

Національна академія наук України
Інститут історії України
Федеральна служба «Росохранкультура» (РФ)

Денис Тоїчкін

**КЛИНКОВА ЗБРОЯ КОЗАЦЬКОЇ
СТАРШИНИ ХVІ – ПЕРШОЇ
ПОЛОВИНИ ХІХ ст.:
проблеми атрибуції
та класифікації**

КИЇВ
2013

УДК 623.444.2:929.7(477)«15/18»
ББК 63.3(4УКР)45+79.1л6
Т 50

Затверджено до друку Вченою радою Інституту історії України НАН України
(протокол № 9 від 25 жовтня 2012 р.)

Науковий редактор:

доктор історичних наук, професор М. Ф. Дмитрієнко

Рецензенти:

член-кореспондент НАН України, доктор історичних наук, професор Г. В. Боряк,
доктор історичних наук Т. В. Чухліб,
доктор історичних наук, професор І. Н. Войцехівська

Тоїчкін Д. В.

Клинкова зброя козацької старшини XVI — першої половини XIX ст.: проблеми атрибуції та класифікації / Денис Тоїчкін; Інститут історії України НАН України; «Росохранкультура». — К.: Ін-т історії України НАНУ, 2013. — 464 с., іл.

Працю присвячено проблематиці холодної зброї українського козацтва. На основі речових, іконографічних та писемних джерел довгоклинкову зброю розглянуто як важливу складову військової культури Раннього нового часу.

Автор ретельно досліджує представницькі зразки мечів, палахів і шабель XVI– першої половини XIX ст., які, згідно з історичними легендами, належали козацьким гетьманам та представникам старшини нижчого рангу, а нині зберігаються у державних та приватних колекціях України, Російської Федерації й Республіки Польщі.

У роботі розглянуто питання становлення й поширення центральноевропейських та східних типів шабл на теренах України. Автор пропонує шляхи вирішення низки проблем, пов'язаних з історичною термінологією, що стосується козацької клинкової зброї.

Працю виконано у тісному співробітництві з фахівцями низки природознавчих та гуманітарних наук, з пріоритетним залученням методів спеціальних історичних дисциплін — зброєзнавства, символіки, геральдики, генеалогії, палеографії та ін.

Усі права видання застережено. Жодна його частина не може бути репродукована, внесена до системи електронних архівів або передана в будь-якій формі електронним, поліграфічним, механічним, фотокопіювальним чи іншим способом без письмового дозволу власників авторських прав.

УДК 623.444.2:929.7(477)«15/18»
ББК 63.3(4УКР)45+79.1л6

ISBN 978-966-02-6869-2

© Д. В. Тоїчкін, 2013
© Інститут історії України НАН України, 2013

Автор висловлює щирю подяку всім, хто брав участь у роботі над книгою та сприяв її появі:

Керівництву Інституту історії України НАН України (м. Київ, Україна):

директору інституту *Смолю В. А.*,
заступнику директора *Решету О. П.*,
заступнику директора з наукової роботи *Боряку Г. В.*

Колегам з відділу спеціальних галузей історичної науки та електронних інформаційних ресурсів Інституту історії України НАН України:

керівникові сектору генеалогічних та геральдичних досліджень *Томазову В. В.*,
старшому науковому співробітникові *Дмитрієнко М. Ф.*,
старшому науковому співробітникові *Савчуку Ю. К.*,
науковому співробітникові *Славутичу Є. В.*,
молодшому науковому співробітникові *Алфьорову О. А.*

Колегам з сектору дослідження цивілізацій Причорномор'я відділу історичної регіоналістики Інституту історії України НАН України:

керівникові сектору *Галенко О. І.*,
старшому науковому співробітникові *Чернухину Є. К.*

Співробітникам Федеральної служби по нагляду за дотриманням законодавства у сфері охорони культурної спадщини РФ («Росохранкультури»):

керівникові управління *Петракову В. В.*,
керівникові відділу контролю за переміщенням культурних цінностей *Годованицю Ю. А.*

Колегам з Інституту рукопису НБУВ (м. Київ, Україна):

старшому науковому співробітникові відділу кодикології та кодикографії *Івановій О. А.*,
старшому науковому співробітникові відділу стародруків та рідкісних видань *Ціборовській-Римарович І. О.*

Колективу Національного історико-етнографічного заповідника «Гетьманська столиця» (м. Батурин, Україна), насамперед:

генеральному директору *Ребровій Н. Б.*
науковому співробітникові *Герасько М. О.*

Колективу Державного Ермітажу (м. Санкт-Петербург, РФ), насамперед:

директору Державного Ермітажу *Піотровському М. Б.*,
заступнику директора з наукової роботи *Вілінбахову Г. В.*,
завідуючому сектором зброї відділу «Арсенал» Державного Ермітажу *Єфимову Ю. Г.*

Колективу Державного історичного музею (м. Москва, РФ), насамперед:

директору музею *Левикіну О. К.*
заступнику директора з науково-фондової роботи *Чистяковій М. В.*
завідуючій відділом зброї *Палтусовій І. М.*
хранителю 1 категорії відділу зброї, експерту Росохранкультури *Веселитській В. В.*
хранителю 1 категорії відділу зброї, експерту Росохранкультури *Чистоноговій Т. В.*

Колективу Дніпропетровського національного історичного музею ім. Д. І. Яворницького (м. Дніпропетровськ, Україна), насамперед:

директору музею *Капустиній Н. І.*,
старшому науковому співробітникові *Подолян А. В.*,
науковому співробітникові *Засипкіну Є. О.*,
провідному науковому співробітникові *Абросимовій С. В.*

Колективу музею королівського замку у Вавелі (м. Краків, Польща), насамперед:
керівникові відділу мілітарії п. *Кишиштофу Чижевському*,
співробітникові відділу фотографічної документації п. *Верониці Ростворовській*.

Колективу Львівського історичного музею (м. Львів, Україна), насамперед:
директору музею *Чайковському Б. М.*
старшому науковому співробітникові *Раку Т. О.*
завідуючій відділом давньої історії Львова *Станчак Я. Г.*

Колективу Миргородського краєзнавчого музею (м. Миргород, Україна), насамперед:
директору музею *Фесенко А. М.*,
заступнику директора з наукової роботи *Розсосі Л. О.*

Колективу музею приватних колекцій О. Фельдмана «Feldman Family Museum»:
засновникові музею *Фельдману О. Б.*,
керівникові науково-дослідного відділу *Сіваченко Є. В.*,
головному хранителю музейних фондів *Городецькому А. О.*

Колективу Національного історико-етнографічного заповідника «Переяслав» (м. Переяслав-Хмельницький, Україна), насамперед:
генеральному директору *Довгошиї П. О.*,
заступнику генерального директора з питань обліку та збереження музейних цінностей *Татьковій І. Г.*

Колективу Національного музею історії України (м. Київ, Україна), насамперед:
генеральному директору *Чайковському С. М.*
заступнику директора з наукової роботи *Ковтанюк Н. Г.*,
провідному науковому співробітникові *Попельницькій О. О.*,
старшому науковому співробітникові *Шевченко О. В.*,
старшому науковому співробітникові *Походящій О. Б.*,
художнику-реставратору вищої атестаційної кваліфікації *Мінжуліну О. І.*

Колективу Полтавського обласного краєзнавчого музею (м. Полтава, Україна), насамперед:
директору музею *Фесик К. Б.*,
заступнику директора з наукової роботи *Мокляку В. О.*,
старшому науковому співробітникові *Яремченко В. А.*

Колективу Харківського державного історичного музею (м. Харків, Україна), насамперед:
директору музею *Цигульову В. А.*,
старшому науковому співробітникові *Бадаєву Д. В.*,
старшому науковому співробітникові *Желтобородовій О. А.*

Колективу Чернігівського історичного музею ім. В. В. Тарновського
(м. Чернігів, Україна), насамперед:
директору музею *Лаєвському С. Л.*

Кандидату мистецтвознавства, професору *Горбачову Д. О.*

Кандидату історичних наук, фахівцю у галузі спеціальних історичних дисциплін
Ищенко Я. О.

Офіційному експерту аукціонного дому Czerny's International Auction House Ltd.
в Україні *Косареву Р. В.*

Доктору філософії, фахівцю у галузі історії зброї та озброєнь Ірану
Манучегру Корасані.

Кандидату історичних наук, фахівцю у галузі середньовічних європейських
мілітарних технологій *Гуцулу В. М.*

Директору Любуського військового музею (м. Зелена Гура, Польща)
п. *Влоджимежу Квасневичу.*

Доктору історичних наук, провідному науковому співробітнику Інституту
історії України НАНУ *Вирському Д. С.*

Віце-президенту української асоціації «Реліквія» (м. Київ, Україна) *Покрассу Ю. Л.*

Провідному вітчизняному фахівцю у галузі технологій виробництва булатних
сталей, кандидату технічних наук *Назаренко В. Р.*

Науковому співробітнику наукового відділу фондової роботи
Національного військово-історичного музею України *Курсаніній Н. Л.*

Науковому співробітнику кафедри археології та етнографії Новосибірського
державного університету (РФ) *Боброву Л. О.*

Завідуючому відділом історії Краснодарського державного історико-археологічного
музею-заповідника ім. Є. Д. Феліцина, (м. Краснодар, РФ) *Фролову Б. Є.*

Професору Одеського Національного університету ім. І. І. Мечникова, доктору
історичних наук *Бачинській О. А.*

Провідному науковому співробітнику Дніпропетровського
художнього музею *Трушу І. Б.*

Реконструктору давніх металообробних технологій, ковалю *Богдану Попову.*

Заслуженому майстру народної творчості України *Олександрю Ткаленко.*

Директору Житомирського музею зброї, керівникові художньої студії
«Булат НВР» *Козяру О. М.*

Скульптору та художнику *Карловському М. Б.*

Художнику, дизайнеру та викладачу *Мануйловичу Ю. М.*

Учасникам зброєзнавчого форуму «Ethnographic Arms & Armour» (<http://www.vikingsword.com>), насамперед науковому консультанту *Дж. Мак Дугаллу.*

Усім хто виконував величезну кропітку роботу над книгою та підтримував автора:

Андрію Захарову за чудові і надзвичайно складні у технічному виконанні ілюстрації.

Кирилу Оприщенко за високопрофесійну роботу з підготовки до друку фотографічних та ілюстраційних матеріалів.

Олександрю Олейниченко за допомогу з перекладом латинської епіграфіки.

Мій родині за розуміння й підтримку.

ЗМІСТ

ПЕРЕДМОВА	8
ВСТУП	10
Атрибуція особистої клинкової зброї:	
основні складові процесу	10
Джерельна база дослідження.....	14
Холодна зброя козацтва в науковій історіографії	15
Методика та термінологічний апарат дослідження	23
РОЗДІЛ I. Поміж Сходом і Заходом: витоки й формування довгоклинкової зброї в Україні, у контексті розвитку зброярської справи країн Європи та Сходу до кінця XVIII ст.	54
1.1 Коротка історія виникнення та розвитку довгоклинкових різновидів холодної зброї у Європі та на Середньому Сході.....	54
1.2. Формування та історичний шлях морфологічних типів шаблі Центрально-Східної Європи	78
РОЗДІЛ II. Мечі на теренах України. Клинкова зброя гетьманів Війська Запорозького	125
2.1. Рицарська клинкова зброя в Україні	125
2.2. Золотий меч Петра Сагайдачного	133
2.3. Легендарна зброя Зиновія Богдана Хмельницького	144
2.4. Шаблі Івана Мазепи	159
2.5. Палаш Кирила Розумовського.....	194
РОЗДІЛ III. Шаблі старшини низового та городового козацтва	213
3.1. Шабля Олексія Апостола	213
3.2. Шабля січового курінного отамана Вовка.....	220
3.3. Шабля Павла Ніжинця	226
3.4. Шабля родини Мануйловичів	233
3.5. Шабля Павла Головатого	238
3.6. Родова шабля Бориса Палія-Неїла	246

РОЗДІЛ IV. Клинкова зброя отаманів

Задунайського козацтва255

 4.1. Шабля кошового отамана Йосипа Гладкого.....256

 4.2. Шабля курінного отамана Івана Голинька268

**РОЗДІЛ V. Презентаційні козацькі шаблі,
власників яких не встановлено**275

РОЗДІЛ VI. Феномен «невідомої» української шаблі326

ДОДАТКИ391

**СЛОВНИК ІСТОРИЧНИХ І СПЕЦІАЛЬНИХ ТЕРМІНІВ,
ВИКОРИСТАНИХ У РОБОТІ**.....416

ДЖЕРЕЛА ТА ІСТОРИОГРАФІЯ.....425

СПИСОК СКОРОЧЕНЬ451

ПЕРЕЛІК МАЛЮНКІВ453

ПЕРЕЛІК СВІТЛИН ТА РЕПРОДУКЦІЙ457

*Присвячую своєму вчителю й багаторічному
наставникові доктору історичних наук,
професору Марії Федорівні Дмитрієнко*

ПЕРЕДМОВА

Матеріалом дослідження для цієї книжки стала особиста холодна зброя — мечі, палаші та шаблі, що за історичними легендами й музейним *провенансом* належали українським гетьманам або представникам козацької старшини нижчого рангу, у період від XVI до початку XIX ст. включно.

Дослідження у галузі історичного зброєзнавства завжди викликали особливий науковий та підвищений суспільний інтерес. Тим важливішими вони стали для України, де кількість таких праць досі залишається вкрай незначною. Навряд чи можна перебільшити значення зброї як основного «робочого» інструменту українського рицаря — козака, і довгоклинковим різновидам тут належить особливе місце. У годину війни та у час замирення мечі, а згодом палаші і шаблі багато важили в українському військовому спорядженні не тільки як засіб збройної боротьби, але й як ознака шляхетського стану та певного соціального статусу. Вони були складовою частиною урочистого костюма, символом родинної й особистої гідності, маркером значного матеріального статку, нарешті предметом розкошів

та надзвичайно вигідною грошовою інвестицією водночас. Причому саме шабля протягом кількох століть залишалася улюбленою «рицарською» зброєю захисників рідної землі та православної віри, багаторазово оспіваною у народних піснях та поезії.

Судячи з усього, козаки серед перших у Речі Посполитій прийняли шаблю як масову, «станову» клинкову зброю, чимало посприявши її майбутній популярності. Відтак шаблі, що у військовому побуті Речі Посполитої спершу вважалося «плебейською» зброєю, досить швидко вдалося витіснити меч, ставши його правонаступницею й здобувши найвищий статус шляхетної «рафінованої» зброї професійного воїна та видатного символу рицарської звитяги Нового часу. Остаточне утвердження шаблі й палаша цілком закономірно припало на часи поступового занепаду рицарства у XVI ст. та часткового пристосування рицарської мілітарної технології до економічних, технологічних, нарешті військово-тактичних викликів доби професійних армій та вогнепальної зброї. Врешті шабля перетворилася на репрезентативну й бойову зброю мо-

дерного шляхтича Речі Посполитої — нащадка рицарів попередньої епохи, стала незамінним атрибутом його арсеналу вдома та у поході.

За нових умов ексклюзивність професійної зброї поступово зникає — рівень боездатності армій дедалі більше починає залежати від рівня забезпеченості маси вояків комплексом уніфікованого технологічного озброєння, їхньої навченості спільним діям та дисципліні. Добре розуміючи це, далекоглядні військові очільники намагалися налагодити централізоване забезпечення своїх військ необхідним озброєнням, зокрема шаблями, про що збереглося чимало достовірних свідчень. В Україні цей процес набув особливого розмаху від початку творення гетьманських збройних сил, зокрема за гетьмана Б. Хмельницького.

Від часів Руїни козацька шабля пережила глибокий занепад — якісними зразками озброювались хіба що заможна

старшина та окремі, найкраще підготовлені до військових дій, підрозділи. Звіти оглядів козацьких військ середини XVIII ст. повною мірою відображають жалюгідний стан, до якого на той час скотилося козацьке озброєння. Логічного завершення «довгоклинкова криза» сягнула вже в Чорноморському козацькому війську. Згадки в джерелах про шаблю у чорноморців майже повністю відсутні. Військовий прагматизм неухильно робив свою справу попри всі намагання російського командування повернути козаків до улюбленої в нещодавньому минулому зброї. Для козаків практична непридатність традиційної шаблі в умовах кавказької війни була очевидною.

Тріумфальне повернення «козацької матінки» відбулося уже в середині XIX ст. у незвичному для українця образі черкеської шашки, більше схожої на довгий ніж, аніж на давню козацьку шаблю. Але то вже були інші часи й інші історичні реалії...



Воїни на варті при Гробі Господньому. Фрагмент композиції. Перша половина XVIII ст. с. Тисовці. Національний музей у Львові ім. Андрея Шептицького.

ВСТУП

Атрибуція особистої клинкової зброї: основні складові процесу

Основною метою нашої роботи є дослідження зразків високовартісної довгоклинкової зброї, які за історичними та родинними легендами належали відомим історичним постатям — гетьманам й представникам козацької старшини XVI — поч. XIX ст.

Встановлення та підтвердження особистої приналежності клинкової та інших видів зброї, як правило, є одним із найскладніших завдань у процесі її атрибуції. Тільки у рідкісних випадках у розпорядженні історика опиняються незаперечні свідчення щодо персональної приналежності досліджуваного зразка. Серед них — портретні зображення й описи майна, документи, що підтверджують право власності і, звісно ж, клинкова символіка та епіграфіка, тобто знаки, безпосередньо нанесені на зброю. Здебільшого можемо лише гадати про особу власника на підставі вивчення зазвичай поодиноких та непевних відомостей. Саме браком перевіреної джерельної інформації пояснюється досить невелика кількість

публікацій з цієї проблематики. З цих же причин фахівці віддають перевагу дослідженням іменної нагородної зброї, де можливість припуститися помилки мінімальна. Вивчення сумнівних «особистих» зразків є доволі ризикованим для фахової репутації науковця: щойно отриманими відповідями та висновками він ризикує викликати зливу інших, значно складніших запитань, відповісти на які можна далеко не завжди.

І все ж потреба у таких, хоча б і дискусійного змісту, роботах відчувається надзвичайно гостро: адже, вводячи у науковий обіг навіть фрагментарну джерельну інформацію щодо того чи іншого зразка персональної зброї та особи її власника, дослідник започатковує нову тематику, що згодом обов'язково буде розвинена у працях наступників. Дослідження приналежності давньої зброї видаються необхідними ще й у зв'язку з величезною кількістю «недоатрибутованих» музейних та приватних колекційних зразків, історію походження яких часто заступає історичний міф.

Атрибуція особистої зброї, як ми вже зазначали, спирається на джерельну інформацію різного походження, причому чим давніші події, до яких віднесено появу зразка, тим скупіші й сумнівніші ці відомості. Так, основою визначення приналежності старовинної зброї традиційно слугує історична легенда, що супроводжувала зразок до моменту його надходження до музейної чи приватної колекції. За сторіччя свого існування окремі експонати обростають цілим примхливим плетивом з різних історій, що «докладно й вірогідно» розкривають імена їх колишніх власників. Правдивість таких легенд нещодавно можна було перевірити тільки за наявності документальних свідчень про походження зразка, а також відповідної символіки, нанесеної безпосередньо на зброю.

Нині сучасні джерелознавчі методи спеціальних історичних дисциплін відкривають набагато ширші можливості зброєзнавчого аналізу, оснований на перекресній верифікації різнобічної інформації з джерел різних видів. Результати таких досліджень дають змогу не тільки обґрунтувати чи спростувати усталений погляд на зразок, а й отримати недосяжні донедавна результати, іноді навіть зробити невелике відкриття, що стосується походження й приналежності зброї або особи її колишнього власника.

Традиційні наукові праці, присвячені особистій та нагородній зброї, вже багато десятиліть прийнято будувати за схемою, спільною з дослідженнями у галузях фалеристики та біографістики. Свого часу такий підхід був цілком виправданим. Адже історія предмета, що досліджується (зокрема отриманого як нагорода), нерозривно пов'язана з долею його власника. Відтак вивчення історії нагородної зброї, як правило, відбувалося у площині відмінних

від зброєзнавства спецдисциплін, допомагаючи ввести до наукового обігу нову історико-біографічну та генеалогічну інформацію, що розширювала відомості про видатних історичних та воєнних діячів, а іноді вперше відкривала невідомі чи призабуті імена. При цьому вивченню самої пам'ятки зазвичай відводилося небагато місця, часто його ігнорували взагалі. За таких умов не могло бути й мови про встановлення автентичності зразка. Як правило, не підлягала критичному розглядові та всебічному аналізу й історична легенда щодо приналежності зброї. Всі ці завдання дослідники, не завдаючи собі клопоту, перекладали на науковий колектив установи, де зберігався аналізований експонат. Зауважимо, що атрибуція у музеях також не була всебічною, — до музейного паспарту не завжди входила навіть характеристика зброї за її основними параметрами.

Схожої, десятиліттями відпрацьованої схеми дослідження з незначними варіаціями досі дотримується чимало відомих фахівців «старої академічної школи»¹.

Бурхливий розвиток спеціальних історичних дисциплін, що спостерігається останнім часом, поглибив спеціалізацію окремих досліджень, де за допомогою новітніх методик та методологічних схем стало можливим виконати комплексний аналіз зразка на сучасному рівні. У свою чергу, рівень досліджень у галузі генеалогії, біографістики також значно підвищився: поглибився науковий аналіз, з'явилися нові об'єкти дослідження, якими нині можуть виступати цілі групи родів, виділені за різними критеріями. Нарешті, на ґрунті військово-історичної науки утвердилася та почала активно розвиватися військова антропология.

Традиційний підхід, прийнятий раніше при дослідженнях особистої зброї, відтак, на наш погляд, нині втрачає наукову доцільність. Виникла потреба у більш спеціалізованих працях нового типу, де основну увагу зосереджено на дослідженні самого речового джерела, що є об'єктом вивчення історичного зброєзнавства.

Наприкінці ХХ ст. стрімкий розвиток зброєзнавства привів до появи перших синтетичних досліджень, які, зберігаючи першорядне значення для історії вивчення національної зброї та озброєння, охоплювали також біографічну, генеалогічну та військово-історичну проблематику². У цих роботах джерела різного походження залучаються з метою виявлення та верифікації всієї історичної інформації, що супроводжує зразок. Серед них — історичні легенди про набуття пам'ятки власником. З'явилися також музейні каталоги нового, відмінного від попередніх типу, спеціально присвячені особистій зброї³. Основна увага дослідників тут сконцентрована на зброєзнавчому описі пам'ятки та короткому провенансі, що інформує про її походження та історію появи в музеї.

У нашому дослідженні вперше зроблено спробу дослідити персональну клинкову зброю у всій складності цього комплексного історичного джерела. Такий підхід потребував залучення методів суміжних зі зброєзнавством спеціальних історичних дисциплін — символіки, геральдики, генеалогії, біографістики та палеографії. Відтак відповіді на низку проблемних питань авторові вдалося тільки за допомогою цілої групи кваліфікованих фахівців з України та Російської Федерації.

Використання зображальних джерел у процесі атрибуції зброї, різноманітна художня стилістика декора-

тивного оздоблення зразків обумовили необхідність у мистецтвознавчому аналізі, здійсненому за участі професора Д. О. Горбачова; відбір іконографічного матеріалу виконала старший науковий співробітник Національного музею історії України О. Б. Походяща.

Написи староукраїнською та східними мовами викликали потребу у залученні методів палеографії та лінгвістики. Високкокваліфіковану роботу з перекладу й тлумачення текстів на зброї виконали: керівник сектору дослідження цивілізацій Причорномор'я відділу історичної регіоналістики Інституту історії України НАНУ О. І. Галенко, старший науковий співробітник зазначеного сектору Є. К. Чернухін, науковий співробітник відділу спеціальних галузей історичної науки та електронних інформаційних ресурсів Інституту історії України НАНУ Є. В. Славутич, старший науковий співробітник відділу кодикології та кодикографії Інституту рукопису Національної бібліотеки України ім. В. І. Вернадського О. А. Іванова, старший науковий співробітник відділу стародруків та рідкісних видань НБУВ І. О. Ціборовська-Римарович, провідний науковий співробітник Національного музею історії України О. О. Попельницька.

Атрибуція зразків, їх типологічний та історичний аналіз здійснено у співпраці з українськими та російськими зброєзнавцями, зокрема офіційним експертом аукціонного дому Czerny's International Auction House Ltd. (Італія) в Україні, Р. В. Косаревим (м. Запоріжжя), завідувачем сектором зброї відділу «Арсенал» Державного Ермітажу (м. Санкт-Петербург, РФ) Ю. Г. Єфімовим, зберігачами 1-ї категорії відділу зброї Державного історичного музею В. В. Веселитською та Т. В. Чистоного-

вою (м. Москва, РФ), старшим науковим співробітником Львівського історичного музею Т. Раком (м. Львів), віце-президентом української асоціації «Реліквія» Ю. Л. Покрасом (м. Київ), фахівцем у галузі середньовічних європейських мілітарних технологій, к.і.н. В. М. Гуцулом (м. Ужгород).

Оцінити стан збереження пам'яток, обсяг та рівень реставраційних робіт допоміг художник-реставратор вищої атестаційної кваліфікації, мистецтвознавець, професор кафедри техніки і реставрації творів мистецтва Національної академії образотворчого мистецтва і архітектури О. І. Мінжулін.

Розібратися у структурі сталей, визначити особливості виготовлення та внутрішньої будови клинків вдалося за сприяння провідного вітчизняного фахівця у галузі технологій виробництва булатних сталей В. Р. Назаренка та відомого українського коваля, історика-реконструктора давніх металообробних технологій Б. Попова.

Біографічну та генеалогічну частини, присвячені власникам досліджених зразків, у нашій роботі значно зменшено в обсязі порівняно з традиційними працями такого типу. На початку розділів наводимо тільки стислу довідку, що фіксує основні віхи історичної діяльності уславлених власників зброї.

Історичні легенди про набуття власником пам'ятки проаналізовано окремо. У процесі роботи над ними було виявлено нову генеалогічну інформацію, що вперше вводиться нами до наукового обігу.

З питань генеалогії, біографістики, геральдики та палеографії консультації надавали: керівник сектору генеалогічних та геральдичних досліджень Інституту історії України НАНУ, В. В. Томазов, старший науковий співробітник Ю. К. Савчук, науковий співробітник О. А. Алфьоров, старший науковий співробітник відділу української історіографії Ковалевська О. О., фахівець у галузі геральдики та спеціальних історичних дисциплін Я. О. Іщенко (м. Київ).

У процесі пошуку та відбору речових й іконографічних джерел для нашої роботи безцінним помічником стала книжка В. В. Недяка «Україна — козацька держава». Цей гігантський компендіум, до якого увійшло понад 5 тис. експонатів з музеїв України, Росії та Польщі, наразі є найповнішим каталогом предметів декоративно-ужиткового мистецтва козацької доби, створених на теренах України. Відтак, ця унікальна праця, щойно вийшовши з друку, відразу перетворилась на потужний робочий інструмент, своєрідний дороговказ, конче необхідний не тільки джерелознавцям, але дослідникам цілої низки дисциплін історичного й мистецтвознавчого спрямування. Як відомо, досконалості немає меж, і зробити потрібно ще чимало, зокрема у питаннях уточнення застарілих атрибутів та введення до наукового обігу нових експонатів. Утім, найважливіше вже відбулося: маємо справжній прорив у застиглій вже багато років справі каталогізації історико-мистецьких пам'яток України.

Джерельна база дослідження

В основу нашої праці покладено комплекс речових, словесних (вербальних) та зображальних джерел.

Речові джерела, що є основним об'єктом нашого дослідження, представлені матеріалами державних та приватних колекцій холодної зброї. Серед них, насамперед, — музеї України: Національний музей історії України (м. Київ), Чернігівський обласний історичний музей ім. В. Тарновського, Переяслав-Хмельницький державний історичний музей, Державний історичний музей ім. Д. Яворницького (м. Дніпропетровськ), Полтавський обласний краєзнавчий музей, Миргородський краєзнавчий музей, Харківський державний історичний музей, Львівський історичний музей; музеї Російської Федерації: Державний Ермітаж (м. Санкт-Петербург), Державний історичний музей (м. Москва); музеї Республіки Польща: Королівський палац-музей у Вавелі (м. Краків), Музей фундації князів Чарторийських Національного музею у Краківі (м. Краків), Музей Війська Польського (м. Варшава).

Приватні та родинні збірки представлено музеєм приватних колекцій Олександра Фельдмана (м. Харків), сімейним раритетом родини Мануйловичів (м. Київ).

Дослідження історичних та національних типів клинкової зброї підкріплено зразками низки вітчизняних та іноземних збірок.

Найважливішими зображальними джерелами, використаними у нашій роботі, стала орнаментика на зброї, до якої додалися джерела конвенціональні у вигляді графічних позначок. Вони є важ-

ливими носіями прихованої джерельної інформації, що стосується датування та регіону походження зразків.

Інші зображальні джерела представлені українськими народними картинами та творами професійного портретного живопису XVII—XVIII ст. Нами використано як оригінали картин, що зберігаються в музеях України і Росії, так і репродукції з альбомів та мистецтвознавчих праць.

Найбільш цінним словесним, власне писемним, джерелом нашого дослідження стала клинкова епіграфіка. У багатьох випадках актуалізація зазначеної інформації дає змогу атрибутувати артефакт з надзвичайною точністю, визначивши період його створення, власника предмета тощо.

Верифікація історичної легенди, встановлення історичної долі пам'ятки, обставини, за яких придбано зброю, та багато чого іншого залишається практично недосяжним для вивчення у будь-який інший спосіб, окрім аналізу документальних та оповідних писемних джерел. Серед них — описи майна конкретних історичних постатей, договори, скарги тощо, які насамперед проливають світло на походження, вигляд та назви зразків клинкової зброї, що перебували у власності представників козацької старшини. Залучені нами неопубліковані писемні джерела — то здебільшого документи, що зберігаються в архівних установах України та Російської Федерації: ЦДАВО України, ЦДІАК України, ЦДІАЛ України, ДАПО, РГВИА. Значно більше у нашій роботі використано опублікованих у різні часи писемних джерел.

Холодна зброя козацтва у науковій історіографії

У науковій історіографії досі створено не так багато наукових праць, спеціально присвячених українській зброї взагалі й холодній зокрема. Перші вагомі наукові розвідки з цієї проблематики віднаходимо серед праць видатних українських вчених та колекціонерів — О. Лазаревського, Д. Яворницького, В. Тарновського, О. Поля, Т. Легоцького та інших.

Зброєзнавчий доробок знаменитого історика, етнографа, фольклориста і археолога Д. Яворницького пов'язаний з його діяльністю як етнографа та збирача козацьких старожитностей. Ще 1888 р. у першій частині своєї праці «Запорожжє в остатках старины и преданиях народа» він виконав кілька зброєзнавчих описів окремих зразків козацьких шабель, а деякі навіть проілюстрував⁴. Йдеться про шаблю останнього отамана Задунайської Січі Йосипа Гладкого, розглянуту нами в окремому підрозділі. Шаблі та іншу холодну зброю вчений досліджував у першому томі своєї знаменитої «Історії запорізьких козаків»⁵. Ставши класичним, цей опис досі не втрачає актуальності, навіть незважаючи на те, що більшість наданої інформації у ньому вже застаріла.

При описі холодної зброї вчений приділив підвищену увагу термінам, що зустрічаються в писемних джерелах, способів носіння та загальному стилю оздоблення, традиціям, пов'язаним з використанням зброї, нарешті документальним свідченням її застосування. Проте Д. Яворницький, на жаль, оминув проблему класифікації пам'яток. Конструкцію та різновиди зброї також описано тільки в загальних рисах.

Науковий доробок інших відомих збирачів козацької давнини представлено переважно у каталогах, що стали першими детальними описами їхніх зібрань, найвизначніші з яких пізніше перетворилися на музейні колекції⁶. Так, в основу колекцій Чернігівського історичного музею покладено збірку В. Тарновського, Дніпропетровського історичного музею — О. Поля та Д. Яворницького, Полтавського краєзнавчого музею — К. Скаржинської, Мукачівського історико-археологічного музею — Т. Легоцького тощо. На жаль, більшість давніх каталожних описів виконано занадто спрощено, навіть фрагментарно. Як наслідок, повноцінно атрибутувати за ними музейні експонати здебільшого неможливо. Утім, трапляються й інші приклади, коли автори каталога відзначають надзвичайно характерні, притаманні зразку прикмети, які важко сплутати з чимось іншим. Зрідка тексти навіть супроводжуються гравюрами та фототипіями. Це ж стосується каталогів найбільших на той час імператорських музейних зібрань. Зокрема важко переоцінити значення для нашої роботи фотографічних зображень клинкової зброї, розміщених у каталогах Арсеналу Царського Села.

Особливу увагу необхідно звернути на відмінно проілюстрований каталог зібрання В. Тарновського, що відіграв важливу роль для нашого дослідження. Адже досліджені нами експонати колекції Чернігівського історичного музею уперше введено до наукового обігу саме у зазначеному каталозі.

Серед визначних істориків другої половини XIX ст. козацьку зброю вивчав

Методика та термінологічний апарат дослідження

МЕТОДИКА ДОСЛІДЖЕННЯ

Становлення зброєзнавства як спеціальної історичної дисципліни пов'язано з розробленням теоретичних підвалин історичного джерелознавства та розвитком його методології, в руслі якої розвивалися методи зброєзнавчих досліджень. На формування зброєзнавчої методології та термінології у її сучасному вигляді чималий вплив справили засадничі концепції військово-історичної антропології³⁵ та теоретико-методологічні розробки у галузі криміналістики³⁶.

На сучасному етапі розвитку історичної науки феномен зброї дедалі частіше розглядають як частину військової культури, що підлягає комплексному культурологічному аналізу. Відтак зброю вивчають як надзвичайно змістовне, насичене інформацією історичне джерело, яке приховує неоднорідний масив даних. Її досліджують з використанням методик не тільки гуманітарних, а й точних наукових дисциплін, залучених у відповідності до ретельно розробленого, послідовного теоретико-методологічного плану.

Відтак у сучасному зброєзнавчому дослідженні теоретична методика має ефективно забезпечуватися різноманітними прикладними методами, зокрема й такими, що передбачають наявність спеціалізованого технічного обладнання.

Сучасна наука пропонує потужний високотехнологічний арсенал, який протягом останніх десятиліть невпинно розширюється. Стрімкий прогрес у суміжному з матеріалознавством приладобудуванні спричинив появу аналітичних приладів нового покоління, що радикально спростили процедури проведення технічного аналізу та знизили

вимоги до рівня технічної підготовки дослідника. Саме розвиток методів польового дослідження та неруйнівного контролю якості, що відіграють провідну роль при дослідженні музейних зразків, спрощення самого процесу аналізу дає змогу отримувати технічну інформацію, доступ до якої у попередні роки був утрудненим, якщо не сказати неможливим. Відтепер детальне комплексне дослідження у галузі металознавства та ювелірної справи не пов'язане зі стаціонарним лабораторним обладнанням. Для ефективного використання аналітичних приладів у більшості випадків достатньо ознайомитися з інструкцією від фірми-виробника. І хоча належна обробка та інтерпретація отриманих даних залишається прерогативою висококваліфікованих фахівців (насамперед це стосується металографічних та гемологічних досліджень), усе ж можливість порівняно легко виявити важливі технічні характеристики цілої низки давніх матеріалів підносить зброєзнавчі дослідження на якісно новий рівень, що цілком відповідає сучасним інтеграційним тенденціям у науці.

Укладена та апробована нами методика джерельного зброєзнавчого аналізу складається з послідовних процедур, що дозволяють комплексно розв'язати низку дослідницьких завдань як суто технічного, так й історичного спрямування.

Досліджуючи зразок, ми, насамперед, надавали йому загальну характеристику, встановлюючи морфологічний тип, місце виробництва, датування (за неможливості датувати у межах 50-ти років використовували поняття «від» та «перед»), наводячи інвентарний номер, закріплений за експонатом у місці його зберігання.

Далі переходили до вимірювання різноманітних параметрів зброї та тестування матеріалів, з яких її виготовлено.

У таблиці нижче наводимо перелік показників, що визначалися, та опис використаного нами обладнання.

У процесі *визначення матеріалів*, використаних при виготовленні зразка, аналізували метали та мінерали, типи шкіри та тканин.

З метою виявлення макроструктури та мікроструктури клинкової сталі невеликі ділянки поверхні клинка протравлювали 5% розчином азотної кислоти (HNO_3). Результати документували у вигляді зображень, отриманих за допомогою фотокамери і цифрового мікроскопу. Звичайно такий аналіз не може вважатися повноцінним метало-

графічним дослідженням, що передбачає використання кількісних структурних методів, застосованих до підготованого мікрошліфу на поперечному зрізі штаби та точного оптичного обладнання³⁷. Проте сучасні металографічні зброезнавчі дослідження переконують, що розчищена поверхнева структура також дозволяє отримати чимало корисної інформації³⁸.

У результаті проведеної роботи було виявлено такі давні виробничі типи клинкової сталі: зварна («поліпшена», або «фасонна»), пакетна («дамаскова») та булатна.

Для класифікації булатів ми використали просту й практичну схему, розроблену П. Аносовим. Хоча на сьогодні її вік вже перевищив 170 років (уперше оприлюднена 1841), ця праця до-

Що визначалося	Вимірювальне та тестувальне обладнання. Назва приладу (поряд у дужках фірма та країна-виробник), фізичний принцип тестування	Похибки вимірювання
Лінійні розміри (розміри)	Рулетка, штангенциркуль, лінійка	
Показники ваги	Електронні мобільні фасувальні ваги Rapala RGSDS-50 (Rapala VMC Corp., Фінляндія — КНР)	Абсолютна похибка: ± 9 г
Пробіювання ювелірних стопів	Тестер «ДеМон Ю» (Vildis Ltd., РФ). Метод вимірювання електрохімічний	Вірогідність ідентифікації 0,95
	Розчин азотної та соляної кислот ($\text{HNO}_3 + \text{HCl}$). Метод тестування хімічний	
Мікротвердість клинкової сталі (за Роквеллом, HRC)	Ультразвуковий твердомір ТКМ-459 РЭ (НПП Машпроект, РФ). Метод вимірювання контактно-імпедансний	Абсолютна похибка: ± 2 HRC
Виявлення й фіксація макро- та мікроструктури поверхні клинка	Водний розчин азотної кислоти (5% HNO_3)	
	Цифровий мікроскоп з матрицею 2 MP CMOS (КНР)	Збільшення: від X20 до X400
Теплопровідність ювелірного каміння	Тестер «Duotester» (Presidium Instruments, Сингапур). Метод вимірювання терморезистентний	
Твердість ювелірного каміння за Моосом	Набір еталонних мінералів (РФ). Метод тестування механічний	



Схема 1. Система вимірів довгоклинкової зброї

A — довжина шаблі; B — довжина клинка; C — ширина клинка при п'яті;
 D — ширина елмані при основі; E — довжина елмані; $F(f)/f$ — кривизна клинка;
 G/g — відстань від вістря до перпендикуляра, або початок ділянки найвищої кривизни;
 T — товщина обуха при п'яті; L — довжина кільйонів; R — висота перехрестя;
 N — довжина руків'я; n_1 – n_2 — товщина руків'я при п'яті та верхів'ї (мм).

валерійської та піхотної зброї. Так, згаданий раніше Ібн Ахі Хізам є категоричним противником важкої зброї для вершників, вважаючи її оптимальною вагою 700–800 г⁶⁴. Аль Кінді згадує про еменські мечі різної ваги, від 700 г до 2 кг⁶⁵. Обидва середньовічні експерти, однак, поділяють думку про те, що оптимальна вага кавалерійської зброї не може бути значною, на відміну від довгих і важких клинків, рекомендованих піхоті.

Неповороткі на вигляд європейські півтораручні мечі-бастарди Пізнього середньовіччя, насправді були «несподівано легкими» і добре підходили для проведення блискавичних атак⁶⁶. Важчими були справжні дворучники, які за оцінками фахівців ренесансових фехтувальних шкіл в середньому важили 2,7 кг⁶⁷.

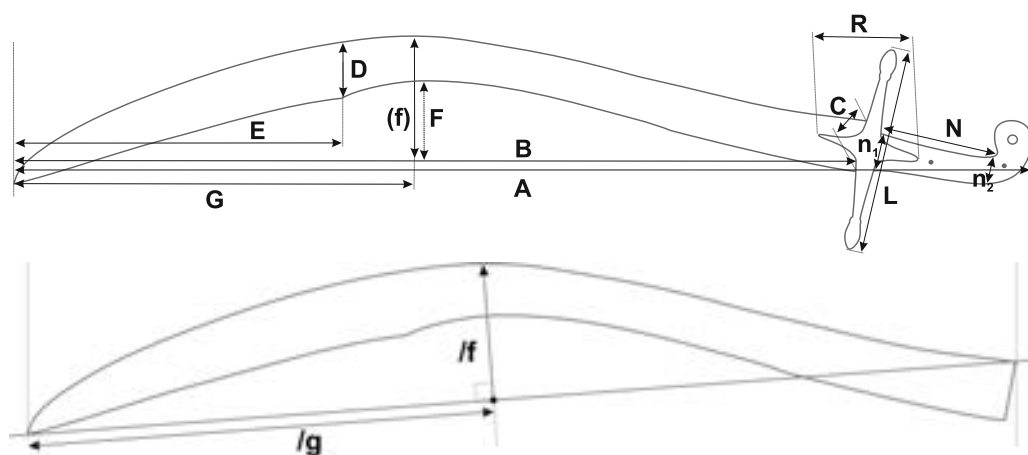
Показник ваги може бути також корисним як ознака, що натякає на регіон походження зразка, допомагає навіть уточнювати його хронологію. Так,

значення ваги східних шабел, поширених в Україні у XVII–XIX ст., перебувають у межах 600–1000 г, тільки зрідка перевищуючи цей максимум. На відміну від них європейська зброя, зі складними чашкоподібними ефесами, частіше важить від 900 до 1000 г та більше.

Надзвичайно важливе значення має місцезнаходження *центру ваги* зброї (V), що для забезпечення максимальної ефективності рубального удару мав би розміщуватися на основній робочій ділянці клинка⁶⁸. На практиці так було рідко, адже шабля — не теслярська сокира. Окрім рубання, нею кололи, різали та фехтували, все це вимагало перенесення центру ваги ближче до руків'я⁶⁹, хоча б і з певними втратами в рубальній ефективності.

Інша річ — *центр удару* (X), спеціально передбачена конструкцією зброї ділянка клинка, оптимальна для завдання удару. Коли основний напрям удару про-

1. Вступ, нинішнє місце зберігання, історія надходження та історична легенда, відомості писемних джерел та історія дослідження.
2. Назва, походження, датування, інв. №.
3. Матеріали.
4. Техніки.
5. Технічні параметри зброї.
6. Механіко-кінематичні характеристики.
7. Стан збереження, консервація та реставрація.
8. Морфологічна характеристика: клинок, ефес, піхви.
9. Орнаментика.
10. Символіка та епіграфіка.
11. Іконографія.
12. Висновки, рекомендації.

Розроблена нами схема є необхідною складовою частиною всього зброєзнавчого дослідження. Вона дає змогу вивчати окремі зразки холодної зброї та визначати їхнє місце у площині хронології, приналежності й цінності для історії та мистецтва.

Відіграючи важливу роль у атрибуції зразків, подібна схема має також бути на озброєнні кожного музейного працівника, який досліджує матеріали музейних фондів.

Меч, шабля, палаш.

ПОХОДЖЕННЯ ТА ЗНАЧЕННЯ ТЕРМІНІВ

Перші експерименти у галузі понятійного апарату та методології зброєзнавства розпочалися ще на стадії становлення цієї науки у середині XIX ст. До початку XX ст. у практиці каталогізації археологічних артефактів, номенклатури державних та приватних колекцій вже було вироблено термінологію та загальну схему описів клинкової зброї. На теренах Росій-

ської імперії їх основою стали записи у Переписних книгах найстаріших зброярських осередків, де ще від XVI ст. усталилась своєрідна термінологічна традиція.

Утім, за параметрами, що зазначалися у каталожних описах XIX— поч. XX ст., та бідним словесним портретом зазвичай годі було навіть зрозуміти, про який саме зразок йдеться, не кажучи вже про відсутність важливих подробиць, на яких базується атрибуція холодної зброї у сучасній науці. Дещо поліпшували ситуацію замальовки та фотомеханічні репродукції, на жаль, доволі рідкісні у ті часи.

У першій чверті XX ст. зброєзнавство обзавелось потужним термінологічним апаратом та типологічними схемами, насамперед завдяки успіхам військової археології. Саме археологи розпочали найбільш ґрунтовні розробки у галузі типології холодної зброї, що супроводжувалось гострою науковою полемікою. Від того часу й донині термінологічна проблематика залишається найбільш дискурсивною у зброєзнавстві.

Розглянемо термінологію та етимологію меча, шаблі й палаша, що є головними об'єктами нашого дослідження.

Найдавнішу точно датовану згадку про *меч* у старослов'янській мові зустрічаємо в «Остромировому Євангелії» (1056—1057). Походження цієї лексеми довгий час становило загадку для фахівців: усі спроби науково обґрунтувати її походження спершу від різноманітних германських форм — *mākia* (давньодатське, рунічне), *māki* (давньосаксонське), *mēse* (англосаксонське) та ін., зокрема й незасвідчених (*mekja-*, *mikja-*), латинського (*mactō*) та давньоірландського (*machtaim*) — «колоти», «різати», на решті східнокавказького (*mač'a*) не привели до позитивного результату⁸¹. З них актуальною залишається гіпотеза щодо готського коріння слова меч (*mēki*), роз-

блі, що поширювались у культурно та економічно пов'язаних між собою історико-географічних регіонах. Під «*усталеним типом*» розуміємо найчастіше повторюване поєднання клинка та оправи (насамперед верхів'я та гарди) визначеної форми у певному історико-географічному регіоні протягом визначеного хронологічного періоду. Для визначення повноцінного типу необхідно також, щоб ідентичні морфологічні характеристики були неодноразово виявлені та зафіксовані в історичних джерелах різних типів — насамперед, звичайно, речових.

Оскільки у вжитку зустрічалися найрізноманітніші поєднання ефесів та клинків, яких було не менше за «усталені типи», постає проблема класифікації «нетипових» зразків. Для загальної морфологічної характеристики шаблі в таких випадках будемо використовувати допоміжний термін — «оправа», яким позначатимемо насамперед тип верхів'я. Наприклад: *шамшир* (тип клинка)

в оправі *карабелі* (тип верхів'я). Окремі нетипові зразки кінця XVIII — першої половини XIX ст., створені на основі статутних європейських моделей, називатимемо просто «шабля».

Окремо аналізували форму гарди, яка зазвичай виступає допоміжною ознакою.

Отже, за основний класифікаційний критерій при типологізації східних та центральноєвропейських шабел XVII — першої половини XVIII ст. ми приймаємо сполучення характерної шабельної оправы з клинком, і тільки потім — окремі особливості клинка та оправы. Більш детально визначення та походження історичних типів шабел ми розглянемо в розділі 1.2. Нижче наводимо таблицю, що у загальному вигляді відображає прийняту у роботі класифікацію досліджених нами шабел.

Усі розглянуті у роботі мечі, палаши й шаблі складаються з однакових конструктивних елементів, представлених на графічній *схемі 2*.

ТИПОЛОГІЧНА ХАРАКТЕРИСТИКА ШАБЕЛЬ, ДОСЛІДЖЕНИХ У РОБОТІ							
КЛИНОК / ВЕРХІВ'Я	Зооморфне	Стилізована голова птаха	Ковпачок прямий, або зігнутий під тупим кутом	Ковпачок зігнутий під прямим кутом	Комоподібне	Прямий ковпачок з козирком	Мигдалевидне
	Лев'ячий хвіст (пазур)	—	Шамшир в оправі карабелі	—	Шамшир	Шамшир в оправі килиджа	—
Сильно-викривлений з елманнючи пером	Шабло орла	Карабеля	Шабло з верхів'ям-ковпачком	—	Килидж	Гусарська карабеля (козацька)	Польсько-угорський, гусарська
Інші типи без елмані					—	—	
ЕФЕС	Відкритий, з гардою у вигляді хрестовини з перехрестям						Відкрито-го, напів-закритого, або закритого типу



Схема 2. Складові частини довгоклинкової зброї: 1 — клинок (штаба); 2 — ефес; 3 — гарда у вигляді хрестовини з перехрест'ям; 4 — щиток; 5 — захисні дуги; 6 — палюх; 7 — ланцюжок; 8 — елмань; 9 — перо; 10 — бойовий кінець; 11 — вістря; 12 — лезо; 13 — обух та спинка клинка; 14 — доли; 15 — рікасо; 16 — п'ята, або основа клинка; 17 — нижній шип перехрест'я; 18 — задній кільйон; 19 — каптурець; 20 — гіверса (каптурець); 21 — щічки руків'я; 22 — насадне руків'я; 23 — нюти (заклепки); 24 — верхів'я (голівка); 25 — отвір для темляка; 26 — піхви; 27 — устя; 28 — наконечник; 29 — обоймиці; 30 — гребінь (башмак); 31 — кільця.

РОЗДІЛ I

Поміж Сходом і Заходом: витоки й формування довгоклинкової зброї в Україні, у контексті розвитку зброярської справи країн Європи та Сходу до кінця XVIII ст.

1.1. Коротка історія виникнення та розвитку довгоклинкових різновидів холодної зброї у Європі та на Середньому Сході*

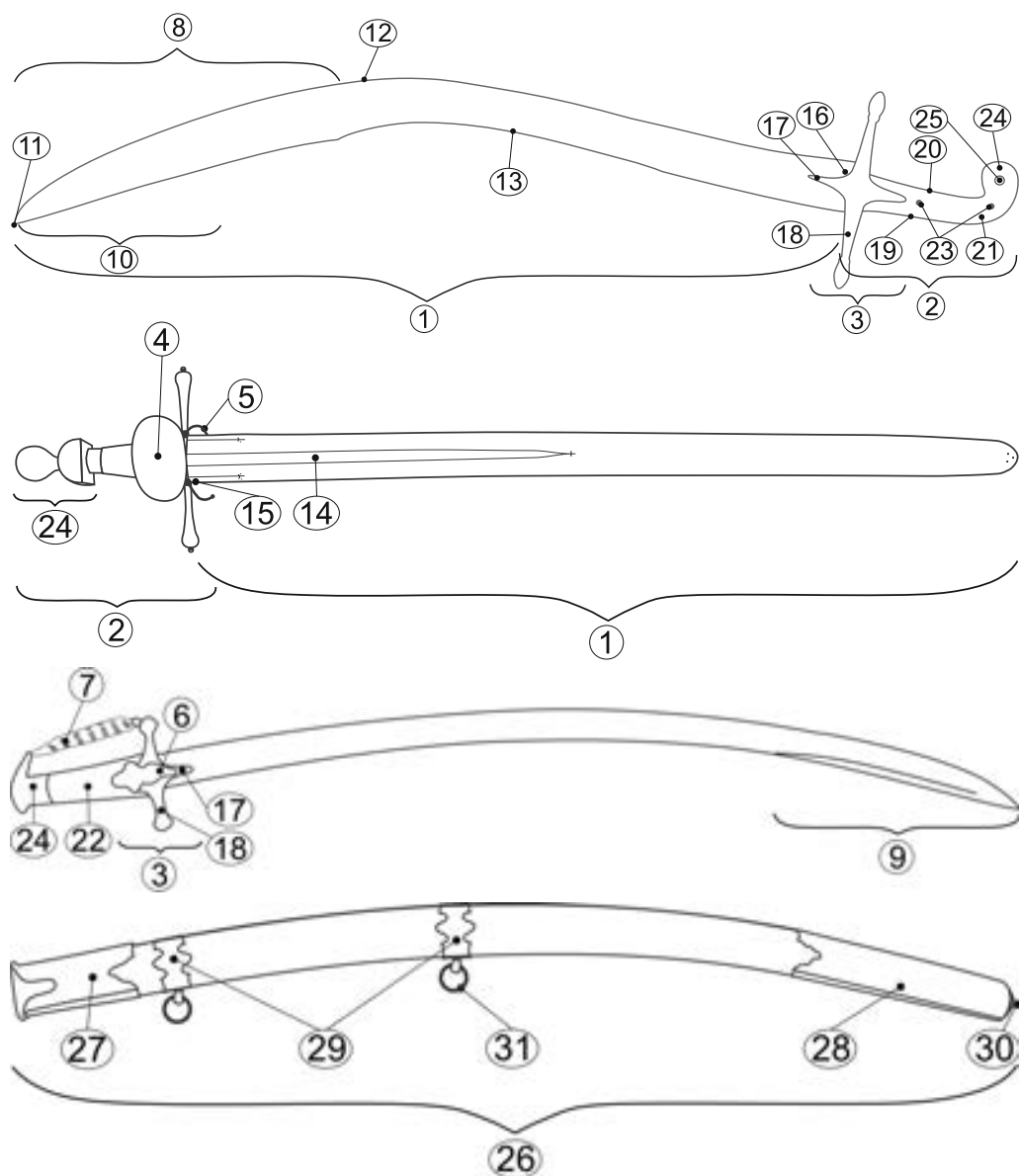
Меч

Відкриття міді та винайдення бронзи ознаменували новий етап розвитку зброї, що припав на період становлення ранніх держав. Разом з армійськими формуваннями з'явилися численні військові різновиди холодної зброї, серед яких меч вочевидь є найдавнішим.

Сучасна наукова думка виводить меч від кинджала: коли клинок подовжи-

ли, він перетворився на меч. Ця нова, надзвичайно ефективна у ближньому бою, зброя швидко відсунула кинджал на другорядні позиції¹. Саме до таких «подовжених кинджалів» належать найдавніші відомі нині мечі, віднайдені у похованнях в урочищі Клади біля ст. Новосвободної на Кавказі (37–34 ст. до н.е.) та Арслан-тепе у Південній Анатолії (34–30 ст. до н.е.).

З іншого боку, прадавні мечі-рапіри, грановані клинки яких нерідко досягали велетенської, як на бронзову зброю, метрової довжини², були генетично пов'язані зі списом. Такі знахідки на теренах Європи стосуються двох історико-географічних регіонів — мінойського Кри-

* Термін «Середній Схід» вживаємо у значенні, прийнятому в англійській та американській історіографії: як сукупність країн Близького Сходу разом з Іраном та Афганістаном.

зантійських іконографічних джерелах можна бачити мечі переважно перського типу³².

Після падіння Візантії перський експорт до Європи знизився, поступившись османському. І все ж за популярністю перські мечі займали у Центральній Європі далеко не останні позиції. Недарма чимало одиниць цієї зброї досі зберігається у центральних та регіональних музеях Польщі. Їхній популярності сприяло відродження давніх зброярських традицій у самому Ірані де мистецька спадщина героїчного минулого у черговий раз увійшла в моду серед аристократичних кіл епохи Каджарів (1795–1925). Відтак, без перських мечів, виконаних у традиційному «старовинному» стилі, не обходилася жодна поважна європейська колекція зброї XIX ст. Бачимо цю зброю також в Україні. Так, у колекції НМІУ нині зберігається зразок такого перського меча XIX ст., що свого часу належав до знаменитої колекції Б. І. Ханенка.

Поширеність перських мечів у Європі, вже як музейних старожитностей, знайшла відображення в іконографічних джерелах Нового часу. Так, типовий перський прями́й двозелевий меч бачимо у руці Великого князя Литовського Вітовта на знаменитому полотні Я. Матейка «Грюнвальдська битва» (1878, Національний музей у Варшаві, Польща)³³. Це полотно, що свого часу вразило уяву сучасника Я. Матейка І. Репіна, створено на таких саме «натуралістичних» засадах, що й пізніший репінський шедевр «Запорожці пишуть листа турецькому султану» (1880–1891) — з підключенням маси речових джерел з тогочасних колекцій старожитностей військової тематики³⁴.

Східні моделі мечів вплинули на Європу і з іншого напрямку — через Іспа-



Перський меч, др. пол. XIX ст. з колекції Б. І. Ханенка. (НМІУ, інв. № 3-52).

нію. Своєрідність розвитку її військової справи обумовлена феноменом Реконкісти — багатосотлітнього протистояння християнських князівств та ісламських еміратів.

Від часів розколу Халіфату на багдадський, кордовський та каїрський (X ст.), мусульманська військова присутність на Піренейському півострові значно зростає. Незабаром, із занепадом кордовського халіфату у 1031 р. й утворенням не-

аналізом давніх писемних джерел, що переконливо свідчить про поширення шаблі після меча⁵⁸.

Теоретична розробка проблем еволюції шаблі розпочалося ще на початку ХХ ст.⁵⁹. То були перші вправи у майбутній історичній полеміці із залученням типологічних схем зброї з кривим клинком. Незважаючи на нищівну критику ранніх теорій, що пов'язували поширення шаблі у Східній Європі з мадярськими племенами⁶⁰, саме завдяки їм було закладено потужне наукове підґрунтя для

подальших студій. Адже перші дослідники стояли біля витоків методологічного аналізу морфології ранніх шабель та їх класифікації. Достатньо пригадати, що саме піднята ними хвиля наукової полеміки сприяла появі сармато-аланської концепції походження шаблі, яка й донині зазвичай розглядається як засаднича. Зрештою, «мадярська теорія» слугувала генератором наукових ідей майже до кінця ХХ ст.⁶¹.

У світлі сучасних уявлень про виникнення шаблі у науковій літературі домі-



Рис. 9. Зразки ранніх східних шабель: А) знахідка у Нішапурі, Східний Іран. IX–X ст. н.е. Музей мистецтва Метрополітен, Нью-Йорк, США, інв. № 40.170.168. Загальна довжина — 715 мм; Б) шабля «кальджури», яку на думку дослідників можна розглядати як найдавнішу відому «хісравані». Музей палацу Топкапи, Стамбул, Туреччина, інв. № 21/139. Загальна довжина — 1003 мм, клинка — 890 мм; В) одна з найдавніших відомих нині мамелюцьких шабель, кінець XIII ст. Музей палацу Топкапи, Стамбул, Туреччина, інв. № 1/304. Загальна довжина — 840 мм, клинка — 805 мм**.

* Думки щодо морфологічних характеристик і датування цього зразка розходяться. Так, у музейному описі зразка його клинок названо «прямим дволезовим», а сам експонат датовано VI–XI ст. Натомість Ш. аль Сарраф та ін. дослідники називають його «дещо викривленою шаблею», датуючи IX–X ст. [A Companion..., 2002. — P. XII–103].

** Виміри зразків (Б), (В) наведені відповідно до праці: Yücel Ü., 2001. — P. 34, 80.

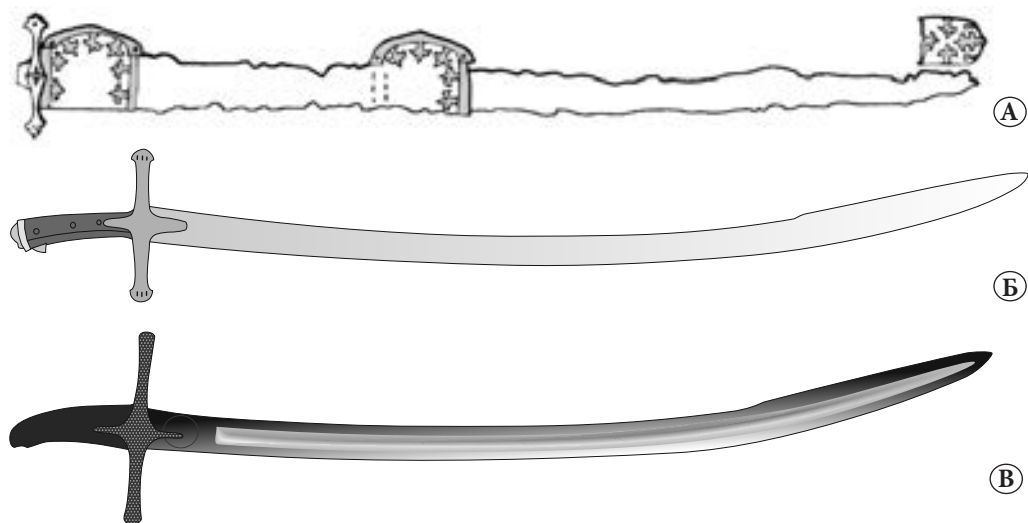

Рис. 16. Ефеси угорських шабель від ранніх до пізніх:
 А) IX ст., з поховання у Земпліні, Словаччина;
 Б) кінця IX, або X ст., з поховання у Гестереді, Угорщина; В) гусарської XV ст. Зброярня Національного музею Угорщини, Будапешт, інв. № 55.3239; Г) гусарської середини XVI ст. Зброярня Національного музею Угорщини, Будапешт, інв. № 55.3390; Д) еригерцога Фердинанда II Тірольського (р. ж. 1529–1595). Зброярня Національного музею Угорщини, Будапешт, інв. № 55.3236; Е) графа Ніколаса Цринія, бана Хорватії (пом. 1566 р.). Колекція Музею історії мистецтва, зброярня фортеці Амбрас, Австрія, інв. № 421 b; Є) угорського князя Георгія Бебека (пом. 1567). Зброярня Національного музею Угорщини, Будапешт, інв. № 55.3240; Ж) XVII ст. Зброярня Національного музею Угорщини, Будапешт, інв. № 55.3351; З) середини XVI ст. Колекція Р. З. Яньяка, інв. № ZK/114 (I/268).

Отже, класичним угорським типом називатимемо шаблі, яким притаманні такі характерні риси:

- важкий і широкий, помірно викривлений клинок має масивну ельмань;
- гарда відкритого або напівзакритого типу, хрестовина з палюхом, надзвичайно довгими кільйонами та шипами перехрестя. У напівзакритих гардах дужка, що починалася на передньому

кільйоні, не приєднувалась до верхів'я, частіше до нього навіть не доходячи*;

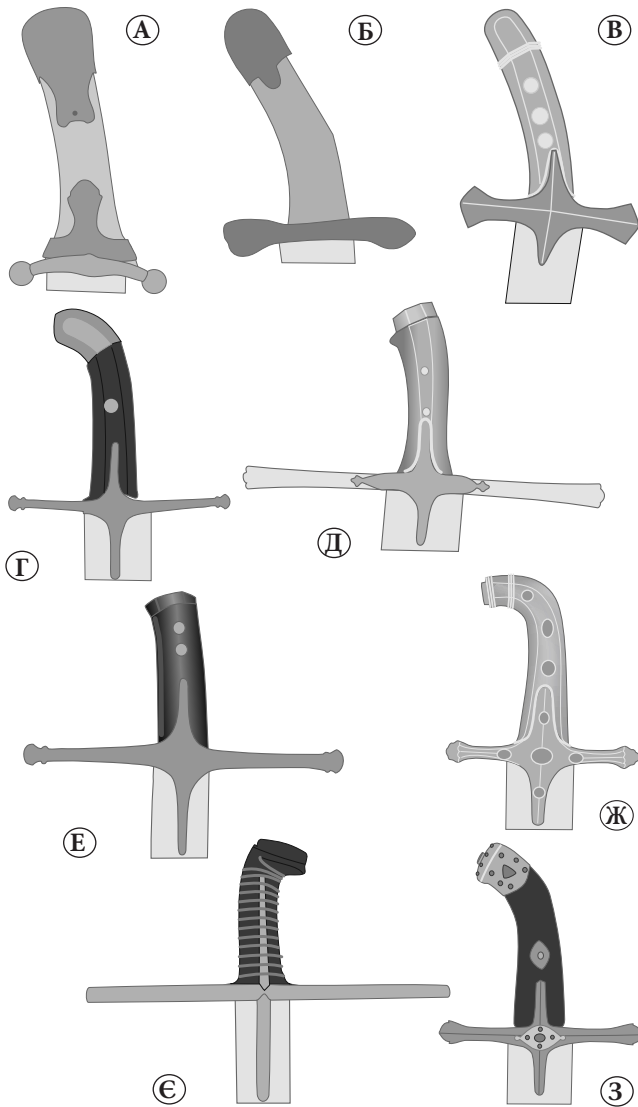
- верхів'я у вигляді скошеної наперед та донизу мигдалеподібної голівки, часом оснащеної масивним окуттям;

* Наприкінці XVII — на поч. XVIII ст. угорські зразки, слідом за польською гусарською шаблею, отримують гарду закритого типу.

великих географічних регіонів та на перепуття багатьох культурних традицій класифікація тільки за формою клинка може спричинити термінологічну плутанину. Тоді доводиться додатково застерігати, що йдеться саме про, скажімо, турецький чи індійський різновид шамшира¹⁵⁰, отже, місткість самого поняття «шамшир» неминуче зменшується.

Які ж особливі бойові якості зумовили таку широку популярність шамшира на величезних просторах Євразії та навіть за її межами? Згідно з висновками фахівців конструкція цієї шаблі з клинком підвищеної кривизни майже унеможливорює колольний удар, проте якнайкраще надається для «вподобаного азіатами»¹⁵¹ рубання й різання. З цими характеристиками пов'язано основну функцію шамшира як зброї, призначеної для швидкісної масової, навалної кінної атаки, де найважливіші — енергійні січні «замашні» удари, які викону-

ють, спершись на стремена. При цьому найбільше навантаження припадає на початок ділянки, розміщеної у $\frac{3}{4}$ довжини клинка від п'яти. Після удару «автоматично» відбувається «відтяжка» клинка, характерна для розкрювального удару, що фактично об'єднував рубальний проламлюючий (як у меча) з різальним. Цікавою конструктивною особливістю клинка була також можливість виконувати ефективний удар обухом (т. зв. «польську квартиру»).

Конструкція руків'я забезпечувала зручність рубання з силою. Нахилене під прямим кутом верхів'я давало добру опору для долоні при сильних січних ударах, а руків'я малого діаметра забезпечувало міцний хват.

Проте класичний шамшир не був фехтувальною зброєю, як прямі чи помірно викривлені клинки: орудуючи ним, важко зупинити удар чи змінити його напрям. Порівнюючи бойові



Шамшири: А) балканський з колекції НМІУ, інв. № 3-64. Загальна довжина 845 мм, довжина клинка 725 мм; Б) сирійський (саїф) з колекції О. Фельдмана, інв. № М30-007. Загальна довжина 960 мм, довжина клинка 810 мм.

Зважаючи на вищесказане, стає зрозумілим, чому, ідентифікуючи шамшири, конче потрібно давати їм чітке визначення. У цій роботі нам видається за можливе певною мірою «розчинити» взірцевий перський прототип: адже серед старшинської зброї мали б зустрічатися зразки з різних регіонів Близького та Середнього Сходу, видозмінені відповідно до часових та національних уподобань. Відтак припустимим для шамшира вважатимемо наявність дол і кут нахилу верхів'я, відмінний від прямого. На нашу думку, такі відмінності не означають концептуальних змін у дизайні зброї і принципово не впливають на процес її застосування.

ШАБЛІ ОРЛА ТА КАРАБЕЛІ

Карабелею називатимемо шаблі з ефесом відкритого типу з хрестоподібною гардою, верхів'ям у вигляді стилізованої голови орла та зазвичай довгим кавалерійським клинком. Загалом у конструкції карабелі встановлювали клинки різних типів, нерідко від перських шамширів. Найдавніші карабелі (турецькі або виконані за турецьким зразком), що зберігаються у музеях Польщі, як правило, мають клинки з елманями.

У щільному зв'язку з карабелею перебувають так звані «шаблі орла», головною ознакою яких виступає характерна форма верхів'я у вигляді голови орла, виконана у реалістичній манері, та гарда — у вигляді хрестовини з перехрестям.

Походження історичного терміна «карабеля» та поява цього морфологічного типу (у його сучасній інтерпретації) на європейських теренах неодноразово ставали предметом гострих дискусій серед фахівців. У Речі Посполитій популярність карабелі протягом XVII–

XVIII ст. була вочевидь вищою, ніж в інших куточках Старого Світу, відтак і питання її походження найпошлідовніше розроблялося саме у польській історіографії. Основна полеміка серед польських та іноземних дослідників розгорнулася навколо визначення цього виду зброї та можливих центрів його походження, серед яких деякі зброєзнавці називали Туреччину (Жигульський З. молодш., Квасневич В., Лебединський Я.), інші — Польщу (Чацький Т.), Персію (Бернацький Ц., Глогер З., Брюкнер А., Надольський А., Стефанська З., Пінчо О., Елгуд Р., Корасані М.), Аравійський півострів (Лепковський Ю.), навіть Італію (Джевановський В., Ледуховський С.). Складність цього питання, на наш погляд, полягає не тільки в тому, що для його вирішення досі не вистачає джерельного матеріалу. Видається, що постановка самої проблематики не є науково виправданою: іноді, почавши з історії назви, дослідники непомітно переходять до пошуків єдиного центру поширення самого цього виду зброї в Малій Азії та Центрально-Східній Європі. Часом у своїх висновках науковці йдуть ще далі, пов'язуючи обставини походження назви цього виду шабел з його морфологічними особливостями, підмінюючи історичну аргументацію полемічними етимологічними гіпотезами.

У таблиці (с. 99) наводимо основні теорії походження терміна «карабеля» й висновки, до яких часом приходять на основі цих припущень.

Зауважимо, що на сьогодні дослідники так і не дійшли спільної думки щодо історичного змісту терміна «карабеля». Наразі цілком очевидно, що у різні періоди він мав певні нюанси. Так, у писемних джерелах можна зустріти: дамаську, перську, турецьку, вірменську, черкеську

(татарську), угорську, навіть китайську карабелі. Тут же бачимо карабелі: кравківську, варшавську, золочену львівську. Поряд із цим зустрічаються: дорожня, «бляхмальова», визолочена, золота, оправлена у золото й усипана великими

діамантами, старосвітська карабелі та багато інших. Згадують навіть шаблю — «карабельську». Проте майже ніде не зустрічаємо характеристики карабелі, пов'язаної з формою її верхів'я¹⁶⁸. Зайве нагадувати, що те саме стосується біль-

Пояснення терміну карабеля	Дослідники, які запропонували теорію	Регіон, з якого мала поширюватися карабеля	Особливості морфології, пов'язані з назвою, та зауваження
Запропонував альтернативне «arrabella» («арабська», «арабка»)	Лепковський Ю. ¹⁶⁰	Аравійський п-ів, або Персія	За висловлюванням автора: «від арабів»
Від арабського «Carab» («зброя»)			—
Від імені напівміфічного Карабела, який представив першу карабелю польському королівському двору	Чацький Т. ¹⁶¹	Польща	Тип, насамперед, має характеризуватися як легка елегантна, «салонна» зброя
Від назви міста Ке[а]рбелла поблизу Багдада (Ірак)	Бернацький Ц. ¹⁶²	Персія	Сучасне обґрунтування відповідно до версії М. Корасані: форма верхів'я наслідує арку мечеті з усипальниці імама Гусейна ¹⁶³
Від італійського «saga e bella» («коштовна», «прекрасна»)	Джевановський В. ¹⁶⁴	Італія	Характеризується, незалежно від морфології ефеса та клинка, як коштовно оздоблені шаблі, придатні до бойового використання
Карабел-італієць	Ледуховський С. ¹⁶⁵		Від XVI ст. назва стосувалося будь-якої коштовно оздобленої шаблі з відкритим ефесом; від початку XVII ст. визначається за характерною формою верхів'я ¹⁶⁶
Від назви міста Карабел поблизу Ізміра (Туреччина)	Жигульський З. ¹⁶⁷	Османська імперія	—
Турецьке «qarā» («чорний») + арабське «belā» («прокляття»)			Назву пов'язують з кольором руків'я перших турецьких бойових карабель
Від латинського «Carravelles» (каравела) — назва європейських легких морських суден		Європа	Легкість, елегантність. Назва зустрічається у популярній літературі й, можливо, пов'язана з помилковою заміною літери «Б» («В») на «В» («V»)



Рис. 23. Зразки верхів'я «двосторонньої карабелі»: А) на німецькому кортеласі, середини XVI ст.; Б)–В) на османських палашах XVII–XVIII ст.; Г) на перському мечі XVIII ст.

На іншому фронті боротьби з мусульманами, у Візантії, верхів'я з куполом-маківкою побутували ще раніше, у другій половині XI ст. (Рис. 22-А)¹⁸⁴.

Зауважимо, що досліджувані форми навряд чи можна пов'язувати з якимось одним етносом, хоча верхів'я з куполом-маківкою частіше розглядають як арабські¹⁸⁵. З певними локальними відмінностями вони зустрічаються у багатьох державах Середнього Сходу та Центральної Азії — від класичних форм на мечах Східного Туркестану IX–X ст.¹⁸⁶ — до округлих «куполів» на зброї мамелюків кінця XV ст.¹⁸⁷ (Рис. 22-Г).

Незважаючи на численні модифікації, верхів'я з куполом-маківкою у кількох історико-культурних регіонах протягом багатьох століть зберігалася у майже незмінному вигляді. Так, на оманських прямих мечах з Аравійського півострова — каттарах, — такі верхів'я зустрічалися навіть у XVIII ст. (Рис. 22-Д)¹⁸⁸. В Ірані вже в епоху Каджарів тривало виготовлення класичного перського прямого меча, верхів'я якого залишалося незмінним принаймні від XVII ст. (Рис. 23-Г). У Центральній Європі (насамперед — в Угорщині) мода на костюмну зброю з верхів'ям-маківкою, судячи з

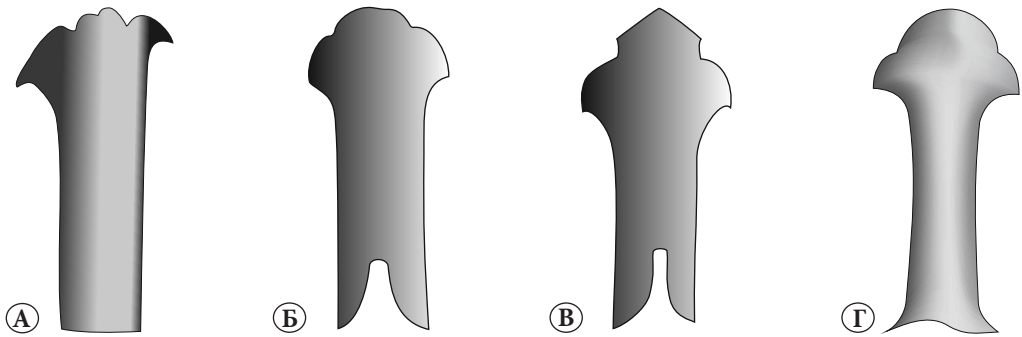
творів живопису, зберігалася ще на початку XVIII ст. (Рис. 22-Е).

Загалом, утвердження «архітектурних форм» на європейській зброї безумовно пов'язане як зі східними, так і ренесансовими мистецькими тенденціями. У повній мірі розвинувшись на клинковій зброї «скульптурного дизайну» пізнього Відродження, ця традиція пройшла довгий шлях, отримавши нове життя уже в XIX ст.

Як бачимо, форма карабелі стала безпосередньою спадкоємицею попередніх тенденцій як ісламського, так і європейського зброярства.

Очевидно, ще наприкінці XV ст., водночас з ранніми стилізаціями пташиної голови, утворився гібридний різновид, що виглядав як їх схрещення з формами купола-маківки і трилисника. Цю форму іноді порівнюють з гребінцем або навіть стилізованою квіткою тюльпана¹⁹⁰. Фактично ж вона виглядає ніби як «двостороння» карабеля (Рис. 23). Такі форми майже водночас поширилися як на західних кортеласах й фальшионах, так і східних мечах та палашах. Проте, якщо на ранніх західних вона більше схожа на стилізацію пташиної голови, то на східних зразках

у центрі уваги залишається загострена арка чи купол. Згодом верхів'я набуло завершених рис.

На Середньому Сході зброю з такою характерною ознакою продовжували виготовляти принаймні ще два століття, що знаходить підтвердження у збережених речових та іконографічних джерелах.

Врешті ще раз підкреслимо, що хоча фахівці нерідко приймають східне походження карабелі як аксіому¹⁹¹, нам видається безперечним, що у харизматичній формі її верхів'я нерозривно сплелися як східні, так і західні культурні впливи.

Існують однак певні регіональні відмінни, і на них варто зупинитися окремо.

Вище ми вже відзначали, що у черговому «поверненні» наприкінці XV ст. верхів'я зі стилізованою головою птаха немає нічого принципово нового. І все ж, схоже, що саме османи зініціювали нову хвилю його світової популярності, насамперед, як спадкоємці культур Сходу й Заходу, які своїми масштабними завоюваннями утворили своєрідний культурний конгломерат на величезних підкорених ними просторах. Відтак, процес формування й розвитку класичної османської карабелі, у свою

Найдавніша введена до наукового обігу османська карабеля зберігається у палаці-музеї Топкапи (Стамбул), датується періодом правління Селіма I Явуза (**Рис. 24**). У західній історіографії побутує думка, що ця шабля належала султану особисто¹⁹², хоча, за даними турецьких фахівців, зазначене на клинку ім'я зброяра (Ahmad al-Tuqati) не згадується у жодному з відомих нині палацових документів¹⁹³.

В атрибуції ефеса цього зразка серед істориків немає одностайності — період його виготовлення визначають у проміжку від XVI до XVIII ст. Так, щодо декору У. Юсель відзначає «витончені сельджуцькі мотиви» в орнаментальному оздобленні срібного каптурця та золоченої залізної хрестовини¹⁹⁴. Інший турецький дослідник Х. Ейдін акцентує увагу на європейському стилі оздоблення ефеса, датуючи його XVIII ст.¹⁹⁵.

На нашу думку, руків'я та гарда цієї карабелі справді декоровані під сильним впливом європейської стилістики, проте значно раніше — ще за часів Високого Ренесансу (1500–1527). М'який нераціональний малюнок, характерний для венеціанського стилю, форма мушлі — усе це дає змогу датувати виріб періодом від XVI ст.



Рис. 24. Ефес шаблі Селіма I Явуза (р. п. 1512–1520). Палац-музей Топкапи, Стамбул, Туреччина, інв. № 1/94*.

* За іншими даними, інв. № 1/311 [Yücel Ü., 2001. — P. 167.]

гостреного купола (Рис. 27-В) існувала інша, дещо спрощена: масивний торець виконаний у двох площинах, взаєморозміщених під майже прямим кутом (Рис. 27-Г). Інші верхів'я, виконані за цією схемою, через варіативність ширини часом набували редукованого вигляду, стаючи вже зовсім мало схожими на класичну карабелю (Рис. 27-Д).

Чудовий приклад перської карабелі зазначеного типу зберігається в Національному музеї історії України. Характер виконання насічки та епіграфіки оправи зразка свідчать, що принаймні його декор виготовлено наприкінці XVIII ст. Шабля має якісний, очевидно більш давній клинок, виконаний зі струменистого булату, прикрашений медальйонами з зображенням птахів і тварин, а також традиційним для східної зброї знаком якості — написом «Робота Асад[уллаг]а Ісфагані».

Окрім цих двох, існувала ще одна, менш поширена форма перської карабелі (Рис. 27-Е). Походження цього оригінального морфологічного підтипу в науковій літературі спеціально не досліджували. Тільки А. Ходинський відзначив туркменські, на його погляд, мотиви у формі розглянутого ним зразка, не вдаючись, утім, до більш детальних роз'яснень²⁰⁶. На наше переконання, при вивченні цього питання варто звернути увагу на сасанідські зброярські традиції (зауважимо схожість форм на Рис. 27-Б та Рис. 27-Е). Звичайно, неможливо без вагомих підстав встановлювати безпосередній зв'язок між типами зброї, відокремленими майже тисячею років потужних соціальних, військових та релігійних потрясінь. Однак в даному випадку такі підстави все ж існують: у період XVII–XVIII ст., яким датується більшість цих зразків²⁰⁷, саме розпочався процес активної «реанімації» старо-



Перська карабеля, друга половина XVIII ст. (написи) НМІУ, інв. № 3-754. Булат, залізо, золото, ріг, мідний сплав. Параметри зброї: A=965; B=830; C=34; D=35; E=245; F=89(121)/109; G=360–380/335–370; T=6; L=80; R=79; N=81; $n_1=21$; $n_2=23$; W=766; $W_{\text{пик}}=1040$.



Рис. 27. А–Б) Верхів'я мечів епохи пізніх сасанідів (VI–VII ст.) Національний музей Ірану, Тегеран, Іран; В) верхів'я карабелі часів шаха Сафі Сефевіда (р. п. 1629–1642). Військовий музей Ісламської Республіки Іран, Тегеран, Іран, інв. № 372; Г) верхів'я шаблі, зображене на портреті шаха Сафі Сефевіда, 1633 р. Ермітаж, Санкт-Петербург, РФ²⁰⁹; Д) верхів'я карабелі часів Надер-шаха Афшарида (р. п. 1737–1747). Музей Надарі, Маїсхад, Іран, інв. № 61; Е) модифікація карабелі періоду Занд (1750–1794). Військовий музей Ісламської Республіки Іран, Тегеран, Іран, інв. № 427; Є) верхів'я шаблі, зображене на портреті шаха Аббаса I, роботи Біхзада. Британський музей, Лондон, Великобританія.



давньої символіки непереможної колись імперії, яку завзято відбудовували шахи династії Сефевідів.

У той самий час не можна виключати зворотні османські та європейські впливи. Так, у другій половині XVIII ст. у Польщі набули популярності карабелі схожої морфології — з масивними, розширеними у верхній частині верхів'ями. Відлуння цієї тенденції подекуди виявляється навіть у формі зброї країн Західної Європи зазначеного періоду, зокрема на австрійських тесаках і кортиках²⁰⁸.

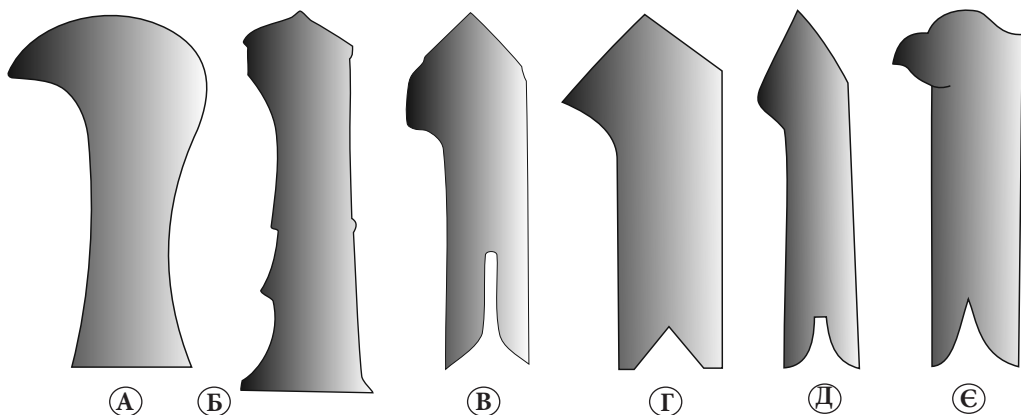
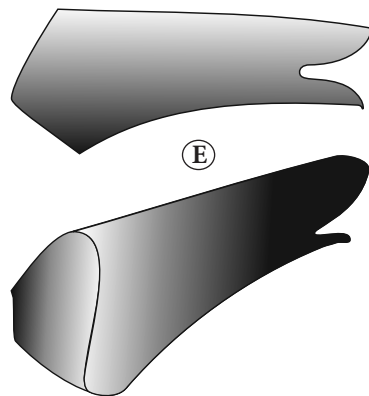
Таким чином, власні стародавні традиції, помножившись на зовнішні впли-

ви, привели врешті до формування у Персії Ранняго нового часу двох основних напрямів в оздобленні клинкової зброї — верхів'їв у вигляді архітектурних елементів та пташиної голови, між якими виникло чимало проміжних форм, що далеко не завжди піддаються однозначній інтерпретації. Часом прототип годі упізнати. У багатьох же випадках образ цілком однозначний (Рис. 27–Є)²¹⁰. Ці традиції зберігалися й у подальшому, до часів занепаду іранського зброярства у XIX ст.

Суттєві складнощі виникають і при намаганні простежити появу карабелі у Польщі. Звичайно, немає вагомих під-

ричного аналізу «орлиної» зброї призводять не тільки до висновку про складність вивчення цього типу як «інтернаціонального» (що вимагає від дослідника одночасної уваги до багатьох віддалених один від одного у географічному й культурному відношенні осередків її побутування). Постає інша суто типологічна, до певної міри штучна проблема — пошуку єдиного критерію, за яким можна без вагання розподілити «пташині» верхів'я на карабелю та шаблю орла. Так, при аналізі ілюстрації зброї шаха Аббаса I (Рис. 27-Є), постає логічне запитання: розглядати її як найдавніше відоме зображення карабелі чи все-таки визначати як шаблю орла? Де, власне, пролягає межа стилізації, за якою можемо чітко розмежувати зазначені типи, і коли стає необхідним такий поділ взагалі? Цілком зрозуміло, що відповіді на ці питання визначаються науковою доцільністю. Проблему можна успішно вирішити традиційним для типологічного аналізу «подрібненням» географічних меж та хронологічних рамок дослідження, узгоджених із дослідницькими завданнями. Так, вивчаючи еволюцію верхів'я перських карабель XVII–XVIII ст., зваживши на сучасні дослідження у цій галузі, доцільно, на наш погляд, упорядкувати їхні форми, вишикувавши від «пташиної голови» до «архітектурних». Для турецької зброї натуралістичне зображення орлиної голови є доволі рідкісним, тож турецькі карабелі навряд чи варто поділяти на підтипи

за цим критерієм. У той же час, досліджуючи карабелі Польщі, не тільки можливо, а й конче необхідно виділити два окремі типи — надзвичайно популярні серед шляхти шаблі орла з ефесами місцевого походження, де голова орла нагадувала про державну символіку, та карабелі — іноземні й польські шаблі з верхів'ями-стилізаціями.

Розглянувши появу шаблі орла й карабелі, приходимо до висновку: на нинішньому етапі розвитку історичної науки встановлення єдиного «реанімаційного» центру «орлиного» (за термінологією З. Жигульського) верхів'я навряд чи можливе. Окрім того, такий пошук, на нашу думку, не є науково виправданим, оскільки мало допомагає висвітлити розвиток цих видів шаблі у регіонах побутування зазначеної зброї. Головною ж рисою карабелі вважаємо її кроскультурність, універсальність для Сходу й Заходу.

Килидж

Наприкінці слід розглянути наймолодший морфологічний тип шабель, що сформувався на теренах Османської імперії.

Килидж (від тюркського *qılıç*, арабською *qilic* — «меч», «клинок», Рис. 30.) — класичний тип пізньої турецької шаблі з коротким, сильно викривленим клинком та елманню значних розмірів.



Рис. 30. Схематичне зображення килиджа.

РОЗДІЛ II

Мечі на теренах України. Клиноква зброя гетьманів Війська Запорозького

2.1. Рицарська клиноква зброя в Україні

Ми розпочинаємо наше дослідження з мечів — найбільш давньої військової довгоклинкової зброї. На українських теренах археологи знайшли чимало мечів у похованнях, що сягають дописемної історії.

Меч був важливою складовою комплекту рицарського озброєння, що протягом століть, ще з давньоруських часів, побутував на українських теренах. Стосовно руського воїнства дослідники військової історії та археології сміливо вживають прикметник «рицарський» саме у зв'язку з вивченням предметів озброєння князівських дружин¹. Це підтверджується матеріалами речових джерел: предмети з європейського рицарського арсеналу постійно зустрічаються серед руських середньовічних знахідок.

Номенклатура зброї, віднайденої на руських землях, свідчить про побутування на Русі мечів насамперед європейських типів. Велика кількість такої

зброї нині зберігається в музеях України та Росії. Це, насамперед, мечі, вироблені у майстернях Середнього Рейну², з таврами ULFBERHT (IX–XI ст.) та декількома іншими, більш рідкісними³.

У Національному музеї історії України експонуються два мечі, що стали першими речовими джерелами, які засвідчили існування місцевого (ймовірно за все, київського) клинкового виробництва. Написи на обох зразках виявив, дослідив та ввів до сучасного наукового обігу А. М. Кирпичников.

Першим віднайденим артефактом став знаменитий меч з руським іменним написом «ЛЮДОТА КОВАЛЬ» (варіанти: «ЛЮДОША», «КОВАЛ»), інкрустованим* на клинку дамаскованим

* А. Кирпичников вживає термін «наводка» [Кирпичников А. Н, 1966. Вып. 1. — С.22].



*Церемоніальний
виносний меч,
Львів, 1577 р.,
майстер Януш
Венгр. ЛІМ,
інв. № 3-3477.
Загальна довжина
— 1495 мм,
довжина клинка
— 1083 мм, шири-
на клинка при
п'яті — 66 мм.*

прямою спадкоємицею давньоруської рицарської традиції²³. Очевидно, у поширенні таких поглядів не останню роль відіграв традиційно високий освітній рівень руської шляхти, що долучалась до кращих здобутків європейської культури за кордоном та на Батьківщині.

Статус «українського рицаря» тісно пов'язаний з традиційним комплексом рицарського озброєння, з якого козаки засвоїли довгоклинкову зброю, причому малопридатний в умовах сучасної їм війни меч був замінений на більш актуальну шаблю. І хоча з часом на шаблю у повному обсязі було перекладено усі основні функції меча (воєнно-технологічну, соціо-етнопопуляційного маркування, комунікативну та сакральну²⁴), шляхетна рицарська «світла зброя» ще не одне століття залишалася традиційним, «ідеальним» символом приналежності до вищої аристократичної «рицарської» касти.

Протягом XVI ст. меч як військовий інструмент на українських теренах хоча й був значно посунутий іншими видами довгоклинкової зброї — кордами, тесаками, нарешті шаблями, проте все ще не втратив актуальності. Про це свідчать писемні, іконографічні, а також речові джерела в українських музеях.

Яскравим прикладом такої зброї є меч, який нині зберігається у львівському Музеї зброї «Арсенал» (с. 129). Артефакт було віднайдено у р. Південний Буг біля м. Сокаля. Історична легенда пов'язує цей меч із битвою між татарськими та польсько-руськими військами, яка відбулася в цій місцевості 2 серпня 1519 р.²⁵ Конструкція предмета, що його за класифікацією Е. Окшотта слід віднести до типу XVII, та обставини знахідки не викликають серйозних заперечень у такій атрибуції²⁶.

Інший зброярський виріб походить зі Львова. Це церемоніальний меч львівських в'їтів роботи майстра угорського походження (з м. Сегеда) Івана Венгрини про що свідчить клинкова символіка та епіграфіка. Так,

2.3. Легендарна зброя Зиновія Богдана Хмельницького



Гондіус В. Богдан Хмельницький.
1651, НХМУ.

Зиновій Богдан Хмельницький (р. ж. 1595–1657) — мабуть, найбільш ушлюблений серед українських військово-політичних і державних діячів. Гідний спадкоємець справи Петра Сагайдачного зумів подолати величезну історичну прірву між автономічними змаганнями окремих козацьких провідників та цілком незалежною українською державою. Очолити Визвольну війну українського народу (1648–1657) він пройшов переможний шлях від гетьмана Війська Запорозького до провідника цілої козацької держави у Наддніпрянській Україні. У складній



Один із перших відомих нині гербів Богдана Хмельницького, розміщений на титульному аркуші Реєстра Війська Запорозького 1649 р.

міжнародній обстановці, під потужним військово-політичним тиском довколишніх держав, Богдан Хмельницький зумів не тільки завоювати, а й зберегти фактично незалежний державний устрій України.

У послужному списку великого дипломата й полководця можна налічити не так уже й багато поразок. Однією з найбільш болючих у військовому й політичному відношенні, та, мабуть, і для самолюбства нового володаря України, став конфузний розгром козацьких військ під Берестечком 1651 р. У певному сенсі є знаковим, що досліджені нами зразки меморіальної клинкової зброї пов'язані саме з цією подією.

На відміну від більшості розглядуваних у нашій книзі зразків, історичний шлях клинкової зброї, що традиційно приписується Богданові Хмельницькому, загалом досліджений непогано і, не в останню чергу, через інтригуючі написи,

та алхімічної символіки в Європі (див. також с. 240).

Зірка такої форми, як її зображено на клинку, більше схожа на шпору, яку часто зображали на зброярських клеймах⁶⁷. Утім, ані розміщення, ані способ виконання не дають нам підстав вважати нанесений знак клеймом.

Іконографія.

Неоціненним для атрибуції зразка є аналіз портрета, нанесеного на клинок золотом насічкою. Традиція виконання подібних зображень на клинковій зброї була надзвичайно популярною у Речі Посполитій ще від часів Стефана Баторія. Загалом золотий портрет можновладця на клинку — важлива, майже обов'язкова складова польської традиції меморіальних клинків, добре розроблена зброезнавцями на матеріалах численних «баторівок», «янівок» та «августівок» ще від 30-х рр. ХХ ст. Такі зображення виконували, насамперед, на честь зображеної особи та з метою вияву вірнопідданських

почуттів: факт наявності портрета на клинку ні в якому разі не можна вважати беззаперечним свідченням приналежності останнього саме портретованому⁶⁸.

Утім, досліджуване зображення помітно вирізняється серед маси портретів можновладців на польських клинках. Джерелознавці та історики мистецтва одногосно відзначають унікальність художнього образу, який поєднує узагальнені риси представника «козацької нації» з історичною конкретикою⁶⁹. Портретований постає людиною з виразними рисами обличчя, пишними вусами та зачіскою з оселедцем. Слід зауважити також багатий, можливо, святковий одяг, відсутність головного убору (на клинках, що уславлюють монархів, корона є неодмінним атрибутом) та наявність символу влади — гетьманської булави.

У відомій на сьогодні іконографії Б. Хмельницького даний портрет є унікальним й становить високу джерельну цінність. Цілком імовірно, що основою портрета слугувала досі невідома гра-



2.4. Шаблі Івана Мазепи



Бернігерот І. М. Іван Мазепа.
Публікація на титульній сторінці
журналу «Die europäische Fama, welche
den gegenwärtigen Zustand der vornehmsten
Höfe entdeckt», — Leipzig, 1706. — Vol. XXV.

Іван Мазепа (р. ж. 1639–1709) — один з найвідоміших у світі українських державних, політичних і військових діячів. Ставши гетьманом Війська Запорозького, очолив козацьку державу на Лівобережній (1687–1704), а згодом і всій Наддніпрянській Україні (1704–1709). Уся діяльність Івана Мазепи була присвячена відновленню козацької держави в кордонах часів Хмельниччини та укріпленню влади гетьмана в Україні. Вели-



Ранній варіант герба І. Мазепи
з видання поеми Стефана Яворського
«Echo głosu wołającego na puszczy»
(Чернігів, 1689).

кий адміністратор, дипломат та меценат підніс економічний та культурний розвиток Лівобережжя на небувалий до того рівень. Незважаючи на пильний нагляд з боку Москви, Іванові Мазепі вдалося налагодити зносини з іноземними державами, відродивши дипломатичні традиції козацького полівасалітету та право гетьмана обирати сюзерена. Довгий час підтримуючи Петра I у Північній війні проти Швеції, 1708 р. І. Мазепа раптово для росіян перейшов на бік Карла XII. Після поразки шведів під Полтавою 1709 р. врятувався втечею до Молдови. Того ж року помер у м. Бендери.

Протягом усього періоду Гетьманщини в Україні не було іншого державного діяча, який би отримав таку величезну кількість цілком протилежних за змістом наукових та емоційних оцінок — від найщирішого захоплення загад-

слідження шаблі у «Киевской старине»⁹⁵ (Дод. 7). Знаменитий дослідник виконав зразковий для свого часу опис експоната, вказавши матеріали, окремі морфологічні характеристики та художній стиль оправы. Він також навів та проаналізував клинкову епіграфіку.

О. Лазаревський подає відомості, з яких випливає, що у 1836 р. граф Бутурлін пожертвував шаблю для музею, який передбачалося відкрити у Воронежі на честь Петра І. Експонат зберігався у Воронежській міській думі. Шабля не дочекалася передачі до місцевого музею: у 1849 р. міністр внутрішніх справ Л. Перовський урочисто підніс її імператору Миколі І.

Слід відзначити, що на момент оприлюднення статті О. Лазаревського (1883) шабля вже понад три десятиліття зберігалася в арсеналі Царського Села. За цей час з нею, звісно, встигли попрацювати співробітники імператорського зібрання. Так, ще 1860 р. було опубліковано опис шаблі, виконаний другим зберігачем царскосельської колекції Ф. Жилем (Дод. 8)⁹⁶. На думку дослідника шабля, виконана «на польський смак», належала гетьману Іванові Мазепі. Тоді саме було опубліковано перше зображення раритету — рисунки для каталога виконували художники А. Рокштуль та Н. Богданова.

1863 р., укладений Ф. Жилем каталог був заново опрацьований завідувачем особистих Його Величності арсеналів та бібліотек Є. Кеммерером⁹⁷. У новому описі між іншим у черговий раз відзначено, що шабля була «заготована для Мазепи, судячи з напису, у самий рік обрання його гетьманом» (Дод. 9.)⁹⁸.

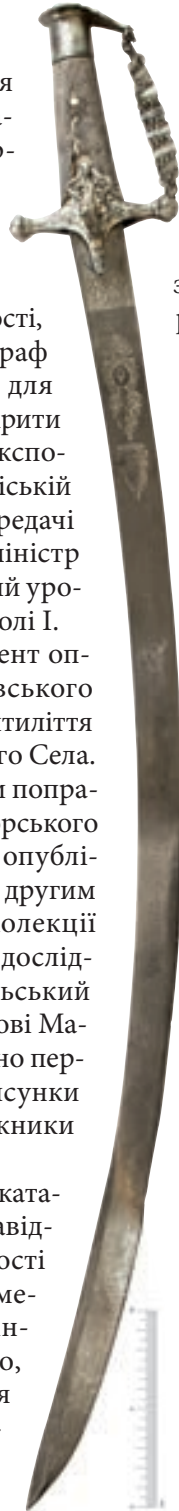

Після надходження шаблі до Державного Ермітажу її заново атрибував головний зберігач зброї, один із перших російських фахівців історичного зброєзнавства, видатний дослідник Е. Ленц¹⁰⁰. Він першим порушив питання про автентичність написів на зброї, які на його думку, були підробкою (Дод. 10).

Згадки про шаблю як раритет мазепинської епохи також неодноразово зустрічаються у документах, пов'язаних з кампаніями повернення в Україну історичних реліквій з російських музеїв у 1918 та 1930 рр.¹⁰¹.

За радянських часів дослідження історичної клинкової зброї мали вузьке спрямування. Серйозних фахівців були одиниці, маса джерельного матеріалу атрибутовалася нашвидкуруч. У каталожних картках найбільших музеїв Росії і країн СНД досі зберігається величезна кількість таких застарілих, майже аматорських атрибуцій зброї. Така ж гірка доля спіткала й «шаблю Мазепи», яку не спромігся серйозно дослідити ніхто з відомих радянських істориків зброї, які працювали на той час в Ермітажі. Воно й не дивно: наслідки роботи з подібним «ідеологічно ненадійним» предметом у ті складні для науки часи могли бути непередбачуваними.

Початком сучасного наукового життя експоната можна вважати кінець 80-х років ХХ ст., коли його було досліджено у книзі В. Заблоцького¹⁰², проілюстрованій авторськими замальовками й кресленнями. Тоді вперше було проаналізовано основні параме-

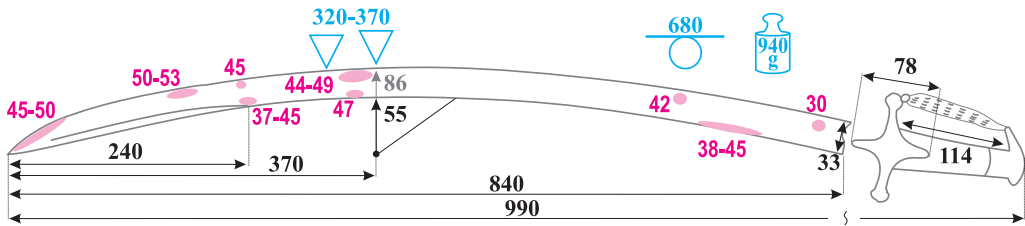

Технічні параметри зброї:

A=990; B=840; C=33; D=28; E=240; F=55 (86)/72; G=370–450 / 340–400; T=7; L=112; R=78; N=114; $n_1=41$; $n_2=28$.

Механіко-кінематичні характеристики:

W=940; $W_{\text{півх}}=1480$; V=680; X=320–370.

Чимала вага шаблі, як на зброю з відкритим ефесом, зумовлена відсутністю дол та великою товщиною штаби при п'яті (7 мм). Центр ваги знаходиться за дві третини довжини шаблі від бойового кінця. Щодо бойової придатності цієї конструкції В. Заблоцький зауважує, що шабля добре виважена для січних ударів від плеча, проте палюх не виконує всіх своїх функцій (зміни напрямку та зупинки удару). Окрім того, «руків'я не пристосовано до клинка»¹⁰⁷.

Загалом сукупність характеристик шаблі свідчить про кавалерійське призначення цієї зброї, основною її функцією була рубка.

Мікротвердість штаби варіюється від 30 до 53 HRC. Зауважимо, що хоча у цілому такі показники відповідають дослідженим нами зразкам XVII–XVIII ст., нерівномірність мікротвердості клинків,

вироблених до початку епохи масових промислових сталей, як правило, була значно вищою. Вістря та різальна кромка пера підсилені до 50–53 HRC, тоді як ділянка зустрічної заточки пера знижена до 37–45 HRC. Зона центру удару має прагматичні значення 44–49 HRC. Далі мікротвердість поступово знижується, сягаючи 30 HRC при п'яті. Враховуючи підвищену товщину штаби, таке значення, очевидно, вважали достатнім, аби запобігти зламу клинка при бойових навантаженнях. Зауважимо, що сталь на цій ділянці нерідко робили ще м'якшою.

Стан збереження, консервація та реставрація.

Стан збереження добрий. Чудово збереглося навіть полірування клинка. З внутрішнього боку руків'я шкіра розірвана. У кінці 80-х років XX ст. проведено комплексну реставрацію експонату. Тоді ж виконано консервацію клинка композицією на восковій основі.

Морфологічна характеристика.

КЛИНОК сталевий, сильно викривлений, без рікасо та дол, із дволезовим пером, що має виразну ділянку зустрічної





Рис. 34. Фрагменти напису на «мазепинській» шаблі, не притаманні рукописній традиції XVI – першої половини XVIII ст. (детальніше — див. Дод. 12).

Традиція зображення на зброї імені або ініціалів власника має глибоке, можливо античне, коріння¹¹¹. На відміну від Речі Посполитої, де власницькі підписи у XVI–XVII ст. траплялися зрідка¹¹², у Московській державі Раннього нового часу¹¹³ особисту клинкову зброю підписували нерідко. У музеях Російської Федерації зберігається чимало зразків зброї XVI–XVIII ст., факт належності яких відомим історичним постатям підтверджений іменами на клинках. Причому форма написів була різною — від звичайних власницьких («Сабля боярина Михаїла Борисовича Шеїна») до жалуваних («7150. Государь царь и великий князь Михаїл Федорович всея Руси пожаловал сею саблею стольника Богдана Матвеевича Хитрово»), а також апеляцій до божественних сил («Господи востани в помощь раба твоего Димитрия» — на шаблі Д. Пожарського). Найвідоміші з таких предметів належали цареві Михаїлу Федоровичу (XVII ст., ОП, інв. № 6210), князю Ф. Мстиславському (XVI ст., ОП, інв. № 5921) та іншим представникам московської еліти¹¹³.

* А. М. Кирпичников відзначає, що власницькі підписи на давньоруських мечах практично невідомі, натомість превалюють виробничі маркування [Кирпичников А. Н., 1965. — С. 198.].

** Написи наводяться згідно з правилами сучасного російського правопису.

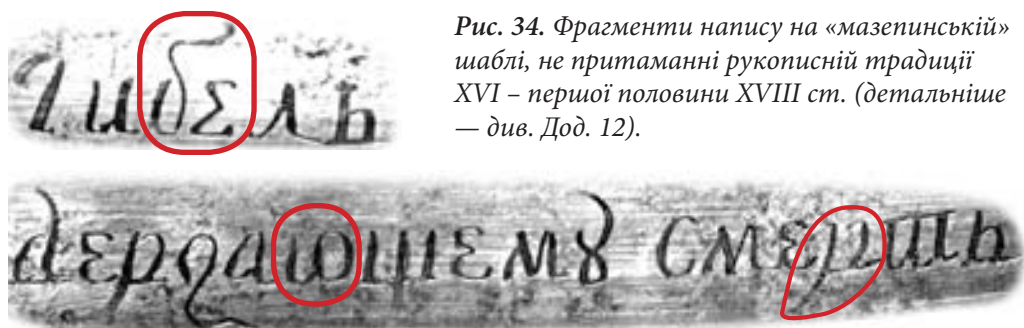
Щодо техніки виконання, то літери справді виконані у спрощеній техніці протравлення, що тільки додає аргументів на користь думки про пізніше походження напису, хоча й не дозволяє уточнити датування.

Немає однастайності щодо походження напису й серед істориків-палеографів. Так, О. Лазаревський зауважує, що форма літер напису південноросійська, саме така, яку ми бачимо у написанні, наприклад, універсалів того ж таки Мазепи¹¹⁴.

Ми вирішили продовжити розпочату знаменитим істориком роботу, залучивши до вивчення проблемного тексту фахівців з відділу кодикології та кодикографії Інституту рукопису Національної бібліотеки України ім. В. І. Вернадського.

О. Іванова, яка досліджувала текст, відзначає, що манера написання окремих літер абсолютно нехарактерна для скорописів XVI – першої половини XVIII ст. (Рис. 34).

Дослідниця також зауважує, що сам загальний вигляд напису, співвідношення параметрів та конфігурації літер не характерні для зазначеного періоду. Враховуючи вказані особливості, напис слід датувати принаймні першою половиною XIX ст.¹¹⁵.

Додамо, що форма літер очевидно у повній мірі відповідає задуму виконав-

кож вигляд макроструктури клинкової сталі. До цього варто долучити відзначену В. Заблоцьким «невідповідність» ефеса клинку.

І все ж постає логічне запитання: чи існує бодай якась можливість визначення приналежності цієї шаблі великому гетьману, як його особистої зброї?

В результаті наших досліджень ми змушені відповісти без бажаного ствердження: схоже на те, що на відповідність мазепинським часам може претендувати тільки ефес.

Припускаємо, що шаблю у її нинішньому вигляді «заготували» вже у XIX ст. і не «для Мазепи», як вважали Ф. Жиль та Є. Кеммерер, а для Миколи I, причому використали старовинний ефес та збірну оправу піхов. У результаті, російські зброярі фактично реконструювали зразок, який за формальними ознаками цілком міг належати Івану Мазепі.

І все ж питання походження «шаблі Мазепи» не можна вважати вирішеним остаточно. Звісно, шабля у теперішньому її вигляді — то не повністю автентичний виріб кінця XVII — поч. XVIII ст. Утім, морфологія клинка та декор ефеса, сама незвичайна доля шаблі (згадаємо хоча б факт її піднесення російському імператорові), постійні згадки у давніх описах про приналежність зброї Мазепі усе ж зали-

шають нам шпарину для припущення, що за всім цим стоїть щось більше, ніж незграбна спроба «порадувати» першого колекціонера Росії, прекрасного знавця давньої зброї, засновника арсеналу Царського Села імператора Миколу I звичайною, хоча й витонченою російською роботою XIX ст. у стилі «а-ля Мазепа». Врешті, й сама форма ефеса не є випадковою: гусарські карабелі були поширеними у колах найзаможніших представників козацької еліти наприкінці XVII ст., про що свідчить не тільки іконографічний матеріал (див. с. 358) та сама назва зброї, а й незмінно представницьке оформлення шабель цього різновиду, що зберігаються у фондах найбільших музеїв України, РФ та Центрально-Східної Європи. Можливо, окремі частини добре відомої на той час, пошкодженої особистої зброї когось із шляхетних послідовників Великого гетьмана або навіть його самого справді отримали нове життя у розкішному «імперському» оздобленні.

Отже, у справі дослідження раритету ще зарано ставити крапку: як і раніше, його продовжує огортати ореол загадковості. Наразі можемо напевне стверджувати тільки одне: легендарна доля шаблі цілком відповідає духу суперечливої постаті Мазепи, ставши невід'ємною частиною всієї сучасної мазепіани.



Окрім розглянутого нами вище зразка існують принаймні ще дві шаблі, які традиційно приписують Івану Мазепі, причому одна з них — з меморіальним написом. Обидва експонати походять з колекції В. Тарновського і нині зберігаються у Чернігівському історичному музеї.

Згідно з каталогом В. Тарновського, меморіальна шабля належала гетьману особисто. Колекціонер вважав її зброєю «догетьманського періоду Мазепи». Раритет був придбаний «у селі Бахмач Чернігівської губернії, у козака в хаті» (Дод. 13)¹¹⁹.

Наступного разу малюнок зброї був опублікований у праці М. Грушевського «Ілюстрована історія України» та передрукований звідти у праці І. Крип'якевича та Б. Гнатевича¹²⁰.

Пізніше було складено новий опис шаблі в каталозі Чернігівського історичного музею, де вона охарактеризована як «Сабля турецкая XVIII в.» (Дод. 14). Окрім морфологічної характеристики зразка, вперше було висунуто припущення про польське походження клинка, щоправда, ніяк не аргументоване¹²².

2007 р. ми вперше здійснили спробу заново атрибутивати цей предмет, проте без особливого успіху¹²³.

Нарешті, останній раз про шаблю було згадано серед «особистих речей гетьма-

на Мазепи», хоча і з застереженнями щодо її датування¹²⁴. Загалом, протягом останнього десятиріччя світліну цього зразка неодноразово використовували при оформленні науково-популярних праць, присвячених мазепинській добі.

Шабля в оправі килиджа (т. зв. «мамелюцька»), кінець XVIII ст. (клинок) — XIX ст. (оправа, напис), Західна Європа (клинок) — Україна (напис).

Місце зберігання:

ЧІМ, інв. № И-2895*.

Матеріали:

Сталь, латунь, ріг, дерево, шкіра (хоз).

Судячи з вигляду макроструктури та значень показників мікротвердості та рівномірності її розподілу, матеріал штаби належить до сталей епохи масового промислового виробництва.

Техніки:

Кування, травлення, гравіювання, різьблення.

Технічні параметри зброї:

A=900; B=750; C=32; F=88(114)/100; G=340–380/300–340; L=145; R=78; N=90; n₁=26; n₂=23.

* Інвентарний номер подано відповідно до сучасного облікового запису. У каталозі 1990 р. експонат опубліковано під № И-2896 [Каталог коллекции холодного оружия, 1990. — С. 23.].

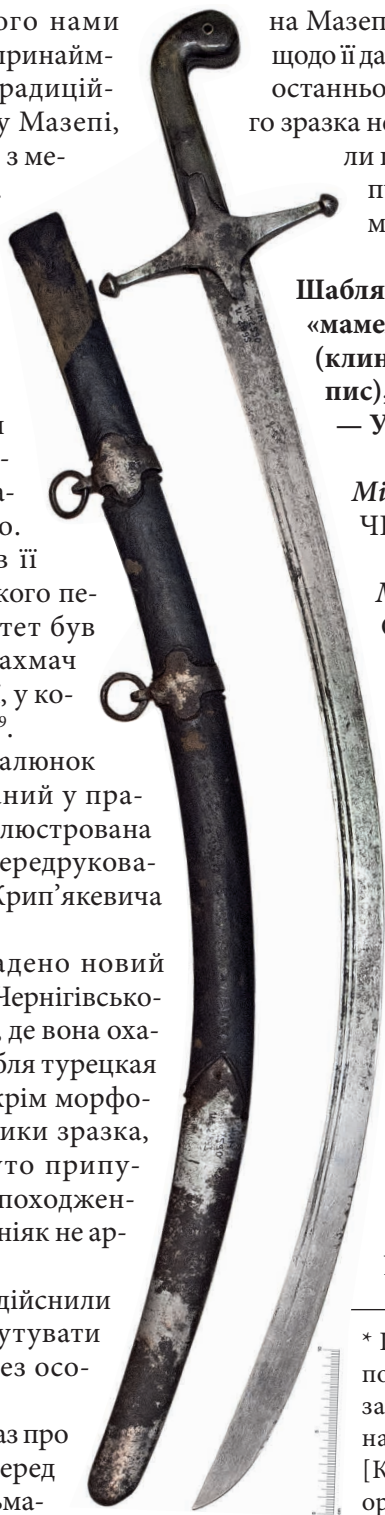

суддя й обозний). Утім, зазначений рід згас ще до кінця XVIII ст.¹⁴⁰ між іншим, у каталозі В. Тарновського згадано принаймні про двох нащадків — братів.

Отже, мова, очевидно, все ж має йти про когось з більш віддалених нащадків Сави Прокоповича.

Про «шаблю Савича» періодично згадували у науковій літературі, проте належного дослідження як її самої, так і її історії не здійснили.

Морфологічну характеристику зброї уперше наведено у каталозі Тарновського. Дослідник зазначив розміри окремих частин, ретельно описав форму клинка та орнаментику, які він вважав «грецькими»¹⁴¹ (Дод. 15).

Пізніше Б. Мельник та О. Кулинський уклали новий опис для каталога зброї Чернігівського історичного музею. І хоча, через складність орнаментальної композиції та специфічну морфологію, більшість проблемних питань тоді не були навіть поставлені, дослідники уперше висловили припущення щодо пізнішої заміни шабельної гарди, яку вони відносять до XVIII ст.¹⁴² (Дод. 16).

Востаннє про шаблю згадували при вивченні мазепинських реліквій у 2010 р.¹⁴³

У 2007 р. ми розпочали вивчення цього зразка¹⁴⁴. Нині маємо змогу довести до логічного завершення цю роботу.

Карабеля. Клинок — кінець XVII ст., Османська імперія. Ефес — переробка XIX–XX ст.

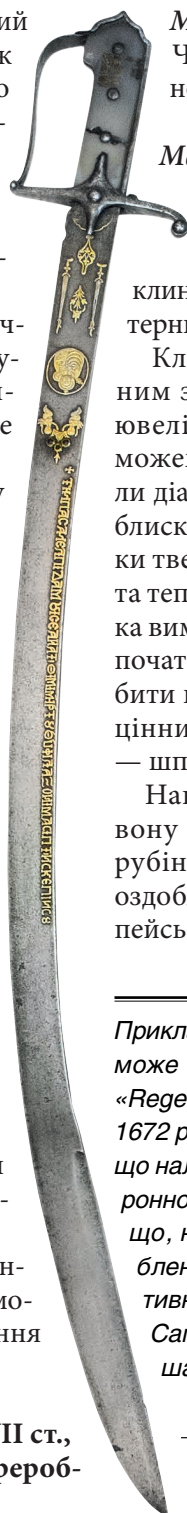

Місце зберігання:

ЧІМ, інв. № И-2926 (з колекції Тарновського, № 143).

Матеріали:

сталь, золото, ювелірне срібло, шпінелі або топази, яшма.

При вивченні макроструктури клинка нами виявлено малюнок, характерний для пакетної (дамаської) сталі.

Клинок інкрустовано високопробним золотом, ювелірним сріблом та ювелірним каменем. Щодо останніх можемо занотувати: прозорі мінерали діаметром 3 мм червоного кольору, блиск скляний. Враховуючи показники твердості (близько 8 од. за Моосом) та теплопровідності (позиція показника вимірювального приладу відповідає початку сектора «Тораз»), можемо зробити висновок, що мінерали є дорогі цінними каменями третього порядку — шпінелями або топазами*.

Нагадаємо, що іще у XVIII ст. червону шпінель приймали за різновид рубінів¹⁴⁵, часто використовуваних в оздобленні центрально- та східноєвропейської клинкової зброї.

Прикладом такої багато декорованої зброї може служити хоча б шабля, описана в «Regestre Rzeczy w Skarbu Jaworskim» від 1672 р., як «Szabla zlota rubinami sadzona», що належала Яну Собеському (тоді ще коронному гетьманові)¹⁴⁶. Зауважимо також, що, на думку польських фахівців, оздоблення зброї дорогі цінним камінням активно застосовували львівські вірмени. Саме до їхньої роботи відносять чимало шабель, оздоблених у такий спосіб¹⁴⁷.

* У писемних джерелах XVII–XVIII ст. — «лал».

2.4. Палаш Кирила Розумовського



Шмідт Г. Ф. Портрет гетьмана К. Г. Розумовського. За копією невідомого автора з картини Л Токе. 1762 р., НХМУ.

Брати **Олексій** (р. ж. 1709–1771) та **Кирило** (р. ж. 1728–1803) **Розумовські** народилися у козацькій родині на Київщині. Старший Олексій завдяки чудовому голосу потрапив до придворної капели у Петербурзі, а невдовзі став фаворитом майбутньої російської цариці Єлизавети Петрівни. Після приходу Єлизавети до влади, у чому Олексій брав активну участь (1741), почався стрімкий злет кар'єри братів Розумовських. Обидва отримали графський титул (1744), Олексій став кавалером усіх орденів та пройшов блискавичний шлях від поручика лейб-кампанії (1741) до генерал-фельдмаршала (1756). І хоча у державних спра-



*Герб графів Розумовських.
[Джерело: Общій Гербовник дворянских родов Всероссийской Империи. Ч. 1 — 1797. — С. 21.]*

вах О. Розумовський помітної участі не брав, утім, домігся багатьох пільг для української старшини, сприявши відновленню інституту гетьманства на Лівобережній Україні, скасованого ще 1734 р. На Глухівській раді 1750 р. за розпорядженням цариці гетьманом Лівобережної України обрали Кирила Розумовського.

На межі 1750-х та 1760-х рр. К. Розумовський у повній мірі проявляє себе, як зрілий державний діяч: клопочеться про підвищення статків запорозьких козаків, відстоює права Малоросії в Сенаті. Зі своєї резиденції у Глухові К. Розумовський розгортає програму масштабних перетворень у дусі Просвітництва, зокрема судову та військову реформи: у гетьмана були далекосяжні наміри щодо майбутнього Гетьманщини та її збройних сил. Протягом короткого періоду змінюються вимоги до матеріальної і бойової готовності українсько-

РОЗДІЛ III

Шаблі старшини низового та городового козацтва

3.1. Шабля Олексія Апостола

У Миргородському краєзнавчому музеї, як нам стало відомо, зберігається унікальний експонат з гучною історичною легендою. Шабля начебто є родинною зброєю славетного гетьмана Данила Апостола, добута із сімейного склепу Апостолів, а також має на клинку особливі «відмітки» — за числом убитих ворогів, рівних за чином власникові шаблі.

Звичайно, ми не могли оминати такий інтригуючий зразок «істинної козацької» зброї. Життєві реалії, як то часто буває, внесли свої корективи.

У стінах Миргородського краєзнавчого музею раритет тривалий час досліджувала старший науковий співробітник Л. Розсоха¹. Дослідниця проаналізувала походження експоната, виявила та інтерпретувала два з трьох написів на клинку. Нині можна вважати встановленим, що шабля не входила до списку речей з родинного склепу Апостолів у Сорочинській церкві. Про це свідчить

акт огляду музею, укладений ще 1933 р. Можливо шабля потрапила до музею разом з предметами приватних колекцій, які надходили з маєтків місцевих дідичів — Чарнишів, Фролових-Багреєвих, Муравйових-Апостолів, Трощинських, Кома-рецьких та інших. Раритети віднаходили миргородські ентузіасти краєзнавчої роботи — етнограф і художник О. Сластьон, директор Миргородського музею В. Омельченко та інші, не байдужі до історичного минулого громадські діячі².

Через втрату музейних архівів документальна історія шаблі розпочинається тільки від 1972 р. Саме цим роком датовано запис «Д-39» в інвентарній музейній книзі, де наведено стислий опис шаблі (Дод. 19)³. Зображення зброї у повному кольорі з коментарями Л. Розсохи уперше представлено у каталозі «Україна — козацька держава»⁴.

Спробуємо розібратися, що ж являє собою цей раритет?



Герб Апостолів у «Малоросійському гербовнику» [Лукомский В. К., 1914. — Табл. XLII]

Шабля гусарська (чорна), Річ Посполита, клинок — друга половина XVII ст., ефес — середина XVIII ст.

Місце зберігання:

Миргородський краєзнавчий музей, інв. № 104 (155).

Матеріали:

Залізо, сталь, дерево.

Техніки:

Кування, гравіювання.

Технічні параметри зброї:

A=980; B=865; C=33; D=35; E=650*;
F≈58(61); G≈40-50**; T=10; T_{ел.м.}=5;
L=118; R=72; N=90; n₁=43; n₂=32.

Механіко-кінематичні характеристики:

W=1003; V=215; X=560***

Показники мікротвердості штаби, як і можна було передбачити, суттєво різняться навіть на сусідніх ділянках — від 3 до 45 HRC, відтак клинкова «рафінована» сталь має надзвичайно низький рівень очищення.

На відміну від штаби у цілому, лезо демонструє більш однорідні та високі показники, які варіюються у середньому близько 40–47 HRC, а місцями піднімаються навіть вище. Так, на ділянці центру удару зустрічається значення 54 HRC, центру ваги — 58 HRC, біля п'яти 60 HRC. Очевидно, лезо все ж прохо-

дило окрему обробку, простіше припустити, що воно є наварним, хоча напевне підтвердити це нам не вдалося.

Про конструктивні переваги гусарської шаблі сказано чимало. Цей винахід середини XVII ст. здійснив свого роду «шабельну революцію» на теренах Речі Посполитої, на довгі роки ставши улюбленою клинковою зброєю польської кавалерії.

В. Заблоцький, розглядаючи бойові якості гусарської шаблі, дійшов висновку, що вона чудово пристосована як для пішого двобою, так і кінного поединку проти кількох супротивників, завдання проламлювального удару від плеча та рубального від ліктя, з відтяжкою та без неї. Одне слово, гусарська шабля була справжнім універсальним бойовим інструментом⁵. І все ж характеристики окремих екземплярів суттєво варіювалися. Так, вочевидь, розглядувану нами зброю можемо віднести до гусарських шабел на самперед за формою ефеса. Прикметними особливостями клинка є виразна елмань та відсутність у конструкції палюха, відтак можливості ретельного контролю за зброєю знижені й шабля за бойовими можливостями мала більше нагадувати турецькі бойові карабелі.

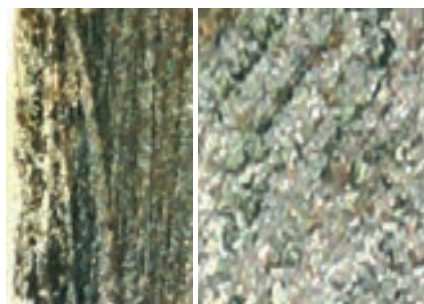
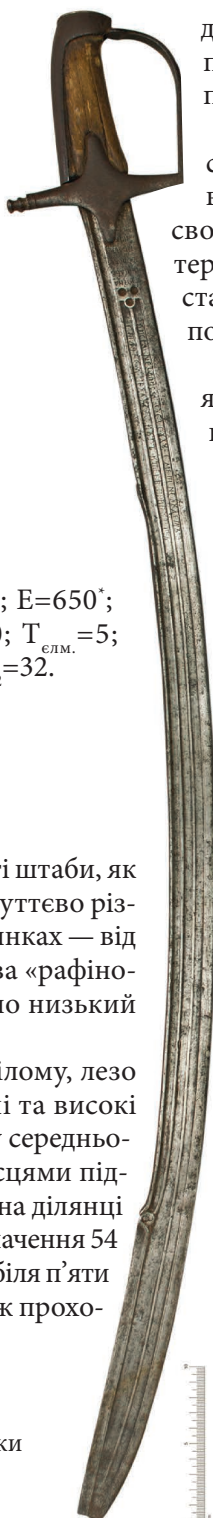

Структура клинкової сталі на ділянці бойового кінця.

* Виміряно від п'яти.

** Через втрату вістря показники F та G встановлено приблизно.

*** Відстані виміряно від п'яти.

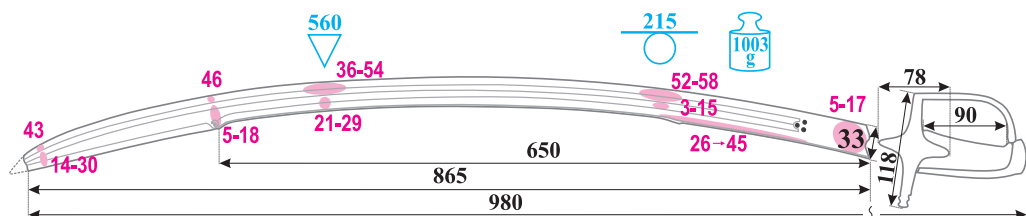

Перед нами, отже, насамперед ефективна рубальна кавалерійська зброя.

Стан збереження, консервація та реставрація.

Стан збереження зброї поганий. Бойовий кінець обламаний. Піхви втрачені. Клинок у посередньому стані, має незначні поверхневі uszkodження, лезо — зі слідами використання. Ефес у посередньому стані, вкритий шаром чорного окису, руків'я тріснуто у двох місцях уздовж деревних волокон.

Зразок потребує реставрації руків'я, чищення й консервації.

Морфологічна характеристика:

КЛИНОК сталевий, сильно викривлений, з виразною дволезовою елманню, що зі сторони обуха переходить у фальшлезу. Форма обуха відтворює турецький килидж. Широка пряма розложиста спинка на відстані 185 мм від п'яти стрибкоподібно знижується, утворюючи довгий плавний вигин до початку елмані, де вона знову різко підвищується та розширюється на основі елмані.

Клинок має по одному долу вздовж обуха, які починаються від п'яти, та ще

по два доли у середній частині штаби, що починаються за 70 мм від п'яти й закінчувалися на вістрі нині втраченого бойового кінця. На відстані 670 мм від п'яти реберцю при обусі надано форму акантового завитка з круглим отвором, що позначає початок елмані.

Ближче до руків'я, на штабі знаходяться невеликі заглибини круглої форми: на зовнішньому боці клинка — 3 і 6, на внутрішньому — 3.

Форма клинка свідчить про раннє походження зброї — зразки XVIII ст. здебільшого були менш масивними⁶.

ЕФЕС залізний, закритого типу, має гарду у вигляді хрестовини з передньою захисною дужкою, що змикається з голівкою. У центрі хрестовини, із зовнішнього боку шаблі, вибито позначку з трьох концентричних кіл. Переріз кільцонів прямокутний. Руків'я насадне, дерев'яне, утримується розклепанам на голівці хвостовиком. Верхів'я залізне — у вигляді плоского широкого ковпачка з довгим заднім окуттям-каптурцем. Загалом форми ефеса характерні для класичних гусарських шабель⁷, у багатьох деталях наближуючись до уставної легковакерійської зброї др. пол. XVIII ст.



заважають «сторонні» позначки, у значній кількості присутні на клинку — їхнє походження нині встановити неможливо. Схоже на те, що це залишки іншого напису або гравіювальних вправ майстра.

Відзначимо, що, на думку укладача музейного опису шаблі 1972 р., цей погано прочитуваний напис є завершальною частиною фрази, яка починається на зовнішньому боці при п'яті. У такому разі напис може містити важливі деталі, пов'язані з історичною постаттю власника шаблі.

Впевнено розшифрувати цей загадковий текст при основі клинка не вдалося. Утім, окремі слова й словосполучення піддані нами реконструкції (Дод. 20). Вдалося навіть сформулювати кілька гіпотез щодо змісту сентенції.

Врешті, текст може бути відтворений так:

БОГ НАМ / ПРИБДЕЮ / ЩЕ И СИМ [СИЛА?] / ПОМОЩ / НИК

Зважаючи на інтерпретації фрагментів напису, приходимо до висновку про християнський зміст фрази — своєрідної захисної формули, звернення по допомогу до божественних сил.

Третій напис гравіювано на внутрішньому боці шаблі уздовж клинка. Це дидактична сентенція, написана характерним для XVII ст. силабічним двовіршем із жіночою римою.

Наразі маємо два варіанти прочитання напису, що різняться першими двома словами:



мувала найвищі уряди Миргородського полку, періодично займали посади сотників. Так, ще у 1651 р. П. Апостол очолював Першу, а 1657 р. Другу сотню Миргородського полку¹³.

На користь висловленого вище припущення проливає нове світло наукова розвідка Д. Вирського. Дослідник припускає, що у справі розграбування в степу влітку 1679 р. московського посольства до Криму один із головних обвинувачених, «готвянський сотник Олексій Павлов», був Олексієм Павловичем Апостолом, братом гетьмана Данила Апостола¹⁴. Згідно з відомостями у джерелах, сотника-розбійника скарали на смерть наприкінці грудня 1679 р.¹⁵ У цьому зв'язку напис на шаблі, виконаний 1680 р., набуває цілком нового змісту. Цілком можливо, що інформацію про злочини шляхетного власника шаблі й справедливу кару, що його спіткала, збережено на клинку у поетичній, напутливій формі, як повчання прийдешнім поколінням. Відтак, маємо нову історичну легенду, частково підкріплену джерельним матеріалом. Так, меморіальна шабля та справа про пограбування посольства досі залишаються єдиними підтвердженнями гіпотези про існування у Данила Апостола брата Олексія. Звичайно, розставити усі крапки над «і» дозволить тільки аналіз недосліджених поки що писемних джерел.

З метою позначення зброї з подібними написами, призначеними зберігати пам'ять про небіжчика, Д. Вирський навіть запропонував термін «погребова шабля»¹⁶. На нашу думку, необхідність окремо вирізняти епіграфіку «погребового» змісту відсутня, адже вона цілком вкладається у більш загальну традицію пам'ятних й уславлюючих написів. Зокрема у текстах на «шаблі Апостола» поєднано кілька традицій клинкової епіграфіки: напутливої настанови (що притаманне

написам саме на українських клинках) та власницьких написів, характерних для російських підписних клинків.

Незважаючи на простоту оздоблення, шабля Апостола має високу історико-джерельну цінність, не меншу, ніж у багатьох розкішно оправлених раритетних зразків. Зброя є рідкісним доказом озброєння представників козацької старшини шаблями гусарського типу, а також має непересічне значення у зв'язку з дослідженнями еволюції східних і східноєвропейських шабель.

Укладаючи морфологічну характеристику клинка, ми не даремно згадали про килидж. Нагадаємо, що сучасна наука відносить появу оригінальних рис цієї османської зброї (у тому числі форми її штаби) до XVIII ст. Як ми вже відзначали (с. 114), цю концепцію періодично підважують окремі знахідки, більшість з яких, однак, досі залишаються не введеними до наукового обігу.

Нині ж у конструкції гусарської шаблі XVII ст. ми безпомилково ідентифікуємо відверто запозичений східний елемент — цілком сформовану спинку османського килиджа з характерним вигином між першою чвертю клинка та елманню. Варто замислитись, чи не є це черговим свідченням існування більш ранніх форм цієї зброї вже у XVII ст.?

Не менш важливим видається і напис на клинку, що може свідчити про наявність серед керівного складу однієї з Миргородських сотень Миргородського полку досі не відомої історичної особи — О. Апостола.

Сподіваємося, що майбутні архівні дослідження остаточно знімуть завісу загадковості, якою досі оповита ця постань, адже на сьогодні «шабля Апостола», на нашу думку, залишається одним з найбільш рідкісних й надійних прикладів козацької зброї XVII ст.

3.2. Шабля січового курінного отамана Вовка

У Національному музеї історії України вже кілька десятків років зберігається рідкісна козацька шабля. Її унікальність полягає не тільки у коштовній, майстерно виконаній оправі та високотехнологічному булатному клинку, а й історії походження, що супроводжувала зразок від моменту його надходження до музею.

Сімейну реліквію — шаблю свого прапрадіда — музею подарував у 1962 р. Іван Антонович Вовченко (р. ж. 1905–1976), ушавлений генерал-майор танкових військ радянської армії, герой Великої Вітчизняної війни, начальник Київського училища самохідної артилерії, автор документальної повісті «Танкісти»¹⁷.

Відповідно до сімейної легенди, зброя у XVIII ст. належала предкові його родини — курінному козацькому отаману на прізвисько Вовк, що зафіксовано в музейній картці зі слів дарувальника (Дод. 21).

У відомих нині писемних джерелах XVII–XVIII ст. козацьке прізвище Вовк є досить поширеним, — найбільш відомі представники родин, які проживали на Київщині та служили у лівобережних полках¹⁸. Утім, достеменні відомості маємо тільки про

одного курінного — Івана Вовка, який у 1726 р. очолював Вороньківський курінь (села Вороньки та Веприк) Басанської сотні Переяславського полку¹⁹.

Попри той факт, що зображення шаблі декілька разів публікували в різних каталогах, жодного разу її не спромоглися дослідити як слід. Найбільш докладний аналіз пов'язаний з реставрацією цього зразка, виконаною під керівництвом проф. О. Мінжуліна 2010 р. Саме тоді було укладено належну морфологічну характеристику шаблі, вивчено ремісничі техніки та матеріали, за допомогою яких було виготовлено цей непересічний експонат²⁰.

Свого часу ми також розпочали вивчення цього раритету²¹. Наразі маємо можливість завершити його аналіз. Виявивши та актуалізувавши максимум джерельної інформації, спробуємо не тільки перевірити правдивість красивої історичної легенди, але й встановити походження зразка.

Карабеля, Персія (Ширван) — клинок та насічка, Османська імперія або Річ Посполита — оправка, перша половина XVIII ст.

Місце зберігання:

НМІУ, інв. № 3-1365.

Матеріали:

Сталь, золото, ювелірне срібло, напівдорогоцінне каміння дру-



3.3. Шабля Павла Ніжинця

У Полтавському краєзнавчому музеї зберігається цінний раритет — нагородна зброя старшини Гадяцького полку П. Ф. Ніжинця (Неженця), пожалувана йому імператрицею Єлизаветою Петрівною.

Павло Федорович Ніжинець (нар. 1723) походив з родини козацької старшини. Прізвище його батька — Федора Ніжинця фігурує у списку значкових товаришів, які склали присягу на вірність імператриці 1732 р.

Останні генеалогічні дослідження пролили більше світла на цю історичну постать.

У 1736 р. П. Ніжинець вже був відомим селітряним заводчиком. 1745 р. він розпочав також військову кар'єру.

1748 р. імператриця високо оцінила заслуги П. Ніжинця у розбудові селітроварної промисловості, зокрема пожалувавши йому цінний дарунок — нагородну шаблю з золотою насічкою. У нагородній практиці того часу піднесення нагородної зброї не за військові, але цивільні заслуги є досить рідкісним випадком. Після того швидко пішла вгору й військова кар'єра Ніжинця — 1749 р. бачимо його у чині полкового комісара, 1758 р. він — військовий товариш у Гадяцькому полку, пізніше — абшитований бунчуковий товариш (1788–1790). Разом з кар'єрними успіхами зростає і майновий статок підприємливого козака: у 1775 р. він мав лише 20 підданих, тоді

як у 1790 р. їхня кількість збільшилась до 90 осіб²².

Досліджуваний зразок нагородної зброї є одним з найдавніших надбань Полтавського музею, що потрапив до нього у складі колекції старожитностей видатної лубенської меценатки,

видавця й просвітницької діячки К. М. Скаржинської (р. ж. 1854–1932) у 1906 р.

Попри те, що зображення й опис шаблі декілька разів були опубліковані, досі не укладено навіть її належної морфологічної характеристики. Дослідники здебільшого відзначають, цитують та інтерпретують жалуваний напис на клинку. Усе ж з нині відомих нам описів можемо дізнатися про деякі особливості раритету.

Перший опис зразка, виконаний у процесі підготовки каталога ще за часів перебування шаблі у складі колекції Скаржинської, так і залишився не виданим, як, власне, й сам каталог. У частково вцілілому рукописі, що зберігається у Державному архіві Полтавської області під номером 675²³, можна віднайти цей каталожний запис (Дод. 23)*.

У каталозі виставки «Пам'ятки козацької слави у зібранні Полтавського краєзнавчого музею» 1991 р. шаблю датовано як виріб XVIII ст., відзначено її східне походження. Визначено також матеріали, викори-

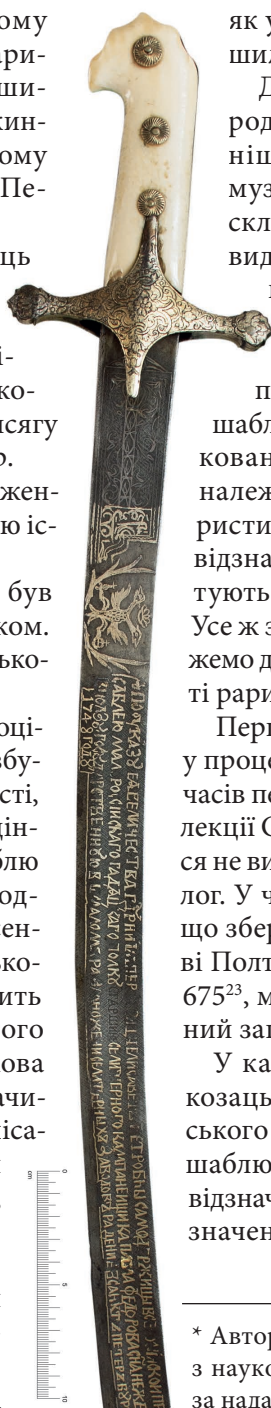

* Автор дякує заступникові директора з наукової роботи ПОКМ В. Мокляку за надані матеріали.

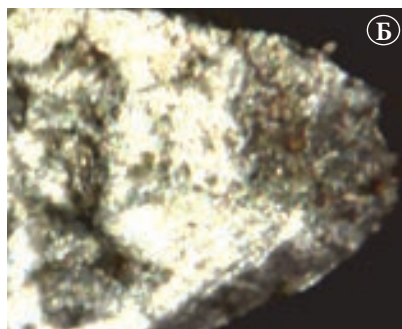

Фрагменти шаблі із зібрання ПОКМ, інв. №36-82
зі збільшенням під мікроскопом: А) Обламаний
кінець штаби; Б) Ріжучий край клинка у перерізі;
В-Г) Срібні нитки шва на піхвах; Д) Шов на
піхвах; Е) Фрагмент золотої насічки на клинку.

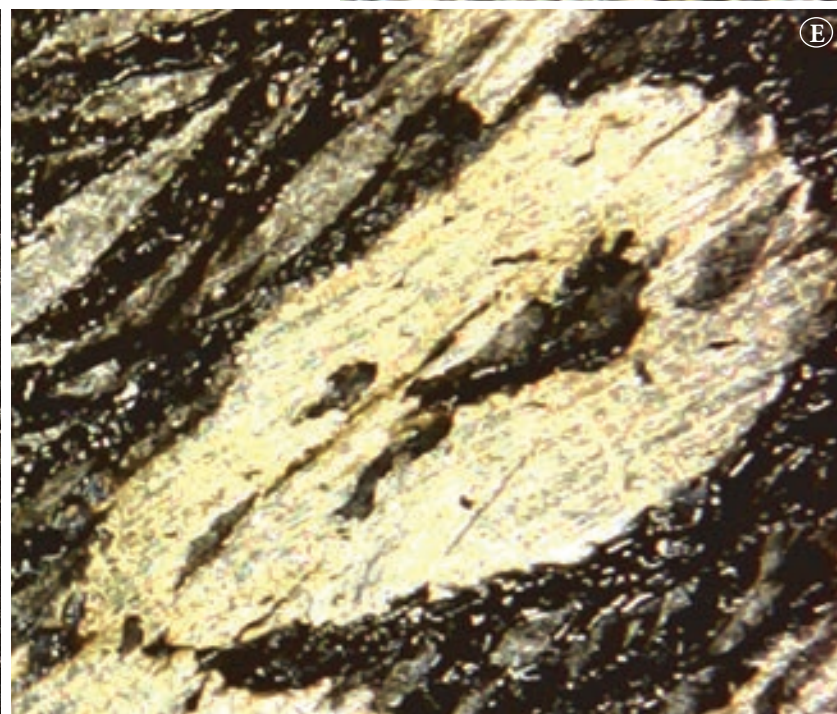
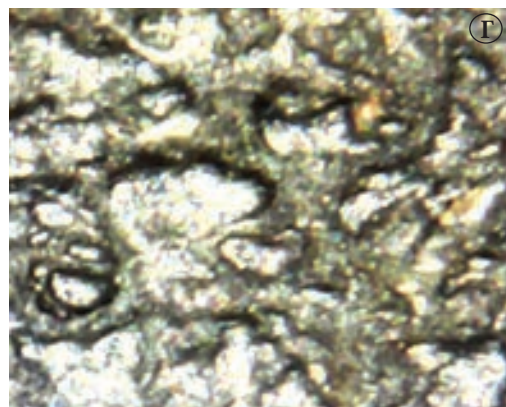
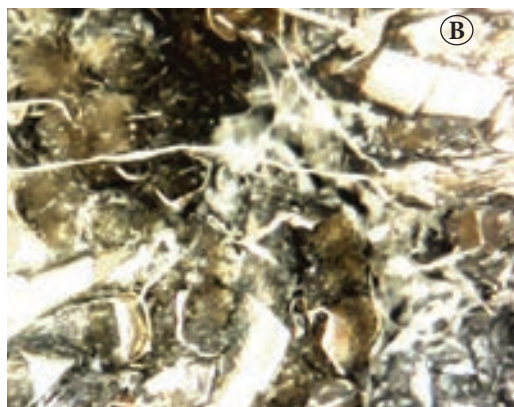

3.5. Шабля Павла Головатого

На відміну від розглянутих раніше раритетів, шабля військового судді Війська Запорозького низового Павла Головатого добре досліджена саме як речове джерело. Слід віддати належне провідним співробітникам Державного історичного музею (м. Москва, РФ), де зберігається зразок, які провели непросту роботу з аналізу його морфологічних характеристик, клинкової символіки та епіграфіки, нарешті, реконструкції на основі розрізаних відомостей біографії самого Павла Флоровича Головатого.

Павло Флорович Головатий уперше згадується як військовий суддя Запорозької Січі 1765 р., коли кошовий отаман П. І. Калнишевський, що на два роки відбув на чолі запорозького посольства до Санкт-Петербурга, призначив його управляти кошем.

1767 р. запорожці обирають П. Головатого депутатом до Санкт-Петербурга для участі у роботі Комісії з розробки проекту Нового Уложення.

Під час російсько-турецької війни 1768–1774 рр. П. Головатий проявив себе як талановитий командир. У ході бойових дій проти кримських татар і турків 12–13 серпня 1769 р. відділ під його командуванням увірвався в Очаківську область, захопивши багату здобич. На марші запорожців під проводом Калнишевського в напрямку Очакова й Гаджибея у червні 1770 р. П. Голо-

ватий був залишений за старшого при головному обозі, бунчуці, корогвах та інших клейнодах.

У вересні 1770 р. П. Головатий очолює експедиційну партію у 1000 запорожців під Очаків, де знову було взято чимало трофеїв. Після цієї перемоги герою було пожалувано іменну золоту медаль³⁵.

Після ліквідації Запорозької Січі 1775 р. кошового отамана Калнишевського, писаря Глобу і військового суддю Головатого було спочатку ув'язнено, потім відправлено до Москви й засуджено до смертної кари. У 1776 р. вирок був замінений на довічне заслання: Калнишевського — до Соловецького монастиря, Глобу й Головатого — до Сибіру. Подальших відомостей про долю П. Ф. Головатого не маємо³⁶.

З писемних джерел відомо, що П. Головатого ув'язнили у Знаменському монастирі м. Тобольська. Його майно та особиста зброя були описані та передані до державного секвестру Російської імперії³⁷.

Перші достеменні відомості про особисту шаблю П. Головатого належать до 1926 р., коли ДІМ викупив раритет у колекціонера В. І. Маркевича.

Вперше задокументоване обстеження зразка було здійснено 1953 р.

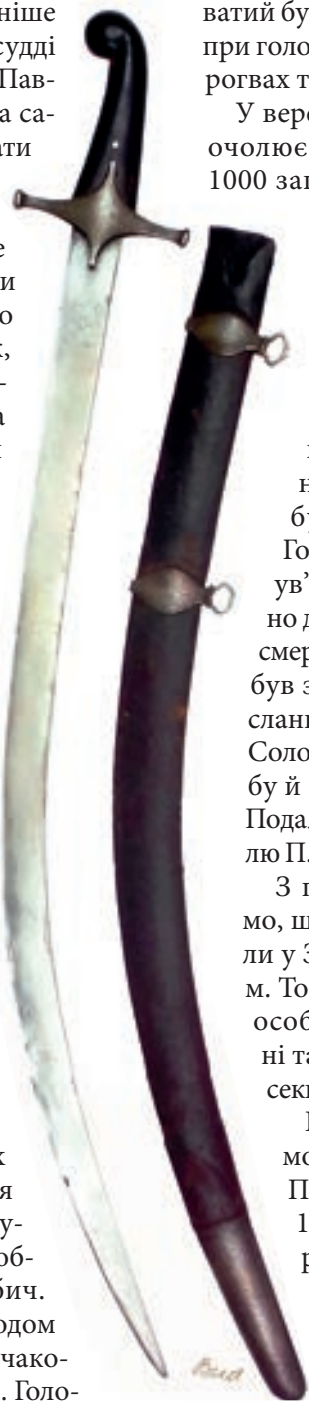

РОЗДІЛ IV

Клинок зброя отаманів Задунайського козацтва

Розглядаючи довгоклинкову зброю козаків Задунайської Січі, необхідно звернути пильну увагу на особливості історико-культурного контексту, в якому ця зброя формувалася.

Задунайська Січ — не просто останній, хронологічно найпізніший етап існування січового товариства. Цей період в історії українського козацтва стоїть дещо осторонь від усіх попередніх, що пов'язано з особливими умовами, в яких опинилися запорожці після переходу під протекторат турецького султана. Постійні поневіряння перетворили козацтво на свого роду кочову діаспору на іноземній території, ще й серед вороже налаштованого місцевого населення.

Фактично поповнивши велику сім'ю служилих етнічних меншин Османської імперії, запорожці опинилися в жорстких умовах боротьби за виживання. І не проти споконвічного мусульманського супротивника, на службі якого вони тепер перебували, а проти братів по вірі, першими з яких виявилися «товариші по нещастю» — некрасівські козаки, які стали затятими конкурентами запорожців у боротьбі за землю та життєві ресурси.

Новий стан речей у повній мірі відобразився на номенклатурі козацької зброї. Ще раз нагадаємо, що запорожці були далеко не єдиними національними військовими формуваннями на службі у Порти. Окрім «справжніх» козацьких, існували також два полки так званих «оттоманських» козаків під командуванням М. Чайковського (Садик-паші), дивізія «султанських» козаків В. Замойського, османська іррегулярна кавалерія башибузуків під проводом англійського генерала В. Бітсона, полки «Хамідіє», набрані з курдів, арабів, туркменів тощо, нарешті — регулярні черкеські полки.

Для всіх цих формувань султанський уряд налагодив випуск їхньої «традиційної» зброї — килиджа, шашки й кинджала-ками¹. Додамо, що уніфікація холодної зброї, яка розпочалася в Османській імперії на початку XIX ст., привела до значної європеїзації місцевих моделей. Більшість клинків та готових виробів султанський уряд закуповував у Європі (насамперед у Франції)². Шаблі на кшталт європейських та офіцерські килиджи виробляли на місцевих державних підприємствах. Від того часу класичний

4.2. Шабля курінного отамана Івана Голинька

У Національному музеї історії України зберігається шабля, атрибутована як особиста зброя курінного отамана Задунайської Січі Івана Голинька. Зважаючи на те, що у музейних та приватних зібраннях особиста зброя задунайської старшини зустрічається надзвичайно рідко, можна було б тільки порадіти за музей, якому вдалося поповнити свої фонди унікальним експонатом. Утім, перший же погляд на ефес шаблі викликає чимало запитань: чи була приотаманна така «синтетична» форма, османським шаблям XIX ст., або маємо справу з пізнішим зразком?

Раритет належним чином не досліджували, тільки 2007 р. у каталозі «Україна — козацька держава» було опубліковано його кольорове зображення та музейну атрибуцію²⁵.

Приділили увагу цьому унікальному експонату і в останньому виданні НМІУ, спеціально присвяченому музейній колекції зброї та військового спорядження. У цьому альбомі задунайська шабля розміщена разом з жалуваною зброєю донських козаків під загальним гаслом «Шаблі жалувані. XVIII–XIX ст. Російська імперія»²⁶.

Поглянемо зблизька на цей експонат та спробуємо розібратися у походженні його самого та клинкової символіки й епіграфіки.

Шабля, Османська імперія — Франція, пер. пол. XIX ст.

Місце зберігання:
НМІУ, інв. № 3-59.

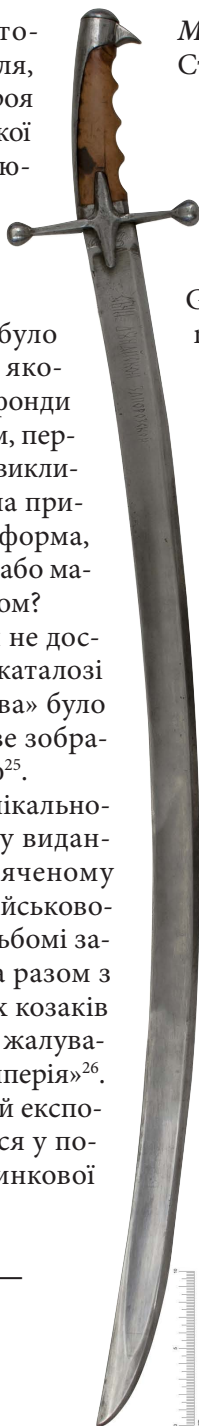

Матеріали:

Сталь, дерево.

Техніки:

Кування, гравіювання

Технічні параметри зброї:

A=925; B=780; C=34; F=38(70)/52;
G=310-400; T=8; L=124; R=61; N=100;
 $n_1=33$; $n_2=26$.

Механіко-кінематичні характеристики:

W=990; V=570; X=400.

Досить великою вагою, як для зброї з відкритим ефесом, шабля завдячує насамперед надмірно масивній сталевій гарді та верхів'ю. Утім, зважаючи на те, що центр удару перебуває в належному йому місці, можемо зробити висновок про те, що автентичний ефес також був важким, очевидно, маючи конструкцію закритого типу, характерну для французьких уставних шабель кінця XVIII – поч. XIX ст. Центр ваги зміщений подалі від ефеса, відтак шабля, насамперед, призначена для кавалерійської рубки та погано пристосована для фехтування (про це ж свідчить підвищена вага зброї). Водночас невелика кривизна та нахилена у бік леза руків'я уможливають колольний удар. Зауважимо, що найвищий розвиток подібних гібридів, однаково погано пристосованих для рубання та уколів, у Європі припадає на другу половину XIX ст. (у Росії кульмінацією цієї тенденції стали розробка та прийняття на озброєння

РОЗДІЛ V

Презентаційні козацькі шаблі, власників яких не встановлено

Остання група розглянутих нами речових джерел представлена музейними експонатами шабел, персональну приналежність яких досі не встановлено. Рішення залучити цю «безіменну» зброю до нашого дослідження прийнято зовсім не випадково. Адже здебільшого йдеться про визначні, високохудожні експонати з найбільших державних та приватних музеїв України, що вже багато десятиліть залишаються найвідомішими, представницькими зразками козацької холодної зброї. Детальний аналіз дасть змогу пролити світло не тільки на походження, а й, можливо, на імена колишніх власників цих шабел.

Окрім знаних, неодноразово опублікованих експонатів, до роботи залучено зразки, що найбільш адекватно відображають наше концептуальне бачення козацької зброї. Частина з них уперше вводиться нами до наукового обігу.

Організований у такий спосіб підбір матеріалу суттєво відрізняється від застосованого у трьох попередніх розділах при дослідженні «легендарної» персо-

нальної зброї. Невеликий, проте достатньо представницький джерельний масив дасть можливість наочно продемонструвати зміст поняття «козацька шабля» та з'ясувати, яким же різновидам цієї зброї віддавали перевагу в українських землях.

* * *

Надзвичайно цікавий експонат зберігається у музеї приватних колекцій Олександра Фельдмана. Достеменні відомості про походження цього незвичайного зразка відсутні. На жаль, відсутність навіть мінімального провенансу на сьогодні не є рідкістю і в найбільш представницьких приватних зібраннях.

Карабеля. Османська імперія (виріб) — Україна (епіграфіка), кін. XVII — поч. XVIII ст.

Місце зберігання:

Музей приватних колекцій О. Фельдмана (м. Харків, Україна).

Матеріали:

Сталь, ювелірне срібло, дерево, шкіра.

Клинок виготовлений з дамаської (пакетної) сталі. По всій довжині штаби, насамперед на ділянці бойового кінця, відзначимо численні ковальські непровари, відтак якість викову є невисокою.

Техніки:

Кування, лютування, гравіювання, карбування, канфаріння, рифлення, лиття.

Технічні параметри зброї:

A=880; B=750; C=41; D=400; E=250; F=47(89)/69; G=389–436/321–401; $T_1=6$; $T_2=3$; L=101; R=78; N=108; $n_1=30$; $n_2=38$.

Механіко-кінематичні характеристики:

W=790; V=570; X=300–330.

Шабля легка, добре збалансована, в руці зручна. Центр удару зміщений до бойового кінця. Попри те, що зразок розрахований на січний удар, він не позбавлений фехтувального потенціалу, насамперед через невелику довжину, оптимальну вагу та її розподіл.

Мікротвердість клинка вздовж штаби суттєво змінюється, що характерно для давньої, погано очищеної кричної сталі. Звичайно, свою роль також відіграло варіювання складу пакету на етапі формування штаби та комбінування різних режимів термообробки. На ділянці бойового кінця та вістря твердість місцями досягає зна-



чень 52 HRC. Це свідчить про те, що зброю було призначено не тільки для січних, а й колольних ударів. У центрі удару сталь відпущено до 41 HRC: сильні січні удари швидко й невідомо зруйнували б занадто тверде лезо. За 100 мм від основи й до самої п'яти твердість кардинально знижується, причому самої штаби до 29, а леза навіть до 14 HRC. Це ще раз підтверджує бойове призначення карабелі, адже ділянка при основі клинка приймала основні навантаження у бою — за недостатньої пружності клинок часто ламався саме при п'яті.

Стан збереження, консервація та реставрація.

Стан збереження зразка задовільний. На клинку багато каверн, проведено консервацію гвоздичною олією. Шкіра із внутрішнього боку піхов пошкоджена, шов відсутній.

Морфологічна характеристика.

КЛИНОК сталевий (дамаської сталі), кований, сильно викривлений, з широкою неглибокою долою обабіч клинка та дволезовим пером. Доли утворюють широкий розложистий обух, а також реберця уздовж лез й закінчуються за 75 мм від бойового кінця. Вістря розміщене на середній лінії клинка.

Шабля з верхів'ям-ковпачком*, клинок — Османська імперія (Стамбул), оправа — Річ Посполита (Львів), др. пол. XVII ст.

Місце зберігання:

ЧИМ, інв. № 2916 (з колекції Тарновського, № 130).

Матеріали:

сталь, золото (585°, 958°), ювелірне срібло, дерево.

Техніки:

Кування, лиття, рельєфне таушування, золота й срібна насічка, золотіння, площинне та позитивне обронне гравіювання, карбування, канфаріння, тиснення, лютування.

При вивченні макроструктури клинка нами виявлено малюнок, характерний для пакетної (дамаської) сталі.

Відзначимо також, що давніми ремісниками виконано унікальну роботу з імітації шкіри ската (шагрєні) на срібній фользі, для чого було використано техніки тиснення та канфаріння. Морда лева, очевидно, виготовлена окремо на площині (розгортці), потім змонтована на виріб та закріплена лютуванням. Відзначимо також непротий у виконанні «рельєфний»



золотий дріт з потовщеннями-кульками.

Гарда, частина руків'я та оправа піхов вкриті позолотою 958°, верхів'я — 585°.

Технічні параметри зброї:

A=910; B=780; C=34;
D=30; E=22; F=59 (85)/71;
G=322–363 / 267–336; T=5;

T_{елм.}=3; L=127; R=75; N=80;
n₁=41; n₂=34; R=77.

Механіко-кінематичні характеристики:

W=770; W_{пихв}=1420; V=560;
X=240.

Шабля має практичну вагу й добре збалансована. Зразок оптимізовано для кавалерійської рубки — центр удару припадає на початок елмані. У той же час центр ваги не надто віддалений від п'яти, як на кавалерійську зброю, дозволяючи колоти й фехтувати більш ефективно.

Показники мікротвердості демонструють значення, занизькі навіть як на зброю XVII ст. Максимальний показник (34 HRC) віднаходимо поблизу вістря. Твердість штаби біля лева від центру удару до вістря коливається від 19 до 30 HRC. Від п'яти до центру удару мікротвердість лева перебуває у межах 25–27 HRC. Відтак лезо клинка має відносно рівномірну, як на XVII ст., мікротвердість з різким зниженням у центрі удару та підвищенням на ві-

* За класифікацією В. Квасневича цей зразок слід віднести до класу «ординок» [Квасневич, 2005. — С. 35].

Продовжуючи дослідження зброї, виробленої на замовлення представників православних меншин Османської імперії, маємо згадати про ще один непересічний експонат з чернігівської колекції.

Вивчення цієї унікальної шаблі йшло второваним для експонатів колекції В. В. Тарновського шляхом послідовного укладання й оприлюднення її описів у каталогах XIX–XX ст.

Вперше опис та фототипія знахідки опубліковані самим В. Тарновським у каталозі 1895 р. Тоді шаблі було надано досить докладну морфологічну характеристику.

Зауважимо, що у процесі роботи над виданням було припущено помилку й під номером 146 розмістили суміщений опис відразу двох карабель — досліджуваної та іншої, віддалено на неї схожої, що нині зберігається у ЧІМ під інвентарним номером И-2914 (Дод. 30)⁵³. При цьому на фототипії у каталозі представлено саме аналізований нами зразок.

Виникла у каталозі Тарновського плутанина з інвентарями започаткувала погану «традицію», успадковану в чернігівському каталозі холодної зброї, де з експонатом зі старим номером (146) пов'язано вже три шаблі (И-2893, И-2914 та И-2946)⁵⁴.

Можливо, саме ці помилки врешті призвели до того, що цей непересічний зразок зброярського та ювелірного мистецтва випав з поля зору укладачів фундаментального каталога українських старожитностей «Україна — козацька держава», де віднаходимо лише один, інший «146-й» експонат (ЧІМ, інв. № И-2914)⁵⁵.

Загалом же атрибуція 1990 р. досі залишається єдиною серйозною спро-

бою визначити походження раритета (Дод. 31). Очевидно, саме «кириличний» напис та особливості морфології спровокували дослідників відзначити цю карабелью як «українську роботу»⁵⁶.

У монографії 2007 р. ми також розглядали цей зразок як імовірний приклад «козацької шаблі», зауваживши тоді деякі особливості його морфології⁵⁷.

У зв'язку з темою нашого дослідження та висновками укладачів чернігівського каталога, нині назріла потреба ще раз детально розглянути цей експонат, визначивши, чи може він слугувати прикладом костюмною шаблі заможного козака або навіть художньої майстерності українських золотарів.

Шамшир в оправі карабелі, клинок — Персія, справа — Османська імперія, перша половина XVII ст.

Місце зберігання:

ЧІМ, інв. № И-2893 (з колекції В. Тарновського, № 146).

Матеріали:

Сталь (струменистий булат), ювелірне срібло, золото (958°), шкіра ската (акули), хоз, дерево.

Техніки:

Кування, гравіювання, карбування, рифлення, просічка, насічка, різьблення, золотіння, чорніння.

Технічні параметри зброї:

A=995; B=870; C=32; F=70(100) / 87; G=372–431 / 344–390; T=7 L=102; N=80; R=73.

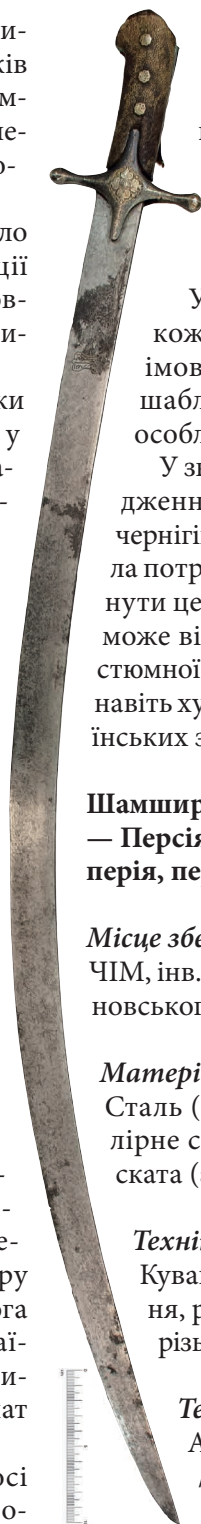

Дослідивши грецьку карабелю з клинком у формі шамшира, ми послідовно переходимо до розгляду типу шабель, які, з цілого ряду причин, досі вважаються чи не найбільш «козацькими» серед усієї маси європейських та східних різновидів клинкової зброї. І все ж, незважаючи на досі непорушні (хоча й дещо посунуті киліджем) позиції шамшира як мало не «офіційного» символу козацької «неньки» (згадаймо твори живопису, сучасні пам'ятники діячам козацької доби, медіа-продукцію тощо), у нашій роботі ми детально зупинимось тільки на одному з них. Скажемо більше — мабуть, це єдиний з дуже небагатьох давніх класичних шамширів у колекціях українських музеїв, який, напевне, міг прикрашати колекцію зброї навіть найвпливовішого представника козацької шляхти.

Цей безіменний зразок має історію, напрочуд схожу з більшістю експонатів колекції В. В. Тарновського. Місце й час його придбання наразі залишаються невідомими. Уперше опис цього експоната опубліковано все у тому ж каталозі збірки Тарновського, причому вміщений матеріал, на відміну від розглянутих нами раніше зразків, залишився непроілюстрованим (Дод. 32)⁶⁶.

У 1990 р. зразок було досліджено укладачами каталога ЧІМ. Фахівці встановили перське походження шаблі, датувавши її кін-

цем XVII — початком XVIII ст., та виконали ретельний опис зброї (Дод. 33)⁶⁷.

Атрибуцію чернігівського каталога у скороченому вигляді повторили автори монументального компендіуму «Україна — козацька держава» 2005 р.⁶⁸. Останній раз зразок проаналізували Д. Тоїчкін та О. Галенко у статті, присвяченій атрибуції шамширів у музейних колекціях України⁶⁹.

Розглянемо ближче цей чудовий шамшир. Адже, як побачимо далі, його цінність як речового історичного джерела не обмежується періодом функціонування в ролі бойової чи парадної холодної зброї.

Шамшир, клинок — Персія або Османська імперія, оправа — Османська імперія (Стамбул?), кінець XVII– поч. XVIII ст.

Місце зберігання:

ЧІМ, інв. № И-2907 (з колекції В. Тарновського — № 137).

Матеріали:

Ювелірне срібло, золото (585°, 958°), дерево, оксамит. Клинок виконано з високоякісного булату хвилястого типу.

Техніки:

Кування, лиття, площинне та обронне гравіювання, карбування, зернення, кан-

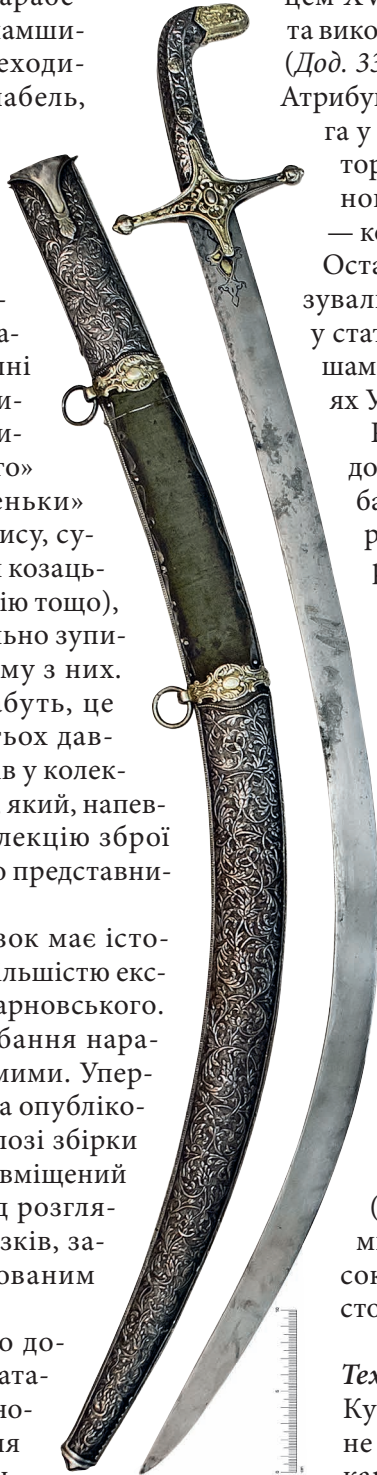



Потужна харизма «козацького романтизму», закладена у XIX ст., продовжує свою переможну ходу і в наш час. Наразі репінський шедевр надихає майстрів відродженої галузі стародавнього мистецтва виробництва клинків, вишуканої шабельної оправи й оздоблення.

На 5-й Всеукраїнській виставці «Майстер Клинок» у 2009 р. гран-прі було присуджено народному майстру Луганщини Олександрові Ткаленку за створення шаблі «Лист султану».

Під проводом майстра команда з п'ятьох фахівців протягом восьми місяців працювала над втіленням оригінальної ідеї. На клинку зі штемпельного дамаску вони насічкою нанесли мініатюрну композицію на тему відомої картини Іллі Рєпіна, а також розмістили текст історичного документа, оригінал якого зберігається у музеї Запорозького козацтва на Хортиці.

Ефес шаблі золочений, руків'я слонов'я кістки прикрашене верхів'ям у вигляді голови знаменитого отамана Війська Запорозького Івана Сірка. Кошового зображено з лютькою у якій інкрустовано діамант.

Митець зізнається, що своєю роботою віддав данину пошани й любові репінському шедевру, яким він захоплювався все своє життя⁷².





Шамшир, XIX ст., клинок — Середня Азія або Персія, піхви — Хівинське або Бухарське ханство. НМІУ, інв. № 3-133.

Наразі ми згадали про два останні зразки як видатні та по-своєму повчальні епізоди новітньої історії «козацьких шамширів».

Повертаючись до «репінського» експоната ЧІМ, усе ж відзначимо його гіпотетичне козацьке походження — у колекціях заможної козацької шляхти XVII–XVIII ст., звісно, мало бути достатньо розкішних перських шабел. Проте «справжнє» козацьке коріння він отримав, тільки долучившись до субкультури ідеально-романтичного козацького мікрокосму, виплеканого колекціонерами, науковцями, митцями, які захоплено, по крихтах збирали мате-

ріальні свідчення твореної ними легендарної історії. Вони жили й працювали у часи, коли ще можна було віднайти та приміряти на себе шати справжньої козацької давнини, а наука була набагато ближчою до легенд, аніж зараз. Проте саме зусиллями цих подвижників закладено фундамент сучасного національного джерелознавства, як і культурологічної легендарної традиції, що свого часу становили єдине ціле. Нині ми віддаємо шану прекрасній традиції легендарного козацького духу та її батькам-засновникам, без яких не було б ані сучасної української історичної науки, ані, звичайно, нашого дослідження.



Рис. 47. Приклад орнаментів, характерних для оздоблення предметів озброєння, виготовлених у середньоазійських ханствах (XVIII–XIX ст.): А) хівинський⁷⁶; Б) бухарський (збірка РЕМ)⁷⁷.

Завершуючи дослідження речових джерел, необхідно навести ще один зразок, що, на наш погляд, міг би стати цікавим об'єктом обговорення у ймовірній дискусії щодо стилістичних особливостей оздоблення клинкової зброї XVII–XVIII ст. центральноукраїнськими золотарями.

Історія цього раритету відома нам лише від часу передачі його з Бахчисарайського історико-культурного заповідника до Національного музею історії України згідно з наказом Міністерства культури УРСР № 1777 від 20.10.1955 р.

Зразок свого часу публікували у каталозі НМІУ⁷⁸. Зазначена атрибуція повторюється у виданні «Україна — козацька держава»⁷⁹.

Остання публікація, що практично досі залишається єдиною спробою хоча б поверхового вивчення цього зразка, здійснена нами у 2007 р. Тоді ми вперше звернули увагу на не зовсім типове для Туреччини оздоблення цієї зброї.

Карабеля, Османська імперія — Східна Європа, кін. XVII — поч. XVIII ст. (?).

Місце зберігання:

НМІУ, інв. № 3-51.

Матеріали:

Дамаська сталь, ювелірне та низькопробне срібло, позолота 375°, яшма, дерево, шкіра.

Техніки:

Кування, лиття, ташування, карбування, гравіювання, золотіння.

Технічні параметри зброї:

A=950; B=830; C=38; D=37; E=230; F=65(96) / 81; G=338–375 / 290–346; T=7; L=107; N=11; R=70; N=76; n1=29; n2=32.

Механіко-кінематичні характеристики:

W=1000; V=600; X=300

Шабля заважка, як на зброю з відкритим ефесом та своєю довжиною. Центр удару розміщено поблизу початку елмані, очевидно, з розрахунком на більше «протягування». Значна вага та місцезнаходження її центру обмежує можливості фехтування цією неповороткою зброєю. Втім, вона має чудово вправлятися зі своїм основним завданням — кавалерійською рубкою.

Мікротвердість клинкової сталі типова для зброї XVII — поч. XVIII ст. Величезна нерівномірність значень (від 20 до 60 HRC) може бути пов'язана не лише з недостатнім очищенням сталі, але й з використанням пакетної поковки.

Стан збереження, консервація та реставрація.

Клинок у добромому стані. По всій штабі відзначимо незначні залишки корозії та поверхневі каверни. Клинок почищено та законсервовано.

Ефес у задовільному стані. У процесі виконання реставраційних робіт його первісний вигляд був змінений: на руків'ї з'явилися нюти низькопробного срібла з великими напівсферичними голівками, кінці кільйонів також були закріплені накладними кульками. Укріплено тріснуту навпіл зовнішню щічку руків'я.

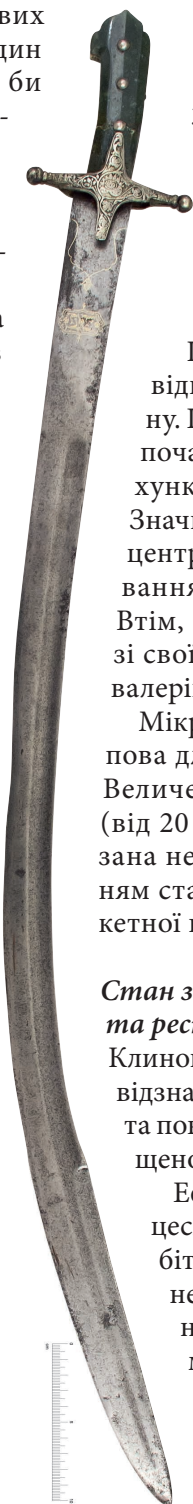

РОЗДІЛ VI

Феномен «невідомої» української шаблі

Представники історичної науки, як ми вже відзначали, здавна, без особливого успіху намагалися вирізнити клинкову зброю української роботи.

Першими визнали безплідність своїх зусиль військові історики. Після багатьох років ретельних досліджень головний зберігач зброї Державного історичного музею Української РСР (нині НМІУ) В. Сидоренко публічно визнав, що «...занадто складно виявити особливості, які вносили українські майстри у виготовлення місцевої зброї...»¹.

Майже одночасно «підняли білий прапор» вітчизняні мистецтвознавці, зокрема П. Жолтовський. У 70-х роках ХХ ст. цей видатний дослідник, один з найкращих у світі знавців українського декоративно-ужиткового мистецтва, засмучено визнав, що «...відсутність надійно документованих пам'яток, недостатнє вивчення старого збройництва не дозволяють поки що виділити в збірках наших музеїв... дорогі оправи шабель української роботи...»².

Від того часу проблемою «козацької шаблі» переймалися тільки нечисленні археологи та зброєзнавці. Найбільш

ґрунтовну спробу визначити морфологічний тип козацької шаблі у космополітичному масиві віднайдених артефактів на полі Берестецької битви зробив І. Свешников³. Утім, і ця спроба не пішла далі теоретичних міркувань. Сумлінний дослідник чудово розумів неможливість якихось далекосяжних висновків, не кажучи вже про типологічне обґрунтування, на основі одиначної знахідки, що її він розглядав як потенційного представника гіпотетичного типу «козацької шаблі».

Відсутність позитивних результатів не могла не призвести до радикалізації наукових поглядів на цю «безперспективну» проблематику.

Так, Ю. Бохан, розмірковуючи над відомою за документами ВКЛ ХVІ ст. «козацькою» клинковою зброєю, визначає її як «конструктивно наближену до татарської», а фактично зводить до ординок та шабель з багнетоподібним бойовим кінцем. При цьому дослідник виходить із досить-таки хисткої, на наш погляд, тези про «ідентичність» тогочасного козацького й татарського комплексів озброєння⁴.

Ще категоричнішу позицію зайняв зберігач зброї Львівського історичного музею, знаний зброєзнавець Б. Мельник, який не одне десятиліття присвятив дослідженням холодної зброї в українських музеях. Від 1994 р. вчений неодноразово висловлював переконання про відсутність в Україні Нового часу не тільки якихось особливих морфологічних типів клинкової зброї, а й центрів ремісничого виробництва шабель деінде, окрім Львова⁵.

У роботі 2007 р. нам на матеріалах писемних джерел вдалося продемонструвати і довести, що осередки виробництва клинкової зброї не тільки існували у значній кількості на українських теренах, а й за формами організації не відрізнялись від інших видів ремісничої діяльності. Клинкову зброю виробляли не тільки у найбільших, а й в окремих невеликих ремісничих центрах. Серед майстрів були міщани, — члени цехів та позацехові, козацькі й селянські ремісники-шабельники (у Центральній та Східній Україні) й мечники (у Західній)⁶. Щодо конкретного характеру їхньої роботи, у документах зустрічаються згадки про «виготовлення» та «оправу» клинкової зброї.

Проте і нам на той час, окрім загальних розмов про ймовірну «крос-культурність» зброярської традиції, не вдалося встановити чітких критеріїв, за якими можна було б вирізнити козацьку зброю, так само як і віднайти достатню кількість речових джерел, які б переконливо свідчили на користь українського зброярського виробництва.

Безрезультатність багаторічної «пошукової» діяльності видається нам цілком закономірною: нині очевидно, що зброю місцевого походження можливо вирізнити тільки за другорядними ознаками, поєднавши дослідницькі мето-

ди комплексу спеціальних історичних дисциплін з історико-мистецтвознавчими та матеріалознавчими методиками.

Схожої думки у 2009 р. дійшов Б. Фролов, зауваживши, що у проблемі ідентифікації шабель малоросійської роботи навряд чи можемо говорити про особливості викону й монтування, скоріше — про стилістичні та художні нюанси⁷.

Слід відзначити, що на сьогодні окремі проблеми українського зброярства XVI–XVIII ст. добре розроблені. Так, маємо низку праць, що ґрунтовно висвітлюють історію виготовлення та стилістичні риси декору гармат на Лівов- та Правобережжі, а також військово-морську справу запорожців. Завдяки працям польських зброєзнавців, істориків та мистецтвознавців ретельно досліджено історію львівського вірменського золотарства, зокрема оздоблення холодної зброї.

Знаменно, що всі ці праці, як і належить історичним дослідженням у галузі матеріальної культури, підкріплені потужним корпусом речових джерел.

У проблематиці ж клинкової зброї центрально-східної України досі маячить велика біла пляма. І, насамперед, це пов'язано з майже повною відсутністю вартих довіри автентичних речових джерел. Чималий негативний «внесок» роблять також хибні музейні атрибуції.

Про те, що питання вирізнення української зброї особливо гостро постало на порядку денному, свідчать не тільки полемічні публікації щодо «козацької шаблі», кількість та наукова якість яких останнім часом значно зросли, а й поява на ринку антикваріату речей, які, поширюючись в аматорському й фаховому середовищах колекціонерів та науковців, формують хибні уявлення про оригінальну козацьку зброю. Поява таких витворів має стати своєрідним ка-

Після всього вищесказаного неможливо не зацікавитись: куди ж врешті поділася «справжня» козацька шабля?! Де ті легендарні оправи української роботи, про які ще Климентій Зиновій у своїй поезії «О золотарях» захоплено говорив, що «зрячи на них вельми ся удивляють»¹¹?! Чому ми маємо стільки інших прикладів високохудожньої роботи видатних українських майстрів, стільки згадок у писемних джерелах про українських шабельників та золотарів, які вправно виготовляли й оздоблювали клинкову зброю, але досі не маємо жодного достеменно встановленого прикладу їхньої роботи?

Очевидно, що відповідь на всі ці непрості запитання не лежить у єдиній площині. Маємо справу з проблемою комплексною, що охоплює місцеві особливості багатьох галузей ремісничого виробництва Нового часу, пов'язаних зі зброярством та золотарством, художніми вподобаннями, світськими та військовими традиціями тодішніх військових еліт.

Як ми вже відзначали, відомий на сьогоднішній день речовий джерельний матеріал не дає нам підстав пов'язувати «козацьку шаблю» з особливим морфологічним типом, відмінним від поширених на той час європейських та східних зразків: ефеси повторювали добре відомі усталені форми, клинки імпортували або виковували «за зразком». Відтак ще В. Сидоренко висунув припущення, що українські ремісники працювали за східними моделями, хоча й намагалися якимись стилістичними рисами вирізнити свою продукцію¹².

Усе це, звичайно, не означає, що згадуване в історичних документах словосполучення «козацька шабля» не могли використовувати для позначення найбільш вживаних у козацькому середо-

вищі різновидів (тим більше, що козаки вже у XVI ст. вподобали шаблю більше за будь-які інші види довгоклинкової зброї¹³). Однак це створює перші серйозні ускладнення при намаганні вирізнити козацькі зразки у загальному масиві озброєння, використовуваного у Речі Посполитій.

Очевидно, що традиції місцевого виготовлення та оздоблення зброї знаходились у руслі загальних для Речі Посполитої тенденцій, що формувалися під потужними орієнтальними впливами — східні типи зброї та стилістика її оздоблення почали активно поширюватись від часів правління Стефана Баторія, переживши протягом двох наступних століть справжній бум¹⁴. Природно, що у віддаленій східній частині країни, яка мала постійні тісні військові та культурні контакти з сусідами-мусульманами, орієнтація комплексу місцевого озброєння повинна була зайти ще далі. Додамо сюди впливи сусіднього московського зброярства, у тогочасних орнаментальних мотивах якого на той час також панували східні композиції¹⁵.

Значною мірою засилля східної зброї було пов'язано зі специфічними способами поширення зброярського продукту, що частіше за будь-які інші предмети широкого вжитку захоплювався як трофей, після чого, зазвичай, служив не одному поколінню власників.

Надзвичайний вплив на зброярські тенденції у Речі Посполитій справляли вірменські золотарі, які, у свою чергу, працювали у руслі «мішаної» східної традиції, де були присутні османські, константинопольські та західні мотиви. Залишений після османів, персів, та вірменів значний сегмент цехового, здебільшого католицького, виробництва розвивався під потужним впливом західно- та центральноєвропей-

ських мистецьких тенденцій, щедро приправлених тією самою орієнтальною стилістикою.

Отже, феномен орієнталізації, що проявився у зброярстві, мабуть, більшою мірою, аніж в інших видах декоративно-ужиткового мистецтва, створює чергову велику проблему у справі виявлення «істинно української зброї».

Свого часу ще Т. Маньковський намагався визначити критерії для вирізнення роботи польських та львівських золотарів, виконаної у «загальному» орієнтальному стилі¹⁶. Він відзначив, що найбільшого поширення східні культурні впливи у Речі Посполитій набули, не в останню чергу, через мистецтво оправи холодної зброї та кінського спорядження¹⁷. Відтак, проблема ідентифікації місцевого виробництва різною мірою стосується величезного масиву холодної зброї, що функціонувала на теренах усїєї Речі Посполитої у XVII–XVIII ст.

Іншим важливим фактором, що не дав змоги сформуватися єдиному автентичному українському зброярському стилю, стала відсутність національної централізованої збройовні з усталеним складом майстрів, подібної до Королівської зброярні у Кракові або Оружейної палати у Москві. Варто тільки уявити, наскільки складніше було б нині виділити «неповторний» (фактично крос-культурний) стиль російських зброярів Оружейної палати XVII ст., яким нині так захоплюються російські мистецтвознавці, якби ці шедеври не походили з єдиного ремісничого центру та не були належним чином задокументовані!

Отже, чергова проблема полягає у відсутності твердого національно-державного фундаменту давньої зброярської галузі — натомість маємо розрізнені, строкаті в етнічному плані виробничі осередки.

Звичайно, у цехах великих зброярських центрів працювало чимало місцевих православних майстрів, проте їхня творчість з багатьох причин не могла концептуально вибиватись з русла прийнятих у ремісничому середовищі стилістичних та технічних тенденцій.

Не слід також забувати про той факт, що українська художня золотарська традиція формувалася й розвивалася у контексті загальноєвропейських мистецьких тенденцій. Більшість складу великих цехів становили вихідці із Західної Європи, що було пов'язано з практикою виробничих мандрівок, своєрідною інтернаціоналізацією ремісничого братства. Широко практикувалося навчання учнів та підмайстрів за кордоном.

В українському золотарстві, зрештою, таки виробився свій унікальний стиль. Пригадаймо, що найбільша кількість робіт декоративно-ужиткового мистецтва, пов'язаного з металообробкою, здавна була орієнтована на церковні потреби. Саме Православна Церква, передусім Київська Митрополія, взяла на себе роль центру, що об'єднав українських золотарів. Масштабні замовлення, наявність більш-менш сталого ремісничого складу, частина якого працювала безпосередньо у церковних майстернях, дали змогу зберегти давні й сформувати нові художні традиції, виховавши цілу плеяду талановитих майстрів. Українське церковне золотарство до середини XVII ст. у порівнянні з тодішніми світськими виробами відзначалося стриманими формами, частково зберігаючи давньоруську спадщину. Справжнього розквіту національний колорит отримує у творах XVII – поч. XVIII ст. У цей період також зростає майстерність золотарів, їхні роботи набувають високих художніх якостей та індивідуальних рис¹⁸.

Тут саме час зауважити, що фітоморфні мотиви загалом посідають провідне місце в усій орнаментиці українців. Навіть у народних назвах більшість геометричних мотивів осмислюються через уподібнення рослинному світу⁴³.

Особливу увагу слід звернути на виноград як один з найпоширеніших фітоморфних мотивів в українському мистецтві, відомий ще за часів розквіту Київської Русі. В Україні другої половини XVII ст. біблійний сюжет виноградної лози, добре узгоджуючись з менталітетом українського бароко, набуває неймовірної популярності в усіх галузях мистецтва — від архітектури до книжкової гравюри, навіть поетичних збірок

і трактатів. Надзвичайна поширеність різноманітних варіантів виконання цього мотиву ускладнює його дослідження: з'ясувати регіональну парадигму винограду практично неможливо⁴⁴.

Не оминули зображення виноградної лози зброї та військової амуніції. Так, виноградні грона й лозу подібують майже на всіх відомих нам зразках гарматних стволів, відлитих на Лівобережжі в останній чверті XVII — на початку XVIII ст.⁴⁵. Не менше місце займають зображення виноградної лози в оздобленні українських порохівниць⁴⁶.

Домінує цей мотив в оздобленні ефесів двох шабел, що, очевидно, є продукцією однієї майстерні. Одна з них, зі



А) Ефес шаблі з колекції ХІМ (інв. № 3-138/ОС171); Б) ефес шаблі з колекції КДІАМЗ (інв. № КМ-1764).



Рис. 49. Замальовка фрагмента оправи піхов хевсурського палаша XIX ст., фотографічне зображення якого опубліковане у праці Е. Г. Аствацатурян⁵².

зламаним клинком, знайдена на о. Чортотлик, де у 1652–1709 рр. знаходилася Запорозька Січ. На уламку штаби можна бачити залишки гравійованого рослинного орнаменту. Нині зразок зберігається в Харківському історичному музеї⁴⁷.

Друга, майже ідентична шабля, ефес якої змонтовано зі східним клинком уже в наш час⁴⁸, зберігається у Краснодарському історико-археологічному музеї-заповіднику. Історія її надходження до музею не встановлена.

Кожний зразок відлито з двох бронзових половинок, злитованих між собою латунню⁴⁹. Бронзове лиття добре співвідноситься з розвинутим українським ливарництвом та металообробними техніками того періоду⁵⁰. Обидва ефеси навіть мають схожі пошкодження, що, ймовірно, є наслідком одних й тих самих дефектів лиття.

Зміст і форма декору, зокрема й ледве помітного гравійованого контуру на уламку клинка, типові для українського бароко останньої чверті XVII — початку XVIII ст. Виноградні грона з лозами й листям, як й інші елементи декору — багатопелюсткова розетка в центрі гарди, з іншого боку — «баранячі роги», «медівники»⁵¹, геометричні пояски на верхів'ї, — усе це є впізнаваними елементами української народної орнаментики.

Зазначимо, що розглянутий декор у черговий раз демонструє подібність окремих елементів орнаменту українців

та народів Закавказзя. Так, на усті оправи піхов хевсурського палаша XIX ст. можемо бачити оздоблення, майже ідентичне декору розглянутих ефесів (Рис. 49). Цей факт дає підстави розширити перелік їх імовірних виробників.

За морфологією й характером оздоблення розглянута зброя значно вирізняється серед узвичаєної свого часу в Україні. Відтак обидві шаблі могли бути виготовлені на Січі козацьким майстром або потрапити до козаків безпосередньо із Закавказзя. Схоже, що власник одного із зразків прибув з ним на Кубань у складі Чорноморського козацького війська.

Подібність східних орнаментальних композицій з українськими не є новиною. Аналіз іконографії виробів українського декоративно-ужиткового мистецтва, на думку фахівців, вказує на вплив перських квіткових і малоазійських геометричних зразків. Від східних первовзорів українські відрізняються насамперед стилістично: масштаб орнаменту крупніший, тло активніше, сама композиція більш мальовнича — «розкуто-одушевлена»⁵³.

Однією зі складних композицій, спільних для українського, східного та меншою мірою західного мистецтва є гілка, або квітова гірлянда (іноді її називають безкінечником⁵⁴). Її походження губиться у глибині віків: ця універсальна композиційна схема відома ще у мистецтві давньосхідних цивілізацій, пізніше — у візантійському. В османському



Флористичний орнамент на наконечнику піхов шаблі львівського виробництва першої половини XVIII ст. ЛІМ, інв. № 3-3479.

мистецтві ця композиція має назву «долашмала» і стає популярним елементом місцевого декору від XVII ст. Зустрічається вона й у європейському мистецтві.

В Україні мотив гілки здавна поширений у різних видах мистецтва усіх регіонів⁵⁵. У роботі українських золотарів XVII–XVIII ст. цій композиції відводилось важливе місце. Можемо бачити її на багатьох художніх витворах.

В оздобленні зброї та предметів спорядження гілка є сталим елементом — вона постійно зустрічається в оздобленні місцевих гармат та порохівниць.

Уважно вивчаючи декор на оправі піхов шаблі з колекції НМІУ (інв. № 3-51, див. с. 321) зазначимо, що найважливіша особливість, яка суттєво відмежовує цю роботу від української традиції, полягає у способі зображення квітів, насамперед натуралістичній передачі нерозквітлих бутонів, що нехарактерно для української стилістики.

Загалом же атрибуція оправы цього зброярського шедевра як османської, а не української, виконаної «під турка» роботи ґрунтується тільки на факті наявності великої кількості елементів османської орнаментики. Відтак цей висновок не можна сприймати як беззаперечний.

Детальне вивчення номенклатури, форми та стилістики квітів очевидно має бути одним з пріоритетних напрям-

ків у ході вирізнення української роботи на тлі східних орнаментальних мотивів, насамперед, звичайно, турецьких та закавказьких.

Окрему увагу слід приділити виділенню та аналізу окремих, найкраще розроблених в українському декоративному мистецтві фітоморфних сюжетів, таких як вазон, кущ, трилисники в колі⁶¹ та ін. Так, досить типовими для України зображеннями вазона та куща з чотири- та п'ятипелюстковими квітками оздоблено піхви «шаблі Вовка» з колекції НМІУ (с. 225).

Українські фітоморфні мотиви бачимо також на клинку карабелі у колекції ПХМ. На зовнішній стороні першої третини штаби простим гравіюванням нанесено орнамент з мотивом гілки з багатопелюстковими розетками, листям та іншими елементами, виконаними в українському національному стилі (с. 346). Тут не можна обійтися без аналогії з аналогічно декорованим уламком клинка з ХІМ (с. 342). Зауважимо, що подібна манера прикрашати клинок серед відомих нам зразків центрально- та східноєвропейської зброї XVI–XVIII ст. зустрічається рідко. Очевидно, її можна вважати за одну з ознак місцевого українського виробництва.

Необхідно також відзначити, що у роботах місцевих золотарів мала місце

виглядає лев'ячий маскарон на зразку XVII ст. з ЧІМ (с. 284), хоча такий сюжет і залишається вельми рідкісним для центральноєвропейської клинкової зброї свого часу. Найбільшого ж поширення в Європі лев'ячі маскарони як основні фігури на верхів'ях шабелів й тесаків набули навіть пізніше за суцільнолітні форми — вже у XIX ст.

Серед скромної зооморфної орнаментики на клинковій зброї Речі Посполитої XV – початку XVIII ст., хоч як не дивно, лише незначне місце займають інші сюжети з глибинним місцевим корінням, поширені також у східних сусідів — Османській імперії і Персії. Так, в оздобленні клинків та ефесів не набули значного поширення мотиви вовка, журавля, змії, дракона, риби, морського чудовиська тощо, які у ті часи з успіхом відтворювалися на інших типах зброї, насамперед артилерійській.

У науковій літературі знаходимо підтвердження існування козацьких традицій зооморфної орнаментики. Так, Д. Яворницький, який свого часу провів величезну роботу з розшуку та встановлення вигляду козацької зброї, віднайшов невелику колекцію родинних старожитностей у селянина, нащадка запорозького козака. Окрім одягу, дослідник виявив шаблю надзвичайної довжини «два аршина» (1422 мм!) з верхів'ям у вигляді «голови птаха, виконаної з простого нефарбованого дерева». Вчений цитує думку «фахівців у галузі російських озброєнь», щодо подібності цієї шаблі до турецьких зразків періоду останньої російсько-турецької війни, а також зауважує вензель Єкатерини II на клинку⁷⁷. Приклад подібної роботи подаємо на с. 350.

У підсумку відзначимо, що на сьогоднішній день масштабне залучення української національної орнаментики в оздобленні традиційної холодної зброї

зустрічається хіба що у виробках гуцульських майстрів⁷⁹. Зрідка подибуємо недорогі зразки з Центральної та Східної України, декоровані з урахуванням національного колориту. У нашій роботі вони представлені експонатами з ДНІМ (інв. № 255) та ХІМ (інв. № ОС-171). Натомість серед дослідженої нами старшинської довгоклинкової бойової та косякостюмної зброї національні декоративні елементи зустрічаємо зрідка.

РЕМІСНИЧІ ТЕХНІКИ

Суттєве значення для встановлення географії походження зброї має дослідження ремісничих технік, застосованих у її виробництві.

Насамперед йдеться, звичайно, про місцеве виготовлення та оздоблення оправи для клинків, імпортованих з країн Сходу та Заходу.

Номенклатура ремісничих прийомів, застосованих українськими золотарями, мало відрізнялася від тих, що були на озброєнні їхніх західноєвропейських, османських та перських колег. Головні відмінності полягають у нюансах практичного застосування тих або інших технік, періоді їх поширення у певних географічних регіонах.

Зупинимось на окремих українських ремісничих техніках, які відзначалися своєрідністю у виконанні місцевих золотарів, та порівняємо їх з дослідженим у нашій книзі матеріалом.

У виробках українського декоративно-ужиткового мистецтва нерідко використовували емальювання, добре відоме ще за часів Київської Русі. Серед різноманітних емальєрних технік, розвинутих на Україні у XVII–XVIII ст., застосовували виїмчасте, перегородчасте емальювання, скань та фініфть⁸⁰.



У зв'язку з вивченням проблеми виготовлення й поширення в Україні зооморфних верхів'їв маємо навести рідкісний зразок шаблі, яким можемо доповнити свідчення Д. Яворницького (с. 349). Її руків'я виконане з дерева, а верхів'я, на наш погляд, найбільш подібне до голови птаха. В орнаментиці оправи можемо бачити універсальні фітоморфні та геометричні мотиви.

У музейній обліковій документації зразок описано як «Шаблю польську XVIII ст.» (Дод. 34)⁷⁸. У зв'язку з цим слід нагадати про ексклюзивність його шабельної оправи. Окрім щойно зазначеної, нам відомо тільки про один такий комплект у приватній колекції, фрагменти якого знайдені на Полтавщині (див. с. 369). Відтак обидві знахідки походять з України, причому їхньому декору притаманний спрощений візерунок з елементами національного колориту.

Шабля в колекції ДНІМ, інв. № О-255 (КП-39534). XVIII (?) ст. Параметри зброї: A=888; B=757; C=32; D=30; F(f) / f=83 (112) / 98; G=364–416 / 319–378; T=6; L=87; R=58; N=89; n₁=35; n₂=26.

Приклади виїмкової та перегородчастої технік бачимо на «шаблі Вовка» з колекції НМГУ (с. 222). Виїмкова емаль є найдавнішою з відомих в Україні технік. Перегородчаста, у свою чергу, була успадкована українськими майстрами від давньоруських ювелірів, які застосовували її з великою майстерністю.

В оздобленні шаблі також використано рельєфну (просвічуючу) емаль, що широко застосовувалася в європейському ювелірному мистецтві від початку епохи Відродження.

В українському золотарстві від кінця XVII ст. великої популярності набули також живописні емалі⁸¹. У цьому зв'язку не можемо не нагадати, що у ХІМ також зберігається шабля ХVІІІ ст. русько-литовського походження, оздоблена у техніці живописного емалювання. Мова йде про зброю родини Радзивіллів: про цю шаблю ми неодноразово згадували у попередніх публікаціях (с. 337)⁸².

Золотіння зброї, ювелірних та побутових виробів відоме з сивої давнини. В Україні ця техніка, успадкована від давньоруських часів⁸³, стала одним з найулюбленіших способів декорування. Для золотіння зброї застосовували неодноразово описаний у науковій літературі амальгамний (вогняний) метод, у ХІХ ст. його змінив електрохімічний⁸⁴.

Особливість роботи вітчизняних майстрів полягала в тому, що у такий спосіб золотили попередньо протравлений або гравійований декор на клинках. Це суттєво відрізнялося від технік, вживаних у зброярстві східних країн — Туреччині та Ірані, де перевагу віддавали тапуванню золотим дротом та насічці⁸⁵.

Звичайно, насічка також була присутня в асортименті українських та російських зброярів. Типовим прикладом такої роботи є дарчий напис на шаблі Павла Нежинця у колекції ПОКМ (с. 227). На-

січка виконувалася у класичному стилі з попередньою розробкою поверхні дрібним штрихуванням штихелем.

У процесі золотіння або сріблення ремісники дотримувалися традиційного комбінування матеріалів. Так, в Україні ще від давньоруських часів використовували так звану «золоту наводку» по міді, срібло ж з цією метою застосовували значно рідше⁸⁶. Це знов-таки відрізняє Україну від країн Сходу, де в окремих регіонах, з міркувань економії, вдавалися до сріблення міді або навіть комбінували мідь з латунню⁸⁷.

На відміну від Туреччини, не кажучи вже про Іран та Індію, в Україні хоча й було відоме різьблення по металу, проте ця техніка не набула значного поширення.

МОРФОЛОГІЯ

Нарешті останній за списком, але не за значенням критерій вирізнення української клинкової зброї стосується її типологічних характеристик.

Звичайно, сама тільки морфологія далеко не завжди дає змогу правильно датувати зброю, виготовлену протягом ХVІ–ХVІІІ ст. — часом має місце наслідування давніх традицій, нерідко новітні конструкції комбінують зі старими деталями або навпаки — замінюють старі новішими. Утім, у процесі дослідження можна визначити свого роду «точки відліку» — періоди, коли зброярська традиція Речі Посполитої набувала нових рис.

Раніше ми вже говорили про історичні шляхи типів шабел, поширених в українських землях. Настав час поглянути зблизька на конкретні свідчення використання українським військовим станом клинкової зброї з різними морфологічними характеристиками.

вих джерел. Завдяки дослідженню саме такого унікального комплексу, що зберігається в Оружейній палаті Московського Кремля, нині стало можливим принаймні частково відповісти, які морфологічні типи клинкової зброї

приховані за традиційними історичними назвами. У таблиці нижче наводимо історичні назви шабель та шабельних клинків, виявлені у документах XVI–XVIII ст. російськими, білоруськими та українськими дослідниками.

Назва	Регіон походження	Джерельна інформація та зауваження дослідників
МОСКОВСЬКА ДЕРЖАВА. Шабельні клинки, XVI–XVII ст.⁹¹		
Гирейские	Кримське ханство	Високовартісні булатні клинки; після XVI ст. назва не зустрічається
Ширинские	Кримське ханство	Широкі неглибокі доли; після XVI ст. назва не зустрічається
Нагайские	Ногайські державні утворення	Після XVI ст. назва не зустрічається
Турские	Османська імперія	Високовартісні булатні клинки з долами
Кизылбашские	Персія	Високовартісні булатні клинки; до кінця XVI ст. часто згадуються доли
Угорские	Угорщина	Дрібні доли; клинки широкого цінового діапазону від масових — «росхожих» до високовартісних булатних
Литовские	Литва	Дрібні доли, зазвичай по три з кожного боку; окремі зразки XVII ст. мали зубчасте лезо; клинки широкого цінового діапазону від масових — «росхожих» до високовартісних булатних.
Польские	Польща	Дрібні доли; переважно масові — «росхожі» клинки; назва зустрічається у документах від XVII ст.
Немецкие	Західна Європа	Доли; переважно масові — «росхожі» клинки; назва зустрічається у документах від XVII ст.
Теврисские	м. Тебріз (Персія)	Доли, іноді елмань, та багнетоподібний бойовий кінець.
Черкаские	Кавказ	Наявність або відсутність дол, клинок з елманню, із звичайним або багнетоподібним бойовим кінцем.
Русские, новотор[ж]ские, московские	Московська держава	Клинки широкого цінового діапазону від масових — «росхожих» до високовартісних булатних; назва зустрічається у документах від XVII ст. Як із долами різного типу, так і без них.
ЛИТВА. Шаблі, друга половина XVI ст.⁹²		
Гусарські		Очевидно, йдеться про шаблі угорського або польсько-угорського типу; др. пол. XVI ст.
Козацькі		Конструктивно близькі до татарських
Чаркаські		«По-черкаськи оправлена»
Турська		

Мултани*	Молдова, Балкани?	А. Надольський асоціює «мултани» з шаблями балканського виробництва, насамперед, з клинками, прикрашеними християнською символікою і грецькими написами ⁹³ .
Sztrpentyна		вузький клинок високої кривизни
УКРАЇНА. Шаблі, друга половина XVI–XVIII ст.**		
Арапські	Аравійський півострів, Магриб (?)	«...булатная... все в железо оправная, ренкоист деревяная...» ⁹⁴ . Опис майна Семена Палія, 1704 р.
Горлицького або підгірського виробництва	Україна	Пер. пол. XVII ст. ⁹⁵ . Інвентар львівського мечника Петра Каліського (1637)
Козацькі	Польща, Україна	Відомості про краківських мечників 1549 р. В описі майна Дубенського замку князів Острозьких ⁹⁶ . «...под серебро позлоцаная и под черню...» (1751 р.) ⁹⁷ . «...здешной малороссийской работы: простоманерние ржавие і никакой оправкы доброй не имеючие...» ⁹⁸
Литовські	Литва	«... ножны хозу черного, оправа и криж серебряние золочение сплошь...» ⁹⁹
Месерская	Єгипет, мамелюкська (?)	Реєстр пограбованого у генерального обозного Кочубея, 1753 р. ¹⁰⁰
Мултян	Молдова, Балкани?	«...на аксамите червоном в серебро злочеисто з туркусами оправний...» ¹⁰¹ . Опис майна Семена Палія, 1704 р.
Ординки	Річ Посполита	«...сребром под позлоту оправная...» ¹⁰² . Опис майна Семена Палія, 1704 р.
Пахолчы барвеные	Україна	«...работы Венецкое...» ¹⁰³ ; др. пол. XVI ст.
Польські	Польща	др. пол. XVIII ст. ¹⁰⁴
С полским крижем		«сребром с пстрою позлотокою суто оправленная» ¹⁰⁵ (1754 р.). Можливо йшлося про наявність палюха
Турецькі	Османська імперія	Ножны хозу черного, оправа и криж и рукоятка серебряная золочена сплошь, пояс шовковый ¹⁰⁶ (1690 р.); з клинком перської роботи, кінець XVII-поч. XVIII ст. ¹⁰⁷ ; др. пол. XVIII ст. ¹⁰⁸ ; «Найцінніші шаблі були турецькі. Вони мали золоті насічки, срібні визолочені оправки з червчатиими яхонтами, бірюзами ... Піхви хозові, оправлялися сріблом, прикрашались коштовним камінням, вкривались оксамитом...» (1705 р.) ¹⁰⁹ . Згадки про «Турецкую» шаблю також постійно зустрічаються в документах XVII–XVIII ст.

* Слово «мултан» (від польського *multan* — «молдаванин»; у значенні «короткий, прямий меч» зафіксоване у старопольській мові від 1500 р.) у російській мові зустрічалося рідко, поряд з шаблями, мечами, тесаками та ін. позначало виключно вид довгоклинкової зброї (XVII ст.), ймовірно за все, різновид меча [Етимология, 1979. — С. 107–108].

** Цю частину таблиці укладено на основі досліджень українських вчених: Сидоренко В. О., Тоїчкін Д. В., Славутич Є. В., Журавльов Д. В.

С турецькою головкою		«суто под сребро с позлотою и черню оправленная» ¹¹¹ (1754 р.). Очевидно йдеться про комоподібне верхів'я
Перська	Персія	«... персидская окована по местам серебромъ...» ¹¹² . Опис майна Запорозького кошового Петра Калнишевського, 1775 р.
Турського дела		«сабля булатная турського дела, ножи хозу черного, черен сандалной, оправа сер-ая з черню, золоченая местами» ¹¹⁰ (1690 р.). Таке ж значення, як у московських документах
Черкаські	Північний Кавказ, російське або українське виробництво «за зразком»	«...ножны ящуровые, оправа серебрянная, позолоченная, украшенная каменьями и мелкой бирюзой...» ¹¹³
Черкеські	Північний Кавказ, російське або українське виробництво «за зразком»	«Хмельницкий с товарищами та сином був у хана на обіді, і ударован зостал от него панциром черкеским з месюркою и карвашами, з сайдаком модним, з луком, стрелами и шаблею под позолотою черкескими-ж...» ¹¹⁵
Шамські	Сирійська, від «Шам» — Сирія	«...червоная, ренкоисть, потреби на ней булатніе, злотом набіяніе...» ¹¹⁴ . Опис майна Семена Палія, 1704 р.

Актовий матеріал, як бачимо, не тільки не залишає сумнівів щодо виготовлення зброї в українських ремісничих центрах вже у XVI ст., а й демонструє побутування різновидів зі спільною назвою на теренах України, Росії та Литви. З огляду на розвідки російських науковців, стає очевидним, що такими назвами мали позначати не тільки країну походження зброї, але й зразок «викову».

У спільності назв, якими позначали різновиди шабел у сусідніх історико-географічних регіонах, немає нічого дивного. Окрім мовних, виробничих і торговельних зв'язків, їх об'єднувала відсутність автентичних морфологічних типів шабел та засилля іноземних, власне космополітичних, за зразком яких виготовляли місцеві різновиди. Щоправда, серед записів ОП від першої

половини XVII ст. трапляються згадки про клинки «русского дела», проте виділити їхні характерні морфологічні особливості наразі проблематично*. Значну ж кількість «руських», «московських», «новоторзьких» клинків, у свою чергу, було виконано за західними моделями¹¹⁶.

Виняток становлять також «литовські» клинки, прийняті за один із взірців для «викову» російськими майстрами. Проте у документах їх нерідко ототожнюють з «польськими». Відтак дослідники припускають, що йдеться про один і той самий «виков»¹¹⁷. У свою чергу дослідниками зброї ВКЛ досі не виявлені

* В. Курмановський припускає, що однією з характерних особливостей «руських» клинків могла бути відсутність дол.

— Необхідно взяти до уваги фразу «по-черкаськи оправлена» у реєстрі зброї Криштофа Радзивілла від 1584 р.¹²³. Вона свідчить про існування автентичних оправ у характерному «черкаському» стилі. Отже, враховуючи зафіксоване у документах розмаїття клинків, «черкаська» шабля могла визначатися за оправою.

— «Черкаські» шаблі поширювалися й наслідувалися на теренах Речі Посполитої, Московської держави та Кримського ханства від XVI ст. Серед них було чимало розкішно оправлених зразків.

Отже, враховуючи вищенаведені тези, навряд чи можемо вести мову про «черкаські» шаблі як автентичні українські. Їхній зв'язок з «козацькими», на думку деяких істориків, полягає у наявності в окремих зразків багнетоподібного бойового кінця, що свідчить радше на користь запозичення їх з Північного Кавказу сусідами. Справді, кавказька зброя XVI–XVII ст. проторувала шлях не тільки до Московської держави та Речі Посполитої, а й до найбільших держав Середнього Сходу. Звичайно, козаки не могли не мати на озброєнні популярних «черкаських» шабель (про це свідчать місцеві писемні джерела). Проте автентичною «козацькою» цю зброю можна вважати не більше, аніж «руською» або «московською». На справжню «українську» «черкаська» шабля могла перетворитися тільки у процесі тривалого місцевого виробництва «за зразком», як це сталося у Московській державі. Можливо, одна з таких «черкаських» шабель зберігається нині у ПХМ (інв. № 642 (с. 340)).

І все ж залишається відкритим питання: які саме шаблі в історичних документах називали «козацькими»? І чи

не є ця назва синонімом «черкаської»? Наразі відомі нам джерела дають змогу відповісти на це питання лише частково. Звичайно, можемо, слідом за Ю. Боханом, припустити, що концентрація великої кількості «черкаської» клинкової зброї у козаків спричинилася до появи її місцевої назви — «козацька». Тезу підкріплює той факт, що у відомих нам писемних джерелах ці назви не протиставляються одна одній у єдиному переліку або описі зброї. Проте, не маючи твердого наукового підґрунтя, ці міркування залишаються тільки здогадами.

Нагадаємо також, що термін «козацькі» стосовно шабель зустрічається, насамперед, у польських та литовських джерелах від середини XVI ст., коли йдеться про озброєння «козацьких» (читай «панцирних») хоругов Речі Посполитої (див. с. 94). «Козацькими» їх називали за полегшений комплекс озброєння, спорядження й кінського убору, подібного до власне козацького.

Чи є тут зв'язок з українськими козаками?

* Сам історичний термін «черкас» або «черкас» етимологи вважають недиференційованим етнонімом, яким українці й росіяни позначали адигів і низку інших народів Північного Кавказу. У вигляді синонімів в історичних джерелах нерідко виступали прикметники «черкесский» або «черкаский» атрибутиву «козацький», можливо, через велику кількість запозичень козаками елементів кавказького одягу. Наприклад, «козацькими» («черкаськими») чоботами називали взуття кавказького типу з халявами заввишки до середини голінки з підтрикутним негострим носком і металевими підковками замість підбору. [Славутич Є., 2012. — С. 51]. Зауважимо, що в російських історичних документах самих козаків також нерідко називали «черкасами».



В. Боровиковський. Портрет полтавського бурмістра Павла Руденка (1778, ДХМ).

ровиковського (1778)¹³⁸. Нині це полотно зберігається у ДХМ.

Зброя, виконана під потужним європейським впливом, датується XVIII ст., має османське (балканське, можливо, стамбульське) походження.

Металеві частини ефеса виконані з ювелірного срібла та вкриті надзвичайно тонким шаром позолоти. Гарда відкритого типу у вигляді хрестовини з перехрестям, загнуті донизу кільйони завершуються завитками у формі волют. Щічки руків'я виконані з ефектного напівпрозорого оніксу¹³⁹, скріплені на хвостовику трьома срібними нютами, прикрашеними солярними розетками.



Сильно викривлений, непоказний клинок у цій розкішній оправі також становить певний інтерес, що пролягає у площині історії зброярських технологій. Хоча за морфологією він наслідує зброю XVII ст., проте, судячи з результатів тестів на мікротвердість, вивчення макроструктури сталі та мікроскопічних досліджень, може бути продуктом пізнішого часу, можливо, середини або кінця XVIII ст.



Карabela з колекції ПОКМ, інв. № 36-83 (ПКМ 3343). Технічні та механіко-кінематичні параметри зброї: $A=810$; $B=690$; $C=32$; $D=36$; $E=230$; $F(f)/f=75$ (105) / 91; $G=300-333$ / 280-310; $T=5$; $L=96$; $R=73$; $N=91$; $n_1=n_2=35$; $W=730$; $W_{\text{підв}}=1050$; $V=590$; $X=270$.



Зображення ефесів шабель з верхів'ям-ковпачком на портретах: А) гетьмана Юрія Хмельницького (копія невідомого художника з живописного портрета О. Іраклійського, XVIII ст.); Б) знатного військового товариша Григорія Гамалії (І. Щирський, XVII ст., НХМУ); В) сотника Богацької сотні Миргородського полку Андрія Стефановича (XVIII ст., МКМ).

Інше цікаве спостереження стосується закінчень шабельних кільйонів у вигляді крину, виконаного в українському стилі. Їх бачимо на портретах Івана Гуляницького та Якова Шияна (с. 361–366).

Речові джерела подають нам приклади інших оригінальних форм кільйонів, можливо характерних саме для місцевих різновидів. Йдеться про неординарно згаданий зразок з ДНІМ (с. 350). Цікаво, що матеріали випадкових знахідок на теренах України надають нам опосередковане підтвердження масовості такої роботи, хоча і неможливо без застережень спиратися на них як на автентичне речове джерело.

І все ж переважна більшість карабель, що побутували на українських теренах, мало чим відрізнялися від східних зразків, популярних насамперед на величезних теренах Османської імперії. Про це

свідчать розглянуті у нашій роботі речові джерела.

Досить вузько представлено на українських портретах зброю з верхів'ям-ковпачком. Декілька відомих на сьогоднішній день зображень¹⁴⁰ охоплюють основний спектр різновидів, хоча й залишають нас у здогадах щодо форм шабельних клинків, що, як ми вже бачили раніше, значно варіювалися у цього типу зброї.

Вочевидь іконографічного матеріалу все ж недостатньо, аби з переконаністю твердити про якісь особливості «українських чечуг та ординок». Більше того, невелика кількість зображень шабель зазначеного типу має свідчити про їхню невисоку популярність у середовищі української шляхти. І все ж ми схильні дотримуватися тези про те, що козаки добре знали цю зброю й постійно користувалися нею. Це підтверджується відомим



Шаблі з верхів'ям-ковпачком з колекції музею Національного історико-меморіального заповідника «Поле Берестецької битви» [Свеїніков І. К., 1992. — С. 230–231].

фактом значного поширення шабел з верхів'ям-ковпачком на теренах Речі Посполитої та Кримського ханства, а також чималою кількістю таких зразків у державних та приватних колекціях зброї, які, на нашу думку, дають досить повне уявлення про те, як виглядали шаблі, що опинялися у козацьких руках.

З усього розмаїття шабел у нашій роботі була представлена тільки одна коштовна ординка львівського вірменського виробництва. Використання цього типу шабел підтверджується зображенням на портреті Григорія Гамалії.

На верхів'ї шаблі, зображеної на портреті Юрія Хмельницького, бачимо ковпачок, характерний для турецької та угорської зброї ще у XV ст. Аналогічні

верхів'я можемо бачити на двох зразках з-під Берестечка.

Вагомим підтвердженням того, що таку зброю свого часу вподобали також представники полкової старшини, є рідкісне зображальне джерело — фотографія старовинних шабел, які належали роду Родзянок. Уперше цей раритет було опубліковано у «Малоросійському родословнику» В. Л. Модзалевського, пізніше перевидано у книзі В. Недяка¹⁴¹.

Вишуканих зразків місцевої роботи, на жаль, збереглося небагато. Вважається, що більшість з них є продукцією львівських вірменських майстрів. Це та сама зброя, яку провідні польські фахівці визначають як «ординки», «чечуги» та «шаблі на кшталт карабелі».

Про замовлення шабельних оправ у турецькому стилі зустрічаємо окремі згадки у писемних джерелах¹⁴⁵.

Відзначимо, що на більшості українських живописних зображень верхів'я килиджа має виразну особливість, що суттєво вирізняє його з маси класичної турецької зброї: форма голівки на шаблі не просто комоподібна, а закручена на зразок равлика. Ближче придивившись до окремих зображень таких килиджів, можна помітити, що всі вони дещо відрізняються — «равликами» закінчуються далеко не всі руків'я. Так, часом мож-

на бачити «недокручену» форму. Таке трактування безпосередньо наслідую український орнаментальний мотив, відомий як «баранячі роги», «басове вухо» та ін.¹⁴⁶. У нашому розпорядженні, на жаль, відсутні речові джерела, які могли б предметно підтвердити побутування такої зброї в Україні.

Незважаючи на розмаїття та довільність зображених форм, вони загалом відповідають відомим зразкам зброї, що зберігаються в європейських зібраннях. З певною часткою умовності можемо виділити серед них кілька підтипів:

ВЕРХІВ'Я КИЛИДЖІВ НА ПОРТРЕТАХ УКРАЇНСЬКОЇ СТАРШИНИ			
Зображення та опис верхів'я	Відповідає відомим зразкам зброї	Зустрічається на портретах	Зауваження
Класичне турецьке комоподібне, трохи витягнуте	Шабля Йосипа Гладкого; шабля Івана Мазепи	Івана Мазепи (XVII ст., ДГБ); Григорія Стороженка (XVIII ст., НМІУ)	Найбільш характерне для турецької зброї др. пол. XVIII–XIX ст.
У формі колеса (плоского циліндра)	Зафіксоване на османських шаблях трапезундського виробництва (див.: НМІУ, інв. № 3-55) ¹⁴⁷	Івана Перехриста роботи О. Тарасевича (XVII ст., НББ); козака у лаврських «кужбушках» (XVIII ст.)	
Кулясте	Шабля П. Головатого	Дмитра Горленка (XVIII ст., ХДІМ)	На думку фахівців ДІМ цей ефес може бути продукцією кавказьких зброярів (Дод. 25)
Равлик	Наразі зразки такої «козацької» зброї нам невідомі	Б. Хмельницького, Михайла Ханенка (XVII ст., ДГБ), Народні картини «Козак Мамай»	Аналоги віднаходимо серед західноєвропейських (британських) костюмних шабель реанімованого у XIX ст. ренесансового «скульптурного» дизайну, що наслідували мамелюцьку зброю
Недокручений равлик	Килидж кінця XVIII– поч. XIX ст. (НМІУ, інв. № 3-69). Розглянутий нами у попередній роботі ¹⁴⁸	Адама Кисіля (XVIII ст.), Івана Забіли (XVIII ст., НХМУ).	Аналоги віднаходимо серед західноєвропейських (французьких) «мамелюцьких» шабель початку XIX ст.



Рис. 54. Шабля Шагін-Герей, останнього кримського хана та написи на клинку (РЕМ, інв. № 4475-1)

صاحب کرای سلطان صاحبہ
(САГІБ ГЕРЕЙ СУЛТАН —
ЙОГО (КЛИНКА) ВЛАСНИК).

У нижньому восьмикутному картуші стоїть всюдисущий на перських шамширах своєрідний «знак якості»: «Робота Асадоллага Ісфгані», а також дата 1170 за хіджрою, що відповідає приблизно 1756 р. григоріанського літочислення.

Отже, власником цього клинка був хтось із ханської династії Герейів середини XVIII ст. За кримською традицією він мав титул султана (ханським титулом називали тільки правлячого хана).

У більш пізній період серед власників класичних шамширів бачимо самого кримського хана Шагін-Герей (р. п. 1777–1787).



Написи на клинку шаблі Герейського принца (НМІУ, інв. № 3-1172)

Стилістика оправи ханської шаблі суттєво відрізняється від перської, перебуваючи на межі турецької й кавказької зброярської традиції другої половини XVIII ст.

Частина написів на високоякісному булатному клинку виконана золотою насічкою у спрощеній манері, характерній для пізніх шамширів:

«НЕМА МОЛОДЦЯ, ОКРІМ АЛІ,
НЕМА МЕЧА, ОКРІМ ЗУ[ЛЬФІКАРА]»/
«МОГАММАД — ПОСЛАНЕЦЬ АЛЛАХА»/
«О, ВІДКРИВАЧ (БРАМИ ДОСТАТКУ)...».

Велику популярність шамширів на теренах Речі Посполитої, опрацьованих в османському та місцевому стилі, підтверджують розглянуті нами речові джерела — згадаймо хоча б експонати з ЧІМ, ДНІМ, а також численні зразки зброї з інших музеїв. Зокрема, в музеї Національного історико-меморіального заповідника «Поле Берестецької битви» (с. Пляшева Рівненської обл., Україна) зберігається шамшир, опрацьований у польсько-угорському стилі.

Виходячи з уважного вивчення орнаменту, припускаємо, що обидва ефеси зроблені в одній майстерні. Виготовлення такої зброї, безперечно, не було поодиноким, і користувалися нею саме запорозькі вояки.

У загальному висновку відзначимо: класичний перський шамшир хоча й був відомий у козацькому середовищі, але не набув високої популярності ані як зброя реєстрових, найманих чи

гетьманських формувань, ані як зброя костюмна (на відміну від шамширів московських дворян). Найбільше ж поширювався він, очевидно, в якості розкішної екзотичної зброї.

Як бойова шабля шамшир, безперечно був відомим серед низових козаків вже у період Нової Січі. Саме тому він, хоча і з застереженнями, все ж може претендувати на звання «козацької шаблі».

* * *

У результаті дослідницької роботи можемо спостерігати, як майже по краплинах із зібраних звідусіль матеріалів помалу вимальовується портрет української довгоклинкової зброї. Він, як бачимо, виявляє доволі специфічні, навіть несподівані риси. На відміну від творів інших галузей декоративно-ужиткового мистецтва, українська шабля не є яскравим виявом ані національних художніх традицій, ані самобутніх ювелірних чи ковальських технологій. Закинута історичними реаліями у царство західних та східних впливів, українська клинкова зброя Нового часу залишилася відмінно замаскованим східноєвропейським «середняком», приправленим добрячою порцією східного колориту. Цей факт, однак, не може поставити під сумнів її значення як високо котируваного й затребуваного продукту, орієнтованого, насамперед, на місцевий ринок, а також як шедевр зброярського виробництва свого часу. Не слід забувати, що, досліджуючи середньовічну зброю, ми маємо справу з продукцією ручного ремісничого виробництва з високим ступенем розподілу праці. Відтак кожний виготовлений зразок є одинич-

ним та унікальним за своїми властивостями й виглядом. Так само неможливо ані відмовити у ремісничій майстерності українським шабельникам й золотарям, що монтували та оздоблювали зброю, ані проігнорувати джерельну інформацію щодо великих і малих зброярських центрів, розміщених по всій території України XVII– першої половини XVIII ст.

Звичайно, актуальною залишається проблема вирішення української роботи. У цьому зв'язку зазначимо, що опрацьований у нашій монографії джерельний та аналітичний матеріал, на наш погляд, закладає підвалини для концептуального осмислення української клинкової зброї як особливого джерельного масиву, робота з яким вже на етапі виділення вимагає залучення методик та методологічних прийомів, дещо відмінних від традиційних, узвичаєних при дослідженнях національної зброї більшої частини країн Європи та Сходу.

Очевидно, таке розуміння правомірно також поширити на весь комплекс холодної зброї Війська Запорозького, дослідження якого поки що залишається справою майбутнього.

СЛОВНИК ІСТОРИЧНИХ І СПЕЦІАЛЬНИХ ТЕРМІНІВ, ВИКОРИСТАНИХ У РОБОТІ

До словника увійшли терміни які стосуються конструкції клинкової зброї, матеріалів і технік, які застосовували у процесі виготовлення й оздоблення предметів озброєння, дефініції мистецтвознавства, нарешті низка понять, пов'язаних з історією регіональної військової справи та ремісничого виробництва. В основу визначень покладені дефініції, які можна віднайти у наукових працях, список яких наведено у розділі «Джерела та історіографія».

Арабеск — насичений складний орнамент, оснований на витонченому й примхливому сплетінні геометричних та стилізованих рослинних мотивів, що часом вміщує написи. А. будується на повторі та помноженні одного або кількох фрагментів візерунка. Нескінчений ритмічний рух візерунка може бути зупиненим або продовженим у будь-якому місці орнаменту без втрати його цілісності.

Арматура — прикраса укладена з військових та інших емблем й предметів, зазвичай розташованих навколо щита або за щитом.

Багнет — рубально-колольний та різальний або колольний *клинок*, призначений для кріплення до ствольної частини ручної довгоствольної вогнепальної зброї за допомогою трубки або зажимів. Існували також невід'ємні Б. В армії Російської імперії Б. введено у 1709 р. на заміну *байонета*. Головна перевага Б. перед останнім полягає у способі кріплення, що не заважає веденню стрільби.

Байонет (багнет) — широкий металевий однолезовий *клинок* рубально-колольного призначення, 300–540 мм завдовжки. Мав невеликий металевий *ефес*, який насаджували на коротке дерев'яне древко та заводили до ствола фузеї. Б. з'явився у XVI ст. як мисливська зброя, на бойову перетворився в середині XVII ст. Б. озброювали піхотні та драгунські частини, у бою ним могли діяти як *багнетом* або *палашем*. У XVIII ст. у європейських арміях Б. замінили на *багнети*.

Бандолет —

1) назва карабіна у Речі Посполитій XVII ст.

2) широкий шкіряний перев'яз із залізним гаком-карабінчиком, що його вершники одягали через ліве плече і чіпляли гаком за скобу з погонним кільцем, прикріплену до ложа рушниці або карабіна з лівого боку.

Бароко — стиль у європейському мистецтві (живописі, скульптурі, музиці, літературі) та архітектурі кінця XVI – кінця XVIII ст. Знаковими рисами барокового стилю є динамізм, внутрішня напруга, метафоричність, доведена до своєрідної системності, підкреслена урочистість, устремління до посиленої емоційної дії.

Басма (тиснення) — вид художньої обробки металу, при якому на тонку металеву платівку переносять рельєфний малюнок з шаблону (басменної дошки). Найдавніші відомі давньоруські вироби у цій техніці датовані XII ст. Період найвищого розквіту техніки у Східній Європі припадає на XIV–XVII ст.

Бастард (меч) — великий європейський прямиий меч XV–XVI ст. з довгим руків'ям, розрахованим на півтора- або дворучний хват. Через свої значні розміри (115–140 см) посідав проміжні позиції між звичайним та дворучним мечем. Цей

ДЖЕРЕЛА ТА ІСТОРИОГРАФІЯ**Основні речові джерела**

УКРАЇНА

***Державний історичний музей ім. Д. І. Яворницького,
м. Дніпропетровськ:***

1. Шамшир, перша третина XIX ст., інв. № О-249 (КП-2394).
2. Шабля, XVIII ст., інв. № О-105.
3. Шабля орла, XVIII ст., інв. № О-255 (КП-39534).

Миргородський краєзнавчий музей, м. Миргород:

4. Шабля гусарська (чорна), XVII ст. МКМ, інв. № 104 (155).

***Національний історико-культурний заповідник
«Гетьманська столиця», м. Батурин:***

5. Палаш лейб-кампанійський, 1740–60 рр., інв. №3-1968.

Національний музей історії України, м. Київ:

6. Шабля, перша половина XIX ст., інв. № 3-59.
7. Карабеля, XVIII ст., інв. № 3-1365.
8. Карабеля, кінець XVII – початок XVIII ст., інв. № 3-51.
9. Карабеля, XVII ст., інв. № 3-1172.
10. Шамшир в оправі килиджа, XVIII ст., інв. № 3-1726.
11. Шамшир, XIX ст., інв. № 3-133.

***Переяслав-Хмельницький державний історичний музей,
м. Переяслав-Хмельницький:***

12. Карабеля XVII ст., інв. № 3569/КВ 1319.
13. Карабеля XVIII ст., інв. № 1818.
14. Шабля, др. пол. XVIII – поч. XIX ст., інв. №642.
15. Комплект шабель орла (2 шт.), кінець XVII–XVIII ст., б/н.

Полтавський обласний краєзнавчий музей, м. Полтава:

16. Карабеля, кінець XVII ст. – середина XVIII ст., інв. № 36-82.
17. Карабеля, XVIII ст., інв. № 36-83 (ПКМ 3343).

Харківський історичний музей, м. Харків:

18. Килидж, кінець XVIII – пер. пол. XIX ст., інв. № 3-198 (ОС-237).
19. Шамшир, кінець XVIII ст., інв. № ОС-577.
20. Шабля, др. пол. XVIII ст., інв. № ОС-217.
21. Шамшир, др. пол. XVIII ст., інв. № 3-138/ОС171.

Чернігівський історичний музей ім. В. Тарновського, м. Чернігів:

22. Шабля в оправі килиджа (т. зв. «мамелюкська»), кінець XVIII ст. – XIX ст., інв. № И-2895.
23. Карабеля, кінець XVII – др. пол. XVIII ст., інв. № И-2926 (з колекції Тарновського, № 143).
24. Шабля з верхів'ям-ковпачком (ординка), друга пол. XVII ст., інв. № 2916 (з колекції Тарновського, № 130).
25. Шамшир в оправі карабелі, перша пол. XVII ст., інв. № И-2893 (з колекції В. Тарновського, № 146).

26. Шамшир, кінець XVII – поч. XVIII ст., інв. № И-2907 (з колекції В.Тарновського — № 137).

Приватні колекції:

27. Шабельний клинок. Не раніше пер. пол. XVIII ст. Родинна реліквія Мануйловичів, м. Київ.
28. Карабеля, кінець XVII – поч. XVIII ст. Музей приватних колекцій О. Фельдмана, м. Харків.
29. Шабля, що наслідує зброю з верхів'ям-ковпачком, XVII ст. Музей приватних колекцій О. Фельдмана, м. Харків, інв. № М30-415.
30. Шабля орла, кінець XVII–XVIII ст. Музей приватних колекцій О. Фельдмана, м. Харків.

РЕСПУБЛІКА ПОЛЬЩА

Зброярня Королівського замку у Вавелі, Краків:

31. Меч XVI ст., інв. № 2059.
Музей Фундації князів Чарторийських Національного музею у Кракові:
32. Палаш, XVII–XVIII ст., інв. № MNK XIV-35.

РОСІЙСЬКА ФЕДЕРАЦІЯ

Державний Ермітаж, м. Санкт-Петербург:

33. Гусарська карабеля, від поч. XVIII ст. – перша пол. XIX ст., інв. № 30-6986.

Державний історичний музей, м. Москва:

34. Шамшир в оправі килиджа, від XVIII ст., інв. № 57526/763 ор.
Краснодарський державний історико-археологічний музей-заповідник ім. Є. Д. Феліцина, м. Краснодар:
35. Шамшир, др. пол. XVIII ст., інв. № КМ-1764

Основні зображальні джерела

1. Боровиковський В. Портрет полтавського бурмістра Павла Руденка (1778, ДХМ).
2. Гондіус В. Портрет гетьмана Богдана Хмельницького (1651, НХМУ).
3. Легенда про мощі святого Ромуальда». Невідомий художник 1495–1515 рр. Державний музей зображальних мистецтв ім. О. С. Пушкіна.
4. Матейко Я. «Грюнвальдська битва» (1878, Національний музей у Варшаві, Польща).
5. Портрет Великого князя Литовського Олександра (Віганда) Вітовта. Копія невідомого художника другої пол. XVII ст. з августинського монастиря у м. Бресті (XVIII ст., Литовський художній музей, Вільнюс, Литва).
6. Портрет військового товариша Тимофія Лишні (невідомий художник, 1749 р., НХМУ).

7. Портрет генерального судді Війська Запорозького Василя Кочубея (перша пол. XVIII ст., Державний Ермітаж, СПб, РФ).
8. Портрет генерального хорунжого Семена Сулими (1754, НХМУ).
9. Портрет гетьмана Богдана Хмельницького (портрет з літопису С. Величка, XVII ст.).
10. Портрет гетьмана Данила Апостола (XVIII ст., ДІКЗППБ).
11. Портрет гетьмана Івана Мазепи (портрет з літопису С. Величка, XVII ст.).
12. Портрет гетьмана Івана Самойловича (невідомий художник, кінець XVII–поч. XVIII ст., фоторепродукція).
13. Портрет гетьмана Михайла Ханенка (малюнок з літопису С. Величка, XVII ст.).
14. Портрет гетьмана Петра Дорошенка (портрет з літопису С. Величка, XVII ст.).
15. Портрет гетьмана Юрія Хмельницького (копія невідомого художника з живописного портрета О. Іракліївського, XVIII ст.).
16. Портрет знатного військового товариша Івана Забіли (1713, НХМУ).
17. Портрет київського воєводи Адама Кисіля, 1630-ті рр. (копія XIX ст.).
18. Портрет київського полковника Єфима Дарагана (копія XIX ст. з оригіналу XVIII ст., ЧОХМ).
19. Портрет Михайла Миклашевського (XVIII ст., НХМУ).
20. Портрет наказного гетьмана Павла Полуботка (копія XIX ст. з оригіналу XVIII ст., ПОКМ).
21. Портрет ніжинського полковника Івана Гуляницького (копія з портрета XVIII ст., ЛІМ).
22. Портрет новгород-сіверського сотника Лук'яна Жоравки (невідомий художник, кінець XVII ст., фототипія).
23. Портрет обозного Миргородського полку Василя Родзянки (XVIII ст., НХМУ).
24. Портрет полковника Новицького (поч. XVIII ст.).
25. Портрет сотника Богацької сотні Миргородського полку Андрія Стефановича (XVIII ст., МКМ).
26. Портрет Якова Шияна (1784 р., ОДІКМ).
27. Рєпін І. Запорозьці пишуть листа турецькому султану (Державний російський музей, м. Санкт-Петербург, РФ).
28. Самокіш М. Бій Максима Кривоноса з Яремою Вишневецьким (НХМУ).
29. Самокіш М. Бій Івана Богуна з Чарнецьким під Монастирищем у 1653 р. (1931).
30. Тарасевич О. Портрет охтирського старости, полковника Івана Перехриста (1689, Національна бібліотека у Варшаві, Республіка Польща).
31. Фототипія. Шаблі, що належали роду Родзянок, XVII–XVIII ст. Колишня власність родини П. В. Родзянка. [Модзалевський В. Л., 1914].
32. Шмідт Г. Ф. Портрет гетьмана К. Г. Розумовського. За копією невідомого автора з картини Л Токе (1762 р., НХМУ).
33. Штосс В. Фрагменти розпису головного вівтаря церкви Діви Марії у Кракові (1477–1489).
34. Щирський І. Портрет знатного військового товариша Григорія Гамалії (XVII ст., НХМУ).

Писемні джерела

1. Абу-р-Райхан Мухаммад ибн Ахмад ал-Бируни. Собрание сведений для познания драгоценностей (минералогия) / Абу-р-Райхан Мухаммад ибн Ахмад ал-Бируни; [пер. с арабск.]. — М.: Изд-во АН СССР, 1963. — 519 с. — (Классики науки).
2. Архив Юго-западной России, издаваемый Временной комиссией для разбора древних актов: В 35 тт. — К., 1876–1914.
Ч. 6. Акты об экономических и юридических отношениях крестьян в XVI – XVIII веке (1498—1795). — Т. 1. — К.: В университетской типографии (И. Завадского), 1876. — 785 с.
3. Баран О. Козацько-перські взаємини в творах Пієтра делла Валле / Олександр Баран. — Вінніпег: Накладом Української Вільної Академії Наук, 1985. — 64 с.
4. Гарбузова С. В. Эвлия Челеби о стамбульских ювелирах XVII в. / Гарбузова С. В. // Государственный Эрмитаж. Труды отдела истории культуры и искусства Востока. — Л., 1940. — Т. III. — С. 316–317.
5. Герберштейн С. Записки о Московии (Rerum Moscoviticarum Commentarii) барона Герберштейна / Герберштейн С. — СПб.: Тип. В. Безобразова и Комп., 1866. — 262 с.
6. ДАПО. — Ф. 222. — Оп. 1. — Спр. 2. Каталог собрания Археологических и исторических древностей Екатерины Николаевны Скаржинской / [сост. А. П. Зосимович; ред. В. Б. Антонович]. — 1892.
7. Дневник генерального подскарбия Якова Марковича (1717–1834): в 3 ч. / [издание «Киевской Старины»; ред. Ал. Лазаревского]. — К.: Тип. Г. Т. Корчак-Новицкого, 1893–1897.
8. Дневник генерального хорунжего Николая Ханенка 1727–1753 г. / Приложение к журналу «Киевская Старина»; [ред. Ал. Лазаревского]. — К.: Тип. Г. Т. Корчак-Новицкого, 1884. — 524 с.
9. ІР НБУВ. — Ф. І. — Спр. 58454.
10. Климентій Зіновійв. Вірші. Приповіді посполиті / Климентій Зіновійв; [під тексту І. П. Чепігі]. — К.: Наук. думка, 1971. — 392 с.
11. Летопись событий в Юго-Западной России в XVII-м веке. Составил Самоил Величко, бывший канцелярист канцелярии Войска Запорожского, 1720. Т. 4 / Самоил Величко. — К., 1864. — 409 с.
12. Именная роспись Черниговского полка 1732 года. — Харьков: Харьковский частный музей городской усадьбы, 2010. — 144 с.
13. Шидловский С. И. Материалы для очерка служебной деятельности Шидловских в Слободской Украине 1696–1727 гг., собранные и изданные С. И. Шидловским / С. И. Шидловский — СПб.: Изд. С. И. Шидловский, 1896. — 267 с.
14. О происхождении шляхетских родов в Юго-Западной России. Извлечено из 1-го тома IV части Архива Юго-Западной России, изданного Киевской комиссией для разбора древних актов. — К.: Тип. Е. Федорова, 1867. — 62 с.
15. Прицак О. Походження Русі. Т. 2. Стародавні скандинавські саги і Стара Скандинавія / Прицак О.; [автор. пер. з англ. В. Шовкуна, П. Таращука, О. Галенко]. — К.: Обереги, 2003. — 1304 с.

16. Полонська-Василенко Н. Д. Майно запорізької старшини, як джерело для соціально-економічного дослідження історії Запоріжжя / Полонська-Василенко Н. Д. // Нариси з соціально-економічної історії України: Праці комісії соціально-економічної історії України. — К.: ВУАН У.С.Р.Р., 1932. — Т. 1. — С. 43–206.
17. Русская историческая библиотека издаваемая Археографической комиссией. Т. 8. — СПб.: Тип. Елеонского и Ко, 1884. — 699 с.
18. Україна: антологія пам'яток державотворення, X–XX ст. Т. 3. Битва за Козацьку державу / [упоряд. В. Шевчук]. — К.: Вид-во Соломії Павличко «Основи», 2008. — 496 с.
19. Універсали Івана Мазепи 1687–1709. / Інститут української археографії та джерелознавства ім. М. С. Грушевського, Наукове товариство ім. Шевченка, ЦДІАК України; [упоряд. І. Бутич]. — Київ — Львів: НТШ, 2002. — 758 с. — (Універсали українських гетьманів; вип. 1.)
20. ЦДАВО України. — Ф. 1075. — Оп. 2. — Спр. 651, 653.
21. ЦДІАК України. — Ф. 269. — Спр. 3479.
22. ЦДІАК України. — Ф. 51. — Оп. 3. — Спр. 10651.
23. ЦДІАК України. — Ф. 51. — Оп. 3. — Спр. 11489.
24. ЦДІАК України. — Ф. 51. — Оп. 3. — Спр. 15839.
25. ЦДІАК України. — Ф. 51. — Оп. 3. — Спр. 17133.
26. ЦДІАК України. — Ф. 54. — Оп. 3. — Спр. 231.
27. ЦДІАК України. — Ф. 64. — Спр. 484.
28. ЦДІАК України. — Ф. 108. — Оп. 2. — Спр. 1752.
29. ЦДІАЛ — Ф. 52. — Спр. 42.
30. ЦДІАЛ — Ф. 52. — Спр. 52.
31. Akta grodzkie i ziemskie z czasów Rzeczypospolitej Polskiej z archiwum tak zwanego bernardyńskiego we Lwowie w skutek fundacyi śp. Alexandra hr. Stadnickiego. Wydane staraniem Galicyjskiego Wydziału Krajowego: u 25 t. — Lwów, 1868–1935. Т. XIV. — Lwów: z drukarni zakładu narodowego imienia Ossolińskich, 1889. — 636 s. Т. XV. — Lwów: z I. Związkowej drukarni we Lwowie, 1891. — 720 s.
32. Hoyland R. G. Medieval Islamic Swords and Swordmaking. Kindi's treatise «On swords and their kinds» (edition, translation, and commentary) / Robert G. Hoyland, Brian Gilmour; [introduction by James Allan]. — Oxford: Gibb Memorial Trust, 2006. — 216 p.
33. Kitowicz J. Opis obyczajów i zwyczajów za panowania Augusta III. Т. 3 / przez księdza Jędrzeja Kitowicza; Wydanie drugie. — Petersburg i Mohylew: nakładem Bolesława Maurycego Wolffa, 1855. — 199 s.
34. Kronika Marciana Bielskiego. Т. II (Księga IV-V) / Marcin Bielski; [wyd. Kazimiera Józefa Turowskiego]. — Sanok: Nakład i druk Karola Pollaka, 1856. — S. 701–1222.
35. Sport e giuochi: Trattati e scritti dal XV al XVIII secolo / ed. By Carlo Bascetta. — Milan: Edizioni Il Polifilo, 1978. — 400 p. — (Classici italiani di scienze tecniche e arti).
36. Talhoffer H. Medieval Combat: A Fifteenth-Century Illustrated Manual of Swordfighting and Close-Quarter Combat / Hans Talhoffer; [transl. and ed. by Mark Rector]. — London: Greenhill Books, 2000. — 320 p.

Історіографія

1. Абросимова С. В. Енциклопедист козаччини [до 150-річчя від дня народження академіка Д. І. Яворницького] / С. В. Абросимова // Україн. історич. журнал. — 2005. — № 4. — С. 4–46.
2. Абросимова С. В. Епістолярна спадщина академіка Д. І. Яворницького. Вип. 3 / [Абросимова С. В., Василенко А. І., Перкова І. Ю., та ін.]. — Дніпропетровськ: Арт-Прес, 2005. — 740 с.
3. Амаглобели Б. Г. Гетерогенная структура булатной стали и возможность ее получения: дисс. на соискание науч. степени канд. техн. наук: спец. 05.16.01 «Металловедение и термическая обработка металлов» / Амаглобели Бадри Геронтьевич; Ин-т металлургии им. 50-летия СССР. — Тбилиси, 1984. — 117 с.
4. Аносов П. П. Собрание сочинений / Аносов П. П.; [ред. колл.: акад. И. П. Бардин, чл.-кор. АН СССР А. М. Самарин (отв. ред.) и др.]. — М.: Изд-во Акад. Наук СССР, 1954. — 207 с.
5. Арндт В. В. О «мечах харалужных» в «Слове о полку Игореве» / В. Арндт // К 40-летию ученой деятельности акад. А. С. Орлова: сб. науч. статей. — Л., 1934. — С. 338–341.
6. Арсеньев Ю. В. Геральдика: лекции, читанные в Московском Археологическом институте в 1907–1908 году / Ю. В. Арсеньев. — М.: ТЕРРА — Книжный клуб, 2001. — 384 с.
7. Артамонов М. И. История хазар / М. И. Артамонов. — Л.: Изд-во Гос. Эрмитажа, 1962. — 522 с.
8. Арциховский А. В. Введение в археологию / А. В. Арциховский. — М.: Изд-во МГУ, 1947. — 219 с.
9. Аствацатурян Э. Г. Оружие народов Кавказа / Э. Г. Аствацатурян. — СПб.: Атлант, 2004. — 432 с.
10. Аствацатурян Э. Г. Турецкое оружие в собрании Государственного исторического музея / Э. Г. Аствацатурян. — СПб.: Атлант, 2002. — 336 с.
11. Базили К. М. Очерки Константинополя: в 2 т. / Константин Базили. — СПб.: Тип. Н. Греча, 1835.
12. Бачинська О. А. Гладкий Йосип Михайлович. / О. А. Бачинська // Енциклопедія історії України. Т. 2 / редкол.: В. А. Смолій (голова) [та ін.]; НАН України, Ін-т історії України. — К.: Наук. думка, 2004. — С. 112.
13. Бауэр В. Энциклопедия символов / Вольфганг Бауэр, Ирмтрауд Дюмотц, Сергиус Головин; [пер. с нем.]. — М.: Крон-Пресс, 2000. — 504 с.
14. Белецкий П. А. Украинская портретная живопись XVII–XVIII вв. / Белецкий П. А. — Л.: Искусство, 1981. — 256 с.
15. Беляков А. Л. Оружиеведение: учеб. пособие: в 3 ч. / Беляков А. Л., Матюшенков А. Н., Попова Т. В. — Челябинск: Челябинский юридический институт МВД России, 2002–2004.
16. Бертон Р. Книга мечей / Бертон Р.; [пер. з англ.]. — М.: Центполиграф, 2007. — 400 с.
17. Бехайм В. Энциклопедия оружия / Венделин Бехайм; [пер. с нем. А. Девель и др.]. — СПб.: Санкт-Петербург. оркестр, 1995. — 576 с.

18. Блок М. Феодальне суспільство / Марк Блок; [пер. з фр.]. — К.: Видавничий дім «Всесвіт», 2002. — 528 с.
19. Бобров Л. А. Военное дело сяньбийских государств Северного Китая IV–VI вв. н. э. / Бобров Л. А., Худяков, Ю. С. // Военное дело номадов Центральной Азии в сяньбийскую эпоху: сб. науч. трудов / под ред. Ю. С. Худякова, С. Г. Скобелева. — Новосибирск: НГУ, 2005. — С. 80–199.
20. Бобров Л. А. Вооружение и тактика кочевников Центральной Азии и Южной Сибири в эпоху позднего средневековья и раннего нового времени (XV–первая половина XVIII в.) / Л. А. Бобров, Ю. С. Худяков; [под ред. В. П. Никонорова]. — СПб.: Филологический факультет СПбГУ, 2008. — 776 с.
21. Богданович Б. Холодное оружие Османской империи и Албании / Бранко Богданович; [пер. с сербск.]. — М.: Фонд «Русские Витязи», 2011. — 152 с. — (Военное дело Балканских стран).
22. Бодянский О. Краткое историческое описание о Малой России до 1765 года, с дополнением о Запорожских казаках / О. Бодянский // Чтения в императорскомъ обществе истории и древностей Российских при Московском университете, (Москва, 31 янв. 1848 г.). — М.: В Университетской типографии, 1848. — № 6.
23. Болгов Н. Н. Латинский пласт культуры ранней Византии: специфика и сферы распространения / Болгов Н. Н., Смирницких Т. В. // Мир Византии. — Белгород: Изд-во Белгородского гос. ун-та, 2007. — С. 25–27.
24. Большая энциклопедия оружия (Самое полное совр. изд. Более 6000 оружейных терминов и понятий). — М.: Эксмо, 2008. — 608 с.
25. Бохан Ю. М. Вайсковая справа ў Вялікім княстве Літоўскім у другой палове XIV — канцы XVI ст. / Ю. М. Бохан. — Мінск: Беларуская навука, 2008. — 449 с.
26. Бохан Ю. М. Зброя Вялікага княства Літоўскага 1385–1576 / Ю. М. Бохан. — Мінск: Беларусь, 2003. — 88 с.
27. Бохан Ю. М. Турнірныя традыцыі ў Вялікім княстве Літоўскім у XIV–XVI стагоддзях / Ю. М. Бохан. — Мінск: І. П. Логвінаў, 2008. — 76 с.
28. Брехуненко В. А. Козаки на степовому кордоні Європи: типологія козацьких спільнот XVI — першої половини XVII ст. / Віктор Брехуненко. — К.: НАНУ, Ін-т укр. археграфії та джерелознавства ім. М. С. Грушевського, 2011. — 504 с.
29. Буниятов З. М. Избр. соч. Т. 3 / Акад. З. М. Буниятов. — Баку: Элм, 1999. — 376 с.
30. Буткевич Л. М. История орнамента: учеб. пособие [для студ. высш. пед. учеб. заведений, обучающихся по спец. «изобразительное искусство»] / Л. М. Буткевич. — М.: Гуманитар. изд. центр ВЛАДОС, 2008. — 267 с. — (Изобразительное искусство).
31. Бялік О. М. Структурний аналіз металів. Металографія. Фрактографія: підручник / [О. М. Бялік, С. Є. Кондратюк, М. В. Кіндрачук, В. С. Черненко]. — К.: ВПІ ВПК «Політехніка», 2006. — 328 с.
32. Введенский Г. Э. Ятаган: факты и гипотезы / Георгий Введенский // Антиквариат, предметы искусства и коллекционирования. — М., 2003. — № 5. — С. 96–99.

33. Венедиков И. Две семантичні об'яснення / И. Венедиков // Известия на Института по български език. — 1954. — № 3. — С.289–295.
34. Військова символіка держави: основні проблеми розвитку на сучасному етапі: матеріали науково-практичної конференції, (Київ, 27 травня 2009 р.) / Центральний музей Збройних Сил України; ДП «Укроборонсервіс» — К: ЦМЗ-СУ; ДП «Укроборонсервіс», 2009. — 156 с.
35. Вилинбахов Г. В. Символика меча в русской государственной геральдике XVII — первой четверти XVIII вв. / Вилинбахов Г. В. // Геральдика: материалы и исследования: сборник научных трудов. — Л., 1987. — С. 56–69.
36. Винклер П. фон. Оружие: Руководство к истории, описанию и изображению ручного оружия с древнейших времен до начала века / П. фон Винклер. — СПб.: Тип. А. Ефрона, 1894. — 336 с. — (Репринт / М.: Софт-Мастер, 1992).
37. Виноградов Ю. А. Военная история и военное дело Боспора Киммерийского (VI в. до н. э. — III в. н. э.) / Ю. А. Виноградов, В. А. Горончаровский. — СПб.: Факультет филологии и искусств СПбГУ; Нестор-История, 2009. — 350 с. — (Historia Militaris).
38. Возницький Б. Козацький ківш 1677 р. з колекції музею Чарторийських у Кракові / Борис Возницький // Вісник Львівського університету, 2002. — Вип. 2. — С. 128–131.
39. Гетьман Данило Апостол, його роль і місце в історії України: матеріали наукових читань, 4 лютого 2005 р., Полтава – Великі Сорочинці. — Полтава: Полтавський краєзнавчий музей, 2005. — 112 с.
40. Гладкий В. О. Осип Михайлович Гладкий — кошовий атаман Задунайської Сечи. 1789–1866 / Гладкий В. О. // Русская старина. — 1881. — № 2.
41. Голобуцький В. О. Запорозьке козацтво / Голобуцький В. О. — К.: Вища школа, 1994. — 539 с.
42. Горелик М. В. Об одной разновидности евразийских клинков эпохи развитого средневековья / Горелик М. В. // Военное дело народов Сибири и Центральной Азии: сб. науч. трудов. — Новосибирск, 2004. — Вып.1. — С. 86–101.
43. Горелик М. В. Оружие древнего Востока / М. В. Горелик. — СПб.: Атлант, 2003. — 336 с.
44. Горжковский М. Битва под Грюнвальдом: объяснения к картине Яна Матейки / М. Горжковский. — Краков, 1879. — 20 с.
45. Григорян В. Р. История армянских колоний Украины и Польши (армяне в Подолии) / Григорян В. Р.; [отв. ред. Л. С. Хачикян, Я. Р. Дашкевич]. — Ереван: Изд-во АН Арм. ССР, 1980. — 291 с.
46. Грушевський М. С. Ілюстрована історія України / М. Грушевський. — Київ–Відень: Видання Дніпровського Союзу Споживчих Союзів України «Дніпро-союз», 1921. — 575 с.
47. Грушевський М. Історія України–Руси: в 11 т., 12 кн. / Михайло Грушевський. — Київ–Львів, 1907 — 1936. — (Репринт / К., 1991.). Т.6. — 1907. — 670 с.
48. Гуржій О. І. Історія козацтва. Держава – військо – битви / Гуржій О. І., Чухліб Т. В. — К.: Арій, 2011. — 464 с.

49. Гуцул В. М. Пам'ятка станкового живопису «Битва під Оршею» з національного музею у Варшаві як джерело до історії козацтва першої третини XVI ст. / Володимир Гуцул // Нові дослідження пам'яток козацької доби в Україні: зб. наук. праць. — К., 2012. — Вип. 21, Ч. 2. — С. 103–110.
50. Гуцул В. М. Рицарська мілітарна технологія в Києво-Руській та Польсько-Литовській державах у XIII–XVI ст.: інструменти, концепції та практики збройної боротьби: дис. на здобуття наук. ступеня канд. іст. наук: спец. 07.00.02 «Всесвітня історія» / Володимир Миколайович Гуцул; Нац. ун-т «Києво-Могилянська академія». — К., 2011. — 187 с.
51. Гуцульські художні вироби з металу кін. XVIII – поч. XX ст. / [упор. О. Валько]. — Львів: Ін-т колекціонерства укр. мистецьких пам'яток при НТШ, 2011. — 370 с.
52. Денисова М. М. Русское оружие: Краткий определитель русского боевого оружия XI–XIX вв. / М. М. Денисова — М.: Госкультпросветиздат, 1953. — 168 с.
53. Дмитрієнко М. Ф. Греки на українських теренах: Нариси з етнічної історії: док-ти, мат-ли, карти / Марія Дмитрієнко, Володимир Литвин, Валерій Томазов, Лариса Яковлева, Олексій Ясь. — К.: Либідь, 2000. — 488 с.
54. Добродомов И. Г. Еще раз о славянских вариантах *sabja, *šabja / И. Г. Добродомов // Этимология 1983: сб. науч. статей / Ин-т рус. яз. АН СССР. — М.: Наука, 1985. — С. 88–92.
55. Долгополов И. В. Мастера и шедевры. Т. 1 / Игорь Долгополов. — М.: Изобраз. искусство, 1986. — 720 с.
56. Древнетюркский словарь / [ред.: В. М. Наделяев, Д. М. Насилов, Э. Р. Тенишев, А. М. Щербак]. — Л.: Наука, 1969. — 678 с.
57. Дуров В. А. Русское наградное оружие / Валерий Дуров. — М.: Фонд содействия авиации «Русские витязи», 2010. — 324 с.
58. Евглевский А. В. Восточноевропейские позднеочевнические сабли / Евглевский А. В., Потемкина Т. М. // Степи Европы в эпоху средневековья: сб. науч. трудов — Донецк, 2000. — Т. 1. — С. 117–179.
59. Етимологічний словник української мови: у 7 т. — К.: Наук. думка, 1982 — 2006.
Т. 4 (Н–П). — 2003. — 656 с.
60. Ефименко А. Я. Старинная одежда и принадлежности домашнего быта слобожан / Ефименко А. Я. // Харьковский сборник: научно-литературное приложение к Харьковскому календарю. — Харьков, 1887. — Вып. 1. — С. 171–181.
61. Жиль Ф. А. Царскосельский музей с собранием оружия, принадлежащего Государю Императору / сост. Ф. Жиль. — СПб: Печатано в Политехнографическом Заведении А. Баумана, 1860. — 274 с.
62. Жолтовський П. М. Художній метал: іст. нарис / П. Жолтовський. — К.: Мистецтво, 1972. — 116 с.
63. Задунайська Січ: До 1000-ліття літописання та книжкової справи в Україні: зб. наук. праць. — Одеса: ОКФА, 1998. — 390 с. — (Невичерпні джерела пам'яті: збірки наукових статей, матеріалів та републікацій; Т. II).

64. Закон України «Про державне регулювання видобутку, виробництва і використання дорогоцінних металів і дорогоцінного каміння та контроль за операціями з ними» (18 листопада 1997 року N 637/97-ВР). — Розділ І. — Стаття 1. — п. 2–4, 21.
65. Заруба В. М. Адміністративно-територіальний устрій та адміністрація Війська Запорозького у 1648–1782 рр. / В. М. Заруба — Дніпропетровськ: ПП «Ліра ЛТД», 2007. — 380 с.
66. Зуб Д. Ю. Нариси з історії золотарства Галичини / Дарія Зуб. — Львів: Львівський нац. ун-т ім. І. Франка, 2003. — 360 с.
67. Івашків Г. М. Декор української народної кераміки XVI — першої половини XX століть / Г. М. Івашків; НАН України, Ін-т народознавства. — Львів: [б. в.], 2007. — 544 с.
68. Історія української мови. Лексика і фразеологія / [В. О. Винник та ін.]; АН УРСР, Ін-т мовознавства ім. О. О. Потебні. — К.: Наук. думка, 1983. — 743 с.
69. Ибрагимбеили Х. М. Меч / Х. М. Ибрагимбеили // Советская военная энциклопедия. Т. 5. — М.: Воениздат, 1978. — С. 274–275.
70. Иванов В. А. Древние угры-мадьяры в Восточной Европе / В. А. Иванов. — Уфа: Гилем, 1999. — 124 с.
71. Игошев В. В. Ярославские серебряные и золотые кресты XVI–XVIII веков (к вопросу о типологии церковной утвари) / В. В. Игошев // Ставрографический сборник: сб. статей. Кн. II. Крест в Православии / [сост., науч. ред. и вступ. ст. С. В. Гнутова]. — М: Изд-во Московской Патриархии; Изд-во «Древлехранилище», 2003. — С. 128–145.
72. Именное и художественное холодное оружие XVII–XIX веков: сб. науч. ст. — М.: Государственное издательство культурно-просветительной литературы, 1956. — 41 с. — (Труды Государственного исторического музея; т. 19.).
73. Историческое описание одежды и вооружения российских войск, с рисунками, составленное по Высочайшему повелению: в 34 ч. — СПб., 1899–1947.
Ч. 2. — СПб.: В. С. Балашев и Ко, 1899. — 139 с.
Ч. 3. — СПб.: В. С. Балашев и Ко, 1899. — 141 с.
74. История военного дела в Польше: избранные вопросы. Диссертации, очерки / [под ред. В. Беганьского и др.]; Wojskowy Instytut Historyczny (Poland). — Варшава: Изд-во Мин-ва Нац. обороны ПНР, 1970. — 594 с.
75. История Османского государства, общества и цивилизации. Т.1. История Османского государства и общества / Исслед. центр исламской истории, искусства и культуры; [под ред. Э. Ихсаноглу; пер. с турецк.]. — М.: Вост. лит-ра, 2006. — 604 с.
76. Йотов В. Въоръжението и снаряжението от българското средновековие (VII–XI век) / Валери Йотов. — Варна: ЗОГРАФ, 2004. — 346 с.
77. Каминский В. Н. Вооружение племен Северного Кавказа в раннем средневековье / Каминский В. Н., Каминская-Цокур И. В. // Историко-археологический альманах. — Армавир, 1997. — Вып. 3. — С. 61–69.
78. Каталог коллекции холодного оружия / [сост. Кривова И. А.]. — Чернигов: Облполиграфиздат, 1990. — 28 с.

79. Каталог коллекции древностей А. Н. Поль в Екатеринославе. Вып. 1 / [сост. К. Мельник]. — К.: Тип. С. В. Кульженко, 1893. — 218 с.
80. Каталог украинских древностей коллекции В. В. Тарновского. — К.: Тип. Милевского, 1898. — 86 с.
81. Кеммерер Е. А. Царскосельский Арсенал или Собрание Оружия принадлежащего Его Величеству Государю Императору Александру Николаевичу / Кеммерер Е. А. — СПб.: А. А. Ильин и Н. К. Флиге, 1869. — 94 с.
82. Квасневич В. Польские сабли / В. Квасневич; [пер. с пол.]. — СПб.: Атлант, 2006. — 192 с.
83. Кин М. Рыцарство / Морис Кин. — М.: Научный мир, 2000. — 520 с.
84. Кирпичников А. Н. Вооружение воинов Киевской державы в свете русско-скандинавских контактов. // Скандинавский Сборник. — 1977. — Вып. 22. — С. 159–174.
85. Кирпичников А. Н. Древнейший русский подписной меч / А. Н. Кирпичников // Советская археология. — 1965. — №3. — С. 196–201.
86. Кирпичников А. Н. Древнерусское оружие: в 3 вып. / Анатолий Николаевич Кирпичников. — М.-Л.: Наука, 1966–1971. — (Археология СССР. Свод археологических источников; Е 1-36.).
Выпуск 1. Мечи и сабли IX–XIII вв. — 1966. — 143 с.
Выпуск 3. Доспех, комплекс боевых средств IX–XIII вв. — 1971. — 127 с.
87. Кирпичников А. Н. Мечи с надписью ULFBERHT в Северной Европе / А. Н. Кирпичников // Славяне и финно-угры: археология, история, культура. Доклады российско-финляндского симпозиума по вопросам археологии / Ин-т истории материальной культуры РАН; [ред. А. Н. Кирпичников, Е. А. Рябинина, А. И. Сакса]. — СПб.: Дмитрий Буланин, 1997. — С. 116–122.
88. Кирпичников А. Н. О начале производства мечей на Руси / А. Н. Кирпичников // Общество, экономика, культура и искусство славян. Труды VI Международного Конгресса славянской археологии. — 1998. — Т. 4. — С. 246–251.
89. Клочко В. І. Озброєння та військова справа населення України (500–900 рр. до Р. Х.) / Клочко В. І.; Мін-во культури і туризму України, НДІ пам'яткоохоронних досліджень. — К.: АртЕк, 2006. — 336 с.
90. Ковалевська О. Гетьман. Т. 2. Осмислення: нариси до історії мазепіани. / О. Ковалевська, В. Панченко, В. Станіславський; [упоряд. О. Ковалевська]. — К.: Темпора, 2009. — 365 с.
91. Колекція зброї та військового спорядження: альбом / Національний музей історії України; [вступ ст. С. В. Діденка, О. В. Шевченко; упорядкув. та текст. Т. М. Радієвської та ін.]. — К.: Мистецтво, 2011. — 64 с.
92. Комаров И. Парадное оружие русских государей XVI–XVII веков / Комаров И., Яблонская Е. — М.: Куна, 2006. — 88 с.
93. Кондаков Н. П. Русские клады. Исследование древностей великокняжеского периода. Т. 1. / Н. Кондаков. — СПб.: Тип. Главного Управления Уделов, 1896. — 214 с.
94. Корзухина Г. Ф. Древнерусские энколпионы. Нагрудные кресты-реликварии XI–XIII вв. / Г. Ф. Корзухина, А. А. Пескова. — СПб.: Петербургское востоковедение, 2003. — 432 с. — (Archaeologica Petropolitana; XIV).

95. Корзухина Г. Ф. Ладожский топорик / Г. Ф. Корзухина // Культура древней Руси. — М.: Наука, 1966. — С.89–96.
96. Корнієнко М. П. Персональний склад старшини правобережних полків (1648–1678) / Корнієнко М. П., Кривошея В. В. — К.: ІПіЕД НАНУ; Музей гетьманства, 2000. — 95 с.
97. Корнилов И. И., Солодова Ю. П. Ювелирные камни / Н. И. Корнилов, Ю. П. Солодова; [под ред. Н. И. Гинзбурга]. — М.: «Недра», 1982. — 240 с.
98. Кот С. Шукаючи втрачені клейноди. У справі повернення й реституції культурних цінностей українського козацтва / Сергій Кот. // Пам'ятки України. — 2007. — № 2. — С. 86–119.
99. Котляр М. Ф. Коментар до літопису / М. Ф. Котляр // Галицько-Волинський літопис. Дослідження, текст, коментар / [за ред. М. Ф. Котляра]. — К.: Наукова думка, 2002 — С. 157–359.
100. Кочкаров У. Ю. Вооружение воинов Северо-Западного Предкавказья VIII–XIV вв. (оружие ближнего боя) / У. Ю. Кочкаров. — М.: ТАУС, 2008. — 176 с.
101. Кривошея В. Генеалогія українського козацтва: Переяславський полк / Володимир Кривошея. — К.: ВД «Стилос», 2004. — 420 с.
102. Кривошея В. В. Козацька еліта Гетьманщини / Кривошея В. В. — К.: ІПіЕНД імені І.Ф.Кураса НАН України, 2008. — 452 с.
103. Кривошея В. В. Козацька старшина Гетьманщини: енциклопедія / Кривошея В. В. — К.: Стилос, 2010. — 792 с.
104. Кривошея В. В. Неурядова старшина Гетьманщини: довідник / Кривошея В. В., Кривошея І. І., Кривошея О. В.; НАН України; Інститут політичних і етнонаціональних досліджень ім. І. Ф. Кураса; Українська академія наук. Музей гетьманства. — К.: «Стилос», 2009. — 431 с.
105. Кривошея В. В. Українська шляхта напередодні визвольної війни середини XVII століття (Історико-географічні та історико-генеалогічні матеріали) / Кривошея В. В., Орел В. М. — К.: ІПіЕНД НАНУ, 2000. — 139 с.
106. Крип'якевич І. П. Богдан Хмельницький / Крип'якевич І. П. — К.: Вид. АН УРСР, 1954. — 536 с.
107. Крип'якевич І. П. Історія Українського війська: у 2 т. / Іван Крип'якевич, Богдан Гнатевич. — Львів: Видання Івана Тиктора, 1936. — (Репринт / Бібліотечка журналу «Пам'ятки України»; К., 1992; вип. 17).
108. Кронштадтский И. О кресте Христовом / Иоанн Кронштадтский. — М.: Артос-Медиа, 2007. — 192 с.
109. Кузнецов В. П. История развития формы креста / Кузнецов. В. П. — М.: Изд. православного братства во имя Воздвижения Честного и Животворящего Креста Господня, 1997. — 36 с.
110. Кулаков В. И. Предшественники эмблемы Византии / В. И. Кулаков // Гербовед — 1994. — № 5–6. — С. 5–11.
111. Кулаков В. И. Топорик из Варген (Ранговое оружие последних язычников Европы) / Кулаков В. И., Скворцов К. Н. // Slavia Antiqua. — 2000. — Т. XLI. — С. 173–189.
112. Кулинский А. Н. Европейское холодное оружие / А. Н. Кулинский. — СПб.: Атлант, 2003. — 552 с.

113. Кулинский А. Н. Русские именные клинки / А. Н. Кулинский. — СПб.: Атлант, 2011. — 632 с.
114. Кулинский А. Н. Русское холодное оружие XVIII–XX вв.: в 2 т. / А. Н. Кулинский. — СПб.: Атлант, 2001.
115. Кулинский А. Н. Атрибуция и описание холодного и некоторых видов ручного метательного оружия и штыков: методические рекомендации / А. Н. Кулинский. — СПб.: Военно-исторический музей артиллерии, инженерных войск и войск связи, 2007. — 226 с.
116. Кулинский А. Н. Холодное оружие немецких государств: справочник / А. Н. Кулинский. — СПб.: Издательский дом «Балтика», 2000. — 416 с.
117. Кулланда М. В. Эволюция ремесленного производства как отражение перемен в жизни Османской империи второй половины XVI–XIX в.: по материалам музейных коллекций: дис. на соискание науч. степени канд. ист. наук: спец. 07.00.03 «Всеобщая история» / Мария Всеволодовна Кулланда; Моск. гос. ун-т им. М.В. Ломоносова, Институт стран Азии и Африки. — М., 2008. — 343 с.
118. Курмановский В. С. Сабельные клинки в России XVI–XVII вв.: морфология и конструктивные особенности: дис. на соискание науч. степени канд. ист. наук: спец. 07.00.06 «Археология» / Владимир Сергеевич Курмановский; Моск. гос. ун-т им. М.В. Ломоносова. — М., 2010. — 330 с.
119. Лазаревський О. М. Сабля Мазепи / А. Л. // Киевская старина. — 1883. — № 1. — С. 213. — (Известия и заметки).
120. Лайбле Т. Меч. Большая иллюстрированная энциклопедия / Томас Лайбле; [пер. с нем.] — М.: Омега, 2008. — 232 с.
121. Лебедев Г. С. Эпоха викингов в Северной Европе и на Руси / Г. С. Лебедев. — СПб.: Евразия, 2005. — 640 с.
122. Левашева В. П. Белореченские курганы / Левашева В. П. // Труды Государственного Исторического музея. Археологический сборник / [под ред. проф. А.Я. Брюсова]. — 1953. — Вып. XXIII. — С. 163–213.
123. Ленц Э. Императорский Эрмитаж. Отделение средних веков и эпохи возрождения. Ч. I. Собрание оружия / [сост. Э. Ленц]. — СПб.: Тип. Бенке, 1908. — 374 с.
124. Лильо І. М. Нариси з історії грецької громади Львова XVI–XVII століть / Ігор Лильо. — Львів: Вид-во Львівської політехніки, 2002. — 190 с.
125. Литвин М. Р. Збройні сили України першої половини XX ст. Генерали і адмірали / М. Р. Литвин, К. Є. Науменко; [Ін-т українознавства ім. І. Крип'якевича НАНУ]. — Львів; Харків: Сага, 2007. — 244 с.
126. Ллост Ж. Саблі французької армії / Жан Ллост, Патрик Резек; [пер. с фр.]. — Жигулевск: Стрелец, 2009. — 496 с.
127. Лобач Д. В. Генеза меча на території Європи від найдавніших часів і до середини XVII ст.: дис. на здобуття наук. ступеня канд. іст. наук: спец. 07.00.06 «Історіографія, джерелознавство та спеціальні історичні дисципліни» / Данило Вікторович Лобач; Держ. заклад «Луганський нац. ун-т ім. Тараса Шевченка». — Луганськ, 2012. — 340 с.
128. Лукомский В. К. Малороссийский гербовник / В. К. Лукомский, В. Л. Модзалевский. — СПб.: Издание Черниговского дворянства, 1914. — 304 с. — (Репринт / К.: Либідь, 1993).

129. Малоземова Е. И. Иранское холодное оружие IX–XIX вв.: дисс. на соискание науч. степени канд. ист. наук: спец. 07.00.07 «Этнография, этнология, антропология» / Малоземова Елена Игоревна; Моск. гос. ун-т им. М.В. Ломоносова. — СПб., 2008. — 179 с.
130. Мальченко О. Є. Орнаментована артилерія на Правобережній Україні (XV–XVIII ст.) / Олег Мальченко; НАН України, Інститут української археології та джерелознавства ім. М. С. Грушевського НАНУ. — К.: ЗАТ Віпол, 2009. — 284 с.
131. Мальченко О. Є. Художнє лиття гармат у Гетьманщині за часів правління Івана Мазепи / Олег Мальченко; НАН України, Інститут української археології та джерелознавства ім. М. С. Грушевського НАНУ. — К.: ЗАТ Віпол, 2007. — 160 с.
132. Марков М. И. История конницы: в 3 ч / полковник Марков. — Тверь: Типо-Литография Ф. С. Муравьева, 1886–1888.
Ч.1. — 1886. — 176 с.
Ч.2. — 1886. — 220 с.
Ч.3. — Отдел первый. От вооружения конницы огнестрельным оружием до Густава Адольфа. — 1887. — 158 с.
Ч.3. — Отдел второй. От Густава Адольфа до Фридриха Великого. — 1888. — 238 с.
133. Махінчук М. Г. Обереги нашої пам'яті / М. Г. Махінчук. — Одеса: Аспект, 1998. — 224 с.
134. Мельник Б. В. Шабля / Борис Мельник. — Наукові записки. Львівський історичний музей. — Львів, 1994. — Вип. II–III. — С. 252–281.
135. Менгес К. Г. Восточные элементы в «Слове о полку Игореве» / К. Г. Менгес. — Л.: Наука, 1979.
136. Мерперт Н. Я. Из истории оружия племен Восточной Европы в раннем средневековье / Н. Я. Мерперт // Советская археология. — 1955. — Вып. XXXIII. — С. 131–168.
137. Мінжулін О. І. Реставрація творів з металу: підруч. [для студ. вищ. худ. навч. закл.] / Олександр Мінжулін. — К.: Спалах, 1998. — 234 с.
138. Миллер Ю. А. Искусство Турции / Ю. Миллер. — М.: Искусство, 1965. — 165 с.
139. Миллер Ю. А. Художественное оформление холодного оружия Турции: XVII–XVIII вв. / Ю. А. Миллер // Труды Государственного Эрмитажа. — 1958. — Т. 2. — С. 167–178.
140. Минжулин А. И. Казак и сабля неразлучны / Александр Минжулин // Антиквар — 2010. — № 3 (41). — С. 68–75.
141. Модзалевский В. Л. Малороссийский родословник. Т. 4. / Вадим Львович Модзалевский. — К.: Типо-литография «С. В. Кульженко», 1914. — 858 с.
142. Моця О. Українські козаки і західноєвропейські лицарі (порівняльна характеристика) / Олександр Моця // «Істину встановлює суд історії»: зб. на пошану Федора Павловича Шевченка. Т. 2. Наукові студії / НАН України, Інститут історії України. — К.: Ін-т історії України, 2004. — С. 147–157.
143. Нагоев А. Х. Материальная культура кабардинцев в эпоху позднего средневековья (XIV–XVII вв.) / А. Х. Нагоев; [под ред. С. А. Плетневой]. — Нальчик: Эльбрус, 1981. — 88 с.

144. Нагоев А. Х. Средневековая Кабарда / А. Х. Нагоев. — Нальчик: Эльфа, 2000. — 227 с.
145. Назаренко В. Р. Булат – мрія і дійсність мого життя / Василь Назаренко. — Київ–Черкаси: Інлес, 2009. — 398 с.
146. Нацваладзе Ю. А. Сабля / Ю. А. Нацваладзе. // Советская военная энциклопедия. Т. 7. — М.: Воениздат, 1979. — С. 212.
147. Національний музей історії України = The national museum of the history of Ukraine: науково-популярний фотоальбом / [Л. Ковтанюк, Л. Строкова та ін.]. — К.: ЕММА, 2001. — 217 с.
148. Нікітенко Н. Атрибуція княжого знаку-графіті в північній внутрішній галереї Софії Київської / Надія Нікітенко, Вячеслав Корнієнко. // Спеціальні історичні дисципліни: питання теорії та методики. Генеалогія та геральдика: зб. наук. пр. — К.: Ін-т історії України НАНУ, 2011. — Число 19. — С. 136–147.
149. Носов К. С. Традиционное оружие Индии / Константин Носов. — М.: Эксмо, 2011. — 384 с.
150. Оглоблин О. Гетьман Іван Мазепа та його доба / Олександр Оглоблин. — Нью-Йорк – Київ – Львів – Париж – Торонто: Українське Історичне Товариство; Світова Наукова рада СКУ; Національний університет «Острозька академія», 2001. — 464 с.
151. Одинцов Г. Ф. К истории др.-рус. мечь I / Г. Ф. Одинцов // Этимология 1982: сб. науч. статей / Ин-т рус. яз. АН СССР. — М.: Наука, 1985. — С. 104–113.
152. Одинцов Г. Ф. К истории слова сабля в русском языке / Г. Ф. Одинцов // Этимология 1986–1987: сб. науч. статей / Ин-т рус. яз. АН СССР. — М.: Наука, 1989. — С. 177–193.
153. Одинцов Г. Ф. К истории старорусских названий мечей / Г. Ф. Одинцов // Этимология 1979: сб. науч. статей / Ин-т рус. яз. АН СССР. — М.: Наука, 1981. — С. 99–110.
154. Одноралов Н. В. Декоративная отделка скульптуры и художественных изделий из металла: учеб. пособие / Н. В. Одноралов. — М.: Изобразительное искусство, 1989. — 208 с.
155. Окшотт Э. Меч в век рыцарства. Классификация, типология, описание / Эварт Окшотт; [пер. с англ.]. — М.: Центрполиграф, 2007. — 176 с.
156. Окшотт Э. Археология оружия. От бронзового века до эпохи Ренессанса / Эварт Окшотт; [пер. с англ.]. — М.: Центрполиграф, 2004. — 398 с.
157. Олійник О. Л. Запорозький зимівник часів Нової Січі / Олександр Олійник. — Запоріжжя: Дике Поле, 2005. — 255 с.
158. Оружие: каталог. Вып. 3 / [сост. О. В. Кузьмина]; Днепропетровский ист. музей им. акад. Д. И. Яворницкого. — Днепропетровск: Промінь, 1967. — 111 с.
159. Острогорський Г. Історія Візантії / Георг Острогорський; [пер. з нім. А. Онишко]. — Львів: Літопис, 2002. — 588 с.
160. Пам'ятки козацької слави у зібранні Полтавського краєзнавчого музею: каталог виставки / [уклад. Мокляк В. О., Супруненко О. Б.]. — Полтава: Полтавський краєзнавчий музей, 1991. — 12 с.

161. Панащенко В. В. Палеографія українського скоропису другої половини XVII ст.: на матеріалах Лівобережної України / В. В. Панащенко. — К.: Наук. думка, 1974. — 111 с.
162. Панченко В. Реалії козацького побуту в регіональній і міській геральдиці Гетьманщини / Володимир Панченко. // Військово-історичний альманах. — 2009. — Ч. 2 (19). — С. 104–113.
163. Панченко П. П. Дерзаючий правдою. До 80-річчя Генерала козацтва Юрія Миколайовича Мануйловича / Панченко П. П. — К.: Сузір'я, 2009. — 40 с.
164. Петерсон Я. Норвежские мечи эпохи викингов / Ян Петерсон; [пер. с норвежск.]. — СПб.: Альфарет, 2005. — 352 с. — (Оружие разных эпох).
165. Петренко М. З. Українське золотарство XVI–XVIII ст. / М. З. Петренко. — К.: Наук. думка, 1969. — 208 с.
166. Петрушевский И. П. Ислам в Иране в VII–XV вв. / И. П. Петрушевский. — Л.: Изд-во Ленинградского университета, 1966. — 398 с.
167. Плавінські М. А. Нарысы гісторыі клінковай зброі X–XIII стагоддзяў на Беларусі / М. А. Плавінскі. — Мінск: Выдавец І. П. Логвінаў, 2009. — 158 с.
168. Плетнева С. А. Древности черных клобуков / С. А. Плетнева. — М.: Наука, 1973. — 96 с.— (Археология СССР. Свод археологических источников; Е 1-19.).
169. Полевой В. М. Искусство Греции. Новое время / В. М. Полевой. — М.: Советский художник, 1975. — 448 с.
170. Попельницька О. О. Універсали гетьмана Івана Мазепи у зібранні Національного музею історії України / Олена Попельницька. // Спеціальні історичні дисципліни: питання теорії та методики: зб. наук. пр. — К.: НАН України, Інститут історії України, 2009. — Число 16. — С. 36–45.
171. Произведения русского и зарубежного искусства XVI– начала XVIII века: сб. науч. статей / Государственные Музеи Московского Кремля. — М.: Искусство, 1984. — 248 с. — (Государственные Музеи Московского Кремля. Материалы и исследования; вып. IV).
172. Прокопенко В. М. Краткий очерк истории северокавказской сабли со штыковым острием / В. М. Прокопенко // Военное дело Улуса Джучи и его наследников: сб. науч. ст. — Астана: Фолиант, 2012. — С. 284–295.
173. Прохоров В. А. О древних саблях с греческими славянскими и другими надписями / В. Прохоров. — СПб.: Тип. Императорской Академии Наук, 1877. — 16 с.
174. Райс Т. Т. Сельджуки. Кочевники – завоеватели Малой Азии / Райс Тамара Т.; [пер. с англ.]. — М.: ЗАО Центрполиграф, 2004. — 238 с. — (Загадки древних цивилизаций).
175. Ривкин К. Оружие и военная история Кавказа / Кирилл Ривкин, Оливер Пинчо // Альманах Історія зброї. — 2011. — № 4. — 128 с.
176. Розсоха Л. Унікальні написи на музейних експонатах / Людмила Розсоха // Народна творчість та етнографія. — 2004. — № 5. — С. 92–94.
177. Розсоха Л. Шабля родини Апостолів / Людмила Розсоха // Сторінки історії Миргородщини: зб. наук. пр. — Полтава: Полтавський літератор, 2000. — С. 33–36.

178. Рыбаков Б. А. Ремесло Древней Руси / Б. А. Рыбаков. — М.: Наука, 1948. — 792 с.
179. Рыбаков Б. А. Язычество древней Руси / Б. А. Рыбаков. — М.: Наука, 1988. — 784 с.
180. Рыбаков Б. А. Язычество древних славян / Б. А. Рыбаков. — М.: Наука, 1994. — 608 с.
181. Савваитов П. И. Описание старинных царских утварей, одежд, оружия, ратных доспехов и конского прибора, в азбучном порядке расположенное / Павел Савваитов. — СПб.: Тип. Императорской Акад. наук, 1896. — 215 с.
182. Савчук Ю. К. Виставка «Гетьманські клейноди та особисті речі Богдана Хмельницького» / Ю. Савчук // Український археографічний щорічник. — 2002. — Вип. 7. — С. 513–515.
183. Савчук Ю. К. Гетьманські клейноди та особисті речі Богдана Хмельницького у колекціях музеїв Європи (пошук, знахідки, атрибуція) / Юрій Савчук; Мін. культури і туризму України, Держ. служба контролю за переміщенням культурних цінностей через держ. кордон України, Нац. музей історії України, Нац. акад. наук України, Ін-т історії України НАНУ. — К.: Інститут історії України НАНУ, 2006. — 96 с.
184. Сас П. М. Політична культура українського суспільства (кінець XVI– перша половина XVII ст.): навч. посіб. / П. М. Сас. — К.: Либідь, 1998. — 296 с.
185. Сас П. Хотинська битва 1621 – битва за Центральну Європу / Сас П., Кіркене Г.; [післямова А. Бумблаускас]. — К.: Балтія-Друк, 2011. — 216 с.
186. Свешніков І. К. Битва під Берестечком / І. К. Свешніков. — Львів: Слово, 1992. — 304 с.
187. Селівачов М. Р. Лексикон української орнаментики (іконографія, номінація, стилістика, типологія) / Михайло Селівачов. — К.: Ред. вісника «Ант», 2009. — 408 с.
188. Сидоренко В. О. Зброя XVI–XVII століть на Україні — пам'ятка історії та мистецтва / Сидоренко В. О. — К.: Вид. УТОПК, 1970. — 20 с.
189. Сидоренко В. О. Козацька піхота та її озброєння під час Визвольної війни українського народу 1648–1654 рр. / В. О. Сидоренко // Історичні джерела та їх використання. — 1972. — Вип. 7. — С.161–169.
190. Синельник І. В. В. Тарновський та його колекція українських старожитностей / Ірина Синельник // Спеціальні історичні дисципліни: питання теорії та методики: зб. наук. праць. — К.: Ін-т історії України, 2004. — Число 11, Ч. II. — С. 279–292.
191. Славутич Є. В. Військовий костюм в Українській козацькій державі: уніформологічний словник / Євген Славутич. — К.: Інститут історії України НАН України, 2012. — 171 с.
192. Славутич Є. В. До історії козацького мундира в Гетьманщині / Євген Славутич // Військово-історичний альманах. — 2010. — Число 1 (20). — С. 72–87.
193. Славутич Є. В. Озброєння козацького війська Гетьманщини у XVIII ст. / Євген Славутич // Військово-історичний альманах. — 2008. — Число 1 (16). — С. 130–154.
194. Словарь української мови: у 4 т. / [упоряд. Б. Грінченко]; ред. журн. «Киевская старина». — К., 1907–1909.

195. Словник староукраїнської мови XIV–XV ст. / [укл.: Д. Г. Гринчишин, У. Я. Єдлінська, В. Л. Карпова та ін.]. — К.: Наукова думка, 1977–1978. Т.2. — 1978. — 592 с.
196. Сокольский Н. И. Боспорские мечи / Н. И. Сокольский. — М.: Изд-во АН СССР, 1954. — 170 с. — (Материалы и исследования по археологии СССР; т. 33).
197. Солдатенко А. В. Художественное оружие Польши XVIII–XIX веков: каталог выставки / Солдатенко А. В. — Ленинград: Государственный Эрмитаж, 1991. — 56 с.
198. Спаський І. Г. Дукачі і дукачі України / І. Г. Спаський. — К.: Наук. думка, 1970. — 168 с.
199. Срезневский И. И. Материалы для Словаря древнерусского языка: в 3 т. — СПб., 1893–1903.
200. Старчевский А. В. Словарь древнего славянского языка, составленный по Остромирову Евангелию Ф. Миклошичу, А. Х. Востокову, Я. И. Бередникову и И. С. Кочетову. — СПб.: Тип. А.С. Суворина, 1899. — 946 с.
201. Тинченко Я. Ю. Офіцерський корпус Армії Української народної республіки (1917–1921). Кн. I / Ярослав Тинченко. — К.: Темпора, 2007. — 536 с.
202. Тис-Крохмалюк Ю. Бої Хмельницького (військово-історична студія) / Ю. Тис-Крохмалюк. — Мюнхен: Вид. Братства кол. вояків І-ої Української Дивізії УНА, 1954. — 184 с.
203. Тихомирова Е. В. Оружейная палата. Парадное оружие XVII–XIX вв.: набор открыток / Тихомирова Е. В. — М.: Изобразительное искусство, 1983.
204. Ткаченко М. М. До питання про соціально-економічний розвиток Лівобережної України / М. М. Ткаченко // УІЖ. — 1964. — №1. — С. 77–81.
205. Тоїчкін Д. В. Зразки козацької холодної зброї в музейних збірках: підвалини зброєзнавчого дослідження / Тоїчкін Д. // Пам'ятки України: історія та культура. — 2007. — №2 (155). — С.58–79.
206. Тоїчкін Д. В. Класифікація та зміст символіки на клинковій зброї XV–XIX ст. в українських музеях: геральдика, епіграфіка, орнаментика / Денис Тоїчкін. // Спеціальні історичні дисципліни: питання теорії та методики. Генеалогія та геральдика: зб. наук. пр. / відп. ред. Г. В. Боряк; Упор. В. В. Томазов. НАН України. Ін-т історії України. — К.: Ін-т історії України, 2010. — Число 17. — С. 148–176.
207. Тоїчкін Д. В. Козацька шабля XVII–XVIII ст.: історико-зброєзнавче дослідження / Денис Тоїчкін. — К.: Стілоз, 2007. — 368 с.
208. Тоїчкін Д. В. Проблеми термінології, понятійного апарату та огляд типологій клинкової зброї / Денис Тоїчкін // Спеціальні історичні дисципліни: питання теорії та методики: зб. наук. праць та спогадів пам'яті В. О. Замлинського. — К.: Ін-т історії України НАНУ, 2001. — Ч. 6, Част. 1. — С. 224–245.
209. Тоїчкін Д. В. Козацький шамшир: реальність чи гарна вигадка? / Денис Тоїчкін, Олександр Галенко. // Військово-історичний альманах. — 2008. — Число 2 (17). — С. 126–154.
210. Тройницкий С. Гербы Лейб-Компании обер и унтер-офицеров и рядовых / [сост. С. Тройницкий]. — Петроград: Тип. Сириус, 1914. — 569 с.

211. Уизерс Х. Дж. С. Мечи и сабли. Большая энциклопедия / Харви Дж. С. Уизерс; [пер. с англ.]. — М.: Изд-во Наше слово; ЭКСМО, 2011. — 256 с.
212. Україна — козацька держава: ілюстрована історія українського козацтва у 5175 фотосвітлинах / [авт.-упор. Володимир Недяк]. — К.: ЕММА, 2005. — 1216 с.
213. Українські порохівниці XVII — початку XX століть в колекції Музею укр. нар. декоративного мистецтва: каталог / [авт.-упор. Людмила Білоус]. — К.: Родовід, 2008. — 88с.
214. Фадеева Т. М. Княжество Феодоро и его князья. Крымско-готский сборник / Т. М. Фадеева, А. К. Шапошников. — Симферополь: Бизнес-Информ, 2011. — 396 с.
215. Фасмер М. Этимологический словарь русского языка: в 4 т. / Макс Фасмер; [пер. с нем. О. Н. Трубачева]. — М.: Прогресс, 1986–1987.
Т.2 (Е – Муж). — 1986. — 672 с.
Т. 3 (Муза – Сят). — 1987. — 832 с.
216. Федоров В. Г. Холодное оружие / В. Г. Федоров. — СПб: Тип. «Артиллерийского журнала», 1905. — (Репринт / М.: Альпина Бизнес Букс, 2008). — 232 с.
217. Федоров-Давыдов Г. А. Кочевники Восточной Европы под властью золотоордынских ханов. Археологические памятники / Г. А. Федоров-Давыдов. — М.: Изд-во Московск. ун-та, 1966. — 275 с.
218. Фролов Б. Е. Холодное оружие кубанских казаков / Б. Е. Фролов. — Краснодар: Диапазон В, 2009. — 320 с.
219. Хейзинга Й. Осень средневековья. исследование форм жизненного уклада и форм мышления в XIV и XV веках во Франции и Нидерландах / Й. Хейзинга; [пер. с нем.]. — М.: Наука, 1988. — 544 с.
220. Холодное оружие в собрании Российского этнографического музея / [сост. Лютов А. М.]; Российский этнографический музей. — СПб.: ИП «Мак», 2006. — 248 с.
221. Хорев В. Н. Твой нож / В. Н. Хорев, М. Б. Ингерлейб. — Ростов н/Д: Феникс, 2007. — 250 с. — (Золотой фонд).
222. Художественное оружие из собрания Государственного Эрмитажа: каталог выставки / [под ред. О. А. Федосеенко]; Государственный Эрмитаж; Государственный историко-архитектурный музей-заповедник «Казанский Кремль». — Санкт-Петербург: АО «Славия», 2010. — 272 с.
223. Циркин А. В. Материальная культура и быт народов Среднего Поволжья в I тыс. нашей эры / А. В. Циркин. — Красноярск: Изд-во Краснояр. ун-та, 1987. — 298 с.
224. Черепнин Л. В. Русская палеография / Черепнин Л. В. — М.: Государственное издательство политической литературы, 1956. — 616 с.
225. Чернецький Є. Правобережний гербівник: у 5 т. / Євген Чернецький. — Біла Церква: Вид. О. Пшонківський, 2006–2012.
Т. 1. Шляхта Васильківського, Тарашанського та Звенигородського повітів. — 2006. — 160 с.
226. Черных П. Я. Историко-этимологический словарь современного русского языка.: в 2-х т. / П. Я. Черных. — М.: Русский язык, 1999.
Т.2 (Панцирь–Ящур). — 560 с.

227. Чухліб Т. В. Гетьмани і монархи. Українська держава в міжнародних відносинах 1648–1714 рр. / Тарас Чухліб. — К.: Арістей, 2005. — 640 с.
228. Чухліб Т. В. Доля золотого меча Сагайдачного / Тарас Чухліб. // Незнайоме Кліо. Таємниці, казуси і курйози української історії. Козацька доба / Русина Олена, Горобець Віктор, Чухліб Тарас. — К.: Наук. думка, 2002. — С. 104–108.
229. Чухліб Т. В. Переяславська угода 1654 р. у контексті міжнародного утворення ранньомодерної української держави: причини, укладення, наслідки. Частина 2 / Чухліб Т. В. // Укр. іст. журнал. — 2003. — № 3. — С. 43–63.
230. Шаповал І. В пошуках скарбів. Оповідання про Д. І. Яворницького / Іван Шаповал. — К.: Радянський письменник, 1963. — 304 с.
231. Эварницкий Д. И. Запорожье в остатках старины и преданиях народа: в 2 ч. / Д. И. Эварницкий — СПб: Издание Л. Ф. Пантелеева, 1888.
Ч.1. — 294 с.
Ч.2. — 262 с.
232. Этимологический словарь славянских языков. Праславянский лексический фонд / [под ред. Трубачева О. Н.]. — М.: Наука, 1993. — Вып. 18. — 255 с.
233. Яворницький Д. І. Історія Запорізьких козаків: у 3 т. / Д. І. Яворницький; [пер. з рос. І. І. Сварника]. — Львів: Вид-во «Світ», 1990.
Т.1. — 319 с.
234. Яворницький Д. Кошовий отаман Осип Михайлович Гладкий / Д. І. Яворницький // Ювілейний збірник академіку М. С. Грушевському. — К., 1927. — С. 295–305.
235. Яковсон А. Л. Художественные связи Руси с Закавказьем и Ближнем Востоком в XVI в. / А. Л. Яковсон // Древности Московского Кремля: мат-лы и исследования по археологии Москвы / [ред. Воронин Н. Н., Рабинович М. Г.]. — М.: Наука, 1971. — Т. IV. — С. 230–252. — (Мат-лы и исследования по археологии СССР; № 167).
236. Яковенко Н. Нарис історії середньовічної та ранньомодерної України / Наталя Яковенко. — К.: «Часопис Критика», 2006. — 528 с.
237. A Companion to Medieval Arms and Armour / [ed. by David Nicolle]. — Woodbridge, Suffolk: Boydell Press, 2002. — 320 p.
238. Alexander D. Swords and Sabers During the Early Islamic Period / David Alexander // Gladius. — 2001. — № XXI. — P. 193–218.
239. Androshchuk F. The «Ljudota Sword?» (An episode of Contacts Between Britain and Scandinavia in the Late Viking Age) / Fedir Androshchuk // Ruthenica. — 2003. — Т. 2. — С. 15–25.
240. Anglo S. The Martial Arts of Renaissance Europe / Sydney Anglo. — New Haven; London: Yale University Press, 2011. — 396 p.
241. Aydin H. Sultanların Silahlari: Topkapı Sarayı Silah Koleksiyonu / Hilmi Aydin. — Ankara: Kültür ve Turizm Bakanlığı, 2012. — 228 p.
242. Aylward J. D. The Small-Sword in England: Its History, Its Forms, Its Makers, and Its Masters / J. D. Aylward. — London: Hutchinson's Scientific & Technical Publications, 1945. — 132 p.
243. Bartha A. Hungarian society in the 9th–10th Centuries / Antal Bartha. — Budapest: Akadémiai Kiado, 1975. — 147 p.

244. Biernacki C. Karabela / Cezary Biernacki. // S. Orgelbranda Encyklopedia Powszechna z Ilustracjami i Mapami. T. VIII. Od Litery K do Kruszyński. — Warszawa: Wydawnictwo Towarzystwa Akcyjnego Odlewni Czcionek i Drukarni S. Orgelbranda Synów, 1900. — S. 103.
245. Blackmore D. J. Arms and Armour of the English Civil Wars / David J. Blackmore. — London: Boydell & Brewer, 1990. — 99 p.
246. Blair C. European & American Arms c. 1100–1850 / Claude Blair. — N.Y.: Bonanza Books, 1962. — 134 p.
247. Bołdyrew A. Produkcja i koszty uzbrojenia w Polsce XVI wieku / Alexander Bołdyrew. — Warszawa: Neriton, 2005. — 416 s.
248. Boniecki A. Herbarz polski. Wiadomości historyczno-genealogiczne o rodach szlacheckich. Cz. 1, T. 2. / Adam Boniecki. — Warszawa: Skład główny Gehethner I Wolff, 1900. — 396 s.
249. Bruhn Hoffmeyer A. Introduction to the History of the European Sword / Dr. Ada Bruhn Hoffmeyer // Gladius. — 1961. — Vol. I. — P. 30–75.
250. Bruhn Hoffmeyer A. Military Equipment in the Byzantine Manuscript of Scyltizes in Biblioteca Nacional de Madrid / Dr. Ada Bruhn Hoffmeyer // Gladius. — 1966. — Vol. V. — 194 p.
251. Brückner A. Słownik etymologiczny języka polskiego / Aleksander Brückner. — IV wyd. — Warszawa: Wiedza Powszechna, 1985. — 806 s.
252. Clements J. Medieval Swordsmanship: Illustrated Methods And Techniques / John Clements. — N.Y.: Paladin Press, 1998. — 344 p.
253. Cohen A. The Guilds of Ottoman Jerusalem / Amnon Cohen. — Leiden: Brill Academic Pub, 2001. — 305 p. — (Ottoman Empire and Its Heritage; vol. 21).
254. Czacki T. O litewskich i polskich prawach, o ich duchu, źródłach, związku i o rzeczach zawartych w pierwszym Statucie dla Litwy w 1529 roku wydanym. T. 1. / przez Tadeusza Czackiego. — Kraków: Nakładem drukarni “Czasu”, 1861. — 349 s.
255. Davidson H. E. The Sword in Anglo-Saxon England: Its Archaeology and Literature / Hilda Ellis Davidson. — Woodbridge: Boydell Press, 1994. — 286 p.
256. Dziewanowski W. Zarys dziejów uzbrojenia w Polsce / Władysław Dziewanowski. — Warszawa: Główna Księgarnia Wojskowa, 1935. — 224 s.
257. Elgood R. The Arms and Armour of Arabia in the 18th–19th and 20th Centuries / Robert Elgood. — Vermont, USA: Scholar Press, 1994. — 138 p.
258. Elgood R. The Arms of Greece and Her Balkan Neighbors in the Ottoman Era / Robert Elgood. — N.Y.: Thames & Hudson, 2009. — 336 p.
259. Feuerbach A. M. Cruicible Steel in Central Asia: Production, Use and Origin: a dissertation in fulfilment of the requirements for the degree of Doctor of Philosophy / Anna Marie Feuerbach; University College London; Institute of Archaeology. — London, 2002. — 357 p.
260. Gardner R. E. Small Arms Makers. A directory of fabricators of firearms, edged weapons, crossbows and polearms / col. Robert Gardner. — N.Y.: Bonanza Books, 1963. — 378 p.
261. Geibig A. Beiträge zur morphologischen Entwicklung des Schwerts im Mittelalter: Eine Analyse des Fundmaterials vom ausgehenden 8. bis zum 12. Jahrhundert aus

- Sammlungen der Bundesrepublik Deutschland / Alfred Geibig. — Noemünster: Wachholtz, 1991. — 208 s.
262. Głosek M. Miecze środkowoeuropejskie z X–XV w. / Marian Głosek. — Warszawa: Wydawnictwo Geologiczne, 1984. — 186 s.
263. Głosek M. Miecze sredniowieczne z ziem polskich / Marian Głosek, Andrzej Nadolski — Łódź: Zakład Narodowy im. Ossolińskich, 1970. — 84 s. — (Acta Archaeologica Lodziensia; Nr 19).
264. Gorovei S. Les emblems imperiaux de la princesse Maria Assanine Paleologuine / Ștefan S. Gorovei, Maria Magdalena Székely // Etudes Byzantines et post-byzantines. — Bucuresti, 2006. — Vol. V. — P. 49–87.
265. Grotowski P. Ł. Święci wojownicy w sztuce bizantyjskiej (843–1261). Studia nad ikonografią uzbrojenia i ubioru / Piotr Łukasz Grotowski. — Kraków: Wydawnictwo WAM, 2011. — 496 s.
266. Gutowski J. Katalog zabytków tatarskich: w 3-ch T. / Jacek Gutowski. — Warszawa: Fundacja Res Publica Multiethnica, 1997.
Tom I. Broń i uzbrojenie Tatarów. — 1997. — 138 s.
267. Hartleb Z. Szabla polska / Zygmunt Hartleb. — Lwów; Warszawa; Kraków: Wyd. Zakładu Narodowego im. Ossolińskich, 1926. — 59 s.
268. Huangfu J. Zhongguo dao jian [Iron and Steel Swords of China] / Jiang Huangfu, Ding Huangfu. — Jinan: Ming tian chu ban she, 2007. — 250 p. [китайською мовою].
269. Hunt for Paradise. Court Arts of Safavid Iran 1501–1576 / [ed. by Jon Thompson and Sheila R. Canby]. — Milan: Skira, 2003. — 340 p.
270. James A. Persian Steel: The Tanavoli Collection / James Allan, Brian Gilmour. — Oxford University Press, 2000. — 600 p.
271. Janiak R. Z. Pasja zbierania. Kolekcja Ryszarda Z. Janiaka: katalog wystawy / Ryszard Z. Janiak, Ryszard de Latour, Anna Kwaśnik-Gliwińska; Zamek Królewski w Warszawie, Muzeum Narodowe w Kielcach. — Warszawa: ARX REGIA, Ośrodek Wydawniczy Zamku Królewskiego w Warszawie, 2007. — 632 s.
272. Jarnuszkiewicz Cz. Szabla wschodnia i jej typy narodowe / Czesław Jarnuszkiewicz. — London: Antykwariat R. Wenika, 1973. — 103 p.
273. Jäger F. Ungarischer Säbel und Husaren-Pallasch. Ein Beitrag zur Geschichte der leichten Reiterei / Jäger Friedrich. — Gnas: Weishaupt, 2010. — 69 s.
274. Kalmár J. Régi magyar fegyverek / Kalmár János. — Budapest: Natura, 1971. — 430 s.
275. Khorasani M. M. Arms and Armor from Iran: The Bronze Age to the End of the Qajar Period / Manouchehr Moshtagh Khorasani. — Tübingen, Germany: Legat-Verlag GmbH & Co Kg, 2006. — 776 p.
276. Khorasani M. M. Lexicon of Arms and Armor from Iran: A Study of Symbols and Terminology / Dr. Manouchehr Moshtagh Khorasani. — Tübingen, Germany: Legat Publishers, 2010. — 560 p.
277. Kovács T. S. Splendeur de l'Armurerie Hongroise: catalogue / Tibor S. Kovács. — Bruxelles: Brepols Publishers, 1999. — 132 s.
278. Kwaśniewicz W. Szabla Polska od XV do końca XVIII wieku / Włodzimierz Kwaśniewicz. — Zielona Góra: Lubuskie Towarzystwo Naukowe, 1988. — 248 s.

279. Kwaśniewicz W. «Szable sławnych Polaków» / Włodzimierz Kwaśniewicz. — Warszawa: Bellona, 2006. — 150 s.
280. Laking G. F. A Record of European Armour and Arms Through Seven Centuries: in 5 Vol. / Sir Guy Francis Laking. — London: G. Bell and Sons Ltd., 1920–1922.
281. Lebedynsky I. Armes Cosaques et Caucasiennes et les Armes Traditionnelles d'Europe Orientale (les) / I. Lebedynsky. — La Tour du Pin, France: Éditions du Portail, 1990. — 136 p.
282. Lebedynsky I. Les Armes Traditionnelles de l'Europe Centrale / Iaroslav Lebedynsky. — La Tour du Pin, France: Éditions du Portail, 1996. — 128 p.
283. Lebedynsky I. Les tamgas: une “héraldique” de la steppe / Iaroslav Lebedynsky. — Paris: Editions Errance, 2011. — 157 p.
284. Ledóchowski S. Polskie szable paradne / Stanisław Ledóchowski. — Warszawa: KAW, 1980. — 48 s.
285. Lenkiewicz Z. S. 1000 Marks of European Blademakers / Zygmunt S. Lenkiewicz. — Sussex, UK: Caldra House, Ltd., 1991. — 139 p.
286. Lhoste J. Armes Blanches Françaises. Symbolisme, Inscriptions, Marquages, Fourbisseurs, Manufactures / Jean Lhoste, Jean-Jaques Buginé. — La Tour du Pin, France: Éditions du Portail, 2009. — 254 s.
287. Łepkowski J. Broń sieczna w ogóle i w Polsce uważana archeologicznie / przez Józefa Łepkowskiego. — Kraków: czcionkami «CZASU», 1857. — 94 s.
288. Łoziński W. Ormiański epilog lwowskiej sztuki złotniczej / Łoziński Władysław. — Kraków: Drukarnia Uniwersytetu Jagiellońskiego, 1901. — 52 s.
289. Łoziński W. Patrycyat i mieszczaństwo Lwowskie w XVI i XVII wieku / Władysław Łoziński. — Lwów: Księgarnia H. Altenberga, 1902. — 436 s.
290. Łoziński W. Złotnictwo lwowskie w dawnych wiekach: 1384–1640 / Władysław Łoziński. — Lwów: Gubrynowicz i Schmid, 1889. — 112 s. — (Lwów starożytny: kartki z historii sztuki i obyczajów; I).
291. Lupo M. Le Lame del Re. Sabri & Spade dell' Armata Sabauda dal 1560 al 1831 / Maurizio Lupo. — Torino: Centro Studi Piemontesi, 2007. — 566 p.
292. Machek V. Etymologický slovník jazyka českého a slovenského / Václav Machek. — Praha: Nakladatelství Československé akademie věd, 1957. — 627 p.
293. Małecki A. Studya heraldyczne: w 2 t. / przez Antoniego Małeckiego. — Lwów–Warszawa: Gubrynowicz i Shmidt, Gebethner i Wolf, 1890.
294. Mańkowski T. Orient w polskiej kulturze artystycznej / Tadeusz Mańkowski. — Wrocław – Kraków: Zakład Narodowy im. Ossolińskich, 1959. — 256 s. — (Studia z Historii Sztuki; t. VIII).
295. Mańkowski T. Sztuka Islamu w Polsce w XVII i XVIII wieku / Tadeusz Mańkowski. — Kraków: Polska Akademia Umiejętności, 1935. — 126 s.
296. Mańkowski T., Sztuka Ormian lwowskich. — Kraków, 1934. — 163 s. — (Prace komisji historii sztuki; t. VI, zeszyt I).
297. Marsili L. F. Stato militare dell'Imperio ottomanno. L'état militaire de l'empire ottoman / Marsili, Luigi Ferdinando; [einf.: Manfred Kramer]. — Graz: Akadem. Druck- u. Verlagsanst., 1972. — 199 p.
298. Masia K. The Evolution of Swords and Daggers in the Sasanian Empire / Kate Masia // *Iranica Antiqua*. — 2000. — Vol. 35. — P. 185–289.

299. Meyer S. Tatarskie pochodzenie szabel polskich zwanych «ormiańskimi» / Stanisław Meyer // Broń i Barwa. — 1936. — R III, №6. — S. 138–142.
300. Meyer S. Trochę uwag o szablach polskich / Stanisław Meyer // Broń i Barwa. — 1934. — №3. — S. 50.
301. Meyer S. Typy szabel polskich / Stanisław Meyer // Broń i Barwa. — 1934 — R.I, №4. — S. 66–72.
302. Mohamed B. The Arts of the Muslim Knight: The Furusiyya Art Foundation Collection / [concept and direction by Bashir Mohamed]. — Milan: Skira, 2008. — 416 p.
303. Muzeum Narodowe w Krakowie: zbiory Czartoryskich: historia i wybór zabytków: opracowanie zbiorowe / [red. M. Rostworowski]. — Warszawa: Arkady, 1978. — 189 s.
304. Müller H. Europäische Hieb- und Stichwaffen: Aus der Sammlung des Museums für Deutsche Geschichte / Heinrich Müller, Hartmut Kölling. — Berlin: J. Neumann-Neudamm, 1984. — 448 s.
305. Nadolski A. Polska broń. Broń biała / Andrzej Nadolski. — Wrocław: Zakład Narodowy imienia Ossolińskich, 1984. — 186 s.
306. Nicolle D. Arms and Armour of the Crusading Era 1050–1350. Islam, Eastern Europe and Asia / David Nicolle. — London: Greenhill books, 1999. — 576 p.
307. Niesiecki K. S. G. Herbarz polski Kaspra Niesieckiego S. G. Powiększony dodatkami z poniejszych autorów rękopismów, dowodów, urzędowych i wydany przez Jana Nep. Bobrowicza. / Kasper Niesiecki S. G. — Lipsk: nakładem i drukiem Breitkopfa i Härtela, 1841.
T.VI. — 588 s.
T.VIII. — 652 s.
308. North A. Introduction to European Swords / Anthony North. — London: Stemmer House Pub, 1982. — 48 p. — (Victoria & Albert Museum introductions to the decorative arts).
309. Oakeshott E. R. Records of the Medieval Sword / Ewart Oakeshott. — Woodbridge: Boydell Press, 2007. — 320 p.
310. Odsiecz Wiedeńska 1683. Wystawa jubileuszowa w Zamku Królewskim na Wawelu w trzechsetlecie bitwy. T.1. Tło historyczne i Materiały Źródłowe. — Kraków: Państwowe Zbiory Sztuki na Wawelu, 1990. — 348 s.
311. Oręż Perski i Indoperski XVI-XIX wieku ze zbiorów Polskich / [ed. Antoni Romuald Chodyński]. — Malbork: Muzeum Zamkowe w Malborku, 2000. — 400 s.
312. Ostrowski J. hr. Księga Herbowa rodów polskich: u 2 cz. / Juliusz Hr. Ostrowski. — Warszawa, 1897–1906.
313. Paul E. J. Arms and Armour: Traditional Weapons of India / E. Jaiwant Paul. — New Delhi: Roli & Janssen BV, 2005. — 144 p.
314. Peirce I. Swords of the Viking Age / Ian Peirce, Ewart Oakeshott. — Woodbridge: Boydell Press, 2007. — 160 p.
315. Polska technika wojskowa do 1500 roku / [pod red. Andrzeja Nadolskiego]. — Warszawa: Oficyna Naukowa, 1994. — 440 s.
316. Princely Arms and Armour. A selection from the Dresden Collection / by Johannes Schöbel. — Erfurt: Edition Leipzig, 1975. — 256 p.

317. Pyhrr S. W. *Heroic Armor of the Italian Renaissance: Filippo Negroli and His Contemporaries* / Stuart W. Pyhrr, José-A. Godoy, Silvio Leydi. — N.Y.: Metropolitan Museum of Art, 1998. — 358 p.
318. Sachse M. *Damascus Steel — Myth, History, Technology, Application* / Sachse, Manfred. — Düsseldorf: Verlag Stahleisen, 2008. — 304 p.
319. Schuckelt H. *Die Türckische Cammer* / Holger Schuckelt. — Dresden: Sandstein Kommunikation, 2010. — 384 s.
320. Snodgrass A. M. *Arms and Armour of the Greeks* / A. M. Snodgrass. — Ithaca—New York.: Thames and Hudson, Cornell University Press, 1967. — 152 p.
321. Southwick L. *The Sword of General Sir William Fenwick Williams, Baronet of Kars, in the Royal Armouries (IX.1841) and Aspects of High Victorian Sword Design* / Leslie Southwick // *Arms & Armour*. — 2012. — Vol. 9. — № 2. — P. 101–153.
322. *Splendour des Armes Orientales: Exposition catalog* / [textes et version anglaise Howard Ricketts ; informations complémentaires et version française, Philippe Missillier]. — Paris: ACTE-EXPO, 1988. — 207 p.
323. Steingass F. *Persian-English Dictionary*. — Beyrut: Libraire du Liban, 1892. — 1539 p. — (reprint, 1975).
324. Teodorczyk J. *Walki o Malbork w roku 1626, z uwzględnieniem opisu stanu fortecy, piechoty polskiej i szwedzkiej oraz politycznego tła wydarzeń* / Jerzy Teodorczyk // *Studia do dziejów dawnego uzbrojenia i ubioru wojskowego*. — 1978. — Cz. VII. — S. 39–69.
325. *The Complete Encyclopedia of Arms & Weapons* / [ed. by Leonid Tarassuk, Claude Blair]. — N.Y.: Simon and Schuster, 1982. — 544 p.
326. Thordemann B. *Armour from the Battle of Wisby: in 2 Vol.* / Bent Thordemann. — Stockholm: Kungl Vitterhets Historie Och Antikvitets Akademien, 1939–1940. Vol. I. Text. — 1939. — 480 p. Vol. II. Plates. — 1940. — 145 p.
327. *Uzbrojenie W Polsce Sredniowiecznej 1350–1450* / [pod red. Andrzeja Nadolskiego]. — Łódź: Polska Akademia Nauk, In-t Historii Kultury Materialnej, 1990. — 532 s.
328. Vries de K. *Medieval Military Technology* / Kelly de Vries. — Peterborough, UK: Broadview Press, 1992. — 340 p.
329. *Wien 1529: Die erste Türkenbelagerung: 4. Okt. 1979 bis 10. Febr. 1980* / Historisches Museum der Stadt Wien; [red. Günter Dürriegl]. — Wien, Böhlau, Köln, Graz: Verlag Hermann Böhlau Nachf, 1979. — 160 p. — (Sonderausstellung des Historischen Museums der Stadt Wien).
330. Wittyg W. *Znaki pieczętnie (gmerki) mieszczan w Polsce w XVI i zaraniu XVII wieku* / Wiktor Wittyg. — Kraków: Druk W. L. Anczyca i Spółki, 1906. — 176 s.
331. Yücel Ü. *Islamic Swords and Swordsmiths* / Ünsal Yücel. — Istanbul: O. I. C. Research Centre for Islamic History, Art and Culture, IRCICA, 2001. — 174 p.
332. Zabłocki W. *Cięcia prawdziwą szablą* / Wojciech Zabłocki. — Warszawa: Sport i Turystyka, 1989. — 348 s.
333. Zakharov A. *Studia Levedica. Archaeologischer Beitrag zur Geschichte der Altungarn im IX Jh.* / Zakharov A., Arendt W. — Budapest: Magyar Történeti Múzeum, 1935. — 80 s.

334. Zbiory Muzeum Wojska Polskiego w Warszawie / [red. Marianna Brzuskiwicz, Aleksander Czerwiński] — Warszawa: Arkady, 1997. — 96 p.
335. Zebrowski M. Gold, Silver and Bronze from Mughal India / Mark Zebrowski. — London: Laurence King, 1997. — 344 p.
336. Żychliński T. Złota księga szlachty polskiej. R. XI. / przez Teodora Żychlińskiego. — Poznań: w drukarni Franciszka Chocieszyńskiego, 1889. — 358 s.
337. Żygulski Z. jun. Dzieje zbiorów puławskich (Świątynia Sybilli i Dom Gotycki) / Żygulski Zdzisław jun. // Rozprawy i sprawozdania Muzeum Narodowego w Krakowie. — Kraków, 1962. — T. VII. — S. 5–265.
338. Żygulski Z. jun. Broń w dawnej Polsce. Na tle uzbrojenia Europy i Bliskiego Wschodu / Żygulski Zdzisław jun. — Warszawa: PWN, 1975. — 377 s.
339. Żygulski Z. jun. Wazowie w Polsce / Zdzisław Żygulski jun. // Sztuka dworu Wazów w Polsce: katalog wystawy — Kraków: Państwowe Zbiory Sztuki na Wawelu, 1976. — S. 13–30.
340. Żygulski Z. jun. Karabela i szabla orla / Zdzisław Żygulski jun. // Studia do dziejów dawnego uzbrojenia i ubioru wojskowego. — 1978. — Cz. VII. — S. 17–37.
341. Żygulski Z. jun. Stara broń w polskich zbiorach / Zdzisław Żygulski jun. — Gdańsk, Warszawa: Krajowa Agencja Wydawnicza, 1984. — 276 s.
342. Żygulski Z. jun. Broń wodzów i żołnierzy / Zdzisław Żygulski jun. — Kraków: Wydawnictwo Kluszczyński, 2003. — 112 s.
343. Żygulski Z. jun. Broń wschodnia. Turcja, Persja, Indie, Japonia / Zdzisław Żygulski jun. — Warszawa: KAW, 1986. — 176 s.
344. Żygulski Z. jun. Uzbrojenie i taktyka Kozaków Zaporoskich / Zdzisław Żygulski jun. // Studia do dziejów dawnego uzbrojenia i ubioru wojskowego. — Kraków: Muzeum Narodowe w Krakowie, 2005. — Cz. XII. — S. 25–40.

Електронні джерела

1. Попельницька О. О. Іранський палаш/ Олена Попельницька. — Електрон. дані. — Режим доступу: <http://www.facebook.com/media/set/?set=a.407350105978153.88282.406036992776131&type=3>. — Назва з екрану.
2. Толмачова М. М. Технологія виготовлення салтівських шабель / М. М. Толмачова. — Електрон. дані. — Режим доступу: <http://www.myslencedrevo.com.ua/uk/Sci/Archeology/Archeometry/Applied/SaltovoSabres.html>. — Назва з екрану.
3. Dziewulski M. Oriental Influences on Polish Arms [Електронний ресурс]: (Lecture presented on Ethnographic Arms and Armor Seminar in Timonium, 17th March 2007) / Michał Dziewulski. — Електрон. дані. — Режим доступу: <http://www.vikingsword.com/ethsword/Dziewulski01.pdf> — Назва з екрану. — 35 p.
4. Feuerbach A. Indo-Persian Blades in the Collection of E. Gene Beall / Dr. Ann Feuerbach. — Електрон. дані. — Режим доступу: <http://www.vikingsword.com/ethsword/beallcollection.pdf> — Назва з екрану. — 44 p.
5. Great Representation of the Art and Use of Fencing by Ridolfo Capoferro / [ed. by R. Kay, transl. by J. Swagner and W. E. Wilson]. — Електрон. дані. — 2009. — Режим доступу: <http://mac9.ucc.nau.edu/manuscripts/CapoFerro-GRAUF.pdf>. — Назва з екрану. — 127 p.

СПИСОК СКОРОЧЕНЬ

ВІМАІВВЗ — Військово-історичний музей артилерії, інженерних військ та військ зв'язку, м. Санкт-Петербург, РФ.

ВКЛ — Велике князівство Литовське.

ГВК — Генеральна військова канцелярія.

ГВС — Генеральний військовий суд.

ДАПО — Державний Архів Полтавської області.

ДІКЗППБ — Державний історико-культурний заповідник Поле Полтавської битви, м. Полтава, Україна.

ДІМ — Державний історичний музей, м. Москва, РФ.

ДМІ СПб — Державний музей історії Санкт-Петербурга, м. Санкт-Петербург, РФ.

ДНІМ — Державний історичний музей ім. Д. І. Яворницького, м. Дніпропетровськ, Україна.

ДПБ — Державна публічна бібліотека ім. М. Є. Салтикова-Щедрина, м. Санкт-Петербург, РФ.

ДРМ — Державний російський музей, м. Санкт-Петербург, РФ.

ДТТ — Державна Третьяковська галерея, м. Москва, РФ.

ДХМ — Дніпропетровський художній музей.

ЗООИИД — Записки одесского общества истории и древностей.

КДІАМЗ — Краснодарський державний історико-археологічний музей-заповідник ім. Є. Д. Феліцина, м. Краснодар, РФ.

ЛІМ — Львівський історичний музей, м. Львів, Україна.

МІКУ — Музей історичних коштовностей України, м. Київ, Україна.

МВП — Музей Війська Польського, Варшава, Польща.

МКМ — Миргородський краєзнавчий музей, м. Миргород, Україна.

НАІЗЧС — Національний історико-культурний заповідник «Чернігів Стародавній», м. Чернігів, Україна.

НБУВ ІР — Національна бібліотека України ім. В. І. Вернадського. Інститут Рукописів.

НВІМ — Національний військово-історичний музей, м. Київ, Україна.

НКПЧЗ КПЛ — Національний Києво-Печерський історико-культурний заповідник «Києво-Печерська Лавра», м. Київ, Україна.

НМІУ — Національний музей історії України, м. Київ, Україна.

НМУНДМ — Національний музей українського народно-декоративного мистецтва, м. Київ, Україна.

НХМУ — Національний художній музей України, м. Київ, Україна.

ОДІКМ — Одеський історико-краєзнавчий музей, м. Одеса, Україна.

ОП — Оружейна палата Московського Кремля

ПОКМ — Полтавський обласний краєзнавчий музей, м. Полтава, Україна.

ПХМ — Переяслав-Хмельницький державний історичний музей, м. Переяслав-Хмельницький, Україна.

р. ж. — роки життя.

р. п. — роки правління.

РГВІА — Російський Державний військово-історичний архів.

РЕМ — Російський етнографічний музей.

РФ — Російська Федерація

УТОПІК — Українське товариство охорони пам'яток історії та культури

ХІМ — Харківський історичний музей, м. Харків, Україна.

ЦДАВО України — Центральний державний архів вищих органів влади та управління України

ЦДІАК України — Центральний Державний історичний архів давніх актів у м. Києві, Україна.

ЦДІАЛ України — Центральний Державний історичний архів України у м. Львів.

ЧІМ — Чернігівський історичний музей ім. В. Тарновського, м. Чернігів, Україна.

ЧОХМ — Чернігівський обласний художній музей, м. Чернігів, Україна.

р. d. t. (р. p. d. t.) — аббревіатури, якими у військово-фіскальних документах Литовсько-Польської держави XVI ст. позначали комплекс гусарського озброєння, що складався із «панцера», «древа» (списа), «тарча» (щита); або: «панцера», «прилбиці» (шолома), «древа», «тарча».

ПЕРЕЛІК МАЛЮНКІВ

Рис. 1 (с. 27). Оптимальна довжина меча відповідно до поглядів Ф. Гіслієро [Federico Ghisliero. Regole di molti cavagliereschi essercitii. — Parma, 1587].

Рис. 2 (с. 56). Есток (кончар), XV ст. Музей фундації князів Чарторийських Національного музею у Кракові, Польща. Інв. № XIV-49.

Рис. 3 (с. 58). Основні типи фальшионів: *А*) різновид типу I з так званим конвексійним вістряем. Північна Італія, 1565–1570 рр. Зброярня-музей королівського палацу, Мадрид, Іспанія; *Б*) різновид типу II. Фальшион Коуньєрза. 1270 р. Даремський кафедральний собор, Великобританія; *В*) різновид типу III. 1370–1400 рр. Музей армії, Париж, Франція.

Рис. 4 (с. 62). Основні типи прямих перських мечів кінця XV ст.: *А*) Меч з клинком традиційної форми, ефес пізнішого походження. Віденський художній музей, Австрія, інв. № HJK A 1136; *Б*) клинок довгого кавалерійського меча, оптимізований для колольних ударів. Мистецька фундація Фурусіа, Вадуз, Ліхтенштейн, інв. № R-304.

Рис. 5 (с. 66). Мамелюцькі мечі, датовані епохою султана Кайтибая (р. п. 1468–1496) зі збірки музею палацу Топкапи у Стамбулі, Туреччина: *А*) так званий «меч-рапіра», придатний для колольних та, меншою мірою, рубальних ударів, інв. №1/210; *Б*) Широкий дволезовий меч, інв. №1/87; *В*) дволезовий меч з нахиленим руків'ям, інв. №1/180.

Рис. 6 (с. 68). Прямий сасанідський меч у срібній оправі VI–VII ст. н.е. з колекції Національного музею Ірану (Тегеран, Іран).

Рис. 7 (с. 69). Тесак, так званий «Меч святого Петра». Перша пол. XIV ст. Єпархіяльний музей, м. Познань, Польща.

Рис. 8 (с. 71). Європейські палаші Раннього нового часу: *А*) дволезовий гусарський, кінець XVI ст., Угорщина, колекція палацу Батгіяні, Кьорменд, Угорщина; *Б*) дволезовий 1710 р., Російська імперія, Державний Ермітаж, Санкт-Петербург, РФ; *В*) кірасирський дволезовий 1740-х рр., Російська імперія, ВІМАІВВЗ, Санкт-Петербург, РФ; *Г*) однолезовий карабінерський солдатський зр. 1763 р., Російська імперія, ВІМАІВВЗ, Санкт-Петербург, РФ.

Рис. 9 (с. 73). Зразки ранніх східних шабель: *А*) знахідка у Нішапурі, Східний Іран. IX–X ст. н.е. Музей мистецтва Метрополітен, Нью-Йорк, США, інв. № 40.170.168; *Б*) кальджури, яку на думку дослідників можна розглядати як найдавнішу відому хісравані. Музей палацу Топкапи, Стамбул, Туреччина, інв. № 21/139; *В*) одна з найдавніших відомих нині мамелюцьких шабель, кінець XIII ст. Музей палацу Топкапи, Стамбул, Туреччина, інв. № 1/304.

Рис. 10 (с. 79). Ранні типи верхів'я-ковпачка, характерні для східноєвропейських шабель: *А*) салтівської культури (VIII–IX ст.); *Б*) кабарських, можливо виготовлених у Києві (IX–X ст.); *В*) «меч Карла Великого» з Музею історії мистецтв у Відні; *Г*) давньоруських (XII–XIII ст.).

Рис. 11 (с. 80). Руків'я шабел з верхів'ям-ковпачком у колекції палацу-музею Топкапи, Стамбул, Туреччина): А) османського султана Мехмеда II (р.п. 1451–1481), інв. № 1/90; Б) мамелюцька, середини XV ст., інв. № 1/133; В) періоду османського султана Селіма I Явуза (р.п. 1512–1520), інв. № 1/94; Г-Д) османського султана Сулеймана I Кануні (р. п. 1520–1566), інв. № 1/463, 2/1136.

Рис. 12 (с. 82). А) Шабля XVI ст. з верхів'ям-ковпачком та гранованим багнетоподібним бойовим кінцем. Хортицький музей-заповідник, Україна; Б) шабля кінця XVI — поч XVII ст. з верхів'ям-ковпачком та гранованим багнетоподібним бойовим кінцем, атрибутована шведськими музейниками як «російська» або «перська». Королівська зброярня, Стокгольм, Швеція, інв. № 7530 (1880); В) Османська пала XVI ст. Історичний музей, Дрезден, Німеччина, інв. № 1606.

Рис. 13 (с. 83). Форми шабел з верхів'ям-ковпачком XVII–XVIII ст. За класифікацією, запропонованою В. Квасневичем: А) чечуги; Б) ординка; В) парадні різновиди ординок вірменського виробництва.

Рис. 14 (с. 86). Шаблі у колекції Державного Ермітажу, Санкт-Петербург, РФ: А) шабля у піхвах. Клинок: Північно-Західний Кавказ, Черкесія, XVII ст. Руків'я, піхви, монтування та напис: Крим(?), XVIII ст., інв. № В.О.6; Б) шабля у піхвах. Іран (клинок), Середня Азія (руків'я, піхви, монтування), Росія (напис). Середина XVII ст., інв. № В.О. 3516.

Рис. 15 (с. 88). Дворучні угорські шаблі першої пол. XV ст. А) за історичною легендою належала героєві антиосманського повстання, албанському князю Георгію Кастріоті Скандербегу (р. ж. 1405–1468): клинок з тавром «пассауський вовк» XIV ст., оправа — XV ст. Б) з S-подібною гардою та у вигляді «вісімки»; В) з гардою-щитком.

Рис. 16 (с. 90). Ефеси угорських шабел від ранніх до пізніх: А) IX ст., з поховання у Земпліні, Словаччина; Б) кінця IX, або X ст., з поховання у Гестерді, Угорщина; В) гусарської XV ст. Зброярня Національного музею Угорщини, Будапешт, інв. № 55.3239; Г) гусарської середини XVI ст. Зброярня Національного музею Угорщини, Будапешт, інв. № 55.3390; Д) ерцгерцога Фердинанда II Тірольського (р. ж. 1529–1595). Зброярня Національного музею Угорщини, Будапешт, інв. № 55.3236; Е) графа Ніколаса Цринія, бана Хорватії (пом. 1566 р.). Колекція Музею історії мистецтва, зброярня фортеці Амбрас, Австрія, інв. № 421 б; Є) угорського князя Георгія Бебека (пом. 1567). Зброярня Національного музею Угорщини, Будапешт, інв. № 55.3240; Ж) XVII ст. Зброярня Національного музею Угорщини, Будапешт, інв. № 55.3351; З) середини XVI ст. Колекція Р. З. Яньяка, інв. № 1/268.

Рис. 17 (с. 91). Розвиток ефеса польсько-угорської шаблі типу II (за В. Квасневичем): А) тип II з короткою хрестовиною; Б) гусарська (чорна) шабля; В) шабля-костюшківка.

Рис. 18 (с. 93). Формування війська Речі Посполитої, 1626 р. [Abraham V. Journael van de Legatie, gedaen in de Iaren 1627 en 1628 by de Ed. Erentfeste, Hoogh-Gheleerde ... Heren Staten Generael, afgesonden, op den Vrede-Handel

tusschen de Coninghen van Polen ende Sweden // Boot Abraham. — Amsterdam: Michiel Colyn Boeckverkooper, 1632. — 84 s].

Рис. 19 (с. 95). Схематичний вигляд класичного шамшира.

Рис. 20 (с. 100). Зображення пташиних голів на верхів'ях європейських кортеласів і фальшионів кінця XV–XVI ст.: А) натуралістичний; Б) стилізовані.

Рис. 21 (с. 101). Архітектурні форми, що могли вплинути на формування верхів'я карабелі: А) арка у вигляді «спини віслюка» (кілеподібна); Б) у формі трилисника, гостроверха; В) у вигляді факела; Г) склепіння у дверях усипальниці імама Гусейна у м. Карбела, Ірак.

Рис. 22 (с. 103). Верхів'я у вигляді купола-маківки й трилисника на клинковій зброї: А) на візантійських мечях XI ст. Рисунки у манускрипті «Огляд історії» візантійського історика Іоана Скилиці (р. ж. 1040–1101)189; Б) на мечі Боабділа. Малюнок з фотографії з колекції Національного музею Прадо, Мадрид, Іспанія; В) на копії меча короля Фердинанда III Кастильського (XIII ст.) зі зброярні королівського палацу у Мадриді, Іспанія; Г) на мамелюцькому мечі XV ст. у зібранні палацу-музею Топкапи у Стамбулі, Туреччина; Д) на оманському каттарі XVII–XVIII ст. у колекції Британського музею (Лондон, Великобританія); Е) на портреті Самуеля Калнокі, віце-канцлера Трансільванії (1703) у зібранні Національного музею Угорщини у Будапешті; Є) на італійському мечі др. пол. XVI ст. Зброярня історичного музею у Дрездені, Німеччина.

Рис. 23 (с. 104). Зразки верхів'я «двосторонньої карабелі»: А) на німецькому кортеласі, середини XVI ст.; Б–В) на османських палашах XVII–XVIII ст.; Г) на перському мечі XVIII ст.

Рис. 24 (с. 105). Ефес шаблі Селіма I Явуза (р. п. 1512–1520, палац-музей Топкапи, Стамбул, Туреччина, інв. № 1/94).

Рис. 25 (с. 106). А) Зображення зразка клинкової зброї у праці Луїджі-Фернандо Марсільї; Б) пала (гаддаре) XVII ст. згідно з визначенням Е. Аствацатурян; В) перський гаддаре XVIII ст. згідно з визначенням М. Корасані; Г) гаддаре на малюнку невідомого перського автора XIX ст., з підписом: «П'яний Наруз Алі Фатім Заргар з гаддаре» (палац-музей Гулістан, Тегеран, Іран).

Рис. 26 (с. 108). А) Руків'я османської карабелі XVII ст. ДІМ, РФ.; Б) ефес особистого ятагана османського султана Сулеймана I Кануні. Палац-музей Топкапи, Стамбул, Туреччина, інв. № 2/3776; В) верхів'я османських ятаганів XVIII ст. Колекція ДІМ, РФ.

Рис. 27 (с. 110). А–Б) Верхів'я мечів епохи пізніх сасанідів (VI–VII ст.) Національний музей Ірану, Тегеран, Іран; В) верхів'я карабелі часів шаха Сафі Сефевіда (р. п. 1629–1642). Військовий музей Ісламської Республіки Іран, Тегеран, Іран, інв. № 372; Г) верхів'я шаблі, зображене на портреті шаха Сафі Сефевіда, 1633 р. Ермітаж, Санкт-Петербург, РФ209; Д) верхів'я карабелі часів Надер-шаха Афшарида (р. п. 1737–1747). Музей Надарі, Машхад, Іран, інв. № 61; Е) модифікація карабелі періоду Занд (1750–1794). Військовий музей Ісламської Республіки Іран, Тегеран, Іран, інв. № 427; Є) верхів'я шаблі, зобра-

жене на портреті шаха Аббаса I, роботи Біхзада. Британський музей, Лондон, Великобританія.

Рис. 28 (с. 111). Рання «шабля орла», Польща, клинок — Західна Європа, друга половина XVI ст., колекція МВП, інв. № 33573.

Рис. 29 (с. 112). Схематичне зображення килиджа.

Рис. 30 (с. 132). Меч князя Миколая Радзивілла, виготовлений у Вільні, 1572 р. Німецький історичний музей, Берлін, Німеччина, інв. № W 2265.

Рис. 31 (с. 141). Меч герцога Еммануеля Філіберто Савойського. Королівська збройова палата у м. Турині (Італія), інв. № G.24.

Рис. 32 (с. 160). Малюнок «шаблі Мазепи» з каталога Є. Каммерера, 1863 р.

Рис. 33 (с. 160). Рисунок шаблі Мазепи у книзі В. Заблоцького.

Рис. 34 (с. 169). Фрагменти напису на «мазепинській» шаблі, не притаманні рукописній традиції XVI – першої половини XVIII ст.

Рис. 35 (с. 178). А) Вензель, нанесений на пам'ятній шаблі на честь короля Жигмунта III Вази (р. п. 1587–1632) із зібрання Броніслава Бзовського; Б) монограма князя О. Д. Меншикова на клинку у колекції ВІМАІВВЗ; В) монограма на шаблі угорського князя Георгія Бебека.

Рис. 36 (с. 179). Підписи, що приписуються І. Мазепі: А) досліджуваний підпис на шабельному клинку; Б) пізніє факсиміле гетьманського підпису, прототипом якого, можливо, стала розглядувана нами клинкова епіграфіка.

Рис. 37 (с. 200). Вензелі Єлизавети Петрівни: А) на сумі та підсумку гренадерів лейб-гвардійської кампанії (1742–62 рр.); Б) на штандарті лейб-гвардійської кампанії 1741 р.

Рис. 38 (с. 204). Замальовка «шаблі Розума» з колекції музею «Платар» та прорис напису на штабі.

Рис. 39 (с. 241). Шабля у колекції МВП, клинок XVII, оправа XVIII ст.

Рис. 40 (с. 242). Орнаментака на шаблі П. Головатого (замальовки): А) на наконечнику піхов; Б) на гарді; В) на обоймиці піхов.

Рис. 41 (с. 243). Символіка та епіграфіка на клинку шаблі П. Головатого (контурний прорис).

Рис. 42 (с. 280). Оправа частини комплекту джиридів з колекції ДІМ.

Рис. 43 (с. 288). Шабля Ніколаоса Маврогені, намісника Валахії (1786). Фондація Стефаніса, Афіни, Греція, інв. № NN08.

Рис. 44 (с. 295). Шабля з колекції ДІМ, інв. № 3153.

Рис. 45 (с. 296). Характерні форми обоймиць на піхвах шабель «православної» серії.

Рис. 46 (с. 297). Порівняння ремісничих технік імітації шкіри ската та інкрустації золотим дротом: А) на чернігівському зразку; Б) на зразку з ОП (інв. № Оп-139/1-3).

Рис. 47 (с. 315). Приклад орнаментів, характерних для оздоблення предметів озброєння, виготовлених у середньоазійських ханствах (XVIII–XIX ст.): А) хівинський; Б) бухарський (збірка РЕМ).

Рис. 48 (с. 341). Прориси мальтійських хрестів: А) на шаблі Богдана Хмельницького (ПХМ, інв. № ПХМ 3569/КВ 1319.; Б) на срібній ложці з гербом переяславського полковника Леонтія Полуботка (XVII ст., НКПІКЗ КПЛ, інв. № М-6877, М-6878); В) на срібній панатії з гербом архієпископа Й. Кроковського (др. пол. XVII ст., ЧІМ, інв. № 2138).

Рис. 49 (с. 343). Фрагмент оправи піхов хевсурського палаша XIX ст.

Рис. 50 (с. 348). Шабля Густава-Адольфа, бл. 1600 р., Королівська зброярня, Стокгольм, Швеція, інв. № 17143 (1872:b).

Рис. 51 (с. 348). Шабля герцога Фердинанда Тирольського, друга пол. XVI ст., Музей історії мистецтв, Відень, Австрія, інв. № А.926.

Рис. 52 (с. 377). Декоративний елемент «баранячі роги» в оздобленні ефеса фальшиона, подарованого королем Франції Генріхом II придворному блазню (середина XVI ст., Німеччина; колекція Рессмана, Національний музей Барджелло, Флоренція, Італія).

Рис. 53 (с. 377). Західноєвропейські ефеси у мамелюцькому стилі XIX ст.: А) нагородної шаблі британського генерала сіра В. Ф. Вільямса (р. ж. 1800–1883), 1856 р., виробник Hunt & Roskell, Лондон, Великобританія (колекція музею Королівської зброярні, Великобританія); Б) шаблі Луї Антуана де Бурбона, герцога Ангулемського (р. ж. 1775–1844), 1816–1818 р., фабрика Pirmet, Париж, Франція (приватна колекція, Франція).

Рис. 54 (с. 380). Шабля Шагін-Герая, останнього кримського хана та написи на клинку (РЕМ, інв. № 4475-1).

ПЕРЕЛІК СВІТЛИН ТА РЕПРОДУКЦІЙ

С. 9. Воїни на варті при Гробі Господньому. Фрагмент композиції. (Перша половина XVIII ст. с. Тисовці. Національний музей ім. Андрея Шептицького у Львові).

С. 27. Гравюра з видання: Federico Ghisliero. Regole di molti cavagliereschi essercitii. — Parma, 1587.

С. 57. А) малюнок у книзі: Luchs H. Schlesische Fürstenbilder des Mittelalters / Dr. Hermann Luchs. — Breslay: Eduard Trewendt, 1872; Б) репродукція у книзі: Boras Z. Książęta piastowscy Śląska / Zygmunt Boras. — Katowice: Śląsk, 1974.

С. 59. Легенда про мощі святого Ромуальда. Невідомий художник 1495–1515 рр. (Державний музей зображальних мистецтв ім. О. С. Пушкіна, інв. № 1727).

С. 63. Перський меч, др. пол. XIX ст. з колекції Б. І. Ханенка (НМІУ, інв. № 3-52).

- С. 65.** А) фрагмент картини Я. Матейка «Грюнвальдська битва» (1878, Національний музей у Варшаві, Польща); Б) копія з портрета невідомого художника другої пол. XVII ст. з августинського монастиря у м. Бресті (XVIII ст. Литовський художній музей, Вільнюс, Литва).
- С. 69.** Фрагменти розпису головного вівтаря церкви Діви Марії у Кракові роботи Вайта Штосса (1477–1489).
- С. 85.** Мініатюра «Мисливець із соколом й собакою» (Палац-музей Топкапи. Бібліотека шедеврів, інв. № 2164).
- С. 93.** Малюнок у виданні: Abraham B. Journael van de Legatie, gedaen in de Iaren 1627 en 1628 by de Ed. Erentfeste, Hoogh-Gheleerde ... Heren Staten Generael, afgesonden, op den Vrede-Handel tusschen de Coninghen van Polen ende Sweden // Boot Abraham. — Amsterdam: Michiel Colyn Boeckverkooper, 1632. — 84 s.
- С. 96.** Шамшири: А) балканський з колекції НМІУ, інв. № 3-64; Б) сирійський (саїф) з колекції О. Фельдмана, інв. № М30-007.
- С. 106.** малюнку невідомого перського автора XIX ст., з підписом: «П'яний Наруз Алі Фатім Заргар з гаддаре» (палац-музей Гулістан, Тегеран, Іран)
- С. 109.** Перська карабеля XVII ст. (клинок) — перша половина XVIII ст. НМІУ, інв. № 3-754.
- С. 126.** Меч з написом «КОВАЛЬ ЛЮДОТА» у колекції НМІУ (X — перша половина XI ст.).
- С. 127.** Меч з фрагментом напису «СЛАВ» у колекції НМІУ (X ст.) та прорис напису.
- С. 129.** Меч у колекції ЛІМ, XVI ст., інв. № 3-2358.
- С. 130.** Церемоніальний виносний меч, Львів, 1577 р., майстер Януш Венгр. ЛІМ, інв. № 3-3477.
- С. 132.** Меч «у півтори руки». Німеччина, Золінген (?), XVI ст. ЛІМ, інв. № 3-3143.
- С. 133.** Портрет і герб Петра Конашевича Сагайдачного. Зображення на клинку меморіальної шаблі, виготовленої майстрами НВК «Діана-92» на честь ушавленого гетьмана.
- С. 134, 136, 138–139.** Меч, Західна Європа (Італія), клинок від XV ст., оправа XVI ст. Музей Королівського палацу у Вавелі Краків, Польща, інв. № 2059. [© Zamek Królewski na Wawelu. Fot. Stanisław Michta, Łukasz Schuster].
- С. 142.** «Здобуття Кафи». Малюнок у книзі Касіяна Саковича: Вірші на жалосний погреб зацного рыцера Петра Конашевича Сагайдачного, гетмана Войска Его Королевской Милости Запорозкого. Зложоный през инока Касіана Саковича, ректора школ Кіевских, в брацтві. Мовленые от его спудеов на погребі того цного рыцера в Кіеві, в неділю проводную, року Божого тысяча шестьсот двадцать второго (1622).

С. 142–143. Фрагменти оздоблення клинка меморіальної шаблі, виготовленої майстрами НВК «Діана-92» на честь звершень гетьмана Сагайдачного.

С. 144. Гондіус В. Богдан Хмельницький. 1651, НХМУ.

С. 144. Герб Богдана Хмельницького, розміщений на титульному аркуші Реєстра Війська Запорозького 1649 р.

С. 145–148. Палаш, сер. XVII ст., ефес — др. пол. XVIII ст., Польща — Україна. Музей фундації князів Чарторийських Національного музею у Кракові, Польща, інв. № MNK XIV-35.

С. 149–153, 155–157. Карабеля, Османська імперія — Річ Посполита, др. пол. XVII ст. ПХМ, інв. № ПХМ 3569/КВ 1319.

С. 150. Фототипія «шаблі Богдана Хмельницького» (№ 126) з каталога колекції В. В. Тарновського.

С. 150. Копія шаблі Богдана Хмельницького, виконана у 90-х роках XX ст. майстром Володимиром Афонінім. Колекція В. Недяка.

С. 159. Бернігерот І. М. Іван Мазепа. Публікація на титульній сторінці журналу «Die europäische Fama, welche den gegenwärtigen Zustand der vornehmsten Höfe entdeckt». — Leipzig, 1706. — Vol. XXV.

С. 159. Герб І. Мазепа з видання поеми Стефана Яворського «Echo głosu wołającego na puszczy» — Чернігів, 1689.

С. 161. Копія «шаблі Мазепа» з колекції Державного Ермітажу, виготовлена підприємством «Булат НВР» (м. Київ, Україна).

С. 162–171. Гусарська карабеля («шабля Мазепа»), Річ Посполита — Російська імперія, від поч. XVIII ст. (оправа, клинок) — перша пол. XIX ст. (оздоблення, напис). Державний Ермітаж (Санкт-Петербург, РФ), інв. № 30-6986.

С. 172. Гусарська карабеля, др. пол. XVII ст., Річ Посполита. ПХМ, інв. № 1703.

С. 173–175, 178–181. Шабля в оправі килиджа (т. зв. «мамелюцька»), кінець XVIII ст. (клинок) — XIX ст. (оправа, напис), Західна Європа (клинок) — Україна (напис). ЧІМ, інв. № И-2895.

С. 176. Культова або рангова сокирка, яку традиційно пов'язують з ім'ям Великого Володимирського князя Андрія Боголюбського. Др. пол. XI– поч. XII ст. ДІМ.

С. 177. Вензель на клинку польської карабелі, початку XVIII ст. Колекція ПХМ, інв. № ПХМ-1876.

С. 179. Опубліковані оригінальні підписи гетьмана Івана Мазепа з колекції НМІУ.

С. 182–185, 187, 189. Карабеля. Клинок — кінець XVII ст., ефес — др. пол. XVIII ст., Османська імперія. ЧІМ, інв. № И-2926.

- С. 186. Шабля XVII ст. Клинок — Османська імперія (Стамбул), оправа — Молдова (?). ЛІМ, інв. № 3-3916.
- С. 188. Зображення святих на хачкарі зі середньовічного вірменського меморіального цвинтаря Джульфа, м. Нахічевань, Азербайджан.
- С. 192. Шабля в піхвах. Др. пол. XVII ст., Турція (Стамбул). Колекція ОП, інв. № Ор-4567/1-2; 6221/1-2 охр. [Фото: Серегин В. Н., 2002 © «Музеи Московского Кремля»].
- С. 194. Шмідт Г. Ф. Портрет гетьмана К. Г. Розумовського. За копією невідомого автора з картини Л Токе. 1762 р., НХМУ.
- С. 194. Герб графів Розумовських [Общий Гербовник дворянских родов Всероссийской Империи. — СПб, 1797. — Ч. 1. — С. 21].
- С. 195. Герб графа Олексія Розумовського [Тройницкий С., 1914. — С. 3].
- С. 195. Портрет Олексія Григоровича Розумовського. [«Изображения людей знаменитых или чем-нибудь замечательных, принадлежащих по рождению или заслугам Малороссии». — М., 1844].
- С. 196–202. Палаш лейб-кампанійський, Російська імперія, 1740–1760-ті рр. Національний історико-культурний заповідник «Гетьманська столиця» (м. Батурин, Україна), інв. №3-1968.
- С. 213. Герб Апостолів у «Малоросійському гербовнику» [Лукомский В. К., 1914. — Табл. XLII].
- С. 214–217. Шабля гусарська (чорна), Річ Посполита, друга половина XVII ст.
- С. 220–225. Карабеля, Персія (Ширван) — клинок та насічка, Османська імперія (Річ Посполита?) — оправа, перша половина XVIII ст. НМІУ, інв. № 3-1365.
- С. 226–232. Карабеля, Османська імперія (Балкани — Прізрен?) — виріб, Російська імперія — насічка, кінець XVII ст. — середина XVIII ст. ПОКМ, інв. № 36-82.
- С. 232. Фрагмент оздоблення пістолета, що належав сербському воєводі Луці Лазаревичу (р.ж. 1774–1852). Історичний музей Сербії, Белград, інв. № W43/2056.
- С. 233. Герб Мануйловичів у «Малоросійському гербовнику» [Лукомский В. К., 1914 — Табл. LIV].
- С. 233–235. Шабельний клинок. Від першої половини XVIII ст., Російська імперія або Європа. Приватна збірка.
- С. 237. Зображення «руки Господа» на клинках XVIII ст.: А) у колекції НМІУ на кавалерійській, солдатській шаблі, Баварія, інв. № 3-398. Б) у колекції ЧІМ на гусарській карабелі, інв. № И-2899, Польща або Україна.
- С. 238–240, 242. Шамшир в оправі килиджа, Іран (клинок) — Закавказзя та Східна Європа (оправа). XVIII ст. (виріб) — XIX – перша чверть XX ст. (напис). ДІМ, інв. № 57526/763 ор.

- С. 246. Борис Палій-Неїло, 1920-ті рр.
- С. 247–251. Шамшир в оправі килиджа, клинок — Персія або Кавказ, оправа — Османська імперія (Балкани), др. пол. XVIII ст. НМІУ, інв. № 3-1726.
- С. 256. «Герб Гладковых» опис якого подано у четвертому томі «Дипломного збірника» (Сборник Высочайше утвержденных дипломных гербов Российского Дворянства, не внесенных в Общий Гербовник: в 20 т.), як «описание герба из Высочайше утвержденного диплома» [джерело: <http://gerbovnik.ru/arms/4451.html>].
- С. 257. Ілюстрація з книги Д. І. Яворницького [Эварницкий Д. И., 1888. Ч. II. — Рис. 38.].
- С. 258–267. Килидж, Османська імперія, кінець XVIII — пер. пол. XIX ст. ХІМ, інв. № 3-198 (ОС-237).
- С. 268–271. Шабля, Османська імперія — Франція, пер. пол. XIX ст. НМІУ, інв. № 3-59.
- С. 276–280. Карабеля. Османська імперія (виріб) — Україна (епіграфіка), кін. XVII — поч. XVIII ст. Музей приватних колекцій О. Фельдмана (м. Харків, Україна).
- С. 281–287. Шабля з верхів'ям-ковпачком, клинок — Османська імперія (Стамбул), оправа — Річ Посполита (Львів), др. пол. XVII ст. ЧІМ, інв. № 2916.
- С. 291. Зображення хрестів: А) на традиційних вірменських хачкарах періоду Пізнього середньовіччя; В) у середньовічному вірменському храмі в Ірані; В) на фрагменті візантійської парчевої тканини.
- С. 298–304. Шамшир в оправі карабелі, клинок — Персія, оправа — Османська імперія, перша половина XVII ст. ЧІМ, інв. № И-2893.
- С. 305–309. Шамшир, клинок — Персія або Османська імперія, оправа — Османська імперія (Стамбул?), кінець XVII– поч. XVIII ст. ЧІМ, інв. № И-2907.
- С. 310. І. Репін. «Запорожці пишуть листа турецькому султанові» (ДРМ). Фрагмент.
- С. 311. Шабля «Лист султану» Майстер О. Ткаленко (м. Антрацит, Україна).
- С. 312. М. Самокиш. Біл Івана Богуна з Чарнецьким під Монастирищем у 1653 р.
- С. 313. Шамшир, кінець XVIII ст., Персія. ХІМ, інв. № ОС-577.
- С. 314. М. Самокиш. Біл Максима Кривоноса з Яремою Вишневецьким (НХМУ).
- С. 315. Шамшир, XIX ст., клинок — Середня Азія або Персія, піхви — Хівинське або Бухарське ханство. НМІУ, інв. № 3-133.
- С. 316–321. Карабеля, Османська імперія — Східна Європа, кін. XVII — поч. XVIII ст. (?). НМІУ, інв. № 3-51.
- С. 328–330. Родинна шабля Дуніних-Борковських, перша половина XIX ст. ДНІМ, інв. № О-249.

- С. 335. Символи й напис на клинку шаблі з колекції ДНІМ, інв. № О-105.
- С. 336–337. Шабля родини Радзивілів у колекції ХІМ, інв. № ОС-217.
- С. 339. Основа кільця на усті піхов, прикрашена розгорнутим донизу крином (ЧІМ, інв. № І-2916).
- С. 339. Срібна оправа давньоруського ножа з київського скарбу 1885 р.
- С. 340. Загальний вигляд та фрагменти оправи шаблі з колекції ПХМ, інв. №642.
- С. 341. Хрест з верхньої дошки труни зі склепу поховання переяславського полковника Леонтія Полуботка (кінець ХVІІ ст., НАІЗЧС, інв. № КН447/1, М-6, С-6).
- С. 342. А) Ефес шаблі з колекції ХІМ (інв. № З-138/ОС171); Б) ефес шаблі з колекції КДІАМЗ (інв. № КМ-1764)
- С. 344. Орнамент «гілка» на українських виробках: А) на шестигранній пляшці кінця ХVІІ ст.; Б) на срібній панагії архієпископа Й. Кроковського (др. пол. ХVІІ ст., ЧДІМ, інв. № 2138); В) на держаку срібного хреста (1546, НМІУ, інв. № 6863); Г) на срібній ложці (перша половина ХVІІІ ст., МІКУ, інв. № 2146); Д) на гарматах «Лев» (1705, РДІМЗ МК) та І. Чарниша (1713, ЧІМ); Е) на порохівниці ХVІІІ ст. (НМУНДМ, інв. № Д-604).
- С. 345. Флористичний орнамент на наконечнику піхов шаблі львівського виробництва першої половини ХVІІІ ст. ЛІМ, інв. № З-3479.
- С. 346. Орнаментальні мотиви на клинку карабелі з ПХМ, інв. № 1818.
- С. 350. Шабля в колекції ДНІМ, інв. № О-255 (КП-39534). ХVІІІ (?) ст.
- С. 358. Портрети представників козацької старшини, озброєних гусарськими карабелями («козацькими шаблями»): А) гетьмана Івана Самойловича (невідомий художник, кінець ХVІІ– поч. ХVІІІ ст., фоторепродукція); Б) військового товариша Тимофія Лишні (невідомий художник, 1749 р., НХМУ).
- С. 360. Серія шабель, ефеси яких увінчані верхів'ями у вигляді голови орла, виконаної у натуралістичний спосіб: А) у колекції музею приватних колекцій Олександра Фельдмана; Б) у колекції ПХМ.
- С. 361. Зображення ефесів довгоклинкової зброї західноєвропейських типів ХVІ ст. А) на портреті ніжинського полковника Івана Гуляницького (копія з портрета ХVІІІ ст., ЛІМ); Б) на портреті новгород-сіверського сотника Лук'яна Жоравки (невідомий художник, кінець ХVІІ ст., фототипія).
- С. 363. Зображення ефесів «шабель орла» на портретах та гравюрах козацької старшини: А) київського полковника Єфима Дарагана (копія ХІХ ст. з оригіналу ХVІІІ ст., ЧОХМ); Б) полковника Новицького (поч. ХVІІІ ст.); В) генерального судді Війська Запорозького Василя Кочубея (перша пол. ХVІІІ ст., Державний Ермітаж, СПб, РФ); Г) наказного гетьмана Павла Полуботка (копія ХІХ ст.

з оригіналу XVIII ст., ПОКМ); Д) гетьмана Петра Дорошенка (портрет з літопису С. Величка, XVII ст.137).

С. 364. Зброя на портретах: охтирського старости, полковника Івана Перехриста (роботи О. Тарасевича, 1689), обозного Миргородського полку Василя Родзянки (XVIII ст., НХМУ), гетьмана Данила Апостола (XVIII ст., ДІКЗППБ).

С. 365. Ефес карабелі з колекції ПХМ, інв. № 1818.

С. 366. Зображення ефесів шабель: А) на портреті генерального хорунжого Семена Сулими (1754, НХМУ); Б) на портреті Якова Шияна (1784 р., ОДІКМ).

С. 367. В. Боровиковський. Портрет полтавського бурмістра Павла Руденка (1778, ДХМ).

С. 368. Карабеля з колекції ПОКМ, інв. № 36-83 (ПКМ 3343).

С. 369. Залишки шаблі, випадково знайдені на Чернігівщині. Приватна колекція.

С. 370. Зображення ефесів шабель з верхів'ям-ковпачком на портретах: А) гетьмана Юрія Хмельницького (копія невідомого художника з живописного портрета О. Іракліївського, XVIII ст.); Б) знатного військового товариша Григорія Гамалії (І. Щирський, XVII ст., НХМУ); В) сотника Богацької сотні Миргородського полку Андрія Стефановича (XVIII ст., МКМ).

С. 371. Шабля з верхів'ям-ковпачком з колекції музею Національного історико-меморіального заповідника «Поле Берестецької битви».

С. 372. Шаблі, що належали роду Родзянок, XVII–XVIII ст. Колишня власність родини П. В. Родзянка. [Модзалевський В. Л., 1914].

С. 373. Шабля, що наслідує зброю з верхів'ям-ковпачком, XVII ст. (колекція музею приватних колекцій О. Фельдмана, інв. № М30-415.).

С. 376. Зображення модифікованого верхів'я турецького килиджа у вигляді «равлика» на портретах гетьманів Б. Хмельницького та І. Мазепи з літопису С. Величка, XVII ст.

С. 374. Зображення модифікованого верхів'я турецького килиджа у вигляді «недокрученого равлика» на українських портретах: А) копія портрета київського воеводи Адама Кисіля, 1630-ті рр. (копія XVIII ст.); Б) гетьмана Михайла Ханенка (малюнок з літопису С. Величка, XVII ст.); В) знатного військового товариша Івана Забіли (1713, НХМУ).

С. 378. Ефеси відкритого типу у польсько-угорському стилі: А) на портреті Богдана Хмельницького роботи В. Гондіуса (XVIII ст., НХМУ); Б) на портреті Михайла Миклашевського (XVIII ст., НХМУ).

С. 380. Написи на клинку шаблі Герейського принца (НМІУ, інв. № 3-1172).

С. 381. Шамшир оправлений у польсько-угорському стилі з колекції музею Національного історико-меморіального заповідника «Поле Берестецької битви».

Наукове видання

Тоїчкін Денис Віталійович

**КЛИНКОВА ЗБРОЯ КОЗАЦЬКОЇ
СТАРШИНИ XVI — ПЕРШОЇ ПОЛОВИНИ XIX ст:
ПРОБЛЕМИ АТРИБУЦІЇ ТА КЛАСИФІКАЦІЇ**

(українською мовою)

Малюнки: *А. Захаров, Д. Тоїчкін*

Літературний редактор: *Л. Білик*
Художній редактор: *К. Оприщенко*

Формат: 70x100/16.

Ум. друк. арк. 31,76. Обл. вид. арк. 33,35

Наклад 300 пр. Зам. №

Віддруковано на поліграф. д-ці Ін-ту історії України НАН України
01001, м. Київ, вул. Грушевського, 4.