



САДНИЦА  
ВЕЛИЧКО  
ЛИТОПИС





**ВИДАВНИЦТВО  
ХУДОЖНЬОЇ ЛІТЕРАТУРИ  
«ДНІПРО»**



ДАВНЬОРУСЬКІ



ТА ДАБНІ

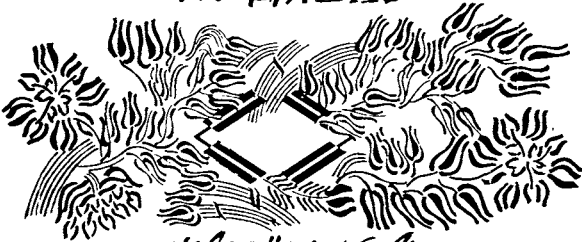

УКРАЇНСЬКІ



ЛІТОПИСИ

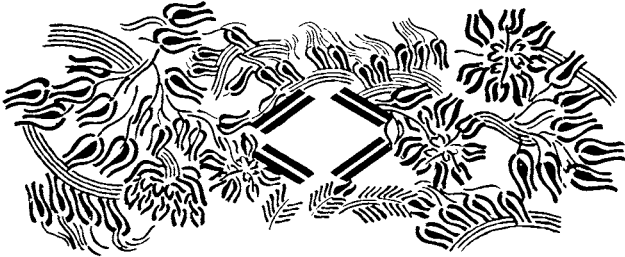

КИЇВ 1991



САМІЙЛО БЕЛИЧКО  
ЛІТОПИС  
ТОМ ПЕРШИЙ

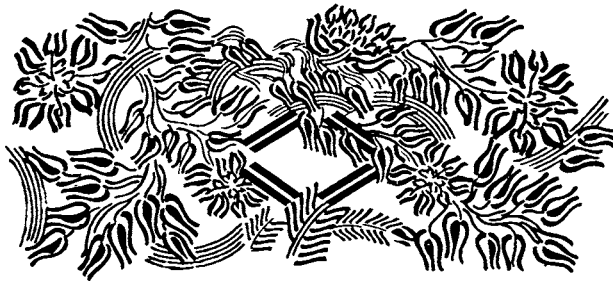

ПЕРЕКЛАВ  
З КНИЖНОЇ  
УКРАЇНСЬКОЇ  
МОВИ  
ВЛАДРИЙ  
ШЕВЧУК



ВИДАВНИЦТВО  
ХУДОЖНОЇ  
ЛІТЕРАТУРИ  
«ДНІПРО»

ББК 63.3(2Ук)46 + 63.3(2)46 + 84УкІ  
В27

Літопис Самійла Величка (роки народження і смерті невідомі) — наймонументальніший твір української історико-мемуарної прози XVII—XVIII ст., який разом з Літописом Самовидця, Літописом Григорія Грабянки й «Історією Русів» творить комплекс козацької історіографії.

Це — документальне першоджерело, перший том якого охоплює події 1648—1659 рр. на Україні. Переклад українською мовою здійснено вперше. Книга містить довідковий матеріал, ілюстрована.

Видання універсальне. Воно придатне для наукової роботи і для любителів рідної історії і культури.

РЕДАКЦІЙНА КОЛЕГІЯ:

О. Т. ГОНЧАР, Ю. П. ДЯЧЕНКО, М. Г. ЖУЛИНСЬКИЙ,  
В. І. КРЕКОТЕНЬ, О. В. МИШАНИЧ, Ю. М. МУШКЕТИК,  
В. В. НІМЧУК, Т. І. СЕРГІЙЧУК, П. П. ТОЛОЧКО,  
В. О. ШЕВЧУК

Відповідальний редактор О. В. МИШАНИЧ

Вступна стаття, коментарі,  
географічний та іменний покажчики,  
упорядкування ілюстративного матеріалу  
В. О. ШЕВЧУКА

Редактор Н. В. СОЙКО

В  $\frac{4702640101-050}{M205(04)-91}$  50.89

ISBN 5-308-00314-9(т. 1)  
5-308-00316-5

© Художнє оформлення В. Г. Юрчишин, 1991  
© Український переклад В. О. Шевчук, 1991  
© Вступна стаття, коментарі,  
географічний та іменний покажчики,  
упорядкування ілюстративного матеріалу.  
В. О. Шевчук, 1991



## САМІЙЛО ВЕЛИЧКО ТА ЙОГО ЛІТОПИС

### 1

Літопис канцеляриста війська Запорозького Самійла Васильовича Величка завжди привертав до себе увагу вчених. Адже це наймонументальніший твір у давній українській історіографії, і твір, можна сказати, найзагадковіший. Вчені, оцінюючи його, завжди стояли на роздоріжжі. Що це? Твір історичний чи белетристичний? Твір науковий чи витвір «красного письменства»? Спалахували суперечки. Загадка Літопису, зрештою, й досі не розгадано, та й хто знає, чи буде розгадано: час не приносить нових свідчень про його автора — таємниці Літопису продовжують вабити, дратувати й ставити в тісний кут дослідників. І справді, знайомлячись з цим величезним твором, читач або дослідник мимоволі задає собі немало запитань. Хто він був, цей чоловік, котрий у далекому XVIII ст. взяв на себе надпосильний труд писати таку працю? Чи то ретельний і доскіпливий дослідник, чи фантазер і містифікатор? Як бути з фактами, яких не можна перевірити ні за якими джерелами? Чому Літопис має на собі виразні ознаки необробленості? Як поєднати спокійний, величний тон мудрої людини, чесну пристрасність, що струмує зі сторінок Літопису, з численними звинуваченнями, на зразок: він багато чого навігадував? Тож знову-таки: це твір літератури чи історії? Таких запитань можна поставити десятки. Але все це анітрохи не применшує значення цієї монументальної роботи й подвигу, який колись давно, більше 250 років тому, здійснив схований у сутінках минулого чоловік. Чоловік, у якого билосся в грудях палке серце, що горіло любов'ю до рідної землі, і який по праву назвав себе «істинним» сином своєї батьківщини.

### 2

Ми не знаємо його обличчя, був він високий чи низький, яку мав вдачу, хто були його рідні, друзі. Не відаємо й середовища, в якому виховувався, де навчався і, врешті, де його могила. Все, що знаємо про нього, сказав він сам про себе у тому-таки Літописі. Його життя спалахнуло на зламі XVII—XVIII ст., і від того спалаху залишилася велична пам'ятка його духу. Він заповів її своїм землякам, що живуть, як писав, «у малоросійській Україні, пообидвабіч Дніпра», радше тим із них, хто матиме невситиму жадобу до знань і книг. Очевидно, таким невситимим до знань був і сам.

Перші згадки про себе Самійло Величко кладе на 1690 р. «Цього ж 1690 року, на самому початку його,— пише він у другому томі свого Літопису,— в міжсвяття Різдва господнього, я, письменник і оповідач цих літописних діянь, маючи кільканадцять років, почав служити Запорозькому війську в поважнім домі одного з панів малоросійських, шляхетного пана його мислості Василя Леонтійовича Кочубія, який був під час гетьманства Мазепи, що про нього оце розповідається, військовим генеральним писарем. Я служив вірно і старанно, як веліла мені моя гідність, не тільки в усіляких домашніх справах мого пана, а найбільше писарем, включаючись до найпотрібніших і секретних на той час військових справ. Навіть до тих, що йшли самому пресвітлому всеросійському монарху Петру Олексійовичу, так само і в циферних (особливих, секретних.— *В. Ш.*) монаршних справах, що були тоді від гетьмана до господарів волоського та муляньського при відправленні від мого пана кореспонденції, про яку не знала військова канцелярія. Послуживши в таких великих невсипущих стараннях 15 років, я був завдяки тій моїй службі виправлений до військової генеральної канцелярії — це сталося на початку 1705 року, де поміж іншої братії моєї був я не останній в писарських справах протягом чотирьох років»<sup>1</sup>. Брав С. Величко участь і у військових походах. Про це він пише в передмові до першого тому Літопису: «У ті роки, коли шведські війська перебували в Польщі та Саксонії, я проходив з помічним малоросійським військом (яке було послане за монаршим, його царської пресвітлої величності, указом на допомогу полякам проти шведів) через тогобічну малоросійську Україну, що лежить на захід від Корсуня й Білої Церкви»<sup>2</sup>. А в передмові до перекладу з німецької мови «Космографії» С. Величко згадує про подорожування «по різних землях і країнах найвіддаленіших»<sup>3</sup>, але це може бути загальна фраза.



Ці факти говорять самі про себе. Самійло Величко був козацького походження, встиг здобути до початку своєї служби освіту, найвірогідніше — в Київській академії, оскільки для служби у військовій канцелярії вимагалася саме така освіта. Швидко входить у довір'я свого патрона і виконує доручення, про які нічого не знала навіть військова канцелярія, котра мала, треба зауважити, найвищі урядові функції на Україні, а у відсутність гетьмана повністю керувала країною. Її складала вся генеральна старшина, за винятком військових суддів, обов'язково входив туди генеральний військовий писар, а до нього приєднувалися генеральний обозний і осавули. Канцелярія відала підкоморними справами, і сюди надходили з генерального суду політичні й карні справи. Нижчими чиновниками її були військові канцеляристи, поміж яких Величко займав, як пише сам, «не останнє місце», але з 1705 р., — досі він був, так би мовити, на приватній службі у Василя Кочубея.

Цікаво кинути погляд і на самий стан військових канцеляристів. Вони набиралися переважно з дітей значного козацтва, не одержували за службу платні і складали фактично той суспільний стан, з якого виводилися основні державні кадри. «До військових канцеляристів, — пише дослідник Літопису С. Величка Я. Дзира, — нелегко було потрапити, належало мати достатні докази чесної поведінки і доброї моралі і про здобуту науку в Київському колегіумі: достатнє знання граматики, синтаксису, риторики і хоча б першої основи знань філософії, особливо логіки»<sup>4</sup>. Вони повинні були досконало вправлятися в юриспруденції, камерних науках і военній теорії. Вивчали музику, співи, займалися фізичними вправами. Виконували державні доручення, посилалися за кордон. Пізніше одержували, як звичайно, сотничий уряд чи навіть виводилися у полкову старшину або в чин бунчукових товаришів. Вони жили всі разом в одному домі, чи курені, під наглядом старшого військового канцеляриста, що відав всіма справами генеральної канцелярії. Цей старший числився в ранзі полкової старшини, і йому надавалися в майно села, що приписувалися до його посади<sup>5</sup>. Таким чином, тут було здебільшого юнацтво. Ми не маємо підстав припускати знатне походження С. Величка, хоч прізвище Величко зустрічається серед козацької старшини ще з часів Б. Хмельницького; крім того, він утратив у генеральну канцелярію вже немолодим, очевидно, десь під сорок років, і був це, мабуть, не такий вже типовий канцелярист. Але що саме він робив у військовій канцелярії, ми не знаємо; може, також був чиновником особливих доручень, і навряд чи мав маєтки. Знаємо тільки про наслідок цієї служби, який був для С. Величка нещасливим. «За ту мою довгочасну і вірну службу моя недоля заплатила мені крайнім нещастям в самому кінці 1708 року, про що можна буде розказати далі під вище названим роком»<sup>6</sup>. Літопис С. Величко довів до 1700 р., принаймні на цьому році він обривається, і ми не знаємо, чи виконав літописець свою обіцянку. Але ми знаємо, що то було за нещастя: тоді С. Величко потрапив до тюрми.

1708 р. був вельми напружений для України. В липні — злетіла голова Величкового патрона В. Кочубея, а в жовтні — І. Мазепа перейшов на бік шведів. Таким чином, кінець 1708 р. — це не тільки розпал війни між шведами та росіянами, але й час, коли одні козаки залишалися на російському, а інші — на шведському боці. Як сталося, що підопічний В. Кочубея потрапляє в цей час до тюрми, залишиться, певне, незвісним, на той час вистачало й доносу якогось особистого ворога. Факт той, що з С. Величком не розправилися так нещадно, як то могло бути, коли б він узяв бік І. Мазепи, а тільки ув'язнили. Пробув він у тюрмі довго. Пишучи про І. Максимовича в XXXVII розділі другого тому, він зазначає: «Які були після нього в Чернігові архієпископи, про те я не знаю, оскільки змінив в той час добре своє життя на невільниче»<sup>7</sup>. Коли ж зважити, що І. Максимович був призначений митрополитом сибірським і тобольським 11 березня 1712 р., то виходить, що С. Величко ще 1712 р. залишався в ув'язненні. Я. Дзира припускає, що його випущено на волю 1715 р. при сприянні сина Кочубея<sup>8</sup>. Відтоді літописець живе в с. Жуках і с. Диканьці на Полтавщині, де й починає роботу над Літописом.

Важко сказати напевне, чи писав він свій Літопис у згоді з новим своїм патроном В. В. Кочубеєм, але годі припускати, що таку роботу С. Величко від нього приховував. На хліб він заробляв, навчаючи дітей, а маючи величезну енергію, брав на себе, крім Літопису, ще й велику працю перекладу «Космографії» (866 с.). Як людина освічена, збирав колекцію документів і мав власну бібліотеку. Дослідниця В. Колосова виявила в московських архівах сім книжок із власної бібліотеки С. Величка, на яких є автограф: «З книг Самоїла Величка, канцеляристи»<sup>9</sup>. Цікавився він і поезією, хоч, може, збирав її задля придатності як історичного джерела. Очевидно-таки, був знайомий з видатним бароковим поетом Іваном Величковським, який жив тоді в Полтаві й помер 1726 р., та його сином Лаврентієм. Чи не випадковий збіг прізвищ Величко-

Величковський? Чи не були вони в якийсь спосіб поріднені? В другому томі Літопису Величко подає вірш І. Величковського, а його називає «старим». Чи знало оточення С. Величка, крім В. Кочубея, про монументальну працю С. Величка, залишиться також незвісним. Факт той, що копій Літопису маємо дуже мало, власне, одну, так звану копію Судієнка. Та це й зрозуміло: переписати такий величезний твір робота немала. Десь там, у глибині минулого, залишилися дні й ночі, в які, усамітнівшись, цей великий трудівник писав свою працю, заадресовуючи її нащадкам; ми не знаємо, скільки свічок згоріло на його столі,— про це вістять хіба дірочки в папері, пропалені іскрами з люльки, і той разуючий факт, що наприкінці життя літописець осліп.

## 3

Який же вогонь грів цього подвижника? Про це він заявляє сам. Вибитий із колії громадського та суспільного життя, травмований довголітнім ув'язненням, С. Величко вимушений був стати поза житейським плином. До того йому траплялися ті чи інші історичні джерела, свідчення, доводилося мати справу з документами. Перебуваючи у становищі митця, якому випадає спостерігати, і маючи досить вільного часу та чималий запас документів, він зважився запалити в собі той вогонь, котрий грів і грітиме всіх подвижників. Власне, у такий спосіб він шукав ліку для ран своєї душі і, треба гадати, його знайшов. «Цікавому норову людському не може нічого бути сподобнішого, ласкавий читальнику, як читати книги й дізнаватися про давні людські діяння та вчинки. Бо чи може у печалі щось швидше стати ліком, як той же книжковий, пильно й до речі вжитий, медикамент? Спізнав я те сам, коли мав скорботу; читаючи та слухаючи книжки і дізнаючися з них про всілякі людські пригоди й біди, я вчився зносити терпляче і власні злигоди; покладався-бо на приказку — в терпінні вашім знайдеться душа ваша»<sup>10</sup>. Сильні й гіркі це слова, але чи не ота гіркота запалила його гаряче завзяття і здатність до великої праці! Він читав багато, про своїх і чужих, мав здатність порівнювати й оцінювати, і те велике невдоволення, яке завжди виникає у людей творчих, поступово проймало і його. «Славу нашу сховано під плащем їхніх (давніших літописців.— В. Ш.) нікчемних лінощів. Бо коли хто з давніх слов'яно-козацьких письменників і відтворив якусь, варту пам'яті, сучасну йому подію, то записав це вельми куцим і короткослівним реестриком»<sup>11</sup>. Читаючи книги, він наштовхувався на розповіді про події на Україні то в одного, то в іншого іноземного письменника, і йому стає жаль, що власна література така бідна і що в ній так мало просторих історій, мало описів, а подвиги предків, які захоплюють його уяву, майже поринули в забуття. «Річ відома: як мертвої плоті ніхто, крім божої благодаті, не воскресить, так не може людина навіть суетну сьогосвітню славу вяснити й описати без літописних свідчень»<sup>12</sup>. І він шукає такі свідчення, обурюється їхньою стислістю, бо йому хочеться великого, монументального опису з усіма деталями, достовірними й промовистими. В ньому змагається історик і митець — історик примушує шукати історичної правди, а митець вимагає вбрати всі факти і звістки у вибагливу мистецьку одягу.

Великі люди тим і великі, що, ставлячи надзвичайні завдання, беруть їх собі за місію, за карб і конечну потребу. Тобто, бачачи такий сумний стан рідної літератури, С. Величко бере вину й на себе: коли не зробив того ніхто, зроблю я! Його пече глибокий біль патріота своєї землі, а життя весь час ставить перед ним питання: що було раніше: десять, двадцять, п'ятдесят років тому? Він бачив на власні очі наслідки великої руїни, бачив зарослі землею румовища, численні безлюдні міста і замки, порожні вали, колись насипані працею людською, як гори й горби. «Всі вони правили тоді за пристановище і поселення диких звірів». Фортеці були зруйновані, «зарослі землею, запліснявілі, обсажені бур'яном і повні лише черв'як, і зміїв, й усякого гаддя, що там гніздиться». Поля й долини покриті мохом, очеретом і бур'яном, занедбано «ліси й великі сади, красні діброви й річки, стави й... озера». Що сталося з цією землею? Він бачив неприкриті людські кістки, «їх покривало саме тільки небо». Хто винний? Адже ця земля — його земля, і була вона колись справжнім раєм, що кипів медом і молоком. Йому боліло все. А найбільше боліло, що посельці цієї землі, славні предки наші, впали у безвідь.

Так зародився в нього інтерес до рідної історії. С. Величко розшукує козацькі літописи, збирає книги, в яких йдеться про минулі часи, усні розповіді. Адже він хотів освітити своїм світлом немалий відтинок часу — сімдесят років. Поступово перед ним розгортається разюча картина: «... гніви, незгоди, властолюбства, роздвоєння, зміни, пориви, заздрості, ворожнечі, чвари з кровопролиттям та інші, подібні до цих,

злопригоди й непотребства». Нужда й біда напосіли на його народ. «Вони споїли пагубними лікерами наш козако-руський народ, справжній, простодушний і добросердний». Але цей народ так мало «роздумує про минулі, теперішні й майбутні речі та події». Він завжди схильний до внутрішніх незгод, хоч це мужній і лицарський народ. С. Величко шукає причин цього. І тут прокидається в ньому справжній гуманіст. «Від цього напоєння, а найбільше через змноження поміж них богогнівильного беззаконня, висякло в ньому *люби багатьох*, і від того зросли й поширилися всі вищезгадані пагубні дійства, роздвоєння, незгоди та інше зло... Через це сильно сказано: *впаде, впаде красна козацька Україна тогочасна, як отой стародавній Вавілон, місто велике!*»<sup>13</sup>

Таким чином, біль його народу став його болем, біль його землі наповнив тіло й душу, бо він був її плоть од плоті. «Істинний Малої Росії син»,— гордо заявляв він про себе і доказав те в найкращий спосіб.

Його горіння не було розраховане на те, що його твір таки дійде до читача і здобуде належне місце. Однак письменник постійно посилається і звертається до свого читача, так ніби твір мав конче вийти книгою і здобути справжній для книги розголос. Але у той час надрукувати такий твір було практично неможливо, поширити його в копіях, як ми вже казали,— важко: адже він чималоого розміру! Проте С. Величко спокійний за долю свого дітища тим великим спокоєм, яким знову-таки відзначаються подвижники. Від дбає, щоб його було *цікаво* читати, бавить читача вставними новелами, віршами, цікавинками, що не стосуються розповіді, розуміючи, що одноманітна розповідь, а ще така, як у нього, густо насичена документами, стомлює. Врешті, він має перед собою приклад Самійла Твардовського, який, «описуючи твердим і чітким віршем тодішні військові дії, завжди близько під'їздив під свої і ворожі війська... не раз часом недосипаючи ночей». Він і смерть прийняв серед такої праці, полишивши після себе великий твір. Але його твір було виявлено (С. Величко так і пише — *в и я в л е н о.* — *В. Ш.*) й подано до друку. «З того можна пізнати його щастя,— резує Величко,— сам він помер, однак праця його не вмерла і прийнята до людського вживання (підкреслення мос.— *В. Ш.*), завжди виставляючи незабутню славу його розуму перед пам'яттю цікавих. З якої міри і я віншую йому того щастя, викладаючи свій опис подій»<sup>14</sup>. С. Величкові довелося довго чекати «свого щастя». Літопис з'явився друком більш як через сто років після його смерті. Але до читача він хай і не повністю, та дійшов, і нащадки, як він колись С. Твардовському, можуть повиншувати щастя й самому Самійлові Величкю — «слава його розуму» так само незабутня.

Оця впевненість С. Величка може видатися як на наші часи й трохи задивною. Адже Величко звертається до читача у власному творі скрізь, от, наприклад, що він пише у прецікавому коментарі до перекладу записок Окольського: «Побачивши і прочитавши, ласкавий читальнику, той діаріуш Окольського, з друкованого польського на слов'янську мову перекладений, я відзначив у нього багато непотрібних панегіричних речей і несправний переклад маловправного тлумача. Мав я намір через те виправити той переклад краще й викинути панегіричні речі, але роздивився і, щоб не скривдити тим читача, нічого не посмів змінити в ньому, хіба дещо додав з козацьких літописів»<sup>15</sup>. Таким чином, він пише власний твір, складаючи його з десятка інших, зводячи все у велику й простору історію. «Величко — це історик,— писав Д. Багалій,— але історик свого часу»<sup>16</sup>. Так само можна було б сказати: Величко — це письменник, але письменник іншого, для нас уже забутого, жанру, який пізніше розклався або на чисту белетристику, або ж на чисту науку.

Літописові Самійла Величка випала доля хоч, може, й щаслива, але шербата. Його купив у 1840 р. на аукціоні відомого колекціонера, автора «Древней русской дипломатики» Лаптева російський історик М. Погодін. Той повідомив про це О. Бодяньського й М. Максимовича, які відразу зрозуміли велике значення рукопису. Але М. Погодін заправив величезний гонорар, і О. Бодяньський не зміг видати його. Тоді М. Погодін віддав рукопис у Київську археографічну комісію, де він вийшов упродовж ряду років (I том — 1848, II — 1851, III — 1855, IV — 1864). Виявилось, що Літопис дійшов до нас не повністю. Особливо постраждав перший том. Тепер важко визначити його початкову дату, принаймні рукопис починався з продовження записок М. Титлевського. Найдавніше посилання у Літописі — 1595 р. Маємо посилання на 1619 р. Потім ішли записки М. Титлевського, що описував походи турків проти

поляків 1620—1621 рр. Повстання Остряниці було описано через переклад польського діаріуша Окольського, надрукованого в Кракові в 1639 р. Оповідання це було в першому томі за списком Судієнка, у згаданому єдиному спискові з Літопису С. Величка, який належав свого часу Полетикам. Був тут шматок універсалу Остряниці й Величкові пояснення (див.: Додаток І.— С. 292). Важко тепер судити про ту початкову частину Літопису, але перелічені матеріали настановлюють на думку, що, власне, Літопис С. Величка починається все-таки з повстання Б. Хмельницького; раніший текст — тільки матеріали до написання.

Нелегко визначити і час його написання. Дата, яка стоїть на титулі, очевидно, визначала початок роботи. Остання згадка про С. Величка — 1728 р., тобто рік перекладу «Космографії». Якщо Літопис почав писатися 1720 р., то за вісім років міг бути й написаний, але 1728 р. С. Величко був уже сліпий. Можна припустити, що в час роботи над «Космографією» С. Величко вже не працював над Літописом, отож його початок, включно до 1648 р., так і залишився в тому аморфному стані, який ми знаємо. Сліпотою, очевидно, можна пояснити й ту необробленість Літопису, про яку згадувалося вище,— нерівності стилю, не проставлені дати, не вказані сторінки, на які відсилається читач, різночитання тощо.

Перший том Літопису постраждав найбільше. В ньому є великий пропуск, що обіймає найважливіші роки війни Б. Хмельницького, і це вже втрата значна. Дехто з дослідників називає це однією з причин малого поширення Літопису. Загалом перший том має вигляд окремої книги, яка цілком округлена, оточена традиційним початком і кінцем, з підсумковими таблицями. Другий том також цілком завершений з формальної точки зору: має свою передмову, свою розбивку на розділи, хоч і продовжує опис подій першого тому. Ця книга збереглася краще, маємо тільки невеликі пропуски і можемо здогадуватися про кінець. В автографі Літопис обривається на півслові, а в копії Судієнка є невеликий додаток. Літопис закінчується 1700 р., але в тексті зустрічаються посилання на пізніші роки з обіцянкою розповісти про тогочасні події. У другому томі Літопису подано дату 1725 — рік смерті царя Петра І. Є посилання на 1722 р. Обіцяє розповісти С. Величко й про 1708 р.

Таким чином, Літопис складається з двох томів і обіймає час 1648—1700 рр. Цікаво відзначити, що титул першого тому змінений, доданий пізніше замість якогось давнішого, вийнятого з рукопису; титул замінив, очевидно, сам автор<sup>17</sup>. Палеографічний опис рукопису першого тому, який склала К. Лазаревська, розкриває нам деякі цікаві деталі творчої лабораторії С. Величка. Спершу рукопис писався без нумерації, і вже потім його пронумеровано. Перша його частина написана чітким почерком й дуже чисто, гадають, рукою самого С. Величка. Це характерне письмо другої половини XVII — початку XVIII ст., що його І. Каманін називає «київським», бо, як він доводить, воно утворилося в Київській академії, ним писали всі, хто належав до вищої верстви, і вчені писарі<sup>18</sup>. Оскільки писав сам автор, варто привести його опис дослівно: «Воно чепурне, круглясте, чіткі, вирисовані літери стоять кожна окремо, рівною низкою, майже без нахилу, з короткими певними розчерками — все це виказує на руку, звиклу до писання, на вмілість і смак того, хто писав і зумів надати рукопису майже художній вигляд»<sup>19</sup>. Рукопис переписувався з чернеток. Друга частина палеографічно відрізняється від першої. Її писано різними почерками, гадають, що рукопис переписували чотири чоловіки: можливо, оті хлопці, на яких нарікав пізніше С. Величко. Почерк тут недбалий, багато помилок, є чимало правок, вставок тощо. Коли взяти до уваги, що автограф писав сам Величко, і то після 1718 р., можна припустити, що сліпота заставала його за роботою коло Літопису. Документи здебільшого писані іншою рукою і часто є вставками. Найстаріша вставка — копія статей Переяславських. Портрет Б. Хмельницького намальовано на тому ж папері, що й у Літописі; портрети І. Виговського та Ю. Хмельницького — на іншому папері. Загалом портретів у всьому Літописі десять, крім згаданих, ще І. Брюховецького, П. Тетері, П. Дорошенка, Д. Многогрішного, М. Ханенка, І. Самойловича та І. Мазепи. Техніка виконання — туш з сепією.

## 5

Самійло Величко належить, за одностайним визначенням дослідників, до літописців-учених; не помилимося, коли скажемо — з ґрунтовною, як на свій час, освітою. З цієї точки зору не завадить оглянути коло його читання, а відтак друковану й рукописну літературу, що нею письменник оперував, пишучи свій твір. Найстаріша книга, на яку посилається С. Величко,— це згаданий вже щоденник

Окольського, друкований у Кракові 1639 р. В огляді джерел він називає «Війну домову» С. Твардовського, видану в Каліші 1681 р., і російський переклад книги С. Пуфендорфа «Введение в историю европейскую», видану в Петербурзі 1718 р. Крім того, він знайомий з хроніками Гвагніна і Кромера, має анонімну польську книжечку під назвою «Нужда з Бідою з Польщі йде», користується «Синописом» і «Скарбницею» І. Галятівського, видрукованою в Новгороді-Сіверському 1676 р., книжкою того ж автора «Костел західній», відзначає праці Д. Туптала, зокрема його знамениті «Четві-Мінеї», перелічує праці М. Максимовича, Л. Барановича, останнього він дуже шанує і вміщує в Літопис ряд його віршів. Цікавиться книгами, що виходили в Росії, але мали певне відношення до України («Катехізіс» у перекладі К. Істоміна, «Вечеря духовна» С. Полоцького). Йому відомі друковані конституції вільного екстраординарного сейму у Варшаві, поема О. Бучинського-Яскольда «Чигирин», що була надрукована 1678 р. у Новгороді-Сіверському і збереглася, до речі, завдяки Величковому відпису. Відоме йому «Звільнення Єрусалима» Т. Тассо, на основі якого він створив власну новелу, одну з кращих, які знає наше старе письменство<sup>20</sup>. Подає уривок з астрономії краківського астронома Ормінського, користується краківськими газетами.

Все це, так би мовити, книжковий світ С. Величка, власне, та його частина, що допомагала писати Літопис. Знання мов: польської, латинської, старослов'янської, очевидно, й німецької, звісно, розширяли коло читання. Як вихованець Київської академії він вільно оперує образами античної міфології, добре озайомлений із сучасними йому законами риторики, знає закони версифікації, розрізняє «гладкий» стиль від невправного, іронізує з невправних віршів, тобто має певний і досить вироблений літературний смак.

Крім книжок, він збирав рукописи і був у цьому, певне, великим аматором. Його колекція, вкладає в Літопис, дає змогу частково пізнати її. Збирає документи, байдуже — в копіях чи в оригіналі, вірші, козацькі хронічки і записи, свого часу він мав у руках козацький діаріуш, але зробив з нього тільки виписки, про що згодом шкодував; і, що особливо цікаво, збирав переклади на українську і старослов'янську мови польських історичних творів. Вже згадувалося про переклад щоденника Окольського, треба сказати й про переклад частини «Війни домової» С. Твардовського, зроблений С. Савицьким.

С. Величко взявся за перекладання поеми С. Твардовського на історичний стиль, очевидно, не знаючи перекладу С. Савицького, а коли знайшов, звелів своїм учням його переписати. Для Літопису переклад С. Савицького вже не був потрібний, і переписано його хіба в інтересах колекціонування. Сам же факт свідчить, що Україна виходила зі сфери польського культурного впливу і польська мова була для Величкова «читальника», на якого розраховував літописець, уже чужою й незрозумілою.

## 6

Тут ми підійшли впритул до питання про естетичні засади нашого літописця. В. Іконников з цього приводу писав: «Автор у своїй праці розвиває далі той напрям в українському побутописанні, який, з одного боку, був результатом панівних у той час прийомів тодішньої школи, а з іншого — латинсько-польської освіченості»<sup>21</sup>. Але В. Іконников закидає Величкові «схоластику і витребенькуватість», вказуючи, що ці прийоми панували у Київській академії.

Ця традиційна думка про схоластику в Київській академії почала зникати тоді, коли вчені звернулися до глибшого вивчення своєрідної й багатющої філософської спадщини професорів академії і численних поетичних пам'яток, витворених її вихованцями. За останні десятиріччя видано немало нових текстів в оригіналі і в перекладі на сучасну мову — перед нами постала своєрідна, досить багата і змістовна, із власними творчими засадами культура. А ота «витребенькуватість» і була однією з ознак літературного «барокко», тому пам'ятки тієї культури треба сприймати, не відриваючи від контексту свого часу. Тобто, щоб зрозуміти саму епоху, треба сприйняти і прийняти перш за все стиль тогочасного мислення і засоби творення.

Інакше підходив до цього питання М. Грушевський: «В історико-літературному аспекті пам'ятки української історіографії звичайно розглядаються серед творів київської школи початку XVIII ст. Вони вводяться в загальну суму творів київської схоластичної літератури як її різновид. Але це не зовсім правильно і дає про них неповне, одностороннє уявлення. Перед нами не тільки підгрупа цієї академічної літератури, а певна літературна течія, що заміняє творчість академічного духовенства»<sup>22</sup>.

Її створює козацька інтелігенція, знаменитий стан «військових канцеляристів», які, проте, виховані Київською академією.

Самійло Величко, напевне, був із стану канцеляристів, а його естетика, напевне, сформувалася в стінах Київської академії — маємо до того переконливі докази.

Величкова історіографія — це частина мистецтва риторики, як визначали її і вчені Київської академії. Ф. Прокопович, наприклад, писав: «Достойність мистецтва треба вбачати в тому, що воно приносить дивну приємність, тому що трактує про найвеличніші справи, і воно надзвичайно могутнє, і дає всяку силу, бо всі сприймають його оплесками, і його завжди будуть наділяти найвищими почестями»<sup>23</sup>. С. Величко не дочекався оплесків, але він мав перед собою ілюзорного «читальника», і той так само ілюзорно таки наділяв його оплесками. Оратор, за словами Ф. Прокоповича, «розкриває й переслідує злочини, дискутує про чесноти й достовірності, відкриває тайни природи, нарікає на непостійність долі, розповідає про виникнення й загибель царств і про марнотну непостійність речей, ставить на очі подвиги героїв і царів, величаво прикрашає мужів, що жили у славі, тлумачить священні справи трисвятого й найбільшого бога, виголошує похвали, видає народові накази й закони»<sup>24</sup>. Коли зняти з цього останнє речення про «накази й закони», всі ці завдання є і в Літописі С. Величка. Напевне, він знав і визначення Арістотеля, такого популярного в Київській академії, що «риторика — це здатність бачити або вигадувати те, що в кожній речі й питанні правдоподібно». А хіба не стосуються С. Величка слова Ф. Прокоповича: «Дослідження — це неначе якась сліпа, але цікава, винахідливість думки, що лише досліджує, шукає, а не може знайти»<sup>25</sup>.

Отже, С. Величко будує Літопис згідно тих-таки законів риторики мистецтва: «Оратор повинен вибрати те, що найбільш сприяє справі, він повинен вибране розташувати у відповідному порядку, повинен сам те оформити відповідними словами, найкращими реченнями і формами речень або слів»<sup>26</sup>. От звідки ота пристрась до високого мовлення, до піднесених періодів, оте постійне дбання про красу зовнішньої форми, ота дбалість вислову й розросла, наче бароккове ліплення, структура речення — «витребенькуватість», як скаже прихильник пізніших засобів вислову. С. Величко міг би підписатися і під словами Цицерона, що їх цитує Ф. Прокопович: «Історія — це свідок часів, світло істини, життя пам'яті, вчителька життя, вісник старовини, чис ж слово, як не оратора, робить її безсмертною»<sup>27</sup>.

Таким чином, загальні вимоги до цього різновиду мистецтва у С. Величка збережено. Цікаво буде порівняти й конкретні вимоги риторики до історії з засадами С. Величка. Ф. Прокопович перераховує такі постулати, яких треба уникати історикові<sup>28</sup>:

I. Н е з н а н я. С. Величко багато чого не знав. Намагався знати все, що можливо, але його джерела ще невеликі й недосконалі. Через це легко зрозуміти гаряче застереження в «Передмові до читальника»: «Отож, ласкавий читальнику, коли що здасться тобі в цій моїй праці непевне й неправильне, то, може, воно так і є. Ти ж бо, коли добудешся досконаліших козацьких чи якихось інших літописів, забудь лінощі, полай мене за невігластво в цій справі (підкреслення моє.— В. Ш.) і, покладаючись на ті правдивіші літописи, але не знищуючи й моєї праці, виправ мене даним тобі від бога розумом. Бо нині, через сімдесят років після війни Хмельницького, важко домагатися (тобто він дуже добре знає вимогу уникати незнання.— В. Ш.) досконалого знання і правди про ті військові події»<sup>29</sup>.

II. Захоплення або пристрась історика й легковажність. Чи не тому Літопис уражає своїм об'єктивним тоном, хоч повністю дотриматися цієї вимоги навряд чи й можна було. Згадаймо щодо цього цікаву думку Гегеля: «Як би не намагався історик передати справжню історію, він вимушений вводити у зміст подій і характерів своє уявлення, духовно відтворювати його, зображати і з'являти. При такому відтворенні він не може задовольнитися простою правильністю окремих деталей, але має одночасно впорядковувати й формувати все сприйняте, об'єднуючи й групуючи окремі риси, вчинки, події таким чином, щоб, з одного боку, перед вами з характерністю виступав яскравий образ нації, часу, зовнішніх умов та внутрішньої величі чи слабкості діючих індивідів і щоб, з другого боку, зі своїх окремих частин складався взаємозв'язок з внутрішнім історичним значенням народу, якоїсь події тощо. В цьому розумінні ми й тепер говоримо про мистецтво Геродота, Фукидіда, Ксенофонта, Тацита і небагатьох інших і завжди будемо захоплюватися їхніми розповідями як пластичними зразками словесного мистецтва»<sup>30</sup>. Навіть теоретик мистецтва ХІХ ст. Гегель вводить історіографію, як і Прокопович, у коло мистецтва.

III. Не можна вірити кожному, навіть тому, хто брав участь у подіях, слід відшукувати найвизначніших авторів і наслідувати поважніших та більших із них. А коли свідчення їхні не збігаються й кожен із них не говорить правдивіше, подія подається як сумнівна. Цей постулат дає нам змогу багато що зрозуміти в загадковій, як уважали дослідники, манері С. Величка. Бо відразу ж виникає питання: чому Величко, цей учений муж, покладався в першу чергу на С. Твардовського і далекого С. Пуфендорфа, а свої «козацькі реєстрики» й записи ставив у другорядні, якими можна тільки коригувати й доповнювати згаданих письменників-істориків. Це помітив ще В. Іконников, а особливо підкреслював Д. Багалій. Величко ставився до українських літописних записок як до другорядного матеріалу і коригував ними польських істориків. «Можливо, через те,— пише Д. Багалій,— він не полюбляє коротеньких реєстриків, що невеличкі вони були і не давали матеріалу до його картин»<sup>31</sup>. Пояснення трохи поверхове, реальніше те, що винесено в постулат історичної науки часу С. Величка. Будуючи свою історію на розповідях авторитетів, С. Величко бачить недосконалість їхніх творів. Тому в деяких місцях він додає, що тут ліпше вірити своїм козацьким літописцям. Звідси випливає й дивне для нас правило: чого не знайшов в одному місці, доповни з другого. Цим він підходив до звичайної компіляторської манери, прийнятої в тодішній історичній науці. Часто літописець бачить і суперечності, але не заперечує, навіть коли події звучать безглуздо. Наприклад, у першому томі Літопису говориться, що Тиміш повісив матір після батькової смерті. Величко, добре знаючи, що Тиміш загинув до батькової смерті при облозі Сучави, додає тільки коротке зауваження: «Якщо це правда». Таких місць у Літописі немало.

Не все, що радить історикові Ф. Прокопович (завважимо, що його трактат писався, коли Величко давно вже покинув стіни академії), збігається з поняттями С. Величка. Так, Ф. Прокопович радить: «Якщо йде бій, він (історик.— В. Ш.) повинен стояти посередині, нехай не дає переваги ні друзям, ні пристрасті своїй»<sup>32</sup>.

Самійло Величко — пристрасний прихильник козацтва. Він і не приховує цього. Однак це не означає, що він закриває очі на хибні дії козаків чи навіть гетьманів, навпаки, його загальна симпатія на їхньому боці. Та й авторитети, на які мав він опиратися, виявляли аж надмірну тенденційність. Чи не тому літописець не тільки критично ставиться до них, як от до С. Твардовського, перед яким як перед людиною виявляє свій пієтет, але й відверто дискутує з ним. Так, у частині п'ятій, розділі другому першого тому він уставляє широке резюме: «Про те, як Твардовський ганить козаків, про ганення навзаєм козаками поляків»<sup>33</sup>, тобто маємо повне підтвердження цитованої думки Гегеля. Але цим підкріплюється інше твердження Ф. Прокоповича — він уловлює у своїх авторитетів «ознаки зловмисного опису, коли можна щось сказати легшим стилем, коли хтось висміює недолік, що не мав місця в історії, і підсилює це фактами, хоч справа цього не вимагає; коли хтось так вихваляє, що до похвал приєднує й ганебні вчинки; коли про річ є дві чутки й кожна недостовірна»<sup>34</sup>. С. Величко частково не погоджується з іншою тезою Ф. Прокоповича: «Історик повинен подавати головні події, не хехтувати другорядними, але випускати непотрібні описи»<sup>35</sup>. С. Величко вставляє в Літопис цілі шматки «над потребу», як він пише, для цікавого «читальника». Знаючи про розтягнутість свого твору, він розуміє, що одноманітний опис утомлює, і дає змогу читачеві відпочити, «побавитися». Врешті, це цілком задовольняло іншу вимогу: «Треба мати міру щодо різноманітності, щоб справи одного роду змішувати зі справами іншого роду, щоб розум і мислення мали відпочинок і не були постійно напружені»<sup>36</sup>.

За готовими канонами пише С. Величко свої передмови, вони також будуються на античній традиції, яка вимагала з'ясувати мотиви, що спонукали до розповіді, зобразити труднощі та велич подій. Зразком був Тіт Лівій.

Через те, що літописцеві не раз закидали фальшування документів, цікаво знати, як ставилися до цього сучасники, власне, що засвідчувала сучасна йому теорія історії. За часів С. Величка метод фальсифікації був відомий, і ми можемо це стверджувати напевне. Стверджує це і Ф. Прокопович. Він посилається на Йосипа Флавія Юдея, зазначаючи, що причиною фальсифікації може бути пізня традиція вживання письма. Друга причина — звичайні люди багато вигадують у гонитві за славою, а не за істиною, і цю другу причину годиться віднести до почуття, про що йшла мова<sup>37</sup>. Визначення більш як цікаве, коли згадати Величкові скарги на куці «козацькі реєстрики», про лінощі давніх наших письменників, про славні подвиги наші, які поринули в забуття, бо не були записані співвітчизниками, тощо, власне, те саме, що й «пізня традиція вживання письма». С. Величко, певна річ, сам не ганявся за

видимою славою, але він хотів слави своєму народові. Розглядаючи пізніше документальну вагу Величкової праці, відзначимо, що йому не була чужою пристрасність. А зараз повернемося до предмета нашої розмови. Ф. Прокопович вважає, що «історія народжена самою справою, а не походить від мистецтва. Адже всяке захоплення зменшує достовірність розповіді», разом з тим «історичний опис і красномовство найбільше здатні долучитися до мистецтва»<sup>38</sup>.

Цю рису неодноразово підкреслювали й дослідники твору С. Величка. Ще Г. Карпов, один із перших його критиків, писав, що Літопис складено «через переробку матеріалу у формі історії чи роману»<sup>39</sup>. І далі: «...він писав свій твір, як видно, «для публіки», а не для вченого гуртка спеціалістів, його твір написано для легкого читання. Коли взяти тільки зовнішній бік твору, з огляду на деякі його місця, можна прямо сказати: ніхто ще з малоросійських історичних письменників після Величка не мав йому рівного»<sup>40</sup>. Сучасний дослідник М. Марченко доповнює цю думку: «Дослідники і видавці назвали твір Величка Літописом умовно. Насправді він, так само як твір Грабянки, не може бути віднесений до літопису в повному розумінні цього слова. Це літературно оброблений твір (автор навіть визначає — військово-повістевого жанру.— В. Ш.), що складається з великої кількості оповідань, побудованих на великому джерельному матеріалі, а також на власних вимислах автора»<sup>41</sup>. У цих висловлюваннях — спроба розглядати Літопис з позицій пізніших естетичних норм, але одна риса підкреслюється правильно: Літопис Самійла Величка — твір неординарний, його не можна оцінювати однозначно, і він справляє велике естетичне враження.

## 7

Цікавий комплекс являли собою й суспільні погляди С. Величка. Це питання досліджувалося істориками поверхово, тож на ньому варто зупинитися докладніше. На жаль, не маючи ґрунтовного дослідження з історії суспільно-політичної думки XVII—XVIII ст., багато питань ще й нині залишаються невисвітленими. Козацьке ж суспільство з самого початку було досить суперечливим, оскільки було неоднорідним: адже формувалося з кількох суспільних груп, інтереси яких були відмінні. Що ж до твору С. Величка, ствердилася досить поверхова думка, що це Літопис «козацько-старшинський». Слушно застерігає проти цього сучасний дослідник твору Я. Дзира<sup>42</sup>. Докладне ж прочитання тексту Літопису приводить нас до таких висновків.

С. Величко, без сумніву, був дитиною свого часу, мораль, етичні й суспільні погляди його формувалися під впливом тих чи інших домінуючих постулатів, він болів суперечностями свого часу і ніс у собі його висоту й обмеженість. Суспільна диференціація козацького середовища відбувалася повільно, але несхитно. Відбулася революція, вона змішала шляхту, козаків, посполитих, міщан, духовенство, але до певної міри, бо вже під час визвольної війни та й після неї починають проявлятися тенденції до розподілу на стани. Навіть за Б. Хмельницького старшина мала поміж себе багато шляхти<sup>43</sup>. І, посилаючи послів до російського царя у 1654 р., козаки просять дві грамоти: одну для козаків, другу для шляхти. Духовенство виступає як окрема суспільна категорія, так само й міщани. Середовище козаків теж неоднорідне: спершу були реєстрові й нереєстрові, а пізніше — старшина і прості; межа ж між козаками та посполитими хоч і мала тенденцію до стирання, все-таки чітко простежувалася. Хоч козаків за Б. Хмельницького було до 200 тисяч, та послали, що їдуть до царя, просять 60-тисячного реєстру, а І. Виговський у Гадяцькому трактаті таємно згоджується на 30 тисяч. Вельми цікавий і характерний пункт 17-й з 23-пунктної петиції козаків до царя: «Піддалися вони під високу руку його царської величності та б'ють чолом, щоб його царська величність звелів дати їм привілея з вислими печатками, один на вольності козацькі, а другий на вольності шляхетські, аби було це нерушно на вічні часи. А коли те отримають, то вони самі роздивляться поміж себе: хто козак, той матиме козацьку вольність, а хто хлібороб-селянин, той віддаватиме звичні повинності, як це бувало й раніше» (див: с. 139). Дуже характерні ці визначення: «...вони самі роздивляться поміж себе», і оте класичне: «...як це бувало й раніше». Духовенство, яке спершу займало щодо козацтва нейтральну позицію, з часом з'єднує з ним свої інтереси і виступає в політичній боротьбі складовим повноправним чинником: має своє самоуправління, свій суд, хоч вибір духовенства й контролюється гетьманом.

Отже, козацька старшина вже напочатку виявляє бажання наблизитися до шляхти (згадаємо нобілітування козацької старшини після Гадяцького трактату,



а також пізніше її прагнення дорівнятися до російського дворянства). Тим самим вона прокладає виразну межу між собою й козацтвом. Козацтво також не є незмінною категорією. Воно, з одного боку, зливається з посполитою масою (постійні спроби посполитих стати козаками), принаймні всі ті 200 тисяч, про які згадувалося, претендували на козацьке звання, а з другого — виділяє з себе козацьку старшину, яка намагається оформитися в особливий стан. Але козацьке звання — що це? Як управити його в тодішній правопорядок? Це воїни? Так, військовий стан тоді існує. Та в такій кількості він потрібен тільки для війни, адже його треба прогородувати й оплатити. Армія тоді була двох видів: наймана (у козаків сердюцькі, охотницькі, пізніше компанійські полки) і типу посполитого рушення (у козаків реєстрове козацтво). Тобто, власне козаки були станом напіввійськовим, з одного боку, вони працювали на власному господарстві, а з другого — мали повинність виходити у військові походи. І от деякі прихильники козацтва висувають щодо нього досить своєрідне суспільне означення: козаки — це шляхта. Тобто, є чернь і козаки, окрім духовенства й міщан. Козаки — це шляхта, незалежно — старшина чи прості, а чернь — селяни, які мають нести повинності шляхті. Отже, є у козаків герби чи ні, nobilitовані вони чи ні, всі вони «шляхетно уроджені». Репрезентантом цього погляду й був С. Величко. Й справді, вислови в нього про гетьманів (за винятком одного Б. Хмельницького) гострі, негачійні, не милує він і полковників, в діяльності яких бачить потяг до корисливості, властолюбства, відсутність мислення «для загального добра». Це безсумнівно, бо в своїх прагненнях старшина мала цілком виразну політичну мету — хотіла чіткого станового обмеження, бажала передати свої привілеї дітям. А звідси й потяг до нагромадження багатства, до звеличення себе й своєї родини (приклад Б. Хмельницького, І. Виговського, І. Самойловича), бажання твердо й незмінно тримати владу в своїх руках. Це філософія сильних. Та вже у ті часи висувається демократичніша, гуманістичніша філософія, і її репрезентантами виступають представники середніх станів. Саме до таких належав С. Величко. Він негативно висловлюється про будників, винокурів, дейнеків, тобто тих із посполитих, хто до козацтва хотів примазатися. Але він не поборник і станових інтересів козацької старшини, а стає на боці стану цілого козацтва, саме того, яке несло на своїх знаменах ідеї визволення та рівності, яке захищало демократичні вольності й права, ідеї, які робили цілий козацький рух прогресивним і світлим. Для підкріплення своїх поглядів, своєї системи думок С. Величко шукає суспільного підтвердження. Шукаючи ідеальної суспільності, яка могла б стати зразком, він таку суспільну модель знаходить. Бо й справді Україна мала на той час інституцію, яка нагадувала собою вільну республіку, де кожен її член мав змогу бути вільним у своїх діях, хоч і підлягав безсумнівній дисципліні, де кожен чоловік мав право голосу і де, здавалося б, класично репрезентувалася ідея козацького стану. Це була Запорозька Січ. Саме тому С. Величко й підносить цю інституцію, ставлячись до неї зовсім не безоглядно, знаходячи виразника своїх поглядів — Івана Сірка.

Наші козацькі літописи тим і цікаві, що кожен із них несе свою систему думок і ці системи часто неспівмірні. Навіть важко підвести всю цю літературу під одне спільне визначення, як це зробив, наприклад, М. Грушевський, назвавши її «літературою канцеляристів». Правильніше було б сказати, що кожен з літописців був репрезентантом тієї чи іншої суспільної категорії, більше того, був виразником певної суспільної тенденції і певного суспільного прошарку. Приналежність же до канцеляристів тільки давала змогу професійно тримати в руках перо. І справді, Самовидець, Величко, Грабянка, а згодом автор «Історії Русів» мають кожен свою соціальну позицію. Зводячи в одно їхні погляди, можемо зробити висновок, що позицій було здебільшого три: перша — старшинська, яка підтримувала гетьманську владу і автономію як вигідні собі і дивилася на всіх інших згори; друга — шляхетська, яка була більше зацікавлена в царських чи королівських дарунках і через це скоса дивилася на гетьманську владу; третя — загальнокозацька, яка дбала про інтереси цілого козацького стану. Можна було б визначити ще й четверту, назвавши її позицією черні у час визвольної війни 1648—1654 рр., й пізніше вона мала виразних репрезентантів (наприклад, М. Кривоноса), але, на жаль, представники її не залишили після себе літописних пам'яток.

Самійло Величко, як вже згадувалося, був на позиції загальнокозацькій. Чи не тому він часто стояв на роздоріжжі в оцінці того чи іншого факту, саме тому його позиція часом була пасивною: він тільки представляв, розказував, показував, хоч своїх симпатій та антипатій не приховував. Та дещо і приховував (зазначимо, що в той час він мав підстави). Засуджуючи дії І. Виговського і М. Пушкаря, які принесли шкоду для загального добра і в своїй основі мали гегемоністський характер, а не

освітлювалися, як вважає письменник, постулатами загальної справедливості, але своєї рецепції Величко не подає. Маючи прихильність до Запорозької Січі і виставляючи її як зразок козацької держави, він не може не засуджувати запорожців І. Брюховецького та П. Суховія у тому, що вони більше дбали про власні інтереси, ніж про загальне добро, а Запорозька Січ цих славолюбців певний час підтримувала. Йому огидна жадоба до збагачення, корисливість і владолюбство, бо через це зникає любов до людини й суспільного добра. Разом з тим він з любов'ю описує козацьке військо, яке збагатилося на війні, визвольну війну Б. Хмельницького називає справедливою і святою, але він гарячий ворог змагань наступників Б. Хмельницького. Особливо гостро засуджує міжусобну боротьбу, бо для його ідей, його «добра» — це безумство. Саме вона, ця боротьба, на думку літописця, принесла жадливі руйнування батьківщині.

Варто відмітити, що у С. Величка, при його великій любові до рідного краю та свого народу, немає антагонізму до інших народів. Він до кожного ставиться зі шляхетною толеранцією. Немає в нього ненависті навіть до поляків і татар, хоча письменник усвідомлює те зло, що вони чинили на Україні. У цьому бачимо ще одну грань Величкового гуманізму.

Взагалі Величкові залежало, яке у нього етичне обличчя. Ми незмінно відзначаємо його пошанівне ставлення до всіх монархів: чи то є польський король, чи російський цар, чи турецький султан — це тогочасна етика, і на неї треба зважати. Так само він дбав і про свідчення, які б виявляли в ньому переконаного християнина, — це також входило в етичні норми Середньовіччя. Але це більше категорії морально-етичні, ніж світоглядні, до того ж літописець ні в чому не був ригористом. Він повідомляє про страшні кари, які насилав царський уряд за порушення в титулуванні царських персон, а сам часто змальовуючи чи й пропускав ці титулування. Отже, прагнення засвідчити свою порядність мало свою мету. Це чинилося для того, щоб «читальник», до якого звертався С. Величко і якому посилав свій твір, вірив йому. А причин турбуватися було досить — він подавав перед очі людській широкую історію свого народу, тож не міг не дбати про свій моральний авторитет.

## 8

Тут ми наштовхуємося на немалі складності, бо відразу ж спадають на думку ті численні звинувачення, які висловлено вченими на адресу літописця. А закидали йому, і не раз, свідоме фальшування документів та фактів, насамперед листування гетьманів із Запорозькою Січчю. Загалом неважко помітити, що історики ляляли автора за те, за що літературознавці відзначали, тобто, вчені розглядали його працю у світлі своєї епохи і своїх понять про науку й літературу, а не в світлі Величкової епохи. Встановити ж документальну вартість Літопису — завдання надзвичайно принципове, оскільки цей твір надзвичайно важливий як для історії, так і для літератури.

Яка ж документальна вартість твору? На цю тему велися довгі суперечки, що не закінчилися й дотепер. Першим скористався Літописом М. Костомаров, але вже в другому виданні свого «Богдана Хмельницького» історик зауважує, що цим джерелом можна користуватися не інакше, як дуже обережно, тому що там трапляються анахронізми. Так само обережно радив ставитися до Літопису й М. Максимович, хоч вважав цю пам'ятку дорогоцінною.

Гострій і дещо тенденційній критиці піддав його Г. Карпов. Він писав: «Документальним боком свого твору Величко користується для того, щоб, повторюючи в ньому факти, викладені в тексті, не тільки нагадати їх кілька разів читачеві, а також донести для нього керівну ідею для всіх учинків головних діячів епохи»<sup>44</sup>, тобто, вважає Літопис публіцистичним твором своєї доби. Г. Карпов не заперечує «документальний бік» Літопису повністю, але подає при цьому цікаву обмовку: «Коли Твір Величка можна приймати для вибраного нам часу за історичне джерело, то головним чином тільки з одного боку, а саме: щоб вирішити питання, як розумів і описав епоху Б. Хмельницького Величко і який погляд мав дехто на цей час у Малоросії в I чверті XVIII ст.»<sup>45</sup>. Врешті, Г. Карпов розглядав питання утилітарно і оцінював тільки перший том. Взагалі більшість істориків ламали списи навколо одного першого тому, минаючи другий з мовчазною повагою.

Розважливіше судить В. Іконников, який називає С. Величка, з одного боку, літописцем-компільтором, а з другого — автором своєрідної наукової праці. «Величко, власне, писав систематичну історію України, і при тому не так завдяки власним

спостереженням і спогадам, як за письмовими матеріалами»<sup>46</sup>. До цієї думки приєднується М. Марченко, який свідчить, що «Величко не бере на віру звісток про ті чи інші факти, що ставали відомі йому, а співставляє і перевіряє. Це ще не було критичним ставленням істориків до джерела в науковому розумінні, але вже характеризувало великий поступ в розвитку історичної науки»<sup>47</sup>. М. Грушевський пише так: «Надто часто козацькі літописи виявлялися несамоостійними, основаними на польських літературних джерелах, суб'єктивними, часто фантастичними. При виясненні всього цього інтерес до цих пам'яток все більше спадав. У зв'язку з нагромадженням документального матеріалу і мемуарної літератури вони відходили на другорядні місця серед джерел вивчення подій XVII ст., і зараз серед історичного апарату при описанні того часу вони фігурують швидше «по старій пам'яті», ніж по сучасній оцінці». І далі йде цікаве зауваження: «Через це ними все менше й менше займалися, старі видання майже не замінювалися новими, більш дбайливими»<sup>48</sup>. Їх узагалі начебто відсунули на другий план, через це сталося так, що фактично ніхто не перевіряв літописів по-справжньому, хіба мимохідь — для історіографічних потреб. С. Величкові ще трохи пощастило, бо історики почали були таку роботу, але не довели до кінця, і наш коментар — перша спроба звірити документально весь Літопис. Власне, всі дискусії відбувалися навколо манливої загадки про так званий діаріуш Самійла Зорки. Одна група істориків приймала цей діаріуш, друга — ні. (Докладніше див. коментарі до тексту). Власне, історики зрозуміли, що матеріали того діаріуша можна вилучити, виділивши з тексту дані «Війни домової» С. Твардовського. Потім можна буде роздивитися той матеріал, що залишився, і на його основі с'як-так реставрувати і знаменитий діаріуш, слідів якого так і не залишилися. Першу спробу зробив В. Петрикевич, а другу — П. Клепацький<sup>49</sup>. Критичний аналіз роботи, проробленої проф. П. Клепацьким, зробив свого часу М. Петровський<sup>50</sup>. Висновки П. Клепацького і М. Петровського були діаметрально протилежні. Перший дійшов переконання, що С. Величко користувався якимсь діаріушем, як і Г. Грабянка, і що цей діаріуш має немале документальне значення. М. Петровський заперечив цю думку з надмірним запалом, що нічого подібного, С. Величко не користувався ніяким діаріушем, що цей діаріуш фальсифікат самого Величка, як і цілий ряд документів, укладених у Літопис. На доказ цього вчений наводить цілу серію дослідів, провівши таким чином перший документальний аналіз частини першого тому Літопису. М. Марченко вважає це дослідження останнім словом науки, але сам документальною перевіркою твору не займався. Отже, С. Величко визнається свідомим фальсифікатором та вигадником, а всі його відступи, які дозволяють нам бачити у літописцеві старанного й сумлінного працівника, — лукавством.

Не місце тут вдаватися у дискусію з М. Петровським, правда, дискусію трохи запізнілу, — це, певне, справа окремого дослідження. Але мушу підкреслити, що, на жаль, більшість зауважень М. Петровського потребують серйозної перевірки; і я, пишучи коментар до першого тому Літопису, змушений заперечити чи ж просто відкинути добру половину закидів Величкові. Отже, це питання й досі відкрите.

Одне говорити про документальність розповіді самого С. Величка, а друге — про автентичність тих документів, які він уклав до свого Літопису. Тож для цього приведемо дослівно місце з Літопису, в якому розповідається про С. Зорку та його діаріуш: «На той час, коли Хмельницький прибув з Чигрина до Січі, були на кошу два добрі писарі. Обоє вони були у справі писарській мастаки, володіли досконало слов'янською і польською мовами. Один із них був старіший — Степан Браславський, а другий молодший — Самуїл Зорка, з Волині. Того, старішого, залишили в кошу, а молодшого відпустили з Січі разом з Хмельницьким, оскільки він був з Хмельницьким і в Криму. Отой Зорка протягом усієї козако-польської війни лишався за писаря й секретаря в Хмельницького, про всі розмови й учинки достеменно знав і про це просторо й досконало описав у своєму діаріуші. Цей діаріуш зберігався в мого товариша Сильвестра Биховця, військового канцеляриста. Його батько Іван Биховець був за канцеляриста при тогочасних чигиринських гетьманах і там переписав собі той діаріуш діянь Хмельницького. Звідтіля і я (взявши діаріуш у згаданого його сина, мого товарища) вибрав і понотував найпотрібніше й найважливіше з військових справунків Хмельницького і виклав та зобразив це власною працею у цій своїй книзі. Крім того, в діаріуші Самуїла Зорки були ретельно викладені листи Хмельницького про тодішні справи й події, кореспонденції до іноземних монархів і володарів, але я їх, хоч і вельми вони потрібні, не переписував: одне, намагався оповідати короткослівно, а інше — часу не мав вільного на те, був-бо утяжений у військовій канцелярії завжди невичерпною, обов'язковою роботою»<sup>51</sup>. В це багатозначне зауваження треба пильно вчитатися. Залишаємо поза увагою суперечки навколо особи Самійла Зорки —

для нас це зараз несуттєво; важливо визначити, що то був за діаріуш і як саме скористався ним С. Величко. Літописець бачив діаріуш Зорки ще в час свого перебування у військовій канцелярії, тобто приблизно за п'ятнадцять, найраніше за дванадцять років до початку роботи над Літописом. Раніше він теж мав намір щось писати, але хотів оповідати короткочасно. Ідея створити велику історію з'явилась у нього значно пізніше, коли, відбувши тюремне ув'язнення, відійшов від насущних справ. У час написання Літопису він уже не мав доступу до діаріуша С. Зорки, через що міг покористуватися лише нотатками — вибірково тими чи іншими даними. Отут він і пошкодував за втраченим великим матеріалом, що тримав у руках, і особливо за тими документами, які бачив, читав і зміст яких частково занотував, очевидно, конспективно. Це свідчить, що повернутися до додаткового опрацювання діаріуша Величко вже не міг. Нотатки ж були зроблені, очевидно, спішно, крім того, він мав у руках не оригінал, а копію Івана Биховця, і туди могли закрастися ті чи інші помилки. Вчені звернули увагу, що С. Величко, хоч і не переписував листів та універсалів Б. Хмельницького, все-таки вмістив їх у свій Літопис. Де ж він їх узяв?

До зрозуміння є тільки один шлях — знайти серед Величкових листів Б. Хмельницького такий, який мав би відповідник із іншого джерела і щоб той документ був справді оригіналом. Порівняння обох текстів дало б змогу зрозуміти Величковий метод реставрації документів. Ми зробили таку студію, взявши оригінальний лист Б. Хмельницького, писаний 3 березня 1648 р.<sup>52</sup>, і порівнявши його з листом від 27 грудня 1648 р. до того-таки Потоцького, який вміщено у Літописі (див. коментар № 65). виявилось, що зміст обох листів частково співпадає, але повністю не співпадають стиль, форма, не знаходимо в ньому навіть фразеологічної подібності. Тобто, у С. Величка маємо зовсім інший лист, але, що особливо цікаво, лист на ту ж таки тему. Через це напрашується і висновок, що С. Величко знав про наявність такого листування, знав навіть зміст листів, можливо, в короткій викладі, занотованим у себе. І, не дивлячись на це, береться відновлювати ці документи, складаючи їх від себе, але зберігаючи зміст. Тому не можна вважати ці листи фальсифікатами у повному розумінні цього слова, а слід назвати їх своєрідними літературними обробками, можна додати ще — риторичними обробками фактів, які С. Величко мав і вважав за правдиві.

Попереду йшлося, що літописець виявляв певну критичність до того чи іншого факту. Так само не був впевнений у цілковитій правдивості своєї історії. «Кожна людина — лож», — наводив він приказку, але брати ці застереження, як то роблять деякі дослідники, за лукавий натяк на свідоме фальшування, для облуди вжите у своїй роботі, — годі. Той моральний момент, на якому так настійливо наголошував Д. Багалій і з якого пізніше кепкував М. Петровський, попри все, лишається поважним аргументом: С. Величко, як на свій час, справді старанний і прискіпливий, критичний дослідник. Разом з тим і наївний дослідник, бо зважається повернути втрачені документи, про які напевне знає, у свій спосіб. І тоді це не було моральним переступом, бо робилося у традиції античної історіографії, яка слугувала С. Величкови за найавторитетніше керівництво. Це ще більше впадає в очі, якщо роздивитися, коли С. Величко користується такими листами. А робить він це у вкрай відповідальні моменти. Це початок повстання, перші перемоги, рішення вступити в союз з Московською державою, обрання нових гетьманів тощо, тобто вибираються рушійні моменти, найважливіші ситуації. Бачимо тут прийом, більше властивий митцеві, ніж історикові. Чи здивувався б хтось із нас, коли б романіст вигадав для свого героя якийсь нібито ним писаний лист. Тому й підписи, титули, дати таких листів не можуть бути документальні, а тільки принагідні, що й виявляється при перевірці і що закономірно, якщо прийняти наше припущення. Але своїм змістом такі листи й взагалі документи не відрізняються від справжніх, бо за основу мають оригінали. Інша справа з універсалами, принаймні із Білоцерківським та Остряниновим, які зустрічаються не тільки у С. Величка (див. коментар № 127). Тут літописець міг стати жертвою фальсифікації, і переконує в цьому той факт, що твір Самійла Величка був мало поширений. Та можна припустити, що ті універсали списувалися з Літопису, а вже потім поширювалися.

У дослідників викликає заперечення й сумнів промова С. Зорки на погребі Б. Хмельницького. Знову-таки маємо типову риторичну пам'ятку, але особливість її та, що над промовою стоїть ім'я Самійла Зорки. Що В. Перетц лишив нам цікаве зауваження, що надгробні промови Б. Хмельницькому входили як зразки в підручники риторики Києво-Могилянської академії в кінці XVII ст.<sup>53</sup> Він знайшов такі зразки в підручнику під назвою «Mercurius in regno aquisitae ferro libertatis neorhetoribus Kiiuomohilaeanis liberam dicendi vocem Suppeditans Anno Domini 1693» і деякі з них

опублікував. «Ці промови,— пише дослідник,— увіч виказують, як педагоги Київського колегіуму, користуючись із випадку, будили в своїх слухачів любов до рідних героїв; ця любов і повага вдягнуті в таку ж схоластичну форму, як і виклад будь-якої богословської тези. Надгробкові промови повні уподоблень, порівнянь, алегорій, але кризь цю мішуру видно і ядро... — любов до свого рідного, до батьківщини і своїх захисників»<sup>54</sup>. Вони не хотіли відстати від моди, а також від польських ораторів, прагнувши довести, що й «пригноблена Україна давала героїв, гідних високої хвали, і плетуть її за всіма правилами ораторського мистецтва»<sup>55</sup>. В тій-таки риторичній йшлося і про практику надгробних промов, і про їхні прийоми. Тут пропонуються сентенції, які підходили до певного випадку і які виправдовували оплакування померлого, подавалися символи й приклади, взяті переважно з класичних творів.

Виходячи з цього, цікаво порівняти промову на погребі Б. Хмельницького С. Зорки зі зразками таких промов, про які йшлося. Стилїстичної подібності немає зовсім, текст, що подає В. Перетц, надто пересипаний латиною, тоді як промова С. Зорки, хоч й написана польською мовою, але латинських речень не має; співпадає, власне, один вираз — «окурений димом», що може бути випадковим збігом. Порівняння зі стародавніми героями інші: в тексті, що його подає В. Перетц, Б. Хмельницький порівнюється з Леонідом («руський Леонід»), Тамерланом («Тамерлан український»), великим Гектором тощо. Величкови ж порівняння стосуються пізнішого часу. Його текст конкретніший, історичніший, той — загальніший, абстрагованіший. Але школа складання промов фактично одна, хоч обидва твори постали, здається, незалежно один від одного. Проте початок Зорчиної промови співпадає з початком панегірика І. Підкові, що вміщений тут же<sup>56</sup>; у ньому так само йдеться про тлінність життя, так само перелічуються подвиги героя на «таврикано-турецьких і польських полях», так само перед героями мусила тремтіти й упадати оттоманська Порта.

Таким чином, перед нами досить виразний зразок риторичного мистецтва кінця XVII ст., будований і писаний за всіма правилами. Самі ж промови склали хрестоматійний матеріал і подавалися вже без автора. Можливо, при тодішньому стані історичної науки події Хмельниччини пам'яталися нечітко і автори промов подавали їх абстраговано від історичної правди.

Але якщо такі зразки промов були поширені в той час і складали навіть хрестоматійний матеріал, то виникає цікаве питання: чи не було б засміливо для Величка ставити на таку, здавалося б, школярську вправу ім'я С. Зорки? Адже писав він свій Літопис для тогочасного читача, котрий міг би ввібрати всі оці складнощі мовні конструкції. На той час таким читачем міг бути тільки вихованець Київської академії. Лишається відкритим й інший факт: чи не мали ці промови якогось відомого документального зразка? Ми не можемо розв'язати цих питань зараз, але поставити їх потрібно.

Поряд з такими документами, які можемо вважати зразками риторичного мистецтва, і це підтверджується документально, в Літописі Самійла Величка вміщено немало й автентичних. При чому літописець часом робить опис зовнішнього вигляду документа, вказує на місце його друку тощо, що визначає в ньому вже не риторика, а історика.

Сам текст діаріуша С. Зорки, виділений з основного тексту, теж дає підставу до цікавих висновків. Попри все, С. Величко стоїть дуже близько до правдивого опису подій. Його дати майже співпадають із прийнятими в історичній науці або ж відстають у дивний спосіб: на одне й те ж число. Професор П. Клепацький вважав це результатом якогось арифметичного непорозуміння (дати часто відстають на два дні, іноді рівно на місяць), а Г. Карпов помітив, що С. Величко користується разом старим і новим стилями і всі дати його треба перевіряти. Опис подій здебільшого наближений до прийнятого і дуже рідко перекручений. Однак іноді трапляються фантастичні відомості, наприклад, історія зі смертю Чаплінського, які мають виразні ознаки усних переказів.

Загалом літописець не раз користувався усними переказами. Це він засвідчує сам у «Передмові» до першого тому Літопису й в тексті, що також є одним із джерел легендарних звісток у його творі. Зустрічаємо тут цілий ряд легенд, які свого часу побутували серед народу, часом він прямо посилається на розповіді старих людей. Особливо детальні описи подій, що відбувалися поблизу Полтави, взяті хоча б опис змагання І. Виговського з М. Пушкарем. Коли ж порівняти кількість приміток до тексту С. Твардовського, то їх буде не менше, ніж до тексту С. Величка. Можна запевнити, що коли б хто-небудь узявся коментувати будь-який історичний твір початку XIX ст., таких приміток було б не менше.

Літописець використовує С. Твардовського, але теж своєрідно. Деякі детальні його описи він скорочує і часто править окремі дані, інколи на шкоду. Літописець це робить, ясна річ, несвідомо, вважаючи свої дані правдивішими. С. Величко часом відчутно плутає виклад, наприклад, опис битви на Дрижополі, але трапляється це рідко. Отже хочеться думати, що він широко користувався матеріалами, які йшли з козацького боку, але не завжди міг перевірити їх. Не все він знає, часом опускає значні події, наприклад, другий похід Б. Хмельницького під Львів, і часто в своєму незнанні зізнається. Загалом від 1654 р. у нього трапляється більше помилок, можливо, цим роком закінчувався діаріуш С. Зорки. Не дуже добре він знає й епоху І. Виговського, хоч описи його змагання з М. Пушкарем, про що вже йшлося, заслуговують на серйозну увагу істориків.

Все це загальні спостереження, але й вони дають підставу висловити свої міркування щодо правдивості самого діаріуша С. Зорки. Такий діаріуш існував, про це свідчить і те, що Г. Грабянка користувався діаріушем, писаним під час війни Б. Хмельницького, але не можна не погодитися з думкою Г. Карпова, що С. Величко не зумів ним як слід покористуватися, хоча сумнів викликає те, що це був Літопис Самовидця. Очевидно, діаріуш С. Зорки таки загублено, принаймні вже С. Величко не міг його дістати для роботи. Чи щось сталося із самим діаріушем, чи втрапив у якусь біду його власник, як втрапив був і сам літописець, — невідомо.

Всі ці роздуми стосуються першого тому Літопису, який, зауважимо, зберігся найгірше і не складає основної цінності твору. Найціннішим вважається другий том, який іде під окремим заголовком, зі своєю передмовою. Він, майже за одностайним визначенням істориків, найцінніший. Це помітив ще В. Антонович, який засвідчив, що хоча в нім є запозичення також, але їх зовсім небагато, а головна й найістотніша частина складається переважно з особистих спогадів чи розповідей очевидців. «У свій твір Величко ввів величезне число політичних документів, узятих з канцелярії та архіву, а це складає неоціненний матеріал. Крім особистих спогадів, він уніс записки знайомих йому сучасників. Нарешті, його праця відзначається певною художньою щирістю та гумором, який під виглядом добродушності відчувається при описах трагічних подій»<sup>57</sup>. До цієї думки приєднується В. Іконников<sup>58</sup>. Відзначають це й інші дослідники. Таким чином, другий том Літопису — це не тільки видатний художній твір, яким є й перший том, але й історичне першоджерело.

## 9

С. Величко писав свій Літопис складною канцелярською мовою, яку можна назвати й штучною, — такою мовою не розмовляв ніхто. П. Житецький визначив її як «строкату, причавлену при тому канцелярською рутинною, з роздутим уявленням про козацьке наріччя»<sup>59</sup>. І справді, С. Величко називає свою мову козако-руською і визначає як козацьке наріччя. У ньому живе оте дивне, як на наш погляд, переконання, що освічений чоловік все-таки повинен користуватися мовою особливою, яка відрізнялася б від тієї, якою розмовляють у побуті. Це судження було внесене в нашу культуру давно, ще в часи Київської Русі. В Європі це була латинська мова, у нас — старослов'янська. Але С. Величко відрізняє свою мову від старослов'янської, яку, з усього видно, знав дуже добре; зрештою, перед нами типова книжна українська мова, якою широко користувалися як літературною тільки на Україні в XVII—XVIII ст. Інша справа, що вона залишалася мертвою, як мертвою була й сама ідея витворювати якусь окремішу «наукову мову». Але така практика існувала впродовж століть — суміш української народної і старослов'янської, густо пересипана полонізмами й латинізмами, з фразою, будованою не без впливу латинської. С. Величко користується цією мовою вільно й набуває чималої практики, вживаючи її. Це й справді відчутно, бо літописець легко передає за допомогою цієї мови складні стилістичні конструкції, навіть настроєві нюанси. У нього вона тече рівно, як ріка, чи бурчить, підіймається до високої патетики (цікаво, що в цьому випадку у Величка збільшується кількість церковнослов'янізмів), чи спадає до буденної розповіді й набирає рис живої розмовної української мови. Народна стихія проривається в ній у вигляді приказок, густо розсипаних по всьому тексту, окремих слів та виразів, навіть окремих речень.

Годиться відмітити кілька рис Величковаго письма. Літопис написано, по суті, одностильово, але нерівно, є місця кострубатіші, є гладші — тут треба зважити на загальний стан неопрацьованості рукопису. В текст уводяться часом легенди, вірші, оповідання, а окремі частини звучать як окремі оповідання (наприклад, опис

Корсунської битви, опис розправи І. Виговського над М. Пушкарем, опис нападу турків на Запорозьку Січ, похід І. Сірка на Крим, облога Чигирини турками). Окремою новелою треба вважати вже згадану переробку четвертої частини поеми Т. Тассо «Звільнений Єрусалим». Не без інтересу сприймається запис дискусії І. Галятовського з єзуїтом Пекарським — у ньому нас цікавить не так предмет розмови, як свідчення начитаності й сили логічного доказу стародавніх учених, — Пекарський значно поступається в цьому перед І. Галятовським, що, мабуть, привабило С. Величка. Часом трапляються вставки, в яких бачимо мистецькі вподобання літописця — лист, де описується пророкування кінця світу, випис із астрономії Ормінського тощо. Таких прикладів можна наводити ще і ще — всі вони часом заокруглено цільні, і, що цікаво, деякі з них будуються за твердими законами оповідання. Стародавнє оповідання у нас вивчено мало, і твір С. Величка дає матеріал для окремого дослідження. Він уміє вести розповідь, викликаючи у читача інтерес, а насамкінець подає вражаючу сцену, згадаймо хоча б опис Сіркового походу на Крим і сцену загибелі перевертнів. Саме тому деякі описи набувають особливої художньої сили, наприклад, сцена загибелі І. Брюховецького чи А. Мурашка. Завдяки об'єктивному викладу, насиченості Літопису документами, які читаються інколи й нудувато (зокрема, розтягнуті грамоти царів чи договори), такі введення відіграють особливу естетичну роль.

Цікаво розглянути й невелику антологію віршів, які вмістив С. Величко у свій твір. У першому томі їх мало, тільки один (а може, лише уривок) — це епітафія на смерть Іскри. Вона коротка, написана мовою, близькою до Величкової, і має навіть Величкову мораль — засуджує міжусобиці. Автор не називається. У другому томі вміщено ряд поетичних творів: якийсь розсудливий малоросійський поет, очевидно І. Величковський, пише хвалу чернігівській чудотворній іконі; неназваний автор (Л. Баранович) складає епітафію І. Брюховецькому — зразок блискучої версифікаційної вправності, подається ж його епітафія Й. Тукальському польською мовою. Вводяться блискучі поетичні пам'ятки, що оспівують чигиринську війну 1677 р.: панегірик О. Бучинського-Яскольда та вірші невідомого автора польською мовою. В цих творах бурунить справжнє поетичне чуття, справжня пристрасть, є в них сильні, різючі образи. Ці та інші вірші ставлять цікаве питання перед літературознавцями про так звану полономовну українську поезію II пол. XVII ст. Так само, як маємо польських поетів української школи, що писали по-українському, а залишалися поляками, так само маємо прецедент з авторами, які, пишучи польською мовою, залишалися гарячими патріотами козацтва і співцями їхніх подвигів. Між іншим, С. Величко називає О. Бучинського-Яскольда поетом козацьким, хоч його панегірик і писано «польськими ритмами». Це саме він каже й про невідомого автора цікавих віршів про чигиринську війну 1677 р., що також користувався «польськими ритмами».

В основному це зразки високої поезії, але він використовує і поезію невисокого художнього рівня — панегірик Петрові І невідомого автора польською мовою. Для історика літератури цікавою є думка єпископа Й. Шумлянського, та С. Величкові вона не подобається з ідейних міркувань, і тому він подає тільки її початок. Автор думи закликає єднатися з поляками для війни проти турків. І. Франко знайшов цю думу повністю і опублікував свого часу в Записках Наукового товариства ім. Шевченка. Важкуваті вірші І. Величківського, які підніс той у Полтаві гетьману І. Самойловичу. Цілком можливо, що літописець взяв їх у автора. Цікавий зразок уїдливих політичних віршів дає невідомий автор, один із наблизених, як пише С. Величко, підручних гетьмана І. Самойловича, — чи не належать вони І. Мазепі, адже той, напевне, віршував? Є тут і версифікація В. Ясинського «Надгробок М. Лежайському» з чисто бароковим обігруванням поняття: лежати — Лежайський.

Уся ця антологія розгортає нам досить цікаву й широку картину літературного процесу II пол. XVII ст.: панегірики, політичні вірші, описи битв, епітафії, дума, що також є політичним віршем. Українська поезія того часу була злободенна й животрепетна, вона мала високоталановитих поетів і бездарних писальників, тобто літературне життя нуртувало і мало свої багатоманітні форми.

Таким чином, Літопис Самійла Величка є не тільки результатом діяльності однієї людини. Це й Літопис, й історичний, і художній, і публіцистичний твір, збірка документів автентичних і художніх стилізацій під документ, антологія художніх творів різних авторів. А насамперед — то витвір духу самого С. Величка, величча

пам'ятка, якій немає рівних у тогочасній нашій культурі. Поруч з І. Вишенським, Л. Барановичем, Ф. Прокоповичем, Г. Сковородою, І. Фальківським С. Величко — монументальна літературна постать. Його життя пішло на те, щоб написати найбільший літопис, що його знає українська історіографія, хоч він і втратив за цією роботою зір, та справу свого життя зумів довести до кінця. Цей Літопис, будучи злитим із різних шматків, — грандіозне мозаїчне панно, котре, попри помилки, на шарування, пил, залишається вражаючим і до сьогодні, адже все в ньому взаємозв'язане, сплетене хай і химерно, але вибагливо. Отож усією масою докладної інформації, з'єднанням усіх картин та описів твір не міг не впливати на наступні покоління. Відомо, як Літопис полонив Тараса Шевченка<sup>60</sup>. «Як художник і вчений, — пише дослідник, — Шевченко працював у 1845—1847 рр. в київській комісії для розбору давніх актів, розшукував документи, жваво цікавився їхньою публікацією. Він двічі приїздив у Москву до Бодяньського, який був великим знавцем стародавніх українських пам'яток, зокрема літописів, і мав велике їхнє зібрання»<sup>61</sup>. «Спасибі тобі, — пише поет тому-таки О. Бодяньському, — ще раз за літописи, я їх вже напам'ять читаю. Оживає моя мала душа, читаючи їх! Спасибі тобі!»<sup>62</sup>. Серед цих літописів був і Величків. Не один образ Кобзаря нав'язано безсмертним твором С. Величка, і це чи не найцінніший пам'ятник на честь видатного світоча духу нашої культури I пол. XVIII ст.

Сам же Самійло Величко не дочекався, як уже було сказано, виходу свого твору в світ. Він згорів у сутінках XVIII ст., але його думки, його віра й натхнення лишилися навіки. Вони пройшли через спопеляючі хвилини часу як дорогий нетлінний скарб. І цього вже досить, бо коли твір несе в собі «велику музику», як писав свого часу Василь Стефаник, він гідний свого призначення.

ВАЛЕРІЙ ШЕВЧУК

#### ПРИМІТКИ

<sup>1</sup> Летопись Самоила Величка.— К., 1855.— Т. III.— С. 90.

<sup>2</sup> Величко С. Сказаніє о войнѣ козацкой з поляками.— К., 1926.— С. 2.

<sup>3</sup> Летопись событий Самоила Величка.— К., 1864.— Т. IV.— С. 3.

<sup>4</sup> Дзира Я. Величко та його літопис // Історіографічні дослідження в Українській РСР.— К., 1971.— С. 199—200.

<sup>5</sup> Там же.

<sup>6</sup> Летопись Самоила Величка.— С. 90.

<sup>7</sup> Летопись Самоила Величка.— С. 423.

<sup>8</sup> Дзира Я.— С. 201.

<sup>9</sup> Там же.— С. 202.

<sup>10</sup> Величко С. Сказаніє о войнѣ козацкой з поляками.— С. 2.

<sup>11</sup> Там же.

<sup>12</sup> Там же.

<sup>13</sup> Летопись Самоила Величка. [Передм.].— К., 1851.— Т. II.

<sup>14</sup> Величко С. Сказаніє о войнѣ козацкой з поляками.— С. 252.

<sup>15</sup> Летопись событий Самоила Величка.— Т. IV.— С. 290.

<sup>16</sup> Багалій Д. Нарис української історіографії.— К., 1925.— Вип. II.— С. 68.

<sup>17</sup> Лазаревська К. Передне слово // Величко С. Сказаніє о войнѣ козацкой з поляками.— С. III, IV.

<sup>18</sup> Палеографический Изборник // Материалы по истории южнорусского письма XV—XVIII вв.— К., 1899.— С. 14, 15.

<sup>19</sup> Лазаревська К. Передне слово // Величко С. Сказаніє о войнѣ козацкой з поляками.— С. VIII.

<sup>20</sup> Цікаво визначити джерело, за яким писав свою новелу С. Величко. В. Петец знайшов український переклад частини поеми Т. Тассо. (Див.: Петец В. Исследования и материалы по истории старинной украинской литературы XVI—XVIII вв.— Ленинград, 1928), але С. Величко, певне, знав цю поему в польському перекладі Г. Кохановського, що виходила тричі в XVII ст.

<sup>21</sup> Иконников В. Опыт русской историографии.— К., 1908.— Т. 2, кн. 2.— С. 1584.

<sup>22</sup> Грушевский М. Об украинской историографии XVIII в. // Изв. АН СССР. Отделение общественных наук.— VII сер.— Ленинград, 1934.— № 3.— С. 216.

<sup>23</sup> Прокопович Ф. Про риторичне мистецтво // Філософська думка.— 1970.— № 6.— С. 92.

<sup>24</sup> Там же.— С. 93.

<sup>25</sup> Там же.— С. 101.

<sup>26</sup> Там же.

<sup>27</sup> Там же.— С. 99.



- <sup>28</sup> Прокопович Ф. Про риторичне мистецтво // Філософська думка.— 1971.— № 1.— С. 100.
- <sup>29</sup> Величко С. Сказаніє овойнѣ козацкой з поляками.— С. 4.
- <sup>30</sup> Гегель. Эстетика.— М., 1971.— С. 370.
- <sup>31</sup> Багалій Д. Нарис української історіографії.— С. 69.
- <sup>32</sup> Прокопович Ф. Про риторичне мистецтво // Філософська думка.— 1971.— № 1.— С. 102.
- <sup>33</sup> Величко С. Сказаніє о войнѣ козацкой з поляками.— С. 58.
- <sup>34</sup> Прокопович Ф. Про риторичне мистецтво // Філософська думка.— 1971.— № 1.— С. 103.
- <sup>35</sup> Там же.— С. 107.
- <sup>36</sup> Там же.— С. 109.
- <sup>37</sup> Там же.— С. 102, 103.
- <sup>38</sup> Там же.— С. 109.
- <sup>39</sup> Карпов Г. Начало исторической деятельности Б. Хмельницкого.— М., 1873.— С. 215.
- <sup>40</sup> Там же.— С. 248.
- <sup>41</sup> Марченко М. Українська історіографія.— К., 1959.— С. 72.
- <sup>42</sup> Дзира Я.— С. 205, 206.
- <sup>43</sup> Крип'якевич І. Студії над державою Б. Хмельницького // ЗНТШ.— Львів, 1925.— Т. 138—140.
- <sup>44</sup> Карпов Г. Начало исторической деятельности Б. Хмельницкого.— С. 249.
- <sup>45</sup> Там же.— С. 258.
- <sup>46</sup> Иконников В. Опыт русской историографии.— С. 1589.
- <sup>47</sup> Марченко М. Українська історіографія.— С. 72.
- <sup>48</sup> Грушевский М. Об украинской историографии XVIII в.— С. 215.
- <sup>49</sup> Петрикевич В. Літопись С. Величка а «Wojna Dmowa» С. Твардовського // Порівнююча студія.— Тернопіль, 1910; Клепацький П. Літопис Величка // Записки Полтавського ІНО.— 1925.— Т. 2.— С. 37—76.
- <sup>50</sup> Петровський М. Псевдо-діаріуш Самійла Зорки // Записки історико-філологічного відділу ВУАН.— 1928.— Кн. XVII.— С. 160—204.
- <sup>51</sup> Величко С. Сказаніє о войнѣ козацкой з поляками.— С. 31.
- <sup>52</sup> Документи Б. Хмельницького.— К., 1961.— С. 23—24.
- <sup>53</sup> Перетц В. Историко-литературные исследования и материалы.— СПб, 1900.— Т. I.— С. 99.
- <sup>54</sup> Чтения в историческом обществе Нестора-летописца.— К., 1900.— Вип. I.— С. 11.
- <sup>55</sup> Там же.
- <sup>56</sup> Там же.— С. 23—25.
- <sup>57</sup> Антонович В. Источники для истории Юго-Западной России // Антонович В. Лекции 1880—1881 гг.— К., 1881.— С. 20—27.
- <sup>58</sup> Иконников В. Опыт русской историографии.— С. 1597.
- <sup>59</sup> Жигеуцкий П. Очерк литературной истории малорусского наречия в XVII и XVIII вв.— К., 1899.— С. 116—136.
- <sup>60</sup> Дзира Я. Летопись С. Величко и творчество Т. Шевченко // Автореферат дис. на соискание ученой степени кандидата филологических наук.— К., 1963.— С. 4.
- <sup>61</sup> Там же.
- <sup>62</sup> Шевченко Т. Твори: В 5 т.— К., 1985.— Т. 5.— С. 286.

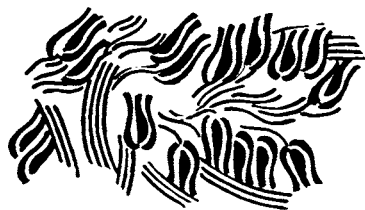

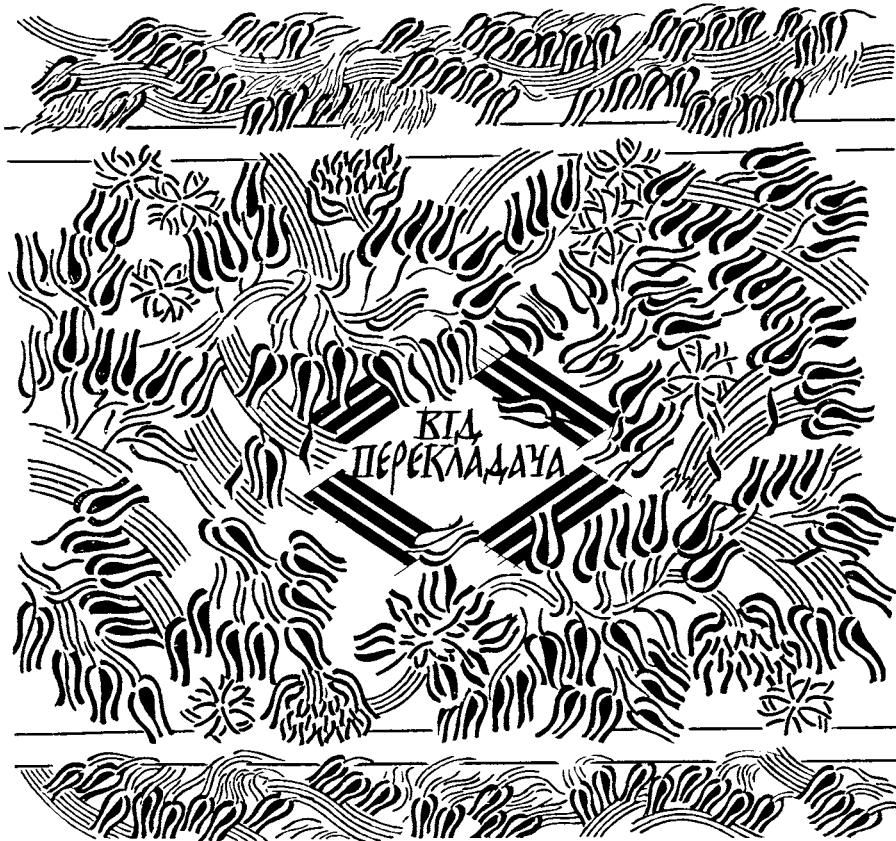

Літопис написаний досить складною українською книжною мовою, яка ввібрала в себе елементи живої мови, старослов'янізми, слова польські й латинські. Тому перекладач вважає за потрібне визначити й довести до читача головні принципи, якими послуговувався при перекладі:

1. Латинські терміни й латинізми, незрозумілі сучасному читачеві, перекладено, за винятком тих, тлумачення яких можна знайти в теперішньому словнику іншомовних слів.
2. Терміни польського походження й полонізми перекладено також, за винятком тих, що ввійшли в літературну мову як історизми.
3. Терміни живої української мови, що є історизмами, не перекладалися, менш поширені із них пояснено.
4. Структуру речення перекладач змінював, але часто «вклеював» у текст певні Величкові звороти й слова, зрозуміти які легко і які не суперечать сучасним нормам української мови. Величкове довге речення часто розбивалося на кілька коротших, стилістична архаїчність викладу зберігалася лише так, щоб не утруднювати сприйняття тексту.
5. Діалектизми залишено здебільшого ті, які легко зрозуміти сучасному читачеві.
6. Відступи від тексту в перекладі мінімальні, лише з огляду на стилістичні потреби.
7. Розбивка на абзаци робилася з урахуванням сучасних вимог.
8. Написи на колонці сторінки опускалися, оскільки Величко робив їх для самопозначок, за винятком тих, які є авторськими примітками.
9. Географічні назви відтворено за Величком, надто перекручені перекладач пояснював. Різнописання частково уніфіковано.
10. Назви національностей і країн даються за Величком без змін, але з роз'ясненням у примітках.
11. Не змінено також транскрипцію прізвищ, виправлявся тільки правопис. Різнописання уніфіковано.
12. Імена подано в сучасній транскрипції, за винятком тих випадків, коли старе написання імені якимось пов'язане зі змістом оповіді.
13. Приказки, вживані Величком, не змінено.
14. Скорочення в тексті не зберігалися, слова подано лише в повній їхній формі.
15. Російські та польські тексти документів, уміщені в Літописі, перекладено на підставі визначених тут засад.
16. Усі вміщені у виданні ілюстрації документовано. Цифра в дужках відсилає читача до видання у списку літератури ілюстративного матеріалу, який подається в кінці книги.



# СКАЗАНИЕ

ОВОИНЪ

КОЗАЦКОИ ЗПОЛІАКАМІ,

УРЕЗЪ.

СЬНОВІА БОГДАНА ХМЕЛНІКОГО  
ГЕТМАНА ВОИСКЪ ЗАПОРОЖСКИХЪ  
ВОСМІ ЛѢТѢХЪ ТОУІВШОЙСА. АДОДВАНАДЦАТИ  
ЛѢТЪ УПОЛЖОВЪ ЗІНШІМИ ЛАНСТВАМІ ПРОВЛЕКШОСА

АКОЮ УНѢ ХМЕЛНІЦКІИ

ПРІВСЕСІАНО ПОМОЩИ БЖЕСТВЕНО, ЗКОЗАКАМИ И  
ТАТАРМІ, УТАКАГО ІГА ЛАДСКАГО ВІБІЛСА ИПО  
ВІСОКОДЕРЖАВНОЕ ПРЕСВѢТАВШАГО МИРХІ РОССІИ

АЛЕХІА МІХАИЛОВІУА

ВЛАДБНІЕ ДОБРОВОЛНЪ ПОДАЛСА

УАВТОРОВЪ

НѢМЕЦКОГО САМУИЛА ПУФЕНДОРФІА, КОЗАКО  
САМУИЛА ЗОРКІ, И ПОЛКОГО САМУИЛА ТВАРОСКО  
ВОИНУ ТУЮ ВКНІЗЪ СВОѢ, ВОНА ДОМОВА НАУВА  
ВЪРШОМЪ ПОЛЕСКІМЪ ОПІСАВШАГО. НІНѢЖЕ ВКРАЦ  
СТІЛЕМЪ ІСТОРИУНІМЪ ИНАРБУЕМЪ МАЛОРОССІСКИМЪ  
СПРАВЛЕНОЕ, ИНАПІСАНОЕ ТЦАНІЕ САМОИЛА ВЕЛУКА КА  
ЦЕЛАРІІ НЕГОДІС, ВОСКА ЗАПОРОЖКОГО, ВСЕЛЪ ЛУКА  
ОВЕЗДУ ПОЛТАВСКОГО, РОКУ 1720

Титул.— Факсиміле.— С. Величко. Сказаніе о войнѣ козацкой з поляками (9).

СКАЗАННЯ  
ПРО ВІЙНУ  
КОЗАЦЬКУ І ПОЛЯВАННІ,  
ПО ЧЕРЕС  
ІНОВІЯ БОГДАНА  
ХМЕЛЬНИЦЬКОГО,  
ГЕТЬМАНА ВІЙСЬКА  
ЗАПОРОЖЬКИХ  
ВІСІМ ЛІТ ПОВСТАЛА.

А БЛИЗЬКО  
ДОБРА ПІШТИ ЛІТ ПІВІДАНІ  
ІНШІМИ ДІЯЧАМИ У ПОЛЯКІВ,  
ЯКОЮ БІН

ХМЕЛЬНИЦЬКИЙ,  
ПРИ ВСЕСИЛЬНИЙ ДОХІЛ ПОМОЧІ,  
І КОЗАКАМИ І ПАЦАРАМИ  
І ПІВІДАНІ ЛЯДСЬКОГО  
І ПІВІДАНІ БІВІСЯ  
І ПІВІДАНІ БЕЛИКОДЕРУВАНІ,  
ПРЕСВІТЛОГО ПОНАРА  
РОСІЙСЬКОГО

ОЛЕКСІЯ МИХАЙЛОВИЧА  
ВОЛОДИМІРА ДОБРОВІДНО  
ПІВІДАНІ.

ВІД АВТОРИТ:

НІМЕЦЬКОГО  
САМУїЛА ПУФЕНДОРФІА,  
КОЗАЦЬКОГО

САМУїЛА ЗОРЖИ  
І ПОЛСЬКОГО

САМУїЛА ТВАРДОВСЬКОГО,  
ЯКИЙ ОПИСАВ ЦІЮ ВІЙНУ  
ВІЩАМИ У СВОЇЙ КНИЖЦІ,  
«ВІЙНА ДОТОВА» НАЗВАНІЙ.

НІНІ Х КОРОТКО,  
ОПИСАМ ІСТОРИЧНИМИ  
І НАРІЧУЯМ МАЛОРОСІЙСЬКИМИ,  
ОПРАВЛЕНО І НАПИСАНО  
ОПІВІДАНІМИ

САМОїЛА БЕЛИЧКА,  
КОЛИСЬ КАНЦЕЛЯРИСТА,  
ВІЙСЬКА ЗАПОРОЖЬКОГО, ВСЕЛІХАНЦА,  
ПОВІДАНІ ПОЛСЬКОГО,  
РОК 1720.



Цікавому норову людському не може нічого бути сподобнішого, ласкавий читальнику, як читати книги й дізнаватися про давні людські діяння та вчинки. Бо чи може у печалі щось швидше стати ліком, як той же книжковий, пильно й до речі вжитий, медикамент? Спізнав я те сам, коли мав скорботу; читаючи та слухаючи книжки і дізнаючися з них про всілякі людські пригоди й біди, я вчився зносити терпляче і власні злигоди; покладався-бо на приказку — в терпінні вашім знайдеться душа ваша. Думаючи про це й оглядаючи літописні та історичні писання чужоземних письменників, читав я про всілякі діяння й побачив, що славу тих чужоземців пояснено й не затемнено. Цього не скажеш про наших сармато-козацьких предків, що так само, як і чужинці, вели війни й славилися лицарською відвагою та богатирськими подвигами. Наші письменники про них нічого не написали і не розтлумачили: я побачив, що славу нашу сховано під плащем їхніх нікчемних лінощів. Бо коли хто з давніх слов'яно-козацьких письменників і відтворив якусь варту пам'яті, сучасну йому подію, то записав це вельми кудим і коротко-слівним реестриком, не відзначивши, з яких причин те постало, як відбувалося і як закінчилося, не зазначивши й побічних обставин.

Отож гідні похвали подвиги наших козако-руських предків описали не наші ледачі історики, а чужоземні: грецькі, латинські, німецькі та польські. Можна прочитати там і про описану вже в мене Хотинську війну<sup>1</sup>, проте ці книжки важко не тільки витлумачити й перекласти на козацьку мову, але й дістати в Малій Росії. Річ відома: як мертвої плоті ніхто, крім божої благодаті, не воскресить, так не може людина навіть суєтну сьогосвітню славу вияснити й описати без літописних свідчень. Тим-то я й не посмів писати того, про що не мав певного знаття. І це не через лінощі, а тому, що наші козацькі літописці, наслідуючи давніх ледачих письменників, через недбальство не описали славні й великі діла своїх вождів. У ті роки, коли шведські війська перебували в Польщі та Саксонії<sup>2</sup>, я проходив з помічним малоросійським військом, яке було послане за монаршим, його царської пресвітлої величності, указом на допомогу полякам проти шведів, через тогочасну малоросійську Україну, що лежить на захід від Корсуня й Білої Церкви. Перейшов я Волинь та князівство Руське до Львова, Замостя, Бродів і далі, і перед моїми

<sup>1</sup> Маються на увазі записки М. Титлевського, які відкривали літопис С. Величка в рукописі. Їх уміщено в додатках до видання: *Летопись Самоила Величка*. — К., 1848. — Т. 1.

<sup>2</sup> Йдеться про наступ Карла XII на Польщу в 1701—1702 рр. Війна закінчилася поразкою саксонсько-польських військ (під Клішовом, 1702 р.), після чого було скинуто з польського престолу Августа II.



<sup>3</sup> Твардовський Самуїл (1600 — 1661) — польський поет.

<sup>4</sup> Пуфендорф Самуїл (1631—1674)— знаменитий німецький юрист та історик. Книга, якою користувався Величко, звалася «Введение в историю европейскую».

<sup>5</sup> Щодо особи Зорки в історичній літературі були великі суперечки. Акти не засвідчують такої особи як писаря Б. Хмельницького. Деякі вчені вважають його вигадкою самого Величка, завважуючи схожість імен при переліку джерел. Все-таки якимось джерелом Величко користувався. Можливо, іменем Зорки прикривався інший автор. Зорку визнавали С. Соловійов, М. Костома-ров, М. Максимович, О. Левицький, К. Заклинський, В. Антонович, О. Лазаревський, В. Петрикевич, В. Липинський, Д. Багалій, П. Клепацький та ін.; заперечували його Г. Карпов, М. Грушевський, М. Петровський, І. Франко, І. Крип'якевич, В. Іконников.

я про деякі причини того занепаду (про це оповім далі, у розділі другому). Багато дечого я взяв про той занепад і від віршованої книги Самуїла Твардовського<sup>3</sup>, яка має назву «Війна домовая»,— вона була надрукована в Каліші 1681 року. Скористався я книгою німецького історика Самуїла Пуфендорфія (її переклали з латини на російську мову й видрукували в стольному місті Санкт-Петербурзі 1718 року)<sup>4</sup>, а також діаріушем Самуїла Зорки<sup>5</sup>, секретаря Хмельницького (про Зорку я розповів докладніше в дев'ятому розділі першої частини). Однак і в людських розповідях, і в літописаннях я побачив розбіжності і був непевний, не знаючи, хто з тих істориків мав рацію, а хто ні. І все ж як воно не є, я, прагнучи праці, зважився вивести для твоєї вигоди, цікавий читальнику малоросійський, простим стилем і козацьким наріччям, розклавши на частини й розділи цю історію про війну Хмельницького з поляками і про тогочасний україно-малоросійський занепад.

Я брав те, що повідане в книзі Твардовського стислим, мережаним і заплутаним віршем (про це й сам автор свідчить в останній

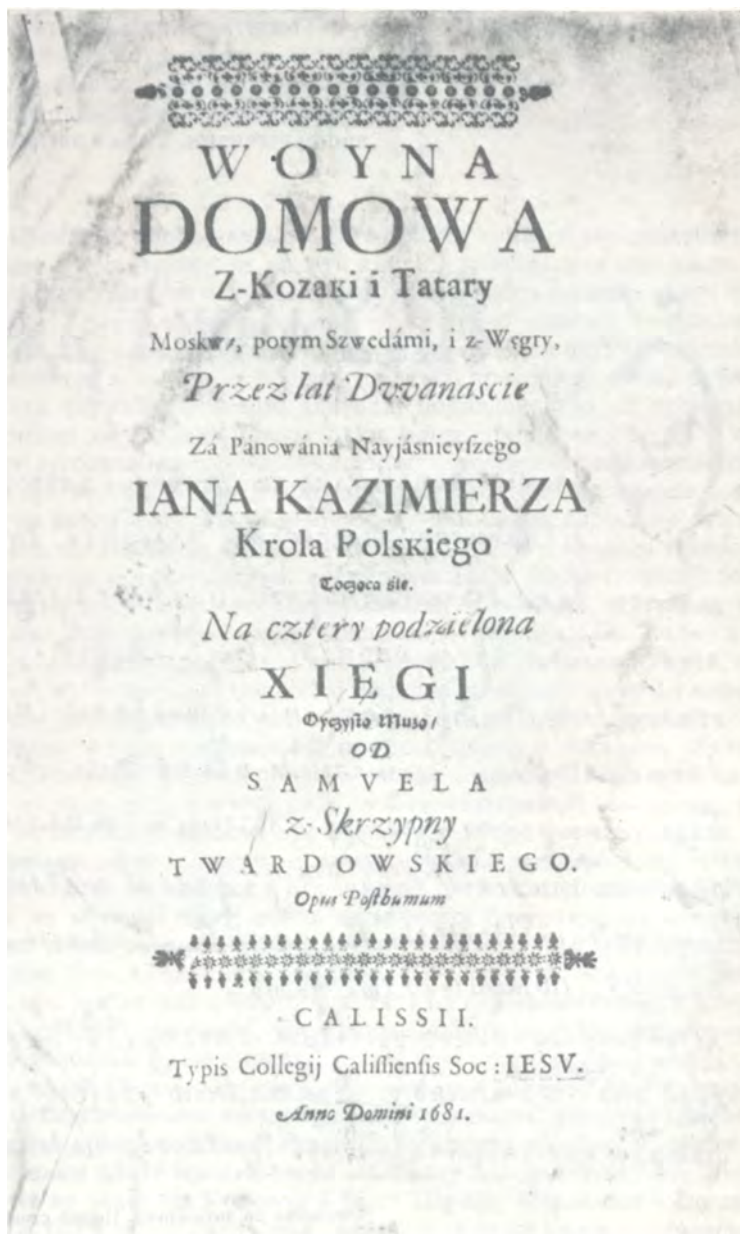

Титул. —  
С. Твардовський.  
Війна громадянська (46).

своїй книзі), й, оминаючи панегіричний та поетичний непотріб, що належить знати тільки підліткам, виводив (тримаючись, як сліпий плоту) лише військові дії. Я змінював у деяких місцях зміст Твардовського (через віршову трудність), але дуже не набагато. Правдивого ж викладу історії та військових подій я не порушував, а коли чого не було в Твардовського, те докладав із Зорки та інших козацьких літописів. А чого не було в Зорки, те додавав із Твардовського. Пуфендорфій же, як далекий від Малої Росії історик, описав ту війну Хмельницького дуже коротко. Треба ще додати, що Твардовський хоч і описав у одній книзі дванадцятилітню домову<sup>6</sup> польську війну, однак відвів у ній боротьбі Хмельницького з поляками тільки вісім літ. Тобто йдеться там до того часу, коли Хмельницький з козаками та всією Малою Росією піддався під протекцію російському цареві. В подальші чотири роки поляки воювали з росіянами, шведами й венграми. За той час помер Хмельницький, гетьманував, а потім зрадив Виговський, була Гадяцька комісія, впали на сьогобічну Україну великі біди, потім гетьманували Безпалий та Юрась Хмельниченко — збіглося це, на лиху годину, з тодішніми людськими розрухами.

Отож, ласкавий читальнику, коли що здасться тобі в цій моїй праці непевне й неправильне, то, може, воно так і є. Ти ж бо, коли добудешся досконаліших козацьких чи якихось інших літописів, забудь лінощі, полай мене за невігластво в цій справі і, покладаючись на ті правдивіші літописи, але не знищуючи й моєї нікчемної праці, виправ мене даним тобі від Бога розумом. Бо нині, через сімдесят років після війни Хмельницького, важко домагатися досконалого знання і правди про ті військові події, тогочасні українські спустошення й сьогочасні шкоди. І це тому, що мало є, як я вже казав, козацьких літописів, та й ті письменники, що я їх згадував, не викладають, мабуть, правдиво подій, а з ними і я сам; недаремно ж бо кажуть: кожна людина — лож! Ти ж, ласкавий читальнику й правдолюбцю, все те мені вибач і покрий своєю благостинею. Покірно прошу тебе цього і навзаєм бажаю тобі мати від найвищого господа і творця всі тимчасові і вічні блага.

Пильно і всеістинно

правдешній Малої Росії син,  
тобі ж, читальнику-співвітчизнику,  
всіх благ завжди бажає твій брат і слуга  
Самуїл Васильович ВЕЛИЧКО,  
який був колись у генеральній  
військовій гетьманській канцелярії  
канцеляристом війська Запорозького.

<sup>6</sup> Домову — громадянську.



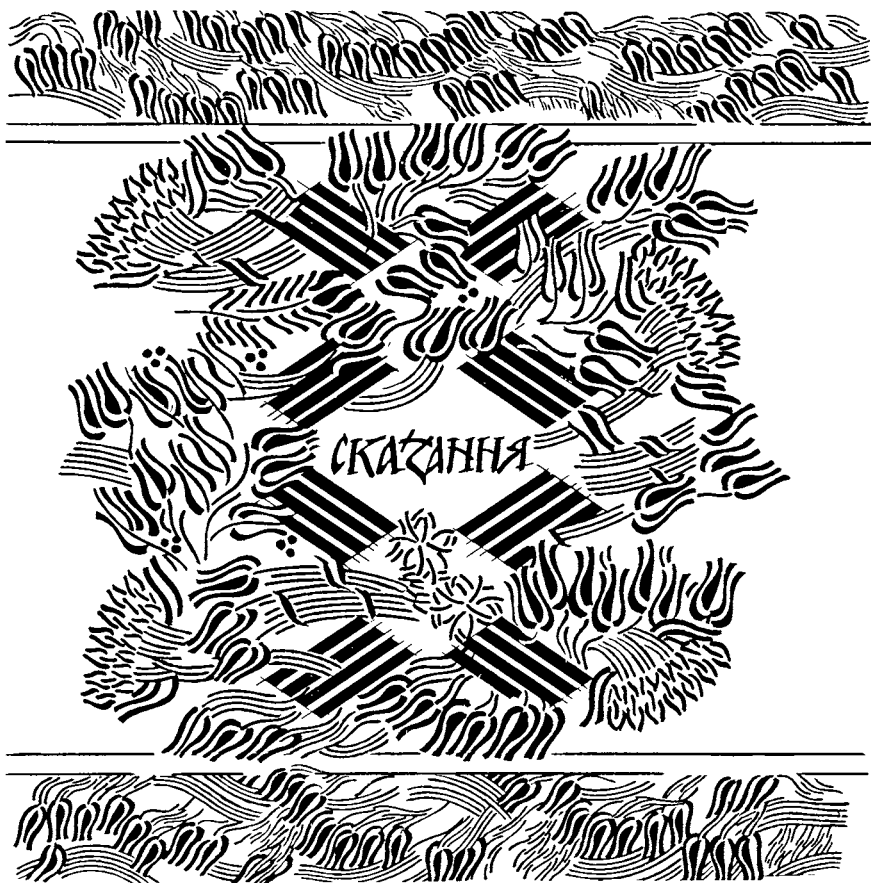

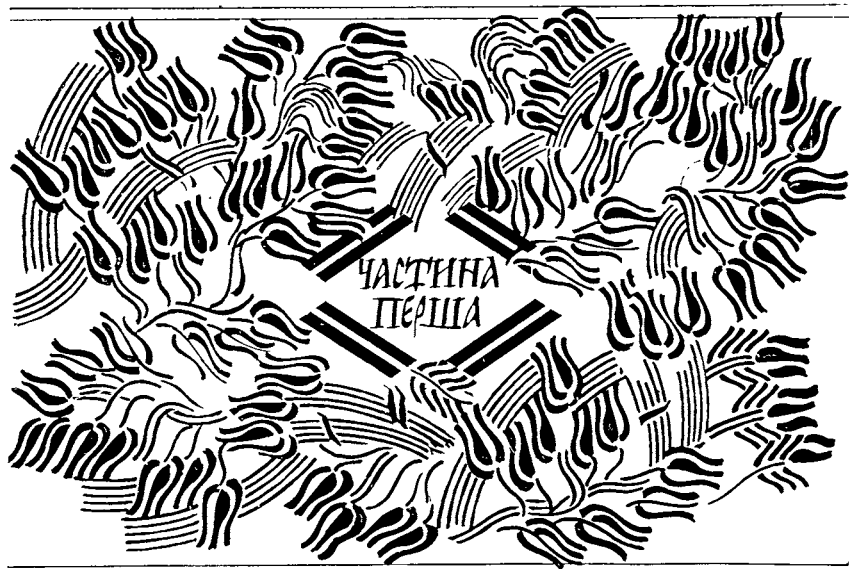

## І РІК ПЕРШИЙ ПОЧАТКУ ВІЙНИ ХМЕЛЬНИЦЬКОГО ПРОТИ ПОЛЯКІВ

*Вивід про Хмельницького та його дітей; про Пуфендорфія — німецького історика — і розповідь його про війну Хмельницького, наругу, гніт, розорення україно-малоросійське, що мали ми від поляків; про те, коли це почалося і як тривало; про хитрощі Хмельницького, завдяки яким він відібрав у Барабаша королівські привілеї, і причини виїзду Хмельницького з України до Запорозької Січі; про початок війни з поляками; про оманну кореспонденцію Хмельницького з польськими панами; про побит і присягу Хмельницького в Криму і прихильність до нього хана; про те, як хан відпустив його з Криму із Тугай-Беєм; про прибуття Хмельницького до Січі, настановлення його там гетьманом із врученням клейнодів військових і з тодішніми почестями війська Запорозького; про число низового війська, про січових писарів тощо; про три знаки перед війною Хмельницького; про те, що поляки зрозуміли хитрощі Хмельницького з його кореспонденцією і послали на Україну польські війська; про їхню невправність; про виїзд Хмельницького з військом із Січі; про з'єднання його з реєстровими козаками, які пливли Дніпром до Кодака на чолі з Барабашем; про перший розгром поляків на Жовтій Воді; про тамтешню здобич, влови і страту Чаплинського; про рушення Хмельницького до Корсуня, повторний цілковитий розгром поляків із їхніми гетьманами, здобич тодішню тощо; про відозву Хмельницького до Вишневецького і згубу козацьких посланців; про рушення Хмельницького від Корсуня до Білої Церкви і розіслання по цілій Україні своїх просторих універсалів; про загайку під Білою Церквою; про лічбу там війська Хмельницького й гармат; про виділення полковників і розіслання їх на війну; про смерть короля Владислава; про зруйнування Нестервара та інших міст; про страх поляків; про заміряння козаками кордону козацького по Горинь тощо; про Вишневецького, який виїхав із Лубен і чинив у різних місцях мордування; про його військові сутички повсібіч із Кривоносом; про похід Хмельницького від Білої Церкви до Пиляви; про взяття Кривоносом Бара; про лічбу поляками свого війська під Чолганським і їхній похід до Пиляви; про загальний страх у Польщі; про подальші військові*

події того ж літа; про взяття Збаража зі шляхетським майном; про відкуп від Хмельницького міст Львова й Замостя; про всілякі події і тодішні лядські сейми; про польське посольство до Хмельницького і про те, як він повернувся від Замостя на Україну; про повторне польське посольство до Хмельницького з подарунками і фальшивою приязню; про погреб короля Владислава і коронацію Яна-Казимира з лядськими почестями; про розташування на зимівлю військ Хмельницького понад Горинню; про те, як Хмельницький прибув до Переяслава і як вітали його малоросіяни; про всіляких посланців до Хмельницького і про те, як їх відпроваджено; про поведження поляків у різних місцях і про жидів; про Шумейковий похід на Кодак і його невдачу.

Портрет Б. Хмельницького (9).



## РОЗДІЛ І

*Вивід про гетьмана Хмельницького, хто він був і звідки; про дітей його та значніших слуг; про німецького історика Пуфендорфія.*



е міг я достеменно взнати й вивчити з книжкових оповісток, у якому, власне, році заклали й завершили у Польщі славний Бродський замок<sup>7</sup>. Довідався я тільки з однієї шляхетської польської повісті те, що Зіновій Богдан Хмельницький служив у Польщі як вільний і значний шляхтич, маючи чин конюшого<sup>8</sup>, у вель-

<sup>7</sup> Замок у Бродях побудовано в кінці XVI ст. Легенда, яка йде далі, фантастична. В основі її відома згадка про оглядини Кодака, тільки оглядав фортецю не Потоцький, а Конєцпольський. Можливо, ця легенда пов'язана із згадуваним Величком фактом, що гетьман Потоцький дав у кінці 1647 р. наказ Кречовському арештувати чи умертвити Хмельницького.

<sup>8</sup> Про таку службу Хмельницького невідомо нічого.

<sup>9</sup> Фундатором Бродського замку був белзький воєвода Станіслав Жолкевський.

можного пана Потоцького. Коли ж замок був уже готовий, Потоцький із багатьма рівними собі польськими шляхтичами прибув до Бродів оглянути той замок, фундатором якого він був<sup>9</sup>. Ходив з тою своєю свитою, розглядаючись, по бродських валах і дуже був задоволений: Бродська фортеця, яку він спорудив власними стараннями і коштом, виглядала показною й міцною. Тут-таки чув він од дворових своїх велику собі хвалу — всі відзначали цю фортецю і називали її неприступною. Ходив тоді при Потоцькому тими валами і конюший його Хмельницький. А що був від природи старатливий, моторний і вчений, то сподобився від свого пана тої милості, що його запитано такими словами: «А що думаєте ви, пане Хмельницький, про цю фортецю? Я вважаю, і всі з цим згодні, що вона неприступна». Хмельницький побачив, що його підпилий пан збирається пофантазувати, і вчинив необережно таку відповідь: «Ясновельможний добродію, що рука людська зробить, те й зруйнувати може». Звісно, що сказав він правду, але бродський фундатор пан Потоцький такою відповіддю був дуже вражений. Однак Хмельницький не завважив цього, лише згодом його співвітчизники, а також найближчі панські слуги, з якими він був у добрих і приятельських стосунках, застерegli його, що він має того ж дня згубити від панського меча голову. Тоді, не чекаючи своєї смертної чаші, тільки-но почали накривати столи у новозведених панських будинках, він, Хмельницький, вийшов тихцем із замку на свою квартиру, що її мав у самих Бродях. Там вивів свої кращі коні і, склавши у в'юки, що було в ту хвилину при ньому, поспішно й таємно рушив зі своєю челяддю у незміряний путь. Отож, поки дійшло до половини панського обіду, Хмельницький уже встиг улузати миль три-чотири.

У пів-обіді пан Потоцький, вже добре зігрівши собі сикером лоба, наказав своєму покойовому винести собі з кімнати палаша, а іншого свого служника послав покликати свого конюшого Хмельницького. Той, не знайшовши Хмельницького по всьому замку, удався до його квартири, а там дістав від челяді відповідь, що Хмельницький посідлав і пов'ючив коней і рушив поспіхом із квартири незвідькуди. Служник приніс цю звістку своєму панові Потоцькому, і всі тоді зрозуміли, що Хмельницький назавжди полишив свою службу й утік від панського гніву. Пан Потоцький, почувши про виїзд Хмельницького, ще більше розгнівався і зараз же наказав слугам гнатися за Хмельницьким щонайліпшими своїми кіньми і повернути його. І хоч таку гонитву вчинили, але марно, бо Хмельницького не догнали — він щасливо й без жодної шкоди прибув із Бродів на Україну. Тут він прожив деякий час, спізнався з добрими козацькими молодцями і від'їхав із ними на Низ до Запорозької Січі. Там він провів кілька років, набуваючи потрібної собі вправності в труді військовим, ходив із запорозькими козаками на бусурманські поселення і не затуляв у боях перед ворогом свого обличчя — за це він був у великій шані у Запорозького війська<sup>10</sup>. Нарешті,

<sup>10</sup> Дані про довголітнє перебування Хмельницького на Січі інші джерела не потверджують. Взагалі про життя Хмельницького до повстання 1648 р. відомо дуже мало. Знаємо, що Хмельницький жив здебільшого мирним життям. Врешті, на Запорозжі його знали дуже добре.

Фортиця в Кодаку.— План (19).

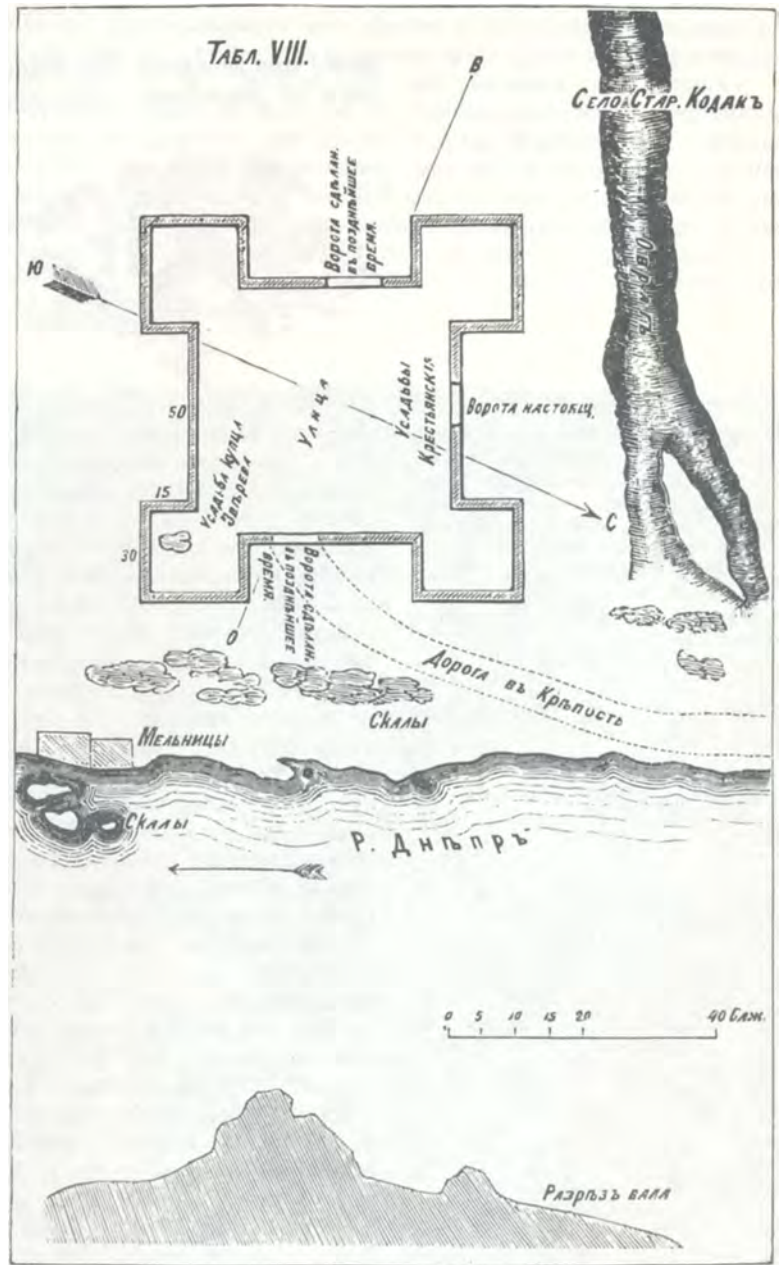

<sup>11</sup> Ганна Сомківна була сестрою Якима Сомка, пізнішого претендента на гетьманську булаву. Припускають, що вона померла ще перед історією з Чаплинським.

<sup>12</sup> Гадають, що Хмельницький мав більше дітей. Так знаємо про його сина, якого мордував Чаплинський. Дехто з істориків вважає, що то був Тиміш. Дочка Хмельницький мав дві: Катерину й Олену.

<sup>13</sup> Хмельницький учився в єзуїтів у Ярославі чи у Львові і дістав середню шляхетську освіту. Інші дані — вчився в Київській колегії — беруться під сумнів.

<sup>14</sup> Хмельницький не брав участі у війні 1621 р. — був тоді у полоні, куди потрапив під час цесарського розгрому поляків. Але цей факт приймають не всі історики, погоджуючись із думкою Величка.

знувдившись у Запорозькій Січі, він виїхав до українсько-малоросійських міст. Осів він у Чигринському повіті й женився, поймавши собі панну Ганну Сомківну<sup>11</sup>. З нею Хмельницький мав двох синів: Тимоша та Юрія, і третю — доньку Єлену<sup>12</sup>.

Він був освічений<sup>13</sup> і серед реєстрових козаків знаменитий, а в боях проти бусурманів особливо відзначився. (Було це в 1621 році на Чорному морі за короля польського Жигмунда III та його сина принца Владислава<sup>14</sup>, де він був разом із десятком тисяч козацького війська — поляки воювали тоді під Хотинню з тодішнім турецьким царем Османом, та в інші часи й випадки). Отож Хмельницький завше виявляв польському королеві й Річі Посполитій значні, достойні нагороди, прислуги й вислуги і мав за це від короля Жигмунда і від сина його принца Владислава, а також від Річі Посполитої надані йому і ствержені вічним королівським привілеєм певні ґрунти й землі в Суботові Чигринсь-

<sup>15</sup> Хмельницький мав чимале господарство. Відомо з джерел про 400 кіп збіжжя на його землях, які захопив Чаплинський, багаті стада, стави, млин та шинок.

<sup>16</sup> Домна-Розанда, чи Локсандра, Олександра, була дочкою молдавського господаря Лупула; гадають, що Домна — це не ім'я, а значить буквально панна, хоч часто її звать Домна-Розанда.

<sup>17</sup> Тут маємо ще одну легенду з життя Хмельницького. В ній йдеться про жінку, з якою Хмельницький після смерті своєї дружини жив невінчано. Чаплинський начебто захопив її і обвінчався з нею. Аж по корсунській перемозі Хмельницький відібрав її, і шлюб з нею благословив патріарх у Києві. Її було повішено 1651 р. — цей факт історики приймають. Величкове зауваження «якщо це правда» має сенс, бо Тиміш загинув за батькового життя.

<sup>18</sup> Домна-Розанда вже не поверталася у Волошину. Вона жила спочатку в Суботові, тоді в Рашкові над Дністром, де в 60-х роках була вбита якоюсь козацькою ватагою.

<sup>19</sup> Данило Виговський оженився на Катерині Хмельницькій; за Павла ж Тетерю вона вийшла заміж 1660 р. Катерина померла в 1668 р., вже після втечі Тетері до Польщі. Олена ж вийшла заміж за Івана Нечая, і доля її склалася трагічно. Її взято під Биховом разом з чоловіком у полон 1659 р. Припускають, що її заслано в Сибір, але російські документи того не потверджують.

<sup>20</sup> Факт непевний, бо ми знаємо, що конюшим у Хмельницького був Іван Славковський.

кого повіту<sup>15</sup>. Він посів тут Суботівську слободу, мешкав на тих добрах своїх і почав був досить розживатися, як свідчить і Твардовський у своїй першій книзі. Однак ворог, ненависник добра людського, — скориставшись у цій справі Чаплинським, — із заздрості вигнав Хмельницького на деякий час зі свого дому й посілості назад до Запорожжя. То було призвісником значного й незчисленного пролиття православної і римської крові, принесло великі спустошення і руйнування Короні Польській і Україні малоросійській, — про це ти, цікавий читальнику, довідаєшся з історії, яка лежить перед тобою. А я, знову повертаючись до своєї оповіді про Хмельницького, хочу ще додати, що обидва сини Хмельницького, Тиміш та Юрій, були самовільні паливоди. Юрій, проте, ще не так — був-бо з натури євнух, але старший, Тиміш (він оженився, ще коли не завершилася війна Хмельницького з поляками, про що буде мова далі, на доньці тодішнього волоського господаря Домні)<sup>16</sup>, до того був самовільний, що після батькової смерті (якщо то правда) повісив на воротах мачуху свою, Чаплинську<sup>17</sup>. Треба сказати, що Хмельницький, прийшовши з козацьким військом із Запорожжя до Чигрина, піймав був свого ворога Чаплинського і відтяв йому голову. Після того він поймав собі в жінки його дружину.

Тиміш Хмельниченко недовго прожив з Домною, його вбили в Сучаві, а Домна, щоб знайти собі тишу й спокій, перебралася з України, що палала тоді у вогненному смерчі, на своє батьківське добро у Волоську землю<sup>18</sup>. Там вона, як багата вдовиця-пані, господарювала аж до своєї смерті. Смерть спіткала її ненароком: якісь козацькі голодранці та гультяї верталися зі своїх військових затягів і, по-розбійницькому напавши на її будинок, пограбували всі, що лежали там на видноті, скарби й багатства. Це їх не вдовольнило, і вони почали допитуватися в Домни муками й тортурами, де заховано інший скарб. Але вона, будучи жінкою сміливою, відповіла гультяям так: «Хай краще володіє моїми скарбами бездушна земля, ніж ви, одушевлені вороги мої». По цих словах і закінчила своє життя Домна Тимошиха.

Юрій Хмельницький після батькової смерті й після гетьманства Виговського трохи гетьманував у Чигрині під державою великого государя російського. Його він незабаром зрадив і, зневірившись у своєму талані, подався до Турецької Порти. Там він став ченцем, однак на оттоманське бажання скинув своє чернецтво — його знову послано на Україну гетьманом, цього разу від Порти. Він був ударований від Порти значним титулом і писався так: «Юрій Хмельницький Венжик, князь сарматський і гетьман усього Запорозького війська». Про це коротко йдеться в конституціях короля Яна Собеського на 35-м листку — їх друковано в Кракові у 1677 році.

Елену Хмельницьківну спершу поймав був за жінку шляхетний чоловік Данило Виговський<sup>19</sup> — рідний брат того Виговського, що трохи гетьманував по Хмельницькому. Після нього її взяв за дружину Павло чи Пантелеймон Тетеря, котрий теж трохи часу був у Чигрині козацьким гетьманом (перед уманським гетьманом Ханенком). Але ми тут про це поширюватися не будемо, а почнемо розповідати про війну Хмельницького з поляками.

У той військовий час були при Хмельницькому двоє відомих, шляхетного козацького роду людей. Один, Петро Дорошенко<sup>20</sup>, служив за конюшого, а другий, Іван Брюховецький, — за старшого служника. Обидва вони були спритні і в мові світській управні, отож були свого часу пошановані від бога й Запорозького війська гетьманськими гонорами: Дорошенко в Чигрині, а Брюховецький у Гадячому. Про все це попереду по їхніх літах оповіється детально.

## Про історика німця Пуфендорфія

Я хочу детально описати війну Хмельницького з поляками, з'ясовуючи водночас, коли і з яких причин вона почалася, на підставі свідчень польського автора Самуїла Твардовського, котрий описав ту війну польськими віршами, що їх я переклав власним старанням на простий історичний стиль, а також на підставі літописних козацьких записів,— все це я уклав у частини та розділи. Але перш ніж дійти до цього, я вирішив, що треба дати тут витяг з історії німецького автора Самуїла Пуфендорфія, який також окреслив був, хоч і короткослівно, ту ж війну Хмельницького. В цій Пуфендорфієвій історії не все так описане, як діялося насправді, однак є тут і правдиві речі: автор виявляє лядську неправду й козацьку невинність. Врешті, не дивина тому авторові, Пуфендорфію, і розминутися в чомусь із правдою, адже жив він за кількасот миль від Малої Росії в німецьких країнах і про ту війну Хмельницького не мав досконалих та правдивих свідчень. Він покладався лише на поштові та газетні звістки, хоча, описуючи події, праці своєї не шкодував. Цього автора, Пуфендорфія, спершу переклали з німецької на латину, а потім, у царському місті Санкт-Петербурзі (про це я вже згадував), з латини на російську мову. Цю книжку було надруковано 1718 року.

Титул.— С. Пуфендорф.  
Введение в историю европейскую (39).

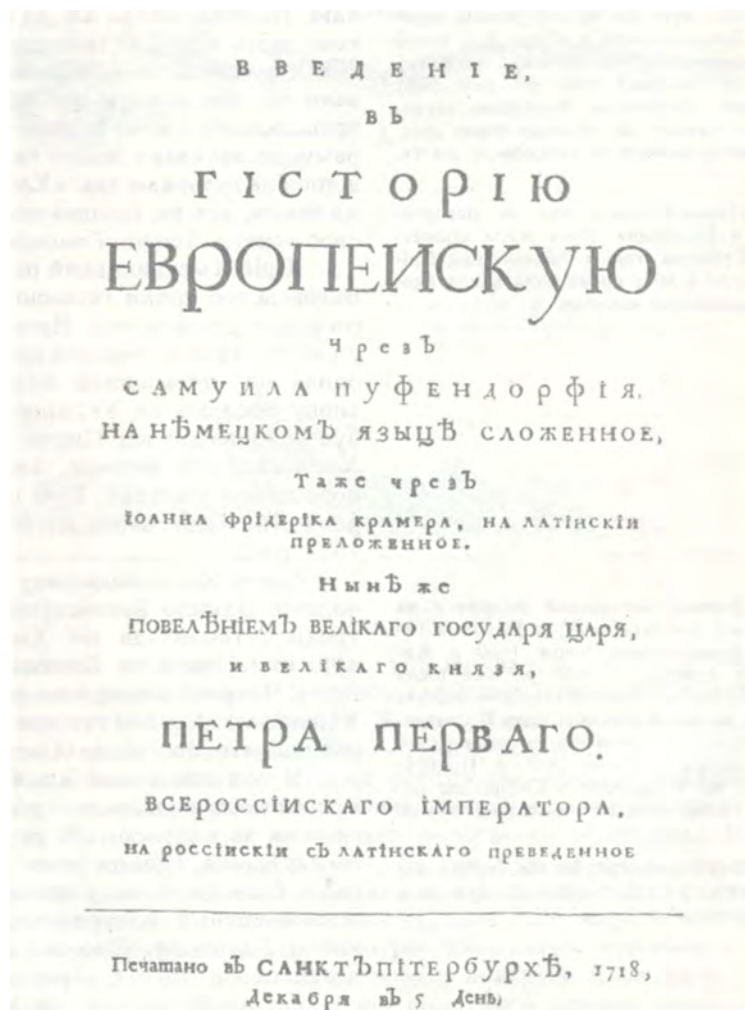

Пуфендорфій у розділі десятому<sup>21</sup>

<sup>21</sup> Дані, які подає Пуфендорф, справді плутані й неточні. Подальший текст їх скоригує.

Року 1638 почалася війна поляків із козаками, яка вчинила для Польщі величезні шкоди. Було це так: селяни полишили вітчизну і приєдналися до козаків, дуже їх збільшивши. Це сталося тому, що багато польських вельмож стягли для себе на Україні великі маєтки та села і хотіли примножити свої прибутки дивовижними вимогами, а козакам уже тоді було віднято свободу. Воевода Конецпольський радив тоді королеві, щоб приборкати, загнuzдати і присмирити козаків, поставити й укріпити в тому місці, де впадає у Дніпро ріка Самара, містечко Кодак з польським військом. Козаки намагалися тому перешкодити, але їх переможено й розгромлено поляками, і вони мушили видати ворогові гетьмана Балука та багатьох інших старшин. Поляки ж, не дотримавши обіцянки помилувати козацьку старшину, всіх до одного скарали. Потім на сеймі вони постановили позбавити козаків будь-якої свободи, а також забрати в них премічне місто Терехтемирів і на їхнє місце посадити там вояків, що пришлють їх вони. Так поляки приводять на Україну своє військо.

Козаки, хоч і мали з поляками багато жорстоких змагань, обіцяли лишатися вірними їм, аби лишень їм повернули старі уста-ви й закони. Поляки це їм обіцяли, однак не тільки не дотримали слова, але завжди озлоблювали козаків. Не згадуючи про інші образи, що їм учинено, скажу тільки, що від них відібрали багато храмів грецької віри. Навіть гетьманові Хмельницькому було вчинене велике безчестя. Король дарував був йому право побудувати деякі млини, та один шляхтич, на ймення Іаринський, спалив їх, згвалтував гетьманову дружину та забив її разом із сином.

Року 1647-го, коли помер Владислав, на його місце обрано брата його Іоана Казимира. Хмельницький із помсти за своє безчестя підняв на бунт козаків. Ті ж, палячи ниви, полонячи, вбиваючи, розтліваючи жінок і дітей, вчинили польському шляхетству велику згубу. Але коли сенатори побуджували короля, аби він сам пішов на чолі війська проти козаків, то король відповів, що не треба було полякам палити млинів Хмельницького. За це поляки почали не довіряти королеві. Однак було зібрано до п'ятидесяти тисяч війська, яке потім козаки перемогли в бою й розгромили: забито в тім бою до десяти тисяч чоловік, тоді ж було взято і місто Київ.

Щоб відшкодувати цю поразку, поляки без королівського дозволу закликають у своє військо кожного сьомого і посилають ці полки на козаків. Але й їх було переможено й розгромлено у великій битві. Проте, коли Хмельницький відправив свого сина брата шлюб до Києва (мав той пойняти в дружину доньку волоського князя), поляки зненацька напали на Київ, пограбували його і полонили грецького патріарха, що тоді там був. Потім козаки посилають до короля послів, щоб запитати, чи за його волею це сталося. Король заперечив і відповів, що так учинили шляхтичі заради помсти. Козаки, з'єднавшись із татарами, приходять у Польщу з великим військом. Цього разу зустріти ворогів виходить разом зі шляхетством сам король. Він перемиг їх і перебив у одному бою. Потім учинено з козаками мир, за що шляхтичі на короля дуже обурювалися, кажучи, що цим миром він пособив козакам. Коли поляки бунтувалися отак через чварні незгоди, росіяни, що давно таке замислювали, починають відверто війну. Року 1653 вони приєднали до себе козаків, облягли Смоленськ і взяли його. Звідти вони пішли в Литовську землю і вельми її спустошили, взяли Вільно та інші міста і всі жорстоко розорили.

До цього місця Пуфендорфій.



## РОЗДІЛ II

*Про наругу, гніт і розорення, що їх творили поляки малоросіянам; за якого короля і коли це почалося; скільки часу і до якого короля це тяглося. Про Русь, що після Батигевої руїни залюднилася, і про козаків, що з'явилися тут і почали жити нижче дніпровських порогів, про гетьманів їхніх. Про давні королівські привілеї, приватні й публічні, що були в малоросіян, і про те, як Хмельницький відібрав королівські, корисні малоросіянам, привілеї у Барабаша; також про Хмельницького, з якої причини він виїхав на Запорозьку Січ і після хитрощів з кореспонденцією до поляків відразу ж підняв військову на них же, поляків, зброю, літопис козацький.*

Портрет польського короля  
Владислава IV (40).



Діялося це року від створення всього живого 7156, від здійснення слова божого творця і зиждителя світу господа Христа 1648, коли панували й верховодили в Москві великий государ-цар і великий князь Олексій Михайлович, а в Польщі — великий государ і великий князь Владислав Жигмундович Четвертий, король польський і шведський, — Пуфендорфій називає його Владиславом Шостим. Рік тоді був переступний<sup>22</sup>, літера ж великодня була К — красна. Чинилося тоді шляхетним малоросіянам і посполитим, що жили обіруч Дніпра, і козакам Запорозького війська велике гноблення й озлоблення від польських панів та їхніх доглядачів, і це було незалежно від королівської й Річі Посполитої волі. Їх безміру знищено тоді й плюндровано, і це почали робити поляки, либонь, від 1333 року, як свідчать Гвагнін<sup>23</sup> та Пуфендорфій. Інший історик, Кромер<sup>24</sup>, визначає цю дату 1336 роком<sup>25</sup>. На той час був королем польським Казимир Великий, з тим ім'ям — Третій. Він після смерті свого батька Владислава Локетка зараз-таки став королем і спершу в 1340-му, а потім у 1348 році звоював був руські землі та провінції і з'єднав їх із Короною Польською, чи радше підкорив їх тій Короні. Однак аж до королювання Жигмунда Першого людям руським і козакам жилося з поляками більш-менш легко і зносно.

<sup>22</sup> Переступний — високосний.

<sup>23</sup> Гвагнін Олександр (1534—1614) — польський хроніст, автор історико-географічного опису Польщі, Литви, України та Білорусії, написаного на основі польських хронік М. Кромера та М. Стрийковського.

<sup>24</sup> Кромер Мартін (1512—1589) — польський історик та церковний діяч, єпископ. Автор історичної хроніки Польщі, доведеної до 1505 р., де подано відомості з історії України.

<sup>25</sup> Роки правління польських королів погоджено в примітках до таблиці, яку склав Величко (приміт. 26—33).

За того Жигмунда, що прийняв Польське королівство (за свідченням Кромера та Гвагніна) у 1507 році від Різдва господнього, козаки, знову розплодившись і примножившись у руських провінціях та землях, почали виходити з домів своїх і селитися по дніпрових островах нижче порогів, ловлячи тут рибу й полюючи на звіра. Це було через 276 років після Батиєвого загарбання та сплюндрування, яке впало на нашу землю, за свідченням Пуфендорфія, року від Різдва господнього 1237, а за свідченням Гаяатовського в його «Скарбниці», в чуді другому, у 1240 році. Так за того Жигмунда, на дев'ятому році його панування (це було в 1516 році після Різдва Христового), заздрісники добра і волі людської — поляки, не вподо-



Портрет польського короля С. Баторія (8).

бавши, що козаки живуть вільно й незалежно, почали творити Русі й козакам, незважаючи на королівське бажання, велику наругу й утиски. Потім на маєстаті Польського королівства сів трансільванський князь, семигородський воєвода Стефан Баторій, муж, який у хроніках мав велике пошанування від рицарів і який сам кохався у рицарських людях. Це сталося, як свідчить згаданий уже історик Пуфендорфій, у 1574 році від Різдва Христового (польський історик Кромер називає 1576 рік) після Генрика Валенсія, француза, авдегавенського князя, брата французького короля Карла Дев'ятого.

За Стефана Баторія заведено в Польщі платне, так зване кварціальне, військо, якого доти у Польщі не було. Відразу ж після того

король завів потрібний для військового керунку чин і серед дніпронизових козаків, що, як вівці, не мали пастиря, дозволивши їм, на підставі старожитніх і стародавніх звичаїв, вибрати з-поміж себе не лише менших начальників, але й найбільшого військового вождя — гетьмана. Він надав козакам у володіння для гетьманської резиденції і для схоронення всяких військових запасів місто Терехтемирів над Дніпром із усім його уїздом, ствердивши те Запорозькому війську своєю королівською грамотою (про що свідчить і Твардовський у першій частині своєї книги «Війна домова»). Але поляки, маючи ще більшу, ніж раніше, заздрість і недоброхитство, почали великими податками й бідами обтяжувати й озлоблювати Русь, що була під їхньою владою, і козаків у самій Польщі та на Україні, а вони жили тоді обабіч річки Дніпра. Тяглося те від поляків творене лихо для козаків та Русі 315 років, починаючи з Казимира Великого, що, як уже згадувано, звоював був Русь, і кінчаючи Владиславом Четвертим. Від короля польського Казимира Третього до панування Жигмунда Першого поляки, як ми вже писали, менше гнітили Русь. Цей час обіймає 174 роки, протягом яких змінилося вісім польських королів, якщо причислити і його, Казимира. А від Жигмунда до Стефана Баторія упродовж 67 років (змінилося за той час три польські королі, числячи й Жигмунда) Русь із козаками мала вже більше уярмлення. В наступні 74 роки, від Стефана Баторія до часу смерті в містечку Маречі Владислава Четвертого (про нього йшла мова), тобто до 1648 року, коли Хмельницький вже підняв війну проти поляків за козако-руські вольності, була Русь у найнестерпніших від поляків утисках і в найбільшому уярмленні. Відтоді змінилося три польські королі, числячи Владислава й Баторія.

Отож усього (як вище обрахував) налічується 315 років польського гніту над Руссю й козаками. Королів польських у той час позмінювалося чотирнадцять — їм тут поіменно кладеться виразна хронологія, щоб цікавий читальник міг краще уяснити собі роки їхнього панування й смерті. Цю хронологію переписано в польського історика Кромера і в німецького — Пуфендорфія.

<sup>26</sup> Описка: 37 років.

<sup>27</sup> Жигмунда Люксембуржця не пустили до Кракова вже на початку 1383 р., а 1384 р. обрано королевою Польщі Ядвігу, яка в 1386 р. вийшла заміж за Владислава Ягеллона.

<sup>28</sup> Владислав III загинув 1444 р., тож і королював 10 років.

<sup>29</sup> Жигмунд I коронувався 1506 р., королював 42 роки.

<sup>30</sup> Описка: 24 роки.

<sup>31</sup> Генрика Валенсія обрано на польський престол 1573 р., таємно покинув Польщу 1574 р.

<sup>32</sup> Жигмунд III королював до 1632 р., тобто 45 років.

<sup>33</sup> Владислава обрано королем не 1636 р., а 1632 р.; коронація відбулася 1633 р., тож королював 14 років.

ХРОНОЛОГІЯ КОРОЛІВ ПОЛЬСЬКИХ ВІД КАЗИМИРА ВЕЛИКОГО  
ДО ВЛАДИСЛАВА ЧЕТВЕРТОГО АБО ШОСТОГО,  
ПІД ЯКИМИ ПЕРЕБУВАЛА РУСЬ АЖ ДО ВІЙНИ ХМЕЛЬНИЦЬКОГО

1	2	3	4	5
Число королів	Рік, коли почали королювати	Імена королів	Рік смерті	Королювали років
1	1333	Казимир Великий, він же Третій	1370	40 <sup>26</sup>
2	1370	Людвік, венгерський і польський король	1382	12
3	1382	Жигмунд, маркграф некоронований <sup>27</sup>	1386	4
4	1386	Владислав Другий Ягелло	1434	48
5	1434	Владислав Третій, польський та венгерський	1445 <sup>28</sup>	11
6	1447	Казимир Третій	1492	45
7	1492	Ян Ольбрехт	1501	9
8	1501	Олександр, Ольбрехтовий брат	1506	5
9	1507	Жигмунд Перший, князь Глоговський <sup>29</sup>	1548	43
10	1548	Жигмунд Другий Август	1572	27 <sup>30</sup>
11	1574	Генрик Валенсій, або Еракуз <sup>31</sup>	1574	4 м.
12	1576	Стефан Баторій, князь Трансільванський	1586	10
13	1587	Жигмунд Третій, він же Четвертий <sup>32</sup>	1636	49
14	1636	Владислав, син його, він же Четвертий і Шостий <sup>33</sup>	1648	12

<sup>34</sup> Тут і далі Величкова тенденція винуватити в утисках та гніті на Україні не королів, а магнатів і шляхту. Пошанівне ставлення до монархів було в етиці всього Середньовіччя.

Всі ці польські монархи, як їм належало й подобало, були пани ласкаві й милосердні до своїх підданців, людей Русі та козаків<sup>34</sup>. Один за одним посідаючи маєстат Королівства Польського, вони мали їх під своєю особливою охороною й протекцією і зміцнювали їхні стародавні права та вольності новими своїми грамотами та привілеями. Найбільше від усіх прагнув це робити Ягеллон, чи Владислав Другий, як зве його Кромер; Пуфендорфій іменує його Четвертим. Королюючи, виявив він до русів та козаків особливу прихильність та піклування, надаючи і стверджуючи корисні їм права та вольності. Це не дивно, бо був він по матері з русів, як свідчить у своїй «Хроніці Польській» Гвагнін (на 98-му листі), і мав багато, пам'ятав він, Ягеллон, попередників своїх, польських королів, як також і те, що не можна знищувати й касувати даних та стверджених козакам і Русі уставів та привілеїв. І взагалі кожен з тих перелічених польських монархів, скільки міг у часі свого королювання, прибильшував, як уже відзначалося, прав та вольностей русам та козакам україно-малоросійським — про це в пактах і метриках коронних певно можна прочитати. Цим самим королі на-

Острів Хортиця,  
де була перша Запорозька Січ (1).



перед заохочували їх на приятнь до себе, неодмінну зичливість та вірну службу. Але пани польські та їхні дозорці, що сиділи в руських землях і провінціях, знищили через свій гонор усі ті королівські мандати й привілеї і через свою ненаситність чинили, як уже писалося, над людьми гніт та наругу. Бо хоч і мали в себе на той час (тобто на 1648 рік) козаки й малоросіяни стародавні й нові права та привілеї, дані їм на певні їхні вольності та свободи, одначе високодумна й вельми гонориста шляхта польська вважала їх, як уже писав, за ніщо, не хотіла й слухати про них, не те щоб виконувати. Вони утискували і гнітили малоросіян великими тягарями й бідами, керовані власними прагненнями, які не наситиш навіть найбільшими багатствами та прибутками.

З королівських привілеїв одні видавалися приватно (їх мала й тримала в себе частина малоросійської шляхти), інші мали слугувати Запорозькому війську і всьому малоросійському народові. Залишилися вони після колишніх козацьких гетьманів і були на той час у руках значного козака, черкаського полковника Барабаша<sup>35</sup>,—

<sup>35</sup> Як свідчить М. Петровський, Барабаш не був полковником черкаським, полковником черкаським був Вадовський. Правда, М. Максимович зазначав, що Барабаш у 40-х роках був одночасно полковником черкаським і генеральним осавулом — так він підписався на двох книгах, які подарував у черкаську церкву Різдва Христового.

<sup>36</sup> Гетьманом, до речі, називали Барабаша й у народних думках.

його помилково багато хто з людей малоросійських називали й нині звуть гетьманом <sup>36</sup>. Але гетьманом він не був, оскільки після описаної вже мною Острянинової війни чин гетьмана Запорозького війська, згідно трактату, поставленого біля Маслового Ставу, було зліквідовано, а замість гетьманів прислали козакам польських комісарів. Які ж були козацькі гетьмани, досконало викладено на листі далі:

Число гетьманів	Гетьманували у роках	Імена гетьманів	
1	1577	Був гетьманом запорозьким	ШАХ <sup>37</sup>
2	1595	Був гетьманом козацьким	НАЛИВАЙКО <sup>38</sup>
3	1599	Був гетьманом запорозьким	КОСИНСЬКИЙ <sup>39</sup>
4	1618	Був гетьманом козацьким	САГАЙДАЧНИЙ <sup>40</sup>
5	1626	Був гетьманом запорозьким	ВОВК <sup>41</sup>
6	1630 чи 37	Був гетьманом козацьким	ТАРАС <sup>42</sup>
7	1631 чи 32	Був гетьманом запорозьким	БАЛУК <sup>43</sup>
8	1633	Був гетьманом козацьким	СУЛИМА <sup>44</sup>
9	1638	Був гетьманом запорозьким	ОСТРЯНИН <sup>45</sup>
10	Того ж року	Був гетьманом козацьким	ГУНЯ <sup>46</sup>

<sup>37</sup> *Шах Яків* — «гетьман низовий», був запорозьким ватажком у 1577—1578 рр., побратим І. Підкови, якому допомагав здобувати Молдавію, водив козаків на поляки.

<sup>38</sup> Наливайко Северин був не гетьманом, а тільки козацьким ватажком, ходив з козаками на Бендери й Угорщину, потім підняв повстання проти прихильників унії (1594—1596). Страчений поляками.

<sup>39</sup> *Косинський Криштоф* — гетьман, ватажок запорозьких козаків, підняв повстання в 1591—1593 рр. проти К. Острозького, пізніше — проти Вишневецького. Загинув у бою під Черкасами 1593 р.

<sup>40</sup> *Сагайдачний Петро* — один із найвидатніших українських полководців. Був гетьманом у 1614—1622 рр.

<sup>41</sup> У 1625—1628 рр. гетьманом був Михайло Дорошенко. Можливо, йдеться тут про Костянтина Вовка, одного з визначних козацьких старшин, що гутував похід на Балтійське море в 1635 р.

<sup>42</sup> *Тарас Федорович (Трясило)* був гетьманом нерестрових козаків, очолив повстання 1630 р., яке кінчилося знаменитою Тарасовою ніччю і Переяславською угодою 1630 р. Дані про нього губляться після 1636 р.

<sup>43</sup> Величко взяв це ім'я у Пуфендорфа. Кодак зруйнував Сулима, і за це його видано полякам і страчено.

Згаданий уже Барабаш іще перед своїм черкаським полковництвом був значним на Україні товаришем Запорозького війська. Це він 1636 року, коли став королем у Польщі Владислав Четвертий (він же і Шостий), їздив до нього з Богданом Хмельницьким та іншим значнішим товариством <sup>47</sup>. Вони посвідчили королеві про наруги й утиски, що їх чинять на Україні поляки, і просили потвердити давні українські та козацькі права й вольності. Просили вони тоді також, щоб було вільно вибирати й постановляти з-поміж себе гетьмана, потрібного для прислуги й захисту від ворогів Корони Польської. Прохання їхнє було тоді вдоволене. Йому, Барабашеві, з усім Запорозьким військом і народом україно-малоросійським було дано привілей при печатці й підписі власної Владиславової королівської руки, що стверджував, за прикладом попередніх польських королів, усі козацькі й малоросійські старожитні права й вольності, а також дозволяв їм, козакам, мати собі на Україні гетьмана. Окрім того, при їхній відправі, а була вона приватна, сказано було ще до нього, Барабаша, з товариством і таке усне королівське слово:

«Ми пам'ятаємо, панове козаки, і давніші вірні ваші послуги нашим попередникам, найяснішим королям польським, та своїй Короні, і недавно минулу Хотинську війну, коли ви показали нам вірну й зичливу проти султана турецького Османа службу. Як і найясніший Жигмунд, батько наш, король польський, так і ми були дуже вдячні Запорозькому війську й оголосили йому тоді, як і цілому народові українському, що матимете таку нашу ласку й уважність, яких від нас зажадаєте й забажете. Тепер цієї декларації ми не касуємо й не змінюємо. А оскільки поляки, що панують

А йдеться, мабуть, про Павлюка, якого нема у Величковому реєстрі.

<sup>44</sup> *Сулима Іван* — гетьман запорожців. Ходив проти турків і татар (1621, 1628, 1633 рр.); 1635 р. захопив Кодак. Був четвертований.

<sup>45</sup> *Острянин Яків* — керівник козацького повстання 1638 р., гетьман нерестрових козаків.

<sup>46</sup> Гуня Дмитро продовжив повстання Острянина, ще раніше брав участь у повстанні Павлюка (1637 р.).

<sup>47</sup> Б. Хмельницький, тоді один із депутатів реєстрових козаків, їздив до Варшави у 1638 р. і з іншого приводу — після закінчення війни з Острянином та Гунею. Був з Хмельницьким у короля і Барабаш. На цій секретній аудієнції (близько 20 квітня 1646 р.) обговорювався план морської експедиції козаків проти турків. Король дав гроші на експедицію (6 тисяч талерів), дозволив збільшення війська і дозвіл іти у море.

<sup>48</sup> За логікою, король не міг такого сказати козакам, але до цих слів є документальна підстава. Один польський, сучасний цим подіям памфлет проти канцлера Осолінського, автором якого вважали Вишневецького, каже, що козаків «намовлено, аби скинути з себе ярмо і йти на море». Сам Хмельницький свідчив також, що король казав їм «доходити вольностей шаблею».

на Україні, не хочуть слухати нашого королівського наказу і не припиняють чинити вам, козакам, як і всім малоросіянам, кривд і прикростей, то хочу нагадати, що ви військові люди і можете, маючи шаблю при боці, а в руках самопали, дійти тією зброєю своїх стародавніх вольностей самі» <sup>48</sup>.

Оці усні королівські слова, що дозволяли козакам боронити свої вольності зброєю, були повторені й potwierdжені приватним королівським Владиславовим листом, якого він написав Барабашеві з товариством. Але Барабаш добре прижився на черкаському полковництві і тримав ті королівські привілеї при собі. Про це добре відав Хмельницький і навіть знав, де ті привілеї лежать у Барабашевій схованці. Багато було вже тоді ображених, усі вони, особливо Хмельницький, побуджували Барабаша обов'язково стояти при тих

Острів Мала Хортиця.—  
План (19).

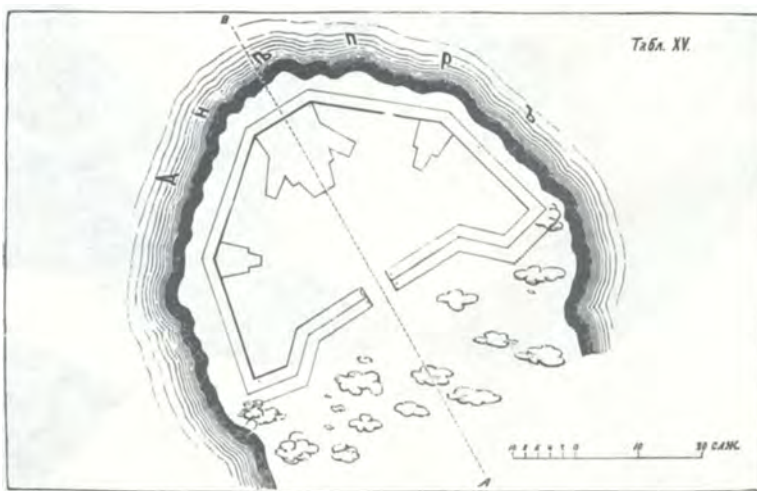

Ч. I. Ст. XV.

правах, постановити з-поміж себе нового гетьмана, а також знову просити через своїх послів королівську величність та Річ Посполиту, щоб ті їхні давні прагнення були повторно potwierdжені новими привілеями й мандатами і щоб польських панів було застережено від чинення наруги й утисків над козаками й усіма малоросіянами. Однак Барабаш через своє себелюбство та владолюбство нітрохи не слухав порад тих ображених людей і не бажав знати їхнього горя — він ховав і втаював ті привілеї без жодної козакам і народові малоросійському користі. Барабаш кілька років відкладав, марно зволікаючи й обрання гетьмана. А може, додумався, що не його настановлять гетьманом, а коли кого іншого оберуть на гетьманство, то й на полковництво черкаське може знайтися кращий за нього, а про людське добро дбати він не хотів зовсім. Можливо, що творив він зволюку й пролонгацію тому обранню гетьмана ще й для корупцій, які мав від панів українських державців, — цього також можна було сподіватися. Річ можлива, що робив він це ще й для того, щоб заховати у цілості без ушкоди трактат, підписаний біля Маслового Ставу, після закінчення Острянинової війни 1638 року, як стоїть на листі [...] <sup>49</sup>.

<sup>49</sup> Прогалина.

Богдан Хмельницький, на той час сотник чигринський (про нього я вже написав у виводі, хто він і звідки був), бачив, як пани польські й дозорці пригноблюють та озлоблюють своїх українських людей, і вболівав на їхній плач та стогнання братерським, а скоріше батьківським серцем. Він завжди мав на думці, в який би спосіб відібрати з Барабашевих рук королівські привілеї, видані на користь малоросіянам, — хотів з ними щось досягти корисного для підупалої України. Тим часом і самого Хмельницького спіткали кривда й безчестя, що заподіяв йому Чаплинський, котрий був тоді від пана Конецпольського підстаростою в Чигрині. Цей Чаплин-

<sup>50</sup> Вважають, що Хмельницький був безправним державцем Суботова.

ський, заздрячи на людське добро, з дозволу свого пана хоружого Конєцпольського поминув королівську волю й відібрав у Хмельницького Суботівську слободу та інші вгіддя, виманивши при цьому королівські права<sup>50</sup>. До того він збезчестив Хмельницького, бо тільки-но той промовив кілька слів до Чаплинського про свою кривду, домагаючися повернення королівських привілеїв, зараз же був ув'язнений з великою для себе наругою та знущаннями — його кинули, наче якого лотра, поміж злодіїв, там його тримано

Портрет Б. Хмельницького (20).



<sup>51</sup> Хмельницького випущено на поруки приятелів, а не завдяки дружині Чаплинського. Взагалі про арешт Хмельницького Чаплинським немає даних у джерелах, є, однак, дані, що його арештував Конєцпольський, бо той хвалився в шинку, ніби зірвав Конєцпольському похід на татар, попередивши їх.

<sup>52</sup> Інакше — Кричевський. Був не переяславським полковником, а чигиринським. Переяславським полковником називає його «Война домовая», і Величко йде тут за цим джерелом.

<sup>53</sup> Див. приміт. 65.

<sup>54</sup> Оповідання про привілеї, які Хмельницький відібрав у Барабаша, широко ходило по Україні, його засвідчує Літопис Самовидця, Грабянки і народні думи. Перші згадки про це належать до 1649 р.

три дні, і тільки як він перепросив Чаплинського через його жінку, його насилу випустили з того тюремного ув'язнення<sup>51</sup>. Хмельницький тоді запізнав на власній шкурі кривду й безчестя від Чаплинського, а, крім того, один його друг з дому Чаплинського застеріг його, що той зазіхає на саму голову Хмельницького. Звідомив його достовірно ще й приятель його, полковник переяславський пан Кречовський<sup>52</sup>, про те, що гетьман коронний Потоцький написав до нього, Кречовського, листа, в якому наказує заарештувати Хмельницького<sup>53</sup>.

Отож він пильніше і вже ретельніше почав думати про заховані в Барабаша королівські права і про те, як би їх собі відібрати<sup>54</sup>. Заради того уміслив він на день святого Миколи (а цей святий — найперший помічник усім бідарям, празникують його 6 грудня) учинити в Чигрині розкішний обід і прикликати на нього з Черкас полковника Барабаша з усією старшиною, а окрім того, закликати й обдарувати милостиною старців та калік. Він завабив таки Барабаша зі старшиною до себе в дім і вистарався добре наситити й найкраще підпоїти всю старшину, а особливо Барабаша, тоді як сам лишився тверезий. Старшина розійшлася п'яна по різних господах, а Барабаша, як найчиновнішого, Хмельницький відвів до себе. Полковник був досить утомлений міцними трунками, і, як це властиво людській натурі, сон зморив його. Хмельницький тоді взяв від сонного Барабаша для знаку й достовірності шапку й хустку і послав з тим знаком двома кіньми у Черкаси до Барабаших одного доброго й справного свого чоловіка. Він навчив його: показати Барабашисі послані знаки,

шапку й хустку, і пильно та невідступно домагатися в неї королівських привілеїв, бо тих привілеїв начебто негайно потребує Барабаш, але вони застаються у схроні і збереженні у неї. Барабаша цяому легко повірила, відшукала й віддала ті привілеї до рук посланця Хмельницького, а той, отримавши пожадане, не пошкодував ні своєї, ні кінської сили й примчався з Черкас до Чигрина за кілька годин перед світанком. Хмельницький уже очікував на нього, не спав і пильнував разом із кільканадцятьма своїми друзями, добрими



Бердиш Б. Хмельницького (20).

й надійними молодцями, шляхетно уродженими козаками, які, прихилившись на той час до його, Хмельницького, думки, поклялися товаришувати йому в його намірах.

Тільки-но прибув із Черкас посланець, Хмельницький радо взяв у нього королівські привілеї і зараз-таки поклав на своє місце сонному Барабашеві його знаки, шлик і хустку. Тоді сів на коня і, не чекаючи світу, рушив із Чигрина до Суботова<sup>55</sup>. Туди прибув він так само ще перед світом і, захопивши на в'ючні коні потрібні в дорозі речі й узявши з собою свого старшого сина Тимоша, рушив уже на світанні спішною ходою разом зі своєю компанією в намічену вже дорогу із Суботова — на Низ, до Запорозької Січі<sup>56</sup>. Туди він щасливо й без перешкод прибув 11 грудня й освідчив та добре вияснив усьому війську корисні козакам і всьому народові малоросійському їхні давні надання й вольності — королівські привілеї, які він забрав хитрощами від Барабаша. Хмельницький, радісно і вдячно прийнятий на січовому коші, був пошанований від усього Запорозького війська не як товариш і брат, а як добрий, дітолюбивий батько. Йому щиро побажало тоді військо, щоб був зичливий і добродумний, і висловило свою готовність підтримати його зачин. Тут же деякі запорозькі товариші нарекли його, Хмельницького, і гетьманом.

Барабаш, який спав у Чигрині в домі Хмельницького, заледве прочував від хмільного сну, як уже зійшло сонце. Він довідався від господарєвого челядника, що Хмельницький від'їхав до Суботова, але не сподівався від нього ніякої підступності. Отож він і собі спокійно від'їхав додому з Чигрина до Черкас, а коли прибув туди, дружина звістила його, що віддала посланцеві Хмельницького королівські привілеї. Це Барабаша дуже опечалило, а коли, вже опісля,

<sup>55</sup> Неузгодження у самого Величка: перед цим він писав, що Чаплинський відібрав Суботів, а тут Хмельницький їде в Суботів. До речі, це повторюється в Грабянки і Самовидця.

<sup>56</sup> У Січ Хмельницький не міг прибути: там стояла тоді польсько-козацька залога (Корсунський полк). Хмельницький пішов у низові краї, а Січ він захопив збройно на початку 1648 р. Реєстрові козаки пристали до Хмельницького.



він одержав звістку з Суботова та Чигрина, що Хмельницький з надійним товариством несподівано від'їхав незвідь-куди, то почав домишлюватися, що Хмельницький, маючи королівські привілеї і будши розумний та досвідчений у всяких діях чоловік, може затіяти і здійснити йому, Барабашеві, щось нове й неприємне. Тим-то про таємний від'їзд Хмельницького він одразу ж повідомив польського комісара, що був тоді на Україні замість гетьмана, комісар же хутко звідомив про те великого коронного гетьмана Потоцького, а від гетьмана ця звістка донеслася й до самого короля Владислава Четвертого, і всього польського сенату. Король же й сенат, слушно запобігаючи можливого зла і бажаючи затушити, як іскру в попелі, вогонь, що таємно палав проти них у серцях Хмельницького, всього Запорозького війська й малоросійського народу за свою озлобу, послали на Україну грізний указ і наказ<sup>57</sup>, щоб не тільки самі господарі не важилися з домівок своїх іти на свої промисли до Запорозької Січі, але щоб не сміли посилати туди й челяді своєї. Надто в містах і селах україно-малоросійських, аби люди будь-якого чину не мали в будинках своїх ніяких сходин і бесід, а також, аби не стояли вкупі по двоє, троє, четверо по дворах, на вулиці чи на ринках та торгах і нічого поміж себе не обговорювали. А понад те вони, поляки, ще й унію намагались увести й міцно утвердити серед православного народу, тобто хотіли знищити благочестя й таким чином усилувати народ.

Подивіться-но, вільні навколишні всяких племен і мов народи, яку тоді зробив був наругу понад боже і природне право вільному шляхетному, савроматійському<sup>58</sup>, козако-руському, здавна відвагою й мужніми ратоборськими ділами не лише у своїй Європі, але у далеких азійських країнах прославленому народові інший, теж савроматійський народ — польський, що завжди був братом цимбрам<sup>59</sup>, скіфам і козакам! Дійшло, бачите, до того, що й вуста, дані Богом для розмови людської, наказали взяти на замок! Але що всемогутня й незбагненна воля божа має створити в людському роді, того не може ні запобігти, ні заборонити ніякий природний або через науку набутий людський досвід. Отож хоча й затулили тоді поляки вуста малоросіянам, щоб вони не говорили нічого поміж себе, але завдяки тому відчинили двері гнівові, що ховався у їхніх серцях. Бо всемогутній Бог і всього живого творець від власного, найвищої слави піднесеного до небес Капернауми<sup>60</sup>, престолу своєї імперії, побачив польські гонори і пригнічення рабів своїх, малоросіян, — так гнітили колись ізраїльський люд єгиптяни. Бог послав їм, як Мойсея, людину на ймення Богдан Хмельницький, і дав йому підставу й розум визволити від такої тяжкої кормиги людської вільний малоросійський народ, і віднайти йому сподівану свободу.

Маючи такий, даний від Бога, розум, Хмельницький, ще доки розпочав своє діло й боротьбу і доки виїхав у Крим до хана, написав із Запорозької Січі до коронного гетьмана Потоцького й до інших свої листи, в яких виклав власні біди й описував своє безчестя, що їх мав від Чаплинського. Але ті листи писав Хмельницький не тому, що міг щось учинити чи зашкодити Чаплинському (було то неможливо), але тому, що хотів якось завести й обдурити поляків і стримати та відволікти їхні військові приготування для відсічі собі. Цей задум Хмельницького здійснився, а листи, які він писав тоді, пропоную тобі, цікавий читальнику, для знаття<sup>61</sup>.

<sup>57</sup> Дані про «указ і наказ» короля та сенату документально не підтверджуються. Більше того, король навіть стримував Потоцького від походу проти козаків. Але розповідь про терор на Україні аргументована, хоч, може, й перебільшена. Агітація Хмельницького швидко перекинулася з низу на «волості». Як виправдовувався перед королем Потоцький, «не було такого села, такого міста, де б не кликано до бунту». Тільки Вишневецький відібрав від своїх підданих кількадесят тисяч самопалів. Робилося це, ясна річ, по-варварському.

<sup>58</sup> Величко виводить етнічний корінь поляків та українців від савроматів, як те робили і тогочасні польські хроністи.

<sup>59</sup> Цимбри — кимври.

<sup>60</sup> Капернаум — одне з міст, що нібито лежало на берегах Галілейського чи Тиверіадського озера.

<sup>61</sup> Листи, вміщені тут, сумнівні щодо автентичності. Всі вони писані з Січі в кінці грудня 1647 р., але, як свідчать документи, Хмельницького тоді не

було в Січі, а стояла там військова залога. Хмельницький прибув у Січ пізніше.

## РОЗДІЛ III

Лист, якого написав Хмельницький із Запорозжя Барабашеві.

Пане Барабашу, полковнику черкаський!

Бачу, ваша милосте, що ви не брали за потрібне схилитися на численні мої поради й пропозиції, коли я загадував на основі давніх королівських привілеїв (їх було заховано у вашої милості, а мали вони служити козакам і всьому малоросійському народові) просити через козацьких народних послів у королівської величності і ясновельможних панів польських сенаторів нових привілеїв. Вони потрібні козакам і малоросіянам, щоб утвердити давні їхні права й вольності та відшкодувати ті людські образи, здиства й розорення, що їх учинено козакам та всім малоросіянам, а особливо православним божим церквам, адже їх принуджують і на погибель душевну тягнуть гвалтовно до римської схизми. Отож я, вболіваючи на те жалісливим серцем і маючи до того невинно від безчесника Чаплинського, чигринського старости, велику наругу й розорення (про що й вашій милості добре відомо), мусив подбати про такий спосіб, завдяки якому міг би забрати до своїх рук ті королівські привілеї, що були заховані між одежею й плахтами у дружини вашої і без нагляду там терлися,— прагну я з ними щось краще й корисніше зробити розорюваній та підупалій Україні і її синам. Також хотів я просити ласки та милості у королівської величності, ясновельможних панів сенаторів та всієї Річі Посполитої Польської. Тішуся відтак, що Господь Бог, бачачи, як таємно стогнуть людські серця, ба й увесь народ наш, дав, зважаючи на моє бажання, слухний спосіб, як визволити із вашої грубої неволі ті королівські привілеї і привезти їх на пожадану свободу до Запорозького війська. З ними-бо, при божому благословенні й допомозі, ми можемо просити у його королівської величності та ясновельможних сенаторів сподіваної уваги і милості для обтяженої від панів поляків України — про це ми станемо зі всім Запорозьким військом гаряче благати й апелювати. Всі однак побачили, що ваша милість беріг у себе й утаював пожиточні й потрібні всьому малоросійському народові привілеї і заради власних статків та користі не хотів був

На хорах Богданової церкви (15).



прохати королівської милості за наших українських людей, що плачуть і бідують від польських панів. Тож за все це Запорозьке військо визначає, що ваша милість здольна не над людьми полковникувати, а над вівцями й свиньми. До цього всього я хочу перепросити вашу милість: в чому, може, не догодив, коли приймав вас на свято Христового святителя Миколи у своєму вбогому домі в Чигрині. Вибачаюся також і за те, що виїхав сюди на Запорожжя без вашого відома й дозволу.

З коша Запорозької Січі, 27 грудня 1648 року,  
вашої милості всього доброго зичливий приятель  
Зіновій<sup>62</sup> Богдан Хмельницький,  
товариш Запорозького низового війська.

<sup>62</sup> Хмельницький не підписувався іменем Зіновій.

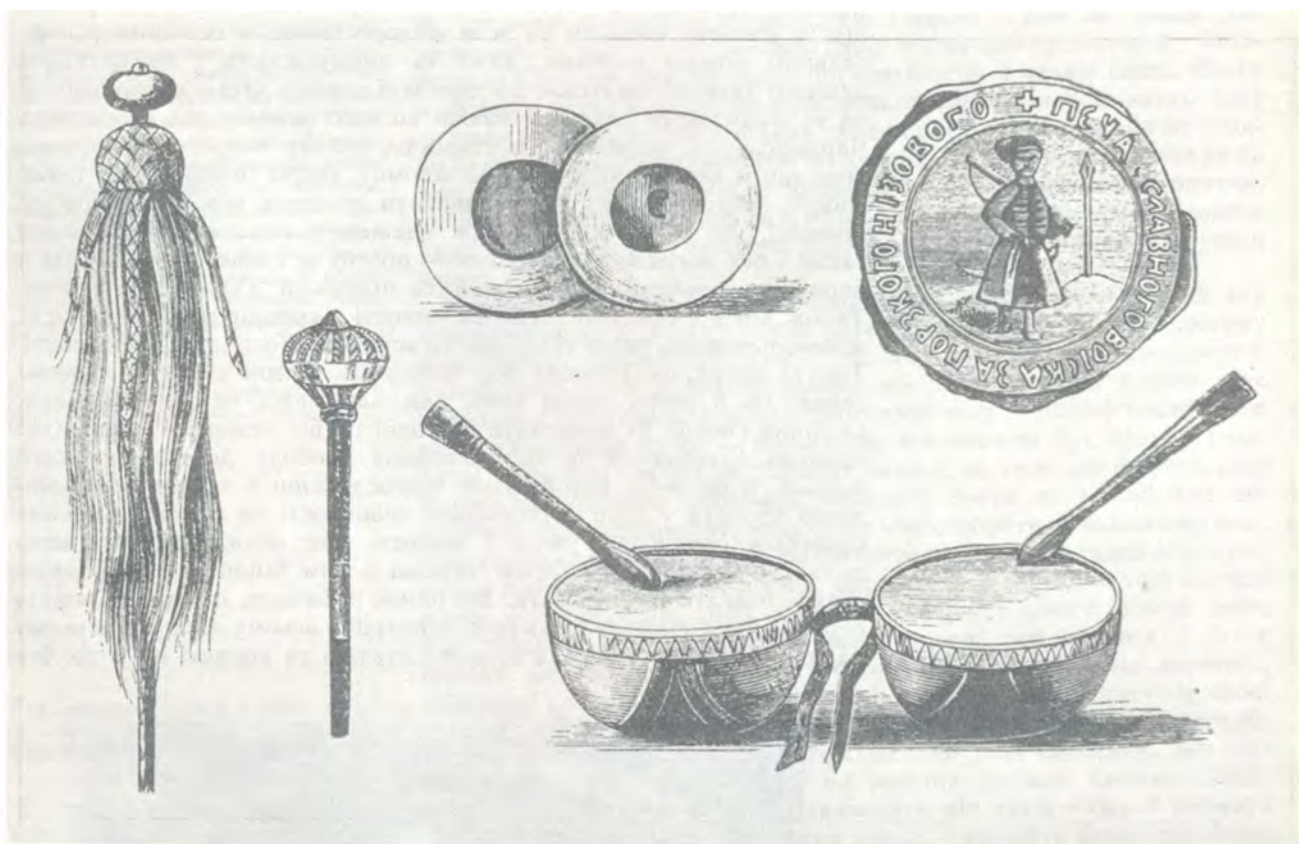

Запорозькі військові клейноди (1).

#### РОЗДІЛ IV

<sup>63</sup> Комісаром тоді був Я. Шемберг.

*Лист, якого написав Хмельницький із Запорожжя до польського комісара, що гетьманував тоді на Україні*<sup>63</sup>.

<sup>64</sup> Комісара на той час не титулювали гетьманом.

**Вельможний пане комісарє і гетьманє**<sup>64</sup> наш український, ласкавий мій добродію!

Знаю напевне, що вельможність твоя не тільки подивується, але й матиме на мене зло, що, підлягаючи дирекції й завідуванню твоєї вельможності, посмів виїхати зі свого дому без відома й дозволу до низового Запорозького війська. Але оскільки я вчинив це, мавши певні причини, то сподіваюся, що твоя вельможність того мені не ставитиме за гріх. Твоїй вельможності вже почасті відомо з перших моїх донесень, чому я лишив свій малоземельний дім. А причиною було те, що в недавньому часі мене спіткало від п'яниці, наклепника та здирці чигринського старости Чаплинського несподіване гноблення й розор, побіч численних людських уярмлень і образ. Мою Суботівську слободу той Чаплинський забрав з усіма

іншими грунтами й угіддями, наїхавши на мене без найменшої моєї вини. Він вимагав у мене королівські привілеї, надані мені на ті добра за вірні мої його королівській величності й усій Річі Посполитій дбання та службу, а коли я попросив у того Чаплинського уваги до себе й поваги і вимагав повернути виманені привілеї, то він, п'яний та здурілий, наказав кинути мене гвалтовно в тісну тюремну в'язницю поміж злодіїв на крайнє мені безчестя й наругу. Звідти я заледве на четвертий день увечері випросився через Чаплинську.

Я кількаразово доповідав був твоїй вельможності про людські й мої образи, які мені наніс Чаплинський, але не дізнав ані найменшої

Портрет Б. Хмельницького (40).



допомоги й полегші. Отож і цього разу, терплячи крайню, вище описану біду й безчестя, я мусив кинути надію на ласку твоєї вельможності і вже більше не смів даремне непокоїти твою вельможність, жалючись на свої образи й тяготи. До того всього я був напевне звідомлений від деяких моїх друзів, що безчесник Чаплинський, даремно й безневинно мене обезчестивши і віднявши собі мій маєток, намагався збавити мені віку, щоб, потім безпечніше й спокійніше пожиткувати й володіти моїм добром. Я мусив найшвидше тікати від такої злої і смертної участі, зі сльозами й гіркотою в серці лишив свій дімець, а з ним і останню надію. Я подався без відома твоєї вельможності сюди, на Запорозжя, де можу нарешті бути певний, що жодна підступність та лукавство шаленого й бездушного Чаплинського мені не зашкодять і вже ніхто не зможе збавити мені віку. Я вірю, що ми сподобимося з усім Запорозьким військом такої божої ласки, коли його королівська величність, пан наш милосердний і ясновельможний, а також їхні милості панове сенатори коронні і вся взагалі Річ Посполита на підставі давніх королівських привілеїв, наданих малоросіянам на всякі вольності й свободи, зволють новими своїми преповажними привілеями здарувати й упревілеювати нас усіх за нашу вірну службу. Про це ми через нарошних своїх послів маємо звертатися й писати до його королівської величності та ясновельможних панів сенаторів од імені шляхетно уроджених Запорозького війська й українського, малоросійського народу. А поки те збудеться, я дуже прошу твою вельможність,

щоб зволив на свою ласку заховати в особливій своїй протекції й обороні від ворожих утисків та нападів Чаплинського мій дімець і полишених у ньому людей. При цьому вручаю й самого себе неодмінній приязні та ласці твоєї вельможності.

З коша Січі Запорозької, 27 грудня 1648 року.  
Зіновій Богдан Хмельницький,  
товариш Запорозького низового війська.

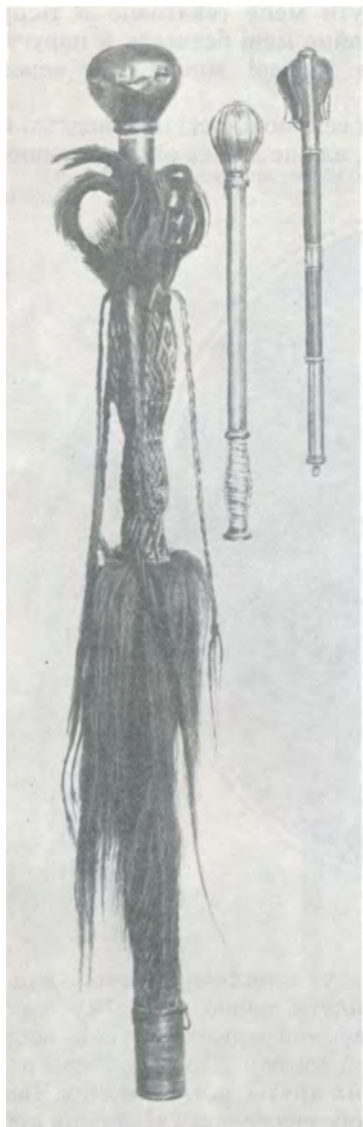

Запорозькі військові клейноди (1).

## РОЗДІЛ V

*Лист, якого Хмельницький написав із Запорозжя до гетьмана коронного, пана Миколи Потоцького*<sup>65</sup>.

Ясновельможний пане гетьмане великий Корони Польської,  
до мене вельми милостивий пане й ласкавий добродію!

Не знаю, чи є в цьому житті щось тяжче для людського серця, ніж коли без найменшої провини в когось відбираються добро й маєтки. Не знаю й такого недбалого до себе, у якого б віднімали добро, який чув би вороже нахваляння збавити йому віку і який водночас не намагався б від такого зла та нахабності винести й схоронити свою голову. Не знаю також і такого, крім святих угодників божих, хто б, живучи в нашому світі, зносив образу, безчестя й зазіхання на своє здоров'я і міг залишатися терплячий, кинувши й пустивши на остаточне забуття зловорожі вчинки.

Я сам нині у тяжкому становищі, адже Чаплинський без жодної моєї вини позбавив мене стверженого королівськими привілеями мого добра. Ці привілеї Чаплинський відібрав від мене підступом, а добро я склав і набув великою працею й трудом військовим його королівській величності Владиславові Четвертому, панові моему милостивому, який щасливо нині панує, і попереднім польським монархам, а також ясновельможним панам сенаторам і цілій Річі Посполитій Польській. А що найгірше і найсумніше — цей Чаплинський, відібравши маєтки мої та привілеї, п'яний і здурілий, тяжко мене збезчестив, ув'язнивши між злодіїв на чотири дні у тісну тюрму. І коли б не допомогла своєю участю й проханням Чаплинська, ця розсудлива невинних людей жалібниця-Есфір<sup>66</sup>, то не знаю, що б сталося від ворожого наклепу Чаплинського з моєю головою далі? Мене застеріг один мій друг з його ж, Чаплинського, дому, що він, Чаплинський, віднявши майно, намагався водно відняти й життя мені. Думаю також, не через що інше, як тільки через його ворожу підступність й наклеп, і ваша вельможність, добродій мій, наказав був панові Кречовському, переяславському полковникові, взяти мене в міцні шори й тримати так до подальшого свого розпорядження. Але я знаю напевне, судячи з наклепів і брехливих удань Чаплинського, що доля моя була б така, яка спіткала передоцім не одного з нашої братії, шляхетно уроджених козаків, добрих рицарів, вірних слуг королівській величності й Річі Посполитій, яких

<sup>65</sup> Збереглася копія листа Хмельницького, справді написаного до Потоцького. Порівняння цих листів може трохи з'ясувати їхній генезис. Текстологічної близькості нема, але є близькість змістова. Є скарга на Чаплинського щодо відібрання Суботівського хутора, про погрозу Хмельницькому смертю, про наказ Кричевському ув'язнити Хмельницького, але що цей наказ

видав коронний хоружий — про розорення України і про втікачів на Січ. Лист писано 3 березня 1648 р., а не в грудні, як Величків. Можна помітити, що Величків лист — розширена реляція справжнього, з великими відступами і додатками.

<sup>66</sup> *Есфір* — персидська цариця, яка, за легендою, врятувала своїм мужнім вчинком іудейський народ.

через фальшиві доноси і свідцтва позбавлено життя. За це хай буде Бог мстивцею неправедним свідкам і суддям — і не мине їх господь карою. Хай би кожен із них отримав таку милість від Бога на свої замисли й бажання, якої дотримувалися вони правди, — одні в наклепах на небіжчиків, братів наших, а інші в їхньому суддівстві.

Не виписую тут, скільки праці й труда моїх покладено для спільного добра Корони Польської цілої Річі Посполитої в багатьох військових діях на воді й на землі проти головного ворога всіх християн — бусурмана. Чимало-бо я витратив у тих січах свого здоров'я й пролив крові, сам про те добре відаєш, ваша вельможносте. Не марно й королівська величність, пан мій милосердний, ударував



Запорозькі військові клейноди —  
котли (1).

мене значною частиною земель і ґрунтів у Чигринському повіті і ствердив ту даровизну своїми високоповажними королівськими привілеями. Він побачив мою дбайливу військову службу для нього й усієї Корони Польської, а у воєнних виправах, старанне дбання і визначив мене з ясновельможними панами сенаторами коронними за гідного такої своєї благодаті й пошанування. При цьому й я до кінця свого життя зобов'язався лишатися вірним і в честь королівської величності та Корони Польської не шкодувати в різних військових пригодах свого здоров'я. Але не знаю, звідки взявся паскудник мого доброго життя Чаплинський, байстрюк литовський, опіак польський, злодій і здирця український, старостка чигринський! Він-бо, сидючи в Чигрині як дозорця, за вісім років через свого вельможного пана Конєцпольського, коронного хоружого, своїми брехлими свідченнями і наклепами багатьох із нашої братії зовсім загубив, а маєтки їхні собі привласнив. Це вже очевидно, що не пан коронний володіє Чигринщиною, але служкар його, брехун, ошуст і п'яниця Чаплинський. Він бере з неї багато користі й багатства, сіючи крайне розорення й кривавий плач наших братів шляхетних козаків та й всіх узагалі українських малоросіян. З усієї Чигринщини панові хоружому доходить від нього, злодюги Чаплинського, заледве десята частина пожитків, — це напевне виявилось б на ревізії, коли б її вчинити. Але я на те не роблю доносу, оскільки мені це й незручно, й не належить. Проте лише осмілюся дещо сказати до вашої вельможності у цім листі моїм, що вище названий Чаплинський, утискуючи всіх нас, малоросіян, брутально й безрозумно утискує й віру нашу православну, не дотримуючись цілості й твердості давніх королівських уставів та мандатів, які мали лишити віру нашу православну греко-руську обов'язково ствердженою на віки вічні своїми привілеями. Цей Чаплинський, як тільки побачить і порозмовляє з нашими православними священиками, ніколи не відпустить їх, не збездививши: вириває волосся й бороду і товче добре кием чи обухом ребра, — це кожен із нас, православних, чує і бачить кров священицьку, що проливається і віддається на наругу.



Військові шатра (45).

Відтак неважко додуматися, що й віра наша православна греко-руська лишається від ошушта й ледащиці Чаплинського та інших схожих на нього легкодумних поляків, віддана огуді й безчестю (а в ній спасалося багато божих святих, які спочивають нині у різних багатьох місцях кільканадцять сот років у нетлінних боговгодних тілах своїх; багато з них зціляють прийдшлих до них із вірою і творять дивні чудеса). Віру нашу православну достойні вічної пам'яті давні святі отці грецькі й наші греко-руські святителі, так само як і монархи, й князі польські, взнали й визнали за правдиву й святу і бути їй ні в чому не залежною утвердили вічними своїми привілеями. Однак ті шевлюги, п'яниці й зрадники власної своєї вітчизни Корони Польської і руйнівники святого спокою й тиші (хоча б і той Чаплинський) непутять віру нашу, роздирають і знищують. Оскільки на кожного з них поодинці важко дійти управи й справедливості в польських судах за всі ці образи й наші утиски, то все Запорозьке військо, коли я прибув сюди, до Січі, врадило виправити своїх послів до пана свого милостивого, найяснішої королівської величності й ясновельможних їхніх милостей панів сенаторів коронних та цілої Річі Посполитої Польської з покірним проханням застерегти й припинити ті нововведення, збитки, утиски й розорення України. Хочемо просити ми, щоб давні права та вольності козацькі й малоросійські були на підставі давніх привілеїв стверджені й закріплені новими найяснішої королівської величності привілеями, заховавши при цьому в непорушній цілості й нашу православну віру. Оці-бо послі війська Запорозького нині обов'язково мають виїхати у дорогу. А я, попереджуючи їхній виїзд, звіщаю вашій вельможності як про них, так і про моє відбуття з Чигрина до Запорозької Січі,— вчинив я те через уже згадані причини, був-бо підданий небезпеці. При цьому і самого себе вручаю покірно й навзвсім вашій надійній панській ласці.

З Січі Запорозької, 29 грудня 1648 року.

Вашій ясновельможності у всьому зичливий і слуга покірний  
Зіновій Богдан Хмельницький, товариш Запорозького війська.

## РОЗДІЛ VI

*Лист, якого написав Хмельницький із Запорожжя до коронного хоружого, тодішнього чигринського державця*<sup>67</sup>.

**Ясновельможний пане хоружий коронний, мій добродію!**

Не мав би я ніяких претензій та апеляцій до вашої вельможності, коли б ваш чигринський дозорця Чаплинський не відчинив мені на те ворота,— той Чаплинський відібрав у мене мою Суботівську слобідку ім'ям вашої вельможності. І це тоді, коли слобідку цю осаджено через моє старання, а здобував я її, мавши від того страту в здоров'ї і проливши кров свою за велику працю й труди у військових чинах проти ворога-бусурмана для спільного добра Корони Польській. А ґрунти, на яких стоїть та слобідка, надані мені від найяснішої королівської величності мого милостивого пана Владислава Четвертого і ясновельможних їхніх милостей панів сенаторів та цілої Річі Посполитої. Все це було закріплене на вічне й спокійне мені володіння королівським привілеєм. Однак цей преповажний привілей захопив, відбираючи від мене вже згадану слободу й приналежні до неї ґрунти, той самий Чаплинський. Коли ж я допоминався й навіть прохав у того Чаплинського, щоб повернув його мені, то він, п'яний і безрозумний, наказав укинути мене в тісне тюремне поміж злодіїв ув'язнення, з якого я був визволений тільки на четвертий день увечері завдяки добрій і благорозумній жінці —



Портрет О. Конецпольського (42).

<sup>67</sup> Олександра Конецпольського.





дому мого, поки чогось кращого й кориснішого Україні малоросійській мають виправити й випросити в найяснішої королівської величності, ясновельможних панів сенаторів і всієї Річі Посполитої нарешті послаи Запорозького війська, що невзабарі з Січі мають бути послані.

*При цьому низько вклоняюся вашій вельможності.  
З коша низового Запорозького війська, 30 грудня 1648 року.*

Вашій вельможності всього найкращого зичливий й до послуг готовий Богдан Зіновій Хмельницький, товариш війська Запорозького.

## РОЗДІЛ VII

*Про поїздку Хмельницького з Січі до Криму; про побит його там, про те, як він присягав перед ханом; про ханську приязнь і запевняння, що дасть для війни з поляками кримське військо; про ханське вшанування Хмельницького на Великдень.*

Всі оті листи Хмельницький відіслав із Запорозької Січі до вже згаданого черкаського полковника Барабаша, пожадавши, щоб він переслав їх до польського комісара. Сам Хмельницький пробув у Січі ще два місяці, січень та лютий, таємно радячись із кошовим та курінними отаманами про майбутню війну з поляками. Поміж війська однак розголошували, що мають виправити до короля й усього сенату послів, щоб прохати від усього Запорозького війська й народу малоросійського потвердити стародавні свої вольності й права і вгамувати польських панів та їхніх дозорців, які живуть на Україні й утискають та чиняють біди малоросіянам. Цю поголоску пустили були

Козацька рада в Січі (49).

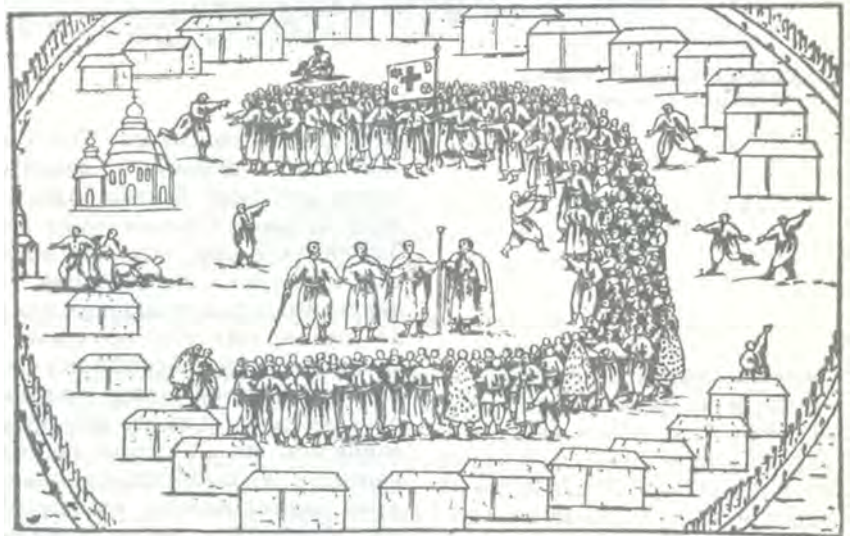

<sup>68</sup> У джерелах датування таке ж, тільки більш невиразне: кінець лютого, початок березня.

<sup>69</sup> Поїздку Хмельницького в Крим документи не підтверджують. Є дані, що переговори велися через посланців Хмельницького, серед яких був Книш і син Хмельницького Тиміш, який і залишився у заставі. Інші джерела говорять про чотирьох послів. У Величка Хмельницький же їде «з товариством». Деякі історики, однак, стверджують перебування Хмельницького в Криму. Є дані, що Хмельницький послав своїх послів двічі.

в Січі поміж війська для того лише, щоб поляки через своїх шпигунів (а їх ніяк не можна було встерегтися) не довідалися задалегідь про справдешній військовий задум Хмельницького.

Після того як збігли згадані вже два місяці, 1 березня <sup>68</sup>, за порадою кошового й усіх курінних отаманів, Хмельницький із товариством виїхав із Січі, начебто прямуючи на острів Томаківський, розташований за кілька миль нижче Січі. Оголошено було, що він зробив це для своїх вигод і щоб випасати там коні. Насправді ж він поїхав до Криму <sup>69</sup>, а як прибув туди, звістив про себе в Бакцисарай кримському ханові. Хан відвів йому квартиру в одного значно-



Запорозька Січ  
в половині XVII ст. (1).

го й багатого бакчисарайського арменина, який за ханським наказом постачав Хмельницькому і його товариству харчі й напої на їхній пожиток аж доти, доки вони не виїхали з Криму. Хмельницький тоді, проживши на тій квартирі з тиждень, опізнався з деякими мурзами і просив їх доповісти ханові, що хоче з ним побачитися й викласти всі ті потреби, що привели його до Криму. Коли ті мурзи доповіли про це ханові, той звелів наступного ж дня привести до нього Хмельницького. Він прибув у ханський палац, і сам хан (а не через товмача) ласкаво його привітав і поздоровив, оскільки вже трохи знав Хмельницького й раніше по колишніх військових чинах. Хмельницькому посприятало ще й те, що хан добре знав козацьку мову і в товмачеві потреби не мав. Отож усі запити й інтереси Хмельницького хан вислуховував сам і сам на все відповідав. Після того Хмельницький бував у хана ледве не щодня і про все, що належало, розмовляв наодинці і привселюдно — старанно просив на допомогу собі проти поляків кримського війська. Хан остаточно йому не відмовляв, але роздумував і радився зі своїми мурзами, чи давати Хмельницькому своє військо, чи ні. Він запідозрював, що ляхи навмисно послали Хмельницького в Крим, щоб той хитрістю виманив орду в Польщу і, навівши її на готове польське військо, всю вигубив.

Про таку ханську думку й сумнів Хмельницький довідався від знайомих мурз і через тих самих мурз передав ханові, що готовий присягнути, що має потребу в кримському війську і про те, що діє без жодних хитрувань і улесливості, а також готовий для запоруки віддати ханові свого сина. Прочувши це, хан зрадів і до всіх пропозицій Хмельницького почав ставитися прихильніше. А якось при розмові, яка проходила у взаєморозумінні, в присутності багатьох мурз та інших кримських воєначальників, хан запропонував Хмельницькому виконати обіцяну присягу згідно до свого бусурманського звичаю. Хмельницький звелів тоді дати йому ханську шаблю, яку йому принесли й віддали до рук. Тоді він, вийнявши її з піхов, поцілував оголене залізо перед ханським лицем і виголосив перед усіма таку промову:

«Боже, творителю всієї видимої й невидимої живності, відателю людських думок, присягаю тобі, що потребую й прошу в його ханської милості на допомогу собі кримського війська, потребую його по правді й істинно без жодної підступності і зради. А коли б інакше



Татарський хан (42).



Татарські музики (42).

мав діяти, на шкоду його ханської милості, то допусти на мене, Боже, щоб був я вбитий цією шаблею і голова моя була знята з пліч».

Коли Хмельницький проголосив цю присягу, зараз же хан і всі кримські старшини, які були тоді біля хана, дуже зраділи і дали Хмельницькому руки на те, що завше будуть готові допомагати йому проти поляків, аж доки не скінчиться війна. Робили вони це тим охочіше, бо мали до поляків і свої претензії щодо боргів<sup>70</sup>, які ті здавна обіцяли віддати, але й досі віддавати їх огиналися. Після такого доконання й запевнення Хмельницький іще забавився в Бакци-сараї до світлої Великодньої неділі, яка припадала на 2 квітня того ж 1649 року, і аж до проводів щодня бував у хана, маючи змогу про все з ним розмовляти<sup>71</sup>. Тим часом хан наказав значному й військовому кримському мурзі Тугай-бееві готувати в похід із Хмельницьким на козацьку Україну чотиритисячну кримську орду.

Поміж тим Хмельницький святкував на своїй квартирі, а та була неподалік ханського двору, Великдень і звелів був своїм козакам часто стріляти на честь свята з мушкетів. Хан почув той мушкетний пал і запитав своїх домових слуг, хто це й чому стріляє. Ханові відказали, що це стріляють козаки Хмельницького на своїй квартирі, святкуючи радісне Великодне свято господне, те саме, як пере-класти на бусурманське наріччя, що й Великий Байрам. Тоді хан виказав Хмельницькому пошанування, наказавши відіслати на його квартиру зі свого дому три куфи<sup>72</sup> вина, п'ять биків і п'ятнадцять баранів. Хмельницький все те прийняв і звелів козакам своїм пити, гуляти і частіше палити з мушкетів.

<sup>70</sup> Відомі «упоминки», які поляки мали виплачувати татарам. Татари були роздратовані походом Конєцпольського.

<sup>71</sup> Російські послы засвідчили, що

посольство козаків було в Криму тиж-день. Величкові дати тут перевірити не-ма змоги (див. приміт. 69).

<sup>72</sup> Куфа — бочка.

## РОЗДІЛ VIII

*Про те, як Хмельницький віддав ханові свого сина; як відпустили Хмельницького з Тугай-беєм та ордою з Криму на Україну; про пошанування й подарунки, які одержав Хмельницький та його козаки; про провіант та ханську прихильність до козаків; про те, як кошовий із військом готувалися зустріти з Криму Хмельницького.*

Після великодніх проводів попросив зараз Хмельницький хана, щоб той відпустив його з Криму на Україну. Він привів перед хана свого старшого сина Тимоша і віддав його під опіку й заклад до певного часу. Хан звелів Тимошеві жити на квартирі в того самого арменина, де жив досі й сам Хмельницький; Тиміш мав щодня з'являтися перед ханове лице й обізнаватися з кримськими мурзами. Харчі і все потрібне Хмельниченкові й людям, що були при ньому, мали видавати щомісяця на квартиру з ханського двору за особливим наказом господареві-арменину, щоб обходився зі своїм гостем, сином Хмельницького, не без пошанівку.

Татари відпочивають (42).

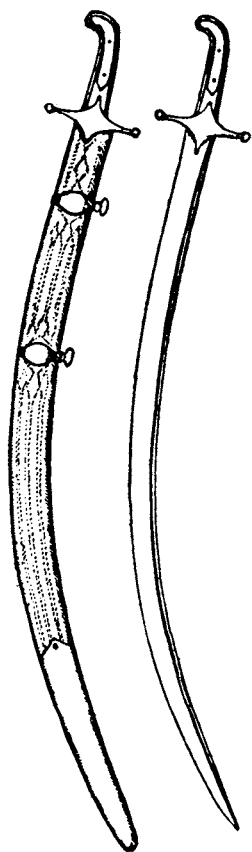

Козацька шабля (15).

Перед від'їздом Хмельницького з Бакцисарая хан викликав призначеного в похід мурзу Тугай-бея і видав йому військовий наказ, аби той супроводив Хмельницького на Україну разом з виділеною чотиритисячною кримською ордою. Цей мурза мав лишатися під команду Хмельницького в усіх військових справах з поляками, мав йому підлягати й слухатися, не забуваючи й собі обережності та остороги, оберігаючи своє кримське військо. Перед самим від'їздом з Бакцисарая, в четвер, 13 квітня, Хмельницький з кількома своїми товаришами, з сином, а також із мурзою Тугай-беєм був у хана на обіді й достатньо був приласканий і пошанований. При відході Хмельницький одержав ханські подарунки: йому подаровано було черкеський панцир з мисюркою та карвашами<sup>73</sup>,

<sup>73</sup> Мисюрка — залізна шапка з кільчастю сіткою, яка накидалася на обличчя, ший, плечі. Карваши — рукави у панцира.

<sup>74</sup> Яничарка — вид рушніці.

<sup>75</sup> Мусульбес — гладка червона тканина на підкладку.

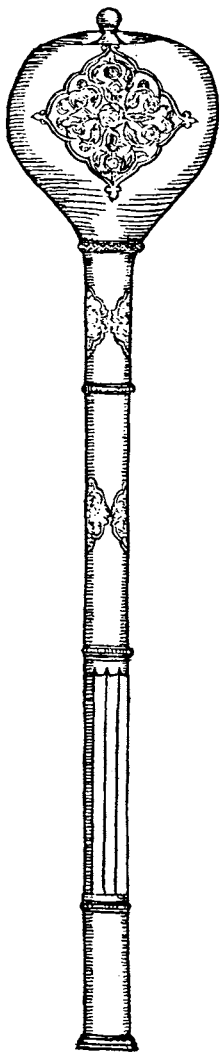

Козацька булава (15).

з модним сагайдаком, стрілами й шаблею під позолотою; дав йому хан ще двох ладних коней — подунайських, у сідлах і легкій, але дуже модній черкеській кінській збруї; виборну янчарку <sup>74</sup>; нарешті рожевий каптан з доброго багатого грезету і кунтуш найкращого французького сукна, підшитий найвиборнішими сибірками. Це все оцінювалося на три або чотири тисячі левів. Такі подарунки Хмельницький од хана вдячно прийняв, пошанувавши його низьким уклонном. Після цього, розігрітий і збадьорений ханським вином, із Тугай-беєм та його ордою радісно виїхав із Бакцисарая, рушаючи в дорогу на Україну. Не буду описувати тут, яким провіантом наділив у дорогу хан Хмельницького, але скажу, що хліба, м'яса й вина видав він йому, як батько синові, вельми щедро. Все товариство Хмельницького пізнало ханське пошанування й також виїхало з Криму, обдароване сукнами, мусульбесами <sup>75</sup> й сап'янами. Таку особливу виказав хан симпатію та прихильність козакам і, як уже свідчилося, був ласкавий і милостивий до них, а також відпустив їх із добром.

Хмельницький, покинувши разом з Тугай-беєм та його ордою хана, дуже поспішав у дорозі і, переправившись біля Казикермена через Дніпро, домчав за п'ять днів, а це сталося 18 квітня, до Запорозької Січі — Тугай-беєві з ордою він звелів стояти в Базавлуці. На той час, уже сподіваючись повороту Хмельницького з Криму, кошовий отаман, згідно домовленості з Хмельницьким, учиненої ще перед його від'їздом до Криму, стягнув із лугів, віток та річок усе низове Запорозьке військо, кінних і піших, сказавши їм, що є певна потреба прибути й зібратися їм у Запорозькій Січі. Але навіть це було потрібно, він не звідомляв, аж доки не повернувся до коша сам Хмельницький. По-діловому й швидко порадившись із кошовим та курінними отаманами, Хмельницький переконався, що поляки не могли нічого істотного вивідати через своїх шпигунів про його заміри й поїздки до Криму, оскільки й військо все низове козацьке (за винятком самих отаманів) нічого про те не знало. Адже коли б знало про те козацьке військо, то напевно дійшла б ця звістка й до поляків, а коли б поляки це знали, то достеменно краще б приготувалися зустріти Хмельницького, ніж те сталося. За цю легковажність вони стратили свою лицарську честь і наклали на цілу Корону Польську вічну ганьбу. Але про це далі у відповідному місці оповіється досить детально.

## РОЗДІЛ ІХ

*Про те, як Хмельницький прибув із Криму; про обрання його на гетьмана, про вручення йому військових клейнодів та виділення війська Запорозького; число того війська; про бажання того війська йти на війну; про урочистості, які були на честь гетьманового обрання; про число війська, яке пішло з Хмельницьким; про вшанування, яке виказав кошовий Тугай-беєві; про застережні заходи Хмельницького; про польських шпигунів, яких піймали татари, і про відомості, які від них узяли; про війська польські та реєстрових козаків; про січових писарів, з яких один приставлений був до Хмельницького; про діаріуш Хмельницького, який писав при ньому Самуїл Зорка.*

Хмельницький прибув із Криму до Запорозької Січі перед заходом сонця в супроводі чотирьох, посланих від Тугай-бея, значних татар. Кошовий з усіма курінними отаманами сердечно й радісно його привітали, а надто зраділи тоді, коли Хмельницький звідомив їм, що хан з'явив до нього й усього Запорозького війська свою прихильність та ласку й вислав з мурзою Тугай-беєм орду на допомогу Хмельницькому проти поляків. Отож назавтра кінне військо (піхотне-бо вже все було в Січі), яке залишалось в полі й на лугах поблизу Січі з кіньми, могло вже зібратися до коша для

<sup>76</sup> Число перебільшене. Збільшувати чи зменшувати кількість війська було в традиції стародавніх літописців.

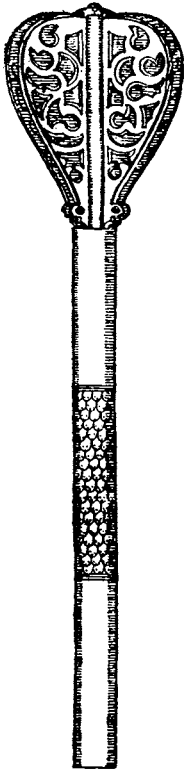

Козацький пірнач (15).

<sup>77</sup> Козацькі клейноди було відібрано в козаків після розгрому 1638 р.

<sup>78</sup> Історики сумніваються, що в той час на Січі була церква. Про неї немає ніяких відомостей.



Чорнильниця (13).

справжнього діла. Для того по заході сонця, за давнім запорозьким звичаєм, ударили з трьох найбільших гармат, а, переночувавши, удосвіта знову стрілили із тих трьох гармат, подавши таким чином потрібне гасло. Коли ж розвиднілося і сонце розсипало по всій піднебесній своє вогненне, ясносіяне проміння, до Січі зібралася вже значна частина кінного війська. Числилося усього того війська, пішого й кінного, тридцять з лишком тисяч<sup>76</sup>. А коли вдарено в котли на раду, то побачили, що для такої сили війська січовий майдан затісний. Отож, зважаючи на це, кошовий отаман із Хмельницьким мусили вийти з січової фортеці на просторіший майдан. Тут було оголошено всьому війську й виразно сказано, що за збитки та гніт, які терплять козаки й уся Мала Росія, проти поляків починається війна. При тому було звідомлено, що кримський хан прихильний і ласкавий до Запорозького війська і не тільки відпустив із Хмельницьким чотири тисячі татар на чолі з Тугай-беєм, але й сам з усіма ордами (коли на те буде потреба) готовий буде прибути в допомогу козацькому війську проти поляків. Для того він зважив на настійне прохання Хмельницького, повірив присязі Хмельницького і взяв собі в заклад старшого його сина Тимоша.

Почувши це, все Запорозьке військо одностайно й одногolosно назвало Хмельницького своїм гетьманом і 19 квітня постановило й обіцялося стояти за нього у війні з поляками, навіть якщо треба буде головами накласти. Після цієї постанови від кошового до військової скарбниці вислано січового писаря з кількома курінними отаманами та іншим значним товариством, щоб вони взяли там і принесли на раду військові клейноди. Посланці все те виконали, вказані клейноди принесли на раду й вручили їх зараз же Хмельницькому. А ті клейноди були такі: дуже гарна королівська золотописна корогва, дуже модний бунчук з позолоченою галкою й деревцем, дуже майстерно зроблена й оздоблена коштовним камінням срібна позолочена булава, срібна військова печатка та нові мідяні великі котли з довбишем<sup>77</sup>. До того всього приставлено було три легкі польові гармати з додачею до них пороху й куль, з амуніцією і пушкарями.

Коли вибрали Хмельницького на гетьмана і вручили йому оці перелічені військові клейноди, військо повітало його в честь гетьманства і висловило загальне бажання й готовність іти на війну, що оце їх чекає, всім, хто був тоді на раді. Але над те запропоновано було ще добре подумати, і по цьому частина війська розійшлася по куренях, а друга частина з Хмельницьким та кошовим пішла в церкву<sup>78</sup> на божу службу, до якої задзвонили, власне, коли скінчили вже обговорювати на раді описане вгорі військове діло. Вислухавши святу літургію й подячного молебня, з наказу кошового отамана вдарено в котли, віддаючи хвалу богові, доброму зиждителю. Після того гучно випалили з усіх гармат, а було їх біля п'ятдесяти. Затим гримнули зі своїх мушкетів всі піші, що стояли в лаштунках посеред січового майдану й за Січчю, — налічувалося їх більше десяти тисяч. Так палили з гармат і мушкетів тричі, а тоді розійшлися на свої обіди по куренях. Хмельницького ж із курінними січовими отаманами запросив на обід кошовий. Вони пообідали й, трохи повеселившись, пішли по куренях на спочинок. Довго не гуляли, бо всім, особливо Хмельницькому, треба було багато чого обмислити.

Трохи відпочивши, Хмельницький і курінні отамани знову зійшлися в кошового, де про багато речей розмовляли й радилися. Вони тоді вирішили, щоб на Україну пішло з Хмельницьким кінного Запорозького війська вісімдесят тисяч. Інші мали розійтися на свої місця й промисли, але залишатися готовими до воєнної кампанії, чекаючи на військового наказу від гетьмана й кошового. Після цієї приватної ради звелено знову вдарити в котли і вистрілити з двох великих гармат, закликаючи військо до Січі на збори. Рада зібралася перед вечірньою відправою, і їй відразу було віддане розпорядження Хмельницького й кошового, скільки війська має йти на Україну. Це почувши й подякувавши за військового наказу, козаки розійшлися й роз'їхалися на свої рибні та звірині промисли і здобичі.

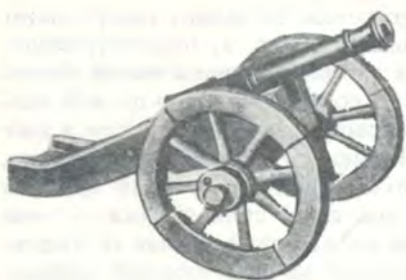

Козацька гармата (15).



Козацька гармата (15).



Козацька гармата (15).

Козаки: реєстровий, городовий і калмик (40).

Залишилися тільки охотники, кінні військові мушкетери й сайдакери, числом вісім тисяч з лишком. Так розпорядив Хмельницький разом з кошовим, бо зважав, що тільки він прибуде на Україну, до нього приєднається городове козацьке військо. Так воно насправді й сталося.

Кошовий отаман, знаючи від Хмельницького, де стоїть із ордою в полі Тугай-бей, обдарував того щедро хлібом, вином, рибою та м'ясом, виказавши йому своє пошанування у відповідь на ханське, явлене в Криму Хмельницькому.

Хмельницький іще раніше, коли роз'їжджався з Тугай-беєм і попрямував у Січ, наказав йому стояти з ордою в Базавлуку чи деінде в доброму місці вище Січі. А ще він наказав суворо й пильно сторожувати шлях, який лежить від Чигрина й Переволочної до Січі, і брати під сторожу та тримати невідпускно до його, Хмельницького, указу всіх тих, хто мав простувати з Січі в міста. Це було зроблено, і за три дні, доки Хмельницький їхав з військом на злуку з Тугай-беєм, татари піймали на січовому шляху близько десяти підозрених людей. Хмельницький, злучившись із Тугай-беєм, знав уже, що поміж тих пійманців є послані на Січ польські вивідувачі. Так воно й виявилось, але він не вдався в детальні розпити, а тільки достеменно дізнався із їхніх оповідей, що коронний гетьман та його син ідуть із військом проти Хмельницького до Кодакка, а реєстрові козаки, послані в байдаках Дніпром, пливають туди ж. Він наказав поспішати, а пійманців, забивши в залізні кайдани, звелів везти при гарматах із собою.

На той час, коли Хмельницький прибув з Чигрина до Січі, були на коші два дуже добрі писарі. Обое вони були у справі писарській мастаки, володіли досконало слов'янською і польською мовами. Один з них був старіший — Стефан Браславський, а другий молодший — Самуїл Зорка, з Волині. Того старішого залишили на коші, а молодшого відпустили з Січі разом з Хмельницьким, оскільки він із Хмельницьким був і в Криму. Отой Зорка протягом усієї козако-польської війни лишався за писаря й секретаря при Хмельниць-



<sup>79</sup> Особа Сильвестра Биховця за джерелами невідома. Це, однак, не виключає, що такий чоловік жив.

<sup>80</sup> Ім'я Івана Биховця в джерелах зустрічається, його згадує і Величко в актах на обрання гетьманом Многогрішного. Він справді був канцеляристом, але не при правобережних гетьманах, а на Лівобережжі. Це ім'я зустрічається в реєстрах Ніжинського полку 1649, 1666, 1669 рр.

кому, про всі розмови й учинки достеменно знав і все це просторо й досконало описав у своєму діаріуші. Цей діаріуш зберігався у мого товариша Сильвестра Биховця <sup>79</sup>, військового канцеляриста. Його батько, Іван Биховець <sup>80</sup>, був за канцеляриста при тогочасних чигринських гетьманах і там переписав собі той діаріуш діянь Хмельницького. Звідтіля і я (взявши діаріуш у згаданого його сина, мого товариша) вибрав і понотував найпотрібніше й найваж-

Комета (15).

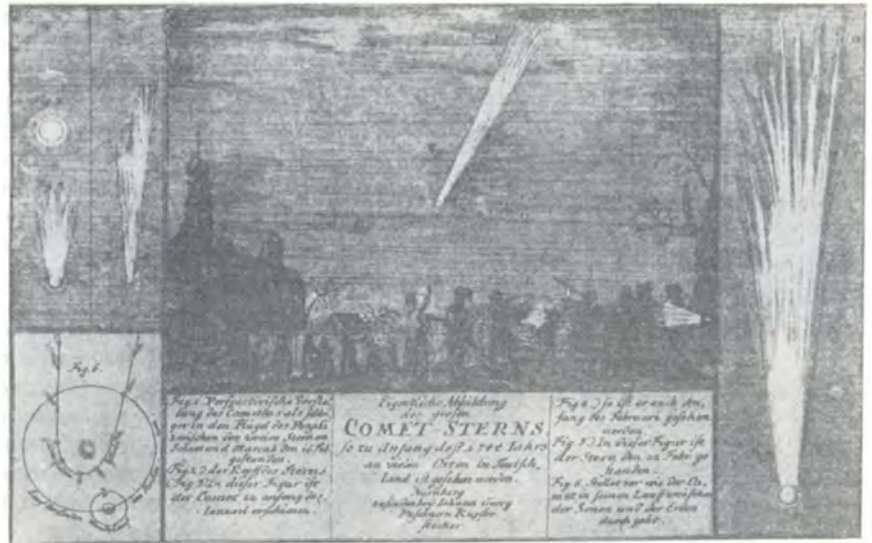

Козацька гармата (15).

лівіше з військових дій Хмельницького і виклав та зобразив це власною працею у цій своїй книзі. Крім того, в діаріуші Самуїла Зорки були ретельно вкладені листи Хмельницького про тодішні справи й події, кореспонденція до іноземних монархів і володарів, але я їх, хоч і вельми вони потрібні, не переписував: одне, що намагався оповідати короткослівно, а інше — й часу не мав вільного на те, був-бо утяжений у військовій канцелярії завжди невичерпною обов'язковою роботою.

## РОЗДІЛ X

*Про три знаки, які були перед війною Хмельницького,— вони ознаменували швидке пришествя гніву божого обом, польському й козако-руському, народам.*



Козацька старшина XVII ст. (49).

Хочу я згадати та від щирого серця записати всі військові дії Хмельницького з поляками за прикладом Самуїла Твардовського, який розповідав про те саме віршами. Хочу викласти, як поводили себе на той час обидва, козако-руський і польський, преславні в Європі народи, про їхню міжусобицю, що наклікала на них великі страти й шкоди, і про їхнє взаємне кровопролиття. Але перш ніж почати про це, хочу оповісти про знаки, які були перед тією війною<sup>81</sup>, витлумачивши їх своїм дрібним розумом на власний розсуд.

З тих знаків першим лихим призвістником було велике, надзвичайне затемнення і зміна сонця,— сталося це в день страсної п'ятниці. Другим знаком була комета, що подібної не бачили від давніх літ. Вона з'явилася через дванадцять днів на небі — після заходу сонця. Третій знак — велика сарана, яка незвідь-звідки взялася й налетіла хмарами в землю Польську вже перед самим початком тієї міжусобної домової війни: трави та збіжжя ця сарана поз'їдала була й винищила. Всі старі люди розуміли це як гнів божий до себе і відчували, що надходить неunikненна божа на них кара. Це їх не оминуло, бо через примноження беззаконня вихохла в багатьох серцях любов, а без неї збільшилися й розрослися в людині гординя, ненависть, розпуста, ненаситність на майно й грошлюбство, з'явилися заздрощі, пиha, ворожнеча, гнів, здатність ображати та інші гидкі й богопротивні якості. За це-бо по описаних вище знаках мала прийти праведна божа кара, а яка саме, можна було пізнати, розумно роздивившись згадані знаки й оцінивши тодішні воєнні події.

<sup>81</sup> Дані про ці знаки взято в Твардовського.





Чорнильниця (13).



Чорнильниця (13).



Чорнильниця (13).



Чорнильниця (13).

Той перший знак — затемнення сонця — міг свідчити, що як зникає здутий вітром дим, так зникне, забраних божим перстом, чимало панів з високими родоводами й своїми ясними титулами посад та гонорів. Ті, що у світі цьому виблискували й світилися, мали тоді завдяки війні потемніти і відстраждати своє життя, майно та славу — все-бо це зникає швидко. Другий знак — мітла або різка, і це мало означати, що багато роджених на землі людей різного стану та чинів має бути вдарено за свої беззаконня тією різкою божого гніву. А мітла їх не тільки з посідань високих вимете, але й і з життя. Третій знак — сарана — віщував нашествя з Хмельницьким кримських орд, які впадуть, наче сарана, на Польську землю, а земля ця кипіла тоді медом і молоком. Це все мало принести невимірні шкоди й розорення тому панству, і збудеться тоді божественне писання, що беззаконство і злодіяння перетворять сильних. А при сильних та славних однаково впадуть від пошесті кволі й безславні і вип'ють чашу божого гніву, так само, як з міцними й багатими — убогі й безпомічні, а з винними — невинні. Це потверджується таким віршем одного малоросійського віршаря:

Праведний із грішним буде смертю битий —  
Може між сухого і сире горіти!<sup>82</sup>

Про ті знаки можна знайти в рукописних літописах ще й таке: 1648 року, у Великий піст, над містом Варшавою люди бачили на вечірньому небі мітлу, меч, труну і на ній хреста. Але я не вважаю це за правдиве, оскільки Твардовський, мешкаючи в той час у Польщі, не бачив тих знамень і зовсім не згадав про них у своїй книзі «Війна домова».

## РОЗДІЛ XI

*Про те, що гетьмани зрозуміли хитроці Хмельницького, коли він писав у своїх листах, що посилаються запорозькі послі; про прибуття коронних гетьманів з польськими військами на Україну; про виправу проти Хмельницького з Черкас до Кодака водою і сухоходом польських і козацьких військ, їхня невправність.*

Великий коронний гетьман Микола з Потока Потоцький, воєвода брацлавський, і польний гетьман Калиновський кілька тижнів вглядали запорозьких послів, котрі, відповідно до листів Хмельницького, мали їхати до короля Владислава. Але вони постерегли, що Хмельницький їх дурить, і, сподіваючись від нього якоїсь для себе несподіванки, зараз же зібрали з дозволу короля й усього сенату до п'ятдесяти тисяч польського платного й посполитого війська з багатьма знаменитими й високородними польськими панамі<sup>83</sup>. На козацьку Україну вони прибули 18 лютого, в п'ятницю, першої неділі Великого посту, хоча зима тоді була нестала й бездорожня, і розташували, дуже обтяжуючи цим людність, війська на квартирах. Гетьмани ж обрали собі резиденції: польний — у Корсуні, а великий — у Черкасах, оскільки поміж цими містами невелика, всього на шість миль, відстань<sup>84</sup>.

Спинившись на Україні, гетьмани дуже здивувалися, що тут нічого не знали про замисли Хмельницького й не готувалися до оборони. Одначе вони урадили за краще шукати й гонити вітра в

<sup>82</sup> Ці слова знаходимо і в листі Б. Хмельницького до короля від 2 червня 1648 р.

<sup>83</sup> Вважають, що у кварцянім війську було тоді 3510 чоловік: 1040 гусарів, 1170 козаків, 900 драгунів, 300 піхотин-

ців. Поляки рахували силу Хмельницького на три тисячі чоловік.

<sup>84</sup> Штаб-квартирою польських військ був Корсунь. Потоцький слав свої листи, зокрема до Хмельницького, з Корсуня.

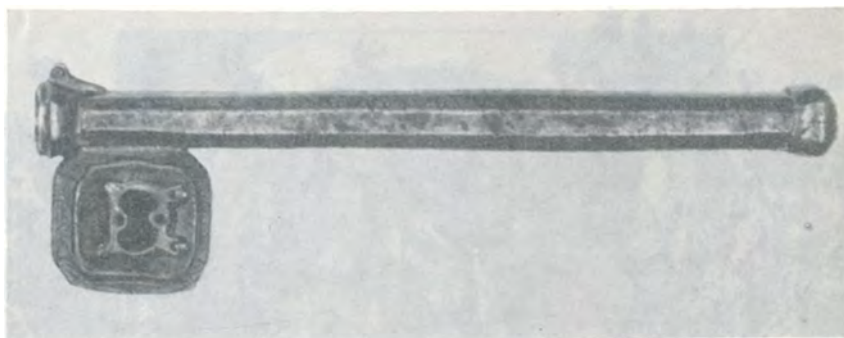

Чорнильниця (13).

полі і виправити задля того водою й суходолом значні частини свого війська до Кодака, де сиділа досить числена платна передова сторожа Річі Посполитої. Для цього, за їхнім гетьманським наказом, козацький комісар, що був тоді на Україні замість гетьмана, послав військо розпорядження готуватися всім реєстровим козакам у невідомий похід. Тим часом, за велінням великого коронного гетьмана, з Києва до Черкас було спущено кількадесят байдаків та менших суден з достатнім провіантом; було там чимало й воєнних риштунків. Крім того, поставлено на переяславського полковника якогось поляка Адама Душинського, змістивши Кречовського<sup>85</sup>, бо той добре ставився до Хмельницького і не тільки не виконав гетьманського письмового наказу арештувати Хмельницького (про це вже писалося), але ще й застеріг його, розголосивши той гетьманський лист. Все це діялося й готувалося протягом усього Великого посту і пізніше.

<sup>85</sup> Ця думка не підтверджується іншими даними.

Після Великодня (того року це 2 квітня) обидва гетьмани, коронний і польний, з'їхалися з іншими знаменитими польськими панамі в Черкасах. Стягли туди й реєстрових козаків і наказали черкаському полковникові Барабашеві та колишньому переяславському полковникові Кречовському, згідно зі своєю попередньою нарадою й ухвалою, посадити реєстрове козацтво на байдаки й спускатися

Човен запорозьких козаків (2).

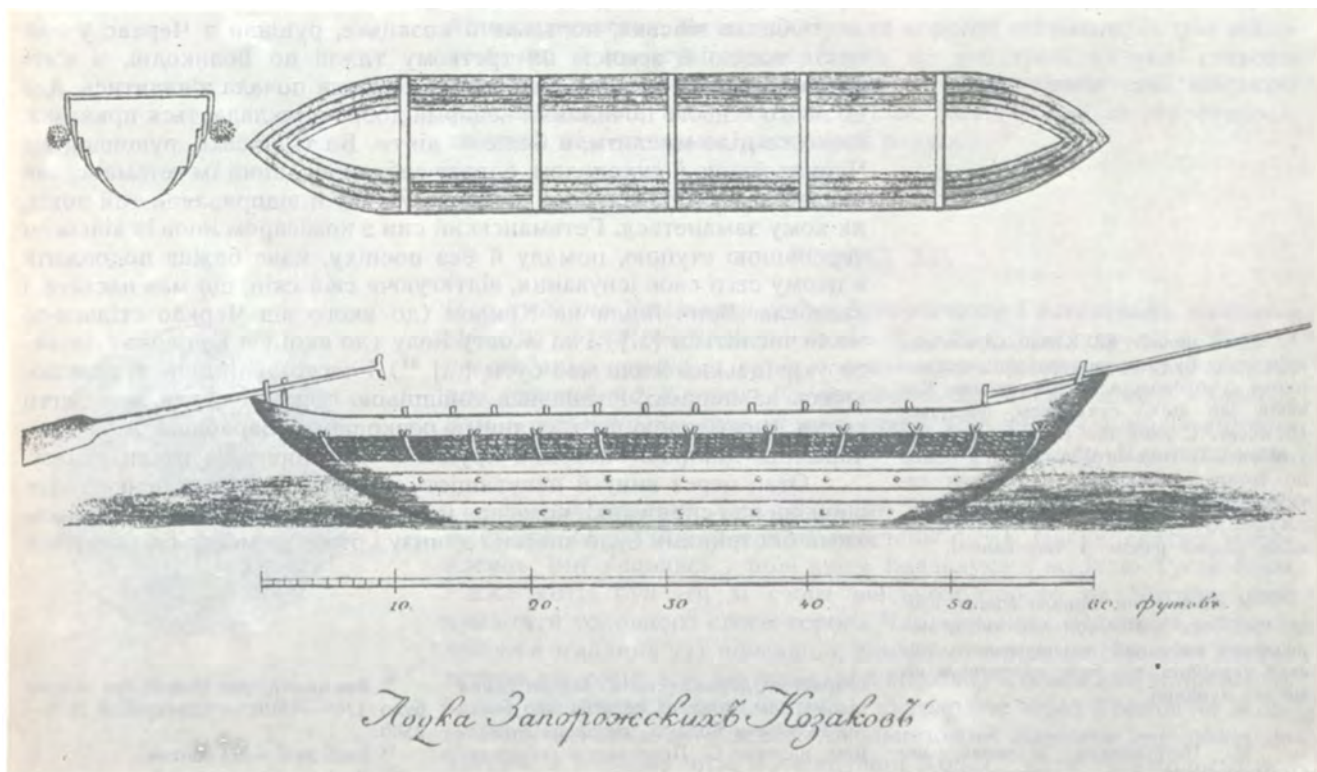



Шляхетський підрозділ у поході (40).

з ним униз до Кодака. Але гетьмани не вельми поклалися на козацьку зичливість, отож, перш ніж посадити їх у байдаки, відібрали присягу на вірність. Після того п'ять тисяч реєстрових<sup>86</sup> (виборних і військових) козаків з Барабашем, Кречовським та іншими своїми начальниками сіли, готові до війни, в байдаки, а до них, задля більшої певності, підсадили дві тисячі кращого польського війська — німецької піхоти<sup>87</sup>. Звелено було їм пливати Дніпром, щоденно погоджуючись із військом, яке послано на Кодак суходолом. Його очолювали каштелян, гетьманський син<sup>88</sup> і комісар український (були там й інші високородні пани), і виправили їх не дві, як пише Твардовський, а двадцять три тисячі<sup>89</sup>. Щоб завжди мати узгоду з водним військом, їм наказано йти до Кодака, тримаючись Дніпрового берега, і, як тільки з'явиться Хмельницький, починати погоджені проти нього військові дії.

Обидва війська, польське й козацьке, рушили з Черкас у свій похід водою й землею на третьому тижні по Великодні, в п'ятницю 13 квітня<sup>90</sup>, коли вже й кінська паша почала з'являтися. Але до цього їхнього починання недарма добре прикладається приказка: людське діло мислити, а боже — діяти. Бо ті війська, рушивши від Черкас водою й суходолом, одразу забули відданий їм гетьманський наказ тримати поміж себе щоденну узгоду й відправляли той похід, як кому заманеться. Гетьманський син з комісаром ішов із військом черепашою ступою, помалу й без поспіху, наче бажав подовжити в цьому світі своє існування, відтягуючи свій скін, що мав настати, і загибель. Вони йшли на Крилов (до якого від Черкас стільки-то миль числиться [...]) і на Жовту Воду (до якої від Крилова стільки-то українських миль має бути [...])<sup>91</sup> і часто зупинялися, прогаюючись на попасах і тішачись тодішньою приємною для людського серця прохолодою та весняними розкошами. Барабаша ж із Кречовським дніпрові бистрини прудко й якнайшвидше несли донизу.

Отак через вину й непутячість комісара й гетьманенка водне військо, над сподіванки комісара й каштеляна, згаданими дніпровськими бистринами було знесено донизу і отже не могло спілкуватися

<sup>86</sup> Див. приміт. 83. Козацьке військо, крім того, було розполовинене: частина пішла суходолом, а частина водою. Козаків, що йшли суходолом, очолював Шемберг. Є дані, що Кричевський був у війську Потоцького, потрапив у полон до татар і відкупився за чотири тисячі таларів. Інші дані, навпаки, підтверджують думку Величка, що Кричевський плив водою разом з Барабашем.

<sup>87</sup> У війську, що пливло водою, німців не було, але в той час «німцями» називали набраних до польського війська українців, що були вдягнені в німецькі мундири.

<sup>88</sup> М. Петровський зазначає, що С. Потоцький був не каштеляном, а

старостою дережинським. Однак єдина відома нам польська реляція про битву під Жовтими Водами, залишена очевидцем, називає С. Потоцького «каштелянич».

<sup>89</sup> Вважають, що польського війська було 1200—1500, а козацького 2000—2500.

<sup>90</sup> Інші дані — 11 квітня.

<sup>91</sup> Числа не проставлені.



Портрет М. Кричевського (32).

й погоджуватися, як їм наказували коронні гетьмани, із тим військом, що йшло суходолом. Через це реєстрові козаки (захотів так Бог) дійшли згоди і дружби із супротивним собі військом Хмельницького, чого, мабуть, і самі хотіли. Але як то сталося, звістить нам детально наступний розділ.

## РОЗДІЛ XII

*Про рушення Хмельницького з Запорозьким і татарським військом від Січі до Жовтої Води та на Україну; про злучення його з реєстровими козаками, що їх послали проти нього коронні гетьмани; про розгром під Жовтою Водою польських військ на чолі з комісаром і гетьмановим сином; про взяття там здобичі і полонян; про відправлення їх до Чигрина; про те, як зловили Чаплинського.*



Військова печатка  
 Б. Хмельницького (15).

Новий гетьман Хмельницький рушив із Січі з Запорозьким військом 22 квітня, у третій тиждень після Паски святих мирносиць. Він з'єднався у полі вище Базавлука з мурзою Тугай-беєм і вже хотів був іти зі своїм військом просто на Чигрин, щоб привітати головного свого ворога Чаплинського. Однак із розповідей уже згаданих тут пійманців, яких перестріли на січовому шляху татари, він довідався, що польські й козацькі війська вже виправлено: одні — водою до Кодака, а інші — суходолом через Крилов на Жовту Воду й також до Кодака. Хмельницький відмінив свій похід на Чигрин, а вирішив піти, проминувши Кодак, назустріч польському військові до Жовтої Води та Крилова. Відтак став обозом вище

<sup>92</sup> Інші джерела свідчать, що Хмельницький спершу напав на військо, яке йшло суходолом, а тоді приєднав до себе і водне. Правда, остаточно він переміг поляків уже з'єднаним військом.

Кодака миль на три-чотири з правого Дніпрового берега, не набагато віддалившись зі свого шляху. Обоз був розташований колом, а поодаль виставлялися міцні та справні козацькі й татарські сторожі, — тут гетьман прогаяв, не рухаючись, кілька днів. Це потрібно було для того, щоб по змозі найшвидше вступити в переговори з водним козацьким військом, висланим коронними гетьманами. Для цього понад Дніпром розкинули караули, і їм Хмельницький дав указівки, як чинити й вестися, коли з'явиться військо, що плистиме вниз по Дніпру <sup>92</sup>. Ті караули, як побачили водне військо, покликали козаків підплисти в невеликих човнах до берега, щоб переговорити між собою. Разом з іншими згодився на це й Кречовський, колишній переяславський полковник. Коли ж вони почули від тих чатівників, що Хмельницький іде проти поляків на Україну з козацьким і татарським військом і стоїть своїм обозом неподалік берега, дуже тому зраділи. Але, не вірячи до кінця, захотіли побачити самого Хмельницького, котрий прибув до Дніпрового берега, тільки-но йому дали про те знати. Він побачився там із Кречовським,

Околиця Жовтих Вод.— Карта (15).

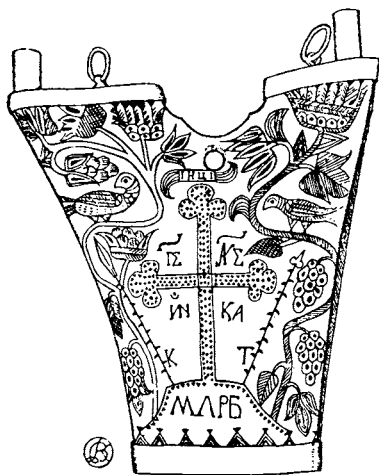

Козацька порохівниця (15).



своїм другом, та іншим зичливим батьківщині товариством, і вони дали Хмельницькому усну обітницю, що всі висадяться зі своїх суден і, щоб здобути свої стародавні права та вольності, підуть одностайно війною проти поляків, не дбаючи про ту присягу, яку невільно під військовою загрозою мусили дати гетьманам. Обіцяли вони радою прихилити до цього й Барабаша, найліпшого приятеля поляків, з деякими його однодумцями. Але коли з цим у них не повелося, то по всьому флоту розгорівся вогонь гніву й озлоби, і Барабаша з його однодумцями, а також і всіх німців покололи і віддали дніпровській течії. Довідавшись про це, Хмельницький відразу рушив з усім обозом і став над самим дніпровським берегом, щоб забрати до обозу водне військо і харчові та воєнні припаси, поміж яких було кільканадцять водних гарматок з достатньою кількістю пороху й куль до них.

Це все впорав Хмельницький за чотири дні, а судна річкові, великі й малі, позатоплював у дніпровських затоках і затишках, зважаючи, що колись вони можуть іще згодитися. Деяким значнішим козакам він запоміг козацькими й татарськими кіньми і помалу, щоб устигала водна піхота, рушив з усім військом до Жовтої Води. Поглядав він на той час усібіч численними очима розуму свого, як хитрий ловець, і тримав свої караули на мило і навіть дали від обозу. 4-го травня на п'ятому тижні по Великодню передня сторожа Хмельницького зловила двох «язиків» з передньої сторожі поляків. Їх припровадили до Хмельницького, і вони сказали йому, що при комісарові й каштелянові гетьманенкові числиться двадцять три тисячі доброго польського війська і що вони вже перейшли Жовту Воду. Тоді Хмельницький разом з Тугай-беєм закріпився на тому ж місці (а діялося то від Жовтої Води заледве за дві милі), щоб приготувати своє військо до битви. Все те він упорав і розставив, як то належало, протягом того вечора й ночі. Поляки ж, утративши

<sup>93</sup> Правильно — в п'ятницю. Деякі історики погоджуються з Величком, інші називають датою остаточного розгрому 6 травня.

<sup>94</sup> С. Потоцького не було вбито перед розгромом польського війська, він помер від ран у козацькому таборі.

<sup>95</sup> Тут маємо ще одну легенду, але вже зовсім невірогідну, бо Хмельницький і пізніше вимагав у поляків, щоб ті видали йому Чаплинського, але Чаплинський пережив і Хмельницького. Востаннє його ім'я зустрічається в документах 1660 р.



Озброєння західноєвропейського найманця (18).

<sup>96</sup> Мабуть, це і є комісар Шемберг. Його забили козаки за всілякі кривди, що терпіли від нього, потім начебто прибили його голову на жердку і носили перед усім військом. Інші дані: Шемберг потрапив у полон, а пізніше був викуплений.

двох своїх «язиків», злякалися й посунули назад. Вони переправилися через Жовту Воду і там за вечір ошанцювалися, а за ніч викопали вздовж і вишир на версту значні й глибокі окопи довкола себе.

Переночувавши, Хмельницький перед світом рушив з усім військом назустріч полякам і, коли дістав од своєї сторожі звістку, що поляки відступили за Жовту Воду і там окопалися, наблизився й сам до тої Жовтої Води, ставши обозом проти польського обозу. Він наказав належно влаштувати оборону, оточивши шанцями табір довкруг, і лишив там водну піхоту. Після того почалася звичайна, від обозу до обозу, гарматна перестрілка. Сам Хмельницький з Тугай-беєм і з усім кінним військом перетнув в іншому місці річку Жовту Воду й міцно вдарив на поляків, які виїхали проти нього зі своїх окопів. Поляки не встояли проти нього й години і, лігши на кілька тисяч трупів, з великим тріском і жахом ледве вскочили за свої окопи в обоз. Це сталося 5 травня в суботу <sup>93</sup>, на п'ятому тижні після Великодня. Ці перші нещастя й ця поразка поляків уселили в серця всіх їхніх начальників дуже великий страх, вони навіть почали відчаюватися, що не вийдуть звідсіля живими. Одначе ще до вечора того ж таки суботнього дня вони спробували знову вступити в бій із Хмельницьким та Тугай-беєм. Цього разу вони втратили свого товариства півтори тисячі і були ввігнані шаблями назад до свого окопу, — багато з них дістали тоді біду собі й рани.

Неділя 6 травня минула без військових сутичок. У понеділок 7 травня поляки спробували втретє вийти за вали, і багато з них, у тому числі й каштелян, гетьманський син <sup>94</sup> та інші пани й військові начальники, знайшли собі тут смерть. 8 травня у вівторок на шостім тижні після Великодня, перед обідом, Хмельницький остаточно розгромив поляків. Одним із них доля наказала не жити, а гнити на Жовтій Воді, а іншим показала пряму стежку до Криму. Від цього погрому не врятувалося навіть десятка поляків. Потім Хмельницький з Тугай-беєм переправив через річку Жовту Воду обоз і поставив його біля польських окопів. Він зараз же виправив разом зі своїм чигринським відданим і надійним товариством до Чигрина, щоб упіймати свого ворога Чаплинського, близько півтораєста чоловік добрих молодців <sup>95</sup>. Чинити це він не боявся, бо одержав звістку, що польське військо вже вийшло з Чигрина і спішно рушило, згідно гетьманського наказу, на Черкаси.

Загін той прибув до Чигрина, як йому й було сказано, смерком і застав Чаплинського, коли він уже добре повечеряв і розібрався спати. Його схопили без найменшого пошанівку і зі своєї ласки на голі, прикриті тільки кошулею, панські плечі всипали з сотню ногайських нагаїв. Тоді одягли його в грубникову кожушину і, наказавши навечно попрощатися з дружиною, всадили на коня й помчали до Хмельницького. Це все вони справили за два дні й одну ніч. Хмельницький привітав свого ворога гнівним словом і оголовив польським полонянам, що всього того кровопролиття, яке сталося, винуватець Чаплинський. Він присудив і відразу наказав відтяти йому голову, перше відпровадивши його вбік, на кілька верств від лядського обозу. Так учинив він для того, щоб ворог миру й спокою не лежав поруч з тими шляхетськими трупами, які через нього поклали тут, на Жовтій Воді, у загальній біді від козацької зброї свої голови.

Вчинивши це, Хмельницький забрав польський обоз з усім достатком і скарбами і, обдарувавши з тієї здобичі значним почесним даром Тугай-бея, все інше дав забрати козакам і татарам. Узяв там Хмельницький вісім добрих польових гармат з достатньою кількістю пороху й куль, кільканадцять пар котлів з довбишами до них, кількадесят хоругов, два бунчуки, дві булави, кількадесят чоловік трубачів та чимало інших обозових служок, яких до числа війська не прираховували. Було полонено військових панів Шембечка <sup>96</sup>, Сапігу, комісара й інших значних шляхтичів, загальним числом до п'ятдесяти чоловік. Рядового товариства було взято в неволю три тисячі з лишком. Їх усіх відпровадили під охороною значної кількості

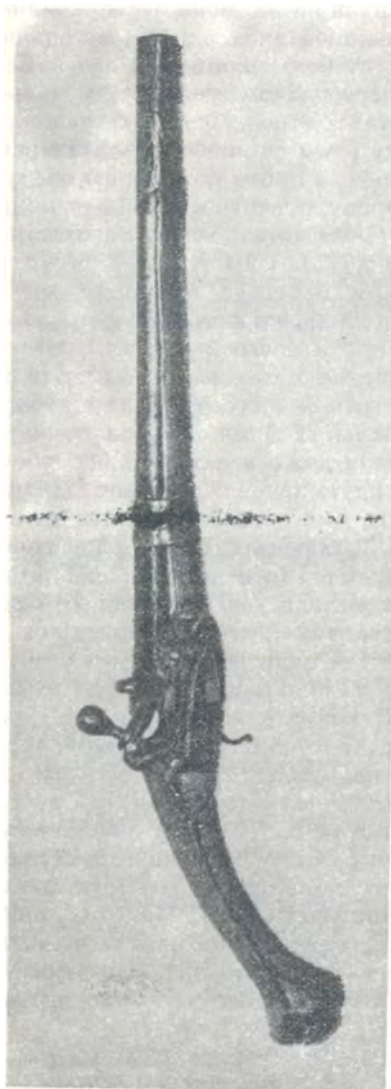

Козацька вогнепальна зброя (18).

козаків та татар до Чигрина з письмовим суворим від Хмельницького наказом чигринській старшині. Наказано було на лядських начальників накласти міцні кайдани й поселити їх у кількох вигідних та чесних кватирях; годувати їх веліли щедро. Рядове ж товариство мали позамикати по тюрмах і в Чигринському замкові й обставити надійно сторожею. Годувати їх наказано по змозі, але голодом не морити, поранених гоїти і всіх їх доглядати пильно.

### РОЗДІЛ XIII

*Про втрати війська Хмельницького; про готування до другої битви вже з самими гетьманами; про похід Хмельницького від Жовтої Води до Корсуня; про свіже військо, яке прибуло до нього; про скорботу коронного гетьмана і про його наміри; про ганення його від війська за неpravність; про гетьманські лянність і страх; про розгром під Корсунем усього польського війська; про полонення обох кбрійних гетьманів і про їхню та жешню здобити, про віддані подяки Богові; про бенкет, що був опісля; про відпочинок Хмельницького на тому-таки місці і про відправлення експедиції до Січі та Криму.*

Отак скінчилася та кривава битва при Жовтій Воді. Козаків там полягло півтораєста чоловік і стількох же відіслали в Чигрин поранених. Убитих і поранених татар тут не враховано.

Затим Хмельницький з Тугай-беєм стояв на тому-таки місці ще три дні, готуючи й збираючи військо та обоз до наступної битви вже з самими коронними гетьманами. Особливо старанно готували п'ятнадцять водних гармат, які були нового зразка і мали тільки два колеса. До них треба було одного коня, і це дозволяло легко й швидко при воєнній потребі їх повертати. Було вже тут у Хмельницького 26 гармат і гарматок, до них він приставив, опішивши, п'ятдесят добрих запорозьких стрільців. Додав Хмельницький до них про всякий випадок ще й триста кінних. Ці новостверджені пушкарі вміли стріляти як із гармат, так і з мушкетів.

11 травня<sup>97</sup> після цього приготування, в п'ятницю, на шостому тижні після Великодня, Хмельницький, добре, як годилося, наладнавши, рушив спішно з усім військом од Жовтої Води назустріч коронним гетьманам. Того ж таки дня від Чигрина, Крилова та з інших міст і сіл прибуло до Хмельницького дві тисячі охотників. Гетьман же великий коронний, коли відібрав одну за одною невтїш-

<sup>97</sup> Точніші дані — 13 травня.



Козацька холодна зброя (18).



Козацька холодна зброя (18).

<sup>98</sup> Жовнір наспів 19 травня. Після того почався спішний відступ. Відступали через Мошни, Сахнівку на Корсунь і Богуслав у напрямку Білої Церкви.

<sup>99</sup> Основне військо стояло за 15 миль від Жовтих Вод. Відступати гетьмани почали, коли надійшла звістка від коменданта Кодака Гродзичького про зраду козацького війська, що пливло водою.

<sup>100</sup> Число фантастичне. Війська було не більше п'яти тисяч, відповідно збільшив Величко й кількість полонених. За іншими даними польського війська було чотири тисячі.

<sup>101</sup> Звістка непевна. Крім того, число драгунів завелике. Є, однак, дані про зраду драгунів польського війська в бит-

ні вістки, що водні козаки вибили німців, які були з ними в байдаках, та пристали до Хмельницького і що Хмельницький осадив на Жовтій Воді його сина з усім польським військом, упав у велику скорботу. Щоб урятувати сина, гетьман коронний з гетьманом польним зараз же рушив з усім готовим та з'єднаним військом до Жовтої Води, однак біля Маслового Ставу одержав звістку від одного пораненого жовніра<sup>98</sup>, який зміг вирватися живим із останнього бою при Жовтій Воді, що польське військо козаками й татарами розбите. Ще сповістив той жовнір, що козаки захопили обоз, а гетьманський син смертельно поранений і вже, певно, не живе. Гетьмани відразу повернули назад на Корсунь<sup>99</sup> і почали вже думати й розмислювати, як би врятувати ціле коронне військо, а також і власну голову. При них було тоді війська разом із новоприбулим із Польщі двадцять шість тисяч<sup>100</sup>. При всьому тому багато хто з польських панів почав приписувати гетьманам невірність у керівництві й нетямущість. Їх ганили за те, що розділили військо, одне послали суходолом, а друге — водою, а також за те, що зашвидко віддалили те військо від свого, ще не маючи про Хмельницького ніяких відомостей. Від цього всього гетьмани мали на серці жаль, а надто, що їх ганить за невірність власне військо, але ще вважали себе невинними. Потім вони почули, що до них наближається Хмельницький і що три тисячі польських драгунів з передньої сторожі зрадили й передалися до Хмельницького, оскільки не діставали від гетьманів заслуженої собі платні<sup>101</sup>. Це ще більше острашувало, і гетьманів поинняв відчай, що не виберуться з цього лиха. Вони вже не знали, що діяти, як упорядити військо і на якому місці приготувати його до бою. Стали, однак, обозом, як звелів їм їхній непевний розум, на рівнині (коло Корсуня над річкою Россю), яка здалася їм доброю до оборони<sup>102</sup>. Той обоз вони ошанцювали ровом і належно вишикували та розпорядили до бою своє військо.

16 травня, в середу<sup>103</sup>, на сьомому тижні після Великодня, тільки-но світле сонце розсипало ясне проміння з небесного океану на світ, прогнавши в країну мороку нічну темряву, поляки побачили збиті кінськими копитами дим і куряву. Здавалося, що то йде сотисячне козацьке військо, але насправді йшло його тільки п'ятнадцять тисяч. Але полякам тоді страх затемнив очі млюю — вони вже почали додумуватися до такого, чого насправді й не було.

Хмельницький того ранку мужньо пішов і вдарив зі своїм та ординським військом на поляків<sup>104</sup>. Ті недовго втримували свій бойовий стрій і, не маючи сили ветояти проти зброї супротивника, з великим страхом відступили у свій окоп. Полягло їх тоді поза межами обозу зо три тисячі. З окопу вони почали відстрілюватися з усіх своїх сімнадцяти гармат. Невдовзі по тому наспіли піхота й артилерія Хмельницького. Вони почали вздовж і впоперек закидати польське військо й обоз кулями, часто-густо вбиваючи жовнірів і коней, а також ламаючи й трошачи вози й валки. Тоді поляки побачили, що їхнє місце для оборони погане, і рушили відтак на гору. На тій горі їм стало ясно, що становище їхнє вкрай небезпечне, і кинулися відразу відтіля всім обозом та військом на свою остаточну погибель. Наскільки змога, вони вишикувались у лави, але всій цій їхній мотанині Хмельницький був радий. Бо тільки поляки висунулися зі своїх окопів, Хмельницький з ордою відразу почав маневрувати біля них, а їхній обоз, ушикований у кілька лав, розривати, ламати і змішувати в різних місцях густим гарматним вогнем. Багато

ві під Жовтими Водами. Тільки були ті драгуни — українці, одягнені в німецькі костюми.

<sup>102</sup> Зупинилися під Корсунем, бо одержали звістку від Вишневецького, що він йде до них з шістьма тисячами війська.

<sup>103</sup> Вівторок. Військо Хмельницького з'явилося ще в понеділок. Поляки зазнали розгрому таки 16 травня.

<sup>104</sup> Інші джерела свідчать, що поляки почали відступати, не входячи в сильніший бій з Хмельницьким.



польських жовнірів, що були в тих своїх лаштунках, лягли тоді трупом від пострілів із мушкетів і гармат. Побачили гетьмани, що їхня участь сумна, адже вони не тільки не можуть вистояти супроти козацького війська у звичайнім польовім кіннім бою, але громитьсья й їхній обоз, і наказали, на більші свої втрати, багатьом своїм хоругвам спішитися. Але тільки-но це вчинили, панські служки, які прийняли від панів своїх коней, скочили на них і, намагаючись урятуватися зі своєї біди, сипнули усбіч від обозу по тамтешніх лісах та лугах, залишивши своїх панів у залізних доспіхах і при військових ристунках. Стояла тоді жарота, пекло сонце, і поляки мусили тягти на півмилі й далі незвичайний для них піхотинський тягар. До всього того якийсь непевний провідник<sup>105</sup>,— а може, цей чоловік хотів

<sup>105</sup> Відоме й прізвище цього героя — Самійло Зарудний.



Місце воєн Б. Хмельницького.—  
Карта (15).

нашкодити полякам,— завів польське військо над яри й кручі. З них спускалися поляки з великою бідю, ламаючи й перевертаючи на тих кручах вози й валки. Їм випала в крутій долині ще й багниста переправа, дуже грузька й незручна при швидкому русі. Вже й гармати польські не могли нічого вдіяти, та й і з ручної зброї вони рідко відповідали Хмельницькому, а той раз у раз на них насідав і нищівно стріляв. Частина польського обозу зі згаданої твані ледве-ледве вибейкалася і, зневолена силою, подерлася на круту гору, однак ніяк не могла на неї зібратися. Друга частина загрузла в болоті і затарасувала шлях іншим. Третя частина (це ті, що спускалися з гори і, як я вже казав, поламали вози й валки, що поспліталися купами поміж собою) починала вже гинути.

Це сталося ще й тому, що козаки поперекопували й позахарашували лісом всі кращі дороги, кудю поляки могли б відступати.

Обидва гетьмани з багатьма іншими знаменитими панами неначе стратили розум, моталися навкруг обозу з багатьма хоругвами і не знали, що вдіяти. Хмельницький з Тугай-беєм тоді, достеменно пересвідчившись, що здобули перемогу, самі полишили обоз, але наказали своїй піхоті й гарматам обов'язково розгромити його доценту. Сам же Хмельницький із Тугай-беєм міцно вдарив на

Б. Хмельницький.  
Венеційська гравюра (32).



Козацька холодна зброя (18).

самих гетьманів, які вже були в смертельному відчаї, і цілком стер та поламав їхні шики. Козаки рубали своєю гострою зброєю шляхетські голови, і переважна більшість польського війська впала трупом, не витримавши цього смертельного змагання. Друга частина, а було їх дві чи три тисячі, з кількома своїми вождями врятувалася від загибелі втечею у ліси й луки — Хмельницький їх не добачив. Третю частину в три тисячі з обома гетьманами було полонено, до того ж гетьмана Калиновського поранено. Разом із гетьманами взяли в неволю Синявського, Балабана, Бегановського, Одривольського, Яскульського та іншу знамениту й високорідну шляхту, загальним числом до вісімдесяти чоловік.

Здобувши, з божою поміччю, за один день таку перемогу, Хмельницький став своїм просторим обозом над тою кручею та долиною, в якій він захопив і лядський обоз. З того обозу він наказав своїй піхоті примкнути до себе кільканадцять найкращих і найбагатших валок, а все інше дозволив забрати козацькому й татарському війську й користуватися з усього, крім військових апараментів<sup>106</sup>. А сюди входили три обсажені коштовним камінням булави, вісімнадцять добрих гармат, дев'ятнадцять пар котлів, п'ятдесят шість хоругв, два бунчуки, тридцять вісім трубачів та п'ятсот інших обозових слуг, яких до війська не причислюють. У Хмельницького в тій битві загинуло сімдесят козаків і дев'яносто п'ять було поранено (не рахуючи поранених і полеглих татар). Після таких тодішніх військових трудів Хмельницький, спинившись разом із Тугай-беєм на спочинок, поставив свої, а радше здобуті, виборні лядські намети і переночував у них. 17 травня, в четвер<sup>107</sup>, віддав він молитовну подяку Господу Богу, який допоміг йому проти відступників-поляків. Тричі гримнули з гармат і мушкетів, після чого Хмельницький учинив великий бенкет, щедро пригостивши на ньому свою старшину і значних козаків,

<sup>106</sup> Апараменти — гармати, кулі, порох, вози.

<sup>107</sup> Мала б бути середа.



Зброя запорожців (42).

а також Тугай-бея зі значними татарами й полонян, польських панів. Рядовому козацтву й татарам видано 25 кувфів горілки і наказано напоїти також і рядове полонене товариство польське. Після того відпочинку, щоб відправити до Січі деякі речі, а в Крим до хана відіслати польських полонян, Хмельницький спорядив експедицію. Все, що вони взяли, ретельно перечислюється далі.

## РОЗДІЛ XIV,

або генеральна реляція про здобичі, які дісталися Хмельницькому в обох — Жовтоводинській та Корсунській битвах.

Разом з обома коронними гетьманами було полонено 127 полковників, ротмістрів, капітанів, поручників, хоружих та інших значних та високорідних польських начальників. Рядового товариства було взято 8520 чоловік, трубачів — 63, інших слуг, які не причислюються до війська, — 580<sup>108</sup>. Довбишів<sup>109</sup> було здобуто 27, котлів великих і малих — 31 пара, найзнаменитіших хоругв — 94 (інші, менші, хоругви й котли дісталися татарам). Бунчуків налічили 4, булав 5, більших та менших гармат 41 — з достатнім запасом пороху й куль. Здобуто було й інші речі, а саме: намети, коні, ронди<sup>110</sup>, сідла, пістолети, янчарки, фузії<sup>111</sup>, сагайдаки — все виборне й дороге; шаблі, списи, оправні обухи, дорогі доспіхи й панцирі з шишаками<sup>112</sup>, мисюрками й карвашами; срібні й мідяні позолочені тулумбаси<sup>113</sup>, великі палуби<sup>114</sup> й вози з харчами та простими й дорогими напоями; валки зі столовими срібними й позолоченими достатніми креденсами<sup>115</sup>. Нарешті, взято було биті таляри, червонні золоті й дрібну монету, а особливо — всілякі срібні й золоті спеціали<sup>116</sup> з дорогим камінням і без нього. Були там також многоцінні канаки<sup>117</sup> й персні при сукнях, сукнах й дорогим нешитому кравові — більшість із цього дісталася до рук Хмельницькому. Інші такі ж численні й дорогі речі дісталися Тугай-бесві та іншим козацьким і татарським начальникам. Решта ж пішла до рук усього війська, що там було<sup>118</sup>. Яке ж число забитих поляків і скільки тоді від смерті врятувалося, а також скільки татари полонили окремо, довідатися мені не пощастило.

Ще те треба тут додати, що військо Хмельницького, козацьке й татарське, здобулося собі на коні, зброю, доспіхи й панцирі, на сагайдаки, шаблі та іншу зброю, а також на гроші та прості й дорогі сукна. Перед тими двома битвами в усьому війську ледве хто мав двох коней, чимало було й у благенькій одежі. А після цих битв у кожного козацького й ординського товариша з'явилося по четверо й по п'ятеро коней, багато з них мали і зброю. Так само, як збільшилося коней, у кожного товариша з'явилося по кілька пар сукон. Отож те військо після двох описаних битв сіло на коней і рушило з Хмельницьким далі у похід. Побачивши його збоку чи з якоїсь гори, можна було сказати, що то нива засіяла й проквітла чудовим голендерським<sup>119</sup> чи волоським маком. Про ту красу ошатно вбраного і збагаченого війська широко не розводитимусь, але скажу, що це загрило й запалило всіх українських, малоросійських людей, козаків та посполитих, на нову війну проти поляків<sup>120</sup>. Однак за найпершу і найголовнішу причину й підпал для помсти були кривди, гніт та розорення, які терпіли тоді малоросіяни від поляків.

<sup>108</sup> Цифри завищені.

<sup>109</sup> Довбиш — барабанщик.

<sup>110</sup> Ронди — кінська зброя.

<sup>111</sup> Фузія — гвинтівка.

<sup>112</sup> Шишак — шолом, каска.

<sup>113</sup> Тулумбас — бубон.

<sup>114</sup> Палуба — великий критий віз.

<sup>115</sup> Креденс — буфет.

<sup>116</sup> Спеціал — монета.

<sup>117</sup> Канаки — намисто.

<sup>118</sup> При розподілі здобичі були незгоди і між татарами, і між козаками. Татарри, крім того, брали полонених, не минаючи й українців.

<sup>119</sup> Голендерський — голландський.

<sup>120</sup> Вважають, що військо Хмельницького збільшилося тоді на 30 тисяч. Вже в липні полонені козаки говорили про 80 тисяч козацького війська.

- Гетьман (21).  
 Полковник (21).  
 Старшина (21).



#### Розправа про польські нещастя

Здійснилося полякам те, про що мовиться в приказці: кого Бог схоче покарати, то спершу збавить йому знань та розуму його. При цьому нещасті всі інші людські побудови й розмисли підуть на кривий шлях і накличуть справдешню біду та шкоду. Так було і з коронними гетьманами, які віддалили від себе значну частину війська та й те розполовинили, пустивши одне водою, а друге суходелом. Це все сприяло успіхові Хмельницького, а їм накликало невдачу. Бо коли війська їхні були б з'єднані, то гетьманів не скоро опанував би страх за своє військо. Та й Хмельницький не наважився б так мужньо йти вгору.



Зброя запорожців (42).

#### РОЗДІЛ XV

*Про виправу до Криму ханові лядських невольників і дарунків; про виправу також до Січі речей і гостинця січовому військові з листом до них; про полонян, які залишилися при Хмельницькому.*

Відпочивав Хмельницький на вказаному місці днів із десять. Спершу радився зі старшиною своєю та Тугай-беєм і радив сам, що чинити далі з великим числом узятих при обох битвах полонян. Вирішено тоді віддати рядове товариство чотирьом тисячам Тугай-беєвої орди у винагороду за їхні військові труди, а старшину всю погодили відіслати до Криму ханові, солтанам та іншим кримським начальникам. Для цього Хмельницький звелів усіх полонян, що були в обозі, зараз же зреєструвати й оголосити їм, що будуть віддані татарам і їх поведуть до Криму. Хто ж із них може дати за себе Хмельницькому відкуп, того в Крим не посилають. Для такої ж ревізії й такого ж оголошення послав Хмельницький у Чигрин до узятих при першій битві невольників колишнього переяславського полковника Кречовського. Коли полоняни почули те слово й запевнення Хмельницького, то й поїнялися великим жалем. Купаючись у ріках власних сліз, багато хто з них погоджувався дати за себе Хмельницькому по дві, три, чотири й більше тисяч битих талярів відкupu. Великий коронний гетьман Потоцький погоджувався дати тринадцять, а гетьман польний Калиновський одинадцять тисяч битих талярів. Однак вони не могли його цим звабити, бо вже було ухвалено послати їх з іншими знаменитостями в подарунок самому

Старшина (21).

Старшина (21).

Козак (21).



Зброя запорожців (42).

ханові. Коли повернувся з Чигрина із ревізією тамтешніх полонян Кречовський, було розглянуто всі невільничі реєстри і дозволено Тугай-беєвій орді, його чотирьом тисячам татар, узяти з тих, що в обозі, і з тих, що були в Чигрині, польських невільників вісім тисяч рядового товариства, а начальників і благородної шляхти шістьдесят чоловік. Віддано було їм і обох гетьманів. Собі Хмельницький лишив і відіслав у Чигрин краще рядове товариство, яке обіцяло відкупитися, — було їх 520 чоловік. Із начальників і шляхетних лишив він собі 65 осіб.

Розпорядивши так полонян, Хмельницький послав їх із-під Корсуня до Чигрина, а з Чигрина вони мали йти просто до Криму. Хмельницький написав до чигринської старшини, щоб ті віддали татарам невільників, на яких дослався їм реєстр. Щоб довести тих невільників до Криму, Хмельницький відрядив тисячу козаків, а Тугай-бей — тисячу татар. Окрім того, Хмельницький послав ханові в дарунок дві пари виборних котлів з довбишами і вісьмома трубачами. Тугай-беєві він подарував один креденс срібного посуду, бо невільників той і сам зав досить. До Запорозької Січі послав тоді Хмельницький дарунок навзаєм: за одну хоругву — чотири добрі хоругви, за один бунчук — два бунчуки, за одну булаву — дві коштовні булави, за одну пару котлів — три пари чудових котлів, за три гармати — шість виборних гармат, а за військову підтримку — тисячу битих талярів на військо і триста талярів на церкву божу та її служителів. При тій виправі Хмельницький написав листи до хана й кошового отамана<sup>121</sup>, які мають у собі такий зміст:

Пане отамане кошовий з усім Запорозьким військом,  
нашою зичливою брагією!

Посилаємо до вас нарочних наших послів, значних товаришів Запорозького війська, і доповідаємо вам на знаття, що почув Господь Бог плач і стогін ображених, пригночених і озлоблених поляками наших україно-малоросійських батьків і матерів, братів і сестер, які живуть обабіч річки Дніпра. Подав нам Бог із Запорозьким військом свою всесильну допомогу, щоб могли ми поляків подужати. Отож у двох битвах, спершу 8 травня при Жовтій Воді, потім 16 травня під Корсунем, ми розбили їх ущент, а обози їхні полонили разом із усіма достатками, з обома коронними гетьманами, великим та польним, та іншими знаменитими й високорідними шляхтичами. Про це докладно й просторо розкажуть вам оці посланці, наші товариші. Через них передаємо нашу глибоку подяку вам, братам нашим, за любов і приязнь до нас, яку виказали ви, коли були ми ще в Січі.

<sup>121</sup> Листи вважаються неавтентичними.

Міщанин (21).

Міщанин (21).

Селянин (21).



Отож на знак нашої вдячності посилаємо вам, усьому війську, гостинця на пиво — тисячу битих талярів і триста талярів на церкву божу січову та її служителів. Осібно, за клейноди військові, які дало нам Запорозьке військо, тобто, за одну хоругву, за один бунчук, за одну булаву, за одну пару котлів і за три гармати посилаємо вам навзаєм чотири хоругви, два бунчуки, дві булави, три пари котлів і шість гармат. Це все, ваша милість, брати наші, прийміть удячно і завжди віддавайте шану господові богу, який своєю ласкою благословив нас і дав силу щасливо й швидко докінчити наше з поляками військове змагання. Але оскільки, як ми вже почули, поляки знову збирають на нас біля Вісли свої великі війська, приготуйте нам у допомогу Запорозьке військо й ви, щоб могли піти на військовий чин, тільки-но зашлемо вам військове наше розпорядження. Хто ж із вас охотніший, то нехай прибуває до нас ще й до військової кампанії.

Цього ми бажаємо і покладаємо зберегти всіх вас, наших братів, Господові Богу.

<sup>122</sup> Дата непевна. В цей час Хмельницький був уже під Білою Церквою.

*Даний у обозі під Корсунем, 1648 року, 22 травня* <sup>122</sup>.

У Крим, до хана.

Найясніший і найвельможніший пане,  
хан великих орд кримських,  
білогорських та інших, мій дізнаний благодійнику!

Двічі, на Жовтій Воді і під Корсунем, у наших змаганнях із поляками одержали ми, при допомозі господа бога, перемогу над ними. Ми захопили їхні обози й усіяке добро, а скільки дісталось в наші руки поляків, про те письмово поширюватися вашій ханській ясності не буду. Це докладно викладуть вашій ханській ясності мурзи й татари, яких я відпустив у Крим з лядською здобиччю. Через них я передаю вашій ханській ясності велику подяку за ласку, яку мені було вділено в часі мого побиту в Криму, і за те, що відпустили ви на допомогу моїм військовим замірам пана мурзу Тугай-бея з ордою. На знак тої моєї вдячності посилаю вашій ханській ясності зі згаданої лядської здобичі двох коронних гетьманів: великого — Потоцького і польного — Калиновського <sup>123</sup>, дві пари котлів із довбишами до них і вісім трубачів. А для особливого задоволення панів солтанів та інших кримських начальників посилаю шістдесят знаменитих і чільних шляхтичів. З них можеш, якщо хочеш, когось лишити собі, а рештою обдарувати інших — хай те буде зроблено волею й розсудом вашої ханської ясності. Названі коронні гетьмани пропонували мені за себе двадцять чотири тисячі битих талярів викупу,

<sup>123</sup> Гетьманів відіслано до Криму пізніше, 29 травня, крім того, писати до хана не було потреби: він вирушив у цей час із Криму з татарським полком і прибув на Україну під Білою Церквою.

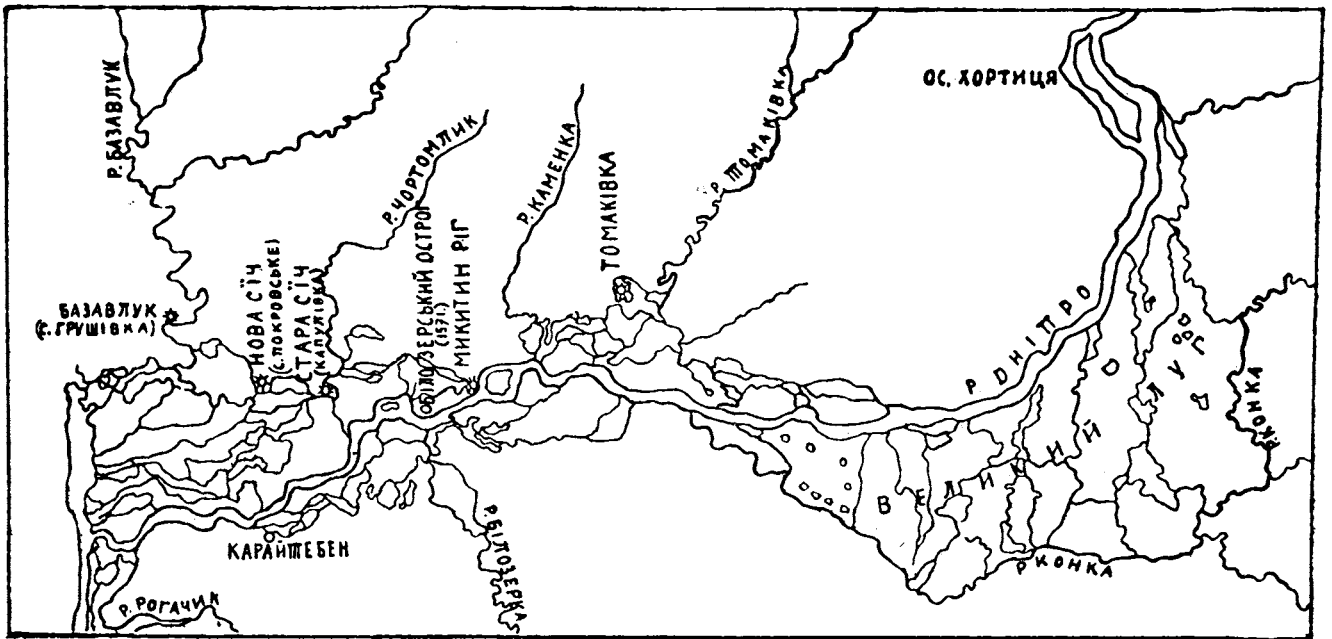

Запорозжя.— Карта (15).



Татарин (42).

але я розсудив послати цих високих персон вашій високій ханській особі, більше-бо поважаю вашу ханську ясність, ніж їхні гроші. Однак хочу попросити, щоб ваша ханська ясність тримав посланих мною у Крим в'язнів у своїй ласці й приязні, бо можу запевнити, що вони, як чемні люди, зуміють віддячити при нагоді вашу ханську милість. Тим часом мене звістили, що поляки збирають і готують на мене коло Вісли свої великі війська. Отож дуже прошу вашу ханську ясність прислати якнайскорше мені ще кілька тисяч орди, оскільки пан Тугай-бей відпустив з лядським ясиrom у Крим тисячу вояків — лишилося при ньому війська тільки три тисячі. Прошу також не обділяти своєю увагою і сина мого. Вручаю при цьому і самого себе неодмінній ласці й приязні вашої ханської ясності.

З обозу від Корсуня, 1648 року, 22 травня.

## РОЗДІЛ XVI

*Про впорядкування Хмельницьким війська й обозу; про відіслання в Чигрин невольників та інших добутих лядських речей; про розподіл обозних слуг поміж свого війська; про виправу посланців до Вишневецького і про їхню загибель; про рушення з-під Корсуня під Білу Церкву і про розіслання звітля універсалів на всю Україну.*

Хмельницький вирішив описану вище експедицію на Січ і в Крим 22 травня, тобто в понеділок після Зелених свят. Простояв він на тому ж місці ще чотири дні<sup>124</sup>, готуючи своє козацьке військо, лави якого щодня примножувалися, до подальшої війни. Він наставляв старшину і лагодив поламане в боях обозне добро. Тими днями відіслав він у Чигрин лядських невольників, яких лишив був собі, а також тринадцять великих шестикінних валок, повних численних скарбів і дорогих речей. Найкращих обозових служок — 58 чоловік — писарів, кухарів, довбишів і трубачів — він лишив собі, а решту роздав на службу своїй військовій старшині. Потім Хмельницький почув, що після того, як він загасив розпалений при коронних гетьманах польський вогонь проти нього, залишилася з того

<sup>124</sup> Так довго Хмельницький під Корсунем не стояв.

Князь Я. Вишневецький (29).



Пороги (15).

вогню в Лубнах ще велика головошка, тобто тамтешній державця князь Вишневецький. Хмельницький послав до нього шість значних козаків зі своїм листом, витримавши його в тому ж тоні, що й листи із Січі до комісара і великого коронного гетьмана Потоцького. Він викладав там причини, через які підняв на поляків зброю, і заявив, що не він винуватець уже пролитої крові та замішанини, а Чаплинський та інші подібні до нього польські пани та їхні дозорці на Україні, які чинили українським людям нестерпні й невимовні біди. Хмельницький у цьому листі пропонував, щоб він, князь Вишневецький, не наражався поділяти долю коронних гетьманів і не спрямовував на нього, Хмельницького, свій гнів.

Цей князь Вишневецький, коли довідався про битву Хмельницького з поляками під Жовтою Водою, стягнув був на швидку своє військо числом шість тисяч і старост із своїх маєтностей на річку Сніпород чи Сліпород. Він прибув сюди з Лубен сам і рушив був на Переяславль<sup>125</sup>, щоб допомогти гетьманам проти Хмельницького. Але дорогою, поблизу Переяслава, дістав звістку, що в надихнутий уже духом Хмельницького Переяславль іти небезпечно і що коронних гетьманів з усім військом розгромлено. Отож він повернувся до Лубен. Дорогою його наздогнали недалеко від Березані посланці Хмельницького і віддали йому згаданого листа. Князь прочитав його і розлютувався так, що наступного ж дня після прийняття посольства, 25 травня, в четвер після Зелених свят, наказав на шляху між Войтовим і Филиповим (це за дві милі від Березані) постинати тим посланцям Хмельницького голови. Сам він поспіхом пішов до Лубен. Хмельницький після того простояв під Корсунем ще десять днів. Він упорядив до решти своє військо і довідався напевно, що Вишневецький порубав його посланців. У суботу після Зелених свят, 27 травня<sup>126</sup>, він рушив зі своїм військом

<sup>125</sup> Вишневецький рушив до Переяслава не з Лубен, а з Прилук.

<sup>126</sup> Інші дані: Хмельницький прибув до Білої Церкви ще 22 травня.



<sup>127</sup> Щодо автентичності цього універсалу в історичній літературі точилися гострі суперечки. Одні вважали його за автентичний (О. Шафонський, С. Соловйов, М. Максимович, І. Каманін, П. Клепацький), інші (М. Костомаров, В. Іконников) думали, що маємо цей універсал у попсованому вигляді. Факт той, що зазивний лист Хмельницького справді існував. Його знайшов С. Томашівський у записній книзі Кушевича й опублікував у ЗНТШ.— Львів, 1898.— Т. 23, 24. Дослідник вважав, що універсал, який наводить Величко, то лише сліди зазивного листа Хмельницького і що Величко або ж не знав його, або ж мав попсований чи якийсь інший, та й доповнив його своїми вкладками. Г. Карпов, І. Франко, М. Грушевський, О. Левицький, М. Петровський вважали цей універсал фальсифікатом. Однак він мав більше поширення, ніж сам Літопис Величка.

під Білу Церкву, де став великим обозом на тамтешніх рівнинах понад річкою Россю. Стояв він там довго і розіслав був у всю малоросійську Україну, що лежить обіруч річки Дніпра, свої гетьманські універсали, визначаючи в них широкі руські кордони, що їх захопили були в своє володіння поляки<sup>127</sup>. Виклав він стародавні права й вольності українського люду, і причини, через які повстав він війною на поляків: заохочував і закликав до себе в обоз під Білу Церкву на війну всіх, хто любить свою вітчизну й зичить їй добра.

Цей універсал у собі мав таке:

## РОЗДІЛ XVII

*Універсал Хмельницького, посланий в усю малоросійську Україну, що лежить обіруч Дніпра<sup>128</sup>, а також у далекі руські міста.*

Зіновій Богдан Хмельницький,  
гетьман славного Запорозького війська і всієї сушої  
обіруч Дніпра малоросійської України.

Звіdomляємо вам, усім українським малоросіянам, жителям міст і сіл обох боків річки Дніпра, духовним і мирянам, шляхетним і посполитим, людам усякого, більшого й меншого, чину, а особливо шляхетно уродженим козакам<sup>129</sup> і святим братам нашим, що мусили ми не без причини почати війну й підняти нашу зброю на поляків. Це вже всім відомо, що ми перемогли поляків при всесильній божій допомозі 8 травня під Жовтою Водою і 16 травня під



Герб війська Запорозького (15).

Корсунем<sup>130</sup>. Тепер, після цих двох виграних битв над ними, поляками, ми почули, що вони цим нещастям дуже розгнівані й роз'ятрені. Пани й князі біля Вісли й за Віслою не тільки вже стягають і з'єднують на нас численні свої війська, але й підмовляють, і побуджують на нас і пана нашого милостивого, ласкавого батька, найяснішого короля Владислава. І хочуть вони це зробити, щоб із силою своєю прийти в Україну нашу малоросійську, легко звоювати нас вогнем і мечем, розорити наші мешкання й обернути їх на порох і попіл. А нас самих хочуть вони одних вибити, інших у немилосердну неволю забрати, а решту спровадити у віддалені місця за Віслою. Так вони хочуть знищити й проковтнути славу нашу, завжди голосну й відому не тільки в європейській частині світу, але й в азіатських,

<sup>128</sup> Тоді ще не було розподілу на Правобережну й Лівобережну Україну.

<sup>129</sup> За Хмельницького козаків так не називали.

<sup>130</sup> Дати універсалу погоджені, певна річ, з Величковими.

що лежать за Чорним морем, країнах. Ми ж постановилися в намірі нашому мужнім і безбоязним серцем та зброєю при божій допомозі стати не проти милостивого пана свого короля, а проти гордих поляків, які мають за ніщо видані нам, козакам, і взагалі всім малоросіянам високоповажні привілеї, що зберігають і скріплюють наші стародавні права й вольності. Для цього прийшли ми від Корсуня і стали тут, під Білою Церквою, військовим нашим обозом.

Ми пишемо до вас цей універсал, закликаючи і заохочуючи вас, наших братів, усіх малоросіян, до нас на військову кампанію. Передаємо вам це і сповіщаємо, що поляки народилися й пішли від нас же, савроматів та русів, і про це свідчає їхні ж польські хронікарі. Отож були вони спочатку братами нашими, савроматами й русами, але мали велику позадність до слави й душезгубного багатства і віддалилися від співжиття з нашими стародавніми предками. Вони взяли собі іншу назву (тобто ляхи й поляки), і заволоклися аж за Віслу, і осіли на чужі ґрунти і землі, які лежать між знаменитими європейськими річками Одрою та Віслою. Тим самим вони завдали шкоди багатьом навколишнім землям і державам німецьким, західним та північним, бо військовим і розбійничим чином в ті давні століття удерлися й загарбали, заволодівши, їхніми державами з тодішнім населенням. Потім, як минуло відтоді вже багато часу, вони розплодилися й примножилися у своїх поселеннях понад Віслою і за Віслою і, невдоволені згаданими вже людськими шкодами і здириствами, безпричинно й по-зрадницькому повстали (як колись Каїн на Авеля) на русів чи савроматів, тобто на своїх же з давнини природних братів<sup>131</sup>. Це вчинили вони в 1333 чи 1339 році після Різдва господнього під проводом короля свого Казимира Великого, з тим іменем Третього<sup>132</sup>, — тоді найбільше був умалений і ослаблений київський, та острозький, та й для інших русів істинний та природний наш князь. Вони звоювали війною і привласнили через свою ненаситність достеменно наші зі стародавніх часів землі та провінції козако-руські, савроматійські від Поділля і Волох по Віслу і аж до самого Вільня і Смоленська. Мав наш край довгі й просторі кордони, включаючи землі Київську, Галицьку, Львівську, Холминську, Белзьку, Подільську, Волинську, Перемишльську, Мстиславську, Вітебську й Полоцьку. Вони, поляки, не тільки знищили і згладили на згаданих наших землях та провінціях ім'я наше славне козацьке, але, що найгірше й найбільше засмучує, запрягли вони всіх братів наших, роксолан, у невіленьке підданське ярмо, відкинули нас від батьківської православної греко-руської душеспасенної віри і приневолили силою, звабили й підкорили гвалтом та багатьма нехристиянськими муками й тиранством до згубної унії та римського блуду<sup>133</sup>. Вони зневажили всі привілеї й мандати перших князів та королів своїх польських, які схвалили і ствердили наше греко-руське благочестя, знищили їх і скасували супроти шляхетної політики й доброго сумління.

Але й цей шкідливий для душі, вабний на погибель, схизматицький і нечистий учинок (що святе благочестя обернули на унію й честь козацьку перетворили в безчестя й невігластво) мало вдовольнив їхню заздрість і гордість. Вони зважилися, уже незалежно від королівської, пана нашого милостивого, волі, вигубити й викоренити значніших людей і козаків із найокраїнніших і останніх напівдиких наших земель (тобто з Чигрина, Терехтемирова, Переяслава, Полтави та інших україно-малоросійських містечок і сіл, що лишилися обіруч Дніпра). А ця земля — предковічна вітчизна наша, яка сяє правдешнім і несхитним благочестям від святого й рівноапостольного князя Володимира Київського, що просвітив Русь хрещенням. Вони хочуть заволодіти й самим простодушним посполитим народом нашим, і не тільки запрягти його в невіленьке ярмо, але й навести на нього по своїй безбожній волі шкідливу для душі, супротивну правилам священих і святих отців наших унію. На це вже є певні факти й документи, адже багатьох козаків та міщан, братів

<sup>131</sup> Від цього місця й далі — цілий вступ — безперечна вставка. Цей погляд взято від польських хронікерів.

<sup>132</sup> У цьому місці дані універсалу трохи видозмінено повторюють дані самого Літопису (порівняймо відповідне місце в Літописі. — Ч. I, р. 2).

<sup>133</sup> Багато хто з істориків вважає, що релігійний момент не грав визначної ролі на початку повстання і виник пізніше для ідеологічного виправдання повстання. Дуже влучно сказав про це польський історик Коховський, сучасник подій: «Не підійметься повстання, доки не вбереться в покрову релігії».

наших, пси, лядські дозорці, поїли, оскаржуючи їх перед панамі, мерзенними своїми фальшивими плітками і силкуючись, щоб їх карали на смерть, аби після того заволодіти добром і їхніми маєтками. Це випало було потерпіти й мені, Хмельницькому, адже я був підданий небезпеці втратити голову свою від нечестивця й брехуна, чигринського дозорця Чаплинського. Та, окрім того, вони, поляки, й віру нашу православну завжди ляляли й обпльовували, а наших благочестивих священників, де можна й коли можна з найменшого приводу оганьблювали і ляляли, би́ли й розкривавлювали, виривали й урізували їм волосся та бороди<sup>134</sup>.

<sup>134</sup> Факт більш риторичний, як фактичний. В останнє десятиріччя напруження релігійної боротьби значно спало, хоч бували й конфлікти. Найбільше конфліктів на релігійному ґрунті було тоді в Західній Україні та в Білорусії. Православна церква, очолювана П. Могілюю, була тоді досить сильна.

Ми тут не будемо виписувати до решти, які чинено досі всім нам, малоросіянам, образи, пригноблення й розорення від поляків, та їхніх орендаторів, та укоханих факторів-жидів — ви про це добре знаєте й пам'ятаєте самі. Хочемо пригадати вам тільки те, що мали ви таку неволю від поляків, що не могли вже зійтися на якомусь місці, на вулиці чи у себе вдома, вдвох чи втрох. Заказано й не вільно вам було розмовляти між собою і навіть балакати про свої господарчі потреби, а без цього не можна відбути ні кроку, ні діла. Бог-вовак дав вам добу добродію, але й те поляки суворими своїми указами заборонили і, попри всьогосвітній звичай та політику, наказали були вам німотствувати. Цей-бо нестерпний тягар і це замикання вуст всемогутня божа милість допомогла нам і благословила відсікти й відімкнути, дякуючи зброї нашій, коли ми знаменито перемогли супостатів наших, поляків, у двох вищезгаданих битвах. Отож хай буде відтоді завжди хвалене і звеличене ім'я боже, що не зневажив бід і утисків, зітхань і сліз ваших, які пролили й проливаєте ви через поляків. А за те нас не судить, що ми почали теперішню війну з поляками без відома й ради вашої всенародної, бо так учинили ми для більшої взаємної користі, навчившись обережності й кращого воєнного керівництва. Адже ми освічені прикладом колишніх гетьманів, наших братів, які воювали невдовзі перед нами з поляками під Кумейками<sup>135</sup> і в гирлі річки Старця<sup>136</sup>. Вони-бо, перш ніж почати війну, розсилали до вас, в усю Україну, універсали і тим самим звідомлювали про свої наміри поляків. Тоді застережені тим повідомленням поляки могли, як належало, запобігти своєму злу й приготуватися, щоб пристосуватися і перемогти козацькі війська. Ми ж стереглися такого нещастя і затримали розсилення аж ось до цього нашого про війну з поляками універсального звідомлення<sup>137</sup>. А тепер, щоб знали про те, всім вам, узагалі малоросіянам, доповідаємо і закликаємо та охоплюємо вас на військову боротьбу і на прийдешні битви з поляками. Кому мила благочестива віра, яку поляки переводять на унію, кому з вас люба цілість вашої вітчизни, малоросійської України, і шляхетна честь ваша, яку зневажають, знищують, вельми обсмюють і топчуть, хай той кожен, не як виродок, але як зичливий і люб'язний син своєї вітчизни, прибуде, вислухавши цей універсал із нашим ознаймуванням, до нас, у обоз під Білу Церкву, на добрих конях і зі справною зброєю, щоб разом з нами, за прикладом старовічних борців, славних і страшних для навколишніх сусідів предків наших, стати мужньо й безбоязно при всемогутній допомозі божій проти поляків, наших руйнівників, озлобителів та супостатів<sup>138</sup>. Бо коли не захочете допомогти нам у теперішній військовій боротьбі, а поляки нас переможуть, то знайте напевне, що вони вас усіх, малоросіян, без ніякого винятку та поваги за своїм давнім злим наміром зруйнують, спустошать і до решти сплюндрують. А тих, що лишаться, і дітей ваших (як вище написано) захоплять у полон й одягнуть на вас вічну безнадійну одягу неволі. Краще вже й корисніше полягти нам від ворожої зброї на бойовищі за віру свою святу православну і за цілість вітчизни, ніж бути в мешканнях своїх, як невістюхи, побитими. А коли помрем на війні за благочестиву свою віру, то наша слава й лицарська відвага гучно проголосяться в усіх європейських та інших далеких кінцях землі. А дбання наше (тобто вмєрти за благочестя) Бог винагородить нашим безсмертям й увінчає нас страдальчими вінцями.

<sup>135</sup> Під Кумейками воював з поляками К. Павлюк. Цікаво відмітити, що імені Павлюка не зустрічаємо в реєстрі українських гетьманів, що його склав Величко.

<sup>136</sup> Тут воював з поляками Д. Гуня.

<sup>137</sup> С. Томашівський вказує, що першого зазивного листа Хмельницького написано ще перед битвою під Жовтими Водами.

<sup>138</sup> Є дані, що Хмельницький під Білою Церквою брав до свого війська далеко не всіх. Селян відсилав «до плуга».

Не бійтеся, ото ж, поляків, ваші милості, шляхетно уроджені малоросійські брати наші! Хай би й найбільші були їхні війська, але станьте за благочестя святе, за цілість вітчизни і бороніть давні права та вольності разом з нами проти цих наружників і руйнівників, як ставали за свою правду славні борці (що уже засвідчено), предки наші, руси. Майте надію, що звільнитесь від теперішнього свого лиха і що в наших прийдешніх битвах із супостатами допоможе нам всемогутня божа благодать, бо цієї божої благодаті й зараз є певні знаки.

Перший — подвійна, вищезгадана, перемога над поляками.

Другий — щира прихильність усього низового Запорозького війська, завжди готового при всенадійній божій допомозі допомогти нам; при нас уже й зараз є вісім з лишнім тисяч запорожців.

Третій — найясніший хан кримський з усіма ордами готовий також допомогти в нашій боротьбі з поляками; при ньому для кращої певності я залишив у Криму й сина свого старшого Тимоша. Та й тепер при нас уже є чотири тисячі доброї військової кримської орди на чолі з мурзою Тугай-беєм, що їх дав нам його ханська милість<sup>139</sup>.

Четвертий — допомогли нам в обох битвах з поляками реєстрові козаки, брати наші. Їх, числом п'ять тисяч, послали були коронні гетьмани з черкаським полковником Барабашем та німцями в байдаках униз Дніпром до Кодака проти нас<sup>140</sup>. Вони віддали недруга вітчизни й лядського блюдолиза Барабаша й німців дніпровським глибинам і пристали до нас, слушно скасувавши ту свою присягу на вірність коронним гетьманам, що її перед тим як сісти в байдаки мусили вони дати у Черкасах, наче невірники й полоняни, під загрозою лядської зброї. Але в тому, що козаки зламали присягу, винні перш за все поляки, бо це вони, незалежно від королівської волі, зневажили права й вольності козаків та малоросіян, зламавши таким чином і свою присягу бути приязними й зичливими до нас, а також обіцянку заховати в нерушній цілості навзаєм учинені давні козацькі й малоросійські права та вольності.

П'ятий — дійшло навіть до того, що зламали свого присягу і з їхніх польських людей три тисячі драгунів. Вони були перед Корсунською битвою в передовій сторожі і, залишивши коронних гетьманів, добровільно приєдналися до нас, оскільки були покривдені в своїх заслугах. Крім того, вони зрозуміли корені ненависті, нещирості й озлоби своїх коронних гетьманів і всіх польських панів до нас, малоросіян, і що вони в своєму великому гнівному стремлінні хочуть зовсім викоренити й вигубити всіх нас і віру нашу православну. Отож вони розсудили за краще йти за нами, малоросіянами, бо ми маємо на своєму боці правду й істину і стоїмо за свої старожитні права й вольності, в той час як поляки, запалені ярою гординею, хочуть нас винищити.

Шостий — і від того може нам бути ласка божа і його всесильна допомога, що ми, маючи свою образу, почали війну з поляками не без відома й дозволу свого пана, його найяснішої королівської величності Владислава Четвертого. Він-бо в 1636 році, коли щасливо коронувався (ми були присутні при тому з Барабашем та іншим значним товариством Запорозького війська), за прикладом колишніх найясніших князів та королів польських, своїх попередників, ствердив усі наші військові та малоросійські давні права й вольності, а також нашу православну віру новим своїм королівським привілеєм, красно писаним на пергамені, з підписом його власної руки і при зависистій коронній печаті. Він відпровадив нас, як батько, ласкаво обдарувавши кожного подарунками, а на прощання, коли ми були з королем на самоті, його величність сказав нам усно, щоб ми, як колись, поставили собі гетьмана і міцно стояли при своїх правах та вольностях, не даючи полякам їх топтати, і захищалися від них королівськими та іншими давніми привілеями.

А коли б польські панове та їхні дозорці не слухали тих привілеїв, то маєте, сказав його королівська величність, мушкет і

<sup>139</sup> Насправді ж під Білою Церквою був не тільки Тугай-бей, а й сам хан.

<sup>140</sup> Тут і далі маємо повторення неточних фактів, які є в Літописі Величка.

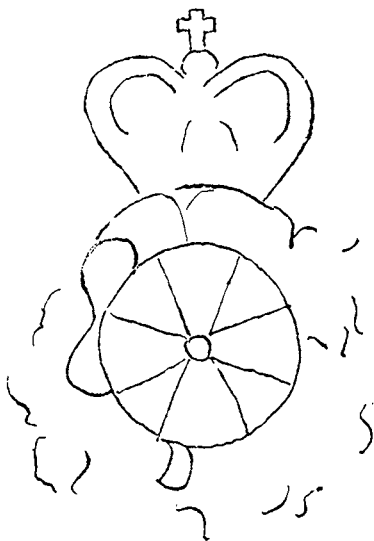

Водяні знаки на папері  
з Літопису С. Величка (9).

<sup>141</sup> *Одоацер* (в іншому місці *Ордо-натер*, власне, *Одоакр*) — германський вождь з племені ругів, став королем в 476 р. н. е., фактично правив Італією, його піднесення вважається початком падіння Західної Римської Імперії.

<sup>142</sup> Число не проставлено. Взагалі датування береться під сумнів. На той час Хмельницький не мав наміру воювати далі і хотів миритися з поляками (це, правда, могло бути й дипломатією). Крім того, 8 червня Хмельницький був у Черкасах, а 17 червня — в Чигирині, де наприкінці місяця відбулася велика рада. З іншого боку, 2 червня датується лист Хмельницького до короля, і писано той лист з-під Білої Церкви. До речі, деякі дані того листа збігаються з фактами Білоцерківського універсалу: описуються наруги польських урядовців над українцями, вимушена втеча козаків на Запорожжя, говориться про королівські привілеї, виправдання союзу з Кримом тощо. В «Історії Русів» датування універсалу інше — 28 травня.

Підпис Б. Хмельницького.—  
Факсиміле (13).

шаблю при боці, якою можете боронити свої права й вольності, що так зневажають їх поляки.

Після того протягом кількох років, коли не припинялися польські злостиві здирства й крайні руйнування, ми з Барабашем знову писали через нарочних послів наших до його королівської величності, милостивого нашого пана Владислава. Відправляючи послів наших, він як словесно, так і в приватному листі своєму королівському, писаному до Барабаша й до нас усіх, козаків, повторив і потвердив те, що сказав був раніше, тобто, що маємо для оборони своїх прав мушкет і шаблю. Але полковник черкаський Барабаш (як уже повідомлялося), недруг і недобррозичливець нашій вітчизні, втаював, ховаючи в себе без жодної користі українським людям, як і це королівське милостиве слово, так і королівські привілеї. Він не дбав ні про вибрання козацького гетьмана, ні про звільнення всього україно-малоросійського народу від лядських бід. Тоді я, Хмельницький, взявши в поміч Господа Бога, піддуривши Барабаша, відібрав ті королівські привілеї і мусив почати з поляками збройну боротьбу. Але ми сподіваємося, що його королівська величність, його превисока персона не піде своєю війною на нас, оскільки почали ми цю війну з поляками за його королівським дозволом, адже поляки легковажили особу його королівської величності, не слухали його мандатів та наказів і насилали на Малу Росію безперервні руйнування та гніт. А коли король, голова всьому війську, не піде з поляками проти нас, то ми не хочемо лякатися польських панів і їхнього численного війська. Навіть Стародавній Рим (що може називатися матір'ю всіх європейських міст), який володів багатьма державами й монархіями і пишався колись своїми шістьмастами сорока п'ятьма тисячами війська, в давні віки взяла й чотирнадцять літ тримала далеко менша проти згаданої збірної бойової сили русів із Ругії від Балтицького, або Німецького помор'я, на чолі яких стояв тоді князь Одоацер<sup>141</sup>, — сталося це в 470 році після Різдва господнього. Отож ми йдемо за прикладом наших давніх предків, отих старобутніх русів, і хто може заборонити нам бути воїнами і зменшити нашу лицарську відвагу! Це все пропонуємо й подаємо на здоровий розмисел вашій, братів наших, усіх узагалі малоросіян, і пильно й ретельно чекаємо, що ви поспішите до нас в обоз під Білу Церкву. На цьому зичимо від доброго серця, щоб дав Господь Бог здоров'я і наділив щасливим в усьому життям-буттям.

Даний в обозі нашому під Білою Церквою,  
1648 року, червня, числа...<sup>142</sup>

Богдан Хмельницький  
Гетьман в обозі  
нашою з мисля  
Запорозького р'вня  
Владислава

Герб Б. Хмельницького з Літопису  
С. Величка (13).

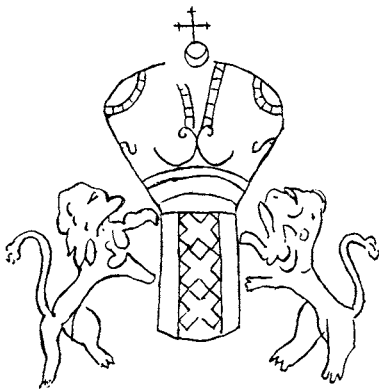

Водяні знаки на папері  
з Літопису С. Величка (9).

## РОЗДІЛ XVIII

*Про розіслання універсалів на всю Україну й далі; про стояння Хмельницького під Білою Церквою; обрахунок війська й гармат, що були тоді при Хмельницькому; про призначення полковників і розіслання їх на військовий чин; також і про смерть короля.*

Хмельницький розіслав пильними й справними козаками в усю, що лежить обіруч Дніпра, Малоросію шістдесят таких універсалів<sup>143</sup>, як належить спорядивши їх — при військовій печатці і з підписом власної руки. Гінці його мали сягнути з одного боку Дніпра від Білої Церкви аж до Полонного, Львова, Кам'янця-Подільського, а з другого — від Переяславля до Чернігова, Стародуба, Гомеля, за Дніпро до Борисова й далі, також до Бихова, Могилева й далі. Цю виправу універсалів Хмельницький учинив через козаків, які були з тих країв і міст, куди їх посилено, — вони добре знали з тамтешнім людом і могли обережно й легко виконати своє доручення. Розіславши ці універсали, Хмельницький стояв нерухомо своїм обозом під Білою Церквою сім тижнів (від 9 травня, відколи прийшов сюди, до 26 червня<sup>144</sup>, коли рушив звідси на Пиляву). Він пильно слідкував за рухом поляків і, не маючи при собі разом із ординським військом більше дев'ятнадцяти тисяч, чекав, коли до нього стягнеться, зважаючи на розіслані універсали, українсько-малоросійське військо. За означених сім тижнів до нього долучилося, як орлів, ще вісімнадцять тисяч війська, а крім того, доспіли дві тисячі запорожців і новоприслана орда<sup>145</sup>. Отож усього того нового й старого козацького й ординського війська набралось у Хмельницького сорок одна чи сорок дві тисячі<sup>146</sup>. Гармат більших і менших було 38, окрім тих шести, що їх відіслали до Січі. Стоячи тут обозом, Хмельницький призначав у своєму війську полковників та іншу старшину, ладнав, як годиться, гармати та інше обозове знадб'я. Полковників він настановив у себе таких: Кречовського, Ганжу, Остапа, Кривоноса<sup>147</sup> та інших, — про них сказано буде у відповідному місці.

Маючи таку змножену військову козацьку силу, Хмельницький не захотів тратити дарма часу, стоячи на одному місці і тримаючи в думці свою й цілого війська користь, розіслав своїх полковників<sup>148</sup> з козацькими військами у різні місця вести далі збройну

<sup>143</sup> Факт документами не потверджується. Але в рукописах XVIII ст. цей документ досить поширений, тоді як сам Літопис Величка відомий тільки в двох відписах. Цей універсал зустрічаємо в «Історії Русів», у зб. Туманського, Симоновського, Маркевича. Його надруковано й окремо в V т. «Актов Южной и Западной России» з деякими відмінами від Величковаго тексту.

<sup>144</sup> Помилка. Раніше Величко писав, що Хмельницький рушив від Корсуня 27 травня (ч. I, р. 16), а тут каже, що стояв обозом під Білою Церквою з 9 травня.

<sup>145</sup> Прибув сам хан. Потім хан з татарським військом покинув Білу Церкву і пішов до Криму.

<sup>146</sup> Власне, військо було розпушене, розійшлося по Україні і включилося у всенародне повстання проти поляків. Сам Хмельницький у цей час залагоджував (через А. Кисіля) перемир'я й офі-

ційно відрікався від своїх зв'язків з Кривоносом. Але це було, звісно, дипломатією, що підтверджує в Москві й козацький посол С. Мужилівський.

<sup>147</sup> Ганджа Іван — уманський полковник. Гоголь Остап — кальницький полковник, Кривоніс Максим не мав тери-

торіального полковництва. Він очолював нерегулярну армію Хмельницького, т. зв. «чернь», і сам мав під своєю владою полковників. У Корсунській битві командував передовою козацькою сторожею.

<sup>148</sup> Див. приміт. 146.



Портрет Б. Хмельницького з Медведівки (15).



Козацький полковник (15).

боротьбу. Ганжу він послав на Поділля до замку Нестервара, туди ж вирудив і полковника Остапа, а Кривоноса — під Махновичі й Полонне. На Полісся, в Литву й на Білу Русь виправив Хмельницький з козацьким військом двох полковників — Гладкого й Голоту, про що має бути докладно сказано у відповідному місці.

Король Владислав Четвертий уже зачув про подвійну повну поразку польських військ, яку завдав їм на Жовтій Воді і під Корсунем Хмельницький, і про замішання й страх, які поїняли усю Польщу. Він не міг відмовити в рації зауваженню Хмельницького (любої собі людини), що треба притерти роги гордим і неслухняним до його королівської величності полякам. Однак, з другого боку, вболіваючи батьківським серцем на коронний занепад і Річі Посполитої, схилений до того сенаторськими проханнями й порадами, рушив був зі своїм королівським двором начебто проти Хмельницького, наказавши збиратися до себе й польським військам. Але його смерть погодила в королівському серці внутрішню любов до Хмельницького — це також було стимулом подальшого успіху Хмельницького у війні. Король помер у червні чи липні в тому ж таки 1648 році в містечку Меречі<sup>149</sup>. Ця подія змінила і спинила той королівський похід на користь Хмельницького і всього уярмленого україно-малоросійського люду.

## РОЗДІЛ XIX

*Про виправу до Нестервара полковників Ганжі й Остапа; про те, як відкупився Нестервар; про винищення нестерварських жидів; про взяття Нестервара та інших тамтешніх міст; про страх поляків і про їхню втечу; про заміряння козацьких кордонів по річку Горинь; про дбалість примаса Віцерекса після смерті короля Владислава; про новопризначених гетьманів.*

Хмельницький мав значну, вищеобчислену, кількість війська і мало що дбав про ляхів, а вони були біля Вісли і поза нею здивовані й настрашені. Він виправив на Поділля до сильного замку Нестервара з вісьмома тисячами війська, давши в той похід вісім гармат, свого полковника Ганжу і наказав йому здобути Нестервар<sup>150</sup>. У тому замкові зачинилось багато шляхти, яка врятувалася зі своїми статками, хоронячи життя, від Корсунського погрому, — був з ними й князь Четвертинський<sup>151</sup>. Знайшло там притулок і чимало жидів з великими своїми багатствами. Третього дня після того, як було відправлено Ганжу, Хмельницький вислав до Нестервара з чотирма тисячами війська та чотири гарматами й другого свого полковника, Остапа. Ганжа, прибувши до Нестервара, дуже налякав ляхів із жидами, які там зачинилися. Поляки вирішили не битись і вступили з Ганжею в переговори, постановивши дати за себе Ганжі з військом значний відкуп і видати при цьому геть усіх жидів. Ганжа взяв від нестерварівської шляхти викуп, а жидів, яких вигнано з замку і які завзято боронилися, всіх вирубав. Тоді повернувся до Хмельницького.

Другий, згаданий уже полковник Остап, якого Хмельницький виправив на допомогу Ганжі, зустрівся з ним дорогою і, довідавшись, що з Нестервара взято відкуп, почав домагатися з нього своєї частки. Ганжа не захотів ділити здобич, і розгніваний Остап зі своїм полком потяг до Нестервара і винагородив свою працю краще від Ганжі, бо здобув Нестервар без великого зусилля. Він вирубав там усю,

<sup>149</sup> Владислав помер ще перед Корсунською битвою 20 травня. Відтак і його військові розпорядження сумнівні.

<sup>150</sup> Ці дані й подальший опис узято в Твардовського.

<sup>151</sup> Януш Четвертинський.

разом із князем Четвертинським, шляхту і забрав зі своїм військом усе їхнє, звезене туди, багатство. Ляхи, котрі були в інших містах і замках, були перестрашені з того, що сильний Нестервар розорено, залишили свої житла і повтікали до Вісли й за Віслу. Козаки здобули без усяких перепон та відсічі й інші міста: Браславль, Вінницю, Шаргород і Красне і, стягнувши в той спосіб великі



Козацький сотник (15).



Портрет примаса,  
архієпискупа гнєзинського  
А. Лещинського (31).



Козак (15).

здобичі й достаток військового спорядження, заміряли собі кордон аж по річку Горинь.

Все це діялося після смерті короля Владислава Четвертого. Тоді польський примас Віцерекс зібрав раду<sup>152</sup> і погодив на ній зі шляхтою, що треба з повітів стягти стільки війська, скільки вистачило б на відсіч козакам і татарам. Для цього настановлено було й нових гетьманів<sup>153</sup>, оскільки обидва давніші гетьмани, Потоцький і Калиновський, потрапили під Корсунем до козацьких і татарських рук. Однак руського воєводу, лубенського державця, князя Вишневецького тим гетьманським чином тоді не наділено.

Про військові дії полковника Кривоноса, якого виправили з вісьмома тисячами війська й вісьмома гарматами, буде оповіджено так само, як і про дії князя Вишневецького, в наступному розділі.

<sup>152</sup> Мається на увазі з'їзд нотаблів 9 червня. Примас (гнєзинський архієпископ М. Лубенський) був тоді хворий і всім орудував канцлер Осолінський.

<sup>153</sup> Не гетьманів, а тимчасових військових проводирів: воєводу сандомирського Ю. Заславського, коронного підчашого М. Остророга і коронного хоружого О. Конєцпольського.





<sup>155</sup> Від Житомира князь звернув до Погребищ, щоб дати спочити війську і зібрати провіант.

козаками, до Погребищ <sup>155</sup>. Тут він посадив по-катівському на палі підозрілих людей, які начебто підбивали руських до повстання, але були то здебільшого невинні. Цими своїми мордуваннями він втратив до себе людську та й підданих своїх приязнь і запалив їхні серця гнівом до себе. Звідти він рушив до своєї маєтності Немирова і, боячись одержати й собі такого катівського гостинця, якого дізнали погребищани, став обозом на милю чи півмилі від міста. Він послав туди з драгунами Барановського, наказуючи, щоб йому прислали з Немирова провіант. Барановський прибув туди й, побачивши, що міські башти зачинені, і почувши щось проти себе від

Портрет полковника  
М. Кривоноса (32).



немирівських гультьяїв та п'яниць, нагально прорубав немирівський паркан і, ввійшовши з драгунами в Немирів, без жодного милосердя вчинив тамтешнім людям велику шкоду й різанину.

Наступного дня роздратовані немирівці, обдуривши Вишневецького своєю покірністю й укліном, випросили в князя собі в залогу кілька сот драгунів і ввели їх до Немирова <sup>156</sup>, сповістивши тим часом про це козакам, які були неподаль. Козаки, як леви, були готові на лови (в той час вони, як схимники, ховалися по схронах довкола Немирова), зараз приспіли до міста й безборонно в'їхали у відчинені перед ними башти. Вони вирубали всю ту драгунську залогу Вишневецького <sup>157</sup> і відомстили таким чином за немирівську різанину, що її вчинив Барановський. Від того погрому врятувався лише один драгун, який і доніс Вишневецькому про зраду немирівців. Князь зрозумів, що і його підданці недоброхотні до нього, але залишив немирівців без кари <sup>158</sup>, бо почув, що полковник Хмельницького Кривоніс здобуває місто Махновичі <sup>159</sup>. Він подався зі своїм військом до Махновичів, а війська до нього тоді зібралось з Волині й Полісся знову чотири тисячі.

Вишневецький застав місто вже здобуте й розграбоване, козаки саме добували замок, і пішов на Кривоноса в бій, завдавши йому й собі немалого ущербу війська. Там двічі ледве не наклав головою сам князь, бо тільки він налетів, ще з першого разу, кіннотою на Кривоносову піхоту, що добувала була Махновичський замок, як одразу упало трупом близько тисячі польського товариства, а під самим князем забили коня. Кривоніс, побачивши цей розрух і бій, кинувся на допомогу своїй піхоті з другого боку. Він так неждано й сильно вдарив на князя, піхота теж не пошкодувала від себе вогню, що впало на тому полі півтори тисячі княжого війська, а самого князя Кривоніс ледве не спихнув списом із коня. Побачивши це, князь

<sup>156</sup> Насправді це був польський загін, що вимагав від немирівців провіанту.

<sup>157</sup> Поляки зачинилися в замку, і їх було взято після п'ятиденного штурму.

<sup>158</sup> Вишневецький послав під Немирів півтори тисячі кінноти, але нічого не міг удіяти укріпленому козаками місту. Поляки завернули назад до князя.

<sup>159</sup> Інакше — Махнівка. Про це повідомив князя київський воєвода Тишкевич, і це він просив допомоги.



Замок у Староконстантинові (38).

<sup>160</sup> Цей епізод знаємо і в іншому, вірогіднішому освітленні. Поляки більше не входили у змагання з козаками (був тут не Кривоніс, а білоцерківський полковник Гиря), козаки відступили без особливих втрат, а погоню за ними стримав сам Тишкевич, побоюючись помсти козаків після відходу Вишневецького. Пізніше Кривоніс з Гирею таки захопили Махновичі.

<sup>161</sup> Князь Полонному не допоміг, і Кривonosові козаки здобули його штурмом 12 липня.

<sup>162</sup> Війська з'єдналися 13 липня. Були тут полки Осінського, Корицького, Суходольського, які з'єдналися з військами Вишневецького й Тишкевича. Всього зібралось близько 10 тисяч, і це було виборне, регулярне військо.

<sup>163</sup> Бій почався 16 липня, а 18 поляки почали відступати.

<sup>164</sup> Цифра непевна. Польські реляції приписують великі втрати козакам. Як там не було, але поле битви залишилося за повстанцями.

<sup>165</sup> Полуяна взято в полон ще в перших боях, 16 липня.

<sup>166</sup> Кривоніс рушив на Межибож і Бар.

<sup>167</sup> Інші дані — татар було в Хмельницького три тисячі.

<sup>168</sup> Гончариха розташована в урочищі р. Тетерева біля Янушполя.

<sup>169</sup> Хмельницький був у Павлоччі ще 14 липня і не стояв на Гончарисі до 19 серпня. Принаймні 19 липня він висилає листи вже з-під Константинова. Стояв Хмельницький на лінії Маркуші, Скаржинці, Куманівці, Пилява.

<sup>170</sup> Хмельницький чекав на орду, а не на полковників. Більше того, вислав їм у поміч полки: спочатку Гирю, а з Гончарихи — чигиринського полковника Вешняка.

мусив зсадити з коня решту драгунів і боронитися від Кривonosа, відступаючи. Кривоніс, задовольнившись здобуттям Махновичів і великими втратами живої польської сили, відступив усім обозом від Махновичів, полишивши Вишневецького в спокої<sup>160</sup>. Вишневецький після такого Кривonosового пригощення віддав хвалу богові, що не поліг на бойовищі з іншим своїм товариством, і подався з військом від Махновичів до Грицева, тобто якраз до свого Збаража, щоб спочити після військового труду. По тій дорозі попросили в нього захисту від близького козацького нашестя люди, що прибули з Полонного. Він допомоги однак не дав, лише пообіцяв і запевнив, що допоможе їм<sup>161</sup>. Князь-бо вже сам, зламавши в Махновичах у боях з Кривonosом жало свого воєнного пориву, стратив свою сміливість, яку мав до козаків.

А Кривоніс, минувши Полонне, як уже брався на Константинів, наштовхнувся по дорозі на два польські полки, Осінського й Корицького, і так їх налякав, що вони з перестрашу, незважаючи на розпорядження своїх нових гетьманів, які стояли в Глинянах, мусили вдатися під команду Вишневецького<sup>162</sup>. Той же, здобувшись на свіже військо, знову віднайшов утрачену сміливість до козаків і дав під Константиновим бій Кривonosові<sup>163</sup>. Та битва тривала два дні, князь утратив у ній близько чотирьох тисяч свого війська<sup>164</sup>, втратив і сімнадцять своїх хоругв — захопили їх козаки. Козаків же лягло кільканадцять сот, убито там Кривonosового товариша Полуяна<sup>165</sup> та іншу старшину; своїх хоругв козаки втратили двадцять сім. Після цього бою князь Вишневецький із військом подався до свого Збаража, а Кривоніс — до гетьмана Хмельницького, який стояв тоді з військом на полі Гончарихи<sup>166</sup>.

## РОЗДІЛ ХХІ

*Про рушення Хмельницького з-під Білої Церкви на Гончариху; про зупинку його там; про звістки, які він одержав про поляків, і про його намір іти на них походом; про Кривonosову виправу до Бара; про взяття Бара з численною здобиччю; про те, як стояв Кривоніс під Кам'янцем-Подільським і про його поворот до Хмельницького; про задум Хмельницького йти на Пиляву і про з'їзд поляків у Збараж до Вишневецького; про те, як Вишневецький із військом підхилився під команду нових гетьманів; про зосередження польських обозів під Чолганським Каменем; про лічбу всього війська з обозом і його статками; звістки, які мали поляки про рушення Хмельницького під Пилявці, і про їхнє рушення туди ж; про невправність поляків під Пилявцями і про втрату ними війська, всіх обозів з великими багатствами та про їхню втечу звідтіля; про їхні замисли тікати в дальні надійні місця; про діловитість Вишневецького і про зміцнення залог Львова й Замостя на позичені й костельні гроші; про рушення Хмельницького з-під Пилявців до Збаража та Львова; про розіслання козацьких полків у роз'їзди в різні місця; про взяття Збаража і про гармати та шляхетські скарби, які там були.*

Хмельницький, гетьман Запорозького війська і всієї малоросійської України, розіслав був вищезгаданих своїх полковників із козацькими військами на Поділля, Волинь та в Литву, а сам з меншою частиною козацького війська, що лишилася біля нього, з Тугай-беєм та його п'ятитисячною ордою<sup>167</sup> більше не барився коло Білої Церкви, а 27 червня рушив звідти з усім військом та обозом до Павлоччі, наміряючись дійти до так званого поля Гончарихи<sup>168</sup>. Йшов він туди неквапно, а дійшов і спинився там обозом 8 липня. Простояв він там шість тижнів, тобто від 8 липня до 19 серпня<sup>169</sup>, оскільки знову чекав, що до нього прибуде з України козацьке військо. Чекав він тут також і повернення з Поділля й Волині своїх полковників<sup>170</sup> і приглядався неоспалим своїм серцем до ляд-



Церква у Староконстантинові (38).

<sup>171</sup> Про повернення Кривоноса до Хмельницького немає інших даних. Та й не потрібно це було. Від Константинова він пішов на Межибож, оминув його і рушив на Бар. 25 липня Бар упав.

Бар. Літографія (18).

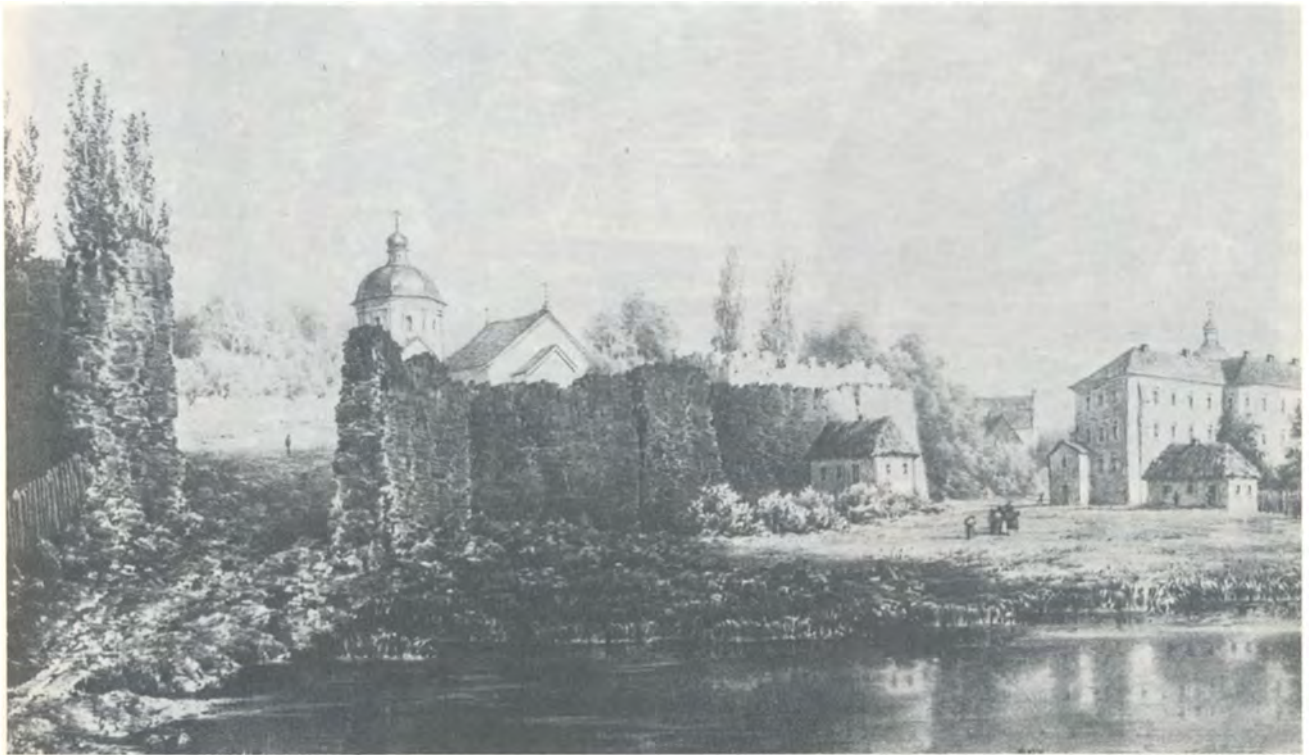

<sup>172</sup> Кривоноса відкликав Хмельницький, бо з 24 серпня мали початися переговори з поляками.

<sup>173</sup> На цьому місці обривається Величковий текст в оригіналі. Подальший текст узят з копії Судієнка. Опис Пилявської битви тут надто короткий, коли порівняти його хоч би з описом Твардовського, який Величко мав під рукою. Це дає підставу думати, що кінець розділу дописав хтось інший або ж Величко не довіряв Твардовському, а факти звирити не міг.

<sup>174</sup> Див. приміт. 162.

ської поведінки та до їхніх переміщень. Ці звістки він діставав від своїх зичливих приятелів та братів по греко-руській релігії, а також від шпигунів, яких спеціально посилав, щоб розвідували про всі людські ради й замисли. Спершу Хмельницький, дізнавшись від своїх шпигунів, що поляки на чолі з гетьманами зібралися у великім числі в Глинянах, а на чолі з Вишневецьким — у Збаражі, хотів іти на них напрямки. Але в цей час повернулися до нього полковники Ганжа, Остап та Кривоніс, і Хмельницький змінив свій намір. Він знову виправив для військового чину на Поділля Кривоноса разом із десятима тисячами війська і десятима гарматами, — цього разу Кривоніс мав більше щастя, ніж у першій виправі, бо тільки-но прибув на Поділля, без великих зусиль узяв місто Бар<sup>171</sup>. Полягло там від його зброї чотирнадцять тисяч посілих німців, шляхти, яка поховалася тут зі своїми скарбами, їхніх дворових слуг та іншого люду. Було взято там, у Барі, крім великої, у скарбах і коштовностях, здобичі, яка дісталася Кривоносівому війську, ще й багато гармат та велику кількість всіляких запасів; полонено було там навіть котрогось із Потоцьких. Все це Кривоніс припровадив Хмельницькому.

Від Бара Кривоніс із військом подався був брати Кам'янець-Подільський, але побачивши, що добути його не з руки, повернувся звідти до Хмельницького<sup>172</sup> на Гончариху<sup>173</sup> — його військо було надихнуте цими перемогами. Хмельницький після того, як вернувся Кривоніс, вирішив іти під Пиляву, де був міцний замок. Тим часом деякі вірні й знамениті шляхтичі зі своїми військами оминули своїх нових гетьманів, які стояли з військом у Глинянах, і для якоїсь наради та спільних військових дій прибули до Вишневецького у Збараж<sup>174</sup> і про щось корисне для себе там порадилися. В цей час Кривоніс, що його Хмельницький виправив на Поділля, здобув, як уже писалося, Бар. Поляки, які були з Вишневецьким у Збаражі, довідавшись скорботну вину про взяття Кривоносом Бара, опустили були свої крила, але князь Вишневецький, покладаючи добру надію на воєнну згоду, рушив з усім військом, яке зібралося навколо нього, із Збаража до Глинян, щоб схилитися під команду

<sup>175</sup> Це сталося 1 вересня.

нових гетьманів. Усе військо вирушило від Глинян у поле і під Чолганським Каменем з'єдналося в один обоз <sup>175</sup>. Поляки тоді налічували найвиборнішої кінної військової шляхти, в багатих і знаменитих уборах, із численними скарбами та золототканими кріденсами, тридцять тисяч. Людей обозових при валках та обозах, озброєних мушкетами, було сто тисяч з лишком.



Місце бою під Пилявою (6).

Тим часом поляки одержали звідкілясь звістку, що Хмельницький з усім військом потягся під Пиляву, сподіваючись узяти шляхетський скарб, замкнутий за міцними мурованими замковими стінами. Це й насправді було так, оскільки 20 серпня Хмельницький таки рушив із Гончарихи на Пиляву. Він ішов туди неквапним ходом, приглядаючись до польських переміщень, — за його відомостями, й поляки потягнулися від Константинова з усім обозом і скарбами туди ж, під Пиляву. Коли вони дійшли до Пиляви, то застали вже тут, на другому боці річки Пиляви, багнистої і важкої до здобуття, Хмельницького. Той стояв зі своїми обозами на тамтешніх великих горбах і пагорбах. Поляки тут належно не влаштувалися і після однієї та другої військових спроб проти Хмельницького втратили сміливість і військову вигадку. А в четвер, на свято Воздвиження чесного хреста, 14 вересня <sup>176</sup>, після удару Хмельницького, майнули навтьоки. Вони тікали без пам'яті, як хто міг і куди міг, кинувши всі свої великі обози з численними пребагатими статками і скарбами, залишивши їх на користь і в нагороду Хмельницькому. Вони втратили тоді й кільканадцять тисяч свого війська, хоч Хмельницький мав під Пилявою свого козацького війська 5002, а Тугай-бей тільки 5000 <sup>177</sup>. Але Хмельницький на пострах полякам перебрав багатьох козаків по-татарському в бурнуси <sup>178</sup> й вивернуті кожухи. Тим він одурив поляків і, наповнивши їхні серця страхом, примусив цих багатирів над келишками з токайським вином тікати без пам'яті. У цій битві під Пилявою втратили поляки багатьох своїх особливо визначних жовнірів і всю славу [...] <sup>179</sup>.

<sup>176</sup> Точніше, поляки втекли в ніч з 13 на 14 вересня. Хмельницький ударив на поляків 13 вересня.

<sup>177</sup> Поляки вважали, що у війську Хмельницького 120—150 тисяч. Цифри Величка можуть бути применшені, а польські прибільшені.

<sup>178</sup> Бурнус — плащ з каптуром.

<sup>179</sup> Тут у Літописі Величка велика прогалина — загублено кінець першої, повністю другу, третю, четверту і перший розділ п'ятої частин.

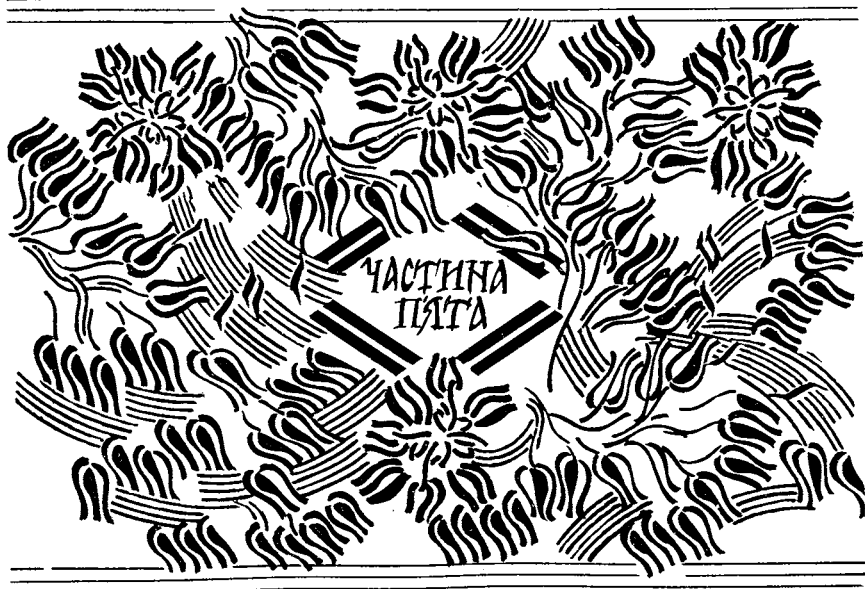

## РОЗДІЛ II

*Про те, як Твардовський ганить козаків; про ганення навзаєм козаками поляків, а це поляки робили через непостійність і через причини їхньої війни з Хмельницьким; про битви й велике кровопролиття ляхів та Хмельницького, які були в різних місцях і в різні роки; про руйну Польщі й Малої Русі, що через те сталася.*

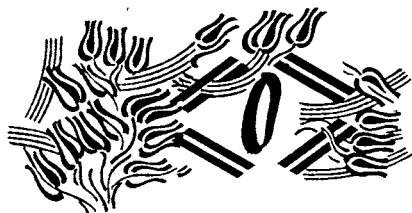

писуючи польськими віршами війну Хмельницького з поляками, яка була на Батозі 1653 року (згідно з козацькими літописами — 1652 року), Твардовський прикрасив її початок у третій частині своєї книги, на 66-му листі, панегіричною, хитро-

словесною, радше навіть суеслівною, мовою до короля Яна-Казимира. Він не виклав жодних причин і приводів тої Батозької війни, тільки зголосив на ганьбу козакам, що почалася ця війна й страшна пожежа через саму злість козаків та Хмельницького на поляків, озлобу і їхню схильну зраджувати натуру. Козацькі ж літописці так само приписують полякам, що початком і виною того кількарічного зла й різанини була їхня високоумна гординя, злість, гнівна озлоба до православних русів та козаків, їхнє прагнення панувати, неситима хіть до накопичення багатства і їхня заздрість на людське добро — вони-бо хочуть бачити розумним і добрим лише те, що вклалося і встановилося в їхніх мізківнях. Адже почалася війна Хмельницького з поляками з їхньої власної причини, через Чаплинського та інших подібних до нього легкодумців, які були на Україні старостами й лядськими дозорцями, — це дається ясно побачити на початку цієї історії. Бо й іншим, які були згодом, війнам і битвам початок так само поклали поляки — нехай посвідчить тому Зборовський трактат, постановлений самим найяснішим королем Яном-Казимиром і всією, яка була при тому, Річчю Посполитою. А хто бажав та кричав, щоб порушити й розірвати його на великому різдвяному Варшавському сеймі в 1650 році, чи не поляки? Про це свідчить (на сьомому листі в другій частині своєї книги) навіть їхній автор — Твардовський.



С. Тупало.  
Сотник часів Б. Хмельницького (15).



Козаки (15).

<sup>180</sup> Білоцерківський трактат підписано 28 вересня 1651 р.

<sup>181</sup> У межах Брацлавського, Київського та Чернігівського воєводства. За Білоцерківським договором козакам віддавали тільки Київське воєводство.

<sup>182</sup> Битва під Берестечком почалася 28 червня, кінчилася 10 липня 1651 р.

<sup>183</sup> Бої під Білою Церквою були 23—25 вересня 1651 р.; бої під Києвом вели козаки з литовським військом, очолюваним Радивилом. Наступ почався 4 серпня 1651 р., 16—17 серпня Київ було спалено. Під Лоевом змагався полковник Небаба з литовським військом, битва закінчилася розгромом козаків. Це було 6 липня 1651 р.

<sup>184</sup> Люблін було взято козаками на чолі з Д. Виговським у жовтні 1655 р., Броди взяли козаки на початку жовтня 1648 р. В кінці 1656 р. козаки встановили над Слущьким князівством протекторат. Олику козаки нещасливо облягали 1651 р. Сама Олика розташована на Волині.

Гармата (25).



Нехай заговорять і Білоцерківські пакти <sup>180</sup>, постановлені й затверджені взаємною присягою між Хмельницьким та поляками, — хто хотів їх скасувати і знищити, чи не поляки? Не мовчить зі мною про це й Твардовський, адже згадав короткими й хованими слівцями у третій частині названої тут книги про встановлений з козаками кордон <sup>181</sup> і про гніт, який чинили тоді польські жовніри на Україні. Це вони, пани поляки, були винуватці великої людської різанини спершу під Жовтою Водою і під Корсунем, тоді під Махновичами, Константиновом, Пилявою, Львовом і Замостям, а ще потім під Збаржем і Зборовом. Нарешті — під Берестечком третього літа <sup>182</sup>, коли було густо услано берестецькі поля багатьма трупами звитяжних воїнів п'яти народів, тобто козацькими, татарськими, лядськими, литовськими й німецькими. А яку було виточено там і в інших місцях, особливо під Білою Церквою, Києвом і Лоевом <sup>183</sup>, більшу за Дунай, річку дорогої людської крові! Вони через непогамовану завзятість і ненависть свою до козаків не тільки довели до остаточної руїни малоросійську Україну, але й розруйнували мало не до самої Вісли й свою Польську державу. Тоді не лише близькі до України місця під Польщею міста були поруйновані й занепали, як то Константинів, Бердичів, Збараж і Львів, але від козацької зброї, яка обороняла при своїй правді й істині благочестиву греко-руську віру й стародавні права та вольності козацькі і всенародні українські, мусили тремтіти і терпіти чималий ущербок навіть найміцніші фортеці та замки під Польщею, як Кам'янець-Подільський, Бар, Нестервар, Замостя, Люблін, Броди, Слущько, Олика <sup>184</sup> та багато інших зі своїми уїздами та повітами. Придивися отож пильніше сам, цікавий читальнику, до польських та козацьких літописців і побачиш там напевне, що козаки тут не повинні, а почали й хотіли війни поляки. Я ж більше про те не поширюватимуся і почну оповідати тобі про змагання Хмельницького з поляками на Батозі.

## РОЗДІЛ III

*Про війну Хмельницького, яка була на Батозі й у його околицях; про те, що почали цю війну поляки, і про скасування Білоцерківського трактату й амністії; про хитрість Хмельницького, коли він вибирався на ту війну; про Калиновського, який став на Батозі з військом і через своїх поляків не послухався листа Хмельницького; про заманний похід Хмельницького з сином і Карач-мурзою до Ладижина й Батого; про вістки, які дійшли до Калиновського, що Хмельниченко має мало людей, і про легковаження його сили; про переправу Хмельницького з Карач-мурзою через Буг; про вторгнення їх під Батогом у лядські війська; про захоплення татарами лядського обозу і про страшну поразку розбитого там ущент усього коронного війська з їхнім гетьманом Калиновським; про татарську та козацьку здобич і про польську артилерію, яку відібрав Хмельницький; про те, як Хмельницький викупив від татар найкращих лядських невільників і відіслав до Чигрина; про те, як гинуть Хмельницького Твардовський; про лядські трупи й подальше поступування Хмельницького.*

Криваве змагання Хмельницького з поляками на Батозі сотворило численні сльози польським мешканцям. Воно постало з вини поляків і через такі причини. Хмельницький, гетьман Запорозького війська і всієї, що лежить обіруч Дніпра, малоросійської України, після багатьох раніше описаних військових трудів і постановлення під взаємною присягою Білоцерківських пактів, бажав собі й усьому потерпілому від прийшлих військ малоросійському народові тиші й спокою. Для цього він виконував і був готовий виконати зі свого боку все, що було постановлене Білоцерківськими пактами. На доказ того звелів він козакам, за лядським домаганням, хоч про це в пактах і не було обмовлено, відступити в королівські добра Київ і

Портрет Розанди Хмельницької (8).

Портрет Тимофія Хмельницького (8).



<sup>185</sup> Автентичний текст Білоцерківського трактату не зберігся. Маємо тільки кілька копій. За трактатом козакам відступалося тільки Київське воеводство, Чернігівське — ні.

<sup>186</sup> Білоцерківський трактат не було затверджено сеймом через незгоду серед поляків.

<sup>187</sup> На голову Хмельницького тоді посадили, але не поляки, а самі козаки, невдоволені Білоцерківським договором і жорстокими розправами Хмельницького над непокірними. Невдоволені згрупувалися навколо «нового гетьмана» Вдовиченка (хто той Вдовиченко, точно невідомо), з яким був, між іншим, і полтавський полковник Пушкар. Цікаво, що польський історик XVII ст. Я. Рудавський називає Пушкаря Вдовиченком.

Чернігів <sup>185</sup>. Але швидко по певних і явних знаках він побачив, що поляки геть скасували Білоцерківського пакта <sup>186</sup> і, незважаючи на свою амністію, почали жорстоко й по-тиранському ставитися до малоросійського народу, переходячи межі, встановлені своїми дозорцями, більше того — вони намагалися здобути й самого його, Хмельницького, голову <sup>187</sup>. Поляки замислили не допустити й заборонити йому сватівство з волоським господарем, та й сам коронний гетьман не виконав і не хотів виконати поставленого пункту про





Портрет Б. Хмельницького (24).

замирення хана з королем — він прагнув тільки відторгнути його, Хмельницького, від союзу й дружби з ханом. Отож Хмельницький мусив знову почати військові дії, поновив свій союз із кримським ханом і взявся до зброї, щоб захистити себе й цілість Малої Росії. Але перш ніж почати військову діяльність він вирішив ужити для одуру поляків такої хитрості.

Те діялося року (як позначено на початку п'ятої частини цієї історії) від Різдва господнього, за козацькими літописами, 1652-го. Хмельницький, маючи вже готове, зібране тихцем козацьке військо і поблизу Чигрина орду на чолі з Карач-мурзою<sup>188</sup>, розголосив серед народу українського, що має з невеликим почтом козацького війська виправити на весілля до волоського господаря свого сина Тимоша,— так воно було й насправді. Ян-Казимир з сенаторами, зневолений господаревим проханням, хотів перешкодити тому весіллю Хмельниченка і захопити таким чином у свої руки і його самого. Отож він виправив заступити Хмельниченкові прохід гетьмана польського коронного Калиновського<sup>189</sup>, який невдовзі перед тим відкупився з кримської неволі. Король дав йому під начало п'ятдесят тисяч доброго кінного й пішого кварціального війська<sup>190</sup>. Це військо, тільки-но виїшло з Польщі і наблизилось до українських кордонів, прийшло у незгоду й до непослуху своєму гетьманові, бо не мало до нього такого страху й підвільності, як мали до покійного великого коронного гетьмана Потоцького<sup>191</sup>. Військо радило гетьманові не йти на шлях, що лежав Хмельниченкові з України до Волох (через Ладижин), а затриматися зі своїм військом збоку біля Брацлавля й Райгорода і краще вивідатися про той Хмельниченків виїзд на відвідання Волох. Гетьман Калиновський не послухав тої ради й, прагнучи найретельніше віддати й

<sup>188</sup> На чолі татар стояв царевич Нурадін. Був і Карач-мурза.

<sup>189</sup> Калиновський перепиняв шлях орді й Тимошеві з власної ініціативи.

<sup>190</sup> Калиновський мав не більше 15 тисяч війська.

<sup>191</sup> М. Потоцький помер 20 листопада 1651 р.

<sup>192</sup> Інші дані: поляки не знали нічого про кількість війська, що йшло проти них.

<sup>193</sup> У Хмельницького було війська всього кільканадцять тисяч і 30 тисяч татар.

відомстити на Хмельниченкові свою колишню кривду від Хмельницького, рушив просто й поспіхом до Ладижина. Прибувши сюди, він став обозом у німецькому й голодному місці поміж Ладижином і горою Батоґом, яка прилягала від поля до річки Бугу — біля неї на одну чи дві милі вище Батоґа лежить і місто Ладижин. Там Калиновський з військом і зупинився, а діставши від шпигунів звістку, що Хмельниченко вже пішов з нечисленним козацтвом з Чигрина й рухається, йдучи поволі, просто на Ладижин, виправив проти нього малий і хований свій роз'їзд, який десь zobачив у полі Хмельниченка і приніс гетьманові певну звістку про мале число людей при Хмельниченкові <sup>192</sup>. Гетьман, одержавши таку, до мислі собі, звістку, був радий і певний у своїх ловах і сподівався, що відомститися на Хмельниченкові за свою кривду. Отож він не уміцнював окопами свого обозу, бо не мав про самого Хмельницького й орду ані найменшого знаття і аж ніяк не міг сподіватися їх на себе вслід за Хмельниченком. Але Хмельницький з Карач-мурзою пильно стежили за поляками, які скасували Білоцерківського пакта, сотворивши на Україні численні біди, розор та різанину, і бажали взяти не лише синову, але й його самого, Хмельницького, голову. Хмельницький послав сина Тимоша на Ладижин до Волох, де той мав пойняти собі в жінку волоську господарівну Домну, лише з п'ятьма чи шістьма тисячами козаків. Він наказав синові йти поволі, в день по милі чи півтори, а тим часом прикликав до себе в поле на певне місце близько двадцяти шести тисяч готового легкого, не обтяженого обозом козацького війська на чолі зі своїми полковниками <sup>193</sup>. Він побачився з Карач-мурзою, порадився й призначив день, коли вони мали повітати на Батозі поляків, — а від Чигрина до Ладижина й Батоґа заледве буде двадцять — двадцять п'ять козацьких миль. Отак порозмовлявши й порадившись із Карач-мурзою, вони розлучилися: Хмельницький звелів Карач-мурзі з ордами йти до Батоґа лівим берегом Бугу, оскільки по дорозі від Чигрина до Ладижина й Батоґа пролягає річка Буг, тоді наказав перебратися через неї нижче Батоґа, а сам слідцем за сином подався просто на Ладижин. Дорогою він наготував листа до гетьмана Калиновського, датованого й писаного начебто з Чигрина, і послав його зі своїми нарочними посланцями до поляків. Сам же з усім козацьким військом став у захищених місцях, оскільки він був, як вище згадувалося, за військовою потребою налегці, без обозових тяжарів, ледве за три чи чотири милі від Ладижина. Тоді він наказав своєму синові Тимошеві, який був перед ним



Козацький стрій таборовий (42).

за милю, повернутися назад і залишатися при ньому. А в листі своєму, писаному до Калиновського, він сповіщав, що виправляє з козаками й татарами на весілля до Волох свого сина Тимоша і дивується, що він, Калиновський, став невідомо для чого з численними польськими військами між Батогом та Ладижином і заступив шлях його синові, якому він, Хмельницький, начебто наказав оминати Ладижинський шлях, оскільки там стояли польські війська, іншим трактом. Однак він застерігав, аби свавільна орда і син його з козаками, а син його ще дуже молодий, не зачепили легковажно польських військ і не вчинили їм якихось турбот та шкоди. Через це він, Хмельницький, радив йому, Калиновському, відступити вбік із Ладижинського, що лежить до Волохів, шляху. Гетьман Калиновський, отримавши того листа, датованого в Чигрині, мав надію, що Хмельницький достеменно залишився в Чигрині і не сподівався на себе ані його, ані татар, адже й хований роз'їзд Калиновського, про який згадувалося раніше, доніс йому, що Хмельниченко не лише не має біля себе татар, але простує до Ладижина з малим числом козаків. Гетьман відіслав тих посланців до Хмельницького з листом, повним компліментів та хитрувань, і затвердився в своєму намірі не вступатися зі свого місця біля Батога — це він мав би за сором для себе й усього коронного війська, а виконання перестороги Хмельницького він уважав за зраду, бо коли б за тою листовною порадою уступив би вбік з Ладижинського шляху, то піддав би волоського господаря небезпеці від Хмельницького<sup>194</sup>, — це порушувало б королівське запевнення, тим паче, що зараз він, як уже згадувалося, не сподівався на себе ні Хмельницького, ні орд, а лише одного, та й то з малим числом козаків, Хмельниченка.

Хмельницький зрозумів намір Калиновського не так з його листовної відповіді, як зі словесного донесення своїх посланців. Він переконався, що гетьман стоятиме нерухомо на своєму місці під Батогом, а воно не було укріплене окопами і для оборони не годилося. Отож Хмельницький дуже цьому зрадів: він мав перебратися з козацьким військом, як тільки настане ніч, через Буг вище Ладижина і

<sup>194</sup> Волоський господар Лупул був на той час польським союзником.



Козак на коні (2).

вдарити удосвіта на лядські війська, що стояли під згаданою горою Батогом. Водночас він послав до Карач-мурзи, щоб він у ту ніч, згідно до їхньої словесної домови, перебрався через Буг нижче Батога і, почувши битву Хмельницького з поляками, вдарив зі своїми ордами від Батога на лядські обози. Так воно й сталося — війська козацькі й татарські переправилися через Буг, а тільки-но світло прогнало нічний морок і розвиднілося, Хмельницький з усією своєю силою, вирубавши першу семитисячну, що стояла вище Ладижина, польську

<sup>195</sup> Битва почалася (1 червня) з того, що польська кіннота напала на татарський полк. Потім надійшла більша татарська сила і відтіснила поляків до їхніх позицій.

<sup>196</sup> Цифри завищені.

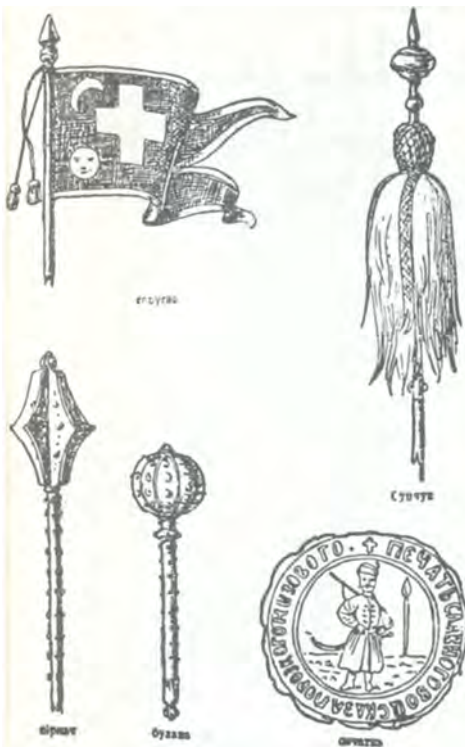

Козацькі клейноди (1).

<sup>197</sup> Татари стріляли з луків.

<sup>198</sup> Цифри завищені.

<sup>199</sup> Там загинули: син Калиновського, комендант піхоти Пшіємський, староста красноставський М. Собеський, староста тербовельський Ю. Балабан, староста вінницький Одживольський та інші.

<sup>200</sup> Оповідали, що Калиновському було відрубано голову, прибито на жердці й ношено напоказ.

<sup>201</sup> Число гармат, певно, завищене, джерел, щоб перевірити його, нема.

сторожу <sup>195</sup>, вдарив неждано від Ладижина на все коронне військо, що безпечно спочивало собі в обозі. Це військо, перш ніж змогло виладнатися й дати відсіч, мусило пощербитися від козацької зброї на кільканадцять тисяч <sup>196</sup>. Але поляки зуміли отямитися й вигнали Хмельницького зі свого обозу, а тоді почали на нього міцно налягати, віддалившись від свого обозу на верству й більше. Тоді, ніби сильний дощ із хмари чи вихор у пустелі, несподівано сипнув з-за Батога сорокатисячними своїми ордами Карач-мурза. Він поглинув увесь лядський обоз за винятком восьми піхотних підрозділів, які замкнулися в одному обозовому куті понад самим Бугом, та й то без гармат. Карач-мурза тих піхотних підрозділів сам не чіпав, лише підвів кільканадцять тисяч орди, щоб не дати їм змоги вислизнути й добитися до гармат, а рушив прудко від лядського обозу за поляками. Поляки, озирнувшись, побачили, що на них швидко котиться несподівана ординська сила. Вони впали від того у відчай і розпач і, показавши плечі Хмельницькому, кинулися назустріч Карач-мурзі, прагнучи пробитися крізь татар до свого пропалого і вже опанованого татарами обозу. Але відбити його не змогли, тільки дісталися до згаданих піхотних підрозділів і, не маючи сили більше стерпіти густий мушкетний вогонь Хмельницького й ординської гостроти <sup>197</sup>, почали кидатися в Буг; хмилло так не тільки посполите товариство, але й найбільш чиновні — полковники та ротмістри. Гетьман Калиновський метався туди-сюди з голою шаблею як шалений, він круто кричав, спиняючи своє військо, щоб не тікало й не стрибало в Буг, прохав та пропонував зостановитись у ході своїй проти ворога. Однак нічого вже не міг порадити і вдяти перестрашеному своєму військові, яке без душі кидалося в Буг, і грізно наказав через те згаданим піхотним підрозділом, що врятувалися від ординської шаблі, замкнувшись в єдиному обозовому куті над самим Бугом, без жодного пошанівку й без озирок густо стріляти й палити на військо, що тікає в Буг. Це було вчинено, і тоді впало на березі Бугу від власних згаданих піхотних підрозділів до десяти тисяч <sup>198</sup> польського кінного війська. Це тим більше було на руку Хмельницькому й Карач-мурзі, вони якнайпотужніше всією своєю силою вдарили на поляків, які, будучи роздягнутими, ніяк не могли вилаштуватися по-військовому, і відразу при всесильній божій допомозі, розірвавши їх на багато частин, погнали порізно, добираючи голими шаблями. В цю лиху їхню годину численні коронні сини, полковники, ротмістри та інші знамениті особи <sup>199</sup> і кінні та піші офіцери одні впали трупом, другі потопилися в Бугу, а треті дісталися кримському ремню. Не минув тієї біди, на вічну ганьбу собі й Короні Польській, і сам польський гетьман Калиновський. Але про це літописці пишуть неоднаково. Твардовський глухо згадує, що гетьмана не стало, а козацькі літописці одні твердять, що Калиновського там піймано, а інші — що Калиновського там піймано і за наказом Хмельницького йому стято голову <sup>200</sup>. Але як воно не є, певне те, що в тодішній боротьбі не вислизнув Калиновський вдруге з козацьких рук. Багато тоді лягло трупом від козацької зброї на тому Батовому бойовищі польського люду, чимало поляків потрапило в татарську неволю. Пожитки та іншу обозову здобич віддав Хмельницький татарам, а собі залишив тільки артилерію з усіма належними до неї численними припасами, — було там більших і менших гармат п'ятдесят вісім штук <sup>201</sup>. Козакам у здобич дісталось те, що було на лядських трупах і на поляках, що їх половежено в полі.

Побачивши, що татарам дісталось багато значного й рядового польського товариства і жалуючи його, щоб не пішли вони всі в подальшу найтяжчу кримську неволю, Хмельницький попросив Карач-мурзу й татар, щоб відступили йому за гроші частину полонян. На це вони легко згодилися, учинили з Хмельницьким торг і за певну ціну відступили й віддали Хмельницькому двісті п'ятдесят шість найвиборніших полонян. Хмельницький тут-таки поклав за них належну, згідно торгу, суму (бо його просили зробити таке



виправі на Поділля і Побужжя; це бажання Хмельницького було вдоволене.

Твардовський пише, що татари видали Хмельницькому триста лядських невільників, яких він таки порубав. Але це на правду не скидається, бо де це бачено, щоб рубати викуплених невільників,

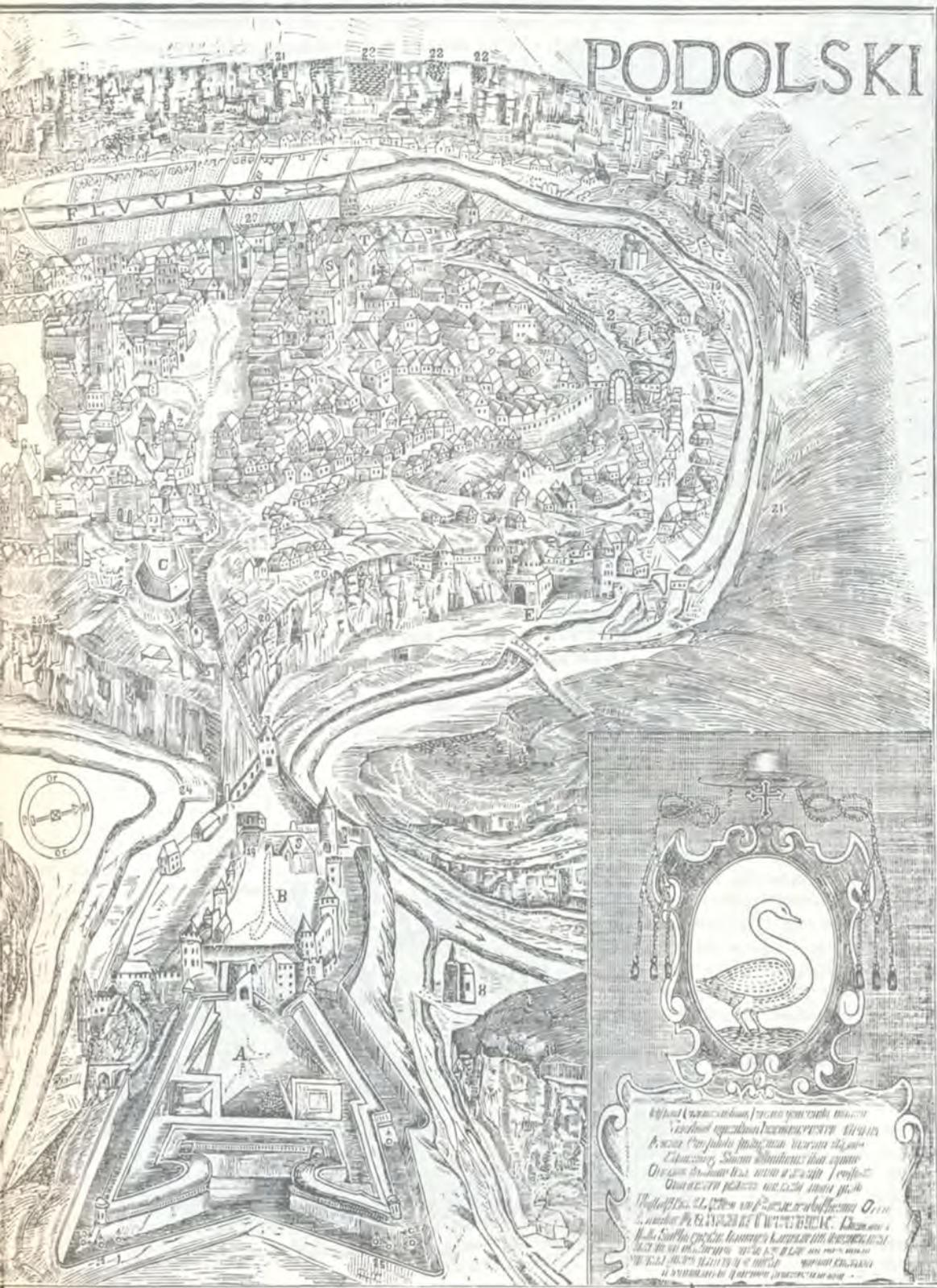



Валахи й молдавани (44).

<sup>203</sup> Пляшівка, чи Пляшова — річка біля Берестечка. Тут під час битви під Берестечком загинула більша частина козацького війська.

на страту заплачених за них орді грошей?! Можна думати, що орда могла дати лядських невільників на вирубання задурно, але це вже зовсім неймовірна річ. Що залишив Хмельницький на Батозі непоховані лядські трупи, то це правда, бо, надумуючись йти на Поділля, наказав ті трупи поховати ладижинцям. Ті, скільки могли, стільки їх і поховали, залишивши інші гнити під небом. Доречно тут згадати, що король, перемігши Хмельницького й хана під Берестечком, а особливо в окопах козацьких на Пляшівці<sup>203</sup>, не лише не зволив через чисельність ховати козацьких та ординських трупів (так само, як і тут), але не ховав і своїх лядських, бо мав на оці намір, хоч той і не здійснився, йти в похід на Україну далі.

#### РОЗДІЛ IV

*Про щасливу перемогу Хмельницького над поляками біля Батого; про рушення його звітля з доброю надією під Кам'янець; про те, що надія його там не збулася, і про страх у Польщі після поразки польських військ під Батогом; про лист Хмельницького в Кам'янець і про відповідь на нього, про незадоволення татар Хмельницьким і про уголення його; про збирання нових польських військ на Хмельницького; про відступ його від Кам'янця додому і про розпущення своїх військ по домівках; про лист Хмельницького до волоського господаря щодо сватання і весілля; про виправу на весілля до Ясс сина Хмельницького Тимоша; про зустріч і прийняття його в Яссах; про докінчення там весільного акту; про прибуття його в Чигрин із новопошлюбленою жінкою, господарівною Домною; про радість Хмельницького від того родичання; про тодішній спокій на Україні після вигнання ляхів у Польщу і про Домарацького; про козаків, які поверталися на місця свого першопочаткового мешкання, і про тодішню моровицю.*

Отаку одержав Хмельницький веселу й щасливу для себе і срамотну, шкідливу та жалісну для поляків перемогу під Батогом. Він і далі попустив віжки своєї військової охоти і, знаючи через утікачів, що в Кам'янці-Подільському зібралася численна шляхта з великими багатствами, намірився завітати туди, не гаючись, зі всім козацьким та ординським, яке мав тоді Карач-мурза, військом. Він сподівався, що Кам'янець-Подільський через нужду і голод, які



Валахи й молдавани (44).

там панували, швидко й без воєнної відсічі здасться йому, і, якби з тим пощастило, мав намір відпровадити звідтіля до Ясс свого сина Тимоша, а кам'янецькою здобиччю добре винагородити орду.

Коли в Польщі дізналися, що польські війська розгромлено під Батогом уцент, заволодів поляками страх і жах і відновилося та повторилося все те, що діялося там після Корсунської поразки. Хмельницький, подумавши і відклавши кам'янецький похід, рушив

Портрет господаря В. Лупула (17).



<sup>204</sup> Про цей намір Хмельницького даних нема. Це була радше поголоска в поляків.

<sup>205</sup> Хмельницький стояв під Кам'янцем два тижні. Обстрілював місто з гармат, але не зробив жодного штурму. Облога почалася 8, а кінчилася 23 червня.

<sup>206</sup> Лист писано 17 червня.

був на Львів і далі на Польщу <sup>204</sup>, маючи всюди перед собою розчинений і безборонний край, однак через якісь причини чи за особливим божим бажанням його від того наміру відвело, і він спинив цей похід, а, повернувши біля Вінниці, потяг до Кам'янця-Подільського. Досягнувши його, він міцно й тісно обклав з ордою фортецю, був-бо спершу певен з облоги і мав надію добути з того користь. Однак після кількатижневої загайки <sup>205</sup> побачив марнотність своєї надії і написав у Кам'янець листа <sup>206</sup>. В ньому він засвідчив, що на Батозі розніс уцент польські війська, які були з гетьманом Калиновським, іще більше, ніж під Корсунем, та й гетьман не минув його рук; що йому дісталася коронна артилерія, і через це шляхта, яка залишилася жива, вдалася навтьоки до міцних своїх фортець та замків, а інші повернули очі до річкових суден на Віслі й до морських берегів. Навіть сам король хутко покинув свою столицю і втік у німецькі країни, а Польща лишилася таким чином порожня, без військових людей, і вже не має надії зберегти свою цілість.

Хмельницький ознаймував все це кам'янецьким обложеним і запропонував, щоб ті не мордували себе цією тісною облогою, здалися йому, Хмельницькому, самохітно і віддали йому воєнну кам'янецьку амуніцію. Обложенці вчинили йому на це прикру відповідь, тоді він, обклавши Кам'янець тісніше, почав сильно бити по ньому з гармат. Однак важко було щось вдіяти уфундованому всесильною божою правцею Кам'янцю, хіба що голодом його виморити. Але орда, побачивши, яка то марна справа здобувати Кам'янець, зважила, що Хмельницький даремно марнує тут силу, і збурилася, бо завів їх і затримав під Кам'янцем стільки часу, за



Лікування хворого на чуму (50).



<sup>207</sup> Є дані, що татарські загони ходили від Кам'янця аж під Львів.

<sup>208</sup> Король видав наказ про збір шляхти — посполите рушення, але воно не зібралось. Хмельницький відступив від Кам'янця, бо його покинули татари. Військо було втомлене, і почавсь у ньому мор.

<sup>209</sup> Гінця було виправлено раніше, під час Батозької кампанії. Це був грек Ілля, тоді ж і визначено день весілля — 31 липня 1652 р. Весілля, однак, відбулося на місяць пізніше.

<sup>210</sup> Тиміш виїхав близько 10 серпня і мав при собі три тисячі війська.



Лікування хворого на чуму(50).

який вони могли б аж із Вісли повернутися зі здобиччю й полонянами <sup>207</sup>. Хмельницький зрозумів таку свою провину й таємно обдарував певними подарунками Карач-мурзу, а інших ординських начальників задовольнив їжею й напоями і так загасив ординське невдоволення.

Тим часом Хмельницький дістав звістку, що польські війська на Україні біля Ніжина, Ромен, Гадячого й інших міст, які були там на дозорстві, зібралися й дійшли Фастова, і що до них збирається рушати також від Вісли і сам король із військами <sup>208</sup>. Отож він і собі пішов від Кам'янця, нічим йому не зашкодивши, а коли прибув до Київської Білгородки, розпустив звідтіля своє й ординське військо по домівках, оскільки ніде в дорозі не зустрів згаданого польського війська, що вийшло було з України і подалося до короля через Полісся й Волинь.

Хмельницький прибув у Чигрин і незабарі після того виправив до волоського господаря гінця з листом <sup>209</sup>, щоб той обов'язково готувався до весілля. За ним послав він із Виговським на весілля й сина свого Тимоша разом із десятком тисяч добрих козацьких лицарів <sup>210</sup>. Твардовський свідчить, що в своєму, посланому через гінця, листі Хмельницький пише начебто таке:

«Ваша вельможність не зволить відмінити нашого приятельського зв'язку, отож не відмовляй видати заміж моему синові своєї дочки. Не хвалися своєю родовитістю й титулом, знаючи, що великим можна бути лише завдяки собі самому, а не тільки з уродження. Адже ясно бачиш, що переді мною світ тремтить, я кількаразово розбивав ущент ляхів і відвагу їхню так розтлив, що вже проти мене вперед виступати ніколи не відважаться і не лише будуть раді такому мирові, який захочу я дати їм сам, але ще й жебратимуть Зборовський пакт, який вони кількаразово зни-

<sup>211</sup> Тут виразно відчутна польська редакція, хоч зміст справжнього листа в основному передається.

<sup>212</sup> Весілля відбулося 31 серпня, в неділю.

<sup>213</sup> Виїхав Тиміш із Ясс 6 вересня.

<sup>214</sup> Про прилуцьке полковництво Сомка даних немає. Немає змоги перевірити і звістку про погром поляків під Підлипним, хоч така подія могла бути: є чимало фактів, які засвідчують повстання проти поляків у цей час.

щували і скасовували. А коли б ваша вельможність не зволив би вчинити того приятельства по волі, то муситимеш учинити те неволею»<sup>211</sup>.

Цим листом Хмельницького господар був перестрашений і затурбований і, знаючи, що не одержить оборони й захисту від поляків, не міг прибрати іншої собі ради, як схилитися до невідвортної дружби з Хмельницьким. Отож, коли Хмельниченко наближався до Ясс, хутенько, аж на мило, виїхав йому назустріч зі значним супроводом великий господарський управитель двору, а вслід за ним, за чверть милі від Ясс, зі значним і ясно убраним гроном своїх бояр вибрався назустріч і сам господар. Хмельниченко, зіскочивши з коня, привітав його низьким уклоном, у той час, як Виговський проголосив коротке слово. Господар же привітав його навзаєм батьківським привітом і поцілував його в голову. Затим Хмельниченко, у супроводі урочистої музики своїх трубачів і військових бубнів, гучно й бучно вїхав до Ясс. Його з супроводом ласкаво прийняли і впродовж першого, другого, третього та інших днів гуляли весілля при безрозсудній сербській і турецькій музиці<sup>212</sup>. Після того його відпустили з новошлюбною невісткою Хмельницького до Чигрина<sup>213</sup>. Цих гостей Хмельницький прийняв із радістю і був задоволений, що здобув собі добрих приятелів та союзників — з одного боку хана з ордами, а з другого — свата господаря з Волохами.

Після тієї, що була на Батозі, війни люди на Україні прожили літо тихо, без польських дозорців. Польські-бо війська та інша шляхта, зачувши про перемогу Хмельницького під Батогом над своїм військом, вийшли поспіхом і з великим страхом до польських кордонів, а пан Домарацький з іншими панами, сподіваючись урятуватися від тодішньої біди, не побіг у Польщу, а лише з Прилук до Конотопа. Біля села Підлипного його наздогнав із козаками колишній прилуцький полковник Воронко і за наказом прилуцького полковника Сомка порубав панам голови<sup>214</sup>.

Того ж літа, караючи грішні людські дії, завдяки невідомій своїй волі, впав на малоросійську Україну, що лежить обіруч річки



Моровий лікар (50).

<sup>215</sup> Мається на увазі моровиця, що охопила Польщу й Україну.

Дніпра, гнів божий <sup>215</sup> і вдарив на неї смертоносною правицею так, що в Києві та в інших малоросійських містах і селах багато хто позбувся свого тимчасового життя і мусив оселитись у вічності. Інші ж, яких було вигнано зі своїх жител у Королівщину, знову повернулися і почали жити в своїх колишніх мешканнях.

## РОЗДІЛ V

*Про перепросини Хмельницьким короля через лист і нарочних послів за завдану при Батозі поразку Калиновському; про віддання королеві своєї зичливості до Корони; про підозру його (Хмельницького) в підступності й облудності; про те, що король відпровадив посланців Хмельницького ні з чим; про сейми і сеймики в Польщі, які радили королю збирати на війну проти Хмельницького платні війська і гроші на них.*

<sup>216</sup> Йдеться про посольство через полонених шляхтичів Корицького й Войни. Але Хмельницький писав не до короля, а до канцлера, і не після синового одруження, а відразу після битви під Батогом, точніше, з-під Могильова, 24 червня.

Завершивши щасливо, як і бажав того, свій воєнний чин під Батогом і відбувши синове весілля, Хмельницький зважився одурити своїми писаннями через нарочних посланців і самого короля Яна-Казимира <sup>216</sup>, перепрошуючи й за поразку біля Батого, вчинену Калиновському. Він писав, що то сталося попри його (Хмельницького) волю, що він попереджував своїм листом Калиновського, ознаймовуючи його, що випровадив з козаками й татарами на весілля до Волох свого сина і, бажаючи, щоб він, Калиновський, звільнив для нього заступлений до Волох шлях. Хмельницький дивується, що він, Калиновський, цієї його перестороги й прохання не послухав і не виконав, але дочекався на тому місці, під Батогом, його сина, який ішов із свавільною ордою, приданою для охорони його особи. Калиновський не тільки не хотів дати йому вільного шляху, але хотів заборонити йому води й повітря. Це образило сина Хмельницького, і він зі згаданою ордою й козаками напав на польські війська і завдав їм, без відома його, Хмельницького, турботи й шкоди, за що королівська величність хай зволить не ображатися на нього,— Хмельницький просить про це принижено. Він доклав при цьому, що

Сейм у Варшаві (1).





Зустріч двох шляхтичів (25).

<sup>217</sup> Чамбули — татарські роз'їзди.

коли б він, Хмельницький, у всі минулі літа не гамував і не спинав своїми ретельними стараннями розстервенену й заюшену свавільну орду, завжди жалюючи державу Корону Польську, то вона достеменно могла б плюндрувати й спустошувати своїми чамбулами <sup>217</sup> Корону й поза Віслою. Тому-то він певний королівської ласки й милосердя, що вчинок сина його на Батозі йому подарується, а коли б мало бути інакше, то він, Хмельницький, муситиме удатися під оборону й протекцію до когось іншого зі сторонніх монархів. Однак з тим не квапитиметься, доки не одержить відповіді від його королівської величності й запевнення про незмінну до себе його панську ласку.

На цей лист король і сенатори Хмельницькому не відповіли, оскільки побачили там облуду й блюзнірство до королівського престолу. Тим часом почали в Польщі відправлятися сейми й сеймики, на яких постановляли не що інше, а тільки те, щоб знову почати війну з Хмельницьким і щоб на нього не посилати посполитого рушення, тільки зібрати п'ятдесят тисяч кварціального війська. Для цього пропонувалося встановити і збирати в повітах на те військо грошові побори.

<sup>218</sup> Посланці і гадки не мали вертатися, бо ціною цього посольства вимостили собі волю (див. приміт. 216).

Посланці Хмельницького отож повернулися ні з чим <sup>218</sup>.

## РОЗДІЛ VI

*Про повторне вислання посланців від Хмельницького до короля, але вже не з перепросинами, а з повинною за Батозький розгром Калиновського і з проханням прислати комісарів, щоб обміркувати Зборовські та Білоцерківські пакти на кращу користь Малій Росії і з обіцянкою від себе припинити війну й порвати з татарами; про виправу від короля до Хмельницького двох осіб для переговорів про умови миру; про зустріч їхню й прийняття; про жорстку розмову з ними Хмельницького і про недоброзичливу відправу їх до короля; про польські війська, які прибули за королівським розпорядженням до Ковеля; про їхнє невдоволення на гетьмана за нестатки і про їхню зимівлю біля Ковеля; про їхній намір пробиратися на Україну проти Хмельницького і про перепин того зимового походу на Україну.*

<sup>219</sup> Козацькі послы прибули в серпні. Вимагали ще й повернення Зборовського трактату.

Через кілька тижнів після цього Хмельницький знову виправив до короля своїх послів із листом, де вже не перепрошував за Батозьку поразку, але впокорювався в своєму переступі його королівській величності <sup>219</sup>. Він просив прислати комісарів, які б, роздивившись



Б. Хмельницький.  
Ікона з Покрови (7).

і слушно обваживши два попередні пакти, тобто Зборовський та Білоцерківський, виміряли б і розміркували, що можна вчинити для кращого задоволення та життя Запорозького війська й усього україно-малоросійського народу. Сам же Хмельницький, бридячись уже багатолітньою і багатокровою війною, не тільки готовий її припинити, але й зовсім порвати, на бажання Корони Польської, союз із ханом.

На цей лист його королівська величність спершу мало зважив, не вірячи йому, але потім роздивився і не послав до Хмельницького відразу комісарів, щоб не спіткало їх те, що спіткало колишніх у Білій Церкві, а виправив до нього двох значних руських шляхтичів Зацвілховського й Чорного, які спізналися були і заприятелювалися з Хмельницьким ще 1645 року на Мерлі, коли ляхи з козаками ходили проти Півторакожуха<sup>220</sup>. Король наказав їм, аби звістили Хмельницького, що коли той відпустить до короля в заставу для більшої певності одного з двох своїх синів, а з татарами розбратается якнайдалі за місяць, то король пришле йому під Київ комісарів. Ще він сказав, щоб послали з обличчя й розмови Хмельницького зрозуміли, чи щиро він шукає королівської ласки. Ті особи, яких випра-

<sup>220</sup> Півторакожуха Карпо — козацький ватажок, герой боротьби з поляками після повстання Остриниці та Гуні, вів партизанську війну в степах.

<sup>221</sup> Опис прийому послів Величко взяв у Твардовського, який вийняв його з правдивої реляції С. Потоцького і прикрасив низкою белетристичних деталей.

<sup>222</sup> Хмельницький вважав, що комісія не потрібна, бо він згоден пристати на Зборовські умови. Від Білоцерківського трактату він відірвався, бо його й сейм не потвердив.

<sup>223</sup> Про короля на чолі комісії реляція Потоцького не говорить. Хмельницький ставив вимогу відправляти комісію без війська, було вимовлено й термін — 1 січня, місцем визначено Чуднів. Переговори ці лишилися без наслідків.

<sup>224</sup> Станіславу Потоцькому.

<sup>225</sup> Війська було на папері 30 тисяч, а насправді ледве 20 тисяч.

вив король, наблизилися до Чигрина й звістили про себе Хмельницького<sup>221</sup>. Хмельницький послав їм назустріч на чолі загону в півтора ста коней свого сина Тимоша. Тиміш зустрів їх і, ласкаво привітавши, припровадив у дім свого батька, який вийшов до них на ганок і з прихильним та веселим видом привітав їх. Після того вони обідали, багато разів випиваючи за королівське здоров'я і за Запорозьке військо, та палили за здравницю з гармат. Коли ж послі переночували й прийшли до Хмельницького для справування свого посольства, то Хмельницький спочатку сказав їм, що він здивувався, як це вони, такі поважні особи, зважилися їхати до нього в чисте пекло, адже повсюди лютує мор і лише Чигрин та Суботів ним не зачеплені. Коли ж після всіляких розмов послі запропонували Хмельницькому те, для чого були послані, тобто, щоб він послав у заклад королю свого сина й розбратався з татарами, Хмельницький дуже роз'ярився і, вхопившись за шаблю, що висіла при боці, відповів їм: «Коли б хто інший, а не ви, мої знайомці й друзі, були прислані до мене з тим посольством, то я міг би напевне вчинити щось інше». Він сказав їм ще й таке: «Чи не бачите моєї до вас, поляків, прихильності й пошани, адже, знісши вас нині на Батозі, не тільки міг вас укінець знищити й розорити, але й, пославши численні козацькі й татарські полки, міг би вас загнати й за самий Рим». Після того королівські послі, впокоривши гнів Хмельницького поміркованими й ладними словами, попросили в нього відповіді на викладені в листі Хмельницького до короля постулати, а також і на сказане ними, послами. Хмельницький відповів їм, що розходиться йому з татарами нічого, а комісію й тоді не буде пізно вчинити, коли війна закінчиться<sup>222</sup>. Сказав він, що хоче бачити на чолі цієї комісії самого короля, а коли й де її відправити, хай його королівська воля визначить сама<sup>223</sup>. Сина в заставу послати він аж ніяк не може, бо один іще дитина, а другого не годиться посилати з такою функцією, бо він тільки-но оженився. Але він може, сказав Хмельницький послам, зібратися на іншу заставу, лише за умови, що король присягне не порушувати Зборовські пакти.

Коли названі вище послі повернулися з цим звіщенням і розповіли королеві весь хід свого посольства, король відразу ж послав розпорядження подільському воеводі, новому польному після Калиновського гетьманові<sup>224</sup>, рушати із військом, якого на той час було зібрано небагато, до України і стати обозом під Ковелем. Там гетьман зупинився і чекав, доки набереться до нього більше війська, терплячи від свого вояцтва незадоволення; воно на лихе замірялося, бо не було забезпечене харчем та грішми.

Там поляки стояли аж до Пилипівського посту, і гетьман набрав безліч війська<sup>225</sup>, але серед нього з'явився голод, і вояки почали вже ремствувати на гетьмана. Тому він мусив розпустити їх на три милі довкола Ковеля на зимові квартирі, бо вже настала тоді й зима. Зима видалась у той рік з відлигами, постійними сльотами й приморозками, і це перешкодило польському намірові, учиненому на розорення України, тягтися туди з військом та обозами.



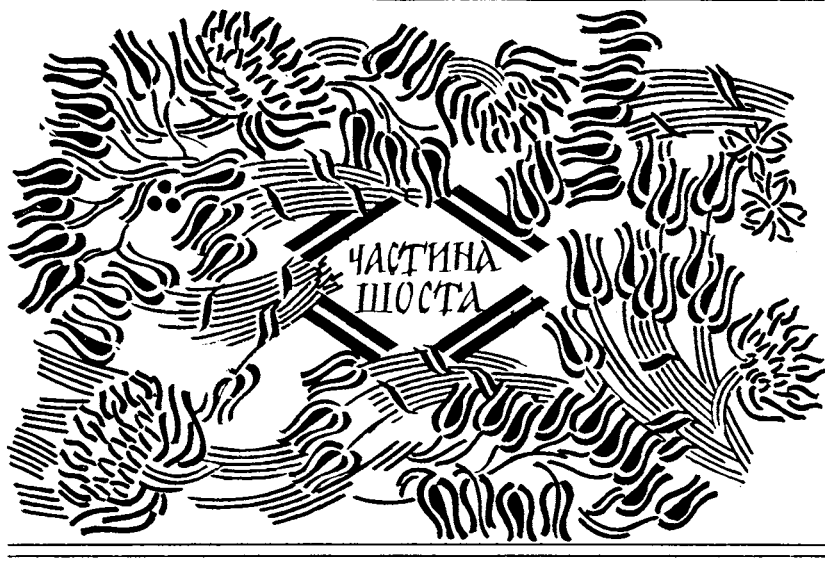

## І РІК ШОСТИЙ ВІЙНИ ХМЕЛЬНИЦЬКОГО З ПОЛЯКАМИ

*У ній ідеться про листування Хмельницького з сусідами; про послання Хмельницького до короля; про вигнання волохського господаря з Волох венграми; про взяття Сочави і смерть там сина Хмельницького; про скупченість і бідство поляків під Жванцем від ударів хана й Хмельницького; про постановлений там мир та інше.*

### РОЗДІЛ І

*Про лядські замисли на Хмельницького і про його засторогу на них; про посольства Хмельницького до сторонніх монархів із проханням допомогти проти поляків і про обітниці; про два значні лядські роз'їзди і про велику шкоду від них Хмельницькому; про Богуна, якого послав Хмельницький проти наскоку Чернецького; про здобуття Чернецьким Монастирищ, про його поранення там і втечу звідтіля.*



оку від створення світу 7161-го, а з часу пришествия в світ у плотській одежі Господа 1653-го, Хмельницький лишався в Чигрині і, маючи певні звістки, що на нього збираються лядські війська, виправив на польське порубіжжя в українські міста для зимівлі і деякі свої полки. Він

наказав їм бути обережними й уважними, а сам відправляв з Чигрина посольства до сторонніх монархів, просячи їх допомогти йому проти поляків. Писав він до турчина, обіцяючи йому кордони з Коронаю Польською по Віслу з Кам'янцем-Подільським<sup>226</sup>; писав до великого государя царя московського, якого просив, висилаючи значні подарунки, щоб той потугою своїх військ не дозволяв Литві давати допомогу полякам проти Хмельницького<sup>227</sup>, обіцяючи віддати великому государю московському Сівер та Смоленськ, який поляки кількаразово відривали від нього. Хмельницький посилав і

<sup>226</sup> Йшлося тільки про Кам'янець-Подільський і про річну данину.

<sup>227</sup> До російського уряду посланці шлються тепер часто, тут, мабуть, йдеться про посольство С. Богдановича, який прибув у Москву в грудні 1652 р.

<sup>228</sup> З ханом було відновлено приятні стосунки ще на початку листопада 1652 р.

<sup>229</sup> Муляньський, мунтяньський — румунський.

<sup>230</sup> У Твардовського — Челебій. Можливо, тут ідеться про польський напад 13 березня 1653 р. на козацьку залого в Коростишеві. Величко бере це оповідання в Твардовського.

до хана <sup>228</sup>, запрошуючи татар на прийдешню весну, звертався й до волоського й муляньського <sup>229</sup> господарів, бажаючи, щоб вони прийшли на весну зі своїми військами до Львова.

Поляки, збираючи довгий час під Ковелем всілякі звістки, але нічого певного про Хмельницького не знаючи, виправили з якимось Черодієм <sup>230</sup> під військо Хмельницького свій роз'їзд. Під Но-



Портрет С. Чернецького (31).

воселовим вони несподівано вночі напали на козаків і вибили їх близько трьохсот, стративши й собі дев'яносто восьмеро. Після цього замаху той заюшений Черодій до решти сплюндрував Самгородок та Прилуку, позабивавши в них невинних козако-руських людей. Але певного «язика» про Хмельницького поляки так і не дістали й виправили на чолі з Чернецьким повторний роз'їзд на козаків — п'ятнадцятитисячний загін добрих виборних польських кіннотників. Той Чернецький хутко перебив малі козацькі застави й несподівано напав на Погребище, коли там зібрався був ярмарок. Весь народ, що був тоді на ярмарку, чоловіків та жінок, дівок, вагітних і молодичь з грудними дітьми, а також козаків, яких нагодилося на ту хвилю чимало, він допустив своєму військові немилосердно й по-нелюдському, всіх до одного, без жодного пошанівку й пощади, вибити й віддати тиранській смерті — вчинив він це на пострах іншим містам та селам, на які хотів наступати. Цей Чернецький від упень розорених і спалених Погребищ рушив далі в Україну на Побужжя і обернув у попіл та сплюндрував вогнем і мечем мало не всю Брацлавщину, аж по Бершадь та Умань.

Хмельницький одержав звістку про такий військовий і катівський учинок Чернецького, але йому доповіли неправдиво, начебто в Чернецького мало людей. Отож він виправив на відсіч йому свого



полковника Богуна з чотирма тисячами козаків і збирався виходити вслід і сам, чекаючи лише приходу орди. Діялося це вже навесні, в середині березня. Богун був справний і обережний вояк, через це, скоро-но наблизився до Чернецького, виправив своїх моторних хлопців вивідати силу війська Чернецького. Ті повернулися назад і донесли Богунові, що в Чернецького є війська п'ятнадцять чи й більше тисяч. Тоді Богун зм'якшив свій замисел, а з'ясувавши,

Шапка Б. Хмельницького (18).



що Чернецький перебуває вже близько, вступив у місто Монастирище, пославши до Хмельницького швидкими кінями вісника про те, що в Чернецького є багато війська. Коли Хмельницький одержав цю звістку, він, уже маючи біля себе частину прибулої орди, зразу ж рушив до Монастирищ на підмогу Богунові. А Чернецький, прочувши про Богуна, зразу ж пішов на нього й обклав Монастирище, багато разів штурмуючи його того ж таки дня. Він стратив у тих штурмах п'ять тисяч свого війська<sup>231</sup>, однак ще сподівався на перемогу. Переночувавши, він знову пішов штурмувати міські вали і спалив тамтешній Монастирищенський замок. У тій варв'ятні й тому розрусі Богун побачив небезпеку собі й, залишивши в порохових димах та мушкетних громах своє військо, вибрався з Монастирищ і подався до Хмельницького. Богунове військо було справне, воно міцно оборонялося разом з рештою старшин і забило ще тисячі з півтори жовнірства, а самого Чернецького в тих січах важко поранило з лука в лице<sup>232</sup>. Саме в той час, коли й штурм Чернецького ще не кінчився, в тилу його війська повстала велика тривога й замішання: хтось закричав, що до Монастирищ наступає з численним військом та ордою сам Хмельницький. Усмерть перелякане польське військо не тільки припинило свій штурм, але, наче ошпарене, покинувши свої вози з усіма достатками й великою здобиччю, побігло від Монастирищ назад до Ковеля і тільки за десять миль від Монастирищ побачило й пізнало, на свою велику шкоду й сором, що тікало даремно. Бо Хмельницький хоча й шов із військом до Монастирищ<sup>233</sup>, але був іще неблизько на той час, коли ляхи так налякалися й залишили на користь монастирищенським обложенцям, богунівцям, свою здобич.

<sup>231</sup> Тут і далі цифри непевні.

<sup>232</sup> Інші дані: Чернецького поранили з самопала. У Твардовського — стрілою.

<sup>233</sup> Хмельницький не йшов до Монастирищ, хоча й тримався наготові.

## РОЗДІЛ II

*Про безчесне повернення Чернецького з-під Монастирищ до Глинян і про невдоволення в обозі польського війська; про Бристський сейм, про прибуття в Глиняни короля і про вгамування війська; про третє прохання Хмельницького в короля прощення і про прохання його підтвердити давні українські права; про королівську на те відповідь; про сумну звістку для Хмельницького щодо ворожого до нього союзу Ракочого з мултянами; про вигнання з їхньою допомогою з Волох господаря, свата Хмельницького, і то через нахвальбу Хмельниченка; про те, як Хмельниченко знову повернув на волоське господарство свого тестя; про поразку Хмельниченка від венгрів; про Ракочого, його страх перед Хмельницьким, союз його з поляками; його поради й зобов'язання йти з військом на Хмельницького; про те, як Хмельницький звідомив про це Порту і про указ Порту до Ракочого; про вагання щодо союзу з Ракочим і про вправу до нього посла; про розгром польського роз'їзду роз'їздом Хмельницького.*

Фортуна спочатку посприяла Чернецькому в його нападі, і водночас це принесло, як уже сказано, велику руїну для України. Але незабаром щастя зрадило його, і він мусив ганебно втікати з-під Монастирищ. Після того він, сам поранений, пішов із рештками свого війська не до Ковеля, а до Глинян. Тут він уже застав генеральний обоз усього королівського війська, яке збиралося на з'єднання, і в тому обозі саме розпалилося було невдоволення щодо платні й харчів. Тому й було призначено в Бристю Литовський сейм<sup>234</sup>, на якому мали нарадити, як би затримати військо, щоб воно не пороз'їжджалося навсібіч. Але на той сейм мало хто поїхав

<sup>234</sup> Сейм у Бресті (Бристі) був у березні — квітні 1653 р.

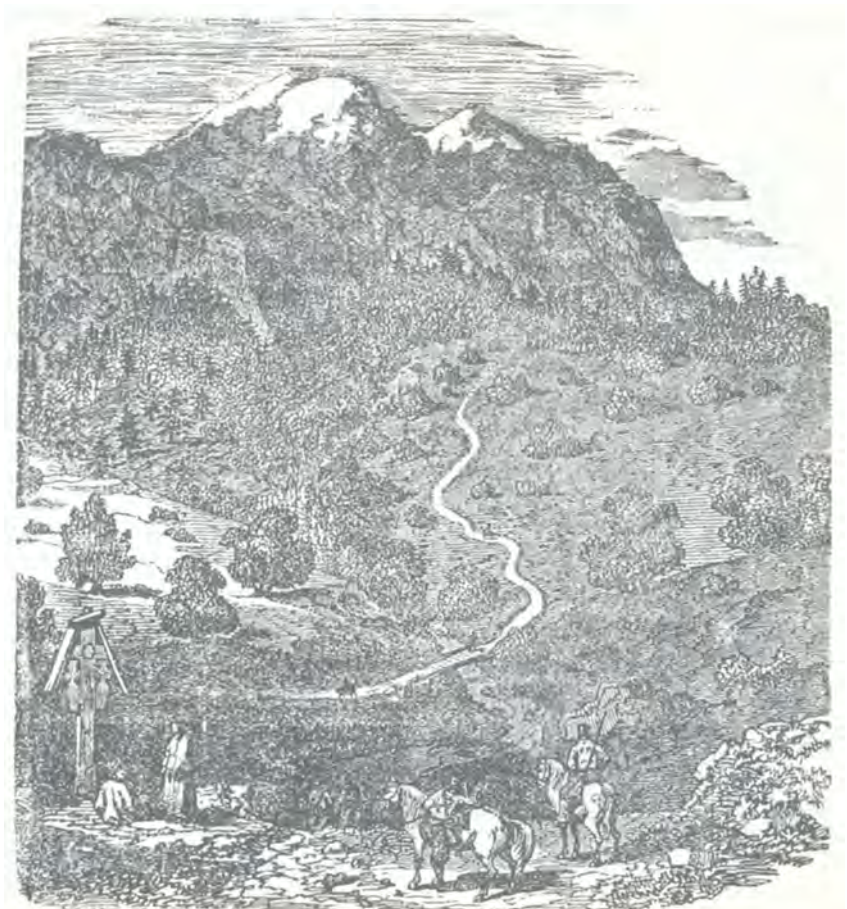

Гора у Валахії (41).



Битва з валахами (36).

із поважних поляків. Однак, коли в обоз до Глинян прибув сам король й озаймував усьому військові, що хоче саморуч докінчити прийдешню війну з Хмельницьким, військо перестало невдоволитися й бунтувати. На той час туди ж, під Глиняни, Хмельницький втретє виправив до короля посланців з листом<sup>235</sup> від свого й Запорозького війська імені, у якому він, Хмельницький, просив королівського милосердя й прощення свого виступку, щоб король зволив усе, що сталося, вибачити Хмельниченку, і щоб він не йшов зі своїми військами розорювати Україну. Просив він також обов'язково зберегти для Запорозького війська давні вольності, свободи й військовий порядок, щоб військо це було при козацьких гетьманах, а також затвердити без найменшого порушення в старожитнім чинові й благочестиву віру. Той лист Хмельницького вважали за облудний, як і перші його листи, і довго думали, що на нього відписати. Врешті король відписав Хмельницькому, зазначивши, що не вірить йому й ганить за кількаразові облудні до його королівської ласки прохання й убезпечення, після яких багато разів наводив на неприготованих польських гетьманів свої війська з ордою, як сталося й на Батозі; що він, Хмельницький, приніс численні шкоди Короні Польській, отож і зараз тяжко повірити йому і його бажанню. Однак, коли б він дав у заставу



Шляхтич XVII ст. (27).

<sup>235</sup> Лист писано на початку 1653 р. Знаємо ще про один лист, писаний у листопаді 1652 р. У листі, писанім на початку 1653 р., Хмельницький також просить миру. Зміст послання, однак, дещо розходиться з поданим тут переказом. Лист, писаний у листопаді, не

зберігся. Відповідав на лист 1653 р. С. Потоцький. На попередні листи Хмельницькому не відписували. Зміст відповіді збігається з поданим тут переказом, але без умови про заставу сина і розбрат з татарами.

<sup>236</sup> Мунтянського господаря звали Матій (Матвій) Басараба.

<sup>237</sup> Такі поголоски ходили, але ініціативу приписують Лупулові. Деякі польські джерела приписують це і Хмельницькому.

<sup>238</sup> Логофет буквально означає канцлер. Звали його Стефан Георгіца, який давно готував цей переворот.

<sup>239</sup> Дані про кількість козаків розходяться: згадують 16 і 8 тисяч.

<sup>240</sup> Проти Тимоша вийшов сам Стефан із тридцятитисячним військом. Битва з козаками тривала добу (30 квітня — 1 травня) і закінчилася повною перемогою українців. 2 травня Тиміш був уже в Яссах.

<sup>241</sup> Йдеться про бій на річці Яломниця під Торговищем. Проти Тимоша й Лупула виступали з'єднані війська Ракочія та Матія. Це було 27 травня. Бій під Тележиною був раніше і не дав якихось істотних результатів.

Битва з волохами (36).

сина й спекався братерства з татарами, може, й одержав би в тому своєму переступництві його королівське прощення.

Іще не встиг Хмельницький зібратися з думками на цю королівську відповідь, коли з боку венгерського князя Ракочого й мунтянського господаря Радула <sup>236</sup> дійшли неприємні для Хмельницького й бажані полякам звістки, що вони, погодившись поміж себе, погано думають про Хмельницького і то з тої причини, що Тиміш Хмельниченко, будучи на весіллі в Яссах, промовився, що начебто його батько, Хмельницький, мав докупитися в Турецької Порти Мунтянського володарства і через нього, Тимоша, посилити свій вплив і на Седмигородську країну, тобто на Венгерську державу <sup>237</sup>. Здійснюючи той свій ворожий до Хмельницького замисел, Ракочій намовив Логофета <sup>238</sup> на волоського господаря, свата Хмельницького, щоб зігнати того з волоського господарства, і дав йому для цього свого венгерського війська. Логофет уступив у Волоську землю, вигнав геть із неї господаря, і той, з усім своїм найкращим майном, мусив вийти з Волоської землі до Кам'янця-Подільського. Довідавшись про це, Хмельницький виправив у поміч сватові, волоському господареві, свого сина Тимоша з полковником Богуном і дванадцятьма тисячами добрих козаків <sup>239</sup>. Тиміш прибув до Ясс, коли Логофет звіди був вийшов, вирубав залишену тут Логофетом передню залогу <sup>240</sup> і повернув на волоське господарство вигнаного звідси Логофетом свого тестя. Пізнавши такий успіх, Хмельниченко рушив із Ясс і, переправившись через річку Серет, пішов на Мунтяни, на захист яких стояло в потайному місці значне венгерське військо Ракочого. Тільки-но Хмельниченко переправився через річку Тележину <sup>241</sup>, те венгерське військо кріпко і зненацька вдарило з тих потайних місць на Хмельниченка. Козацьке військо було так заскочене, що там-таки, на бойовищі, розсипалося пріч, і тільки менша



<sup>242</sup> Опис битви неточний. Козаки дали битву за всіма правилами тодішнього військового мистецтва, яка тривала сім годин. Дощ і буря зашкодили козакам (підмок порох), і їхня кіннота кинулася тікати. Піхота відійшла потому. Є дані про 4—5 тисяч полонених козаків, яких потім вирубано. З козаками було й Лупулове військо.

<sup>243</sup> Ракочій послав своїх послів до Яна-Казимира вже після вигнання Лупула.

<sup>244</sup> Посли Хмельницького були в Царгороді 12 червня.

<sup>245</sup> Вирішили не укладати формального союзу, а тільки вступити в воєнну корпорацію — боялися втручання Туреччини. Це було в кінці травня.

Його частина з Богуном ледве зібралася й прибула до Чигрина <sup>242</sup>. Ракочій тоді, роздивившись, злякався, що не зможе встояти перед силою Хмельницького й орди, і, забувши свою колишню неприязнь, вдався до Корони Польської і просив короля Яна-Казимира допомогти йому проти Хмельницького <sup>243</sup>, обіцяючи йому й свою допомогу проти Хмельницького разом з подунайцями, сербами та мулянами. Він обчислював своє венгерське військо в тридцять тисяч і пропонував через свого посла, який прибув до короля в Глиняни, всілякі способи проти Хмельницького. Хмельницький тоді дав знати Порті про таку неприязнь до себе Ракочого <sup>244</sup> й мулянів, і та послала Ракочому пропозицію й указ, як своєму підданому, щоб він не починав війну з Хмельницьким і дав спокій сватові Хмельницького, старому волоському господареві. Цієї турецької пропозиції Ракочій не послухався і все так само брався до союзу проти Хмельницького з поляками. Поляки ж не відправляли згаданого посла Ракочого, довго розмірковували, як тут вчинити, бо зважали, що за Хмельницьким може потягти й турчин і допомогти йому. З другого боку, Ракочій у час безкоролів'я в Польщі після смерті Владислава, силкуючись здобути корону, виступав у згоді з Хмельницьким проти поляків, і вони стереглися, щоб через цю згоду й тепер зрадою та хитрощами не було б учинено полякам якоїсь шкоди. Стало, однак, на тому, що король схилився до спілки з Ракочієм <sup>245</sup>, виправив до нього свого посла, військового стражника Яскольського, щоб краще про все домовитися. Цей Яскольський, наближаючись зі своїм полком до Дністра, випровадив був набік у роз'їзд з найвиборнішим товариством свого поручника. Його застав на безпечному спочинку в Іллінцях роз'їзд Хмельницького і розгромив ущент.

### РОЗДІЛ III

*Про сумне й розпачливе рушення Хмельницького до Глинян на короля; про тривогу в королівському обозі після того, як зловили «язика» Хмельницького; про нерішучість Хмельницького й повернення його від Тарнополя на Чорний Острів за Дніпро, щоб примножити своє військо; про виправу до короля з Чорного Острова начебто не від Хмельницького, а від усього козацького війська київського полковника Антона з проханням ласки і про удавання Хмельницького, начебто він має душогубний намір; про прийняття того посла і про тяжку відповідь йому від гетьмана; про посольську вимогу до гетьмана і про повернення його (посла) від гетьмана до козаків; про прибуття його з невтішними відомостями до Хмельницького і про лютування на те Хмельницького; про способи Хмельницького нашкочити полякам і про посередництво сусідніх монархів до згоди його з поляками; про гінця великого государя московського до короля з грамотою, яка мала в собі прикрі королеві умови; про причини загайки короля в Глинянах — чому не йшов він на Україну; про затримання московського гінця; про розіслання з Переяславля універсалів Хмельницького із закликом до козацького війська зійтися до нього; про ліпші надії в Хмельницького для козацького й татарського війська, що зібралось в нього; про наступ Ракочого на свата Хмельницького в Волощину і про допомогу, яку дав йому польський король; про рушення короля з Глинян до Галича; про московські війська на литовському кордоні і про затримання на тому ж литовському кордоні московського гінця.*

Гетьман Запорозького війська Богдан Хмельницький сумував з поразки свого сина від військ Ракочого і на зміну своєї фортуни. Він зібрав, позираючи ліворуч і праворуч на своїх ворогів, тобто на поляків, венгрів і мулянів, до тридцяти тисяч охочого козацького війська і з ним, а також із певною частиною татар, що були при ньому, рушив просто на Збараж <sup>246</sup>, маючи намір йти й на самого



Козацька порохівниця (13).

<sup>246</sup> Хмельницький прибув на Поділля в червні. Стояв на лінії Липовець — Вінниця — Бар. В середині червня пішов далі на Поділля. Останнє місце перебування — Бедрихів Городок.



Козацький табір на р. Солониці (1).

<sup>247</sup> З ордою тут виник конфлікт через набраний український ясир. Відступило військо, бо почався голод, а краї тут були спустошені.

<sup>248</sup> Хмельницький відступив до Білої Церкви, по дорозі з табору під Межибожем відправив полковника Антона. Це було в кінці червня.

<sup>249</sup> Антон Жданович. Посольство було від черні та Хмельницького. Ходили, правда, поголоски, що тільки від черні, — це є відгомоном непорозуміння між Хмельницьким і козацьким військом.

<sup>250</sup> У цей час у Хмельницького були посланці від Порти.

<sup>251</sup> Козаки просили поновлення Зборівського трактату або ж вислати до них комісарів.

<sup>252</sup> Про це на переговорах не йшлося. В листі до Хмельницького поляки поставили вимогу відіслати турецьких послів і просити в короля милосердя. Відповідь послано в липні.

короля до Глинян. Біля Збаража на військо Хмельницького наскочив польський роз'їзд і, взявши певного «язика», доніс королеві достовірну звістку про Хмельницького. Другий роз'їзд на чолі з якимсь Пісочинським біля Зборова оточили козаки й орда, і весь він пропав, тільки його начальник Пісочинський сам ледве видряпався й приніс королю до Глинян звістку, що Хмельницький перебуває заледве в десяти милях від королівського обозу. Настрашене цим, королівське військо відразу ж кинулося за королівським указом до гармат, зброї та коней. Хмельницький у цей час прибув під Тарнопіль і, вивідавши з розповідей польських «язиків», узятих під Зборовом, про місцеперебування королівського війська та про його військову готовність і не мігши затримати при собі орди <sup>247</sup>, позадкував з усім військом та обозом на Маначин і Чорний Острів за Дніпро <sup>248</sup>, щоб там набрати собі більше козацького й ординського війська. Від Чорного Острова Хмельницький справив начебто не від себе, а від усього Запорозького війська супліку й послав з нею до короля київського полковника Антона <sup>249</sup>, просячи в ній королівського до себе милосердя і прощення виступків. Козаки начебто хотіли бути, як і колись, ліпше під християнським королем польським, ніж іти за Хмельницьким, порушуючи совість і християнську віру, під вічне ярмо й бусурманську неволю <sup>250</sup>. «Наше сумління здригається й обурюється, оскільки Хмельницький пообіцяв туркам не лише побратися з ними в дивані турецькому, але й побусурманитися, для чого вже прислано від Порти царедворця, щоб вислухати присягу Хмельницького». Оце все, що висловлено в супліці, Хмельницький наказав говорити й словесно згаданому послові, київському полковникові.

Той посол прибув у королівський обоз, але до самого короля його не допустили, тільки до гетьмана, а гетьман, скликавши рикарське коло й вислухавши подану супліку <sup>251</sup>, вчинив послові таку відповідь, що не для Хмельницького, а для Запорозького війська проситиме короля відновити його ласку, та й то тоді, коли військо пришле до рук королю самого Хмельницького <sup>252</sup>, а царедворця,

якого прислано від Порти вислухати присягу Хмельницького, хай військо затримає при собі. Коли військо те зробить, то може виглядати собі й комісарів, щоб учинити для себе зносніші трактати. А посол козацький хай залишиться в закладі в королівському війську і виправить від себе з такою гетьманською відповіддю до козацького війська когось простішого.

Цю сувору гетьманську відповідь дехто з присутнього товариства хотів пом'якшити, однак гетьман був несхитний. Згаданий козацький посол київський полковник Антон, вислухавши таку гетьманову мову й будши людиною доброго серця й доброго розуму, вирік там-таки при всьому зібраному товаристві такі слова до гетьмана<sup>253</sup>: «Ясновельможний пане гетьмане, коли на те воля твоєї вельможності, щоб я тут, поруч з королівською величністю, лишався

<sup>253</sup> Промова вважається неавтентичною. Принаймні інші джерела її не стверджують. Власне, перенесено її в своєрідний спосіб з «Війни домової» Твардовського. Там її проголошує королівський посол перед Хмельницьким. Маємо тут інтерпретацію художнього прийому, а не історичний факт.



Російський цар  
Олексій Михайлович (37).

в закладі й послав твою відповідь козацькому війську через когось іншого, то я тому суперечити не можу. Але хоч сказати, що військо буде незадоволене з цього вашого вчинку і не тільки додумуватиметься, що я вже неживий або ж, що я живий, але перебуваю в суворому ув'язненні, але ще більше озлиться і може розв'язати сильнішу війну, а ваших послів, коли якось лучаться, так само навзаєм затримати, як маю бути затриманий тут я. Мене прислано до королівської величності не для закладу, а в посольстві, і не через кого іншого, а через мене повинна дійти до війська, що мене послало, відповідь його королівської величності й твоєї вельможності. Є така

Печатка Олексія Михайловича (37).



<sup>254</sup> Поляки затримали Ждановича, лист Потоцького відіслано з кількома козаками. Хмельницький не відповів на нього.

<sup>255</sup> Хмельницький одержав лист 22—23 липня. Це було якраз перед радою в Чигирині. Гетьман був тоді зайнятий власними справами і навряд чи збирався йти на поляків. У цей час готувалася і нова експедиція на допомогу Лупулові.

<sup>256</sup> На той час Лупулові було не до посередництва, він сам приїхав у Чигирин просити допомоги собі.

давня людська приказка: «Посел як осел, він носить те, що на нього накладено». Так само приїхав і я сюди, до королівської величності, з тим, з чим мене послано, і маю повернутися з тим, з чим мене відправлять. Коли ж, як сказав твоя вельможність, я тут, у порушення давнього звичаю й політики, буду затриманий, то від цього для козацького війська буде невелика страта, тільки вродиться велика озлоба й запалиться в козацьких серцях більша завзятість (чого ми вже й не бажаємо) на ще більше кровопролиття».

Вислухавши цю мову козацького посла, польний коронний гетьман із численним значним товариством, що було при ньому, відразу ж переіменув той свій намір затримати посла і зволив відправляти його з вищевикладеною відповіддю до козацького війська <sup>254</sup>. Коли той посол, київський полковник, повернувся до Хмельницького і здав своє посольство <sup>255</sup>, детально все оповівши, Хмельницький зразу був дуже від цього розгніваний і швидко вислав до хана по татар, а в Січ по запорожців. Сам же він почав вишукувати спосіб, як би підняти й навести на поляків великого государя московського. Однак спершу він попросив, і його величність, і свого свата волоського господаря посередництва <sup>256</sup>, щоб дійти згоди на корисних собі, всьому Запорозькому війську й цілій малоросійській Україні умовах пактів з королем та поляками без подальшої війни й різанини.

Сталося тоді, що великий государ московський послав на бажання Хмельницького свого нарочного гінця в обоз до короля <sup>257</sup>, який був ще в Глинянах, і запропонував королеві своєю високою грамотою:

1) щоб переступ і вину його (Хмельницького) відпустив і не чинив опісля ніякої йому кривди;

2) щоб остаточно зніс унію з православного руського народу, який живе в усій Річі Посполитій, бо коли б того король не чинив, то за це його царська величність мусить цілком погодитися з Хмельницьким;

3) щоб було йому повернено Смоленськ із тамтешніми повітми, відібраний від царства Російського через несправедливу війну Владиславом <sup>258</sup>;

4) щоб король поставився як належить до тих панів з коронної шляхти, які не віддавали достойних його царській величності почесей і осмілювалися вразливо про нього писати <sup>259</sup>.

Король довгий час прогайнував у Глинянах, одне через те, що не могла швидко закінчитися Львівська комісія, яка вирішувала про заплату королівському військові, а друге, що платне військо, яке не могло добитися винагороди своїх заслуг, не тільки не слухало короля, який наказував їм йти від Глинян на Україну, але й без відома своїх старших роз'їжджалось, начебто його упрохав Хмельницький, з обозу по домівках. Зібрати ж заплату тоді й гроші з винищеного й до решти розруйнованого посполитого народу було вельми важко.

Дуже здивувався і зчудувався король з сенаторами описаному гінцеві московського посольства. Він його не відправляв, а намагався закінчити згадану Львівську комісію. Хмельницький же, тільки прибув до Переяслава, розіслав звідти в усю Малу Росію шістдесят вісім отаких універсалів <sup>260</sup>:

<sup>257</sup> Не гінця, а «великих послів» князів Репніна-Оболенського, Волконського і думного дяка Алмаза Іванова. Вони приїхали до Львова з «великим двором і з пишними церемоніями» 29 липня. Після них приїжджав до короля і гонець Вонифат'єв, але в дрібніших справах.

<sup>258</sup> Ця вимога суперечила б Вічному договору, що був укладений між Польщею та Росією, а послі в своїх домаганнях опиралися саме на нього.

<sup>259</sup> Навпаки, московський бік обіцяв дарувати ці провини, коли король вирішить козацьку справу. Йшлося тоді про повернення козакам Зборовських умов, про справи унії і взагалі віри.

<sup>260</sup> Універсал вважається неавтентичним. Про це свідчить його стиль, вигаданий заголовок. Однак є дані, що в цей час Хмельницький універсали розсилав і то тричі.



Печатка Олексія Михайловича (37).



Славного війська низового й городового Запорозького і всієї, що лежить по обидва боки малоросійської України гетьман Зіновій Богдан Хмельницький.

Вам, усякого чину шляхетно уродженим, що живете обіруч Дніпра, малоросіянам, а особливо козакам і святій братії нашій, ознаймуємо те нашим універсалом, узичивши від пана Бога здоров'я, про що ви й самі добре знаєте як з наших минулорічних універсалів, так і з самого ходу подій. Ми почали нинішню війну з

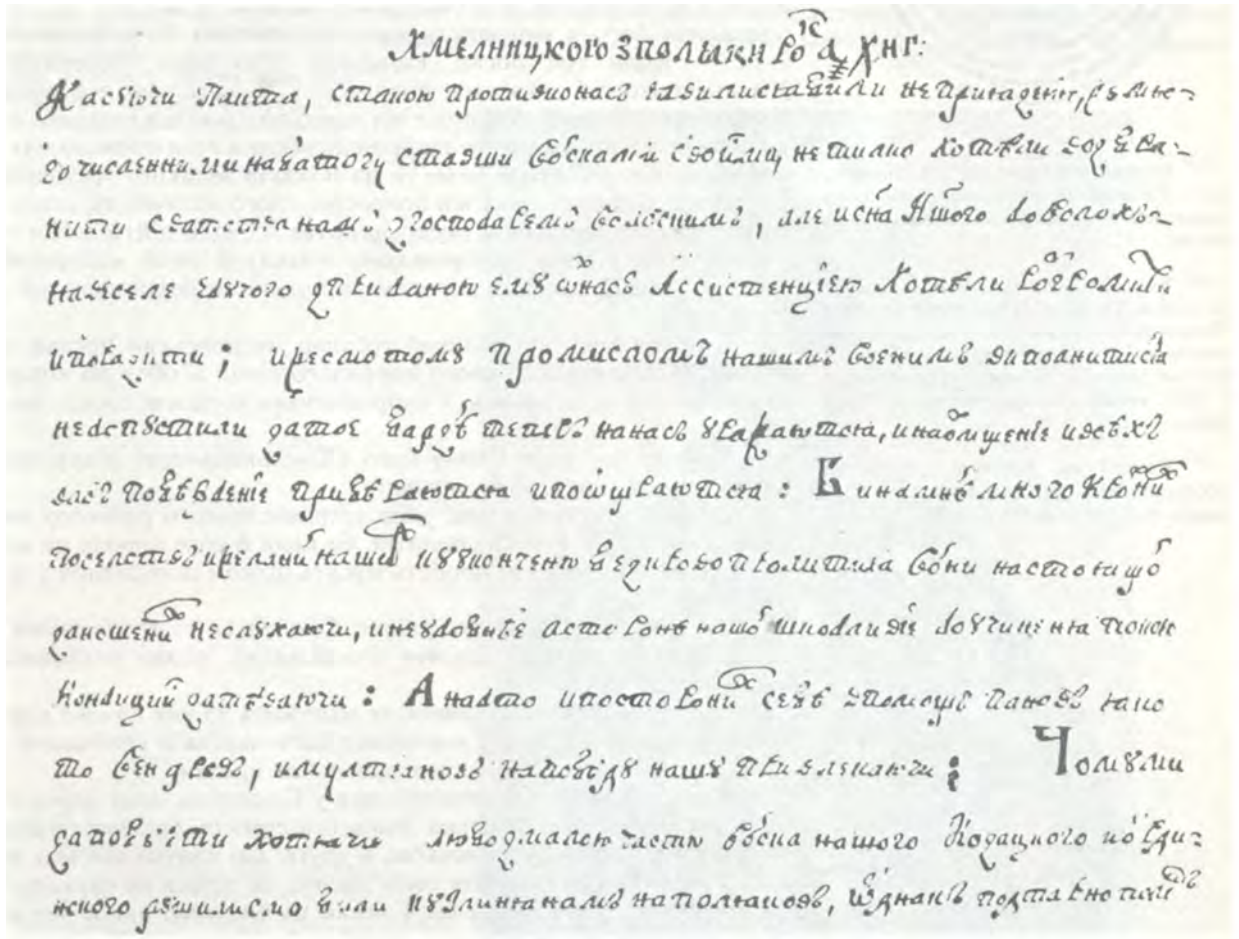

Сторінка Літопису С. Величка.—  
Факсиміле (9).

поляками, головними ворогами вашими й нашими, не через якісь приватні свої захотінки, але задля всіх вас, схилених і понуждених поляками до крайньої руїни й розору, а також через шкоди (що найгірше) благочестивій греко-руській вірі нашій. Цю криваву й плачливу війну ми ведемо з поляками вже шість років і вже б не хотіли більше її продовжувати, бачивши, як нещадно проливається з обох боків людська кров від військової зброї. На доказ цього ми були припиняли і вспокоювали цю війну спершу Зборовським, потім Білоцерківським пактами — хай і не дуже вони були нам корисні: ми-бо поступалися їхнім лядським неситим бажанням. Ми хотіли бачити в обох сторонах, польській і малоросійській, на посталих через воєнні дії руїнах і пустках щасливе оновлення. Однак через їхню непогамовану впертість і жорстокосердість не могли того досягти, оскільки вони, віроломні поляки, не бажаючи миру й спокою, самі порушили і скасували спершу Зборовський, а тоді Білоцерківські пакти, вчинивши через своїх дозорців на Україні невиносні й численні вам, малоросіянам, біди й розорення, — згадаймо хоч би, як криво й дощенту вирубали вони в минулому 1652 році в Миргородському



Козак український (42).

<sup>261</sup> В оригіналі — «халастри». Це слово взяте з лексикону Твардовського, але той означає ним козаків.

<sup>262</sup> Драхма — грецька золота чи срібна монета, тут — образний вислів.

<sup>263</sup> Дата береться під сумнів, є свідчення російського посла І. Фоміна, що 12—16 серпня Хмельницький з Виговським були в Суботіві.

полку двоє сіл — Рябухи та Липове, а також і в багатьох інших місцях, — детально оповідати й виписувати про це не стане нам часу. В те згадане вже літо заздрісні на людське добро поляки невідомо нашо — очевидно, щоб навмисне скасувати Білоцерківські пакти — виказали знову до нас ворожнечу, ставши з багаточисленними своїми військами на Батозі. Вони хотіли не тільки заборонити нам сватання з волоським господарем, але й прагли розгромити й убити сина нашого, який їхав до Волох із приданим до нього супроводом. Ми не допустили того завдяки нашій військовій зброї, за що поляки нині знову на нас уражаються, збираються й заохочуються до помсти, аби всіх нас перемогти. Принаймні вони не слухають численних наших посольств і бажань наших, спрямованих на закінчення теперішньої війни без кровопролиття, і виставляють незручні і шкідливі для нашої сторони умови миру, приваблюючи також собі в допомогу, щоб перемогти нас, чужоземців, тобто венгрів і мултянів. Ми хочемо цьому запобігти і вже були рушили з невеликою частиною козацького й ординського війська до Глинян на поляків, однак, зловивши під Тарнополем польських «язиків», дізналися, що в Глинянах не тільки зібралось безліч лядського війська, але й сам королівська величність перебуває там. Отож мусили ми повернути від Тарнополя назад і, прибувши до Переяслава, обсилаємо зараз вас цим нашим універсалом, через який оголошуємо наше пильне бажання, щоб ваша милість, брати наші, вислухавши його, відразу ж, анітрохи не відкладаючи й залишивши всі теперішні господарські справи й жнива, прибували з добрим військом до нас на військове з'єднання до Чигрина, щоб разом із нами стати проти головних своїх ворогів поляків на захист своєї благочестивої греко-руської віри й на оборону своєї малоросійської вітчизни, яка гине й занепадає, щоб померти за неї на славному бойовищі і не відмовитися прийняти від правиці всевишнього, при його правді й обороні, страдального вінця. А того, ваша милосте, брати наші, не бійтеся, що вони, поляки, мають у своїм війську велику кількість сволоти <sup>261</sup> з посполитого рушення і дістали собі в союзники названі вище, венгерський і мултянський, народи, бо й ми маємо, при ваших мужніх серцях, добрих помічників. Зараз біля нас перебуває зі значним числом кримських орд ханський син, а ми ще сподіваємося до себе з величезними ордами й самого його милість кримського хана. Крім цього, нас запевнила найясніша Порта Турецька, що невзабарі до нас мають прибути на допомогу її кримські, подунайські й сілістрійські війська, з'єднавшись із якими, сподіваємося при всемогутній божій допомозі спинити названих вище наших ворогів поляків з їхніми ненадійними й німецькими союзниками, не допустити розору нашої малоросійської вітчизни, прогнати в їхні глухогаспидські, що не хочуть слухати закону божого й бажують людської різанини, країни і віднайти згинулу драхму <sup>262</sup> давніх наших вольностей, наповнивши від того набутку веселощами наші серця. А коли ваша милість брати наші, злегковажите цю пропозицію й наше бажання і через теперішні жнива не захочете прибути до нас в обоз, то знайте, що коли нас переможуть, переможуть вороги наші й вас, і праця ваша жнивницька піде на користь їм. Ви ж муситимете в голоді й ущемленні, з пошкодженою своєю православною совістю, угрузнувши в схизматичній погібельній твані, загинути гіркою невільницькою нещасною смертю і отак безчесно вселитись у вічність. Цього вам не бажано, але хочемо щиро бачити вас біля себе, радісних і зібраних у військо, щоб разом із вами мужньо й безбоязно стати проти своїх вищезгаданих ворогів.

Даний у Переяславі, 13 серпня 1653 року <sup>263</sup>.

Після розіслання цього універсалу за три тижні зібралось в Чигрин до Хмельницького п'ятдесят тисяч козацького городового війська з обох боків Дніпра і дев'ять тисяч запорожців. Прибуло також із Криму значне ординське військо на чолі з старшим

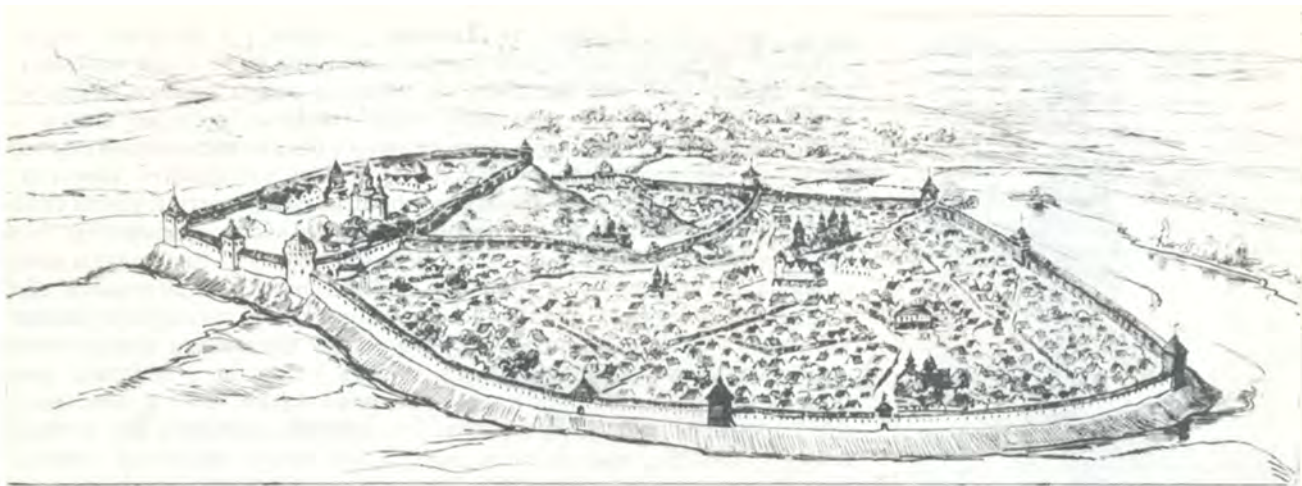

Чигирин за часів Б. Хмельницького.  
Реконструкція Г. Логвина (18).

ханським сином. Побачивши його, Хмельницький уже був у кращому настрої і мав кращу надію відбутися військовою боротьбу.

Тим часом, не послухавши отоманської пропозиції, Ракочій зі своїм венгерським і муляньським військом наступав на волоського господаря. Але сам він не міг нічого вдіяти, тому попросив у польського короля підмоги. В цей час повернувся вже з пересправ із Ракочієм до короля під Глиняни військовий стражник Яскольський. Він приніс певну відомість про стверджений з Ракочієм союз, і король виправив на прохання Ракочого в допомогу проти свата Хмельницького, волоського господаря, п'ять тисяч виборної квартальної кавалерії на чолі з Кондрацьким і Клодінським<sup>264</sup>. Сам же король із усім коронним військом рушив просто на Галич, маючи намір іти на Хмельницького й Україну<sup>265</sup>. В тому поході він дістав звідомлення з Литви, що Москва, не бачивши довгий час повернення від короля свого гінця і турбуючись за його життя, стала на литовських кордонах сильними військами<sup>266</sup>. Король був того гінця відправив зовсім ще як рушали вони з Глинян, однак послав услід за ним до литовського кордону свій королівський лист, щоб його там затримали, доки не вчинить він над Хмельницьким військовою розправу.

<sup>264</sup> Інакше — Клодінський.

<sup>265</sup> Похід почався 22 серпня в напрямі Кам'янця. Польського війська було 16 тисяч.

<sup>266</sup> Уже в час серпневих переговорів з російськими послами польські комісари запитували про причини згуртування російських військ. Росіяни відповіли, що це йде переформування їхніх полків на західний зразок. Це був, звісно, дипломатичний маневр.

#### РОЗДІЛ IV

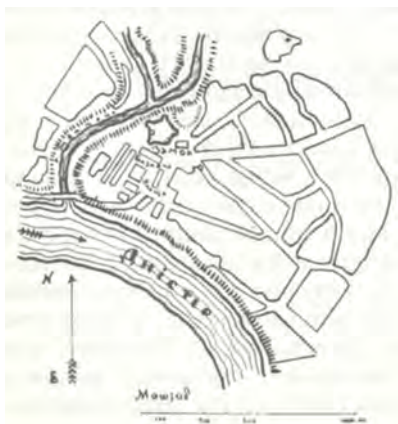

Жванець.— План (43).

*Про ущемлення волоського господаря від венгрів і мулянь; про допомогу, яку вислав йому Хмельницький на чолі зі своїм сином; про те, як Хмельниченко замкнувся в Сочаві; про польські перешкоди, щоб Хмельницький не допомагав сватові; про нове звідомлення Хмельницького Порті на Ракочого і його союзників; про турецькі війська, які мали прибути до Хмельницького; про заповільну допомогу Хмельницького сочавським обложеним і про смерть у Сочаві Хмельниченка; про незгоду в козацькому війську після Хмельниченкової смерті в Сочаві; про господарів рішенець; про рушення поляків із Гусятин до Кам'янця; про королівський рішенець щодо Сочави і про рушення його з-під Кам'янця до Жванця; про послання з-під Жванця сочавським обложеним і про здачу полякам Сочави після того, як козаки прийняли прислани їм умови від короля; про віддання Сочави новому господареві; про його подяку за це королеві з подарунками й обіцянкою прислужитися військом; про те, як король не сподівався, що Хмельницький піде проти нього, і про королівський намір іти на Україну закінчити в ній війну; про страх серед поляків, зміну королівського наміру і про ошанцювання під Жванцем; про королеву загайку під Жванцем, про невдоволення там у війську і про заспокоєння його; про звістку, яку одержали поляки про хана і Хмельницького, що вони дійшли Шаргорода, і про тривогу серед поляків; про звідомлення королеві, що хан вислав*



Козацька порохівниця (13).



Козацька порохівниця (13).

посланців до польських союзників; про наміри татар і козаків та їхнє наближення до Жванця проти поляків; про відверте ремство війська на короля і про втечі з обозу до своїх домівок, а також про союзні війська; про королівські наради з військом, що чинити далі і як звільнитися від свого ущемлення; про хана, який з'явився під Гусятином; про те, як він розпустив від себе чати і заступив полякам усі проходи додому; про королівський роз'їзд на хана і про те, як той (роз'їзд) пропав; про наміри ханські й Хмельницького щодо польських обозів; про зменшення польського війська, про його крайнє бідуння і про відчай поляків, що не вбережуть собі голови; про польську постанову закінчити цю війну через трактат і без кровопролиття.

Хмельницький, почувши про ущемлення свого свата від Ракочого і про те, що господарева <sup>267</sup> виїхала зі скарбами із Ясс до Сочави, рушив із військами на Поділля <sup>268</sup> в перших числах вересня і виправив звіттіля на допомогу господареві свого сина Тимоша з двадцятьма тисячами козаків. Тиміш через ворожі війська уже не міг добратися на допомогу тестеві до Ясс <sup>269</sup>, отож спинився й замкнувся разом із тещею в Сочаві. Король польський прочув про те і, щоб Хмельницький не міг більше посилати війська сватові до Волох, рушив до Гусятина й далі. Хмельницький же знайшов новий спосіб на свій пожиток, як захистити свого свата, волоського господаря, і свого сина. Він послав до Порти звідомлення, що Ракочій з'єднався з поляками і зганяє з господарства старого волоського господаря, а встановлює нового і здобуває штурмом господареву дружину, яка замкнулася зі скарбами в Сочаві. Але, крім цього, він хоче вибитися з-під турецької влади і звільнитися від установленої данини, а прийшовши до згоди з Римським цісарем і Венетами <sup>270</sup>, може стурбувати й саму Порту. Цього ж варто великому візиреві, застерігав Хмельницький, вчасно запобігти і поскоромити Ракочого своїми військами, пославши їх на з'єднання з ним, Хмельницьким. Ця пропозиція Хмельницького припала Порті до вподоби, і великий візир одразу ж виправив до Хмельницького на допомогу проти Ракочого і поляків румельське й ординське військо на чолі з султанським еміром і сілестрійським башею.

Хмельницький ішов на допомогу Сочаві, де зачинився його син Тиміш із тещею, волоською господаревою, дуже повільно, бо виглядав хана з ордами, що мав до нього прибути. Через це сочавські обложенці потрапили в таке ущемлення від лядських і венгерських військ, що не тільки поїли коней, але не мали води і впали в крайню біду <sup>271</sup>. Сват Хмельницького, волоський господар, не маючи більше сили опиратися венграм і мултянам, що кріпко на нього наступали, і зневірившись у допомозі Хмельницького, вийшов таємно зі своєю двірнею з Ясс і пішов під протекцію хана у Крим. Але найбільша біда спіткала Хмельницького саме в Сочаві, бо загинув там його син Тиміш. Він ходив по замкових сочавських валах поміж замкових гармат, і його вдарив з великою силою в ногу шмат гарматного колеса, відломаний вистріленою з польських гармат кулею <sup>272</sup>. Від того удару він і смерть свою скоро дістав. Після смерті Хмельниченка вчинилися поміж козацького війська незгода й розрух <sup>273</sup>. Одні хотіли віддати замок і вклонитися королеві, інші ж воліли

<sup>267</sup> Тобто дружина волоського господаря.

<sup>268</sup> Хмельницький на Поділля не рушав. До нього в Чигирин прибув сам Лупул. Спершу подалися на Волощину Тиміш і Лупул з кількома тисячами козаків. Вони з'єдналися під Кальніболотом з двома тисячами ногайської орди і близько 10 серпня були вже за Дністром. Лупул від Тимоша відстав, а Тиміш 20 серпня прибув під Сучаву. Хмельницький рушив з військами значно пізніше — на початку жовтня.

<sup>269</sup> Лупул у Яссах не був, а спинився в Рашкові, очікуючи основного козацького війська.

<sup>270</sup> Венети — Венеція. Римський цісар — австрійський імператор.

<sup>271</sup> Польське військо прибуло під Сучаву 19 серпня. Облога козацького табору тривала від 21 серпня до 9 жовтня.

<sup>272</sup> Легенд про Тимошеву смерть ходило багато, часто вони розбігаються в деталях. Сходяться в одному: Тимоша поцілено в ногу (це сталося 12 верес-

ня), і незабаром він помер. Наступником по ньому став суботівський козак Федорович.

<sup>273</sup> Після Тимошевої смерті козацьке військо лишилося незломленим. Знаємо про напад Федоровича на поляків у цей час і про великі польські втрати. Незгоди почалися пізніше, і то в питанні, кому піддатися.

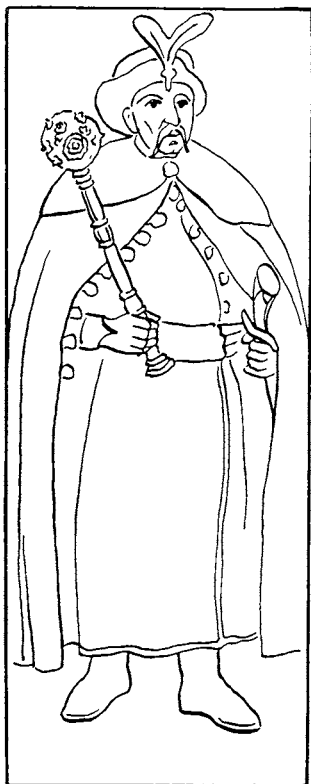

Портрет Б. Хмельницького в лаврі (8).

краще вмерти, ніж так учинити, бо вже були кілька тижнів у сочавській облозі і, обороняючись, забили кільканадцять тисяч поляків та венгрів. Цим вони дуже їх роздразнили, і через це козаки не сміли піддатися полякам, бо знали, що тільки потраплять їм у руки, будуть по-тиранському вибиті, тим більше, що їх із дванадцяти тисяч лишилося ледве вісім тисяч. Спинула й стримала від цієї зради козаків мужнім серцем сама волоська господарева<sup>274</sup>. Вона мала певну відомість від Хмельницького і сподівалася, що він із численним військом прийшов до Умані і поспішає на допомогу волохам і Сочаві. Ця ж вістка про Хмельницького дійшла й до короля, і він відразу ж рушив з усім військом з-під Гусятина до Кам'янця-Подільського. Тут він зупинився і почав радитися з військовими вождями, де б краще перепинити й належно зустріти Хмельницького, що просте до Волох і Сочави. Він вирішив був рушити від Кам'янця до Брацлавля, але змінив той намір і постановив не віддалятися від Волощини і не кидати в небезпеці коронні війська, які він послав у допомогу Ракочому на Волох.

Отож у перших числах жовтня король рушив від Кам'янця до Жванця, а до своїх старшин під Сочаву послав військо розпорядження, щоб намагалися, не хоронячи й життя свого, якнайшвидше здобувати Сочаву, оскільки до Волох наближається Хмельницький. Невдовзі після того король послав з-під Жванця до козаків, сочавських обложених, Маховського з таким словом і впевненням, щоб вони без найменшого вагання і великого кровопролиття, сподіваючись на королівську ласку, здали йому Сочавський замок. На це згадані обложенці схилилися і віддали замок полякам, які його здобували, прийнявши через Маховського такі прислані до них королівські умови:

1) що виконають присягу на вірність королеві<sup>275</sup> й у подальшому не підносять на нього своїх рук;

2) щоб усі скарби Тимоша Хмельниченка, які знайдуться в обох молдавських землях, оголосити без утаювання — вони підуть на пожиток різним військовим офіцерам;

3) ніяких схованок і скарбів старого волоського господаря поляки не займатимуть, а господаревій з єдиним її сином та двірнею дається воля, і вона може вийти зі своїми скарбами з Сочави і жити, де забажає;

4) козаки-обложенці мають віддати гармати й хоругви, а також вийти з усім тим, що є при них, із Сочави, лишивши тільки десять гармат у Сочаві при господаревій. Вони повинні увійти в польський обоз, що був під Сочавою, з повною покорою й приниженістю і виконати ретельно присягу, одностайно разом зі своїм начальником і полковником Федоренком<sup>276</sup>, піднісши вгору пальці.

Сочавський замок було віддано новому волоському господареві Стефанові Логофету<sup>277</sup>, який у подяку за допомогу обдарував польського короля вином і стома дорідними яловичинами, пообіцявши, що буде зі своїм військом готовий на будь-яку послугу королеві. Війська ж румельські й сілістрійські, які тяглися на допомогу Хмельницькому, почувши, що старий господар утік із Волох і що Сочаву взято, повернули назад, ущербивши свою приязнь до Хмельницького.

Король приписував сочавську перемогу собі самому. Він ніяк не сподівався, що Хмельницький, котрий не допоміг своєму синові,



Замок у Жванці (38).

<sup>274</sup> Цей переказ повторюють й інші історики, але це може бути й звичайною легендою, одною з багатьох, що ходили тоді про облогу Сочави.

<sup>275</sup> Також Ракочію і його союзникам на добросусідські відносини.

<sup>276</sup> Федорович Микола. Капітуляція

відбулася 9 жовтня, після того козаки були частково вибиті поляками, а частково відійшли (з Тимошевим тілом) на Україну.

<sup>277</sup> Власне, замок розграбували угри, волохи і мунтяни.

<sup>278</sup> Ракочій прислав двотисячний полк разом з таким же полком молдавським.

<sup>279</sup> Поляки сподівалися, що перекуплений воеводою Стефаном хан не допомагатиме Хмельницькому, але в цей час перехоплено Лупулові листи, де йшлося, що Хмельницький з ханом іде на допомогу Сучаві. Тому польське військо повернуло від Бара. Є дані про татарський роз'їзд під Баром.

<sup>280</sup> Тоді поляки ловили «язиків». Але звістки були суперечливі.

<sup>281</sup> Це було 12—13 жовтня. Були з татарами й козаки. Вони захопили Заслав, Корець, Острог. Потім такі наїзди продовжилися.

<sup>282</sup> Тут змішано дві звістки. Король стояв на Поділлі, а не на Волині. На королівський обоз напала кіннота татар, що йшла на допомогу Сучаві.

<sup>283</sup> Агу Тохтамиша.

<sup>284</sup> Інші дані: Лупул не був у Криму. Пізніше виїхав у Царгород, де й помер.



Татарин-воїн (42).

міг би виступити проти нього і, так легко ставлячись до війни та маючи біля себе значне число венгерського війська Ракочого й польського, яке давніше прибуло й прибувало ще далі<sup>278</sup>, намірився піти просто з-під Жванця на Україну, щоб добити Хмельницького й кінчити війну з козаками. Але той королівський намір несподівано довелося змінити, коли неподаль Бара начебто з'явився (а була то тільки одна ординська чата) хан із кримськими, ногайськими і кизилбаськими численними ордами<sup>279</sup>; їх побачили за милю від королівського обозу, коли вони захопили цілу польську хоругву, що безпечно виїхала з обозу за харчами. Від цього в польським таборі зродився несподівано страх і жах, виведене з обозу й вишикуване військо стояло незмінно три дні і, нічого не дочекавшись, повернуло в обоз. Поляки старанно почали там-таки, під Жванцем, укріплювати й докінчувати незавершені біля обозу окопи й вали. Лядські роз'їзди не могли в той час схопити ні козацького, ні татарського «язика»<sup>280</sup>, хоч одна татарська чата на шістсот коней здобулася на Волинь<sup>281</sup> і з веселим серцем, ніби жартуючи, увірвалася під самий королівський обоз<sup>282</sup> і, добре його налякавши, примусила замкнутися. Застрашений цими звістками, король поклав стояти незрушно там-таки, під Жванцем, доки ті звістки чи підтвердяться, чи зникнуть. Так він прогайнував декілька тижнів, аж доки в німецькому, польському й венгерському війську не почалося невдоволення, що вони голодні й холодні (час уже був осінній, перші числа листопада) і даремно гинуть у полі й окопах. Король мусив годувати військо зі своєї кишені і чекав на своєму місці певніших звісток про ворога. Незабаром вони довідались певно й безпомилково (а не як під Баром), що хан з численними ордами й козаками дійшов до Шаргорода. Ця звістка знову викликала в польському війську пилявський, вінницький, збаразький і зборовський страх.

На цей час послані роз'їзди зловили татарських «язиків», від яких король узнав, що хан має відвернути від союзу з поляками нового волоського й муляньського господарів, а також Ракочого, для чого послав до них днями гінців зі своїми листами. Це й насправді підтвердилось наступного дня, коли в обоз до короля привели татарина<sup>283</sup> з листами від хана до Ракочого. В тих листах викладалося ханську вимогу до Ракочого, щоб той, по-перше, відступився від спілки з поляками, а по-друге, оскільки він є причиною й приводом вигнання з Волох і заслання до Криму<sup>284</sup> старого господаря (адже він поставив нового), хай надішле ханові дари й борги, а коли того не зробить, то за кривду старого господаря, певне, й сам він, Ракочій, не мине від хана кривди й руїни в своїй державі.

Хан теж прогайнував чимало часу з Хмельницьким понад Дніпром та в інших українських місцях; було це вже восени, він готувався до прийдешньої зими й одягав військо в добрі кожухи. Потім добре нагадав про себе під Шаргородом і став наближатися до королівського обозу, маючи намір обкласти його зусібіч, сильно й одночасно вдарити на обоз. Це поляки спостерегли і стали нарікати на короля увіч, що той даремно живе надією зберегтися, коли протягом минулої зими, весни, літа і в теперішню осінь, аж до останніх чисел листопада тримає військо в окопах на його погибель і, стратившись бездіяльними стоянками, хоче тільки зараз, увійшовши в холод і голод, воюватися. З таким невдоволенням багато хто з поляків, і не лише рядові, але й знамениті, почали вперто й нишком роз'їжджатися з-під своїх хоругв від короля до своїх домівок. Почали просити короля відпустити їх венгри та волохи, які також терпіли нестатки.

У такому стані і з такою бідою король увесь час радився в лицарському колі, що чинити й як діяти. Одні радили стояти нерушно під Жванцем, де було пристосоване до оборони місце, й чекати наступу на себе хана й Хмельницького. Інші казали іти просто до хана і пробиватися крізь його військо в свої домівки до Польщі. Треті радили вдатися до Польщі через Покуття й обминути ворожі війська. Четверті бажали для кращого собі спокою домовитися з

<sup>285</sup> Під Гусятином став Хмельницький.



Козацькі люльки (13).

<sup>286</sup> Зачіпку до переговорів подали татари. Полякам загрозувало повне знищення, а хан бажав продовжувати війну. Першого листа від Шефер-кази принесено 29 листопада.



Козацькі люльки (13).

<sup>287</sup> У листі Шефер-кази йшлося також і про порушені поляками Зборовські та Білоцерківські пакти.

ханом. У час цих нарад над'їхав до обозу лядський роз'їзд і привіз королеві звістку, що хан з усім військом став під Гусятином<sup>285</sup> і, розпустивши звідтіля до Львова й далі свої густі чати, заступив полякам всі шляхи та проходи. Але про ханські наміри король не мав жодної певності — куди той хоче вдатися і як діятиме. Він виправив, щоб здобути «язика», значний свій роз'їзд до хана. І цей роз'їзд узяв крадькома «язика», але вже біля обозу сам став «язиком» орді — татари розгромили й розбили його вщент, лише один начальник того роз'їзду, тяжко поранений, здолів утекти до обозу. Хмельницький увесь той час мовчав — здавалося, ніби його й не було з ханом, оскільки всю ханову кореспонденцію поляки перепиняли. Це вже було в перших числах грудня і діялося під Жванцем, недалеко від Кам'янця-Подільського, коли королівські війська замкнулися були в окопах.

Тим часом, порадившись із Хмельницьким, хан постановив обов'язково піти на польське військо вальним наступом, знаючи напевне від «язиків», що число їхнє значно зменшилося проти літнього числа — вісімдесяти тисяч: одні вимерли з холоду й голоду, інші повтікали з обозу, а решта так підохляла, що ледве жили й валилися від вітру. Також із п'ятнадцяти тисяч піхоти, яка була влітку, тоді залишилося ледве чотири тисячі, й то бідної та нужденної, і, як сказано вище, валив її, наче очерет, вітер — вони вже мало що могли вдіяти.

Коли поляки довідалися про це, їх поймав великий відчай за своє життя. Вони постановили обов'язково скінчити тодішню війну, уклавши трактат<sup>286</sup>. Для цього, бачивши, що їх обходить довкола козацьке й татарське військо, вони вийшли з обозу ушиковані наче до битви, але послали водночас до хана свого тлумача, закликаючи його до згоди з собою і до укладення трактату.

## РОЗДІЛ V

*Про зносини поляків і ординців через тлумачів, щоб помиритися, з укладенням трактату; про вчинені прикrostі полякам від хана, і як вони це знесли; про заклади, які дали обидві сторони, польська й ординська; про посланих під Кам'янець комісарів, які мали учинити трактат; про виправу від короля військ під Кам'янець визволити з небезпеки своїх комісарів; про вислання їм червінців, щоб могли ублагати ханських комісарів, і про зміцнення обозових окопів; про задоволення ханських комісарів і про зменшення ханських вимог; про поставлений під Кам'янцем і Жванцем мир зі збереженням у непорушній цілості й повноті для козаків Зборовських пактів; про тяжкий жаль у поляків через не вигідний для них трактат.*

У полудень посланого від поляків тлумача привели до ординських начальників, і він сказав їм, що польські пани хочуть і схиляються до миру. Тоді послали до поляків тлумача від ханського канцлера Шефер-кази-аги з листом і вимовою, що королеві польському і великому панові неславно й безчесно окопуватися й замикатися обозом у поганеньких земляних валах від худої й голої орди. Король тут, напевне, збирається й зимувати, але чи вважає він принаймні на те, що в тих окопах з військом істиме і чим обігриватиметься, адже зима приступила вже близько. Ми ж з козаками облягли королівський обоз докруг і не допустимо нікому виїхати з нього й на четверть милі, також не дозволимо і комусь прибути сюди з Польщі. Отож треба, щоб король, вийшовши зі своїх окопів, або лишив ханові лицарське поле, або прийшов до згоди з ним через трактат<sup>287</sup>.

Таку огуду від хана було жалісно й соромно терпіти полякам, однак вони відправили цього канцлерового тлумача (начебто не

<sup>288</sup> Габріель Войнилович — польський полковник. З ним було 80 чоловік.

<sup>289</sup> Камабет-мурзу. Інші дані: Мембет-мурзу, що може бути видозміною одного й того ж прізвища.

<sup>290</sup> Татарські комісари: Шефер-кази-ага, Ширин-бей, Мургузу-бей, Батирш-ага. Інші дані: Шефер-кази, Періс-ага, Ахмет-ага.

<sup>291</sup> Польські комісари: С. Корицінський, Ю. Любомирський, С. Потоцький, С. Лянцкоронський, Вітовський, А. Потоцький та ін.

тратячи доброї фантазії) з відповіддю, що вони готові й до бою, й до миру. Після цього невзабарі знову послано від ханського канцлера до поляків тлумача з таким словом, що коли поляки бажають миру з ханом, то хай призначать місце, куди з'їдуться з обох сторін люди для розмови, і щоб вибрали вони для закладу ханові певних осіб. Це осмутило поляків, однак із тим-таки канцлеровим тлумачем вони послали були від себе до хана якогось Войнеловича <sup>288</sup>, сказавши через нього, що готові й місце для з'їзду призначити, і прислати до хана заклад, коли від хана теж буде прислано заклад навзаєм. По дорозі свавільна орда розгромила того Войнеловича з ханським тлумачем і завершила назад у польський обоз. А тлумач той Шеферовий, прибувши до хана, сповістив, як розгромила орда його й польського посланця, і що поляки мають прислати до хана від себе заклад і виправити для учинення трактату своїх комісарів. Це почувши, хан виправив від себе одного значного мурзу в заклад до короля <sup>289</sup>, і коли той прибув до поляків, зараз же було вислано від короля до хана в заклад старосту Яворовського.

Четвертого грудня, тільки розкинуло сонце своє золотоглядне проміння по всесвіту, з обох боків для встановлення трактату виїхали комісари. З ханського боку були там Кази-ага, Газнадер і найперші бей Карач-мурза з Сегінем <sup>290</sup>. З польського боку від короля комісарами були коронний канцлер, любомирський каштелян, вінницький і калуський значні старости <sup>291</sup>. З'їхавшись, вони гречно привіталися, і їм запропонували з ханського боку такі пункти й побажання.

Перше: мир буде твердий, якщо поляки віддадуть борги, які не віддав король ханові за чотири роки.

Друге: щоб були в Криму в заставі чотири польські сенатори для більшої вірогідності, що постановлений мир і трактат поляки не порушать.

Третє: щоб за ханський труд і покладені на цю війну кошти хан та орда були винагороджені польським ясиром.

Четверте: щоб навечно було закріплено і щоб не було відновлено і знайдено жодної причини змінювати і зменшувати або скасовувати для козаків Зборовські пакти.

Ці ханські пропозиції й побажання польські комісари вислухали і дуже були ними ображені й уражені, і таємно, нутрощами своїми, від того терзалися. Однак, погамувавши той смуток і лагідно обійшовшись із ханськими комісарами, вони послали до короля виклад ханських бажань і попросили вирятувати їх, бо коли трактат не постановиться, то вони не можуть сподіватися на свій порятунок, оскільки ординські війська обійшли їх навколо і заступили їм шлях до польського обозу. Король одержав це звідомлення від своїх комісарів і, засумнівавшись у тому, що буде встановлений мир, побачивши, що помилився, коли виправляв на ту комісію своїх знаменитих осіб, зараз після наради свого рицарського кола виправив на визволення своїх комісарів із небезпеки певну частину свого війська, а при цьому через певного свого чоловіка послав до рук своїх комісарів п'ять тисяч червонних золотих, щоб ними могли вблагати ханських комісарів. У своєму обозі він наказав зміцнювати вали, а всьому війську залишатися готовими до битви.

Тії-бо польські комісари, діставши послані королем червінці й наповнивши ними руки ханських комісарів і до того обплівши їх удатними й лагідними своїми словами, домоглися применшення ханських запитів. Хан на пропозицію своїх комісарів, підкуплених поляками, пристав на менші заставу та подарунки, які мав дати король, і обіцяв відпустити за певну суму польський ясир. Але за те він стоїть разом із козаками і стоятиме хоч би й до смерті, щоб Зборовські пакти було при козаках залишено повністю й без найменшого ущербку, а якщо на це поляки не згодяться, то й мир не буде встановлено.

Коли польські комісари донесли це королеві, король відповів, щоб згоджувалися і як тільки можна встановлювали мир, але не



Козацькі люльки (13).



<sup>292</sup> Є. Лянцкоронського і підкоморія сендомирського Олесницького.

<sup>293</sup> Укладено угоду 15 грудня, притому усно.

дописуючи ніяких нових пунктів. Він згодився не порушувати Зборовські пакти, тільки звелів не присягати на це. Відіславши таке розпорядження до комісарів, король відразу ж виправив у заклад своїх людей: Лянцкоронського, воєводи́ча руського й Олесницького <sup>292</sup>. Комісари ж польські уклали з ханськими комісарами названий Жванецький мир <sup>293</sup> і підтвердили, що Зборовські пакти збережуть повністю і без найменшого ущербку для козаків. Вони прибули в обоз до короля, і тоді поміж польського війська пронісся повний великого жалю поговор від багатьох шляхтичів, що той Жванецький трактат поставлений на шкоду їм, оскільки Хмельницькому ледве не дозволено тягти українські кордони аж по саму Віслу. Але цей мир поляки вчинили через крайню потребу, захищаючи цілість короля й усього, що там було, війська. Отож мусили були приховати свій тяжкий жаль і замовкнути.

Жванець розташований за дві милі від Кам'янця-Подільського, на цьому боці Дністра, проти Хотина, а Хотин стоїть за Дністром, якраз навпроти Жванця.



Козацькі люльки (13).



## РОЗДІЛ VI

*Про поляків, які потягли зі Жванецького окопу додому; про повернення звідти Хмельницького із військом до Чигрина; про безкрисний варшавський сейм і про подальші ханові дії в Польщі.*

Постановивши і затвердивши (між Жванцем і Кам'янцем-Подільським) такий мир, козаки з татарами відтягли свої війська назад більш як на милю від Жванця, давши полякам вільно повернутись у Польщу до своїх домівок. Поляки були тоді обтяжені численними бідами від багатоденного сидіння в обозі, через голод і холод були вельми нужденні і немов напівмертві, і, як зборовські обложенці, підігнувши під себе хвоста, наче облізлий узимку звір, рушили 7 грудня зі жванецьких окопів із легким обозом світ за очі. Всі ж інші обозові тяжарі й воєнну амуніцію через нестачу коней і тодішнє бездоріжжя вони покинули в Жванці.

Король після того ледве приволікся до Любліна аж на руські Різдвяні свята і розпустив звідтіля по домівках і квартирах своє нужденне військо. Сам він рушив до Варшави, а прибувши туди, заживав собі після минулих трудів корисного затишку й спокою. Однак на нове літо він призначив був зібратись у Варшаві великому сеймові, де, крім інших коронних справ, мало бути ухвалено і те, як, виконуючи Жванецький трактат, обдарувати хана й викупити польський ясир, що залишився тоді в ординських руках <sup>294</sup>.

На тому Варшавському сеймі <sup>295</sup> небагато, одначе, зібралось поляків і нічого потрібного на ньому не ухвалено, бо кожен після минулих подорожніх військових морозів, прибувши додому, розігрівав свої зледенілі кості в домашньому затишку й розкошах. А хто й прибув на той Варшавський сейм із польських панів, той мало що

<sup>294</sup> Гуманність сумнівна: перед цим король дозволив ханові вибирати ясир з українських земель, що лишилися під Польщею. Дозвіл, правда, був таємний.

<sup>295</sup> Сейм призначено було на 9 лютого.

<sup>296</sup> Йдеться про булаву коронного гетьмана, яку король затримав за собою. Шляхта була незадоволена з того, особливо після Жванецької кампанії. Король хотів затримати за собою і булаву Великого Князівства Литовського — саме тоді помер литовський гетьман Я. Кішка.

<sup>297</sup> Хан просив у Хмельницького козацького війська, щоб вибирати ясир з українських земель, що лишалися під Польщею. Хмельницький рішуче відмовив, з того виникли між ними пересвари. Хмельницький, запобігаючи татарських наскоків на свою територію, виділив для сторожі козацький полк на чолі з І. Зарудним.

<sup>298</sup> Тут маємо позицію старої польської історіографії, яка старанно приховувала королівський дозвіл брати ясир з українських земель, що лишалися під Польщею.

дбав і радив за народне добро, але намагався вгодити своїй хтивості, одержавши гетьманський чи який інший високий гонор<sup>296</sup>. Хмельницький також, залишивши при ханові на його бажання певну частину козацького війська<sup>297</sup> й суворо перестерігши, щоб не було анінайменших переступів проти Жванецького трактату, розпрощався з ханом і рушив із усім військом на Україну. Туди він прибув також перед Різдом Христовим і, розпустивши військо по домівках, засів у Чигрині, не маючи сумніву, що хан триматиме до нього приязнь і надалі. А хан із залишеними при ньому козаками розклався з військами на польських і українських кордонах і став чекати виконання з боку короля умов Жванецького трактату. Але через шість тижнів, нічого не дочекавшись і не маючи жодного про те королівського упевнення, легко домислився, що король Жванецький трактат скасовує й виконувати його не хоче. Це він прийняв за одур собі й безчестя і сам порвався до порушення того Жванецького трактату. Через це він до решти поруйнував ще не зовсім спустошений Подільський край і добив його вогнем та мечем<sup>298</sup>.



Козацькі люльки (13).



## РОЗДІЛ VII

*Чому Хмельницький мало дбає про Жванецький трактат і через це неждано і штучно завдав необережним полякам невиправної шкоди — спричинив утрату ними всієї малоросійської України.*

Панове поляки ніколи не сподівалися, навіть уві сні їм не снилося, що мали вони віддати й навечно від себе відчужити таку велику й знамениту, що лежить обіруч Дніпра, частину своєї держави, Малу Росію з великою кількістю народу лицарського козако-руського, і то все через одного гетьмана війська Запорозького і всієї України Богдана Хмельницького, часто згадуваного в цій історії. Не міг не спогадати й кримський хан, що був у дружньому союзі з Хмельницьким, що вже надходить близький час і термін розірвання з ним тієї спілки<sup>299</sup>. Тому коли укладався Жванецький договір про мир, не було при тих переговорах ні самого Хмельницького, ні його посланців<sup>300</sup>. Поляки були з того раді: одне, що не було в тих переговорах з боку Хмельницького ніякої перепони, ніяких хитрощів і нових поправок, а друге — вони сподівалися, що тут хан легковажить Хмельницького, і, отже, мали надію, що тільки поправляться, вчинять щось корисне для себе над Хмельницьким і Україною. Але Хмельницький був обережний на всі боки й одурив у тому поляків, бо зовсім не дбає про Жванецький трактат і мир, знаючи із затятості й непостійності лядської, що так само, як було скасовано і знищено Зборовські й Білоцерківські пакти, так не збирався вони твердо виконувати і Жванецький трактат, тим паче, що король звелів своїм комісарам не потверджувати його присягою. Через те, обтяжившись цією шестирічною війною з поляками і позбувшись надії дійти з ними коли-небудь бажаної згоди й дружби,

<sup>299</sup> Хан знав про переговори Хмельницького з російським царем і намагався перешкодити цьому.

<sup>300</sup> Козацькі комісари були визначені: І. Виговський, С. Богданович, І. Гуляницький, Г. Сахнович, І. Богун. Але їх до переговорів не покликали.

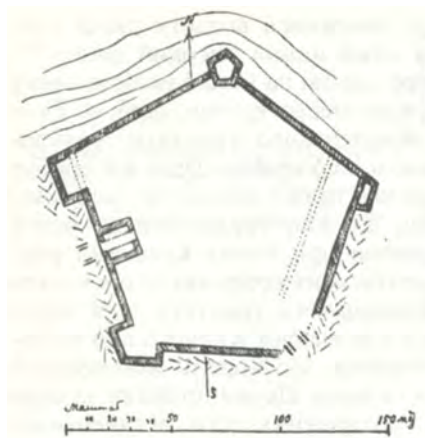

Замок у Жванці.— План (43).

<sup>301</sup> Цю справу залагоджено раніше, ще влітку, правда, тримали її у великому секреті від татар і поляків.

<sup>302</sup> Інші джерела не потверджують цієї звістки, хоч таке й могло бути.

<sup>303</sup> Тут чи неточність, чи плутанина. За наказом Хмельницького ходив під Бердичів разом з татарами Лисовець, було взято й пограбовано Полонне, але це відбувалося у вересні, а не навесні. Можливо, маємо тут нагадування про перебування Хмельницького в Бердичіві-Городку (див. приміт. 246).

Хмельницький вирішив, що польську владу треба навечно відкинути й лишитися з усім народом малоросійським під міцною в бозі протекцією пресвітлого монарха й самодержця всеросійського. Для цього він апелював до його величності про свої потреби ще в минулі роки, а зараз мав удатися до нього вже в цій своїй крайній потребі <sup>301</sup>. Але про це мова далі.

## РОЗДІЛ VIII

*Про взяття відкупу від поляків, яких відторгував на Батозі у татар Хмельницький; про відпущення їх із Чигрина в Польщу; промова до них Хмельницького про бід, яка мала їх спігати.*

Прибувши з-під Жванця до Чигрина, Хмельницький застав там привезені з Польщі гроші: триста шістьдесят вісім тисяч битих таларів на відкуп поляків, яких він відторгував у татар під Батогом. Бо Хмельницький, як від'їздив із Чигрина до Жванця й на Поділля, учинив з тими поляками торг і відпустив їх усіх до Польщі, лишивши в Чигрині в закладі й поруці п'ятдесят чоловік найвиборніших, щоб ті відпущені зібрали на відкуп гроші. Приймавши ті гроші, Хмельницький через тиждень щедро пригостив поляків, а тоді чесно відпустив їх до Польщі <sup>302</sup>, промовивши до них такі слова:

«Панове поляки, здасться мені, що відтепер розлучимося ми з вами назавжди — ми будемо не ваші, а ви не наші. Цієї собі шкоди ви ніколи не зможете віднагородити, а ми самі ніколи до того не схилимося, оскільки не від нас почалося це лихо, а, власне, від вас. Не маєте ви шкодувати за тим, що погубили і втратили по своїй добрій волі або через нерозум і легкомудність».

Сили цих слів Хмельницького поляки не зрозуміли і знехали його слова, але пізнали до решти їхній сенс лише тоді, коли здійснилося подання Хмельницького до протекції всеросійському монархові.

Того ж 1653 року, навесні, Хмельницький почув, що в мурованім замку Бедрикові, або Бердичеві, переховується багато польської шляхти з численними скарбами. Він рушив туди з невеликим військом і, хоч замок був міцний, з абиякою затратою сили дістав його, видушив у ньому, як ведмідь бджоли, бідолашну шляхту, а їхні скарби забрав собі і своєму війську. Після того він повернувся назад, за тим-таки заходом віддавши повній руїні й розору ще й кам'яний замок Чолганський <sup>303</sup>.





## ДІЙ ХМЕЛЬНИЦЬКОГО ТА МАЛОЇ РОСІЇ, І РІК СЬОМИЙ

*У ній оповідається про те, як хан порушив Жванецький мир із поляками; про розірвання ханом дружби з Хмельницьким; про ворожість Хмельницького до хана; про лист Хмельницького на Запорозжя щодо московської протекції і відповідь на це запорожців; про удання у названу протекцію і про королівський жаль за Україною; про підтвердження козацьких і малоросійських прав царськими привілеями; про початок московської й козацької війни з поляками; про розорення Литви, взяття Смоленська та інших численних міст тощо; царська жалувана грамота киянам з виказом причин розмиру з поляками.*

### РОЗДІЛ І

*Про хана, чому він порушив Жванецький мир з поляками і, пустивши до Польщі загоны, вчинив у ній великі спустошення; про ханську озлобу на козаків, що були при ньому; про польську відсіч татарським загонам і про загибель сапіженських хоругв; про ханське руйнування з Польщі до Криму і про те, як козаки таємно його покинули; про шкоду, яку заподіяв хан Україні, і про жаль Хмельницького; про помсту Хмельницького татарам під Межигором; про віднятий й відпущений назад польський ясир; про тамтешню здобич від татар, яка дісталася Хмельницькому й козакам, і про відпущених до Січі запорожців.*



<sup>304</sup> Вруці літо — букви в церковному місяцеслові, які вказують неділі в році.

оку від створення світу 7162-го, а від утілення сина слова божого, нашого спасителя Христа 1654-го, була тоді чорна великодня літера «Д», а вруці літо<sup>304</sup> було шосте, сталася знаменна в нашій європейській стороні, а в Польській державі зміна з превеликим для неї ущербом

— відлягла від її польської влади Мала Росія, і кримські татари завдали їй крайні ушкодження. А було це так: кримський хан, не

дочекавшись (як вище мовилося) від польського короля ні виконання Жванецького трактату, ані жодного листовного відгуку, рушив зі свого розташування, а було це на україно-польському порубіжжі, в середину Польщі. Наблизившись до Львова, він розпустив звідтіля на всю Польщу, на Волинь і Полісся значні й густі свої ординські чати, наказавши йти разом із ними й козакам, яких залишив Хмельницький<sup>305</sup>. Але козаки, виконуючи грізного наказу свого гетьмана Хмельницького (щоб не чинили жодної оказії полякам до порушення Жванецького миру), не послухали ханського домагання, відмовивши, що їх залишили при ханові зовсім не для того, щоб порушувати новонастановлений мир, а остерегти цілість його ханського здоров'я<sup>306</sup>. Хан цим, хоч козаки відповіли йому слушно, неслухно був уражений і таємно заховав до певного часу в своїм серці гнівну труту. Загони ж, виправлені від хана, пробігли своїми швидкохідними кіннями вже зруйновану й обернену в попел Малу Польщу поза Люблін і Замостям і, не зустрічаючи ні від кого відсічі та спротиву, вдерлися аж до поліських рік Прип'яті й Піни, знісши вогнем і мечем Луцьк і все Полісся, які не знали дотіль жодної руїни і розкошували в гаразді. Вони згорнули в свої бусурманські руки велике множество тамтешнього християнського люду, взявши навіть повністю з усім прибором і музиками весілля якогось шляхтича Кассовського і каштеляна.

<sup>305</sup> Хан вибирав ясир за домовленістю з поляками (див. приміт. 294).

<sup>306</sup> Див. приміт. 297.

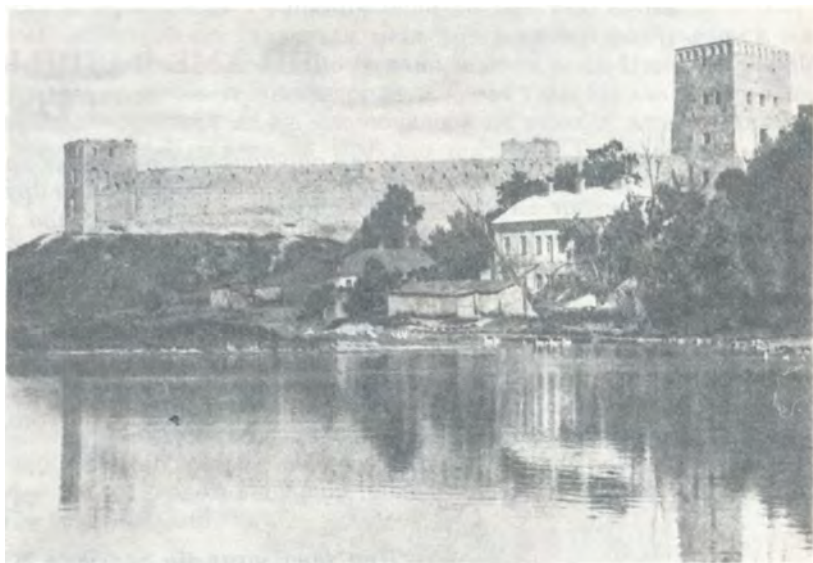

Замок у Луцьку (30).

<sup>307</sup> Брати Сапіги хотіли визволити бранців зі своєї ініціативи. Їм це не вдалося, і вони самі потрапили в татарський полон.

Гетьман польний Потоцький, одержавши звістку про такі шкідливі несподіванки, що вкрай руйнували Польську державу, наказав двом Сапігам<sup>307</sup> з їхніми хоругвами, що були поблизу, пильно слідкувати за тими ординськими загонами і відбирати узятий ясир. У цьому їм, Сапігам, спершу добре пощастило, бо вони розбили ущент кілька чат і відібрали назад ясир. Однак невзабарі вони з запалу чи з необачності наткнулися на більшу силу, чи не кіш, тих татарських загонів, потрапили в оточення й були самі до решти розбиті.

Після того як татарські загони (хоч і не всі) повернулися до ханського коша зі значною кількістю полонян та польським, волинським добром, хан рушив із Польщі через Україну до Криму, вже ніяк не відзиваючись до короля, не впоминаючись собі подарунків, зумовлених Жванецьким трактатом, і не чекаючи від короля вже ніякої кореспонденції,— хан був цілком задоволений вищеназваною польською й литовською здобиччю. Під час тої ханської подорожі з Польщі на Україну козаки<sup>308</sup>, що були при ханові від Хмельницького, спостерегли певну до себе ханську й татарську озлобу й неприязнь і, рятуючись від можливого собі лиха, зажили такого способу, що подалися вночі геть на Полісся — пішли від

<sup>308</sup> Козаки не брали участі у виборі ясиру. Тут, очевидно, змішано дані про вибір ясиру в 1649 р.— помилка, яку повторювали й багато пізніших істориків.



Татари женуть полонених з Галичини і Волині (18).

<sup>309</sup> У цей час татари, втративши ко-ней, стояли під м. Животовом. Хмельницький послав до хана сотника І. Бордатого із застереженням не руйнувати козацьких міст. Хан відповів, що чекає повернення своїх загонів, і просив для татар провіанту. Татари сильно до-саджали населенню: вбивали і грабували.

орди всі до одного. Хан і орда були цим дуже роздратовані і, за-підозривши щось особливе в приязні козаків до себе, йдучи по Україні до Криму, знищили в ній багато людей — татари тоді не тільки виру-бали дощенту й унівечь обернули численні села, але також розруй-нували докраю і кільканадцять німцінних і безборонних містечок <sup>309</sup>, увійшовши до них через оману й присягу. Хмельницький-бо ще раніше, сподіваючись, що хан повертатиметься з Польщі, розсилав був у всі малоросійські міста й села листовну пересторогу, щоб люди ховалися до міцніших міст, доки татарська сила, що має йти з Поль-щі, перейде через Україну. Але легковажний народ мало дбав на ту пересторогу свого гетьмана Хмельницького і через те здобув собі великий ущербок та шкоду, оскільки, як вище сказано, татари, до-сить набравши собі польського ясиру й маючи інші обтяжувальні здобичі, цього на Україні не шукали, лише вбивали людей і віддавали вогню їхні житла.

Хмельницький, почувши і побачивши це на власні очі, дуже за-сумував і повболівав серцем, що хан над його сподіванки перетво-рив свою приязнь на озлобу і вчинив Україні такий великий розор. Незабаром після того, як хан перейшов Україну і віддалився від неї через дикі степи до Криму, до Хмельницького прибуло козацьке військо, яке відлучилося від хана, що повертався з Польщі. Вони до-несли до його відома, що п'ятнадцять тисяч з лишком доброї орди, яка загналася далеко в Литву, повертає з численним грабованим добром назад і має простувати повз Київ. Одержавши цю звістку, Хмельницький зрадів, маючи надію хоч трохи помститися орді на ту свою українську шкоду, зразу ж узяв із собою дев'ять тисяч запорожців, яких ще не відпустив на Січ і які залишилися на квати-рях біля Чигрина, та добравши до них ще три тисячі свіжих охотни-ків, рушив просто й поспіхом на Білогородку до Межигора <sup>310</sup>; в пев-ному місці він зустрівся з тією ордою і дав їй бій, у якому з божою поміччю всіх тих татар розгромив і дощенту розтросив так кріпко, що від тієї поразки змогло врятуватися і донести про те ханові звістку хіба який десяток татар.

<sup>310</sup> Чи рушав Хмельницький під Межи-гору, даних нема, як немає даних, що Хмельницький після битви під Жванцем вирушав будь-куди. Російські послы Стрешньов і Бредихін, які були в той час у Чигирині, нічого не кажуть про розбрат між козаками і ханом. Такий розбрат, однак, був. Чи не були під Межигором ногайські татари, про яких згадував хан у розмові з козацьким послом полков-ником Савичем: «Нащо ви, козаки, но-гайських татар побили 6 тисяч і ширин-ського князя взяли і держите?» Савич на це відповів: «Той ширинський князь із татарами великої шкоди наробив, тому козаки самі з ним і порахувалися».

Ординську здобич Хмельницький дозволив розділити поміж себе козакам, котрі брали участь у тій війні, а відбитий польський і литовський ясир відпустив вільно в їхні домівки. Собі ж він вибрав з-поміж півтори тисячі взятих живцем татар п'ятсот чоловік най-кращих із одинадцятьма мурзами та іншими їхніми начальниками, а решту татарського ясиру також віддав своєму війську. Хмель-ницький щасливо повернувся з військом до Чигрина і відправив зга-даних запорожців на кіш до Запорозької Січі.

Отак і з такої причини, через ординські задатки до неприязні, був посяний між Хмельницьким і ханом та цілим Кримом розбрат.

## РОЗДІЛ II

*Про листовний відгук Хмельницького до запорожців у Січ на те, що він хоче удатися під протекцію московському монархові, і про листовну відповідь на те запорожців.*

Хмельницький, відпровадивши з Чигрина до Запорозької Січі вищезгаданих запорожців, послав із ними туди ж і нарочного свого посланця зі своїм листом до кошового отамана і всього війська<sup>311</sup>. Той лист писано у такий сенс:

<sup>311</sup> Лист вважається сумнівним щодо автентичності, так само, як і подальша відповідь на нього.

Пане отамане кошовий з усім військом низовим  
Запорозьким, вельми зичливі до мене панове й брати!

Відпускаємо до вас військо ваше низове Запорозьке, яке ви прислали до нас в минуле літо на наше бажання до військової потреби проти ворогів-поляків. Дуже дякуємо, ваша милосте панство, за це прислання і пильно просимо такої ж неодмінної від вас приязні й наперед.

Ми не маємо від вашої милості панства ніякої письмової відповіді на наш лист, писаний до вашої милості панства ще минулого літа, в якому йшлося про потрібну нам протекцію від пресвітлого і великодержавного московського монарха. Отож тепер ми виправляємо до вас при вашому війську свого нарочного посланця і дуже хочемо, щоб ваша милість панство, досконало зрозумівши той наш лист, швидко, остаточно й ретельно відповіли через цього нашого посланця і порадили нам. Адже ми розкручували махину війни з поляками не без вашої, брати наші, волі й ради, отож і це не менше діло про згадану московську протекцію не хочемо чинити без вашого зізволення й поради. Ми вже послали на раду нашої старшини до його царської пресвітлої величності і самодержця всеросійського нашу відозву, але без відомо і зізволення вашого завершувати те діло не будемо.

Майте за обов'язок, отож, ваша милосте панство, без найменшої відволоки дати нам ретельну на перше просторе наше писання письмову відповідь. Цього ми пильно й повторно жадаємо і вас же доручаємо на збереження Господові Богіві.

<sup>312</sup> Тут помилка, треба — 1653 року.

З Чигрина, 26 грудня 1654 року<sup>312</sup>.

Зіновій Богдан Хмельницький,  
гетьман війська Запорозького і народу  
україно-малоросійського<sup>313</sup>.

<sup>313</sup> Підпис Хмельницького неавтентичний.





Російський цар  
Олексій Михайлович (24).

Посилаємо вам, братам нашим, через цього ж нашого посланця гостинця, тисячу битих талярів, і просимо від серця їх прийняти.

На той лист Хмельницького послано з Запорозької Січі від усього низового козацького війська таку письмову відповідь:

**Ясновельможний пане Зіновію Хмельницький,  
гетьмане війська Запорозького  
і всієї малоросійської України, брате й добродію наш!**

На ваш гетьманський просторий лист, писаний до нас минулого літа, не вчинили ми відповіді аж досі через те, що твоя гетьманська милість з усім козацьким військом залишався ціле літо в Польщі і на Поділлі під Жванцем. Дуже просимо вашу гетьманську милість вибачити нам. Відповідаючи зараз на вищезгаданий лист ваш гетьманський, висловлюємо, що ми його цілком зрозуміли і не лише пізнали з того листа, а й побачили на власні очі, що нам уже з поляками, як зі змією, яка має відсічений кимось хвіст, уже ніяк не дійти до колишньої дружби. Адже це вони започаткували й спричинили все лихе й війну, і навіть зараз, після шестилітнього змагання, бачивши і в Короні своїй, і в нашій малоросійській Україні великі попилища з людських поселень і безліч побитих війною людей, що лежать на полях, нітрохи не хочуть зм'якшити свого серця і, забувши про свою гнівну завзятість на нас, прийти до колишньої, зі ствердженням давніх наших прав та свобод, приязні та згоди. Отож і ми



<sup>314</sup> Термін «обіруч Дніпра» в часи Хмельницького не вживався.

Москва.  
Красна площа XVII ст. (12).

не радимо вашій гетьманській милості допоминатися більшої, ніж є зараз, їхньої до нас приязні і признаємо за слушний ваш задум уда-  
тися й бути з усім народом малоросійським, що живе обіруч Дні-  
пра <sup>314</sup>, під протекцією великодержавного і пресвітлого російського  
монарха. Ми даємо вам пораду, щоб того діла не полишали  
і завершили його на якнайкращу користь нашій малоросійській віт-  
чизні і всьому Запорозькому війську. Але як писатимете пакта, то  
звольте, ваша гетьманська милосте, додивлятися до того самі, щоб  
не було в ньому чого зайвого і шкідливого нашій вітчизні, неко-  
рисного і супротивного нашим предковічним правам та вольностям.  
Відаємо напевне, що великодержавний і пресвітлий монарх та росій-



ський самодержець прийме нас як православний цар, охоче й ласкаво під свою кріпку протекцію, як чадолюбивий батько своїх синів, що незрушно лишаються в тому ж святому православ'ї. Гадаємо, що він не вимагатиме від нас жодних податків та річних платежів до своєї монаршої скарбниці, окрім того, хай би ми, в міру своєї сили, завжди були готові до його, монаршої, військової служби проти його, монарших, ворогів. Бо недавно, в минулий Пилипівський піст, їхав до Криму з московської столиці один царський дворянин Никита Харлампієв, щоб викупити з бусурманської неволі своїх кривних. Він був тут, у Запорозькій Січі, і купив у нас за дев'ять золотих грюх татар. Так оцей дворянин чув від багатьох своїх близьких до царської величності князів та бояр, що його царська пресвітла величність дуже зволяє і від усієї душі жадає мати нас, військо Запорозьке з усім народом україно-малоросійським, у своєму монаршому союзі і в протекції, лише не хоче до нас про те відізватися, щоб не дати полякам від себе слушного приводу розірвати з ними нинішній мир. Радимо отож ми, все військо низове Запорозьке, твоїй гетьманській милості, щоб того потрібного діла не

Москва XVII ст.— План (18).



<sup>315</sup> Чини мудро, але дивись у кінець (пол.).

занехаювали й уладнали та завершили його якнайкраще на користь усіх нас і вітчизни нашої малоросійської. Але не забувай і давнього прислів'я: «Чинь мондре, а патриш конца <sup>315</sup>», — крім того, треба застерігатися, щоб поляки, довідавшись, не вчинили тут через свої хитрощі якоїсь перепони. Дуже дякуємо при цьому твоїй ясній гетьманській милості за гостинець, тисячу битих талярів, пересланих до нас у військо. Зобов'язуємося відслужувати те при різних okazіях. А на тепер і на всякчас зичимо щиро вашій гетьманській милості з усім військом та Україною, нашою вітчизною, багатолітнього доброго здоров'я і щасливого бажано уживати в усьому життя-буття. Писано в Січі Запорозькій 3 січня 1654 року.

### РОЗДІЛ III

*Про прохання Хмельницького через своїх послів протекції у всеросійського монарха; про присланих від його величності повноважних послів і про виконання Хмельницьким зі старшиною й товариством у Переяславлі присяги на постановлених пактах; про забезпечення з боку царської величності Україні та всьому війську Запорозькому і про подарунки Хмельницькому та іншим; про відібрання присяги в усіх малоросійських містах і про визначення Хмельницьким малоросійського кордону від Корони Польської.*

Хмельницький, вирубавши орду, що поверталася з Литви, поклав цим завдаток до неприязні і розбрату з ханом. Отож він зараз-таки послав до пресвітлого великого государя Олексія Михайловича, всеросійського самодержця, своїх послів <sup>316</sup>, бажючи разом з усією малоросійською Україною, що лежить обіруч Дніпра, з усім Запорозьким військом піти під його сильну протекцію при своїх давніх правах та вольностях. Він, пресвітлий всеросійський монарх, це посольство Хмельницького прийняв сердечно й мило і дуже радів на те, що така велика частина малоросійської землі, яка лишалася в греко-руським православ'ї, доброхотно прихильється до нього, православного монарха, без жодної війни й кровопролиття, а віддаляється і відчужується від своїх колишніх панів поляків, що перебувають у римській вірі. Отож він, монарх всеросійський, для утвердження під високу руку його, Хмельницького, з усією Україною і Запорозьким військом прислав у Переяславль своїх знаменитих і повноважних комісарів, великого боярина Василя Васильовича Бутурліна зі значними товаришами, які прибули в Переяславль на свято Водохрещі. Прибув на те ж свято Водохрещі з Чигрина в Переяславль із генеральною старшиною, з полковниками та з іншим, що було обіруч Дніпра, значнішим військовим товариством також і Хмельницький <sup>317</sup>. Тут, у соборі святого Іоана, господнього хрестителя, сьомого січня <sup>318</sup>, перед божою службою, на повній і загальній раді всього Запорозького війська <sup>319</sup> Хмельницький виголосив як до послів його царської пресвітлої величності, так і до всього свого козацького війська довгу промову, виказуючи у ній причини війни, що була з поляками, і про те, що поляки не схиляються на численні прохання його, Хмельницького, до згоди з утвердженням предковичних прав і вольностей Запорозького війська та всієї Малої

<sup>316</sup> Повернувшись з-під Жванця, Хмельницький не посилав до Москви посольства, бо справу про союз з Московською державою вирішено ще в серпні 1653 р. через посольство Г. Яцьковича та Л. Капусти. В. Бутурліна вислано на Україну 9 жовтня, і він прибув у Переяслав 31 грудня.



Переяслав.  
Михайлівська церква XVII ст. (33).

<sup>317</sup> Хмельницький прибув на Водохреще, а Виговський і старшина днем пізніше — 7 січня. Деякі полковники запізналися і присягали пізніше — 10 січня. Полковників уманського, брацлавського і кропивенського в Переяславлі не було.

<sup>318</sup> У Переяславлі рада відбулася 8 січня (за ст. ст.).

<sup>319</sup> На раді було 300 чоловік війська: близько ста сотників, сто чоловік різної старшини та козаків від полків. Зібралось, крім того, багато людей «всякого чину».

Портрет Б. Хмельницького (14).



<sup>320</sup> На раді не читали пактів, вони були обговорені усно — складені і затверджені вже в Москві з послами Хмельницького С. Богдановичем і П. Тетерею. Їхня редакція в 23 пунктах подана російському урядові 14 березня. Оригінал тих пунктів не зберігся. Взагалі т. зв. «статті Хмельницького» не були відомі козакам за життя Хмельницького; як історичний документ, вони збереглися в копії. Пізніше подавались у зміненому вигляді, як передмова до пактів з Московською державою кожного нового гетьмана, починаючи від Ю. Хмельницького.

<sup>321</sup> Після промови Хмельницького Бутурлін вручив царську грамоту, а тоді виголосив промову сам. Вже після цього поїхали до церкви. Частина старшини і козаки присягали в той-таки день окремо.

<sup>322</sup> Про роздачу подарунків простолюддю інші джерела не говорять нічого. Не посвідчує цього і звіт самого Бутурліна про Переяславську раду.

<sup>323</sup> В. Бутурлін проголосив тільки промову, а «не слово під клятвою», тобто не присягав. За це між Хмельницьким і ним точилися суперечки, в яких поступилися Хмельницький і старшина. Бутурліну за те, що домігся цього, цар надав звання «дворечества з путем», такий чин носило в Росії тоді тільки два чоловіки. Однак Бутурлін таки пообіцяв від імені царя, що бажання козаків виконає повністю.

Росії. Також висловив Хмельницький, з якої причини відкинув він татарське братерство та приязнь і чому хоче бути з усією Малою Росією та Запорозьким військом у протекції сильного в бозі православного монарха, пресвітлого государя Олексія Михайловича, всієї Росії самодержця. Після цієї його промови зачитано там-таки, на раді, раніше споряджені й наготовані пакти того союзу<sup>320</sup>, а після прочитання їх Хмельницький з усією старшиною і товариством присягали на вірність новому своєму государеві<sup>321</sup>. Після цього згаданий повноважний посол Бутурлін дав Хмельницькому царську хоругву, булаву та інші значні від монархового імені подарунки — як самому Хмельницькому, так і всій старшині та простолюдові, що там був<sup>322</sup>. При цьому він проголосив під клятвою таке монарше слово й запевнення, що він, пресвітлий російський монарх, триматиме Малу Росію з усім Запорозьким військом у своїй протекції при неперушному збереженні старовічних її прав і вольностей і боронитиме та допомагатиме їй від усяких ворогів і наступів своїми військами та скарбами<sup>323</sup>. Після цієї переяславської присяги той-таки повноважний посол боярин Бутурлін розіслав у всі малоросійські міста значних великоросійських осіб, щоб вислухати від військових та посполитих малоросіян присягу на вірність государеві,— це було тоді усіма й учинено. При виконанні вказаної присяги найменував Хмельницький бути разом з собою під протекцією й

державою пресвітлого всеросійського монарха містам Києву, Брацлаву, Чернігову з усією Україною та її повітами, аж по саму лінію, тобто по річки Горинь, Рось і Тетерів.

#### РОЗДІЛ IV

*Про королівський жаль на втрату козаків з Україною і про його промову в сенаті з тієї ж нагоди; про королівське прохання до царської величності не брати Україну під протекцію і про те, що його прохання не було задоволене; про царську виправу на війну проти поляків; про хитрість Богуна щодо поляків і про шкоду через те Україні від поляків.*

Польський король Ян-Казимир, напевне провідавши, що Хмельницький у такий спосіб відривається від нього з усією Україною<sup>324</sup>, шкодував і плакав від того сердечно, що покладався на ради заздрісних до людського добра своїх панів поляків. Він жалів, що не завершив шестирічної війни з козаками й цілою малоросійською Україною трактатом, повернувши їм колишні права та вольності і вдовольнивши їхні бажання, адже вони не раз через багаторазові свої апеляції виявляли свою прихильність до його королівської величності; жалів король, що через необережність і недбальство своїх військовоначальників допустив відділитися від себе тому лицарському козацькому народові з усією Малою Росією і прихилитися до іншої держави. Тим-то в своєму сенаті король із сердечним жалем проголосив такі слова<sup>325</sup>:

«Панове браття, дійшли ми через непогамований гнів наш і нашу впертість до того, що втратили Україну, як золоте яблуко, втратили світ очей наших, втратили й навечно відчужили від себе добрих молодців козаків, братів наших, завдяки зброї й сторожі яких довго ми заживали в тиші й спокою і були страшні всім іншим нашим ворогам. Побачимо далі, що нам без них удіється і чи ті, що

<sup>324</sup> Поляки взнали про союз Хмельницького з російським царем у кінці лютого.

<sup>325</sup> Польські сучасники не зберегли описів, яке враження справила на короля звістка про українсько-російську згоду, так само не потверджують польські джерела й королівської промови з цього приводу. Про секретну нараду в цей час у короля відомо. Вона відбулася 23 лютого.

Фортеця у Межибожі (6).



<sup>326</sup> Посланець Пузилевич прибув 7 квітня. Але його прийняли аж 19 травня.

<sup>327</sup> Власне, сам король послав універсал до Богуна. Поляки хотіли спокусити його булавою та іншими милостями, щоб відступив од Хмельницького. До Богуна їздив український шляхтич П. Олексич. Це був один з виявів контр-заходів на вчинок Хмельницького. Від імені короля та литовського гетьмана Я. Радивиля розсилали тоді універсали із закликами триматися польського короля. Думку, що Богун сам звернувся до Потоцького, Величко взяв у Твардовського.

<sup>328</sup> Потоцький такий наказ отримав. Наступ почався ще і з литовського боку. Знаємо також про мобілізаційний королівський наказ від 29 лютого.

<sup>329</sup> Богун не відповів на листа Потоцького, але не мав наміру і починати наступ.

<sup>330</sup> Інша назва — Якубці (Ягубці), чи Якубець. Тут лягло 3 тисячі козаків. Вирубано в цей час Копіївку, Немирів...

<sup>331</sup> Великдень був 5 квітня. Поляки таки стояли тоді в Ягубці (Якубці), але вже повертаючись від Умані. Містечко ж було взято раніше і то приступом. Після того поляки на самий Великдень взяли приступом Мушурів (Мишарівку), де теж вирубали чимало людей.

<sup>332</sup> Це сталося 3 квітня. Богун мав 15 тисяч війська і зачинився у замку. Нову й стару Умань було взято приступом, але козаки вибили звідти поляків і підпалили місто. Після того Потоцький відступив.

<sup>333</sup> Поляки стояли обозом під Шаргородом.

<sup>334</sup> Цар приймав послів 13 березня. Ділову розмову, однак, відкладено на потім. Переговори почалися наступного дня, і не з царем, а з боярами, і були усні. Наступного дня подали 23 пункти козацьких умов. Царська ухвала на пункти була переважно позитивна, відхилено бажання старшини, щоб гетьман збирав прибутки, заборонялися зносини з польським королем і турецьким султаном, визначено затримувати послів, які прийдуть з ворожими замірами супроти Москви. Цар відмовив козацькому війську і в платі, щодо цього була дискусія, і це питання відкладалося. Додали пункт про російських утікачів, щоб видавати їх боярам.

боялися нас, колись не повстануть невзбарі на нас і не огорнуть звідусіль таким страхом, яким були самі огорнені від нас, коли ще була з нами козацька сила».

Невдовзі після виголошення цих слів королівська величність писав через свого нарочного гінця до пресвітлого московського монарха <sup>326</sup>, просячи, щоб той не ображав його, приймаючи в свою протекцію Хмельницького й Україну. Великий государ, цар московський, маючи свої претензії до поляків, не тільки не зважив на це прохання, але й почав збиратися з численним військом та гарматами на війну проти поляків.

Після того як Хмельницький піддався в протекцію московському государеві, за кілька тижнів після виконання присяги, брацлавський полковник Хмельницького Богун удав, що діється начебто щось супротивне його думкам і начебто потай від Хмельницького звернувся до польського гетьмана з проханням, щоб той здобув йому королівську ласку й прощення, обіцяючи начебто, як і давніше, лишатися з більшою частиною козацького війська під королівською владою <sup>327</sup>. Гетьман з того вельми зрадив і, не потребуючи тут і королівського указу <sup>328</sup>, рушив зі значним коронним військом до Брацлава, де міг би легко злучитися з Богунем та його військом і управити таким чином корисне діло. Але невдовзі цей польський гетьман одержав певну звістку, що Богун зі своїм військом збирається не кланятися йому, а битися <sup>329</sup>. Отож, прагнучи випередити Богунів наступ на себе, він залишив свій польський обоз під Межибожем, а сам налегці кінно рушив до Кальника на Богуна і, прибувши туди, одержав звідомлення, що Богун, маючи при собі мало війська, відступив від польського нашестя до Умані. Заятрений гетьман кинувся вслід за Богунем до Умані, немилосердно знищуючи тамтешніх українських людей, рубав упень, зовсім нікого не милуючи, всіх, хто тільки під руку навинувся. Саме тоді він по-тиранському вибив і вирубав доценту без жодного пошанівку всіх, малих і великих, у Єгупці та Христинівці <sup>330</sup>, двох містечках Уманського уїзду, ввійшовши туди через одур і присягу на самий світлий Великдень <sup>331</sup>. Потім він прибув і до самої Умані, застав тут Богуна і завзято кинувся на штурм міста <sup>332</sup>. Але за одну годину стратив у тій січі до семи тисяч польського війська, повернув із соромом від Умані, а прямуючи до свого обозу в Межибожі <sup>333</sup>, з гніву й лютості своєї зруйнував, піддавши вогню й мечу, мало не всю Брацлавщину.

## РОЗДІЛ V

*Про послів Хмельницького до Москви з проханням підтвердити грамотами давні військові й малоросійські права та вольності і про задоволення того бажання.*

Хмельницький, лишившись разом з усією Малою Росією й Запорозьким військом під протекцією пресвітлого всеросійського монарха, зостався в Чигрині, стежачи за Кримом і Польщею, щоб звідтіля не заgrimіло на нього. А після свята Стрітення він виправив із Чигрина в царське велике місто Москву до великого государя, царя й великого князя Олексія Михайловича, самодержця всієї Росії, своїх нарочних послів — генерального військового суддю Самійла Богдановича і переяславльського полковника Павла Тетерю з проханням такої його монаршої милості, щоб його величність звеличав підтвердити по згаданих вище статтях своєю високою універсальною монаршою грамотою всі давні права й вольності йому, Хмельницькому, з Запорозьким військом і з усім малоросійським народом. Це посольство й прохання Хмельницького він, пресвітлий монарх, вислухав благосердно і звелів невідкладно <sup>334</sup> й милостиво підтвердити старовічні права й вольності малоросійські і всього Запорозького війська і видати таку ствердну універсальну грамоту:

**Перша монарша грамота,  
видана Хмельницькому з генеральною старшиною,  
з полковниками і всім Запорозьким військом.**

За звичайною царською титулою <sup>335</sup>.

<sup>335</sup> Тут перелічені царські титули, які Величко опустив.

Ударовуємо наших, царської величності, підданих гетьмана війська Запорозького Богдана Хмельницького, і писаря Івана Виговського, і суддів військових, і полковників, і осавулів, і сотників, і все Запорозьке військо. З божої милості учинилося в нинішнім

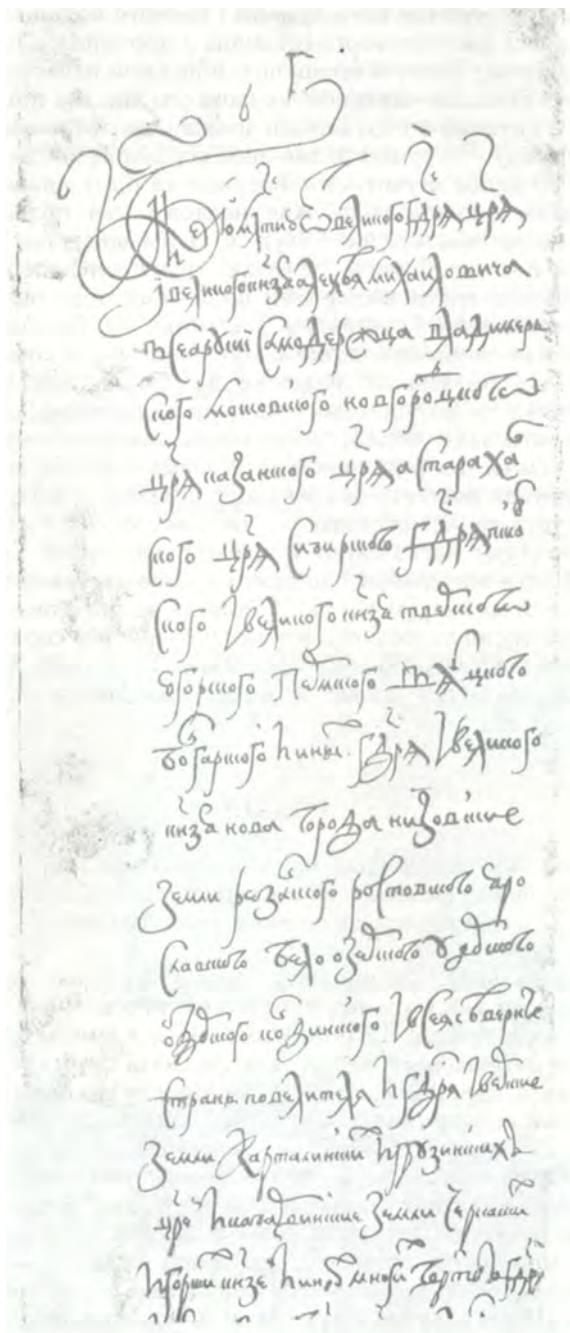

Грамота Олексія Михайловича до Б. Хмельницького про прийняття під «високу руку». — Факсиміле (14).

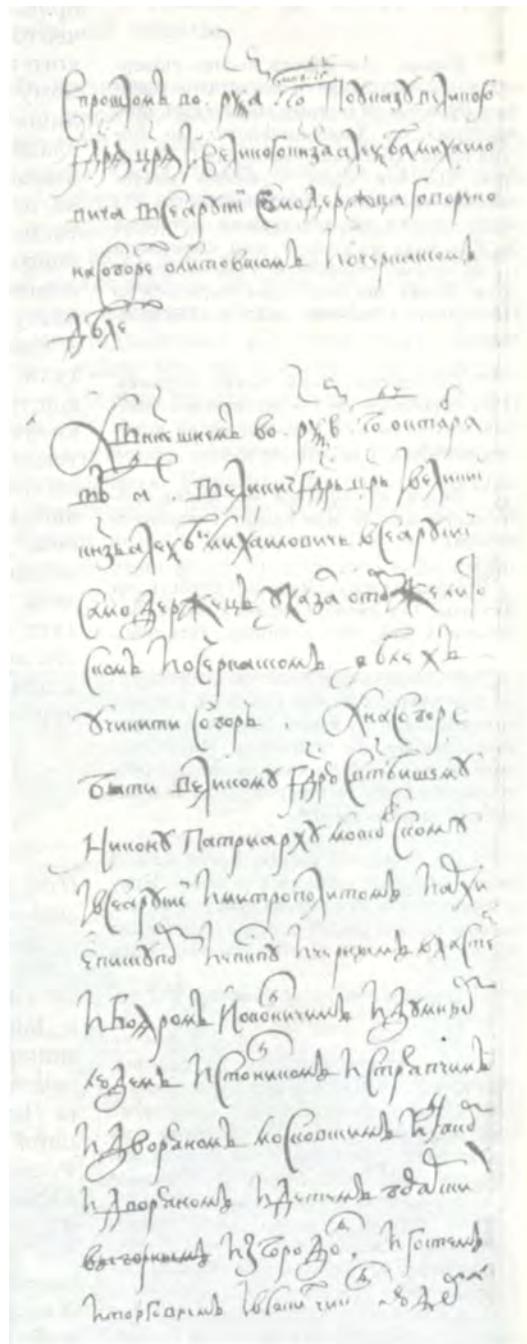

Рішення Земського собору про взяття під «государеву руку» Б. Хмельницького. — Факсиміле (14).

<sup>336</sup> Богдановича.

<sup>337</sup> Пропуск у грамоті: «...і ударували ми, великий государ, щоб на гетьманську булаву було дано Чигиринське староство з усім належним до нього, та веліли бути йому при булаві». Тут і далі пропуски заповнено за текстом грамоти, опублікованим в «Актах Юго-Западной Росии». — Т. X. — С. 489—494.

<sup>338</sup> Пропуск у грамоті: «Щоб лишили гетьманові Запорозького війська право приймати послів, що здавна приходять з чужих земель, котрі придуть з чимось добрим. А коли б мали щось супротивне нашій царській величності, звіщати про це нам, царській величності, великому государю».

<sup>339</sup> Пропуск у грамоті: «А наші, царської величності, бояри і воєводи не мішатимуться в їхні військові суди».

162-м році під нашою високою государевою рукою те, що він, Богдан Хмельницький, і все військо Запорозьке присягли на вічне підданство нам, великому государеві, і нашим государевим дітям та наслідникам. А в березні місяці він, Богдан Хмельницький, і все військо Запорозьке прислали до нас, великого государя, до нашої царської величності, своїх посланців — суддю військового Самійла Богданова <sup>336</sup> та полковника переяславського Павла Тетерю. Гетьман писав у листі своєму до нас, великого государя, нашої царської величності, і посланці його били чолом нам, великому государеві, щоб його, гетьмана Богдана Хмельницького, з усім військом Запорозьким ударувати велінням: підтвердити колишні їхні права та вольності військові, які віддавна були при великих князях руських і при королях польських, зокрема те, щоб самі судили і мали свої вольності в добрах і судах і щоб у ті їхні військові суди ніхто не втручався, але хай би вони судилися від своїх старшин. Просили вони не порушувати й колишніх прав, виданих людям духовного й мирського чину від великих руських князів і від польських королів, і щоб видати на ті їхні права нашу, государеву, жалувану грамоту за нашою, государевою, печаткою, і щоб лишити спискового війська Запорозького шістдесят тисяч, і щоб було те число завжди повне. А коли станеться, що через божий суд трапиться гетьманові смерть, то щоб нам, великому государеві, дозволити Запорозькому війську за колишнім стародавнім звичаєм обирати гетьмана поміж себе самостійно, а кого оберуть, то про те зголошувати нам, великому государеві <sup>337</sup>. Маєтків козацьких і земель, які мають вони для пожитку, щоб у них відбирати не веліли, а також щоб удови й діти, які лишилися після смерті козаків, мали ті самі вольності, що й діди та батьки їхні <sup>338</sup>.

І ми, великий государ, наша царська величність, ударували нашого підданого Богдана Хмельницького, гетьмана війська Запорозького, велінням бути їм під нашою, царської величності, високою рукою на колишніх їхніх правах та привілеях, даних їм від польських королів та великих князів литовських, і веліли не порушувати тих прав і вольностей ні в чому, а судитися їм веліли від своїх старшин за їхніми правами <sup>339</sup>, а число війська спискового Запорозького вказали визначити за їхніми чолобитними 60 000 і завжди повне. А коли трапиться від божого суду гетьманові смерть, то ми, великий государ, дозволили знаходити собі гетьмана за їхніми колишніми звичаями поміж себе самостійно, а якого гетьмана оберуть, про те писати до нас, великого государя. Той новий гетьман після свого обрання вчинить присягу на підданство і вірність нам, великому государеві, а при кому, на те ми, великий государ, укажемо. Також не веліли віднімати від козаків, козацьких удів та їхніх дітей маєтків та земель, які вони мають для пожитку; і хай вони будуть при нас по-колишньому. А коли трапиться, що з порубіжних держав почнуть приходити у військо Запорозьке до гетьмана Богдана Хмельницького і до всього війська Запорозького послі на добре діло, то ми, великий государ, дозволили гетьманові приймати і відпускати тих послів. А з яких держав і в якій справі ті послі були послані і з чим були відпущені, про те все велимо гетьманові швидко писати до нас, великого государя. А коли якісь послі будуть від когось прислані з ворожим щодо нас, великого государя, наміром, то зволяємо тих послів у війську затримувати і швидко писати про них до нас, великого государя, і без нашого, царської величності, указу їх не відпускати. З турецьким султаном і польським королем без нашого, царської величності, указу зволяємо у зносини не входити, і нинішнім підданам царської величності, гетьманові війська Запорозького Богданові Хмельницькому та всьому нашої царської величності, Запорозькому війську бути по-нашому, царської величності, ударуванню під нашою, царської величності, високою рукою по всіх колишніх правах та привілеях і по всіх статтях, які вгорі перелічено, і служити, сприяти та бажати всякого добра нам, великому государеві, нашій царській величності, і синові нашому, государю царевичу і князю Олексію Олексійовичу, і наслідникам нашим, а щодо наших,



государевих, ворогів, де наше буде царське повеління, ходити битися з ними, і в усьому бути в нашій, государевій, волі, і бути слухняними навіки.

Ось про ці статті ті вищенайменовані посланці Самійло й Павло били чолом нам, великому государеві, нашій царській величності, від імені гетьмана війська Запорозького і всього нашої царської величності Запорозького війська і подали статті нашим, до царської величності наблизеним, боярам — бояринові й намісникові казанському князеві Олексієві Микитовичу Трубецькому, боярину й намісникові тверському Василю Васильовичу Бутурліну, окольничому й намісникові коширському Петру Петровичу Головіну і думному дякові Алмазові Іванову. І ми, великий государ, милостиво вислухали ті статті, і на яку статтю дане нашої царської величності зізволєння, так те веліли підписати під тими статтями, і ті статті за нашим, царської величності, указом веліли віддати тим-таки посланцям Самійлу й Павлу. Ми хочемо тримати його, гетьмана Богдана Хмельницького, і все військо Запорозьке в нашому, царської величності, милостивім ударуванні та нагляді, і вам кажемо, щоб були надійні на нашу государську милість<sup>340</sup>.

<sup>340</sup> Ідеться про царську плату українському війську, довкола чого були між козацькими послами і боярами суперечки. Пункт, як видно, сформульовано досить обтічно.

Видано цю нашу, царської величності, жалувану грамоту при нашій державній печатці в нашому царському місті Москві, в рік від створення світу 7162, березня місяця, 27 дня.

*Підпис думного дяка Алмаза Іванова. Писана на харатії, крайка без фігур, богослов'я і царське ім'я писане золотом, а на підпису зазначено:*

Божою милістю великий государ  
цар і великий князь Олексій Михайлович,  
всієї Великої й Малої Росії самодержець.  
Скріплено новою печаткою  
під гладкою кустодією, грамота отвориста<sup>341</sup>.

<sup>341</sup> *Отвористий* — відкритий.



Олексій Михайлович на коні (13).

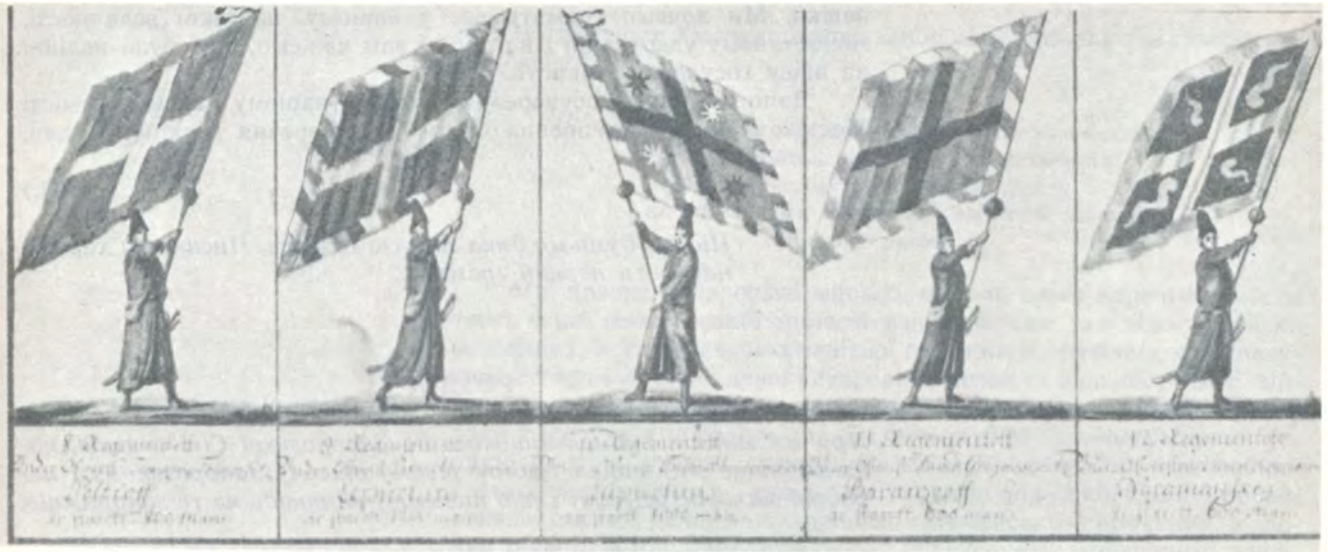

Прапори стрілецьких полків (37).

Друга царська жалувана універсальна грамота суддям, городничим і всій взагалі малоросійській шляхті, в якій стверджено їхні стародавні права й вольності.

*За звичайним монаршим титулом.*

Ударуємо вотчину нашої царської величності, жителів Малої Росії, суддів шляхетського стану. З божої милості учинилося в нинішнім 162-м році під нашою високою государевою рукою те, що він, Богдан Хмельницький, і все військо Запорозьке, і вся Мала Росія присягнули на вічне підданство нам, великому государеві, і нашим государевим дітям і наслідникам. А в березні місяці він, Богдан Хмельницький, і все військо Запорозьке прислали до нас, великого государя, до нашої царської величності, своїх посланців, суддю військового Самійла Богданова і полковника переяславського Павла Тетерю, щоб нам, великому государеві, ударувати його, гетьмана Богдана Хмельницького, і все військо Запорозьке, дозволивши шляхті благочестивої християнської віри, яка живе в Малій Росії й прийняла присягу нам, великому государеві, бути при своїх шляхетських вольностях, і правах, і привілеях, і вибирати собі на суддівські уряди старших поміж себе, і маєтності свої мати вільними, як бувало раніше при польських королях, і відправляти суди земські та міські через тих урядників, що їх вони оберуть поміж себе самі. Отож ми, великий государ, його царська величність, у відповідь на чолобиття підданого нашого, гетьмана війська Запорозького Богдана Хмельницького і всього, нашої царської величності, війська Запорозького, веліли бути шляхті, яка живе в нашій, царської величності, вотчині Малій Росії під високою рукою нашою, царської величності, за колишніми їхніми правами, і привілеями, і вольностями, даними від польських королів. Зволяємо ні в чому не порушувати їхні шляхетські вольності і дозволяємо їм вибирати поміж себе самостійно і старших собі на суддівські, земські та міські уряди, і володіти своїми маєтностями, і судитися їм поміж себе за своїми колишніми правами й привілеями у шляхетських вольностях вільно, без усякої неволі, в усьому так, як у цій нашій государській грамоті написано. І ще велімо служити і бажати всякого добра нам, великому государеві, і синові нашому, государевому царевичу Олексієві Олексійовичу, і наслідникам нашим, а щодо наших государевих ворогів, де буде наше царське веління, ходити битися з ними, і в усьому бути в нашій государевій волі, і бути слухняними

навіки. Ми хочемо тримати вас у нашому, царській величності, милостивому ударуванні і нагляді, і вам кажемо, щоб були надійні на нашу государеву милість.

Дано цю нашу государеву грамоту в нашому царському місті Москві, в рік від створення світу 7162, березня місяця, 27 дня.

(М. П.)

*Підпис думного дяка Алмаза Іванова. Писана на харатії, навпроти першої грамоти.*

## РОЗДІЛ VI

*Про вислання від Хмельницького до Запорозької Січі списків, поданих вище жалуваних грамот усьому війську Запорозькому і народові малоросійському і про письмову відповідь на те запорожців.*

Коли згадані послы Хмельницького, генеральний суддя Самійло Богданович і переяславський полковник Павло Тетеря, повернулися з Москви в Чигрин із жалуваними, вище поданими, монаршими, його царській пресвітлої величності грамотами і статтями, то Хмельницький зараз-таки наказав скопіювати ті грамоти і списки їхні послали через свого нарочного посланця до Запорозької Січі на знаття всьому низовому Запорозькому війську, написавши при тому до коша ще й такий свій лист<sup>342</sup>:

<sup>342</sup> Лист, як і подальша відповідь на нього сумнівні щодо автентичності.

Пане отамане кошовий  
зі старшим і меншим товариством  
низового Запорозького війська,  
до вас вельми зичливі панове й брати!

З відома і на пораду вашу, наших братів, ми прийшли з усім військом Запорозьким і народом малоросійським у союз та під протекцію великого московського монарха, пресвітлого государя Олексія Михайловича, самодержця всієї Росії, і виконали були на поставлених пактах<sup>343</sup> у Переяславлі при його ж монарших повноважних послах і комісарах нашу з усією старшиною та значнішим військовим товариством, що зібралось на той час у Переяславлі, присягу. Після того ми послали у московську столицю наших послів, просячи покійно його царську пресвітлу величність, щоб він своєю монаршою милістю, зберігаючи нас у своїй государській ласці, звелів підтвердити своїм високим царським привілеєм нам, старшині з усім Запорозьким військом і малоросійським народом, наші старовічні права й вольності. Це наше прохання він, великий наш государ, як чадолюбивий батько, милостиво вислухав і зізволив повеліти, щоб нам, з усім Запорозьким військом і народом малоросійським, видали дві його монарші, превисокі, універсальні, отвористі грамоти, ствержуючи й закріплюючи ними всі наші військові і загальнонародні малоросійські вольності й права. Списки цих обох монарших привілеїв посилаємо вам через нарочного нашого посланця для відома всьому війську низовому Запорозькому і зичим сердечно йому-таки, як самому собі, доброго від Господа Бога здоров'я і щасливо заживати собі у всьому життя-буття.

<sup>343</sup> Див. приміт. 320.

*З Чигрина, 27 квітня 1654 року.*

<sup>344</sup> Підпис Хмельницького неавтентичний.

Зіновій Богдан Хмельницький<sup>344</sup>,  
гетьман його царській пресвітлої величності  
славного війська Запорозького  
і всієї малоросійської України.

На той лист Хмельницького запорожці учинили таку письмову відповідь:

**Ясновельможний пане Богдане Хмельницький,  
гетьмане військ його царської величності  
Запорозьких і всієї Малої Росії,  
до нас вельми зичливий і ласкавий пане,  
брате й добродію!**

Ми, низове Запорозьке військо, дістали через нарочного посла твоєї ясної гетьманської милості надіслані нам для відома списки монарших, його царської пресвітлої величності, привілеїв, які милостиво стверджують усі давні і старовічні права та вольності наші, війська Запорозького та всього народу малоросійського. Ми їх прочитали і вседушно порадили, що він, пресвітлий і самодержавний великий государ і православний наш монарх, зволив, як чадолюбний батько, обдарувати нас, своїх слуг і правдешніх синів східної православної церкви, не зневажив вашого гетьманського прохання, а зволив закріпити й підтвердити своїми превисокими монаршими привілеями наші, війська Запорозького й народу малоросійського, стародавні права та вольності. За це ми воздаємо хвалу й подяку і вклоняємося, як славленому у трійці Богові, так і йому, пресвітлому нашому государеві царю, віддаючи йому за це наше військове належне найнижче чолобиття. Дякуємо також дуже й твоїй ясній гетьманській милості за ретельне в тому старання й труди і за те, що прислав для нашого відома згадані списки монарших привілеїв, в яких коротко, але повно віддано наші права й вольності. Однак хочемо ми, щоб краще роздивитися, мати прислані від твоєї ясної гетьманської милості списки й самих пактів, і ми не сумніваємося в тому, що твоя гетьманська милість зволить нам їх сумніваємося в тому, що цілком зголошуємо себе на військові послуги нашому пресвітлому монархові й твоїй ясній гетьманській милості.

*Даний у Січі Запорозькій 1654 року, 3 травня.*

Отаман кошовий  
з усім старшим і меншим товариством  
Запорозького низового війська.

## РОЗДІЛ VII

*Про царське готування до війни проти Литви й поляків і про взаємний обмін козацьких та московських військ; про королівські листи до турків та хана і про прихильні відповіді до нього звітля.*

<sup>345</sup> Йдеться про прихід царських воявод у Київ, що дипломатично пояснювалося потребою війни з поляками. Воеводи вступили до Києва 23 лютого. Пізніше було послано військо на чолі з В. Шереметьєвим, яке спинилося, однак, на кордоні. В поході Хмельницького до Бердичева брав участь А. Бутурлін.

<sup>346</sup> 18 тисяч козаків вирушило на чолі з наказним гетьманом І. Золотаренком до Гомеля. Похід почався в червні 1654 р.

<sup>347</sup> До Туреччини поляки послали посла ще в січні (М. Бегановського). В кінці лютого послано коронного стражника Яскульського і до Криму, куди він прибув аж 7 квітня. Результат його переговорів був скромний; хан обіцянку дав, але нетверду і неконкретну: чекав результатів переговорів з Хмельницьким.

Великий государ цар і великий князь Олексій Михайлович, самодержець усієї Росії, після самохітного приєднання до себе Малої Росії і всього Запорозького війська, вичекавши певний час і маючи причини, щоб розірвати вимушений мир, поставлений з польським королем Владиславом і всією Короною, безперечно, мав явну міцну й надійну козацьку силу для своїх військових потреб. Отож він збирався почати війну з поляками та Литвою і, приславши до Хмельницького на відсіч полякам двадцять п'ять тисяч свого московського кінного та пішого війська <sup>345</sup>, заправив, щоб Хмельницький прислав до обозу його царської пресвітлої величності навзаєм таку ж кількість козацького війська <sup>346</sup>, що незабаром і було здійснене. Король же польський Ян-Казимир, при неузгоді і внутрішній мішанині своїх коронних панів, прочув холодні вітри, що віють на нього з Москви та Швеції, і, прагнучи хоч якось зберегти свою державу, Корону Польську, від крайнього занепаду, вдався через те до Порти Турецької й кримського хана, виправивши туди своїх послів <sup>347</sup>. Він

одержав від них прихильні до себе письмові відповіді, а особливо від кримського хана. Хан писав, що коли польський король заплатить зі своєї скарбниці все те, що винуватий, і коли присягне, що в жодних обставинах не залишить його, хана, то й він буде готовий разом із коронними військами допомогти у військових заміслах короля на Хмельницького й на Російське царство.

## РОЗДІЛ VIII

*Про щасливий початок московської з козаками війни на поляків, про розорення Литви з узяттям Смоленська та інших численних міст і замків; про щасливий роз'їзд Ганчкофа під московське військо і про нещасливий Радивилів похід, що його розгромила Москва; про затвердження нового союзу Польщі з Кримом при взаємних присягах на поставлених умовах і про заплату погрібної виплати ханові від поляків; про смерть старого й обрання нового хана; про послання Хмельницького до нового хана з побажанням відновити колишню дружбу і про неуспіх того посольства, оскільки поляки купили дружбу для себе; про сонячне затемнення; про освячення церкви в Лубенському монастирі та інших церков. Про смерть Анастасія, константинопольського патріарха; царська жалувана грамота киянам.*

Коли ж настала сподівана з радіснотвореними земними квітами весна, то в зелених полях розпростер свої хоругви на давно замислену війну з поляками й московський Марс<sup>348</sup>. Цього разу до Москви вперше було придано козацьку вищезгадану силу, і це військо зачало військове змагання з Литвою, взявши Дорогобуж<sup>349</sup>, Невель, Серпейсько і міцний над річкою Двіною Полоцьк<sup>350</sup>. Потім воно розкинуло свої загоны далі, до Мстиславля<sup>351</sup> й Вільні, наблизилося до Смоленська і заступило всі проходи до нього<sup>352</sup>. Тоді ж гетьман литовський князь Радивил, щоб узяти «язика», виправив під московське військо значний, на сім хоругов, роз'їзд на чолі з Ганчкофом, і цей роз'їзд начебто напав десь, як свідчить на 123 листі Твардовський, на московське військо і вибив його п'ять тисяч, що цілком скидається на вигадку.

Після того як повернувся з Криму королівський посол Яскольський, прибув у Польщу й ханський посланець Соліман-ага, щоб затвердити після розірвання дружби з Хмельницьким союз з Коронаю Польською. Той посланець без довгої церемонії виказав королеві від ханового імені готовність до спілки з ним, вимагаючи одначе, по-перше, від короля належної ханові виплати шістсот тисяч золотих доброї монети — ледве чи не битих талярів, а по-друге, присяги короля і Річі Посполитої на незмінну приязнь до себе та союз, що король на Крим, а хан на короля ніколи не підуть воювати. Цьому король дуже порадив і пообіцяв, що виконає присягу від своєї королівської персони, а від Річі Посполитої доручив її виконати архієпископові Гняженському. Хан після ствердження такого союзу з поляками зобов'язався, що буде готовий з ордою на поміч королеві проти його ворогів, а король визначив давати за те ханові борги й подарунки згідно до колишніх пактів, за якими хан повинен присилати до Кам'янця-Подільського своїх людей. Затверджено водночас і те, що один без другого не можуть учинити миру зі своїм ворогом, і що, за тими пактами, повинні лишатися в союзі з королем та ханом та допомагати королеві князь венгерський Ракочій з господарями мулянтянським та волоським.

Відправляючи згаданого ханського посла, король виконав присягу, а щоб відібрати присягу від хана навзаєм виправив із тим-таки ханським посланцем знову Яскольського, пославши через нього й заборговану ханові вищеназану суму грошей. Але Яскольський, як свідчить Твардовський на 125 листі, прибувши у Волощину і одержавши звістку, що старий хан помер<sup>353</sup>, затримався у Волощині і дав

<sup>348</sup> Передові російські загоны вийшли в похід 25 травня.

<sup>349</sup> Дорогобуж був прикордонним містом. Польська залога покинула його, як тільки зачула про наближення російського війська.

<sup>350</sup> Полоцьк здався 29 червня.

<sup>351</sup> Мстиславль здобуто 20 липня.

<sup>352</sup> Облога Смоленська почалася вже 28 червня.

<sup>353</sup> Хан помер 20 червня.

<sup>354</sup> Мухамед-Гірей IV. Хан з 25 серпня 1654 р.

знати про те королеві. Король, однак, наказав йому обов'язково їхати до Криму і довести до кінця посольство, маючи надію, що й новий хан, прийнявши послані від короля подарунки, не відмовиться від складених зі старим ханом пунктів і встановить та підтвердить присягою свій союз та дружбу з королем, як воно й сталося. Бо новопоставлений у Криму хан <sup>354</sup> на пораду своїх кримських начальників, сприяючи королівському бажанню, схилився до приязні з польським королем на всіх тих умовах, що на них був пристав і старий хан; Калга-солтан писав про те до короля, запевняючи, що хан згодний із тим, що вимагає від них король. Новий же хан, затримавши Яскольського в Бакцисараї, поїхав сам до Стамбула, щоб дістати хоругву й підтвердження на ханство.



Литовський гетьман Я. Радивил (32).

<sup>355</sup> Це сталося в районі річки Друти, на захід від Шклова, під Шепелевичами 24 серпня.

А на Литву впала тоді від наступу московських та козацьких військ велика біда й розор. Після того як згаданий Ганчкоф повернувся з роз'їзду від московського війська, сам литовський гетьман князь Радивил, здобувшись на добрий промисел до війни, рушив із кільканадцятьма тисячами під московське військо до Орші та Смоленська. Але дочасно, ще й не бачивши московської сили, злякався і повернувся, не вступаючи в бій, назад. Москва й козаки наздогнали його біля річки Березини під Шкловом і розбили з усім військом ущент <sup>355</sup>. Врятувалися лише ті, хто тікав, як пилявські утікачі, навіть сам гетьман Радивил ледве не загинув, позбувся-бо двох коней і з малою часткою недобитого війська ускробав до Литви.

Після такої поразки гетьмана Радивиля Москва відразу ж вимірля кордон своєї держави по згадану річку Березину, приєднавши разом з Білою Руссю до своєї держави чи не половину Литви і взявши в ній більше двохсот міст і замків, як свідчить на 127 листі Твардов-

<sup>356</sup> Смоленськ здався 23 вересня.

<sup>357</sup> Новий Бихів здобуто 29 серпня.

<sup>358</sup> Старий Бихів осаджував спершу полковник Поклонський, але невдало. Золотаренко почав облогу Старого Бихова 29 серпня, зняв облогу — з половини жовтня.

<sup>359</sup> Прогалина в оригіналі.

<sup>360</sup> Чичерськ здався 23 серпня.

<sup>361</sup> Гомель здався 13 серпня.

<sup>362</sup> Паволоцького полковника М. Богаченка.

<sup>363</sup> Власне, хан посилав (у жовтні) посольство і до козаків, засвідчуючи, що готовий відновити союз з козаками тільки при умові, що вони розірвуть союз з Москвою.

<sup>364</sup> Дворянин Ржевський, який привіз вимогу царя починати військові акції проти поляків, тобто рушати в похід під Луцьк.

<sup>365</sup> Золото привіз не Ржевський, а дворянин П. Протасєв, і це було ще в червні.

<sup>366</sup> Анастасій помер у квітні. Його мощі відкрито в 1662 р.

<sup>367</sup> Йдеться про чолобиття, яке подала депутація киян, що складалася з вїйта Б. Сомковича, бурмістра І. Ситька (Ситькова), райці, двох лавників і цехмістра С. Дядченка. Депутація прибула до Москви 25 травня і пробула там більше місяця.

ський, зі Смоленськом <sup>356</sup> і Вітебськом. Новий Бихів <sup>357</sup> здався тоді козакам без шкоди для себе, а Старий Бихів не піддався Москві та козакам <sup>358</sup>, і там було забито доброго козацького вояка Стефана Подобайла, чернігівського полковника. Його припроваджено до Чернігова і поховано 20 вересня в Іллінському Чернігівському монастирі, бо цей монастир, який багато років стояв після Батієвого розору занедбаний, він-таки, Подобайло, і відновив своїм старанням та коштом. Того ж літа Іван Золотаренко [...] <sup>359</sup> з козаками вирубав і спалив Чичирськ <sup>360</sup>; Гомель <sup>361</sup> і Пропойськ з іншими тамтешніми містами здалися козакам без шкоди для себе, а Шклов звільнився від Москви, зрадливо й несподівано вибивши залогу, що там була.

Тим часом почалася зима, і Хмельницький, достоєменно довідавшись, що поляки через свого посла Яскольського доходять нового союзу з новим ханом та цілим Кримом, виправив до нового хана свого посланця <sup>362</sup> з проханням відновити колишню приязнь до себе, а не до поляків. Хан тоді, простуючи зі Стамбула до Криму, одержав те посольство Хмельницького в дорозі, а прибувши до Криму, радився про те з усією кримською старшиною. На тій раді поставлено бути незмінно в новому союзі з поляками, а не в старому з козаками <sup>363</sup>, оскільки щодо цього як самого хана, так і всіх кримських начальників добре обдарував польський посол Яскольський. На доказ такої ухвали новий хан, перш ніж відпустити з Криму Яскольського, підписав до короля через свого нарочного гінця, ознаймовуючи йому утвердженням із ним союз і сповіщаючи, що наказав буджацьким ордам із Куя-беєм та кримським з Калгою-солтаном простувати під Черніховці, і пропонував та казав, щоб ставали там на з'єднання з ордами і польські гетьмани зі своїми військами.

Того ж таки 1654 року, в середу, на Спасів піст, опівдні сталося страшне затемнення сонця, так що нічний морок зовсім покрив денне світло і видні були на небесах зірки. Хмельницький із козацьким та приданим до нього московським військом стояв тоді обозом під Фастовом для забезпечення України від поляків. Сюди був приїхав якийсь посланець від царської величності, значна персона <sup>364</sup>, який видав кожному козакові по малому червонному золотому царської платні <sup>365</sup>.

Того-таки літа на Спаса превелебний митрополит київський Сильвестр Косов освятив у Мгарському монастирі церкву святого Спаса. Потім він освятив божественні церкви в Миргороді та Лохвиці і в останніх числах серпня повернувся до Києва.

Того-таки року, повертаючись із царського великого міста Москви, помер святійший константинопольський патріарх Анастасій <sup>366</sup>. Його поховали в Лубенському Мгарському монастирі, і він почиває й нині там у нетлінних мощах поверх землі, не заховано в стіні, праворуч, у кам'яній церкві святого Спаса.

Того-таки року за чолобиттям <sup>367</sup> киян було видано від пресвітлого государя царя і великого князя Олексія Михайловича, самодержця всієї Росії, отвористу грамоту.

У ній спершу подається чолобиття гетьмана Богдана Хмельницького з усім Запорозьким військом і малоросійським народом про благочестиву греко-руську віру, яку уярмлювали, викорінювали і гвалтовно перетворювали по всій Малій Росії на унію. Йшлося там про всілякі лядські гоніння, наруги і злості, що їх чинено тоді малоросіянам, і про недотримання ляхами постановлених із Хмельницьким Зборовських та Білоцерківських пактів, а також про почату після цих пактів лядську війну на Малу Росію з великою різаниною й тиранством над благочестивими малоросіянами. Потім говорилося про Вічний мир, учинений великим государем царем Михайлом Федоровичем з королем Владиславом, і про порушення цього миру ляхами з безчестям та доріканням великому московському государеві через певних злочинців-поляків, і про те, що за короля Яна-Казимира не було вчинено справедливості над тими злочинцями, через що порушився і мир. До того ж висловлювалося прохання Хмельницького, щоб прийняли його з усією Малою Росією під високу руку його,

російського монарха, або щоб при його посередництві Хмельницький міг помиритися з поляками на Зборовських пактах. Але поляки з королем Яном-Казимиром не послушали того посередництва, а ще більше постали на викоренення в Короні Польській благочестивої віри — через це великий російський государ і прийняв Богдана Хмельницького під свою високу руку. Потім викладається згадане чолобиття київських міщан, по якому вони прийняті під високу його, російського монарха, владу, з підтвердженням, що давні їхні права й вольності залишаться без порушень. Оця грамота має в собі від слова до слова таке:

Божою милістю ми, великий государ цар і великий князь Олексій Михайлович, самодержець Великої та Малої Росії, московський, київський, владимирський, новгородський, цар казанський, цар астраханський, цар сибірський, государ псковський і великий князь

Сторінка Літопису С. Величка.—  
Факсиміле (9).

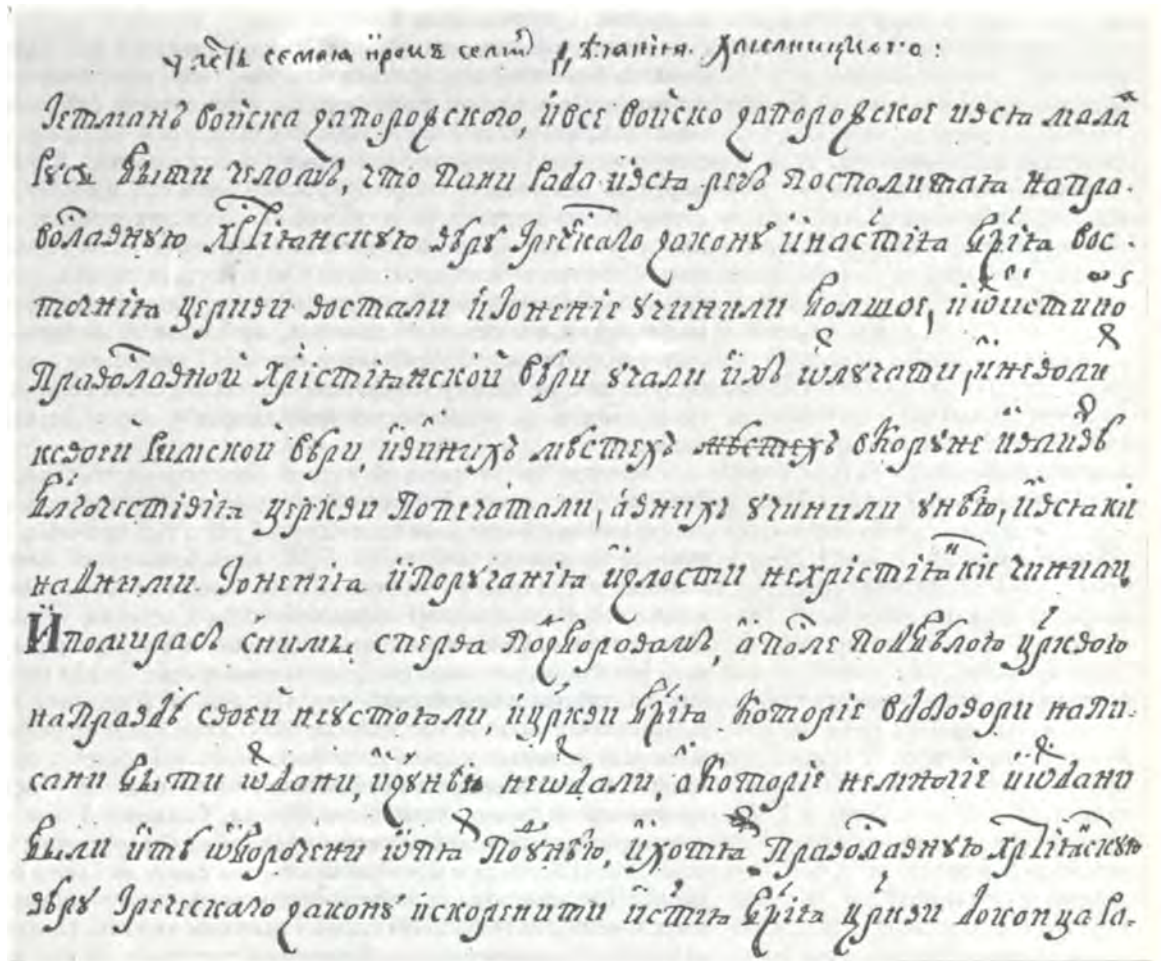

тверський, ігорський, пермський, вятський, болгарський тощо, і великий князь землі Нижнього Новгорода, чернігівський, рязанський, ростовський, ярославський, білозерський, удорський, обдорський, кондійський і всієї північної сторони повелитель і государ Іверської землі, землі карталінських та грузинських царів, кабардинських царів, черкеських та горських князів та іншим багатьом східним державам та землям, отчич західних і північних країн, дідич і наслідник, государ і володар. Ударували ми підданих наших, міщан міста Києва з отчини предків нашої величності і великих князів Малої Росії. Свідчимо, що в минулі роки гетьман війська Запорозького Богдан Хмельницький, і все Запорозьке військо, і вся Мала Русь прислали до нас, царської величності, бити чолом, що пани рада<sup>368</sup>

<sup>368</sup> Тобто сенат, сенатори.



і вся Річ Посполита повстали і вчинили велике гоніння на православну християнську віру грецького закону і на святу божу східну церкву. Вони почали їх відлучати від істинної православної християнської віри і приневолювати до своєї римської віри, а в інших місцях, в Короні та Литві, позапечатували благочестиві церкви і постановили в них унію, чинячи над ними всілякі нехристиянські нагніти, і наругу, і злості. А помирившись із ними спершу під Зборовом, а тоді під Білою Церквою, поляки не зберегли своєї правди, і божі церкви, які повинні були віддати за договором із унії, не повіддавали, а коли декотрі й віддали, так знову їх було повернено в уніатські,— отак хочуть поляки викоренити православну християнську віру грецького закону і до решти розорити святі божі церкви. Вони зібрали численні війська на них, козаків, та їхні міста й містечка і в тих містах та містечках осквернили й розорили святі божі церкви, наглумилися над ними, а багатьох православних християн духовного й мирського чину мучили невинно і чинили всіляку злу наругу, чого не роблять і над поганями бусурманами й жидами.

Отож той гетьман Богдан Хмельницький і все Запорозьке військо, не бажаючи відкидатися благочестивої християнської віри і бачивши в розорі святі божі церкви, прикликали собі поневолі в допомогу кримського хана з ордою і піднялися за православну християнську віру і за святі божі церкви проти поляків. Вони били нашій царській величності чолом і просили милості, щоб ми, великий государ, наша царська величність, не дали викоренити православної християнської віри й розорювати їхнім гонителям та кривоприсяжникам святих божих церков і веліли б його, гетьмана, і все Запорозьке військо, і всю Малу Русь прихилити під нашу, царської величності, високу руку, з містами та землями, щоб вони не потрапили через той гніт у підданство до турецького султана і кримського хана,— а вони будуть нам, великому государеві, нашій царській величності, служити й стояти за наше государеве здоров'я проти всілякого ворога навіки.

Богдан Хмельницький та все Запорозьке військо, і вся Мала Русь не були прийняті під нашу, царської величності, високу руку аж по нинішній сто шістдесят другий рік з тієї причини, що в минулі роки, в минулому 142-му році<sup>369</sup>, наш блаженної пам'яті батько, великий государ цар і великий князь Михайло Федорович, самодержець усієї Росії государ-володар багатьох держав, учинив з польським королем і великим князем литовським Владиславом Вічний мир, щоб бути обом великим государям поміж себе і їхнім государевим дітям та онукам в братерській дружбі, любові й єднанні, і щоб король Владислав, і діти, й наслідники його королівської величності, і всі майбутні польські королі й великі литовські князі з панамі радою і всією Річчю Посполитою, і всякого чину людьми, у всяких листах описували й іменували нашого батька, блаженної пам'яті великого государя царя й великого князя Михайла Федоровича, самодержця усієї Росії і його царську величність, так само, як і його государських дітей і наслідників, за його государською достойністю і за Вічним миром великим государем царем і великим князем, самодержцем усієї Росії, з повними його государевими титулами, як він, великий государ, сам пише по докончальній<sup>370</sup> грамоті віднині й довічно, і надалі нерушно без усяких змін<sup>371</sup>. І той Вічний мир обидві сторони закріпили хресним цілуванням, спершу великі послы, а тоді й обидва великі государі своїми государевими душами, і затвердили грамотами та печатками, постановивши, що той Вічний мир між ними, великими государями, має бути незмінно навіки.

І з боку Владислава, польського короля й великого князя литовського, при ньому, королі Владиславі, на порушення Вічного миру, нашого батька, блаженної пам'яті великого государя царя і великого князя Михайла Федоровича, самодержця усієї Росії, і нас, великого государя, в його численних королівських грамотах і в листуванні порубіжних воевод, каштелянів, старост, капітанів, державців із нашими, царської величності, воеводами порубіжних міст іме-

<sup>369</sup> Тобто в 1634 р.

<sup>370</sup> *Докончальній* — що можна докінчити, завершити.

<sup>371</sup> Київським міщанам, певне, не треба було такого детального вступу. Але тільки-но почалася війна, і російський уряд, видаючи цей документ, вважав за потрібне виправдати свою збройну акцію.

нували й писали титули за Вічним миром з великими відхиленнями. А інші злодійці в багатьох листах писали з великим безчестям і доганою, і королівське ім'я писали царським іменем, називаючи його, супроти Вічного миру, государем багатьох держав і володарем. На ті численні королівські неправди посилали від нас, великого государя, нашої царської величності, великих послів і посланців у Польщу й Литву до короля Владислава. Вони, будучи у короля у посольствах і з панами радою у відповідях про нашу государську честь, казали й показували вищезгадані листи і дали з них списки, просячи кари і страти для тих людей. У сто сорок восьмому році <sup>372</sup> король Владислав писав до нашого батька, блаженної пам'яті великого государя царя й великого князя Михайла Федоровича і всієї Росії самодержця, у своїх грамотах, що за його королівським указом людей, які писатимуть його государеве найменування й титули не за Вічним миром, буде страчувано, а які писали без пошанівку, то тих з сейму він сам звелить стратити, і надалі такого ніколи не повториться. А у письмовій відповіді панів ради, яку дали в сто п'ятдесят третьому році <sup>373</sup> нашим, царської величності, великим послам бояринові і суздальському намісникові князю Олексієві Михайловичу Толстому, Львову Ярославському з товаришами було написано, що королівській величності те право поки що не було затверджене, і чинити те карання йому не було змоги. А нині за ті провини після постановленого права король звелів покликати винуватих на сейм і кару за їхні провини буде вчинено вже як за переступ їхнього власного права. Після цих королівських грамот і листовних відповідей по договорах панів ради при королі Владиславові ніяких виправлень не було, і відкладали те діло з сейму на сейм на багато років, і тим чинили зволікання супроти істинної правди й Вічного миру.

Після Владислава на королівство Польське і Велике Князівство Литовське сів його брат, нинішній король Ян-Казимир. То при ньому не лише не було вчинено ніякого виправлення колишніх неправд, але почали ще більше, як колись, за його королівським указом і повелінням панів ради друкувати в різних містах книги на польській та латинській мовах, а в тих книгах надруковані були злі безчестя, і догани, і хула про батька нашого, блаженної пам'яті великого государя і великого князя, самодержця всієї Росії, і про діда нашого, блаженної пам'яті, і про великого государя святійшого патріарха Філарета Нікітича московського і всієї Росії самодержця, а також про нас, великого государя царя і великого князя Олексія Михайловича, самодержця всієї Росії,— це все не тільки нам, великим государям християнським, помазанникам божим, неможливо слухати й терпіти, але й простій людині. Надруковано в тих книгах також великі безчестя та злі нагани і про наших, царської величності, бояр та всіляких чинів людей, чого не буває ні в яких державах не лише при Вічному мирі, але й при ворожнечі. І в минулому сто п'ятдесят восьмому році <sup>374</sup> ми послали за нашим, царської величності, указом від нас, великого государя, в Польщу й Литву до короля Яна-Казимира наших, царської величності, великих і повноважних послів, боярина й служебного намісника Нижнього Новгорода Григорія Гавриловича Пушкіна з товаришами, щоб вони говорили про ті королівські й панів ради численні неправди за нашу, государеву, честь по посольських договорах і просили на винуватих смертної кари. І за королівським указом пани рада дали тим, нашої царської величності, великим послам договори з підписом рук власних і за печатками, що тих усіх обвинувачених в образі нашої, царської величності, честі людей, яких списки були подані панам раді від великих послів для позову в сейм, судитимуть на сеймі згідно конституції тисяча шістсот тридцять сьомого року і каратимуть за їхніми провинами смертю, хто того заслужив,— це чинитиметься при наших, царської величності, послах, яких ми, великий государ, пришлемо для обвинувачення винуватих із прописними листами. А в конституції тисяча шістсот тридцять сьомого року надруковано, що на тих людей, які почнуть зменшувати чи змінювати наші, царської величності, титули, буде

<sup>372</sup> Тобто 1640 р.

<sup>373</sup> Тобто 1645 р.

<sup>374</sup> Тобто 1650 р.

<sup>375</sup> Тобто 1652 р.

покладене право, що зветься латинською мовою *roepam perduellionis*, тобто впаде на тих винуватих неодмінно смертна кара і позбавлення маєтку. А після того, у сто шістдесятому році <sup>375</sup>, по нашому, царської величності, указу і після звідомлення короля Яна-Казимира було послано до нього, Яна-Казимира, на сейм з прописними листами нашої царської величності посланників, і вони, будучи в короля і в панів ради, у відповідях говорили про нашу, государську, честь, і просили по договору й конституції стратити винуватих.

Король Ян-Казимир і пани рада не лише не вчинили на тому сеймі при наших, царської величності, посланцях виправлення по договору, але й не постановили суду на багатьох винуватців, і не показали ні в чому правди, а й тих наших, царської величності, посланців відпустили без діла. І після того прислав до нас, великого государя, нашої царської величності, король Ян своїх посланців, а з ними прислав декрет із сейму на тих своїх підданих, що їх обвинувачено за нашу государську честь. І в тому декреті нічого не було написано про пряме виправлення, зате багато було написано, хто з винуватців поза всяку правду був звільнений, і лише на декого з поганих людей була накладена вина — з чотирьохсот винних тільки на дванадцять чоловік. Та й про тих у тому декреті безсоромно написано, що їм і самим невідомо, де вони жили і чи померли.

Ми, великий государ, наша царська величність, виконуючи Вічний мир і сподіваючись виправлення з його королівської сторони, в минулому сто шістдесят першому році <sup>376</sup> посилали до нього, короля Яна-Казимира, наших, царської величності, великих і повноважних послів, боярина й великопермського намісника, князя боярина Бориса Олександровича Репніна-Оболенського з товаришами, щоб король Ян-Казимир, пам'ятаючи Вічний мир, посольські договори і свої сеймові уложення, конституцію, велів учинити виправлення у тих вищеназваних справах. Але король Ян-Казимир у тій справі ніякої правди не виказав, а пани рада у відповідь нашим, царської величності, великим послам казали, що справа нашої, государевої, честі мала, і сміялися <sup>377</sup>. І тим вони збезчестили батька нашого, блаженної пам'яті великого государя, його царську величність, і нас, великого государя, нашу царську величність, і тих наших, царської величності, великих і повноважних послів відпустили без нічого. Через оці численні неправди королівської величності і панів ради з його, королівського, боку учинено порушення Вічному мирі, тоді як з нашого, царської величності, боку Вічний мир дотримувано завжди міцно й нерушно.

А гетьман Запорозького війська Богдан Хмельницький, і все військо Запорозьке, і вся Мала Русь <sup>378</sup> прислали до нас, великого государя, багато разів бити чолом, щоб великий государ не дали гонителям і кривоприсяжникам викоренити православну християнську віру і розорювати святі божі церкви й умилосердилися над ними, і щоб веліли прийняти їх під нашу, царської величності, високу руку. А коли ми, великий государ, не ударуємо їх і не візьмемо їх під нашу, государську, високу руку, то хай би ми, великий государ, наша царська величність, заступилися за православну християнську віру і святі божі церкви і веліли б помирити їх з поляками через наших, царської величності, послів так, щоб їм той мир був надійний.

За нашим, царської величності, указом, а по чолобиттю гетьмана Богдана Хмельницького і всього Запорозького війська, наші, царської величності, великі послі, боярин і великопермський намісник, князь Борис Олександрович Репнін-Оболенський з товаришами говорили про той мир і посередництво королеві і панам раді, щоб король і пани рада заспокоїли ті чвари та помирись з військом Запорозьким і всією Малою Руссю, також не нищили православної віри грецького закону і не забирали божих церков; не чинили їм ні в чому неволі, а постановили б із ними мир за Зборовським трактатом; ті церкви, які обернено в унію, щоб віддали назад. І коли король та пани рада те вчинять, тобто помиряться з військом Запорозьким і всією Малою Руссю та не будуть надалі чинити їм неволі у вірі і відда-

<sup>376</sup> Тобто 1653 р.

<sup>377</sup> Тут маємо перебільшення. Насправді поляки відшукали неточності в написанні королівських титулів і виставили їх як контрзвинувачення.

<sup>378</sup> Тут маємо типове для того часу розмежування війська Запорозького і Малої Русі (таке розмежування робить і Величко). Послів посилали тільки від війська, представники міст звернулися до царя окремо і пізніше (перед киянами — тільки переяславці), духовенство не посилало послів узагалі, шляхта одержала підтвердження своїх прав також окремо, а селян ніхто і не думав питати.

дуть по-колишньому їм божі церкви, то ми, великий государ, наша царська величність, задля святих божих церков православної християнської віри поступимося королівській величності тими людьми, які винуваті щодо нашого государського іменування і достойні були смертної кари, і звелимо їх віддати. Ще наші, царської величності, послы казали: «Коли короля Яна-Казимира обрано було на королівство, то на коронуванні він присягав людям духовного й мирського чину, що має захищати й остерігати різних у вірі християнських людей і аж ніяк сам не утискуватиме якусь віру, і нікому такого не попускатиме. А коли він не дотримає тої присяги, то не вимагатиме від своїх підданих вірності й послуху, і звільнення від тої клятви він ні в кого не проситиме і не прийматиме — це достеменно надруковано в його коронуванні. І він, король Ян-Казимир, не лише не остерігав і не захищав православно християнську віру, але учинив на неї злу нагінку, якої не чинять і на якусь еретичну віру. Отож він

Лист Б. Хмельницького до Олексія Михайловича.— Факсиміле (13).

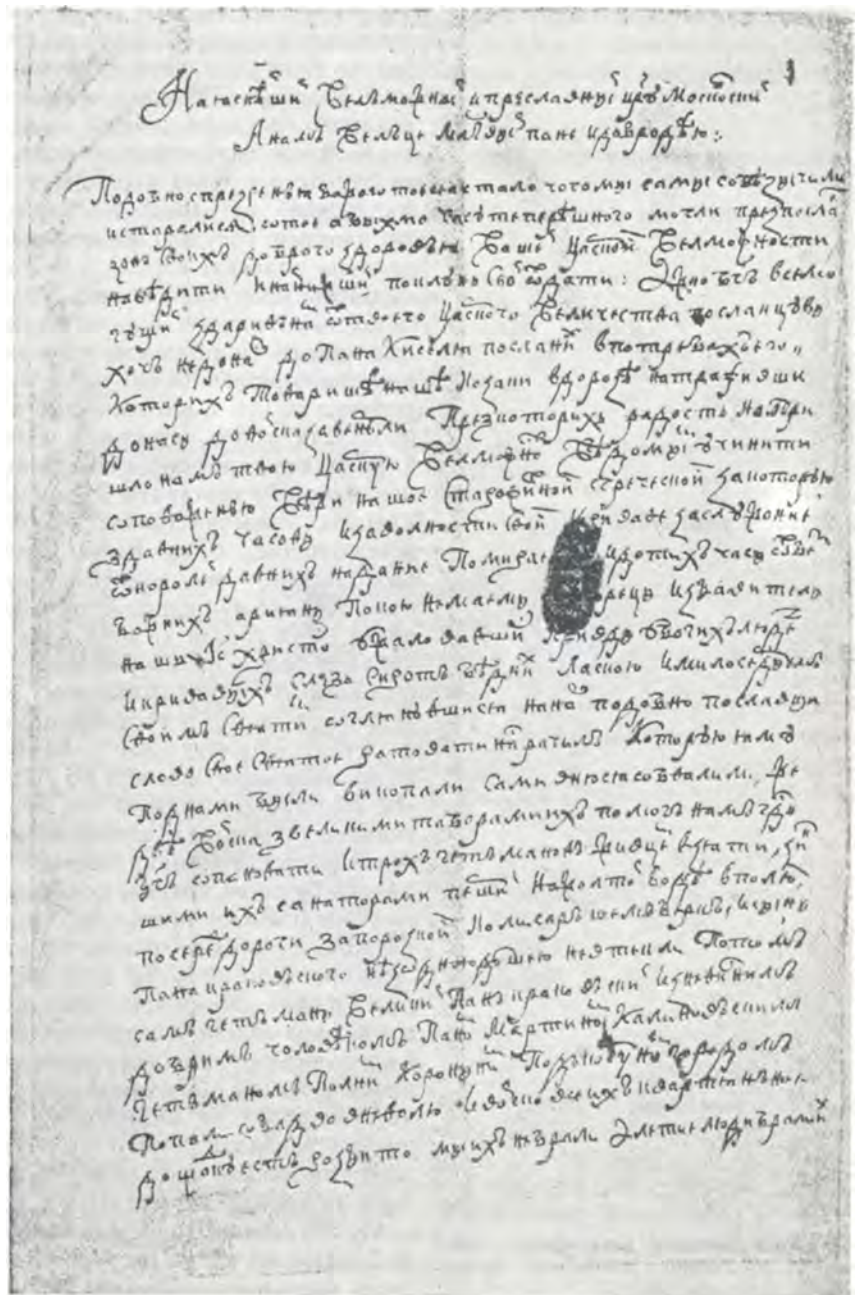

переступив свою клятву, на що присягав, а своїх підданих, православних християн, тим самим зробив від підданства вільними». І він, король Ян-Казимир, і пани рада все те поставили за ніщо і відмовили в мирі й посередництві нашим, царської величності, великим і повноважним послам. І, бажаючи викоренити православну християнську віру і розорити божі церкви, пішли на них війною, ще коли були в короля наші, царської величності, послы. А коли в короля і в пани ради був у минулому 161 році<sup>379</sup> у Бересті-Литовському сейм, то в них на сеймі вирішено, щоб їм розоряти божі доми православних християнських людей грецького закону, які живуть у Короні Польській і у Великім Князівстві Литовським, аби віра грецького закону викоренилася<sup>380</sup>.

<sup>379</sup> Тобто 1653 р.

<sup>380</sup> Царські ідеологи зводили боротьбу козаків з Польщею тільки в русло релігійної боротьби, зовсім ігноруючи соціальний і національний моменти (див. приміт. 133).

І ми, великий государ, наша царська величність, бачивши з королівського боку численні неправди і порушення Вічному мирові, звеліли прийняти під нашу, царської величності, високу руку гетьмана Богдана Хмельницького, і все військо Запорозьке, і всю Малу Русь з містами і землями у вічне підданство. І гетьман Богдан Хмельницький, і все військо Запорозьке, і вся Мала Русь присягли нам, великому государеві, і нашим государевим дітям і наслідникам, що будуть вони під нашою, царської величності, високою рукою з містами і землями у вічному підданстві. А 25 травня приїздили до нас, великого государя, піддані наші, царської величності, з нашої, царської величності, вотчини міста Києва вїт Богдан Сомковський<sup>381</sup>

<sup>381</sup> Сомкович Б. — київський вїт.

та бурмістр і райці з товариством бити чолом, щоб нам, великому государеві, тих наших підданих ударувати і закріпити та затвердити нашими государськими грамотами їхні права й привілеї, які дали їм польські королі. І ми, великий государ, наша царська величність, ударували наших підданих, міщан міста Києва, і веліли їм бути під нашою, царської величності, високою рукою по колишніх правах та привілеях, даних їм від польських королів, і ні в чому не порушувати тих прав та привілеїв. Ми, великий государ, ударуємо їх і тим, що написано в їхньому чолобитті і в королівських привілеях, тобто, що кияни, купецькі люди, звільняються від мита, коли їздять торгувати сухим і водним шляхом; ми, великий государ, дозволили їм торгувати безмитно в наших, царської величності, черкаських<sup>382</sup> містах також. У їхнім чолобитті і в королівських привілеях написано, що Києву дано право мати склад всіляких довізних товарів,— ми, великий государ, ударували їх тим, що веліли бути товарному складові, як і давніше, у Києві, але мито з товарів приїжджих гостей (а не з київських міщан,) ми, великий государ, указали брати на нас, великого государя. А що за королівськими привілеями з пиття (пива, меду, вина і горілки) і з харчівних товарів, з лавок, з торгу, з воскобойні, з пиварні, з перевозу через Дніпро, з гостиного двору і з ваг — з того всього київські міщани завжди давали київському воеводі по 3000 польських золотих прибутку, то й ми, великий государ, за той доход, за який раніше давали воеводі, указали київським міщанам давати по 3000 золотих у нашу, царської величності, скарбницю щорічно і безвідмовно; і тому вищеназваному доходу бути, як колись, покладеним на місто Київ й на ратушу. Ще по королівських привілеях київських міщан звільнено від ратної служби, а ще їх звільнено від кари й заборони, яку накладали київські воеводи на місто, щоб улітку вночі не світили вдома світла,— тож і в обоз хай київські міщани не ходять, а стережуть своє місто, а з вогнем сидіти увечері та вночі їм можна, але з осторогою. А що в королівських привілеях написано, що коли хто з киян оббреше кого позавіч, то той оббріханий сам оправдується і сам від себе чинить чи покарання, чи звільнення,— ми ж, великий государ, про таких винних наказали чинити позов вїтові й бурмістрові, а встановивши вину тих людей, відсилати ті позови до наших, царської величності, бояр та воевод, які будуть у Києві по нашому, царської величності, указу<sup>383</sup>. А нашої, царської величності, отчини підданам з міста Києва бути по цій нашій государській жалуваній грамоті під нашою, царської величності, високою рукою і жити по своїх колишніх правах

<sup>383</sup> Київ фактично виключався з козацької юрисдикції і підлеглості: права короля переймав цар.

та привілеях вільно, без жодної неволі, у всьому так, як у нашій, государевій, жалуваній грамоті, і служити та бажати всякого добра і нам, великому государеві царю та великому князеві Олексію Михайловичу, самодержцеві всієї Великої й Малої Росії, і синові нашому, благовірному царевичу, і великому князеві Олексію Олексійовичу, і нашим государським наслідникам, і бути в усьому у нашій царській волі і послушанні, і покладатися без жодного сумніву на в усьому надійну нашу, государеву, милість. А ми, великий государ, наша царська величність, хочемо їх тримати в нашому, царської величності, ударуванні і в нагляді.

Зазначаємо, що вони, вїт Сомковський з товаришами, поклали два привілеї: один короля Яна-Казимира про їхні права і всілякі вольності, даний на колишній привілей його брата, короля польського і великого князя литовського Владислава Четвертого, в якому пом'януті привілеї колишніх польських королів на права й вольності, а другий — привілей короля Владислава, щоб у военний час київським міщанам не ходити в обоз, а оберігати місто й уїзд; обидва ті привілеї за королівськими підписами й печатками. Ми, великий государ, наша царська величність, звеліли дати їм списки із тих привілеїв із дячим підписом, а ті справдешні привілеї веліли записати в нашій, царської величності, скарбниці.

Дана ця наша государська жалувана грамота в нашому царському місті Москві.

Літа від створення світу 7162, місяця липня, 16-го, а від Різдва Христового 1654.

*Місце великої печатки  
прес: государя царя  
Олекс: Михайло: всієї  
Росії самодержця.*

Божою милістю государ і великий князь Олексій Михайлович,  
самодержець усієї Великої й Малої Росії.



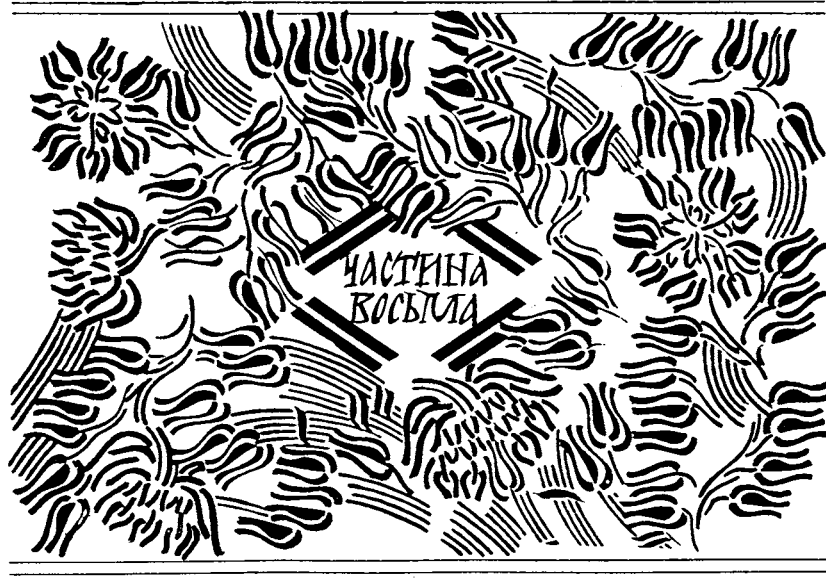

## І РІК ВОСЬМИЙ ВІЙНИ ХМЕЛЬНИЦЬКОГО Й ПОДІЙ НА УКРАЇНІ

*В якій розповідається про ханське посередництво між Хмельницьким та поляками; про польський союз із ханом; про навалу поляків на Україну і розорення її; про війну Хмельницького з поляками й татарами на Дрижополі і про розгром татарських роз'їздів; про викуп татар і про промову до них Хмельницького; про листування Хмельницького з королем шведським і щасливу для шведів війну з поляками; про постановлення з ними пактів двічі і про знищення їх; про скруту поляків; заколот поляків проти шведів і сандомирське посольство до них.*

### РОЗДІЛ І

*Про відправлення від хана посла Хмельницького; про ханове посередництво з поставленими умовами; про посміховисько, з яким Хмельницький відіслав у Крим ханського посланця; про підкріпленний присягою ханів союз із поляками; про рушення польських військ на Україну і про страх від того в Україні; про Богуна, який уступився перед польськими військами з Браславля до Умані, і про розорення поляками Забузької України; про орди, що прибули в допомогу полякам, і про їхні загони, шкідливі й полякам, і Україні; про страх у поляків від Хмельницького; про облогу Хмельницького на Дрижополі; про дводенну битву під Охматовом; про міцні тодішні морози і про відхід звітлія Хмельницького з військом до Білої Церкви; про орди, які пішли зі здобиччю від поляків у Крим, і про інші орди, які знову до них прибули і які даремно взяли від них плату українським ясиром; додаток про згадану Дрижопільську війну і про татарські загони, які порозгромлював на тогочасній Україні Богун, тощо.*



<sup>384</sup> Це було ще наприкінці минулого року.

<sup>385</sup> Лист хана, датований 8 жовтня 1654 р., не мав у собі тої бруталності і непоштивості, що про неї пише Величко. Його тон був, правда, категоричний, але вимога одна — розірвати союз із Москвою.

<sup>386</sup> Тохтамиш-ага. Він привіз листа й від Карач-бея.

<sup>387</sup> Посол М. Богаченко повернувся в жовтні.

<sup>388</sup> У листі не говорилося нічого про видачу офіцерів.

<sup>389</sup> Питання не стояло так категорично. Більше того, висловлювалася обіцянка, коли козаки розірвуть з Москвою, а поляки почнуть війну, татари розірвуть з поляками.

<sup>390</sup> Пункти 3 і 4 вигадані. В ханському листі про це не було ні слова.

<sup>391</sup> Хан погрожував, коли Хмельницький не поступиться, втягти у війну угорців, мунтян та волохів.

оку від створення всього живого 7163-го, а від Різдва господнього 1655-го, новий кримський хан увійшов, як я казав раніше, у новий союз та лігу з поляками<sup>384</sup>. Він був досить обдарований поляками і хотів для початку показати їм свою приязнь тим, що відіб'є Хмельницького

від московського союзу і через своє посередництво примирить та поверне його в колишнє підданство до польського короля. Але те його посередництво було бруталне, непоштиве й повне дурноти<sup>385</sup>, отож нічого він тим не зискав і його посланця<sup>386</sup> було відправлено до Криму з самим посміховиськом. Те ханське посередництво з його умовами було таке.

Відправивши з Криму згаданого вже посла Хмельницького<sup>387</sup>, він, новий хан, послав з ним до Хмельницького й нарочного свого посланця з листом, де пропонував Хмельницькому піддатися, як перше було, до союзу з Короною Польською, зобов'язуючись поєднати його з королем на таких умовах:

1. Щоб Хмельницький зразу ж відступився від Москви і пішов з усім козацьким військом і з ним, ханом, на неї, видавши спершу старшину та інших московських офіцерів<sup>388</sup>;

2. Щоб, приєднавшись до короля, не знав уперед від нього ніякого пана<sup>389</sup>;

3. Щоб дозволив і допоміг прийти на Україну вигнаній із неї шляхті;

4. Щоб Хмельницький не мав більше десяти тисяч реєстрових козаків<sup>390</sup>.

А коли б Хмельницький не захотів того вчинити, то хан з усіма ордами має нині ж на нього наступати і зганьбити його ім'я перед народами<sup>391</sup>.

Виправивши такого посла до Хмельницького і присягнувши, згідно з магометанським звичаєм, на учинених з поляками пактах, хан послав про це звістку й до Польщі. Гетьман же польський, одержавши достеменне повідомлення про затвердження ханським присягою союзу із поляками, зараз-таки ратув з усім польським військом, числом у шістьдесят тисяч<sup>392</sup>, на Україну — прислав ще до того три тисячі свого війська й волоський господар. Прочувши про такий наступ польських військ, пойняли Україну великі печаль і страх. Браславський полковник і добрий кавалер Богун, якого Хмельницький поставив був у Браславі на сторожі з трьома полками козацького війська<sup>393</sup>, почув про нерівне для себе число польського війська і виступив із Браслава до Умані<sup>394</sup>, а поляки, ввійшовши в Україну, без жодного пошанівку сплюндрували дощенту вогнем і мечем Немирів, Кальник і Бушу<sup>395</sup> з людьми, які там були, а князь Дмитро Вишневецький в іншому місці вирубував до решти Демівку<sup>396</sup>. Наповнена таким страхом, Україна легко вже визнавала,



Кримський татарин (40).

<sup>392</sup> Гетьман Потоцький почав наступати на Україну ще в жовтні 1654 р. Поляки мали 20 тисяч кінноти і 8 тисяч піхоти.

<sup>393</sup> Богун мав 12 тисяч козаків.

<sup>394</sup> Козаки дали полякам у Брацлаві битву, яка тривала тиждень, після чого поляки відступили до Умані. На чолі козаків стояв наказний гетьман, військовий осавул В. Тимошенко, який загинув при облозі Брацлава, на його місце став прилуцький полковник Я. Воронченко. Але Богун був тут.

<sup>395</sup> Облога Буші почалася 28 листопада, закінчилася 30 листопада. З українського боку було тут багато жертв — це одна з трагічних сторінок у житті українського народу. Про облогу Буші написав відому повість М. Старицький.

<sup>396</sup> Князь Вишневецький почав свою каральну акцію 29 грудня. Демівка впала 5—8 січня. Її брав не сам князь, а велике польське військо на чолі з польним гетьманом С. Лянцкоронським. Поляки вирізали місто, хоч підступно проголосили помилування.





BOHDAN CHMIELNICKI EXERCITUS  
ZAPOROVIEŃ PRÆFECTUS, BELLI SERVILIS AUTOR  
REBELLUMQ COSACCORUM ET PLEBIS UKRAYNEŃ  
DUX.

Guilhelms Houder Haga Bataviae S R M<sup>o</sup> Chalco-graphus sculpsit. Cum privi<sup>o</sup> S R M<sup>o</sup> Gedam An<sup>o</sup> 1711.

А. Гондіус.  
Портрет Б. Хмельницького (8).

що підвладна та слухняна полякам, окрім однієї Умані, туди польські війська самі не зважилися підступити. Вони жили місяць і більше на всебагатих українських кватирах, що вже не могли оборонятися, і відпочивали, чекаючи до себе ординських військ, які обцяв прислати їм хан.

Татари з'єдналися з поляками біля Умані, на чолі їх стояв син померлого хана<sup>397</sup>, а числом їх було сорок тисяч<sup>398</sup>. Однак вони дбали не так про польські, як про власні інтереси, і розіслали по Україні аж до Дніпра свої загоны по ясир і здобич, залишивши в польським обозі кіш із меншою частиною орди<sup>399</sup>. Це полякам терпіти було тяжко, але мусили, і, не дожидаячись повернення тих загонів, рушили з ордою, що була при них, до Умані<sup>400</sup>. Тим часом поляки одержали звістку, що Хмельницький прийшов з двадцятип'ятитисячним козацьким військом під Охматів на оборону розореної України від поляків, і це викликало серед них чималий страх. Однак польський гетьман, не тратячи військового духу, залишив біля Умані свій обоз, наказавши йому йти вслід за собою, а сам кінно, налегці рушив з ордою проти Хмельницького вперед. Він напав на нього несподівано в чистому полі за чотири верстви<sup>401</sup> від Охматова, в долині тамтешньої річки, яку звуть Бави<sup>402</sup>, й урвав з його обозу чималу частку з двадцятьма двома гарматами. Але коли лядське й татарське військо впало було, як муха на мед, на той обоз за здобиччю, Хмельницький вмить упорядкував свої лави і почав від свого обозу міцно разити поляків із гармат і дрібною зброєю. З іншого боку прибув туди від Умані зі значною частиною свого війська й Богун і несподівано вдарив із тилу на поляків та орду<sup>403</sup>, завдавши їм значного ушкодження, бо поклав там трупом близько трьох тисяч ворогів, відгромив та повернув назад урваний від Хмельницького обоз із гарматами.

Поляки й татари були застрашені й роздрознені несподіваною сутичкою з Богуном та поразкою від нього і кинули на Богуну всю свою силу. Але при Богуніві військо було дуже справне і навчене, отож ляхи й орда не змогли його швидко ковтонути, а Хмельницький тоді міцно вдарив із тилу на поляків та орду всією своєю кіннотою і, завдавши їм удвоє більший, ніж Богун, ушкобок, з'єднався з Богунном, хоч поляки аж ніяк не хотіли того допустити. Поки ж поляки з ордою впорядковували після цього розгрому свої лави, Хмельницький устиг повернутися з перемогою до свого обозу. Він побачив однак, що поляки у своїй воєнній завзятості не слабшають і чекають від Умані своєї піхоти й гармат, тим-то мусив там-таки, серед чистого поля, яке раніше звалось Бави, а відтоді прозване Дрижополем (це за чотири верстви, як вище сказано, від містечок Охматова й Вороного), стати обозом разом із Москвою, а було там їх разом із їхнім вождем Василем Борисовичем Шереметом п'ять полків<sup>404</sup> — інше московське й козацьке військо стояло тоді наготові близько Білої Церкви з князями та боярами московськими Трубецьким, Долгоруким і Бутурліним<sup>405</sup>. А коли наспів з піхотою й гарматами польський обоз, поляки облягли Хмельницького докруг і почали штурмувати зусібіч його обоз і бити з гармат — Хмельницький же стріляв із гармат та мушкетів навзаєм. Саме тоді три чи чотири тисячі доброї прусської піхоти<sup>406</sup>, що була з мідними щитами, прагнучи відзначитися перед інших жовнірів та досягнути слави, не знаючи однак козацького доброго серця й лицарства, пішли осліп на обоз Хмельницького, і їм, прикритим мідяними щитами, мушкетний вогонь мало що міг нашкодити. Але сила їхня була поскоромлена дробом із гармат, усіх же інших, які вперто дійшли до самого обозу Хмельницького, козаки, спішившись, викололи списами разом з їхніми начальниками й офіцерами дощенту, хіба що врятувався той, хто повернувся був до польського обозу раніше.

Ця битва поляків із Хмельницьким тяглася на Охматівським Дрижополі два дні<sup>407</sup>. Стояли тоді міцні й сильні морози, і через них упало зобабіч більше п'ятнадцяти тисяч війська<sup>408</sup>, а лядської піхоти при гарматах мало що й лишилося — тільки рештки, що вціліли після розгрому згаданої прусської піхоти і після описаних

<sup>397</sup> Менглі-Гірей, але він був підлітком, і орду вів Каммабет-мурза. Вони прийшли 6 січня під Шаргород, де була голонна квартира коронного гетьмана.

<sup>398</sup> Інші дані — 30 тисяч.

<sup>399</sup> Татари домовлялися з поляками не брати ясиру. Вони пішли в загоны пізніше — після Умані.

<sup>400</sup> Спершу пішли поляки, а за ними татари. Вони підійшли під Умань 24 січня. Пробували військового щастя, але невдало.

<sup>401</sup> Дві версти. Це сталося вночі 29 січня.

<sup>402</sup> Інша назва — Багва.

<sup>403</sup> Чи був Богун на Дрижополі — невідомо. Принаймні на початку битви нема даних про прихід козацького підкріплення. Взагалі опис цієї баталії нагадує пізнішу, під Охматовом, куди Хмельницький пішов табором, рушивши з Дрижополя в лоб полякам. Відомо, що під Охматів прийшли до Хмельницького нові значні сили і включилися в бій. Орда тоді участі в січі не брала, казали, що Хмельницький підкупив Каммабет-мурзу. Біля Охматова поляки понесли великі втрати.

<sup>404</sup> Російське військо в основному загинуло на Дрижополі. Воно не витримало першого польського удару і впало в числі 9 тисяч чоловік.

<sup>405</sup> Російськими військами коло Білої Церкви командував лише Бутурлін.

<sup>406</sup> Звісток про німецьку піхоту інші джерела не дають, але це не виключає описаної події. До цього факту маємо збоку припис Величка: «Зорка».

<sup>407</sup> 30 і 31 січня.

<sup>408</sup> Збоку припис Величка: «Твардовський, лист 131».

<sup>409</sup> Рушив до Охматова, де був сильний бій (див. приміт. 403). Після того Хмельницький пішов до Тетієва і Білої Церкви.

<sup>410</sup> Татари таки дочекалися приходу нової орди, а поки що вибирали ясир. Відїхали вони всі в кінці березня.

<sup>411</sup> Нова орда прийшла на початку березня. Війська було 120—150 тисяч, хоч, може, це число перебільшене. На чолі татар стояв Калга-солтан.

<sup>412</sup> Власне, воювати з козаками татари не хотіли, хоч, може, й робили таку пропозицію, щоб домогтися ясиру; тоді не відбулося остаточного розриву з козаками. Татари зайнялися грабунком Брацлавщини, примусивши поляків здобувати для них укріплені замки, які ще трималися, — татари, як відомо, міст не вміли здобувати. Польське військо і справді було виснажене, але військових акцій не припиняло.

<sup>413</sup> Поляки вважали, що українського війська було 60 тисяч, може, це було й перебільшенням. Величкова цифра, мабуть, ближча до правди.

<sup>414</sup> Див. приміт. 392 і 398. Орда, крім того, майже не брала участі в битві.

наїздів Богуна й Хмельницького, коли було побито чимало ляхів і татар. Після того, наступної ночі, уваживши, що стояти в сильні тодішні морози обозом у полі, битися та чекати на ще тіснішу облогу від поляків і татар важко й не годиться, Хмельницький, належно прибравшись із обозом та військами, рушив назад до Білої Церкви <sup>409</sup>, а, пробившись через лядський і татарський обоз, досяг Білої Церкви вже без жодної перепони від поляків та орди. Тут поблизу стояли, як вище зазначалося, готові козацькі й московські війська, з'єднавшись із якими, Хмельницький знову здобувся на добрі помисли, готувався на війну проти поляків і татар і приглядався, чи не готуються вони на нього також. Але одні татарські загоны, не повертаючись до лядського обозу, пішли з полонянами до Криму, а інші, також з полонянами, прибули до обозу вже після тієї дрижопільської розправи. А коли польський гетьман дорікнув їхній старшині, складаючи на них вину, що свавільно розїхалися від обозу за своїми промислами й здобичами, не пильнуючи військової справи, то татари від того гетьманського слова розгнівалися і рушили всі з набраним в Україні добром від поляків до Криму <sup>410</sup>. Однак замість цієї орди, що відійшла в Крим, прибула до поляків чималим числом інша орда, на чолі з мурзою Мегмет-Гіреєм <sup>411</sup>, і почала упоминатися в поляках, щоб зараз-таки або йшли з ними воювати козаків <sup>412</sup>, або дозволили їм за їхній труд брати на Україні ясир. Поляки ж під час описаної Дрижопільської війни одні були вибиті козаками, другі вимерзли, треті були поранені, четверті терпіли велику нужду і не мали коней — вони аж ніяк не могли відбувати далі воєнних дій разом із свіжими ордами і йти в середину України до Дніпра. Через це вони таки дозволили татарам у нагороду їхнього неробського й некорисного полякам труду брати по Україні ясир, а самі зволили розкластися до певного часу на спочинок по кватирях. Хмельницький також не наступав більше на поляків тієї зими і дав їм і всьому війську вільно відпочити.

Король Ян-Казимир не гадав був вести ту Дрижопільську війну з козаками — стояла тоді міцна зима з сильними морозами, а король хотів, по-перше, щоб його, за певний час зменшене і втомлене від минулих воєн, військо відпочило, він налагодив би тоді військовий апарат, а, по-друге, побачивши, що Хмельницький розбратався з татарами, і поставивши з ними союз, він уважив, що мав певний вигреш над Хмельницьким. Але гетьмани та інші польські пани інакше тлумачили той королівський намір і були раді змозі вести спільні з ордою військові дії. Отож вони мало дбали про королівський на те дозвіл, не без відома його величності догоджаючи насамперед власній упертості, і рушили з польськими військами на розор України і знищення імені Хмельницького. Про те, як вони зашкодили Україні, а разом з нею й собі, і як розправилися в Дрижополі з Хмельницьким, я був оповів досить докладно, але хочу ще те тут докласти, що Хмельницького й насправді ледве не докінчили на Дрижополі, бо він не сподівався такого численного польського війська і не гадав, що приспіє на той час орда на допомогу полякам. Він про те не подумав і вихопився був з малим числом, тільки двадцять п'ять тисяч <sup>413</sup>, свого й московського війська, як вище означалося, сподіваючись розправитися з поляками і з тим військом, що мав. Але коли, над свої сподіванки, був огорнений на Дрижополі стома тисячами з лишком польського й ординського війська <sup>414</sup>, мусив, даючи війську відсіч, упріти, а тоді добре відчути тодішні морози. І коли б не приспів від Умані Богуна із своїм військом (від Умані до Охматова й Дрижополя шість миль відстані), який значно йому допоміг, як вище сказано, то невідомо, чи зміг би Хмельницький оборонити свою і свого війська цілість від сильного ворожого наступу.

Коли Хмельницький дістався зі своїм військом від Дрижополя до Білої Церкви, він почув, що до поляків прибула нова орда і що поляки дозволили в нагороду її неробського труду брати на Україні ясир. Отож, запобігаючи цьому лихові, він зараз-таки виправив доброго вояка, brasлавського полковника Богуна з десятьма тисячами свіжого

<sup>415</sup> Дані про розгром татар Богуном іншими джерелами не підтверджуються. Однак знаємо, що деякі татарські ватаги було громлено,— факт цей, врешті, не су-перечить ходові подій.

<sup>416</sup> Насправді поляки допомагали тата-рам вибирати ясир. Так вони взяли при-ступом м. Кіщинець і видали татарам 10 тисяч обложених. Поляки вели зброй-ну акцію і проти козаків: напали на роз'їзд Золотаренка і Зеленецького і ма-ли бій коло Манківки (Марківки) з Богу-ном і Зеленецьким. Були й інші сутички. Самі поляки хвалилися, що за зиму зни-щили 50 міст, татари знищили 270 міст, вигнавши до Криму сотні тисяч ясиру і подушивши на дорогах тисячі немовлят. Зруйновано було понад тисячу церков. Взагалі край поляки з татарами сплюн-дрували майже цілковито.

доброго козацького війська проти татарських загонів, що пороз'їж-джалися по Україні набирати ясир. Богун, знаючи всі тамтешні ук-раїнські шляхи, подався зі своїм військом від Білої Церкви на певні місця, щоб там перейняти татарські загони, які мали повертатися з ясиром. Ці загони поверталися поодинокі зі своїми здобичами й ко-ристями від Чуднова, Котельні, Кодні, Кормина та інших дальших тамтешніх місць, прямуючи до свого коша, що був біля Вороного й Умані. Вони несподівано впали в Богунові сіті, і, хоч їм у промислі раніше щастило, наспіла їх тут лиха година, бо не лише втратили всі здобичі, але й самі чи були порубані, чи дісталися козакам у полон — з восьми з половиною тисяч (за свідченням тодішніх «языків») приволоклося їх до коша заледве п'ятсот. Вісім тисяч татар не уник-ло Богунових рук, а з них дві тисячі п'ятдесят шість узято було жив-цем і припроваджено до Хмельницького у Білу Церкву <sup>415</sup>. З цього числа Хмельницький зараз-таки відіслав у Москву п'ятсот татар для подарунку його царській пресвітлій величності, п'ятдесят вибрав со-бі, а інших віддав Богунові та його війську. Решта татарських заго-нів, які були біля Полонного й далі, повернули до свого коша цілі, зі всіма своїми користями, бо там не було кому їх гамувати й громити. А поляки, віддавши над християнське сумління своїх невинних лю-дей у бусурманську неволю, самі висиплялися по квартирах з дрижо-пільського похмілля <sup>416</sup>.

## РОЗДІЛ II

*Про татар, що викупилися з неволі від Хмельницького; про мову Хмельницького до них, щоб переповіли те кримським начальникам; про їхній жаль, що розбраталися з козаками й побраталися з по-ляками.*

Виходячи з Чигрина на Дрижопільську війну, Хмельницький сказав татарам, яких полонено було під Межигором у минулий 1654 рік і що були в нього в неволі (було їх п'ятсот одинадцять чоловік), щоб вони доставили за себе потрібний викуп і допровадили його з Криму в Чигрин за шість тижнів, а хто з них не захоче того вчини-ти, той відішлеться у Москву. Татари, почувши це, здригнулися зі страху, що потраплять у московську неволю, і зараз учинили з Хмельницьким за себе торг, у якому одинадцять згаданих уже мурз і начальників мали дати по дві тисячі талярів, а всі інші п'ятсот та-тар згодилися дати за себе по триста талярів відкупу. А щоб при-везти ті гроші, відпустили в Крим зі своєю порукою і за дозволом Хмельницького п'ятдесят рядових татар і двох мурз. І поки Хмель-ницький прибув у Чигрин після Дрижопільської розправи, ті всі гроші на відкуп було вже припроваджено з Криму до Чигрина, оскільки татарам, які збагатилися тоді від численних українських та польських здобичей, ту суму для викупу зібрати було неважко. Ко-ли ж Хмельницький після Дрижопільської війни і після розгрому Богуном татарських загонів прибув із новонабраними татарами до Чигрина, то забрав від перших згаданих уже татарських невільни-ків увесь відкуп і відпустив їх усіх у Крим, сказавши, щоб швидко привезли викуп і за решту татар, яких піймав Богун, числом п'ятде-сят чоловік, згідно торгу, учиненого з ним, по вісімсот талярів за кожного. Це було за кілька тижнів виконано, і визначену суму при-проваджено з Криму за тих п'ятдесят чоловік. Забравши цей викуп, Хмельницький відпустив і цих татар, наказавши переказати ханові та іншим своїм начальникам у Криму, аби вони взагалі не допомага-ли воювати полякам із козаками, а якщо не послухають того, то й він, Хмельницький, прибравшись із козацьким військом та іншими помічниками, подбає, з божою поміччю, навідати їх у Криму і роз-винути свої християнські хоругви посеред Бакцисарая, Козлова, Ке-фи та інших кримських міст та замків.

Коли відкуплені від Хмельницького й відпущені татари розголювали це в Криму, тоді в усіх дуже зм'якшилися серця і притупилося жало їхньої відваги на козаків — татари почали вельми нарікати на старого вмерлого хана, котрий учинив з козаками розбрат, і скреготали зубами на нового хана, котрий побратався з поляками, виставляючи йому перед очі ущербок своєї кримської сили, учинений їм двічі від Хмельницького, — такого-бо ущербку не мали вони від поляків при Хмельницькому і за сім літ у всіх із ними битвах <sup>417</sup>.

<sup>417</sup> Невдоволення частини татар проти хана було результатом блокади Хмельницьким Криму з долу і з моря при допомозі запорожців, донців і калмиків.

### РОЗДІЛ III

*Про шкідливе для поляків листування і про обмін подарунками між Хмельницьким і шведським королем Густавом.*

Ще після війни на Батозі, щасливо відправлений 1652 року, Хмельницький, полонивши двох шведських капітанів, які були в лядській піхоті, відпустив їх до Швеції, написавши через них до шведського короля Густава листа з порадою й пропозицією, щоб той почав війну проти поляків, оскільки вони завдяки йому, Хмельницькому, лишилися зовсім обезсилені й винищені <sup>418</sup>. Це саме повторно

<sup>418</sup> Тут помилка. В 1652 р. шведською королевою була Крістіна. Карл-Густав X став королем Швеції в 1654 р. Хмельницький ще 1654 р. адресує свої листи на королеву. Про початок зносин Хмельницького зі Швецією знаємо мало, хіба слова гетьмана до російських послів, що в нього дружба з шведським королем давня, більше як шість років, — це говорилося в 1657 р. Просячи 1655 р. перепустити через російську територію шведського посла Даніїла, Хмельницький каже про чотири роки зносин зі Шведською державою.



Шведський  
король  
Кароль-Густав (31).



С. Радзійовський (28).

<sup>419</sup> Війна з Польщею замислювалася в Швеції давно, ще в 1651 р. Намовляв до того перш за все опальний польський підканцлер Ієронім Радзійовський, який і потрапив в опалу через підозри в таємних зносинах з козаками перед берестецькою трагедією. Спершу він хотів тікати до Хмельницького, а тоді подався до Стокгольма. В 1656 р. Радзійовський зрадив шведського короля і вернувся до Польщі.

<sup>420</sup> Про посольство В. Карлуса згадок у інших джерелах нема. Перший шведський посол, про якого знаємо, був у Хмельницького раніше, в 1654 р. Це був ігумен Данііл. Вдруге Данііл був у Хмельницького в квітні 1655 р. У вересні 1655 р. приїжджав до Хмельницького Олександр Юлій Торкват. Сам Хмельницький свідчить у листі від 28 червня 1654 р. до королеви шведської, що послав своїх послів до неї «кілька разів».

він зробив і після дрижопільського справунку через шведського капітана й поручника, полонених на Дрижополі з числа вибитої прусської щитоносної піхоти. Хмельницький відпустив їх до шведського короля з такою ж листовною і словесною порадою, з якою відпровадив був двох перших капітанів. Але, перш ніж відпустити, як отих перших, так і цих, других, шведських офіцерів до Швеції, Хмельницький відібрав від них присягу в тому, що вони будуть вдячні за його ласку, адже звільняє їх з неволі і відпускає додому з таким відпуском, через який вони можуть сподіватися віднайти бажане собі — ласку й увагу свого пана, шведського короля. За це вони мали справити те посольство без жодної похибки, ретельно донести своєму панові і дати Хмельницькому відповідь. Так вони й учинили, бо коли прибули до Стокгольма, то подали листа від Хмельницького своєму королеві і переказали все, що велів Хмельницький, словесно.

Король був дуже вдячний за той повторний відгук Хмельницького й на його приязнь, оскільки мав до поляків свої певні й значні претензії, але на перший відгук Хмельницького був змовчав і не дав відповіді, однак пильно наказав своїм генералам і провінційним губернаторам ретельно спорядити військову амуніцію, збирати й оглядати військовий люд <sup>419</sup>. А після повторного нагаду Хмельницького і відгуку до нього король виправив до Хмельницького зі значними подарунками (сукон, матерій і срібнозолотих посудин на одинадцять тисяч золотих доброї литовської лічби) у посольстві генерал-майора Вільгельма Карлуса <sup>420</sup>, наказавши йому добиратися від Риги через Курляндію, Литву і Полісся в Київ до Хмельницького купецьким чином і по дорозі якнайретельніше дізнаватися, а особливо розпитати Хмельницького про всі польські дії і привезти з собою про те швидке донесення. Той посланець, генерал-майор, діючи за наукою свого пана, прибув щасливо в Чигрин до Хмельницького, і, віддавши йому королівського листа, подякував за подвійні листовні до його короля відозви, і вручив при цьому королівські дарунки, які Хмельницький удячно прийняв, дуже врадуваний на таку королівську ласку й прихильність до себе. Він, затримавши на тиждень цього посланця, генерал-майора, біля себе, щодня влаштовував на його честь розкішні бенкети, а потім чесно його відправив, щедро обдарувавши, з подячним листом до короля за прислані собі дарунки, відсилаючи королеві через того ж генерала навзаєм і свої дарунки — трьох виборних турецьких коней, куплених по триста таларів <sup>421</sup>, одного з них, із турецьким срібнооправним і сутозолотим сідлом, з подушкою, платом і чапраком, тягненим на кривавому оксамиті і пишно гаптованим золотом, а також з турецькою багатою сутозолотою збруєю; крім того, три вельми коштовні янчарки, куплені по півтора ста таларів, з трьома буйволловими янчарськими рогами, дуже майстерно оправленими в позолочене срібло, з трьома шабельтасами <sup>422</sup> й козацькими кулечницями, обтягненими вишневим оксамитом і чудово гаптованими золотом та перлами. До цього Хмельницький учинив ще й докладне донесення шведському королеві про становище й дії поляків і про всі битви та польські поразки у різних місцях від нього протягом восьми років і про крайнє змалення польської сили.

Отой посланець, генерал-майор, від'їхав від Хмельницького і, діставшись своєї землі купецьким чином, став перед лицем свого пана, шведського короля. Він вручив подарунки Хмельницького, які були там удячно прийняті як дивовижа, а коли подав донесення Хмельницького про стан Польщі, то відразу збудив шведського короля почати війну з поляками <sup>423</sup>. Ця війна буде тут коротко переповіdana.

<sup>421</sup> Дослідники вважають, що ціни коней подані тут надто високими.

<sup>422</sup> *Шабельтаси* — португя. <sup>423</sup> Див. приміт. 419.



Красвид Вільно (10).

#### РОЗДІЛ IV

*Про дії Хмельницького та його військ; про Виговського, який був з козацькими військами на Волині; про поляків, які тоді притихли; про взяття Москвою й козаками Вільня; про забиття під Бихомом Золотаренка.*

Запаливши такими діями й листами своїми, як вище показано, шведського короля Густава на поляків і не пригасивши й свого на них пломеню, Хмельницький роззирався довкруг і не рушав із військом з Чигрина<sup>424</sup>. Однак для більшої безпеки він стягнув сюди козацькі війська і звелів їм стояти в обозі все літо разом з московськими козаками, про яких я вже згадував, присланими числом двадцять п'ять тисяч на допомогу Хмельницькому, — вони стояли в полі біля Білої Церкви й Паволочі<sup>425</sup>. Для військових же дій з поляками, які порушили Жванецький мир і поклали початок війни розором України й дрижопільським наступом, він виправив із козацьким військом, числом у двадцять дві тисячі, Данила Виговського, який успішно струснув усю Волинь з її містами та Люблін<sup>426</sup>, і, позабиравши там без жодного спротиву від поляків численні користи й скарби, повернув на Україну<sup>427</sup> з усім військом цілий, — це було перед пилипівським говінням<sup>428</sup>. Поляки ж після того дрижопільського справунку, перезимувавши на українських кватирях понад Бугом, либонь, хотіли за своїм наміром іти на Хмельницького посполитим рушенням, але, відчувши, як на них війнуло холодним вітром із Швеції, дали Хмельницькому спокій і роз'їхалися по своїх домівках, навіть не вагаючись дати якусь відсіч вищезгаданому Виговському, хоч і бачили, що їхня Волинська держава розорюється й спустошується. Вони бо відчували більшу для себе шкоду, яка надходила від шведів, і через це мало дбали про меншу, що її чинили на Волині козаки.

Московські війська з козацькими розорили були в минулому 1654 році Литовське князівство і там-таки в Литві, біля Дубравни, й зазимували. Навесні, вже в 1655 році, вони знову почали свій наступ на Литву, прийшли під столичне велике й славне місто Вільню і за короткий час здобули його, вибивши в ньому значне число люду, який там оборонявся<sup>429</sup>. Вони забрали відтіля превеликі багатства й

<sup>424</sup> Після опису Дрижопільської битви дані Величка стають поверховішими й неточними. Хмельницький не тільки в цей рік залишив Чигирин, але й вів великі військові акції. Вже 8 травня він вирушив з Чигирин до Корсуня. Восени відбувся відомий похід Хмельницького з українським та російським військом проти поляків, було обложено Львів. Під час цього походу під Городком, 29 вересня, побито польське військо на чолі з коронним гетьманом С. Потоцьким. Після того Хмельницький вів бої з кримським ханом, які закінчилися трактатом під Єзерною (Озерним), в кінці листопада військо Хмельницького почало відступати на Україну.

<sup>425</sup> Російським військом командували Бутурлін та Ромодановський. Це військо зійшлося з українським біля Білої Церкви на початку липня.

<sup>426</sup> Люблін було взято у жовтні 1655 р.

<sup>427</sup> До Хмельницького під Львів.

<sup>428</sup> Перед Різдвяним постом, який починався 14 листопада (за ст. ст.).

<sup>429</sup> Вільно було здобуто в липні 1655 р. 29 липня була битва, 31 — цар в'їхав у Вільно.

<sup>436</sup> Прогалина в тексті.

<sup>421</sup> Золотаренко вернувся до облоги Старого Бихова ще від Могилева. Почав облогу 10 травня, але міста не взяв. Після того пробувало взяти його московське військо — і теж невдало. Вже після взяття Вільна Старий Бихів обложив князь Трубещької, а тоді знову Золотаренко, який загинув у грудні 1655 р.

<sup>432</sup> Великополяни, великополяки — різночитання оригіналу.

<sup>433</sup> Мається на увазі торг дому Вазів за шведську корону. Ці змагання почалися ще від 1601 р., коли Карл, князь судерманський, позбавив трону свого небожа, польського короля Жигмунда III, укоронованого короля шведського. Той самий Карл судерманський і його син Густав-Адольф провадили війну з Жигмундом III і його сином Владиславом IV, яка закінчилася мирним договором на 26 років, постановленим у 1636 р. Після Густава-Адольфа вступила на шведський трон його дочка Крістіна. Карл-Густав правив уже після неї (див. приміт. 418).

<sup>434</sup> Див. приміт 419.

<sup>435</sup> Померанія — Помор'я, тоді було брандербурзьке.

<sup>436</sup> Інші дані — 17 тисяч війська, переважно німців, 72 гармати.

<sup>437</sup> ВітеMBERг висадився в Щеціні в липні.

<sup>438</sup> Точніше, воєводства Познанське і Калішське.

<sup>439</sup> В трактаті не було пункту про релігію. Забезпечувалися тільки добра духовенства.

скарби і, залишивши в ньому свою значну загоду, повернули назад до своїх кордонів та домівок. При цьому поверненні від Вільня Золотаренко [...] <sup>430</sup> з козацьким військом знову досяг Старого Бихова і спробував свого щастя, щоб добути його, але знайшов тут собі біду і смерть від бихівської кулі, що прилетіла на нього <sup>431</sup>. У коротких козацьких літописах оповідається й показується, що при взятті Вільня був присутній сам великий государ цар і великий князь Олексій Михайлович, самодержець усієї Росії. Німецький історик Пуфендорфій свідчить, що Вільню взяли в 1653 році чи в 4-му, але так не може бути, краще тут вірити своїм руським літописним запискам, які, як вище показано, той рік, коли взято Вільню, засвідчують.

## РОЗДІЛ V

*Про початок шведської війни на поляків і про ВітеMBERгову першість у ній; про зганьблення великополяків під Устям і про постановлений там трактат з ВітеMBERгом; про незадоволення тим трактатом великополяни <sup>432</sup>; про ВітеMBERгове прибуття до Познані і про непоштивість там його і його війська; прибуття до Гнезна шведського короля і про його непоштивість; про об'єднання його під Коніном із ВітеMBERгом і про підтвердження Устенського трактату з великополянами; про посланця польського короля до короля шведського і про більшу схильність його щодо умов примирення; про польського короля, який спробував щастя проти шведів і втік до Кракова; про його військо, яке зробило те саме й загубило свої обозові тяжарі; про московські й козацькі війська, які повернулися назад од Вільня; про прибуття до Вільня шведів і про піддання Литви у шведську протекцію; про втечу з Кракова до Шльонська польського короля; про здобуття шведами Кракова і про віддання Кракова шведам на поставлених тоді умовах, а також про впокорення перед шведами близьких до Кракова воєводств та кварціального війська.*

Король шведський Кароль-Густав хоча здавна мав певні свої претензії до поляків за образу, що вони завдали Короні Шведській <sup>433</sup>, але був застрашений колишніми польськими перемогами і не смів розірвати встановленого з ним миру й почати війну, жереб щастя якої ще невідомо кому випаде. Але коли Хмельницький завдав йому охоти і досконало звідомив про всі польські дії, він став як лев, готовий до ловів, і завчасно, за тими ж порадами Хмельницького <sup>434</sup>, приготував військо й військову амуніцію і почав відтак свою війну проти поляків.

Спершу він виправив від своєї столиці Стокгольма у Померанію <sup>435</sup> шведські кораблі з десятьма тисячами війська <sup>436</sup>, на чолі яких поставив свого генерала ВітеMBERга. Той генерал приплив до Щетіна <sup>437</sup> і, якнайшвидше спорядившись в обоз, хутко рушив від Щетіна в середину Великої Польщі, прямуючи до Познані та Гнезна. Великополяни також завчасно провідали про той ВітеMBERгів марш на себе і, зібравши у військовий обоз близько тридцяти тисяч війська, рушили проти ВітеMBERга. Але ВітеMBERг дав їм (а вони мали поміж себе незгоду) під Устям бій і переміг їх, схиливши до трактату з такими умовами:

1. Що поляки відтепер <sup>438</sup> повинні мати собі за пана і протектора не польського, але шведського короля; король же шведський має зберегти цілими й непорушними всі їхні колишні старожитні права й вольності;

2. Релігія їхня має бути збережена нерушно <sup>439</sup>;

3. Шляхетські міста й села мають бути вільні й недоторкані від поборів, всіляких напастей і грабівництва з боку жовнірів, а в королівських та духовних добрах побори й годівля шведського війська на час їхніх переходів та маршів мають бути такі, як були перед оцім;



<sup>440</sup> Цей пункт у договорі звучить інакше: «Піхотою обох воєводств король шведський розпоряджатиме, як захоче. Шляхті, однак, дозволено їхати, куди хто захоче».

4. Столичні міста Познань, Каліш і всі королівські міста, а також побори, мита й прибутки, які з них належать, мають іти шведському королеві, і він вільний чинити з ними, як зізволить;

5. Шляхта, яка захоче лишиться при шведському королеві і при Вітембергові, а яка захоче бути при польському королеві, хай про те зголосить <sup>440</sup>.

Цього всього дотримуватиметься цілком для великополян після свого прибуття в Польщу шведський король і зволить це потвердити.

Фельдмаршал Вітемберг (31).



<sup>441</sup> Трактат підписали воєвода познанський К. Опалінський, воєвода калішський А. Грудзінський, каштелян меджижеський П. Гембіцький, каштелян кшивинський М. М'яковський і А. Слупецький.

<sup>442</sup> Спершу (29 липня) рушили поляки з Радзійовським, що піддалися шведам, тоді й шведи. Місто хотіло боронитися, але К. Опалінський і А. Грудзінський схилили його вільно впустити шведів. Вітемберг прибув до Познані 2 серпня.

Вітемберг підписав ці умови від імені свого короля, і приклали на тих пактах руки найперенніші великопольські начальники <sup>441</sup>. Але коли поляки повернули від Вітемберга у свій обоз, багато хто із шляхти побачив себе у кривому світлі і почав невдоволитися, що вони піддалися отак у шведську протекцію і відступилися від власного свого пана, польського короля. Генерал же Вітемберг послав про такий свій успіх звістку до свого пана, а сам із військом рушив до Познані <sup>442</sup>. Прибувши сюди, він залишив своє військо за містом, а сам зі старшиною в'їхав до Познані і, проживши так кілька днів, наказав тамтешнім міщанам скласти від себе на відкуп значну суму. Потім, виїхавши з Познані, розклався коло неї зі своїм військом,

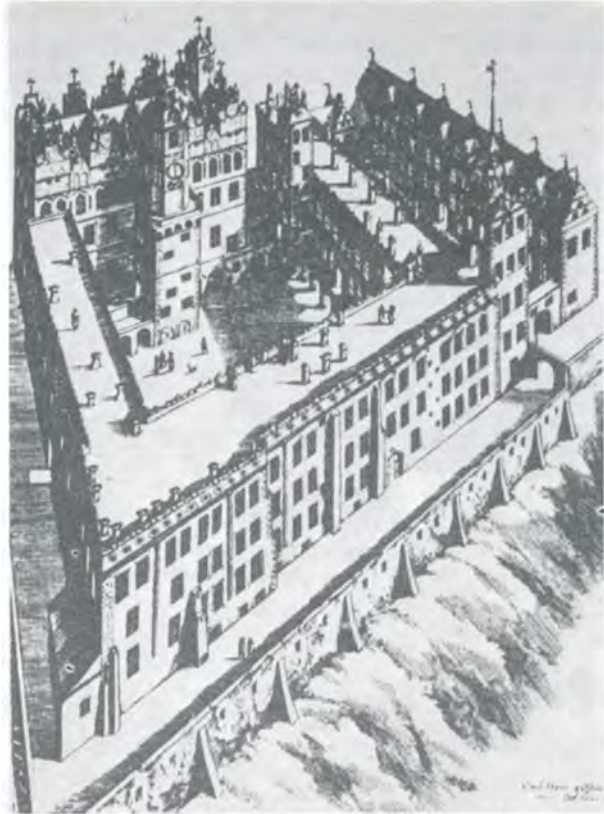

Замок у Щеціні (29).

<sup>443</sup> В Познані грабунки почалися перед приїздом сюди Вітемберга. Сам Вітемберг, зупинившись у Познані, наказав добре обходитися з мешканцями і повісив кількох свавільників. Але трохи пізніше грабунки відновилися й посилилися.

<sup>444</sup> Карл-Густав ввійшов до Польщі в перших днях серпня. Війська у нього було 15 тисяч, але виборного, 16 великих гармат і 118 польових гармат.

<sup>445</sup> Депозит — схов, речі, віддані на схов.

<sup>446</sup> Криштоф Пріємський прибув 26 серпня. Він разом із братом воював з Густавом-Адольфом і мав у шведів добре ім'я.

<sup>447</sup> Насправді, Ян-Казимир вислав кількох посланців шведському королю з пропозицією припинити війну.

<sup>448</sup> Очевидно, мається на увазі битва під Жарновом 15 вересня.

<sup>449</sup> Король прибув до Кракова 19 вересня.

<sup>450</sup> У Литві військовими акціями керував Магнус Габріель де ля Гарде, шведський підканцлер, що був висланий як намісник до Інфлянт.

<sup>451</sup> Радивил.

<sup>452</sup> Це сталося 18 серпня під Кейданами.

значно обтяжуючи й розоряючи тамтешніх мешканців, що суперечило поставленому під Устям трактату <sup>443</sup>.

Невзабарі після того, одержавши від Вітемберга добру звістку, рушив від Шетіна з дванадцятьма тисячами свого війська й сам король Густав <sup>444</sup>. Він прибув до Гнезна і звелів тамтешньому духовенству скласти для себе значну суму, якої не змогли скласти, бо не було готових грошей. Тоді король без жодного пошанівку звелів позабирати собі давні костельні скарби й депозити <sup>445</sup>. Після того він рушив від Гнезна до Коніна, а прибувши туди, з'єднався з Вітембергом і потвердив Вітемберговий трактат із великополянми, складений під Устям. У цей час від польського короля прибув посол, якийсь Пріємський <sup>446</sup>. Він, віддавши королевого листа, своєю власною мовою зм'якшив був Густавове серце щодо трактату й миру з польським королем і, одержавши швидко письмову відповідь, поїхав назад. Однак король польський Ян-Казимир, вислухавши шведську відповідь і звіт свого посла Пріємського, не схилився до миру <sup>447</sup>, а рушив сам із набраним військом на війну проти шведа. Він зійшовся у певному місці зі шведським військом <sup>448</sup>, та не витримав його натиску й налегці відійшов до Кракова <sup>449</sup>. Військо його після цього ще кілька разів пробувало змагатися зі шведами, але не могло вистояти проти них і розїхалося — одні врізнобіч, а інші за королем до Кракова, залишивши на користь шведам численні свої обозові тяжарі та припаси.

Коли з Вільня відійшли московські й козацькі війська, приспів туди якийсь шведський вождь із військом <sup>450</sup>, перед яким московська залога вийшла з Вільня також і потягла до Смоленська. Гетьман же литовський <sup>451</sup> з іншими начальниками й литовською шляхтою, бачивши своє ущемлення й розор від московської сили, сподіваючись від неї ще більшого і не маючи жодної надії одержати якусь допомогу від Корони Польської, що була вже на краю загибелі, піддався під шведську оборону, протекцію та вічну згоду, розірвавши й навіки відкинувши колишній міцний союз із поляками <sup>452</sup>.



Облога Кракова в 1655 р. (31).

Король шведський, побачивши увіч ворожість і неохочість до миру польського короля, пішов за ним услід до Кракова. Король же польський, дізнавшись про це і не будучи впевненим, що лишиться цілий, відразу рушив зі своїм двором із Кракова до Шльонська<sup>453</sup> під цісаревий захист, полишивши на чолі війська, що мало обороняти Краків, Чернецького і якогось Вольфа<sup>454</sup>. А король шведський, прийшовши зі всім військом під Краків і заставши спалене передмістя, послав вимогу через свого трубача, щоб поляки не допускали розору міста і самохітно схилилися перед ним. Відповідаючи на це, Чернецький з іншими попросив для роздуму чотирнадцять днів королівського строку<sup>455</sup>, але король Густав не дозволив ані найменшого строку для роздумів і звелів бомбардувати Краків зусібіч, мурі його й високі будинки ломити з великих гармат, а всі будинкові склепіння, аж до самих підземних підвалів та сховищ, пробивати й руйнувати великими бомбами. Побачивши це, краківські обложенці наповнилися страхом і відчаєм, тим більше, що не сподівалися ні звідкіля собі допомоги, оскільки прочули вже, що й гетьмани їхні з військами були під Городком так само, як на Батозі, рознесені щент від Москви та козаків<sup>456</sup>. Отож вони схилилися до миру зі шведами на таких умовах<sup>457</sup>:

<sup>453</sup> Король виїхав з Кракова 25 вересня.

<sup>454</sup> Оборону замку і міста було доручено Стефанові Чернецькому, який мав 3600 чоловік війська. Вольф Фромгольд — староста дубабурзький, краківський комендант.

<sup>455</sup> Трубоча не дістав відповіді від обложених. Тоді шведи кинулися на штурм (26 вересня). Від обстрілу у Кракові почалися великі пожежі. Після того шведи послали ще одного парламентаря, якого поляки вислухали, але пропозиції здатися не прийняли. Бої продовжувалися довго, хоч ще на початку міщани переконували свого бургомистра здатися.

<sup>456</sup> Гетьман коронний потерпів поразку від козацьких і московських військ під Городком 29 вересня (див. приміт. 424). Гетьман польний був розбитий

під Войничем у жовтні і втік під Тарнов.

<sup>457</sup> Трактат зі шведами про капітуляцію Кракова підписано 17 жовтня.



1. Релігія католицька, як була раніше, так незмінно й має залишитися;

2. Костели й кляштори з їхніми колегіями, правами, грунтами, свободами й прерогативами <sup>458</sup> всього духовенства не будуть ні від жодного жовніра потурбовані і не матимуть ні кінних, ані всяких інших постойів, хіба що в разі крайньої потреби, коли без цього місця не можна обійтися; взагалі, всі спокійно собі житимуть, коли пристойно і скромно розійдуться по домівках, лишаючись у вічному підданстві шведського короля і нічого проти нього не замислюючи; з добра свого віддадуть податки, які здадуться слухними для всього загалу і будуть ухвалені сеймами;

3. Краківська старшина й шляхта, що тут замкнулася, залишиться цілком зі своїми речами вільна, зберігатимуться їм повинності, місця, уряди і всі достойності, що їх вони мають тепер; записуватимуть у земські міські книги і судитимуть всілякі суди за старожитніми звичаями — все це здійснено відразу ж по встановленню цих трактатів; лише всі вони, поляки, повинні бути вірними Короні Шведській;

4. Коли комусь захотілося б вийти для прожиття до іншої країни з польських меж, то це вільно йому вчинити, розпродавши свої маєтки в Польщі;

5. Місто Краків і всі в ньому громадяни різного стану цілком залишаються при своїх привілеях та вольностях, що їх дали їм старожитні королі;

6. Осібно Краківська академія залишиться цілком і нерушно при своїй величчю, правах, прерогативі і давніх вольностях <sup>459</sup>;

7. Чернецькому й Вольфові, які найчільніші в Кракові, з усіма іншими військовими начальниками й офіцерами, з усім своїм військом, а також артилерією і з усіма своїми речами вільно виступити з Краківського замку під розгорненими військовими знаками, з бубнами та іншою військовою, згідно зі своїм звичаєм, музикою <sup>460</sup>;

8. Війську з Чернецьким на чолі, яке вийшло з краківської облоги, дозволено відпочити за потребами, які виникли після тієї краківської облоги, по ближніх від Кракова староствах <sup>461</sup>, за визначенням шведського короля, один місяць; але повинні вони поводитися там скромно і не мислити лихого на шведського короля; коли ж вийде той місячний термін, вони вільні розійтися по своїх домівках і бути там, де захочуть, однак із тією умовою й забезпеченням, що мають бути підвільні і готові служити не польському, але шведському королеві <sup>462</sup>;

9. Піхота, виправлена з ланів <sup>463</sup>, яка була в Кракові, вільна без жодного утрудження й ушкодження відійти додому; також і інші дворові урядники й королівські слуги вільні піти до свого пана зі всім своїм добром, кіньми, возами й власними речами, але й вони надалі мають жити спокійно <sup>464</sup>;

10. В'язні, побрані з обох боків у тій війні, відпускаються всі на волю;

11. Забрана в Литві москва <sup>465</sup> має бути віддана до рук шведського короля, і навзаєм поляки, які лишаються в неволі, мають невзабарі бути визволені через королівське старання;

12. Коронний скарб увесь, зі своїми депозитами, де б і як був захований: чи в замку, чи в якомусь іншому місці, і кому б був відо-

<sup>458</sup> Прерогатива — виключне право, перевага, пов'язана з певним становищем.

<sup>459</sup> Щодо академії було домовлено, крім того, що буде знято заборону входити в неї професорам і докторам іншої віри.

<sup>460</sup> Військо мало вийти 19 жовтня о 8 год. ранку.

<sup>461</sup> Точніше Затор, Освенцім, Славнув, Кожеглови, Бендзін і Севеж. Тут військо мало стояти до 18 листопада.

<sup>462</sup> Неточно: жовнірам вільно було шукати служби і в польського короля, а коли той не потребуватиме їхньої служби, то вони передусім повинні служити Швеції.

<sup>463</sup> З ланів — тобто набрані на гроші з ланових поборів; ланове — податок від десятини на утримання війська.

<sup>464</sup> Цього уточнення нема в пактах, а є тільки умова, що їх для безпеки відпровадить шведський трубач.

<sup>465</sup> Тобто російські полонені.

мий, а разом із ним книги до запису, листи канцелярій, метрики й пакти з іншими народами мають бути відкриті шведському королеві в нерушній цілості й віддані до його держави;

13. Також усі гармати, кулі і всяка належна до них амуніція, приналежні до Краківського замку, повинні бути цілком віддані шведському королеві, за винятком тих, що забрав із собою під своє начало Чернецький,— лише те він і може вивезти.

Отак були взяли шведи преславне місто Краків, столицю Корони Польської. Воно заприсяглося їм у вірності, а король шведський Кароль-Густав став чи нарікся польським королем, однак ненадовго. Побачивши це, схилилися до шведського короля і прийняли запропоновані умови як добро, з особливим упевненням мати собі за службу королівську увагу і що права та їхні старожитні вольності будуть збережені в нерушній цілості, найближчі до Кракова воєводства — Кленчиця і Серадзь, а також польські кварціальні війська <sup>466</sup>.

<sup>466</sup> Це сталося 25 листопада. Конецьпольський склав присягу ще 26 жовтня. Тоді ж було декларовано, що шведський король приймає під свою владу воєводства Краківське, Сандомирське, Київське, Руське, Волинське, Любельське та Белзьке.

## РОЗДІЛ VI

*Про гарязди шведського короля в Польщі і про розміщені у ній шведські гарнізони та кватирі; про знищення учинених із поляками трактатів і про бідства, які поляки терпіли від шведських дозор-*

Підданча присяга поляків 1655 р. (31).

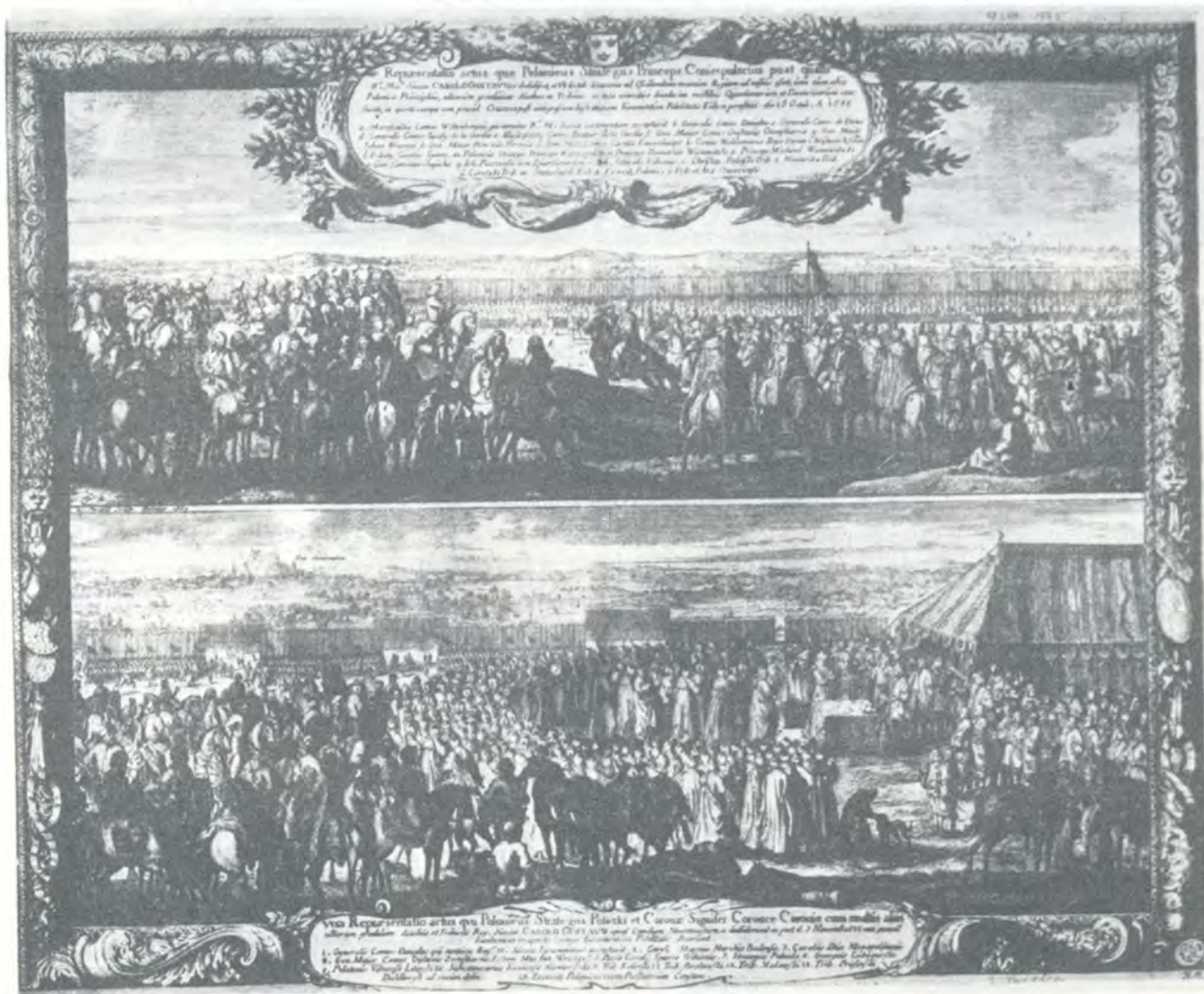

*ців; про швидку зміну шведської фортуни і про початий проги них від поляків заколот; про сендомирських послів, які прибули з умовами до шведів, і про некорисну для них відповідь.*

З отаким щастям при малій кількості людей шведський король Кароль-Густав опанував за одне літо Краків та Варшаву, преславні столиці Корони Польської, а разом із ними заволодів і всією Ве-

Образ Ченстоховської Богородиці (45).



<sup>467</sup> Не піддалися тоді ще Пруси (Брандербурзьке князівство), Львів, П. Сапіга з литовським військом, що стояв під Брестом, Є. Любомирський у Спіжу та ще кілька можновладців. Не присягли шведському королеві Д. Заславський, воєвода краківський, і Я. Тарло, воєвода любельський, але два останні вели зі шведським королем переговори.

ликою Польщею, окрім Гданська <sup>467</sup>, і назвався у ній королем після того, як власний польський король Ян-Казимир утік із Кракова до Шльонська. Король шведський осів своєю королівською особою в Кракові і розташував по всій Великій Польщі, тим більше в столичних і значніших містах, свої шведські гарнізони. За якийсь час прибуло з Померанії ще кілька генералів зі шведським військом, і його розташовано у Великій і навіть Малій Польщі по квартирах, крім того, шведський король наказав вербувати нове військо, якого невзабарі було наведено на кільканадцять тисяч і змішано зі шведським військом. Зацарювавши в таких гараздах у Кракові, король шведський гадав, що фортуна сприятиме йому до кінця, і відразу ж зневажив та знищив поставлені і закріплені з поляками свої пакти, в яких обіцяв зберегти їхні стародавні права та вольності і не чинити їм ніяких образ та утисків. Він допустив, щоб не лише начальники його військ, але й рядове жовнірство тяжко уярмляло й озлоблювало не тільки простий міський та сільський люд, але і його шляхту та шляхетних польських панів. Через це всі поляки, шляхта й простий люд, у містах та селах, побачили, що зібране в їхніх домівках

<sup>468</sup> Власне, Жегоцький захопив Костяни і вже звідти напав на гесьького ландграфа Фридерика та князя Людвіка, які супроводжували скарбничі вози з Познані до Костян. Це сталося 4 листопада 1655 р. Фридерика вбито, а Людвік ледве втік.

<sup>469</sup> Граф Вжесчевіч (у Величка — Вршовець) напав на Костяни вночі і перебив жителів.

<sup>470</sup> Це були послы воеводств Сандомирського, Любельського та Руського.

<sup>471</sup> Розмова переказана Величком скорочено, тут пропущено кілька цікавих деталей. Король шведський сказав: «Що мені про свої вольності співаєте, коли ви завойовані! Треба вам просити про милосердя, а не класти ваші пункти вольностей». Послы відповіли: «Ми не є завойовані, бо в Русі (Галичині.— *В. Ш.*), Сандомирі і Любліні військ вашої королівської милості не бачили». — «Хіба не маєте в себе козаків? — запитав король. — То мої слуги». Хмельницький і справді в цей час вів зі шведським королем активне спілкування через послів.

та фільварках багаторічним дбанням добро вимелося мітлою шведської непошани за короткий час і перенеслося до шведських кишень. Отож поляки почали бунтуватися, і через це скрізь стала зменшуватися кількість отих їхніх неласкавих дозорців та інспекторів. А найбільше спалахнуло обурення в місті Костяні <sup>468</sup>, де бабимостський староста Жегоцький забив і самого гесьького ландграфа, королівського швагра. Король Густав одержав звістку про це під Адалановом, якого тоді добував, відразу ж прийшов із військом під Костян, узяв його і, не знайшовши в ньому вбивці, знищив там доценту весь невинний люд <sup>469</sup>.

Тим часом до короля прибули з Сендомира <sup>470</sup> послы з такими проханнями:

1. Щоб король зволив захищати їх від козаків та Москви;
2. Щоб згідно їхнього давнього звичаю утвердився на польському королівстві через вільне вибрання;
3. Щоб римська віра зі своїми костелами і з усім духовенством та їхніми прибутками й прерогативою була збережена без жодного ущербку та обтяжування;
4. Щоб залишалися по-старожитньому місця й уряди з майном, метрики й міста;
5. Щоб королівським дбанням були повернені до Корони численні повіти й провінції, відірвані від Корони через війну;
6. Щоб кварціальне військо було винагороджене від короля за свої заслуги;
7. Щоб король шведський не уражався на великого кавалера пана Чернецького, який вийшов зі своїм військом із Кракова, за те, що той лишається на боці польського короля Яна-Казимира;
8. Нарешті, щоб було конфісковане добро польських начальників, які покинули свою вітчизну й ухилилися за її межі, і щоб добро те було віддано заслуженим;
9. Лишаючись цілком їхнім паном, щоб не губив їх подальшою війною, а коли буде інакше, то вони за свої вольності готові будуть усі вмерти.

Король Густав вислухав мову й пункти цих сендомирських послів і впав у гнівну лють, особливо на пункт, де говориться про вибрання короля, адже на цьому найбільше тримається вся польська вольність. Він показав на зброю, що була в нього при боці, і відповів послам: «Що мені до вашого вибрання, коли мене ось це на ваш трон посадило!» <sup>471</sup>. Почувши таке, сендомирці побачили, що вони тратять під шведським пануванням свої колишні вольності, і, не чекаючи вже відповіді на інші пункти, поїхали зараз-таки геть.

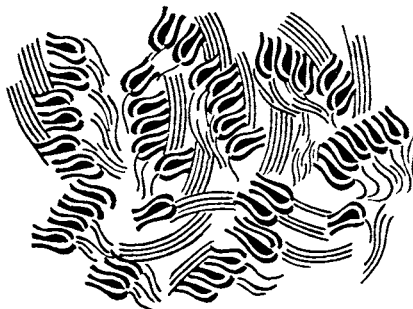

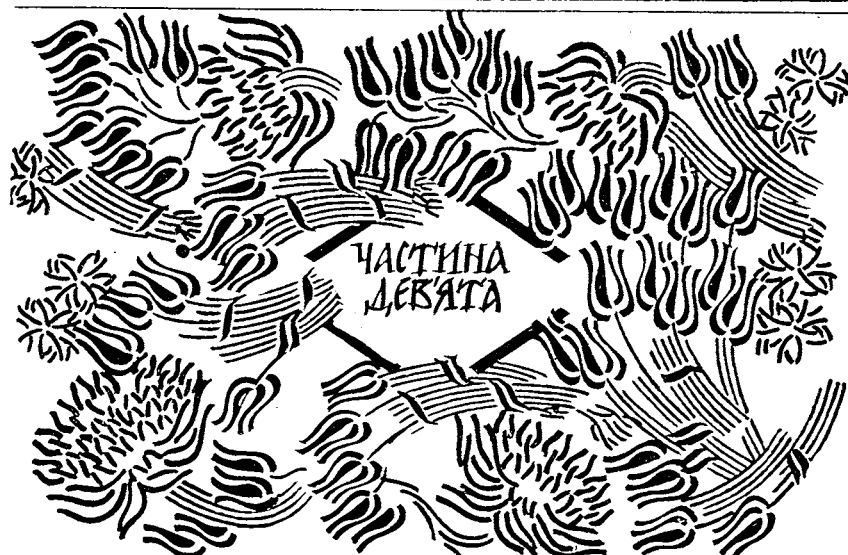

## І РІК ДЕВ'ЯТИЙ СПОКІЙНОГО ДЛЯ ХМЕЛЬНИЦЬКОГО Й УКРАЇНИ І БУРХЛИВОГО ТА ВЕЛЬМИ БУНТІВЛИВОГО ДЛЯ ПОЛЬЩІ ЖИТТЯ

*У ній описується про образи й розорення, завдані полякам шведами; про відірвання від Польщі Пруссів; про польську конфедерацію на шведа за свої вольності; про Густавове прагнення здобути Польську Корону і про його велике нещастя, а для Чернецького успіх; про штурм та здобуття поляками Варшави у Вітемберга з постановленими умовами; про відіслання після того Вітемберга до Замостя; про нестатки польського війська і про генеральну багалию двох королів та перемогу шведів.*

### РОЗДІЛ І

*Про образи й розорення, завдані Польщі шведами в порушення трактату, і про заколот за те поляків проти шведів; про марногне здобуття шведами Ченстохова; про підкорення шведами собі Пруссів із постановленими умовами і про те, що Гданськ їм не піддався; про виправу під Малборк Штеїмбока і про рушення шведів від Пруссів на Україну, щоб там приборкати польський заколот.*



оку від створення світу 7164-го, а від утілення в світі сина божого господа Христа 1656-го зима пройшла зі щедрими снігами й морозами. В цей час почала була зменшувати свої добродійства і шведська фортуна, яка так розквітла була минулого року.

Про це, можливо, мені й не належало б писати, але все-таки коротко поширю своє писання (найбільше з Твардовського), бо та історія про шведів та поляків постала, як раніше казав, через Хмельницького, хоч у ній Хмельницький мало й згадується.



<sup>472</sup> Є дані, що шведський король оглядав монастир сам. Він добре розумів стратегічне значення Ченстохова. Король виїхав з Кракова у листопаді 1655 року.

<sup>473</sup> Граф Вжесчевіч був чех і мав з поляками свої рахунки. *Мюллер* — Мюллер Бурхард, шведський генерал-поручник. Вжесчевіч прибув у монастир 8 листопада ввечері, Мюллер — 18 листопада.

<sup>474</sup> Шведи відступили від Ченстохова 27 грудня.

<sup>475</sup> Монастир обороняли 160 жовнірів і 70 ченців. Мюллер мав понад тисячу шведів і дві тисячі поляків, які, однак, монастиря не штурмували.

Так у ту зиму король Густав прочув у Кракові, що багато ворожої до нього польської шляхти з численним своїм майном зібралось в Ченстоховський монастир <sup>472</sup>, і виправив, щоб здобути його, своїх генералів Врешовця і Милліера <sup>473</sup> зі значним військом. Вони прибули туди і, пробавившись в штурмах та військових справунках вісім тижнів, стратили, нічого не досягши, ледве не половину свого війська. З ганьбою вони вернули назад <sup>474</sup>, бо монастир з невеликою кількістю войовників, що там були <sup>475</sup>, оборонила й не допустила взяти й розорити ту свою Ченстоховську оселю сама пресвята діва Богородиця, яка там чудодіяла. В цей час поляки терпіли лиху годину, адже шведи грабували їхні двори й комори, на поляків накладувано важкі кватирні простой, чинено на шляхах та гостинцях розбої, тяжко й невинно кривджено купецьких людей та й інших, і так чинило не лише рядове товариство, але й офіцери та самі генерали; кажучи, що шукають заколотників, вони задовольняли себе як хто хотів крайнім розором і знищенням грабованої шляхти, яка тільки й жила відкупами. А хто хоч трохи на те розкри-



<sup>476</sup> Марш на Пруссі почався від Варшави. Крім того, король шведський пішов на Пруссі не тому, що йому не вельося в Польщі, а щоб захопити важливі порти в Пруссіах — Клайпеду та Мільяву.

<sup>477</sup> Фридерик Вільгельм.

<sup>478</sup> Військо курфюрста мало 15 тисяч воїнів.

<sup>479</sup> Кролевецький трактат. Постановлено 17 січня 1656 р.

Облога Ченстохова (31).



вав рота, того, як заколотника, обертали внівеч і спалювали разом з оселею. Король же Густав, побачивши зусібіч у Малій та Великій Польщі заколот поляків проти себе і зміну своєї фортуни, удався від Кракова зі значною частиною свого війська і з посольським кварціальним військом на чолі з коронним хоружим Конецпольським і князем Дмитром Вишневецьким на Торунь до Пруссів <sup>476</sup>, щоб відірвати те Пруське князівство від Корони Польської і приєднати у союз до себе. Пруський князь, або брандербурзький курфюрст <sup>477</sup>, почувши про той шведський марш на себе, з'єднав своє пруське військо із військом гданським та військами інших тамтешніх воеводств і вийшов був проти шведів на кордон <sup>478</sup>, однак шведи і згадані кварціальні поляки переконали його схилитися до миру зі шведами на таких умовах <sup>479</sup>:

1. Щоб князівство Пруське належало відтоді не Короні Польській, а Шведській і від неї мало приймати потвердження ленної присяги та хоругви — і це доти, доки пануватиме династія Густавового дому;

2. Щоб ніколи не давало жодних трибутів <sup>481</sup> і не належало більше до двірських королівських судів, а щоб курфюрст був у Пруссіах вільний та свобідний князь;

3. Усім водним митом щоб ділитися поміж себе навпіл;

4. Частина шведського гарнізону має бути в пруських портах на Мемлю й Пиляві;

5. Пруссі мають навіки зрєктися союзу й дружби з Олендерами <sup>482</sup>;

6. За пруські кошти й шкоди, покладені для військових виправ у допомогу шведському королеві, король дасть у винагороду йому, прусакові, Вармінську біскупію <sup>483</sup>;

7. Нарешті шведи мають ставати разом і допомагати прусакам своїми військами тепер і завше проти всіх ворогів.

Отакий трактат постановили шведи й пруський князь у stolичнім пруським місті Кролевіці. Шведи відізналися також листом і до Гданська, прагнучи через трактат приєднати до себе і його, але з Гданська учинили таку відповідь, що коли він, шведський король, цілком знесе з польського королівства короля Казимира, а сам буде вибраний вільними голосами і коронований на Польське королівство, тоді і Гданськ схилить перед ним свою голову, — і це вони скажуть навіть зараз, коли інші міста й замки шведському королеві поклонилися. Такою гданською відповіддю король Густав вельми розгнівався і рушив із військом до Малборка, бажаючи взяти його й осадити своїми людьми, але до нього дійшли звістки з України <sup>484</sup>, що сенатори й коронні гетьмани ледве не з усією шляхтою і народом зрадили свою присягу на вірність йому і почали бунт та заколот проти нього. Отож він зараз-таки виправив під Малборк генерала Штеїмбока <sup>485</sup>, а сам із найвиборнішим військом спішно рушив на Україну, прагнучи приборкати учинений проти нього вищезгаданий заколот.

<sup>480</sup> Ленна — підданча.

<sup>481</sup> Трибути — данина, податок, який платять переможений переможцеві.

<sup>482</sup> Олендери — Голландія.

<sup>483</sup> Вармінська біскупія — Вармія, область у північній Польщі, що вклинювалася в територію Пруссів.

<sup>484</sup> Мається на увазі лист гданського секретаря зі Шльонська (від 20 грудня) до гданчан, в якому написано було, що король Ян-Казимир спішно їде до татарських і козацьких військ, які чекають

на нього біля Любліна. Козаки нібито погодилися з коронними гетьманами, а хан пообіцяв не виходити з Польщі, доки не поверне Яну-Казимиру корону. Цей лист, що містив у собі багато вигаданого, гданчани відправили в оригіналі курфюрстові (див. приміт. 489—492).

<sup>485</sup> Власне написання Steenbock. В Малборзі стояла тоді сильна сторожа, і Штеєнбок відійшов від фортеці. Це було, однак, ще в грудні, перед Кролевецькими трактатами.

## РОЗДІЛ II

*Про польську конфедерацію під Тишовцями на шведа; про розіслання конфедератських універсалів у Польщу і звідомлення королеві Казимирові про ту конфедерацію; про марнотну Казимирову виправу посла до хана, щоб той приборкав Хмельницького, і про те, як король Казимир прибув з-за кордону у Ланцуг до конфедератів; про коронного маршалка Любомирського, який один час жив із польською короною у Венграх; про потвердження королівською присягою тої конфедерації і про розіслання в усю Польщу королівських універсалів, які відпускали відступницьку вину поляків та закликали їх до своєї спілки.*

<sup>486</sup> Це було 29 грудня 1655 р. Присягу склали в Тишовецькому костьолі.

<sup>487</sup> Королю писали ще перед Тишовецькою конфедерацією.

Коронні гетьмани з військом, яке було при них, і з численною шляхтою побачили, що шведи обходяться з ними не за пактами, постановленими в Усті й Кракові, з'їхалися під Тишовцями <sup>486</sup>, де склали на шведів конфедерацію, присягнувши покласти один за одного свої голови, повернути відняту шведами свою старожитню вольність, не покидати конфедератського з'єднання і не упоминатися заслуг, доки не закінчиться почата ними війна проти шведів. Уклавши цю конфедерацію і затвердивши її присягами, вони сповістили про це свого короля і запросили його до себе <sup>487</sup>; крім того, закликали до себе через послані в Польщу універсали своїх братів, польську шляхту, і пообіцяли й прирекли, що за відступництво від свого пана, польського короля, вони дістануть прощення. До того ж закликав своїми



Курфюрст Фридерик Вільгельм (31).

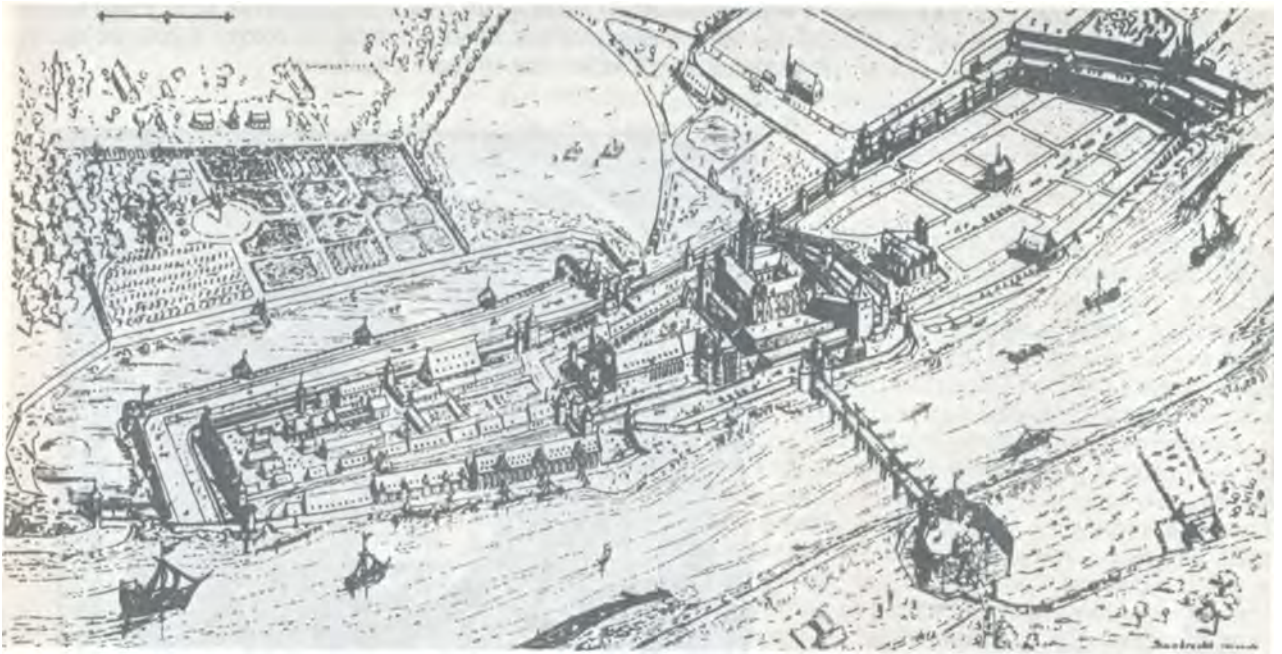

Замок Малборк.— План (29).

<sup>488</sup> Шльонськ і Опольське князівство належали тоді Габсбургам.

<sup>489</sup> Переговори з ханом король вів ще зі Шльонська. Пізніше було вислано в Крим посла — Яна Шомовського, його вислав король з Глогівки. Сам Ян-Казимир виїхав у лютому до Львова, щоб звітля вести переговори з Україною. Хмельницький у цей час вів переговори зі шведським королем. 13 січня 1656 р. в Чигирин вислано шведських послів.

<sup>490</sup> Хмельницький був тоді зв'язаний з ханом договором, підписаним під Озерним (див. приміт. 424), і вів одночасно переговори з Яном-Казимиром. Отже, польський король діяв не тільки через хана: було визначено навіть послів для утвердження і підписання миру з козаками. Але це було вже після Ланцутської конфедерації.

<sup>491</sup> Хан вислав свого посла до Хмельницького, про це він звідомляв і польського короля в листі від 27 лютого, і тільки; коли Хмельницький рішуче відмовив польським послам, хан хотів слати військо, але до того не дійшло.

<sup>492</sup> Хан був уже під Галичем, але ще на початку листопада повернувся у Крим. Основні переговори з ханом і Хмельницьким почалися після Ланцутської конфедерації і тяглися до весни.

<sup>493</sup> Гетьмани мали аудієнцію у короля в Ланцуті 21 січня.

<sup>494</sup> Ежи Любомирський був одним з ініціаторів повернення короля до Польщі.

особливими універсалами, розсіяними по всій Польщі, й Андрій Ліщинський, гнєздинський примас і архієпискуп, заохочуючи Річ Посполиту рятувати занепаду Польську вітчизну і давні її вольності.

Польський король Ян-Казимир перебував тоді в своєму Опольському князівстві <sup>488</sup> далеко за польськими кордонами. Він одержав листа від польських конфедератів зі звісткою про їхнє з'єднання на шведа та про відновлену до нього приязнь і, прагнучи не мати жодної перепони в своєму замислі від козаків, відразу виправив свого посла до кримського хана <sup>489</sup> з проханням, щоб той рушив із ордами на Хмельницького і спробував приборкати його й прихилити поколишньому в королівське підданство <sup>490</sup>. Приймавши це посольство, а воно було не без подарунків, хан рушив із ордами на Хмельницького <sup>491</sup>, наблизившись до Чигрина, дав знати про себе Хмельницькому, запропонувавши йому в умову, щоб той, як колись, упокорився польському королеві, разом із ним, ханом, допоміг йому проти шведа і тим заслужив прощення за свій переступ.

На цю ханську пропозицію Хмельницький мало дбав, бо мав готові козацькі війська, і відправив ханського посла ні з чим. Хан був, либонь, зневажений цим, однак, пам'ятаючи одне те, що сказав був Хмельницький через відкуплених татар (що має з козацькими військами навідати його в Криму), а друге, знаючи, що біля Хмельницького стоїть приготіване козацьке військо, не зважився чинити йому жодної шкоди. А король Ян-Казимир, відправивши до хана свого посла <sup>492</sup>, сам рушив зі згаданого свого князівства до Польщі і, прибувши до Ланцута, застав тут конфедератське військо з коронними гетьманами <sup>493</sup>; друга значна партія польського війська (як вище сказано) на чолі з коронним хоружим Конєцпольським, з князем Вишневецьким та Немиричем була в Пруссіях при шведському королі. Прибуття короля до Ланцута сконфедероване військо зустріло з приємністю, та й королеві те військо було корисне навзаєм. Тут уже був з п'ятитисячним своїм загоном і коронний маршалок Любомирський <sup>494</sup>, що вивіз був із собою до Венгрії за Карпатські гори (ще перед нашестям на Краків шведів) польську корону і перебував там із нею аж до часу конфедерації. Польський король Ян-Казимир, з'єднавшись із сконфедерованим військом у названім уже Ланцуті і схваливши тут конфедерацію та потвердивши її повторно присягою, зараз розіслав у всю Польщу свої королівські

універсали, відпускаючи ними гріх відступництва всієї Річі Посполитої від себе і закликаючи її, як колись, до союзу з собою, що було завдяки цим універсалам цілком справлене.



Портрет Є. Любомирського (31).

### РОЗДІЛ III

*Про Густавове бажання придушити польський заколот і про його повернення до Пруссів для готування до виборів; про шведів у Малій Польщі і про те, як їх бив Чернецький; про повторне Густавове рушення разом з Конецпольським із Пруссів на приборкання малопольських бунтів; про Конецпольського, який зламав присягу шведові і вибив його кінноту; про Густавове прибуття до Варшави і про розіслання своїх суворих універсалів, щоб його війська перестали чинити кривди полякам; про розгром Чернецького під*

*Голубовом; про марнотне Густавове пробуття під Замостям і про подальше нещасливе змагання його та його військ з Чернецьким; про Густавів відхід від Замостя до Вісли під натиском поляків; про те, як він окопався у розвиллі між Саном і Віслою; про його розпорядження звітля своїм генералам, щоб ті прибували йому на порятунк; про розпорядження короля Казимира Чернецькому, щоб той не допустив тих Густавових генералів допомогти йому.*

Король Густав, як вище описувалося, либонь, рушив був з військом із Пруссів в Україну, щоб приборкати польський заколот, що виник проти нього. Однак він роздивився, що йому потрібніше утвердитися польським королем, ніж приборкувати лядські бунти, і завернув з усім військом у Пруссію та й почав готуватися до варшавського вибрання, щоб стати вибраним і коронованим королем. Коли ж шведський канцлер Оксенштерн звідомив його з Варшави, що в Малій Польщі кварціальні війська разом з іншими сконфедерувалися на нього і почали під проводом Чернецького громити й забивати шведське військо по зимових кватирах, він дуже тим уразився і прийняв раду своїх шведів та коронного хоружого Конецпольського відкласти на певний час своє вибрання і швидко йти на Україну приборкувати бунти, що там саме починалися. За тією ж порадою сам король Густав із найвиборнішим військом та легшими гарматами <sup>495</sup> рушив просто до Варшави, а коронного хоружого Конецпольського з Дмитром Вишневецьким та польським кварціальним військом зі своєю, приданою до нього, кавалерією виправив іншим шляхом, згідно до його, Конецпольського, бажання і ради, на Тикоцин у Малу Польщу приборкувати ті бунти. Цей Конецпольський узяв, либонь, від шведського короля подарунків на сто тисяч і забезпечив своє військо королівською платою. Він обіцявся королеві вірно послужити для присмирення тих бунтів, однак зламав свою присягу шведові <sup>496</sup> (святобливо, як пише Твардовський) задля підупалої своєї вітчизни і, вчинивши якийсь незлад із шведською кавалерією, що була при ньому, вирубав її всю дощенту, ще не дійшовши Тикоцина, та й з'єднався з конфедератами. Король же, прибувши до Варшави <sup>497</sup> і знову доставши звістку, що Чернецький зі своїм військом зносить шведські війська і залоги, відразу виправив на нього значний свій роз'їзд, а сам пішов слідцем. Він натрапив на Чернецького під Голубовом і, вдаривши на нього, розпорошив без значної з обабіч шкоди <sup>498</sup> — поранили тоді тяжко королівського брата <sup>499</sup>. Від Голубова король рушив до Любліна і трохи спочив тут, але йому приносили все частіші звідомлення про бунти в усій Польщі, які підіймалися проти нього. Через це він, прагнучи приподобитися полякам і зменшити їхню лютість, зараз-таки розіслав у всі міста свої універсали, застерігаючи ними пильно й суворо своє військо і загрожуючи смертною карою, щоб не чинили польським обивателям по кватирах жодних і анінайменших кривд та утисків.

<sup>495</sup> Шведів, крім кварціальних Конецпольського, було 7 тисяч.

<sup>496</sup> Конецпольський з Вишневецьким зрадили 11 лютого. З ними було 9 тисяч війська.

<sup>497</sup> Не до Варшави, а до Ловича.

<sup>498</sup> Бій під Голубовим був 18 лютого.

<sup>499</sup> Генералісимуса Яна Адольфа.



Фортця Ланцут (29).

<sup>500</sup> *Замойський Ян* — підчаший коронний і староста калішський.

<sup>501</sup> *Замойський* відповідь шведам дав, але негативну.

<sup>502</sup> Шведський король ще раз послав до замостян парламентарів, але даремно. Шведи рушили в напрямку Львова.

<sup>503</sup> Чернецький мав 6 тисяч доброго війська.

<sup>504</sup> Крім того, почалася весна, і дороги розгзурили.

Король Кароль-Густав  
під Сандомиром (31).

Розіславши ці універсали і доручивши доглядати й карати свавільне військо своєму військовому комісарові Вессерману, сам король Густав рушив від Любліна на Красний Став до Замостя. Прибувши сюди і побачивши тамтешню міську фортецю (там зачинився зі своїм військом і був готовий до воєнної відсічі шведському королеві тамтешній дідич ординат Замойський)<sup>500</sup>, король послав туди трубача з таким своїм королівським словом, щоб той самохітно схилився перед ним, бачивши силу й успіхи його (Густава) війська, адже йому підлягають їхні коронні столиці — Краків та Варшава; він же не бажає руйнувати красне й міцне місто Замостя і розорювати його своїми шведськими військами, і хай будуть вони певні тої його королівської ласки, що він зволить лишити їх при всіх давніх правах і свободах без змін. У відповідь на це<sup>501</sup> від замостських стін і на повітання шведів посипалася значна й густа стрілянина — король зустрів тут чималу перешкоду в своїх намірах швидко закороловати у Великій та Малій Польщі і прихилити під свою руку міцні міста Львів та Кам'янець-Подільський. Бувши отак посоромлений, король Густав відступив від Замостя<sup>502</sup>.

Тим часом Чернецький, набравши після свого розгрому під Голубовом великі війська<sup>503</sup>, почав налягати зусібч на шведа й уривати його, прагнучи завернути в голодний край до Львова. Але шведи й так уже відчували в своєму війську голод та скруту<sup>504</sup>, застереглися і пішли не до Львова, а до Ярослава, де край був пожиточніший. Там, під Ярославом, вони стали в обоз, і король зараз виправив значний роз'їзд, прагнучи довідатися через нього, де,

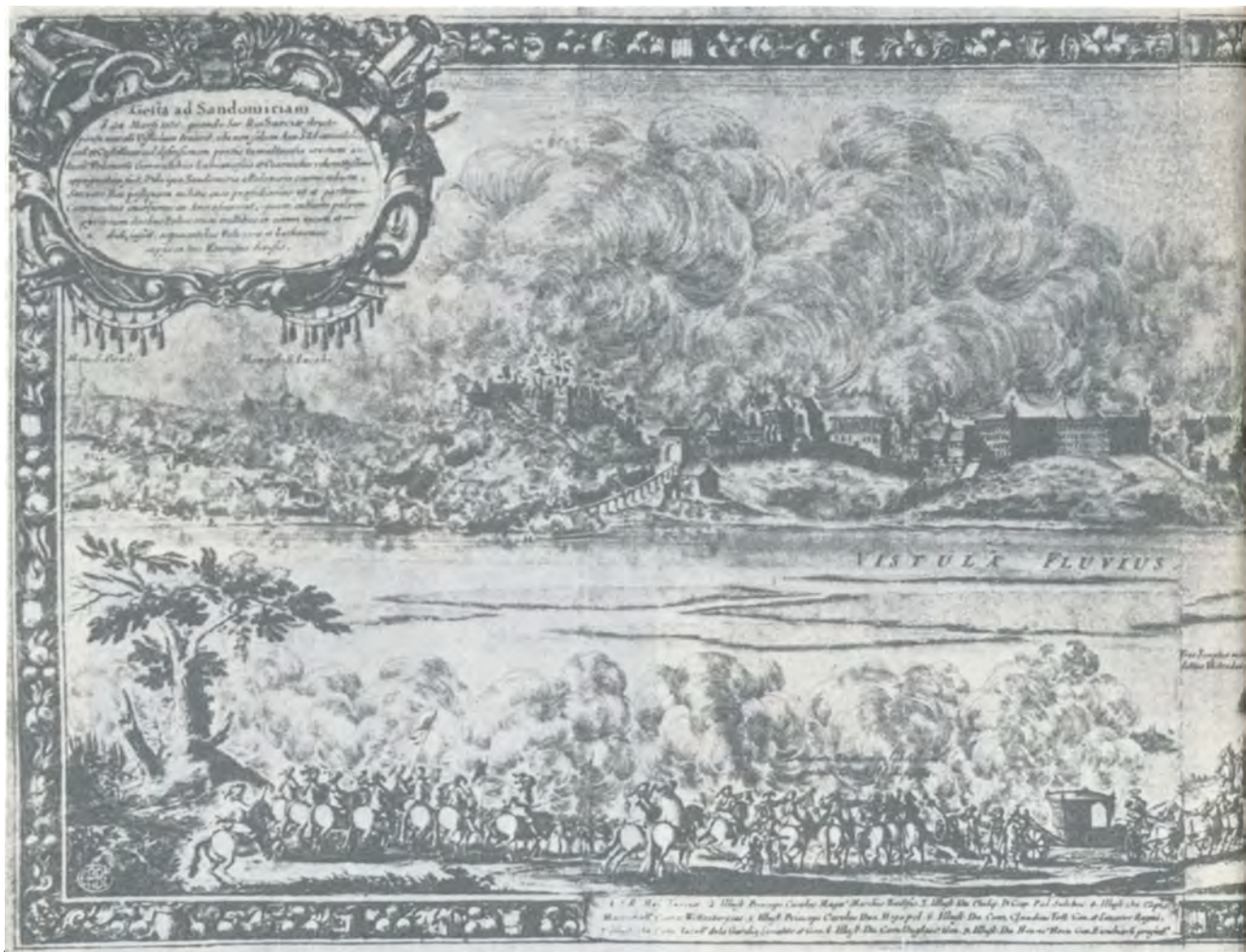



Замок у Сандомирі 1656 р. (29).

власне, обертається нині польський король. Але тільки-но той роз'їзд віддалився на милю від свого обозу, Чернецький відразу вибухнув на нього зі своїм військом із криївки і розгромив до решти, пригнавшись за вцілілими до самого генерального шведського обозу<sup>505</sup>. Він посіяв страх і замішання в самому королівському обозі, який стояв тоді над річкою Саном, і урвав та пошарпав частину королівських возів зі сріблом та іншими покоєвими речами. Тоді ж Чернецький довідався від шведських «язиків» про генерала Дугласа, якого шведи виправили в роз'їзд під Премішль<sup>506</sup>, і зараз-таки рушив на нього, але той, зачувши про Чернецького, поспіхом повернув назад до королівського обозу і, не шукавши мостів через Сан, поспішив через розпарений сонцем лід, на якому втрапив у чималу шкоду, позатоплювавши тяжарі та людей<sup>507</sup>. А в іншому місці, у Мостиськах, два роз'їзди, виправлені зі Служевським, пригощали шведів не менш щасливо, і де тільки лучалося, скрізь шведи зазнавали від поляків цілковитої поразки.

Король шведський побачив, що йому геть нещаститься і що біля нього та й далі польські війська весь час помножуються, здепресував і з соромом та поспіхом рушив від Ярослава до Преворська, шукаючи доброго й найпростішого шляху до Пруссів. Він покидав у дорозі не лише важкі гармати та мортири, але й хворих та поранених. У тому його марші невтомно набігав на нього зусібич і скуб Чернецький, шкодячи його війську і ставлячи чималі в усьому перепони. На другому місці, під Венгровом, кривоприсяжник і віроломний шведський зрадник коронний хоружий Конєцпольський, з'єднавшись із Сапігою, розгромив графа Магнуса. На третьому місці, в Руднику, несподівано напав зі своїм військом на шведів і завдав їм неабиякої шкоди Дмитро Вишневецький, який ледве не загарбав до своїх рук і самого короля<sup>508</sup>. Король, бачачи своє лихо і не маючи нізвідкіля допомоги, поспішив якнайшвидше до мосту, що був на Віслі нижче Сандомира, але Чернецький випередив його і приспів до Сандомира з військом, де хоч і сам потерпів не менший ущерб, однак вирубав передню сторожу шведів, розірвав і зіпсував королеві згаданий уже міст, який були для нього

<sup>505</sup> Це сталося 12 березня.

<sup>506</sup> Дуглас ішов на допомогу шведам, що штурмували Премішль.

<sup>507</sup> Дуглас втратив тоді 300 воїнів. Тут треба сказати, що шведи не тільки приймали на себе удари поляків, але й напа-

дали самі. Відчутно, що Твардовський, на якого спирається тут Величко, подає розповідь дещо тенденційно.

<sup>508</sup> Це ледве не зробив Шандаровський, намісник Д. Вишневецького.





зробили. Король прийшов до Вісли і, не маючи мосту перейти річку, вишикувався був проти поляків на генеральну баталію, однак поляки не захотіли вступати в бій, лише увірвався до шведів із роз'їздом Шембек, який дістав від приготованого війська зустрічний удар.

<sup>509</sup> Шведів було не більше 5 тисяч.

Шведи, які з п'ятнадцяти тисяч начислювали ледве половину війська <sup>509</sup>, дуже затурбувалися, що не лишаться цілі, і рушили звідтіля з королем уночі на те місце, де з'єднується з Віслою Сан, а в тім розвиллі, добрім до оборони, справно окопалися. Король Густав одразу виправив до своїх генералів Вітемберга, Миллієра, Штеїмбока та Дугласа розпорядження, щоб вони швидко приспішили до нього на допомогу. Польське й литовське військо обсіло в згаданому розвиллі шведів і мало намір докінчити його там. А від короля Яна-Казимира учинено було розпорядження до Чернецького, щоб той ішов зі значною частиною свого війська за Віслу і не допустив названих вище шведських генералів зі своїми військами прийти на допомогу своєму обложеному королеві <sup>510</sup>. В цю дорогу рушило з Чернецьким багато й невказаного війська, а також возова голота.

<sup>510</sup> Чернецький рушив з-під Сандомира супроти Фридерика, баденського маркграфу, що йшов на допомогу королеві лівим берегом Вісли.

#### РОЗДІЛ IV

*Про пильних великопольських інспекторів; про змагання із ними підляського воєводи; про оборону й руйнування міста Лешни; про здобуття у шведів Косцяні і про розгромлений Вессерманів роз'їзд, виправлений на відсіч до Косцяні; про щасливе воєнне змагання Чернецького та інших польських вождів зі шведами і про відсіч їм від Дугласа.*

Шведи, опанувавши всю Велику Польщу, були, либонь, пильні інспектори над поляками, не даючи їм анітрохи підвести голову. Однак Петро Опалінський, воєвода підляський, увійшовши від Шльонська з малою жменею війська у Велику Польщу, захопив був і стягнув до себе з усієї цієї Польщі безліч шляхти, з якою почав скрізь щасливо гостити і громити ненависних своїх дозорців — шведів. Він дійшов і до міста Лешна <sup>511</sup>, де була шведська передня сторожа, а коли послав вимогу дати йому гармат, пороху й людей, то лешняни на шведську пораду не тільки нічого того їм не дали, але й разом зі шведами вийшли проти нього за місто на бій. У цьому бою обидві сторони зазнали значного ушкодження, а шведи були переважені й загнані разом з міщанами до міста. Наступив тоді вже вечір, і пан підляський воєвода відступив через те з військом від Лешна до Осічної на ночівлю. Лешнинські міщани, побачивши в ту ніч свій злий учинок і засумнівавшись, що збережуться цілі, лишили всі свої маєтки й багатства та, кинувши безборонне місто на волю вояків, утекли самі з жінками й дітьми геть із міста. Навколишні ж селяни, зійшовшись із випадковою челяддю, ввійшли у відчинене місто і повідирали та забрали всі маєтки й багатства, що були в найскритніших земляних схронах тамтешніх жителів-утікачів; нарешті вони запалили й місто, на превеликий жаль навколишніх мешканців, які на це дивилися.

<sup>511</sup> Лешна вважалася вогнищем кальвінізму в Польщі, через що місто підтримувало шведів. Тут мешкало 10 тисяч вигнанців з цісарських країв. Шведів було 300 чоловік.

Підляський воєвода, побачивши, як палає у вогні Лешна, рушив звідтіля до Косцяні, де також був шведський гарнізон, а прибувши туди і не змігши схилити місто до згоди, зібрав багато навколишніх селян і звелів їм іти на штурм міста. Ті ж, посмакувавши лешнинської здобичі і сподіваючись на те саме й у Косцянах, потислися наосліп до штурму міста, але двічі були відбиті з великим ушкодженням для себе, та й порозбігалися по домівках, залишивши перед замкнутим містом саму шляхту. Комісара шведського війська Вессермана, що стояв у Познані, було повідомлено про ту облогу Косцяні, він виправив на відсіч її півтори тисячі доброї кавалерії на чолі з двома



Польський король Ян-Казимир (31).

комендантами. Провідавши про це, поляки пішли від Косцян їм назустріч і, зіштовпившись із ними на певному місці, розбили їх ущент так, що з півтори тисячі шведів утекло до Познані заледве п'ятдесят.

Після цієї перемоги, коли шведи, які замкнулися в Косцянах, втратили вже надію з'єднатися зі своїми і хотіли схилитися до трактату, до польського війська, що було біля Косцян, прийшов, згідно з королівським розпорядженням, лист від Чернецького, який закликав поляків на з'єднання з собою; сам-бо Чернецький рушив був від Устя Нового, де тоді також перебували шведи, в напрямі до Варшави<sup>512</sup>. Під Коженицями він несподівано зіткнувся з партією шведського війська і розгромив його вщент, так що не зберігся й жоден «язик», який зміг би донести звістку про цю поразку своїм принципалам. Після того розгрому шведів Чернецький посунув зі своїм жовнірством від Кожениць, а під Варкою<sup>513</sup> напав на чотиритисячний загін доброго шведського війська, яке було зібране з численних фортець та гарнізонів і йшло під команду Збади Мархіона<sup>514</sup>. Їх він також зніс до ноги, лише сам Мархіон з малим числом вояків утік до Черська. Розгромивши Мархіона, Чернецький потяг із велетенським своїм військом до Торуня й Варшави, але там не бавився й рушив до самого маркграфства, де Бігдош, польський вождь, привітав був шведів, що розклалися по заставах та закладах, обминувши лише Пакосць і Знінь; тоді ж на той гук лейб-гвардію шведського короля вирубував Хлібовський.

<sup>512</sup> Див. приміт. 510.

<sup>513</sup> Під Варкою маркграф зупинився і прогайнував час, надчікуючи обер-лейтенанта Ріттера. Тут шведів сильно погромив Чернецький. Це сталося 5 квітня. Втекло з цього бою до Варшави близько 500 чоловік. Сам маркграф зачинився у Черську.

<sup>514</sup> Маркграфу Фридерика.

При таких успіхах Чернецький намірився податися за шведами в Приморську країну, однак дістав королевого листа прибути до Варшави — король послав цього листа не через що інше, як через те, щоб безкарне жовнірство Чернецького більше не розорювало й не знищувало того, що лишилося ще по домівках, коморах та шляхетських фільварках. Про такі дії Чернецького взнав генерал Дуглас, який був у Пруссіях. Він рушив проти нього з усім своїм військом та гарматами, надібав його під Клецьком і дуже прилякав, осоромивши його. Через той страх Чернецький знову написав до Косцяна, закликаючи тамтешніх вояків до з'єднання, а свого короля переконував поспішити під Варшаву забезпечитися від Дугласового наступу.

## РОЗДІЛ V

*Про вихід з польської облоги шведського короля і про його втечу до Пруссії; про з'єднання польських військ під Варшавою і про розіслання королівських універсалів, які оголошували амністію відступництву поляків; про нещасливий роз'їзд Чернецького під Дугласове військо; про розор шведами Куяв і про вирубання польської піхоти на чолі з Бігдошем; про повторну, щільнішу облогу Варшави; про лічбу там польського війська; про послання трубача до обложених і про Вітембергову затягість; про штурм Варшави і про відбиття його; про послання до руських арсеналів по великі гармати і про тривогу під Варшавою від Дугласа; про польські війська, які вийшли від Варшави проти Дугласа і повернулися назад; про Дугласа, який стояв під Новим Двором; про польські наскоки на нього і його на поляків; про зламання варшавських мурів із руських гармат та мортир і про відпущення з облоги Дугласової дружини з іншими шведськими панями.*

Королеві шведському фортуна таки послужила, щоб він вийшов із облоги зі згаданого окопу поміж Саном та Віслою. Коли Чернецький відійшов у Велику Польщу з більшою частиною війська для описаної вище воєнної боротьби зі шведами, відійшли на свій бік оборонятися проти московського й козацького наступу і литовські війська<sup>515</sup>, — лишилися облягати шведів лише з'єднання поближчих воєводств та кварціальне військо<sup>516</sup>. Тим часом прибули на допомогу шведському королеві війська з Кракова<sup>517</sup> та інших міст, і він зараз-таки з великим поспіхом переправився через Віслу<sup>518</sup> і потяг, утікаючи, до Варшави й Пруссії на Торунь — Варшаву він уміцнив добрим гарнізоном. Лядські ж війська з Чернецьким та інші їхні загони нападали на шведського короля, який утікав до Пруссії, зусібіч, легко щипали і рвали, як пси вовка, шарпали на всіляких вигідних місцях та на переправах, але відкритої баталії не давали. Через такі дії поляки, приписуючи (згодом) самі собі в цьому глупство, випустили шведського короля зі згаданої пагубної облоги (в розвиллі річок Сану та Вісли) до Пруссії.

Після відбуття шведського короля до Торуня польський король Ян-Казимир зараз прибув із військом до Варшави й обложив<sup>519</sup> її, розіславши до інших своїх вождів розпорядження, щоб вони приспішили до нього звідусіль із партіями свого жовнірства під Варшаву, аби вибити звідтіля шведський гарнізон, що там замкнувся. Завдяки цьому розпорядженню польське військо прибуло зі своїх воєнних промислів на генеральне з'єднання під Варшаву і повітало там короля, ласкавого їхнього пана, який дарував їм гріх зради та відступництва. Після цього повітання король знову, як досі у Ланцуті, видав свої універсали, ласкаво закликаючи до себе всіх (і тих, що залишилися ще при шведах) поляків і оголошуючи їм від себе за відступництво вічну амністію.

<sup>515</sup> Литовські війська не відійшли. Шведський король ударив саме на них. Вони стояли з другого боку річки Сян.

<sup>516</sup> На чолі того війська стояв Любомірський.

<sup>517</sup> Шведський король вирвався з розвилля Вісли та Сяну без додаткової допомоги (див. приміт. 510 і 513).

<sup>518</sup> Не через Віслу, а через Сян.

<sup>519</sup> Місто було зачинено ще 9 травня, перший штурм був 17 травня. Польський король прибув до Варшави до 30 травня.

<sup>520</sup> На чолі того війська стояв Ян Адольф.

<sup>521</sup> Очевидно, йдеться тут про поразку Чернецького під Гнезном. Це сталося 6 травня. Чернецький у цей час тільки шарпав шведів, а бою з ними уникав. Проти нього виходив сам шведський король і біля Кцині хотів дати бій, але Чернецький відступив з невеликими втратами.

<sup>522</sup> На чолі польського війська стояв Гонсевський (чи Госевський), і він пішов проти князя Яна Адольфа (див. приміт. 520), який мав під Новим Двором будувати мости через Віслу.

<sup>523</sup> Шведська залога мала близько двох тисяч. Великі гармати привезено 27 червня.

<sup>524</sup> Про це дбав Ян Адольф, але йому відмовлено. Йшлося, однак, не тільки про звільнення дружини Дугласа, яка таки була у Варшаві, а всіх шведських жінок.

Тим часом Чернецький знову виправився зі значною частиною свого війська у роз'їзд на Дугласа<sup>520</sup> і врятував від смертельної небезпеки польського вождя Ваєра, однак сам двічі дістав у різних місцях від шведського генерала Дугласа відсіч та поразку<sup>521</sup>. Роздратовані ним шведи розорили Куяви і вирубали там упень великопольську піхоту на чолі з Бігдошем. Потім король польський, звідомившись, що у Варшаві замкнувся найчільніший шведський генерал Вітемберг разом з іншими знаменитими особами та жінками, обложив Варшаву ще тісніше і обклав та заступив усі дороги, що ведуть до неї, а також Вісляні береги, щоб не допустити у Варшаву живності, — сам король мав там при собі зібраного війська близько ста тисяч. Про короля шведського носилися тоді всілякі чутки, одні, що він у Варшаві, другі, що в Туруні, треті, що в Єлблонгу, четверті — в Пруссках, а п'яті твердили, що він мертвий. Король польський, обтяживши якийсь час тією облогою варшавських обложених, послав до Вітемберга трубача, пропонуючи йому без взаємного кровопролиття і щоб не псувати варшавських мурів здатися самохітно. Вітемберг на це учинив таку відповідь, що він як служив вірно до сивих літ своєму панові, так готовий позначити ту вірність своєю кров'ю. Після того король польський наказав розпочати великий штурм на варшавські мури, в який кинулося осліп з тим, що мали лише під рукою безліч охитників. Однак були вони значно пощерблені густою стріляниною обложених із мурів і відкотилися назад до свого обозу.

Побачивши це, король послав, щоб легше здобути фортецю, швидких гінців до руських арсеналів, аби взяти з них ломових гармат та мортир. Тим часом під Варшаву до короля принесли звістку, що генерал Дуглас зі шведським королевичем та з іншими шведськими вельможами, зі значним шведським, пруським та іншим навербованим військом тягне вслід за Чернецьким на відсіч варшавських обложених, від чого у польському війську під Варшавою почалася чимала тривога. Однак за королівським розпорядженням більше шістдесяти тисяч найвиборнішого польського війська було послано зі своїми вождями на Дугласа<sup>522</sup> — воно, відійшовши недалеко від Варшави, стало і стояло три дні, ушиковане й готове до бою. Але, не дочекавшись Дугласа, повернуло назад у свій обоз, де нерушно стояв із гетьманами король. Дуглас же, прочувши про таку силу й готовність до бою польського війська, утримався й окопався під Новим Двором, де з'єднується з Віслою Буг. Коли ж зі згаданих руських гарнізонів припроваджено було гармати й мортири, поляки почали кріпко палити з них на варшавські мури й палати, ламаючи їх і псуючи оборону, яку шведи героїчно витримували протягом двох тижнів<sup>523</sup>.

Дуглас, стоячи в окопах під Новим Двором і чуючи варшавські гromи, не лише не смів рушити звідтіля на відсіч варшавських обложених, але й сам не менше потерпав від капостей польських наскоків, особливо від Шембека, який однієї ночі прокрався через ліси до шведського обозу, зайняв і вигнав півтори тисячі коней. Водночас наскоки під лядський обоз бували нешкідливі, а якось один роз'їзд у п'ятдесят рейтарів відважно увігнався, щоб схопити «язика», в самий лядський обоз, але заплатив за ту відвагу власною смертю — жоден із них не вийшов назад. Тим часом Дуглас намагався через кореспонденцію шведського королевича визволити з варшавської облоги (чи турунської) свою дружину й сестру<sup>524</sup>. Вони разом з іншими панями з наказу польського короля, який керувався кавалерською цнотою, в ознайменування його схильності до любові й миру зі шведами, були до Дугласа легко відпущені.

## РОЗДІЛ VI

*Про те, що поляки дуже повільно здобували Варшаву, і про вальний штурм, під час якого було зламано одну браму, через яку вони втислися до Варшави; про Вітембергового трубача, який висловив бажання миру; про королівську на те раду і про схильність до трактату з Вітембергом; про вислання польського комісара; про Вітембергове хитрування щодо трактату і про крайній на нього польський штурм; про його прохання милосердя; про погамування війська від штурму; про схилення Вітемберга на запропоновані йому польським королем умови і про невдоволення війська на своїх панів за те, що стримували їх від штурму; про нагадки слуг за королівську обітницю щодо їхніх трудів і про гвалтовне пограбування ними варшавських крамниць.*

Варшава здобувалася дуже повільно, без успіху аж дев'ять тижнів. В обозі вже починався був голод, та й деякі воєводства стали відпрошуватися від короля додому, посилаючись на те, що їхні житла розорено. Отож король Казимир зажадав від своїх сенаторів та вождів поради, що чинити далі. Було уважено, що, не проливши крові і добре не запотивши чола, Варшави не взяти, через те розголошено було через трубу по всьому польському обозові про генеральний штурм на Варшаву<sup>525</sup>. Переночувавши, пішли наосліп великою юрбою під варшавські стіни та брами геть усі обозові слуги та челядь, кожен зі значком свого повіту і керівниками, хто як міг, зі зброєю, а хто з сокирою. Вони обвалили з фундаменту одну браму, посприяли їм у цьому й жерла гармат, і хоч шведські обложенці багатьох їх побили й затримали, однак вони, незважаючи

<sup>525</sup> Генеральний штурм було оголошено 27 червня.

Варшава.  
зайнята шведами в 1655 р. (31).

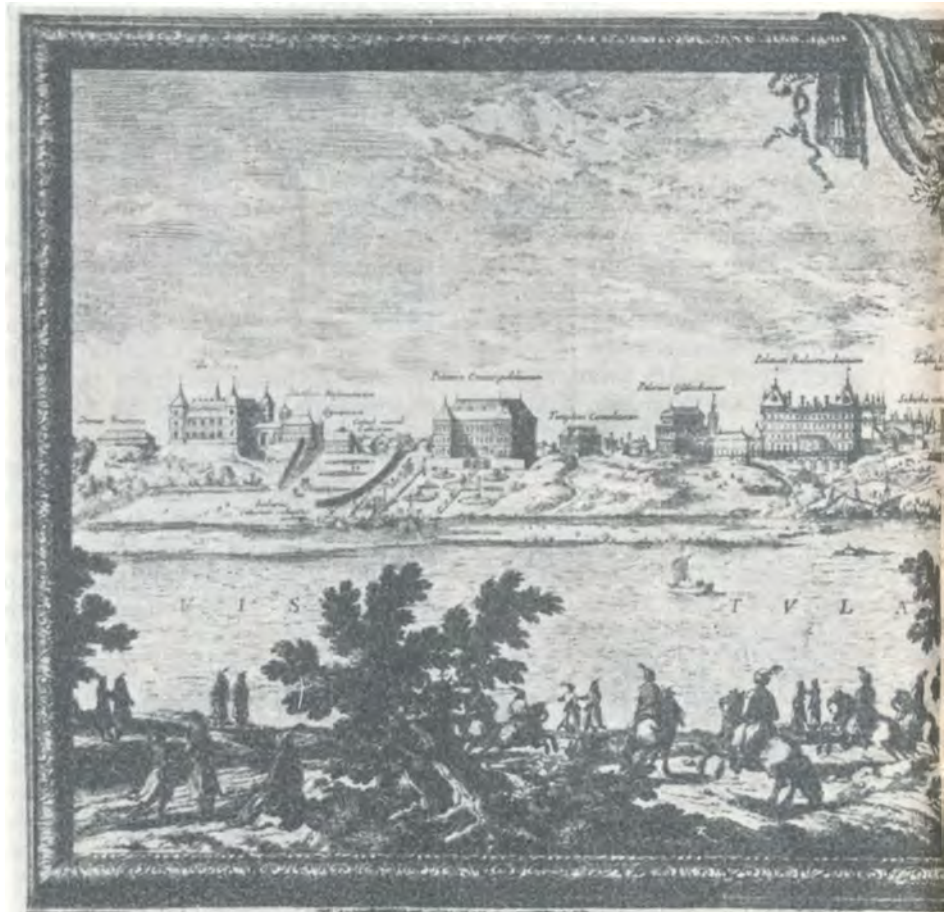

ні на що, з гвалтом і превеликими вбивствами ввалилися до Варшави і примусили шведів позачинятися в замкові, по дворах і кляшторах варшавських — однак цей їхній схов був неміцний.

Вітемберг, побачивши, що Варшаву взято і що йому важко вціліти у Варшавському замкові, вислав до польського короля трубача<sup>526</sup>, просячи милості й трактату. Король почав радитися, що тут учинити: чи добувати замок штурмом, чи закінчити цю війну трактатом, бо коли завершити все штурмом, то превелика юрба охитників і воєнних слуг не лише оголить від усіх королівських скарбів та оздоб замок, але й розорить, і все злупить у кляшторах, костелах, шляхетських та міщанських будинках і в крамницях. Стали отож на тому, щоб учинити трактат, для чого виставили зобидвабіч комісарів, але при умові, щоб вони не бавилися більше двох дзигарових годин. Із польського боку був комісаром підканцелярій Требіцький<sup>527</sup>, а зі шведського якийсь Форгель<sup>528</sup>. Коли минули ті дві години<sup>529</sup>, трактат не був закінчений — з ним навмисне зволікали зі шведського боку, сподіваючись, що їм тим часом прийде на допомогу Дуглас. Отож військо, погамоване на певний час від військового чину, знову почало своє діло і, вже не слухаючи своїх начальників, стало шанцюватися під замкові стіни. Побачивши це, Вітемберг вдруге послав до польського короля, просячи в нього для трактату чотири години. Король був на це, як на хитрування та глум, розгніваний і зараз-таки звелів дати з жерла великої гармати гасло військові на останній приступ. Почувши це гасло, військо відразу ввійшло своєю силою в місто і кинулося штурмувати замок. Перестрашений цим Вітемберг попросив лише одну годину строку<sup>530</sup>, що було польським королем уволене, а польське військо було від штурму погамоване. Тим часом та година й закінчувалася,

<sup>526</sup> Трубач виїхав 30 червня.

<sup>527</sup> Крім Требіцького, були ще Я. Лецинський, Є. Любомирський, С. Коричинський, М. Опалінський.

<sup>528</sup> Шведськими послами були генерал-майор Врангель та секретар стану В. Кантернштейн.

<sup>529</sup> Трактат закінчили протягом години. Подальша оповідь дещо розходиться з тим, що було насправді. Шведських послів прийняв польський король, і послі просили в нього дозволу вийти з Варшави із багажем та 6 гарматами. Король не згодився, тоді шведи повернулися знову з тими-таки пропозиціями. Король затримав послів, бо надходила ніч, а до Вітемберга послав листа. Вітемберг відмовився здавати місто, тоді знову почався штурм.

<sup>530</sup> Вітемберг вислав послів В. Кантернштейна і Ю. Фогеля з капітуляцією.

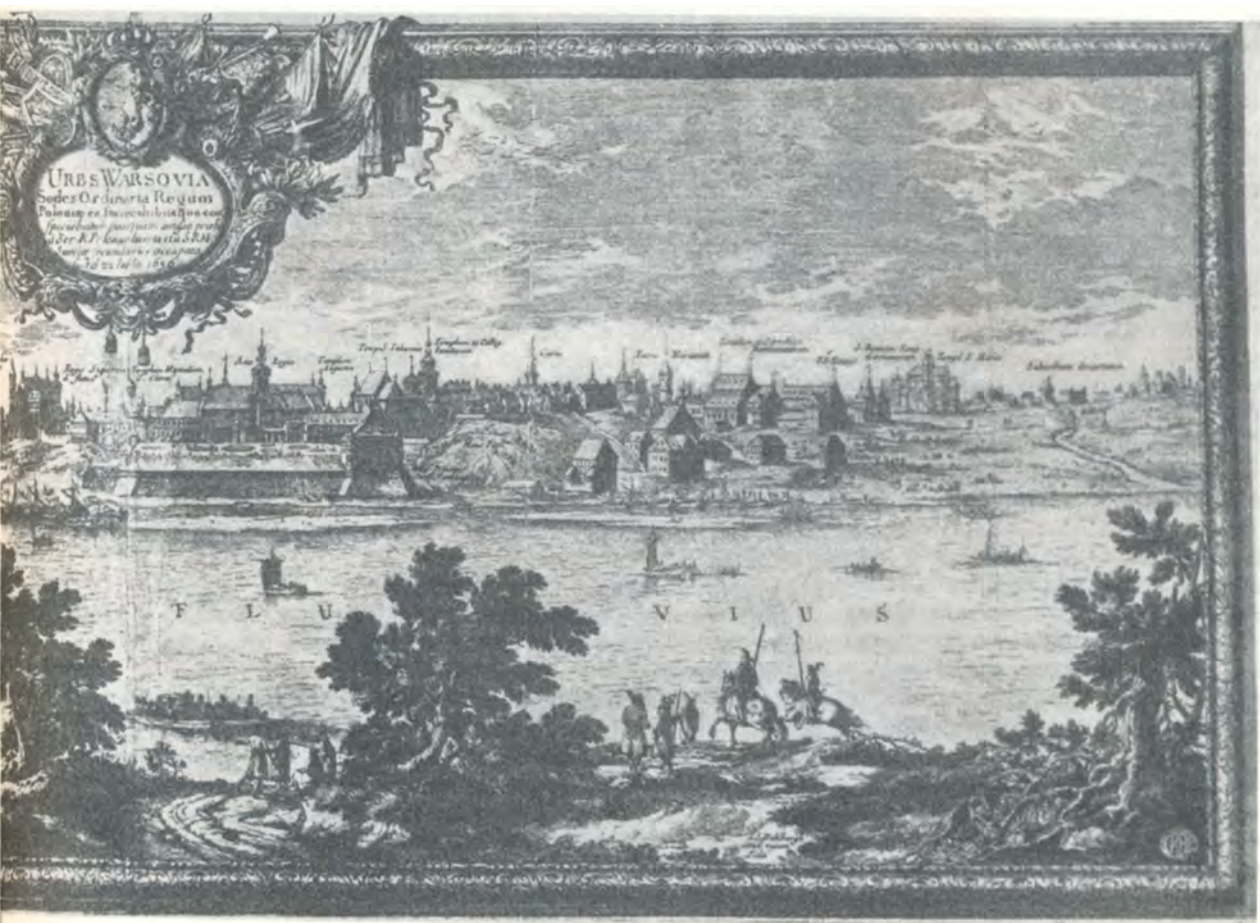

приносючи Вітембергові чи швидкий кінець, чи життя. Коли ж та година минула, польське військо знову зашуміло про штурм і, наче вихор та блискавки, загриміло зусібч на замок. Побачивши свою кончину, Вітемберг не захотів (як декларував у першій своїй відповіді до польського короля) позначити своєю кров'ю там, у Варшаві, численні свої вірні служби своєму панові, але відізався через трубача до польського короля з проханням милосердя та ласки, приста-



Вид королівського замку у Варшаві (29).

ючи на всі умови, які йому будуть запропоновані. Після цієї відозви польському війську звеліли відразу припинити штурм і відступити, але воно, будучи близько своєї здобичі, почало вельми нарікати на своїх панів, що ті жалують шведів, а воно проливало свою кров, здобуваючи місто, тоді як пани їхні на те лише дивилися. І тільки під обітницями та запевненнями польного гетьмана, що його труд відзначиться королівською ласкою й нагородою<sup>531</sup>, воно було від штурму утримане й погамоване, а на ранок повернене назад.

<sup>531</sup> Король пообіцяв винагороди 40 тисяч золотих.

Пункти, постановлені в Варшаві, були такі:

1. Арфед граф Вітемберг, вождь Корони Шведської і найвищий маршалок, разом із ним військовий президент Оксенстерн Віцереї, також Кантернштейн та інші знамениті особи шведського гарнізону, які були у Варшавському замкові, зі своїми жовнірами всі вийдуть із міста, вільно відпущені, і підуть, куди забажають<sup>532</sup>. Це стосується лише шведів, поляки ж, віддавши свою зброю, залишаться при ласці польського короля. Іншим іноземцям вільно буде служити якому захочуть королеві. Всі разом вийдуть із Варшавського замку із трьох мурованих брам та з усіх кляшторів і будуть припроваджені через польське військо до двору Осолінського, а звідтіля підуть за місто своїм ладом, з розвинутими прапорами, з бубнами і засвіченими при мушкетах запалками. Але хто з них має у Варшаві свої господи, то може забаритися там якнайбільше три дні, а потім аби зразу із них виїхав. У дорозі, чи землю, чи водою захочуть іти, будуть проваджені до Торуня двома польськими хоругвами;

<sup>532</sup> Точніше, до Торуня.

2. Всі гармати залишаться у Варшаві.

3. Хворих та поранених виправлять Віслою туди ж, разом з тілами мертвих шведів, тільки аби не було під тим приводом якоїсь зради чи ошуканства.

4. Король не забороняє шведським обложеним вивозити власні речі, вози й коні, але що набране в Польщі зі шляхетських домів, з кляшторів та костелів і з відкупів у золотій і грубшій монеті, також клейноди й посвячені церковні посудини, келихи, ліхтарі — те все має лишитись у Варшаві, для цього будуть призначені комісари. Всі вийдуть лише зі своїми тлумаками, взявши найлегші власні речі і дрібні гроші на потреби із тих, що мають при собі, — король визначить скільки кому, зважаючи на особи.

<sup>533</sup> Білі голови — жінки.

5. При такій же волі й свободі залишаться всі білі голови <sup>533</sup> зі своїми уборами та скарбами.

6. Вітемберг має зобов'язатися, що будуть навзаєм віддані своїм чоловікам усі польські матрони, забрані в тій війні під шведський арешт <sup>534</sup>.

<sup>534</sup> Точніше, затримані в Пруссів.

7. Канцелярські записи і двірські метрики хай будуть непорушно залишені у Варшавському замкові.

8. Щоб при відході із замку та з міста Варшави не учинилася місту жодна руїна через усілякі виготовки та ховані міні.

9. Нарешті, Вітемберг має поручитися за себе і за інших своїх старшин, а також за весь гарнізон, що ні він сам, і ніхто інший із них не здіме руки на польського короля і всі вони зараз не служитимуть шведському королеві, аж доки не вийде місяць їхнього кватирювання.

Цей трактат, який склали в тодішню ніч, було постановлено неодмінно підписати зобидвабіч. А тільки почало на світ благословлятися, зараз-таки велика сила слуг та військових джур стала перед королівським палацом на варшавському передмісті і почала кричати та впоминатися вчорашньої обітниці віддячити покладений у здобутті Варшави труд та відвагу. А коли їх почали відволікати та гаяти час, вони одноголосно гукнули: «Гей, гей! Чого маємо чекати й оглядатися на непевну королівську обітницю?!» — і кинулися на базари та вірменські крамниці, і все, що там було з коштовних пермських, шамських та арабських товарів, до решти розшарпали і спустошили зі страшним гвалтом за одну годину, і розбіглися безвісно світ за очі. Король за це змушений був упевнити потерпілих надією, що винагородить їх.

## РОЗДІЛ VII

*Про королівську раду, що вчинити з Вітембергом, який здався; про прохання великополян не відпускати Вітемберга; про затримання Вітемберга і про відіслання його до Замостя; про знудження польського війська, голод та хвороби і про те, як воно роз'їжджалось по домівках; про шведського генерала Дугласа і про польського короля, який їздив під його військо; про генеральну битву обох королів і про поразку польського короля; про втрату ним гармат, обозу й частини війська; про шведський марш на Львів; про великий страх у Польщі; про повернення шведів від Радомля назад до Варшави та Пруссів; про розквартирування там війська на зимовий постій; про те, як було розбито в Гадяцькому полку свавільних донців.*

<sup>535</sup> Вітемберг відчинив брами і здав місто 1 липня.

Після здобуття, завдяки описаним угорі діям, Варшави <sup>535</sup> король польський радився зі своїми сенаторами й вождями, що вчинити з Вітембергом та іншими шведами, які здалися у Варшаві: чи відпускати їх відразу згідно з трактатом, чи затримати на певний час. Порадили тоді затримати їх, щоб відпущений зараз Вітемберг не поставив своїми порадами на ноги свого пана, шведського короля, до подальших військових замислів на поляків. Окрім того, численна великопольська шляхта, що прибула зі своїх воєводств під Варшаву, ретельно просила не відпускати Вітемберга, а тримати в закладі, доки буде розшукано з-під шведського арешту їхніх жінок і віддано їм, а також міські та земські книги, що поверне їм давні їхні вольності, які були без відома дрібної шляхти пошкоджені Устенським трактатом через нього, Вітемберга. А коли було б інакше, то шляхта не стерпить, щоб не вчинити по дорозі над ними, шведами, воєнної розправи. Вчинили тоді так, як радили сенатори й бажали великополяни. Шведські жовніри рядові з молодшими своїми офіцерами були під польським конвоєм відпущені додому, а генерал Вітемберг з тридцятьма значнішими персонами <sup>536</sup> затриманий і на певний час відісланий до Замостя <sup>537</sup>.

<sup>536</sup> Інші дані: з 12 персонами.

<sup>537</sup> Незабаром Вітемберг там і помер.





Донський козак (18).

У польському війську, що стояло під Варшавою, не лише почався великий голод, але й пішла, завдяки довгому дев'ятиденному стоянню на одному місці, густа смертоносна пошесть. З цієї причини, та ще й багато хто мав розорені шведами домівки, поляки почали відпрошуватися з війська, а не одержавши дозволу, почали самовільно, таємно й увіч, спершу купами з-під своїх хоругв, а тоді полками роз'їжджатися і таким чином змалили при королі Казимирові число свого війська під Варшавою. Шведський генерал Дуглас, либонь, також пізнавав голод в окопах своїх із військом під Новим Двором<sup>538</sup>, бо довго там стояв, однак чекав до себе пана свого з помічним шведським та пруським військом. Зі свого боку, польський король із кількома тисячами варшавського жовнірства рушив збоку під Дугласа, прагнучи побачити через Віслу, у якому становищі той перебуває і як би його там атакувати. Дуглас помітив це і послав йому через Віслу з гармат належний привіт, після чого король знову повернувся до Варшави. Невзабарі після того, як прибули з Криму в допомогу польському королеві татари<sup>539</sup>, приспів до Дугласа на з'єднання разом із брандербурзьким князем і тридцятьма тисячами війська й шведський король. Він з'єднався з Дугласом, і шведи рушили від Нового Двору проти польського короля. Так само і король польський рушив проти нього зі своїм військом та гарматами. У цьому марші вони зішлись десь поміж лісів та дібров і вступили в генеральну баталію<sup>540</sup>. В цій битві, у превеликім вогню і збройних громах, сильно й немало бився й сам шведський король. Якийсь польський жовнір потрутив його з коня, і він нахилився та й ледве не впав, однак його підтримав і допоміг вирівнятися Брандербуржець<sup>541</sup>.

І першого, і другого дня шведський король здобув перемогу, так що польський король зі своїми й татарськими військами не встояв перед шведами, лишив свій обоз із гарматами та частиною піхоти, а з іншим кінним та піхотним військом відійшов до Окуньова, затопивши у Віслі під час переправи на зіпсованім мосту чимало возів та свого війська, і замалим ледве не втратив на тій переправі і своїх гетьманів. А король шведський прибув до спустошеної й оголеної Варшави і знов осадив її своїм гарнізоном. Потім він послав допомогу своїм людям до Кракова<sup>542</sup>, а сам із військом рушив аж до Львова, наповнивши всю Польщу безмірним, подібним до пилявського, страхом, розсіявши ще й такі чутки, що польський

<sup>538</sup> Див. приміт. 520.

<sup>539</sup> Це були білогородські орди на чолі з Кази-агою.

<sup>540</sup> Недалеко від Варшави. Битва тривала три дні: 28—30 липня 1656 р. Ліс називався Бялоленський. Польсько-литовсько-татарського війська було 40 тисяч, шведського 28 тисяч.

<sup>541</sup> Мабуть, брандербурзький князь. Це сталося в перший день битви.

<sup>542</sup> Полковника Віртза, який звільнив Краків з польської облоги.

<sup>543</sup> Між іншим, шведський король пропонував полякам мир, але без посередників. Поляки не прийняли його, стержучись підступу.

<sup>544</sup> Польські війська збиралися під Люблінном. Карл-Густав повернувся з кількох причин. Його похід не підтримав брандербурзький князь, а звідусіль проти нього розгорталася партизанська війна.

<sup>545</sup> Король мстився за Вітемберга. Варшаву грабували разом зі шведами брандербуржці.

<sup>546</sup> Війна в цей рік тривала. Але події осені 1656 р. Величко переніс у 1657 р. (див. ч. X).

<sup>547</sup> Тиміш Прокопович.

обоз узято, а короля розгромлено вщент <sup>543</sup>. Але в Радомлі він дістав звістку, що польські війська знову з'єднуються на нього <sup>544</sup>, і, прагнучи оминати нещастя, яке мав раніше, повернув від Радомля до Варшави, а прибувши туди, злупив її через крайню свою озлобу <sup>545</sup> і, забравши свій гарнізон, рушив поспіхом до Пруссів, а наблизившись до Піса, Дрвенця і Нарева, поділився з Брандербуржцем станом для зимівлі військ і роздав їх <sup>546</sup>.

Того ж літа донці, яких відпустив додому Хмельницький з того боку Дніпра, йдучи через Малу Росію, причинили без жодної поваги й шани сільським і міським людям численні розори, образи, грабунки й побої. Коли ж вони з'явилися з цією наругою і грубощами у Гадяцькому полку, то намісник тодішній гадяцький Тиміш <sup>547</sup>, вислухавши плачі й численні скарги людей Гадяцького полку, зараз-таки взяв із собою до трьохсот добрих козаків і, нагнавши тих свавільних донців у Гадяцькому ж полку біля села Подолок, усіх їх розгромив і розбив ущент.



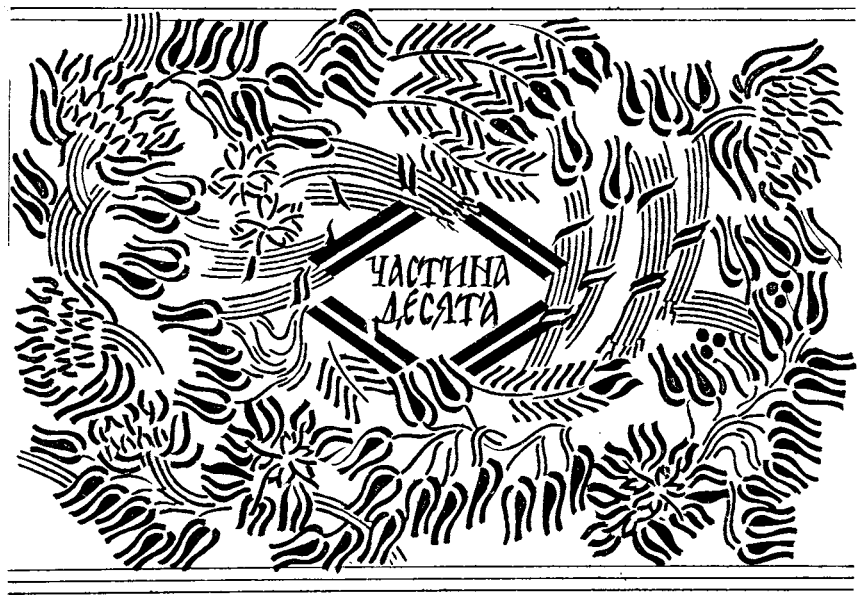

## І РІК ДЕСЯТИЙ

<sup>548</sup> Дунчик — данець, мешканець Данії.

У ній викладається про численні успіхи й неуспіхи поляків у військовій боротьбі зі шведами та венграми, а шведів у боротьбі з поляками та дунчиками<sup>548</sup>; про відторгнення Пруссів завдяки шведам від Польщі і про те, як шведи подарували Пруссам великопольські провінції; про татарську зраду; про побит польського короля у Гданську і про полонення бремського коменданта; про Віленські пакти між Москвою й поляками, в яких російському государеві обіцяно й корону польську; про союз венгерського князя Ракоczego зі шведами; про польське прохання в цісаря допомогти військом і про прислання того війська; про розор Польщі венграми й шведами; про втечу венгрів із Польщі і про нещасливий їхній пакт із поляками; про смерть митрополита Косова і гетьмана Хмельницького і про вибрання на митрополію Балабана; про Барановичеве доглядництво; про погреб Хмельницького і про його заслуги; про Чигринський і Терехтемирівський повіти; вивід про полки й полковників, які були за Хмельницького; про трактат Брандербуржця з поляками; про початок гетьманування Виговського; про його листування з запорожцями та іншими прикордонними державами, особливо з російським государем; про пораду щодо Польської Корони; про присягу Виговського на вірність російському цареві; про початок незгоди із полтавським полковником Пушкарем; про новий союз із ханом і про замисел Виговського зрадити.

## РОЗДІЛ І

Про перемогу Чернецького над шведами під Стремешним; про прибуття шведського короля в Пруссі, про ствердження міцного союзу з пруссаками; про подарунок їм великопольських провінцій; про знесення з них шведських гарнізонів і встановлення пруських та про розіслання на те облудних універсалів; про щасливе воєнне змагання підляського й калішського воевод зі шведським генералом Врешовцем; про шкоду від нього полякам і про забиття поляками того Врешовця; про генерала Дерфлінга зі шведами і польського короля, який знову зібрався з військом після розгрому і розділів

<sup>549</sup> У цьому розділі Величко описує події, які відбулися в кінці 1656 р., а не 1657 р. Так само до 1656 р. слід віднести події, описані в розділах II і III.

<sup>550</sup> Під селом Липи. Впало тут дві тисячі шведів.

<sup>551</sup> Через трактат у Любаві 20 листопада 1656 р. Цей трактат визнавав суверенітет Пруссів, до яких долучилася Вармія, а потім і Велика Польща.

<sup>552</sup> Тобто Велика Польща. Самого Карла-Густава цікавила не так польська територія, як побережжя Балтійського моря.

<sup>553</sup> Це було в останні дні серпня 1656 р.

<sup>554</sup> Інші дані: його зашмагали батогами.

<sup>555</sup> Інакше написання цього прізвища Денфілінг.

*це військо на три частини; про сумні для шведського короля звістки; про щасливе змагання польського короля у Великій Польщі, а гетьмана литовського Гонсевського в Пруссіях; про татар, які з гнівом відійшли від Гонсевського до Криму і які на винагороду свого труду згорнули до своїх рук два підляські повіти*<sup>549</sup>.



оку від створення світу 7165-го, а від світу істинного сина божого Христа, що прийшов на землю, 1657-го, шведський король Густав після військових (з минулого літа) трудів з поляками розмістився на згаданих угорі зимових кватирах. Але Чернецький зараз-но, маючи неоспале

старання перемогти ворогів вітчизни, прочув про шведів, що йшли до свого короля з польських гарнізонів, а було їх три тисячі кавалерії, і несподівано напав на них під Стремешним<sup>550</sup> зі своїм, татарським і волоским військом і зніс до ноги, захопивши в полон і віддавши татарам більше вісімдесяти офіцерів і одержавши й для себе дорогі здобичі й користі, — взятий там був і Форгель, який трактував про мир з польським комісаром від Вітембергового імені. Довідавшись про це, шведський король одразу рушив із тих місць, де розклався був на зимові кватири, до Пруссів, а прибувши туди, міцно затвердив свій союз із пруським князем<sup>551</sup>, подарувавши йому навечно всі тамтешні краї, що були під Польською державою, починаючи звідтіля, де витікають зі своїх джерел річки Просна та Варта, і аж до Познані<sup>552</sup>, дозволяючи поставити там свої гарнізони. Сам же він, прибувши назад із Пруссів до Торуня, розіслав свої універсали, щоб його шведські гарнізони переходили з Великої Польщі в Малу Польщу, подступившись місцем брандебурзьким гарнізонам, і те він начебто чинить для оборони краю від військових поляків, що не хочуть миру розорюваній Короні Польській. Він наказує великополякам, щоб той гонор і послушенство, які повинні були віддавати йому, віддавали слухняно брандебурзькому князеві, при якому мають жити спокійно в своїх будинках, а коли хто того не послушався б, той, як противник панської волі, буде покараний.

Дивися, читальнику, як обдурював поляків хитрий швед, кажучи, що ставив у них брандебурзькі гарнізони начебто для їхнього захисту, а насправді ж віддавав їх у підданство й послушенство Брандебуржцю!

Підляський воєвода Петро Опалінський, хоч був уже в сивих літах, однак вболівав серцем про занепалу вітчизну і про її вольності. Він знов у Великій Польщі закликав до себе шляхту, щоб почати проти ворога воєнний чин, а провідавши про брандебурзьке військо під Познанню, пішов на нього. По дорозі під Осічною він зайняв партію шведського війська і зніс його до ноги, а довідавшись від узятих там «язиків», що шведський генерал Врешовець із тисячею брандебурзької кавалерії перебуває неподалець, відійшов до Каліша, де була шведська залога. Врешовець, прочувши про те, пішов услід за підляським воєводою допомогти шведам, які були в Каліші. По дорозі він доценту розграбував Горку, Гостин, Понець і Кобилин зі стародавнім його кляштором і численними шляхетськими скарбами. Від Кобилина він рушив до села Любра, де безпечно заночував. Там напав на нього калішський воєвода з військом<sup>553</sup>, зняв сторожу і, запаливши село, одних вибив зброєю, а других потопив у тамтешній річці Варті, так що з тисячі пруссаків вийшла назад заледве сотня. У тім розрусі був забитий києм і сам генерал Врешовець<sup>554</sup>, а майора полонили. Про цей розгром Врешовця почуло згадане брандебурзьке військо, яке на чолі з генералом Дерфілінгом<sup>555</sup> тяглося від Познані до Каліша. Це їх настрашило й відвернуло на Гнезно до Торуня.

Польський король Ян-Казимир після свого описаного вгорі розгрому знову прийшов до тям і з'єднав у Малій Польщі чимало війська. Він попростував до Вісли, переправився через неї і поділив своє військо на три частини. Одну послав під Краків вибити звідти шведський гарнізон, другу, литву й татарів, на чолі з гетьманом Гонсевським — до Пруссів<sup>556</sup>, а з третьою, визначнішою частиною, при гарматах і обох гетьманах, залишився сам<sup>557</sup>. Тим часом шведському королеві Густаву донесли неприємні новини. Перша, що московські й козацькі війська<sup>558</sup> відірвали від шведської влади Інфлянти<sup>559</sup> і наближаються до інфлянтської столиці Риги<sup>560</sup>; друга, що розірвав із ними мир дунчик; третя, що шведська Річ Посполита прислала до нього своїх послів з вимогою кінчати свою війну з поляками і швидко прибути до них, а коли буде інакше, то вони постановлять собі в Швеції іншого короля.

Польський король, розділивши свої війська, сам рушив під Ленчицю, де лишався шведський гарнізон. Ленчиця була одностайна зі шведом і на пропозицію свого пана, польського короля, не схилилася, отож була взята штурмом з великим для себе ущербом і без милосердя до її мешканців. Шведи ж замкнулися в Ленчицькому замкові і схилилися до трактату, що, згідно минулої Варшавської трансакції, старшини мають присягнути і будуть відпроваджені під польським конвоем зі своїм військом від Ленчиці до Торуня. Це прочули й інші шведські гарнізони, перестрашилися і самохітно повтікали зі своїх місць. Оперся королеві лише один Злотов зі шведами, але й той відразу був узятий штурмом. Серед таких гарездів прийшли королеві втішні для нього звістки з Пруссів, що й там після відходу шведського короля проти московських та козацьких військ у Інфлянти литовським і татарським військом на чолі з Гонсевським була знесена під Простками над Пішою значна частина шведського й прусського війська зі своїм обозом<sup>561</sup>, яке було при найвищих своїх генералах. Тут було забито три тисячі шведів і пруссів, а взято живцем з їхнім генерал-майором<sup>562</sup> та іншими трьома вождями — Горном, Пурдком і Бранером<sup>563</sup> — ще більше того радник шведського короля Езрагел<sup>564</sup> був там татарами зарубаний. Тим часом схилився полякам і був відпроваджений до Торуня шведський гарнізон у Каліші, а під Вармією гетьман литовський Гонсевський з татарами розігнав прусське військо, яке поспішало від Познані й Торуня до Пруссів на чолі з генералом Дерфілінгом. Після цих перемог татари почали упоминатись у гетьмана Гонсевського, щоб їм віддали найзначніших, названих вище, шведських в'язнів, але коли їм цього не дали, то розгнівалися і, зараз-таки відлучившись від Литви, повернули назад із Пруссів, а в нагороду своїх витрат і труду загорнули собі до рук два повіти підляської шляхти<sup>565</sup> та й від'їхали до Криму.

## РОЗДІЛ II

*Про шведського короля, який повернувся з дороги в Інфлянти, і про розсіяного Штеїмбоком Гонсевського; про вигнання через пострах ангальського князя з Хойниць; про прибуття польського короля із військом від Хойниць до Гданська і про надану йому там допомогу; про шведський намір іти на Гданськ і про зміну його; про бремського коменданта, який дістався польському королеві під Гданськом; про нововведення в польському війську і про військові успіхи над шведами підляського воєводи; про тодішніх посередників щодо замирення і торг навколо Пруссів; про здобуття миру з Москвою із найменуванням великого государя електотом<sup>566</sup> Корони Польської.*

Шведський король не міг уже через московські й козацькі війська ввійти до Інфлянтів, через це вчинив над річкую Двіною на оборону Риги міцний шанець і, осадивши його військом, повернувся

<sup>556</sup> У вересні 1656 р.

<sup>557</sup> Король рушив з Любліна до обложеного поляками Каліша, було це в кінці серпня.

<sup>558</sup> Тут були донські козаки.

<sup>559</sup> Інфлянти — Ліфляндія.

<sup>560</sup> Війну Росії з Швецією було оголошено 17 травня 1656 р. Ригу цар взяв в облогу 1 вересня, але потерпів тут поразку.

<sup>561</sup> 8 жовтня 1656 р. Тут розгромлено 6 шведських і кілька брандербурзьких полків.

<sup>562</sup> Генерал-майор Ізраель.

<sup>563</sup> Прізвища поплутано. Тут воювали Петер, Тауберг Аммерштейн, брати Енгелі, Валдек, Вісмар, Блунель, Каннаберг. Кого з них мав на увазі Величко, встановити важко, хіба що Бранер-Блунеля.

<sup>564</sup> Ізраель не був забитий, а потрапив у полон (див. приміт. 562).

<sup>565</sup> Татари брали ясир у Пруссах, але, може, захопили й Підляшшя — це було поруч.

<sup>566</sup> Елекція — вибрання на трон, елект — кандидат до вибрання на трон.

<sup>567</sup> Очевидно, мається на увазі бій під Филиповом. Після цього Гонсевський (Госевський) відступив з Польщі у Жмудь, у Великому Князівстві Литовському.

<sup>568</sup> Князь Ангальт мав 600 шведів.

<sup>569</sup> Назад, тобто в Померанію (Помор'я).

<sup>570</sup> Триумфальний в'їзд короля до Гданська був 15 листопада 1656 р.

<sup>571</sup> Кьонігсмарк. Особа це була справді поважна, якийсь свояк Карла-Густава.

<sup>572</sup> На п'яти кораблях. Він їхав до Пруссів. *Шкоцький* — шотландський.

<sup>573</sup> Мир хотіли постановити поляки через посередництво французького посла Лямбре.

<sup>574</sup> Поляки з росіянами остаточно погодилися вступити в переговори в жовтні 1656 р.

<sup>575</sup> Ян-Казимир був бездітний.

до Пруссів. Із цієї дороги він відпровадив набік генерала Штеїмбока проти гетьмана литовського Гонсевського<sup>567</sup>, якого він, Штеїмбок, несподівано настрашив і розсіяв його військо. А польський король із військом притягнув до Хойниць і, застрахавши татарськими темруками ангальського князя<sup>568</sup> з військом, який там був, виправив його в цілості назад із Хойниць під конвоєм<sup>569</sup>. Сам він у Хойницях довго не барився і пішов на Гданськ, де був сердечно прийнятий<sup>570</sup> — йому допомогли тут гарматами й іншою артилерією, а військо його було розміщене довкола Гданська по квартирах. Король же шведський з'єднався із генералом Дугласом і почав був робити через Віслу міст, прагнучи перейти її зі всіма своїми військами та обозами і потягти до Гданська, де й увійти з польським королем у генеральну баталію. Але той ще не завершений міст докінчила зимова вісяна крига, бо розбила його, і повернула таким чином шведську інтервенцію назад до Малборка. Тим часом був загнаний до гданської пристані морською фортуною і легко дістався до рук польському королеві бремський губернатор Кенігсмарек<sup>571</sup>, який рівнявся славою до Вітемберга і був страшний полякам, — він віз у двох шкоцьких кораблях<sup>572</sup> гармати шведському королеві та значну суму грошей.

У польському війську тоді ж було вчинене нововведення — замість посполитого рушення зазвано було до війська охитних слуг. Підляський воевода виправився з ними, маючи вісімнадцять хоругв, на військовий чин, а діставши звістку, що до Познані просте п'ятсот курфюрстових рейтарів з новим провіантом, напав на них під селом Сільною і розгромив дощенту, взявши в неволю їхнього оберштера, від чого в маркграфстві посіялася велика тривога, а до підляського воеводи були послані комісари із запитом, чому так чиниться. Він відповів, що через шведські гарнізони, які лишаються у великопольських містах. На те комісари сказали, що вони без відома свого пруського князя не можуть постановляти миру, однак із Косцян та і з інших, менших, міст зведуть пруські гарнізони під польським конвоєм.

Шведський король, лишаючись у Пруссіях і побачивши супротивні до його намірів дії, почав через олендерське та французьке посередництво перемовлятися з поляками про мир з тією, проте, умовою, щоб Пруське князівство належало відтоді не до Польщі, а до Швеції<sup>573</sup>. Але поляки на ту умову не зважили, принаймні виявляли бажання воювати та вмирати й за те Пруське князівство. Роздумували вони однак, із ким першим — зі шведом чи з Москвою — постановити пакта, уже частково у Вільні й визначеного, бо коли цього не вчинити, то Литва напевне відгорнулася б назавжди від Корони Польської. Отож було ухвалено спершу постановити мир з московським государем і назвати його електом своєї Корони з корисними для себе умовами<sup>574</sup> — цього не захоче заборонити Річі Посполитій при своєму нещасливому наслідництві<sup>575</sup> й сам польський король. Це лишає полякам надію, що коли великий государ московський буде вибраний на електорство Корони Польської, то з часом Царство Російське може дійти з Польщею до такої унії й віри, в яких перебуває з ними Литовське князівство. Крім того, можна буде цілком помиритися і з Хмельницьким і повернути через те не лише міста й провінції зі Смоленськом, але й привернути до Польщі й Інфлянти.

### РОЗДІЛ III

*Про збунтування польського кварціального війська і про те, як воно покинуло свого короля у Гданську; про рушення шведів із Пруссів до Гданська і про розгром Штеїмбоком поляків у Хойницях; про польську королеву, яка простувала з Чернецьким до Гданська і яка радою та проханням повернула знову до свого короля кварціальне військо; про те, як вона повернулася в Каліш; про*

*Чернецького, який розгромив шведів; про шведського короля, який повернувся від Гданська ні з чим, і про здобуття ним Хойниць; про шведський намір атакувати Гданськ і про таємний вивіз звідтіля у Каліш завдяки Чернецькому польського короля; про повернення шведів у Пруссі, про докінчення в Литві польських пактів із Московією і про сусідні держави, які криво на те подивилися.*

Кварціальне польське військо, яке служило без плати три роки і не було задоволене в своїх потребах на квартирах довкола Гданська, свавільно зібралось з квартир в обоз під Гданськ (а в місто їх не пустили навіть хліба купити) і, виговоривши, що було треба, королеві і своїй старшині, що зоставалася в Гданську, залишило їх. Вони пішли від Гданська зі своїми начальниками до своїх домівок, а віддалившись до Брзди й Нотеси<sup>576</sup>, розташувалися, щоб спочити, на квартирах. Чуткий шведський король провідав про це достеменно, а побачивши, що Віслу покритий міцний лід, одразу рушив із Пруссів удруге до Гданська на польського короля, а генерала Штеїмбака пославав до Хойниць<sup>577</sup>. Той, швидко й несподівано прибувши туди на світанні, розтрощив і розгромив полк Вишневецького і гетьманський полк. Тим часом Чернецький зі своїм полком супроводив до Гданська королеву. Вони перестріли військо, що залишило у Гданську короля, і королева з плачем почала дорікати воякам, що кинули на явну небезпеку свого пана, й запевнила, що коли вони не повернуться, то не тільки не зможуть відсидітися з матерями, жінками й дітками в своїх домівках, які розорені і мають розоритися до решти, але й на Поділлі не сховаються, оскільки, сказала вона, присягнувшись на нас зі шведом і наближається до Кракова Ракочій, та й козаки підіймають на вас свою зброю, а татари звісно який мають норів, і навряд чи постануть за вас<sup>578</sup>. Вимовивши це все, вона ретельно просила все військо, щоб повернуло у Гданськ до короля, обіцяючи їм заплатити. Військо послухало її і заразно пересортувалося: краще пристало під команду Чернецького, а гірше під гетьманову команду<sup>579</sup>. Королева ж, побачивши, що шведи заступили шлях до Гданська, з жалем повернула від Хойниць до Каліша, а Чернецький, полишивши своє конейство, вдаявся на військовий чин і щасливо розгромив невзабарі шведський роз'їзд на кількасот коней, який був здибав, а самого вождя увігнав до Шлухова.

Король шведський, нічого не досягнувши під Гданськом і повернувшись назад, здобув за одну годину штурму Хойниці через зраду найзначніших тамтешніх міщан, а звідти подався собі під Тухолу, прагнучи здобути її, однак, провідавши, що близько від нього Чернецький, майнув за ним<sup>580</sup>. Чернецький однак тулячися по різних місцях і весь час гублячи за собою шлях, щасливо пробрався у Гданськ до свого короля, де вже через довге королівське замешкання починалася дорожняча на харчі, — гданичанам було це прикро. А король шведський зважився-таки обложити у Гданську польського короля, тому як на морі, так і на землі заступив усі шляхи, що вели до Гданська. Але Чернецький, який прибув туди кінями, вивів тихо свого короля з Гданська і відпровадив його до Каліша, де вже була й королева. Шведський король, прочувши, що польський король виїхав із Гданська, а також, що литовське військо вирувало в Тикоцині п'ятсот його фінляндчиків, позадкував назад у Пруссі до Дзядлова. У Литві тим часом польські послы домовлялися про мир з послами Царства Російського<sup>581</sup>. І це робилося найбільше для того, щоб Литва не відпала взагалі від Корони Польської в Московську державу. Було там поставлено такі умови<sup>582</sup>:

1. Що польський король на першому ж сеймі справить згідно своєї обіцянки; вся Річ Посполита прийме великого московського государя за електа Корони Польської, але цілком на королівство він зможе бути коронований аж після смерті теперішнього короля<sup>583</sup>, разом з яким він має старатися про з'єднання своєї гре-

<sup>576</sup> Міста у Великій Польщі.

<sup>577</sup> Штеєнбок мав намір перехопити польську королеву.

<sup>578</sup> Королева вела переговори з військом через Чернецького. Крім того, це було восени 1656 р., і тоді ще рано було остерігатися Ракочія, та ще в союзі з козаками.

<sup>579</sup> Виплачено 30 тисяч гульденів і виділено 6 тисяч чоловік.

<sup>580</sup> Шведський король збирав військо під Малбургом, стеріг проходи до Гданська Штеєнбок.

<sup>581</sup> Посли московські — князь М. Одоєвський, князь І. Лобанов-Ростовський, окольничий В. Чохтов, дяк Ю. Юр'єв і Г. Дохторович. Посли польські — Я. Красінський, воевода полоцький, Х. Завіша, маршалок Великого Князівства Литовського, Я. Завіша, біскуп віленський, та ін. Наради відбувалися до 24 жовтня 1656 р.

<sup>582</sup> Текст договору звіряємо за кн. Rudawski J. Historia Polski od śmierci Władysława IV do pokoju Oliwskiego. — Могилів, 1855. — СПб. — Т. II. — С. 163—165. Постановлено договір 1 листопада 1656 р.

<sup>583</sup> Неточно: «Ухвалили обрання великого князя московського на трон польський і Великого Князівства Литовського ще за життя щасливо пануючого Яна-Казимира», але з умовою, що це має вирішити сейм, а доти має бути мир та союз.

<sup>584</sup> У договорі такого нема. Йшлося хіба про те, щоб цар, у випадку обрання його польським королем, прийняв католицьку віру, але російські послы від того відмовилися.

<sup>585</sup> Пункти 2—5 у договорі відсутні. Взагалі цей договір у такому варіанті невідомо звідки взято. Знаємо, однак, що козацьких послів на з'їзд не допущено, і тоді ходили чутки, які викладено в пункті 5. Можливо, було домовлено про дещо й таємно, принаймні офіційний текст договору робить незрозумілим факт недопуску на переговори українських послів.

<sup>586</sup> Останній (8-й) пункт відсутній у договорі. Домовлялися ще про мирне співробітництво, щоб не чинити ніяких капостей на території один одного (включалося сюди й військо Запорозьке), вільно було переходити через союзні території військам тощо.

<sup>587</sup> Внаслідок трактатів у Радноті в Уграх у грудні 1656 р. В перших числах січня 1657 р. був з'їзд у Шамос-Уйварі, тут були шведські, семигородські, українські (Богданович (Зарудний) С. та Ковалевський І.) послы, де поставлено договір про розподіл Польщі. Цим планам протистояла Росія, австрійський цісар, Данія і Голландія. Військові дії почав Ракоцій на початку 1657 р.

<sup>588</sup> Власне, побережжя Балтійського моря, щоб стати паном у цьому морі.

<sup>589</sup> Ракоцій мав претензії на польський престол, через що виступав як протектор Польщі.

<sup>590</sup> При облозі Сучави (див. приміт. 241, 271).

<sup>591</sup> Ракоцій мав з'єднані угорські, українські (під проводом А. Ждановича), волоські та молдавські війська.

<sup>592</sup> Тобто пішов на Стрий, тоді на Перемишль та Ярослав.

<sup>593</sup> Полковник Шемберг. Битва відбулася під Ярославом. Впало тоді 3 тисячі семигородців.

<sup>594</sup> Після того Ракоцій здобув Перемишль і пішов, оминувши Львів, услід за Шембергом до Кракова. Це було в лютому 1657 р.

<sup>595</sup> Ракоцій вступив до Кракова 29 березня. Він лишив тут залог у 2,5 тисячі чоловік.

<sup>596</sup> Прізвище коменданта було Віртз

ко-руської православної церкви з римським костелом і, не терплячи над ту інших релігій, не боронити мати всюди вільне набожество <sup>584</sup>.

2. Має заховати цілими шляхетські свободи й права.

3. А коли прийме з божої волі на свою голову польську корону, то повинен сам королювати в Польській державі, а не правити нею через якихось посланців.

4. Має обновити трактат із татарами і непорушно дотримуватися постановленого з ними пакта.

5. Відразу ж управить козаків і віддасть їх у послушення Короні Польській, і щоб бунтів уже вони не починали <sup>585</sup>.

6. А доки відбудеться коронування, має своєю силою разом із королем і коронним військом відбивати й не допускати будь-якого ворога Корони Польської.

7. Не будуть ні воювати, ні постановляти миру без згоди поміж себе ні зі Шведом щодо Пруссів, ні з Брандербуржем.

8. А коли великий государ цар московський опанує всі Інфлянти і через щасливу після того фортуна заволодіє вже пошкодженою і знесиленою всією Шведською Коронаю, то має вручити її, як власному її дідичеві, королеві польському <sup>586</sup>.

Постановивши ці пакти, було відкладено їх до першого сейму. Сусідні ж держави, довідавшись про ці пакти, за якими мають з'єднатися й бути страшними для них такі значні дві монархії, як московська й польська, а надто швед, зирнули на те кривими очима.

#### РОЗДІЛ ІV

*Про шведський захід, за допомогою якого вони намовили Ракоцима до союзу з собою; про безсоромне розірвання Ракоцима союзу з поляками і про шкоди, завдані їм; про вдалих польський роз'їзд на венгрів і про відступ з-під Кракова польського війська, яке здобувало місто у шведів, і про вхід до Кракова Ракоцима.*

Шведський король побачив, що з вищезначеного союзу Москви й Польщі не лише виросте велика перешкода його інтересам та намірам, але це може принести і йому самому несподіване зло й небезпеку. Отож він удався до своїх звичних заходів і намовив собі в спільники Ракоцима <sup>587</sup>, щоб той, з'єднавши своє військо з його, шведським, військом, починав воєнний чин і розривав польську силу. Шведський король обіцяв йому за це Краків із Малою Польщею, а прусському князеві віддавав у володіння Велику Польщу, собі ж він мав залишити лише Мазовію й Пруссію <sup>588</sup>. Венгерський князь Ракоцій пристав на шведську раду і, захопившись обітницею, яка була йому здавна до смаку <sup>589</sup>, натягнув на себе маску безсоромності й переступництва і, платячи невдячністю за вчинене йому поляками в боротьбі з Хмельницьким <sup>590</sup> добро, розірвав із ними свій, потверджений присягою, союз. Він постав на поляків і, з'єднавши свої війська <sup>591</sup> зі шведськими, почав воювати Польщу від Покуття до річки Сяну <sup>592</sup>, плюндруючи й палячи міста й села, гвалтуючи й нещадно вибиваючи шляхту й людей, аж доки не дійшов і самого Кракова. У цій його дорозі Шембек, виправлений коронним маршалком Любомирським з-під Кракова здобути «язика», розбив був партію венгерського війська <sup>593</sup>, забивши там і значного вождя, гетьманського брата Ференса Киміна, але, не маючи сили учинити щось більше, відступив назад <sup>594</sup>. А коли він прибув до Кракова, то Любомирський, який добував шведський гарнізон і вже ось-ось мав перемогти, змушений був відступити від міста ні з чим. А Ракоцій, прибувши до Кракова <sup>595</sup>, був за королівським указом упущений шведським комендантом Тверзом до міста <sup>596</sup>; сам же комендант зі шведським гарнізоном замкнувся в Краківському замку.





Замок у Любліні (29).

## РОЗДІЛ V

*Про четверте у Польщі лихо від Ракочого і про королівське заохочення проти нього своїх вождів новими гонорами; про розіслання універсалів від нового гетьмана, які закликали до себе для воєнного чину над ворогом кварціальне військо; про з'єднання під Опатовом шведів та венгрів; про виправу Лещинського до християнського цісаря з проханням допомоги полякам військами і про втолення того прохання; про Яскольського, іншого посла, якого виправили до Порти; про затримання його матір'ю Ракочого і про звільнення завдяки сілістрійському папі; про розорення Малої Польщі шведами та венграми; про рушення їх до Замостя; про Немиричевий лист, писаний до замойського воєводи, і про тверду на те відповідь; про зміну шведського маршу на Замостя; про здобуття Любліна і Бристя Литовського і про розпущення звідтіля в різні боки чат.*

<sup>597</sup> Король був тоді в Ченстохові. Скликав раду, і там вручали нові чини.

<sup>598</sup> Воєводство Київське.

<sup>599</sup> Шведський король зустрівся з Ракочим в селі Модлішеве під Опатовом 4 квітня — це на півдорозі між Краковом і Варшавою.

<sup>600</sup> Спершу виправили (в кінці 1656 р.) А. М'ясковського, а за ним (в березні 1657 р.) і Лещинського.

<sup>601</sup> Фердинанд III помер 2 квітня 1657 р.

<sup>602</sup> Леопольда I. Леопольд прийняв посла, але відповіді остаточної не дав. Умову з Польщею постановлено аж у червні, польський посол виїхав з Відня лише 12 червня.

<sup>603</sup> Інші дані — 17 тисяч, але за польську оплату 100 тисяч золотих. Це було небагато (один польський полк коштував більше), і поляки лишилися задоволені. Зате віддавалися австрійцям соляні копальні Велички і Бохни.

<sup>604</sup> Фельдмаршал Hatzfeld.

Польський король Ян-Казимир, побачивши від Ракочого четверте вже лихо й наступ, заохотив своїх заслужених вождів, щоб дали ворогові відсіч, нагородивши їх новими урядами та гонорами <sup>597</sup>. Чернецькому він дав після Лянскоронського воєводство <sup>598</sup>, а польним гетьманством наділив коронного маршалка Любомирського, який розіслав свої універсали, закликаючи до себе кварціальні війська, щоб в останніх числах березня з'єднатися й порятувати від ворога підупалу вітчизну. Але він бачив, що ворожа сила далеко більша за його, тому вирішив не давати відкритої баталії, а набігати партіями, уриваючи ворога й перешкоджаючи йому в його намірах. Шведський король, діставши звістку, що Ракочий уже в Польщі, сам зі своїм військом рушив, дуже поспішаючи, з Пруссів на Закрочин і Радом, а під Опатовом з'єднався з Ракочим <sup>599</sup>. Бачачи таке ущемлення і крайній свій занепад, поляки виправили свого посла Богуслава Лещинського <sup>600</sup>, коронного підскарб'я, дуже гарного на вроду і солодкоплинного в мові, до християнського цісаря, просячи в нього війська для порятунку в своєму занепаді, яке цісар обіцяв дати й раніше, але не дав через постановлений зі шведами мир і Оснабрудські німецькі трактати. Той-бо польський посол, прибувши до цісаря, либонь, застав (Бог так звелів) його при смерті <sup>601</sup>, однак лагідною своєю мовою випросив те, що треба було, в цісарського сина, венгерського короля і наслідника батькової цісарської корони <sup>602</sup>. Зараз-таки було наказано готуватися йти до Польщі шістнадцяти тисячам кавалерії й піхоти <sup>603</sup> на чолі з маршалком Гатсфельдом <sup>604</sup>, додавши до нього й інших генералів — Суса, Монтекукулі та Шпорка — і призначивши їм належний провіант та плату.

Інший посол, Яскольський, коронний стражник, був виправлений із Польщі до турецького царя, аби поновити бутній тоді з ним

мир і довідатися, чи Ракоцій із венграми не за султанським відомом вторгнувся у їхню Польську державу. Також він мав просити швидкого султанського указу до Ракочого з наказом йому відступити назад із Польщі. Але Цариграда посол не досяг, бо люди Ракочової матері наздогнали його в Деліормані й ув'язнили, хоч він і мав у себе на посвідчення королівський лист до візиря, де писалося про його посольство, але цей лист нічим йому не допоміг. Однак сілістрійський паша визволив його з неволі старої Ракочої і відпустив до Цариграда.

А тим часом венгри і шведи без жодного милосердя плундрували й пустошили вогнем і мечем Малу Польщу. Учинивши цій Малій Польщі таку шкоду, венгри і шведи повернули своєю силою на Замостя<sup>605</sup>, де перебував в ув'язненні Вітемберг з іншими шведськими начальниками. З тієї дороги писав свій лист до дідица й воєводи Замойського і сендомирського, коронного підчашого<sup>606</sup>, за вказівкою шведського короля, Немирич<sup>607</sup>, який був при шведові з польським військом. Він ознаймував воєводу, що шведський король ласкавий до нього за добротність і шанобу, які воєвода виказує Вітембергові з товаришами в Замості, і готовий заплатити йому ласкою навзаєм. Тільки хай би він, воєвода замойський, знаючи шведського короля, який іде на нього з венграми, мулянами, волохами і подністерськими козаками у великій силі, запобіг тому своєю схильністю до шведа, щоб його добра не пішли, як інші, в руїну й попіл від війська, яке важко втримати в дисципліні, і щоб він змилювався над людьми своєї держави, які мають безневинно

<sup>605</sup> Це було 26 квітня.

<sup>606</sup> До Яна Замойського.

<sup>607</sup> Лист писав не Немирич, а Ракоцій, датувався той 23 квітня 1657 р.

Перехід козаків через Віслу  
на чолі з А. Ждановичем (18).



<sup>608</sup> Лист переказано дуже приблизно. Висловлювалися тут всілякі гречності, подавалася звістка, що Ян-Казимир утік з Ченстохова у Шльонськ і шукає допомоги в царя, але то, мовляв, даремна сподіванка, висловлювалися пропозиція з'єднатися зі шведським королем і намовлялося видати шведських генералів, що лишилися «супроти права війни і права всіх народів затримані в неволі».

<sup>609</sup> Відповідь від 25 квітня адресувалася семигородському князеві.

<sup>610</sup> У відповіді Замойський засуджував похід Ракочого, висловлював вірність своєму королю, сподівався, що воля Марса буде на боці правого, з'являв певність на союз з царем, виправдовувався за затримку шведських генералів, кладучи вину за порушення Варшавської трансакції на шведів, відмовлявся їх видати.

<sup>611</sup> Тут була залога в литовців (600 чоловік), але тільки вони побачили шведів, здалися 7 травня.

<sup>612</sup> Тут мається на увазі Фрідріх III, король данський та норвезький. Він готувався напасти на Бременське князівство. Крім того, татари наскочили тоді на Семигород. Данія ж оголосила шведам війну в червні 1657 р.



Надгробок С. Чернецького (3).

пропадати, і вчасно запобіг тому покірністю шведському королеві, просячи його залоги своїм добрам і знісись із королем щодо в'язнів, а не сподівався, після програної тодішньої війни, жодної вже допомоги й порятунку від свого короля, що ніби ошалів у Шленську <sup>608</sup>.

На це замойський воєвода учинив Немиричеві <sup>609</sup> сувору відповідь, ганячи його за затятість у гріху його, що зовсім забув вітчизну і пана свого, польського короля. А щодо руйни добр своїх учинив таку відповідь, що коли б їх це й спіткало, то він певен, що за це шведський король винагородить його, бо має він у закладі Вітемберга та інших. Сам же, будши постійним і вірним, він готовий покласти за вітчизну й пана свого власне здоров'я <sup>610</sup>.

Після такої твердої відповіді замойського воєводи швед з венграми не пішов на Замостя, а повернув під Люблін і, посадивши в ньому (а Люблін був уже звоєваний без жодних зусиль козаками) своїх людей, потягнув звідтіля з усім військом до Брестя Литовського <sup>611</sup>. Він узяв його через трактат і розпустив звідтіля врзніобч свої розвідувальні чати.

## РОЗДІЛ VI

*Про несподівані й печальні звістки шведам і венграм; про прикrostі шведам від Чернецького; про наступ на нього шведів і про втечу його, переслідуваного шведами, за Віслу; про незадоволення у шведському війську, що люди їхні марно пропадають від свого ж війська; про шведське й венгерське рушення від Брестя до Варшави і про взяття через угоду Варшави; про вирубаня в ній люду і про спалення її Ракочим; про невтішні звістки шведам та Ракочому і про їхнє роз'єднання під Варшавою; про вирубаня Гримултовським у маркграфстві шведів; про прибуття у Польщу цісарського війська і про з'єднання його з польським королем у Данкові; про королівський марш від Данкова до Ченстохова, а від Ченстохова на Ракочого і про втечу від нього Ракочого; про погоню за ним Чернецького.*

При такій шведській та венгерській диспозиції доходять до них несподівані звістки. Перша, що на шведа вибираються з литовської сторони московські та литовські війська; друга, що мають прибути на допомогу полякам проти нього цісарські війська; третя, що відбирає з-під його держави свою землю і взяв на морі чотири його кораблі дунчик <sup>612</sup>; четверта, що Чернецький з партією свого війська не давав їм просвітку, звідусіль нападаючи в усіх їхніх переходах і рвучи їх. Шведи були від цього дуже розгнівані на Чернецького і рушили налегці на нього всією своєю потугою, аж Чернецький змушений був у тій оказії перебиратися плавцем через Віслу і лише так урятувався від тієї біди. Потім у шведському обозі почався шум і незадоволення, що шведські війська на боці марно пропадають і змалюються від волохів та інших людей, які з ними були. Тому-бо швед уже не йшов через Литву відбирати в Москви Інфлянти, а рушив від Брестя до Вісли і в гирло Бугу і став під Закроціним. Там був зведений незабарі міст, і швед зараз-но перейшов через нього з обома військами та прибув до Варшави, яка аж ніяк не була рада на ті гості і відбила по змозі три їхні штурми, але потім, засумнівавшись, що втримається, здалася на умови. Але Ракочій не дотримав умов, знехтував ними й, увійшовши до Варшави, вирубав у ній всю шляхту, духовенство та міщан, лишивши тільки дрібну голоту, жіноцтво і варшавську піхоту, яку змішав зі своєю піхотою; а Варшаву разом із замком та королівським палацом віддав на поталу вогню. Тим часом шведам і Ракочому була принесена звістка, що в Седмигородській державі Ракочого плюндрує, палить і руйнує коронний маршалок і польний гетьман Любомирський із шістьма тисячами польського війська; що з Гданська виправляється до польського короля зброя, і що безпечно плюндрує шведську землю

Замок у Ловичі (29).



<sup>613</sup> Шведи покинули Ракочого 22 червня. Після того Ракочій намагався ввійти в переговори з Яном-Казимиром, але даремно.

<sup>614</sup> Корнет — хоругва.

<sup>615</sup> Це було 20 травня. Почали переправлятися козаки Ждановича, і це змусило до переправи й Ракочого. Козаки в цей час були єдиним добрим військом у Ракочого.



Замок у Ловичі.— План (29).

дунчик. Через ті звістки довелося Ракочому розлучитися зі шведом біля Варшави <sup>613</sup>; Ракочій рушив угору по Віслі до Варни, а шведи — униз до Торуня. Від них було виправлено в маркграфство значну партію шведів, щоб вербувати нове військо, але їх вирубав, узявши живцем тридцять офіцерів, Гримултовський.

Цісарське військо, ввійшовши в польські кордони, зараз-таки відібрало у шведів Зупи і Величку і розстрашило чотири корнети <sup>614</sup> шведського війська. Один із шведських вождів, замкнувшись в одній тамтешній фортеці, спитав був через трубача, що це за військо, а коли цісарське, то навіщо прийшло сюди, на віддану шведові землю, і чому розриває трактат та Оснабрудський німецький мир? На це цісарець відповів, що хай-но швед виїде в поле і звідомиться про це в нього. Рушивши від Зупів, оті цісарці на чолі з маршалком Гатсфельдом та іншими генералами прибули в Данків до польського короля, від чого король був дуже радий і, маючи з самого тільки цісаревського вибору п'ятнадцять тисяч війська з гарматами, рушив від Данкова до Ченстохова, а прибувши туди, віддав подяку пресвятій діві Богородиці, що там чудодіяла, і, вручивши їй в опіку своє королівство, з поспіхом рушив із військами на Ракочого, що плюндрував його землю біля Вісли й Сану. Але Ракочій прочув про те і, не чекаючи, доки кінчать зводити його міст через Віслу, запалив обоз та всі обозові завади, а важкі гармати затопив. Сам же налегці з військом, якого було тридцять тисяч, перебрався біля Завихоста через Віслу <sup>615</sup> і з великим поспіхом подався до Замостя й далі, скеровуючи свій марш у свою Седмигородську землю. За ним рушив слідцем з охоченабраним військом Чернецький.

## РОЗДІЛ VIII

*Про відібрання поляками у шведів Пінчова і про їхній марш до Кракова; про шведського короля, який зняв у Великій Польщі свої гарнізони зі шкодою для країни; про прибуття шведів у свою Померанію і про неприємну звістку, яку вони дістали від Бреми; про несталу фортуна цього світу і про успіх поляків біля Познані; про успіхи Чернецького й гетьманів у війні з венграми; про велике венгерське нещастя, яке спіткало венгрів від поляків та орди, та про їхній марш до своєї землі; про схилення Ракочого до трактату з поляками під важкими і дуже шкідливими для нього умовами; нарешті про шкоду у венгерському війську від татар.*

Король Казимир із цісарським та своїм військом і з гарматами йшов на Ракочого, але дістав у дорозі певну звістку, що той, не чекаючи його навали, утік з військом за Віслу й далі, тож змінив свій



Портрет Л. Сапіги (31).

марш, потягнувши до Пінчова, а коли відібрав його у шведів, рушив звідтіля до Кракова. А швед, звівши з Варшави та інших великопольських міст свої гарнізони, поспішив із ними через Куяви до Помор'ї, а по дорозі зносив і руйнував вогнем та залізом усе, що наvertsалося йому в Польській державі на очі, — розорив він порохами Лович і Крушвицю, вирубав Злотов і дійшов нарешті в Померанії свого Щетіна. Тут його застали неприємні звістки з Бреми<sup>616</sup>, що місто тісно затаковане і схиляється (через те, що вже взятий Бремефорд) до угоди з дунчиком.

Отак змінлива й непостійна фортуна цього світу увіч ошукує, як сліпих, своїх коханців і світодержців, кидаючи їх з нещастя в гаразди, а з гараздів у зло та біди — вона звикла звертати й топити. Вона і в описаній війні шведів з поляками фаворизувала то одному, то другому і, нарешті, після повного польського розорення і спустошення з ганьбою відіслала шведа, що гостював у Польщі, в Померанію з величезною стратою коштів та ущербком війська. Король же польський з цісарським та своїм військом викурював шведів із Кракова, а під Познанню постійно забивав у полі виїжджаючих за пашою брандербурзців і зменшував їхнє число підляський воєвода. А коли від Гданська прибув із піхотою Гродецький, то він, підляський воєвода, тісно обложив Познань, від чого брандербурзький гарнізон швидко схилювався до угоди, обіцяючи відразу ж покинути Косцяни, а в Познані затриматися до указу свого пана, відступивши тільки познанську фортецю Міцельському і взявши за це в заклад познанського воєводи́ча.

<sup>616</sup> Бременського князівства.

<sup>617</sup> Під Мегеровом передовий роз'їзд Чернецького наїхав на обоз Ракочого. Це було 11 липня. Мегерів лежить на річці Білій.

<sup>618</sup> Під Куликовом козацьке й угорське військо людських утрат мало небагато, зате втратило майже дві тисячі возів, переходячи через болото.

<sup>619</sup> Ждановичем. Це Жданович зробив під тиском незадоволених війною козаків. Козаки покинули Ракочого перед вирішальною битвою з поляками. Ракочій пояснював свою поразку саме цим. Козаки ж, побачивши, що справа програна, остерігалися, що Ракочій видасть їх полякам.

<sup>620</sup> Орди не було, вона наспіла після договору.

<sup>621</sup> Потоцький та Любомирський.

<sup>622</sup> Біля Межибожа.

<sup>623</sup> Трактат постановлено 22 липня.

<sup>624</sup> І Оттоманську Порту.

<sup>625</sup> Така умова була, але її в договорі промовчано. Я. Рудавський, однак, подає і її (див. приміт. 582).

Невдовзі по тому дійшли до поляків радісні чутки, що Чернецький зі своєю командою наздогнав Ракочого з його військами й учинив йому спершу під Магеровим <sup>617</sup>, а потім під Куликовим <sup>618</sup> значну шкоду, поклавши венгрів трупом на три тисячі і відгромивши безліч польських полонян, а також велике число багатих костьольних та шляхетських скарбів. Уздрівши, що йому непереливки, Ракочій рушив поспіхом на Зборов до Чорного Острова, прямуючи просто в свою Седмигородську землю. Побачивши це і не маючи ніякої потреби йти в Седмигородську землю, відстали від нього козаки, що були при ньому зі своїм полковником Антоном <sup>619</sup>. І хоч з одного нещастя Ракочій виплутався, друге його наздогнало, бо почали густо падати й гинути в його війську коні, знуджені і вимордовані довгими переходами в Польщі. А не минуло ще й це лихо, коли впало на них величезне й найбільше зло, погибельно їх окруживши, — пішла на них просто в очі несподівана орда <sup>620</sup>, Чернецький ударив іззаду, а обидва гетьмани <sup>621</sup> з литовським Сапігою — з боків. Це сталося десь за Чорним Островом <sup>622</sup>, а ще перед тим урвав був більшу частину табору Ракочого і віддав на користь своєму війську Дмитро Вишневецький із польним писарем. Потрапивши у цю крайню погибельну скруту й такі умови, Ракочій зрозумів своє нещастя і схилився до трактату з поляками <sup>623</sup>, який постановляв таке:

1. Щоб Ракочій без жодних своїх викрутів перепросив насамперед польського короля з сенатом <sup>624</sup> за те, що почав з ним війну, несправедливо розірвавши стверджений з ним присягою союз.

2. Аби відразу розірвав свою спілку зі шведським королем, а коли має потребу в спілці, то вільно учинити і ствердити йому з дунчиком і польським королем.

3. Щоб дав значні подарунки ханові і щоб винагородив татар за їхню дорогу й працю <sup>625</sup>.

4. А що здер був коштовну шату з корони польської і обернув її в попіл та прах, причинивши їй нічим не покривані шкоди, то хай за це він, Ракочій, відлічить дванадцять бочок червоних <sup>626</sup> на польське військо.

5. Гармати всі мусить лишити полякам і відійти додому без них.

6. Костьольні освячені речі, забрані в Польщі, має повернути назад.

7. Невільників обох статей, забраних у Польщі, хай усіх відпустить на волю.

8. Щоб зараз-таки позносив свої залоги з польських, забраних ним, фортець.

9. Має він завше ставати зі своїм військом на кожную королівську й Корони Польської потребу.

Ракочій змушений був підписатися на всіх тих умовах, запропонованих поляками, хоч і не хотів, і дати до остаточного виконання всіх постановлених пунктів значний від себе заклад, оскільки над ним нависали усі названі вище війська. Докінчивши цей трактат, Ракочій відійшов під конвоєм польського війська з Сапігою додому, але татари, не дотримуючись трактату <sup>627</sup>, де було сказано, що їм мала бути від Ракочого винагорода за їхній труд, пішли слідцем за ним і, нагнавши знудженіле, яке ледве волоклося, венгерське військо <sup>628</sup>, несподівано вдарили на нього і, поклавши там трупом з п'ять тисяч, вчетверо від того більше зайняли в полон, як худобу, з їхнім гетьманом Янушем Киминем, тут дісталася й польському військові, яке було при венграх на чолі з Сапігою. Лише сам Ракочій, пішовши налегці вперед, умкнув цілий за кордон.

<sup>626</sup> Контрибуція була 1200 тисяч золотих.

<sup>627</sup> Татари не брали участі в перетрактаті. Вони проривалися взяти свою частину здобичі.

<sup>628</sup> Це було під Скалатом. Я. Кемень поїхав на переговори до хана, але його затримали. 31 липня угорське військо кинулося тікати, але потрапило здебільшого в полон.

## РОЗДІЛ VIII

*Про поблажливіше ставлення до поляків і схвалення до трактату з ними брандербурзького курфюрста і про уступлення з Познані його гарнізону; про вихід із Кракова до Венгрів венгерського гарнізону і про схвалення до трактату з польським королем шведського гарнізону, що був у Краківському замкові.*

Курфюрст брандербурзький, достеменно звідомившись про становище шведів та венгрів, либонь, міцно дотіль тримався шведського боку, однак, побачивши явну відміну його фортуни, пом'якшив своє ставлення до поляків і почав схилитися до трактату з ними<sup>629</sup>, наказавши своєму гарнізону в Познані зовсім виступити з міста. Цей гарнізон поляки випустили при бубнах, розвинених знаках і запалених на жовнірський триб запалках при мушкетах. Вони придали йому свій конвой до Дрезна і віддали амністії його збродні та шкоди, заподіяні довкола Познані і в самій Познані,

<sup>629</sup> Курфюрсту грозив посол Леопольда Ф. де Лісоля, а з іншого боку підступав з 12-тисячним військом Гонсевський (Госевський).

Познань (29).



<sup>630</sup> Януша Бетглема. Це розпорядження привіз посол Ракочого П. Фішер 4 серпня.

<sup>631</sup> Семигородці вийшли з Кракова 18 серпня.

<sup>632</sup> Трактат постановлено 24 серпня 1657 р.

<sup>633</sup> Фуяра — велика флейта.

<sup>634</sup> Діло — вогнепальна зброя (гармата) великого калібру.

<sup>635</sup> Інші дані — 13.

особливо почин у зіпсутті трьох знаменитих костелів. А Ракочій у свою чергу заслав у Краків, вже після постановлення свого трактату з поляками, розпорядження до свого коменданта Бетглема<sup>630</sup>, щоб той, тільки відбере це розпорядження, більше не слухав шведського коменданта в Кракові Вертза і зараз рушив зі своїм військом із Кракова до Венгрів, що Бетглем і справив<sup>631</sup>. Після цього шведський коменданта Вертз, побачивши свою малочисельність і те, що після відходу венгрів ні з ким повставати проти польського короля і цісарського війська й боронити Краків, бо самі гармати стріляти не вміють, схилився до трактату, який постановляв таке<sup>632</sup>:

1. Шведи мають вільно вийти з краківського гарнізону в Померанію до свого Щетіна під розпростертими хоругвами, при бубнах та своїх фуярах<sup>633</sup>, зі всією ручною зброєю; їм мають давати по дорозі в Польщі належні харчі, ніхто не буде в дорозі важитися на них і перешкоджати їм. А коли хтось із них провиниться в дорозі, то з тих має спитувати сам їхній генерал Вертз, а перевіряти й трусити їхні речі ніхто не буде.

2. Діла<sup>634</sup> й усі великі гармати з іншим їхнім справиллям мають залишитися в Кракові, шведи можуть узяти з собою лише десять менших гармат<sup>635</sup>.

3. Статки свої разом із худобою, які хто має, кожен може вільно продати, не кажучи вже про те, що належить самому Вертзу.

4. Всі свої борги краків'янам шведи мають перед своїм відходом заплатити.

5. Хворі й поранені, тільки вилікуються й видужають, будуть відіслані річкою Одрою до Померанії, а померлі й поховані в костелах не мають бути рушені зі своїх місць.

6. Генерал і краківський комендант Вертз має зі своїм військом якнайшвидше досягти своїх кордонів, через що мусить йти щодня по три милі.

7. В'язні всі мають бути звільнені.

8. Той із польської шляхти, хто й досі лишався при шведах, дістає таку королівську ласку, що може лишатися в Польщі рік, тоді продати своє добро, а потім вільно вийти, куди хоче, на життя з Корони Польської.

Панорама Кракова з Вавелем (29).



9. Конвоювати шведів, що вийдуть з Кракова, буде тисяча цісарської Гатсфельдової кінноти з двома польськими хоругвами і з двома комісарами.

10. Костели і все освячене їхнє начиння забере собі без порушення тамтешнє краківське духовенство.

11. Речі й оздоби королівського палацу, скарбові метрики, канцелярські записи, міські земські книги мають залишитися на своїх місцях без найменшого рушення.

На все те шведи мають надійно зобов'язатися й уступити з Творіанської краківської брами, щоб могла ввійти нею до Кракова цісарська Гатсфельдова піхота<sup>636</sup>, але інше польське військо не може зближуватися під краківські мури доти, доки шведи не вийдуть з Кракова усі, а це має статися щонайдалі за тиждень<sup>637</sup>.

<sup>636</sup> На цю тему між поляками й австрійцями була суперечка. Поляки не хотіли пускати їх у місто, приписуючи перемогу собі. Все-таки Краків, за винятком замку, віддано було австрійцям.

<sup>637</sup> Вертз покинув Краків 31 серпня.





Портрет Л. Барановича (47).

## РОЗДІЛ ІХ

*Про смерть київського митрополита Косова; про доглядання Барановичем його престолу і про вибрання на Київську митрополію Балабана; про виправу Хмельницьким на Ташлик козацького війська і про хворобу Хмельницького; про смерть Хмельницького і про поховання його в Суботіві.*

<sup>638</sup> Є ще інша, але менш певна дата — 13 квітня.

<sup>639</sup> Листвничикова неділя — тиждень, на який припадало свято Івана Листвничика, після 30 березня (за ст. ст.).

<sup>640</sup> Л. Баранович був тоді ректором Братської колегії. Висвятився в єпископи в Яссах 8 березня 1657 р. Святив його сучасський митрополит.

<sup>641</sup> Д. Балабан був вибраний митрополитом 6 грудня 1657 р., інші дані — в двадцятих числах січня 1658 р. У Величка щодо цього суперечність (див. ч. XI, р. III).

<sup>642</sup> Послав корпус козаків на чолі зі Ждановичем на поміч Ракоцію (див. приміт. 587). Поляки скаржилися на це царю.

<sup>643</sup> Тут суперечність. Хан таки рушив з військом із Криму, про це свідчить і сам Величко в описі розгрому Ракоцю.

<sup>644</sup> Богуна Хмельницький не посилав на Ташлик, той ходив зі Ждановичем у Польщу на підмогу Ракоцю. Очолював військо, про яке йдеться, Юрій Хмельницький.

Того ж року навесні, після Великодня, на Седмицю мироносиць, із вівторка на середу, п'ятнадцятого квітня <sup>638</sup>, преставився преосвященний і боговгодний муж Сильвестр Косов, київський митрополит. Він пробув на своїй митрополії десять з лишком років, від 1647 року по нинішній 1657 рік, коли й помер. А після його святоблитої смерті, доки мав бути вибраний інший митрополит, доглядав деякий час митрополитичий престол у Києві преосвященний Лазар Баранович, що був того ж 1657 року, в минулий Великий піст, у четверту листвничикову неділю <sup>639</sup>, висвячений у Волоській землі на Чернігівську архієпископію <sup>640</sup> — він приїхав до Києва перед Великоднем. Потім того ж року вибраний на Київську митрополію після Косова Дионісій Балабан <sup>641</sup>.

Гетьман Запорозького війська Хмельницький, утомлений численними минулими військовими трудами, сидів у той 1657 рік спокійно і не давав ніякої оказії полякам до війни <sup>642</sup>. Однак поляки не погамували своєї злости, вони поки що розправлялися в Польщі зі шведом, а кримського хана вблагали й підкупили, щоб пішов зі своїми ордами на Україну воювати Хмельницького. Сам хан на це прохання поляків, либонь, не рушав із Криму <sup>643</sup>, але виправив був на Хмельницького шістдесят із лишком тисяч кримської та білогородської орди. Але Хмельницький провідав про те завчасу і виправив проти того нашестя для зустрічі на Ташлик <sup>644</sup> тридцять тисяч свого козацького війська з гарматами на чолі з брацлавським полковником Богуном, наказавши йому, щоб того ворога до України не допустив. Кримські й білогородські орди, прочувши про таку козацьку готовність до стрічі, не дійшли Ташлика на десять миль,

<sup>645</sup> Хмельницького розбив апоплексичний удар, коли він узнав, що козацьке військо відступило від Ракочого. Непокоїлося і бунтувало й інше військо, що було під проводом Ю. Хмельницького. До цього моменту Хмельницький був уже хворий.

<sup>646</sup> П'ять днів.

<sup>647</sup> Хмельницький помер 27 липня (за ст. ст.) 1657 р. о 5 год. дня.

<sup>648</sup> Велика Пречиста випадає на 15 серпня (за ст. ст.), похорон же призначено на 25 серпня. Величко тут, певне, слутав стилі, взявши дату 25 серпня за новий стиль.

<sup>649</sup> Народні перекази зберегли легенду, що Хмельницький похований в дерев'яній церкві поруч з Тимошем, але документи цього не підтверджують.

<sup>650</sup> Йдеться про Станіслава Казимира Беневського, королівського секретаря, волинського каштеляна. Вперше приїхав у двір Хмельницького в березні 1657 р. Це його другий візит. Посол уже не застав гетьмана живим.

<sup>651</sup> Промова Зорки має два варіанти, один за оригіналом, другий за списком Судієнка. Обидва вони писані польською мовою, але перший — кирилицею, а другий — латиницею. Відхилення текстів незначне. Ми подаємо переклад за оригіналом. Цю промову частина істориків приймає, інші вважають її зразком риторичного мистецтва самого Величка.

повернули ні з чим назад додому і в те місто більше вже виходити на Україну не посміли.

Сам Богдан Хмельницький, після того як виправив на Ташлик військо на чолі з Богуном та іншими полковниками, упав у недугу <sup>645</sup> і, протягнувши ще невеликий час у хворобі <sup>646</sup>, докінчив у Чигрині, так і не докрутивши військової махину війни з поляками, своє великотрудне й великопечальне життя <sup>647</sup>, лишивши махину війни своїм спадкоємцям, козацьким гетьманам, а всій осиротілій по собі Україні немалий жаль. Коли повернулося з Ташлика згадане військо, саме на Велику Пречисту <sup>648</sup>, при зібранні всіх полковників та старшин Запорозького війська в Чигрині згаданий вище доглядач митрополитичого престолу преосвященний Лазар Баранович, прибувши з Києва, взяв з Чигрина при великій публіці і з церемоніями тіло Хмельницького і, перенісши в його маєтність Суботів, поховав його в кам'яній церкві <sup>649</sup>, поставленій його ж, Хмельницького, коштом. При цьому погребі були й польські послы, яких прислано до нього, Хмельницького, в інтересах цілої Корони Польської, тобто генерал Пнемевський з товариством <sup>650</sup>.

**Промова на погребі гетьмана військ Запорозьких,  
виголошена його старим секретарем Самоїлом Зоркою  
в Суботіві у серпні 1657 року <sup>651</sup>.**

Жити й умирати — либонь, постановлено так від початку світу  
всесильним божим декретом, висловленим до наших предків,—  
живіте і множитесь, бо землею ви є і до землі підете. Однак смерть



Портрет Ф. Балабана (5).



Герб Б. Хмельницького  
і вірш на герб (15).

людська звика наповнювати серця живих непохитним і непогамованим жалем, панове полковники і вся старшино з усім товариством Запорозького війська! Прийшлося нині й нам після веселих минулих часів слухати смутні плачі і рясними сльозами заливати обличчя наше, коли мусимо оце оглядати на смертнім катафалку і віддавати останню шану нашому гетьманові Богданові Хмельницькому, справедньому, даному нам від Бога вождеві, якого забрала від нас невблаганна смерть.

Помер, полишивши по собі немертну славу, той добрий вождь наш, дякуючи голові якого не тільки ми, його підручні, але й уся Малої Русі Річ Посполита могла жити довгі літа при щасливих успіхах. Помер той, кому разом із вашою милістю панством всю-

<sup>652</sup> *Евксінопонт* — грецька назва Чорного моря.

<sup>653</sup> Див. приміт. 14.

<sup>654</sup> Так могла сказати людина, що бачила загибель тих вольностей.

<sup>655</sup> *Сцитги*, *цимбри*, *хозари* — назви стародавніх племен. *Сцитги* — це скіфи, *скити*; *цимбри* — кимбри, давньогерманський народ, що довго був пострахом римлянам, розбитий римськими військами в 101 р. до н. е.; *хозари* — напівкочові тюркські племена, що жили в I тис. н. е. в степах Південно-Східної Європи, в середині VII ст. утворили державу — Хазарський каганат, після X ст. про них згадок нема.

<sup>656</sup> *Вертепи* — пустелі, хащі, відлюдні місця.

<sup>657</sup> Див. приміт. 131.

<sup>658</sup> *Руський* — тут і далі у Літописі С. Величка термін «руський» подається у значенні український.

<sup>659</sup> *Ордонатер* — див. приміт. 141. *Шкаденберг* (*Скаденберг*) — власне, *Георг Кастріот* (1404—1467), національний герой албанців, який у 1443 р. підняв повстання проти турків і переміг їх.

ди допомагала всемогутня рука божа стояти при своїй правді за вольність та свої старожитні права проти братів, але разом із тим ворогів наших — польських савроматів. Помер той, від чийого гарматного й мушкетного грому не лише тремтіла ясновітна старожитних вандалів Сармація і обидва береги бурливого Евксінопонту <sup>652</sup> зі своїми міцними замками й фортецями (особливо в 1621 році <sup>653</sup>, коли точилася під Хотиним не без участі братів наших, козаків, щаслива для Корони Польської війна з імператором оттоманським Османом), але й дрижали, й тряслися огорнені мушкетним козацьким порохом і самі царгородські стіни. Помер, зрештою, той, завдяки справі якого могли сподіватися ніколи не вмирати <sup>654</sup> оживлені старожитні права й вольності українські та цілого Запорозького війська. Не стає мені часу, щоб висловити й вичислити цноти й вашу лицарську діяльність, яку ви хвалебно виказали при даному собі від бога вождеві й гетьманові Хмельницькому за пошкоджені й потоптані поляками старожитні права й вольності братів своїх на багатьох місцях з великою перевагою й відвагою, наслідуючи в тому старовічних предків слов'ян, які давали воєнну допомогу й великому Александрові Македонському, а також сцитгів, цимбрів і козарів <sup>655</sup>. Нехай виповідають людською мовою про лицарську діяльність вашу поля й долини, вертепи <sup>656</sup> й гори, мури й гарматні рури, коли ви ставали й воювали за свої вольності з мужнім і величним серцем, з лицарською й богатирською відвагою проти ворогів і братів своїх сарматопольських <sup>657</sup>, і це ви доказували при всемогутній божій помочі на Жовтій Воді, під Корсунем, Пилявою, під Збаражем, Зборовом, Берестечком, під Білою Церквою, Львовом і Замостям, під Нестерваром і Баром, Кам'янець-Подільським і Жванцем, Батогом і Охматовом та і в інших багатьох місцях, яких не вилічу.

До тебе звертаюся з доброю мовою, милий наш вождю, державний руський <sup>658</sup> Одонацерю, славний Шкандербеку <sup>659</sup>, гетьмане славного всього Запорозького війська і цілої козако-руської України Хмельницький Богдане, до тебе мова, скутого зараз поміж чотирма дошками і мовчазного, вимови й розпоряджень якого незадовго



Пам'ятник під Цецорою (40).

<sup>660</sup> *Гарпократ* — грецька транскрипція назви єгипетського бога Гора. Він утілював ідею сонця, зображували його з пальцем правої руки в роті. Греки не зрозуміли цього символу і зробили його богом мовчання.

<sup>661</sup> *Atis (Atic)* — грецьке божество, син Нани, дочки річкового бога Сангарія. Нібито трагічно загинув; влаштовувалися свята в його честь.

перед цим слухало нас сто тисяч, і ми ставали готові на всякий твій кивок! Чому так швидко став ти мовчазним Гарпократом <sup>660</sup>, принаймні наслідуєш німого Атіса <sup>661</sup>, промов до нас, братів своїх і навчи нас, як маємо жити без тебе і як поводитися з навколишніми нашими друзями й ворогами! Адже це той німородний Атіс застеріг ретельною вимовою батька свого, короля, що його має забити власний жовнір! Ти ж, уміючи доброї мови, вимов і дай нам пересторогу, щоб не були ми звойовані й переможені ворогами нашими. Одволічи хоч на малу хвилю теперішнє право твоєї смертоносиці і промов до нас ласкаво й по-доброму, як нам далі жити, ласкавий і добрий наш гетьмане, а коли такий пильний вже декрет смертоносиці і того ти над змогу живих не здатен учинити, то принаймні вмоли там, у божім маєстаті, куди посилають тебе, надпотужного пана, щоб по відході твоїм ударував нас щасливим життям і зберіг у цілості та мирі від усіляких ворогів нашу вітчизну. А ми навзаєм за тебе, живучи тут, на землі, прирікаємо й зобов'язуємося благати божий маєстат, щоб наділив хвалою своєю своїх вибранців. Амінь!

Церква в Суботіві (33).



За два місяці до смерті Хмельницького король Ян-Казимир послав приватний універсал про виправу в посольстві вдруге чи вже втретє <sup>662</sup> до козаків генерала Пнемевського з товариством, щоб знову примирити з собою Хмельницького та Запорозьке військо і приєднати до Корони Польської, а від московського союзу відірвати. Писаний цей універсал був до писаря Хмельницького Виговського <sup>663</sup>, але без визначення його імені, тільки з бажанням, щоб він допоміг названому послові своїм розумом у тому вельми потрібному коронному ділі. При цьому послові Хмельницький докінчив і життя своє і був похований, так і не схилившись до хитрих лядських і Виговського намов <sup>664</sup> та оман, і таким чином не змінив своєї вірності великому російському государеві. Але чого поляки не взяли в Хмельницького, те невзбарі взяли у згаданого Виговського, звабивши його на свій бік, і довели його до зради російському государеві на крайнє розорення України,— про це буде оповіджено далі.

Звідсіля можна пізнати їхню, поляків, гординю, хитрість і злобу до православних; вони завжди не розбиралися в теперішніх і минулих подіях, бо аж ніяк не годилися з Хмельницьким і хотіли з ним прощатися, коли він багаторазово, як було показано попереду, шукав у них ласки й примирення. Але коли він, збридивши їхню гординю, прихилився до православного російського монарха, навічно відкинувшись від них, вони вже самі почали шукати в Хмельниць-

<sup>662</sup> Див. приміт. 650.

<sup>663</sup> Ми не маємо фактів, що виказували б про польські симпатії І. Виговського за життя Хмельницького. Прихильником польсько-козацької згоди вважали тоді П. Тетерю (до нього звертався С. Беневський, коли вибирався до Хмельницького, а ще раніше — посланець Беневського К. Перетяткович). Можливо, лист, що його подає Величко, адресувався Тетері, хоч Беневський добре знався і з Виговським.

<sup>664</sup> Про такі намови Виговського поки що не знаємо нічого. Величко повторює тут слова Твардовського.

кого доброхотства до себе й мирного схилення. Хай би поляки запам'ятали приказки: «Первого не кидайте торгу» і «тоді дери лика, коли деруться» — оскільки все на світі з часом спливає і людські наміри не приходять до сподіваного свого завершення.



Суботівські хрести.  
Мал. Т. Шевченка (15).

**«Ян-Казимир, з божої ласки король польський,  
великий князь литовський, руський, прусський,  
мазовецький, жмудський, інфлянтський, смоленський,  
чернігівський, шведський, готський,  
вандальський дідичний король.**

Уроджений і прихильний до нас, ми не втомлюємось у нашому старанні, яке взяли від початку нашого панування на себе, щоб заспокоювати держави, довірені нам від Бога, і пригашувати внутрішню пожежу, бо взагалі ми хочемо довести ту нашу ціль до пожаданого кінця й тепер. Отож висилаємо знову уродженого Пнемевського, генерала й посла нашого та Річі Посполитої, до уродженого Хмельницького, Запорозького гетьмана, щиро нам милого. Але достатньо ми поінформовані, що твоя ясна милість користується великою повагою, яку заслужив в уродженого гетьмана і всього війська Запорозького відвагою і своєю спритністю, а також вправністю у лицарському ділі<sup>665</sup>, і багато що можеш. Через це жадаємо, щоб твоя вельми ясна милість схилився до такого святоблого і потрібного всьому християнству діла і допоміг тут нам, маючи ту від нас неодмінну королівську декларацію, що ми все те, що сталося, спільні гріхи, офіруємо справедливому Богові і нічого іншого та пожаданішого не маємо в серці над спільне добро, цілісність та безпеку як Річі Посполитої, так і Запорозького війська. І коли велика, ясна твоя милість виявить свою зичливість у тій оказії, щоб заспокоїти розрух у спільній вітчизні, то будемо віддячувати те вельми ясній твоїй милості всілякою нашою ласкою і щедротливістю. При цьому зичимо твоїй милості від пана Бога здоров'я.

*Даний у Данкові, дня 13 червня, року панського 1657-го,  
а нашого польського й шведського панування десятого року.*

(М.П.К.) Ян-Казимир, король»<sup>666</sup>



Дерев'яна церква в Суботіві (28).

<sup>665</sup> Виговський за життя Хмельницького не мав воєнної слави, це пізніше закидала йому опозиція.

<sup>666</sup> Підпис подано латиницею, тоді як весь лист перекладено.



Б. Хмельницький з полками і Україна (20).

## РОЗДІЛ X

*Про те, чому Хмельницький звелів поховати себе не в Чигрині, а у Суботіві, і про суботівські його грунти, як вони йому досталися; про Чигринський і Терехтемирівський уїзди, здавна віддані козакам, а потім неслухно відняті поляками; нарешті, короткий спогад про Хотинську війну.*

Коли хто з цікавості захотів би знати, чого Хмельницький, будиши шляхетської руської породи, велів поховати себе після своєї смерті не в столичнім і предковичнім козацьким місті Чигрині, але в Суботіві, то хай знає, що він як за життя свого не волів бути

<sup>667</sup> Див. приміт. 15, 50. Хутір осадив батько Хмельницького.

<sup>668</sup> Див. приміт. 14.

<sup>669</sup> Прогалина. Має бути: Жигмунда III.

<sup>670</sup> Див. приміт. 14.

<sup>671</sup> Число не проставлено.

<sup>672</sup> Див. приміт. 33.

<sup>673</sup> Див. приміт. 95.

<sup>674</sup> Тут маємо цікавий анахронізм, який широко використовували козаки. Вони вважали свій стан предковичним. Величкове ж пояснення причин похорону Хмельницького в Суботіві химерне, але побудовано його на певній сумі козацьких протиріч і на їхній непевності в посіданні свого права.

<sup>675</sup> Див. приміт. 51.

<sup>676</sup> Цікаво, що посідання Конєцпольського вважається законним, а Чаплинського, який діяв тими ж методами, — ні. Очевидно, справа тут у санкції короля.

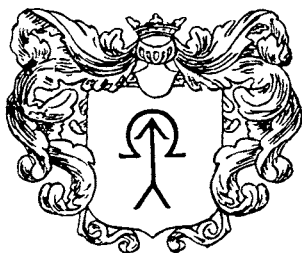

Герб Нечаїв (32).

лядським підданим, так і після смерті не хотів почитати до судного дня на загальній козацькій землі у Чигрині, яка вже тоді була у підданстві коронного хоружого Конєцпольського, а на своїй, істій, заслуженій власною кров'ю суботівській землі і в камінній церкві, зведеної його старанням і коштом. Бо Суботів осадив собі Хмельницький <sup>667</sup> на ґрунтах і землях, які він здобув кров'ю й воєнними потамаи на загальне добро Корони Польської в численних воєнних оказіях, а надто в 1621 році <sup>668</sup> (що підтверджує на п'ятому листі в своїй книзі й Твардовський) на Чорному морі за указом короля Жигмунда [...] <sup>669</sup> і сина його Владислава. Бо коли король Жигмунд хотів помститися за свою образу від турчина й розгром завдяки зраді польського й козацького війська з генералом Жолкевським на Цецорі, чи Церорі <sup>670</sup>, і щасливо відправляв багатоденну війну під Хотинном з турецьким царем Османом через свого сина принца Владислава і генерала Хоткевича (про це дивися попереду лист [...] <sup>671</sup>, то за Жигмундовим і принца Владислава указом Хмельницький усе-таки працював щасливо на Чорному морі з десятьма тисячами козацького війська, де перемиг багато турецьких суден із гарматами. І за ту ж бо вірну службу Хмельницького були йому навечно надані спершу від короля Жигмунда, потім від сина його, короля Владислава, який сів на Польському королівстві після свого батька Жигмунда в 1636 році <sup>672</sup>, і були стверджені обома королівськими привілеями згадані суботівські ґрунти й землі. Ці привілеї, відібравши Суботів, захопив був оманом в Хмельницького Чаплинський, а потім почав шукати і його голови, однак загубив від Хмельницького свою <sup>673</sup>, не доп'явши того, з чого міг би завести свою лядську душу в ще більшу проказу гріха.

Не хотів тому-бо Хмельницький бути похований у тій чигринській землі, яка вже тоді, як казав вище, відійшла була через неправильне і гвалтовне право, зі зламанням давніх прав Запорозького війська з-під козацької влади в державу й підданство згаданому Конєцпольському, через що довгий час точилася між Хмельницьким і поляками війна, яка принесла превелике й пребагате зобопіль пролиття людської крові. Адже вся, що лежить обіруч Дніпра, Мала Росія була від давніх і старовічних часів вітчизною козаків, і ляхи лише через заздрісність заволоділи нею і відняли давні її свободи <sup>674</sup>. А Чигринський і Терехтемирівський повіти доти (як Хмельницький почав війну) завжди лишалися козацькими пристаниськами та житлом — про це свідчить і Твардовський у першій частині своєї книги, названої «Війна домовая», на п'ятому листі, — і до держави лядських панів (окрім самого короля) принаймні не належали. Коли ж те старожитне козацьке право над правду і християнське сумління було поляками змінене і Чигринський повіт віддано від королівського імені у підданство коронному хоружому Конєцпольському за його заздрісливим проханням і неситим бажанням, тоді Чаплинський (про нього досить було написано на початку війни Хмельницького), чигринський староста Конєцпольського, перебравши міру в нанесенні кривд та образ людям і козакам, спробував у той-таки спосіб утиснути й образити його, Хмельницького, віднявши в нього (як раніш уже про це писалося) не лише його Суботівську слободу зі всіма заслуженими ґрунтами, але й, гидко збезчестивши його самого чотириденним ув'язненням поміж злодіїв <sup>675</sup>, а також потиличниками, загнав його за Запорожжя та до Криму, запаливши тим самим вогонь козацької війни проти поляків <sup>676</sup>.

#### ВИВІД ПРО ГОРОВОДІ КОЗАЦЬКІ ПОЛКИ, ЩО БУЛИ І Є НІНІ В МАЛІЙ РОСІЇ ОБІРУЧ ДНІПРА.

Під час лядської комісії з козаками, яка була після війни з козацькими гетьманами Острянином та Гунею на Масловому Ставу у 1638 році, коли постановили над козаками замість гетьманів



Підписи козацької старшини.—  
Факсиміле (32).

лядських комісарів, про що дивися лист попереду [...] <sup>677</sup>, найменовано й постановлено було шестеро козацьких полків з їхньою старшиною.

А саме:

Черкаський, Корсунський, Каневський, Чигринський, Білоцерківський та Переяславський.

<sup>677</sup> Число не проставлене.

<sup>678</sup> Дані про полки неточні. З 1650 по 1654 р. на Україні було 17 територіальних полків і три військові. Ще М. Максимович помітив, що в цьому місці Величко начислює не 20, а 21 полк, тобто перерахує полки свого часу, додавши до того полк Подільський, якого при ньому вже не було. Богуславський полк утворився за Мазепиною гетьманування. Стародубський полк було виділено з Ніжинського в 1663 р. Лубенського полку не було ще в 1657 р.— ця територія входила до Миргородського полку. Утворено Лубенський полк за Виговського. Взагалі складається враження, що перед нами чернетка до таблиці полків, старшини і полковників.

<sup>679</sup> На тому боці Дніпра — Правобережжя, на цьому боці — Лівобережжя.

<sup>680</sup> Генеральна старшина не перерахована. Заповнюємо цю прогалину. За Хмельницького були генеральні обозні: І. Черняга — в 1648—1649 рр.; Ф. Коробка — в 1650 р., Т. Носач — у 1648—1650 рр.— прилуцький полковник, з 1655 р.— обозний. Генеральні осавули: М. Лучченко (Мисько), був осавулом у 1649 р. і за Виговського також; Д. Лисовець (Демко Чигиринський), був осавулом у 1649 р., у листопаді 1654 р. згадується вже як покійник; І. Ковалевський — з 1655 р. до серпня 1658 р. Генеральні судді: Матіаш, ближче невідомий, — 1649 р.; С. Богданович-Зарудний — з 1652 р. Генеральним писарем був весь час, від червня 1648 р. до кінця гетьманування Хмельницького, — І. Виговський.

На початку війни Хмельницького з поляками у 1648 році учинилося обіруч Дніпра 20 козацьких полків <sup>678</sup>.

А саме: на тому боці <sup>679</sup> Дніпра 10 —

Чигринський, Каневський, Черкаський, Корсунський, Богуславський, Білоцерківський, Павлоцький, Брацлавський, Кальницький і Уманський, Подільський.

І на цьому боці Дніпра 10 —

Київський, Переяславський, Чернігівський, Стародубський, Ніжинський, Прилуцький, Лубенський, Миргородський, Гадяцький і Полтавський.

Вважаю за потрібне перерахувати тут, при кінці життя Хмельницького, його старшину і полковників, як живих, так і тих, що були побиті поляками на різних місцях і у різні роки.

СТАРШИНА ГЕНЕРАЛЬНА <sup>680</sup>

ПОЛКОВНИКИ ЖИВІ:

Богун, Антон, Остап, Кривоніс, Полкожух, Тиша, Головацький, Немирич, Федоренко, Павло Тетеря, Демко, Глухий, Криса, Переяславець, Горкуша <sup>681</sup>.

<sup>681</sup> Богун Іван — був полковником кальницьким з лютого 1649 р., мав ще титул подільського полковника; Жданович Антон — був полковником київським з жовтня 1649 р. до липня 1653 р., коли був затриманий поляками як посол (див. приміт. 249, 251—254); Гоголь Остап (див. приміт. 147); Кривоніс Максим тоді вже не жив, був нетерито-

ріальним полковником (див. приміт. 147); Полкожух, Півторажух — місце урядування визначити годі; Тиша Михайло — короткотривало очолював Звягельський полк у квітні 1649 р.; Головацький Петро — очолював, як і Кривоніс, чернь, на той час уже не жив; Немирич Юрій — щодо нього звістки розходяться, деякі дослідники кажуть,

що він був полковником за життя Хмельницького, але певніше, що прийшов до Хмельницького перед його смертю і полковником за його життя не був; Федоренко — деякі дослідники вважають, що ця особа ідентична з Богунном, хоч є підстави припускати, що Величко мав рацію, розрізняючи їх; Терця Павло — був переяславським полковником з липня 1653 р.; Демко — хто такий — неясно, знаємо Лисовця Демка, генерального осавула (див. приміт. 680), який помер за життя Хмельницького. Грабянка та «Історія Русів» ототожнюють цього Демка з Многогрішним, і дехто з істориків це прийняв. Вірогідніше, проте, що тут йдеться про Д. Лисовця; Глухий — може, це Остап Глух, що був уманським полковником з жовтня 1649 р. по квітень 1654 р.; Криса Михайло — місце урядування визначити нема змоги; Переяславець Іван — військовий писар, пізніше полковник, був послом Хмельницького в переговорах з поляками в 1650 р. і після битви під Берестечком в 1651 р.; Горкуша Филон — був полковником поліським, брав участь у боях на Прип'ятському фронті влітку 1651 р.

<sup>682</sup> Ганджа Іван — був полковником уманським у червні — липні 1648 р.; Кречовський Михайло — полковник київський з 1648 р. по серпень 1649 р., поліг при обороні української землі від Литви (див. приміт. 52); Золотаренко Іван — полковник ніжинський, наказний гетьман з серпня 1654 р., поліг при здобутті Старого Бихова в 1655 р.; Пободайло Степан — чернігівський полковник, наказний з 1649 р., з липня 1651 р. — чинний, поліг у жовтні 1654 р. в Білорусії; Гладкий Матвій — полковник миргородський з квітня 1649 р., розстріляний Хмельницьким за непокору 1652 р.; Голога Ілля — наказний канівський полковник з червня 1649 р., поліг у боях з литовським військом; Каневський — прізвище ніде не трапляється, але чи це прізвище? Завважимо чернетковість списку, можливо, Величко хотів назвати канівського полковника, та не взнав прізвища, канівськими полковниками були за життя Хмельницького в різний час С. Савиц, Ф. Стародуб, А. Бугенко і наказні — І. Голога, І. Шенгерей та Заблоцький; Небаба Маргин — чернігівський полковник з листопада 1648 р., поліг у липні 1651 р. в боях з литовським находом; Нечай Данило — полковник брацлавський з березня 1649 р., загинув у лютому 1651 р.; Донець тут вписаний як покійник, мабуть, помилково, хоч лишається сумнів, чи полковник Донець, що діяв в часи Виговського, ідентичний з названим Величком; Полуйн — був сотником, його захопили в полон поляки влітку 1648 р. під час боїв Кривоноса з Вишневецьким. Список полковників неповний, немає тут Джалалія, Пушкаря, Гуляницького, Лісницького та ін. — це теж ознака чернетковості списку, тим більше, що в самому Літописі згадується, що Пушкар був полковником за Хмельницького.

<sup>683</sup> Число не проставлено.

## ЗАБИТІ ПОЛКОВНИКИ:

Ганжа, Кречовський, Золотаренко, Пободайло, Гладкий, Голога, Каневський, Небаба, Нечай, Донець, Полуйн <sup>682</sup>.

## РОЗДІЛ XI

*Про вихід шведів із Кракова і про вступ до міста польського короля; про королівський похід на Шведа із Кракова до Мазовії та Пруссів і про успіхи Чернецького в Пруссав; про примус через трактат брандербуржців до Корони Польської, як було колись; про смерть Хмельницького і про неузгоду серед козаків щодо гетьманства; про вибрання в гетьмани Виговського і про його неправедну увагу до поляків.*

Тільки-но шведський генерал Вертз виступив із трьома тисячами своїх шведів із Кракова, як свідчиться на листку [...] <sup>683</sup>, в розділі 8, польський король Ян-Казимир вступив на їхнє місце і, з веселим серцем оволодівши столицею, віддав хвалу й подяку Господові Богу, що приподобив його тою своєю благодаттю <sup>684</sup>. У Кракові, однак, він бавився недовго <sup>685</sup>, а, осадивши місто німецькою піхотою й уміцнивши Краківський замок своїми польськими людьми, сам із іншим польським та цісарським військом рушив з Кракова для воєнного чину над шведами до Мазовії й Пруссів <sup>686</sup>. А Чернецький зі своїм полком і великопольськими хоругвами пішов із поспіхом за королівським розпорядженням до шведської Поморії, де ледь не вперся в самі морські береги, і вогнем та мечем наніс Старограду, Щетінові і всім тамтешнім обивателям превелику тривогу. Від Поморії він ухилився в Пруси, прагнувши випередити згаданого генерала Вертза, що простував туди, і прихилити, як було раніше, до Корони Польської брандербурзького князя, який був тоді вже нейтральний до обох сторін, однак допомагав шведові й обтяжував війною Гданськ. Він, Чернецький, це й справив не без значної шкоди для себе, за допомогою литовського гетьмана Гонсевського та інших польських військ на чолі з Лещинським, так що брандербурзький князь, бувши ущемлений тими польськими військами, схилився до трактату <sup>687</sup> з Чернецьким на таких умовах:

1. Що він, Брандербуржець, не має належати до двірної юрисдикції і старого канону польських королів, лише даватиме щороку Короні Польській шістдесят тисяч злотих, не більше <sup>688</sup>.

2. Що Лембург з Бігомом і Елбліомг <sup>689</sup> до часу виторгував у поляків.

3. Виторгував також Брандербуржець у польського короля амністію, прощення й ласку як щодо своєї вини, так і до вини всіх тих, що разом із ним трималися до того часу шведського боку.

4. Шведові Брандербуржець відмовляє в приязні навіки і сам обіцяється піти на нього війною разом із польським королем <sup>690</sup>.

<sup>684</sup> Це було на початку вересня 1657 р.

<sup>685</sup> Три дні.

<sup>686</sup> До Варшави.

<sup>687</sup> Див. приміт. 629. Це сталося в жовтні — листопаді, коли король з'їхався з брандербурзьким князем. Остаточного договору оформлено 6 листопада.

<sup>688</sup> Цього пункту про гроші не було, більше того, король польський обіцяв заплатити 200 тисяч злотих, а поки що віддавав Ельблонг (який був, однак,

під шведами), давали князеві на ленному (форма феодальної залежності) праві Битов і Ленборк (див. пункт 2) — це робилося у винагороду князеві за участь у війні зі шведами.

<sup>689</sup> Польське написання *Łębork, Bytów, Elbląg*. До речі, коли прийшлося до діла, поляки Ельблонг не віддали.

<sup>690</sup> З умовою, що Польщі допомагатиме Леопольд I.

Отаким миром з Брандебуржцем Велика Польща заслонилася від свого ворога і звеселилася. Аж тут прийшла друга, втішна для польського короля, звістка з України про вищеописану смерть Хмельницького. Якими словами згадує про цю кончину Хмельницького автор Твардовський, подивися, читальнику, в його книзі на 238 листі<sup>691</sup>.

<sup>691</sup> Тут ідуть лайки на Хмельницького.

<sup>692</sup> Ці незгода і розладдя почалися ще за життя Хмельницького, оскільки Хмельницький хотів передати булаву синові Юрію і застерігався від противників (відомо, як покарав він Виговського). Знаємо і про заколоти у війську (див. приміт. 645).

<sup>693</sup> Див. приміт. 663.

<sup>694</sup> Факт узятю у Твардовського.

Після смерті Хмельницького, що сталася на превелику втіху ворогам-полякам, почалася поміж козацтвом і старшиною їхня велика незгода й розладдя щодо гетьманства<sup>692</sup>, оскільки одні давали свої голоси за Юрася Хмельниченка — молодшого, а інші — за генерального писаря при Хмельницькому Виговського. Отой Виговський ще за життя Хмельницького схилявся до приязні з Короною Польською і бажав із нею згоди<sup>693</sup>, надто ж після його, Хмельницького, смерті, бо в своєму листі, писаному до польської королеви при відправленні лядських послів<sup>694</sup>, озивався з доброю увагою на згоду з Короною Польською. А тільки-но він, Виговський, був вибраний згодними голосами старшини й усього козацтва в гетьмани, тоді відразу ж змінив ту приязливу свою увагу до Польщі і, добре вивідавши про тодішні події в ній, постановив обов'язково махину війни з поляками докінчити війною, як це почав був Хмельницький, і ніколи не бути приятелем лядському іменеві. Але чинив то, знати, поперхово, пригуджуючи козацькому війську, що було при обранні його, Виговського, і виявляючи свою неприязнь до поляків на словах, а в серці тримав він інше й бажав полякам усього, чого шукали вони собі в небіжчика Хмельницького і в нього, Виговського, через кількарязових своїх послів<sup>695</sup>.

Портрет І. Виговського (9).



<sup>695</sup> Неясно, про яке відправлення послів йдеться. Коли перше, то тоді був ще живий Хмельницький, і це міг бути дипломатичний маневр, коли ж друге, то Виговський був тоді вже гетьманом, і про якусь згоду ще не було мови (див. приміт. 701). Погодився з поляками Виговський значно пізніше.

<sup>696</sup> У рукописі 190-а сторінка біла, тільки на колонці надпис: «Третій рік шведської війни з поляками, 1657 року». На цій-таки сторінці портрет Виговського, під яким подано: «Вивід про Виговського».

<sup>697</sup> Виговський був православний шляхтич з Овруцької околичної шляхти герба Абданк.

<sup>698</sup> Виговський почав свою кар'єру в 30-х рр. на Волині у міським (городським) суді. 1635 р. він був намісником Луцького староства. 1638 р. їздив до козаків з польськими комісарами як писар робити згоду.

<sup>699</sup> Число не проставлене.

Вивід про Виговського<sup>696</sup>.

Іван Виговський був за походженням із руської, що перебував під Польською державою, шляхти<sup>697</sup>, а, вивчений вільним наукам, славився за дотепного і вправного у писарських справах, однак завдяки тимчасовій марності і з огляду на цьогосвітні гаразди був єдиного духу з поляками. Через це він слугував перед війною Хмельницького писарем при польському комісарі<sup>698</sup>, поставленому поляками над козаками замість гетьмана, згідно постанови комісії, яка відбулася після Острянської війни біля Маслового Ставу (дивися про це лист [...] <sup>699</sup>); і, будучи ото писарем при польському комісарові, він познайомився з Хмельницьким. Коли ж після втечі



Герб І. Виговського (2).

<sup>700</sup> Дата хибна. Виговського обрали гетьманом 26 серпня (за ст. ст.) у Чигирині, дехто називає і Суботів; 11 жовтня на раді в Корсуні цей вибір підтверджено. Вибрано його гетьманом, бо Юрій був неповнолітній.

<sup>701</sup> Виговський затримав польських послів і не робив перед Москвою секретів з місії Беневського. Умова з Беневським теж нейтральна. Обидві сторони зобов'язувалися дотримуватися кордону, для козаків — по Случ, для поляків — по Горинь, територія між ріками нейтральна. Більшого польські послі не досягли. Беневський виїхав з України на початку жовтня. В час обрання Виговського були в Чигирині російські послі (Кікін, Роколов), які вели вивідчу роботу, але про польські затівки Виговського в цей час мовчали.

<sup>702</sup> Пушкар був полтавським полковником від жовтня 1649 р. Він був присутній при обранні Виговського також і на Корсунській раді, на якій підтверджено Виговського на гетьмана. Його опозиція виявилася пізніше: в листопаді — грудні.

<sup>703</sup> Вибрання Виговського не тяглося кілька тижнів, це сталося протягом одного дня і без ніяких незгод під час обрання.

<sup>704</sup> Про це переконливих фактів не збереглося.

<sup>705</sup> Див. приміт. 702.

Хмельницького з Чигрина до Запорозжя комісар із гетьмановим сином був виправлений коронними гетьманами до Запорозжя проти Хмельницького, тоді Хмельницький зустрів був їх, поляків, на Жовтій Воді і розгромив при всещільній божій допомозі, вибивши їх усіх до ноги. У цій поразці одні впали трупом, а інші з цим Виговським досталися живцем в ординські руки. Побачивши себе в смертельній небезпеці, Виговський упав до ніг Хмельницького зі слізним проханням, аби той визволив його з тієї татарської неволі, зобов'язуючись щиро йому теє відслужувати. Хмельницький тоді, задля свого знайомства, через обов'язок і слізне прохання, а найбільше з християнської любові, викупив його, Виговського, в татарина за невелику ціну чи, як оповідають старі люди, виміняв за одну шакапу і, відібравши потім у нього, Виговського, тверду присягу на вірну і щирю до себе приязнь та зичливість, поставив його генеральним військовим писарем. На тому писарстві він, Виговський, вірно служив Хмельницькому ледве не десять років, добув і до смерті його, а коли Хмельницький, лишившись при непорушній вірності своєму російському государеві, помер, був вибраний старшиною і Запорозьким військом гетьманом. Але на тому гетьманському уряді він мало прожив, зберігаючи вірність своєму государю (про що з'явить подальша оповідь), відійшов од нього і перекинувся до поляків, навівши на малоросійську Україну велике лихо, розрух, кровопролиття і крайній розор. А поставлений був Виговський гетьманом у Чигрині року тоді сушого 1657-го, 12 вересня <sup>700</sup>.

## РОЗДІЛ XII

*Про вибрання Виговського на гетьманство після Хмельницького; про листи його до запорожців, послані через нарочних послів, із висловленням своєї вірності; про вислання їм, запорожцям, грошей і про відповідь йому на те запорожців.*

Після смерті і знаменитих похоронів у Суботіві гетьмана Запорозьких військ Богдана Хмельницького, ще не відправляючи й лядських послів, генерала Пнемевського з товаришами, було вчинено між старшиною й черню городового Запорозького війська раду, кого вибрати на місце Хмельницького новим гетьманом. Здобути цей гонор таємно старався Виговський, отож найбільше він і радив учинити постановлення гетьмана (до чого штовхала його і власна на той час потреба), щоб підупала Україна не була сиротою без свого власного господаря. Допомогали Виговському у тому вибранні на гетьманство і згадані вже лядські послі <sup>701</sup>, які надихнули своїм духом Виговського на відступництво від російського союзу і щедро його обнадіяли як словесними й письмовими пропозиціями, так і листовними королівськими упевненнями в його, королівській, ласці. А що при погребі Хмельницького не було кількох полковників, у тому числі й Мартина Пушкаря <sup>702</sup>, через це була щодо обрання гетьмана незгода і те вибрання протяглося кілька тижнів <sup>703</sup>. Відсутніх полковників було запрошено в Чигрин на ту гетьманську елекцію через особливі листи. Полковник полтавський Пушкар завчасу провідав, що багато хто хоче вибрати на гетьманство Виговського, і, маючи до нього свою особливу антипатію та недоброхитство, не лише не поїхав на те вибрання з Полтави, але й відпровадив і листоподавця із лайливими й ущипливими словами на Виговського, сказавши, що вважає Виговського не достойним гетьманського уряду і знає на ту достойність кращих та заслуженіших товаришів у Запорозькому війську.

Сонм старшин і черні Запорозького війська, що зібрався в Чигрині на гетьманську елекцію, був тоді частково скорумпований Виговським <sup>704</sup>, а частково був обнадіяний його ласкою та увагою і визнав Пушкаря за противника своєї волі і загального добра <sup>705</sup>; отож рада, вже не чекаючи його голосів, учинила одноголосно

<sup>706</sup> Див. приміт. 701. Треба сказати, що в цей час Виговський приймав багатьох послів. Тут були шведські послы (Г. Ліліекрон), відпоручники Туреччини, Криму, Волоської та Мунтянської земель і Австрії. Австрійські послы намагались поєднати Польщу з Україною, але успіху не мали. На початку жовтня зі Швецією було постановлено офіційний договір. Величко цих фактів не знає, взагалі дані його про цей час ідуть тільки від Твардовського.

<sup>707</sup> Частина істориків бере під сумнів ці листи щодо їх автентичності. Ми знаємо, однак, факт, що Виговський у цей час таки листувався з Запорозькою Січчю — він казав про це московському послу Кікіну ще 31 серпня. Крім того, листи впадають у тон тої ідеології, з якою справді виступає в цей момент Січ у своїй опозиції до городового війська. Але Величкова стилізація листів відчутна.

<sup>708</sup> Див. приміт. 703.

<sup>709</sup> Виговський справді це скрізь підкреслював, хоч невідомо, чи було то широко.

Група запорожців (20).

гетьманом Виговського. Він тоді, вступивши на той гетьманський уряд і прийнявши до своїх рук належні гетьманському гонорові клейноди, розпустив додому задоволену постановою старшину і городове Запорозьке військо і чесно відправив з невідмінною своєю пошаною й доброзичливістю до Корони Польської і згаданих польських послів <sup>706</sup>. А до Запорозької Січі він зараз-но виправив своїх посланців і написав до запорожців отакий свій лист <sup>707</sup>:

**Пане отамане кошовий війська низового Запорозького з усім старшим і меншим товариством, до нас вельми зичливі панове й брати!**

Оце нині обійняла нас велика скорбота й печаль, адже невблаганна смерть відняла від нас і від вас, усього війська Запорозького, любого й доброго вождя й гетьмана нашого Богдана Хмельницького і постановила віддати його від нас до земних надр. Це було вчинено в минулому серпні після Великої Пречистої, коли згідно його передсмертного бажання ми перенесли його з Чигрина в Суботів і поховали в кам'яній церкві, поставленій на його, небіжчика, кошти. Але ми загаялися звідомити про ту небіжчикову кончину вас, наших братів, і це сталося від того, що зараз-таки після похорону небіжчика генеральна старшина й полковники, як і вся чернь Запорозького війська, що була тут, на похоронах небіжчика, старалися постановити над собою нового гетьмана. Це вибрання через їхні незгоди й неузгоди протяглося аж кілька тижнів <sup>708</sup>. Нині ж, за божим благословенням і своїм позгодним та єдинодушним словом, вони, панове старшина і чернь Запорозького війська, вибрали й постановили собі за вождя й гетьмана мене, Виговського, вручивши вже мені й клейноди військові, які належать до гетьманського уряду. Їх я, над моє хотіння <sup>709</sup>, хоч і прийняв до своїх рук, однак без волі і згоди вас, наших братів, усього війська низового Запорозького, зовсім затверджуватися на тому гетьманському уряді не хочу,



оскільки ви, військо низове Запорозьке, складаєте корінь і утвердження честі та вікопомної слави іншим городовим україно-малоросійським військам, правдешньої братії своєї; отак хай і влада ваша верховодить і має силу у вибранні й постановленні собі гетьмана. Вільно вам, братам нашим, мене від того уряду відмінити, а поставити й затвердити за своїм бажанням на ту достойність іншого. Як і попередник мій, славної пам'яті Богдан Хмельницький, який у різних випадках за свого уряду чинив усе лише з відома й поради вашої, своїх братів, війська Запорозького, так і я, коли залишуся без зміни на своєму нинішньому уряді, ходитиму його, мого попередника, шляхом, не принижуючи честі й сили вашої, війська Запорозького, і буду все погоджувати з вашою волею. І коли ваша, братів наших, одностайна згода неодмінно дозволить мені лишатися на цьому гетьманському уряді, то, виписуючи вам свій низький уклін, дуже прошу вашої милості панства, щоб і до мене заховали таку свою братерську приязнь, любов і старання, які мали до попередника мого пана Богдана Хмельницького, і в чому не прикличе воєнна потреба, щоб допомагали мені задля оборони своєї малоросійської вітчизни мужньою й великодушною своєю силою,— труд оцей ваш буде винагороджений коли не мною, то напевне богом і матір'ю вашою Малою Росією.

Згідно небіжчикового, пана Хмельницького, заповіту, щоб поминали душу його в тамтешній січовій церкві у ваших братерських серцях, посилаємо вашій милості панству через цих нарочних посланців дві тисячі наших битих галярів, а третю тисячу з нашої власної шкатули. Їх, ваша милість панство, звольте ласкаво прийняти і розподілити поміж себе, винагородивши слушно й тамтешніх церковних служителів і наказавши їм відправляти цілорічні сорокоусні молитви за небіжчикову душу і за наше спасіння. Це все виклавши і просячи про швидку до нас відповідь, зичимо щирим серцем вашій милості панству, любим братам нашим, доброго здоров'я від пана Бога і щасливо заживати на довгі літа життя-буття.

<sup>710</sup> Дата сумнівна, вона підведена під Величкову дату обрання Виговського (12 вересня).

З Чигрина, 16 вересня 1657 року <sup>710</sup>.

Іоанн Виговський,  
новопостановлений його царської пресвітлої величності  
Запорозького війська і всієї Малої,  
що лежить обіруч Дніпра <sup>711</sup>,  
Росії гетьман.

<sup>711</sup> Термін у часи Виговського не вживався.

На той лист Виговського учинена була від запорожців та Січі така відповідь <sup>712</sup>:

Ясновельможний малоросійський обох берегів Дніпра  
і всього війська Запорозького  
новопостановлений гетьмане Виговський,  
до нас вельми милостивий пане-брате  
і ласкавий добродійнику!

<sup>712</sup> Лист вважається неавтентичним, повторює помилки Величка, хоч тогочасну ситуацію змальовує досить правильно (див. приміт. 707).

Ми відібрали у вашому панському до нас, низового Запорозького війська, листі, посланому через нарочних посланців, два звітлення: сумне й радісне. Перше наповнило вщерть наші серця печалю й обтяжило, адже через невідворотну смерть за декретом вишнього Бога, що володіє людським життям, позбулися ми свого гетьмана, доброго вождя і старатливого оборонця від ворогів вітчизни нашої пана Богдана Хмельницького, якому, після численних тутешніх подвигів та трудів, хай подасть Господь Бог на лоні Авраамовому, в райських поселеннях вічне заспокоєння, щиро того зичимо. Однак інше, тобто вибрання на гетьманський уряд вашої панської милості, нас частково звеселило і змінило теперішню печаль, бо осиротіла вітчизна наша, одержавши собі нового

господаря — вас, може бути під вашим проводом певна своєї оборони від ворожих відступів і обмов. Тільки ж те вибрання і постановлення ваше не повинно було зачинатися й вершитися без волі й ради нашої, всього низового Запорозького війська, а лише через панів генеральну старшину, полковників і все городове українське військо, оскільки небіжчик Богдан Хмельницький прийняв начало свого гетьманства не в Чигрині, але в нашому Січовому коші, і не від городового, але від нас, низового війська Запорозького; і при нашій погодженості, а найбільше при всесильній божій помочі, щасливо переміг у перше літо своєї війни ворога. Але оскільки це вже сталося, то й ми для загального добра нашої малоросійської вітчизни того постановлення порушувати і знімати не хочемо, кладучи те на премудрий божий нагляд, як кажуть ото в приказці: «Голос людський голос побиває божий», — і приєднуємося до голосу й волі людських, братів наших малоросійських, які вибрали й постановили на ту гетьманську достойність вашу милість пана<sup>713</sup>. Тим більше, що ми прочитали в листі вашім панським, який написали оце до нас, таку обітницю й забезпечення, що, лишаючися на тому гетьманському уряді, йтимеш шляхом свого попередника, славної пам'яті Богдана Хмельницького, заховуючи в своїй ласці нас, військо низове Запорозьке, і без нашої волі та військової ради не зачинаючи ніяких затівок та новинок, не кажучи вже про те, коли йтиметься про загальне добро чи занепад нашої вітчизни. Коли це ваша милість пан виконуватимеш дійово, то й від нас, всього низового Запорозького війська, можеш бути певний у щирій до себе приязні та зичливості і матимеш в усіх своїх бажаннях невідомну прихильність та військовою допомогою.

Тільки ж турбує нас у тих ваших панських забезпеченнях та зобов'язаннях якась непевність, бо після смерті небіжчика пана Хмельницького писав ваша милість пан від себе одного (як звідомилися ми з певного донесення) до найяснішої польської Яна-Казимірової королеви, шукаючи в неї собі ласки і просячи в неї клопотання до його королівської величності, бо хочеш відкинутися від держави й сильної протекції пресвітлого і самодержавного Олексія Михайловича, всеросійського монарха; а присвоїти і підхилити по-колишньому до Корони Польської<sup>714</sup> вітчизну малоросійську, яка завдяки військовій зброї відсіклася і звільнилася від неї під керівництвом покійного гетьмана нашого Богдана Хмельницького з великим пролиттям крові наших братів. Коли маєш учинити таке неперемінно, то завчасу знай, що ми, військо низове Запорозьке, не будемо в тому слідувати вашій волі і не хочемо накладати зрадницького титулу на наше славне ім'я. Та й хай сама ваша милість пан зволить лишень роздивитися і цілком уважити, під яким монархом ми можемо сподіватися собі ліпшого життя і без сумніву визначати свій майбутній добробут, а тоді робить висновки, чи бути нам під єдиновірним православним государем, царем московським, якого ми ще нічим не образили, чи під чужовірною, що перебуває в римській відступницькій релігії та блуді, Короною Польською, яка дуже на нас роздразнена й ображена. Товариство наше низове самохітне, що було на його, монаршій, військової службі у Литві й Інфлянтах<sup>715</sup>, хвалиться, повернувшись звідтіля до Січі, великою ласкою й любов'ю, що була явлена до них від великоросіян. Цієї ласки ми від них сподіваємося і безсумнівно маємо надію на неї й надалі, а особливо від доброморального й добросердного отця й добродія нашого, його царської пресвітлої величності; через те ми готові й самі стати, не шкодуючи свого здоров'я, за його превисоку монаршу честь і православну державу проти всякого його ворога. Коли б ваша милість пан побачив некорисне щось до себе і для нашої вітчизни з боку його величності, то можеш, не міняючи своєї вірності, писати й просити про те до його пресвітлої величності через своїх послів, — ми сподіваємося, що не лише у великому, але й у найменшому бажанні й проханні вашому його царська величність не зволить відмовити своєї монаршої благодаті, зважаючи

<sup>713</sup> Є дані, що запорожці не визнали вибрання Виговського на гетьмана. Я. Барабаш, що був тоді кошовим, оголосив цей вибір недійсним, оскільки стався без участі Запорозької Січі.

<sup>714</sup> Посли, що були від Січі в Москві, засвідчили 23 листопада, що Виговський із старшиною зрадили царя, бо поновили таємний союз з Ракочієм, шведами, волоським та молдавським господарями, а також відновлюють приязнь із татарами. Про прихилення до Корони не йшлося, хіба така загальна фраза: «Беруть собі за панів інших царів, королів і князів невірних» (див. приміт. 706).

<sup>715</sup> Мається на увазі похід російського війська на Литву в 1654 р. і в Інфлянти (Ліфляндію) в 1656 р. (див. приміт. 558).

тим більше на те, що має від нас міцний, здавна бажаний для його богохранимої православної держави захист і охорону від ворогів хреста господнього — турків та татар. І не зможе відтак той спільний християнський ворог безпечно вступати своєю багаточисленною силою (як бувало перед оцім) у його царську державу і розвивати свої бусурманські хоругви під самою столицею.

Це все уваживши й роздивившись, зvoli, ваша милість пане, згідно свого листовного, писаного до нас, забезпечення, йти шляхом Хмельницького і не змінюй вірності його пресвітлій царській величності, а при всесильній божій допомозі застановляйся разом з його монаршою силою проти своїх ворогів — поляків — за наші давні вольності, щоб їхнє ярмо навіки відсікти від нашої малоросійської вітчизни. А коли було б інакше, то, напевне, ваша милість пан привів би й так уже пошкоджену численними лядськими нападами малоросійську вітчизну до останнього знищення й розору, чого ми не бажано, а бажано щиро при цьому доброго від Господа Бога здоров'я вашій вельможності й доброфортуного в гарних і корисних вітчизні замислах життя-буття. Дуже також при цьому дякуємо вашій вельможності за грошовий гостинець, яким зволив обдарувати нас через свою ласку, і зголошуємо та зобов'язуємося відслужувати те по змозі нашої.

*З Січі, 25 вересня 1657 року*<sup>716</sup>.

Павло Гомон<sup>717</sup>,  
кошовий отаман зі всім старшим  
і меншим товариством війська  
його царської пресвітлої величності  
низового Запорозького.

### РОЗДІЛ XIII

*Про те, що Виговський на певний час утримувався від своєї зради; про зносини його з іншими державами проти поляків, а особливо про пораду його великому московському государеві щодо Польської Корони; про гінця, посланого через те з Москви до короля; про скарги Хмельницького, які забрав із землі Виговський; про скромну королівську відповідь через гінця російському государеві; про приємну полякам звістку — поразку шведів від дунчика на морі; про успішні дії Чернецького в Померанії і про повернення його назад; про королівський відступ від Торуня через тодішню осінню неgodу і про розташування там військ на зимових кватирях; про королівську зустріч у Бигдоші з брандербурзьким князем; про прощення назаєм колишніх своїх ураз і про потвердження постановлених із брандербуржцями через Чернецького пактів.*

Відібравши таку несподівану від запорожців відповідь, гетьман Виговський посоромився зразу ж змінити своє, висловлене в листі до них, забезпечення. Він на довгий час відсунув свої замисли і почав змовлятися й узгоджуватися з іншими державами, особливо з Ракочим<sup>718</sup>, що був тоді в свіжій опалі проти поляків, закликаючи його до союзу з собою проти поляків. Він старанно радив також і своєму московському государеві, його царській величності, щоб не відкладав одержання обіцяної собі польської корони<sup>719</sup>, а домагався того в поляків зброєю. Бо коли б він те відкладав, то польський король тим часом вбився б у військову силу або згодився зі шведом і тим самим міг би звільнитися від обіцянки на його, государя, елекцію.

Ще перед тим як стати гетьманом, він, Виговський, будиши зичливим захожим у дім Хмельницького, а тим більше хитрим, відіслав був десь набік Юрася Хмельниченка<sup>720</sup>, начебто для

<sup>716</sup> Датування сумнівне (див. приміт. 710). Треба сказати, що напружені стосунки з Січчю почалися вже за Хмельницького. З початку вересня запорожці перехопили листи Виговського до хана і послали ці листи в Москву. Виговський поставив перед Січчю вимогу видати непокірних, перш за все Я. Барабаша, а з середини вересня почав блокаду Запорожжя, не пускаючи туди купців з порохом та припасами. Запорожці впокорилися в середині листопада.

<sup>717</sup> Листи від запорожців підписував тоді Я. Барабаш.

<sup>718</sup> Див. приміт. 706, 714.

<sup>719</sup> При Віленській угоді. Приблизно таке говорив Виговський російському послу Кікіну на початку вересня у Чигирині, коли той питає, чому приїхали шведські послы. Тоді Виговський радив росіянам помиритися зі шведами, бо поляки, мовляв, народ віроломний, і посилався на прецедент з вибором царя королем.

<sup>720</sup> Хмельниченко був відісланий вчитися до Києва. Виговський свідчив, що Хмельницький наказав йому тримати сина в опіці.



<sup>721</sup> Джерела підтверджують дані про великі скарби Хмельницького. Маємо звістку Беневського, що в лютому 1658 р. Виговський поїхав у Гадяч з кількома тисячами війська викопувати скарби Хмельницького. Польський хроніст Єрлич нотує звістку, що у вересні 1657 р. цар зажадав від Виговського відіслати до Москви Юрася з батьківськими скарбами. Сам Хмельниченко свідчив, що має батьківські скарби в землі (1668 р.). Можливо, Виговський узяв ті гроші на державні потреби — їхав за скарбом із військом, і то була тільки частина скарбу.

<sup>722</sup> Це робив цар і без порад Виговського. Гонець (стряпчий Ієвлев) приїжджав ще в квітні 1657 р. до короля в Данков і вимагав іменем царя скликати сейм. У вересні послано стольника Алфімова, який вимагав того самого. Вимога покарати канцлера, певне, приписана.

<sup>723</sup> В лютому справді відбулася нарада, де розглядали це питання. Звісно, обіцянка корони російському царю була тільки дипломатичним маневром.

науки, а сам без нього вийняв із землі скарби Хмельницького, про які він знав і яких начислювалося більше ніж на мільйон, і отак хитро ними заволодів <sup>721</sup>.

По згаданій його, Виговського, пораді пресвітлий государ, цар російський Олексій Михайлович одразу послав гінця <sup>722</sup> зі своєю грамотою до польського короля Яна-Казимира, дивуючись, чому це він зволікає з вальним сеймом, на якому його величність мав, згідно минулорічних Віленських угод з поляками, утвердитися електором і наслідником Польської Корони. А коли й надалі він відтягуватиме виконання своєї обіцянки і не пришле йому в тій справі своїх послів у Москву, то зараз піде сам з військами воювати Польську державу, тим більше, що має нині у своїй Російській державі бажаний мир від навколишніх ворогів. А канцлер, винуватий у тому, що цьому ділові сталася перепона, хай буде королем належно покараний.

Король польський був немало вражений такою відозвою російського монарха, однак, маючи незавершені свої справи зі шведами, скромно й уважно учинив до російського государя відповідь, висловлюючи в ній, що все літо минуло для Корони Польської в неспокої та військових завірюхах, через що всі стани Корони Польської не могли зібратися на вальний сейм, і хіба що зима, яка надходить, покаже щасливі для того сейму умови <sup>723</sup>. А на це не польські послы в Москву, а московські до Польщі мають прибути згідно вищепостановлених пактів, і доки прийде той час, хай його величність ласкаво почекає і зволить угамуватись у своєму військовому замірі.

Відправивши з такою декларацією й проханням московського гінця назад, король сам з усім генеральним обозом рушив під То-



Руїни замку в Торуні (29).

<sup>724</sup> Так у тексті, треба, мабуть, розуміти: шведської поразки або ж поразки у Данії.

<sup>725</sup> Король польський був зв'язаний з данцями договором, постановленим у Копенгагені 18 липня 1657 р.

<sup>726</sup> Опалінським. Це було в кінці вересня.

<sup>727</sup> Термін «україна» в цьому випадку вживається у значенні край, країна.

рунь, який був іще зайнятий шведами. По дорозі він дістав звістку про шведа, що дунський король, відступаючи перед ним і відводячи його далеко, аж у Голсацію, розбив на морі шведський флот і забрав собі чотири кораблі з гарматами, а також значну суму грошей, яку послали шведові з Франції. Там пропав Горн, генерал Вертз ледве врятувався, а сам шведський король зволив тоді спочивати з військом після тої дунської поразки <sup>724</sup> в своєму Ісмані. Після такої звістки польський король, згідно своїх прагнень <sup>725</sup>, виправив Чернецького з підляським воєводою <sup>726</sup> в шведську державу Померанію, і вони, перепливши річку Одер та ввійшовши в Померанію, окурили порохом тамтешні міста, тобто Щетін, Пазвальд, Мекелбург і Гарц, сплюндрували без жодного спротиву зі шведського боку всю тамтешню україну <sup>727</sup> й цілими, але без великої, однак, здобичі,

<sup>728</sup> Повернулися-таки зі здобиччю. Це було 23 листопада. Далі Щеціна Чернецький їти побоявся.

<sup>729</sup> Це було у вересні. Торунь був в облозі до 23 грудня 1658 р., коли й здався.

<sup>730</sup> Див. приміт. 687.

<sup>731</sup> Див. приміт. 695, 701.

<sup>732</sup> Перша аудієнція послів з боярами відбулася 8 листопада.

<sup>733</sup> Переяславська рада з Хитровим відбулася не в 1657 р., а в 1658 р., 25 січня, бо Хитров виїхав з Москви тільки 29 листопада. Повернувся він до Москви, побувавши і в Пушкарів в Лубнах, в кінці березня 1658 р.

<sup>734</sup> Виговський прийняв булаву не на колишніх правах та вольностях, а поступився в питанні про воевод на Україні, обіцяв розірвати зі шведським королем, виступити проти Криму, вивести з Бихова та Чаусів козаків, не приймати московських утікачів тощо. Однак все це Виговський прийняв з обмовкою, що порозуміється з цих питань, коли поїде до Москви. До Москви він, однак, не поїхав.

<sup>735</sup> Дата непевна, це мало б бути в кінці січня — на початку лютого (див. приміт. 733).

<sup>736</sup> Причин невдоволення у Пушкаря було кілька. Він не хотів приставати на мир із Кримом, бо одне, люdnість його полку, як прикордонного, ходила до татар за здобиччю, друге, як звідомляють сучасники, він мав у себе багато татарських полонених, яких треба було б відпустити. В листах до Виговського він, однак, дав згоду на мир з Кримом. Полтавці були невдоволені поверненням Ю. Немирича, що був одним із більших магнатів, а Виговський повертав йому майно. Немирич наклав на полтавців побори, яких вони давно не знали. Нарешті, Пушкареві треба було жити в мирі з Запорожжям, бо це були його сусіди, а тут саме розгорнулася агітація проти Виговського. Через це на території Полтавського полку стояли залоги з інших полків, і це теж не подобалося Пушкареві.

<sup>737</sup> Конфлікти у Виговського з запорожцями почалися значно раніше (див. приміт. 713, 716).

повернули назад до Польщі <sup>728</sup>. Польський король тим часом став із помічним цісарським військом під Торунем <sup>729</sup>, але через торунську фортецю, значну в місті шведську залогу і через те, що тамтешній край був голодний (стояла вже тоді негода пізньої осені, яка могла зашкодити війську), не міг більше триматися обозом під Торунем та щось заповідати фортеці і відправив військо по зимових квартирах, дозволивши їм збирати там з повітів новопостановлені ланові гроші — це чинилося не без утяження тамтешньої шляхти. Потім польський король з'їхався за листовною згодою з брандербурзьким князем у Бигдоші для усної конференції щодо справ, які мали вирішити, і вони, вибачивши один одному навзаєм колишні свої урази, апробували й підтвердили своїми власними особами пакт <sup>730</sup>, постановлений поміж ними раніше Чернецьким. Виїхавши звідтіля, польський король прибув із сенаторами й деякими послами до Познані, щоб краще звідтіля тих послів повиправляти.

#### РОЗДІЛ XIV

*Про посла Виговського до Москви з проханням військових клейнодів і потвердження себе на гетьманство; про царського посла до Виговського; про виконання ним присяги в Переяславлі на вірність і про прийняття потвердження та булави від того посла; про виправу того посла в Москву і про прибуття Виговського в Чигрин; про Пушкареве бажання від Запорозького війська; про задоволення ними того його бажання і про погорду Виговського; про замисел Виговського піти на Пушкаря і про новий союз його з кримським ханом; про заклик Виговського до Пушкаря на згоду і про Пушкареву відмову.*

Лишившись гетьманом і прийнявши до своїх рук військові клейноди, Виговський сховав перед великим російським государем, що мав йому зрадити <sup>731</sup>, і виправив у середніх числах жовтня свого нарочного посла, полкового корсунського осавула Юрія Миневського з товариством, у царське велике місто Москву з донесенням про своє обрання на гетьманство і проханням потвердити себе на той уряд та прислати військові клейноди <sup>732</sup>. Пресвітлий государ цар Олексій Михайлович, самодержець усієї Росії, повірив цьому проханням Виговського і зараз виправив із Москви до Виговського зі згаданим його послом, корсунським осавулом, нарочного свого государського посла, ближнього околичного й оружейничого, ржевського намісника Богдана Матвійовича Хитрова з товариством. Той прибув у Переяславль <sup>733</sup>, прибув туди й новий гетьман Виговський зі старшиною, і при тому монаршому послі там-таки, в Переяславлі, в соборній Апостольській церкві виконав на вірність присягу і прийняв від його, Хитрова, рук прислану собі від царської величності булаву і ствердну монаршу грамоту на гетьманство з колишніми правами та військовими вольностями <sup>734</sup>. А після цієї церемонії Виговський, не затримуючи довго того монаршого посла біля себе, відпустив його чесно з Переяславлі в Москву, обдарувавши його знаменитими подарунками, а сам також, у перших числах грудня <sup>735</sup>, повернувся до Чигрина.

Полковник полтавський Мартин Пушкар, роз'ятрившись цілком проти Виговського, не зволив бути і при його елекції, і при виконанні в Переяславлі ним присяги, отож сподівався за те противенство погрому собі від Виговського і подався до запорожців, оскаржуючи їм Виговського різними доносами <sup>736</sup> і просячи від них собі війська на оборону від Виговського <sup>737</sup>. Запорожці повірили всім Пушкаревим доносам, бо самі ще раніше взнали були частково, що Виговський хоче відійти від московського государя, а хилиться до приятні з поляками. Вони ласкаво втолили Пушкареве бажання і, відкинувши Виговського від своєї любові, зараз прислали в Полтаву на допомогу Пушкареві проти Виговського своє військо числом до шістсот добро-

<sup>738</sup> Про цю особу дані розходяться. В. Герасимчук припускає, що це був син того Барабаша, що загинув на початку Хмельниччини. Але ще М. Максимович, досліджуючи рід Барабаша, вказав, що сини Барабаша звалися Грицько та Степан. С. Соловійов називає Якова Барабаша Федоровичем, а Барабаш, що діяв на початку Хмельниччини, звався Іваном.

<sup>739</sup> Полтавський полк був тоді одним із найчисленніших.

<sup>740</sup> На початку 1658 р. прибув у Чигирин Карач-бей, склав тут договір, і його закріплено присягою. З Карач-беєм прибуло 600 татар.

<sup>741</sup> Хан пообіцяв, що прийде з ордою навесні, що й сталося.

го товариства на чолі з їхнім полковником Яковом Барабашем <sup>738</sup>. Пушкар зміцнився цією запорозькою посилкою і, маючи до того ще найрадше свій Полтавський полк. люд військовий, добрий і достатній <sup>739</sup>, ще більше возвеличився і підніс свої роги проти Виговського на згубу собі й Полтаві. Виговський, готуючись до зради й маючи намір присмирити полтавського полковника Пушкаря, а також не сподіваючись приязні й від запорожців з огляду на їхню листовну відповідь, написав зараз-таки через свого нарочного посла до кримського хана, прагнучи вступити з ним по-колишньому в такий союз та приязнь, який був у того з покійним гетьманом Хмельницьким <sup>740</sup>. Хан дуже зрадив на це бажання Виговського і відразу, без жодної затримки, відпустив назад посланця Виговського з такою декларацією та відповіддю, що на всі бажання його, Виговського, і на будь-які воєнні випадки йтиме з усіма ордами <sup>741</sup> та завжди готовий допомагати в усьому, чого від нього Виговський вимагатиме. Бувши впевнений такою ханською відповіддю, Виговський почав розмислювати, яким робом присмирити свого супротивника Пушкаря і прихилити його до себе. Він кількаразово писав до нього, лагідно й ласкаво закликаючи до себе в приязнь та згоду, вибачаючи йому перший переступ і застерігаючи його, яка буває шкідлива й погибельна загальному добру чварна неузгода та ворожнеча. Але що не міг тими листовними переконуваннями та побажаннями нічого корисного собі справити в Пушкаря, то удався до іншого способу, але про те буде оповіджено далі.

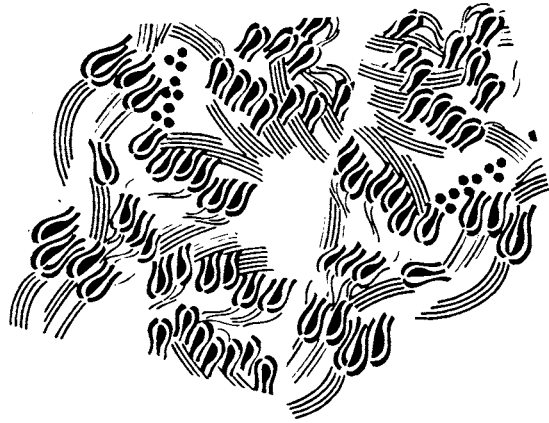



## І РІК ОДИНАДЦЯТИЙ ВІД ПОЧАТКУ ВІЙНИ ХМЕЛЬНИЦЬКОГО З ПОЛЯКАМИ

*У якій пишеться про турецьку приязнь до поляків; про поведінку цісарців; про шведське бажання миру; про схилення Виговського до поляків; про страх у татар перед козаками; про ворожнечу Виговського з Пушкарем; про поведінку Ромодановського; про постановлення гетьманом Безпалого; про шведську горду поведінку щодо дунчиків, поляків і цісарців; про турецьку неприязню відозву до росіян; про ущемлення поляків через нешанобу цісарців; про відібрання у шведів Торуня; про великі побори в поляків і про листовну відозву запорожців до Виговського, яка дошкуляє й ганить його за зраду; про вибрання Балабана на Київську митрополію після Сильвестра Косова; згадується тут і про Гадяцьку комісію з її умовами.*

### РОЗДІЛ І

*Про радісні звістки, які дійшли до короля в Познань, що турчин не змінює своєї приязні з поляками, а своїх підданих, які порушили те без його відома, має покарати; Ракочого ж має примусити заплатити полякам борг, а татар — повернути польські ясири; про те, що швед за посередництвом венгерського короля намагається постановити з поляками мир; про бажання німецького цісаревича, венгерського короля, стати на цісарство, бо від турчина нависала тоді небезпека; про шведського посла до поляків у Познань зі справжнім бажанням миру; про схилення Виговського до миру з поляками і про те, як хан переконував поляків через свій страх добивати козаків, або щоб король наказав козакам йти разом із ним та його ордами воювати Москву.*

742 Число не проставлене.

743 Число не проставлене.

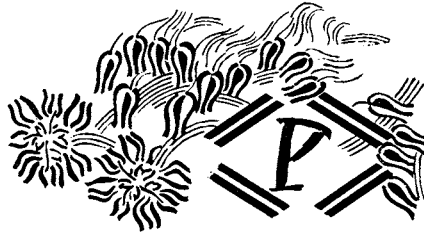

оку від створення світу 7166-го, а від плотської з'яви у світ божого слова 1658 року, тоді була літера пасхальна [...] 742, вруціліто було [...] 743, польський король Ян-Казимир, святкуючи в Познані хвалебне й радісне, згідно римського календаря, свято Різдва господнього, одержав

зі своїми сенаторами радісні й пожадані для себе звістки. Перша — із Цареграда, від коронного стражника Яскольського, що турецький цар не лише обіцяє дотримуватися давньої своєї приязні з поляками, а й гнівається на своїх підданих, які осмілилися порушувати без його відома мир із поляками і воювати за намовою інших панів. Особливо гнівається, навіть карати його хоче, турчин на Ракочого, через що вже послав до нього, Ракочого, свій невблаганний султанський указ, який віддаляє його від влади й керівництва, а настановляє замість нього іншого — Ференса 744, і має тримати його, Ракочого, в арешті, доки він не віддасть, згідно постановленого з поляками трактату, дванадцять бочок червонних відкупку за заставлені біля Львова голови. Також він декларує зискати й повернути Польщі всіх польських в'язнів, забраних на війні татарами. Вважає він за слушне скарлати до того ж і волоського та мултянського господарів, які не спиняли своїх людей і допускали їх воювати Польщу. Друга звістка давала знати, що шведський король, ушкоджений уже в своїй силі, хоче прийти з поляками до згоди і ста-

744 Франтішека Радаї. Це було в кінці осені 1657 р. Є небезпідставна думка, що похід Ракочого на Польщу був тільки приводом, щоб його скинути.

Сторінка Літопису С. Величка.— Факсиміле (9).

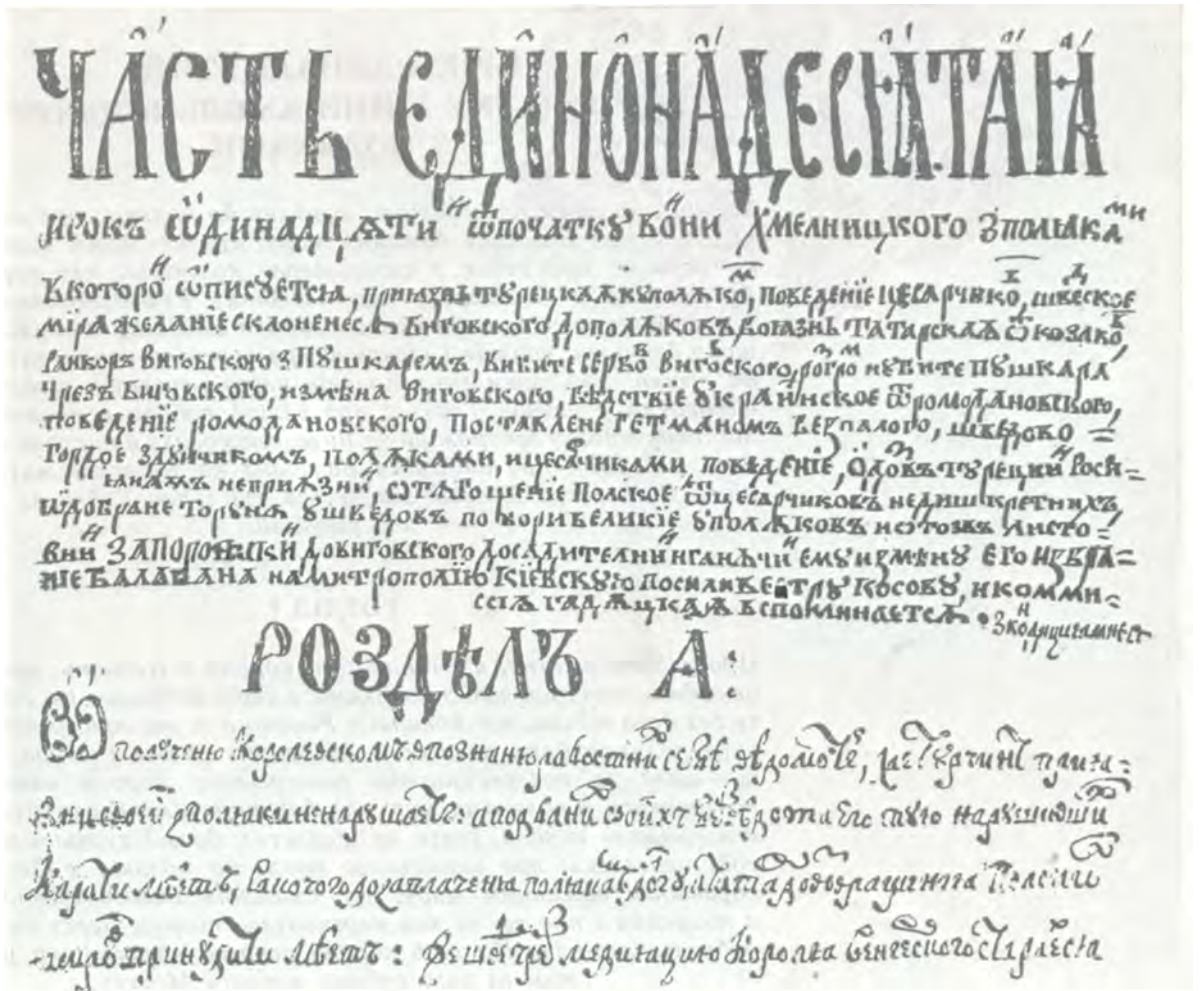

<sup>745</sup> У Прагу приїздив Габдеуш. Перед тим М. Бйоренглау вручив (у вересні 1657 р.) державам Римської імперії два меморіали.

<sup>746</sup> Франкфурта-на-Майні.

<sup>747</sup> Венецька війна — це війна між Туреччиною та Венецією. Тяглася 24 роки: з 1645 р. по 1669 р. Кроація — межівна область між цими державами.

<sup>748</sup> Румелія — провінція європейської Туреччини, що обіймала давню Фракію та частину Македонії. Її резиденцією було м. Софія.

<sup>749</sup> Шведський король воював у цей час у Данії і в лютому 1658 р. примусив Данію підписати мир. Тут, очевидно, йдеться про осінь 1657 р.

<sup>750</sup> Прізвище шведського посла — Шліфенбах.

<sup>751</sup> Прізвище французького посла — Лямбре.

<sup>752</sup> Яна Адольфа. Відходячи в Данію, шведський король доручив йому оборону Пруссів.

<sup>753</sup> Йдеться про Гадяцькі пакти (див. р. 3).

<sup>754</sup> Див. приміт. 740.

<sup>755</sup> Інші дані — Микита Зюзін.

<sup>756</sup> Це було 17 січня 1658 р. З Виговським були Богун та Лісницький.

<sup>757</sup> Виговський запевнював про свою вірність цареві, скаржився на свавільників і висловлював занепокоєння, що цар прийняв посольство запорожців і не звідомив про це Виговського, а наділив їх грамотою. Висловлював також боязнь їхати в Москву, щоб не заслали його в Сибір, тощо. Зюзін заспокоював Виговського. Наслідок цих розмов був трохи несподіваний: почали ширитися чутки, що Виговський підкупив Зюзіна, і царський уряд спішно відставив Зюзіна від воєводства.

<sup>758</sup> Тимоша Прокоповича.

рається в Празі через свого посла <sup>745</sup>, щоб цісаревич і наслідник батькової цісарської корони, на той час венгерський король, був посередником і поклопотався б за них у поляків, обіцяючи пристати на його посередницькі ухвали цілком. Цього цісаревича закликали були на той час до Франкфурта <sup>746</sup> курфюрсти, бажаючи бачити на його голові батьківську корону Римського цісарства з дозволом бути тому від усієї Німецької Річі,— вони боялися, щоб турчин не намислив чогось нового проти них на прийдешнє літо. Турчин стояв тоді в Ядренополі і хотів на прийдешнє літо провадити свої війська через Кроацію на Венецьку війну <sup>747</sup>. Для того він, піднісши военну хоругву проти венетів, змусив усіх ковалів у Румелії <sup>748</sup> гриміти залізом, куючи зброю. Через те-то німці ретельно старалися тоді не тільки посадити того венгерського короля, цісарського сина з дому Ракусів, на батьківському столі, але й осадити свою державу для кращої безпеки з боку Кроації військами.

Шведський король, будиши ущемлений від поляків та дунчика <sup>749</sup> і не маючи змоги учинити допомоги своїй, утисненій ворогом Річі, вступив до свого Щетіна і, хоч просив посередництва у згаданого венгерського короля, однак, з другого боку, прислав свого посла до Познані <sup>750</sup> з усним посередництвом про мир від француза <sup>751</sup>, просячи від поляків справді вічного й непорушного миру. А щоб постановити й утвердити його, послав на польський кордон з частиною війська свого брата <sup>752</sup>, сам же з частиною війська затримався біля Щетіна.

Маючи дві такі радісні для поляків новини, король дістав принесену з України ще й третю, не менш за перші радісну звістку від своїх комісарів, що гетьман Виговський з козаками майже схиляються до миру з поляками, але, мавши поміж себе на те незгоду, відклали з минулої осені постановлення складених уже пактів з поляками <sup>753</sup> до майбутніх свят Різдва господнього за руським календарем.

Кримський хан, боячись надалі козаків, намовляв і переконував короля, щоб зносив і добивав їх війною, а коли не так, то хай накаже їм, козакам, воювати разом із татарами Москву, віддячуючи тим самим шкоди, вчинені Московою в польських державах і землях, бо інакше вони, кримці, не можуть жити, будиши з натурю схильними до війни. Але ті ханські резони й бажання були даремні, оскільки невзабарі, як про те було сказано попереду <sup>754</sup>, Виговський дійшов із ханом до пожаданого союзу й братерства.

## РОЗДІЛ II

*Про зустріч Виговського з путивльським воєводою в Константинові; про скарання на смерть у Гадячому кількох чоловік і про посланця, гадяцького намісника, до Пушкаря із закликом до згоди; про відіслання Пушкарем того посланця Виговського в Калантаєв; про вислання Виговським сербів, щоб узяти Пушкаря; про розгром тих сербів біля Диканьки над Голтвою; про страх від того розгрому в Миргороді і про початок тодішніх козацьких чвар; тут-таки про вибрання на Київську митрополію Дионісія Балабана.*

У міжсвяття Різдва господнього Виговський написав до путивльського воєводи Олексія Микитовича Зюзіна <sup>755</sup>, що він хоче з ним побачитися і порадитися про насущні тодішні справи. Після узгоди з воєводою вони з'їхалися за тиждень після Водохрещі <sup>756</sup> в Константинові, де, достатньо перемовившись, про що належало <sup>757</sup>, поміж себе і погулявши, роз'їхалися із Константинова по домівках. Прибувши з Константинова в Гадяче, Виговський скарав там на смерть кількох значних і чиновних гадяцьких осіб, на яких клав був підозру неприязні до себе. А намісника гадяцького Тимоша <sup>758</sup> він послав до полтавського полковника Мартина Пушкаря, упоми-

наючи йому, щоб загасив свою впертість та гнів і схилився до приязні із ним, Виговським. Пушкар же відповів на те посланцеві Виговського: «Чи не так хоче Виговський погодити мене з собою, як погодив у Гадячому з братами нашими, кращими за нього товаришами Запорозького війська, постинавши їм голови, але не діжде того!» І зараз-таки, забивши того посланця, гадяцького намісника, в кайдани і скинувши на нього деякі вини, а особливо погром біля Подолок донців, учинений завдяки йому, гадяцькому наміснику, виписав усе те в листі і відіслав його в ув'язнення до калантаєвського воєводи.

Виговський же прибув із Гадячого до Миргорода і прогаяв там у тамтешнього полковника Григорія Лісницького кілька днів, дожидаючи повернення до себе від Пушкаря свого посланця, гадяцького намісника. Але коли дістав певну звістку, що Пушкар не лише не схиляється із ним до згоди, але й відіслав у Калантаєв, закувавши, згаданого його посланця, був тим дуже вражений і розгніваний і зараз виправив, щоб узяти до себе Пушкаря, з Миргорода до Полтави свій Сербський компанійський полк<sup>759</sup>, а сам у понеділок 25 січня рушив із Миргорода до Чигрина. А ті компанійці не пішли просто на Полтаву чи зблудили, а вдалися до Великих Будищ. Пушкар провідав про те завчасу і виправив проти тих сербів запорозького полковника Якова Барабаша<sup>760</sup> з частиною його запорожців і з другою частиною свого городового війська, якого всього могло бути шістсот чи сімсот. Отой Барабаш, як чулий вождь, поспішив уночі із військом, яке дав йому Пушкар, до Диканьки, а з Диканьки вирушив у середу 27 січня на світанку. Він швидко напав на тих сербів за долиною Голтвою під Диканькою, якраз проти Рогу Жукового Байраку — вони саме почали готувати собі обід — і розгромив їх усіх до решти<sup>761</sup>, так що мало хто з них відійшов до Миргорода, принісши звістку миргородському полковникові Лісницькому про таке своє нещастя і викликавши в Лісницького та всього Миргорода тривогу, оскільки сподівалися погоні за сербами, які втекли від Барабашевого погрому, а тим самим і погрому на самого Лісницького від того Пушкаревого війська на чолі з Барабашем, адже Лісницький тримав сторону Виговського. Отаким початком і через такі дії прийшло лихо з того боку Дніпра на цей бік, і запалав вогонь чварної козацької незгоди.

У цей час, того ж 1658 року, коли почалися лихі українські чвари, відбулася в Києві елекція на Київську митрополію, що вдовувала після преосвященного покійного митрополита Сильвестра Косова. Був тоді вибраний і постановлений на престол Київської митрополії (сталося те в перший тиждень Великого посту, 28 лютого)<sup>762</sup> вільними голосами всього духовенства та численних світських осіб Дионисій Балабан, який числився від Володимирового хрещення, коли вперше були настановлені руські митрополити, сорок восьмим.

### РОЗДІЛ III

*Про дії Виговського та Пушкаря; про закликання орди і про розгром під Жуками Пушкаревого війська; про забиття самого Пушкаря і про зраду Виговського російському государеві; про Гадяцьку комісію та пакти і про вчинене тоді на Україні бідство, кровопролиття та розор; про змагання Ромодановського з Гуляницьким під Варвою і про постановлення там нового й першого на цім боці Дніпра гетьмана Безпалого; про відступ його, Ромодановського, з новим гетьманом від Варви до Лохвиці.*

Ще не згас вогонь багатокрової і багатоплачевної війни Хмельницького, запаленої з поляками, війни, яка сильно палала вісім років і з'їдала тоді Україну з Корону Польською. взаємними

<sup>759</sup> Йшли також і козаки на чолі з І. Богуном. Компанійців очолював І. Сербин. Війська було півтори чи дві тисячі, вони заблукали і блукали два дні. У Пушкаря було 10 тисяч чоловік.

<sup>760</sup> Інші дані: запорожці були там під проводом Анастаса Дядька. Дехто з істориків приймає, однак, Величкові дані, що був тут Барабаш.

<sup>761</sup> Було вбито 300 чоловік, решта відійшла.

<sup>762</sup> Див. ч. X, р. 9. Там названо дату вибрання Балабана 1657 р. (див. приміт. 641).

руйнуваннями, ще не зітліли до решти людські трупи, прослані на всіляких лядських й українських бойовищах від посварної зброї, ще не змита дощовими краплями очервонена людська кров'ю на багатьох крайоглядах земля, ще не очистилося до чистого свого первісного й нешкідливого стану посмерджене від людських трупів повітря, ще не засохли сльозотічні зіниці матерів по синах, а жінок по чоловіках та інших своїх кривих, побитих військовою зброєю, ще не могли ні Україна від поляків, ні поляки від України зійтися з кривими своїми в господах своїх у любому колі чи поспати солодким сном, будши впевненими у сподіваному мирі, аж тут, на цьому боці Дніпра, від Переяслава й Полтави, з причини двох людей, нового тоді гетьмана Виговського і полтавського полковника Мартина Пушкаря, запалав і набрав своєї сили до людського розору

Портрет І. Гуляницького (23).



новий великий вогонь внутрішніх чвар та кровопролиття, який спалював людське добро і знищував усе в корінь. Було це так.

Згаданий раніше полтавський полковник Пушкар вдовольнився перемогою над сербами Виговського, як про це вже вище згадувалося, і почав готуватися до подальшої війни проти Виговського і його прихильників, полковників — миргородського Григорія Лісницького, ніжинського — Гуляницького, лубенського — Павла Шевця, чернігівського — Силичича, прилуцького — Петра Дорошенка та інших. Він зібрав до себе піхотний полк із винників, броварників, пастухів та людських наймитів, назвавши його дейнеками, і цей полк мав у собі мало товариства з добрим християнським сумлінням, та й зброї не мав пригожої до війни, а лише рогатини, коси та кий, зате мав готові до вбивства і грабунків людських маєтків серця. Після цього він стягнув свій Полтавський полк і, взявши з собою



<sup>763</sup> Після відходу Лісницького миргородці вибрали полковником його ворога С. Довгала. Це було на початку березня 1658 р.

<sup>764</sup> Пушкар спинився в Лубнах і зустрівся там з Хитровим. Після того подався до Лохвиці, яка відтоді стає осередком розрух. Тут діє І. Донець.

<sup>765</sup> На початку березня. Мав три полки: Прилуцький, Ніжинський та Чернігівський.

<sup>766</sup> Про друге посольство Хитрова нема даних. Але місію заспокоювача Хитров таки виконував.

<sup>767</sup> Лісницького послано 19 березня. Основна мета його посольства — виправдатися за Виговського, що той не поїхав у Москву, а також зняти звинувачення, які накидали тоді на гетьмана. Йшлося і про Пушкаря.

<sup>768</sup> Цар діяв дуже мляво. Не виконав навіть прохання Виговського заарештувати в Москві послів Барабаша, до Пушкаря ж послав тільки замирливі грамоти. В Чигирин приїхав російський посол Апухтін і відмовляв Виговського йти на Пушкаря збройно. Виговський просив у царя тисячу драгунів і тисячу солдат. Пушкар, зі свого боку, просив допомоги у Ромодановського.

<sup>769</sup> Указ Ромодановському було дано 22 червня, тобто вже після розгрому Пушкаря. Частина війська наказано було послати в Київ В. Шереметьєву. В інструкціях Ромодановському було побажання роз'єднати Виговського з татарами: послухає — боронити його, ні — боронити Пушкаря.

<sup>770</sup> Татари прийшли на початку квітня. Щодо їхньої кількості дані розходяться. Є низка свідочств, в тому числі і з листів Виговського, про 40 тисяч орди; татарські бранці казали, що з Карач-беєм було 12—15 тисяч чоловік.

<sup>771</sup> Виговський рушив з Чигирини 4 травня і через два дні переправився через Дніпро.

<sup>772</sup> Знаємо ще про два універсали Виговського, які той видав, ідучи на Полтаву. В універсалах наголошувалося на тому, що цар підтримує Виговського і пропонує мирно закінчити розрухи та розійтися. Частина пушкарців і справді відійшла від руху.

Барабаша з запорожцями та згаданих дейнеків, рушив до Миргорода на Григорія Лісницького. Лісницький, провідавши про той Пушкаревий на себе марш, вийшов із Миргорода на Лубни з певною кількістю товариства свого Миргородського полку, від якого мусив бути в не меншому страсі, бо боявся, аби те товариство не зрадило його і не перекинулося до Пушкаря <sup>763</sup>. Пушкар також, нічого не справивши корисного собі над Лісницьким у Лубнах, відійшов до Лохвиці <sup>764</sup>, куди прибув за розпорядженням Виговського на третьому тижні Великого посту й ніжинський полковник Гуляницький <sup>765</sup>, — він мав тут поскоромити Пушкаря. Але так само, як Пушкар у Лубнах над Лісницьким, так Гуляницький у Лохвиці над Пушкарем нічого не досяг і в четвер, 18 березня, повернув від Лохвиці на Глинсько і далі, до себе. Провідавши про це повернення, пушкарівці виїхали з Лохвиці й немало шкодили війську Гуляницького, нагнічуючи ще більше вогонь неприязні та чвар.

Звідомився про такі шкідливі дії та чвари на Україні пресвітлий російський монарх. Він прислав того ж Великого посту в Чигрин до гетьмана Виговського нарочного посла Богдана Матвійовича Хитрова <sup>766</sup>, закликаючи його, Виговського, до незмінної собі вірності й обіцяючи йому свою монаршу милість, казав, що заспокоїть ту заврюху. Виговський, бувши вдячний на ту монаршу милість, чесно відіслав невзабарі того посла Хитрова назад до Москви, а вслід за ним виправив до Москви миргородського полковника Григорія Лісницького з чолобиттям до свого пресвітлого монарха <sup>767</sup>, у якому оскаржив своїх заколотників, полтавського полковника Мартина Пушкаря і запорозького полковника Якова Барабаша, і просив, щоб ці крамольники були, згідно його, монаршої, обітниць погамовані й поскоромлені. На те чолобиття Виговського були виправлені зараз-таки з Москви від пресвітлого монарха до Пушкаря й Барабаша в Полтаву нарочні посланці стольник Іван Олфімов та дворянин Никифір Волков з нагадувальними монаршими грамотами, щоб вони не бунтувалися й були слухняні гетьманові Виговському та залишалися з усім Запорозьким військом у любові та згоді. А що той монарший нагад не зм'якшив Пушкаря й Барабаша і не прихилив їх до згоди з Виговським, то Виговський змушений був, затаюючи свою близьку зраду, суплікувати до пресвітлого російського монарха через свого гінця вдруге і знову просити про поскоромлення своїх противенців Пушкаря й Барабаша <sup>768</sup>. На це прохання Виговського був учинений від пресвітлого монарха, його царської величності, указ окольничому князеві Григорієві Григоровичу Ромодановському <sup>769</sup> з великоросійськими військами, щоб ішли на Україну і поскоромили згаданих противенців. Але доки ті великоросійські війська зібралися і прибули з Ромодановським на Україну, гетьман Виговський уже перестав чекати їх (дуже вже ліниво вибиралися вони в похід) і, прагнучи помститися на Пушкареві й Барабаші за вибиття своїх сербів і присмирити їхне противенство, послав у Крим до хана нарочного, просячи собі в нього швидких крилатих ординських помічників, які й прибули в Чигрин до Виговського числом у десять тисяч на чолі з керівником своїм Карач-беєм <sup>770</sup> — було це на четвертому тижні після Великодня.

Виговський тоді стягнув зобабіч Дніпра шістьдесят тисяч козацького війська, і разом зі своїми ординцями переправився перед вшестям через Дніпро, та й рушив з ним і названою ордою до Полтави на Пушкаря й Барабаша <sup>771</sup>. А коли він, Виговський, притягнув до Соколячих Байраків, що були за дві милі від Полтави (це сталося перед Святою неділею, у вівторок 25 травня), то до нього прибув з царського міста Москви миргородський полковник Григорій Лісницький, який тут-таки здав своє посольство і при монаршій грамоті, писаній до Виговського, подав і другу нагадувальну грамоту до Пушкаря, щоб той більше не чинив колотнечі і схилився до приязні Виговському. Але оскільки та монарша грамота, відіслана від Виговського до Пушкаря <sup>772</sup>, нічого сподіваного не справила в затверділих і непокірних Пушкаревому та

<sup>773</sup> Виговський прийшов під Полтаву в 20-х числах травня.

<sup>774</sup> Виговський почав штурмувати Полтаву, і це тяглося півтора тижня. Пушкар просив навіть помилування, але коли Виговський вислав у заклад полковників С. Богдановича і М. Зеленського, щоб вести переговори, Пушкар ув'язнив їх і зенацька напав на обоз Виговського.

<sup>775</sup> Про розгром і втечу німців немає інших даних, є, однак, звістка, що вони там були,— захопили в пушкарців барабан.

<sup>776</sup> Прогалина в тексті. Деякі дослідники відносять поразку Пушкаря на 30 травня, більшість, однак, визначають день остаточного розгрому Пушкаря, тобто і взяття Полтави,— 1 червня, як і Величко.

<sup>777</sup> Барабаш утік не на Січ, а до Ромодановського, і згодом потрапив до рук Виговського.

<sup>778</sup> Це сталося 1 червня. Вбито було пушкарців 15 тисяч. Інші дані: голову Пушкаря приніс на списі татарин. У цій війні загинуло близько 50 тисяч чоловік.

<sup>779</sup> Прогалина в тексті.

Барабашевому серцях, то Виговський постановив неодмінно, не чекаючи Ромодановського, помирити тих своїх задержуваних противців бойовою зброєю і відомстити таким чином кривду за сербів та й за своє безчестя, адже Пушкар не раз кидав на нього лайливими й укірливими словами. Через це 31 травня<sup>773</sup>, на понеділок Тройці, залишивши під Соколячим Байраком орду, сам із усім військом рушив під Полтаву, а перейшовши за Жуківським Байраком долину Полузор'є і лишивши на ній два полки зтяжної німецької піхоти Хмельницького, сам рушив ближче до Полтави. Він знову перейшов долини, що котяться від Жуків у Полузор'є, і, досягши Санжарова, став усім своїм обозом на горі поміж селами Жуками та Рибцями, лише за милю від Полтави, протягши свій обоз зі згаданої гори через долину, аж до Жученкового Байраку. Пушкар мав зібраний до Полтави свій полк і був начебто готовий до чинення бою з Виговським, але коли напевне прочув про близькість до себе й потугу Виговського, то його відвага значно зменшилася — він вирішив не виходити в поле для відсічі, а боронитися проти Виговського з Полтави<sup>774</sup>. Однак чернь, або вбогі на одержу й розум, зганила ту боязнь у ньому, Пушкареві, і змусила вийти проти Виговського в поле.

За години дві чи півтори перед світанком Пушкар вийшов з усім своїм кінним та пішим військом із Полтави (був тоді вівторок Зелених свят, першого червня) і, коли сонце почало простирати з небесного океану на світ своє золотосяйне проміння, ударив міцно й несподівано на обоз Виговського, заставши його військо не готовим до бою — він налякав і вигнав його з обозу геть. Виговський, однак, відразу ж справився і повернув з усім своїм військом на Пушкаря, зразу ж вигнав його геть зі свого обозу і почав наступати на нього далі до Полтави. Але на той час приспів з Полтави до Пушкаря Барабаш із запорожцями, і військо Виговського було зломлене й відігнане, тоді як обоз Виговського був знову цілком опанований Пушкаревим військом. Одні почали тоді грабувати, а інші, п'яниці, засіли біля горілчаних кувф і вже не сподівалися переімени своєму успіхові. Виговський же після такого подвійного свого посоромлення від Пушкаря лишився налегці й повністю голий — покинув-бо всі свої достатки в обозі, невільно залишивши їх у здобич пушкаривцям. Він подався якнайшвидше до орди і, взявши її з собою від Соколячих Байраків та з'єднавши з усім козацьким військом, а також з двома згаданими німецькими полками, знову приспів до свого опанованого Пушкарем обозу. Тут були збезчещені киями від Пушкаревих дейнеків німці<sup>775</sup>, які не змогли встояти проти них своїми двома полками і з великим соромом утекли від єдиного Дейнецького полку. Вони не сподівалися собі на службу від Виговського жодної винагороди і пішли через Чигрин просто в свою Німецьку землю. А Виговський з козаками й татарами міцно вдарив на несправне Пушкареве військо, що розгостилося в його обозі, і, вчинивши велику січу, нарешті зломив його і побив усе до ноги, врзнобіч [...] <sup>776</sup> розігнавши і там його добивши. В цьому бою Барабаш із запорожцями мало працювали, бо, побачивши свій напевний програш, відлучилися завчасу від Пушкаря й пішли, хоч і не з усіма своїми запорожцями, назад до Січі<sup>777</sup> — вони не мали за собою ні від кого погоні. Пушкар же працював у тому бою пребагато і, підтримуючи своє військо, дійшов нарешті до того, що допустив, аби його молодецька голова була відсічена одним добрим козаком із пліч і принесена на списі в обоз до намету Виговського<sup>778</sup>.

Після такої перемоги над Пушкарем і Барабашем Виговський трохи спочив у своєму обозі і рушив на Полтаву, а ввійшовши до неї без спротиву, значно повітав її вогнем і мечем, останок її зберіг цілим. Це ту Полтаву, яка від закладання свого, а було це 1608 року від Різдва Христового [...] <sup>779</sup> і квітла 49 років — її пошкоджено було й приведено до всеконечної руйни через того-таки Пушкаря.

<sup>780</sup> Про такий дозвіл не відомо нічого. Знаємо, що Виговський розмістив татар за Ворсклою, звідки вони набігали на Полтавський полк самовільно. Деякі історики, однак, приймають розповідь Величка. Як там не було, вернулись у Крим татари без ясиру; є дані, що орда повернулася у Крим через напад на них запорожців.

<sup>781</sup> Див. приміт. 769. З ними був і Барабаш з 500 козаками. Барабаш розсилав на Україну універсали, цікаво, що підписувався під ними гетьманом. Росіяни відправили його до Києва, але Виговський напав на ескорт і захопив Барабаша.

<sup>782</sup> Указ послано 23 липня.

<sup>783</sup> Переговори з поляками вів Виговський через П. Тетерю, який виїхав у порубіжні міста ще в березні. Секретну місію до поляків (посольство Т. Томкевича) послав Виговський і в лютому. Але мав він з поляками і військові пересвари, особливо з Литвою щодо Пінська, доходило і до сутичок. Тетеря мав улагодити й ці суперечки. Та з конкретнішими пропозиціями і повновастю як посла виїхав Тетеря до Межириччя аж у червні.

<sup>784</sup> 11 серпня знову зібралося військо, прийшли татари, і гетьман рушив на Задніпров'я. Татар було 20 тисяч.

<sup>785</sup> Під Кам'яне Виговський прийшов 1 вересня.

<sup>786</sup> Беневський, смоленський каштелян Євлашевський, радник Голінський зі Львова, Жажина, Карась, Перетяткович та ін.

<sup>787</sup> Посли прибули 30 серпня (за ст. ст.).

<sup>788</sup> Величко не мав під рукою, як пише і сам, автентичних пактів, звіряємо їх за друкованим текстом у ЗНТШ.— Львів, 1909.— Т. 89.— Вип. III.— С. 82—90.

Виговський прожив у Полтаві від першого по четверте червня і покинув її в п'ятницю. Але перш ніж рушити з Полтави, він, відпустивши Карач-бея з татарами до Криму, дозволив йому винагородити свій труд ясиром з Полтавського повіту <sup>780</sup>. Ясиру була набрана велика сила і зведена до Полузор'я під Стасівцями, звідкіля татари хотіли рушати за Ворскло у Крим. Тоді козацьке військо, що було в Полтаві, прикрикнуло на Виговського й одержало від нього дозвіл відняти собі в татар ясир. За цим дозволом до кільканадцяти тисяч добрих молодців сіли на коні і, прибувши на згадане Полузор'я до орди, сказали їй, щоб відпустила весь ясир на волю, а коли не зробить цього, то з нею учиниться розбрат. Почувши це і застрашавшись, орда вимушено відпустила весь ясир, а сама пішла до Криму з порожніми руками. Виговський же, рушивши з Полтави у згадану п'ятницю четвертого червня, ночував на долині Голтви, а, переночувавши і розпустивши по домівках сьогобічні полки, сам з тогобічними полками рушив був до Дніпра й Чигрина. А розпускаючи полки, як сьогобічні так і тогобічні, наказав їм бути у вслякій готовності до воєнної оказії, яка мала настати по його зраді.

Після такої розправи над Пушкарем та Барабашем і після прибуття Виговського у Чигрин на Петрів піст прибули на Україну численні московські війська <sup>781</sup> на чолі з воєводою князем Григорієм Григоровичем Ромодановським, щоб присмирити Пушкаря. Вони стояли під Прилукою тижнів зо три, але Виговський, звідомившись про те, написав до свого пресвітлого російського монарха, доносячи, що вже присмирив і розгромив свого противенця Пушкаря козацьким та ординським військом. Татар відпустив у Крим, а великоросійські війська хай по монаршому указу вийдуть із України, як уже непотрібні, додому. Це було тоді ж на прохання Виговського і за монаршим указом справлене <sup>782</sup>, і ті війська повернули від Прилуки до Білгорода.

Потім Виговський, слабуючи на неправду, почав хворіти своєю беззаконною зрадою, бо, схилиючись до Корони Польської, учинив був через своїх послів <sup>783</sup> звітлення королеві Янові-Казимиру про своє щасливе звитяжництво над Пушкарем і про подальший свій намір, а також прикликав із Криму більші від перших орди і, з'єднавши їх із своїми козацькими полками, що були обіруч Дніпра, знову рушив з Чигрина <sup>784</sup>, а після Першої Пречистої пройшов повз Лубни і виявив відверту зраду своєму пресвітлому монархові, бо напав війною в його царську державу під порубіжне містечко Калильне, чи Каменне <sup>785</sup>, де, мало що зашкодивши сільському людові, добував те містечко. Але нічого йому не зміг учинити і, покругившись трохи коло Веприка й нічого корисного собі не справивши, рушив із ганьбою до Гадячого і став непооддаль. Сюди відразу ж прибули до нього, Виговського, прислані від Яна-Казимира послы й комісари — Беневський <sup>786</sup>, за козацьким літописцем, чи Пнемевський, генерал, який був і раніше, при смерті Хмельницького і при постановленні гетьманом Виговського у Чигрині, що було вже викладено під 1657 роком. Той посол був управний і кучерявий у мові і з останніх чисел серпня <sup>787</sup> до шостого вересня постановляв із Виговським та Запорозьким військом, що було на боці Виговського у Гадячому, комісію й пакти миру, які мали в собі таке, як свідчить Твардовський на 263 листі <sup>788</sup>.

**Гадяцькі пакти,  
складені Виговським із польськими комісарами  
6 вересня 1658 р., виписані з Твардовського:**

1. Найпередніше знести унію й надалі терпіти як римську, так і грецьку релігію.

*Це можна розуміти так. Коли кажуть знести найпередніше унію — це явно значить відкинути, знищити унію, щоб вона не сто-*



Печатка І. Виговського (20).

яла поміж руським і польським народом і не поширювалася поміж греко-руською та римською релігією. А ще кажемо ми: чому це так? Відповідаю: через те, що коли буде лише дві релігії, греко-руська та римська, то як із римської у греко-руську, так і з греко-руської в римську мало хто, а радше ніхто не захоче хилитися. А коли поміж цими двома релігіями, греко-руською та римською, стоятиме посередині унія, то через це православним може бути вчинена немала ураза, оскільки багато хто з православних, які живуть під владою польських римлян, заради достоїнств, гонорів та інших тимчасових цьогосвітніх марнотностей захотіли б (як багато хто уже й зробив) відхилитися від батьківського греко-руського благочестя і стати схизматиками-унітатами. Коли ж кажуть, щоб терпіти надалі як римську, так і грецьку релігію, то це треба розуміти, що поляки при римській, а Русь при грецькій вірі несхитно мають лишатися без жодного посередництва унії.

Саміло ВЕЛИЧКО.

<sup>789</sup> Тобто луцьким, львівським, перемисььким, холмським і п'ятим мстиславським (з Великого Князівства Литовського).

<sup>790</sup> Тут плутанина: воєводою київським мав бути Виговський, так само і найпершим генералом (гетьманом).

<sup>791</sup> *Компуг* — розкладка податків, *компутовий* — той, що утримується на податки; тут мається на увазі — реєстрове військо.

<sup>792</sup> Пропущено: «або як вельможний гетьман на реєстрі подасть». Мало бути й 10 тисяч затяжного війська.

<sup>793</sup> Цей пункт мав ширшу розробку: йшлося про Київську академію на тих правах, що й Краківська, при умові, щоб не було там представників сект: аріанських, кальвіністських та лютеранських, тобто професорів і студентів тих вір. Крім того, мала бути друга академія на тих таки правах і застереженнях, її учинять, де захочуть. Вільно буде відкривати гімназії, колегії, школи і друкарні, скільки їх треба буде, друкувати всілякі книги, крім супротивних релігії і тих, в яких ображається особа короля та його маєстат.

<sup>794</sup> *Нобілітувати* — піднести до шляхетського стану, надати шляхетське звання.

<sup>795</sup> Неточно: по сто осіб з кожного полку.

2. Київський митрополит зі своїми чотирма владиками <sup>789</sup> хай завжди матиме місце в сенаті Корони Польської і буде вічним і найпершим генералом Запорозького війська та київським воєводою <sup>790</sup>. Також війська компутового <sup>791</sup> козацького має бути не більше шістдесяті тисяч <sup>792</sup>. Мають бути також з Русі й інші сенатори.

3. Старожитні церкви, монастирі з усіма своїми господарствами мають бути привернені козакам. А щоб не були вони під світським завідуванням, то хай мають для себе свої академії й науки, архіви та друки <sup>793</sup>.

4. Всім має бути даровано і щиро відпущено все минуле, а коли б було не так, але інакше, то й перемир'я розривається.

5. Не платити податків до Корони і не знати по обох Українах іншої якої юрисдикції, окрім самого свого козацького гетьмана. Йому ж, гетьманові, вільно представляти королеві того зі своїх козаків, кого захоче нобілітувати <sup>794</sup>, а щоб мало те свою міру, то хай для того вибере гетьман зі своїх підлеглих сто осіб <sup>795</sup>.

6. На Україні не має бути ніяких коронних обозів, хіба довелось б їх туди зтягти задля потреби, але ними буде командувати сам гетьман, і вільно їм буде стати по королівських та духовних волостях, де вподобають <sup>796</sup>.

7. При таких волостях і установах вільно буде кувати козацьку монету для заплати козацькому війську.

8. Мати поміж собою загальні узгодні ради, за якими могла б відкритися Дніпром аж до самого Чорного моря навігація <sup>797</sup>.

9. До тієї війни, коли Польщу уражатиме Москва, козаки стосунку не матимуть, але повинні будуть боронити свої кордони лишень удома <sup>798</sup>. А коли б щось із провінцій було свіжо відірвано до Москви і через трактат те повернути вона не захотіла б, то мають добувати того спільною військовою силою.

10. Всім тим людям Корони Польської, які лишилися на козацькому чи шведському боці, має бути повернений їхній гонор з усіма їхніми добрами, а коли тим титулам роздано було знесення, то це має бути відмінено і навечно зачорнено в листах.

11. Гетьманові козацькому не шукати в сторонніх монархів жодної протекції, а знати себе вірним лише своєму королеві.

<sup>796</sup> Пропущено: «гетьмана обирає після смерті тепер живого король і то з чотирьох кандидатів, які вибираються з Київського, Чернігівського та Брацлавського воєводств».

<sup>797</sup> Тут з'єднано два пункти: мати спільні ради і спільні сили супроти ворога і дбати всілякими способами, щоб була вільна навігація до Чорного моря. <sup>798</sup> Цього зауваження в договорі нема.

<sup>799</sup> Цього зауваження в договорі нема.

<sup>800</sup> Пропущено: «має бути особливий трибунал, в Овруцькому та Житомирському старостах мають бути свої суди».

<sup>801</sup> З тим зауваженням, щоб не видавалося ніяких рескриптів, універсалів, привілеїв, що суперечили б цьому постановленню.

<sup>802</sup> Не подано тут ще такі пункти: «Справи всіх майбутніх свавільників розглядати на земських та міських трибуналах і виносити персональні застави, особливо у воеводствах Київському, Волинському, Брацлавському і Чернігівському», і «Коли б постановили мир із царем, то й цей договір мав би бути взятий до уваги».

Підпис І. Виговського.—  
Факсиміле (32).

12. Маючи приязні стосунки з Кримською державою, стеретися, щоб не уразити й московського монарха <sup>799</sup>; повернутися також додому, не творячи у вітчизні своїй шкоди.

13. Міста, села, й городи свої, і що коли в кого взято у тій війні, як у духовних, так у світських, забирати назад, а щоб спокійніше те виконувалося, брати на те королівські й гетьманські універсали, а свої трибунали мати, щоб судити, де треба <sup>800</sup>.

14. Також печатарі, маршалки та інші дворові достойники мають бути подібні до коронних <sup>801</sup>.

15. Чигрин, як то й було перед оцим, лишиться пригетьманській булаві <sup>802</sup>.

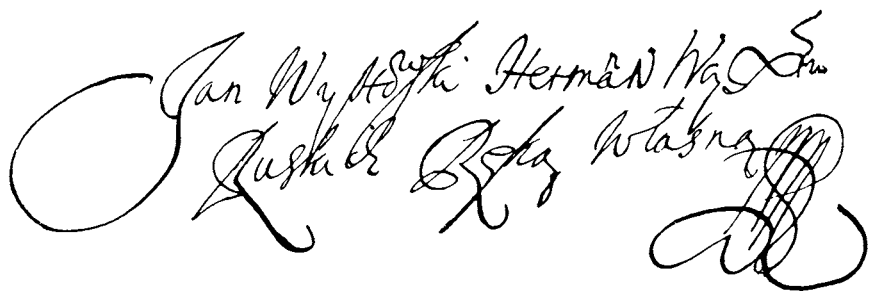

Для ствердження всього цього має бути незабарі скликаний у Варшаві сейм, де на ті пакти присягнути з обидвабч.

Після викладу цих Гадяцьких пактів, що постановляли на Україні Річ Посполиту, прикладає Твардовський і таке: що обидві сеймові коронні палати поклали й узгодилися, аби в козаків не було так, як постановлено Гадяцькими пактами, але суперечили в цьому їм небесні сфери, що інакше не могло бути, як уже постановлено. Досить того козакам, що вони, здобуваючи те, нікому не кланялися, не купували того золотом і не доступали гонору шляхетства через якісь інші дворові посередництва, але добилися мужнім серцем та шаблею того, що мають. Менше про те, що вони були хлопи, а тепер шляхта, бо були перед цим такі ж македонці й грубі долюпи <sup>803</sup>; римляни також постали з пастухів, а турки показали світові свою голову з розбійників. Та й наші, каже, поляки не завжди були шляхтою, але заробили собі те шляхетство завдяки крові й відважній силі, і не порожнє колишнє жартівливе Стефанове <sup>804</sup> пророцтво, що з тих лотрів козаків мала бути вільна Річ Посполита, якою вже є й тепер, бо знаменита й добре споряджена. Але з огляду на зухвалість військової черні, каже Твардовський, не можу сподіватися, щоб довго втримався той порядок. А для виконання свого слова й дійового потвердження присягою тих Гадяцьких пактів мають бути прислані від Виговського на сейм товариство з кожного полку на чолі з генеральним обозним Тимофієм Носачем і з двома осавулами.

Осібнo ще на тій Гадяцькій комісії було домовлено й постановлено те, що козаки з Виговським мали з'єднатися з татарами і тягнути війною від Путивля з Великоросійську державу <sup>805</sup>. А ще та комісія не повернулася з Гадячого до короля, як був хитро спійманий росіянами в Литві литовський гетьман Гонсевський <sup>806</sup>, який стояв у Литві з військом проти російського війська князя Долгорукого. Гетьман був ув'язнений у Вільні, де лишався значний московський гарнізон. Довідавшись про це, польський король зачав з Росією відверту війну, яка доти утаємнювалася через Віленські пакти, в яких була обітниця польської корони російському государю. Для цього король виправив у Литву проти московського війська з литовським військом Сапігу <sup>807</sup>, а з польським військом — великого

<sup>803</sup> *Доліопи* (у Твардовського *dolopy*) — плем'я на півночі давньої Греції, загальна назва — пелазги.

<sup>804</sup> Тобто Стефана Баторія.

<sup>805</sup> Виговський, однак, домовився з російським послом Кікіним про мирне залагодження справи. Але до повернення з відповіддю російського посла татари і серби почали грабувати Україну. Військо з того було невдоволене, і в жовтні Виговський повернувся в Чигирин.

<sup>806</sup> Гонсевського (Госевського) було полонено у жовтні 1658 р. Долгорукий напав на нього у Верках під Вільном. Перед цим велися у Вільні переговори між російськими та польськими комісарами (див. приміт. 846).

<sup>807</sup> У Сапіги були сутички з російським військом ще в час роботи Віленської комісії.

<sup>808</sup> Вільно. Інші дані: гарнізон був великий.

<sup>809</sup> Це було в листопаді. Він поширив по Україні універсали, закликаючи повставати проти Виговського.

коронного гетьмана. Довідавшись про це, князь Долгорукий познімав з литовських замків свої залоги, осадивши тільки міцним гарнізоном Вілень<sup>808</sup>, і позадкував з Литви до Борисова й далі до російських кордонів. Виговський же, постановивши Гадяцьку комісію й пакти, відправив королівських послів назад, а сам, прибувши в Чигрин, розпустив козацькі війська по їхніх домівках.

Побачивши такий початок зради Виговського, пресвітлий государ, цар російський Олексій Михайлович заслав свій указ князеві Ромодановському, щоб, знову зібравши свої війська, рушав на Україну й присмирив прихильників Виговського. Князь Ромодановський стягнув тоді значне військо й, рушивши від Білогорода<sup>809</sup>, прикликав до себе згаданих Пушкарєвих дейнеків, які врятувалися від погрому Виговського,— набралось їх знову цілий полк. Він перейшов річку Псьол і вдарив на Миргород, який застав безборонний. Тут він позабирав у тамтешніх жителів усі їхні маєтки і зволив потягти до Лубен. Лубенський полковник Павло Швець з усіма лубенцями, тим більше будучи прихильниками Виговського, забрали що могли зі свого добра й пішли геть із Лубен, розсипавшись світ за очі й полишивши в Лубнах самих убогих.

Ромодановський притяг до Лубен і, нічого тут не заставши, спалив їх доценту, за винятком однієї Святотроїцької церкви, і помчався на чийсь раду до Мгарського Лубенського монастиря. Тут його військо знайшло у винному саду заховані скарби багатьох заможних людей і розграбувало їх поміж себе. Те ж учинено було з монастирською скарбівнею і з усім узагалі монастирем, за винятком однієї тільки Великої церкви, та й то її оборонив та відвернув драпіжне військо від того грабунку сам Ромодановський.

Після зграбування Лубенського монастиря і спалення всіх Лубен Ромодановський звідомився, що за розпорядженням Виговського іде проти нього зі своїм полком разом із прилуцьким полковником Петром Дорошенком та з чернігівським полковником Онікієм Силичичем ніжинський полковник Гуляницький. Отож він рушив із Лубен до Пирятина, де, сходячись на різних місцях з Гуляницьким та іншими згаданими полками, чинив значний бій. Але вони не змогли нічого один одному вдіяти, і Ромодановський з усім своїм військом утиснувся в Пирятин. Гуляницький же з усіма перечисленими полками рушив від Пирятина й увійшов до містечка Прилуцького полку Варви, де почав готуватися до подальшої військової боротьби проти Ромодановського. А козацький полковник Іван Донець, який мав полк московської піхоти, що вручив йому Ромодановський, удався за розпорядженням Ромодановського від Пирятина до Чорнух, міста Лубенського полку. Там він мало попрацював і, злупивши до голого тіла всіх тамтешніх людей, повернувся у Пирятин до Ромодановського. Ромодановський же відпочив після воєнного труду, який мав із Гуляницьким, і, дуже обдерши Пирятин та пошкодивши його вогнем, рушив перед самим Михайлом до Варви на Гуляницького.

Після такої нещасливої і згубної поведінки та дій Пушкаря й Виговського згадані нечестиві сини дейнеки, а разом із ними і слобідські козаки нападали, за дозволом Ромодановського, на українські містечка та села і без жодної поваги й милосердя шарпали, обдирали, й руйнували, не без убивств, людей, і обертали все внівець. Ромодановський, прибувши до Варви, спробував там із Гуляницьким воєнного щастя, але нічого корисного собі не досяг<sup>810</sup>, лише те хіба, що поставив там, під Варвою, аби більше перешкодити й завадити інтересам та намірам Виговського, нового гетьмана.

<sup>810</sup> Бачачи велику російську армію, Гуляницький разом з Цецурою та Ско-робагатком, що підійшли до Варви, попросив миру, запрягши на російське підданство. Ромодановський відступив від Варви.

**Перший на цьому боці Дніпра гетьман Іван Безпалый,  
1658 року, в листопаді.**

Отже він, князь Григорій Григорович Ромодановський, із великоросійським військом, як уже говорилося, лютуючи в Миргороді, в Лубнах та Пирятині і розправляючись на різних місцях війною з прихильниками Виговського, вищезгаданими полковниками, побачив, що ні Виговський, ні його прихильники не схилиються до союзу й вірності великому російському государеві. Побачив він і те також, що Запорозьке городове військо розділяється надвоє: одні хочуть лишатися під Короною Польською і тримаються Виговського (це вони постановили разом із ним у минулому місяці вересні і завершили в Гадячі при королівських послах та комісарах свої пакти з Короною Польською, бажаючи неперемінно лишатися з нею, згідно тих пактів, у союзі), а інші хочуть лишатися в непохитній вірності під православним російським монархом і стоять на боці його, Ромодановського. Отож він зважив за добре поставити іншого гетьмана у згаданому, що було при ньому, козацькому війську і на всій цьогобічній, аж від Переяслава, Україні. Коли він ознаймував і запропонував це козацькому війську, тоді воно, вдячно прийнявши таку раду князя Ромодановського, вибрало поміж себе і постановило гетьманом значного військового товариша Івана Безпалого, — це сталося під Варвою в останніх числах листопада, — якого князь Ромодановський там-таки під Варвою потвердив на той гетьманський уряд превисоким монаршим іменем та словом<sup>811</sup>. Цей Безпалый, будиши першим цьогобічним гетьманом і маючи в себе до кількох тисяч козацького війська, що зібралося з різних полків, тримався боку Ромодановського та інших російських князів, як вовк кожуха, боячись хоч трохи віддалитися набік, щоб не потрапити до рук Виговського. Тим часом до Гуляницького, який був у Варві, прибула прислана від Виговського орда, яка несподівано й міцно вдарила на Ромодановського, вчинивши його війську значний ущербок і нагнавши йому великого страху. Через це він, Ромодановський, засумнівавшись за свою цілість, позадкував від Варви до Лохвиці і не без великих труднощів, маючи значну втрату в тому марші своїх ратних людей від орди й козаків Гуляницького, 2 грудня вночі<sup>812</sup>, о третій годині, заледве вскробав у Лохвицю разом із новим гетьманом Безпалим.

<sup>811</sup> Тут неточність. Безпалый не був повновласним гетьманом, а тільки наказним, перед цим він займав посаду генерального судді.

<sup>812</sup> На Ромодановського напав татарський загін. Інші дані: козаків там не було. Це сталося з 1 на 2 грудня, як і у Величка.

#### РОЗДІЛ IV

*Про шведські успіхи над дунчиком; про сум від того в поляків, про те, що вони не допомогли дунчикові; про Варшавську конвокацію<sup>813</sup>, про турецьку й татарську неприязню до росіян кореспонденцію полякам; про листовне бажання короля і про його гінця до Москви; про повторне щастя шведів над дунчиком з узяттям Фіоненської інсули, де були величезні багатства; про схилення дунчика до трактату з прикрими йому умовами; про затяжні<sup>814</sup> цісарські війська, які уярмлювали поляків і багато хотіли грошей; про шведську відміну свого бажання миритися з поляками і погрозу від них на Цесарію; про Брандебуржця і його бажання польської допомоги проти шведів; про велику нешанобу цісарців на великополянських кватирях; про польські сейми в Среді; про з'їзд там ображеної цісарцями шляхти і про королівську їм відповідь; про королівський указ до цісарського фельдмаршала; про некорисну його відповідь королеві; про вальний варшавський сейм при участі московського посла; про припинення того сейму через тривогу від шведів і про його закінчення; про шведське рушення з Данії; про пихатість шведа через свою фортуна і про подальші його наміри; про погрози курляндському й брандебурзькому князям і про відміну шведського щастя й посередництва з цісарського боку; про три звістки у поляків — дві сумні, а третю радісну від Виговського, що піддається під Корону і вже розгромив полтавського Пушкаря.*

<sup>813</sup> Конвокація — зібрання чинів.

<sup>814</sup> Затяжні — закликані збоку.

<sup>815</sup> Це було на початку 1658 р. у Зеландії.

<sup>816</sup> Провінції Голштинія (Голштин), Шлезвінг та Ютландія було відторгнуто від Данії ще в 1657 р.

<sup>817</sup> 11 лютого 1658 р.

<sup>818</sup> Йдеться про посольство К. Массіні, через якого поляки звідомили Леопольда I, що хочуть миру зі шведами, або ж хай зважиться йти з'єднаними силами на Помор'я. На конвокації йшлося ще про французьке посередництво у справі миру зі шведами.

<sup>819</sup> Однак питання про війну з Росією ще не було вирішене, це стало фактом в кінці 1658 р. Вирішили чекати сейму. Відкладалося й еклекційне питання.

<sup>820</sup> Це було в березні. Прізвисько посла Голенцький.

<sup>821</sup> *Бельт* — назва протоку у Балтійському морі. Є Малий і Великий Бельт. Розташовані вони між островами Зеландією та Ютландією. Тут ідеться про Малий Бельт.

<sup>822</sup> Тобто острів Фюн (Фіонен).

Після таких (що писалося про Пушкаря й Виговського) нещасливих і сумних зачинань на Україні лядський посол Гнінський приніс, як свідчить Твардовський, до польського короля Яна-Казимира неприємну новину від дунчика, що шведський король, поправившись після дунської поразки, нахилив до неї воєнною фортуною навзаєм і дунчика і довів його до великої руїни, бо нагнав був під Фрідризодом його військо <sup>815</sup> і взяв там сто штук дунських гармат з усією його піхотою. Від цієї поразки не лише вчинилася превелика тривога в Дунському королівстві та провінціях, але й відгорнулися від нього, дунчика, мало не цілі три провінції, тобто Голштинськ, Слесвіцьк і Ютланд <sup>816</sup>. І хоч дунчик був паном біля морського берега, однак, так сильно ущерблений від шведа, ретельно просив собі від поляків швидких та достатніх військових посилок, бо коли б мало бути інакше, то він, дунчик, змушений буде, хоч і не при доброму способі й умовах, дійти згоди зі шведами.

Ця звістка тоді дуже засмутила поляків і наче мечем ударила, коли прочули вони про такі шведські гаразди над дунчиком. Одержавши цю звістку, король польський радився зі своїми сенаторами, яку б учинити перепону тим шведським гараздам у подальшій їхній війні на дунчика? На цю раду він, польський король, зараз послав уже третє своє розпорядження польському війську йти в Померанію, однак через насталу тоді зиму з превеликими снігами та морозами німецьким військам зі своїх зимових кватир та теплих хат, а великополянам зі своїх домівок не хотілося марширувати в ту Померанію. Після того у Варшаві відбулася конвокація, або зібрання польських станів <sup>817</sup>, на якій радилися, кому далі боронитися чи принаймні в який бік вивести з польського дому ту війну, щоб через продовження її Корона Польська не прийшла до крайньої руїни та знищення. Постановлено було тоді, на тій Варшавській конвокації, почекати до 20 березня, щоб почути остаточну резолюцію венгерського короля <sup>818</sup>, який був миротворцем між поляками і шведом. Ухвалено було також повставати війною на Москву, коли б вона посилено допиналася своєї елекції на Польську Корону, тим більше, що й кримський хан звістив через свій лист, що згодився з козаками на добро Корони Польської, хоче воювати разом із ними Москву та закликає до цієї кампанії й поляків. До того ж писав королівському двору й сам турчин, явний християнський ворог, який мав до росіян природжену озлобу. Він пропонував розсікти залізом лігу з Москвою і висловлював, що не можна їм, полякам, мати собі за приятеля водночас його, турчина, й Москву. Треба, щоб поляки поклали на вагу свого розуму ті обидві приязні, московську й турецьку, і вибрали собі одну, найпотрібнішу, та й учинили невзбарі до нього про те відповідь. Осібно й Литва, приславши на ту варшавську конвокацію трьох своїх послів, застерігала коронних панів, що коли вони не можуть і не хочуть її боронити, то вона змушена для подальшої своєї цілості й тиші схилитися й навично піддатися під володіння й протекцію великому государеві, московському царю <sup>819</sup>.

Через ці литовські застереження польський король із сенатом, озираючись навдокіл і запобігаючи наступній шкоді Литві від росіян, послав нарочного гінця <sup>820</sup> до великого московського государя зі своєю грамотою, висловлюючи, що не з його вини протягся аж досі загальний сейм, який мав довершити з російським государем коронні справи. Король декларував, що як тільки заспокоїться в Польщі шведська колотнеча, то він, король, із сенаторами зараз учинить згаданий сейм і намагатиметься з пильністю довести його до щасливого завершення.

Шведський король після успішного минулого виграшу над дунчиком зазимував у Голштеїні і не тратив даремно часу, бо як тільки замурувалося міцним льодом тамтешнє море, він зараз же рушив із військом та гарматами по тому льодові із Голштеїна і, переправившись через Белт <sup>821</sup>, по якому з давніх віків плавали вільні кораблі, несподівано досяг інсули, яка зветься Фіонен <sup>822</sup>, що



<sup>823</sup> Оденсе.

<sup>824</sup> Через Великий Бельт.  
<sup>825</sup> Копенгаген.

<sup>826</sup> Ангельський — англійський.

<sup>827</sup> Ротшільдський трактат, постановлено його 26 лютого 1658 р.

<sup>828</sup> Тобто Бремзеберські пакти, постановлені в 1645 р. у Бремзебро.

<sup>829</sup> Зунт — протока в Балтійському морі між Зеландією і Скандинавським півостровом. В договорі йшлося і про Бельт.

<sup>830</sup> Цела — різновид мита.

<sup>831</sup> Шведське написання: Halland, Blecking, Schonen, Bornholm.

<sup>832</sup> Тротхейм (Trondheim).

<sup>833</sup> Тільки кінноти і 12 кораблів.

<sup>834</sup> Трактат переказано найзагальніше. Сам він має 28 пунктів. Протривав півроку.

<sup>835</sup> Леопольд I посередником ще не став, така пропозиція йому тільки робилася. Шведський король і досі був зайнятий у Данії, в серпні почалася друга дансько-шведська війна.

<sup>836</sup> Курфюрст переконав Леопольда I послати під його командування генералів Шпара та Монтекулі. До них Ян-Казимир приєднав Чернецького й Опалінського з 6 тисячами кінноти. Але це було вже під осінь.

її раніше без човна ніхто аж ніяк не міг досягти. Тут стояло міцне й багате місто Оденс<sup>823</sup>, яке належало до Дунського королівства, і швед наповнив тамтешніх мешканців превеликим страхом, бо вони, хоч і мали міцне місто, а в ньому достатньо для оборони гармат і війська, однак так жажнулися перед несподіваним шведським пришествям, що схилилися шведові без жодного бою і порозчиняли перед ним міські брами. В цьому місті шведський король застав як кораблі найзнаменитіших купців, так і пребагато інших скарбів та багатств, звезених туди ледве не з усієї тамтешньої провінції. Отак збагатившись, шведський король узяв із того міста три тисячі доброго війська, а також п'ятдесят чоловік шляхти й королівських радників і рушив з усім військом тим-таки морським льодом<sup>824</sup>, без найменшого спротиву й перепони від дунчика, до Копенгага<sup>825</sup>, Дунської столиці, бажаючи дістати в ньому й дунського короля. Дунський король провідав завчасу про те, виступив із Копенгага на Зунд і змушений був через ангельського<sup>826</sup> посла просити в шведського короля миру й трактату<sup>827</sup>, який постановляв таке:

1. Що Бремберзькі<sup>828</sup> мають лишатися на своєму місці, а обидва королі постановлять поміж себе цілковитий, непорушний навіки мир і жоден із них не може єднатися будь з ким без відома і взаємної згоди.

2. Шведські кораблі не мають давати в дунському Зунті<sup>829</sup> жодних цел<sup>830</sup> та мит.

3. За недавно взяті шведом Слесвіцьк і Голштеїн дунчик має дати в заміну Голлюнд, Блеїхен і Схонен із Бернгольським краєм<sup>831</sup>, також і Дронтеїм<sup>832</sup>, десть у Норвегії, а надто дві тисячі піхоти і дві тисячі кінноти<sup>833</sup> свого дунського війська.

Цьому всьому найближчий термін обидві сторони визначили й затвердили — травень місяць<sup>834</sup>.

Отакій мир із тяжкими для себе умовами змушений був постановити дунчик зі шведом, бо не мав від поляків у тому своєму ущемленні жодної допомоги. Поляки ж, хоч і раді були допомогти дунчикові, не вчинили цього через те, що (як вище казалося) помічні німецькі цісарські війська не послушали розпорядження польського короля і не захотіли рушати із зимових кватир на віяну в шведську Померанію і, начебто сподіваючись якнайбільше промешкати в Короні Польській (генерали навіть викликали з дому до себе своїх жінок) і розкошуючи з ними на квартирах, і гадки не мали відпускати їх звідсіля додому, аж доки не будуть видані їм за чотири місяці ланові гроші на їжу, і це чинилося над інші немалі драпіжства й образи шляхті, а було взято з неї більш як на мільйон — цим можна було винагородити всю службу цісарців. Цією сумою збагатилися самі лише голови й начальники, задурно ївши й пивши у Польщі на крайне людське зuboжіння.

Король шведський, либонь, шукав раніше миру з поляками, однак через успіхи над дунчиком дуже занісся і частково змінив своє бажання миритися. Він загрозив війною (в чому немало напучував його француз, маючи намір почати свою війну проти цісарства) не лише полякам, але й своєму посередникові<sup>835</sup>, венгерському королеві, і цілому з ним цісарству. До цього приєднався й турчин, який перешкоджав завершенню цісарської елекції й коронації, виступивши зі Стамбула до Кроації зі своїми військами. Побачивши такі шведські гаразди, а польські нестатки, запобігав своїй руїні від шведа й Брандербуржець<sup>836</sup>, був-бо близько від того вогню, і швед мав простувати до поляків через його Пруську державу. Він просив поляків, щоб ті на недовгий час затримали свої війська на кордоні, не дотикаючись його, а сам обіцяв наділяти поляків своїм провіантом і, з'єднавшись із ними, ставати проти шведського наступу.

Цісарське військо за королівським указом, либонь, рушило було під Межибож, однак, повернувшись знову на зимові квартири, не захотіло із них виступати, хоч їх уже розігріла на тих квартирах й літня теплота. І взагалі вони так у тих квартирах розкошилися, що

вже не було різниці в чиненні образ між шведами й цісарцями, оскільки ті, повідбиравши від усіх господарських схоронів ключі, заволоділи були всіма добрами поляків, а власні господарі змушені були від бідності та злиднів відходити зі своїх домівок набік. Лише генерал Зуза з цісарською піхотою і з партією польського війська рушив був під Торунь і немало ущемив там шведів. Інші ж цісарські війська, переходячи з місця на місце і чинячи велике знищення й розор великополян та шляхетським домівкам, принаймні на їхні біди не зважали.

<sup>837</sup> Сеймики бували перед вальним сеймом і звалися через це передсеймовими. Вони проходили тоді по всій державі.

Польський король Ян-Казимир призначив у Среді сеймик <sup>837</sup>, куди з'їхалося багато знужденілої шляхти, яка просила королівської його уваги, захисту й полегші від тих утяжень та розорів, які вони мали від цісарського війська. Вони зволяли за краще з'єднатися у військо на його королівському боці і стояти проти спільного ворога своєї вітчизни, ніж лишатися більше під нешанобливим драпіжством цісарських жовнірів. На це вони одержали таку королівську відповідь, щоб потерпіти ще трохи тої нужди, бо коли б цісарські війська відійшли від них, то на їхнє місце прийшли б, ще на більший їхній розор, шведи. Однак король учинив своє гаряче послання до цісарського фельдмаршала Монтекукулі, щоб той тримав своє військо в кращій дисципліні і не уприкрював тамтешні повіти, а щоб, узявши там провіант, рушав до його королівського боку. Для зібрання ж і видання того провіанту, також і для відправлення разом із Монтекукулі військових судів був посланий від короля комісар Старковицький. Монтекукулі виявив послух на те королівське розпорядження і зараз виправив партію свого війська на чолі з магістром Румером, щоб той ловив і карав без жодного милосердя тих своїх грабівників, які роз'їжджалися уночі по селах чатами без ордера. Однак до короля учинив таку відповідь, що не повинен уступати з цісарським людом у Шведську державу і давати тим самим привід до подальшої війни, а тільки обороняти Корону Польську і лише тут відправляти воєнний чин, коли ворог прийде сюди.

<sup>838</sup> Сейм почався в перші дні липня і тягся до кінця серпня.

<sup>839</sup> Еклекційне питання було знову відкладено до спеціальної Віленської комісії. Взагалі сейм не вирішив нічого, тільки роздав уряди.

<sup>840</sup> У цей час шведський король почав наступ на Данію. На Пруссі та Помор'я пішов Віртз.

<sup>841</sup> Курляндія — князівство поміж Литвою та Інфляндією (Ліфляндією).

Тим часом у Варшаві зібрався вальний сейм<sup>838</sup>, і на ньому при гарячій участі Литви пропонувалися до утвердження Віленські пакти, які визначали елекцію московського государя на Корону Польську, із-за чого прислів до Варшави на самий початок сейму й великий московський посол <sup>839</sup>. Але тоді ж прийшла польському королеві звістка, що й швед, рушивши зі Щетіна, поспішає на той варшавський сейм <sup>840</sup>, отож ті Віленські пакти знову відклали до певного часу набік, і король почав думати про оборону своєї держави, оскільки тоді ж до підлеглого Гданську Пуцька прибуло для постраху сім кораблів із гарматами, але, одержавши зворотню собі гарматну відповідь із Пуцька, повернули ні з чим назад. Потім, приставши до суходолу під Пилявою, вони додали прусським фортецям, у яких були шведи, свіжої шведської піхоти, а натомість забрали там до себе на кораблі знужденілу. Потім поляки одержали про шведського короля іншу, певнішу звістку, що він, рушаючи з Данії при своїх гараздах (коли й час прийшов на те) і звіряючись на свою силу, схотів розділити своє військо з гарматами на три частини. З першою, більшою, частиною він виправив до Жмуді Дугласа, обіславши спершу курляндського князя <sup>841</sup> своїм листом, висловлюючи в ньому, що оскільки є він паном цілого Балтицького моря, то хай би Курляндець попродав чи відпустив на заміну свої порти, які в нього є біля того Балтицького моря. А коли він на ці умови не пристане і не впустить туди шведських гарнізонів, то змушений буде дати той дозвіл мимовільно. Також дорікав швед своїм писанням Брандербуржеві за недотримання з ним приязні, висловлюючи заразом і те, що ця приязнь знову може направитися, коли він, Брандербуржець, змінить і відкине свій постановлений з поляками союз, а пристане до нього (шведського короля). За це він обіцяв йому, Брандербуржеві, дати в заставу лишки свого Помор'я і прусську Пиляву, а також розділитися з ним своїм військом, тільки щоб він, приставши на ці умови

й лишившись нейтральною стороною, не забороняв йому перейти через свою Прусську землю до Польщі, а коли було б інакше, то хай зважить, кого має розгніввити.

<sup>842</sup> Див. приміт. 840.

<sup>843</sup> Північні кордони т. зв. Священної Римської Імперії.

<sup>844</sup> Франція вела дипломатичну війну з Леопольдом I, зокрема виступала проти його вибрання імператором, допомагала Франції в цьому і польська королева.

<sup>845</sup> Мабуть, П. Тетерю.

<sup>846</sup> Віленська комісія працювала у вересні — жовтні. Російські послы: князі Одоєвський, Волконський, також Шереметьєв. З польського боку вели переговори Гонсевський (Госевський) та Сапіга. Переговори виявилися простою балаканиною.

Після цієї відозви він, шведський король, зі своїми фінляндцями зараз пішов у Прусську державу <sup>842</sup> до старої Мархії, а Штеймбок із гарматами та дунськими кіннотниками переправився через Ельбу під Бремефорд і Галберштад <sup>843</sup>, маючи безсумнівну надію, що як тільки туди ввійде, то зараз поміж тамтешніми державами запалить пожежу і затвердить свою силу при допомозі тамтешніх лютеран, які мають бути до нього, лютеранина-шведа, схильніші, аніж до своїх панів. Навіть деякі австрійські військові вожді, що належали до тої ж лютеранської секти, прагнули мати його в своїй секті за оборонця, казали на те одногосно, що не воюватимуть проти нього. Однак те сподівання його зрадило, бо як тільки цісарський син, він же венгерський король, став електом батьківської корони, то зараз викрив французькі підступи серед усіх князів та своїх електорів <sup>844</sup> і відновив таку поміж них згоду до себе, що не допустив спільною військовою силою не лише розпростертися йому, шведові, а навіть ногою ступити за римські кордони, знаючи добре по шведові те, що не про лютеранську релігію йдеться і що це лише видимість, бо що упаде йому в руки, того він уже назад не відпустив би.

Рушаючи в цей марш, швед, либонь, гадав, що й поляки не зможуть зібратися та згрупуватися на нього, однак змарнував у цій своїй гадці, оскільки поляки ще за першою непевною звісткою про його марш до себе від Щетіна, либонь, відклали свій варшавський вальний сейм і почали розмірковувати про зустріч та відсіч своєму ворогові, однак, узнавши, що та звістка фальшива, все ж відправили й закінчили той сейм. А на закінчення того сейму полякам було принесено три певні звістки. Перша — що значний шведський флот підплив з війською до Гданська; поляки змушені були відправити туди певну кількість війська. Друга — з України, що новий козацький гетьман Виговський прислав до короля у Варшаву своїх послів <sup>845</sup> з декларацією, що, збридивши й відкинувши цілком російський союз та протекцію, хоче з усім Запорозьким військом піддатися по-колишньому під Корону Польську, лишаючись, однак, при давніх своїх правах і вольностях, і разом з нею, Короною Польською, доходить потраченої і в попіл оберненої своєї незалежності, на доказ чого вже розгромив під Полтавою з його військом і вибив до ноги свого противенця, полковника полтавського Пушкаренка, який не давав на те своєї волі. Третя — з Вільня від польських комісарів, які з'їхалися були там із московськими послами <sup>846</sup> й упоминалися у царської величності про дійове виконання умов, визначених і постановлених минулорічним Віленським трактатом. Вони, польські комісари, декларували, що як тільки ті умови будуть уважені, то незмінно уконтектують його царську величність зі свого боку польською короною. Але ті умови минулорічного Віленського трактату видалися пресвітлому всеросійському монархові неприємні, через те польські та московські послы роз'їхалися з Вільня по домівках, і той мир, постановлений минулорічним Віленським трактатом, був, таким чином, розірваний. Страшної сподівалися з московського боку війни на Литву, страшна посялася й тривога, через що литовські війська, зібрані на шведа, які були вже біля Вісли, повернули назад у Литву до Немана. А Виговському було послане звідомлення, щоб закріпив учинений свій союз із ордою, яка давно хотіла воювати росіян, для наступної їхньої, польської, війни з росіянами.

## РОЗДІЛ V

*Про тривогу в Литві від Москви, а в Гданську від шведа; про повторне ущемлення шведами дунчика і про допомогу дунчикові від цісарців, поляків та брандебуржців; про здобуття поляками у шведів Торуня; про схилення торунців до миру; про прибуття туди з Варшави польського короля і про накладання важких поборів для заплати польському війську.*

При такому становищі та тривозі в Литві від Москви принесли до польського короля звістку, що значний шведський флот приплив Балтицьким морем до Гданська, на допомогу якому вже було визначене польське й цісарське військо, але його не висилали через відміну тієї звістки. А це сталося тому, що шведського короля попередили — дунський король, надихнутий голендерським духом, мав учинити йому заколот і розірвати свої пакти. Через це шведський король виправив на оману й пострах пруссам біля тридцяти своїх порожніх кораблів, а сам рушив з усім своїм військом зі своїх дунських квартир, і несподівано приспів до дунської столиці Копенгага, і тісно обложив у ній дунського короля<sup>847</sup>. Побачивши себе в такому ущемленні, дунець послав якнайшвидше свого посланця до християнського цісаря, просячи його, щоб він, пам'ятаючи свої слова, які мовив йому перед очіми при польському королі, вчасно й скільки змога старався звільнити його від того ущемлення та шведської небезпеки. Виконуючи це гаряче дунчикове прохання, новий цісар почав уже відверту війну зі шведом, бо заслав свій наказ до Монтекукулі, свого фельдмаршала, щоб зараз виступав зі своїми цісарськими військами з Корони Польської і, знісшись із Брандебуржцем, ішов разом із ним на допомогу дунчикові<sup>848</sup>.

<sup>847</sup> Це було в серпні 1658 р.

<sup>848</sup> Див. приміт. 836.

<sup>849</sup> Інакше Сус.

Цісарський генерал Зуза<sup>849</sup> тим часом кріпко добував із цісарським та польським військом Торунь, який хотів лишатися на шведському боці і де був шведський гарнізон. Він руйнував місто з гармат і ламав бомбами посеред ринку торунські будинки, однак шведи, які сподівалися допомоги від свого короля, хоч їх там ущемлювали голод, хвороби, частково й моровиця, міцно стояли в своєму спротиві разом із торунянами. Але нарешті зневірилися в тій допомозі і відізналися до угоди, але прагнули трактувати про мир ні з ким іншим, тільки з самим польським королем. Польський король, заведений в оману такою непевною звісткою, взяв із собою свого великого маршалка і з партією свого війська рушив у перших числах вересня з Варшави до Торуня, але спершу усеймував у Варшаві постановити тридцять три ланові побори на заплату кварціальному війську, що мало до краю знищити шляхетський стан.

## РОЗДІЛ VI

*Про листовну відозву запорожців до Виговського з доганою йому за його зраду<sup>850</sup>.*

<sup>850</sup> Лист береться під сумнів щодо автентичності, але відбиває досить правильне ставлення до Виговського і його опозиції. Водночас відчувається і Величковий стиль, його моральні оцінки.

Низове військо, прочувши й побачивши увіч, що гетьман Виговський зрадив пресвітлого російського монарха, а також і те, яка вчинена була тривога, замішання й розор Пушкареві, Полтаві та іншим малоросійським містам, писало до нього, Виговського, ганячи неслухний учинок і відчужуючись від його гетьманства. Цей лист мав у собі таке:

**Вельможний пане Виговський, бувший наш гетьмане!**

Чуло наше серце, яке живе в клітці пристрасної нашої плоті, що ваша милість пан не виконає свого зобов'язання, учиненого в листі вашому, писаному до нас після смерті завжди пам'ятного гетьмана

нашого Богдана Хмельницького і після вашого вибрання у наші гетьмани. Адже в тому своєму листі ваша милість пан, ознаймуючи нам, низовому Запорозькому війську, про смерть Хмельницького і про своє вибрання на його місце, просив, щоб ми були до вашої милості пана так прихильні й зичливі, як були й до небіжчика Хмельницького, й обіцялися навзаєм бути приятним та ласкавим гетьманом до нас, Запорозького війська, й іти шляхом Хмельницького, який був зичливим до нашої вітчизни; також нічого нового, не кажучи вже про шкідливе, не затівати без згоди й відома нашого всього

Карта подій 1658—1660 рр. (15).



<sup>851</sup> Цікаво, що цей факт суперечить Величківій розповіді. За цей рік було аж задосить зачіпок між гетьманом та запорожцями. Факт, отож, досить механічно прив'язаний до висловленої раніше Величком тези, що Запорожжя визнало Виговського відразу.

<sup>852</sup> Гадяцька комісія відбулася 6 вересня, а Виговського постановлено гетьманом, за Величком, 12 вересня, на рік раніше.

<sup>853</sup> Тобто 1648—1656 рр. Кінець змагань з Польщею кладеться тут на 1656 р., хоч ми знаємо, що в 1657 р. козаки йшли проти Польщі з Ракоцієм. Але Величко про це не знає, для нього 1657 р. спокійний.

<sup>854</sup> Див. приміт. 702.

низового Запорозького війська. Це зобов'язання було нам і тоді підозріле, про що ми й сказали у листі-відповіді нашій, яку писали тоді до вашої милості пана. Однак ми, військо Запорозьке, уважаючи на все і сподіваючись від вашої милості пана якогось добра своїй Малоросійській вітчизні, не чинили жодної перепони тому вашому гетьманству <sup>851</sup>. Але надія наша значно нас одурила, адже ваша милість пан навіть одного цілого року не витримав <sup>852</sup> вірності пресвітлому нашому монарху російському Олексієві Михайловичу, батькові й найласкавшому нашому добродійникові, і прихилив своє серце до лядських оман, злававши шкідливо для душі над божу боязнь і свою присягу, дану на вірність російському монархові. Ви прихилилися натомість до схизматиків-поляків, від яких ми, при всесильній божій допомозі, заледве відсіклися і відчужилися під старатливим проводом покійного гетьмана нашого Хмельницького. Довелось нам вісім років <sup>853</sup> відстоювати те бойовою зброєю, з великим наобопіль кровопролиттям і ушкодженням обох держав, Польської та Української, а ви, повернувшись, як пес на блювотину свого блуду, зрадили великого свого государя й облудно потягли за собою на погибельну небезпеку і численну нашу православну братію. Відклалися ви від того православного монарха, під державою якого могли сподіватися тимчасового й вічного гаразду в православ'ї. Відкинулися від того, без котрого нічого не досягнеш, хоч і маєш великі лядські обітниці. Але Господь, це його йменням ти клався на вірність нашому государеві, не дасть тобі здобути їх, не кажучи й про те, що ти при своїй зраді замість належної вдячності привів до розору матір нашу Малоросійську, яка звела тебе з убогого гноїща, збагатила й удостоїла сидіти поруч князів. Так само, як і ми, полтавський полковник Мартин Пушкар продивився духом майбутнє зло нашій Малоросійській вітчизні від твого гетьманства і не погодився з волею тих твоїх похлібців <sup>854</sup>, які над правду вибрали тебе на той гетьманський гонор. Ти ж, ненавидячи правду, узлився за те на правдомовцю Пушкаря і не лише вибив та вбив його самого, але й ро-

зорив безсовісно вогнем і мечем невинне красне українське наше місто Полтаву, вчинивши й інші численні переступи нашій вітчизні своїм гетьманством. А можна було вашій милості панові розправитися з тим самим Пушкарем в інший спосіб, без людського й українського ушкодження, хіба через роздвоєння твоїх думок не вистачило на те у вашої милості пана розуму? Очевидно, Пушкареве обличчя стало вашій милості пану твердим мозолем, що, аж нітрохи його не потерпівши і не погамувавшись у своєму гнівові, не вчинив із ним інакше, лише так, як забороняє чинити доброму й правдивому християнинові сумління. У тебе ж, надихнутому лядським духом і зарозумілому через викрадені скарби Хмельницького, народилася така безсовісність та злоба, яка (коли не покаєшся і не відкинеш її) може відчинити двері і до більшої твоєї погибелі. Краще б нам було чути твою високу думу в Криму<sup>855</sup>, сплутану тісними кайданами, ніж оглядати викуплену через Хмельницького на Жовтій Воді з міцної ординської криці на занепад нашої вітчизни! Більше про те не ширячи писання, оголошуємо таку нашу декларацію, що ти не гетьман нам, а ми не є твоє військо, і не хочемо приймати на себе нового зрадницького твого імені<sup>856</sup>. А віддай те, що ані ти, ані твій монарх, до якого ти повернувся, найясніший польський король, нічого корисного собі не здобудете супроти православного нашого монарха і нас, усього Запорозького війська, і будете ви посоромлені; кров же, пролита через вас і яка має ще пролитися, волатиме до бога, як Авелева<sup>857</sup>, на помсту! І хай бог відверне вас із неправедного шляху та від злого зачину і наставить на шлях правди і спасіння, шире того зичимо.

<sup>855</sup> Повторення даних Літопису. (Див. ч. X, р. 2). Вивід про Виговського.

<sup>856</sup> Натяк на Гадяцьку комісію.

<sup>857</sup> Авель — біблійний персонаж, син Адама, вбитий братом Каїном.

<sup>858</sup> Лист, як бачимо, писаний вже після війни з Пушкарем, у якій активну участь брали запорожці. Навряд чи після цього треба було писати Виговському такого листа. Дата ця, очевидно, принагідна та сумнівна.

*З коша війська низового Запорозького  
8 грудня 1658 року*<sup>858</sup>.

Павло Гомон, кошовий отаман,  
зі всім старшим та меншим товариством  
низового Запорозького війська.

## РОЗДІЛ VII

*Про прибуття польського короля під Торунь і про одержання там звістки за шведську поразку на морі від голендерів та дунчика. Про руїну в шведській Голсації від цісарців, поляків і брандебуржців; про взяття в Нітаві шведським генералом Дугласом курляндського князя і про зміну шведського щастя; про Норвегію, яка збунтувалася проти шведа; про успіхи в дунській Зелляндії цісарців та поляків; про схилення торунців та шведів на стерпних собі умовах польському королеві; про явлену польським королем пошану Торуню і шведам, які були в Торуні й пруських фортецях; про кривду від того польським жовнірам.*

<sup>859</sup> Голландці не звільнили Копенгагена, а тільки пройшли до нього, впровадивши людей та харчі. Більшого їм досягти не вдалося, мали й великі втрати. Кароль-Густав продовжував облогу Копенгагена аж до лютого 1659 р.

<sup>860</sup> Це було в грудні 1658 р. Союзні війська воювали в Голштинському князівстві і звільнили його від шведів.

<sup>861</sup> Нітава — столиця Курляндії. Це сталося в жовтні. Захоплено князя, його дружину Кароліну і все потомство і відвезено до Риги.

Коли польський король зі своїми великим маршалком та партією війська прибув у Торунь, то до нього дійшла звістка, що олендри, які прибули до Копенгага на відсіч обложеного дунчика, не лише звільнили його від шведа, але й завдали разом із дунчиком чималу поразку й шведові<sup>859</sup>. Тоді було затоплено на морі десять шведських кораблів з військовим людом, гарматами та військовими скарбами<sup>860</sup>, а сам шведський король заледве був вивезений незвідь-куди на малому боті своїм адміралом Урангелом. А з другого боку цісарський фельдмаршал Монтекукулі з Брандебуржцем, з'єднавши своє військо з військом руського воєводи Чернецького, увійшов у багату шведську державу Голсацію і там добував та грабив без великої праці міцні і багаті замки; боронилася перед ним одна лише Готторпія, де замкнувся був князь і тесть шведського короля. Але й той, не сподіваючись собі на швидку допомогу, виступив із Готторпії до Тонінга, а звідти подався на близьке там море. Тоді ж був по-зрадницькому здобутий в Нітаві<sup>861</sup> шведським генералом Дугласом

<sup>862</sup> Норвегія на той час була данською провінцією (з 1537 р.). Три її області — Іемтланд, Гарьєсладен і Богуслен — належали Швеції. Тротхейм передано Швеції за Ротшільдським договором.

<sup>863</sup> Торунь здався 23 грудня.

<sup>864</sup> Б. Оксеністерн — граф, шведський сенатор.

<sup>865</sup> Вираз неясний. В Малборг (Малбург) мала вийти шведська торунська залога.

<sup>866</sup> Договір складався з 22 пунктів, що гарантували свободу шведам і давали їм право з честю покинути Торунь.

<sup>867</sup> Шведський заклад — полковник Б. Гаттен і підполковник Л. Бок.

<sup>868</sup> Польський заклад — А. Біскупський, велюньський староста, і М. Острог — староста гарволінський.

<sup>869</sup> За договором: до Малборга (Малбурга).

<sup>870</sup> Тобто — не взявши здобичі та відкуп.

курляндський князь із княжною Радивиловою, і не міг він інакше звільнитися з тої неволі, лишень через відкуп. А шведський король, що називався тоді повним паном всього Балтицького моря, аж до воріт самого океану, був скинутий незабаром із гори того свого високоум'я, бо дізнав значної відміни своєї фортуни, коли Дрантгеїм, Баубус та інші належні до Шведської держави міста Норвегії збунтувалися <sup>862</sup>, не захотіли лишатися під ним і пішли добувати свого права в Швецію. Військо ж цісарське з поляками, впавши через море з Голсації в дунську Зелляндію, воювало там без найменшого спротиву, виганяючи шведів, і очистило від шведських гарнізонів Голштин і Ютланд; лише в Фрідрізоді замкнулося три тисячі шведів. А в Короні Польській, не мігши більше терпіти наступу, розору, ущемлення, голоду та інших нужд, які мало тоді, схилилося до згоди на стерпних умовах славетне місто Торунь <sup>863</sup>, що оборонялося й доти. В обоз до польського короля було вислано шведа Оксенстерна <sup>864</sup>, котрий просив таке:

1. Щоб король забув злість на торунян, вину їхню відпустив і зберіг їм неодмінно давнє право й порядки.

2. Щоб король уважив на Малборг <sup>865</sup>, в якому лишалася шведська залога, та на інші дальші пруські фортеці, що мали в собі шведа, а також на шведську піхоту, що була тоді в Торуні, знужденіла від усяких тодішніх зимових і воєнних невчасів. Коли король зволить, то вони відчинять йому торунські брами, а самі, згідно Краківського трактату, вийдуть до Швеції з гарматами і всіма скарбами <sup>866</sup>.

Польський король зважив на таке торунське й шведське бажання і, відпустивши їм їхню вину та утримавши в закладі двох шведських обештерів <sup>867</sup>, виправив лише зі слугами їхніми та малою частиною війська до Малборка старост велюньського й гарволінського <sup>868</sup>. Коли вони туди прибули, шведи віддали їм місто, а самих їх польська кіннота відпровадила до Щетіна <sup>869</sup>, відклавши війну поміж себе до прийдешньої весни. Тут польський король відібрав місто Торунь з великою кривдою для свого війська, бо не дозволив йому взяти там ні лупу, ані окупу <sup>870</sup>, а шведів відпустив він у їхню землю з Торуня некривдно.

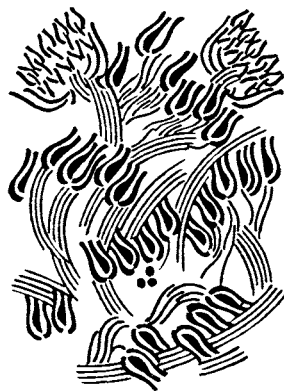



## І РІК ДВНАДЦЯТИЙ ВІД ПОЧАТКУ ВІЙНИ ХМЕЛЬНИЦЬКОГО З ПОЛЯКАМИ

*У ній розповідається про український заколот і розор, що сталися через зраду Виговського; про поразку шведів у різних місцях; про війну Виговського з росіянами під Конотопом, а його брата Данила під Києвом, та інші дії; тут же подається государева грамота, яка ганить зраду Виговського, а Запорозькому війську і всьому малоросійському народові зичить добра. Описується також про Немиричеве посольство до поляків для ствердження Гадяцької комісії й пактів, які постановляли на Україні третю Річ Посполиту, і про відозву до Рима через небажання унії; про зміну щастя Виговського, втечу його до Хмельника і погром його там від Сомка; про вибрання на гетьманство Юрія Хмельницького (за козацьким літописцем) і потвердження його в Переяславлі на статтях, які викладаються тут же; про змагання подальші воєнні згідно Твардовського, лядські зі шведами і Виговського з козаками та росіянами, також про Юрія Хмельниченка; нарешті, про смерть шведського короля і постановлення в Оливі з поляками вічного миру; про Твардовського.*

### РОЗДІЛ І

*Про ущемлення Лохвиці від зимових постояльців; про полтавця Іскру, якого відпустили з Москви з гетьманським нареченням і який поспішав до Лохвиці; про розгром його під Пісками виговцями; про те, що з Лохвиці йому не допомогли; про рушення Виговського до Зінькова на запорожців; про виправу від нього Немирича під Лохвицю і про битву, яку той там учинив; про марнотний прихід та відхід Виговського від Зінькова; про спалення ним Веприка, Рашавки, Лютенки й Миргорода і про прибуття його в Чигрин; про Скоробагатяка, якого Виговський лишив супроти запорожців, і про розгром його; про прибуття запорожців із Зінькова до Лохвиці; про раду Виговського зі старшиною, що чинити далі в своєму становищі, і про розіслання після тієї ради облудних універсалів до народу з висловленням причин своєї зради.*



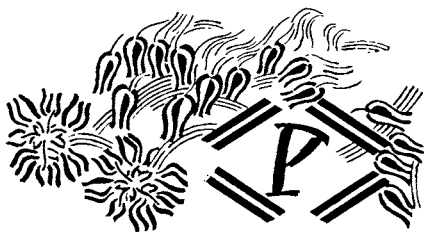

оку від створення Адама 7167-го, року також, відколи луна долини світової видала передвічне слово, 1659-го, Лохвиця, місто Лубенського полку, прийняла під свій захист від Гуляницького та інших прихильників Виговського князя Ромодановського й нового гетьмана Безпалого

— це сталося другого грудня. Місто мало, либонь, від них превелике ущемлення і прикрість, однак сподівалося, що йому вже не буде більших тягот від інших військ. Але та надія її, Лохвицю, швидко одурила, коли за указом царської пресвітлої величності Олексія Михайловича, самодержця всієї Росії, прибули до тої ж Лохвиці, на більше її знищення, 12 січня, в допомогу згаданому князю Ромодановському три князя — Симеон Пожарський, Семион Львов і Федір Федорович Куракін, стольник, з численним великоросійським військом. З іншого боку, від Гадячого, простував до Лохвиці Іван Іскра<sup>871</sup>, який, будши шляхетного уродження, а також значним товаришем Запорозького війська в Полтаві, поїхав був після спалення Виговським Полтави з Обідом та іншими кількома значними військовими товаришами з Полтави у царське велике місто Москву<sup>872</sup>, ствердив там свою й свого товариства вірність пресвітлому своєму російському монархові, щиро та статечно зобов'язався лишатися на його, монаршому, боці і воювати проти його ворогів. За це Іскру похвалили й одержав він велику монаршу милість, бо був найменований сьогобічним українським гетьманом<sup>873</sup> і без затримки відпущений із Москви у Лохвицю до князя Ромодановського з таким указом царської величності, щоб він, Ромодановський, знайшов поміж двома, згаданим Безпалим і цим Іскрою, кращого й гіднішого гетьманського гонору і потвердив того обранця, та й щоб другого не упослідив знаменитим старшинством, нагороджуючи за гетьманство. З такою ото надією Іскра виїхав із Москви зі своїм товариством і поспішив веселими ногами на Україну до Лохвиці<sup>874</sup>. Прибувши тоді в Малу Росію й оголосивши себе в Гадяцькому полку нареченим гетьманом, він залучив до себе веприцьких, гадяцьких та інших городових та сільських козаків і, належно прибравшись до воєнного походу, рушив 11 січня із ними та зі своїм табірцем з Гадячого до Ромодановського в Лохвицю, навіть незважаючи на те, що через орду й тогочасних козаків, яких прислав проти Ромодановського на цей бік Виговський, від Гадячого до Лохвиці небезпечно й страшно було йти з такою невеликою кількістю війська. Бо той сподіваний гетьманський гонор, що мав його, Іскру, заспіти в Лохвиці, вибив йому з голови страх і небезпеку, і він, на ніколи не поправний свій та тих, що були при ньому, упадок, рушив у передній для нього шлях на Лохвицю, і цей шлях як нещасливо був започаткований, так нещасливо мав і закінчитися. Бо коли Іскра наблизився до села Пісок — це було за милю до Лохвиці, він був забачений і заскочений ордою й чигринськими козаками під командою старого заслуженого чигринського козака Івана Скоробагатька. Їх заслав на цей бік для воєнного чину<sup>875</sup> Виговський, і вони 12 січня ополудні, не маючи сили йти далі, отаборилися під Пісками. Іскра сильно опирався й мужньо боронився, вчинивши значну шкоду козакам і татарам, що добували його від полудня аж цілу ніч, однак не міг більше витримати немірної проти своєї козацької й татарської сили і був тринадцятого січня на світанку добутий зі своїм табірцем, розгромлений і вибитий до ноги, де поклав разом з іншими добрими молодцями й свою голову.

<sup>871</sup> Іскра був прихильником Пушкаря, який і послав його в Москву зі скаргою на Виговського. Шляхетноуроджений він, певне, тому, що у Величка всі козаки шляхетноуроджені. Факти свідчать, що Іскра був навіть неписьменний.

<sup>872</sup> Іскра поїхав у Москву перед полтавськими подіями. Принаймні у травні 1658 р. він був у Москві.

<sup>873</sup> Джерела не підтверджують цього факту. М. Костомаров, правда, каже, що Іскрі дали надію на гетьманство, натякнувши про це в розмові.

<sup>874</sup> Повернувшись на Україну, Іскра збирав довкола себе прихильників, лаштуючись скинути і Виговського, і Безпалого. В Лохвицю його закликав Ромодановський; правда, на початку січня вже Ф. Куракін очолював російське військо на Україні.

<sup>875</sup> Для боротьби з повстанцями.

Згаснув там Іскра, який мав світити  
Не захотів він прийдешне уздріти  
Шкоду лишила даремна відвага,  
Бо вороженьків численну ватагу

Не переміг він, хоч дуже боровся —  
 Там не один і на смерть напоровся.  
 Ліг і Обід там, козак знаменитий,  
 Червам на їжу, в пісок, неприкритий.  
 Інші лежали так само побиті —  
 Матимуть їжу ворони неситі.  
 Ось що незгода лиха витворяє:  
 Братові брата вбивать дозволяє.  
 Де не зважають на божі закони,  
 Гине любов там і зла є притони.  
 Незгода у державі — багато пропалих!  
 З землею вони й мури міцні порівняли!<sup>876</sup>

<sup>876</sup> Вірш перекладено з давньоукраїнської мови. Очевидно, це уривок більшого твору. Цікаво, що мораль вірша відповідає поглядам самого Величка.

<sup>877</sup> Куракін, Пожарський та Львов.

<sup>878</sup> Виговський, крім козацького війська, зібрав затажне з сербів, волохів, німців та поляків. Поляків прибуло 3 тисячі на чолі з Потоцьким та Яблонівським і 2 полки драгунів на чолі з Липчинським.

<sup>879</sup> 29 січня.

І хоч з тієї облоги був виправлений від нього, Іскри, один молодець до згаданих князів, який пробився через орду й козаків і прибув до Лохвиці, де гаряче й слізно просив допомоги й порятунку Іскру з товариством, що було при ньому, однак ті князі<sup>877</sup> вимовилися нічною порою, що була настала, а коли на світанку названого вже 13 січня виправили від себе з Лохвиці на допомогу Іскрі війська, то застали тільки мертві трупи й розорений до решти таборець.

Після таких нещасливих подій на Україні, що були протягом усього літа й осені, починаючи від полтавської Пушкаревої експедиції, Марс, який прагне людської крові, ще не задовольнившись першим пролиттям, знову збудив до війни людські серця, які не люблять миру. Принципалом таких був заколотник гетьман Виговський, який, зібравши в Чигрині велику силу козацького й ординського війська<sup>878</sup>, рушив із Чигрина до Зінькова на запорожців. По дорозі, в Неділю блудного сина, на Три святителя, він відправив під Лохвицю свого полковника Немирича зі значною партією козацького й ординського війська. Коли це військо прибуло туди, то за Лохвицю вийшли з кінним і пішим своїм великоросійським військом і згадані князі разом з гетьманом Безпалим. Була вчинена тут превелика битва<sup>879</sup>,



Група шляхти з Ю. Немиричем (32).

<sup>880</sup> Немирич тримав в облозі Лохвицю і далі.

<sup>881</sup> Щодо цього факту — є розходження. Самовидець пише: населення цих міст було виселене на правий берег, а міста спалено. Є й інші дані: ніби міста спалили татари. Відомий, однак, факт, що Миргород здався на початку лютого і був помилуваний.

<sup>882</sup> Безпалый був тоді в Ромнах, у Лохвиці — Куракін.

<sup>883</sup> Справа в тому, що козаки не були допущені до Віленських переговорів. Це викликало в козацьких послів велике обурення і розпач. Але змісту самих пактів вони не знали. Було це ще за життя Хмельницького. Власне, про закулісний бік цих переговорів ми також знаємо мало.

<sup>884</sup> Див. ч. X, р. 3.

<sup>885</sup> Мається на увазі такий факт. У серпні місяці Виговський полонив російських поштарів, що пливли Дніпром з листами й указами для Шереметьєва зловити Виговського і відіслати до Москви. На окремому папері було вказано імена полковників, котрих треба було заарештувати. Поштар підтвердив, що ці доручення йдуть від царя. Виговського мали заманити в Київ під приводом видачі йому Барабаша. М. Костомаров однак вважає це містифікацією Виговського.

яка тяглася з ранку до полудня, і Немирич зламав через невірність вождів кінне військо, яке саме потрутило свою піхоту і подушило своїх стрільців. Після цього першого бою під Лохвицею московські й козацькі з гетьманом Безпалым військо знову поправилися, прогнали Немирича геть <sup>880</sup>, а самі вступили в Лохвицю. Немирич пішов зі своєю партією до свого принципала Виговського, з яким з'єднався в котромусь місці, на третій тиждень Великого посту вдарив на Зіньків, місто Гадяцького полку, прагнучи добути там запорожців, цілий полк яких із полковником Силкою був виправлений в допомогу князю Ромодановському до Лохвиці на Виговського. Але Виговський, хоч чимало тут попрацював з козацьким та ординським, а також і з лядським, присланим від короля військом, зазнав чимало ущербку й, нічого бажаного над запорожцями не досягши, відступив від Зінькова дуже роздратований, а побачивши, що Веприк, Рашавка, Лютенка й Миргород не погоджуються з його неслужністю і не хочуть триматися його зрадницького боку, вчинив безбожну сваволу й випалив їх <sup>881</sup>. Після цього він повернув на Великодні свята до Чигрина й до Лохвиці вже не вертався.

А названого раніше чигринця Івана Скоробагатка, який розгромив Іскру, Виговський лишив був з козаками й невеликою частиною орди на заставі, щоб не допустив запорожцям пройти із Зінькова до Лохвиці. Однак запорожці, прибравшись, так само, як прогнали з ганьбою від Зінькова Виговського, так несподівано заскочили на його заставі й Скоробагатка, погромили його військо, поранивши й самого Скоробагатка, та й увійшли в Лохвицю до гетьмана Безпалого й князя Ромодановського <sup>882</sup>. А той Скоробагатко повернувся поранений з усім своїм військом у Чигрин також на Великодні свята.

У великодні міжсвяття, на звичайному святковому з'їзді у Чигрині до гетьмана Виговського полковників і всієї тогочасної старшини, Виговський радився, що має чинити далі, оскільки побачив за певне, що українська Річ Посполита розділилася навпіл: одна лишається на його боці, а друга — при Безпалому. На тій раді вирішили розіслати гетьманські універсали, в яких висловити причини вчиненої зміни, а інше — привести до з'єднання й однодумства неслухняну сьогочасну Україну військовою зброєю. До цього однодумства були готові, надійно тримаючися боку Виговського, й деякі сьогочасні полковники, а саме: переяславський, прилуцький, ніжинський та інші. Вчинено було так, що Виговський, написавши свої універсали, розіслав їх по всій тогочасній Україні, почавши від Чигрина, а на цей бік Дніпра писав приватними листами до своїх прихильників-полковників, стверджуючи їх у неодмінній до них зичливості й запевнюючи їх швидкою посилкою від себе війська. В розісланих своїх універсалах він посіяв у народ таку подвійну привабу:

Перша, що начебто посла й комісари його царської величності, трактує у Вільні в минулому 1657 році з польськими комісарами про мир Корони Польської з Російським царством, приговорили й постановили відпустити й по-колишньому схилити в неволю й піддати козаків із усією Україною у польське підданство <sup>883</sup>. Цього він, Виговський, стерігся і розсудив за краще схилитися під Польську державу самохітно, але під корисними Україні умовами, постановленими Гадяцькими пактами в минулому 1658 році, а не бути в невільничий спосіб відданим російським монархом у лядське ярмо. Але цей пункт Виговського був оманний і фальшивий, оскільки у Віленських договорах (як вище показано) <sup>884</sup> було, либонь, тільки польське бажання, щоб віддали їм козаків із Хмельницьким та Україною, однак з боку царської величності цілком того не обіцяли, і ті Віленські пакти не були докінчені, а завішені до майбутнього лядського сейму.

Друга, начебто перекинчики з московського війська до Виговського сказали йому, Виговському, те, що його царська пресвігла величність прислав через свою поважну грамоту свій монарший указ князеві Григорію Григоровичу Ромодановському позабавити його, Виговського, зі старшиною <sup>885</sup>, права й вольності їхні поламати,

козаків залишити тільки десять тисяч, а всіх інших малоросіян перетворити в невільничий спосіб у своїх вічних селян, чого він, Виговський, опасається й застерігається та вимушений через те завчасу відкластися від Російської держави, а прихилитися до Польської.

Ті дві значніші причини й інші несправедливі вигадані речі Виговський висловив і розіслав на оману простодушному люду в своїх універсалах, але тих універсалів не посилав на сьогобічну Україну, знаючи, що тут ними нічого корисного собі не зиськав би, отож писав сюди (як вище подавалося), до своїх прихильників, згаданих полковників, лише приватні листи.

## РОЗДІЛ II

*Про успіхи поляків над шведами з немилосердним узяттям їхнього міста Голдінга; про інше щастя поляків і Брандербуржця над шведом на острові Алсен; про голендерське щастя з руїною шведського флоту під Кроненбургом; про тисну облогою поляками шведського генерала Дугласа в курляндській Нітаві; про упір шведського короля і про втрачену його надію на сторонню поміч; про поразку поляків від шведів із Фрідризода; про дії шведського генерала Вертза і визвіл Дугласа з Нітави з пострашенням пруссів та інше; про шведську шкоду під Копенгагом.*

При таких нещасливих подіях і шкідливих неузгодках на Україні світодержці в європейських країнах мали нестале і непостійне щастя, та після польських невдач, про які писалося раніше, зійшла до них божа благодать, яка допомогла їм у їхньому хотінні. Тоді вони, як вище казав, відібрали від шведів до своєї держави свій Торунь і в той же час одержали з Данії радісні звістки про великі негаразди свого противенця шведа. А воєвода руський Чернецький з підляським воєводою вторглися у Шведську державу і, всюди зносячи їхні залоги, здобули шведське місто Голдінг<sup>886</sup>, прилегле до Ютландії, і, залишивши в ньому живим лише самого коменданта, всіх інших тамтешніх мешканців піддали смерті від нещадної волоської зброї. З другого боку, брандербурзький курфюрст зі своїм і цісарським військом переправився через море кораблями, лишивши у тилу собі на землі польське військо, яке зі своїм вождем з нечуваною відвагою пустилося на море вбрід<sup>887</sup>, переплигло його кіньми (коли це правду каже Твардовський) і, досягши острова, названого Алсен<sup>888</sup>, опанувало його з Сандебурзькою фортецею, вирубавши в ній усіх шведів, що там лишалися. Олендри при своєму керівникові зруйнували під Кроненбургом шведський флот, добралися до дунського міста Зунда<sup>889</sup>, яке було тоді дуже ущемлене шведами, і відборонили його. А в Курляндії поляки, втративши тамтешнього, взятого шведом, князя, обклали кріпко (на чолі їх стояв Коморовський)<sup>890</sup> шведського генерала Дугласа і значно ущемили його голодом. При всіх цих нещастях швед аж ніяк не схилявся до миру з ворожими собі країнами і не хотів повернути те, що в кого виле, а, либонь, сподівався собі допомоги від Москви<sup>891</sup> й Англії<sup>892</sup>, однак і ті, маючи власні труднощі і воєнну зненависть, не змогли учинити йому обіцяної допомоги.

Після щасливих успіхів польських військ над шведом спіткала їх, розкладених біля Фрідризода, не менша поразка від шведів, які несподівано випали з Фрідризода і які, окрім заподіяної шкоди у військових людях, відібрали в поляків усі вози. А Вертз, шведський генерал, рушив від Щетіна і, визволивши з Малборка королівського брата<sup>893</sup>, вдався на Шлухов<sup>894</sup>, де хотів дістати коронного польського підканцлера Лещинського, але той двічі учинив йому сильну відсіч і примусив відступити до Хелмна<sup>895</sup>. Від Хелмна Вертз подався до Жмуди, визволив там із тісної нітавської облоги шведського генерала Дугласа і разом з ним рушив від Нітави до Пруссів, сповнивши Кролевець<sup>896</sup> і всі Пруси великим страхом — він хотів, щоб з Данії

<sup>886</sup> Можливо, Коллінг.

<sup>887</sup> Протокою, що відділяє Ютландію від острова Альс. Біля Сеннерборга вона дуже вузька.

<sup>888</sup> Острів Альс.

<sup>889</sup> Мабуть, Лунда, що знаходиться на острові у протоці Зунт.

<sup>890</sup> Коморовський і Полюбінський. Пізніше туди пішов з литовським військом і Сапіга. Це було вже в червні — липні 1659 р.

<sup>891</sup> Військові дії між Росією та Швецією припинилися ще в травні 1658 р., у Нарві (червень 1658 р.) було постановлено перемир'я, а 20 грудня у Велісарі підписано мир на три роки.

<sup>892</sup> Англія, Франція і Голландія постановили були т. зв. Гаазьку умову, щоб учинити мир між Швецією та Данією. Англійський флот швидко відійшов додому (див. приміт. 1063).

<sup>893</sup> Яна Адольфа. Йх з Вертзом було послано в Пруси. Це відбувалося в січні 1659 р. Здобули вони Хойниці і Старогород.

<sup>894</sup> У північній Польщі. Польське написання Szluchoŭ.

<sup>895</sup> Хелмно розташоване на південний схід від Шлухова.

<sup>896</sup> Столиця князівства Пруси.

<sup>897</sup> Tczew — місто між Малбургом і Гданськом.

<sup>898</sup> Це було 10—11 лютого 1659 р.

відійшли від союзних військ, цісарських та польських, і завернули до Пруссів брандебуржці, бо ті війська значно шкодили шведові. Але і в Пруссах він, Вертз, довго не барився й подався з гарматами під польський Тчов, близько Гданська <sup>897</sup>, і, взявши його штурмом, наповнив немалим страхом Гданськ. Але напав на нього з польським військом Гродзіцький і вибив у Лібштаді шістсот його, Вертзових, кіннотників, які були там у заставі, до того ж значно погромив і баденського графа, напавши на нього своєю чатою в Морунзі. А в Данії шведський король після того, як звідти пішли олендри, знову обложив Копенгаг <sup>898</sup>, де зачинився дунський король, і кріпко його добував, але, стративши у штурмі разом три тисячі свого війська, відступив від Копенгага на Крунебурк, а дунчик тим часом сподівався собі нової олендерської допомоги кораблями.

### РОЗДІЛ III

*Про царських послів із нагадуваннями Виговському, щоб відкинувся від своєї зради, і про несхильність до того Виговського; про розпорядження Виговського, послане до цюгобічних полковників; про погром Дорошенка в місті Срібнім; про зруйнування того Срібного Пожарським; про здобування Конотопа, де був Гуляницький, князем Трубецьким; про прибуття туди ж з-під Лохвиці князя Ромодановського; про їхнє бездіяльне гайнування під Конотопом і про прибуття туди, до них, Виговського з ордами; про нерозважну відвагу Пожарського проти Виговського й хана і про те, як втратив він за Соснівкою своє військо; про нього самого, який, пійманий, плюнує ханові у вічі; про марнотне вторгнення до Конотопа Виговського й хана і про подальше їхнє налягання на російські війська; про уступлення без шкоди собі тих військ з-під Конотопа до Путивля; про розлучення хана з Виговським; про відпущення Гуляницького з Конотопа до Ніжина і про намір Виговського добувати в Гадячому Павла Апостола; про розпущення Виговським військ і про прибуття його самого в Чигрин; про виділення татарам постоїв і про виправу під Київ Данила Виговського; про розгром його там великоросійськими військами.*

Його пресвітла царська величність, бачачи протягом усього минулого літнього й зимового часу відверту й безповоротну зраду Виговського й не бажаючи знати й чути поміж православними християнами кровопролиття, послав кількаразово зі своїми монаршими грамотами значних своїх людей і, нарешті, дяка Василя Михайлова <sup>899</sup>, з упоминками йому, Виговському, змінити свою непостійність і хиткість, а, будучи безсумнівно надійним на неодмінну до себе монаршу приязнь, залишитися з усім малоросійським народом під його рукою. Однак ті монарші упоминки <sup>900</sup> не могли нічого корисного вчинити в затверділому і надихнутому лядським духом серці Виговського, оскільки він зарозумівся від численних польських обітниць собі і, покладаючись на кримську силу, й гадки не мав схилитися на те, до чого приводила на кращу йому тимчасову й вічну користь благодостиня його царської величності. І взагалі він ішов проти неї і збирався на війну, бо стягував до себе на тому боці козацьке й ординське військо, прагнучи йти з ним до Лохвиці на Ромодановського. Він і на цей бік розіслав свої розпорядження до прилуцького полковника Дорошенка, щоб той став зі своїм полком у місті Срібнім, а ніжинському полковникові Гуляницькому наказав стати зі своїм полком у місті Конотопі <sup>901</sup> для спротиву російській силі, коли б вона знову потягла з Москви від Путивля на Лохвицю до Ромодановського.

Після цього розпорядження Виговського, коли згадані полки стали на вказаних місцях, князь Ромодановський <sup>902</sup> з іншими князями й гетьманом Безпалим та зі всіма своїми військами вийшов у згадане вже Великодне міжсвяття з Лохвиці в поле і виправив від

<sup>899</sup> Інші дані: піддячий Старков. Він прибув у кінці лютого в табір під Зіньків.

<sup>900</sup> Це було в інструкціях Трубецькому. Цар згоджувався навіть підтвердити ті пункти, які було внесено в Гадяцький пакт, з умовою, однак, щоб там не було «высоких и затейливых статей, что не к чести государева имени». Московський уряд добре не знав змісту статей, але згодився упривілеювати самого Виговського і старшину.

<sup>901</sup> Конотоп тоді був майже на російсько-українському кордоні.

<sup>902</sup> На чолі того війська стояв Куракін.

<sup>903</sup> 10 квітня Трубецької рушив на Коноп. 13 квітня пристав до нього Безпалій. 16 квітня вони були під Конотопом.

<sup>904</sup> Війська Куракіна, Пожарського та Львова прибули під Коноп 21 квітня. В Конотопі зачинилися Ніжинський та Чернігівський полки, разом 4 тисячі чоловік.

<sup>905</sup> Облога тяглася з 21 квітня до 29 червня.

<sup>906</sup> Це був роз'їзд, що вийшов за «язиками».

<sup>907</sup> Не Соснівка, а Куколка.

<sup>908</sup> Документи не підтверджують цього наступу Виговського. Відповідно не підтверджується і контрудар Пожарського. Були тільки дрібні сутички.

<sup>909</sup> Пожарський мав 30 тисяч кінноти.

себе князя Пожарського зі значною партією московського війська до Срібного на Дорошенка, полковника прилуцького. Цей князь, прибувши туди, без великої праці дістав місто Срібне, а тамтешніх жителів одних вирубав, а інших забрав у полон з усіма їхніми набутками. Козаків же Прилуцького полку, що там були, так розлякав, що сам їхній полковник Дорошенко, як заєць, гонений по тамтешніх болотах, заледве врятувався втечею від тодішньої своєї біди. Князь же Пожарський, справивши успішно своє діло над Срібним, повернув звіттіля до генерального обозу Ромодановського під Лохвицю. Після того діяння Марс розвинув свою хоругву з іншого боку, від Путивля, звідкіля притягнув із численними великоросійськими військами князь Трубецький<sup>903</sup>. Він пішов на Коноп, порубіжне від Путивля з Московською державою місто Ніжинського полку, й обложив тут ніжинського полковника Гуляницького з його полком, а до князя Ромодановського написав звіттєння про те, що бажає з'єднатися з його військами під Конотопом для спільної воєнної боротьби з Гуляницьким, який міцно замкнувся в Конотопі.

На таке бажання князя Трубецького князь Ромодановський рушив 16 квітня зі всіма своїми військами і з гетьманом Безпалім від Лохвиці і, прибувши до Конотопа, обгорнув його найщільнішою облогою<sup>904</sup>. Тут князі бавилися дев'ять тижнів<sup>905</sup>, пускаючись у численні воєнні промисли, кидаючись у штурми на місто не без значної своєї втрати, і, нічого корисного собі не вчинивши, дочекалися там гетьмана Виговського, який, над сподіванки великоросіян, простував з численними козацькими та ординськими військами до Конотопа і вже розгромив, натрапивши під Шаповалівкою, значну партію московського війська<sup>906</sup>. Потім він наблизився до Конотопа, лишив у певному захисті за річкою Соснівою<sup>907</sup> всіх татар і з ними половиною козаків, а сам з другою половиною козаків несподівано вдарив на світанку<sup>908</sup> на російські й козацькі війська, що були при гетьмані Безпалому. Цим розбійницьким нападом учинив він превелику шкоду військовим людям, що здобували Коноп, і відігнав кінські табуни. Однак це було менше лихо від іншого, що мало їх спіткати. Бо згадані російські князі, Трубецький і Ромодановський, з товариством, побачивши, що військо Виговського, яке напало на них, у десятькрат менше від їхнього великоросійського війська і, справившись після несподіваного нападу та не сподіваючись більше з Виговським військом, а також підступності від нього, виправили зараз же на нього згаданого князя Симеона Пожарського, давши йому під команду кільканадцять тисяч рейтарів та іншого доброго кінного війська<sup>909</sup>. Він тоді, Пожарський, мавши мужнє серце і звіряючись на свою фортуна, яка добре йому послужила під Срібним, вибрався з наданим військом до Конотопа і зараз же, давши поблизу бій Виговському, зломив його не без ущерблення і кріпко став на нього наступати, віддаляючись від Конотопа. В цій виправі були взяті козацькі «язики», які на допиті застерігали Пожарського, щоб він не гнався далі за Виговським; вони правдиво сказали, що попереду стоять іще численні, навмисне залишені Виговським війська з ханом і султанами Калгою та Нурадином, а також з великими мурзами Ширин-беєм і Дзяман-Сайдаком. Однак він, князь Пожарський, зневажив правдиву розповідь і пересторогу собі козацьких пійманців, а, будучи запалений Марсовою охотою, ані гадки не маючи про зміну своєї фортуни, перед усіма своїми воєначальниками вимовив на козацьку розповідь такі слова, повні зайвої пихи й високої про себе гадки: «Давай, ханишка, давай Калгу і Нурадина, давай Дзяман-Сайдака і Ширин-бея, всіх їх [...] вирубаємо й полонимо!» А вирікши те, зараз же рушив і міцно почав налягати на Виговського. Коли ж перегнав Виговського через згадану болотну й грузьку річку Соснівку, яка була від Конотопа з милю чи з півтори, то перебрався слідцем зі всім військом і сам. Він мало від неї віддалився, коли (о жалю невиносний!), наче міцний вихор з пустелі чи сильна злива з темної хмари, так несподівано вибухли із засідки численні козацькі й ординські війська Виговського й ударили міцним і нестерпним пориванням на православних християн і, не

<sup>910</sup> Це сталося 28 червня 1659 р. Козаки розбили міст через річку і загали її, затопивши долину і відрізавши тим самим Пожарському шлях до відступу.

<sup>911</sup> Крім Пожарського, потрапив у полон і князь Львов.

<sup>912</sup> Інші джерела свідчать, що хан скрав Пожарського за його напади на Азов, на кримських царевичів. Це посвідчив російський тлумач Фролов, що був при страті Пожарського.

<sup>913</sup> У кінці червня (див. приміт. 905).

<sup>914</sup> Це було 2 липня.

<sup>915</sup> Так вони йшли до р. Сейм, а за 10 км від Путивля кинулися тікати в Путивль.

<sup>916</sup> Виговський повернувся на Україну, стережучись нового заколоту. Це було близько 7 липня.

давши їм анітрохи справитися, зараз же зусібч розгромили їх до решти<sup>910</sup>, уславши тамтешнє поле й наповнивши річку Соснівку людськими трупами; нарешті спіймали живцем і самого князя Пожарського<sup>911</sup> і поставили його перед ханом. Тоді хан через свого тлумача вирік до нього кілька слів, ганячи його за безрозсудну і збиткову хоробрість та легковаження його ординською силою, бо через це легковаження не лише загубив себе, але й стратив безліч невинного государевого війська, тоді як багато хто його про це попереджав. Але він, Пожарський, не зважав принаймні на те, що вже перебуває у крайній невірльницькій небезпеці, і, розпалений гнівом, вилаяв хана за московським звичаєм матом і плюнув йому межі очі. За це хан роз'ятрився наваєм і звелів тут же перед ним відсікти князеві голову<sup>912</sup>. Отак винагороджено було, бог так зволив, розором і кров'ю війська і його власною невинне пролиття крові сріблянських мешканців і розор міста, що їх учинив Пожарський, бо з тої поразки міг утекти до свого обозу під Конотоп хіба що хто мав крилаті коні.

Хан із Виговським після такого успіху спочив на місці бою з годину і купно з усім військом рушив до Конотопа, але згадані князі Трубецький та Ромодановський з товариством, одержавши звістку про нещасливу участь Пожарського, лишили Конотоп<sup>913</sup> і стали коло нього зі своїм обозом для військового чину, оточившись гарматами<sup>914</sup>. Виговський з ханом прибув сюди невзабарі і сильно бив та натискав, однак нічого не міг учинити, бо його густо й міцно відбивали від обозу з гармат. Отак, обороняючись, всі московські й козацькі, з гетьманом Безпалим, війська рушили від Конотопа й, осипаючи довкола свого обозу часті шанці й вали, увійшли до Путивля без жодного великого ущербку<sup>915</sup>. Хан із Виговським покинули їх, тоді хан з усіма ордами, лишивши при Виговському тисяч з п'ятнадцять орди, рушив звідтіля до Криму. Виговський же, покинувши з козаками й ордою, яку очолював хан, московський обоз, повернувся до звільненого від облоги Конотопа і відправив Гуляницького з його полком до Ніжина, а сам із іншими полками, а найбільше з тогочасними та ордою, рушив від Конотопа до Гадячого<sup>916</sup>, прагнучи здобути в ньому супротивного собі наказного гетьмана Павла Апостола, який замкнувся там зі своїм військом. Прибувши сюди, він нічого не міг тут удіяти, повернувся звідтіля і став обозом неподалік під селом Крутками. Там він дав війську невеликий спочинок, відпустив переяславського полковника Тимоша Цецюру з його полком до Переяслава й повідпускав інші полки до їхніх домівок, а сам з рештою, тогочасними полками й ордою, рушив до Чигрина, куди прибув перед Спасовими запустами й розпустив по домівках останнє козацьке військо, а татарам відвів на час місце постою. Потім, коли

Панорама Києва з Академією (30).







## РОЗДІЛ IV

*У ньому наводиться список печатної монаршої грамоти пресвітлого Олексія Михайловича, самодержця всієї Росії, з зависною печаткою, присланої в Полтавський полк, у якій спершу мовиться про підданя Хмельницького з усім військом під Російську державу і про смерть його, Хмельницького; потім ідеться про вибрання на гетьманство після Хмельницького Виговського і про його зраду; про братання його з кримськими татарами; потім мовиться про полтавського полковника Пушкаря і запорозького полковника Барабаша, яких Виговський з татарами розгромив з їхнім полтавським військом як противенців, а самого Пушкаря забив; далі згадується воєнна акція з ляхами і жаль православних церков, пограбованих і розорених поляками; нарешті, його царська величність бажає Запорозькому війську і всьому малоросійському народові примноження тиші та всіляких гараздів і обіцяє неодмінно тримати, як це було колись, у своїй монаршій милості, при їхніх давніх правах та вольностях.*

Божою милістю від великого государя царя і великого князя Олексія Михайловича, самодержця всієї Великої, Малої та Білої Росії, численних держав і земель східних, західних та північних отчича й дідича, наступника, государя й володаря милостиве наше, царської величності, слово полковникові нашої царської величності запорозького Полтавського полку, сотникам, осавулам і всяким керівним людям та козакам, також війтам, бурмістрам, райцям<sup>919</sup>, лавникам<sup>920</sup> і всьому загалові та всій черні.

У минулі літа гетьман Богдан Хмельницький і ви, все Запорозьке військо, прислали до нас, великого государя і великого князя Олексія Михайловича, самодержця всієї Великої, Малої та Білої Росії, до нашої царської величності бити багаторазово чолом, що польський король Ян-Казимир, і пани рада, і вся Річ Посполита повстали на православну християнську віру грецького закону та на святі божі церкви й учинили велике гоніння істинній православній християнській вірі, в якій жили ви віддавна й живете нині, почали відлучати вас і неволити до своєї польської віри й чинити над вами всіляку наругу й нехристиянське зло. А потім вони не дотримали своєї правди після Зборовського та Білоцерківського мирів із вами, зібрали свої війська на вас і осквернили, вчинили наругу та розорили численні городи і міста, а в тих городах і містах святі божі церкви, а також невинно замучили численних православних християн духовного й мирського звання. І ви, не бажаючи бути відбитими від благочестивої християнської віри і бачити розор святих божих церков, просили у нас, великого государя, милості, щоб ми, великий государ, наша царська величність, не допустили й не дали вашим і нашим гонителям викорінювати православну християнську віру й розорювати святі божі церкви, умилосярдилися над вами й веліли прийняти під нашу, царської величності, високу руку з городами й землями вас, усе Запорозьке військо. І ви, все Запорозьке військо, почнете тоді служити нам, великому государеві, нашій царській величності, і стоятимете навіки невідступно проти всілякого нашого ворога і за наше царське здоров'я. А коли ми, великий государ, наша царська величність, не зволимо прийняти вас під нашу государеву високу руку, то хай би ми, великий государ, наша царська величність, ударили і заступилися за православну християнську віру й веліли помирити через наших великих государських послів вас з польським королем та з панами радою. І ми, великий государ, наша царська величність, послали на ваше чолобиття наших, царської величності, великих і повноважних послів до польського короля Яна-Казимира — боярина й великопермського намісника князя Бориса Олександровича Репніна з товариством<sup>921</sup> — і веліли твердо говорити королеві й панам раді про той мир через наше посередництво. І нашої царської величності послі сказали королю й панам раді, щоб король і пани ради не гонили православної християнської віри грецького закону і

<sup>919</sup> Райця — радник у магістраті чи ратуші.

<sup>920</sup> Лавник — один із колишніх магістратських чиновників, лавниками ще називали присяжних засідателів у гласному суді, тут вжито в першому значенні.

<sup>921</sup> Див. приміт. 257. Цікаво, що Величко не використав цього факту, — певне, не знав, куди його прилучити.

<sup>922</sup> Тобто в 1654 р.

не забирали божих церков та й не чинили вам, Запорозькому війську, неволі, а учинили б вам мир за Зборовським трактатом. І польський король Ян-Казимир та пани ради відмовили послам нашої царської величності і сказали, що вони помиряться з вами, Запорозьким військом, тоді, коли ви, Запорозьке військо, покладете на свої шиї шаблі. І в минулому 162 році <sup>922</sup> ми, великий государ, наша царська величність, бачачи велике гоніння на православну християнську віру й на святі божі церкви і не бажаючи того чути, що ви, єдиновірні православні християни, перебуваєте в доконечному розорі, а божі церкви в запустінні та в нарузі від латинян, зволили прийняти, за вашим чолобиттям, гетьмана Богдана Хмельницького й вас, усе Запорозьке військо, з містами й землями, під нашу, царської величності, високу руку і звеліли допомогти вам нашими, царської величності, ратними людьми проти ваших ворогів. І гетьман Богдан Хмельницький, і ви, полковники та всілякі керівні люди, й козаки, й міщани, і вся чернь Запорозького війська, всі, хто був на раді в Переяславлі, бачачи нашу, царської величності, турботу про благочестя і про вас, православних християн, велике дбання, учинили при наближеному нашому боярині й тверському намісникові Василеві Васильовичу Бутурліну з товариством, у соборній Апостольській церкві присягу по святій непорочній євангельській Христовій заповіді нам, великому государеві, нашій царській величності. А які керівні люди, й козаки, й міщани, й чернь Запорозького війська не були в Переяславлі з гетьманом на раді, то ті всі учинили присягу в усіх городах і містах, по полках усього Запорозького війська, у святих божих церквах, при святому Євангелії і при наших стольниках та дворянах на тому, що служитимете ви, усе Запорозьке військо, й міщани, й уся чернь, нам, великому государю, і синові нашому, царської величності, добровірному царевичу й великому князю Олексію Олексійовичу всієї Великої, Малої та Білої Росії, і нашим государським наслідникам. І не приставатимете до інших государів — до польського й німецького короля, до турецького султана і кримського хана й до якихось інших царів та королів, і ніколи не хотітимете й не мислитимете іншого государя, окрім нас, великого государя, і сина нашої царської величності, добровірного царевича й великого князя Олексія Олексійовича всієї Великої, Малої та Білої Росії, і наших государських наслідників на Московську й Володимирську державу, і на всі великі держави Російського царства, і на велике Київське та Чернігівське князівство, і на всю Малу та Білу Русь, і бути всьому Запорозькому війську під нашою, царської величності, високою рукою невідступно навіки. А коли гетьман Богдан Хмельницький і ви, все Запорозьке військо, пішли у підданство до нас, великого государя, нашої царської величності, то король Ян-Казимир, і пани рада, і вся Річ Посполита почали ще гірше, як перед тим, умислювати на православну християнську віру і на нас, православних християн, всіляке зло. І ми, великий государ, наша царська величність, зволили йти на порятунок православної християнської віри і за вас, православних християн, своєю государською особою на польського короля Яна-Казимира і ходили на нього з численними військами. А до вас, нашої царської величності Запорозького війська, посилали на оборону проти ворога наших, царської величності, бояр та воевод із численними військами. І гетьман Богдан Хмельницький служив до своєї смерті нам, великому государеві, вірно за своєю обітницею. Та й ви, нашої царської величності Запорозьке військо, донині служили нам, великому государеві, нашій царській величності, вірно без усяких хитань. А коли в минулому 165 році <sup>923</sup> не стало гетьмана Богдана Хмельницького, і ви, нашої царської величності Запорозького війська обозний, і судді військові, полковники, й осавули, і старшина Запорозького війська прислали до нас, великого государя, до нашої царської величності, чолобиття з осавулом Корсунського полку Юрієм Миневським і товариством, що ви після смерті гетьмана Богдана Хмельницького обрали поміж себе радою та одногоссям всього, нашої царської

<sup>923</sup> Тобто в 1657 р.

величності Запорозького війська, на гетьманство Запорозьке Івана Виговського, і щоб ми, великий государ, наша царська величність, ударували того новопоставленого гетьмана Виговського й веліли дати йому нашу, царської величності, жалувану грамоту й булаву, а ви, все Запорозьке військо з новопоставленим нашим гетьманом, служитимете і бажатимете всякого добра нам, великому государеві, нашій царській величності, і синові нашої царської величності добровірному царевичу та великому князю Олексієві Олексійовичу, всієї Великої, Малої та Білої Росії, і нашим государським наслідникам, про що зобов'язується, як раніше, перед святим Євангелієм. І ми, великий государ, посилали за вашим чолобиттям до вас, нашої царської величності, наближеного окольничого й оружейничого ржевського намісника Богдана Матвійовича Хитрова з товариством. І новопоставлений ваш гетьман Іван Виговський присягнув у Переяславлі в соборній Апостольській церкві на підданську по-колишньому службу нам, великому государеві, нашій царській величності, по святій непорочній євангельській Христовій заповіді і цілував Спасів образ при ближньому нашому окольничому й оружейничому ржевському наміснику Богданові Матвійовичу Хитрову з товариством. Присягнув він при вас усіх на те, що служитиме нам, великому государеві, нашій царській величності, і синові нашої царської величності, добровірному царевичеві та великому князю Олексієві Олексійовичу, всієї Великої, Малої та Білої Росії, та іншим государським наслідникам з вами, усім Запорозьким військом, і буде під нашою, царської величності, високою рукою по-колишньому на всьому тому, на чому присягав нам колишній гетьман Богдан Хмельницький, і він, Іван, і все Запорозьке військо перед святим Євангелієм. При цьому наш окольничий і оружейничий ржевський намісник Богдан Матвійович дав йому, гетьманові, при вас усіх на раді наше, царської величності, ударування — булаву. І після того гетьман Іван Виговський прислав до нас, великого государя, нашої царської величності, миргородського полковника Григорія Лісницького з товариством, б'ючи чолом нам на полтавського полковника Мартина Пушкаря та на Якова Барабаша з товариством. І ми, великий государ, наша царська величність, повіривши його обіцянці, посилали до Мартина Пушкаря та Якова Барабаша нашої царської величності стольника Івана Олфімова та дворянина Никифора Волкова з нашими, царської величності, грамотами, щоб вони не зачинали бунтів, а були в послушенстві у гетьмана Івана Виговського та у згоді й любові з вами, з усім Запорозьким військом. І для того заспокоєння, а не для війни, указали ми, великий государ, по його, Івановому, чолобиттю іти в наші черкаські міста<sup>924</sup> окольничому нашої царської величності, князеві Григорію Григоровичу Ромодановському з товариством і нашими ратними людьми. І окольничий наш воєвода збирався з нашими ратними людьми, але Виговський не дочекався окольничого нашої царської величності<sup>925</sup>, а прикликав до себе велике число кримських татар, і, вбивши полковника Пушкаря, попалив і розорив наші, царської величності, черкаські городи й міста, божі церкви й численні домівки, побив багатьох православних одновірних християн і віддав їх у полон татарам<sup>926</sup>. А як наш окольничий і воєвода князь Григорій Григорович прийшов у наші, царської величності, черкаські міста, то гетьман Іван Виговський писав до нас, великого государя, що він присмирив свавільників, а татар відпустив і, щоб не утруждати наших, царської величності, військ, звеліли нашому окольничому князю Григорію Григоровичу з ратними людьми вийти з наших черкаських міст. Але після того гетьман Виговський звелів усім полковникам Запорозького війська з полками бути готовими до незвідь-якого наміру. І ми, великий государ, посилали до нього, гетьмана, у різні місяці й числа з нашими, царської величності, грамотами боярського сина Путивльця, піддячого Федора Тиляблева, Якова Портемонова<sup>927</sup>, і він, гетьман Іван Виговський, затримав їх у себе. А в нинішньому 167 році<sup>928</sup> писали із Києва до

<sup>924</sup> Черкаси, черкаський — тодішня російська назва українців.

<sup>925</sup> Див. приміт. 769.

<sup>926</sup> Див. приміт. 780.

<sup>927</sup> Це той Портемонов, що у серпні 1658 р. відмовляв Виговського від походу на Пушкаря. Тиляб'єв (Тулюбаєв) був з Портемоновим. Виговський пояснював у листі до царя від 18 жовтня 1658 р., що затримав послів Ф. Тулюбаєва і Я. Портемонова, ідучи проти Пушкаря й боячись за здоров'я послів. Але послів тримали під наглядом, а якийсь час і в кайданах.

<sup>928</sup> Тобто в 1659 р.

<sup>929</sup> Під Києвом були полковник білоцерківський І. Кравченко, брацлавський І. Сербин, подільський О. Гоголь. Потім надійшли, як пише Шереметьєв, «полковники паволоцький і саблінський (?)».

<sup>930</sup> Мається на увазі напад на робітників, що 16 серпня рубали ліс для київських укріплень.

<sup>931</sup> Гаврило Свишов, Михайло Свишов — різночитання оригіналу.

<sup>932</sup> Див. приміт. 918. Цікаво, що Величко поправляє цю дату.

<sup>933</sup> Так оповідає реляція самого Шереметьєва, але тут може бути перебільшення. Знаємо, що козаки верталися ще раз, але безуспішно. Взагалі втрати були невеликі, бо й змагання було мляве.

<sup>934</sup> Полонених було 152 чоловіка. Їх відпущено з агітаційними листами проти Виговського.

<sup>935</sup> Тут маємо трохи затуманене пояснення розходжень з козаками, які були в основному через намагання царського уряду впровадити в українські міста воевод. Грамота ніби й заперечує цей факт, і виправдовує його.

нас, великого государя, нашої царської величності, боярин, білозерський намісник та воевода Василь Борисович Шереметов з товариством, що їм стало відомо — йдуть під нашу, царської величності, вотчину, під Київ, п'ять полковників із полками <sup>929</sup>, з кримськими татарами й силою люду і б'ють, грабують та чинять усіляке зло над нашими, царської величності, людьми <sup>930</sup>. І вони, боярин наш та воевода Василь Борисович Шереметов з товариством, не бажаючи розлиття крові православних християн, послали до них полковників, дворян Гаврила Свишова з товариством, щоб переговорити, для чого вони з полками, з численними людьми та татарами йдуть під Київ. І полковники переказали через Михайла Свишова <sup>931</sup> до боярина нашого й до воевод, що вони прийшли під Київ з численними людьми за розпорядженням гетьмана Івана Виговського і що татар із ними нема, а це йде до них під Київ, щоб переговорити про всілякі діла, Данило Виговський. І 23 серпня <sup>932</sup> Данило Виговський прийшов під Київ та в Черкаси з татарами і з численними людьми, вони відігнали в наших ратних людей кінські табуни і почали гнатися за сторожовими сотнями і на торгу в передмісті бити наших людей та палити це передмістя. Потім стали в обоз, покопали шанці й почали приступати до міста. Годі боярин і воевода Василь Борисович, бачачи відверту зраду нам, великому государю, від Данила Виговського і боронячи себе та просячи в Бога милосердя, послав своїх товаришів воевод з нашими, царської величності, ратними людьми. І наші, царської величності, воеводи й ратні люди побили їх, вибили із шанців, взяли обоз і наряд, гармати й пищалі, прапор і литаври, барабани, бунчук і печатку військову, а також полонили багатьох «язиків» <sup>933</sup>. Тих полонених християн боярин наш і воевода Василь Борисович з товариством відпустили до вас у полки <sup>934</sup>, а інші православні християни потопилися у великому числі в Дніпрі й Почайні. І ми, великий государ, поборник благочестя, чуючи про такі чвари серед православних християн та невинне кровопролиття, яке учинилося від того зрадника нашого і гонителя всіх православних християн Івана Виговського, дуже повболівали душею і поклали сподіванку на всещедрого Бога, і на силу животворящого хреста, й на пресвяту Богородицю. І віруємо в Бога нашого, що й надалі воздасть йому Бог помстою за його кривоприсяжництво, що він, забувши страх божий і свою колишню й теперішню обіцянку, якою обіцявся нам, великому государеві, перед святим Євангелієм, сказав у тому неправду і посунув войовників на божу церкву, з'єднавшись із кримськими татарами. Він воює й січе одновірних православних християн і хоче віддати їх у полон і розкрадання, прагнучи розорити до краю божі церкви і відігнати вас, одновірних православних християн, із-під нашої, царської величності, високої руки та віддати у вічне рабство до ляхів і татар, звинувачуючи нас, великого государя, нашу царську величність, перед вами, нашими вірними підданими, начебто ми, великий государ, порушуємо ваші права й вольності і не чинимо вам оборони від наших ворогів. А вам те достеменно відомо, що як гетьман Богдан Хмельницький і ви, все Запорозьке військо, стали під нашою, царської величності, високою рукою у вічній підданстві, то ми, великий государ, наша царська величність, посилали для оборони вас, одновірних православних християн, від ворога наших, царської величності, бояр та воевод з численними військами, і не раз <sup>935</sup>. І наші, царської величності, бояри, воеводи й ратні люди билися кріпко і мужньо разом із вами супроти коронних гетьманів та кримських татар і взяли численні городи й міста в Короні Польській, на Волині й Поділлі. І від наших, царської величності, бояр та воевод не було в правах ваших і вольностях ніяких образ; а ми, царська величність, слали до вас перед тим численні грамоти з нашим государським милостивим словом. Однак нам, великому государю, нашої царській величності, стало відомо, що гетьмани затримали ті наші государські грамоти в себе і не віддали вам, а ми, великий государ, неодмінно тримаємо і триматимемо вас під нашою, царської величності,

високою рукою із нашим государським милостивим ударуванням і з наглядом за вашими правами й вольностями. І вам би нашого, царської величності, Запорозького війська полковнику, й осавулам, і сотникам, і всіляким керівним людям, і козакам, а також війтам, бурмістрам, райцям, лавникам і всьому загалу та черні показати нині свою службу й доброхіття до нас, великого государя, пам'ятаючи Бога й православну християнську віру, і свою кріпку обіцянку перед Євангелієм по святій і непорочній євангельській Христовій заповіді, і нашу государську превелику до себе милість і ударування, і відстати від зрадника нашої царської пресвітлої величності та кривоприсяжця й розорителя християнської віри Івана Виговського та від татар. Ви можете погоджувати наші государські справи з нашими, царської величності, боярами та воеводами й обрати собі всім Запорозьким військом одноголосно іншого гетьмана, якого вподобаєте поміж себе, і будьте під нашою, царської величності, високою рукою у вічному підданстві за своєю обіцянкою, як і колись, і не схиляйтеся ні на які заваби, а, зійшовшись із нашими боярами й воеводами, станьте й почніть боротьбу за святі божі церкви й за православну християнську віру проти нашого, царської величності, і вашого, усіх православних, зрадника й кривоприсяжця Івана Виговського, а також проти татар і ляхів, скільки дасть вам допомоги милосердний Бог, щоб до решти не були розорені святі божі церкви і щоб ляхи та бусурмани не зневолили вас, православних християн, навечно в полон і грабунок. А ми, великий государ, наша царська величність, почнемо вас ударовувати і тримати під нашою кріпкою високою рукою в нашому государському милостивому утриманні за вашими правами й вольностями, і будьте в тому всьому надійні без жодного сумніву. А те хай не ронить сумніву поміж вас, що раніше, в минулому 166 році<sup>936</sup>, не було учинено захисту й оборони старанним до нас, великого государя, нашої царської величності, вірним підданим козакам Полтавського полку. Всякий може те розсудити, маючи чистий розум, що так учинено не через недогляд і не тому, що ви були залишені без усякої уваги та захисту, а тому, що ми вважали за вірного собі гетьмана як першого наглядача й оборонця малоросійської України, не маючи щодо цього жодних підозр, що він не пастир, а наємник, і бажав не кращого звільнення, а таємно замислював у своїй душі пагубу через підступність свою щодо наших, царської величності, вірних підданих Запорозького війська, по-їудському зраджуючи своїх братів і покладаючи надію на марнотну бусурманську силу. Своїх же одновірних братів, синів східної церкви, визволених найдорожчою кров'ю спасителя Христа, він обіцявся продати дешевою ціною тим агрянським<sup>937</sup> синам. І ми, великий государ, бачачи тих, які вірно служать нам, великому государеві, нашій царській величності, обнадіюємо їх милостиво нашою, царської величності, державою і зволюємо стояти й захищати вас нашим, царської величності, воеводам, скільки дасть допомоги милосердний Бог. Та й до гетьмана Івана Виговського посланий був дяк нашої царської величності Василь Михайлов, і оце в нинішньому 167 році<sup>938</sup> той дяк Василь Михайлов приїхав до нас, великого государя, нашої царської величності, та й звістив, що він казав за нашим, великого государя, указом гетьманові Івану Виговському, аби він, гетьман, пам'ятав Бога і свою істинну обіцянку перед святим Євангелієм на вічну службу і підданство і вірно служив нам, великому государеві, нашій царській величності, і був би надійний на нашу, великого государя, милість, залишивши всілякі сумніви й непостійність, і ні на які б не зваблювався лядські оmani, а татар усіх відпустив через те, що від татар чиниться вам, усім православним християнам, велике насильство й утиски. Та гетьман Іван Виговський відкинувся від нашої государської милості і виявив непослух нашому государському повелінню, татар від себе не відпустив і, забувши Бога й істинну свою обіцянку, казав, що він хоче з'єднатися з ними, ворогами Христового хреста, бусурманами, на православних християн. Він же, гетьман, казав, що начебто

<sup>936</sup> Тобто в 1659 р.

<sup>937</sup> Агарянський — татарський; взагалі агарянин — нащадок Агарі: половчанин, татарин, сарацин.

<sup>938</sup> Тобто в 1659 р.

<sup>939</sup> Див. приміт. 885.

<sup>940</sup> Тут у розумінні прикордонні.

<sup>941</sup> Величко датував цю грамоту 1659 р. помилково, бо в росіян рік тоді починався з 1 вересня (до 1700 р.), відповідно велося й літочислення, тож правильно було б вказати 1658 р. Це повело у Величка й плутанину з нападом Д. Виговського на Київ, бо Величко вчитав дату нападу Виговського з грамоти (див. приміт. 932). В грамоті використано реляції Шереметьєва, які він писав в кінці серпня (за ст. ст.), відтак можемо подивуватися оперативності грамоти.

<sup>942</sup> Носач таки був посланий у Варшаву і присягав там на Гадяцьких пактах. Але підписався серед тих, що присягали, й Немирич — підкоморій київський. Це було 10 червня 1659 р.

<sup>943</sup> Ян Гнінський — підкоморій поморський, маршал Посольської ізби.

є в нього перекинчики з наших, великого государя, полків російські люди, і ті перекинчики начебто кажуть, що чули буцімто — прислана до нашого окольничого й воеводи князя Григорія Григоровича Ромодановського наша, великого государя, грамота, яка велить побити гетьмана й усю старшину, зламати права й вольності, а козакам бути лишень у десяти тисячах <sup>939</sup>. Це гетьман Іван Виговський вселяє, не злякавшись праведного й страшного божого суду, поміж вас, православних одновірних християн, для сварки, прагнучи відлучити вас від нашої государської милості, щоб учинити поміж православними християнами відщепенство та чварну війну і привести всіх вас, православних християн, до лядської й латинської віри. А у нас, великого государя, того й у гадці немає, щоб чинити якесь зло старшині чи щоб бути такому малому числу козаків. Ми, великий государ, наша царська величність, бажаємо бачити в усіх православних християн усяке добро й мир і хочемо, щоб козаків того Запорозького війська були численні тисячі. А які побори й образи були вчинені у Запорозькім війську від ратних людей нашої царської величності, то йому, гетьманові, після такого великого потвердження його і після присяги не годилося б іти війною на окольничого нашої царської величності і воеводу князя Григорія Григоровича Ромодановського, на ратних людей і на наші, царської величності, українські міста <sup>940</sup>, а треба було для управи прислати чолобиття до нас, великого государя, нашої царської величності. А ми, великий государ, наша царська величність, як тримали перед цим вас, вірних підданих Запорозького війська, у нашій государській милості, так і триматимемо неодмінно й надалі.

Печатано цю нашу, царської величності, грамоту в нашому великому царському місті Москві, в літо від створення світу 7167-го, у вересні місяці 23-го, а від Різдва Христового 1659-го <sup>941</sup>.

## РОЗДІЛ V

*Про виправу Немирича від Виговського з Чигрина до Варшави на сейм для потвердження Гадяцької комісії й пактів; про прибуття Немирича до Варшави і про його промову перед королем та сенатом; про сеймову неузгоду напочатку щодо тих пактів з козаками та щодо унії; про потвердження потім тих пактів сеймовою згодою і королівською присягою з постановленням на Україні третьої Річі Посполитої, подібно до Коронної й Литовської; про відозву всього українського духовенства до римської столиці у зв'язку з опором поляків щодо унії; про знищення унії й польського опору.*

Тільки Виговський прибув до Чигрина після описаної вище конотопської й соснівської війни, — це було, як казав уже, перед Спасовими запустами, — і розпустив на певний час свої війська, то відразу ж виправив до польського короля Яна-Казимира й цілої Річі Посполитої від свого імені й усього Запорозького війська, просячи апробувати й потвердити Гадяцьку комісію й пакти, складені в минулому 1658 році, не генерального обозного Носача, як спершу мав намір, але свого полковника Немирича зі значним козацьким товариством <sup>942</sup>. Саме в цей час у Варшаві починався вальний сейм, керував яким, як свідчить Твардовський, гнезненський староста Гнінський <sup>943</sup>. Отой козацький посол Немирич, прибувши з товариством у Варшаву, виступив у сеймовій палаті з просторою мовою перед королем і всім сенатом. Він згадав марнотравного сина, за прикладом якого повертається, як марнотравний син до батька свого, Запорозьке військо і вся Україна, і просив у короля, як у батька, уваги й помилування. Король тоді, оскільки часто посилав через своїх неодноразових послів свої при великій королівській ласці й увазі обітницю, старався примиритися з козаками, знаючи, що вогонь тодішньої війни загорівся і вельми розширився

з козацького боку, був дуже протяжний і призвів польську монархію до великого розору, отож треба гасити його на тому ж боці, належно задовольнивши козаків у їхніх бажаннях.

На тому сеймі пропонувалися до уваги й апробувалися згодою обох сеймових палат згадані Гадяцькі пакти, та й не могло бути інакше, бо ті козацькі Гадяцькі трансакції треба було апробувати сеймовою увагою передусім, адже трансакції ті містили в собі великі справи і потребували великого розгляду. А коли поляки, що було в них основним, постановляючи, окрім двох Посполитих, Коронної й Литовської, ще й третю Річ Посполиту — на Україні, хотіли в додаток до того козацького задоволення, щоб була прийнята на Україні й унія, а разом з лісками<sup>944</sup> й печатками були зрівняні грецькі митри з римськими інфулами<sup>945</sup>, що теж значило не що інше, як ту ж, власне, унію, то українські єпископи і все духовенство, будучи в тому обережні й не благословляючи до такої унії, написали про те своє небажання через свого преосвященного архієпископа Дионісія Балабана, на той час київського митрополита, до римської столиці. Після тої митрополичої відозви до Рима було відкинено і знищено вищезгаданий лядський намір і бажання до унії, а ті Річі Корони Польської нарешті були постановлені з неодмінним задоволенням на вищеописаних Гадяцьких пактах<sup>946</sup>, і ті пакти були затверджені зобидвабіч присягами. Присяга, яку виконав тоді король, подається тут від слова до слова, і має вона в собі таке<sup>947</sup>:

**Королівська присяга козакам і великому Руському князівству  
на постановлених Гадяцькою комісією пактах.  
Виконана 1659 року.**

Я, Ян-Казимир, божою милістю польський король, великий князь литовський, руський<sup>948</sup>, мазовецький, жмудський<sup>949</sup>, волинський, інфлянтський, смоленський, чернігівський, а шведський, готський, вандальський дідичний король, присягаю всемогутньому господові Богу, єдиному в святій трійці, перед цим святим Ісус Христовим Євангелієм, що приймаю і стверджую нашим і всієї Річі Посполитої іменем комісію, відправлену під Гадячим шостого вересня 1658 року із Запорозьким військом, у всіх тієї комісії параграфах та умовах і обіцяю ту комісію в усьому достатньо дотримувати та діяти згідно неї, виконувати її й охороняти, нітрохи не зменшувати, але боронити її цілком. Тій комісії і всім її пунктам, правам, прерогативам, вольностям грецької релігії великого князівства Руського і загальним вольностям не буде ушкоди від жодних вигадливих людських спритів. Також не порушуватимуть на вічні часи і не шкодитимуть ні в чому їй ні давні, ні свіжі привілеї, ні жодні статuti, ні колишні, ні теперішні сеймові конституції. Взагалі я сам обіцяю під своєю королівською присягою стерігти й тримати її непорушну ні в чому, і зобов'язаний буду і наслідники мої, польські королі, триматимуть її непорушну ні в чому, оберігатимуть її на вічні часи і присягатимуть на неї. Справедливість при цьому чинитимуть для обивателів великого князівства Руського без жодних відволік і важень на особи, згідно їхніх прав та звичаїв. А коли, боронь боже, порушив би в чому ту мою присягу, то руський народ не повинен буде віддавати жодного мені підданства, і взагалі звільняю їх тим самим з послушенства й належної віри королеві, не потребуючи ні від кого жодного розршення тієї моєї присяги і не приймаючи його. В цьому мені допоможи, господи боже і ця свята Євангелія господа Христа.

Амінь.

<sup>944</sup> Ліска — булава, бунчук.

<sup>945</sup> Інфула — католицька митра.

<sup>946</sup> Тут, мабуть, ідеться про суперечки щодо місця, яке мав посідати київський митрополит. Він бажав собі місця після архієпискупа львівського, але за протестував біскуп краківський, і тут була пересварка. Загалом сейм пройшов над звичай спокійно.

<sup>947</sup> Звірено за текстом: «Акты, относящиеся к истории Юго-Западной России». — СПб, 1863. — Т. IV. — С. 211. (Далі, посилаючись на це видання, подаємо скорочено: Акти).

<sup>948</sup> Пропущено: прусський.

<sup>949</sup> Пропущено: київський.

## РОЗДІЛ VI

*Про розмисли Виговського щодо своїх намірів і про зміну його фортуни через дії його ворогів; про Цецюрине тиранство в Переяславлі; про схилення на російський бік і про прибуття за його листом у Переяславль від Путивля князя Трубецького з військами і гетьманом Безпалим; про складення там гетьманства Безпалим; про вибиття поляків з українських кватир, які відвів їм Виговський; про запорожців, які йшли на нього; про сумніви Виговського і про рушення його з Чигрина до Хмельника; про прибуття до нього під Хмельник з Варшави Немирича з потвердженими Гадяцькими пактами; про радість його (Виговського) від того і про наміри щодо України; про учинення Сомка наказним гетьманом після Безпалого; про виправу його з Переяславля до Хмельника на Виговського і про розгром там Виговського; про розграблення в Чигрині й Суботіві запорожцями скарбів та достатків Виговського і його брата; про Сомкову раду на вибрання цілковитого гетьмана і про вибрання біля Жердеви в гетьмани Юрія Хмельниченка на Сомковий жаль; про Сомкове прибуття до Переяславля з-під Хмельника і про призначення з Чигрина в Переяславль для вручення йому там гетьманства Хмельниченка; про вручення йому гетьманства з вичитанням тодішніх Переяславльських пактів, з виконанням присяги, а потім про тодішнє кількадедне бенкетування; про його (Хмельниченкову) молодість.*

Після тієї вищеописаної Немиричевої виправи з товариством до короля Яна-Казимира на Варшавський вальний сейм для потвердження Гадяцьких пактів Виговський зараз же був послав з військами під Київ свого рідного брата Данила, щоб вигнати звідтіля великоросійські війська<sup>950</sup>. А сам він, як уже про те писалося, залишався в Чигрині і розмірковував, як би довести до сподіваного кінця свої наміри й задуми. Але що чоловік обіщує, теє бог йому нищує<sup>951</sup>, тож після минулих гараздів почали наступати на нього, Виговського, безталання й занепад. Одне те, що брата його розгромили під Києвом, а друге, що почали сторонитися його і схилитися по-колишньому під руку пресвітлої царської величності його цьогобічні прихильники. Перший учинив це переяславльський полковник Тиміш Цюцюра, який, прибувши з-під Конотопа і бувши відпущений Виговським у Переяславль, побачив його німціні, та й не могли вони бути міцні, зачини, почав схилитися під руку російського монарха та й інших став закликати до того доброго замислу. Але коли значний військовий товариш Стефан Северин, переяславльський сотник, а також Сулима й інше переяславльське товариство на ту його раду не схилилися, а зволили лишатися на боці Виговського, тоді він, Цюцюра, по-тиранському помордував і позабивав за те противенство своїй волі як їхній начальник згаданих тих своїх товаришів і зараз же дав знати через свій лист у Путивль про таку свою схильність і богоненависну братовбивчу службу князеві Трубецькому. Князь Трубецький на це дуже зрадів і рушив разом із князем Ромодановським<sup>952</sup> та зі всіма російськими військами, що були під Конотопом, від Путивля і перед Покровою пресвятої діви Богородиці став із гетьманом Безпалим у Переяславлі<sup>953</sup>. Тут Безпалий, який був у похилих та сивих літах свого життя, склав із себе гетьманський уряд і дозволив війську обрати іншого гетьмана<sup>954</sup>.

Гетьман Виговський побачив, що не на добре йому складається: з одного боку — брат його, як було показано, був розгромлений під Києвом<sup>955</sup> і козацьке військо почало за це невдоволитися на нього; з другого — що відкинувся від нього з усім полком переяславльський полковник Цюцюра<sup>956</sup>; з третього — що простувало на нього з Січі до Чигрина п'ять тисяч запорожців<sup>957</sup>; з четвертого — що поляки, які були під Конотопом із Виговським, їх очолював коронний обозний Потоцький, були вибиті й вигнані зі своїх кватир,

<sup>950</sup> Див. приміт. 917.

<sup>951</sup> Що чоловік собі задумує, те бог йому нищить.

<sup>952</sup> Власне, рушив спершу Трубецькой. Ромодановський та інші російські війська надійшли в Переяслав пізніше.

<sup>953</sup> Покрова припадає на 1 жовтня. Трубецькой прибув у Переяслав 27 вересня.

<sup>954</sup> Неузгода: Безпалий склав гетьманство, далі Величко пише, що Сомко розгромив Виговського, ставши наказним гетьманом після Безпалого, і це сталося буцімто в середині вересня (див. приміт. 967). Однак Безпалий не відмовлявся від гетьманства, принаймні 17 жовтня документи називають його ще наказним гетьманом.

<sup>955</sup> Виговський, як уже вказувалося, не був розгромлений під Києвом у цьому році (див. приміт. 917). Він стояв під Києвом з великим козацьким та польським військом (поляків очолював А. Потоцький), не входячи в сутички з росіянами. Взагалі про цей похід відомо мало.

<sup>956</sup> Не тільки Цецюра, а й інші полковники: В. Золотаренко, Я. Сомко, П. Єфремов.

<sup>957</sup> Запорожці йшли на чолі з І. Сірком. Проти них було вислано військо, і вони завернули до Січі.



<sup>958</sup> Не самі поляки, а затяжне військо Виговського на чолі з Немиричем (див. приміт. 878). Полягло їх понад 3 тисячі. А. Потоцький був під Києвом (див. приміт. 955).

<sup>959</sup> На той час у Чигирині Виговський не мав орди, принаймні джерела того не підтверджують. Мав він близько 500 чоловік німців та поляків.

<sup>960</sup> Не під Хмельник, а під Корсунь. Перед тим хотів піти в Черкаси, але його туди не пустили.

<sup>961</sup> Виговському допомагав А. Потоцький, який, проте, війська мав небагато (див. приміт. 878). Всі інші прохання допомоги в Польщі були даремні, бо Польща була тоді у важкому стані.



Олена Виговська (8).

<sup>962</sup> Дружина Виговського не з козацького, а з шляхетського роду — роду Стеткевичів. Вона таки лишилася в Чигирині, і її захоплено пізніше, після Переяславської ради 1659 р. Потім відпущено, вона померла невзабарі після чоловіка і була похована у Скиті Манявським поруч з Виговським.

<sup>963</sup> До цього часу посли вже повернулися (див. приміт. 958 і 975).

<sup>964</sup> Див. приміт. 975.

<sup>965</sup> Мабуть, мається на увазі спроба Виговського зачитати і витлумачити Гадяцькі пакти на козацькій раді, що відбулася у вересні (див. приміт. 970).

<sup>966</sup> Бій під Хмельником не підтверджується іншими документами. Про Сомка в цей час відомо мало, хіба що повернувся з Жердева, де була рада, в Переяслав. Однак бій під Хмельником з Виговським був, але пізніше, вже після Переяслав-

які відвів їм Виговський <sup>958</sup>. Через те, засумнівавшись, що збереже свою цілість, він узяв з собою орду <sup>959</sup>, яку залишив йому хан після Конотопського бою, і, притягнувши до себе скільки міг козаків, рушив із ними всіма і з братом своїм Данилом від Чигрина до Хмельника <sup>960</sup> в Браславський полк, сподіваючись одержати собі в допомогу лядських військ <sup>961</sup>, у чому не помилився. Дружину ж свою, була вона козацького роду <sup>962</sup>, й братову, Олену Хмельницьківну, залишив з усіма багатствами у Чигирині.

Там, під Хмельником, Виговський стояв зі своїм військом і, чекаючи до себе польського війська, дождався з Варшави свого посла, полковника Немирича з товариством <sup>963</sup>, із потвердженими та закріпненими королівською присягою вищеописаними Гадяцькими пактами <sup>964</sup>. Цьому він дуже порадив, маючи сподіванку поправити свої справи, і хотів невзабарі рушати з усім козацьким, польським і татарським військом на Україну до Чигрина, а тими Гадяцькими пактами прагнув посіяти в українському народі велике сум'яття й непуття <sup>965</sup>. Але всевидець Бог, не бажаючи здійснити той його, Виговського, замисел і бачачи через це в малоросійському народі ще більше чварне кровопролиття, вклав у серце князеві Трубецькому й іншим князям та боярам, що були з московським військом у Переяславлі, виправити на Виговського під місто Браславського полку Хмельник, що стоїть над Бугом, козацьке військо й перепинити його підступні наміри <sup>966</sup>. Після складення гетьманства з Безпалого наказним гетьманом поставили значного й багатого козака, переяславського купця, швагра Богдана Хмельницького Якіма Сомка <sup>967</sup>, який був дядьком по матері Юрєві Хмельниченку, оскільки Богдан Хмельницький мав собі за першу жінку Анну Сомківну, рідну Якимову Сомкову сестру. Цього Сомка, який став наказним гетьманом, було виправлено з новим ніжинським полковником Васютою (бо ніжинський полковник Гуляницький залишався тоді при Виговському) з Переяслава на чолі кільканадцятитисячного козацького війська, зібраного з різних сьогобічних полків і посланого під Хмельник на Виговського. Прибувши сюди, Сомко дав бій Виговському, зламав і розгромив його до решти, так що війська його одні впали разом з ніжинським полковником Гуляницьким трупом <sup>968</sup>, а інші розсипалися: татари до Криму, козаки з прилуцьким полковником Петром Дорошенком до Сомкового війська, а поляки з гетьманом Виговським та братом його Данилом пішли назавжди до Польщі <sup>969</sup>. Від того погрому гетьман Виговський більше на Україні не бував <sup>970</sup>. Брат його Данило невзабарі помер у Польщі <sup>971</sup>, а всіх своїх маєтків та скарбів, легковажним способом вийнятих зі скарбів Хмельницького (як про це казав вище), він позбувся. Бо згадані запорожці, прибувши з Січі до Чигрина <sup>972</sup> і не заставши Виговського, либонь, мали невеликий спротив від

ської ради, в кінці листопада. Воював там Шереметьєв (див. приміт. 1089), а не Сомко. Результат битви невідомий. Під Хмельником стояв Виговський вже 2 листопада, звідти відступив до Дубна, де розклався на зимові квартири.

<sup>967</sup> Див. приміт. 954.

<sup>968</sup> Неузгода з текстом Переяславських статей, які йдуть далі. Там Гуляницький згадується живим. І справді, Гуляницький не загинув у 1659 р., його в 1664 р. поляки заслали до тюрми в Марієнбурзі, згадується він і в 1675 р.

<sup>969</sup> Виговський лишився у прикордонній з Польщею смузі України і провадив жваві військові акції. Данило потрапив у руки росіян у цьому ж році і загинув (див. приміт. 1030).

<sup>970</sup> Виговський підійшов під Котельну, де стояв з польським військом А. Потоцький. Він скликав козацьку раду, яка відбулася 11 вересня під Германівкою. На неї прибув Ю. Хмельницький. Тут Виговський намагався витлумачити Гадяцьку умову, але його вже не слухали (див. приміт. 965), Виговський вернувся під захист польського війська. Клейноди вислав Ю. Хмельницькому з умовою личитись у підданстві короля, відпустити дружину, дати вийти чигиринській залозі.

<sup>971</sup> Див. приміт. 969 і 1030.

<sup>972</sup> До Чигирини підійшли не запорожці (див. приміт. 957), а сам Ю. Хмельницький. Це було також пізніше, в листопаді.

<sup>973</sup> Чигирин обороняв німецький гарнізон в 400 чоловік (інші дані — кілька тисяч). Облога велася з труднощами і без успіху. Чигирин взято через підступ, залого частково вибили, частково вона приєдналася до російського війська. Скарби, звісно, дісталися переможцям.

<sup>974</sup> Гадяцькі пакти переховувалися в Чигиринському замку, і їх захопили вже згодом козаки Ю. Хмельницького.

<sup>975</sup> Це була друга рада без І. Виговського, вже в жовтні. Перша була ще у вересні, коли козацьке військо перестріло посланців Виговського, що везли клейноди. Тоді ж було проголошено гетьманом Ю. Хмельницького. На Жердинській раді було прийнято 14 статей для погодження з московським урядом.

<sup>976</sup> Ю. Хмельницький приїхав у Переяслав не відразу, а після дипломатичних пересправ з Трубецьким. Сім полковників не пішли на раду (К. Андрієнко, І. Кравченко, В. Бугрин, М. Ханенко, І. Богун, М. Зеленський, О. Гоголь). Поїхали з Юрієм 5 полковників і троє з генеральної старшини. Не приїхали і представники церковної ієрархії, зокрема митрополит.

<sup>977</sup> Російського війська було 40 тисяч.

<sup>978</sup> Ю. Хмельницький не міг застати Шереметьєва та Ромодановського в Переяславі, бо прибув туди 9 жовтня; Шереметьєв прибув 13 жовтня, а Ромодановський 14 жовтня.

<sup>979</sup> Юрій Хмельницький мав 18 років.

<sup>980</sup> Тут у рукописі подано портрет Ю. Хмельницького, наступна сторінка біла.

козацького піхотного полку <sup>973</sup>, який лишився під командою Стефана Гуляницького, брата ніжинського полковника; полк його зараз-таки зломив та, забивши того полковника, втислися в Чигирин і Суботів і пограбували всі скарби й добра Виговського та його брата, лишивши їхніх дружин без нічого.

Сомко ж після розгрому Виговського під Хмельником, а це сталося в середніх числах вересня, добув у якийсь спосіб ствержені королем Гадяцькі пакти <sup>974</sup>, що їх привіз до Виговського Немирич, і ховав, як розказували багато хто, їх у себе в таємниці, а вертаючи від Хмельника до Переяслава і маючи при собі двадцять тисяч козацького війська з їхньою старшиною, зібраного зобидвабч Дніпра, намовляв і радив, щоб воно постановило собі цілковитого гетьмана, маючи надію, що за ту його службу під Хмельником над Виговським не оміне гетьманський гонор самого його, Сомка. Але долі господні інакше все полаштували, бо, поставивши Сомка наказним гетьманом, цілковитим поставили сина Хмельницького Юрася, який не був під Хмельником, але вдома, з огляду на свої юні літа.

Оте військо прибуло від Хмельника під Жердеву <sup>975</sup> (це невелика долина, оточена просторим полем, нижче Терехтемирова) в останніх числах вересня і, учинивши раду щодо обрання гетьмана, оминули тим урядом Сомка, а дали одностайні свої голоси за Юрася Хмельниченка й нарекли його собі новим, після Виговського, гетьманом, сподіваючись від нього порядку, і, подібно до батька, вірності й зичливості до його царської пресвітлої величності і своїй малоросійській вітчизні, що лежить обіруч Дніпра. Це вибрання на гетьманство Хмельниченка було, либонь, Сомкові не до смаку, однак важко було суперечити й не допустити тієї військової ухвали, тож він мусив із жалем у серці погодитися на цей людський голос і мати до часу собі за гетьмана Хмельниченка. З Жердеви Сомко з усім військом прибув до Переяслава й ознаймував князів та бояр, які були там із військами, що військо вибрало на гетьманство Юрася Хмельниченка. Тоді від тих князів і бояр був посланий у Чигирин до Хмельниченка указ, щоб той прибув, не відкладаючи, для прийняття цілковитого гетьманства в Переяславль. Він, Хмельниченко, з великим гроном старшини, тогочасних полковників і значного військового товариства прибув на цей указ з Чигрина в Переяславль у неділю 9 жовтня пополудні <sup>976</sup>, де застав із численними великоросійськими військами <sup>977</sup> ближнього боярина й казанського намісника князя Олексія Микитовича Трубецького і боярина та білозерського намісника Василя Борисовича Шереметова, що прибув із Києва. Також застав він тут окольничого й намісника білогородського князя Григорія Григоровича Ромодановського і двох думних дяків — Іларіона Дмитрієва Лопухіна і Федора Грибоїдова <sup>978</sup>. Від дев'ятого до шістнадцятого жовтня пробавили тоді у Переяславі бездіяльно, чекаючи прибуття з обох боків Дніпра полковників та іншої старшини й військового товариства, яке ще було тоді у домівках. А в день 17 жовтня, тільки на світ благословилося, зібралася й стала в Переяславі вальна рада всього Запорозького городового війська малоросійської України, що лежить обіруч Дніпра, на якій, як і раніше в Жердеві, неодмінно й одногосно все Запорозьке військо дало вотум, щоб Юрій Хмельниченко був йому по обох боках Дніпра гетьманом. Після цього військового бажання згадані великоросійські князі й бояри вручили Юрію Хмельниченку булаву з іншими військовими клейнодами і звеліли вчитати статті, які тут докладаються; потім у божественній церкві вислухали від нього, Хмельниченка, з військом присягу, виконану на вірність великому государеві. А після божественної літургії і тієї присяги було в тих князів та бояр, а потім у нового гетьмана Хмельниченка велике бенкетування; військової черні, що була там, дане було від гетьмана горілчане пригощення. Гетьман той, Хмельниченко, був малолітній і благий, і мав він від роду всього сімнадцять чи вісімнадцять <sup>979</sup> років <sup>980</sup>.



Портрет Юрія Хмельницького (9).

## РОЗДІЛ VII

*У ньому викладаються дані при постановленні й potwierdженні в Переяславлі на гетьманство Юрася Хмельниченка, а потім видрукувані в Києво-Печерському монастирі і переписані тут цілком, від слова до слова, його царської пресвітлої величності.*

<sup>981</sup> Звірено за текстом: «Акты, относящиеся к истории Юго-Западной России», СПб.— Т. IV.— С. 263—274. Далі подається скорочено: Акти.

<sup>982</sup> Невідомо, чому Величко поставив цю дату, коли в самих статтях сказано, що їх дано 18 жовтня 1659 р. (за російським літочисленням, 1660 р.).

**Статті, або Переяславльські конституції <sup>981</sup>,  
дані при обранні на гетьманство Юрія Хмельницького  
всьому Запорозькому війську від великого государя  
царя всеросійського.**

**В літо 7167-го, січня 13-го, а від Різдва Христового — 1659-го <sup>982</sup>.**

Великий государ цар і великий князь Олексій Михайлович, самодержець всієї Великої, Малої та Білої Росії, указав ближньому бояринові, казанському намісникові князю Олексію Микитовичу Трубецькому та бояринові й білозерському князю Григорію Григоровичу Ромодановському, думному дяку Іларіону Дмитрієву сину Лопухіну та дяку Федору Грибоїдову їхати в свої, великого государя, черкаські міста Малої Росії, в Запорозьке військо, щоб заспокоїти їхні чвари і невинне розлиття крові. А як ті чвари й невинне розлиття християнської крові заспокоять, то великий государ, його царська пресвітла величність, ударував велінням учинити в Запорозькому війську в Переяславлі раду, а на раді звелів бувати обозному, суддям, осавулам, полковникам і всій старшині й черні за їхнім правом і звелів їм обрати гетьмана, якого вони собі облюбують. А як гетьмана виберуть, то великий государ, його царська пресвітла величність, звелів прочитати на раді статті, які були дані за указом його царської пресвітлої величності колишньому гетьманові Богдану Хмельницькому і всьому Запорозькому війську, ті статті, на яких колишній гетьман Богдан Хмельницький і все військо Запорозьке були під високою рукою його царської пресвітлої величності, а інші статті указав великий государ, його царська пресвітла величність, учинити зараз, знову для potwierдження у війську, щоб не було більше таких зрад, чвар і невинного розлиття християнської крові, як то вчинилося від зрадника Івашки Виговського та його радців. А як вони виберуть гетьмана, то їм з новопостановленим гетьманом учинити присягу по непорочній євангельській заповіді й цілувати хреста йому,

великому государю царю і великому князеві Олексію Михайловичу, самодержцю всієї Великої, Малої та Білої Росії, і сину його, государевому, великому государю добровірному царевичу і великому князю Олексію Олексійовичу всієї Великої, Малої та Білої Росії і їхнім государським наслідникам на вічне і вірне підданство, і бути їм у нього, великого государя, у його царської пресвітлої величності, під його, великого государя, самодержавною пресвітлою рукою у вічному підданстві на колишніх правах і вольностях за колишніми його, великого государя, його царської пресвітлої величності, жалуваними грамотами, які були дані колишньому гетьманові Богдану Хмельницькому й усьому Запорозькому війську. Ці статті постановити знову.

І в нинішньому восьмитисячному 168 році<sup>983</sup>, вісімнадцятого жовтня за указом великого государя царя і великого князя Олексія Михайловича, самодержця всієї Великої, Малої та Білої Росії, ближній боярин та казанський намісник князь Олексій Микитович Трубецький, боярин та білозерський намісник Василь Борисович Шереметов, окольничий та білогородський намісник князь Григорій Григорович Ромодановський, думні дяки Іларіон Лопухін, Федір Грибоїдов учинили в Переяславі раду і виголосили на раді перед усіма указ великого государя, його царської пресвітлої величності, щоб вони вибрали за своїми правами й вольностями гетьмана, якого облюбують. І наказний гетьман Іван Безпалій, і обозний, і судді, і полковники, і вся старшина та чернь вибрали за своїми правами й вольностями гетьманом Юрія Хмельницького. А як обрали гетьмана, то ближній боярин і казанський намісник князь Олексій Микитович Трубецький, боярин та білозерський намісник Василь Борисович Шереметов, окольничий та білогородський намісник князь Григорій Григорович Ромодановський і думні дяки Іларіон Лопухін та Федір Грибоїдов звеліли прочитати на раді колишні статті, які дані в проминулому 7162 році<sup>984</sup> колишньому гетьману, його батькові, Богданові Хмельницькому і всьому Запорозькому війську, а, окрім старих, ще й нові статті, які нині знову додані за указом великого государя. І на тих статтях гетьман Юрій Хмельницький і обозний, військові осавули і судді, полковники і вся старшина, козаки та чернь присягнули по святій непорочній евангельській заповіді великому государеві царю і великому князеві Олексію Михайловичу, самодержцю всієї Великої, Малої та Білої Росії, і государевому синові, великому государю, добровірному царевичу й великому князю Олексієві Олексійовичу, всієї Великої, Малої та Білої Росії, і їхнім государським наслідникам про те, що будуть вони всі під государською самодержавною високою рукою у вічнім підданстві невідступно навіки на тих статтях, які постановлені на раді. І до тих статей гетьман Юрій Хмельницький, і обозний, і судді, й полковники, і вся старшина, й козаки з усіх полків приклали свої руки. А після того запису гетьман, і обозний, і осавули, і полковники приведені до присяги, і це записано під статтями.

А на раді були та приклали підписи до статей:

Гетьман Юрій Хмельницький, який приклав руку сам.

Обозний Тимофій Носач<sup>985</sup>, на його місце приклав руку писар його Тимко Стефанов<sup>986</sup>.

Судді військові: Іван Безпалій<sup>987</sup>, Іван Кравченко; на їхнє місце приклав руку Кобринський архімандрит, каневський ігумен Йов Заюнчковський<sup>988</sup>.

Осаули військові: Іван Ковалевський<sup>989</sup>, Анисим Чеботков<sup>990</sup>; на їхнє місце приклав руку ієромонах Йосафат Куцевський, старший Печерської печатарні<sup>991</sup>.

Писар Семен Остапов<sup>992</sup> приклав руку сам.

Полковники:

Черкаський Андрій Овинев<sup>993</sup>, замість нього приклав руку писар Андрій Суличин<sup>994</sup>;

Каневський Іван Лизогуб<sup>995</sup>, замість нього приклав руку писар Остапій Ігнатов<sup>996</sup>;

<sup>983</sup> Має бути 7168 р., тобто 1660 р. В українців тоді був 1659 р.

<sup>984</sup> Тобто в 1654 р.

<sup>985</sup> Див. приміт. 680.

<sup>986</sup> Акти: Титко Степанов. Маємо тут російське написання.

<sup>987</sup> Див. приміт. 811.

<sup>988</sup> Акти: Заюнчковський. Оскільки вищого духовенства на раді не було, прикликали для прийняття присяги цього архімандрита.

<sup>989</sup> Див. приміт. 680. В останні роки був у неласці у Виговського.

<sup>990</sup> Акти: Данило. Написання прізвища російське.

<sup>991</sup> Акти: «...печерського монастиря чорний піп».

<sup>992</sup> Семен Остапенко.

<sup>993</sup> Акти: Андрій Одинець, таке його прізвище насправді.

<sup>994</sup> Акти: Андрій Суличич, таке написання правильне.

<sup>995</sup> Лизогуб Іван відіграв активну роль пізніше за Брюховецького і особливо — за Дорошенка, в якого був генеральним осавулом. Потім перейшов на бік Самойловича.

<sup>996</sup> Акти: Остап Іванов. Написання прізвища російське.

<sup>997</sup> Акти: Цепура. Його прізвище писалося: Цецюра, Цюцюра, Цицюра. Полковником був з 1658 р. Повстав проти Виговського, під Чудновом перейшов до поляків, засланий у Сибір, помер після 1667 р.

<sup>998</sup> *Сірко Іван* — знаменитий запорозький кошовий. Був полковником з 1658 р. по 1660 р.

<sup>999</sup> *Жученко Федір* — полтавський полковник від 1659 р. по 1661 р. (з перервами), прихильник Ю. Хмельницького, брав участь у чигиринському поході 1678 р. і в кримських походах. Помер 1709 р.

<sup>1000</sup> *Апостол Павло* — родом з молдавських бояр. Поселився на Україні за Хмельницького. Помер 1667 р.

<sup>1001</sup> Акти: «...бувший прилуцький полковник, та й на своє місце він, Петро, руку приклав також». *Дорошенко Петро* (1627—1698) — гетьман України в 1665—1676 рр. Про нього розповідатиме т. II Літопису.

<sup>1002</sup> *Засядько Яків*.

<sup>1003</sup> *Золотаренко Василь* — наказний ніжинський полковник з серпня 1654 р., чинний — з 1655 р., шурин Б. Хмельницького, суперник на гетьманство Сомка та Брюховецького. Скараний за наказом Брюховецького в 1663 р.

<sup>1004</sup> *Филимонович Максим* — ніжинський протопоп за Б. Хмельницького і І. Виговського. За І. Брюховецького висвячений у мстиславського єпископа, правив Київською митрополією, не визнаючи Й. Тукальського. Підтримав І. Брюховецького в час його заколоту. Висланий до Сибіру. Про нього оповість т. II Літопису.

<sup>1005</sup> Акти: помилково — Аникей Силин. Правильно — Силич, інакше — Силичич, Силенко.

<sup>1006</sup> Див. приміт. 976.

<sup>1007</sup> Андрієнко Кирило.

<sup>1008</sup> Акти: Кровченко, помилково.

<sup>1009</sup> Бугрин Василь.

<sup>1010</sup> Акти: Хоненко, помилково. Був полковником і за Б. Хмельницького. Від 1671 р. — гетьман на Правобережжі, підтримував Суховія. Від 1674 р. перейшов до Самойловича. Про нього розповідатиме т. II Літопису.

<sup>1011</sup> Акти: Зеленской, помилково. Був полковником брацлавським з 1654 р.

<sup>1012</sup> Див. приміт. 681.

Корсунський Яків Петренко, замість нього приклав руку його писар Васи́лій Ігнатов;

Переяславльський Тимофій Цецюра<sup>997</sup>, замість нього приклав руку переяславльський успенський протопоп Григорій Бутович;

Кальницький Іван Сірков<sup>998</sup>, замість нього приклав руку гетьман Юрій Хмельницький;

Полтавський Федір Жученко<sup>999</sup>, який приклав руку сам;

Миргородський Павло Апостол<sup>1000</sup>, замість нього приклав руку Петро Дорошенко<sup>1001</sup>;

Лубенський Яків Засадка<sup>1002</sup>, замість нього приклав руку писар Прилуцького полку Васи́лій Севастіанов;

Прилуцький Федір Терещенко, замість нього приклав руку його писар Васи́лій Севастіанов;

Ніжинський Василь Золотаренков<sup>1003</sup>, замість нього приклав руку ніжинський протопоп Максим Филимонов<sup>1004</sup>;

Чернігівський Іоаникій Силич<sup>1005</sup> приклав руку сам.

Протопопи, які були на раді і приклали руки до статей:

Переяславльський Григорій Бутович;

Ніжинський Максим Филимонов.

На тій раді були переяславльські сотники, осавули, отамани й уся старшина, а на їхнє місце приклав руку їхній полковий писар Васи́лій Євстихієвий син Васи́левський.

Про полковників, які не були на раді.

Не були на тій раді ті полковники, які були залишені на кордонах проти ляхів і татар<sup>1006</sup>, замість них приклав руку гетьман Юрій Хмельницький.

А це були — чигиринський Кирило Андрієв<sup>1007</sup>, білоцерківський Іван Кравченко<sup>1008</sup>, київський Васи́лій Бутримов<sup>1009</sup>, уманський Михайло Ханенко<sup>1010</sup>, брацлавський Михайло Зеленський<sup>1011</sup>, павлоцький Іван Богун<sup>1012</sup>, подільський Євстафій Гоголь<sup>1013</sup>.

Статті, постановлені з Богданом Хмельницьким<sup>1014</sup>

#### ПЕРША

*Про вольності,  
згідно давніх прав Запорозького війська.*

Щоб його царська величність ударував і зволив потвердити військові права й вольності, як то було віддавна в Запорозькому війську, щоб користуватися своїми правами і мати вольності в добрах і судах. Щоб у ті військові суди не вступався ні боярин, ні воєвода, ні стольник, а щоб судилися від старших своїх, товариства; там, де три козаки, то два повинні судити третього.

І по цій статті його царська величність ударував гетьмана Богдана Хмельницького і все Запорозьке військо, і звелів бути так за їхнім чолобиттям.

<sup>1013</sup> Акти: Остафей Гоголь. Відомий як полковник ще з початків Хмельниччини. В 1674—1679 рр. був наказним гетьманом.

<sup>1014</sup> Автентичні статті Б. Хмельницького не збереглися, хіба їхні чернеткові редакції, які поміщено в IV і X тт. «Актів, относящихся к истории Юго-Западной России». Статті, що йдуть далі, подекуди

сфальшовані царським урядом, найменні частково розходяться з чернетковими списками справжніх статей. Треба сказати, що за життя Хмельницького ці статті не були відомі ширшому колу старшини і козаків. Вперше їх прочитано перед старшиною в час настановлення гетьманом Виговського.

## ДРУГА

*Про магістрати й міських урядників.*

У містах урядники мають обиратися з їхніх людей, аби лише обиралися на те достойні, які будуть підданими його царської величності при справлянні й урядуванні і віддаватимуть належний прихід у казну його царської величності насправді.

По цій статті його царська величність ударував і звелів бути так за їхнім чолобиттям. А бути урядникам у містах таким: війтам, бурмістрам, райцям, лавникам. І прибутки всякі, грошові й хлібні, збирати на його царську величність і віддавати в його, государеву, казну тим людям, яких визначить і пришле на те його царська величність у Київ і Переяславль. А над тими присланими людьми, кого пришле його царська величність для такого зібрання в казну, наглядати, аби чинили правду.

## ТРЕТЯ

*Данина гетьманові на булаву.*

На гетьманську булаву дане Чигринське староство з усім, що до нього належить, а також щоб і нині воно слугувало до всілякого урядування; та йому ж ще й тисяча золотих червонних.

І по цій статті царська величність ударував, велів бути так за їхнім чолобиттям.

## ЧЕТВЕРТА

*Про смерть гетьмана і про його вибрання.*

А коли трапиться, що з божої волі гетьман, бува, помре, то його царська величність звелить Запорозькому війську обирати гетьмана поміж себе самим, а обравши, звіщати про те його царську величність; і це робити тому, що то давній військовий звичай.

І по цій статті його царська величність ударував, звелів бути так за їхнім чолобиттям. А після обрання їздити гетьманові до великого государя царя і великого князя Олексія Михайловича, самодержця всієї Великої, Малої та Білої Росії до Москви на його государеві пресвітлі очі. І великий государ, його царська пресвітла величність, ударує гетьмана за чином булавою й прапором і звелить дати йому на гетьманство свою государеву жалувану грамоту.

## П'ЯТА

*Про козацькі маєтки.*

Козацьких маєтків щоб ніхто не забирав у тих, котрі землю мають; і щоб пожитки з тих маєтків за доброю волею могли вибиратися також, щоб діти вдів, які залишилися після козаків, мали такі ж вольності, як предки й батьки їхні.

І по цій статті царська величність ударував, звелів бути так за їхнім чолобиттям.

## ШОСТА

*Про заплату всьому війську.*

Писареві військовому й обозному по тисячі польських золотих на чоловіка. На суддівського писаря по сто золотих. На суддівського писаря по сто золотих<sup>1015</sup>. На писаря і хоружого полкового по п'ятдесят золотих. На сотницького хоружого тридцять золотих. На гетьманського бунчучного сто польських золотих. На полковників по сто євхимків<sup>1016</sup>. На полкових осавулів по чотириста

<sup>1015</sup> Суддів було два, через те в документі й повторення.

<sup>1016</sup> *Євхимок* — назва монети, таляр.

золотих. На сотників по сто золотих. Обозному, й писарю, і на двох чоловік суддів, і на всякого полковника, й осавулам військовим та полковим, які завсігди бувають на військових послугах, щоб було ще й по млину.

А на реєстрових козаків по тридцять польських золотих на чоловіка. І бути реєстровим козакам шістдесят тисячам, і давати їм государеву платню, збираючи щороку з різних прибутків міст Запорозького війська Малої Росії<sup>1017</sup>.

<sup>1017</sup> Акти: «І по цій статті бути за їхнім чолобиттям».

#### СЬОМА

##### *Про військову артилерію.*

Гармати військові мають бути в Корсуні, а весь повіт має давати кошти на поживу і справлення гармат. А на послуді при гарматах лишатися обозному, осавулу, хоружому, писарю; пушкарів має бути вісімдесят чоловік, гармашів також, шипошників<sup>1018</sup> чотири чоловіки, ремісників дванадцять чоловік, стадників шість чоловік, цирульник один чоловік, довбишів два чоловіки, коновалів два чоловіки.

<sup>1018</sup> Шипош — музичний інструмент, ріг.

І по цій статті бояри постановили бути так за їхнім чолобиттям.

#### ВОСЬМА

##### *Про духовні й мирські права.*

Щоб його царська величність ударував тим, що велів ні в чому не порушувати прав, наданих з віків від князів та королів, як духовним, так і мирським людям.

Царська величність ударував: права як духовні, так і мирські ні в чому не порушуватимуться. А київському митрополитові, також іншим духовним Малої Росії бути під благословенням найсвятішого патріарха московського і всієї Великої, Малої та Білої Росії<sup>1019</sup>. А духовних прав найсвятіший патріарх не змінюватиме.

#### ДЕВ'ЯТА

##### *Про послів і посланників*<sup>1020</sup>.

Гетьманові не приймати в себе послів та посланників і гінців із навколишніх чи якихось інших держав і не посилати від себе у відповідь на ті посилки своїх послів, посланців та гінців у навко-

<sup>1019</sup> Цього права довго добивався царський уряд, але зустрічав перепони. При Виговському обирали митрополита без благословення московського патріарха, і царський уряд не ставив йому цього за порушення договору. В 23-пунктній козацькій петиції до царя 1654 р., за якою і склався договір, сказано: «Про митрополита мають згадати, як будуть на переговорах, про це дали послам словесний наказ». В 11 пунктах, які мають уже царське ствердження, цей пункт тільки пояснено: цар має видати митрополиту грамоти на його маєтки, і не більше. Це погоджується з 14 статтею, яка подається тут.

<sup>1020</sup> Пункт сфальшовано повністю. Приводимо його за редакцією в 11 пунктів, де він іде як пункт 5: «Послів, котрі

здавна приходять з чужих країв до війська Запорозького, аби було вільно приймати, а коли було б щось супротивне царській величності (в цих посольствах), мусять вони (козаки) сповіщати царську величність. До цієї статті царська величність звелів: послів з добрими ділами приймати, і відправляти, і писати до царської величності правильно і швидко, за чим вони приходили і з чим їх відправлено. А котрі послы посилатимуться зі справами ворожими царській величності, тих послів і посланників затримувати у війську та зараз-таки писати про них, а без дозволу царського їх не відправляти. А з турецьким султаном і польським королем без волі царської величності не мати зносин».

лишні й будь-які інші держави, щоб не збавляти грошових та всіляких інших витрат Запорозького війська. Хіба що звелить йому, гетьманові, послати в якусь державу по певній справі великий государ, його царська величність; а коли посли, посланці й гінці приїжджатимуть до нього, гетьмана, з навколишніх держав, то їм відмовляти, коли матимуть якісь справи, і хай вони ідуть до великого государя, до його царської величності в Москву.

## ДЕСЯТА

*Про мир із татарами*<sup>1021</sup>.

<sup>1021</sup> Стаття додана. В 11 пунктах є про Крим така стаття, теж десята: «Коли б мала нападати кримська орда, тоді треба наступати на неї від Астрахані і Казані, також і донським козакам бути готовими. А тепер вона (орда) ще в братстві (з козаками), треба дати час і їй не зачіпати. Наказ і повеління на Дін до козаків послано: коли кримські люди не будуть зачіпати, то й на них іти не велено. А коли кримці зачеплять, то царська величність звелить іти на них походом». Про дипломатичні зносини не говориться тут нічого, очевидно, вони регламентувалися пунктом 5 (див. приміт. 1020).

Ні про що не погоджуватися, окрім встановлення миру з кримським ханом, а мир мати з ним за указом великого государя, його царської величності, через те, щоб татари не йшли війною на жителів Запорозького війська, не розоряли їх і не брали в полон; також щоб якісь гуляки з Криму чи ногайські не розоряли і в полон не брали їх же, черкас.

## ОДИНАДЦЯТА

*Про данину й про вибирання її.*

Воліли б вони, щоб давати данину відомою ціною, як дається данина і в інших землях, і щоб платили її ті люди, які належать його царській величності. А щоб інакше бути не могло, не дозволяти збирати ні на жодного воеводу, і про те домовлятися; хіба що вибрали б воеводою достойну людину з тутешніх, і він насправді має віддавати ті прибутки його царській величності.

І цій статті його царська величність указав бути так, як вище написано, щоб збирати казну віту, бурмістру, райцям і лавникам та віддавати в казну його царської величності тим людям, яких його царська величність пришле, а над тими збирачами наглядати, щоб чинили по правді.

## ДВАНАДЦЯТА

*Про воевод.*

Коли б воевода, наїхавши, почав ламати їхні права та чинити якісь ущемлення, і то було б з великою доукою, оскільки вони до іншого права не швидко можуть звикнути й ущемлення такого не можуть зносити, то хай у такому разі старші з тутешніх людей справляються щодо тутешніх прав і установлень.

І по цій статті його царська величність дав милостивий указ, щоб були урядники, які наглядали б за правами й вольностями того війська.

## ТРИНАДЦЯТА

*Про привілеї.*

Раніше від польських королів не було ніякого гоніння на віру та їхні вольності, завжди вони, люди всякого чину, мали свої вольності і через те вільно служили. А нині через наступи на їхні вольності піддалися вони під високу руку його царської величності та б'ють чолом, щоб його царська величність звелів дати їм привілеї з вислими печатками<sup>1022</sup>, аби було це нерушно на вічні часи. А коли те отримають, то вони самі роздивляться поміж себе: хто козак, той матиме козацьку вольність, а хто хлібороб-селянин, той віддаватиме звичні повинності його царській величності, як це бувало й раніше. Також визначать і для всяких людей, підданих його царській величності, на яких вони мають бути правах та вольностях.

І царська величність ударував, звелів постановити цю статтю за їхнім чолобиттям.

<sup>1022</sup> Ця стаття ідентична з пунктом 17 двадцятитрьохпунктної петиції козаків 1654 р. Тут тільки додаток: «Один на вольності козацькі, а другий на вольності шляхетські», що було здійснено (див. царські грамоти козакам та шляхетству, ч. VII, р. 5).



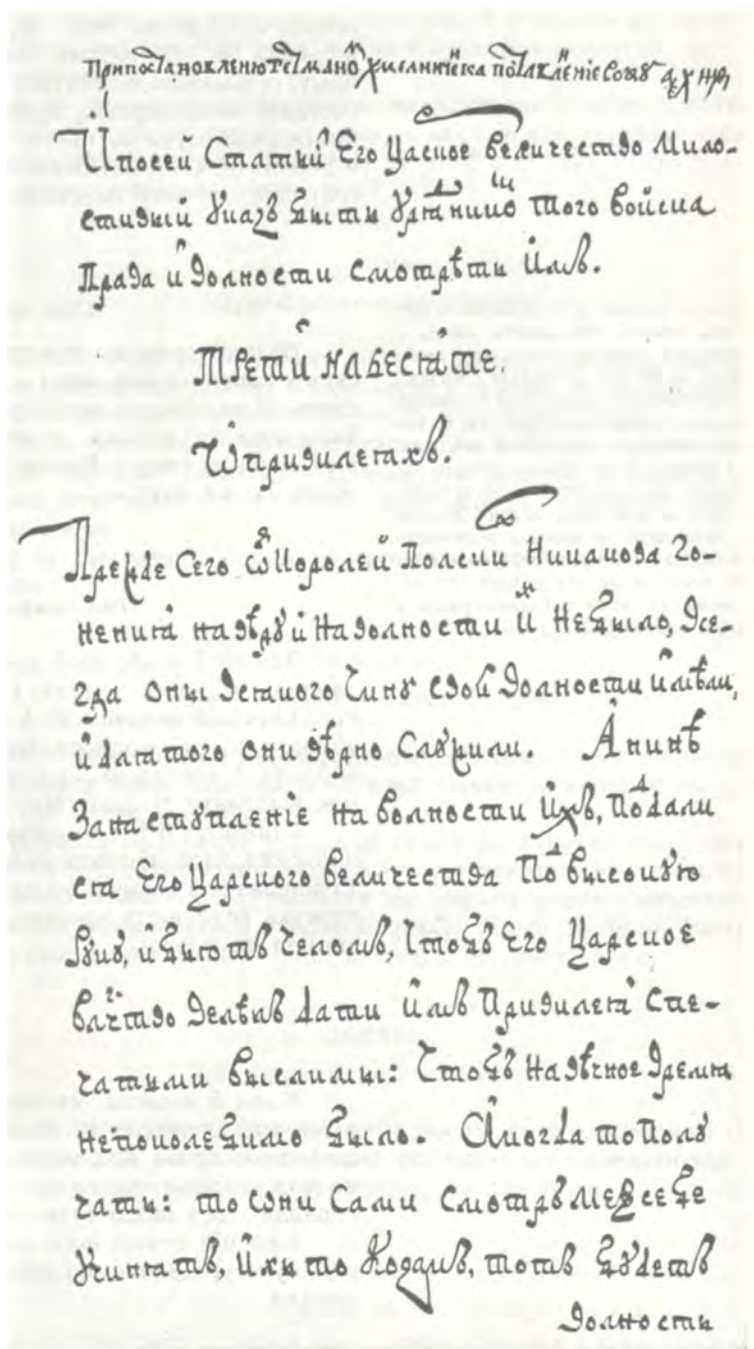

Сторінка Літопису С. Величка.  
 Договір Ю. Хмельницького.—  
 Факсиміле (9).

ЧОТИРНАДЦЯТА

Про кийського митрополита.

Про кийського митрополита було дано наказ сказати усно. І в мові своїй посланці били чолом, щоб його царська величність ударував, звелів дати на його маєтності свою царську жалувану грамоту.

І царська величність ударував митрополита на ті його маєтності, що він нині ними володіє, і велів дати свою жалувану государську грамоту.

Нові статті, які за указом великого государя царя і великого князя Олексія Михайловича, самодержця всієї Великої, Малої та Білої Росії постановлені бути над колишні статті.

## СТАТТЯ ПЕРША

*Про готовність усього війська до війни* <sup>1023</sup>.

<sup>1023</sup> Стаття постала (як і 2) через виразну непогодженість дій царських та козацьких військ у кампанії 1654 р.

За указом і повелінням великого государя царя і великого князя Олексія Михайловича, самодержця всієї Великої, Малої та Білої Росії, його царської величності, завжди бути готовими до государської служби гетьманові з усім військом, куди лишень буде його царське зволення.

І гетьман, і полковники, і вся старшина, і чернь, вислухавши цю статтю, постановили бути цій статті так, як написано.

## ДРУГА

*Про полки, як багато їх має йти на війну.*

Також, де укаже великий государ, послати на його, государеву, службу кілька полків, і йому, гетьманові, посилати ті полки без жодної відволоки.

І гетьман, і полковники, і вся старшина, і чернь, вислухавши цю статтю, постановили бути цій статті так, як написано.

## ТРЕТЯ

*Про гетьманську вірність щодо його царської величності.*

Гетьманові бути вірним і навіки невідступним і не зваблюватися ніякими лядськими оманками. Також не вірити ніяким вимовам про Московську державу, а хто почне заводити посвари, то таких людей карати смертю, а про всілякі посварні справи писати до великого государя, його царської величності. Також коли ті посварні справи йтимуть від людей Московської держави, то воеводи государевих порубіжних міст донесуть тим людям государевий указ після розгляду з певним присудом.

І гетьман, і полковники, і вся старшина, і чернь, вислухавши цю статтю, постановили бути цій статті так, як написано.

## ЧЕТВЕРТА

*Про государевий указ щодо війни* <sup>1024</sup>.

<sup>1024</sup> Стаття постала в зв'язку з акціями семигородсько-польської війни (див. ч. X), коли Хмельницький послав до Ракочія без відома царського уряду корпус Ждановича. Враховувала вона й козацьку традицію ходити в «затяги», тобто найматися на ту чи іншу війну до котрогось із володарів.

Без указу й повеління великого государя, його царської величності, самому гетьманові з усім Запорозьким військом нікуди не ходити на війну й нікому з навколишніх держав не допомагати, і не посилати на допомогу великими й малими полками людей Запорозького війська, щоб через ті запомоги Запорозьке військо не змалюся, а коли хто піде на ту війну самоправно, без гетьманського відома, то тих карати смертю.

І гетьман, і полковники, і старшина, і чернь, вислухавши на раді цю статтю, постановили бути цій статті так, як написано.

## П'ЯТА

*Про воевод по містах з військами задля оборони* <sup>1025</sup>.

<sup>1025</sup> Стаття формулює постійне тодішнє домагання царського уряду. За Хмельницького воеводи були впроваджені тільки в Київ. Виговський згодився на впровадження воевод, але з обмовкою (див. приміт. 734).

Великий государ, його царська пресвітла величність, звелів бути у своїх, царської величності, черкаських містах, у Переяславлі, в Ніжині, в Чернігові, в Браславлі, в Умані <sup>1026</sup>, своїм, його царської

<sup>1026</sup> У Переяслав визначено воеводою А. Бутурліна, в Ніжин — С. Шаховського, в Чернігів — В. Новосильцева, в Брацлав та Умань воевод не визначено.

величності, воєводам з ратними людьми для оборони від ворога. Тим воєводам не втручатися у військові права й вольності, а які воєводи будуть у Переяславлі й Ніжині, то тим бути на своїх припасах. У Києві, в Чернігові і в Браสลіві воєводам володіти тими маєностями, які належали до воєводств раніше. А в полковничі побори воєводам не втручатися. Хто ж учинить якесь насильство, то тих карати; які ратні люди великого господаря будуть у тих государських черкаських містах, то тим государевим ратним людям не ставити на дворах реєстрових козаків, а ставити тим государевим ратним людям у всяких жителів, опріч реєстрових козаків. Також не брати у реєстрових козаків і підвод під посланців чи гінців, а брати те у міських та сільських жителів. Реєстровим козакам тримати вино, пиво, мед, а продавати вино можна бочками на оренду і куди хто захоче, а пиво й мед продавати вільно гарцем<sup>1027</sup>. А хто продаватиме вино в кварти, то тих карати.

І гетьман, і все Запорозьке військо, і чернь, вислухавши на раді цю статтю, постановили бути цій статті так, як написано.

## ШОСТА

*Щоб черкасцям не бути в залогах у Білій Росії*<sup>1028</sup>.

У городах, містах і містечках у Білій Росії нині й надалі не бути черкаським залогами, щоб не чинилося тим самим сварок поміж великоруських та білоруських ратних людей.

Гетьман, і все Запорозьке військо, і чернь постановили віднині не бути черкаським залогами у Білій Росії. Полковникам, сотникам і козакам у Білій Росії не називатися запорозькими козаками, а поки що належати до Ніжинського, Чернігівського і Київського полків. А хто називатиметься Запорозьким військом Білоруським, Старобихівським та Чаусовським, то тих висилати з їхніми пожитками в государеві черкаські міста. А хто не захоче йти в черкаські городи, то жити тим у тих місцях, але запорозькими козаками не називатися. А коли б хто почав називатися запорозькими козаками і піде до польського короля, то тих ловити й карати на горло.

## СЬОМА

*Про вибрання гетьмана й полковників.*

Коли гетьман буде встановлений на гетьманування за указом його царської величності і за вибранням усього війська, а тоді вчинить якийсь переступ, то війську без указу його царської величності самим гетьмана не змінювати. Захоче новопостановлений гетьман учинити якийсь переступ, опріч зради, то великий государ, його царська величність, звелить дійти права в тому всім війську, а після того звелить учинити указ, як здавна повелося у війську. А самим самовільно, без указу його царської величності гетьмана не міняти, також і гетьман не може без ради й поради усієї черні вибирати когось у полковники й інші керівні люди, і щоб вибирали у військо полковників на раді, кого вподобають поміж себе зі своїх полків, а з інших полків у полковники не вибирати. Так само гетьман не повинен відставляти тих полковників без ради.

## ВОСЬМА

*Про чужовірців, щоб не було у військовому начальстві неправославних*<sup>1029</sup>.

У Запорозькому війську надалі не можна бути в начальниках людям деяких інших вір, крім православних християн, аби не було від того ніяких сварок і оман. Не можуть бути в керівних людях і новохрещені іноземці, тому що від новохрещених іноземців почина-

<sup>1027</sup> Гарц, гарнецъ — одиниця міри на горілку, мед, пиво: 4 кварти (3,768 л).

<sup>1028</sup> Постійний пункт незгод. Царський уряд вважав білоруські землі своїми, бо відібрав їх від Литви. Козаки вважали їх своїми, бо воювали за них. У згаданий час козацьким військом у Білорусії командували І. Нечай та С. Виговський. Їх завойював був пізніше князь І. Лобанов-Ростовський і відіслав обох до Москви.

<sup>1029</sup> Мається на увазі Ю. Немирич, який був протестантом. Царський уряд вважав його одним із головних винуватців повстання Виговського. Немирич присяги цареві не складав.

ється у війську великий розрух та чвари і їм, козакам Запорозького війська, чиняться налоги й ущемлення. А кого оберуть з нових полковників, то тих новопостановлених полковників привести до присяги на вірне підданство і на вічну службу.

І гетьман, і полковники, і вся старшина, і чернь, вислухавши на раді цю статтю, постановили бути їй так, як вона написана.

## ДЕВ'ЯТА

*Про зрадників Виговських.*

Щоб жінку й дітей зрадника Івашка Виговського гетьман та військо віддали за його зраду царській величності; також і брата його Данила, й інших Виговських, які є лише в Запорозькому війську. А надалі не бути Виговським не лише при гетьмані і в урядниках, але й у Запорозькому війську.

І гетьман, і полковники, і вся старшина, й чернь, вислухавши на раді цю статтю, постановили віддати невзабарі його царській величності жінку й дітей Івашкових, а також його брата Данила <sup>1030</sup>.

<sup>1030</sup> Разом з Трубецьким поїхала в Москву і рідня Виговського: Данило, Василь, Юрій, Ілля. Данила забито в дорозі. Самійла пізніше взяли в Бихові (див. приміт. 1028). Всіх їх заслано в Сибір. Дружина Виговського врятувалася (див. приміт. 962).

<sup>1031</sup> Гуляницький Григорій (див. приміт. 968).

<sup>1032</sup> Богданович-Зарудний Самійло — генеральний суддя ще з часів Хмельницького (див. приміт. 680). Перейшов на бік Ю. Хмельницького. Дальша його доля невідома.

<sup>1033</sup> Жданович Антон (див. приміт. 681). Після падіння Виговського його доля невідома.

<sup>1034</sup> Гапонович Герман — генеральний військовий суддя за Виговського.

<sup>1035</sup> Лобода Федір — спершу переяславський полковник, потім генеральний військовий суддя за Хмельницького та Виговського. Був полонений росіянами в 1659 р.

<sup>1036</sup> Силич Оникій (див. приміт. 1005).

## ДЕСЯТА

*Про інших зрадників його царської величності.*

Тих, що були у змові зі зрадником Івашком Виговським, — Гришко Гуленецький <sup>1031</sup>, Самошка Богданов <sup>1032</sup>, Антошка Жданов <sup>1033</sup>, Герман <sup>1034</sup> і Лобода <sup>1035</sup>, — то тим навіки, на все життя не бути у військовій і таємній раді і ні в якому уряді. А коли хто вчинить супротивне до цієї статті: прикличе їх у раду і покладе на них якийсь уряд, то ті каратимуться смертю.

І гетьман, і полковники, і вся старшина, і чернь, вислухавши на раді цю статтю, постановили бути цій статті так, як написано.

## ОДИНАДЦЯТА

*Про те, хто з керівних має бути при гетьмані.*

При гетьмані має бути збіроч Дніпра по судді, по осавулу і по писарю.

І гетьман, і полковники, і вся старшина, і чернь, вислухавши на раді цю статтю, постановили їй бути так, як написано.

## ДВНАДЦЯТА

*Про тих, хто заслужить смертну кару.  
Без указу його царської величності їх не каратимуть.*

Щодо наказного гетьмана Івана Безпалого і керівних людей його полку полковників — переяславського Тимофія Цецюри, нижинського Василя Золотаренка, чернігівського Аникія Силина <sup>1036</sup>, і керівних людей їхніх полків. Коли хто буде з тих людей винуватий у якихось справах так, що його треба буде скарати смертю, то їх гетьманові й керівним людям не карати без указу великого государя, його царської величності, доти, доки його царська величність укаже прислати когось до того суду на справлення, а до того щоб їм не було даремного гоніння й ущемлення, тому що вони служили його царській величності. Також і всіх полковників та інших керівних людей пообіруч Дніпра гетьман не може карати на горло без висланого на суд посланця його царської величності. А ця стаття постановлена через те, що зрадик Іван Виговський даремно карав смертю численних полковників, керівних людей та козаків, які вірно служили його царській величності.

І гетьман, і полковники, і вся старшина, і чернь, вислухавши на раді цю статтю, постановили бути цій статті так, як написано.

## ТРИНАДЦЯТА

*Про невольників.*

Щоб полонені обох боків були вільні. Хто де захоче бути, то тих не неволити на обидва боки.

І гетьман, і полковники, і вся старшина, і чернь, вислухавши цю статтю, постановили бути цій статті так, як написано.

## ЧОТИРНАДЦЯТА

*Про забрані прапори й гармати.*

Щоб без найменшої затримки були віддані в Київ узяті під Конотопом прапори, гармати й велика верхова гармата.

І гетьман, і полковники, і вся старшина, і чернь, вислухавши цю статтю, постановили бути цій статті так, як написано<sup>1037</sup>.

<sup>1037</sup> Акти: «І гетьман, і полковники сказали, що зрадник Івашко Виговський прапори, барабани й полкові гармати послав польському королю, а верхову гармату віддадуть вони в Київ незабаром».

## П'ЯТНАДЦЯТА

*Про Старий Бихів.*

Гетьманові звеліти очистити для великого государя місто Старий Бихів і звеліти вивести з того міста черкас та служивих людей інших чинів, тому що місто віддаден належало польському королеві, а не черкасам. Бо в нинішні проминулі часи чинилися від зрадників, від Самошки Виговського та від Івашки Нечая<sup>1038</sup>, і від їхніх радників всілякі злі розрухи, й бунти, і велике кровопролиття ратним людям великого государя. Багатьох вони, взявши під присягою чи таємно, били до смерті, отож надалі тим зрадникам годі бути в Бихові керівними людьми і годі від них бути такому злу. А в Бихові, окрім государевих людей московського народу, нікому більше бути не можна через те, що будуть усілякі сварки, адже ляхи живуть близько — вони безперервно колотили та й надалі почнуть колотити. А можна тим людям бути в Ніжинському чи Чернігівському полку чи де хто захотів би.

<sup>1038</sup> Див. приміт. 1028.

І гетьман, і полковники, і вся старшина, і чернь, вислухавши на раді указ великого государя, сказали, що вони пошлють у Бихів до Івана Нечая лист, аби той очистив місто Бихів великому господареві<sup>1039</sup>, його царській пресвітлій величності, а козаків, які звалися запорозькими козаками, вислав у Ніжинський та Чернігівський полки. Але щоб його царська величність звелів ударувати і за їхнім проханням відпустити його провини. А коли він не учинить того за їхнім листом, то вони за указом його царської величності підуть на нього війною.

<sup>1039</sup> Акти: «государю».

## ШІСТНАДЦЯТА

*Про збіглих людей із міст як з боярських, так і християнських у черкаські міста*<sup>1040</sup>.

<sup>1040</sup> Цієї статті добивалися російські дворяни. Виговський, між іншим, домовлявся з царським урядом, щоб видавалися навзаєм і українські втікачі.

<sup>1041</sup> Тобто 1654, 1655 і 1656 рр.

У минулі 7162-й, 7163-й і 7164 роки<sup>1041</sup> і після них численні люди й селяни дворян та боярських дітей розбіглися з Брянського, Карачевського, Рильського та Путивльського уїздів у черкаські міста: в Новгородок Сіверський, в Почеп і Стародуб. Вони, приходячи з тих міст до своїх поміщиків та вотчинників, чинять нестерпні всілякі злості й розори. То щоб гетьман і Запорозьке військо звеліли, розшукавши їх, віддати тих злодіїв та втікачів їхнім поміщикам та вотчинникам і надалі учинити міцний заказ, щоб у черкаських містах нікого не приймали з тих боярських людей та селян, які й надалі втікатимуть у черкаські міста, щоб не було ніяких розрухів у тих порубіжних містах, а служивим людям щоб не було ніякого розору. А про кого із тих збіглих, про чиїх людей чи селян, почнуть писати воеводи з міст, то тих віддавати назад. А коли хто приймати-

ме тих збіглих людей і селян, то тих карати на смерть. Також буде: хто з Запорозького війська учинив над ким смертне вбивство, чи якийсь розрух у людях, чи якесь інше зло та втече в государеві околичні міста, а гетьман і полковники почнуть про них писати до воевод околичних міст великого государя, то тих утікачів розшукувати після того і віддавати в Запорозьке військо.

І гетьман, і полковники, і вся старшина, і чернь, вислухавши на раді цю статтю, постановили бути цій статті так, як вона написана.

#### СІМНАДЦЯТА

##### *Про підводи й харч посланцям.*

Щоб в усіх містах брати з вїтїв, бурмістрів та міщан харч і підводи для тих людей, які будуть послані від великого государя до гетьмана Запорозького війська і його, царської величності, бояр, воевод та наказних людей, чи послів і посланців в інші держави, чи в які городи й міста Малої Росії для якихось государських справ з грамотами. Також стосується це й тих, які послані будуть з гетьманськими листами до великого государя, а також з відповідями від його, царської величності, бояр, воевод і наказних людей, чи послї й посланці з грамотами від навколишніх государів, чи хто з грецьких властей<sup>1042</sup> піде до великого государя для милостини чи якихось інших государських справ, і коли ті люди підуть від нього, великого государя, назад, віддавати кожному з них за достойністю. І силою у них не брати харчу й підвід іншим людям, які підуть до його царської величності московських і Малої Росії міст, окрім вищеописаних справ. А вслякі угіддя, якими вони володіли за королівськими правами досі, хай належать їм по-колишньому.

І великий государ ударував, указав бути так за їхнім чолобиттям.

#### ВІСІМНАДЦЯТА

##### *Про тих, які не вчинять присяги його царській величності.*

А коли хто із старших чи будь-якого іншого чину, чи з козаків і міщан у Запорозькому, війську не вчинить присяги по святій непорочній євангельській заповіді його царській величності і буде розкрито це достеменно, то таких людей за військовим правом карати смертю.

#### ДЕВ'ЯТНАДЦЯТА

##### *Про тих, хто захоче порушувати ці статті.*

А коли хто ці статті, постановлені військом, порушить і не виконуватиме, то керівна людина, чи козак, чи міщанин, усі вони будуть карані на горло.

І гетьман, і полковники, і вся старшина, і чернь, вислухавши на раді цю статтю, постановили бути цій статті так, як написано.

#### ЗАПИС

*За цим записом учинили присягу по святій непорочній євангельській заповіді гетьман Георгій Хмельницький, і обозний, і судді, й осаули, і полковники, і вся старшина, і чернь.*

Я, гетьман Георгій Хмельницький, обіцяю перед святим Євангелієм те, на що в минулих літах посилали своїх посланців багато разів бити чолом до великого государя царя і великого князя Олексія

<sup>1042</sup> Мається на увазі духовенство.

Михайловича, самодержця всієї Великої, Малої та Білої Росії, мій батько гетьман Богдан Хмельницький і все Запорозьке військо. Йшлося тоді, щоб великий государ ударував, велів прийняти його, гетьмана, з усім Запорозьким військом, і всю Малу Росію, і всяких чинів людей з містами й землями своїми під свою високу государську руку у вічне підданство. І великий государ цар та великий князь Олексій Михайлович, самодержець усієї Великої, Малої та Білої Росії, його царська пресвітла величність, ударував, зволив прийняти його, гетьмана, мого батька Богдана Хмельницького, і все Запорозьке військо з усією Малою Росією під свою государеву високу руку. А в минулому 7165 році<sup>1043</sup> божою волею мій батько, гетьман Богдан Хмельницький, помер, і після того за указом його царської величності і за військовим обранням постановлений був у Запорозькому війську гетьманом писар Іван Виговський; і нині він, Іван, військом же Запорозьким відставлений від гетьманства за своє кривоприсяжництво. І за указом великого государя та після обрання всього Запорозького війська постановлений нині гетьманом на раді Запорозького війська я, Георгій Хмельницький. І мені, гетьманові Георгію, з полковниками, сотниками і зі всякими чиновними людьми та всяких чинів людьми усього Запорозького війська бути невідступно навіки під царської величності високою рукою і служити вірно йому, великому государеві, і государевому його синові, нашому государю, добровірному царевичу Олексію Олексійовичу, всієї Великої, Малої та Білої Росії, і їхнім наслідникам та стояти на всякого його, государевого, ворога за його господарським повелінням без усякої зради; а до польського, турецького, кримського та інших государів не приставати. І на тому всьому я, гетьман Георгій, і всякого чину люди Запорозького війська обіцяємося нині перед святим Христовим Євангелієм при його, царської величності, боярах, при ближньому бояринові і казанському намісникові князі Олексію Микитовичу Трубецькому, при білозерському боярині й наміснику Василю Борисовичу Шереметові, при окольничому й білогородському наміснику князі Григорію Григоровичу Ромодановському, при дяках, думному Іларіону Лопухіну і при Федору Грибоїдові, яких нині прислав для того його царська величність.

І на правдешнє запевнення обіцяюся у тому всьому своєму государеві царю і великому князю Олексію Михайловичу, самодержцю всієї Великої, Малої та Білої Росії, і його добровірній цариці, государині нашій, і великій княгині Марії Іллівні, і добровірному государеві царевичу й великому князю Олексію Олексійовичу, всієї Великої, Малої та Білої Росії, і їхнім государським наслідникам за непорочною заповіддю господа бога і спаса нашого Ісуса Христа, як указано в святому Євангелії, що їй-їй служити мені на тому, як і всьому Запорозькому війську, людям усяких чинів, йому, великому государю царю й великому князю Олексію Михайловичу, самодержцю всієї Великої, Малої та Білої Росії, і його добровірній цариці, государині нашій великій княгині Марії Іллівні, і добровірному государю царевичу і великому князю Олексію Олексійовичу, всієї Великої, Малої та Білої Росії, і їхнім государським наслідникам на Московську й Володимирську держави і на всі великі держави Російського царства, й на Велике Князівство Литовське, і князівства Київське та Чернігівське, і на всю Малу та Білу Росію, і не хотіти іншого государя з інших держав, Польської й Німецької, королів і королевичів, царів і царевичів різних земель з руських та іноземних родів, і не шукати ніякими мірами і ніякою хитрістю шляху піти під держави, на яких вони, государі, сидять. А де побачу чи почую якихось ворогів, польських, турецьких чи кримських, або якихось інших держав спілку, злий замисел чи зраду його царської величності у його підданих, чи якийсь умисел на государя свого царя і великого князя Олексія Михайловича, самодержця всієї Великої, Малої та Білої Росії, і на сина його государевого добровірного государя царевича і вели-

<sup>1043</sup> Тобто в 1657 р.

кого князя Олексія Олексійовича, всієї Великої, Малої та Білої Росії, і на його, царської величності, наслідників, і на всі великі держави, на Велику, Малу та Білу Росію, і на Велике Князівство Литовське, то мені, гетьманові Георгію, якнайшвидше звістити про те своєму государеві царю і великому князю Олексію Михайловичу, самодержцю всієї Великої, Малої та Білої Росії, а самому стояти за свого государя і за його держави, і давати по змозі якнайкращу допомогу, й битися, не берігши своєї голови, а зрадника зловити й прислати до його царської величності. А де звелить мені його царська величність бути на своїй, великого государя, службі з Запорозьким військом і ратними людьми, і зі своїми, його царської величності, московськими ратними людьми, і хто буде боярами й воеводами над військами його царської величності, то мені, бувши на государевій службі, радитися з тими боярами й воеводами, а також мати раду і спільно діяти ратним людям Запорозького війська з ратними людьми його царської величності і битися заодно з його, царевими, недругами. А піддані його царської величності, ратні люди Запорозького війська, які будуть зі мною і яких я утверджуватиму, хай тримають раду і мають дружбу з ратними людьми його царської величності і б'ються заодно з ворогами його царської величності, не хоронячи свого життя, і хай їхня обцянка й клятва буде в усіх неситно постійна. А з полків його царської величності мені до ворога не відходити і не чинити ніякими мірами зради.

А коли мені лучиться бути з підданими його царської величності, з московськими ратними людьми та іншими, які є піддані його царської величності в місті, то мені того міста ворогові не здавати, і не підводити ворога через кого іншого до міста на слабке й незахищене місце, і зла ніякого не чинити, і ні в яку іншу державу, зрадячи, не від'їжджати, а бувши в полках, воевод не покидати і з його государевими ворогами та зрадниками не погоджуватися; також ні в чому не зраджувати ні в яких справах і ніяким лукавством мені, своєму государю царю і великому князю Олексію Михайловичу, самодержцю всієї Великої, Малої та Білої Росії, і синові його государевому государю царевичу і великому князю Олексію Олексійовичу, і їхнім государським наслідникам. А хто не стане служити й прямити государю царю і великому князю Олексію Михайловичу, самодержцю всієї Великої та Білої Росії, і сину його государевому государю царевичу і великому князю Олексію Олексійовичу, і їхнім государським наслідникам чи хто почне погоджуватися з їхніми государськими ворогами, то мені битися до смерті з тими людьми за них, своїх государів, і за їхню державу. А мені самому, гетьманові, за мою обітницею, обцяюся перед цією святою Євангелією, не приставати ні до якої зради, ні до якого злодійства і ні до яких оманок. А що був я відлучений зрадою кривоприсяжця Івашки Виговського від великого государя царя і великого князя Олексія Михайловича, самодержця всієї Великої, Малої та Білої Росії, від його царської пресвітлої величності, то надалі мені не приставати до того зрадника і кривоприсяжця Івашка Виговського та його радників, таких же зрадників і кривоприсяжців, і не омануватися ні на які їхні, злочинців, приваби; а статті, які були дані раніше колишньому гетьманові, батьку моему Богданові Хмельницькому, і які нині знову були постановлені й закріплені на раді, додержувати мені навечно. І за цією обітницею бути мені в государя свого царя і великого князя Олексія Михайловича, самодержця всієї Великої, Малої та Білої Росії, і в його государського сина у великого государя, добровірного царевича і великого князя Олексія Олексійовича, всієї Великої, Малої та Білої Росії, і в їхніх государських наслідників у підданстві навки й невідступно, і в усьому мені служити та прямити й хотіти добра насправді, без жодного лукавства своєму государю царю і великому князю Олексію Михайловичу, самодержцю всієї Великої, Малої та Білої Росії, і сину його государському, великому государю,



благовірному царевичу і великому князю Олексію Олексійовичу, всієї Великої, Малої та Білої Росії, і їхнім государським наслідникам так, як оце обіцяюся.

Після цих церемоній і гулянь у Переяславлі частина старшини й козацької черні була розпущена по домівках, а інша, більша частина, від'їхала з гетьманом Хмельниченком до Чигрина і там при бенкетуванні, як перед гетьманом, так і поміж себе, генеральний обозний, судді, осавули, писар та інша старшина немало буркотіли й невдоволилися на ті, дані Хмельниченкові в Переяславлі, статті, бо побачили в них дещо новододане, якого не було в старих статтях Хмельницького. Особливо невдоволилися полковники Богун, Ханенко, Гоголь та інші, які не були при постановленні в Переяславлі Хмельниченка гетьманом, але лишалися з військами на кордоні проти поляків. Вони, прибувши в Чигрин, були вельми незадоволені з тих даних Хмельниченкові статей і кріпко нарікали за несправність на старшину, що була в Переяславлі при Хмельниченкові.



Озброєння крилатого гусара (18).

## РОЗДІЛ VIII

*Про ущемлення пруссів від шведів; про непослух польського війська, бо йому не оплачено його заслуги; про вичерпання коронного скарбу; про малу надію в поляків помиритися зі шведом; про несамовитість їхніх, поляків, союзників; про виправу від поляків послом до цесаря Ольшевського; про неприязну його відправу назад від цесаря; про схильність поляків до миру з ким тільки можна; про прохання Виговським польського війська, щоб відібрати Україну, і про схильність поляків до того прохання; про їхній намір миритися зі шведом; про шведські невдачі, а польське щастя в Данії; про хвороби, що примножилися там у польському війську; про прибуття у Данію Олендерського й Ангельського флотів примирити шведського й дунського королів; про грізне їхнє переконування і про схилення дунців до трактату; про шведські змагання з Польською державою; про польський сейм, що тривав, і про ухвалу на ньому поділити польські війська на три дивізії; про козаків із Хмельниченком; про мідну польську монету; про щастя дунчика і його помічників у Данії над шведом; про шведські квартири коло Копенгага, дунської столиці; про прибуття знову на допомогу дунчиків олендерів, про наближення до Пруссів коронного маршалка і про успіх над шведами під Грудзьодзем Гродзіцького; про війну Виговського під Конотопом із росіянами; про розгром шведського Дугласа поляками у Жмуді; про успіхи й неуспіхи шведів та дунчиків у Фіонії; про виправку цесарських військ під шведський Щетін; про маршалкову раду, як зачинати війну зі шведами у Пруссак; про вибиття шведів із Грудзьодзі і про міцну облогу шведів у Малборку; про признання Оливи місцем до чинення трактатів; про гнів польського війська у Львові щодо невизнання своїх заслуг і про гетьманське їм у тому погамування; про козацький заколот проти Виговського; про гетьманство Хмельниченка і втечу Виговського до Бара; про Хмельниченкову начебто відозву до короля і про перебування у Хмельниченка від короля волинського каштеляна; про повернення з Данії Чернецького на зимівлю до Польщі; про зраду начебто Хмельниченка полякам і про його тодішній воєнний чин на поляків із росіянами; про страх начебто від того в Польщі.*

При такому, як було описано, становищі й завірюхах у Польщі й Україні шведи в той-таки власне час (як свідчить Твардовський) ущемлювали і чинили недобробит пруссам, бо вони, ще не послаблюючись у своїй силі та намірах, гвалтовно увійшли до Пруссів і кріпко їх утискували, прагнучи відторгнути від Корони

<sup>1044</sup> Це сталося на початку року в Любліні.

<sup>1045</sup> На наступному сеймі було признано 600 тисяч золотих податку.

<sup>1046</sup> Цісар коронувався 18 липня.

<sup>1047</sup> Цісар сказав російським послам, що йому приємно було б бачити великого російського князя на польському троні, але з волі поляків. Коли б поляки того не захотіли, цісар визнав би великому князю титул Литовського князівства.

<sup>1048</sup> *Ольшевський Анджей* — краківський канонік, прибув до Відня у липні.

<sup>1049</sup> Трохи неточно. Ольшевський вимагав, крім першої, поданої тут, вимоги, ще вивести залозу із Кракова, вивести допоміжне військо з Польщі, винагородити шкоди, які вчинили австрійські жовніри. Скаржився на генерала Суса (Зуза), що повільно здобував Торунь.

<sup>1050</sup> Власне, Ольшевського посилали для того, щоб цісар не перешкоджав полякам миритися зі шведами.

<sup>1051</sup> Тут плутанина. Виговський втратив Україну в вересні, коли сейм було вже розпущено. На сеймі 1659 р. приймали послів Виговського, апробовуючи Гадяцький пакт. Тоді поляки й думати не могли, що Виговський впаде.

<sup>1052</sup> Виговському було послано розпорядження вдарити на російське порубіжжя.

<sup>1053</sup> Сеннерборг на о. Альс.

<sup>1054</sup> Острів Самсе.

Польської і підкорити собі. Польські платні війська, не маючи від короля заслуженої собі плати, ніби сконфедеровані <sup>1044</sup>, не захотіли йти обороняти від шведа Пруси. Вже було цілком неможливо накладати нові податки й побори на зовсім оголений посполитий люд, щоб зібрати скарби на те військо; король наказав зібрати під суворою езекуцією лише те, що доводилося віддати й виконати з недоданих минулих податків <sup>1045</sup>. А щодо примирення зі шведом поляки мали тоді малу надію, оскільки навколишні монархи й союзники їхні чинили з ними облудно — кожен із них щиро слугував лише своїм власним гараздам. Адже й новий тоді цісар <sup>1046</sup>, цісарський син і венгерський король, постановляючи свою лігу з російським монархом, не питаючи поляків, бажав через свого посла йому, російському государеві, бути литовським князем <sup>1047</sup>. Брандербуржець намагався відняти від шведа свого Щетіна, але дунчик на те не згоджувався, доки не визволить від шведа з його та інших допомогою своєї держави; а полякам у той час, як пише Твардовський, було душно. Тим часом поляки виправили в посольстві до цісаря Ольшевського <sup>1048</sup> з таким побажанням, щоб той не чинив перепони трактатам про мир, які мали бути постановлені між поляками і шведами в Торуні, і коли б швед мав погодитися в усьому з поляками, то щоб цісар тому не перечив; також щоб він, цісар, через злидні й неможність поляків виділив для свого війська, даного полякам у допомогу, платню для їхнього, цісарців, подальшого задоволення <sup>1049</sup>. Цісар був тим вельми уражений і відправив Ольшевського назад з таким нагадом і доганою, щоб поляки не зашкодили собі надалі своїми вигадками, але пеклися про його цісарську приязнь і обходилися з ним згідно своєї першої з ними угоди. Після повернення Ольшевського поляки вирішили за краще помиритися і згодитися з будь-яким, хто був би схильний до трактатів. Але оскільки вони мали сумнів, що погодяться з російським монархом, позираючи на опанований ним столичний Вілень з усією Литвою, стали схильнішими до миру зі шведом <sup>1050</sup>. З козацького й ординського боку Виговський, втративши через вищеописані події гетьманство й Україну і прагнучи знову її досягти, просив на сеймі військових собі посилок <sup>1051</sup> і хотів бачити на Україні й самого короля. На тому сеймі Виговському вчинено декларацію, що йому будуть дані коронні війська, аби відібрати від Московської держави до Корони Польської Україну <sup>1052</sup>, а зі шведами вони почнуть трактувати про мир.

У Данії шведський адмірал Врангель, нічого не досягнувши під містом Ансельмом, повернув свій морський флот під інше місто, Сандебург <sup>1053</sup>, але й там, стративши свій штурм, із соромом відступив, тим більше, що прибув туди для відсічі з польськими хоругвами руський воевода Чернецький. Поляки, начебто прагнучи захопити шведські кораблі, кинулися були плавцем у море і цим так перестрашили шведів, що ті змушені були безтямю звідти втекти, а сам адмірал, будши на землі, заледве був порятований своїми солдатами від тодішньої біди. Тоді ж поляки, добувши від шведів, окрім інших суден, дванадцять барок, сіли в них із ним, Чернецьким, перепливли зараз же через тамтешню морську затоку, а добравшись інсули, що зветься Самсої <sup>1054</sup>, опанували її, вирубавши шведів, що там були, і полонивши осібно їх понад сотню з вісьмома гарматами; забрали вони до того ж і три шведські кораблі, що стояли біля тамтешнього берега. Але оскільки поляки звикли більше до польових, а не до водних воєн, то через те в поморській голодній і мокрій за кліматом Дунській державі почалися в польському війську хвороби, спершу поміж челяді, потім і поміж самого товариства. Однак поляки не послабшали від того й дочекалися там помічного собі й дунчикові Олендерського флоту, а тільки-но він прибув туди, в Данію, то зразу ж услід за ним прибув і Ангельський флот, приязний шведові. Він з'явився під міцним дунським містом Зундом, але не як ворог, а щоб погодитися з Олендерським флотом і привести обох королів, шведського і дунського, до згоди й миру і заспокоїти від війни

<sup>1055</sup> Йдеться про Гаазьку угоду (див. приміт. 892).

<sup>1056</sup> Інші дані: не хотіли миритися ні один, ні другий.

<sup>1057</sup> Інші дані: 12 тижнів.

<sup>1058</sup> Див. приміт. 970.

<sup>1059</sup> Див. приміт. 966.

<sup>1060</sup> Коронним гетьманом був С. Потоцький, перебував із військом коло Глинян.

<sup>1061</sup> Острів Фюн.

<sup>1062</sup> Мабуть, у Зондській затоці.

<sup>1063</sup> Англійський флот повернув до Лондона. Син короля — це Карл II, син того Карла I, що йому відрубали голову в час революції Кромвеля. Карл II повернувся із Франції, де був у вигнанні, і почав воювати за свій трон.

<sup>1064</sup> Вандали — східногерманське плем'я I тис. н. е. Величко, як видно, приписує шведам походження від них. Предками ж шведів були північногерманські племена свеони, герули та ін.

<sup>1065</sup> Юрія Любомирського.

<sup>1066</sup> Царський уряд таки намагався розірвати цей союз (див. приміт. 769). Крім того, було організовано напад на Крим запорожців, після чого хан залишив Виговського.

Балтицьке море <sup>1055</sup>. Для цього обидва флоти послали до обох тих монархів своїх делегатів, щоб погодитися і припинити задля загального добра розбої на Балтицькому морі. Обидва названі флоти згодилися і здекларували, що стоятимуть і допомагатимуть тому, хто буде схильніший до трактатів та миру. Дунчик, відібравши таку пропозицію від олендерських і ангельських делегатів, либонь, мав від шведа великі кривди і шкоди своїй державі, однак, озираючись на пропозицію тих делегатів і на своїх союзників, змушений був згодитися на трактат зі Шведом <sup>1056</sup>. Швед же при такій надії миру з дунцями докінчив у Польщі та Віслі міст і, обклавши Тчов, Староград і Свіце, польські чи пруські міста, своїм військом, чинив над ними воєнний промисел. А в Польщі тим часом сейм, що тоді відправлявся, протягся аж на десять тижнів <sup>1057</sup>. На закінчення його було постановлено роз'єднатися польським військам на три дивізії: Литва, обходячи від Дніпра свою державу, мала йти в Російську державу з козаками, які на Гадяцьких пактах, вже стверджених присягою королівської особи (як про те казав вище), були доста задоволені й повинні були виявитися явними ворогами (як пише Твардовський на 268 листі) Російській державі. Але Твардовський збрехав тут у тій мірі, що хоч Гадяцькі пакти й були тоді стверджені присягою короля Яна-Казимира, однак козакам не були відомі <sup>1058</sup>, бо гетьмана Виговського, як про це вже було попередю висловлено, розгромив під Хмельником Сомко <sup>1059</sup>, і всі козаки з новим своїм гетьманом Юрасем Хмельниченком стали триматися тоді боку Російського царства. Друга частина польського війська з коронним гетьманом <sup>1060</sup>, який дивився на Україну через перспективу свого розуму, мала лишатися в Польщі. Третій частині польського війська з коронним маршалком призначено йти або для бою, або для постановлення зі Шведом миру в Пруссі. А через те, що польські золоті та срібні монети й кружці вийшли, то ухвалено було до певного часу робити й видати з Любліна війську в додаток мідну польську монету. При таких сеймових ухвалах у Польщі польське військо в Данії мало щастя зі шведом. Коли поляки з цісарським і брандербурзьким військом осадили на чолі з Монтекукулі шведів у Фрідрізоді, то шведи, випавши з Фрідрізода, дали сильний бій польським, цісарським і брандербурзьким військам, що прийшли на допомогу дунчиків. Однак не могли перед ними встояти і тому (маючи ще й до того страх, щоб не приспів туди на них Олендерський флот) умкнули з ганьбою, забравши зі своїх шанців менші гармати, від Фрідрізода до прилеглої близько до тих місць Фіонії <sup>1061</sup>, покинули вони в своїх шанцях гармати і залишили там інші обозові речі.

А з другого боку дунчик збив з олендерською допомогою поміж Зонтом <sup>1062</sup> вісім великих шведських кораблів, тим паче, що приязливий шведові на той час Ангельський флот був при королівському синові в Лондині <sup>1063</sup>, щоб не мати до свого моря протектора, був відізваний назад у свої країни. Тоді швед позбувся не лише ангельської, але й французької ліги і мусив надіятися на своїх, а не чужих, і від них зібрати війська вандалів <sup>1064</sup>. Через що виправив до них швидку пошту, а сам зі своїми військами розклався по кватирях коло Копенгага, в якому перебував сам дунський король. Згодом прибув дунчиків другий новий посил олендерського війська, а згадана дивізія коронного маршалка <sup>1065</sup> тягнула з поспіхом і налегці до Пруссів, що були дуже утиснені шведами. А як тільки вона наблизилася, випав із Торуня Гродзіцький і побив зо двісті шведів, які переправлялися під Грудзьодзем через Віслу, взявши п'ятдесят возів, — всього шведів було там п'ятсот кіннотників. Він і раніше підбігав своїми чатами під шведів і відверто чи таємно шкодив та уривав їх. При такому становищі дійшла ще полякам приємна звістка і з України (як твердить Твардовський на 269 листі), що московський государ, начебто повідомившись про Гадяцькі пакти і союз Виговського з поляками та ордою, виправив своє військо з князями Трубецьким та Ромодановським розірвати лігу Виговського з ордою <sup>1066</sup>, але Виговський з коронним обозним і з татарами

Замок у Грудзьодзі (29).



<sup>1067</sup> 30 тисяч.

<sup>1068</sup> Скарби і полонених дістав хан, трофеї відіслано в Польщу (див. приміт. 1037).

<sup>1069</sup> Виговський дійшов-таки до Путивля, а звідтіля повернув назад.

<sup>1070</sup> Коморовський, Полюбінський і Сапіга. Тоді впало 5 тисяч шведської піхоти.

<sup>1071</sup> Тепер Фредерісія.

<sup>1072</sup> У Малому Бельті.

<sup>1073</sup> Прізвище не проставлене. В Твардовського також, очевидно, Величко, лишаючи прогалину, хотів заповнити її з іншого джерела, але не зробив цього. Ми не мали такої можливості також.

<sup>1074</sup> Це не так (див. приміт. 836).

виступив проти російських військ, спершу погромив їх під Конотопом, убивши їх там десять тисяч <sup>1067</sup>, а потім біля Путивля при Пожарському й, добивши начебто їх, послав найвиборніших росіян до польського короля в неволю <sup>1068</sup>. І тут Твардовський також розминувся з правдою, бо було то не так, як він написав, а так, як було раніше описано в цій книзі, бо Виговський, либонь, погромив росіян під Конотопом, однак більше нічого не міг їм учинити, давали бо міцну відсіч, і повернув назад з усім своїм військом та ординцями, ще не доходячи Путивля <sup>1069</sup>.

Зі Жмуді вирушив був за вказівкою шведського короля до Інфлянт його генерал Дуглас з Адеркасом, і його, напавши, розгромили були до ноги Коморовський зі Шварцохом і полком гетьмана литовського Гонсевського <sup>1070</sup>, який ще лишався в московській неволі, а сорок шведських невольників відіслав до свого короля. Виступаючи зі згаданого Фрідрізода <sup>1071</sup> до Фінії, швед познімав свої залоги і з інших дунських фортець, що були біля Фрідрізода. Поляки пішли за ними вслід і одні на барках, інші пустившись плавцем, досягли Міттелфара й Голдінського каналу <sup>1072</sup>, де на них міцно вдарили з великих корабельних гармат. Тут був забитий дунський лейтенант на адміральському кораблі, і на тому ж кораблі був поранений відломаною гарматним ядром з корабля шкабуртиною цісарський фельдмаршал Монтекукулі. Поляки тоді з цісарцями й дунчиками відняли від шведів кріпко боронений берег і взяли собі двос ворожих шведських шанців, однак, не досягши своєї цілі, уступили назад з берега для віднайдення собі живності. Швед, звідомившись про це від «язиків», ударив там на їхні кватирі і повіднімав польські барки й пороми, а осібно взяв тоді ж на морі п'ять дунських кораблів із адміралом [...] <sup>1073</sup>. Від таких дій та нещасливих завірюх дунчик з цісарцями та поляками впав у розпуку й відчай, що не зможе досягти в той час своєї Фіонії, і, бачачи шведське щастя, змушений був повернути звідтіля назад і бути в значному ущемленні.

Новий християнський цісар, прагнучи порятувати з цього лиха від шведа дунчика, либонь, аж доти ховав при собі свої таємні думи і не порушував постановлених зі шведом Оснабрудських пактів <sup>1074</sup>. Однак, оголосивши вже тоді відверту проти шведів війну, виправив через Шльонськ при своїм генералі Зузі під шведський Щетін з гарматами значні свої римські й ледве не всього західного християнства війська. Тим часом коронний маршалок замешкався у Львові, бо польське військо доправлялося заслуженої собі плати через тодішні з ним трактати, а прибувши до своєї дивізії, що вже була близько Пруссів, радився з начальниками свого війська обблоковувати й добувати Малборк чи Елблїонг — прусські фортеці, що мали

<sup>1075</sup> 20 серпня. Місто взяли при допомозі австрійського війська.

<sup>1076</sup> Місто на південь від Малбурга.

<sup>1077</sup> Посередником і натхненником цього миру був французький посол Лямбре.

<sup>1078</sup> Маршалком конфедерації був М. Яскульський.

<sup>1079</sup> С. Потоцький.

<sup>1080</sup> Див. приміт. 961.

<sup>1081</sup> Див. приміт. 970.

<sup>1082</sup> Див. приміт. 970, 975.

<sup>1083</sup> Немирич загинув на північному Лівобережжі (див. приміт. 958), Верещаку та Сулиму було вбито на козацькій раді в Германівці (див. приміт. 970).

в собі шведів. Зійшлися на тому, що вирішили не скакати поміж ворогів і починати військовий чин, не залишаючи їх за собою. Отож маршалок прибув спочатку під Грудзьодзь і, взявши його штурмом <sup>1075</sup>, вирубав у ньому всіх шведів, що там були; замкнувся лишень у тамтешньому замку після спалення гранатою міста сам комендант. Поляки його там не здобували, а рушили разом із маршалком (на чолі цісарців був там Гейстер, а брандебуржців очолював Радивил) від Грудзьодзья під міцний і нездобутий прусський замок Малборк, поставлений стародавніми пруссами й хрестоносцями в неприступному природному місці, надійно обварований мурами й уміцнений численними гарматами,— його ніяк не можна було здобути, хіба що через тривалу облогу й примус. Прибувши, обвівши навколо міста шанці й осадивши їх піхотою, вони почали були спершу здобувати місто і густо сипати від себе вогнем. Шведів було там, здатних до бою і які кріпко боронили місто, три тисячі — їх зведено сюди з менших прусських фортець та залог.

Шведи й не мислили про мир, комісари тільки зносилися щодо місця чинення трактатів, і кожен з них у тому вигоджував найбільше собі: поляки хотіли, щоб це було в Торуні, а шведи бажали, щоб місце трактування миру було під Елблїонгом і Штумом <sup>1076</sup>. Нарешті прийшли до того, що обидва боки призначили місце до чинення трактатів у місті Оліві <sup>1077</sup>.

У Львові ще не затихли тоді жовнірські незгоди. Жовніри упоминалися в Річі Посполитої заслужених собі чотирьох мільйонів, з яких відлічували їм заледве десятку частину. Через це військо, розгнівавшись на комісарів, поборців, писарів та інших скарбових дозорців, не захотіло випустити їх зі Львова, доки не будуть оплачені їхні заслуги, і, позамикавши навіть брами, хотіли доконечне пограбувати Львів. Навіть директор тої ліги <sup>1078</sup> був здепресував, у надії, що вони спам'ятаються й уговкаються в такій завзятості, і лише старий та сивий їхній вождь, коронний гетьман <sup>1079</sup>, погамував їх у тому своїм поважним словом, застерігши їх, що вітчизна їхня, Корона Польська, напередодні загину, особливо з прусського і козацького боку. Гнівне жовнірство, вислухавши у Львові таку гетьманову мову й засторогу, зараз же відступилося від своєї завзятості, погамувалося в своєму гнівові і, схилившись по-колишньому під його, гетьманське, старожитне керівництво, пообіцялося йти на Україну в допомогу Виговському на присмирненя козацьких бунтів <sup>1080</sup>. Бо шведи тоді коїли у Пруссх шкідливе для Польщі діло і кріпко тиснули пруссів, а на Україні нині повстали й бунтуються проти Виговського козаки, не зрозумівши начебто гаразд Гадяцьких пактів (як пише Твардовський на 273 листі) <sup>1081</sup>, вже тоді, як казав вище, поприсяжених королівською особою; не збагнули титулу свого Руського князівства, що мало бути, а вселили поміж себе, що не всі мали користуватися шляхетським ім'ям та вольностями. І коли Виговський після щасливого виграшу над Москвою під Конотопом віддалився зі своїм військом усередину Російської держави (що не є правдою в Твардовського), тоді козаки, що були на Україні в своїх домівках, начебто вибрали й постановили в Браславлі нового собі гетьмана Юрася Хмельниченка <sup>1082</sup> і хотіли почати новий бунт проти Виговського й поляків попри ті Гадяцькі пакти.

Виговський, довідавшись про це і начебто залишивши далеко в Російській державі своє й татарське військо, сам з малою часткою його прибув на Україну присмирнити той козацький заколот. Але вже запізно, бо застав усіх відступниками від нього і прихильниками (над сподівання) Хмельниченка. А ті, що міцно трималися його, Виговського, боку й Гадяцьких пактів, як Немирич, Верещак, Сулима <sup>1083</sup> та інші (це вони присягнули недавно у Варшаві на тих Гадяцьких пактах і на мир з поляками, постановлений у них), всі були побиті й розсічені, як каже Твардовський. Але не так те все діялося, як він написав, а так, як було вже висловлено поперед у цій моїй книзі. Виговський, позбувшись свого щастя й не мігши

<sup>1084</sup> Не до Бара, а до Фастова, де стояв А. Потоцький. Власне, Бар ще підтримував Виговського. В грудні — січні здобував його Ханенко, але поніс великі втрати. Барська залога після того сама покинула фортецю.

<sup>1085</sup> Хоч Величко бере ці дані під сумнів, але Хмельниченко і справді при постановленні гетьманом прийняв умову Виговського піддатися королю (див. приміт. 970).

<sup>1086</sup> Беневського. Але Беневський почав зносини із Хмельниченко значно пізніше — в кінці грудня, коли той уже був гетьманом, — через своїх посланців Сеельського та сотника Василя. Посли повідомили про прихильність Юрія до короля. Величкова поправка тут цілком доречна. Між іншим, офіційний лист Хмельниченка був стриманий і мало прихильний до поляків.

<sup>1087</sup> Чернецький повернувся в Польщу в вересні 1659 р.

<sup>1088</sup> Маються на увазі Переяславські трактати.

<sup>1089</sup> Під кінець року і справді знаємо енергійну акцію московського та козацького війська проти міст, що тримали бік Виговського (Чигирин, Бар). Тоді ж, у кінці листопада, були бої під Хмельником (див. приміт. 966). Після того козацькі ватаги ходили на Волинь, Покуття, Поділля. Тут ідеться про похід кальницького полковника І. Вертелицького.

<sup>1090</sup> На Виговського (див. приміт. 966). Виговський справді відійшов після того на Дубно.

<sup>1091</sup> Таки Москва (див. приміт. 966).

начебто погасити того козацького вогню, поклав булаву, а сам, як ошпарений начебто, лише з тисячею своїх людей умкнув з тої пожежі до Бара <sup>1084</sup>, а звідтіля просив собі рятунку й допомоги від короля й Річі Посполитої. А Хмельниченко, лишившись цілковито гетьманом і маючи до себе козацьку приязнь, відізвався начебто до польського короля, хочучи лишатися під його рукою і готовим бути за всяким його наказом на послух <sup>1085</sup>. Однак бажав він лишитися цілком при давнішніх правах і уставах Запорозького війська, а також при неодмінних звичаях православної релігії, не приймаючи нових. Король, будши радий на цю відозву Хмельниченка, виправив був зараз до нього волинського каштеляна <sup>1086</sup>, щоб потвердив його, Хмельниченка, на тому гетьманстві і щоб запевнив його королівською ласкою, а коли б той заправив щось слушне, хай би обіцяв йому королівську готовність. Але й тут діялося не так, як написав Твардовський, бо Хмельниченко, ставши гетьманом, присяг на вірність у Переяславі російському государю і був потверджений на тому уряді від нього; хіба, може, волинський каштелян приїздив до нього не потверджувати на гетьманство, але зваблювати його й відхилити від Російської держави, як сталося й насправді. Бо Хмельниченко мало потримав при вірності і зараз же зрадив своєму государеві, й прихилився до польського короля, послуховавши їхньої, польської, намови й фальшивих обітниць, але про це буде далі.

Воєвода руський Чернецький, який з польським військом щасливо гостив над шведом протягом цілого літа у Данії, повернувся на зиму до Великої Польщі <sup>1087</sup> доїдати там людей недоїдених. Невзабарі по тому Хмельниченко начебто (як пише, відхиляючись від правди, Твардовський) зрадив поляків, зійшовся з росіянами <sup>1088</sup>, виправив значні козацькі з росіянами роз'їзди під Львів та Варшаву <sup>1089</sup>, і загорнув ними багато підляської шляхти. Потім росіяни начебто напали під Хмельником на коронного гетьмана <sup>1090</sup>, який був там лише з чотирма тисячами виборного війська, значно його погромили, а гетьман із лишком свого війська утік кіньми під Дубно. І це теж було не так, бо під Хмельником не Москва була <sup>1091</sup> і не коронного гетьмана вона біла, але наказний гетьман Сомко з козаками розбив гетьмана Виговського, який мав при собі козацьке, польське і татарське військо, як про те було викладено попереду. Від того погрому Виговського й поляків, що були при ньому, учинилися в Польщі біля Вісли велика тривога й розрух, той страх докотився й до Любліна.

## РОЗДІЛ ІХ

*Про польські війська під Малборком, які нічого не досягли й на два місяці відступили для відпочинку на квартирі зі сподіванкою на мир, який трактувався в Оливі; про ворота на Віслі, відчинені поляками до Гданська; про відібрання поляками у шведів дунської Фінії; про неменшу поразку і страх цісарців під Щетіном від шведського адмірала Врангеля; про виступ шведського короля від дунського Копенгага; про напрям польських вимог у трактатах і суперечки при таких трактатах; про польський гнів на дунчика; про олендерського посла до поляків; про схильність польського короля до миру зі шведом, про тодішні угоди і перепросини цісарських посланців; про високу думку і завзятість шведського короля і про смерть, яка його заспіла; про затруднення для комісарів обох боків, що трактували мир, через смерть короля і про тодішню зміну поляками докінченого трактату; про шведську схильність до миру з поляками з уступленням їм бажаних вимог, але з придачею диявольської думки; про незадоволення з того поляків і остаточне постановлення ними здійснених зі шведами трактатів.*

Польські та інші згадані війська пробавили під Малборком немалий час, але нічого не могли йому зарадити, і як кіннота, так і піхота дійшла знудження, голоду та всіляких бід. Через це коронний маршалок з іншими вождями урадив відступити від Малборка на два місяці і розпустити виснажене військо по стаціях, доки не взяло б свого пожаданого завершення трактування, яке почалося в Оливі. Це було відрубано з обох боків<sup>1092</sup>, але поляки мали певну надію, що ті трактати з певних причин мали здійснитися.

Замкнені шведами на Віслі ворота до Гданська поляками відчинено, і можна було вже вільно плавати Віслою з Польщі до Гданська з усякими припасами. У Данії спіткала шведів не менша поразка, і поляки з олендерською допомогою відібрали в них Фінію, але було забито там польського вождя Пісочинського. Шведи ж, не маючи більше сили стояти на бойовищі, уступилися до Необурзької фортеці, але й там були здобуті штурмом і немилосердно вирубані впень; залишено живими лише зі сто генералів та офіцерів. Шведський адмірал Врангель, почувши про ущемлення цісарцями Щетіна, лишив у згаданій Фінії регімент війська на чолі з молодим Штеймбоковим сином<sup>1093</sup> і старшим Шульцбахом, а сам відплив до Щетіна. Тут він нагнав великого страху на генерала Зузу з цісарським військом і вистріляв їх із шансів, однак більше втратив у Фінії (як вище сказав), де було вибите його, шведське, військо. Цим був перестрашений і сам шведський король, який змушений був ганебно відступити від Копенгага, покинувши там свої обози й шанці, висипані з великою працею.

Цими діями було розірвано минулорічний трактат, який накинули шведи дунчикові, а цісарці й поляки змогли при творенні тоді трактатів зі Шведом домагатися більшого, особливо коли Шведи не могли вже вчинити відсічі Щетінові. При розмовах про мир і чиненні трактатів<sup>1094</sup> поляків зі шведами обидва королі сперечалися через своїх комісарів про Корону Шведську, про Інфлянти<sup>1095</sup>, про скасування домовлених Каролевих декретів на королівський дім<sup>1096</sup>, про відступлення союзників<sup>1097</sup> і винагороду превеликих і незмірних шкод. Тим часом прибув туди, де трактували про мир зі Шведом, й олендерський посол. Він почув, що в тих трактатах поляки менше зважали на дунського короля<sup>1098</sup>, ніж це було перед отим, — і все за те, що він, дунчик, через давніше своє ущемлення й руїну від шведа постановив із ним, Шведом, свої пакти під Розхилдією<sup>1099</sup> без відома і згоди Корони Польської і шведів там задовольнив, а лядському полкові Пісочинського, який відзначив себе у свіжій тоді Фіонській, згаданій вище, кривавій боротьбі зі Шведом (де поляки втратили і свого вождя Пісочинського) наказав відійти від себе геть — більше-бо не потребував собі їх, польських людей, а з тим і їхньої приязні. Так оцей олендерський посол приїхав до поляків з таким посередництвом і бажанням, щоб поляки не квапилися вершити свої пакти зі шведом, доки не приведуть до згоди зі шведом і дунчика. Після таких утруднень і суперечок<sup>1100</sup> дійшло до того, що польський король Ян-Казимир сам від себе через велику тодішню потребу і задля добра вітчизні відступив свій титул і право на Корону Шведську, який належав йому з дідів<sup>1101</sup>. Однак відступив це з такою умовою, щоб римська віра, викорінена зі Швеції, через нього, Казимира, знову була там прийнята і впроваджена, а Інфлянти були відступлені від Корони Шведської полякам.

Затим поляки повели зі шведами подальші переговори, які не були неприємні й цісарським делегатам. Цісарські послы<sup>1102</sup>, бувши на тих польських договорах зі шведами, вимовлялися й переконували, що цісарські війська вступили до шведської Померанії не відбирати її від Шведської держави в цісарське володіння, а щоб швидше привести до згоди з поляками шведського короля. Він-бо, лишаючись на той час у дунському місті Зунті, не лише тримав тоді за серце дунчиків та ущемляв страхом поляків, готуючи відсіч Пруссів

<sup>1092</sup> Незрозуміло чому. Справа з трактатами була певна.

<sup>1093</sup> Інші дані: там був генерал Штеєнбок.

<sup>1094</sup> Це вже було 10 січня 1660 р. у Гданську.

<sup>1095</sup> Див. приміт. 433. Поляки вимагали віддати їм Інфлянти (Ліфляндію) й Естонию. Польськими послами тоді були Я. Лещинський, Ю. Любомірський, М. Празмовський, К. Пац, Я. Морштин, В. Рей, Я. Псинський.

<sup>1096</sup> Тобто польський король вимагав повернути собі дідичні добра, що лишались у Швеції, виплатити прибутки з них.

<sup>1097</sup> Тобто повернення з неволі курляндського князя.

<sup>1098</sup> У т. зв. пропозиціях, які видали перед переговорами польський король, брандербурзький князь і цісар, був окремий пункт про участь у переговорах данського посла.

<sup>1099</sup> Розхільдом.

<sup>1100</sup> Союзники не хотіли допустити, щоб Польща уклала мир із Швецією без них. Лямбре намагався розірвати союз і якнайшвидше помирити Польщу із Швецією.

<sup>1101</sup> Це сталося 17 лютого 1660 р.

<sup>1102</sup> Ф. Лібштейн, Ф. де Лісоля.



Народи Європи в XVII ст.  
Другий праворуч — українець (26).

<sup>1103</sup> Шведський король помер 23 лютого.

<sup>1104</sup> Карлові XI. Йому було тільки 5 років, опікункою стала мати Ядвіга-Елеонора з радою (5 міністрів).

<sup>1105</sup> Шведськими послами були: Магнус Габріель де ля Гарде, Бенедикт Оксенштерн, Криштоф Кароль Шліфенбах, Андрій Гульденклав.

<sup>1106</sup> Переговори було припинено 21 березня.

<sup>1107</sup> Інфлянти лишалися за Швецією за винятком одного воеводства.

<sup>1108</sup> Не можна сказати, щоб шведи були дуже поступливі в переговорах. І після смерті короля вони трималися однаково завзято.

<sup>1109</sup> Тобто Ян-Казимир міг користуватися титулом Корони Шведської до кінця життя, але не в стосунках зі Швецією.

<sup>1110</sup> Пакти було постановлено 3 травня 1660 р. Договір зв'язано за Я. Рудавським (див приміт. 582). Сам договір має 37 пунктів, Величко переказує його скорочено.

<sup>1111</sup> Федерати — об'єднані в союзі.

і сподіваючись забрати їх навечно у свою державу, але й готував війну цісареві й усій Річі Німецькій.

Але тут думу й завзятість шведського короля збавило смертне наїття <sup>1103</sup> і, кинувши його до гробових дощок, скасувало всі його наміри; помираючи, він, шведський король, визначив і призначив певних опікунів як королівству, так і малолітньому синові <sup>1104</sup>. Магнус з Оксенстерном і Схліппахом <sup>1105</sup>, який творив з поляками трактати, довідавшись про смерть свого короля, дуже засмутилися й затурбувалися, бо мали уже зноситися у своїй комісарській функції без свого пана зі станами Корони Шведської. Ця королівська смерть зродила не менше затруднення і для поляків, бо готові пакти, либонь, були виправлені від поляків до шведів з уступленням королівських титулів і певних претензій. Однак ті посланці, повідомившись напівдорозі про смерть шведського короля і сподіваючись без нього виторгувати у шведів чогось більшого собі, поїхали назад до свого польського короля <sup>1106</sup>, знову привернули йому титул Корони Шведської і впровадили римську релігію до Інфлянт <sup>1107</sup>. Полякам пощастило це вчинити, оскільки шведи при такому своєму занепаді й сирітстві, зичачи згоди й миру з Короною Польською <sup>1108</sup>, дозволили польському королеві зберегти титул Корони Шведської <sup>1109</sup>, а також відновити в усіх Інфлянтах римську релігію. Однак диявол, що засліпив їх лютеранською сектою, додав їм ще думку стояти на тому, щоб в Інфлянтах при римській релігії не було римських костелів. Але польський король Ян-Казимир, теплий прихильник римської віри, сильно домагався того у шведів сам й уступив був свій титул Корони Шведської, принаймні для одного римського костела в Інфлянтах, однак не міг одержати через шведський спротив бажаного собі і змушений був відкласти це до щасливішого часу в майбутньому. А за згодою обох, польського і шведського, боків і за великими, даними наперед, забезпеченнями нарешті були домовлені і постановлені через обох комісарів у місті Оліві такі пакти <sup>1110</sup>:

1. Поміж королями — польським та його федератами <sup>1111</sup> з одного боку і шведським та його нащадками з другого — має бути відтоді вічний і непорушний мир.



<sup>1112</sup> Пункт 2 мав у собі 5 підпунктів. Зміст його передають також Величкові пункти 3—5.

<sup>1113</sup> *Фішок* — листок, документ.

<sup>1114</sup> *Суперседовати* — відати про те, керуватися. Величкові пункти 6, 7 відповідають пункту 3 договору.

<sup>1115</sup> У договорі (пункт 4, підпункт 1) йшлося про те, що Інфлянти «перед Двіною» належатимуть шведам також, як і о. Рунен, але не входячи в межі Курляндії. В пункт 4 договору входить і те, що Величко подав під номером 9.

<sup>1116</sup> *Інтрагт, інтраг* — прибуток, оренда, те, з чого збирають кошти.

<sup>1117</sup> *Преюдиката* — судовий прецедент, ухилення від виконання постановлення.

<sup>1118</sup> Тобто східна частина, яка відмежується не Двіною, а Евікштою (тепер — Айвіксте).

<sup>1119</sup> Люцин, Дінабург, також Жежиця, Марієнгаузен.

<sup>1120</sup> Тут переказується зміст пункту 5 договору, який має 5 підпунктів. До цього ж пункту відносяться Величкові номери 11—13.

<sup>1121</sup> У Доместесі і Люсерорті.

<sup>1122</sup> Повіт Пільтен — у Курляндії. Йдеться отож про морські маяки, а не про знаки на Двіні.

<sup>1123</sup> Треба княгиню, тобто дружиною князя.

2. Вони один до одного не матимуть жодних ураз; не даватимуть ніякої оказії до розбрату й неприязні; без згоди поміж себе ніхто із них не вдаватиметься в жодні трактати з жодним ворогом і жодних військових посилок йому не даватиме; постановленої нині дружби мають дотримуватися і вірно зберігати навзаєм поміж себе <sup>1112</sup>.

3. Все, що лишень сталося з обох боків, шведського й польського, через бутню війну, з чого могло б початися подальше заятріння, те все разом піддати амністії, і хай покрие його забуття.

4. Хто в якому живе стані й релігіях, так хай і залишиться.

5. Хто де залишався при котрому з ворогів у той військовий час, їм повертається цілісність з добрами їхніми, коли ті добра не взяті за скарбовим фішком <sup>1113</sup>.

6. Городи й міста мають захищатися й управлятися неодмінно тими своїми давніми правами, якими захищалися і перед тією війною; не будуть вони ні від кого потурбовані жодною мірою за те, що не дотримували у військовий час вірності своїм панам.

7. Польський король з любові до миру й щирості до нього уступається дідичного собі шведського королівства і всіх природжених до нього претензій. Однак, доки ще буде живий, має вживати шведський титул собі, а не писати його шведам. Потім Річ Посполита й інші польські королі, що мають бути надалі, повинні будуть цілком те суперседовати <sup>1114</sup>.

8. Інфлянти, які розділяються навпіл знаменитою річкою Двіною (ту частину, по той бік річки, яка лишалася під час війни при шведові), поляки мають неодмінно відпустити йому, шведові, а та річка Двіна має лишатися незмінним кордоном <sup>1115</sup>.

9. Щоб були навечно скасовані всі права щодо Естонії, які мала Польська Річ Посполита, а та Естонія з волостями, містами, замками, повітами і їхніми прилеглостями має уже належати шведам і тамтешні піддані відтоді не підлягатимуть Короні Польській. Однак римську віру, як приватну, кожний буде вільний сповідати, і буде встановлена всяка безпечність, і ніхто не боїтиметься на свою віру жодної інквізиції. Хто має там сенаторські чи інші титули, мають зберігатися при тих особах до кінця їхнього життя, однак без інтрагт <sup>1116</sup>, і не чинити шведам у тому жодної преюдикати <sup>1117</sup>.

10. Друга частина Інфлянт <sup>1118</sup> (на другому боці річки Двіни, яка видалася на південь до Литви і належала до тієї через всі війни Короні Польській) має спокійно залишатися при ній, не кажучи про Лютжен, Дінебург <sup>1119</sup> та інші довгі повіти понад тим же берегом Двіни. До них навіки шведський король не матиме, як до свого краю, жодної претензії <sup>1120</sup>.

11. А що Москва заволоділа більшою частиною тих обох Інфлянт, звоювавши її собі шаблею, то коли польський король відбере у неї будь-що зі шведського боку Двіни через трактат чи в якій інший спосіб, то поверне справедливо шведам. Те ж саме учинять полякам навзаєм шведи, коли щасливо відберуть від росіян щось польського, і вчинять це без жодної винагороди від поляків їхніх воєнних витрат. Все ж обидва королі однаково заживатимуть титулів тої інфлянтської землі і писатимуться ними один з огляду на південний, а другий на свій північний бік. А коли обопіль щось заходило б щодо кордонів, то для того розміркування будуть виправлені зобабіч спільні депутати, а менші, приватні, справи будуть відіслані до земського і належного собі форуму.

12. Підданих також віддадуть без жодного навзаєм права і з тим усім, що вони принесли з собою зі своїх достатків та скарбів.

13. Король дозволить поставити більше знаків з того боку над Двіною, <sup>1121</sup> для моряків, однак не без особливої волі на те господарів тамтешніх ґрунтів, особливо де річка в своєму забігу найбільше вдирається при пілтінському березі <sup>1122</sup>.

14. Курляндського князя з його княжною <sup>1123</sup> й дітьми, з домашнім скарбом і всіма речами шведи доставлять до Риги найдалі

<sup>1124</sup> Числячи від 5 квітня.

<sup>1125</sup> Цей пункт ідентичний з пунктом 6 договору.

<sup>1126</sup> Бауск та інші міста в Курляндії. Пункти 15, 16 ідентичні з пунктом 7 договору, що має в свою чергу 3 підпункти.

<sup>1127</sup> Пилява — порт у Гданській затоці.

<sup>1128</sup> Крім того, давалася змога покинути прусські міста тим, хто цього захоче, на протязі трьох років.

<sup>1129</sup> Це, звичайно, слова Твардовського, а не документа.

<sup>1130</sup> Цей пункт ідентичний з пунктом 8 і 9 договору.

<sup>1131</sup> Рекогніція — збережувальна розписка, розписка на одержання якогось майна чи грошей. Цей пункт ідентичний з пунктом 10 договору.

<sup>1132</sup> Тут об'єднано два пункти: 11, 12.

<sup>1133</sup> Спиж — бронза, бронзове причандалля.

<sup>1134</sup> Пункт ідентичний з пунктом 13 договору.

<sup>1135</sup> Їх випустять через три тижні з часу постановлення договору.

<sup>1136</sup> На протязі 6 місяців. Пункти 21, 22 ідентичні з пунктом 14 договору.

<sup>1137</sup> Польське написання Valderza.

<sup>1138</sup> Пункти 23, 24 ідентичні з пунктом 15 договору, що має 3 підпункти.

<sup>1139</sup> За 14 днів після підписання договору. Цей пункт ідентичний з 16 пунктом договору.

<sup>1140</sup> «Або поховані будь-де, будуть віддані тим, кому доручено забрати їх звідти». Пункт відповідає 18 пункту договору.

<sup>1141</sup> Анні-Марії, дочці польного литовського гетьмана Януша Радивиля. Пункт ідентичний з пунктом 17 договору.

<sup>1142</sup> Стоу. Йшлося про борг, який винна йому була Річ Посполита.

<sup>1143</sup> Із застереженням, однак, прав курляндського князя.

<sup>1144</sup> Графи Дohnпа, також барон Зигмунд Гульденштерн. Цей пункт ідентичний з пунктами 19—21 договору.

за шість тижнів <sup>1124</sup>, а звідтіля, як уже буде підписаний трактат, з належним його гонорові конвоєм відпровадять до кордонів. Шведи будуть готові віддати зараз же все, що лишень узяли з ним; скарби, архів, і всі депозити різних його людей, що лишаються в Ризі, будуть рижанами повернені. Але відберуть від нього, курляндського князя, взаємну обіцянку, що коли буде вдома, то навіки їм за це не мислитиме зла <sup>1125</sup>.

15. Шведський король віддасть зараз польському королеві Малборк, а Елблїонг комісари відберуть, коли матимуть волю від майбутнього сейму, який закріпить до решти той трактат загальною згодою; разом з тим випорожнений буде і Блуськ <sup>1126</sup> у Курляндії.

16. Шведські люди зйдуть з Малборка до Елблїонга, а звідтіля вийдуть з дозволеною їм артилерією і будуть вільно відпроваджені через Габ до Пиляви <sup>1127</sup>, де їх чекатимуть готові шведські кораблі, а коли їх затруднять морські невігоди, тоді відійдуть без жодної перешкоди землею <sup>1128</sup>.

17. А що тільки шведський король загарбав воєнним гвалтом <sup>1129</sup> чи в інший спосіб у Польщі, в Литві, Курляндії з міст, обозів, провінцій, пактів, листів та всіляких публічних гідних уваги інструментів, то хай ті автентики верне. А коли вони загинули чи втопилися через якусь фортуна на морі, то мають вважатися за зниклі і, як такі, цими трактатами зносяться. А поміж іншим листи, канцелярія, метрики, двірські та земські пакти, пакти з сусідніми державами, а над усе забрана в Литві королівська бібліотека — щоб все це було йому віддано <sup>1130</sup>.

18. Рекогніції <sup>1131</sup>, які повинен був дати курляндський князь, обернені внівець.

19. Борги зобабіч повинні сплатитися; а які рухомі добра не йдуть як скарбові, то ті фішкою будуть напевне повернені панам <sup>1132</sup>.

20. Великі й менші гармати з усією до них спижею <sup>1133</sup>, забрані в Польщі, Литві і в Пруссак, шведи залишать на їхніх місцях, окрім тих, що привезли з собою <sup>1134</sup>.

21. Усіх в'язнів зобопіль звільнять навзаєм без жодного окупу <sup>1135</sup>, а коли хто з них заборгує кому в неволі за харчі для себе, той повинен заплатити той борг — це стосується значніших офіцерів, а щодо дрібніших, то ті вийдуть, не сплачуючи боргів.

22. Польський король має вдатися до хана й улагодити його своєю королівською повагою, щоб відпустив на волю шведських невільників <sup>1136</sup>; а кого відпустять і вони простуватимуть через Польщу до Швеції, то хай дійдуть своїх порогів, супроводжені ласкою.

23. Буде вільно проводити гендлі навзаєм всіляким купцям обох королівств, а моряки матимуть вільне плавання морем, Двіною, Булдерою <sup>1137</sup>, і мито для них буде постановлене не більше, як перед війною.

24. Щоб те ж саме було для великополян у Швеції, та Одрі, і Гданську, у Пруссак; щоб нічого не чинилося супроти старого звичаю <sup>1138</sup>.

25. Фельдмаршал Кенігсмарцк, приставлений до Гданська, буде звільнений із тамтешнього секвестру <sup>1139</sup> з тим забезпеченням, що не буде бачити своїх ураз і, що було, те Гданськові навіки пробачить.

26. Тіла битих шведських вождів та інших полеглих у боях офіцерів, дотіль не почовані, будуть віддані; а які спочивають у будь-яких костелах, неодмінно залишаться там <sup>1140</sup>.

27. Княжні Радивилівні <sup>1141</sup>, дочці колишнього великого гетьмана, допоможе дійти добр і свого дідицтва майбутній сейм.

28. Князеві Крої <sup>1142</sup> до задоволення його претензій <sup>1143</sup>, а також графам Дедонам і Гульденштернові <sup>1144</sup> сейм визначить, що буде слушного.

29. Постановлено буде другий вічний мир із цїсарем і з брандебурзьким князем, а забуті через війну дружні зобов'язання віднов-

<sup>1145</sup> Йдеться про князівства Шлезвік, Маклембург, Голштин. Тут переказується пункт 22 договору. Після цього йшлося про в'язнів шведських та цісарських (пункт 23), постановлявся мир з брандербурзьким князем Фридериком Вільгельмом (пункт 24 в 5 підпунктах), шведський король зривався договорів з брандербурзьким князем, постановлених у Кролевці, Малбургу і Лябаві (пункт 25), миру з князем стосувалися і пункти 26—30. Пункт 31 обумовлював шведсько-данські стосунки.

<sup>1146</sup> Переказується 32 пункт договору, що має 2 підпункти. Після цього йшла стаття 33, що обумовлювала розпуск військ сторін, які воювали.

<sup>1147</sup> Лямбре, французький посередник.

<sup>1148</sup> *Инферувати* — вносити, впроваджувати. Ця стаття ідентична з 34 пунктом договору, що має 8 підпунктів. Сюди ж стосується початок Величкової статті 32.

<sup>1149</sup> Переказується пункт 35 договору, що має 4 підпункти. Після цього йшло ще дві статті про гарантію миру, яку має дати французький король, і про тих державців, котрі хотіли б включитися в систему цієї трансакції (36, 37 пункти).

ляться, гнів і неприязнь покрийються амністією і будуть випущені з сердець навечно; купцям також буде вільно гондити і якнайдалі заходити сушею та морем. А що тут ішлося про Інфлянти і Пруси, то Слесвіцьк, Мацкелбург та інші фортеці <sup>1145</sup>, які недавно відібрав у Помор'ї цісарець Зуза, будуть повернені за домовленістю своїм споконвічним панам.

30. Нарешті одностайно припиниться всюди всіляка ворожнеча, і коли ще де-небудь, зокрема в Елблїонзі, шведські гарнізони чекатимуть сейму на потвердження миру, то відразу після того вийдуть. А з містом, з якого вийдуть, і з волостю, в якій буде відведено їм до часу харч, обійдуться, як приятелі, задовольняючись від них помірною живністю. Наглядатимуть за цим самі їхні ротмістри разом з польськими комісарами <sup>1146</sup>.

31. Всі ті умови миру обидва королі апробуватимуть кожен зі свого боку й, отак погоджені, підпишуть їх комісари, а тоді віддадуть до рук посередникові Люмбересові <sup>1147</sup>. Затим польський король сам від себе учинив поруку, що зложить у трьох місцях конвокацію найбільше через те, щоб після відібрання і вчитання тих пактів Річ Посполита зараз-таки разом зі своїм польським королем закріпила й потвердила їх і разом з тим інферувала <sup>1148</sup> його замість застави диплома королівської руки поміж коронні статuti і права. Шведський король через свою матір також готовий це учинити й підписати своїм і адміністраторів свого королівства ім'ям із нею, матір'ю.

32. Привітавши до щасливого завершення все висловлене в цих пактах, посередник приїде між Елблїонг та Малборк, і зведе з собою обидві сторони за звичаєм сусідніх народів, і віддасть їм ті умови учиненого навзаєм пакту. І нарешті, щоб той мир мав забезпечення до найменшого пункту й літери, обидва боки зобов'язуються тримати на те трансакцію. Разом зі своїми федератами постановлено — коли б хто з них розірвав ту трансакцію, постати всім проти нього і признати за очевидного порушника миру. Однак перше ніж розпочати щось проти нього, обіслати його наперед комісарами, а коли він того не послухає, рушати на нього як на ворога й розорителя миру, присмирюючи й доконуючи його одностайним боєм доти, доки не вернуться назад з пожаданим миром. А на всьому тому зведені комісари покладуть з доброї волі свої підписи, на тих мирних умовах притиснуть і печатки <sup>1149</sup>.

## РОЗДІЛ X

*Про Твардовського, який описав польську домову війну польськими віршами, і про докінчення його праці за дванадцять років.*

Самуель зі Скрипни Твардовський закінчив свою книгу, названу «Війна домовна» і написану польським віршем, оцими польськими пактами зі Шведом. Наприкінці він віншує собі того щастя, що нарешті дочекався над сподіванки бажаного миру зі Шведом після такої довгої дванадцятирічної воєнної бурі й завірюхи спершу з козаками й татарами, а потім із Москвою, Шведами, Венграми й численною силою інших союзників, що зайтрили свої серця тією війною. Віншує він після численних польських руїн і розорів того гаразду разом із собою й панові своєму королю Яну-Казимиру. І він, Твардовський, описуючи тоді (як сам каже про те в останній частині) твердим і чітким віршем тодішні воєнні дії, завжди близько під'їздив під свої й ворожі війська як у Малій, так і у Великій Польщі і, ретельно приглядаючись до всіляких бойових станів, описував все те своєю поетичною майстерністю, не раз часом недосипаючи й ночей. До цієї праці він, Твардовський, либонь, доклав би й більшого старання, щоб описати подальшу війну поляків з ро-

<sup>1150</sup> Твардовський помер 1660 р. Інші дані: 1661 р.

<sup>1151</sup> Мається на увазі герой польської народної легенди, який жив начебто в XVI ст. Бажаючи мати надприродні знання і жити, як хочеться, він продав душу дияволу, після чого мав багато всіляких пригод. Коли чорт хотів забрати його, Твардовський заспівав духовну пісню, за що йому було присуджено літати поміж небом та землею до дня страшного суду.

сіянами й козаками і про відібрання, як було колись, з-під московської влади до Корони Польської Великого Князівства Литовського, однак через хворобу (про що з'являє в тій же книзі на самому кінці) був прикутий до ліжка і не міг волочитися далі за своїми польськими військами і приглядатися до воєнних операцій. Зичачи отож у подальших військових діях гараздів своєму панові королю, сам він лишився в Польщі — там, де затримала його вищезгадана хвороба, з якої він так і не встав, та й віддав належний обов'язок смерті <sup>1150</sup>. По смерті його писання були виявлені й узяті до цензури, а згодом подані й до друку. Вперше це було зроблено в Каліші 1681 року, з чого можна пізнати його щастя: сам він помер, однак праця його не вмерла і прийнята до людського вживання, завжди виставляючи незабутню славу його розуму перед пам'яттю цікавих. З якої міри і я віншую йому того щастя, викладаючи свій опис минулих подій,— все, що можу про них довідатися.

Я не гадаю, що цей Твардовський був чорнокнижник <sup>1151</sup> — той, хто творив колись у Польщі через демонське посібництво численні чарування (як це про нього розповідається),— а інший; а ще дехто має сумнів, чи він був насправді, бо про те немає певної звістки.

## РОЗДІЛ XI

*Додаток до книги Твардовського від Самійла Величка,  
коротко вийнятий із тієї книги,  
щоб спраглий читальник міг краще роздивитися.*

Я вже писав перед оцім, що мені, описуючи козацькі з поляками війни й діяння, не треба було поширювати, тримаючись Твардовського, опису інших лядських воєн з іншими народами, а надто про тих, які були зі шведом. Але я зробив це і не пошкодував своєї праці з-за двох причин. Перша, що наділив цікавого читальника перекладом на прийнятніший кожному до розуміння історичний стиль усієї книги Твардовського, а друга, що вогонь тої домашньої війни лядської, зачатий з їхньої вини завдяки Чаплинському і який був роздутий та запалений Хмельницьким і козаками з великим ушкодженням України, Польщі та інших монархій, захопив був до тої воєнної справи серця інших, дальших європейських християнських монархів. Так що вони, приєднуючися на прохання один до одного і допомагаючи один одному у військовій кампанії, з великою витратою війська та скарбу, запалили й затьмили були димом чи не всю християнську Європу (з не меншою втіхою для бусурман), і це тяглося, як свідчить Твардовський, від 1648-го аж до 1659 року.

Роздивися ж, читальнику, на зібрані тут, щоб краще побачити, згоди християнських союзників, які воювали в тій війні.

1. Хмельницький із козаками та ордою воював поляків.
2. Москва з козаками йшла на Литву й поляків.
3. Венгри й мултяни воювали з волохами через Тимоша Хмельниченка.
4. Козаки з Тимошем Хмельниченком ішли на венгрів та мултян.
5. Поляки з волохами й венграми пішли під Сочавою на Тимоша Хмельниченка.
6. Венгри й волохи під Жванцем ішли за поляками і воювали з поляками проти Хмельницького й хана.
7. Швед із пруссами пішов проти поляків.
8. Дунчик постав за поляків і пішов з поляками на шведа.
9. Олендери взяли дунчиковий бік і пішли з дунчиком на шведа.
10. Ангельчик постав за шведа і пішов з ним проти дунчика й олендерів.



Гусарський шишак (35).

11. Француз також стояв за шведа, але не воював, оглядаючись на хід подій.
12. Християнський цісар пішов за поляків проти шведа.
13. Князь венгерський Ракочій постав за шведа проти поляків, за що його зганив турчин і позбавив влади.
14. Поляки з ордою, яка розбралася з Хмельницьким, постави на козаків, Москву і шведа.
15. Знову поляки пішли проти пруссів і венгрів.
16. Нарешті, вдруге християнський цісар постав був за поляків на шведа не лише зі своїм римським панством, але ледве не всім західним християнством.

Після всього того, невзбарі як помер шведський король, припинилася й лядська війна зі шведом і були постановлені в Оливі вищеописані пакти. Але вогонь шведської війни з поляками та їхніми федератами загашений був не лише останніми Оливськими пактами, він частково гасився й колишніми, що були за дванадцять років, пактами різних років з різними народами і на різних місцях, починаючи від Хмельницького.

А саме отакими:

Роки  
від Різдва  
Христового

1649. Королівськими — під Зборовом із Хмельницьким та ханом.
1650. Королівськими — під волинським Берестечком з обложенцями-козаками <sup>1152</sup>.
1650. Білоцерківськими — Хмельницького з коронними гетьманами, спершу запитами, а тоді пактами <sup>1153</sup>.
1653. Козацькими — в Сочаві з Маховським після смерті там Тимоша Хмельниченка.
1653. Ханськими — з королем Казимиром під Жванцем або Кам'янцем-Подільським, з потвердженням Зборовських пактів Хмельницького з тим же королем.
1655. Першими лядськими під Устям зі шведом Вітембергом.
1655. Краківськими пактами зі шведом.
1656. Пруськими — зі шведським королем.
1656. Варшавськими — польського короля зі шведом Вітембергом.
1657. Польськими пактами у Литві з Москвою.
1657. Брандбурзькими — з руським воєводою Чернецьким та поляками.
1657. Другими краківськими — шведів з польським королем.
1658. Гадяцькими козацькими пактами або комісією Виговського з поляками.
1658. Дунськими — зі шведом.
1658. Торунськими — між шведом і польським королем.
1659. Нарешті в Оливі, поблизу Гданська, останніми раніше виробленими пактами зі шведом, постановленими при закінченні тодішньої війни, як то подав Твардовський; а Пуфендорфій пише, що ті Оливські пакти відбулися в 60-ті роки, але то невірогідно <sup>1154</sup>.

<sup>1152</sup> Битва під Берестечком була 18—30 червня 1651 р., опис її у Величка втрапився. Помилка, як на Величка, надто груба, але це може бути звичайна описка.

<sup>1153</sup> Білоцерківські пакти постановлено 18 вересня 1651 р.

<sup>1154</sup> Трактати, попри Величкову впевненість, були такі в 1660 р. (див. приміт. 1094, 1106, 1110).

Кінець викладу книги Твардовського,  
названої «Війна домова».



<sup>1</sup> Тут подаємо текст Величкового Літопису, що передує описові війни Хмельницького і належить перу самого Величка. Взято з книги: *Летопись событий Самоила Величка*.— К., 1864.— Т. IV.— Приложения.— С. 135—146.

<sup>2</sup> Проти цих слів збоку примітка: «А в польському діаріуші пишеться: від 8 травня до 1 серпня».

<sup>3</sup> Історики піддають сумніву універсал щодо автентичності. Але він зустрічається і в Лукомського, тобто, як і білоцерківський універсал Хмельницького, мав поширення незалежно від Літопису. Насторожує виразна Величкова термінологія, хоч вона могла постати на основі документів. В основному універсал не суперечить подіям. Є факт, що Острянин таки розсилав універсали і звали його не Стефан-Криштоф, а Яків.

<sup>4</sup> Термінологія Величка.



Оранка і сівба (49).

<sup>5</sup> До цього місця текст узято зі списку Судієнка, далі йде за оригіналом.

<sup>6</sup> Термінологія Величка.

## ПРО ОСТРЯНИНОВУ ВІЙНУ З ЛЯХАМИ НА МАЛОРОСІЙСЬКІЙ УКРАЇНІ<sup>1</sup>

*від квітня 25 до серпня 13<sup>2</sup> під Голтвою і Жовнином, що точилася з великим розлиттям людської крові і закінчилася в гирлі річки Старця, що впадає в Дніпро, в старовинних козацьких окопах при другому гетьмані Гуні через невикідний Запорозькому війську трактат.*

Року від Різдва Христового 1638, тобто перед Хмельниччиною за десять років. Про причини тої війни, що постала проти ляхів з боку Запорозького війська, кожен може взнати зі зголошувального універсалу, що його заслав Острянин у Малу Росію, яка лежить по обидвабіч Дніпра. Той універсал має в собі від слова до слова таке<sup>3</sup>:

Стефан-Криштоф з Острога й Остра Острянин, з ласки божої новопостановлений гетьман з усім Запорозьким військом.

Ознаймуємо цим нашим універсалом вас, шляхетно уроджених козаків<sup>4</sup>, братів наших, котрі багато літ славляться численними ричарськими справами й відвагою на цілому підсонні і котрі мешкають від давніх часів з предків своїх по обох берегах річки Дніпра в Малій Росії, вітчизні своїй, також і всьому посполитому народові російському. Як і в минулі часи, так і цього літа не змогли ми переслухати з великим сердечним жалем і співчуттям та зареєструвати ваших скарг і плачливих послань, що безперервно йдуть від вас нам, низовому Запорозькому війську, про образи, що вам діються, утиски, розори й невиносні униження від ляхів, котрі мають посідання по всій Малій Росії з обох боків Дніпра. Не викладатимемо ретельно тут того, що вони, ляхи, натворили і скоїли за ці недавні часи — в останні п'ять чи шість років (забувши вже про всі їхні давнішні гвалти та злі вчинки) — вам, православним християнам, зокрема в містах та повітах Козельському, Боришпольському, Басанському, Березанському, Гоголівському, Яготинському, Остринському, в Ніжинському, Борзненському, Прилуцькому, Варвинському, Срібнянському, Красноколядинському, Конотопському, Любецькому, Березинському, Менському, Сосницькому, Коропському і Кролевецькому, в Лубенському, Лукомському, Лохвицькому, Пирятинському, Чигрин-Дубровському і Роменському, Переяславському, в Гадяцькому, Миргородському і в усіх інших, де тільки лишалося і лишається їхня безпощадна, немилосердна до християнського народу посілість. Самі ви, брати наші, котрі мешкаєте в перелічених містах і повітах, знаєте те як самовидці і про все те жалісно доносили нам й оповідали.

Висловлюючи співчуття нещастям вашим, кладемо однак до цього і своє нещастя, яке дійшло оце тепер до нашого відома з Остра, з дому батька нашого. Моєму рідному братові ляхи по-тиранському вибили око, він прибув сюди, до нас, Запорозької Січі, і з ревними та неспинними сльозами учинив на раді нам і всьому низовому Запорозькому війську донесення про свою і всього дому нашого біду та розор від ляхів. Сказав він виразно те, що якийсь Геродовський, котрий має посілість в Острі, в цю, що минає тепер, зиму перед радісним святом Різдва господнього, маючи задоволення собі та іншому товариству, що доставляли йому козаки (над право і справедливість) і острицькі міщани<sup>5</sup>, заповзвся з якоюсь особливою ненавистю й озлобою до мого батька, котрий захищений від предків своїх шляхетським, козацьким правом<sup>6</sup>. Він суворо наказав йому, моєму батькові, щомісяця не для себе, а для хортів, братів своїх, вистарчати по три відрі сиру і по четвертому масла. Коли ж батько мій цього не виконав не через що інше, тільки через власні свої домашні нестатки, тоді він, узлившись на те, якраз у свято Різдва господнього наповнив наш дім жалем і плачем, коли наказав катам, слугам і братам своїм закласти мого батька в тин шиєю на церковному цвинтарі, — це було

в дуже морозну і снігову завірюху, та й батько мій прожив уже своє життя до повної сивини і має сімдесят років. І доти він не велів відпустити його з того нестерпного та ганебного ув'язнення, доки не вийшли з божої служби і доки всі люди, що були в церкві, не посміялися з того, хоч робили те з жалем.

Після такого важкого й нестерпного безчестя, учиненого моєму престарілому батьку, той-таки Геродовський, чи радше справжній христоненависник Ірод, напав третього чи четвертого дня п'яний та безрозумний з компанією подібних собі на дім батька мого і поста-

Портрет Я. Острянина (8).



вив вимогу частувати його венгерським вином. А коли батько не зміг того сповнити, оскільки в Острі нема венгерського вина, тоді він на пеню почав частувати своєю оковитою горілкою мого батька і, наливши її у срібну чарку, що мало не в кварту була, звелів старому моєму батькові випити за королівське і Річі Посполитої здоров'я. Коли батько не зміг того учинити, тоді він, п'яний, uzлившись за те, не тільки урізав моєму батькові на всеконечну ганьбу бороду, що цвіла сивиною, зачепивши при цьому трохи тіла та горло, але й ударив його кільканадцять разів без усякої пошани й милості по плечах та грудях дуже важким і смертоносним своїм обухом. Від цього мій батько, не поживши більше шести днів, мусив переселитися з нашого життя в життя вічне, лишивши нас, своїх печальних та зажурених дітей, на постійне повсякденне сирітство.

Але й тим убивством батька нашого він, Геродовський, проклятий потомок Іродового христоненависного племені, не задовольнився і на четвертий чи п'ятий день після похорону нашого батька взяв гвалтом з дому мого брата на порошу — це було в час тріскучих і невиносних морозів, і, всадивши його охляп на свою водовозну



<sup>7</sup> Бербига — коняка, шкапа.

бербигу <sup>7</sup>, дав йому на прив'язі пару хортів. Виїхавши ото в поле, коли розпустив мисливство і як злякано було пару зайців, то один його, Геродовського, служка прибіг і звелів братові моєму спустити з прив'язі хортів, які були в нього, — видно, вчинив це з наказу свого пана. А Геродовський, тиран і кат людський, не побачивши в брата мого на прив'язі хортів, наскочив на нього конем і спитав: «Де хорти?» — і вдарив тиранським помахом канчука по голові мого брата — тоді ж канчук своїм кінцем і вилупив йому око.

Від цього тиранського і нелюдського удару мій брат упав півмертвий з бербиги Геродовського на землю. Тоді він, Геродовський, звелів служкам своїм достатньо ще поканчувати і зранити його по всьому тілі. І нарешті, вже як мертву й бездушну людину чи міх з якою пашнею, кинувши черевом на ту ж таки бербигу, звелів він одному зі своїх служок відпровадити його до нашого дому й кинути перед воротами як непотрібного й мертвого трупа.

Побачивши це, моя багатостраждальна і невимовним болінням обнята старенька мати звеліла іншим моїм братам та сестрам занести до хати того по-тиранському побитого і скаліченого брата, який уже й мало духу в собі мав, і вони заледве змогли відтерти відморожені руки й обличчя та привести його до тьми. Після такої тиранської честі, коли за кілька тижнів той покалічений брат мій почав одужувати, то знову почув, що той кат Геродовський нахваляється супроти нього. Остерігаючись того і березучи рештки здоров'я, він прибув сюди, до Запорозької Січі, ще хворий, і мав ще на своєму тілі (крім вибитого ока) тиранські знаки. Крім того, він оповів усьому Запорозькому війську про все те, що трапилося з ним і з небіжчиком батьком моїм, — це, що вже тут оповіджено, — і мова його була повна жалю та неспинних сліз. Від того не тільки ми, новообраний гетьман, але й усе військо Запорозьке були зрушені великим жалем і постановили згідною радою та совітом рушити із Запорозького коша з військом на малоросійську Україну <sup>8</sup>, щоб скинути при божій помочі з вас, народу нашого православного, ярмо, неволю і ляхівське тиранське мучительство, щоб помститися також за вчинені образи, розор і катівські гвалти вам, братам нашим, шляхетно уродженим, і всьому поспільству руського роду, що мешкає в Малій Росії по обидвабіч Дніпра.

Ви, прецінь, брати наші, прочитавши цей відтвористий наш лист, киньте очима розуму свого і зважте, чи ми неслухно затіваємо із

<sup>8</sup> Термінологія Величка.



Багач і смерть (49).



Орендар (25).

Запорозьким військом військовий чин супроти поляків, противників та ворогів ваших, і чи не допекли ще вам їхні збиточні вимисли на ваших посіданнях щодо харчів та напоїв? І чи мило вам бачити батьків і матерів своїх, підданих гвалтові та безчестю, також братів, сестер та жінок, коли їх по-тиранському забивають, розкривавлюють і мордують, занурюють та обливають у льодових ополонках у тріскучі морози, запрягають у плуг, як волів (чого не чували під сонцем), і коли їх бичують та поганяють з їхнього, ляхівського, наказу христоненависні жиди, аби добре тягли і голий лід без потреби, на одне тільки насмієсько та ганьбу орали й малювали? Це все, як і багато іншого (що соромно й непристойно висловлювати письмом), діялося і тепер діється у містах і повітах ваших — про це коротко оповіджено на початку нашого листа.

А що найгірше, хвалу богу в наших православних церквах греко-руських, що відправляється від початку руського хрещення, і яка сяє в частині Європейського світу, як сонце, непорушним благочестям, вони ж, вороги наші, відщепенці та еретики ляхи, хочуть і силкуються змінити, обернути на унію і гвалтовно прихилити, чого є вже по деяких українських містах знаки й документи.

Отож ви, брати наші, шляхетно уроджені козаки, що живете по обох боках річки Дніпра на малоросійській Україні, з усім сільським посполитим народом, все те, що тут коротко написано, зрозумійте і зважте та прихиліть серця ваші до сердець наших і бажання ваші до бажань наших. З'єднуйтеся з нами, коли прибудемо на Україну із Запорозьким військом, з повною зброєю і звольте завзято починати при всесильній божій допомозі військове діло і промисел супроти ляхів, своїх ворогів. Через це, доки ми з військом прибудемо на Україну, звольте готувати і годувати коні свої, також мати й приладновувати добру, справну зброю з належним до неї припасом, тобто порохом, кулями, і заготовляйте собі потрібний до походу харч. Жадних також лядських облудних і заманливих листів та універсалів не слухайте і не вірте їм, також нітрохи не вірте їхнім брехливим звісткам, що розсіюються в народ для постраху, не бійтеся і їхнього лукавства. Нехай не страшить вас і торішня Кумейська війна<sup>9</sup> Запорозького війська з ляхами; вони-бо фальшиво й брехливо розголошують, що цілком невірогідно, начебто там, під Кумейками, побито Запорозьке військо вщент і услано козацьким трупом шлях па півмилі<sup>10</sup>. Коли б воно було так, то з ким би вони, ляхи, трактат чинили і постановляли, хіба з мертвими козацькими трупами? Вони, ляхи, пишуть про поразку вщент Запорозького війська хіба тому, що урвали частину козацького обозу<sup>11</sup>, — це сталося через несправність тодішнього обозного — з трьома штуками гармат, а в людях Запорозького війська, дякуючи Богові, вони зашкодили мало, бо після ревізії того Запорозького війська виявилось забитого товариства сімсот дев'яносто п'ять, а пораненого — вісімсот п'ятнадцять<sup>12</sup>.

А що ляхи кажуть про шлях, услааний на півмилі козацьким трупом, то, певне, не додивилися добре, будучи у військовому тоді запалі, чий трупом найбільше услааний був той шлях. А може, вони навмисно брешуть і ту свою брехню розносять та розсівають по містах і селах для всенародного постраху. А ми вам ознайомуємо істинно, що на тій Кумейській війні їх, ляхів, упало трупом значного рядового товариства та їхніх служок удесятеро більше, ніж наших, оскільки за п'ять чи шість тижднів по тій війні два значні товариші, а третій близький служка гетьманського писаря Сніжинського, втікаючи від належної кари за певні свої переступи, прибули до Запорозької Січі і не тільки оповіли всьому війську про все, але й на письмі виклали перелік побитого ляхівського товариства зі служками — там подано число впалих трупом двадцять тисяч і двадцять чоловік<sup>13</sup>, окрім того й поранених було немале число.

Отож не вірте, як вище сказано, ваша милосте, брати наші, жадним отаким ляхівським наклепам і пострахам і без жадного сумніву готуйтеся та прибирайтеся до з'єднання з нами, Запорозьким військом, воювати супроти них. Однак той прибір свій чиніте ховано

<sup>9</sup> Тобто повстання Павлюка. Кумейська битва була 6 грудня (за ст. ст.) 1637 р.

<sup>10</sup> Потоцький у своїй реляції з битви рахує його в мило. Але реляція перебільшує.

<sup>11</sup> Мається на увазі удар польської кінноти за болотом під Кумейками. Козаки йшли обозом, частину його урвано (вози з порохом), але війська не знищено.

<sup>12</sup> Окозький називає 4800 убитих, Потоцький — 6000. Але ці цифри й справді могли бути перебільшені.

<sup>13</sup> Це, очевидно, перебільшення, як і вищезазначені перебільшення польські. Але поляки й справді мали досить великі втрати. Врешті, універсал виправдовує ці перебільшення.



Сінокіс (49).

<sup>14</sup> Йдеться про т. зв. Скиданові універсали, які подав у польському перекладі Окоцький, вони поширювалися в жовтні 1637 р.



Жнива (49).

<sup>15</sup> Дату перевірити нема змоги, але в квітні рух Острянина зазначився зовсім виразно. Тому ця дата можлива.

<sup>16</sup> Тобто на зимових квартирах. Жовнірів розміщено по всій Східній Україні — чи не цим пояснюється вищеподане перерахування місьць Східної України, що терпіли ущемлення.

<sup>17</sup> Діаріуш Окоцького йшов у Літописі Величка після цього вступу. Його перекладено на книжну українську мову, й так він потрапив до Величка. Величко переписав його, хоч переклад і не задовольняв, додавши кілька приміток. Оскільки робота це не Величкова, ми той переклад опускаємо. Його надруковано у виданні: *Летопись событий Самоила Величка.* — К., 1864. — Т. IV. — С. 187—290.

й таємно поміж своїми добрими, надійними людьми, які бажають своїй занепадаючій малоросійській вітчизні всього добра. А козаків реєстрових, виродків і відщепенців наших, що задля власних користей і приватів не дбають про занепад вітчизни, стережіться, як отруйної ехидни, і крийтеся перед ними. Бо як тільки вони про ці листи і про наміри Запорозького війська провідають і дадуть знати про те своїм дуросманним панам ляхам, то наші військові інтереси мусили б одразу стати непевними у своїй надії і можуть привести до небажаних, чого не дай боже, наслідків, а вам би жахливі принесло мордування від ляхів, котрі допитувалися б про ці ваші листи. Адже і Кумейська війна відправлялася з ними, ляхами, не через що інше, тільки через простоту й необережність братів наших, що жили в домах своїх, навела на Запорозьке військо (хай і невелике) безчестя й неславу. Бо листи тодішнього запорозького гетьмана, послані в малоросійський народ <sup>14</sup>, подібні до цих наших листів, неналежно дісталися незабаром у руки реєстрових козаків, а від них — ляхам. Зрозумівши їхню силу, ляхи достатньо навчилися, як запобігти бутньому своєму злу і яку дати відсіч наступові Запорозького війська. Тож повторюємо: пильно й гаряче бажаємо ми та радимо — прибирайтеся до наступної війни, а від реєстрових козаків, недругів своїх і власних згубців своєї вітчизни, утаюйте все те, що тут висловлено, бережіться їх, як злої іскри. І уповайте, безсумнівно, на божу милість, що готова покарати й помилувати нас, грішних! Цього щиросердно зичачи, бажаємо незабаром оглядати й вітати на Україні в з'єднанні з нами вас, братів наших.

*Даний із табору низового Запорозького війська, від Базувлука, року від Різдва господнього 1638, березня 20 <sup>15</sup>.*

Острянин, гетьман  
війська Запорозького рукою (М. В. З.)

Таких універсалів шість гетьман Острянин розіслав через розумних і справних козаків у малоросійську Україну, що лежить зобабіч Дніпра, а саме: в повіті Черкаський, Білоцерківський та Уманський, а з другого боку Дніпра — Переяславський, Ніжинський та Лубенський, наказавши та навчивши своїх посланців, щоб розвозили ті Острянинові універсали зі згаданих повітів в інші малоросійські уїзди і вчитували їх таємно знайомим та надійним людям, збуджуючи та заохочуючи своїми порадами їх на війну проти ляхів, згідно з наміром Запорозького війська. Це, либонь, ті Острянинові посли справили, як їх навчено, однак шило в мішку не утайлося, оскільки незабаром про ті Острянинові універсали ляхи вивідали через реєстрових козаків і розіслали в усю Малу Росію по обидва боки Дніпра універсали навзаєм, застерігаючи народ від наступних бунтів і страхаючи його великими й немилосердними карами. Так само стягли вони до купи в Лубни військо, що жило по далеких посіданнях <sup>16</sup>, і були вже в належній чутості та поготовності, щоб дати відсіч і відпір Острянинові з його Запорозьким військом. Дивилися вони недріманним оком туди, звідки найбільше сподівалися на себе козацьких вихорів.

Поклав я тут Остряниновий універсал не через що інше, тільки тому, що в ньому частково викладено причини, через які почалася Острянинова війна Запорозького війська супроти ляхів. Бо, читаючи поданий далі польський діаріуш автора Окоцького <sup>17</sup>, що описує ту Острянинову війну, не побачив я жодної причини, через що почалася та війна, — там приписується Запорозькому війську тільки ганьба, бунтівництво, докір та всіляке безчестя, а польському — честь і хвала, та ще й з додатком численних авторських запобігань і лестощів. Отож хто читатиме той діаріуш Окоцького, який тут подається, з описом козацької війни з поляками і Остряниновий уні-

версал, може ту війну зрозуміти і визнати, що вогонь тої козацької війни проти поляків вибухнув зі слухних, гідних помсти причин. Навіть безсловесні звірі, будучи зачинені, хоч і мають добре задоволення від панів своїх, звикли через натуральне право все те добро знищувати, і, шукаючи всілякими способами собі свободи, яриться й кидатися на них, своїх панів. Яке ж то диво і який гріх, що козак, людина розумна, яка без ушкоду перебуває в православної віри святої східної церкви, підносить зброю на пригноблювачів та відщепенців ляхів, сподіваючись повернути собі бажані вольності.

Щоб краще роздивитися події Острянинової війни з поляками, дається тут копія згаданого польського діаріуша, оскільки серед козацьких літописців не знайшов я жодного, хто б захотів досконало описати ту війну. А доки почнеться той діаріуш, кладу тут імена осіб з козацького й лядського боку тих, хто був начальником в обох військах і сприяв нещадному пролиттю людської крові.

У той час, тобто 1638 року, був королем польським і шведським Владислав Четвертий, що коронований 1643 року<sup>18</sup>. А гетьманом великим коронним був Владислав на Конець-Полю Конецпольський, але ні король, ні гетьман на тій війні не були.

#### БУЛИ НА ТІЙ ВІЙНІ З ПОЛЬСЬКОГО БОКУ:

Миколай з Потока Потоцький, воєвода браславський, гетьман польний коронний, генерал подільський, кам'янецький, лятичівський, староста ніжинський.

Станіслав з Потока Потоцький, воєводич браславський, рідний брат польного гетьмана, браславського воєводи, ротмістр його королівської милості. Він був залишений тоді від свого брата, польного гетьмана, з польським військом на Україні генеральним полковником над усім військом. Він таки, генеральний полковник, в небутність власних полковників постановив інших чотирьох полковників, а саме: поручника пана воєводи подольського Блажейовського<sup>19</sup>; Длоровського<sup>20</sup>, поручника князя Єремії Вишневецького; Владислава Ташицького, поручника маркграфа, старости Гродецького; Кохана, ротмістра,— обозним, а іншого чулого ротмістра поставив стражником.

Осібню був зі своїм військом князь Єремія Вишневецький, а князь Домінік Владислав був там з військом канцелярним та конюшим<sup>21</sup>.

Польний гетьман з численним військом, кінним та пішим, і з гарматами прибув у гирло Старця від Києва і Переяславля вже влітку<sup>22</sup>.

#### З КОЗАЦЬКОГО БОКУ БУЛИ НА ТІЙ ВІЙНІ НАЧАЛЬНИКАМИ:

гетьман Стефан Острянин, а після нього другий гетьман Дмитро Гуня.

#### ПОЛКОВНИКАМИ ПРИ НИХ БУЛИ:

Скидан, Гирявій, Шекерявій, Павлюк, Пожарський, Іван Пешта, Іван Боярин, Василь Сокол, Филоненко і Роман Пешта<sup>23</sup>.

#### ІНШІ ПОЛКОВНИКИ, ЩО НЕ ПРИЙШЛИ ДО ЗЛУЧЕННЯ З ОСТРЯНИНОВИМ ВІЙСЬКОМ І ЛИШИЛИСЯ ЗНЕСЕНІ НА РІЗНИХ МІСЦЯХ ЛЯХАМИ:

Путивлець, Мурка, Ріпка<sup>24</sup> — ці під Лубнами; після видання ляхам Путивльця були розбиті ляхами через зраду. Солома, Сава Києвлянин<sup>25</sup> — ці розгромлені поляками і реєстровими козаками в інших місцях.

Після видання Путивльця полякам під Лубнами, постановлено було полковником у козацькому війську замість нього Івана Василівича, який приводив Путивльцеве військо кланятися полякам і мав привести і самого Острянина. Але не діждав того виконати,

<sup>18</sup> Владислав IV коронований 1633 р. (див. приміт. 33 до основного тексту).

<sup>19</sup> У діаріуші Окольського: Блазейовського.

<sup>20</sup> У діаріуші Окольського: Длотовського.

<sup>21</sup> Тобто хоругва коронного канцлера і коронного конюшого. Князь Домінік Заславський і був тим конюшим.

<sup>22</sup> 22 червня.

<sup>23</sup> Скидан Карпо — полковник, один із керівників козацьких повстань Павлюка і Остряниці. Тяжко поранений у червні 1638 р. під Жовнином, він напівживий потрапив до рук поляків; Гирявій — мабуть, той самий Шекерявій; Шекерявій (Секиравий) — полковник, був розгромлений на початку червня на Сніпороді і потрапив полякам до рук; Павлюк — козацький полковник, принаймні в Окольського він не згадується; Пожарський був розгромлений поляками в кінці червня, на початку липня коло Димера і полонений; Пешта Іван, Боярин Іван, Сокол Василь — полковники, які присягали від імені козаків на Масловому Ставі; Филоненко — полковник, який ішов на відсіч Гуні до Старця в липні 1638 р.; Пешта Роман — полковник, який вів переговори з поляками від імені козаків наприкінці повстання.

<sup>24</sup> Путивлець, Мурко (Путивлець-Мурко) — вважається однією особою, його розбили в травні 1638 р.; Ріпка — сподвижник Путивльця-Мурка, козаки видали полякам обох.

<sup>25</sup> Солома пішов маршем на Київ. Потоцький називав цього провідника Нестором Бардаченком. Врешті, це може бути одна особа, бо козаки, за звичаєм, мали здебільшого по кілька прізвищ. Від Києва Солому відбили хоругви Лаша; Сава Києвлянин ішов зі своїм загоном на Старця до Гуні. Але його розбили і захопили в полон поляки.



Козак з козачкою (49).

<sup>26</sup> Подано за виданням: *Летопись событий Самоила Величка*. — К., 1864. — Т. IV. — С. 290—296. Цим додатком Величко з'єднав переклад діаріуша Окозьського зі своїм текстом війни Хмельницького.

<sup>27</sup> Друкований у Кракові 1639 р.

<sup>28</sup> Потоцький Микола.

<sup>29</sup> Черкаським полковником постановлено поляка, ротмістра *Яна Гіжицького*; переяславським — поляка *Станіслава Олдаковського*; канівським полковником — поляка *Амброжія Секежінського*; корсунським полковником став українець *Кирик Чиж*; білоцерківським полковником — поляк *Станіслав Каленський*; чигринським — поляк *Ян Закжевський*.

<sup>30</sup> Мається на увазі змагання в Чехії, Угорщині, Австрії Казимира Ягелончика. Цю політику продовжив Сигізмунд I. Поляки змагалися за Помор'я ще з XIV ст. Це тяглося до 1466 р., коли Пруссія потрапила в залежність до поляків (Торнський мир). Змагався з орденом Сигізмунд I, пізніше поляки змагалися за Помор'я зі Швецією.

поклавши свою голову там-таки, де і все Путивльцеве військо, що поклато свої голови через лядську зраду.

І тепер недалеко від Лубен є урочище, що зветься Путивлець, і то через те, що там було розбите через лядську зраду Путивльцеве військо.

### ДОДАТОК САМІЙЛА ВЕЛИЧКА ДО ПЕРЕКЛАДУ ДІАРИУША СЕМЕНА ОКОЛЬСЬКОГО «ПРО ВІЙНУ ГЕТЬМАНА ОСТРЯНИНА З ПОЛЯКАМИ 1638 РОКУ»<sup>26</sup>

Побачивши і прочитавши, ласкавий читальнику, той діаріуш Окозьського, перекладений з друкованого польського<sup>27</sup> на слов'янську мову, відзначив у ньому я багато панегіричних речей і несправний переклад маловправного перекладача. Мав я намір через те виправити той переклад краще і викинути панегіричні речі, але роздивився і, щоб не скривдити тим читача, нічого не посмів змінити в ньому, хіба дещо додав у певних місцях з козацьких літописців.

Прочитавши до кінця той діаріуш, пізнав я з нього і нещасливий кінець Острянинової війни з поляками, оскільки військо Запорозьке, не діставши божої милості в своїх бажаннях, не змогло повернути зброєю від поляків своїх стародавніх вольностей і мусило згодитися на трактати, постановлені в гирлі річки Старця біля козацьких окопів, — їх постановляв польний гетьман<sup>28</sup>. А остаточно потверджено їх волею й указом короля Владислава Четвертого і всієї Річі Посполитої. Відтоді протягом десяти років, аж до щасливої війни з поляками Богдана Хмельницького, замість козацьких гетьманів були начальниками над реєстровими козаками в малоросійській Україні лядські комісари та полковники, як це оповідається в кінці цього діаріуша. Першим комісаром був Петро Комаровський; постановлено і шість полковників, а саме: черкаського, переяславського, канівського, корсунського, білоцерківського та чигринського.<sup>29</sup>

З жалісним серцем і те тут докладаю, що поляки були початком і виною всього зла і кровопролиття, бо як у минулі літа, так і цього 1638 року вони штовхнули через викрутного і шаленого свого товариша Геродовського на гнів та війну проти себе Запорозьке військо, що ясно подано в кінці Острянинового універсалу. Вони ж складають вини на бідних і простосердечних козаків, називаючи їх нестатечними і бунтівниками. Не хочуть додивитися того в себе, адже, будши охоплені сатанинською заздрістю самі, нанесли війною своєю багатьом навколишнім містам і провінціям (цісарським, поморським<sup>30</sup> та іншим) численні біди й розор. Але й тим не задовольнили вони своїх заздрісних сердець і завзялися завести у підданче собі ярмо вільний від віку православний і шляхетний козако-руський народ, що живе по обидвабіч Дніпра, щоб обкласти його правом вічного підданства, святе православ'я обернути в унію і завести до римського блуду. Через це вони самі взяли на себе розбійницьке звання і, не слухаючи жадних колишніх королівських мандатів та наказів, наданих за численні рицарські послуги і стверджених Запорозькому війську на всілякі свободи та вольності привілеями, й, легковажачи їх, самовільно, безправно й гвалтовно обтяжували, розоряли, ображали і збиткувалися над Запорозьким військом та всім малоросійським народом; чинили вони це в нехристиянський і нелюдський спосіб аж до Кумейської й Острянинової воєн. А після нещасливого для Запорозького війська закінчення війни і після постановлених з козаками біля Маслового Ставу бажаних їм, полякам, пактів, цілком були знесли і знищили вони славу, честь і заслуги Запорозького війська, а народ малоросійський, посполитий і шляхетний, уярмили й обклали невиносними бідами. Так тривало десять років, аж до щасливої війни з ними, поляками, посланого від Бога гетьмана Богдана Хмельницького, через якого те невільницьке лядське ярмо було

відтято і знищено козацькою та кримською шаблею з козацької та малоросійської шиї, так само й устави їхні, лядські, складені на обтяження малоросіян, — це, читальнику, побачиш детально далі, при описі війни Хмельницького.

Корисніше було б полякам, коли б вони відкинули душею давнішу гордість та заздрість, зважали на королівські мандати і, не порушуючи давніх прав та вольностей Запорозького війська й малоросійського народу, затверджених королівськими привілеями, тримали б народ у добрій протекції та ласці, самі не гнітили та й іншим гнітити та ображати не допускали б, а ображених щоб задовольняли судом і сатисфакцією<sup>31</sup>; щоб улагодили військо Запорозьке любов'ю та приязню, а кривдників і напасників людських, як отого згаданого Геродовського й інших, подібних до нього в шаленстві, щоб належно покарали. Тоді б дізнавали до себе навзаєм від усього Запорозького війська та народу малоросійського приязні й прихильності. Зваж-но, читальнику! Адже через це злоство і недогляд поляків, через бажання безчесної зарозумілості невдовзі після закінчення Острянинової війни (в протязі часу до війни Хмельницького), мало що досягши й натішившись, відстраждали з обох боків від воєнної зброї натуральним правом власні свої брати — кількадесят тисяч війська їхнього, лядського, і нашого, козацького.

<sup>31</sup> Сатисфакція — задоволення, що дається ображеному тим, хто образив.

#### ПРО ОСТРЯНИНА, ГУНЮ, ФІЛОНЕНКА ТА ХМЕЛЬНИЦЬКОГО

З'являють те короткі козацькі записки, як і діаріуш Окольського, що Острянин, бувши перестрашений ляхами під Жолнином, покинув козацьке військо і, схопивши один бунчук, переплив з малою дружиною своєю там, під Жолнином, Сулу та й подався в Московську державу, власне кажучи, на Дон, оскільки донців він знав і дружив з ними — мав у минулому спільні військові промисли: на полі і на морі<sup>32</sup>.

<sup>32</sup> Очевидно, мається на увазі здобуття донцями й козаками Азова (Озова) в червні 1637 р. Тоді між донцями й запорожцями були тісні воєнні стосунки.

Гуня з Філоненком, почавши чинити трактат з польним гетьманом на Старці, в козацькому окопі, думали таємно і про себе, щоб не бути виданими козаками гетьману, як то під Лубнами видано Путивльця, і заховати в цілості своє здоров'я. Через це, підмовивши на свій задум добрих молодців-козаків і друзів своїх кільканадцять з Філоненком, він, Гуня, звелів їм таємно й ховано, зовсім як належить до походу, з харчовим припасом приготувати один дубас<sup>33</sup>. Вчинивши таке, коли підмовлені козаки були вже готові біля дубаса, а трактат з польним гетьманом і козаками мав закінчитися через ніч, він, Гуня, з Філоненком, віддерши тієї ночі з деревця королівську хоругву та взявши булаву (бо зброю вже було внесено до дубаса), вийшов з окопу начебто оглядати розставлені від себе козацькі караули, а приспівши до приготованого човна, сів у нього з усією своєю дружиною і відплив на Низ, куди йому було потрібно<sup>34</sup>, понісши свою молодецьку голову від лядської кари, що мала впасти на неї.

<sup>33</sup> Дубас — човен з дубової колоди, дуб.

<sup>34</sup> Гуня пішов за російський кордон.

<sup>35</sup> Відбувалася 9 вересня в присутності гетьмана Потоцького.

<sup>36</sup> Тобто з Романом Половцем, Іваном Боярином, Іваном Волченком.

Богдан Хмельницький в час Острянинової війни був значним реєстровим козаком, а після її закінчення на Старці вибрано його від Запорозького війська на Київській комісії, або раді<sup>35</sup>, з іншим значним товариством<sup>36</sup> до короля Владислава Четвертого і Річі Посполитої з даною йому інструкцією, перепрошуючи королівську милість та Річ Посполиту за переступ Запорозького війська і просячи колишньої милості та уваги для війська і всього малоросійського народу. А повернувшись з того посольства, він, Хмельницький, привіз Запорозькому війську не інакшу відправу і милість від короля та Річі Посполитої, тільки таку, якої ляхам хотілося і яка була потверджена та закріплена з крайньою нуждою й бідною Запорозькому війську і всьому малоросійському народові, 4-го грудня, останньою комісією на Масловому Ставі через гетьмана польного Потоцького та інших товаришів<sup>37</sup>, — це виразно оповідається в кінці діаріуша Окольського.

<sup>37</sup> Каменецького каштеляна М. Гербурта, коронного стражника Лаща та ін.



Б. Хмельницький.  
Гравюра Вауманса і Мейсенса (32).

Тут, при постановленні на місце козацького гетьмана польського комісара, полковників, сотників, осавулів, поручників, тобто отаманів (про що говорить і діаріуш), постановлено чигринським сотником і Хмельницького. Все інше про Хмельницького дивися в його діяннях, що почалися 1648 року з поляками.

*До цього місця про Острянинові діяння.*

Того-таки року від Різдва господнього за короля польського Владислава Четвертого друга значна частина низового Запорозького війська (перша була з Острянином) ходила з воєнним промислом на Чорне море<sup>38</sup> великими човнами, що зветься по-козацькому липи, або дубаси, а по-грецькому моноксили, — це водні посудини, однодеревні, тобто витесані з одного дерева. В тому водному поході козаки, маючи з божої милості щастя, видерли турецькі міста Килію та Варну. Та й у самому Цариграді, припливши до нього, випалили одне передмістя, вчинивши в ньому превелику тривогу й замішання;

<sup>38</sup> Інші дані: це було в 1639 р., вже після повстання Острянина.

<sup>39</sup> У 1640 р. татари напали на Правобережжя. На Лівобережжя ходили в 1643 р. Можливо, тут ідеться про якийсь локальний факт, однак незрозуміло, чому їм мали виділяти стації, тобто давати утримання. Стосунки з Кримом були в цей час напружені.

<sup>40</sup> Див. Додатки, приміт. 29. Полтавського полку тоді ще не було.

<sup>41</sup> Олексій Михайлович вступив на трон 14 липня 1645 р.

<sup>42</sup> Прогалина. Має бути: Владислав IV.

<sup>43</sup> Півторакожух Карпо був спершу полковим осавулом. Робив напади на поляків зі степу. Інші історики, зокрема Д. Бантиш-Каменський, відносять ці події до 1642 р.

<sup>44</sup> На чолі з Вишневецьким Я.

вони щасливо повернулися звідти у свій Запорозький кіш з великими здобичами та користями.

Року від створення світу 7149, а від Різдва Христового 1640, з того боку Дніпра, від Корсуня йшла під Переяславль орда<sup>39</sup>, і, як у Воронкові, місті Полтавського полку<sup>40</sup>, так і в інших містах та селах того-таки полку дано їм стацію. А на Україні тоді гетьманував польський комісар.

Року від створення Адама 7153, а від Різдва господнього 1644, почав царювати в Росії государ цар восьмий і великий князь Олексій Михайлович<sup>41</sup>, самодержець всієї Росії, а в Польщі тоді королював [...] <sup>42</sup>.

Року від створення світу, 7154, а від Різдва Христового 1645, з божого допущення через гріхи наші була по всій Україні велика саранча, і вчинила вона велику шкоду людям у хлібі.

Того-таки року, восени, на сьомий рік після Острянинової війни, так званий Полторакожух<sup>43</sup> почав був пробиратися з козацьким військом від донської сторони. Щоб присмирити його, численні польські війська<sup>44</sup> з реєстровими козаками ходили за королівським указом, запобігаючи своєму лиху від початку (було це взимку), аж до річки Мерли, шукаючи того Полторакожука з його військом. Його вони не знайшли й не бачили (бо була то властива омана, посіяна поміж ляхів з козацького боку), повернулися назад до своїх домів вже 1646 року. Але що того року зима була дуже сильна і невинсна, то багато поляків через те, шукаючи Полторакожука, і в своїх двох кожухах не втрималися при своєму житті, але записали собі там, біля Мерли, і на інших численних степових місцях, вічне посідання, бо померли на морозі.

Значні ж польські пани хоч і закінчили Острянинову війну, як хотіли, і наклали на вільний сармато-козацький і весь малоросійський народ ярмо нововигаданих своїх прав та утяжень, побачили, однак, і свої великі шкоди,— мали змалення воєнних людей, що

Портрет П. Могили (47).





сталось від Острянинової війни. Вони поглядали на всі боки недремним оком, стережучись, щоб не запалилося, так само, як від Острянина, від когось іншого якесь зло і не вчинило такої ж шкоди в їхніх воєнних людях та в правах. Бо то звичайна річ: хто багатьох ображає і гнітить, мусить опасуватися і застерігатися від усіх уражених.

Того-таки року помер польський коронний гетьман Станіслав Конецпольський<sup>45</sup>.

<sup>45</sup> Конецпольський С. помер 12 березня 1646 р.

Року від створення світу 7156, а від Різдва Христового 1647, в надвечір'я святого Василя<sup>46</sup> помер, на немалий жаль усіх духовних і мирських малоросіян, православний архієпископ київський і всієї Малої Росії митрополит, воєводич Молдавських земель, константино-польський екзарх, архімандрит печерський, фундатор латино-руських київських шкіл, ктитор<sup>47</sup> Братської бібліотеки, преосвященний Петро Могила. Був він премудрий захисник і поширювач святого православ'я, бадьорий пастир словесного Христового стада, милостивий помічник бідних та жебраків і милосердний податель. Його поховано того-таки року, 9 березня, у Великій Києво-Печерській церкві<sup>48</sup>.

<sup>46</sup> Могила П. помер 11 січня 1647 р.

<sup>47</sup> Ктитор — засновник, фундатор.

<sup>48</sup> В Успенському соборі.



Портрет Й. Тризни (47).

Того-таки року на місце преосвященного Могилы вибрано на Київську митрополію Сильвестра Косова, могилевського єпископа. Того-таки року вибрано й постановлено на Києво-Печерську архімандрію Іосифа Тризну.

Того-таки року Зіновій Богдан Хмельницький втік з Чигрина до Запорозької Січі від лядських і підстарости Чаплинського напастей і почав війну з поляками, про що буде розповіджено детально нижче.

<sup>49</sup> «Космографія» С. Величка — остання літературна праця літописця, яку ми знаємо. Подаємо з неї «Передмову до читальника», де є цікаві біографічні дані Величка, а також переказується зміст збірника, частина «Війни домової» С. Твардовського в перекладі С. Савицького. Перекладено за виданням: *Летопись событий Самоила Величка.* — К., 1864. — Т. IV. — Приложения. — С. II—V; 1—84.

## ПЕРЕДНЕ СЛОВО ДО «КОСМОГРАФІЇ» <sup>49</sup>

### Передмова до читальника

Знаю, що не захочеш тому перечити, ласкавий читальнику, що сліпі на тілесні очі ті люди, котрі не знають книжкового писання; так само сліпі й ті, котрі знають письмена, але у читанні не вправляються, тому не можуть ані про що знати; таж-бо той, хто письменний і дбає про книжкове читання, може легко пізнати великі божі справи, які є в підсонні, і його божественні явленні невимовні благодійства не тільки людському роду, але й усьому живому, від чого й на путь спасіння легше може потрапити. Я ж, хоч і радий був би читати сам, але, маючи зачинені двері очей, щоб бачити писання, змушений був не без жалю надокучати людям, щоб мені читали книги; слухаючи ж, що міг, натрапив на рукописну книгу, оцю «Космографію», яку вислухавши (хоч і сподіваюся, що вона є десь у світі надрукована і має в собі досконалий і без жодних помилок опис усїєї земної кулі), однак через те, що тієї друкованої слухати не удостоївся, то й рукописну, недосконалу, яка має в собі багато помилок, наслухав, як врон, котрий сидить на лорі.

Звідомився ж я про таке, про що й впродовж цілого віку довгочасного життя, мандруючи по всіляких якнайдалших землях та країнах, довідатися й дізнатися б не зміг. Тому вирішив за благо, хоч і мав неповне задоволення від поданого там, задовольнити цією книгою й тебе, ласкавий читальнику, і звідомити тобі про речі невідомі, які є в цілому підсонні. Ти ж, читаючи із старатливістю, можеш довідатися про численні й різні на всій земній кулі, які є під сонцем, людські племена й монархії, про їхнє життя та звичаї, також про великі й міцні міста і про всілякі прегарні в них будинки. Більше того, можеш, окрім того, довідатися про земні гори, моря, і водні острови, і знамениті річки, про багатоплідні дерева, про пахуче зело, про всілякі мінерали, коштовне каміння і про інші всілякі речі, які творяться на землі чи у воді, — без тієї книги про ті речі і стани не зміг би аж ніяк довідатися.

Через це я зволив наказати отрокам, що при мені вчатьсь письму, для тієї потреби переписати все те з рукопису. Молю ж тебе не гніватися на мене за численні у ній пропуски й помилки: одні з них узяті й переписані готові із книги першої, а другі вчинені наново лїнівими й несправними моїми переписувальниками. І хоч я й велів коригувати при мені, але сам не маю змоги бачити писання, як казав раніше; отож вони, уникаючи за ті свої в писанні помилки достойної кари, заховався від неї брехнею й неправдивою коректурою, легко мене в тій мірі, незрячого, одуривши.

Вкладено в цю «Космографію» й інші потрібні для знаття людського речі, а саме: про Фліоренський собор <sup>50</sup>, про різниці римської віри з православними греками та Руссю; про заснування та про взяття турками Цариграда; про царів турецьких; про деяких пап, які спричинилися до римського блуду, тощо — все це легко побачиш у реєстрі, що прикладений до цієї книги і йде далі, з нього зручно вимітиш, що тобі буде найпотрібніше. Прикладено тут і тракт до Ієрусалиму і про тамтешні святі палестинські місця; також приклав я частину першу війни Хмельницького з поляками, перекладену з віршової польської книги Твардовського під назвою «Війна домової» добrorозумним мужем Стефаном Савицьким, писарем полковим лубенським на історичний сенс; а інші дві частини <sup>51</sup> згаданої книги на історичну мову переклав я, хоч і не такий у мене вийшов, як у Савицького, а в інший спосіб учинений переклад, — можеш, ласкавий читальнику, про те звідомитися з моєї особливої літописної книги, коли дістанеться до рук твоїх, а може, й пан Савицький теж докінчив свою працю перетлумачення згаданої книги Твардовського.

А ще приклав тут насамкінець історію, повну помилок (видно, з дитинячим недомислям переписану, але виправити не мав ані часу,

<sup>50</sup> Матсья на увазі Флорентійський собор 1439 р., на якому було постановлено унію римо-католицької церкви з церквою православною.

<sup>51</sup> Ці слова свідчать про те, що переклад С. Савицького, можливо, дав С. Величку стимул перекласти цілу книгу С. Твардовського. До речі, в ній не три, а чотири частини. Отже, й сам переклад бул джерелом для написання Літопису С. Величком. Цікаво й те, що переклад С. Савицького значною мірою заповнює прогалину в першому томі Літопису, чезрез що і вміщуємо його тут.

<sup>52</sup> Очевидно, йдеться про роботу невідомого автора «Історія про Казанське царство». Казань було взято російським військом після довгої облоги 1 жовтня (за ст. ст.) 1552 р.

ані сили), про Казанське царство і про заволодіння ним московськими князями <sup>52</sup>.

Це все із старанням (щоб міг ближнім та дальнім усім розповісти) читай, допитливий читальнику, і про мене, грішного, молися, я ж тобі навзаєм ретельно зичу божого благословення в усіх бажаннях твоїх, у читанні книжковому охоти, успіхів та вічного спасіння.

Істинний Малої Росії син з хазарського племені, а зі слуг Запорозького війська найменший слуга Самуїло Васи́лів ВЕЛИЧКО

## Стефан САВИЦЬКИЙ

**ПОВІСТЬ ПРО КОЗАЦЬКУ ВІЙНУ З ПОЛЯКАМИ,  
ЯКА ВЕЛАСЯ ГЕТЬМАНОМ ЗАПОРОЗЬКИХ ВІЙСЬК  
ЗІНОВІЄМ БОГДАНОМ ХМЕЛЬНИЦЬКИМ  
І ЧЕРЕЗ ЯКУ ВІН З БОЖОЮ ПОМІЧЧЮ  
ВИБИВСЯ З КОЗАКАМИ Й ТАТАРАМИ  
З-ПІД ЛЯДСЬКОГО ПІДДАНСТВА  
І ВДАВСЯ ПІД ВЕЛИКОДЕРЖАВНУ ПРОТЕКЦІЮ  
ПРЕСВІТЛОГО ВСЕРОСІЙСЬКОГО МОНАРХА.  
ВІД КНИГИ, НАЗВАНОЇ «ВІЙНА ДОМОВА»,  
ТВОРУ САМУЇЛА ТВАРДОВСЬКОГО,  
СКЛАДЕНОЇ ПОЛЬСЬКИМИ РИТМАМИ  
Й ВИДРУКОВАНОЇ В КАЛІШІ У 1681 РОЦІ,  
КОРОТКО ВИПИСАНА У КВІТНІ 1718 РОКУ**

### Передмова

Про успішну війну покійного, блаженної пам'яті, Зіновія Богдана Хмельницького, гетьмана Запорозьких військ, через яку при божій допомозі наша вітчизна звільнилася від важеної лядської кормиги, я чув спершу з усних оповідей найстаріших мужів, а потім ще краще пізнав те саме з письмової історії, яку склав віршописець Твардовський. Я здивувався, а разом з тим змушений був пожалкувати, яких великих добродійств ми удостоїлися від усемогутнього бога; це він так добре зберіг нашу вітчизну й православну віру, що вже була пошкоджена і знищена проклятою римською унією ледве не до кінця. Через це ми повинні всечасною згадкою його пресвятого імені дякувати йому, а також прославляти повинні ми того, даного нам від бога, мужа, при допомозі якого було нас так порятовано. Але ми невдячні до такої його милості нам, бо жоден із нас, а найпаче з людей духовного чину (це серед них є майстерні, щодо того люду, і вони знають друкарську справу) не описали того звільнення від ляхів, яке вчинилося за його ж божественним ударуванням, не потрудилися віддати в друк книги про те, як саме й через які промисли та військову відвагу згаданого вождя з іншим хоробрим малоросійським воїнством таку дарував нам спаситель свободу. В нас усі такі знамениті справи скинені у вічне забуття, окрім одного, що лише трохи втримує спогад про те,— словесні вищезгадані повісті; тож ото (оскільки мужі, які все знали, всі помиралі) мушу посилатися на недосконалого вищеназваного описувальника віршами тої війни. Але ті вірші, хоч здебільша містять у собі правду, мають також багато догани козакам і надмірної словесної хвали полякам <sup>53</sup>, та й інших додатків, які стосуються більше поетичної науки, а в читанні та слуханні чинять прикрість, надто коли хто погано знає й читає по-польському. Тому я зважив за добро собі й для пожитку інших



Титул.— Факсиміле.—  
С. Твардовський. Війна громадянська (3).

<sup>53</sup> Передмова Савицького нагадує Величкову: писалася за одним шаблоном. Але Величко ставиться до даних Твардовського значно критичніше. Хоч каже Савицький про «непотріб», але значною мірою його залишає.

перекласти ці лядські ритми на звичайну просту історію, оповіджену простим малоросійським наріччям, щоб усе те краще розумілося й читалося, викинувши той непотріб, який залишений на наше безчестя та для похвали ляхам і надмірно підносить їхню справу, що від істини відстоїть далеко.

Кому ж трапиться з тих, хто люблять свою вітчизну, прочитати чи почути цей малий труд мого перекладу й ці згадки про творені дії надихнутого божою силою хороброго й мужнього колишнього нашого воїнства і знайдуться в ньому якісь помилки, то хай те мені вибачить і покриє християнською любов'ю безліч гріхів, прошу те старанно.

Стефан Савицький,  
на той час писар Лубенського полку.



Чорне море. Місця козацьких походів.—  
Карта (15).

ПРО КОЗАЦЬКУ ВІЙНУ З ПОЛЯКАМИ  
В РОКАХ ТИСЯЧА ШІСТСОТ СОРОК ВОСЬМОМУ  
І В ТИСЯЧА ШІСТСОТ СОРОК ДЕВ'ЯТОМУ

Частина перша

*Описувач цієї війни Твардоевський, доки приступив до її викладу, спершу згадав про знаки (що й я вирішив залишити коротким нагадом), які були перед згаданою війною, через що старі ляхи пророкували собі недобрі гаразди, які мали на них упасти.*

По-перше, в день Христових страстей було надзвичайно велике затемнення сонця, сталося це за рік перед тією війною. Потім з'являлася на небі десять днів здавна не бачена комета. А перед самою війною вродилася пречисленна саранча, яка пожерла в Польщі всі трави та збіжжя.

Автор, починаючи оповідь про ту війну, не занехав висловити похвалу в козацький бік, що вони, козаки, часто доводили, якою вони були підпорою Польській Короні, — це буде показано самою розповіддю. Вони, коли залишилися завойовані у польське підданство польськими королями Болеславами, зважилися вибиватися з нього, але, не мігши досягти своєю відвагою того передзавзяття, терпіли від них чималу кару — тодішні польські монархи були обережні. Однак, незважаючи на те прискоромлення давньої відваги, вони не відходили від своїх звичок. Особливо ті, які мешкали на Низу Дніпра,

<sup>54</sup> Погляд на козаків у Твардовського дуже узагальнений. Взагалі перші звістки про козаків маємо з кінця XV ст.

<sup>55</sup> Козаки мали свою організацію до С. Баторія. Ще в кінці XV ст. намагалися організувати козаків польські урядники: київський воєвода Ю. Пац, Б. Глинський, Д. Путятич. На початку XVI ст. — управитель Черкаського староства С. Полозович («Полоз-Русак, славний козак»), а особливо черкаський намісник О. Дашкович. У 30-х рр. XVI ст. — ротмістр Б. Претвич. Врешті, в XVI ст. на Україні козакували майже всі державці, хоч формальними керівниками козацтва не були, за винятком Д. Вишневецького (Байди), який діяв у 50-х рр. XV ст.

за порогами (від чого й запорожцями названі), ближче до моря. Вони займалися самим лише розбоєм на полях, стрільням звіра та ловленням по річках риби. Знагла випадали вони з трав чи тернів і на кого б не натрапили — турків чи татар — хапали їх і крали. До цього вони були з природи своєї легкі та здібні і до такої вдатної своєї натури zarazом прикладали, коли на кого отак знагла нападали, постійні свої навички. Але жили без порядку й жадної влади, окрім того, як надходила зима, сходилися до волостей, а на весну й літо йшли туди, де були ліси й при них можливість пересуватися водою. Вони спускалися водою до тих лісів, в луки й на острови за Дніпрові пороги, на різні добрі до здобичів місця <sup>54</sup>. І так тяглося аж доти, доки польський король Стефан Баторій <sup>55</sup> задля свого кращого захисту від турецької сторони постановив у козаків, які жили в найближчому до турків краю, ліпший порядок <sup>56</sup>. Він установив їм гетьмана і призначив для них місто Терехтемирів, де вони могли збирати свої ради, тримати гармати й інші військові запаси, а найбільше, щоб мали собі притулок на зиму. Цим вони на довгий час були дуже задоволені і з таким устроєм нового порядку виказали монархам і Річі Посполитій Польській багато послуг і на полі, і на морі; не включаючи давніх їхніх справ, скільки від них учинилося корисного ляхам, а шкідливого й страшного туркам лише в останні роки!

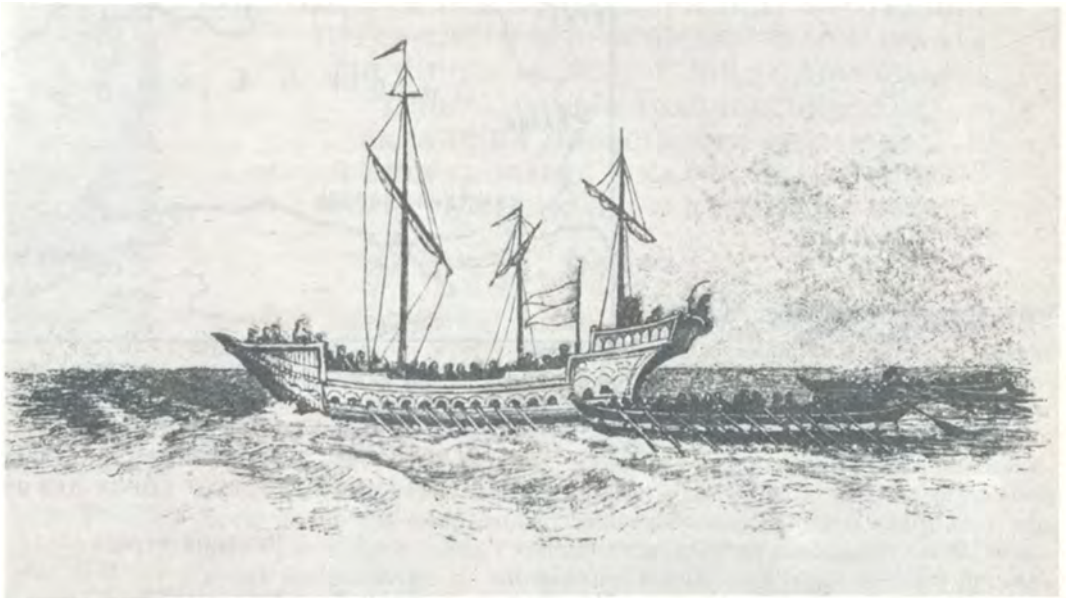

Запорозькі галери і чайки (20).

<sup>56</sup> Урядові плани організації козацтва знаємо ще з I пол. XVI ст., однак безуспішні. Січ стає поняттям збірним у 80-х рр. XVI ст. Перша королівська реформа припадає на 1570 р. Організував козацьке військо коронний гетьман Ю. Язловецький, який поставив над козаками старшого Я. Бадовського. В цей час знаємо і «гетьмана низового» Б. Ружинського. Баторієва реформа не пішла далі реформи 1570 р. С. Баторій поставив над козаками чільним Я. Оришовського, писарем — Я. Бегера.

<sup>57</sup> Мається на увазі морський похід 1614 р., коли 40 чайок (2 тисячі чоловік) перепливали море і вдарили на міста Трапезунт і Синоп, геть розоривши їх.

Коротко згадується, що вони, заїжджаючи більше як на тисячу миль у саму Азію, вистинали Трапезунт, знесли з землі Синоп <sup>57</sup> і не раз підходили з нечуваною своєю швидкістю під Константинополь <sup>58</sup>, окурюючи його мури стрільбою, — це все справляли водою. Не меншу вони мали фортуна та славу й на землі в тих воєнних діях, які вели поміж себе польський король і турецький Осман <sup>59</sup>, витриму-

<sup>58</sup> Походи на Константинополь були часті. Весною 1615 р. 80 чайок вдарили по околицях Константинополя і спалили їх, тоді ж розгромили турецький флот. Ходили козаки на Царгород і в 1621 р., значно пошарпавши околиці турецької столиці (16 чайок); і в 1622 р. (30 чайок), поруйнувавши узбережжя Анатолії. Зна-

ємо про походи 1624 р.: перший — 70 — 80 чайок, за якийсь час-другий — до 150 чайок і в серпні третій. Був похід і в 1638 чи 1639 р. (див. Додатки, приміт. 38).

<sup>59</sup> Йдеться про Хотинську кампанію 1621 р.

вали найперший ворожий порив і мужньо несли перед ляхами чоло і власне передмур'я.

Скажу і про причини, через які вони, власне, повстали проти ляхів, але щоб не було нудно читати, омину розтягнені місця. У повісті вони детально й не висловлюються, крім однієї, яку коротко визначу: будь-яке поспільство людей не може весь час мірно триматися і немає способу, яким можна було б зберегти ту мірність, бо постійний поваб до нових змін завжди візьме гору і така мірність буде порушена. Так і поляки, хоч і без того мали за що спиняти й карати козаків, однак не витримали в тому каранні міри і почали тримати їх у невірницькій загрозі. Вони забрали в них гетьмана і придали їм від себе нових комісарів та начальників<sup>60</sup>, які найбільше турбувалися про власне забезпечення, і дійшли вже таких утисків та тяжких пригосень, що бідолахи залишилися мало в чому своєму вільні, хіба що вільно володіли своїми жінками,— повіднімано в них усе, чого лишень могла побажати лакоминська неситність тих володарів. А краще було б (як радить той же Твардовський, уже мудрий на шкоді) не приводити тих козаків до крайнього розпачу, тримати їх у старожитніх правах, а коли в чому й переступили, то карати їх, а не зносити до решти.

Козацька боязнь при згаданих ущемленнях недовго віддавалася ляхам, які, до решти задоволені, купалися в морі численних, аж безмірних розкошів. Але потім чим тяжче було ущемлення козаків, тим у гірший обернулося утиск самим полякам,— наче мала іскра, пригашена до часу попелом, може потім викликати безмірну пожежу, що все попалить, так вона мало не знищила через те доценту всю їхню славу, фортуна і їх самих.

Є значна за Дніпром посада, яка згодом була названа Чигирином— житло давніх козаків, а на той час уже володіння коронного хоружого Конецпольського. Там мав свій хутір і Богдан Хмельницький, чоловік, відомий воїнською відвагою та здібностями, майстерний також і в писанні. Він тим більше не хотів присмирюватися перед ляхами, бо король Владислав, знаючи його як справного в усьому мужа, ні з ким так, як із ним, не мав згоди<sup>61</sup>, коли точилася війна з турками,— він дав йому тоді під начало велику частину війська і всю морську артилерію. Тож він заслужив був ґрунти згаданого свого хутора немалою працею, тут осадив і слободу<sup>62</sup>, яка під його дозором почала була розширятися в людях. Все це викликало заздрість у ласих панів, і Чаплинський, староста згаданого чигиринського хоружого, вважаючи, що негаразд ставати русинові так багатому і розбудовуватися, будучи в підданстві, випросив ту слободу з-під володіння Хмельницького собі, а коли хотів відібрати її, Хмельницький змушений був через те сперечатися, однак тією суперечкою не лише не зміг відстояти слободи, але й, на крайнє своє безчестя й догану, був посаджений Чаплинським у тюрму, де просидів тільки день<sup>63</sup>, і, не маючи собі патрона, який дав би йому руку допомоги, сам не знав, що з тим чинити. Не міг, відтак, дати тут собі іншої поради, крім тої, що змушений був просити про свій визвіл у дружини Чаплинського і через неї був з тієї тюрми випущений. Будучи від того до решти озлоблений і не мігши терпіти далі такої напасті, мав-бо відвагу й такі значні заслуги, що про них казалося вище, почав він таємно зноситися з іншим товариством і шукав у них ради й способу, що міг би вчинити в такому ущемленні, на відряду собі й всій вітчизні.

Про це довідався застережений від когось коронний гетьман Потоцький і, либонь, послав указ до переяславського полковника Кречовського, щоб той прибрав до рук Хмельницького і затримав під арештом до подальшої його волі. Однак Кречовський не лише не вчинив того, але й відіслав Хмельницькому в пересторогу той самий надісланий йому на письмі гетьманський указ з порадою, щоб той був належно обережний<sup>64</sup>. Отож Хмельницький зараз же, не бавлячись довго чужими радами, через ту пересторогу Кречовського прибрав собі скільки міг товариства, скочив з ними на спритних конях

<sup>60</sup> Див. Додатки, приміт. 29.

<sup>61</sup> Див. приміт. 14.

<sup>62</sup> Слободу осадив батько Богдана Михайло Хмельницький.

<sup>63</sup> Див. приміт. 51. Величко пише про чотири дні арешту.

<sup>64</sup> Цікаво, що легенди про Барабаша тут нема.

<sup>65</sup> У Величка: листи до Барабаша, Штемберга, Конєцпольського і Потоцького.

<sup>66</sup> Козаки допомагали Шагін-Герєю в його боротьбі з турками в 1624 р., через це ходили тоді й на Царгород. Посилали також військові посилки у Крим. Вдруге козаки допомагали Шагін-Герєю в 1628 р. у його змаганнях з Кантемиром. Тоді й загинув гетьман Дорошенко. Втретє ходили козаки на поміч Герєям в 1629 р. Шукав допомоги в козаків і Інает-Герей восени 1635 р., який у 1638 р. за допомогою козаків погромив Кантемира.

Кримський хан Іслам-Гірей (40).



наперед до Запорожжя і, не вертаючи відтіля додому, написав до гетьмана й Чаплинського листи <sup>65</sup> з оскарженням невинно завданих собі безчестя й образи, і цими листами хотів затримати й забезпечитися від воєнного прибору на нього з боку поляків. Сам же він пішов просто до кримського хана, якому пригадав свою приязнь та свої військові посилки, які давав колись при певній okazji Сан-Герєєві <sup>66</sup>, і просив навзаєм допомогти йому зараз у своїх утисках.

<sup>67</sup> Величко опускає цю непевну звістку.

<sup>68</sup> Величко, слушно виправляючи Черкаси на Корсунь, лишає як місце резиденції польського війська і Черкаси (див приміт. 84).

<sup>69</sup> Цікаво, що Величко чомусь зраду драгунів відносить до Корсунської битви. Документи підтверджують дані Твардовського.

Те його прохання спершу було ханові підозріле, однак потім, коли Хмельницький дав йому в заставу свого сина і присягнув сам на шаблі, що не має на оці зради, схилив був до того бусурмана, який уже й сам мав причину почати війну з ляхами, бо ті затримали йому свої борги. Він наказав якнайшвидше наготуватися з ним, Хмельницьким, орді числом у чотири тисячі, а сам обіцяв вибратися невзабарі вслід за ним з великими своїми військами, тільки-но вони прибудуть до нього з північного краю <sup>67</sup>.

Провідавши те, великий коронний гетьман Потоцький із другим польним гетьманом Калиновським запрагнув одразу запобігти тому зачину і, скільки мога зібравши війська, вибрався нашвидку на Україну. Але зима тоді була непростійна, стояло бездоріжжя, і гетьман змушений був перестояти в Черкасах <sup>68</sup> увесь Великий піст, аж доки не розпустило Дніпро і не з'явилася трава. Після ж Великодніх свят, щоб краще досягти втеклого Хмельницького, виправив він Дніпром у байдаках п'ять тисяч реєстрових козаків — гетьман мав частково підозру, що вони не залишаться вірні йому, і через те змудив їх до присяги. А дві тисячі охочого війська послав був землею на чолі зі своїм сином, за яким слідцем мав поспішати й сам. Хоча дехто вважає неслухним, що таке малочисельне військо було розділене на кілька частин, хіба що можна приписати те великій несправності, адже, не маючи звістки й «язика» про того, кого гонили, зважилися забиратися так далеко.

Тим часом почали вже надходити до них неприємні звістки, що Хмельницький десь на Жовтій Воді осадив з татарами гетьманського сина, а реєстрові козаки, що поприсягли і яких гетьман виправив водою, зрадили, кинулись гвалтом на свою старшину і зараз же, потопивши її зі значками, передалися до Хмельницького. Вчинили так і драгуни, які, почувши про їхню зраду, перекинулися до Хмельницького значним крилом, а гетьмана зрадили <sup>69</sup>.

Отож гетьман стривожився і не міг дати самому собі ради, як має чинити далі: і сина треба рятувати, однак на ньому лежав ще й

<sup>70</sup> Див. приміт. 99.

<sup>71</sup> Шемберга і Сопігу.

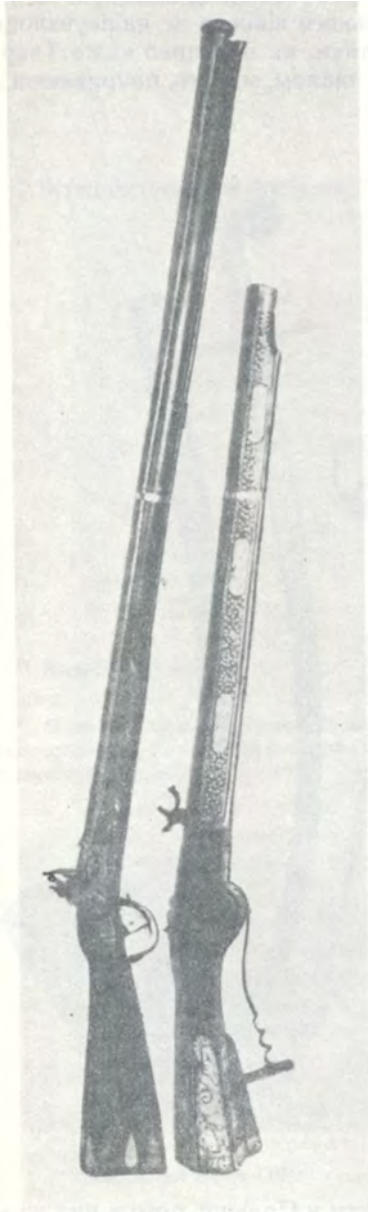

Польські рушниці (18).

обов'язок зберегти цілість усього війська, і в такий видимий вогонь кидатися ставало небезпечно. Нарешті ці сумніви були переможені батьківським почуттям до сина і він зважився йти на порятунок <sup>70</sup>. А коли вже дістався Маслового Ставу, то один поранений товариш, який утік від нещасливої розправи над його сином, дав йому знати, що синовий обоз знесений, а сам він, тяжко поранений, поліг трупом з усіма іншими, тоді як Шембецка й Сопігу <sup>71</sup> забрано в неволю живими.

Обидва гетьмани були цим тяжко затурбовані і вже сподівалися швидко на ті гості й до себе; тому вони не склали інакшої ради для збереження себе самих, аніж відступити назад до Корсуня, куди могли б легше прийти до них на з'єднання й поляки з Польщі. Так вони відразу й учинили.

Притягши до річки Росі, стали вони на рівному місці, досить придатному до оборони, а по вівторковій ночі, тільки-но почало сходити на небокраї сонце, несподівано побачили з одного боку орду, а з другого, від міста, козацьку чернь, які валилися, наче хмара, з громом і нечуваним тріском. Поляки спершу на тому місці, де були, окопалися, ставши до відпору, але потім уже не могли сховатися від козацької стрільби й за тими окопами. Вони відступили на гору, що близько прилягала до них, де знову виладналися до справунку. Першого дня з'їжджалися в герцях, а на завтра також пробували щастя в цьому ж. Тим часом привели до них «язика», певне, навмисне вправленого до них від Хмельницького, який розповів, що при Хмельницькому перебуває Тугай-бей з п'ятдесятьма тисячами орди, до якої сподівається прибуття ще й більшої татарської сили з ханом. Козаків і черні має він без числа, вони збігаються до нього, Хмельницького, і ладні вмерти, — він щоразу більше й більше примножується в своїй силі. Ляхи тому всьому повірили цілком, і, як роса в'яне від морозу, так і вони, бувши від страху безмірно стурбовані, не відали, що сказати і що порадити. Одне лише мали в гадці, і те зразу ж учинили, що більше на згаданій горі не барилися, а почали звечора відступати всім табором далі. На завтрашній день уранці йшли ще дуже справним шиком, стиснувши вози й ридвани у вісім рядів, до них приставили піхоту й челядь із вогнепальною стрільбою, по боках розставили кінноту, при якій зобабіч виладналися й самі гетьмани. Але козацьке й татарське військо, що наступало на них, зараз же налягло на піхоту, і в цій сутичці було побито багато вогоневих коней, так що й кіннота змушена була зсідати з коней, віддавши їх челяді, та прилучатися до піхоти — вони вчинили відпір густим вогнем та залізом. Отак вони йшли у цій гарячоті більше півмилі, двигаючи на собі важке озброєння, не менше ярмила їх ще й сонячна спека. Але найтяжче було їм переходити через велику круту долину (в яку, казали, пригнічених ляхів навмисне впровадив козацький провідник), а як стали вельми повільно переходити ту долину, бо була розташована вона в дуже багнистому місці, то одні вози тяглися під прикру гору, інші вирятовувалися з багна, треті так само прикро спускалися з гори. Тим часом козаки позасікали лісами й перекопами дороги, на які могли піти поляки, і на тій долині порвали їм шики — одну частину табору пропустили на гору, а другу загорнули в долині. Тут татари вільно випали на них, як весняна повінь через прорву, і з безмірним криком та галасом знесли табір дощенту. Хоч на лівому крилі працював осканеніло, правда, малозначущо, польний гетьман Калиновський і безсильно турбувався, але й він, поранений, опустив руки і разом з великим коронним гетьманом Потоцьким і з Яскольським, а також із першими ротмістрами Одривольським та Балабаном потрапив у татарську неволю; обидва гетьмани з іншими були щасливо впроваджені й до Криму. Але найбільше видно було, яке то сумне дійство, на слугах та джурах, які, тримаючи коні й прагнучи за панськими головами порятувати свої, посідали для втечі на ті коні й були козаками половлені по лісах та лугах — утекло звідтіля відомим їм шляхом трохи з тих, кого очолив польський Корицький. Були спіймані там найвідоміші поляки, інші



<sup>72</sup> Хмельницький не мав наміру йти в Корону.

<sup>73</sup> Див. приміт. 144, 146.

<sup>74</sup> Див. приміт. 120.

там і головами наклали; хто ж уцілів, пішов разом з гетьманами в Крим служити орді; козаки ж задовольнялися грабунком і здобиччю з усього, що знайшли в розбитому обозі, і з численних лядських трупів, покладених на бойовищі. Це їх затримало, і тому вони не змогли швидко поспіти далі — в Корону <sup>72</sup>.

Це була перша перемога козаків над поляками, після якої Хмельницький удався зі своїм військом під Білу Церкву, де стояв довгий час, чи то остерігаючись короля, чи, що певніше, очікуючи більшого стягнення до себе козацьких куп <sup>73</sup>, — бо не таку вже мав він багаточисельну силу, як то зрозуміли ляхи через того вищеназваного «язика». Адже всього козацького й татарського війська не налічувалося більше п'ятнадцяти тисяч <sup>74</sup>, хоча поляки, як правдиво каже Твардовський, лічили його далеко більшим числом, мабуть, покриваючи в такий спосіб своїх кавалерів.

Козацькі шаблі (18).

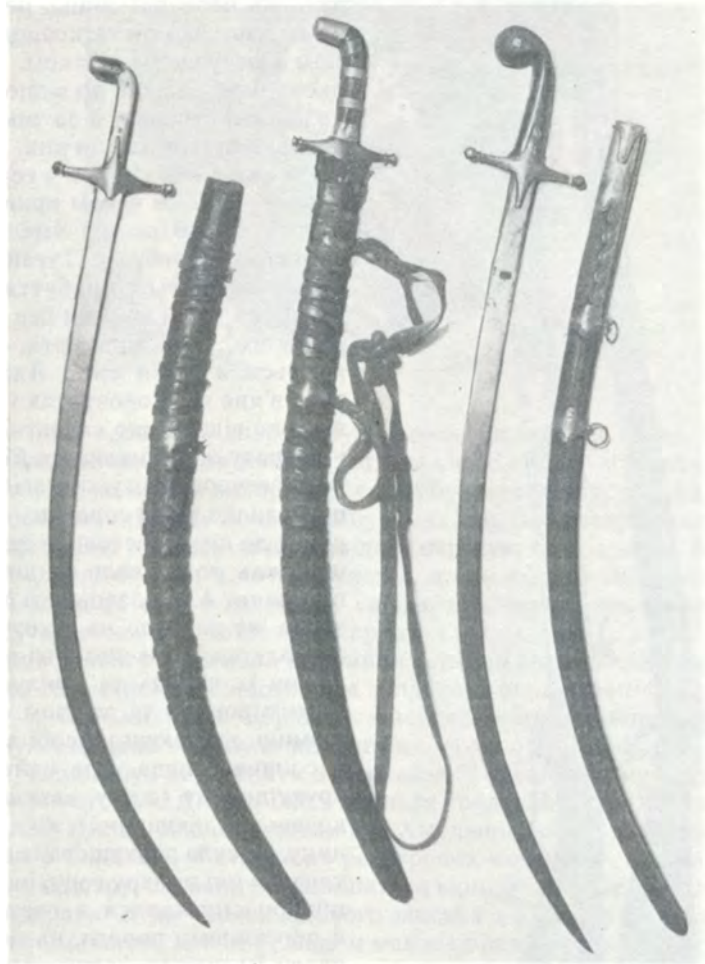

Коли дійшли про це невдячні звістки у Польщу, поміж них усіх учинилася велика тривога й зайве замішання, не кажучи вже про те, що через литовську пошту наспіла новина, рівна до цієї, і завдала вона полякам ще більшого страху — позбувся свого життя в дорозі в містечку Меречі, прочувши про ту повсталу навалність у своїм королівстві, сам король Владислав.

А козаки, вже напевне звістившись про ту новину, що оголошувала про смерть короля, спершу довго їй не вірили <sup>75</sup>. А бувши знову покріплені від хана татарськими військами, не знали, в час такого в Польщі замішання, жадної собі перепони, були розгнудані до всілякої сваволі та зброднів, губили вигадливими побоями та смертю

<sup>75</sup> Хмельницький писав листа королеві ще 2 червня.

<sup>76</sup> Цей момент Величко опустив, хоч факти про татарські грабунки достовірні.

<sup>77</sup> Див. приміт. 146.

<sup>78</sup> Четвертинський був бездітний.

<sup>79</sup> Похідня — смолоскип.

<sup>80</sup> *Борони* — це слово Тимченко подає як незрозуміле. Історичний словник українського язика. — Х. — К., 1930. — Т. 1.



Козацький казан (18).

<sup>81</sup> Див. приміт. 152.

<sup>82</sup> *Рейментарі* — командири, начальники.

<sup>83</sup> Твардовський був великим прихильником Вишневецького і вдавався до надмірного перехвалювання цієї особи. Савицький ці похвальби лишає, Величко ж опускає.

шляхту, а найбільше жидів, і чинили це без сорому й погамування, збиткувалися, гвалтували та вбивали панянок, матерів та невинних дітей та й інші творили непристойності. Татари ж відправили свої загони наперед, аж до Горині, по самий Константинів, і брали, на що напали, кілька разів повертаючи до свого коша з незліченними здобичами, а ясиру набирали стільки, скільки могли його допровадити <sup>76</sup>.

Сам Хмельницький дочекався до себе в установленім під Білою Церквою обозі більшого змноження черні і виправляв різні полки на Поділля <sup>77</sup>, а тільки одержав звістку, що в Нестерварській фортеці замкнулося багато шляхти, зараз же наказав готуватися туди і добувати її, а коли він не зміг учинити того сам, посилав туди ж зі своїм полком якогось Остапа. Ця фортеця була добре укріплена валом і могла б дати відсіч татарському находу, однак, коли туди прийшли з гарматами й іншою вогнепальною зброєю козаки, зараз же їх, шляхту (а поміж нею найперший був князь Четвертинський зі своєю княгинєю і дітьми <sup>78</sup> та й інші шляхтичі, недобиті під Корсунем, бо змогли звідтіля втекти), поймав такий жах, що вони почали відпрошуватися і трактувати про мир. Змушені були вони учинити мир з тією умовою, що сама шляхта відкупиться, а жидів видадуть. Їх зараз-таки усіх, скільки там було, було вигнано з жінками та дітьми із замку. Але, ставши при замкових окопах, вони не захотіли віддатися тій видимій згубі і три дні кріпко боронилися, доки козаки всіх їх не вистинали, і вони зарівняли тоді ті окопи своїми трупами.

Сама ж шляхта сподівалася після того відкупу, що буде вільна від козацького нападу. Через це в усьому убезпечилася і згаданого трактату не зміцнила ніякою твердістю, а чинений він був при келишках та лікерах — вони не взяли в Ганжі навіть ніякої залоги. Однак тільки-но він відступив від замку, пристав до нього Остап і почав упоминатися частки взятого там відкупу. Але Ганжа не зважив на те його домагання, і розгніваний на нього Остап вилив до решти ту свою запальність на згадану шляхту, що була в Нестерварі. Він пустився на штурм, хоча шляхта відкупилася й була тим убезпечена, та звелів підкинути кілька запалених походень <sup>79</sup> під башту, яка мала в собі багато борін <sup>80</sup> пороху і яка, буди запалена, учинила в замку з шумом і тріском превелику пожежу й тривогу, особливо між жінками та іншим лякливим поспільством білої статі. Козаки під той час увірвалися в замок і, кого напали, рубали й забивали, не минаючи в тому забійстві ні матерів, ні малих дітей, ні панянок — усіх загалом, хто тільки втрапив до рук. Цією честю був пошанований там і князь Четвертинський, так що власний його піданий стяв йому шию впень, і за це начебто одержав сотницький уряд. Вийшла живою з того пригощення сама лише княгиня, що замішалася поміж жінками отаманів, — вона дісталася потім полковникові.

Коли поляки, що жили тоді по всій Польщі й Україні, звістилися про цей випадок, то кожен із них сподівався такої ж честі й собі. Вони впали ще в більшу тривогу й острах і, вже не покладаючися ні на жадні замкові оборони, почали тікати до Вісли й далі. Цим вони врятовували тільки своє життя, а статки свої й маєтки віддали на честь козаків і татар. Вони ж, козаки й татари, не маючи собі ніде жодного спротиву, легко опановували всім, на що нападали, і, здобувши в такий спосіб міста Красне, Шаргород, Брацлав та Вінницю, замірили були собі кордон аж по самий Горинь.

Тим часом примас Віцерекс скликав у Польщі сейм <sup>81</sup>, на якому розмовляли й радилися ні про що більше, лише про те, яку б кращу намислити собі оборону і як зібрати з повітових затягів стільки жовнірів, скільки стало б для війни й відпору такій козацькій і татарській силі. Наостанок постановили трьох великих рейментарів <sup>82</sup>, які числилися у своїх цнотах не останніми, а надто в розумі, шані й відвазі, а відвага в такому ділі найважливіша якість, адже то на неї заставлялися людське багатство й достатки. Однак ляхи приписували собі потім за невиправну помилку й заблудження те, що оминули тим рейментарським гонором князя Вишневецького <sup>83</sup>,



Я. Вишневецький (11).

<sup>84</sup> Величко виправляє це місце правильно: «Вишневецький поспішав до Переяслава допомогти гетьманам проти Хмельницького».

<sup>85</sup> Величко подає точніше число — 6 тисяч.

<sup>86</sup> Див. приміт. 155.

який перебував на той час за Дніпром. Він ще мало знав про вищеописані випадки проти своїх, однак підозрював, що з тодішніх подій може впливти щось вельми недобре. Бо ще коли він прийшов до Дніпра, то застав там скрізь на бережжі багато втікачів, пороми й інші судна були позатоплювані, а чернь збиралась у великі купи на розбій та бунти, чого, певне, не було б, коли б не зачули про якесь зло<sup>84</sup>. Отож, бачачи, що йому небезпечно і вперед іти, й вертати назад, князь вислав своїх людей далі, щоб здобути певного «язика», якого якраз десь і піймали. Від нього князь звівся про все і побачив, що недобре з ними діється. Тож не міг нічого учинити інакше, тільки зважився повернути назад до Лубен, звідкіля забрав свою княгиню, сина й інших домашніх з маєтками, долучилися до нього також деякі інші тамтешні обивателі (хто зміг поспіти за ним і вибратися з середини всіх отих бунтів), і він знамірився пробиратися до Волині. Тим часом прибули до нього ще й інші люди з Миргорода й Переяслава, яких зібралося до нього з дворовими на три тисячі<sup>85</sup>, і з таким вибором князь вийшов із Лубен, позирнувши не без жалю й плачу на своє місто й костел, вибудований за свій кошт, і який пішов потім угору вогнем. Але він, князь, не рушив простим трактом на Київ, бо козаки заступили там біля Дніпра перевози, а подався до Чернігова і там, під Любечем, з великими труднощами переправився через Дніпро; він не знімав увесь час із себе, аж від самого свого виходу з Лубен, до тої переправи через Дніпро, залізної зброї. По тому князь добрався до своєї маєтності Брагиня, виправив княгиню з усім добром і тяжарами до Вишневця, а сам, наближаючись до Кривоноса, кинувся з прибраним ще до себе певним числом приятелів та знайомих людей у ті видимі воєнні пожежі<sup>86</sup>. А притягши до Погребищ, звелів там позабавити на палі деяких міщан та священників, які, як йому здалося, закликали людей до тих бунтів і були найвинуватіші,— зробив це він на пострах іншим.

Звідтіля він пішов далі до своєї ж маєтності Немирива і, не доходячи самого міста, став неподалець, а до немирівців вислав з трьома хоругвами Барановського, щоб вони, як його піддані, подали йому живності й іншої запомоги. Цей Барановський, приїхавши до міста, застав там позамикані брами і почув від деяких п'яних волання: чого то прийшли до них ляхи, оскільки вже тут немає нічого лядського, вони знають над собою лише одного пана — Хмельницького. Той

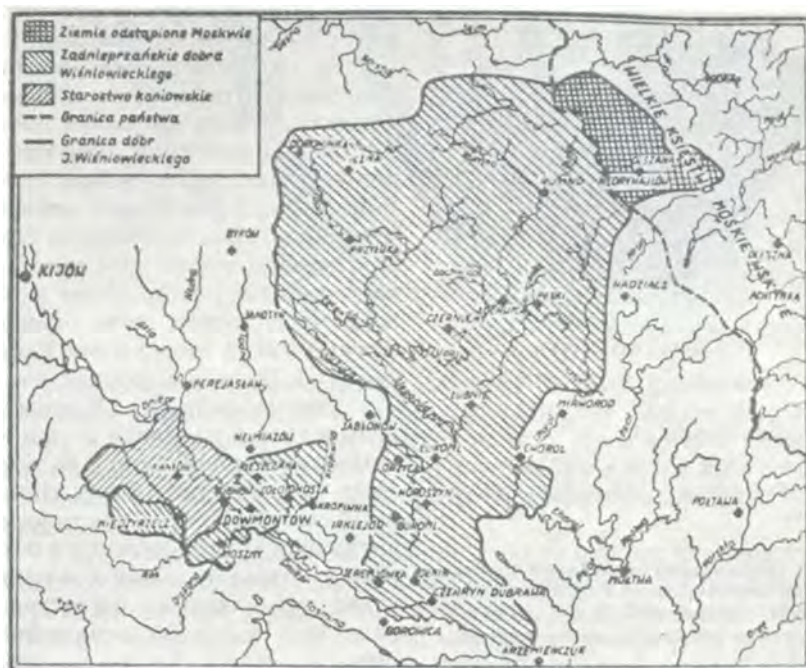

Задніпровські добра Я. Вишневецького.— Карта (11).

Україна.  
Траса повернення Я. Вишневецького  
із-за Дніпра.— Карта (11).



Польські шаблі (18).

Барановський зараз по такій відозві, доки інші городяни змогли приготуватися до справунку й почали викочувати на вал гармати, прорубав із драгунами паркан і ввалився до міста, де вони посікли й побили багато людей обох статей. Всі інші, жажнувшись, порозбігалися з міста в ями й ліси, а деякі з них надвечір уже вдалися до князя, який, розгнівавшись, хотів ще лютіше мститися над ними. Аж назавтра прийшов з міською старшиною вїт, приносячи йому, князеві, свою повинну й дивуючись, яка була причина до вчорашньої їхньої різанини. Він почав говорити, що то сталося не через що інше, тільки через легковажність Барановського, оскільки той не вдався, казали, до нас, старшини, за чим приїхав, але перебрав міру в каранні смертю невинних людей, будши роз'ярений безрозсудним криком якогось п'яниці. А вони, як були вірні своєму князеві, так і нині при ньому тримаються, і якої він потребує від них вигоди, те вони викажуть, тільки хай би князь дав їм від себе залогу.

Увірений такою їхньою штучною покорою, князь скоро послав до них зі Ксенським та Пісовичем двісті чоловік драгунів, а міщани зараз же зачинили брами і дали знати козакам, які, набігши в Немирів, усіх тих драгунів, що кріпко боронилися, вирубали впень. Лишився якось живий тільки один, який і дав знати про той занепад князеві<sup>87</sup>. Той був тяжко уражений цим і міг дорозумітися, що про нього й інші думають. Отож він, остерігаючись подальших таких зрад та фортелів (при тому ще почув і про Кривоносу, який чигав на нього), знамірився був через те повернутися до своїх домашніх, бо вже й так витратив чимало труду — більше місяця не зсідав зі своїми людьми з коней, — і хоч трохи спочити. Аж тут нагнав його київський воевода Тишкевич зі своїм полком і попросив урятувати місто Махновичі, біля якого Кривоніс усе позносив і вже почав здобувати й саме місто. На це воеводине прохання князь не відмовив, хоч і так мав досить із себе праці, але рушив одразу ж до Махновичів і застав там місто, грабоване козаками, — кляштор уже вирубано, а замок обпалено довкола. Князь із великим гвалтом напав своїми жовнірами на козаків, що грабували по будинках та костьолах, і стяв їх, а вони відразу ж почали тікати, гонити, громити й разити. Він визволив з облоги шляхту з жінками й дітьми, що встигли були після вломлення до міста козаків зачинитися десь у якійсь хаті, і гнав козаків аж до їхнього табору, що стояв з другого боку аж за містом, — тут він заледве не зніс і його всього з гарматами<sup>88</sup>. Але від такого остаточного знищення стримав князя київський воевода, і то через те, щоб дужче роз'ярений Кривоніс не попалив, відходячи, гумен, збіжжя та

<sup>87</sup> Див. приміт. 157, 158.

<sup>88</sup> Див. приміт. 160.

хуторів, хоч найбільше їх спинили в тому дощові плюскоти й ніч, що тоді настала. Князь змушений був наказати трубити повернення, через що не знесений до решти Кривоніс, звільняючи себе з такого ущемлення, відійшов тієї ж ночі миль на чотири назад, а Вишневецький звітля скоро подався на Рильцев. Заїхали до нього в тій дорозі обивателі міста Полонного, зголошуючи, що вони перебувають у небезпеці від козацького находу, і через це просили рятунку. Але князь, зміркувавши, що до Полонного зібралось втікачів найбільше з самої Русі, а поляків мало, остерігся, щоб не дістати тут собі якоїсь зради, не кажучи вже про те, що стратив багато сили й мав дуже виморені коні. Отож мусив відмовити їм у їхньому проханні, запропонувавши, однак, що коли випаде бути їм у козацькій облозі, а вони зможуть утриматися, даючи належну відсіч у такому непоганому для оборони місці, то він обіцяє прибути тоді до них і буде готовий до відсічі. Тим часом він послав по Осинського й Корицького, бо прочув, що вони з

Козацькі пістолі (18).



гвардією були недалеко десь у дорозі, запрошуючи до своєї компанії, але ті, вимовившись іншим, засланим до них, гетьманським розпорядженням, не захотіли поїхати до нього, і, либонь, через ту нехоть козаки обгорнули зараз же довкола один їхній полк. Князь, бачачи від них непошану, був дуже з того розгніваний і вирік, тяжко зітхнувши, такі слова: «Невже я сам повинен працювати в обороні вітчизни більше за всіх, доки ворог не сяде на ший мені самому, а інших не досягне, бо поховалися й криються по своїх фортецях? Хай же той ворог мстить і забирає що хоче, а я вдамся до своїх і, де зможу прихилити голову, боронитиму, як і інші, лише себе»<sup>89</sup>. З цим вироком він рушив на швидку до Збаража а, минувши Константинів, заночував у Росоловцях. Аж тут, задихавшись, прибігли до нього, з одного боку, згаданий Осинський з гвардією, а з другого — Корицький з полком. Вони попросили прощення за свою вину, що не приїхали були зараз-таки до нього. А причину свого непослуху давали не іншу, тільки ту, що не посміли переступити указу своїх гетьманів, а тепер, коли Кривоніс увійшов у Полонне і збирається з усією своєю потугою під Константинів, вони, усліджуючи гетьманський наказ<sup>90</sup>, піддаються обидва під його княжу команду. Князь після цього ще вагався, що чинити далі, але коли побачив, що під хоругвами Осинського і Корицького справні жовніри<sup>91</sup>, які знали військовий лад, збудився звичайною своєю охотою до воєнного чину і здобув надію, що досягне з ними чогось собі значного.

Тим часом, побачивши на свої очі посталі від Константинова дими і великі вогненні заграви, він не пішов туди просто, а в ніч, що наступила, окопався на одному місці при Виссоватому Ставі, яке визначив добрим до оборони. А на завтра, у день Святої Анни, ополудні, коли почали з'являтися і спускатися з гори до греблі козаки, він став шикуватися до бою. Своїх жовнірів у звичайний спосіб виставив уперед, поміж ними приладнав піхоту Осинського, значно

<sup>89</sup> Це, власне, князь і робив увесь час. Взагалі всі його «подвиги» над повстанцями сильно прикрашені. Визначався він в основному нелюдськими тортурами над невинними людьми.

<sup>90</sup> Маємо тут відгомін конкуренції між Вишневецьким і рейментарями. Вишневецький здавна прагнув до булави коронного гетьмана, а будучи об'єднаним, сильно з того уражався.

<sup>91</sup> Це була королівська гвардія.

її змішавши, щоб була заслонена вся кіннота. Корицькому з полком звелів стати на самому чолі, а своїх відвів для порятунку й посилок, коли б мав бути на нього якийсь несподіваний наступ, і наказав бути в найбільшій поготовності.

Кривоніс, спостерігши його приготування, почав міркувати, як би його перебраться через греблю, за якою був вилаштований отак князь, і зараз-таки, заслонившись біля самої греблі табором, почав наступати на драгунію Вишневецького, яка була помішана з піхотою Осинського і знаходилася найближче від нього. Вона не напала на нього навзаєм, а лише відстрілювалася з місця, чекаючи на себе козацької навали. Коли ж козаки почали прикро дошкуляти, а за ними повалила ще більша їхня потуга і вже мало не вповоловину перейшли ту драгунію, тоді вони розступилися, й Осинський, відслонений зі своєю піхотою, несподівано дав такого жорстокого вогню, що козаки, не стерпівши, зараз-таки вдалися назад навтьоки, а інші кинулися хто в став, а хто в болото — куди очима кинув і зміг побачити. Поляки ж, котрі охочі, заскочили їх із тилу і почали громити й разити, однак тої битви не пощастило їм виграти через те, що багато охочих кинулося в погоню за тими, що втікали порізню, а табір, що стояв за ставом, здобувати не посміли; тим часом перешкодила їм здобути його нічна темнота. Але Кривоніс, не тратячи серця, а прагнучи назавтра відстояти свою програну нині справу, знову кинув через ту ж греблю на них, поляків, усю свою кінноту. Князь був готовий до відсічі (він дав правий бік своїх жовнірів під команду київського воєводи, а лівий очолив сам) і вже вчинив інакше. Він допустив йому, Кривоносу, перебраться з усім військом через ту греблю до себе і зараз же, гукнувши до коня, почав начебто тікати, на що козаки убезпечилися, а він знагла скочив з усім жовнірством у саму середину козацького навалу й, узявши козаків на шаблі, наніс велику їм поразку, звісно, не без своєї втрати. Бо там серед інших було забито полковника Моїрського, спідпоручника, і Курошляхтича, останній себе добре був визначив. Через це князь жарливіше запалився гнівом і почав сильніше їх разити. Він схопив і пов'язав деяку козацьку старшину, яка втрапила в руки, чим вельми стривожив чернь, урвав ледве не половину табору з гарматами і піймав найперднішого начальника, першого після Кривоноса, Полуяна<sup>92</sup>; відняв

<sup>92</sup> Див. приміт. 165.

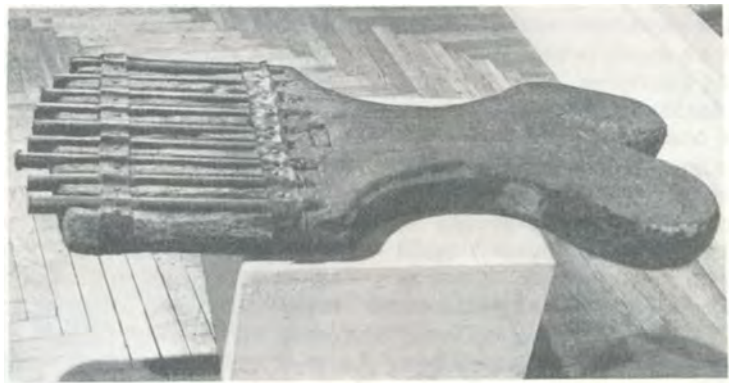

Козацька ожига (18).

<sup>93</sup> Величко каже про 27 хоругов.

також усі сорок їхніх хоругов<sup>93</sup>, поміж якими були й лядські, взяті козаками під час Корсунської баталії, однак і тоді через ніч, що наступила, не зміг знести їх до кінця.

Кривоніс, перестрашений цим, відступив назад до Хмельницького, а князь, лишивши під Ямполем свій обоз, відїхав до Збаража на короткий спочинок, як для себе, так і для жовнірів, а більше для того, щоб стягти до себе інших поляків, які, либонь, тільки рушили від Вісли й Любліна<sup>94</sup>.

Примас, не дочекавшись, відповідно до своєї з іншими начальниками постанови, вчиненої на першому сеймі, жадного охочого

<sup>94</sup> Поле битви все-таки лишилося за повстанцями, про що Твардовський промовчує; врешті, така його тенденція.

<sup>95</sup> Це було 16 липня. Були на тому сеймі й посли від Хмельницького.

<sup>96</sup> За престол боролися брати Ян-Казимир та Карл Фердинанд. Семигородський князь Ракочій виступав на користь свого сина Жигмунда.

<sup>97</sup> Такого надання Вишневецький не мав, через що пізніше не визнавав своєї вини у поразці під Пилявцями. Через ображену амбіцію виділявся з війська: мав власну оружну силу.

<sup>98</sup> Т. зв. повітові полки.

<sup>99</sup> Див. приміт. 171.

<sup>100</sup> Йдеться про 800 затяжних воїнів, яких найняв Карл Фердинанд, вислужуючись перед Річчю Посполитою і перед елекцією. Вони в основному тут і загинули.

<sup>101</sup> Цифра завищена. Точно визначити кількість жертв навряд чи й можна.

збору і стягнення війська, склав другу конвокацію й сейм <sup>95</sup>, на якому мали обрати когось і на королівську гідність <sup>96</sup>. Однак тоді так і не змогли нікого обрати, а попридавали лишень до кожного з трьох постановлених рейментарів по чотири комісари та, щоб якось покрити першу свою помилку, що проминули рейментарством князя Вишневецького, пошанували його тою ж гідністю четвертим <sup>97</sup>, забувши ту давню приповідку, що де два господарі в одному дворі, там жадного не матимеш порядку; ото ж і не теба було ставити у війську так багато рівних поміж себе командирів.

А після відправи того сейму, поз'їжджалися, також для ради, в Збараж подільський воєвода, коронний хоружий Конецпольський, Калиновський з трьома тисячами жовнірів, Потоцький, чоловінський вепр, волинці й люблінці <sup>98</sup> зі своїм полковником, які хоч мали розпорядження від рейментарів їхати до них під Глиняни, однак не послухали того наказу і постановили йти до обозу з князем Вишневецьким. А поки вибралися з того з'їзду в Збаражі, прийшла до них із Поділля звістка, що Кривоніс опанував уже значну фортецю Бар <sup>99</sup>, яка була найкраща з-поміж усіх інших і мала в собі багато гармат та всіляких військових припасів. А щоб вони не дісталися козакам, згаданий хоружий лишив там полк своїх жовнірів, які так наприкрилися невзбарі своїм перебуванням тамтешнім обивателям, що через це наприкрення ті не були до них прихильні, тому жовніри змушені були звідти виступити, а на їхнє місце ввійшли в місто королевичеві німці <sup>100</sup>, частину яких Потоцький, що був там, у замку, виправив на сторожу до брам. Зараз же приспів туди зі своїми козаками й Кривоніс і тільки-но зупинився під містом, поглядаючи на вал, де б ліпше пустити штурм, як міщани самохітно відчинили йому брами, куди він з козаками й забрався. Спершу козаки витяли до ноги німецьку піхоту, що була на сторожі, а потім побили й ляхів, скільки їх там було, вишукавши з походнями й каганцями по склепах, льохах та ямах. Було їх там побито разом із жидами та пораненими поляками, що зібралися туди з України, п'ятнадцять тисяч душ <sup>101</sup>. Замок же після того, як козаки вступили в місто й вибили там ляхів та жидів, не здавався і ще не зараз був здобутий. Він хоч і мав вал та добрі окопи навколо, однак у ньому замкнулося лише двісті чоловік згаданих німців, а всі інші були при них руські люди. Спершу ті німці боронилися не без шкоди для козаків, а потім козаки тихцем забралися в замок зі ставу, що був там із тилу, і всю ту німецьку піхоту вирубали, окрім одного Потоцького, якого взяли в неволю і зберегли живим; разом із ним козаки позабирали гармати і всі костельні скарби та й пішли були звідтіля під Кам'янець-Подільський, де довго не барилися, бо фортеця здалася їм важкою до здобуття, і зразу від неї відступили.

Замок у Барі (43).



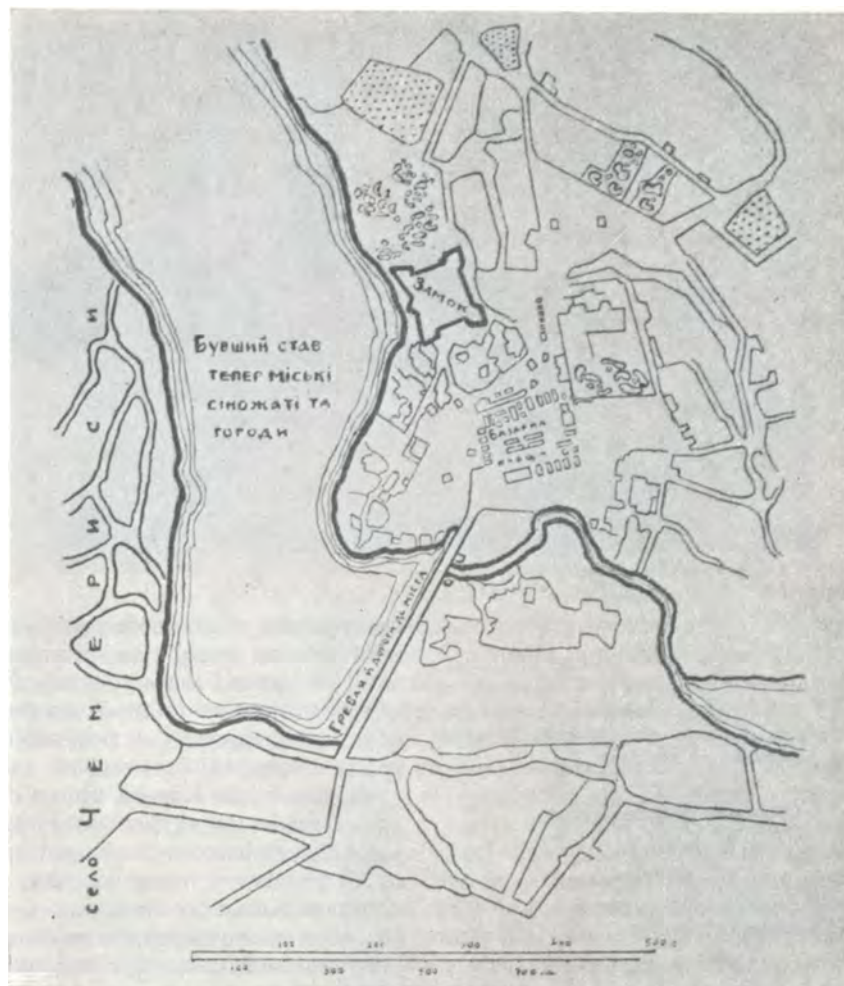

Бар.— План (43).

Ото такі новини прийшли в Збараж до князя Вишневецького з іншими. Вирішив він не баритися, поблагословив порадами княгиню й всіх своїх домашніх і по тижневому відпочинку, сівши на коні, вибрався з іншими до Чолганського, а її, княгиню, виправив до Білого Каменя. З Чолганського прибув він до свого обозу і застав там більше, ніж було, як від'їздив, зібраного війська, прибувало воно й далі; військо це зумисно проходило збоку від гетьманів і прилучалося до обозу Вишневецького. Та й всі інші поляки й жовнірство відзивалися до того, що, крім нього, не хочуть знати й мати інших гетьманів, зобов'язуючись віддавати йому послушенство в усьому, куди б замислив їх вести й радити. Але князь, запобігаючи, щоб не виросла на нього гірша зненависть від гетьманів та інших і з того не постало більше яке для Польщі зло, подякував їм за зичливу милість, що так відізналася до нього, й, упросивши з собою в компанію київського воєводу<sup>102</sup>, послав до Глинян<sup>103</sup>, де знісся з гетьманами, хоч мав проти них уразу, але притлумив її і сам з усім прибраним військом піддався під їхню команду. За його прикладом були побуджені схилитися під начало тих рейментарів й інші, і зібралось їх так багато, що лише найздібніших до бою та військової оказії налічувалося більше тридцяти тисяч, не рахуючи тих людей, які були при караванах та численних возах і мали при собі, за старожитнім звичаєм, мушкети й іншу зброю: вони перевищили собою те тридцяти-тисячне число втричі. А всі вони були при золоті й сріблі, при тарчах, пуклярах, рондах, фордгах<sup>104</sup>, бунчуках, палашах, концерах<sup>105</sup>, столових крендах та інших спеціалах, а доки з'їхалися до них придані рейментарі й комісари і полагодили все, що було в них

<sup>102</sup> Тишкевича.

<sup>103</sup> У цей час рейментарі були вже під Чолганським Каменем. Порозумілися поляки 1 вересня (за ст. ст.).

<sup>104</sup> Тарчі, пукляри — різновиди щитів; ронди — кінська зброя; фордги (правильніше, форги) — султани зі страусових пер, якими прикрашали лицарські шоломи і кінські налобники.

<sup>105</sup> Концер — довга січна зброя польських кіннотників XVI—XVII ст., прилучувалася біля коліна.



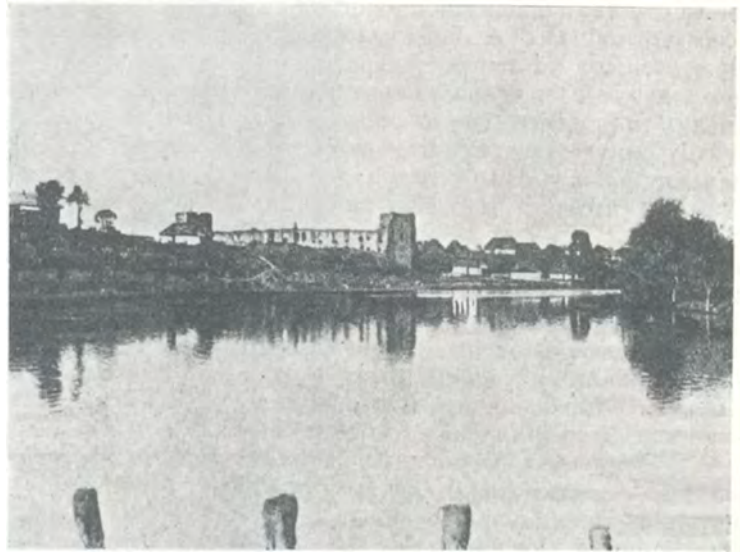

Замок у Пиляві зі Сходу (43).

<sup>106</sup> *Кипдяки* (інакше *киндяки*) — бавовняна тканина, яку використовували на підкладку до вбрання.

<sup>107</sup> *Обротъ* — шнурчата вузда.

<sup>108</sup> Це був Семен Забуський, якого пізніше, під Зборовом, поляки поставили козацьким гетьманом.

<sup>109</sup> Тобто переписуючись.

несправного, — аж любо було дивитися на таке парадне військо, багатшого над яке у зброї й конях та всяких вищеозначених достатках Польща ніколи не бачила. Їй не відала вона, що все те багатство має поміняти на подрані кипдяки <sup>106</sup> та сермяги, ремінні вуздечки, конопляні оброті <sup>107</sup> й ремінні козацькі попруги, і сподівалася цим урядженням та багатством застрашити козаків, але тим більше повабила їх до відваги проти себе.

У таким числі, формі й порядку те лядське військо рушило тоді з-під Чолганського до Константинова і від шляхтича Черменського <sup>108</sup> одержало певну звістку, що Хмельницький з усією потугою приходить під його маєтність — містечко Пилявці. Це збурило поляків, вони стали неухажні та й зігнорували козацьку силу й хитрість, і перший знак цього був той, що рушили від Константинова, де бути в такому місці, над яке не було кращого й зручнішого до розміщення обозу й чинення всіляких воєнних дій та поведів. Рушили вони просто до Пилявець, не знаючи тамтешнього розташування, а було воно при горах, пущах і, як їм потім здалося, із земними прірвами. Крім того, вони не мали ніяких звісток ні від шпига, ні від «язика» про рух і поведінку Хмельницького (гетьмани зносилися з собою лишень через карти <sup>109</sup> і тільки так радилися, в який спосіб і де стати обозом). А коли пішли, то зараз же потрапили йому в очі з усім обозом, який через незлічені вози нескоро й несправно рухався серед тих гір, і біля згаданого містечка поспинялися, де хто міг. Містечко мало в собі мурований замок, а біля нього річку, що йменувалася Пилявка (від неї й містечко славилось тим же найменням — Пилявці), що пливла невеликим, але багnistим потоком. Обидва береги її, які мали заступити, притягши своїм обозом, поляки, обійняв своїм військом Хмельницький, маючи вісті від шпигів про той їхній намір. Один бік супроти лядського замку очолив Кривоніс, а другий він узяв собі; їм же, ляхам, залишив на розташування яри й гори, де легко міг би їх приправити до занепаду і зламати їм шиї. Однак вони, опинившись у такому непригідному місці, порадившись, постановили даремне не гаятися, а зараз же наступати на козаків. Але приступ до них боронила близько прилегла вузька гребля, навмисне розкидана ще перед їхнім приходом козаками. Хмельницький, оглядаючи їх перед лядськими очима, наказав з того боку, де стояв сам, висипати два блокгаузи і на них заточити дві гарматки, сподіваючись, що ляхи почнуть туди перебиратися. Для цього був ординований Лащ із князем Корецьким і з тисячею охотників. Однак вони не пішли на ту греблю, а віднайшли вище від неї брід і, перейшовши річку, несподівано напали на козацьку чернь. За ними слідцем поспішили й інші лядські хоругви, але відразу ж були так перепинені козаками, які за-

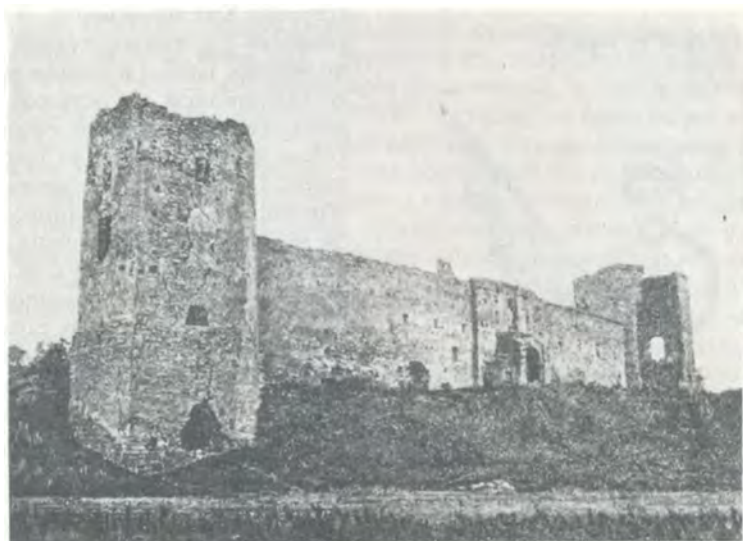

Північно-західний бік замку в Пиляві (1900р.) (43).

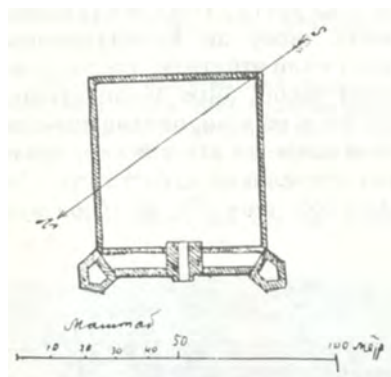

Замок у Пиляві.— План (43).

сіли в двох шанцях і несподівано дали доброго вогню, що ляхи стривожилися ледве не всім військом. Але потім, поправившись, ляхи осадили обидва ті шанці, взяли одну гармату, а з нею кільканадцять «язиків», і таким започаткуванням баталії вже приписували собі щастя й запалилися охотою до подальшого воєнного поступу.

Однак ті піймані в шанцях козацькі «язики» сказали, що число їхнього війська незліченне, а до того ще вони сподівалися й прибуття в допомогу собі самого хана з ордою. Саме від цього на завтрашній ранок зродилася в лядському обозі чутка — начебто Хмельницький виходить зі своїх обозів і хоче йти у наступ на них потугою всього свого війська. Гетьмани й інші начальники вельми тим затривожилися і, поставивши готове до чину військом, почали чекати на той наступ. У цей час був превеликий туман, так що вони заледве могли бачити один одного, через що поляки тихо стояли готові до бою і тільки могли слухати, звідкіля рушить на них козацький навал.

А Хмельницький стояв тоді на одному місці і таємно замислював ляхам біду, посилавши поки що забавлятися з ними герцьями своїх охитників. Пізнього вечора, коли ляхи верталися з шиків до обозу, вони почули раптом, як у козацькому таборі вдарили в котли, заграли в труби і почали прегусто стріляти з гармат. Цей тріумф був, як зрозуміли поляки, ні з чого іншого, як через те, що до козаків прийшов на допомогу хан. Вони не мали про те ні певної звістки, ні «язика», крім одного попа, схопленого десь волохами Вишневецького, який сказав під час свого допиту, власне, на пострах те, що гадали й вони самі, коли вони, ляхи, наступали вчора на козаків, то Хмельницький дуже затурбувався і хотів уже втікати, коли б почали далі гнатися до табору, а тепер, як прийшла йому на допомогу орда, мається в ліпшій надії і хоче наступати на ваш обоз. Ляхи були цим стривожені ще більше, і начальники навіть прислали тоді до жовнірів, які стояли в шиках, розпорядження не сходити з поля, і тої ночі стояла на сторожі ледве не більша частина всього їхнього війська.

Хмельницький через свою дозірність спостеріг цю їхню тривогу і, тільки зайшла до світу рання зоря, побудив усі свої полки до справи, хоч орда до нього й не прийшла (як здогадувалися ошукані вчора ляхи з його тріумфу), крім чотирьох лишень тисяч татар, що були при ньому невідступно — він виставив їх оманно наперед, перебравши до них у татарські чугаї ще й чимале число охочих козаків, щоб удати через такий убір орду і напустити в очі ляхам більше страху, що й удалося йому легко навіть ляхам замість справжнього діла. Бо коли згадані татари і приборані на їхній лад козаки кинулися і закричали непомірним голосом «алла!», «алла!», то серед поляків відразу утвердилася тривога, завзята з повісті пійманого попа і з

<sup>110</sup> Це було 13 вересня.



Хорунжий (22).



Хорунжий (22).

тріумфу Хмельницького. В цей час козаки напали на чотири хоругви команди Суходольського й піхоту Осінського <sup>110</sup>, що були в шанцях по той бік греблі в лядському обозі, а що ті хоругви з піхотою кріпко боронилися, то біля тої греблі учинилася жорстока різанина, де допиналися взяти гору обидві сторони, але козаки звідтіля, де стояв добре приготований до битви Кривоніс, почали дужче насідати на ляхів, і ті вже стали знемагати на силі. Але як побачили, що одні їхні хоругви гинуть, а інші, що стоять недалеко в шику, остерігаються переступити указ своїх командирів і не сміють їх рятувати, то ще більше занепали духом. А коли зі згаданої згруженої греблі і переправи натислися чималою купою гусарські компанії і козаки їх сильно притерли, то так помішалися поміж себе, що в тій мішанині й тісноті не могли правувати списками та своїми прапорцями, оручи ними й даремно місячи болото, що там було... Тож ті шанці з піхотою козаки повиколовали й взяли з гарматами та всім іншим. Які були в тому бою хоругви, жодна не повернулася ціла до лядського обозу — вони в тому згаданому болоті затоптали ледве не всю свою силу й славу, втративши найзначнішу свою шляхту й жовнірів. А потім, коли наступила ніч, спершу старшини, а за ними й усі ляхи почали радитися поміж себе і були безмірно затурбовані, що мають чинити далі, одностайно признаючи, що не зможуть витримати такої козацької й татарської сили, а вона ще має й збільшитися від черні, що стягається звідусіль у щораз більшому числі, тим паче що стали обозом у такому яруватуому і прірвистому місці. Вони пізнали тоді невчасно свою помилку, що не треба було рушати з-під Константинова, де було таке вигідне місце для оборони, у ці яруги. Тому постановили повернутися без жадного замешкання знову до Константинова, менше дбаючи про обозові вози, які хоч і мали втратити, але зате легше зможуть віддячити ту втрату іншим часом, аніж занепасти ціле військо. Але коли рейментарі, всівшись на коні, почали тихо поміж себе говорити, щоб не полишати й возів, то все військо, заразтаки кинувшись їх забирати, вчинило превеликий шум та гук і, не вирозумівши з гетьманської інформації того способу, як треба було

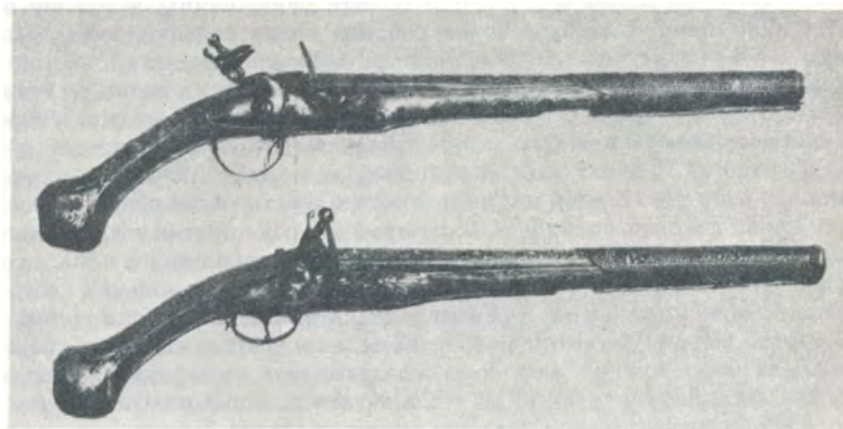

Польські пістолі (18).

<sup>111</sup> Звістка легендарна. Так само вигадано й патетичну відповідь Вишневецького. Вийшла ця легенда з плану вивести до Константинова польський обоз, а військо з Вишневецьким залишити для оборони проти козаків. Вишневецький тікав так само прудко, як інші, при тому на простому возі.

вертатися, вдарилось у правдиву втечу. Рейментарі, бачачи, що не можуть нічого вдіяти, склали з себе рейментарський уряд, принісши його князеві Вишневецькому <sup>111</sup>, який відповів їм, власне, такими словами: «Не вчас, панове, шануєте мене цією честю, доношуйте її здорові, як охоче бралися були за неї, а по часі побачите самі, до чого піднялися». Потім зітхнув щиросердно і, зирнувши на небо, мовив знову: «О мій боже, хто є причиною цієї руїни, покарай того безмилосердно своєю святою волею; навіть коли я й сам винуватий, то й мене не минай карою, лише збережи непорушно нашу вітчизну. А коли їй неможливо врятуватися від цього видимого занепаду з твєї божої волі, то пусти на нас громи й блискавиці і, як хочеш, мори й карай, але не допускай чинити над нами того карання хлопству!»



Печатка Львова (18).

<sup>112</sup> *Неошанцьовані спеціали* — дуже дорогі речі.

<sup>113</sup> До цього місця текст Величка накладається на текст Твардовського в інтерпретації Савицького. Далі в Літописі маємо велику прогалину. Цікаво, що опис Пилявської битви у Величка дуже скорочений (див. приміт. 173).

<sup>114</sup> [Twardowski S.] *Wojna domowa z kozaki i tataru, Moskwa, potym szwedami i z wūgry za panowania najasniejszego Jana Kazimierza na cztery podzielona xięgi od Samuela z Skrupny Twardowskiego.*— Kalisz, 1681.

<sup>115</sup> Насправді Вишневецький і не думав про оборону Львова. Він пограбував місто під виглядом збирання коштів на військо (до 1,5 млн. золотих) і преспокійнісінько втік до Замостя.

<sup>116</sup> Це була тільки одна хоругва німців на чолі з А. Ціховським.

<sup>117</sup> Вишневецький здав оборону Замостя на ельбінського каштеляна Л. Вейгера та городецького старосту маркграфа В. Мишковського, а сам утік і звідси, зачувши про наближення Хмельницького. Савицький сплутав ці імена.

<sup>118</sup> Це відверта неправда. З-під Замостя Вишневецький розслав свої роз'їзди начебто проти самовільних ватаг, а насправді забрав провіант і «не фольгував нічим гумнам».

<sup>119</sup> Осінський зачинився в Константинові, і його сильно штурмували чернь і козаки. Не витримавши облоги, Осінський з 14 товаришами подався навтіки. Втекла в Броди ще сотня німців. Всєї ж піхоти було 8 тисяч.

<sup>120</sup> На Волинь було послано селянські загони, які очолювали Д. Нечай. М. Небаба, М. Тиша, Степка (Байбуза) та ін. Хмельницький тримав козацьке військо при собі.

<sup>121</sup> Проти цих слів у рукописі написано: «Гладко лях з страху бреше». У Збараж Хмельницький прибув 2 жовтня. Збараж був резиденцією Яреми Вишневецького, і це відбулося на ставленні козаків та повстанців до самого міста.

<sup>122</sup> Викинули тіла К. Збараського та його дружини.

Пани поляки, незважаючи на ту княжу орацію до Бога, як спочатку завзялися до втечі, так і зараз біжать, ломляться і чимдуж тікають, хто як може, минаючи своїх начальників, а також нехтуючи превеликим княжим волянням: «Стійте, стійте, на бога, не всі тікаймо!», а князя вони неперемінно були слухали. Так що і сам князь зміркував, що так може потрапити, усіма покинутий, до рук татарам, отож пустив він свого коня і згорнув разом з іншими вітрила своєї відваги перед тією нещасливою хвилею. Потім опанував ними такий страх, що виписати й вимовити те неможливо, бо покинули вони всі, скільки було, вози з превеликими достатками, а при них поранених і хворих жовнірів — втікали врзнібіч, де кому випало мати тоді ночівлю, не відаючи навіть, що це діється; лише одне мали на думці й у ділі: допастися коня й бігти, куди очі стоять, поклавши все своє спіння на таку грубу втечу; і той поміж них був мужніший, хто швидший; хоча кому, може, й далі від інших належало бігти додому, але він, маючи добрі до втечі коні і недосипаючи в поспіху своєму ночі, добувся того найпередніше.

Хмельницький, побачивши назавтра цю лядську втечу й розрух, довго дивувався сам собі і, причитуючи це якомусь їхньому маневрові, не міг так зразу кинутися до залишеного обозу, але опісля пізнав, що втікають вони щиро і що полишили в безмірному безладді застріляю по переправах усі свої вози. Тоді він звелів узятись за них і розграбувати, нічого не відкидаючи, а беручи все підряд: рисі, соболю, гроші, дорогі шати, золоті й срібні креденси та інші неошанцьовані спеціали<sup>112</sup>, які шляхта й начальники, згідно свого старожитнього звичаю, позвозили були в обоз, тобто, все, що вони заслужили, так що самих возів із тими добрими було не менше ста тисяч, а що при них коней, а також челяді! Частина челяді була тоді порубана, решту ж забрано в татарську неволю.

Отак були розлякани з-під Пилявця ляхи, багато хто з них тікав аж до самої Вісли, а дехто, і сам не знаючи куди втікати, знамірювався й далі<sup>113</sup>. Описуючи цю їхню боязнь та несправність, Твардовський насміхався над ними і подав це в таких віршах:

Хай матері принаймні — цим нагадають  
Ахейців — свої сиві лона розкривають,  
Візьмуть заховають нас до живота,  
Коли сором дозволить, а також цнота...<sup>114</sup>

Сам лише Вишневецький, спинившись у Львові, почав приходити до тями і як тільки міг — проханням, одаруванням, своєю мовою затримував утікачів, і постановив учинити новий затяг війська, не шкодуючи на те останньої своєї худоби; також позичив він значну суму й у тамтешніх міщан і зібрав з костелів срібло від келихів, хрестів та інших уборів<sup>115</sup>. Насамперед уміцнив жовнірською обороною місто<sup>116</sup>, а сам швидко рушив до Замостя, щоб уміцнити його такою ж обороною, де застав княгиню з іншими домашніми, що втекли тоді з того розруху, і вельми зрадів. Там він знісся з ваєром<sup>117</sup> чи графом, начальником тої фортеці, порадився з ним про подальшу оборону і, щоб не наприкритися обивателям<sup>118</sup> своїми жовнірами, пішов звідти далі.

Хмельницький так довго бавився грабуванням лядського обозу, що не лише ті, які швидко тікали, досягли свого місця, хто куди був знамірювався, але й навіть згаданий Осінський з рештками не вибитої в шанцях під Пилявцями піхоти, позбиравши покидані своїми гарматами та іншу численну зброю, зміг вільно відійти<sup>119</sup>. Хмельницький по тому ще не швидко рушив до Львова, а розслав різні свої полки до Стиру й Бугу<sup>120</sup>, сам же зі стома тисячами притягнув спершу до Збаража<sup>121</sup>. Це місто хоч і мало вал із січеного каменю, мурований на три списи вгору, і п'ятдесят штук гармат, однак через те, що в ньому не було людей до оборони, козацькі війська ввійшли сюди безборонно й позабирали всі достатки, залишені ляхами, не минали навіть похованих у склепах трун із мерцями<sup>122</sup>. Звідтіля Хмельницький

<sup>123</sup> Із П. Головацьким були й татари. Вони прибули туди 3 або 4 жовтня.

<sup>124</sup> Хмельницький не штурмував Львова. Принаймні жоден козак не взяв у тому участі. Робила наскоки на Львів чернь. Штурмував пізніше замок Кривоніс, який і очолював селянсько-повстанську масу. Козаки тільки раз вистрілили з гармати і то символічно. Тут, напевно, йдеться про взяття Хмельницьким передмістя.

<sup>125</sup> Хмельницький і справді не хотів руйнувати Львів. Облога була тільки формальною.

Війська Б. Хмельницького біля Львова (18).

виправив з Головацьким <sup>123</sup> два полки під Броди, а сам з іншим своїм військом пішов просто під Львів, де коронний підчаший Остро-рог з міщанами урадили попалити всі поселення на передмісті, бо вони здалися місту на перешкоді. У цей час з'явився їм перед очі з гір Хмельницький із численним військом і зараз же, обложивши місто, почав його штурмувати <sup>124</sup>, однак звітля йому дали добру відсіч. Тоді він виправив до міщан трубача, щоб вони дали йому викуп за місто, яке він, жалуючи та й своє зберігаючи здоров'я, начебто не хоче руйнувати <sup>125</sup>. Розмірковуючи над цим, міщани зважили, що до міста стеклося багато люду, яким не вистачало їжі, до того ж почала з'являтися поміж них моровиця, а над усе жовніри при Шведській армії мусили відступити через безводдя, а козаки, що заступили їхнє місце, нариштували на місто гармати, з яких не лише людей, але й курей, коли впадуть в очі, могли вибити. Отож міщани змушені були, віддавши певну грошову суму <sup>126</sup> і кількадесят поставів <sup>127</sup> сукна, задовольнити його, Хмельницького. По тому, не здобуваючи

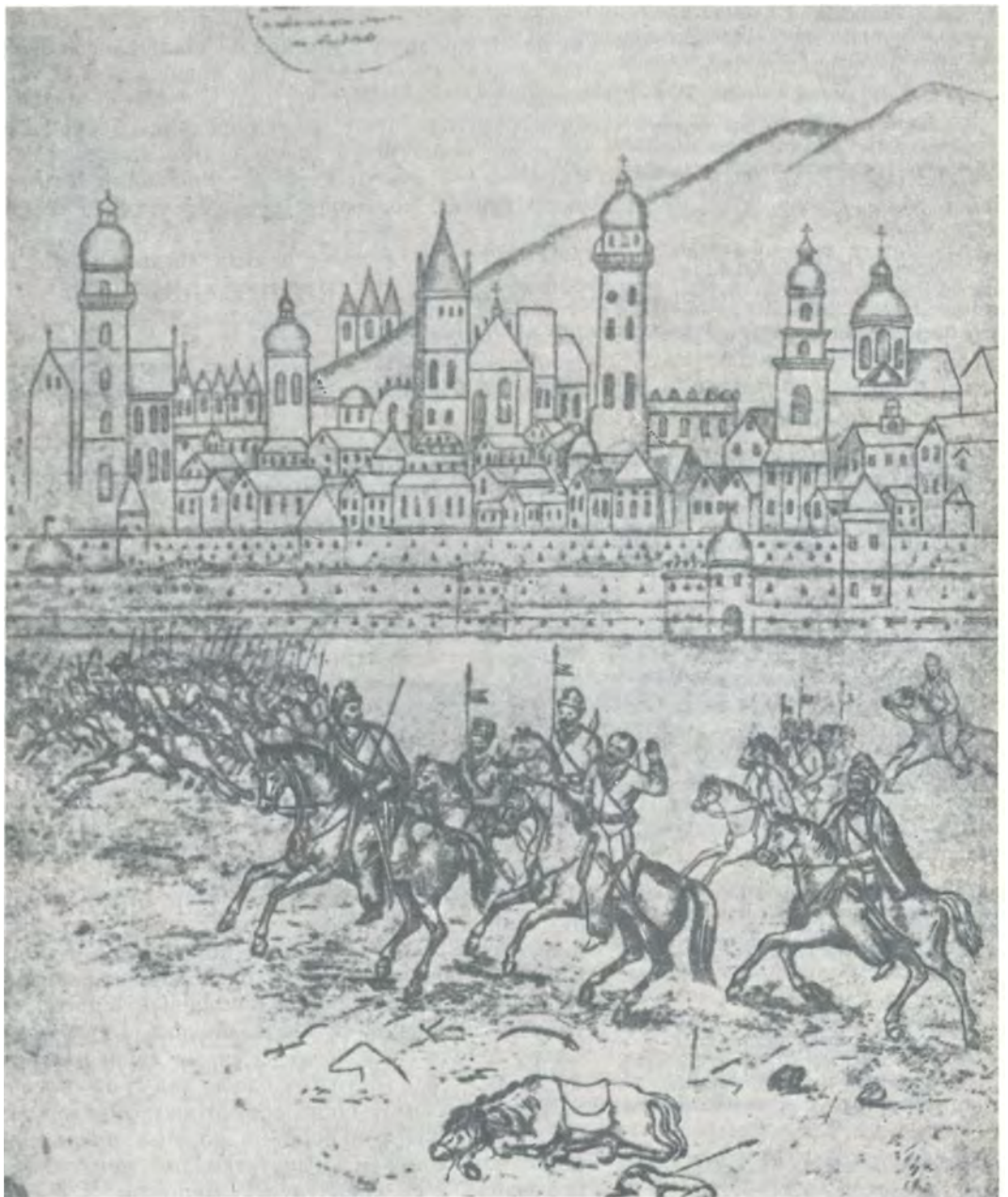

<sup>126</sup> 220 тисяч золотих. До речі, це тільки шоста частина тої суми, яку злупив зі Львова Вишневецький. Відкуп було взято для плати татарам.

<sup>127</sup> Постава — штука сукна, рулон.



Облога Львова (23).



Герб Львова (18).

більше міста, він пішов звідти до Замостя, чим хотів запобігти, щоб утеклі ляхи не так легко могли згрупуватися і промишляти про свою оборону.

А вони, зібравшись на той час у Варшаву, вчинили сейм і всі разом заходилися вибирати короля, однак побачили мальство сеймового кола, бо дуже вже розпорошилися, тікаючи з-під Пилявців. Після того начальники та інша шляхта наскоро стали з'їжджатися з далеких забігів, і при тому з'їзді, приховуючи свою ганьбу, вимірювали кожен собі, що не він став приводом до втечі, але, побачивши інших, що тікали, і сам був змушений втікати. Через це королівську елекцію знову відкладено на подальший час і постановлено, доки вона відбудеться, призначити гетьманом когось одного, хто міг би опікуватися королівством принаймні до часу. Але в тому, либонь, виникла була поміж них велика незгода, оскільки багато хто бажав віддати те гетьманство Вишневецькому, як поклали були перед тим булаву й самі рейментарі, втікаючи з-під Пилявців. Інші ж того не дозволяли, виставляючи таку причину, що коли він стане на певний час таким самовладцем, то може закохатися в тому самовладстві і захоче затримати це собі назавжди, не допускаючи надалі вибрання інших достойних, згідно старожитнього звичаю, на такий уряд. Однак більшість поляків дала йому воту, і знявся через те великий галас. Тоді й Віцерекс виправив до нього Соколовського, вручаючи йому уряд гетьманства <sup>128</sup> і просячи іменем усієї вітчизни, щоб обдумав у нинішньому її занепаді оборону, якою хоч трохи могли б заслонитися і принаймні безпечно могли вибрати собі когось за короля й пана. А що не мали до налаштування такої оборони готового грошового достатку, яким, звісно, треба було підсилити новопостановленого гетьмана, і не могли тих грошей так швидко зібрати, як звичайно, з повітів, то оголосили, щоб шляхта дала той скарбець із власних своїх достатків, хто скільки зможе і не пожаліє, зофірувавши зі свого майна, та й виділить для любої своєї вітчизни, аби вона не

<sup>128</sup> Це сталося 3 жовтня. Польним гетьманом призначено белзького воєводу А. Фірлея. Постановлення це було тимчасове.

<sup>129</sup> Вишневецький виявив повну неспроможність організувати оборону. Його роз'їзди більше грабували, ніж дізнавалися про ворога.

<sup>130</sup> Формальний вибір 17 листопада, найменування — 20, присяга — 21.

<sup>131</sup> Йдеться про давнього учителя Хмельницького Андрія Гонцеля-Моркського. Однак Ян-Казимир послав до Хмельницького не його, а Я. Смяровського. Писав до нього як король, хоч Смяровський виїхав ще до елекції. Моркський їздив до короля від Хмельницького, тоді ж послано до Хмельницького ще й С. Голдаковського. Між іншим, і Смяровський і Голдаковський були руської віри, тобто українці. Потім король послав свого листа і через Моркського.

<sup>132</sup> Текст листа дуже грубий і рішучий. Насправді все було інакше. В першому листі (посольство Я. Смяровського) була тільки пропозиція припинити війну акцію і надія, що козаки пошанують королівський маєстат; текст листа не зберігся. В листі, переданім через А. Моркського, король дякує Хмельницькому за вияв вірності, звіdomляє про свій вибір і обіцяє Хмельницькому булаву, хоругву та повернення давніх його рицарських свобід. Щодо повстання там сказано: «Самі подекуди бачимо, що не наше Запорозьке військо дало тому початок, а сталося це з причин, означених у вашому (тобто Хмельницького) листі». Далі йшлося про переговори через комісарів. Але козацька армія була вже в цей час у дорозі додому. Був то наслідок посольства Смяровського, а не Гандежеля (Моркського), як пише Твардовський. З якою відповіддю відпроваджено Смяровського (і то не зразу, як пише Твардовський), невідомо, лист той не зберігся. Смяровський був вже у Варшаві 3 грудня.

<sup>133</sup> Вкуп у замостян узятю ще завдяки сприянню Моркського в середині листопада. Він був справді малий — 20 тисяч золотих.

<sup>134</sup> Коронація в Кракові відбулась у січні 1649 р.

приходила до крайньої згуби, і в такий спосіб учинить їй якийсь порятунок. До цього багато хто відізався з охотою, даруючи на словах із власної калитки чималу суму готових грошей. Інші, не маючи достатньої готівки, давали срібло, золото, столові кренди та інші свої речі. Однак, коли дійшло до виконання тої обітницї й дарунку, ніхто нічого не захотів давати — навіть на найпотрібніше, що їм здавалося треба б було зробити (оскільки багато хто й човни на Віслі приготував для втечі — хай пронесеться де яка тривога), щоб нарешті виправити під Хмельницького роз'їзд. Та й на те не могли зібратися, аж заледве вмовили Кашевського, який зважився на те і був виправлений від новопостановленого гетьмана <sup>129</sup>.

Тим часом поляки знову з'їхалися всі до Варшави, куди прибув і сам новопостановлений гетьман — князь, хоч багато хто його не сподівався. Найменували на королівство Яна-Казимира Першого <sup>130</sup> і після того оголошення послали сповіщення Хмельницькому, якому приписували, що він з натури боявся більше самого короля як голови, ніж цілої Річі Посполитої, вважаючи, що вона — чернь, і називав її безголовим тілом.

Урадили й виправили до нього ксьондза Гандежеля <sup>131</sup>, якого він здавна знав і який міг би через те знайомство привабити його до якоїсь схильності (як їм здавалося). Написали до нього листа у той сенс: що б його не привело до тих грабунків з негідниками, то з ними він, дякуючи милості фортуни, вже досить показав своє передзаяття над власними панами. Однак невже він не ситий їхньою кров'ю? Чи ж через це йде до Польщі, невідь-чого прагнучи, — може, самої корони на свою голову? Тільки ж вибраний вже достойніший, який її заслужив, і це Ян-Казимир, який має достатність і готовність для помсти за збродні здійснені і ті, що мають ще бути. Отож, коли він зараз-таки упокориться і виступить з Польщі, то ще може сподіватися на ласку й прощення <sup>132</sup>.

Коли згаданий ксьондз прибув із таким листом до Хмельницького, що штурмував на той час Замостя, і належно його вручив, то самою згадкою королівському маєстату наніс йому таку притичину собі на користь, що без жадного замешкання відібрав на той лист досить прихильну відповідь від нього, писану так: «Цього, мовляв, я чекав, аби міг де когось вдатися у своїх тяжких кривдах. Це лих, знаю, сталося не з моєї причини, але з вашої, старшини й дурних старост. Також я не чигаю ні на жадну людську кров і не прагну її, а лише боронюся від військ, що наступають на мене. Тепер я слухаю королівського розпорядження і, відступивши від Замостя, вертаю назад, певний тої його ласки, що потім він зволить справедливо вислухати слушну мою скаргу».

Відпровадивши з такою відповіддю згаданого ксьондза, Хмельницький узяв від замостських міщан невеликий відкуп <sup>133</sup> — лише для татар, щоб не руйнували після свого відходу сіл, і зараз же наказав трубити генеральне рушення з-під Замостя, чим несподівано дав ляхам спромогу так відпочити, що вони змогли зібратися в Краків, здійснили там елекцію <sup>134</sup> і постановили інші ухвали на свою користь, якими визначили багато чого. І була поміж ними така тупість, незгода й боязнь, особливо від того, що бачили видимі вогні від війська Хмельницького та й втікачі, що всечасно все більше примножувалися, так престрашно тривожили їх, що, як пише сам Твардовський, багато хто міг присягнути: коли б тоді з'явилася з Вісли тисяча козацьких і татарських охитників, то всі зараз-таки, без усякого сумніву, повтікали з тих елекційних сеймів і від самого електа. Бо коли взнали, що Хмельницький насправді відступив од Замостя, засумнівалися на таку швидку його податливість, яку спершу зрозуміли як страх перед ними. Інші радили на словах: краще йти за ним у погоню очевидно війною, ніж лишатися під загрозою такого непевного миру; насправді ж усі вони тяжко його боялися і самі не знали, що говорили й радили. Ще інші, уважні, порадили інакше: затримати його будь-яким миром, найбільше з тої причини, щоб можна було зібрати свою розігнану військову силу й докінчити подальші церемонії дов-

Портрет Б. Хмельницького (48).



<sup>135</sup> Польські послы прибули до Хмельницького в Переяслав 19 лютого. Кисіль тоді був брацлавським воєводою, київським воєводою він став після цього посольства. Другий посол — Войцех М'ясовський.

<sup>136</sup> Мається на увазі тріумфальний в'їзд Хмельницького в Київ, що був, ймовірно, 23 грудня (за ст. ст.). У поході від Замостя Хмельницький пробув шість тижнів.

<sup>137</sup> А саме: від воєвод молдавського та мултянського, від семигородського князя, від турецького султана, постійно були й татарські посланці.

<sup>138</sup> Російський посол В. Михайлов прибув уже в Переяслав, і не першим — було то в лютому. Цар ще міцно тримався Вічного миру з Польщею, згадані тут зачіпки до розірвання миру висловлено пізніше. Хмельницький, однак, хотів притягти московський уряд до спілки з собою, про це мав говорити й патріарх Паїсій, якого супроводжував козацький посланець С. Мужилівський. В. Михайлов прибув у відповідь на це посольство.

кола елекції та королівської коронації. На тій-таки раді зараз же визначили й послали до Хмельницького послів — київського воєводу Киселя, якого той добре знав і до того ж був з'єднаний із ним православною вірою грецького закону, та львівського підкоморого М'ясовського <sup>135</sup>, офірувавши йому в дар військову хоругву й гетьманську булаву. Самі ж вони учинили тим часом погреб померлого короля Владислава, а потім коронацію новопоставленого на королівство Яна-Казимира з гарматним стрілянням, гуком усілякої вогнепальної зброї та іншим превеликим тріумфом, сердечними вотами на його багатоліття й бажанням того щастя, щоб укорінена боязнь Хмельницького могла вибитися їм з думок, при чому, очевидно, поміж них ні про що інше не балакали, лише про ту боязнь.

Потім, коли новий король цілковито вже був зведений на престол і почав міркувати про оборону свого королівства, з України дійшли вісті, що Хмельницький намірився тримати з ними мир тільки до весни, не довше, оскільки повернувся він на Україну з таким превеликим тріумфом <sup>136</sup> та перемогою, що привернув і прихилив до себе співчуття чи не всіх народів; так що багато хто, поділяючи його радість, вислав до нього своїх послів <sup>137</sup> і віншував йому ту одержану перемогу над поляками й щастя. Першим учинив так всеросійський цар і самодержець <sup>138</sup>, який також мав свої причини для початку





Портрет А. Киселя (40).

війни з поляками, — за уняття своїх титулів, допущене в листах, які поляки писали до нього, і за відняті Владиславом від його держави деякі міста. Також венгерський Ракочій, який хотів добитися королівства й корони польської і легко сподівався досягти цього, коли б Хмельницький порятував його в скрутнім становищі своїм визволенням і одностайним захистям віри святого благочестя<sup>139</sup>. Також і обидва господарі, муляньський [...] <sup>140</sup>, а з ними подальші ногайські татари та інші, які просили допомогти в своїх утисках і зобов'язувалися, що будуть при давній приязні та згоді й не шкодуватимуть при його голові здоров'я, — всі виправили до нього з такою відозвою своїх посланців.

Чернь, козаки і весь малоросійський народ вітали Хмельницького вже не як гетьмана, а як нового визволителя, чим він, Хмельницький, був надміру піднесений і вважав, що йому не потрібно вже знати короля й коритися йому, коли багато які монархи прагнуть його приязні і віддають йому таку честь. Через те він не затримував тих послів, прихильно до всіх відписав, а найперше до всеросійського монарха, з таким упевненням своєї прихильності, що коли той допоможе йому, як спільникові у православній вірі (за яку Хмельницький зобов'язав себе стояти проти ляхів до останньої сили й можливості, а вона через гидотливу унію була здерта, утиснена й пошкоджена в своєму стані), то він опісля попустить його царській величності все Задніпров'я від Литви, тобто Смоленськ, Трубецьк та інші повіти, відібрані від його монаршої держави несправедливою війною короля Владислава<sup>141</sup>. Також декларував він сприяти в його намірі й Ракочому, коли він, досягши польської корони, залишить його удільним гетьманом. Туркам він не перечитиме відмежувати землі по Люблін<sup>142</sup>, коли б йому була від них підпора в волоського боку, а найбільше, коли пришлють у допомогу хана з ордами. Та й іншим він учинив прихильні відповіді.

<sup>139</sup> Це місце в тексті незрозуміле.

<sup>140</sup> У тексті пропуск, має бути: «Обидва господарі, муляньський та волоський».

<sup>141</sup> Малося на думці, що захоплення цих місць російським військом зв'яже литовську армію і охоронить козаків з тилу. Бояри, однак, заявили, що триматимуться Вічного миру, але досить швидко вислали до Хмельницького свого посла В. Михайлова.

<sup>142</sup> Звістка про відмежування туркам земель по Люблін виникла, напевне, з польського великого страху. В цей час Хмельницький мав намір зайняти трон волоського господаря і створити в такий спосіб династичну підпору для своєї ролі на Україні.



Риза з гербом А. Киселя (18).



Герб А. Киселя на його ризі (18).

Під час цієї конференції Хмельницького зі сторонніми монархами прибули до нього в Переяславль згадані послы від новопоставленого польського короля<sup>143</sup>, який перед їхньою виправою провідав про всі дії Хмельницького і навзаєм чинив до тих монархів відозви, висловлюючи таке: оскільки він обраний після Владислава на королівську достойність, то зобов'язується тримати нерушно всі угоди, постановлені поміж ними, монархами, з його попередником, не маючи сумніву щодо їхньої взаємної сталості. А коли б Хмельницький схотів побуджувати до такого противенства, не дозволяти того, і взагалі — й іншому може статися те, що сталося оце йому; ото ж, керуючись цим прикладом, вони, щоб дійти справедливої помсти над Хмельницьким, ще повинні б йому й допомогти.

Після таких своїх відозв король почав міркувати про оборону Корони. Він помітив, по-перше, завзяту ненависть і незгоду за уряди поміж найчільнішими, через що один був високо піднесений, а інший обійдений цими урядами і тим самим знищений. Тож, прагнучи порівняти всіх їх і заспокоїти, обійняв усе керівництво над військами і, лишившись королем, взявся правити й гетьманськими урядами. Навіть самого Вишневецького торкнулася та зненависть, бо його було віддалено від гетьманського правління, а все те ледве не привело їх до гіршої згуби, як про це трохи вже казав, коли б не мав він такої скромної натури і не захотів чинити ніякого спротиву за приватну свою уразу задля загального добра, хоч у таких випадках отак тяжко ураженого часто й легко охоплює завзяття. Але король, як вище казалося, прийняв правління усім військом на себе, щоб не було в ньому якогось гіршого замішання, але, не справляючись, вибрав собі в допомогу трьох найвищих начальників: бельського каштеляна Фірлея, значнішого за всіх літами і військовою справністю, брацлавського воєводу Лянцкоронського і коронного підчашого Остророга.

Тим часом повернулися від Хмельницького й послы, Кисіль з іншими, з такою звісткою, що нічого не змогли вони цим посольством справити, оскільки той, оголосившись на Русі самовладним гетьманом, тим менше дбає про королівську гідність і присланий ним дар<sup>144</sup>. Тож учинив горду й неласкаву відповідь на його відозву, що ляхів, мовляв, не лише гнатиму нагайками по Віслу або Сан, але хіба що за горами допущу їм озирнутися, бо то їхні предки були добрі воїни, а вони більше схожі на зайців і марнотних мавп і вміють тільки базікати й утікати. Після такої його відповіді Кисіль даремно намагався вимовляти до нього, а він був у цьому ділі наймудріший, бо Хмельницький обірвав його й наказав мовчати, однак виказав їм принаймні ту шану, що мав його, Киселя, з іншими в себе на обіді, і чого тільки на ньому ті послы не наслушалися й не набачилися, важко виписати! Бо коли сам Хмельницький, сидячи в прибраних шатах, пив з погордою до них пугарем за козацьким звичаєм варену горілку, то вищезгаданий жінці Чаплинського, з якою він тільки-но одружився за патріаршим благословенням і яка була однаково з ним п'яна, наказав терти табаку<sup>145</sup>. Вони, послы, бачачи це й чуючи, намагалися як могли швидше піти<sup>146</sup>, виклавши тільки одну вимогу з доручених їм інтересів, щоб він потримав у мирі хоча б цю зиму, яка тоді саме надходила, і щоб війська, спокійно блукаючи по зимівлях, не

<sup>143</sup> Послы заявили про свій приїзд в середині січня, а в Переяславль приїхали 9 лютого (див. Додатки, приміт. 135).

<sup>144</sup> Королівські клейноди на гетьманство.

<sup>145</sup> У рукописі проти цього місця стоїть: «Табаку гетьманиха тре».

<sup>146</sup> Опис обіду подано з пересадками,

хоч Хмельницький і полковники справді поставилися до польських послів гостро. Вимагали, зокрема, видачі Чаплинського і покарання Вишневецького. Наступного дня був обід у Киселя, після того до гетьмана посилали посланців — молодшого Киселя і князя Четвертинського. Була ще й третя аудієнція, але безрезультатно.

Портрет дружини  
Б. Хмельницького (8).



<sup>147</sup> Уже тоді були чималі військові сутички на Поділлі і в Литві. Умови перемир'я були ширші: скасувати унію в Київському воєводстві, заборонити мешкати тут єзуїтам, не бути Вишневецькому коронним гетьманом, утримувати згоду до Зелених свят, а тоді встановити комісію, не входити військам коронним та литовським від Волині за Горинь, від Поділля за Кам'янець, цієї лінії триматиметься й Запорозьке військо. Останнє побачення з гетьманом послали мали 16 лютого. Хмельницький передав їм лист до короля і до канцлера з переліком своїх умов.

<sup>148</sup> Король ще намагався домовитися з Хмельницьким і після посольства Киселя, пославши до нього Смяровського. Заклик до загального походу і листи до регулярного війська король видав у травні. Похід призначався на 22 травня.

<sup>149</sup> Польські зачіпки почалися ще в лютому і без королівської волі. Польський загін Стрижовського захопив був м. Бар, але його вибили звідтіля. На початку березня місто захопив Лянцкоронський — це чинилося в порушення встановленого перемир'я.

<sup>150</sup> Фірлей вів свої операції у кінці травня — на початку червня.

переходили кордон по річку Горинь <sup>147</sup>. Але Хмельницький тим миром більше вигадував для себе, аніж для ляхів, бо доки той тривав, він очікував, що до нього наспіє татарська сила.

Через те король, тільки настала весна, наказав своєму військові стягатися на Волинь <sup>148</sup>, а Лянцкоронського вислав тримати першу від Бара сторожу, щоб перешкодити скупченню козацької черні, немале число якої з настановленими Хмельницьким командирами стояло і збільшувалося біля Дністра й Богу <sup>149</sup>. Але їхню козацьку силу Лянцкоронський здолати не зміг і прикликав собі в допомогу Остророга, що був неподалець. Вони обидва почали наступати на козаків, які під тиском того наступу стали відходити з Бара та інших поближких міст до Шаргорода і, розуміючи, що при тих рейментарях повинна бути сила війська (не кажучи вже й про те, що до них мав приєднатися, як зачули, і підчаший з великим військом), спершу були зачинилися в Шаргороді, а коли з одної башти уздріли, що ляхів, які наступали на них, було таки дуже багато, з галасом вирвалися із міста і просто вдарили на них. Але ляхи були дуже озброєні і міцно застановилися у своєму крокові, тож козаки не змогли їх знести і від свого безсилля поїнялися страхом і подалися навтьоки одні назад до міста, а інші в ліси й ями. Ляхи гонили їх того дня аж до самої ночі, однак і після того розгрому лядські рейментарі не зважилися здобувати їх у місті і відійшли до Бара. По дорозі вони звідомилися про інше скопичення черні в Лугинцях і виправили на неї Синявського із жовнірами, який їх звідтіля добре попогнав. Отак вони порозганяли (як і вищеописаних) й інші козацькі купи, де лише зачували про їхнє скупчення, й очистили Поділля, а самі з'їхалися на відпочинок до Бара, дотримуючись належної зусібч застороги.

Коли згадані два рейментарі, Лянцкоронський та Остророг, так щасливо справлялися, то третій, найчільніший серед них товариш, Фірлей <sup>150</sup>, пробираючись до Заслава із затяжним (від провінцій та повітів) військом, швидко довідався від «язиків» про козацького полковника Донця, який мав зі своїм прибраним полком

<sup>151</sup> *Коссаковський і Суходольський* — польські полковники, тобто йшло два полки. Вспольський — інші дані: Рожажовський.

<sup>152</sup> Пізніша назва: Шульжинці.

<sup>153</sup> Польський поет М. Кучкаревич, сучасник цих подій, тлумачить це трохи інакше. Полковника Донця послано до Заславля, щоб осадити там нове місто і боронити переправи через Горинь. Його сестра пробувала щастя в герцях і дуже покладалася на чари, бо їй не повелось. Вона гукнула на брата: «Швидше відходь, бо тут чекає на тебе страта...» Після того її порубано. Поляки вдарили на козацький табір, який стривожився, і вибили з нього козаків. У таборі захопили козацьку чарівницю — Солоху, принаймні вона видала себе за таку, її піддали тортурам, під час яких вона спала (свідчення того, що була стара), потім спалили. Коли її палили, вона твердила тільки одне: «Отож тобі». Певне, була вже несповна розуму.

<sup>154</sup> *Аксаки* — сокирники, озброєні сокирами.

<sup>155</sup> Інакше: Кривоносенко. Це сталося 2—3 червня.

<sup>156</sup> *Звячель* — Звягель, теперішній Новоград-Волинський.

<sup>157</sup> Поляки з'єдналися пізніше: в 20-х числах червня.

<sup>158</sup> Виграші були не такі вже й великі і не так над козаками, як над повстанцями.

<sup>159</sup> Таке було королівське розпорядження, але рейментарі вирішили закласти табір під Збаражем, не зважуючись іти через охоплений повстанням край.

<sup>160</sup> Це було ще до з'єднання польського війська. На Межибож наступав Нечай з регулярним козацьким військом.

ударити на нього, Фірлея, і, попередивши його, зайти до згаданого міста Заславля та уміцнити своїми козаками побережжя річки Горинь. Він нашвидку виправив проти того Донця Коссаковського з Суходольським і при них Вспольського <sup>151</sup> з п'ятьма легкими хоругвами, а сам зараз-таки рушив за ними слідцем. Дорогою, не доходячи Шубринця <sup>152</sup>, вони знагла натрапили (бо було тоді дуже мрячно через туман) на Донцевий табір, перед яким справляла якась чарівництво, гарцюючи, його сестра і, пророкуючи, кричала на нього: «Відходь, брате, відходь, бо не здержиш!» Цим чародійством вона застрашила йому серце, а ляхам вселила хіть до відваги, так що вони вдарили на той табір і розірвали його, а самого Донця з іншими загнали в місто Шубринці. Вони позабирали всі таборіві користі, а, піймавши згадану чарівницю з її товаришкою, повтинали їм шиї і відійшли до свого обозу, поставленого перед згаданим містом Заславлем <sup>153</sup>. А прийшовши туди, дістали звістку про Тишка, козацького ватага, що хоче напасти на них з великим військом. Вони виправили проти нього Разражевського з великополяками й львівськими людьми, а також Голуба з аксаками <sup>154</sup>, які кріпко зчепилися з тим ватагом; козаки зразу ж, не втримавши за собою того бойовища, почали тікати хто в ліси, хто до міста. А коли ті, що тікали до міста, стислися чималою купою, звідтіля, з міста, були покриті такою вогневою стрільбою, що, не маючи куди-інде відходити, кинулись у став, поблизу там прилеглий, де їх так багато постріляли й побили, що вода від крові змінила свій колір та смак і ще довго навіть жадібно спрагле бидло не могло її пити. Відійшов з певним числом людей до Корчина й сам ватаг, а коли ляхи повідомилися про те від «язика» й пішли за ним, то зараз-таки запалили місто, де він був; він покинув їм усі, що мав при собі, користі, гармати й одинадцять хоругов, однак його самого ляхи піймати так і не змогли. Випалив Судилков та інші козацькі посади також і Чернецький зі Смогулецьких його виправили були з кількома легшими хоругвами драгунії, але самих козаків, що порозбігалися по лісах і болотах, не застав.

Особливо пощастило Лянцкоронському: він, зачувши, що в Острополі стоїть зі значною купою козацтва Кривоносик <sup>155</sup>, прийшов туди, і Кривоносик відразу, не чекаючи його в місті, вийшов проти нього, і вони, зійшовшись, учинили превеликий бій, якого Кривоносик по першій спробі не витримав і змушений був утекти назад до міста, де, позарубувавши остроги й осадивши вали черню, постановив ліпше боротися, ніж віддати себе ляхам у руки самохітно. Вони, ляхи, пообіцяли відпустити вину черні, коли ті самохітно здадуться і видадуть старшину, але вони на те не пішли, і ляхи пустились у жорстокий штурм на місто, якого козаки не змогли витримати більше години, і, покинувши обороняти місто, кинулися одні в річку Случ (річка була заступлена ляхами, і тут козаки були сильно погромлені), а інші відійшли до замку, де також були вельми ущемлені, та й стали проситися. Вони одержали таке прощення, що віддали замок і все, що було в обозі, на злуп ляхам, самі лишилися живими, а ватаг, якого мали посадити на палю, відійшов геть. У такий же спосіб витяв місто Звячель <sup>156</sup> і Приємський з Гулевичем, тут були козаки з якимсь ватагом, однак самого ватага, що був під містом, не спостерегли і випустили з усім його табором.

Тим часом лядські обози з'єдналися поміж собою <sup>157</sup> і мали велику втіху від таких своїх виграшів над козаками <sup>158</sup>, хоча, з другого боку, їм належало стеретися, що фортуна недовго сприятиме, бо вона звикла справляти тому, хто її ковтнув, гіркий кінець. Однак, узявши іншу надію, вожді надихали своїх немалою охотою, і поляки відразу рушили генеральним обозом до Константинова <sup>159</sup>, а по дорозі дістали звістку <sup>160</sup> про нову незліченну купу козаків під Межибожем, де були залишені для оборони Корф зі своїми німцями та полк Синявського. Всі побудилися до того, щоб не кидати своїх межибозьких обложених, а неодмінно рятувати їх, — туди був зараз-таки виправлений Лянцкоронський, який вибрав чотири хоругви найкращого жовнірства з Остророгових військ і послав з ними перед

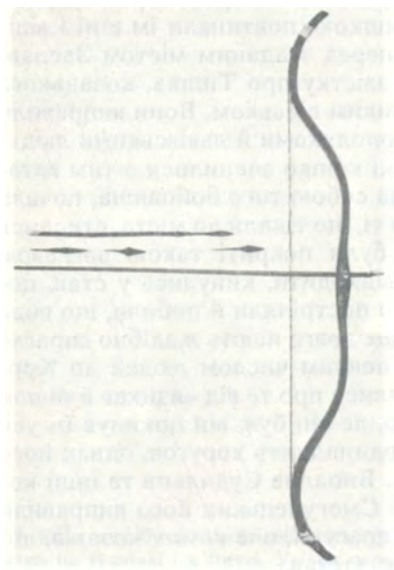

Козацький лук (18).

собою Сокола з роз'їздом, а сам, пішовши за ним услід, потрапив якраз у самий вогонь, коли всі ті чотири хоругви були загорнені козаками в коло і, не мігши втримати важкого наступу, почали відходити під згадане місто Межибож, яке замкнулося з жовнірами. Отож Лянцкоронський, щоб учинити рятунок і тим хоругвам, що відходили до міста, і жовнірам, що замкнулися там, несподівано вдарив на козаків збоку і так надовго затримав їх у їхньому кроці, що обидві партії ляхів — і та, що відходила до міста, поправилася, і та, що була замкнута в місті, звільнилася і долучилася до них. Однак далі не міг з усіма тими жовнірами витримати козацьку силу і мусив відступати назад до обозу, не кажучи вже й про те, що від утікачів узяв певну звістку, яка оголошувала про швидке наближення і самого Хмельницького на чолі незчисленного війська. А коли ця звістка дійшла генерального обозу, що тягнув до Константинова, то так прискорила всіх ляхів, що як спершу завзяли були превелику охоту з отих кількох щасливих okazji до подальшого військового поступу, так після тих звісток почали впадати все в більшу боязнь і тривогу, навіть хотіли зараз-таки, не чекаючи ранку, тікати з обозу. Тікати лаштувався багато хто, і вже й коні були понав'ючвані, а рейментарі вже ледве булави не клали, стримуючи їх; самі ж навіть не знали, що чинити.

Не скоро, після багатьох суперечок, вони постановили на тому, що треба відступати під Збараж, куди найшвидше могла б прийти за несприятливих умов допомога від короля. Але з тої постанови вони збирали щоразу більшу тривогу, знаючи, що коли почнуть задкувати, то тим найпевніше начинять себе страхом, а Хмельницькому дадуть повід до найжорстокішого наступу на себе. Однак згодом полишили всі ті контрверсії і зразу ж, під ніч, що наступала, рушили просто до Збаража. Це місто має свій посад низу на підгір'я, зі сходу й півдня тягнуться дуже просторі й рівні поля, з одного боку — один замок, мурований самим каменем і твердими скелями, а з другого, від заходу на високій горі, — другий замок, де бувала столиця старожитніх князів Збараських; замок цей також кам'яний, прикритий довкола каменем і убезпечений густою посіччю. Між цими замками й самим містом лежить потужний став, перетятий широкою греблею. Біля нього поляки й почали ставити свій обоз, окрутивши той став колом, а згаданий замок лишили в тилу для певнішого пристановища. Але боязнь і тривога, що відчули під Константиновим, почали тут, під Збаражем, все більше й більше множитися, тим паче, що доходили від утікачів, які з'являлися до обозу мало не щогодини, все нові і все страхітливіші звістки про Хмельницького, від яких стискувалися серця й у самих гетьманів, а вони до того мали поміж себе непоєднану, як вогонь із водою, незгоду щодо обозового порядку. Та й фортуна, яка їм спершу служила, після так їх зрадила, що не могли ніде дістати жодного «язика»<sup>161</sup> і взагалі з роз'їздів, що їх виправляли, жоден не повернувся цілий; це спіткало передусім Гулевича, який мав при собі таке вірне жовнірство, що воно, коли якось натрапило в тумані на татар і волохів, котрі були при князі Вишневецькому, і побачило їх (подумали, що то була орда), так її настрашилося, що кинуло свого командира з кількома слугами, а саме вдарило в ноги й втекло. Також ледве втік з дорученого йому роз'їзду й Душинський, позбувшись усіх своїх. У такий же спосіб утратив над якоюсь переправою через свою несправність цілу хоругву Пілговського й Сераковський. Окрім того, прігнозували собі невдачу з такого випадку, що вдарив з малої хмари грім на гетьманську хоругву і розтросив усе її деревце — цим усім стривожилися ще більше. А над усе постало ще й таке зло, що обозова челядь, бачачи такий непорядок і тривогу поміж своїх панів, почала бунтуватись і хотіла (чи то не бажаючи віддаватися з ними такої очевидній згубі, чи навмисне) перекинутися до Хмельницького.

Про це все звівся князь Вишневецький<sup>162</sup> і хоч мав слухну свою супроти обозових начальників уразу за минуле краківське дійство (адже через їхню зненависть обезчестили його віддаленням від

<sup>161</sup> Поляки в цей час у своїх реляціях скаржилися, що «вся Русь — зрадники», а полонені і під тортурами мовчать.

<sup>162</sup> Порозуміння між Вишневецьким і рейментарями склалося на початку 20-х чисел червня, перші бої з козаками почалися від 29 червня (за ст. ст.).

гетьманського уряду), постановив зараз-таки йти для поскоромлення того повсталого поміж ними зла (його не втримало навіть прохання й завзяте погамування княгині та інших його зичливих приятелів) туди, до згаданого генерального обозу. А коли він вибрався з прибраними собі охочими людьми та слугами, либонь, уже в дорозі приятелі радили йому, щоб не вдавався в таку напевну небезпеку, покладаючись на оповіді численних утікачів, які в один голос казали, що, мовляв, уже й той обоз знесено. Він принаймні не слухав їхньої ради і, не вірячи непевним звісткам, окрім козацьких «язиків»,



Оборона Збаража в 1649 р. (11).

яких здобув через своїх людей, не гаючися, рушив у накреслений шлях далі, а притягнувши до Ширковець, неподалік від Збаража, постановився своїм особним обозом, щоб легше можна було знятися в похід і наділити себе потрібною живністю, а надто щоб там, у великому обозі, не бути комусь на заваді. Сюди до нього з'їхалися зі Збаража і молодики, княжата Вишневецькі, його сини, і прилучилися до нього. Він сам, будучи в такій близькості до обозових начальників, відізвався до них звісткою, взятою від вищезгаданих пійманих його людьми «язиків», які бачили Хмельницького на свої очі і казали, що він притягся з численними ордами до Чолганського Каменя. Це potwierдили й інші «язики» — чотири значні гадяцькі реєстрові козаки, які загналися за п'ять миль від своїх таборів, і їх піймав був Остророг, виправлений ввечері в роз'їзд. Пійманці додали своєю оповіддю, що Хмельницький має чекати там, у Чолганському, стягнення своїх полків, які був нарізно виправив він до Львова й Любліна, зачувши, що ляхи начебто знову почали тікати, як з-під Пилявця. Тільки ж, повідали, чекатиме їх там він недовго, коли не ближче, то найдалі до наступної суботи, і вже тоді має їх, ляхів, пригостити.

Після того рейментарі учинили поміж себе раду, бо все військо прагло мати нероздільно з собою й князя Вишневецького, і виправили до нього з таким проханням від імені всієї вітчизни Лянцкоронського, перед яким князь, важко зітхнувши і пустивши з очей сльози, либонь, вимовив ті слова, що й він є правдивим сином своєї вітчизни, а для порятунку її не жалує вилити до решти свою кров і покласти свою голову (а не як гадали про нього заздрісники, начебто мислив він якось інакше), однак не має він при собі достатньої живності, без якої, коли надовго випаде йому бути з іншими в облозі, важко буде триматися, через це він і не може замкнутись у великому обозі. А що йому доведеться добре попрацювати у воєнній оказії, то всі тут дізнають його звичайної завзятості.

А чим більше князь вимовлявся, тим старанніше Лянцкоронський просив, і нарешті той схилився на його прохання. А як тільки прийшов він до великого обозу, то відразу із самим його приходом тривога, що вкоренилася була між усіма, обернулася у відвагу й охоту, а завзятість до бунтів, що постала була між черні, унялася.

Коли ж настала субота, було це в червні <sup>163</sup>, згідно до польського календаря перше число, вранці з'явилося їм, полякам, перед очі татарське військо з самим ханом і козацьке з Хмельницьким — полякам здалося, що були ті війська наче безліч хмар і незчисленна са-

<sup>163</sup> Було то 30 червня (за ст. ст.).



Польський шляхтич на коні (35).

<sup>164</sup> Точне число козацького війська невідоме. Поляки подають здебільшого астрономічні цифри на 300 тисяч козаків і 100 тисяч татар — вони малоймовірні. Ймовірніше, що козаків було 70 тисяч і трохи більше орди.

<sup>165</sup> Поляки мали 10 тисяч власного війська і втричі більше челяді. Найвищу цифру польського війська подають 30 тисяч: приближувати її полякам не було інтересу.

ранча <sup>164</sup>. Ляхи вишикували для відпору своє військо <sup>165</sup> у такий лад: Конецпольський, коронний хоружий, став зі своїми кіннотниками у саме чоло, лівий бік очолили Фірлей з Лянцкоронським, а для здохомоги їм стали тут Синявський і Собеський, правий бік обійняв Вишневецький з підчашим Остророгом. Після цього ушикування почався кривавий танок, оскільки татари, даремно не тратячи часу, вдарили всією потугою на самий перед, де стояв Конецпольський, але, не змігши його, міцно застановленого, знести, змушені були відступити з бойовища самі — в цій сутичці вони втратили поміж іншими чільного ханського дворянина Трунета. Надалі до наступу вони не важилися, окрім герців, якими бавилися до самого вечора, але й тут небагато їм шастило. Тим часом ляхи почали збирати і скупчувати свій обоз у менше коло, бо був він несумірний з військом. Вони осипали його валами більше як на мило, і цією справою займалися цілу ніч. А Хмельницький тоді знявся з гарматами і ще звечора приступив усім табором до них ближче, упереджуючи про цей свій приступ превеликим шумом та тріском, який буває, власне, на небі під час безмірного дощу й граду з насунулих хмар. А потім, скоро по ночі, коли сонце почало здійматися зі свого сходу, також, як дощ і навал граду, почали наступати зусібіч на лядський обоз Хмельницький з козаками і хан з ордою, а найбільше вони насіли на Фірлея, який тримав чоло всього війська, гармати й надію витримати. Але чим жорстокіше на нього наступали, тим швидше давав він відсіч, і, хоч сам був уже старий, але працював власноручно і спонукав тим до звитяги й інших. Коли б такий стрім було кинуте на кого іншого, певне, ніхто б так не вистояв; також довелось б узяти під сумнів, що витримає, і йому, коли б та навала тяглася далі, тільки ж козацьке й татарське військо більше на нього не напирало, а змушене було відійти, за що з лядського боку цілий день ходили по валах та обо-

ронах ксьондзи, воздаючи богові подяку і відправляючи свої церемонії. Під час цих церемоній багато хто з них був убитий від густих гарматних і рушничних козацьких куль.

Хмельницький, який обіцяв ханові обов'язково ночувати в лядському обозі, завівся в тій своїй обітниці і зрозумів, одержавши з першого ж разу такий сильний відпір, що треба зажити ще багато праці, аби здобути ляхів. Тож він почав міркувати про інший спосіб, у який міг би їх доп'ясти, і, здобувши лядських «язиків», узнав, що польське військо живе вже не без страху. Він приступив до їхнього обозу ще ближче і постановив обкласти їх своїм військом якнайщільніше, татарам же виділив місце на південь від старого замку. Побачивши це, ляхи почали окопуватися вдруге, але розсудили, що те окопування немірне й важке до оборони, тож почали сипати нові вали ще меншим колом. Але не могли закінчити ні перших, ні розпочатих наново, бо на самім світанку козаки вдарили всією потугою від води, де ті вали не були докопані, на Розражевського, який сам з кіннотниками відважно подався перед ті вали, а піхоті наказав бути готовою до допомоги собі і затримався в кроці несподіваним упором.

Татари кинулися на інші місця, які визначили за слабші до оборони, і спробували добутися до них спершу криками й густим дощем стріл, а потім одностайно обернулися з козаками на Фірлея, який тримав голову й фундамент усього обозу. А через те, що він дав міцну відсіч, учинилося зобопіль превелике забійство, а найбільше впало поміж козаків, які так сильно добувалися через окопи в обоз, що майже зарівнювали їх своїми трупами. Однак не зважали ні на ті свої втрати, ні на що, а гвалтовно добували ляхів своєю завзятістю, через що випало знести пребагато доуки й праці Лянцкоронському й Остророгові, що також сильно боронилися, а в усьому обозі зчинилися крик і велике замішання.

Тоді деякі поляки, не мігши далі витримати такого гвалтовного наступу на себе, почали були радити відступити до замку, але Вишневецький, довідавшись про те, крикнув у великому гніві: «Тут волимо вмирати, ніж Хмельницький мав би волочити нас із замку за ноги, бо нічого іншого, крім такої перемоги над нами, не вийде, якщо вдамося ми до того відступу в замок. Бо коли б і могли ми там певний час боронитися з мурів, то де поділи б обоз та челядь і чи годиться їх по-

Польський шляхтич з конем (35).



кидати!» А потім знову голосно загукав до охочих: «Гей, кому любо зі мною вмерти, до мене, браття, до мене!» До нього вдалося тоді не тільки багато вибраних кіннотників, але й заледве не вся челядь від возів. Вони кинулися з ним разом і висипалися з окопів проти козаків та татар, щоб затримати собою всю їхню силу. А підсилившись до того від Собеського й великополяків, таку їм завдали поразку, що, відірвавши значне число козаків і татар, загнали їх у став, змішали там воду ледве не вполовину з їхньою кров'ю, хоча цим зашкодили





Скульптурний портрет  
Я. Вишневецького (11).

насамперед собі, бо через пиття тої води скоро виникли поміж них зараза й мор. Від цього й інші поляки, вливши в серця охоту й завзяття, густо вирвалися від валів за козаками й ордою і досить погнали їх, аж їхні начальники, наказавши трубачам відтубити через муштуки повернення, ледве завернули їх від тої погоні. За таким побудженням Вишневецького вони втретє звільнили себе й увесь обоз і, либонь, нагороджували його найпершою похвалою, однак не менше хвалили й Розражевського, який витримав зі своєю компанією перший стрім наступу, а також Мисельського і Клодзінського, які палали живою охотою до воєнної оказії, хоч і втратили в тому бою цілу свою хоругву; і було тоді тим більше їх побито, чим запальніше кидалися вони з валів на козацьке й татарське військо. Зазнали тоді раніше за інших поразки й старожитні ротмістри Панський і Понятовський.

Після такої цілоденної виправи Хмельницький з ханом міркували, як би винайти спосіб, у який знадніше можна б доказати своє передзавзяття. Вони надіслали під лядський обоз від старшого ханського візира й канцлера Шафіра Кассягу з відозвою, щоб вони, поляки, ліпше схилилися до трактату, ніж мали дарма гинути, впадаючи в крайню розпач. На цю відозву поляки (хоч і підозрювали, що вона не без зради) учинили схильну відповідь, прагнучи вступити з ними в трактати (сподівалися вони, що, одне, зможуть повернути на себе орду, а друге, досягнуть того чи ні, зможуть принаймні закінчити при тому відпочинкові вали, які лишалися недокопані довкола їхнього обозу). Для цього трактування поляки виправили з обозу коронного хоружого Конецпольського, з ним з'їхався візир і почав висловлювати, що хан має до них прихильність, так що навіть радить Хмельницькому з усією ордою, щоб він перестав проливати невинну лядську кров і схилився перед новим королем, коли йому буде відпущена вина. Хоружий, вирозумівши з цих візиревих слів явну штуку, відповів на них, по-перше, дякуючи за таку приязну відозву, а по-друге, сповіщаючи, що вони, поляки, ще не бачать для себе крайньої згуби, маючи при боці надійну зброю, не кажучи вже, що мають надію на бога в небі і знають на землі короля, який зможе порятувати їх в їхньому ущемленні. Через це вони не бояться війни, та й мир несуть від монарха, який би був корисний тільки для них. Після тої розмови вони не учинили жадної згоди й трактатів і відклали цю справу на завтрашній день, щоб погодитися зі своїми старшими. Хоружий зі згаданим візиром з'їжджалися наступного дня, а також і в інші п'ять днів, але не досягли своїми даремними розмовами ніякої вигоди, крім того, що хан, пустивши свої загони в Польщу до Волині, набрав ясиру, який татари привели до свого обозу й немилосердно бичували перед їхніми, лядськими, очима.

А Хмельницький тим часом роздивлявся, вільно об'їжджаючи всі їхні обозові оборони, куди має учинити легший приступ; а, заступивши чоло й боки того обозу своїми таборами, з другого кінця вивів від ставу значний шанець, осадивши його гарматами й піхотою, яка стала на великій перешкоді ляхам, так що й до води їм важко було потикатися. Також обляг він тісніше й саме місто, а особливо натиснув на три інші місця, які зміркував за вдатні до наступу. Наказав позвозити багато таранів та лісу і з них поробити штурми й усе інше, що могла тільки вигадати людська кмітливість до приступу, — справив він усе, що належало. Через це й поляки, не заводячись вищезгаданою візиром відозвою до миру, а тримаючись чулої обережності з усіх боків, куди знамірювався штурмувати їх Хмельницький, докінчували свої вали, які почали були сипати повторно, а докінчивши, тихої ночі належно в них уступали. Тоді вигнали пастися в поле коні, а самі обсіли з мушкетами свої вали, чекаючи, що мав принести після згаданої мирної візиром розмови наступний після цієї ночі день. А згаданий візир чинив так, нібито задосить його слова, даного хоружому і немовби таки збирався постановляти поміж ними приязнь, — він знову під'їхав під їхній обоз. Тоді до нього вишов зі згаданим хоружим Вишневецький, наказавши німецькому

підрозділові стояти наготові, щоб не було якої зради від того з'їзду. Отой візир, побачивши Вишневецького, який був малого росту, але про вояцькі цноти якого голосилася значно більша слава, проказав до нього таку промову: «Дивно мені,— каже,— що ти, голошений славним воїном своєї землі, не соромишся жити в такому малому замкненні свого обозу. Я хочу звільнити тебе від цього і, чинячи тим добро, обіцяю вам від козацького й нашого імені мир, коли віддасте належний поклін ханові, покинувши зброю, а дві умови, які я вам дам, зможете прийняти».— «Дякуємо вам,— відповів Вишневецький,— за таку приязнь і охоту, за яку могли б і ми відізватися взаємною до вас схильністю, коли б не зводили ви нас даремною мовою, пускаючи нам її в очі замість мгли. Бо онде побратим ваш Хмельницький виточує на штурм до нас гармати і, либонь, прийняв би досі від нас помсту за свої збродні, однак кладе свою надію на вас, орду. Названі тобою умови можеш ще писати на вітрі, а не на ділі, в яким невідомо ще як упаде кістка і куди вкаже фортуна — того ніхто не вгадає; взагалі, зволь про те замовчати, ніж, вимовляючи, набирати зобабіч більшого гніву; бо ми тільки тоді виконаємо ті умови, коли накладете на нас шаблю і сядете на наших шиях, а до цього ще далеко. Ми, однак, не легковажимо вашої приязні, яка була б між нами й вами, як добрими зобопіль рицарями прийнятніша, ніж з тим козацьким груб'янством, тому пропонуємо вам, коли ще ця пропозиція може щось дати; залиште одур, яким завзялися перед оцім, і зостаньтеся нашими побратимами, а коли мислите інакше, то йдіть принаймні на нас відвертою війною, не шукаючи способів прихованої зради!»

Після цієї відповіді, коли візир почав ширити свою мову, заходячи з іншого боку, Вишневецький з хоружим уже не слухали її далі і повернули свої коні вбік, уриваючи тим свою з візиром розмову.

Одразу ж за тим, від самого вечора, що настав, аж до сходу сонця, Хмельницький кидався всією своєю силою і всіма прибраними способами на штурм і приступ лядського обозу. На завтрашній день Хмельницький з ханом побачив, що під час того приступу в нічній темноті мав велику втрату в своєму війську, через що зараз-таки був прикликаний до хана, оскільки вчора упевняв його обіцянкою, що мав привести йому до обозу всіх ляхів за шию, але в тому упевненні завів і себе, й хана. На це хан сказав таке: «Доки мене так зводитимеш і на ганьбу мені самому чинитимеш втрати в моєму війську! Тож знай, що як тільки не розправишся з ляхами і бавитимеш тут мене більше як три дні, станеш переді мною за шкоду сам і замість ляхів, якими ти обіцяв осадити Крим, осадити його своїми людьми!»

Коли Хмельницький зголосив це черні, то збудив у неї нечувану охоту й завзятість до подальшого здобування лядського обозу. День тоді був 16 червня, і під пізній вечір були споруджені якісь нові машини з грубих трамів <sup>166</sup> на підставлених під ними низьких валках,— ці машини були осаджені людьми й гарматами. Хмельницький звелів котити їх до лядського обозу з прибраними до того високими драбинами й достатніми ланцюгами при них, осіками та іншими належними до штурму готовностями. Поляки довго дивувалися з цих нових штурмових способів, а козаки тим часом підводили їх під самі окопи, наступаючи на них з нечуваною впертістю, при чому з усіх боків ударила кріпко на саме чоло кіннотою й орда. Тому наступові доста перешкодила темна ніч, що тоді настала, а найбільше дощові плюскоти, однак вони так сильно наступали на лядський обоз, що лядські начальники хотіли остаточно відходити до замку. Але Вишневецький знову став з оголеною шаблею й гукнув: «Гей, хто зрушить із місця назад, той або сам загиніє, або мене потопче! На бога, не дамо ворогові тої втіхи, але волимо тут умирати!» Після тих слів він вибрався з сином Дмитром та іншими охочими з обозових окопів, напав на козаків, що припускалися у згадані штурми, і таку в них учинив поразку, що вони змушені були кинути ті штурми, не мігши їх порятувати через багнюку і той, про який уже згадувано, дощ; лядська челядь одразу набігла з головнями й зі смоляними

<sup>166</sup> Трами — балки.

каганцями і на диво змогла якось у тій мокроті запалити й звести ті штурми нанівець. Потім козаки знову поправилися, прийняли порятунку від татар і кинулися до окопів, чинячи неперемінний, хоч уже без штурмів, наступ на обоз, але ляхи вперто оборонялися і тяжко їх громили. Тим часом вибралися з-за окопу на рятунок Вишневецького підчаший з Синявським, однак тільки зустріли його, він з триумфом повертався назад, і завернули й собі.

Козаки й татари так і не змогли цілонічною працею вчинити щось лядському обозові і змушені були з чималою втратою своїх відступити. Але Хмельницький, поійнятий великим жалем з тих утрат й отримавши крім того повторне нарікання від хана, наказав козакам знову, аж до самого дня, підпадати під той обоз, але й тим вони нічого собі не досягли. Через це Хмельницький наступного дня звелів своїм відпочивати, а потім пробував щастя ще кілька разів, наступаючи на той обоз в інші дні. Однак ляхи давали йому належну відсіч і мали собі тільки ту шкоду, що багато втрачали своїх охитників, які виїздили, щоб доказати славу, на випор<sup>167</sup> і щоб привезти коням трави, — всі вони через татарські засідки пропали й до обозу не повернулися.

<sup>167</sup> *Випор* — випад відділу обложенців з тверджі чи обозу.

Нарешті він, Хмельницький, побачивши, що не зараз виконає свій намір, якого, видимо, хотів і обіцяв доп'яти, швидко від рівноведного бою<sup>168</sup> удався знову до хованої хитрості. Він начебто особисто писав цидули до того, кого знав з ляхів за значного, і намовляв чернь, застерігаючи їх, що коли вони не хочуть зажити миру, то тільки самі собі цим нашкодять. А коли б прислали від себе когось уважного, то й гетьмана побачили б схильним до миру, і це начебто підтвердив через свого візира хан. Він знову закликав ляхів до миру, щоб тим часом вигадати собі щось краще до здобуття лядського обозу. Про це ляхи хоч і здогадувались, однак прагли й самі трохи спочити, тому виправили до Хмельницького знову Киселя<sup>169</sup> з двома поручниками, яким він, як тільки побачив і зрозумів їхню усну мову, зараз-таки учинив таку відповідь, що і в гадці йому того не було, аби писати до них якісь цидули із закликом до миру, і що він намовляв до того названого бажання чернь. Взагалі, нагримавши, спитав їх, чому це вони, будучи такими його ворогами, посміли з'являтися йому перед очі. А коли Кисіль хотів відповісти на те розважною мовою, він знову, затрусивши головою, гукнув: «Небагато знаю, чого ви хочете, — а як маєте просити про дарування життя, то подарую його вам, коли видасте мені Вишневецького й хоружого, бо вони причиною всього зла, а самі відступите від зброї в поле, несучи при собі належні дари ханові, який і досі за вас стоїть, і за це маєте віддати йому всі, що маєте при собі, сукна й інші дорогоцінності, викупуваючи своє здоров'я!» Чуючи таке від нього, лядські послити тяжко зітхнули, й один із них виказав так: «Дуже добре нам чинити супроти такої ворожої до нас мови, бо про це, що ти нам запропонував, ми й говорити не хочемо, а доки лишаємося вільні, то коротко хочемо сказати, що волимо десять разів умерти. Від того й зараз ми не відмовляємося, і це краще, ніж прийти до такої неволі й поганського шанування в нашій біді, а коли тебе фортуна піднесла до такої великої гордості й сили і ти хочеш і надалі смакувати пролитою кров'ю, закінчи свої передзавзяття і шукай до цього яких зможеш винайти способів, однак такого характеру у нас не зволиш побачити ніколи; і тоді тільки відбереш нашу зброю, коли зможеш наперед відібрати від нас наші руки й голови, від чого, сподіваємося, нас Бог убереже». Гнівню тут глянув на них Хмельницький і ледве не віддав їх смерті, коли б не хан, який остерігав у тому всесвітнє право<sup>170</sup> і наказав відпровадити їх назад без ушкоди.

<sup>168</sup> *Рівноведний бій* — відкритий бій.

<sup>169</sup> Певне, Киселя-молодшого, Миколу, старосту черкаського.

<sup>170</sup> Тут відбито польський великодержавний погляд на козаків як на варварів, холопів тощо. Факти, однак, свідчать, що Хмельницький шанував польські звичаї, може, більше за поляків. Знаємо тільки про смерть у козацькому таборі Смяровського, але того викрито в підбурюванні проти Хмельницького; скарано ж у відсутність Хмельницького.

Від цього обидві сторони знову запалилися озлобою, і це показала над звичай темна ніч, під час якої орда й козаки почали відразу ж штурмувати лядський обоз, але, не мігши порушити тим штурмом самого чола, яке вже звиклі до оборони ляхи кріпко боронили, обернули всю свою силу на місце замкових, що лежали від ставу, тилів. Лядська піхота, яка була в тилу, не могла того витримати й від-



Гусарська зброя (35).

<sup>171</sup> Гарматний лонт — шнур, насичений запальною речовиною, що служить для запалювання вибухівки.

ступила до обозу ближче на долину, а козаки через окопи почали дертися на міські паркани і ледве вже не влізали на дахи й вулиці, від чого в обозі запалилася превелика тривога, яка мало не привела до всеконечної їхньої згуби. Однак коли городове поспільство з капітаном Мишецьким кинулося немалим гуртом, то відразу збили козаків з валів у рови, вчинивши тим немале в них замішання й руїну. Прибігли були рятувати їх до міста Вишневецький і Лянцкоронський зі своїм жовнірством, але вже застали городові паркани звільнені міщанами і козаків, які були побиті та стогнали в ровах і за ними,— вони значно втішили тою звісткою про звільнення міста своє військо. А Хмельницький, бачачи, що йому не щаститься в таких штурмах, наказав тої ж ночі сипати вали до лядського обозу і щоразу підриватися до нього ближче. Коли наступного дня ляхи побачили це, відразу ж стривожилися, однак і тоді, не дуже відчаюючися, почали вітати козаків із великих гармат, якими, проте, не могли їм зашкодити, даремно тільки псували кулі. А козаки з тих своїх валів почали не гірше разити ляхів — так, що ледве можна було знайти їм якесь місце в обозі схватися, і хто лише з них необережно визирнув, був убитий сторожками козацькими пострілами. У такий спосіб пропала значніша шляхта — Зборський, Сераковський, Зваревський, Цетлинський, Злоткій, Дзерек, Нарай і Подгородинський з іншими людьми. А від ставу козаки слали з гармат і янчарок кулі, так само не минаючи ляхів у почестях, бо де був пагорбок, там були тільки військові (майдан і базари були для загалу), і за це не один поляк заплатив у мито своїм життям. Навіть хто з них, спечений сонцем, хотів напитися води, не відходив дарма, не давши кривавої винагороди зі свого тіла. Вони не мали більше води, окрім одної, й то неглибокої, криниці, тож мусили пити ту, яка була спершу заражена трупами й кров'ю так, що мала в собі ледве не половину черви. До нестатку води додалася їм не менша нестача хліба, так що за битий таляр не можна було купити й сирого борщу і взагалі один раз попоїсти, а що вже казати про хліб та інші їстівні речі,— дорожнеча на них і нестача була така, що поміж ляхів уже вчинився превеликий голод. Дошкуляла їм ще й спрага, бо стояла гарячнота, а мали вони безперестанну працю в обороні й не спали. Почали ширитися між них незліченні хвороби і смертні зарази, які наносили всьому обозові безмірну тугу й тривогу, особливо, коли бачили, що одні з жовнірів не можуть утримати гарматного лонта<sup>171</sup>, а інші падали знагла на землю й умирали; число війська так зменшилося, що ті вали, які й так двічі зменшували, здавалися їм нині великими. Отож вони почали радитися, що чинити далі. А маючи на думці один намір — вступили до міста і хоч так приховати ту свою малочисельність (а з городових парканів, при їхній нестачі куль та пороху, легше було б боронитися), вони вже хотіли відступати в те місто. Але тоді почав гостро суперечити Вишневецький, промовивши до них такі слова: «Кому менше залежить, чи матиме пощерблену цноту й сором, той хай уступається до міста, а я зі своїми залишуся тут, а коли ви вже те вчините і маєте намір утретє тікати, то розсудить самі, чи врятується ви тією втечею. Чи, може, здаються вам нездобутними ветхі вали й паркани і чи не в гіршу вони вас приправлять руїну, коли ворог, будь-де притаєний, легко підкопається, відвалить їх і, знагла напавши на не готове до відпору військо, завдасть повної поразки або викурить усіх димом, запаливши якусь одну халупу. Коли ці обозові вали здаються вам завеликі, накажіть копати ще менші, а не давайте набиратися втіхи й запевного тріумфу над собою, які ворог матиме через таку вашу завчасну втечу в місто».

За цим нагадом обозові начальники й інші, хто радив до того уступлення, всеконечно пізнали свій блуд та згубу, яку мали б, коли б відступили до міста, наказали своїм кращим воякам копати довкола обозу ще менше коло і третій вал, а щоб не можна було їх здобути від поля і щоб не була віднята в них до решти вода, послали туди для оборони Лянцкоронського з Корфовим полком. У цей час почала міцно наступати на Конецпольського орда, а він стояв найближче до

неї і, здавалося, був на великій заваді, Але татари не змогли його знести, завернули свій наступ і знову начебто почали закликати ляхів до миру. Але цьому вони, поляки, вже не повірили і, не турбовані на той час штурмом, приганяли своє жовнірство, щоб закінчити втретє зачаті вали,— вони були глибші в ровах, а також вищі й ширші над перші й другі. Під темну ніч, поставивши на відводі сильну сторожу, вони почали відступати, а Хмельницький, постерігши це завдяки своїй чутливості, зараз-таки учинив на них наступ усією силою і, немало їх змішавши, відірвав певну частину возів та коней з людьми; але чогось більшого не дала йому вчинити нічна темінь. А скоро за-світило на день сонце, він побачив, що ті, другі, окопи полишені, наказав своїм полкам уступити в них і знову без вітхнення почав штурмувати ті місця, де чи сторожа була неміцна, чи не так боронилися. А спершу, пішов він під місто, звідки, як і з нових валів, з'єднані в тісніші купи, поляки чинили сильну відсіч, тож змушений був на ніч відступити. В цю ніч він наділив заступами й копанцями ледве не всю чернь і звелів насипати з тилу лядського обозу свої вали, далеко вищі лядських; вони були висипані на кшталт високих гір, і Хмельницький, позаточувавши на них гармати, почав заживати всяких інших способів, якими міг би зашкодити обложенцям,— цим лядське військо було вельми ущемлене і вже доходило останнього відчаю. Однак Вишневецький іще заспокоював стривожених і побуджував не боятися, а не маючи ні в чому більше надії, крім рук і відваги, скоро почало заводитися з дня на ніч, закликав із собою: «Хто охочий до військової оказії — на випор!» І коли настала ніч, в яку козаки були безпечні, що поляки, твердо обтяжені, вже в їхніх руках, не кажучи про те, що багато з них спали з нетверезими від горілки й тютюну головами, він, Вишневецький, виправився з сином Дмитром та іншими охочими з околів, добрався через долину, що там була, до козацьких шанців і там, несподівано на них напавши, почав їх бити й разити, учинивши превелику тривогу й замішання в цілому війську, так що вони й самі не відали, що чиниться: чи вдарив це на них хан із ордою, чи прибув король, якого чекали поляки з підмогою. І нескоро оправилися, а тим часом князь, учинивши в них превелику поразку і взявши аж одинадцять хоругов та два ханські бунчуки, повернувся до обозу і тим знову допоміг та скріпив своє військо, яке впадало було в розпач.

Вирвалися були тої ночі й Остророг з хоружим, які також завдали чималого страху безпечним козакам; лише Фірлей втратив у своєму випорі багато товариства. Але ту втрату винагородив Лянцкоронський, що напав з міста на необережну козацьку чернь, і, вистинавши її більше тисячі, взяв чотири хоругви і привів п'ять «язиків», які сказали ляхам, що до них начебто наближається на з'єднання король, на якого нібито натрапили десь близько татари, і Хмельницький, настрашившись того, здумав був відходити назад і вже почав відправляти найтяжчі вози. І наче в доказ тієї розповіді Хмельницький у наступний після того день приладнав численні нові волові мажі<sup>172</sup> з хмизом, наказав запрягатися в них козакам і, провозячи ті мажі недалеко від лядського обозу, навмисне кричати: «Верни, минай, стій, ступай, далі вже не будемо ляхів здобувати. Годі, годі, бо король іде до них на поміч!» Навіть і він сам, Хмельницький, начебто збирався відходити, кидаючи начебто й гармати, й інші тяжарі, але під той час ховано наближаючись до лядських валів; а коли з'явився зі своїх валів, висипаних вище лядських, то встановлював штурмові драбини, втрое пообкладувані дерном і глиною, і повиставляв високі вежі з хмизом, батареї до гармат і редути на кшталт гір, з яких не тільки можна було не хибити стрільбою, але перелічити ляхів і вибити до останньої душі, не кажучи вже про те, що були так близько, що камінь могли один до одного докинути, тож, сягаючи ланцюгами з приробленими до них гаками, схоплювали ляхів із валів. Тоді ляхи дійшли остаточного кінця, і козаки додавали їм не меншої біди, лаючи й виказуючи, чому не здаються, хіба чекають, щоб краще підготувати себе на скорм крукам і на грабунок татарам:

<sup>172</sup> *Маж, мажа* — великий, здебільшого чумацький, віз.

<sup>173</sup> На колонці у рукописі проти цих слів дописано: «Козаки вирікають полякам їхні уярмлення і здирства».

<sup>174</sup> Фляші — пляшки.

<sup>175</sup> Це було одне з штукарств Вишневецького, аби втримати своє військо.

<sup>176</sup> На прізвище Скетуцький, його прославив класик польської літератури Г. Сенкевич.

<sup>177</sup> Опис Збараської битви й облоги в Твардовського прикрашено белетристичними вставками, але в основному він відповідає даним інших реляцій. Давній польський історик Коховський, зводячи дані про Збараську битву, дає такий підрахунок: облога тяглася два місяці, битва тривала майже безперервно, було 20 генеральних штурмів, 17 кінних битв, чотири рази скорочували укріплення, уряджено 75 випорів, щасливих і нещасливих. Обстрілювали козаки обложених з 70 великих гармат. Козацьких описів цієї битви немає.

<sup>178</sup> У Топорів король прибув в останні дні липня. Війська мав 16 тисяч, але воно постійно примножувалося.

«Ось вам очкове, рогове, аренди, ставщини, сухомельщини, пересуди, ось тепер як гарно грають вам дудки й музики пищать»<sup>173</sup>.

Але при такому своєму ущемленні й нарузі сам Вишневецький не впадав у розпач та й інших відводив від тяжкого відчаю, одних утішаючи, іншим приводячи в пам'ять свою відвагу і мужність, ще іншим усолоджуючи вимовою всі ті біди, що постали, і саму смерть, яку кожному з них, як не безсмертному, випаде стерпіти, і виставляючи її за не страшну. Він виціджував останні фляші<sup>174</sup> з лікерами і такою підмогою, власне, воскрешав напівмертвих. Також обіцяв він, що король прибуде до них на з'єднання найдалі як за три дні, зголошуючи звістку, правда, без посилань на її автора, що він уже йде від Львова. Під той час навіть від козацького табору була випущена стріла з прив'язаною картою і впала перед наметом Вишневецького, яку він, піднявши з землі і відв'язавши, прочитав уголос перед усіма. А в ній було написано таке:

«Я є шляхтич, але загальна теперішня нужда принаглила мене вдатися на службу до Хмельницького, однак, хоч не можна мені ухилитися од неї з природного свого почуття до вітчизни, викладаю за певну втішну вам звістку, що король поспішає до вас на відсіч із великим військом і перебуває звідсіля в п'яти милях. З чого Хмельницький з ханом уже тривожаться і, либонь, штурмують вас нині всією силою, начебто не тратячи серця, і хочуть підійти до вас з якоюсь зрадою, а насправді бояться. Майтеся ото ж у безпеці найбільше в ці дні, коли витримаєте, сподівайтесь бути вільними».

Це чи справді було вчинено з козацького боку, чи князь вигадав таке навмисне<sup>175</sup>, однак вельми обнадіяло відчайне лядське військо і підняло в ньому бажання не здаватися. Тим паче, що Хмельницький рушив від свого стану з усім табором і почав перебиратися на гору до замку, а перед оцім наказав подати гасло, що має оборонно відходити назад до Пилявець, і, либонь, добряче ошукав ляхів, бо коли табір став рушати, він навмисне лишив притаєних у шанцях козаків, і вони, як тільки хто з убезпечених тим відходом Хмельницького ляхів удався за окопи, всіх хапали й забивали, а Хмельницький не провадив, як проголосив, свого табору до Пилявець, а поставив його на згаданій біля старого замку горі і так узяв ляхів на око, що не було їм жадного місця безпечно відхилитися, навіть по пивницях і льодовнях ледве хто міг сховатися від гарматного й іншого козацького вогню, а вони достатньо ним частували. Нарешті козаки, підкопавшись до міста під вали, вже почали скрадатися, щоб увірватися досередини, але їх постерегли лавники і, завдавши їм досить зі зброї вогню, заледве відлякали. Але ті городові, як і ті, що були в обозі, поляки перебували в постійному ущемленні, як вище було показано, і почали дізнавати, що тішаться даремно, однак іще не впадали в остаточний відчай принаймні через те, що на порятунок їм ішов король. Та й у цій надії на королівський прихід почали всередині сумніватися, через що зараз-таки учинили поміж себе раду, кого б то їм послати нарешті до короля. Винайти когось для такої посилки і виправити їм здавалося неможливим, були-бо так тісно звідусіль обложені, що хіба птах, і то не кожен, міг залетіти. Однак обозові начальники покладали велику винагороду для того, хто, керований особливою відданістю до вітчизни, відважив би своє життя і захотів піти до короля з тими листами, аби дати йому знак про той їхній стан. На це був викликався один товариш з-під якоїсь хоругви<sup>176</sup>, він узувся в постоли, наклав сермягу й мужицьку шапку, взяв від начальника листи і з ними, якимось їх не замочивши, переплив став. А потім повзком по траві, перебрався крізь козацькі й татарські війська і дійшов до Залозець, удаючи із себе русина, а далі дістався й до короля. Обложенці ж трималися при останній малій надії, поклавши своє спасіння на саму відвагу й бій; сподівалися, однак, що після одержання згаданих листів король таки прибуде до них для порятунку<sup>177</sup>.

А король тоді дарма очікував на стягнення своїх військ і, доки мало бути скликане посполите рушення, перебував у Топоріві<sup>178</sup>,

<sup>179</sup> Король, однак, відмовився видати останню оповістку про посполите рушення. Дав тільки наказ мобілізувати шляхту Руського, Белзького і Люблінського воєводств, зібрав рештки чужоземних військ і закликав визначніших панів прислати свої полки.

<sup>180</sup> Король не дуже «рвався». Принаймні став під Зборовом аж 13 серпня. Про невеликий успіх короля і благодушність у його війську свідчить і подальший опис Твардовського.

тяжко сумуючи, що й досі не мав стільки військових <sup>179</sup>, якими міг витримати таку велику козацьку й татарську силу; а друге, що не мав ніякої звістки про те своє військо, яке було з гетьманами і мало стояти під Збаражем. Запевне, лише те про нього здогадувався, що воно коли не цілком загинуло, то має бути так тісно обложене, що і звістки не може про себе ні через кого дати. Так воно було й насправді, бо скільки поляків зважувалося, аби вислужитися й відібрати нагороду, пройти як від короля до обложених, так і звідтіля до нього, всі сідали на дні прірви, наче камінь, кинутий у воду. На такий королівський смуток прибув туди до нього, в Топоров, виправлений від збарських обложених згаданий товариш із листами.

З донесення, а також зі словесної розповіді того посланця король зрозумів, що вони в облозі до решти ще не пропали, однак вельми ненадійні, що врятуються, і витримати більше трьох днів не можуть. Отож він не чекав уже на тих, що тільки нині почали вибиратися з дому, і почав якнайшвидше рватися до Збаража <sup>180</sup>, але притяг спершу, щоб могло хоч трохи зібратися ще військо, до Чолганського Каменя, а звідтіля знамірився до Львова. Однак над усе вчинилася перепона для його швидкого походу від безперервного дощу й плюскотів, а дощ лляв уже цілий тиждень. Від нього помножилися скрізь бридкі калюжі й ями, в яких загрузли в час провадження табору вози, і від цього доводилося йому часто зупинятися. Проте найгірше терпів король від того, що чув поблизу своїх противенців, але не міг досягти про них жадної звістки чи «язика»; знав він лише одне звідомлення, що з'єднаний із ханом Хмельницький має незліченне



Королівські конюші (35).

число війська. А не міг король узяти «язика» тому, що він, Хмельницький, тримаючись чулої обережності, викинув таку штуку, що звелів обом військам достатньо напастися живністю наперед, а в той час, коли мав наблизитися до них король, про рух якого завжди мав певні звістки від шпигунів, загрозив був смертною карою всім, наказавши, щоб жоден дух не важився нікуди виходити зі свого обозу. Хмельницький мав той намір, що хотів попередити короля своїм нападом на нього, крім того, він знав, як багато залежить для воєнної оказії від узяття «язиків», від яких можна вивідати про всіляку воєнну поведінку. Тож король справляв свій воєнний чин у таких незвичних умовах і довго роздумував, як мав діяти далі. Однак, тримаючи серед тих розмислів над усе турботу про згаданих обложених, гадав, як би їх порятувати, і постановив неодмінно йти маршем для їхнього рятунку під Збараж. Він зараз-таки й рушив з усім своїм військом, а в ньому лише найвиборнішого прибралося більше двадцяти тисяч. Справуючи його і сам у ньому оглядаючи порядки та сторожу,

він подиву гідно учив навіть управних жовнірів, як стати, як уміти з коня вкластися і скочити для кинення списом та за формою скласти його, як триматися своїх лаштунків і пильнувати руху з наступом одного за одним, як чинити заїжджання, посилкування та іншу науку. А чого сам не міг управити, постановив до такого управління генералом великого канцлера Осолінського, який був найздібніший у військовій справі, ораторській вимові і даванні всіляких добрих порад. Коли при такому навчанні свого війська і при обережності король прибув до міста Зборова, що був на відстані лише п'яти миль від Збаража, то звелів позганяти навколишніх тутешніх людей і належно погатити попереду на тому тракті, куди йому належало йти зі своїм військом, ями й болота, наповнені водою від вищезгаданих плюскотів. А сам у Першу Пречисту, було це в суботу, установивши на тому боці Зборова обоз, затримався в місті, щоб відправити святкові церемонії згідно своєї релігії<sup>181</sup>. Після цього він скликав сенат, військових начальників та інших старійшин від шляхти і радився, що чинити далі і у який спосіб вести початий військовий марш. А що за певне сподівався, будучи так близько, наступу назавтра своїх противенців, об'їжджав військо і довго нагадував та збуджував його до належної відваги своєю мовою. В цей час прибіг хтось із поляків і дав йому знати про козаків та орду, що вже були неподалець. Він зараз же послав, щоб здобути певнішу звістку, вправного у військових справах жовніра Дасшинського, який об'їхав немало поля, але не тільки не міг дізнатися чогось напевного, а навіть і сліду ворожого спостерегти; довелося йому повернутися ні з чим. А король, згідно вищезгаданої ради, в наступний недільний день рушив, полишивши у Зборові найтяжчі вози, до Озерної. Чотириста драгунів упереджували військовий корпус сильної сторожі, вони були виправлені для звичайних підслухів рано, ще в ніч. Після них заступав саме чоло війська своїм величезним полком Корецький, при якому зараз же були прилаштовані гармати й піхота. Король був посередині, огорнений густими полками, він покривав дальші сторони, а їх заслоняло посполите рушення; на відводі після всіх ішов Корецький.

У такому строю король прийшов зі своїм військом до переправи, яка була недалеко від Зборова, і довго тут замешкався, доки перебирався обоз. Тим часом прибіг із поля сторож і дав знати, що козацькі й татарські війська уже заїхали їх із тилу і хоч годі напевно сказати, скільки їх, настувають вони доста великою силою. А Хмельницький тієї ночі, осадивши збаразьких обложенців самою пішою черню<sup>182</sup>, поляки принаймні того не постерегли, — сам із своїми й татарськими кіннотниками несподівано (бо не допустив узяти від себе жодного «язика») завітав до короля і став перед його очі в той час, коли половина королівського війська вже перейшла за згадану переправу. Він зараз-таки огорнув у коло всім військом королівський обоз і невдовзі вдарив сильною потугою з тилу туди, де ляхи бавилися над тією переправою<sup>183</sup>, вчинивши їм превеликий бій і поразку. І доки бив шляхту, користуючись їхньою несправністю, то так їх стривожив, що кіннота покинула більшу частину своїх возів, а піхота, не маючи жадної підмоги, була знесилена в неможливому числі, — вози лишилися зграбовані. Кіннота, яка відійшла від своїх, була заступлена ще перед тим відходом від переправи татарами і, як і піхота, розгромлена, покрили вони там, коло Зборова, поля, які мали більше за милю відстані, і тікали нарізно, гонені й ражені. З передньої шляхти пропали тоді Осолінський, Урядовський — старости, Стобницький, а також превелике число від львівської, перемиської та саноцької шляхти, жінки яких лишилися вдовами, а діти сиротами, — більше їх удома не бачили.

З тими грабунками козаки й татари забарилися, і, доки мали наступати на самого короля, він з рештою війська, перейшовши згадану переправу, вже чекав того наступу справлений і належно ушкований. На нього, а насамперед на саме чоло війська, що його тримав Корецький, вдарили всією потугою і довго не могли його сперти; міцно-бо стояв. Але потім і він став знемагати в своїй силі і відійшов

<sup>181</sup> Під час католицького Успення — 15 серпня.

<sup>182</sup> Це сталося 9 серпня.

<sup>183</sup> Спершу орда напала на польське військо, розділившись на дві частини.



помалу під узброєні полки, де перебував король, який тоді дуже виявив свою відвагу, оскільки бився не як королівська особа або принаймні як ротмістр чи хто інший з начальників, котрому це належало б, але як якийсь мужній жовнір. Бо коли він побачив удар згаданих ворожих собі військ на лівий бік свого обозу, сам з видобутою зброєю видався перед іншими і багато побив ворожого війська, доводячи до такої ж відваги й інших своїх невідважних жовнірів. Він звертав назад тих, хто вже почав був тоді відступати так, як з-під Пилявець, одних заганяючи шаблею, інших пориваючи за цуглі<sup>184</sup> коней, ще на інших жорстоко нарікаючи, чому його покидають і чому не соромляться такої втечі перед самим небом. Він заледве стримав їх від такої втечі а, здопоможений генералом-канцлером від задніх полків, учинив під той час такий сильний відпір козакам і татарам, що від цього вони геть змогли в своєму наступові і мусили самі відступати з бойовища.

Однак Хмельницький після прибуття від Збаража більшої своєї потуги зараз-таки, щоб не випустити з рук такого влову, порозсипав полки нарізно коло королівського обозу, а сам з ханом наліг на все чоло, готуючи йому, королеві, облогу<sup>185</sup>. Отож король, не зсідуючи з коня, почав нашвидку радитися, що чинити далі в такій небезпеці, бо коли їм випаде бути обкладеними, як тим, що під Збаражем, облоги вони витримати не зможуть, бо не мають для цього ні доброго для оборони місця, ні достатньої живності — вона майже вся була забрана в них із розграбованих перед оцім возів. Різні люди радили і хотіли тою радою вибрати з двох одну біду, тобто вивести тихо з обозу його, короля, а самим гинути, зберігши принаймні голову війська і менше дбаючи про решту, хоч і пропадуть; або хто вміє з них хоч трохи татарщини, написати до хана, відводячи його покірними словами від злучення з козаками. Тільки канцлер визнав ті ради за некорисні, а обидва способи до рятунку неподобні. Щоб вийти з цього становища, він давав іншу раду, й також двоюку: або відважно піти всім військом напролом крізь ворожі їм війська і пробити тим дорогу собі й збараським обложеним, або хай би й до хана написати, але не покірною, як інші радили, а повного поваги й високості нагадувального листа. Король на загальну згоду прийняв цей другий спосіб його ради й написав до хана в той сенс<sup>186</sup>:

Ян-Казимир, Король Польський, Ханові Кримському  
здоров'я!

Дивуватися тому мушу, що, будши багато винний моему братові Владиславу, який ударував тебе по-королівському як в'язня<sup>187</sup>, що був у його землі, а потім вільно відпустив до природного ханства, яким і нині володієш, забуваєш те наше благодіяння зараз, коли я повстаю супроти свого зрадника, і підіймаєш на мене озлобу разом із ним. Його я, при своїй правді й надії, що не буду тут посоромлений, не боюся, однак, коли хочеш бути вдячний до моєї приязні, побратерському її тобі обіцяю, прагнучи, щоб та приязнь була непоорушна і з твого боку<sup>188</sup>.

З тим листом виправлено до хана в'язня-татарина<sup>189</sup>, а сам король, й очей не склепивши в ту ніч, поправляв шики, пошкоджені сутичкою минулого дня, об'їжджав військові знаки й хоругви і зараз же наказав висипати довкола обозу вал. Але з того у війську зародилися новий страх і тривога, начебто він, король, хоче, перебрившись в інший одяг, таємно відійти зі старшиною геть, про що король швидко довідався і звелів позапалювати походні, при яких їздив по всьому табору й оголошував, що він нікуди не збирається йти і не відмовляється разом із ними й вмирати, коли до того прийде, в який спосіб заледве зміг утолити ту повсталу поміж них тривогу.

Як тільки настав день, козаки вдарили всією силою з одного боку від тилу до переправи, де були закриті лядські вози, а з другого — під Зборов, де залишилися при драгунії військові тяжарі<sup>190</sup>.

<sup>184</sup> Цуглі — віжки.

<sup>185</sup> Це було 15 серпня.

<sup>186</sup> Король писав не тільки до хана, а й до Хмельницького. Лист до Хмельницького друковано в статті: *Томашівський С.* Один момент під Зборовом. ЗНТШ.— Львів, 1913.— Т. 117, 118.— С. 118, 119. До речі, цей лист був довго незвісний, бо тримали його в глибокій таємниці. В ньому король просить Хмельницького відступити й почати переговори.

<sup>187</sup> Мається на увазі розгром татарського загону під Бурштином 1629 р., який учинив Хмельницький. Тоді в полон до поляків потрапило багато татарів, між якими був Іслам-султан, майбутній кримський хан.

<sup>188</sup> Цей лист береться під сумнів щодо автентичності. Принаймні його тон зовсім не такий, як у листі до Хмельницького. Автентичний лист не зберігся.

<sup>189</sup> До Хмельницького було послано якогось попа.

<sup>190</sup> У наступ пішли козаки й татари.

Але в обидвох тих наступах їм не пощастило, оскільки тут король гукнув на охочих та обозову челядь, і всі вони кинулися до переправи й не тільки відбили татар, які вже впали на вози і хотіли грабувати, але й геть прогнали, поклавши їх немало трупом. А там, під Зборовом, драгунія, побачивши зі своїх обозів таку їхню тривогу й сміливість, вирвалася з міста також зі своєю челяддю й міщанами (до чого закликав їх єзуїт Лисецький), і вибила та вирувала з-під валів козаків, які встигли вже пришанцюватися.



Руїни замку в Зборові (28).

Прагнучи стягнути цю свою шкоду, Хмельницький із ханом ординували орду йти превеликою силою на самого короля, а козакам з частиною татар спершу наказав, об'їхавши обоз з чола, викликати на герць і забавляти ним ляхів. Після цього він сховано виправив значну купу війська під церкву, що була недалеко там від обозу. На неї було спроваджено гармати й піших козаків з іншою вогнепальною зброєю; сам він з іншим військом став помикатися від ставу під лівий бік того ж обозу, де бачив недокінчений вал і гадав, що там стоїть слаба оборона, про що застерігав усіх, прибігши з королівським указом, коронний канцлер. Він наказав докінчувати вали, а там, де їх докінчити не можна було, заслонитися возами. Однак, поки вони заходилися біля того, Хмельницький усе змішав, коли почав зі згаданої церкви палити з гармат та іншої зброї (від чого в лядському обозі були спершу великі втрати) і в той слід наказав добиратися до лядського обозу й черні, і вони так сильно наступали на самий обоз, що вже кілька разів вихоплювалися на вали і їх заледве відбили списами та хоругвами при неспинній зобабіч від ранку аж до самого полудня вогневі стрілянині.

Нарешті Хмельницький побачив, що треба багато праці, щоб здобути обоз, а вже й так чимало козаків полягло трупом, і звелів відступити від валів, а з тої церкви познімати гармати. Сам же він з усім військом у змиг ока, як нагла буря, розпустився по полю і почав знову щораз нападати на обоз, а коли не зміг нічого йому вдіяти, почав радитися з ханом, як мають чинити далі <sup>191</sup>, зважаючи найбільше на те, щоб не прийшло до короля на з'єднання посполите рушення, яке нині не спішить, але коли б забарилися тут у здобутті короля, могло б і прийти, та щоб і збарзькі обложенці, спостерігши, що вся сила татарського й козацького війська відійшла звідтіля, не зважилися йти й пробиватися сюди, до короля. Отож вони урадили відписати на згаданий королівський лист <sup>192</sup>, посланий через в'язня-татарина, у такий сенс:

Хан дуже вдячний за колишню добродичність до нього з боку попередника його Владислава, а що злучився нині з козаками і з ними чинить на нього наступ, то на те кладе не іншу причину — тільки ту, що вони його умовили, а поляки його про те не просили (що

<sup>191</sup> Поляки мали становище більш як сумне. Хмельницький же в цей час дістав невтішні звістки з Білорусії про смерть Кричевського і розгром козацьких військ. Це змусило його вступити в переговори. Крім того, погрожував йому й хан, бо не в його інтересах було остаточно закінчувати війну. Переговори між ханом і Хмельницьким велися в ніч з 15 на 16 серпня.

<sup>192</sup> Лист передано ополудні в розпал битви.

йому видалося за погорду й легковаження татарської сили), а через те, що так уже сталося, розлучитися з ними не може. Однак, коли поляки повернуть усі здавна встановлені, але які вони не давали багато років, борги й надалі щороку їх віддаватимуть без такої затримки, то король пізнає їхню в цьому разі приязнь до себе.

Також і Хмельницький разом спорядив листа, у якому було висловлено таке:

«У тому, що Польща понесла нинішні руїни, він не є причиною і взагалі не винен у тому, що й нині наступає на нього своїм маєстатом сам король<sup>193</sup>».

З такими листами виправили назад до короля того ж татарина, а за ним наказали зараз-таки виїхати в поле і візиру, великому ханському канцлеру Касіязі Шеферу<sup>194</sup>, до якого вийшов від короля, коли було прочитано ті відповіді, коронний канцлер, і вони зараз же, не тратячи дарма часу, переговорили на словах про те, що було написано в листах, і розїхалися до подальших завваг своїх старших. А щоб той трактат міг легше дійти свого закінчення, звеліли відтубити зобабіч гасло миру. Назавтра знову зїхалися обидва канцлери<sup>195</sup> і постановили цілковитий мир на таких, власне, умовах: поперше, відпустили всю вину козакам, а по-друге, згодилися віддати татарам всі, постановлені віддавна, борги, які не давали багато літ. Мали віддавати їх і надалі, але по них має посилати сам хан, а не щоб привозити їх до нього, як то бувало раніше. Він же, хан, за те, коли король вимагатиме, додаватиме своєї військової допомоги, а зараз, більше не плюндруючи лядської землі, відступить і відпустить у цілості військо зі збараської облоги<sup>196</sup>.

Ці всі умови записали на папері та ствердили підписом рук. А коли їх прочитали вголос, то радісно зобабіч гукнули: «Мир, мир!» — і його оголосили, як то звичайно, на котлах, трубах і стрільбою. А після того оголошення король із ханом пошанувалися навзаєм через послів подарунками.

Потім і Хмельницький, узявши в заставу великого коронного маршалка Любомирського, виправив до короля двох полковників із суплікою, писаною від усього козацького війська, яку вони публічно поклали в королівському наметі на землі перед його ж ногами. Тоді канцлер Осолінський, піднявши її, почав до них, малюючись, вимовляти слова: «Либонь, заслужили ви, — каже, — собі кару, яку нічим не відпустити, однак пан зі своєї добротливої природи все вам вибачає, аби ви лише ту свою вину, так тяжко поповнену, винагородили надалі вірними послугами».

З такою відповіддю згадані полковники були відправлені<sup>197</sup>, а висловлені в тій супліці пункти відкладені до подальшої королівської уваги і зваги всіх поляків<sup>198</sup>. А між тими пунктами був написаний і той, щоб дворів реєстрових козаків було, згідно давнього звичаю, при гетьмані числом сорок тисяч і мали вони бути обдаровані належною їм вольністю<sup>199</sup>. Те й те виконувати гордим ляхам здавалося прикро, аж насилу згаданий канцлер схилив їх, прикладаючи стародавню приказку: «З лихого торгу досить з ушима додому», — і вони прийняли та змушені були виконати той пункт.

Тоді й сам Хмельницький, досягши всього, що хотів, і через що почав війну, та маючи незмінно в своєму війську в заставі згаданого Любомирського, прибув до короля, якому з належною покірністю впав у ноги<sup>200</sup>, пустивши з очей сльози, просив вибачення, а коли той на словах, учинених до нього, дав те королівське задоволення, був відпущений, зараз-таки відступив звідтіля та рушив до свого табору під Збараж, де й досі було обкладене безперервною облогою лядське військо. Ляхи під час цієї облоги терпіли велике, над звичай, ущемлення від неперестанних козацьких штурмів та стрілянини, в їхньому обозі лежало через це таке велике число куль, як то буває яблук у садах під яблунями або як буває де накидано каміння. Вони не скоро довідалися, що виборне козацьке військо й орда пішли під Зборів проти короля, а тут здобуває їх лише сама чернь. А коли

<sup>193</sup> Тут переказано початок листа. Лист значно довший і далеко не підніжковий. Повний його текст надруковано в книзі: Документи Б. Хмельницького. — К., 1961. — С. 124; 125.

<sup>194</sup> Точніше написання — Шефер-кази-ага. Хмельницький не брав участі у цьому першому зїзді, переслав тільки листа до короля у відповідь на його другий лист. Вся справа тут і далі подається як переговори між татарами й поляками. Хмельницького наче тут й нема. Так передавали події польські офіційні кола, оскільки йшлося про порушення поваги королівського маєстату й пониження короля перед ватажком «збунтованого хлопства». Через це і Зборовський трактат убрано в форму особистої ласки Яна-Казимира до козацтва: переговори ведуться з рівною стороною — Кримською державою.

<sup>195</sup> Наступного дня, 17 серпня, з польським канцлером зустрівся і Хмельницький, який сам виїхав у поле. Після того вислано до короля й козацьких послів.

<sup>196</sup> Відпустити, але за викуп. Крім того, татари вимагали дозволу, відступаючи, «воювати землі в праву і ліву сторону вогнем і мечем» і дістали такий дозвіл, але усний.

<sup>197</sup> Виправлено з ними й польських послів, але це було вночі, і на них напали козаки й татари. Хмельницький писав королеві ще раз.

<sup>198</sup> Комісари зїхалися з козаками на умову 18 серпня. Укладено договір у формі королівського маніфесту як акту королівської ласки.

<sup>199</sup> Крім того, визначено межі козацької території: Київське воєводство без Полісся, Чернігівське воєводство без північної Сіверщини, Брацлавське воєводство по лінії Вінниця, Брацлав, а від Брацлава до Дністра. Чигирин має лишатися при булаві; відпускаються всі воєнні вини й переступи козакам і шляхті, що були при Хмельницькому; коронне військо не стоятиме на козацькій території; уряди тут займає шляхта грецької віри; єзуїтів спровадять із Києва; горілку шинкуватимуть тільки гуртом, мед і пиво — як давніше; має бути своя юриспруденція. Датовано привілей 18 серпня.

<sup>200</sup> До цього змусив Хмельницького хан.



Остання сторінка  
Зборовського реєстру.—  
Факсиміле (32).

взнали це, то почали тішитися і турбуватися разом, по-всякому міркуючи: одні сподівалися, що король прийде до них для звільнення, а інші, що найпевніше, турбувалися, аби йому теж не дісталось, як їм, і через те знамірювалися іти до нього пробоем крізь козацькі й татарські війська, але при тому знаміренні боялися. Князь Вишневецький із Остророгом хотіли вчинити це напевне, через що Вишневецький двічі робив спроби і випадав із обозу: за першим разом побив багато козаків, а за другим, коли мав виходити, то наказав уже всім обозовим іти слідцем за собою. Його труби просурмили гасло, і він знову напав на козаків, але застав їх готовими й обережними. Однак так міцно їх притер, що аж від валів почали відступати, але потім, озирнувшись назад, не побачив за собою нікого з обозових і змушений був, ні від кого не знайшовши допомоги, вернути назад. Загинули тоді Ясінський та інші три добрі жовніри від його двору.

Тим часом почали їм до обозу надходити звістки, що король із ханом та Хмельницьким трактують про мир. Спершу ці звістки були непевні, а тоді тим більше певніші, бо до них відізався через

трубача навмисне виправлений від валів ханський Карашей, який промовив такі слова: «Вгамуйтеся, ляхи, скажу вам звістку: король ваш із нашим ханом поприсягли на братерство, а козаки знову схилилися до свого вам підданства й панщини, від якої лише сорок тисяч найвиборніших мають бути вільними». На таку відозву Карашей, либонь, тяжко зітхнули в обозі, однак, не бентежачись, відмовили, що чекатимуть ще певнішого звідомлення про те від короля, і, не покладаючись на його слова, стали у належній готовності до оборони. А потім повірили в те й до решти, коли в козацьких таборах ударено по котлах, заграно в труби і, палячи з усіх гармат, почато зголошення про мир. Після цього зголошення побачили й самого Хмельницького, який гарцював на стрункому турецькому коні і весе-

Я. Радивил (21)



ло та з тріумфом в'їжджав до свого обозу. Коли він заїхав ув обоз, то знов наказав палити з гармат та ручної зброї, так що від диму й курави не можна було аж чотири години бачити сонця, хоч стояв тоді ясний день.

Потім і від короля був присланий до лядського обозу під Збараж підпоручник, який ствердив згаданий мир, справлений на папері, запевняючи всіх, що вони цілком звільнені, з таким прилогом у своїй мові: «Оскільки ви,— каже,— обіцяли дати ханові, як він свідчить, сто тисяч битих талярів<sup>201</sup>, то мусите до решти його вдовольнити, бо інакше не маєте звідси відійти з порожніми руками». Тут поляки кинулися як ошпарені, а найперше Остророг, який жарливо відізвався, кажучи, що ми ханові не обіцяли сливе нічого, крім королівської приязні й пошани, і здекларовано це в той випадок, коли він відступиться від козаків, але оскільки він того не учинив, то вищевисловлена обітниця не зобов'язує нас ні до якого давання: адже ми понесли в цьому обложенні превелику страту у військовій силі, знищили останню худобу, а потім наостанок мали б викуплятися?

Однак мовою годі було те відбути, згідно цієї приказки: «Звитажець завше сам і право дає, сам і тлумачить, як хоче». Тож вони постановили нарешті зібрати ту суму від Річі Посполитої, а доки б те зібрали, вирішили віддати когось з-поміж себе в заставу. На це самохітно відізвалися і пішли, прагнучи вірно послужити в тому вітчизні, Потоцький і Дінофф.

<sup>201</sup> Інші дані: 40 тисяч.



Станіслав Ревера Потоцький (11).

У такий спосіб звільнилися з-під Збаража ляхи; однак, доки ті мирні трактати до решти не завершилися, не рушались обозом і безборонно ходили по поставлених у козацьких таборах базарах, де купували собі харчі, за які платили надзвичайно дорого, а бувало, що козаки в час тих торгів крадькома хапали їх і силою, поганці, продавали татарам. Від цього утримували поляків їхні одноначальники, проте через дошкульний голод, що був поміж них, ніхто не міг їм те заборонити, і на тих базарах їх погинуло ледве не стільки, скільки погинуло в самій обложі, виконуючи найбільше на собі ту просту приказку: «Пливли, плिवли, та на березі втонули».

Татари ж, не дочекавшись швидко, що їм віддадуть згадану данину, яка дійшла до них уже після, рушили від Збаража з вище-названими лядськими заставленими особами. І тут же, в Збаражі, з'явили певний знак, як недовго мав тривати той мир, бо порушили його. Вони забрали в неволю, oprіч інших місць, у самих Ляховцях п'ятнадцять тисяч ясиру<sup>202</sup> і тільки тоді відійшли. А після них і козаки, заgrimівши ляхам з гармат страшливе поздоровлення, рушили тихо нічною порою зі своїх таборів, які вони, ляхи, рано побачили всі порожніми і нічого в них більше не застали, oprіч двох великих розірваних гармат і кількох сонних п'яниць, яким зараз там повтинали голови, а самі на дев'яний тиждень своєї облоги відійшли зі своїм обозом. Були вони всі мізерні й худі, на зразок заробних мар, і, власне, несли на собі обличчя людей з того світу. З них мало хто

<sup>202</sup> Див. Додатки, приміт. 196.

План битви під Лоєвом (32).

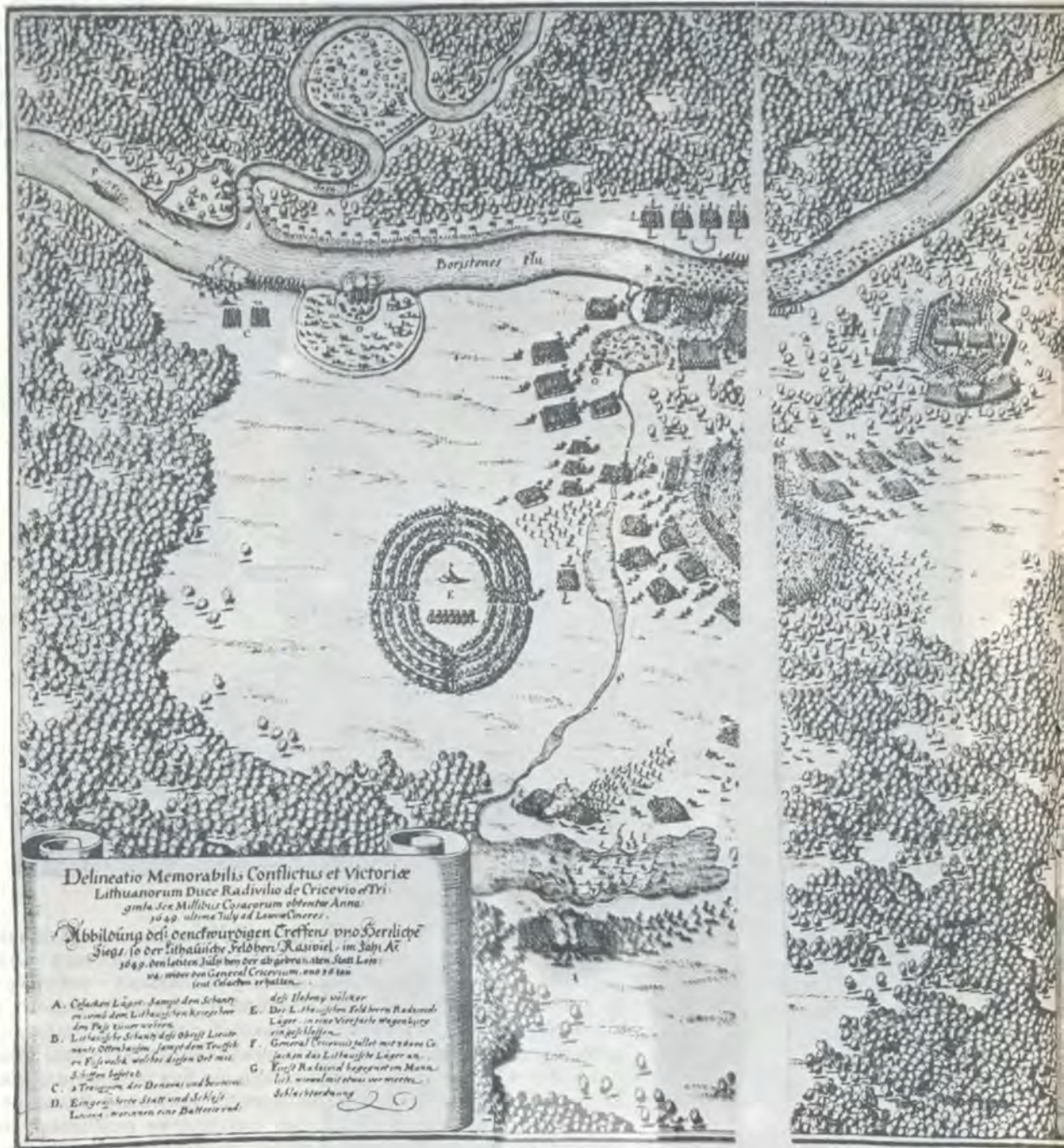

А. ван Вестерфельд.  
Місто Речиця (29).



мав коня, і вони, покриваючи свій сором та нестаток, бралися за стремена кіннотників і, ледве не падаючи, йшли по дорозі, аж доки не добралися до хліба й чистої води. А потім жовніри були розпущені на волості, а старшина перебралася до короля, що відпочивав у Львові, де була пошанована від нього всілякими гонорами й урядами в належну подяку за свою нужду, яку потерпіла в обо-зі і про яку детально оповіла.

Таке щастя, що йому одержав над поляками Хмельницький, послужило йому самому, а козацьким начальникам і всьому військові при них завершення вищеописаної війни було дуже не до мислі<sup>203</sup>. Однак можна визнати, що та їхня незадоволеність покривається одним його, Хмельницького, вирашем, не кажучи вже й про те, що опісля вони взнали початок іще більшої війни, яка запалилася й тут, і в Короні, і — кінець того був би не такий, коли б не здобув такого успішного миру. Бо Хмельницький, ще як здобув перемогу спершу на Жовтій Воді, а тоді й над самими гетьманами (як з'явив вищеподаний опис), зараз же, напочатку, хотів відірвати й Литву, яку бачив, що стоїть вона йому в великій перешкоді<sup>204</sup>. Тож він послав козаків у Білу Русь і на Полісся<sup>205</sup>, де вже були готові охочі до бунтів, вони з'єдналися з тими присланими козаками і пішли до шляхетських міст і палаців. Тоді ж вони здобули Стародуб і Гомель, а Бихів заледве зміг від них оборонитися. Литовська шляхта, либонь, хотіла перепинити їхнє передзавзяття, і завчасу почали заставлятися проти них Борович і Горський з Оршаками і Сапіженський полк. Однак через від'їзд на сейм до Варшави<sup>206</sup> литовського гетьмана Радивиля не змогла навести лад і дати відпір козакам, що зібралися в невеликій купі. Через це вони, козаки<sup>207</sup>, ще більшу завзяли силу і не лише загорнули собі згори Дніпро й Березину, але навіть Прип'ять і Піню зо всім повітом, зруйнували Берестя, знесли геть Кобрин і Виснич і в тих своїх учинках ще більше забирали гору. Лише Сосновський оборонив місто Слуцьк, а в Пінську, оскільки тамтешні жителі також були показалися, Комаровський зніс із землі все місто, де був забитий з невеликим числом козаків і полковник Гладкий, через що стривожилися й інші козаки.

Тим часом повернувся з сейму й Радивил, який, зібравши не-мале число свого війська, подався до Дніпра і там, під Бобройськом і Мозирем, мало що забавивши часу, очистив на зиму від козацького находу весь той край<sup>208</sup>.



<sup>203</sup> Власне, мир був «не до мислі» й са-мою Хмельницькому. Одне, що змушен-ний був дозволити взяти татарам полон зі своїх земель, а друге — умови договору мало вдовольняли козаків. Фактично Зборовська битва була програшем на обидва боки.

<sup>204</sup> Хмельницький хотів зберегти з Лит-вою нейтралітет, що йому не вдавало-ся, оскільки повстання охопило і Біло-русю.

<sup>205</sup> Власне, козаки були послані в Чер-нігівське воєводство, щоб вибити звідти

шляхту. Вони ж перейшли кордон Вели-кого Князівства Литовського і почали там воєнну кампанію. Тут було кілька полків на чолі з Головацьким.

<sup>206</sup> Мається на увазі елекційний сейм.

<sup>207</sup> Власне, повстанці, що показали-

лись.

<sup>208</sup> Це було на початку 1649 р. Я. Радивил вирізав козацьку залогоу на чолі з Михненком у Мозирі, а опісля сталася трагедія й під Бобруйськом, коли козаки, не бажаючи здаватися, спалили самі себе.





Гобелен із зображенням  
М. Кричевського (32).

<sup>209</sup> Голота Ілля очолював козацький полк. Це було вже в травні.

<sup>210</sup> *Подобайло Степан* — наказний чернігівський полковник. Очолював додатково мобілізоване із Сіверщини військо.

А як настала весна, Голота <sup>209</sup> напав був на чолі кількох тисяч козаків на Прип'ять, де стояв з військом Волович, і ледве його був не зніс, але порятували його зі своїми корогвами Гонсевський та Фалендський, а згаданого Голоту з козаками знагла сперли, аж мусив кинутися з усім назад, — позбувся він там і свого життя.

Потім, також з немалою купою, наступив Подобайло <sup>210</sup>, а коли прочули про те з боку Радивиля, що він, залігши по обабіч Дніпра, поскопувався, виправили проти нього Гонсевського, який, посадивши піхоту в судна, вдарив на нього з Дніпра і досяг того, що Подобайло змушений був відступити зі свого стану далі. А тим часом до Радивиля, що був під Речицями, прийшла звістка, що наказний гетьман Кречовський йде з кількома тисячами війська і знамірюється вдарити на нього. Тоді він, Радивил, упевнившись про те від «язика» ще певніше, став готовий до відсічі, однак не дуже обережно вчинив, розірвавши своє військо на три частини: дві виправив з Павловичем і Комаровським у роз'їзди, а при третій лишився сам. Проте Кречовському, що наступав на нього, поставив бойовище, а на самому чолі наказав бути Ходоковському з готовою допомогти піхотою.

Вони мужньо витримали перший козацький стрем, а коли в допомогу до них поспішили Гонсевський і Неваровський з озброєними списками й іншою достатньою зброєю жовнірством, козаки змушені були відступити назад у ліси, але і в тому відступі так ударили на три лядські хоругви, які легковажно заскочили були набік, що ледве який лях зміг від них утекти. Аж вернувся тоді з вищеназваного роз'їзду Комаровський, мав він мале число вояків і випадково нашттовхнувся на них.

Козаки зміркували, що це можуть бути численні ляхи, поставлені в засідці, і, лишивши заскочені оті корогви, відступили далі в ліси й луги, де відразу стали до оборони засіченим деревом колом. Тут ляхи почали на них міцно налягати, і багато їх було побито від достатнього козацького вогню зі зброї. Тут дісталася з тої порції і Гонсевському, бо й коня під ним забито, і сам він лишився небезпечно поранений.

Побачивши це, Радивил наказав якнайшвидше відвести набік усіх кіннотників, а наступати на козаків, що засіклися в тих лісах, звелів Полдові з піхотою, який відважно пішов розчищати ту посіч і наблизився до них так, що козаки змушені були відступити від нього в поле з великими своїми втратами.

Тим часом Подобайло, зачувши про Кречовського, що був від нього в близькій відстані, почав був пробиратися до нього на з'єднання, і, коли б зміг із ним злучитися, Радивил не здобув би такої над ними, з'єднаними в силі свого війська, як буде показано нижче, перемоги. Але він, знаючи, як утруднило б справу їхнє злучення, послав проти нього Подобайла, Ганцкофа з Припковським і Састерським і яесь число перебраних німців, щоб заступити йому, Подобайлові, переправи через Дніпро, де він уже був окопався. Згаданий Ганцкоф з іншими зараз же почав штурмувати його. Також і сам Радивил, осадивши у вищезгаданих лісах Кречовського піхотою, приміжеком<sup>211</sup> наступив на козаків з іншого боку, і цього наступу вони не змогли витримати, та й змушені були тікати в Дніпро чи куди лучиться, де з тритисячного числа врятувалося їх небагато; залишилися від тої потички значки й бубни. Однак козацький табір лишався ще не здобутий, і на нього вдарили з Радивилового наказу Комаровський і Ларський. Вони були здопоможені в тому наступі і зараз-таки розірвали козаків на частини. Через це Кречовський, прагнучи врятуватися, либонь рушив від згаданих засіків і почав давити ляхів воєнною силою, однак побачив, що на нього наступає сам Радивил, а його табір був ще більше порваний, чотири гармати вже були забрані, а козаків при них тяжко забивали. Тож змушений був знову повернутися в ті лісові засіки, де ще більше навалив дерева і так сильно звідтіля боронився, що жоден справний козацький постріл не був пущений даремно; навіть тоді він боронився, коли від Радивиля прибув на допомогу з військом Оттенавзен і за його наказом зараз став наступати на козаків піхотою. За його прикладом спішилися й усі інші і кинулися на козаків. Коли настала ніч, Кречовський побачив, що врятуватися йому вже не можна ніяк, оскільки був огорнений навдокруг. До того ж він сам був тяжко поцілений у лоб, тож не боронив козакам утікати, хто куди хотів, і через це був зовсім розгромлений. І хоча його принесли до Радивилового обозу ще живого, однак від тієї рани він там-таки позбувся життя — втратив він у цьому погромі всіх найчільніших козацьких начальників і сто військових значків<sup>212</sup>.

Але Радивил був іще утруднений, аж брав його сумнів, чи переможе, бо після розгрому згаданого Кречовського знову зібралися наступати на нього від Прип'яті козаки вже далеко більшим числом, ніж при Кречовському й Подобайлу. Тільки ж перепорою тому їхньому наступові стало вищезгадане Зборовське постановлення миру, про яке й до них дійшло під той час звідомлення від Хмельницького.

Отак закінчилася війна, яка тяглася два роки: у тисяча шістсот сорок восьмому і тисяча шістсот сорок дев'ятому. Відправлялася вона

<sup>211</sup> Приміжеком — слово неясне.



Герб Кричевських (32).

<sup>212</sup> Описана тут битва відбулася під Лосевом 21 липня (за ст. ст.). Ця битва знесила до решти і Радивиля. 24 липня (за ст. ст.) він шле реляцію королю, що вже неспроможний іти на Україну.

при видимому гнівові божому на ляхів, найбільше за їхню гордість і вимисельні збитки, але відчутна була кара божа за їхні гріхи й козакам.

А потім, як зачалася знову в наступні роки, з'явить оця, що має бути тут викладена, повість.

## Частина друга

*Про війну козацьку з ляхами  
в роках тисяча шістсот п'ятдесятому  
і тисяча шістсот п'ятдесят першому.*

*У ній спершу говориться про польських панів, які поверталися на Україну після постановленого миру з Хмельницьким до розорених своїх домівок; про непослушенство їм українських підданих; про несталий мир між ляхами і Хмельницьким та про український задаток до розмиру з поляками; про зносини Хмельницького з кримським ханом і турецьким царем з його обітницями тощо.*

<sup>213</sup> Шляхта не могла тоді повернутися на Україну, бо її просто не пускали. Навіть гетьманський уряд оголосив, що до сеймового затвердження трактату шляхту на Україну не пустить. Повернувся був воєвода Кисіль, але йому тут не солодко було, йшли тільки довгі переговори.

<sup>214</sup> *Осьмачка* — одна восьма частина міри, 2—3 кг.

Після постановлення вищеописаного миру під Зборовом і закріплення при ньому умов шляхта повернулася на Україну<sup>213</sup> для відпочинку до своїх попалених і зруйнованих домівок, але не застала своїх підданих у такому стані послушенства, як то було раніше. Вони аж ніяк до того не хотіли схилитися і принаймні не зважали на вищезначені умови миру, начебто вони і в гадці їм не були. І тільки завдяки універсалам Хмельницького, які дорого діставалися шляхті, через силу примусу мусили бути їм слухняні, й то не по-колишньому. І не як ляхи, а як самі хотіли, наставляли самі від себе урядників та старост і самі собі відправляли й суди. Особливо діялося так у Немирові, де пана свого обдарували плугом волів і чотирма осьмачками<sup>214</sup> солоду і хотіли тим відбутися від усякої йому повинності й послушенства; крім того, постановили давати йому поклін з дещицею готових грошей.

А коли хто зі шляхти починав строго їх принуджувати до підданства, то тут ставали, готові знову почати бунти, постановлені сорок тисяч реєстрових козаків, які зараз-таки розсипалися по всій Україні так широко, що остерігали, аби ніде не було того примусу на людей. Шляхта тож ніяк не могла поширювати своєї влади і з того легко зміркувала, що вищеописаний мир мав тривати недовго. А потім уже без жадних причин почала змаляти його суть, як було забито за Дніпром заразом одинадцять слуг самого гетьмана, коли почали чинити вони якісь вимисли. Врешті, Хмельницький і сам мав той сумнів, що ляхи, при такому непослуші шляхті людей, довго дотримуватимуться миру і, оправившись, не мститимуть за свої шкоди, наміслюючись іти на нього разом із Литвою. Краще було упередити те, що мало приспіти як наслідок, завчасними ділами, ніж завжди боятися.

<sup>215</sup> Про польський ясир тоді мови не було; виношувалися плани походу на Дін і в порубіжні околиці Московської держави. Хоч поляки вважали, що Зборовською умовою зірвали союз Хмельницького з ханом, але союз цей так і лишився непорушним: посилкування між Хмельницьким та ханом велося весь час і то активно.

<sup>216</sup> Послів послано ще відразу по поверненні з-під Зборова. Відповідь на це посольство невідома. Аж у липні 1650 р. прибули послы від турецького султана Осман-аги. Посол поздоровив Хмельницького з перемогами і сказав, що султан прихильно ставиться до справи турецької протекції над Україною. У відповідь споряджено посольство А. Ждановича і П. Яненка з гетьманським листом, але про Кам'янець-Подільський тут не говориться нічого. Це вістка пізнішого часу (див. ч. VI).

Через це він послав листи від себе до хана, щоб поновити з ним свої приязні, обіцяючи йому весь польський ясир, аж по самий Гданськ<sup>215</sup>, тільки хай би ставав допомагати в його потребах. З цим самим виправив він й інших посланців, аж до самого турецького султана<sup>216</sup>, піддаючись навічно під його протекцію і віддаючи йому за те Польську державу по Дністер і по Кам'янець-Подільський. Султан легко був тим спокушений і зараз же прислав від себе хоругву, гетьманську булаву й дорогу шату, а своїм силістриянам, піддунайським людям і двом молдавським воєводам наказав бути готовими на майбутнє літо до війни для допомоги йому, Хмельницькому. Особливо обіцяв Хмельницькому, що дасть йому допомогу, Ракочій Венгерській, який мав на поляків озлобу, що не дали йому польської корони. Хмельницький же, не бувши вдоволений ще й тими зносинами з іншими монархами, поставив собі, аби мати міцнішу оборону,

оженити з дочкою якогось пана свого старшого сина Тимоша й так з ним сприятелитися. На ханову пораду, він легко здобувся на ту приязнь від волоського господаря, коли, прибравши до себе кілька-надцять тисяч орди, наїхав без звіщення на Волоську землю. Господар цієї землі так устрашився такого великого війська, що радий-нерадий обіцяв видати заміж за його сина дочку, а відзначення весільного акту призначив на певний термін у Яссах. Про все це вивідав король і, не покладаючись уже на мир, наказав своєму війську з гетьманом Потоцьким стати на Поділлі. Той Потоцький мав і дотіля сидіти в Криму в заставі через неоплачену ляхами обіцяну данину, але замість себе посадив був свого сина<sup>217</sup>.

<sup>217</sup> Тут і далі оповідання досить плутане. Докладний опис цих подій див. Літопис Самійла Величка.— Кн. 1.— ч. VI.

Хмельницький зараз-таки начебто стривожився і послав до нього, Потоцького, якогось Кравченка з відозвою, в якій викладав здивування, для чого все це діється, адже між Польщею й Україною мир і нема жадних ворогів. Та коли б вони й з'явилися, то він міг би сам, розставивши скрізь сторожі реєстрових козаків, звільнити від тої небезпеки Корону Польську, а Потоцький дуже вже близько підсунувся під його бік. На цю відозву Потоцький учинив жорстку для Хмельницького відповідь, що, мовляв, Хмельницькому нічого дивуватися на той його військовий прихід на Поділля, оскільки те давнім звичаєм ухвалено, щоб тримати там досить кварціального війська для найкращого й найбезпечнішого миру. А нині з цього миру чого сподіватися.

До цього місця мені, Самійлу Величку, випало бачити, і я звелів переписати цей переклад віршової книги Твардовського на історичний сенс, а переклав її добrorозумний муж пан Стефан Савицький, полковий лубенський писар.



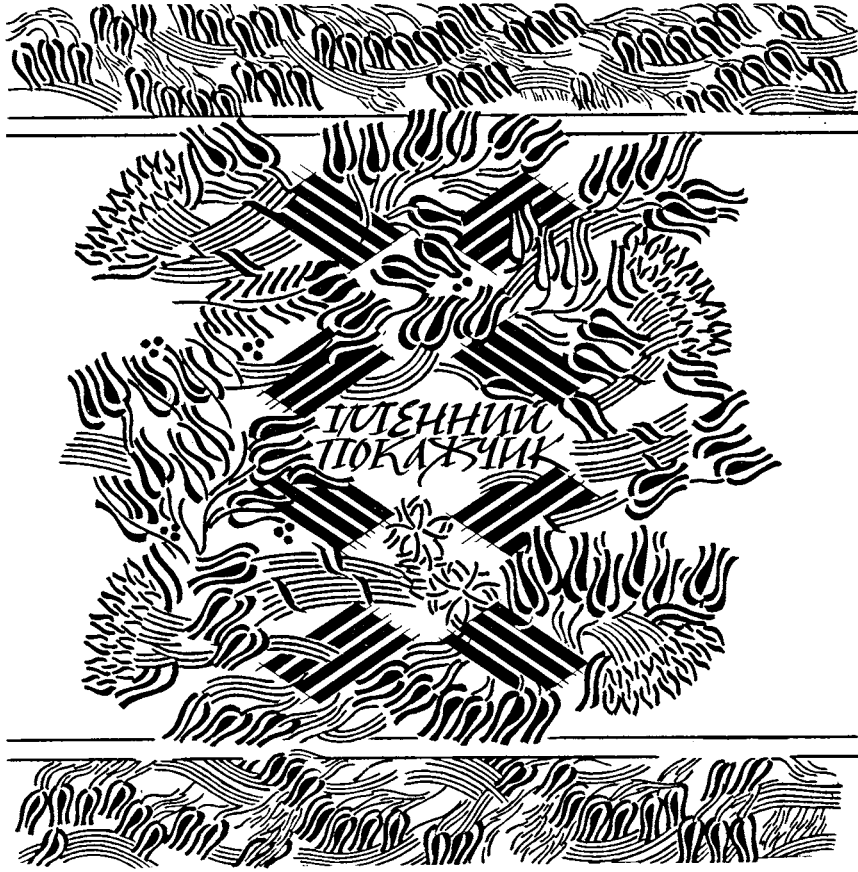

- Абданк**, рід.— 216.  
**Авраам**, біблійний персонаж.— 219.  
**Август II**, польський король.— 26.  
**Авель**, біблійний персонаж.— 79, 243.  
**Агарі**, біблійний персонаж.— 258.  
**Адам**, біблійний персонаж.— 243, 246, 301.  
**Адеркас**, шведський офіцер.— 281.  
**Алфімов**, російський стольник.— 222.  
**Аммерштейн**, шведський офіцер.— 194.  
**Анастасій**, константинопольський патріарх.— 146, 148.  
**Ангальт**, шведський князь.— 194.  
**Андрієнко (Андрієв) К.**, козацький полковник.— 263, 266.  
**Антон** (див. Жданович).  
**Антонович В.**, український історик.— 28.  
**Апостол П.**, миргородський полковник.— 250, 252, 266.  
**Апухтін**, російський посол.— 230.  
**Атгіс (Атіс)**, міфічний персонаж.— 210.  
**Ахмет-ага**, татарин.— 125.  
**Багалій Д.**, український історик.— 28.  
**Бадовський Я.**, козацький старший.— 306.  
**Байбуза (Степка)**, козацький полковник.— 321.  
**Балабан Д.**, київський митрополит.— 192, 206, 225, 227, 228, 260.  
**Балабан Ю.**, польський ротмістр.— 71, 97, 206, 309.  
**Балук**, гетьман.— 37, 42.  
**Бантиш-Каменський Д.**, український історик.— 301.  
**Барабаш І.**, черкаський полковник.— 31, 38, 41—47, 54, 63, 64, 66, 81, 82, 224, 307, 308.  
**Барабаш Я.**, запорозький кошовий.— 220, 221, 224, 228, 230—232, 248, 254, 256.  
**Барабашиха**, дружина І. Барабаша.— 44, 45.  
**Барабаші Грицько та Степан**, діти І. Барабаша.— 224.  
**Баранович Л.**, чернігівський архієпископ.— 192, 206, 207.  
**Барановський**, польський жовнір.— 87, 312, 313.  
**Бардаченко Н.**, козацький полковник.— 297.  
**Басараба М.**, мунтянський господар.— 113.  
**Батий**, хан.— 38, 39, 148.  
**Батириш-ага**, татарин.— 125.  
**Баторій С.**, польський король.— 39, 40, 234, 306.  
**Бегер Я.**, козацький писар.— 306.  
**Безпалій І.**, генеральний суддя, потім наказний гетьман.— 29, 225, 228, 236, 246—248, 250—252, 261, 262, 265, 273.  
**Беневський (Пнемевський) С.**, польський посол.— 207, 210, 211, 217, 222, 232, 283.  
**Бетглем Я.**, семигородський комендант Кракова.— 204.  
**Бегановський М.**, польський посол.— 145.  
**Бегановський**, польський ротмістр.— 71.  
**Биховець І.**, козацький канцелярист.— 60.  
**Биховець С.**, козацький канцелярист.— 60.  
**Бігдош**, польський жовнір.— 183—185.  
**Біскупський А.**, велюньський староста.— 244.  
**Бйоренглау М.**, шведський посол.— 227.  
**Блажейовський (Блазейовський)**, польський полковник.— 297.  
**Богаченко М.**, паволоцький полковник.— 148, 157.  
**Богданович-Зарудний (Богданов) С.**, генеральний суддя.— 108, 127, 137, 139, 140—144, 197, 214, 231, 273.  
**Богун І.**, кальницький полковник.— 108, 110, 113, 114,

- 127, 131, 138, 139, 156, 157, 159—161, 206, 207, 214, 215, 227, 228, 263, 266, 278.
- Бок Л.**, шведський підполковник.— 244.
- Боєславац**, польські королі.— 305.
- Бородатий І.**, козацький сотник.— 131.
- Борович**, литовський шляхтич.— 349.
- Боярин І.**, козацький полковник.— 297, 299.
- Браславський С.**, запорозький писар.— 60.
- Бранель-Блунель (Блунель, Бранер)**, шведський офіцер.— 194.
- Бредихін**, російський посол.— 131.
- Броховецький І.**, слуга Хмельницького, потім гетьман.— 35, 265, 266.
- Бугрин (Бугримов) В.**, київський полковник.— 263, 266.
- Бутенко А.**, канівський полковник.— 215.
- Бутович Г.**, протопоп.— 266.
- Бутурлін А.**, російський боярин.— 145, 271.
- Бутурлін В.**, російський боярин.— 136, 137, 142, 145, 159, 164, 254, 255.
- Вадовський**, черкаський полковник.— 41.
- Ваєр**, польський шляхтич.— 185.
- Вази**, королівський дім.— 165.
- Валдек**, шведський офіцер.— 194.
- Василевський В.**, переяславський писар.— 266.
- Василівич І.**, козацький полковник.— 297.
- Василь**, козацький сотник.— 283.
- Васюта**, ніжинський полковник.— 262.
- Вдовиченко**, гетьман.— 93.
- Вейгер Л.**, каштелян.— 321.
- Величко С.**, літописець.— 26, 28, 29, 33, 38, 41, 42, 44—46, 54, 60, 64, 67, 69, 78, 80—82, 89, 90, 107, 109, 139, 140, 149, 152, 157, 159, 160, 164, 172, 181, 191, 193, 206, 207, 209, 210, 213—215, 218, 219, 228, 231—233, 236, 242, 246, 247, 253, 254, 257, 259, 261, 264, 280, 281, 283, 285, 286, 289, 290, 292, 296, 298, 303, 304, 307, 308, 311, 312, 315, 321, 353.
- Верещака**, значний козак.— 282.
- Вертелицький І.**, кальницький полковник.— 283.
- Вессерман**, шведський військовий комісар.— 180, 182.
- Вешняк**, чигиринський полковник.— 88.
- Виговська (Стеткевич)**, дружина гетьмана.— 262, 273.
- Виговський Д.**, полковник, брат гетьмана.— 35, 92, 164, 245, 250, 253, 257, 259, 261, 262, 273.
- Виговський І.**, генеральний писар, потім гетьман.— 29, 35, 102, 103, 119, 127, 136, 140, 192, 210, 211, 214—225, 227—237, 240—243, 245—254, 256—259, 261—266, 268, 271, 273, 274, 276—283.
- Виговський С.**, брат гетьмана.— 272—274.
- Виговські Василь, Ілля, Юрій**, рідня гетьмана.— 273.
- Вишневецький Д.**, князь, син Яреми.— 157, 175, 177, 179, 181, 196, 203, 335, 338.
- Вишневецький Я.**, князь.— 31, 43, 46, 69, 76, 77, 84—89, 215, 297, 301, 311, 312, 314—317, 319, 324, 327, 328, 330, 332—339, 345.
- Вишневецький (Байда) Д.**, князь, козацький ватажок.— 306.
- Вишневецькі**, княжата.— 42, 331.
- Віртз (Вертз, Тверз)**, шведський генерал.— 190, 197, 204, 205, 215, 222, 239, 249, 250.
- Вісмар**, шведський офіцер.— 194.
- Вітемберг А.**, шведський генерал.— 165—167, 173, 182, 184—189, 191, 193, 195, 199, 200, 290.
- Вітовський**, польський комісар.— 125.
- Віцерекс**, польський примас.— 84, 85, 311, 323.
- Владислав III**, польський король.— 40.
- Владислав IV**, польський король.— 31, 32, 34, 37, 38, 40, 42, 43, 45, 46, 50, 52, 62, 78, 81, 84, 85, 114, 117, 145, 148, 150, 151, 155, 165, 213, 297, 298—301, 307, 310, 325—327, 342, 343, 353.
- Владислав Домінік**.— 297.
- Владислав Локеток**, польський король.— 38.
- Владислав Ягеллон**, польський король.— 40, 41.
- Вовк К.**, козацький ватажок.— 42.
- Война**, польський шляхтич.— 104.
- Войнилович Г.**, польський полковник.— 125.
- Волков Н.**, російський дворянин.— 230, 256.
- Волконський**, російський князь.— 117, 240.
- Волович**, литовський шляхтич.— 350.
- Володимир**, київський князь.— 79.
- Волченко І.**, козацький полковник.— 299.
- Вольф Ф.**, краківський комендант.— 168, 169.
- Вонифатьєв**, російський гонець.— 117.
- Воронко (Воронченко) Я.**, прилуцький полковник.— 103, 157.
- Врангель (Урангел)**, шведський адмірал.— 243, 279, 283, 284.
- Врангель**, шведський генерал.— 187.
- Врешовець (Вжесчевіч)**, шведський генерал.— 172, 174, 192, 193.
- Вспольський**, польський жовнір.— 329.
- Габдеуш**, шведський посол.— 227.
- Габсбурги**, імператорський дім.— 177.
- Газнадер**, татарський комісар.— 125.
- Галатовський І.**, український церковний діяч.— 39.
- Ганджелъ** (див. Моркський).
- Ганжа І.**, уманський полковник.— 83, 84, 88, 215, 311.
- Ганцкоф**, литовський шляхтич.— 351.
- Ганцкоф**, польський жовнір.— 146, 147.
- Гапонович Г.**, генеральний суддя.— 273.
- Герде Магнус**, шведський підканцлер.— 167, 181, 285.
- Гарпократ (Гора)**, міфічний персонаж.— 210.
- Гаттен Б.**, шведський полковник.— 244.
- Гетсфельд (Гатфельд)**, австрійський фельдмаршал.— 198, 201, 205.
- Гвагнін О.**, польський хроніст.— 38, 39, 41.
- Гейстер**, цісарський офіцер.— 282.
- Гембіцький П.**, каштелян меджижецький.— 166.
- Генрик Валенсій**, польський король.— 39, 40.
- Георгій** (див. Хмельницький Ю.).
- Георгіца С.**, канцлер, потім волоський господар.— 113, 122, 123.
- Герей**, ханський дім.— 308.
- Герасимчук В.**, український історик.— 224.
- Гербурт М.**, каштелян каменецький.— 299.
- Геродовський**, польський шляхтич.— 292—294, 298, 299.
- Гиря**, білоцерківський полковник.— 88.
- Гирязий**, козацький полковник.— 297.
- Гіжицький Я.**, ротмістр, черкаський полковник.— 298.
- Гладкий М.**, миргородський полковник.— 84, 215, 349.
- Глинський Б.**, польський шляхтич.— 306.
- Глухий (Глух) О.**, уманський полковник.— 214, 215.
- Гнінський**, польський посол.— 237.

- Гнінський Я.*, маршал Посольської ізби, підкоморій поморський.— 259.
- Гняжненський*, архієпископ.— 146.
- Гоголь О.*, калницький полковник.— 83, 84, 89, 214, 257, 263, 266, 278, 311.
- Голдаковський С.*, польський посол.— 324.
- Голенцький*, польський посол.— 237.
- Голінський*, львівський радник.— 232.
- Головацький П.*, козацький полковник.— 214, 322, 349.
- Головін П.*, російський окольничий.— 142.
- Голота І.*, наказний канівський полковник.— 84, 215, 350.
- Голуб*, польський жовнір.— 329.
- Гомон П.*, запорозький кошовий.— 221, 243.
- Гонсевський (Госевський)*, литовський гетьман.— 185, 193—195, 204, 215, 234, 240, 281, 350, 351.
- Горкуша Ф.*, поліський полковник.— 214, 215.
- Горн*, шведський офіцер.— 194, 222.
- Горський*, литовський шляхтич.— 349.
- Грабянка Г.*, літописець.— 44, 45, 215.
- Грибодов Ф.*, російський дяк.— 263—265, 276.
- Гримултовський*, польський жовнір.— 200, 201.
- Гродецький*, польський жовнір.— 202, 297.
- Гродзіцький*, комендант Кодака.— 69.
- Гродзіцький*, польський жовнір.— 250, 278, 280.
- Грудзінський А.*, воєвода калішський.— 166.
- Грушевський М.*, український історик.— 28, 78.
- Гулевич*, польський жовнір.— 329, 330.
- Гуляницький І.*, ніжинський полковник.— 127, 215, 228—230, 235, 236, 246, 250—252, 262.
- Гуляницький Г.*— 273.
- Гуляницький С.*, брат ніжинського полковника.— 263.
- Гульденклав А.*, шведський посол.— 285.
- Гульденштерн З.*, барон.— 287.
- Гуня Д.*, козацький гетьман.— 42, 80, 106, 213, 292, 297, 299.
- Густав* (див. Кароль-Густав).
- Густав-Адольф*, шведський король.— 165, 167.
- Данїл (Данило)*, шведський посол.— 162, 163.
- Дасшинський*, польський жовнір.— 341.
- Дашкович О.*, черкаський намісник.— 306.
- Дедони (Догна)*, графи.— 287.
- Демжо*, козацький полковник.— 214, 215.
- Дерфілінг (Денфілінг)*, прусський генерал.— 192—194.
- Діноф*, польський жовнір.— 347.
- Джалалій*, козацький полковник.— 215.
- Дзерек*, польський шляхтич.— 337.
- Дзяман-Сайдак*, татарський мурза.— 251.
- Длоровський (Длотовський)*, польський полковник.— 297.
- Дмитрієв І.*, російський дяк.— 264.
- Довгаль С.*, миргородський полковник.— 230.
- Долгорукий Ю.*, російський князь.— 159, 234, 235.
- Домацький*, польський шляхтич.— 100, 103.
- Домна-Розанда (Тимошиха)*, господарівна.— 35, 95, 100.
- Донець*, козацький полковник.— 215, 328, 329.
- Донець*, сестра полковника.— 329.
- Донець І.*, козацький полковник.— 230, 235.
- Дорошенко М.*, гетьман.— 35, 42, 265, 308.
- Дорошенко П.*, прилуцький полковник, потім гетьман.— 35, 229, 235, 250, 251, 262, 265, 266, 308.
- Дохторович Г.*, російський посол.— 196.
- Дуглас*, шведський генерал.— 181, 182, 184, 185, 187, 189, 190, 195, 239, 243, 249, 278, 281.
- Дугласова*, дружина шведського генерала.— 184, 185.
- Душинський А.*, переяславський полковник.— 63.
- Душинський*, польський жовнір.— 330.
- Дядченко С.*, київський цехмістр.— 148.
- Дядько А.*, запорожець.— 228.
- Езрагел* (див. Ізраель).
- Енгелі*, брати, шведські офіцери.— 194.
- Есфір*, перська цариця.— 50.
- Євлашевський*, каштелян смоленський.— 232.
- Єрлич*, польський хроніст.— 222.
- Єфремов П.*, козацький полковник.— 261.
- Жданович (Жданов) А.*, київський полковник.— 114—117, 197, 201, 203, 206, 214, 271, 273, 352.
- Жегоцький*, староста бабимоский.— 172.
- Жигмунд І*, польський король.— 38—40, 298.
- Жигмунд II Август*, польський король.— 40.
- Жигмунд III*, польський король.— 34, 40, 42, 165, 213.
- Жигмунд Люксембуржець*, маркграф.— 40.
- Жигмунд*, син Ракоція.— 316.
- Жолкевський С.*, белзький воєвода.— 33, 213.
- Жученко Ф.*, полтавський полковник.— 266.
- Заблоцький*, канівський наказний полковник.— 215.
- Забуський С.*, український шляхтич.— 318.
- Завіша Х.*, маршалок литовський.— 196.
- Завіша Я.*, біскуп віленський.— 196.
- Зажина*, польський посол.— 232.
- Закжевський Я.*, чигиринський полковник.— 298.
- Заклинський К.*, український історик.— 28.
- Замойський Я.*, коронний підчаший.— 180, 199, 200.
- Зарудний І.*, козацький полковник.— 127.
- Зарудний С.*, козак.— 70.
- Заславський Ю.*, воєвода сандомирський.— 85.
- Заславський Д.*, воєвода краківський.— 171, 297.
- Засядько (Засадка) Я.*, лубенський полковник.— 266.
- Зацьвілховський*, польський посол.— 106.
- Заончковський Й.*, архімандрит.— 265.
- Збараський К.*, польський князь.— 321.
- Збараські князі*, рід.— 330.
- Зборський*, польський шляхтич.— 337.
- Зваревський*, польський шляхтич.— 337.
- Зеленський (Зеленецький) М.*, брацлавський полковник.— 161, 231, 263, 266.
- Злоткій*, польський шляхтич.— 337.
- Золотаренко (Золотаренков) В.*, ніжинський полковник.— 261, 266, 273.
- Золотаренко І.*, ніжинський полковник, наказний гетьман.— 145, 148, 161, 164, 165, 215, 266.
- Зорка С.*, літописець.— 28, 29, 58, 60, 61, 159, 207.
- Зуза* (див. Сус).
- Зюзін О. (Микита)*, путивльський воєвода.— 227.
- Іаринський* (див. Чаплинський).
- Іванов А.*, російський думний дяк.— 117, 142, 144.
- Ігнатов (Іванов) О.*, писар канівський.— 265.

- Ігнатів В.*, писар корсунський.— 266.  
*Ієвлев*, російський гонець.— 222.  
*Ізраель*, шведський генерал-майор.— 194.  
*Іконников В.*, російський історик.— 28, 78.  
*Ілля*, грек, посол Хмельницького.— 102.  
*Інаст-Герей*, хан.— 308.  
*Ірод*, біблійний персонаж.— 293.  
*Іскра І.*, значний козак.— 245—248.  
*Іслам-солтан*, татарський царевич, потім хан.— 342.
- Кайн*, біблійний персонаж.— 79, 243.  
*Казі-ага* (див. Шефер-казі-ага).  
*Казимир III Великий*, польський король.— 38, 40, 79.  
*Казимир Ягеллончик*, польський король.— 298.  
*Калга-солтан (Казі-Герей)*, хан.— 147, 148, 160, 251.  
*Каленський С.*, білоцерківський полковник.— 298.  
*Калиновський*, польний гетьман.— 62, 71, 73, 75, 85, 92—97, 101, 104, 105, 107, 308, 309, 316.  
*Калиновський*, син польного гетьмана.— 97.  
*Каманін І.*, український історик.— 78.  
*Каммабет-мурза*, татарин.— 125, 159.  
*Каннаберг*, шведський офіцер.— 194.  
*Кантемир*, хан.— 308.  
*Кантерніштейн В.*, шведський секретар стану.— 187, 188.  
*Капушта Л.*, козацький посол.— 136.  
*Карась*, польський посол.— 232.  
*Карач-бей*, татарин.— 157, 224, 230, 232.  
*Карач-мурза*, татарин.— 93—98, 100, 102, 125.  
*Карацей*, татарин.— 346.  
*Карл I*, англійський король.— 280.  
*Карл II*, англійський король.— 280.  
*Карл IX*, французький король.— 39.  
*Карл XI*, шведський король.— 284.  
*Карл XII*, шведський король.— 26.  
*Карл*, князь судерманський.— 165.  
*Кароль-Густав X*, шведський король.— 162, 164, 165, 167, 168, 170—175, 178—180, 182, 191—193, 195, 243, 284.  
*Карл Фердинанд*, польський королевич.— 316.  
*Карлус В.*, шведський посол.— 163.  
*Кароліна*, дружина курляндського князя.— 243.  
*Карпов Г.*, російський історик.— 28, 78.  
*Кассовський*, польський шляхтич.— 130.  
*Кастріот (Шкаденберг, Скаденберг) Г.*, албанський національний герой.— 209.  
*Кашевський*, польський шляхтич.— 324.  
*Кенігсмарц*, шведський фельдмаршал.— 217.  
*Києвлянин С.*, козацький полковник.— 297.  
*Кимін (Кемень) Ф.*, брат гетьмана.— 193, 197.  
*Кимін (Кемень) Я.*, семигородський гетьман.— 203.  
*Кисіль А.*, польський посол.— 83, 325, 327, 328, 352.  
*Кисіль М.*, староста черкаський.— 325, 327, 336.  
*Кілін*, російський посол.— 217, 218, 221, 234.  
*Кішка Я.*, литовський гетьман.— 127.  
*Клепацький П.*, український історик.— 28, 78.  
*Клодінський (Колдінський, Клодзінський)*, польський полковник.— 120, 334.  
*Книш*, козацький посол.— 54.  
*Кобринський*, архімандрит.— 265.  
*Ковалевський І.*, генеральний осавул.— 197, 214, 265.  
*Комаровський (Коморовський)*, литовський полковник.— 249, 281, 349—351.  
*Комаровський П.*, польський комісар.— 298, 349—351.  
*Кондрацький*, польський полковник.— 120, 281.  
*Конецпольський С.*, коронний гетьман.— 297, 302.  
*Конецпольський О.*, коронний хоружий.— 33, 35, 37, 43, 44, 51, 52, 56, 85, 170, 175, 177—179, 181, 213, 307, 308, 316, 332, 334, 337.  
*Корецький*, польський князь, полковник.— 318, 341.  
*Корицький*, польський полковник.— 88, 104, 309, 314, 315.  
*Корицінський С.*, польський комісар.— 125, 187.  
*Коробка Ф.*, генеральний обозний.— 214.  
*Корф*, німецький офіцер.— 329, 337.  
*Косов С.*, київський митрополит.— 148, 192, 206, 225, 228, 302.  
*Костомаров М.*, український історик, письменник.— 28, 78, 246, 248.  
*Косаковський*, польський полковник.— 329.  
*Косинський К.*,— 42.  
*Кохан*, польський ротмістр.— 297.  
*Коховський*, польський історик.— 79, 339.  
*Кравченко І.*, козацький полковник.— 257, 263, 265, 266, 353.  
*Красінський Я.*, полоцький воєвода.— 196.  
*Кречовський (Кричевський) М.*, київський полковник, потім переяславський.— 33, 44, 50, 63, 64, 66, 73, 74, 215, 307, 343, 350, 351.  
*Кривоніс*, козацький полковник.— 31, 83—89, 214, 312—316, 318, 320, 322.  
*Кривоносик (Кривоносенко)*.— 329.  
*Крип'якевич І.*, український історик.— 28.  
*Криса М.*, козацький полковник.— 214, 215.  
*Крістіна*, шведська королева.— 162, 165.  
*Кромвель*.— 280.  
*Кромер М.*, польський хроніст.— 38—41.  
*Крої*, князь.— 287.  
*Ксенський*, польський шляхтич.— 313.  
*Курошляхтич*, польський шляхтич.— 315.  
*Куракін Ф.*, російський князь.— 246—251.  
*Куцевський Й.*, чернець.— 265.  
*Кучкаревич М.*, польський поет.— 329.  
*Кушевич*, український історик.— 78.  
*Куя-бей*, татарин.— 148.  
*Кьонігсмарк (Кенігсмарек, Кенігсмарц)*, бремський губернатор, свояк Кароля-Густава.— 195, 287.
- Лазаревський О.*, український історик.— 28.  
*Ларський*, литовський шляхтич.— 351.  
*Лапчинський*, польський драгун.— 247.  
*Лац*, коронний стражник.— 297, 299, 318.  
*Левицький О.*, український історик.— 28, 78.  
*Леопольд I*, австрійський цісар.— 198, 204, 215, 237, 238, 240.  
*Ліцинський А.*, гнезнінський примас.— 177.  
*Лещинський Б.*, коронний підканцлер.— 198, 215, 249.  
*Лещинський Я.*, польський комісар.— 187, 284.  
*Лещинський Я.*, польський посол.— 284.  
*Лизогуб І.*, канівський полковник.— 265.  
*Липинський В.*, український історик.— 28.  
*Лисецький*, єзуїт.— 343.  
*Лисовець (Демко Чигиринський) Д.*, генеральний осавул.— 128, 214, 215.  
*Лібштейн Ф.*, цісарський посол.— 284.  
*Лілієкрон Г.*, шведський посол.— 218.



- Лісницький Г.*, миргородський полковник.— 215, 227—230, 256.  
*Лісоля де Ф.*, цісарський посол.— 204, 284.  
*Лобанов-Ростовський І.*, російський князь.— 196, 272.  
*Лобода Ф.*, переяславський полковник, генеральний суддя.— 273.  
*Логофет* (див. Георгіца С.).  
*Лопухін І.*, російський дяк.— 263—265, 276.  
*Лубенський М.*, примас.— 85.  
*Лукомський*, український історик.— 292.  
*Лукул*, молдавський господар.— 35, 96, 113, 114, 117, 121, 123.  
*Лучченко (Мисько) М.*, генеральний осавул.— 214.  
*Любомирський Є.*, коронний маршалок.— 125, 171—177, 184, 187, 197, 198, 200, 203, 280, 344.  
*Любомирський Ю.*, польський посол.— 284.  
*Людвік*, венгерський і польський король.— 40.  
*Людвік*, шведський князь.— 172.  
*Люмберес (Лямбре)*, французький посол.— 195, 227, 284, 288.  
*Ляницькоронський Є.*, брацлавський воєвода.— 126, 198, 327, 330, 331—333, 337.  
*Лянскоронський (Ляницькоронський) С.*, польний гетьман.— 125, 157.  
*Львов С.*, російський князь.— 246, 247, 251, 252.
- Магнус* (див. Гарде).  
*Мазепа І.*, гетьман.— 5, 6, 214.  
*Македонський А.*, цар.— 209.  
*Максимович М.*, український історик.— 28, 41, 78, 214, 224.  
*Марія Ілліона*, велика російська княгиня.— 276.  
*Маркевич*, український історик.— 83.  
*Мархїон Збада*, шведський воєначальник.— 183.  
*Массіні К.*, польський посол.— 237.  
*Матій* (див. Басараба).  
*Матіаш*, генеральний суддя.— 214.  
*Маховський*, польський жовнір.— 122, 290.  
*Мегмет-Гірей*, татарський царевич.— 160.  
*Мембет-мурза* (див. Каммабет-мурза).  
*Менглі-Гірей*, татарський царевич.— 159.  
*Миллієр (Мюллер) Б.*, шведський генерал.— 174, 182.  
*Миневський Ю.*, козацький посол.— 223, 255.  
*Мисельський (Мицельський)*, польський жовнір.— 202, 333, 334.  
*Михайло Федорович*, російський цар.— 148, 150, 151.  
*Михайлов В.*, російський дяк.— 250, 258, 325, 326.  
*Михненко*, козак.— 349.  
*Мишецький*, польський капітан.— 337.  
*Мишковський В.*, маркграф, староста городецький.— 321.  
*Многогрішний Д.*, гетьман.— 60, 215.  
*Могіла П.*, київський митрополит.— 80, 302.  
*Мойсей*, біблійний персонаж.— 46.  
*Моїрський*, польський полковник.— 315.  
*Монтекукулі*, австрійський генерал.— 198, 238, 239, 241, 243, 280, 281.  
*Моркський А.*, ксьондз.— 324.  
*Морштин Я.*, польський посол.— 284.  
*Мужиловський С.*, козацький посол.— 83, 325.  
*Мурко* (див. Путивлець).  
*Муртузу-бей*, татарин.— 125.  
*Мухамед-Гірей IV*, хан.— 147.
- М'ясковський А.*, польський посол.— 198.  
*М'ясковський В.*, польський посол.— 325.  
*М'ясковський М.*, каштелян кшівінський.— 166.
- Наливайко Д.*, козацький ватажок.— 42.  
*Нана*, міфічний персонаж.— 210.  
*Нарай*, польський шляхтич.— 337.  
*Небаба М.*, чернігівський полковник.— 92, 215, 321.  
*Неваровський*, литовський шляхтич.— 351.  
*Немирич Ю.*, київський підкоморій, козацький полковник.— 177, 199, 200, 214, 223, 245, 247, 248, 259, 261—263, 272, 282.  
*Нечай Д.*, брацлавський полковник.— 215, 321.  
*Нечай І.*, козацький полковник.— 35, 215, 272, 274, 329.  
*Новосильцев В.*, російський воєвода.— 271.  
*Носач Т.*, генеральний обозний.— 214, 234, 259, 265.  
*Нурадінін*, татарський царевич.— 94, 251.
- Обід*, значний козак.— 247.  
*Одинець (Овинева) А.*, черкаський полковник.— 265.  
*Одживольський*, вінницький староста.— 97.  
*Одоевський М.*, російський князь.— 196, 240.  
*Одривольський*, польський ротмістр.— 71, 309.  
*Окольський С.*, польський хроніст.— 295—299.  
*Окстенстерн В.*, шведський сенатор.— 188.  
*Оксенштерн Б.*, шведський канцлер.— 179, 244, 284.  
*Олдаковський С.*, переяславський полковник.— 298.  
*Олександр*, польський король.— 40.  
*Олексій Михайлович*, російський цар.— 38, 136, 137, 139, 142, 144, 145, 148, 149, 151, 153, 155, 165, 220, 222, 223, 235, 242, 246, 254, 264, 265, 267, 271, 276, 277, 301.  
*Олексій Олексійович*, російський царевич.— 141, 143, 155, 255, 256, 265, 276—278.  
*Олексич П.*, український шляхтич.— 139.  
*Олесницький (Олеский)*, сандомирський підкоморій.— 126.  
*Олфімов І.*, російський стольник.— 230, 256.  
*Ольшевський А.*, польський посол.— 278, 279.  
*Опалінський К.*, познанський воєвода.— 166, 238.  
*Опалінський М.*, польський комісар.— 187.  
*Опалінський П.*, підляський воєвода.— 182, 193, 222.  
*Ордонатер (Одонацер, Одоакр)*, вождь племені ругіїв.— 82, 209.  
*Оришовський Я.*, козацький старший.— 306.  
*Осінський*, польський полковник.— 88, 314, 315, 320, 321.  
*Осман*, турецький султан.— 34, 42, 209, 213, 306.  
*Осман-ага*, турецький посол.— 352.  
*Осолінський*, польський канцлер.— 43, 85, 341, 344.  
*Осолінський*, староста.— 188, 341.  
*Остап* (див. Гоголь).  
*Остапенко (Остапов) С.*, генеральний писар.— 265.  
*Острозький К.*, український князь.— 42.  
*Остророг М.*, коронний підчаший.— 85, 244, 322, 327, 328, 329, 331—333, 338, 345, 347.  
*Острианин (Острианиця) Я.*, гетьман.— 41—43, 106, 213, 216, 292, 296, 302.  
*Оттенавзен*, литовський шляхтич.— 351.
- Павлович*, литовський шляхтич.— 350.  
*Павлюк К.*, козацький гетьман.— 42, 80, 295, 297.  
*Пайсій*, александрійський патріарх.— 325.  
*Панський*, польський ротмістр.— 334.

- Пац К.**, польський посол.— 284.  
**Пац Ю.**, київський воєвода.— 306.  
**Перетяткович К.**, польський посол.— 210, 232.  
**Переяславець І.**, козацький полковник.— 214, 215.  
**Періс-ага**, татарський комісар.— 125.  
**Петер**, шведський офіцер.— 194.  
**Петренко Я.**, корсунський полковник.— 266.  
**Петрикевич В.**, український історик.— 28.  
**Петровський М.**, український історик.— 28, 41, 64, 78.  
**Пешта І.**, козацький полковник.— 297.  
**Пешта Р.**, козацький полковник.— 297.  
**Півторакожуа (Полторакожуа) К.**, козацький ватажок.— 106, 301.  
**Півторакожуа (Полкожуа)**, козацький полковник.— 214.  
**Підкова І.**, козацький ватажок.— 42.  
**Пілговський**, польський шляхтич.— 330.  
**Пісович**, польський шляхтич.— 313.  
**Пісочинський**, польський полковник.— 115, 284.  
**Пнемевський** (див. Беневський).  
**Пободайло (Подобайло) С.**, чернігівський полковник.— 148, 215, 350, 351.  
**Подгородинський**, польський шляхтич.— 337.  
**Пожарський**, козацький полковник.— 281, 297.  
**Пожарський С.**, російський князь.— 246, 247, 250—252, 281.  
**Поклонський**, полковник.— 148.  
**Полдова**, литовський шляхтич.— 351.  
**Половець Р.**, козацький полковник.— 299.  
**Полозович (Полоз-Русак) С.**, управитель Черкаського староства.— 306.  
**Полуян**, сотник.— 88, 215, 315.  
**Полюбінський**, польський жовнір.— 249, 281.  
**Понятовський**, польський ротмістр.— 334.  
**Портємонов Я.**, російський посол.— 256.  
**Потоцький А.**, рейнтер польського війська.— 125, 247, 261, 262, 283.  
**Потоцький М.**, коронний гетьман.— 33, 44, 46, 50, 62, 64, 67, 73, 75, 77, 85, 94, 295, 297, 298, 299, 307—309, 353.  
**Потоцький С.**, син коронного гетьмана.— 44, 45, 64, 297.  
**Потоцький С.**, польський коронний гетьман.— 107, 112, 117, 125, 130, 139, 157, 164, 203, 280, 282, 297, 347.  
**Потоцький**, чолованський вєпр.— 316.  
**Потоцький Ю.**, польський шляхтич.— 33.  
**Потоцькі**, рід — 89.  
**Пражмовський М.**, польський посол.— 284.  
**Претвич Д.**, польський ротмістр.— 306.  
**Приємський К.**, польський жовнір, посол.— 167, 329.  
**Припковський**, литовський шляхтич.— 351.  
**Прікопович Т.**, гадацький намісник.— 191, 227.  
**Протасьєв П.**, російський дворянин.— 148.  
**Псинський Я.**, польський посол.— 284.  
**Пузилевич**, польський посланець.— 139.  
**Пурдк**, шведський офіцер.— 194.  
**Путивлець (Путивлець-Мурко)**, козацький полковник.— 297—299.  
**Путивлець**, російський посланець.— 256.  
**Путятич Д.**, польський шляхтич.— 306.  
**Пуфендорфій (Пуфендорф) С.**, німецький історик.— 28, 29, 31, 33, 36—42, 165, 290.  
**Пушкаренко (Пушкар) М.**, полтавський полковник.— 93, 192, 215, 217, 223—225, 227—229, 231, 232, 235—237, 240—243, 246, 247, 254, 256.  
**Пушкін Г.**, російський боярин.— 151.  
**Пиїємський**, комендант польської піхоти.— 97.  
**Радаї Ф.**, семигородський князь.— 226.  
**Радивил**, брандербурзький офіцер.— 282.  
**Радивил Я.**, литовський гетьман.— 92, 139, 146, 147, 167, 287, 349—351.  
**Радивилова А.-М.**, княжна.— 244, 287.  
**Радзійовський Є.**, польський підканцлер.— 163, 166.  
**Радул**, мулянтський господар.— 113.  
**Ракоцій**, семигородський князь.— 111, 113, 114, 120—123, 146, 192, 196—201, 203, 204, 206, 207, 220, 221, 225, 226, 242, 271, 290, 316, 326, 352.  
**Ракочого мати.**— 198, 199.  
**Ракуси**, дім.— 227.  
**Рей В.**, польський посол.— 284.  
**Репнін-Оболєнський Б.**, російський князь.— 117, 152, 254.  
**Ріпка**, козацький полковник.— 297.  
**Ріттер**, шведський обер-лейтенант.— 183.  
**Ржевський**, російський дворянин.— 148.  
**Рожажовський**, польський жовнір.— 329.  
**Розражевський**, польський жовнір.— 329, 333, 334.  
**Роколов**, російський посол.— 217.  
**Ромодановський Г.**, російський князь.— 164, 225, 228, 230—232, 235, 236, 246, 248, 250—252, 256, 259, 261, 263—265, 276, 280.  
**Рудавський Я.**, польський історик.— 93, 196, 203, 285.  
**Ружинський Б.**, козацький гетьман.— 306.  
**Румер**, магістр.— 239.  
**Савицький С.**, лубенський писар.— 303—305, 311, 321, 353.  
**Савич С.**, канівський полковник.— 131, 215.  
**Сагайдачний П.**, гетьман.— 42.  
**Самовидець**, літописець.— 44, 45, 248.  
**Самойлович І.**, гетьман.— 265, 266.  
**Сангарій**, міфічний персонаж.— 210.  
**Сан-Герей** (див. Шагін-Герей).  
**Сапіга**, польський шляхтич.— 67.  
**Сапіга (Сапєга) П.**, литовський гетьман.— 67, 171, 181, 203, 234, 240, 249, 281, 309, 349.  
**Сапіги**, брати.— 130.  
**Састерський**, литовський шляхтич.— 351.  
**Сахнович Г.**, козацький комісар.— 127.  
**Свищов Г. (Михайло)**, російський посол.— 257.  
**Северин С.**, переяславський сотник.— 261.  
**Севастіянєв В.**, прилуцький писар.— 266.  
**Сегін**, татарський комісар.— 125.  
**Секежінський А.**, канівський полковник.— 298.  
**Селецький**, польський посланник.— 283.  
**Сенкевич Г.**, польський письменник.— 339.  
**Сераковський**, польський хоружий.— 330, 337.  
**Сербин І.**, козацький полковник.— 228, 257.  
**Сигізмунд І** (див. Жигмунд І).  
**Силичич (Силин, Силєнко) О.**, чернігівський полковник.— 229, 235, 266.  
**Силка**, запорозький полковник.— 248.  
**Симоновський**, український історик.— 83.

- Синявський*, польський шляхтич.— 71.  
*Синяєвський*, польський полковник.— 328, 329, 332, 336.  
*Ситко (Ситков) І.*, київський бурмістр.— 148.  
*Сірко (Сірков) І.*, калницький полковник, запорозький кошовий.— 261, 266.  
*Скидан К.*, козацький полковник.— 296, 297.  
*Скоробагатко І.*, значний козак.— 235, 245, 246, 248.  
*Скиштуцький*, польський жовнір.— 339.  
*Славковський І.*, конюший Хмельницького.— 35.  
*Сліпях* (див. Шліфенбах).  
*Служевський*, польський шляхтич.— 181.  
*Слупецький А.*, польський шляхтич.— 166.  
*Смогулецькі*, рід.— 329.  
*Смяровський Я.*, польський посол.— 324, 328, 336.  
*Сніжинський*, польський служба.— 295.  
*Собеський М.*, красноставський староста.— 97, 332, 333.  
*Сокол*, польський жовнір.— 330.  
*Сокол В.*, козацький полковник.— 297.  
*Соколовський*, польський шляхтич.— 323.  
*Соліман-ага*, татарський посол.— 146.  
*Соловійов С.*, російський історик.— 28, 78, 224.  
*Солома*, козацький полковник.— 297.  
*Солоха*, чарівниця.— 329.  
*Сомківна Г.*, дружина Б. Хмельницького.— 34, 262.  
*Сомко Я.*, козацький полковник.— 34, 103, 245, 261—263, 266, 280, 283.  
*Сомкович (Сомковський) Б.*, київський вїт.— 148, 154, 155.  
*Сосновський*, литовський шляхтич.— 349.  
*Старицький М.*, український письменник.— 157.  
*Старковицький*, польський комісар.— 239.  
*Старков*, російський піддячий.— 250.  
*Стародуб Ф.*, канівський полковник.— 215.  
*Степка* (див. Байбуза).  
*Стеткевичі*, рід.— 262.  
*Стефан* (див. Георгіца).  
*Стефанов (Степанов) Т.*, козацький писар.— 265.  
*Стобницький*, польський шляхтич.— 341.  
*Стрешинов*, російський посол.— 131.  
*Стрижовський*, польський комісар.— 328.  
*Стрийковський М.*, польський історик.— 38.  
*Судієнко*, український історик.— 89, 207, 292.  
*Сулима*, значний козак.— 261, 282.  
*Сулима І.*, козацький ватажок.— 42.  
*Суличич (Суличин) А.*, черкаський писар.— 265.  
*Сус (Зуза)*, австрійський генерал.— 198, 239, 241, 279, 281, 284, 288.  
*Суховій*, запорозький козак.— 266.  
*Суходольський*, польський полковник.— 88, 310, 329.  
*Тарло Я.*, любельський воєвода.— 171.  
*Ташицький В.*, польський полковник.— 297.  
*Тауберг*, шведський офіцер.— 194.  
*Твардовський С.*, польський поет.— 28, 29, 35, 36, 40, 61, 62, 64, 84, 89, 91—93, 97, 99, 102, 107, 109, 110, 116, 119, 139, 141, 146, 147, 159, 173, 174, 181, 210, 213, 216, 218, 232, 234, 237, 245, 249, 259, 278—283, 287—290, 303—308, 310, 311, 315, 321, 324, 339, 340, 353.  
*Терещенко Ф.*, прилуцький полковник.— 266.  
*Тетеря П.*, переяславський полковник, потім гетьман.— 35, 137, 139, 141—144, 210, 214, 215, 232, 240.  
*Тиляб'єв (Тиляблев, Тулюбаєв) Ф.*, російський посол.— 256.  
*Тимоленко В.*, військовий осавул.— 157.  
*Тимченко Є.*, український мовознавець.— 311.  
*Титлевський Т.*, польський хроніст.— 26.  
*Тиша М.*, звягельський полковник.— 214, 321.  
*Тишкевич*, київський воєвода.— 87, 88, 313.  
*Тишко*, козацький ватаг.— 329.  
*Толстой О.*, російський боярин.— 151.  
*Томашівський С.*, український історик.— 78, 80, 342.  
*Томкевич Т.*, козацький посол.— 232.  
*Торкват О.*, шведський посол.— 163.  
*Тохтамиш-ага*, татарин.— 123, 157.  
*Требіцький*, польський підканцлер.— 187.  
*Тризна І.*, киево-печерський архімандрит.— 302.  
*Трубецької О.*, російський князь.— 142, 159, 165, 250, 252, 261—265, 273, 276, 280.  
*Трунет*, ханський дворянин.— 332.  
*Трясило Т.* (Див. Федорович).  
*Тугай-бей*, татарський мурза.— 31, 56—60, 65—68, 70—76, 81, 88, 90, 309.  
*Тукальський Й.*, київський митрополит.— 266.  
*Туманський*, український історик.— 83.  
*Урангел* (див. Врангель).  
*Урядовський*, староста.— 341.  
*Фалендський*, литовський шляхтич.— 350.  
*Федоренко*, козацький полковник.— 142, 214, 215.  
*Федорович (Федоренко) М.*, суботівський козак.— 121, 122.  
*Федорович Т.*, гетьман.— 42, 121.  
*Фердинанд III*, цїсар.— 198.  
*Ференс* (див. Радаї).  
*Філімонович (Філімонов) М.*, протопоп.— 266.  
*Філоненко*, козацький полковник.— 297, 299.  
*Філарет*, російський патріарх.— 151.  
*Фірлей А.*, белзький воєвода.— 323, 327—329, 332, 333, 338.  
*Фішер П.*, посол Ракочого.— 204.  
*Фомін І.*, російський посол.— 119.  
*Фогель (Фогель) Ю.*, шведський комісар.— 187, 193.  
*Франко І.*, український письменник.— 28, 78.  
*Фридерик*, баденський маркграф.— 172, 182, 183.  
*Фридерик Вільгельм*, брандербурзький князь.— 175, 288.  
*Фрідріх III*, данський і норвезький король.— 200.  
*Фролов*, російський тлумач.— 252.  
*Ханенко М.*, уманський полковник, потім гетьман.— 35, 263, 266, 278, 283.  
*Харлампієв Н.*, російський дворянин.— 135.  
*Хитрово (Хитров) Б.*, російський окольничий.— 223, 230, 256.  
*Хлібовський*, польський шляхтич.— 183.  
*Хмельницький Б.*, гетьман.— 27—29, 31—38, 40, 42—48, 50, 52, 54—78, 80, 82—84, 86, 88—108, 111—122, 124, 126—134, 136—146, 148—150, 152, 154, 156—165, 172, 173, 176, 177, 191, 192, 195, 197, 206—222, 224, 225, 228, 231, 242, 243, 245, 248, 253—256, 262, 264—266, 271, 273, 276, 277, 289, 290, 292,

- 298—300, 302—304, 307—310, 312, 316, 318—322, 324—328, 330—346, 349—353.
- Хмельницький М.**, батько Богдана.— 213, 307.
- Хмельницький (Хмельниченко) Т.**, син Богдана.— 34, 35, 45, 54, 57, 59, 81, 93—98, 100—104, 107, 109, 111—113, 120—122, 207, 289, 290, 353.
- Хмельницький (Хмельниченко) Ю.**, син Богдана, потім гетьман.— 29, 34, 35, 137, 206, 207, 216, 217, 221, 222, 245, 253, 261—266, 273, 275—278, 280, 282, 283.
- Хмельницькі Катерина, Олена**, дочки Хмельницького.— 34, 262.
- Ходоківський**, литовський шляхтич.— 350.
- Хоткевич**, польський генерал.— 213.
- Цетлинський**, польський шляхтич.— 337.
- Цецора (Цюцора) Т.**, переяславський полковник.— 235, 252, 261, 266, 273.
- Ціховський А.**, польський жовнір.— 321.
- Чаплинська**, друга жінка Хмельницького.— 35, 44, 49, 50, 53, 327.
- Чаплинський**, чигиринський підстароста.— 31, 34, 35, 37, 43—53, 65, 67, 77, 80, 91, 213, 289, 302, 307, 308, 327.
- Чеботков А. (Данило)**, генеральний осавул.— 265.
- Черменський** (див. Забуський).
- Чернецький С.**, польський рейментар, воєвода руський.— 108—111, 168—170, 172, 173, 178—185, 192, 193, 195, 196, 200, 201, 203, 215, 221—223, 238, 243, 249, 278, 279, 283, 290, 329.
- Чернята І.**, генеральний обозний.— 214.
- Черодій (Челебій)**, польський жовнір.— 109.
- Четвертинський**, князь, польський посол.— 327.
- Четвертинський Я.**, князь.— 84, 85, 311, 327.
- Чиж К.**, корсунський полковник.— 298.
- Чорний**, польський посол.— 106.
- Чохтов В.**, російський окольничий.— 196.
- Шагін-Герей**, хан.— 308.
- Шандаровський**, намісник Д. Вишневецького.— 181.
- Шафір Кассіяга** (див. Шефер-казіяга).
- Шафонський**, український історик.— 78.
- Шах Я.**, козацький гетьман.— 42.
- Шаховський С.**, російський воєвода.— 271.
- Шварцох**, польський жовнір.— 281.
- Швець П.**, лубенський полковник.— 229, 235.
- Шекерявий (Секиравий)**, козацький полковник.— 297.
- Шемберг (Штемберг, Шембек)**, польський полковник.— 182, 185, 197.
- Шемберг (Шембечек) Я.**, польський комісар.— 48, 64, 67, 308, 309.
- Шенгерей І.**, канівський наказний полковник.— 215.
- Шереметьєв (Шеремет) В.**, російський боярин.— 145, 159, 230, 248, 253, 257, 259, 262, 263, 265, 276.
- Шереметьєв П.**, російський посол.— 240.
- Шефер-кази-ага**, татарин, ханський канцлер, візир.— 124, 125, 175, 190, 334, 344.
- Ширин-бей.**—125, 251.
- Шкаденберг, Скаденберг** (див. Кастріот).
- Шліфенбах К.**, шведський посол.— 227, 284.
- Шомовський Я.**, польський посол.— 177.
- Шпорк (Шпар)**, австрійський генерал.— 198, 238.
- Штеймбок (Штеєнбок)**, шведський генерал.— 173, 175, 182, 194—196, 240, 294.
- Штеймбок-молодший.**— 284.
- Шульцбах**, шведський офіцер.— 284.
- Шумейко**, козак.— 32.
- Юр'єв Ю.**, російський дяк.— 196.
- Яблоновський**, польський шляхтич.— 247.
- Яворовський**, староста.— 125.
- Ядвіга**, польська королева.— 40.
- Ядвіга-Елеонора**, шведська королева.— 285.
- Язловецький Ю.**, коронний гетьман.— 306.
- Ян Адольф**, шведський генералісимус, брат Карла-Густава.— 179, 185, 227, 249.
- Ян-Казимир**, польський король.— 32, 37, 91, 94, 104, 114, 138, 145, 148, 149—155, 160, 167, 171, 172, 175—179, 182, 184, 186, 190, 194—196, 198, 200, 201, 210, 211, 215, 220, 222, 226, 232, 237—239, 254, 255, 259, 260, 261, 280, 284, 285, 288, 290, 316, 324, 325, 342, 344.
- Ян Ольбрехт**, польський король.— 40.
- Ян Собеський**, польський король.— 35.
- Яненко П.**, козацький посол.— 252.
- Ярославський Л.**, російський посол.— 151.
- Ясінський**, польський жовнір.— 345.
- Яскольський (Яскульський)**, військовий стражник.— 71, 114, 120, 145—148, 198, 226, 309.
- Яскульський М.**, маршал конфедерації.— 282.
- Яцькович Г.**, козацький посол.— 136.

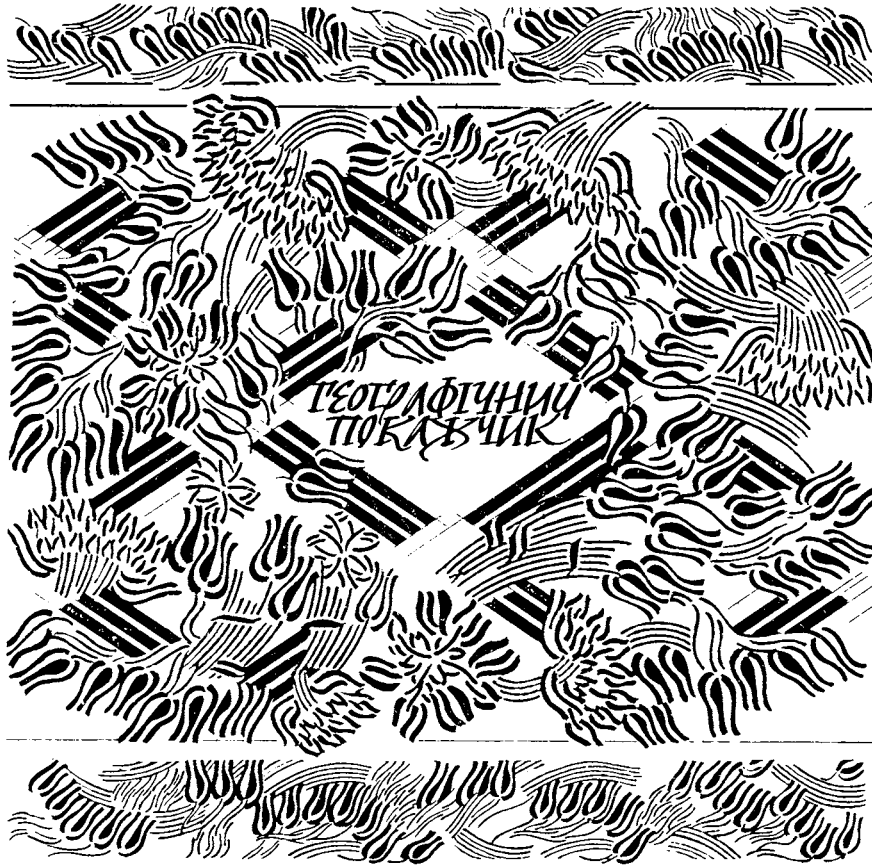

**Австрія** (див. Священна Римська імперія).— 218, 298.

**Адаланове**, м.— 172.

**Азія**.— 306.

**Альс (Альсен)**, с.— 249, 279.

**Анатолія**, провінція.— 306.

**Англія**, держава.— 249.

**Ансельм**, м.— 279.

**Астрахань**, м.— 269.

**Бава (Дрижопіль)**, поле.— 159.

**Бава (Багва)**, р.— 159.

**Базавлук (Базувлук)**, м.— 58, 60, 65, 296.

**Бакчисарай (Бахчисарай)**, м.— 54—58, 147, 161.

**Балтицьке (Балтійське) море**.— 42, 82, 193, 197, 237—239, 241, 244, 280.

**Балтицьке Помор'я**.— 82.

**Бар**, м.— 31, 88, 89, 92, 114, 123, 209, 278, 283, 316, 328.

**Батіг**, гора.— 91—93, 95—97, 100, 101, 103—105, 107, 112, 119, 128, 162, 168, 209.

**Батозька битва**.— 91, 104, 105.

**Басанський повіт**.— 292.

**Баубус**, м.— 244.

**Бауск (Блуськ)**, м.— 287.

**Бедрихів-Городок (Бедрик)**, м.— 114, 128.

**Белзьке воеводство**, земля.— 79, 170, 340.

**Бельт** (див. Малий Бельт, Великий Бельт).— 238.

**Бендери**, м.— 42.

**Бендзін**, м.— 169.

**Бердичів**, м.— 27, 92, 128, 145.

**Березанський повіт**.— 292.

**Березань**, м.— 77, 86.

**Березина**, р.— 147, 349.

**Березинський повіт**.— 292.

**Берестецька битва**.— 92, 100.

**Берестечко**, с.— 92, 100, 209, 215, 290.

**Бернгольський край**.— 238.

**Бершадь**, м.— 109.

**Бигдош**, м.— 221, 223.

**Бихів**, м.— 86.

**Бихів**, м.— 35, 83, 164, 223, 273, 274, 349.

**Біла**, р.— 203.

**Біла Русь (Білорусія)**.— 38, 80, 84, 147, 215, 254—256, 264, 265, 267, 268, 271, 272, 276—278, 343, 349.

**Біла Церква**, м.— 26, 31, 69, 75—83, 88, 92, 106, 115, 150, 156, 159—161, 164, 209, 310, 311.

**Білгород (Білогород)**, м.— 232, 235.

**Білгородка Київська**, м.— 102.

**Білий Камінь**, м.— 317.

**Білогородка**, м.— 131.

**Білоцерківський повіт**.— 296.

**Білоцерківський полк**.— 214.

**Білоцерківський трактат, пакт**.— 92, 93, 95, 105—107, 118, 119, 124, 127, 148, 254, 290.

**Бітом (Битов)**, м.— 215.

**Блеїхен**, м.— 238.

**Бобруйськ (Бобройськ)**, м.— 349.

**Богуслав**, м.— 69.

**Бог (Буг)**, р.— 93, 95—97, 164, 185, 200, 262, 321, 328.

**Богуславський полк**.— 214.

**Богуслен**, провінція.— 244.

**Борисов**, м.— 83, 235.

**Боришпольський (Бористільський) повіт**.— 292.

**Борзенський повіт**.— 292.

- Бохни**, соляні копальні.— 198.  
**Брагинь**, м.— 86, 312.  
**Брамберзькі (Бремзеберзькі, Бремберзькі) пакти**.— 238, 290.  
**Брандербурзьке князівство**.— 171, 196.  
**Браславль (Брацлав)**, м.— 85, 94, 122, 138, 139, 156, 157, 271, 272, 282, 311, 344.  
**Браславське воєводство**.— 92, 233, 234, 344.  
**Браславський полк**.— 214, 261, 262.  
**Браславицина (Брацлавицина)**.— 92, 109, 139, 160.  
**Бременське князівство (Бреми, Брем)**.— 200—202.  
**Бремефорд**, м.— 202, 240.  
**Бремзебро**, м.— 238.  
**Бристя Литовське (Берестя-Литовське, Брест)**, м.— 111, 154, 171, 198, 200, 349.  
**Брзда**, м.— 196.  
**Броди**, м.— 26, 33, 92, 321, 322.  
**Брянський уїзд**.— 274.  
**Булдера (Бальдежа)**, р.— 287.  
**Буришин**, м.— 342.  
**Буша**, м.— 157.  
**Бялоленцький ліс**.— 190.  
**Варва**, м.— 228, 235, 236.  
**Варвинський повіт**.— 292.  
**Варка**, м.— 183.  
**Вармінська біскупія (Вармія)**.— 175, 193, 194.  
**Варна**, м.— 201, 300.  
**Варта**, р.— 193.  
**Варшава**, м.— 42, 62, 126, 171, 173, 175, 178—180, 183—191, 198, 200—202, 215, 234, 237, 239—241, 259, 261, 262, 283, 323, 324, 349.  
**Варшавська трансація, сейм**.— 126, 194, 200, 236, 237, 261, 290.  
**Великий Бельт**, протока.— 237, 238.  
**Великі Будища**, с.— 228.  
**Великопольща (Велика Польща)**.— 165, 171, 175, 180, 182, 184, 193, 196, 197, 201, 216, 283, 288.  
**Великоросійська держава (Російське царство, Росія)**.— 142, 149, 155, 234, 254—256, 260, 264, 265, 267, 268, 271, 276—278, 280, 282, 283, 324, 349.  
**Велички**, соляні копальні.— 198, 201.  
**Велісар**, м.— 249.  
**Венгри, Венгерська держава**.— 113, 175—177, 204, 288.  
**Венгрове**, с.— 181.  
**Венети Венеція (Венеціанська республіка)**.— 121, 227.  
**Венецька війна**.— 227.  
**Веприк**, м.— 232, 245, 248.  
**Верки**, с.— 234.  
**Виснич**, м.— 349.  
**Висоватий Став**.— 314.  
**Вишневець**, м.— 86, 312.  
**Відень**, м.— 198, 279.  
**Вілень (Вільно)**, м.— 37, 79, 146, 164—167, 195, 234, 235, 240, 248, 279.  
**Віленська комісія**.— 234, 239, 240.  
**Віленські пакти, угоди**.— 192, 195, 221, 222, 234, 239, 240, 248.  
**Вінниця**, м.— 85, 101, 114, 311, 344.  
**Вітебськ**, м.— 148.  
**Вітебська земля**.— 79.  
**Вісла**, р.— 75, 76, 78, 79, 85, 92, 101, 102, 105, 108, 126, 179, 181, 182, 184, 185, 188, 190, 194—196, 200, 201, 240, 280, 283, 284, 311, 315, 321, 324, 327.  
**Войнич**, м.— 168.  
**Войтове**, с.— 77, 86.  
**Волинське воєводство, земля**.— 79, 170, 234.  
**Волинська держава**.— 164.  
**Волинь**, край.— 26, 60, 87, 88, 92, 102, 123, 130, 164, 216, 257, 283, 312, 321, 328, 334.  
**Володимирська держава**.— 255, 276.  
**Волощина (Волохи, Волоська земля)**.— 35, 79, 94—96, 103, 104, 108, 111—114, 119, 121—123, 146, 206, 218, 353.  
**Вороне**, м.— 159, 161.  
**Воронкове**, м.— 301.  
**Ворскла**, р.— 232.  
**Гаазька умова**.— 249, 280.  
**Габ**, м.— 287.  
**Гадяцька комісія**.— 29, 225, 228, 234, 235, 242, 243, 245, 259, 260.  
**Гадяцькі пакти**.— 227, 228, 232, 234—236, 248, 250, 259—263, 279, 280, 282, 290.  
**Гадяцький повіт**.— 292.  
**Гадяцький полк**.— 189, 191, 214, 246, 248.  
**Гадяче**, м.— 35, 102, 222, 227, 228, 232, 234, 236, 246, 250, 252, 259.  
**Галберштад**, м.— 240.  
**Галич**, м.— 114, 120, 177, 222.  
**Галицька земля (Галичина)**.— 79, 172.  
**Галілейське (Тиверіадське), озеро**.— 46.  
**Гарц**, м.— 222.  
**Гарьєсдален (Гарьєсладен)**, провінція.— 244.  
**Гданськ**, м.— 171, 173, 175, 192, 194—196, 200, 202, 215, 239—241, 250, 283, 284, 287, 290, 352, 353.  
**Гданська затока**.— 287.  
**Германівка**, с.— 262, 282.  
**Глинсько**, м.— 230.  
**Глиняни**, м.— 88—90, 111, 112, 114, 115, 117, 119, 120, 280, 316, 317.  
**Глогівка**, м.— 177.  
**Гнезно**, м.— 165, 167, 185, 193.  
**Гоголівський повіт**.— 292.  
**Голдінг (Коллінг)**, м.— 249.  
**Голдінський канал**.— 281.  
**Голландія (Олендри, Олендери)**, держава.— 175, 196, 197, 249.  
**Голлюд**, м.— 238.  
**Голсація**, провінція.— 222, 243, 244.  
**Голтва**, р.— 227, 228, 232, 292.  
**Голубове**, м.— 179, 180.  
**Голишинське князівство (Голиштінія, Голишин, Голишинськ, Голиштейн)**.— 237, 238, 243, 244, 288.  
**Гомель**, м.— 83, 145, 148, 349.  
**Гончариха**, поле.— 88—90.  
**Горинь**, р.— 31, 32, 84, 85, 138, 217, 311, 328, 329.  
**Горка**, м.— 193.  
**Городок (Гродок)**, м.— 164, 168.  
**Гостин**, м.— 193.  
**Готторпія**, м.— 243.  
**Греція**, держава.— 234.  
**Гриців**, м.— 88.

- Грудзьодзь, м.— 278, 280, 282.  
 Гусятин, м.— 120—122, 124.
- Данія (Дунське королівство, держава).— 197, 200, 222, 227, 236—239, 241, 249, 250, 278—280, 283, 284.
- Данків, м.— 200, 201, 211, 222.  
 Двіна, р.— 146, 194, 286, 287.  
 Дейнецький полк.— 231.  
 Деліормань, м.— 199.  
 Демівка, м.— 157.  
 Диканька, м.— 6, 227, 228.  
 Димер, м.— 297.  
 Дін, область.— 299, 352.  
 Дінабург (Дінебург), м.— 286.  
 Дзядлов, м.— 196.  
 Дніпро, р.— 31, 37, 38, 40, 58, 60, 64—66, 74, 78, 79, 81, 83, 86, 93, 104, 114, 115, 118, 119, 123, 127, 134, 136, 154, 159, 160, 191, 213, 214, 219, 228—230, 232, 233, 236, 248, 257, 263, 273, 280, 290, 292, 294—296, 298, 300, 301, 305, 307, 308, 312, 349, 350—352.  
 Дніпрові пороги.— 306.  
 Дністер, р.— 35, 114, 121, 126, 328, 344, 352.  
 Доместес, м.— 286.  
 Дорогобуж, м.— 146.  
 Дрвенець, м.— 191.  
 Дрезн, м.— 204.  
 Дрижопіль, поле.— 156, 159, 160, 163.  
 Дрижопільська битва.— 156, 160, 161, 164.  
 Дронтеїм (Дрантгеїм, Тротхейм), м.— 238, 244.  
 Друта, р.— 147.  
 Дубно, м.— 262, 283.  
 Дубравна, м.— 164.  
 Дунай, р.— 92.
- Евікшта (Айвіексте), р.— 286.  
 Евксінополт (Чорне море).— 209, 213, 233, 300.  
 Ельба, р.— 240.  
 Естонія, провінція.— 284, 286.
- Європа (Європейський світ).— 46, 61, 209, 289, 295.  
 Єзубці (див. Ягубці).  
 Єлблонг (Єльблонг, Єлбллонг, Єльблонг), м.— 185, 215, 281, 282, 287, 288.
- Жарнове, м.— 167.  
 Жванець, м.— 108, 120—125, 128, 131, 133, 136, 209, 289, 290.  
 Жванецька битва.— 123, 124, 127, 131.  
 Жванецький трактат, мир.— 126, 127, 129, 130, 164, 290.  
 Жердева долина.— 261—263.  
 Жердинська рада.— 263.  
 Жежиця, м.— 286.  
 Животів, м.— 131.  
 Житомир, м.— 87.  
 Житомирське староство.— 234.  
 Жмудь, провінція.— 195, 239, 249, 278, 281.  
 Жовнин (Жолнин), м.— 292, 297, 299.  
 Жовта Вода, р.— 31, 64—69, 74, 75, 77, 78, 80, 84, 92, 209, 217, 243, 308, 349.  
 Жовтоводинська битва.— 72.  
 Жуки, с.— 6, 228, 231.
- Жуковий Байрак (Жученків Байрак).— 228, 231.
- Забузька Україна.— 156.  
 Завихост, м.— 201.  
 Задніпров'я, місцевість.— 232, 326.  
 Закрочин (Закроцін), м.— 198, 200.  
 Залозці, с.— 339.  
 Замостя, м.— 26, 32, 88, 92, 130, 173, 179, 180, 189, 198—201, 209, 321, 323—325.  
 Запорожжя (низ, низові краї).— 33, 35, 47—50, 52, 76, 82, 129, 213, 217, 221, 223, 242, 308.  
 Запорозька Січ (Січ).— 31, 33, 34, 38, 45, 46, 48, 50, 52—54, 58, 74, 131—133, 135, 144, 218—220, 223, 231, 292, 295, 302.  
 Затоп, м.— 169.  
 Заслав (Заславль), м.— 123, 328, 329.  
 Збараж, м.— 27, 32, 88, 89, 92, 114, 115, 209, 314—317, 321, 329—331, 340—342, 344, 347, 348.  
 Збаразька битва.— 339.  
 Зборів, м.— 92, 114, 115, 150, 203, 209, 290, 318, 340—344, 352.  
 Зборовська битва.— 349.  
 Зборовський трактат, пакт.— 91, 102, 105—107, 115, 117, 118, 125—127, 148, 149, 152, 254, 255, 290, 344, 351, 352.  
 Звягель (Звячель), м.— 329.  
 Зелляндія (Зеландія), о.— 237, 238, 243, 244.  
 Зіньків, м.— 245, 247, 248, 250.  
 Злотов, м.— 194, 202.  
 Знінь, м.— 183.  
 Зунт (Зонт), протока.— 238, 249, 280.  
 Зунд (Лунд), м.— 238, 249, 279, 284.  
 Зупи, м.— 201.
- Іємтланд, провінція.— 244.  
 Ієрусалим, м.— 303.  
 Іллінський Чернігівський монастир.— 148.  
 Іллінци, с.— 114.  
 Інфлянти (Ліфляндія), провінція.— 167, 194, 195, 197, 200, 220, 235, 239, 281, 284—286, 288.  
 Ісмар (Ісман), м.— 222.  
 Італія, держава.— 82.
- Казань, м.— 269, 304.  
 Казанське царство.— 304.  
 Казикермен, м.— 58.  
 Калантаєв, м.— 227.  
 Каліш (Калуш), м.— 28, 166, 193—196, 289, 304.  
 Калішське воеводство.— 165.  
 Кальніболото, м.— 121.  
 Кальник, м.— 139, 157.  
 Кальницький полк.— 214.  
 Кам'яне (Калильне), м.— 232.  
 Кам'янець, Кам'янець-Подільський, м.— 83, 89, 92, 98, 100—102, 108, 113, 120, 122, 124—126, 146, 180, 209, 290, 316, 328, 352.  
 Канівський полк.— 214.  
 Капернаум, біблійне місто.— 46.  
 Карачевський уїзд.— 274.  
 Карпатські гори.— 177.  
 Кейдани, м.— 167.  
 Кефа (Кафа), м.— 161, 250.  
 Київ, м.— 35, 37, 63, 86, 92, 93, 104, 106, 131, 138, 145,

- 148, 149, 154, 163, 206, 207, 221, 228, 230, 232, 245, 248, 250, 253, 256, 257, 259, 261—263, 267, 271, 272, 274, 297, 312, 325, 344.
- Києво-Печерський монастир.**— 264, 302.
- Київське воєводство, земля.**— 92, 93, 170, 233, 234, 328, 344.
- Київська колегія (академія).**— 34, 233.
- Київська комісія 1638 р.**— 299.
- Київська митрополія.**— 206, 225, 227, 228, 302.
- Київське Велике Князівство.**— 255, 276.
- Київський полк.**— 214, 272.
- Киля, м.**— 300.
- Кішинець, м.**— 161.
- Клайпеда, м.**— 175.
- Кленчицьке воєводство.**— 170.
- Клецьк, м.**— 184.
- Клішов, м.**— 26.
- Кобилин, м.**— 193.
- Кобрин, м.**— 349.
- Ковель, м.**— 62, 105, 107, 109—111.
- Кодак, фортеця.**— 31—33, 37, 42, 60, 63, 64—66, 69, 81.
- Кодня, м.**— 161.
- Кожеглови, м.**— 169.
- Кожениці, м.**— 183.
- Козельський повіт.**— 292.
- Козлов, м.**— 161.
- Компанійський полк.**— 228.
- Конін, м.**— 165, 167.
- Конотоп, м.**— 103, 245, 250—252, 261, 274, 278, 281, 282.
- Конотопська битва.**— 253, 262.
- Конотопський повіт.**— 292.
- Константинів, м.**— 27, 86, 88—90, 92, 227, 311, 314, 318, 320, 321, 329, 330.
- Константинополь, м.**— 306.
- Копенгаг (Копенгаген), м.**— 222, 238, 241, 243, 249, 250, 278, 280, 283, 284.
- Корець, м.**— 123.
- Кормин, м.**— 161.
- Копійка, с.**— 139.
- Королівщина (Польща).**— 104.
- Корона Польська.**— 35, 38, 42, 50—53, 58, 97, 104—108, 112, 114, 133, 136, 145, 146, 149, 150, 154, 157, 167, 170, 171—173, 175, 192, 193, 194—197, 203, 205, 207, 209, 210, 213, 215, 216, 218, 220—222, 228, 232—234, 236—241, 244, 248, 257, 259, 260, 278, 279, 282, 284—286, 289, 305, 310, 327, 349, 353.
- Корона Шведська.**— 165, 169, 175, 188, 196, 284, 285.
- Короський повіт.**— 292.
- Коростишів, м.**— 109.
- Корсунь, м.**— 26, 31, 62, 68, 69, 74, 79, 83—85, 92, 101, 164, 209, 217, 262, 268, 301, 308, 309, 311.
- Корсунська битва.**— 70—72, 81, 83, 255, 308, 315.
- Корсунська рада.**— 217.
- Корсунський полк.**— 45, 214, 255.
- Косцяни (Костяни), м.**— 172—184, 195, 202.
- Котельня, м.**— 161, 262.
- Корчин, м.**— 329.
- Краків, м.**— 35, 40, 165, 167—172, 174—177, 180, 184, 190, 194, 196—198, 201, 202, 204, 205, 215, 279, 298, 324.
- Краківська академія.**— 169, 233.
- Краківське воєводство.**— 179.
- Краківський трактат.**— 244, 290.
- Красне, м.**— 85, 311.
- Красний Став, м.**— 180.
- Красноколядинський повіт.**— 292.
- Крилов, м.**— 64, 65, 68.
- Крим, край.**— 31, 46, 54—58, 60, 67, 68, 72—76, 81—83, 98, 119, 121, 123, 125, 129—131, 135, 139, 145—148, 156, 157, 160—162, 177, 190, 193, 194, 206, 213, 218, 223, 230, 232, 243, 252, 262, 269, 280, 301, 308—310, 335, 353.
- Кримська держава.**— 234, 344.
- Кроація, провінція.**— 227, 238.
- Кролевець, м.**— 175, 249, 288.
- Кролевецький трактат.**— 175, 288.
- Кролевецький повіт.**— 292.
- Кроненбург (Крунебург), м.**— 249, 250.
- Крутки, с.**— 252.
- Крушвиця, м.**— 202.
- Куколка, р.**— 251.
- Куликове, м.**— 203.
- Куманівці, с.**— 88.
- Кумейки, с.**— 80, 295.
- Кумейська битва.**— 295, 296, 298.
- Курляндія (Курляндське князівство).**— 163, 235, 239, 243, 249, 286, 287.
- Куяви, м.**— 184, 185, 202.
- Кціня, м.**— 185.
- Ладизин, м.**— 93—97.
- Ладизинський шлях.**— 96.
- Ланцут, м.**— 176, 177, 184.
- Ланцутська конфедерація.**— 177.
- Ленборк (Лембург), м.**— 215.
- Ленчиця, м.**— 194.
- Лешна (Лешне), м.**— 182.
- Липи, с.**— 193.
- Липове, с.**— 119.
- Липовець, м.**— 114.
- Литовське Велике Князівство (Литовська земля, Литва).**— 37, 38, 84, 88, 108, 120, 127, 129, 131, 136, 145—147, 150, 151, 154, 163—165, 167, 169, 194, 195, 196, 200, 215, 220, 232, 233—235, 237, 239—241, 259, 260, 272, 276, 277, 279, 280, 286, 287, 289, 326, 328, 349, 352.
- Лібштад, м.**— 250.
- Лівобережжя**— 60, 214, 282, 301.
- Лович, м.**— 179, 201, 202.
- Лосев, м.**— 92, 351.
- Лондин (Лондон), м.**— 280.
- Лохвиця, м.**— 148, 228, 230, 236, 245—248, 250, 251.
- Лохвицький повіт.**— 292.
- Лубни, м.**— 31, 77, 86, 223, 230, 232, 235, 236, 296—299, 312.
- Лубенський монастир (див. Мгарський Лубенський монастир).**
- Лубенський повіт.**— 292, 296.
- Лубенський полк.**— 214, 235, 246, 305.
- Лугинці, м.**— 328.
- Лукомський повіт.**— 292.
- Лунд (Зунд), м.**— 249.
- Луцьк, м.**— 130, 148.
- Луцьке староство.**— 216.
- Любава (Лябава), м.**— 193, 288.



- Любельське воєводство.*— 170, 172.  
*Любар, с.*— 193.  
*Любецький повіт.*— 292.  
*Любеч, м.*— 86, 312.  
*Люблінське воєводство.*— 340.  
*Люблін, м.*— 92, 126, 130, 164, 172, 175, 179, 180, 191, 194, 198, 20, 279, 280, 283, 315, 326, 331.  
*Люсерорт, м.*— 286.  
*Лютенка, с.*— 245, 248.  
*Люцин (Лютжен), м.*— 286.  
*Ляхівці, с.*— 348.  
*Львів, м.*— 26, 32, 34, 83, 88, 92, 101, 102, 109, 117, 124, 130, 164, 171, 177, 180, 189, 190, 197—209, 226, 232, 278, 281, 282, 321—323, 331, 333, 339, 340, 349.  
*Львівська земля.*— 79.  
*Львівська комісія.*— 117.
- Мазовія (Мазовіа), край.*— 197, 215.  
*Македонія, країна.*— 227.  
*Макелбург (Мекелбург, Мацкелбург, Маклембург), м.*— 222, 288.  
*Мала Польща, край.*— 130, 171, 175, 178—180, 193, 194, 197—199, 288.  
*Мала Росія (Мала Русь).*— 26, 29, 36, 59, 82, 83, 91, 94, 105, 117, 127, 129, 136—139, 142, 143, 145, 148—150, 152, 154, 155, 191, 213, 219, 228, 246, 254—256, 264, 265, 267, 268, 271, 275—278, 292, 294, 296, 302.  
*Малборк (Малбург, Малборг), м.*— 173, 175, 195, 196, 244, 249, 250, 278, 281—284, 287, 288.  
*Малий Бельт, протока.*— 237, 281.  
*Малоросійська Україна.*— 26, 35, 78, 80, 88, 92, 93, 103, 117, 118, 127, 133, 136, 138, 144, 217, 242, 258, 292, 294—296.  
*Маначин, м.*— 114.  
*Манківка (Марківка), с.*— 161.  
*Мареч (Мереч), м.*— 40, 84, 310.  
*Марієнбург, фортеця.*— 262.  
*Марієнгаузен, м.*— 286.  
*Маркуші, м.*— 88.  
*Мархія, фортеця.*— 240.  
*Масловий Став, с.*— 42, 43, 69, 213, 216, 297—299, 309.  
*Махновичі (Махнівка), м.*— 84—88, 92, 313.  
*Мгарський Лубенський монастир.*— 146, 148, 235.  
*Мегерів (Магеров), м.*— 203.  
*Межибож, фортеця.*— 88, 89, 115, 139, 203, 238, 323, 329, 330.  
*Межигор, с.*— 129, 131, 161.  
*Межиріччя, с.*— 232.  
*Мемль, порт.*— 175.  
*Менський повіт.*— 292.  
*Мерла, р.*— 106, 301.  
*Милява, м.*— 175.  
*Миргород, м.*— 148, 227, 228, 230, 235, 236, 245, 248, 312.  
*Миргородський повіт.*— 292.  
*Миргородський полк.*— 118, 214, 230.  
*Міттелфар, м.*— 281.  
*Могилів, м.*— 83, 104, 165.  
*Модлішеве, м.*— 198.  
*Мозир, м.*— 349.  
*Молдавія, молдавські землі.*— 42, 302.  
*Монастириці, м.*— 108, 110, 111.
- Морунг, м.*— 250.  
*Москва, м., держава.*— 38, 83, 108, 120, 136, 137, 139, 142, 144—148, 155, 157, 159, 161, 164, 168, 172, 192, 195—197, 200, 217, 220—223, 225, 227, 230, 233, 236, 237, 241, 245, 246, 248—250, 259, 267, 269, 272, 282, 283, 286, 288, 290.  
*Московська держава.*— 136, 137, 196, 251, 255, 271, 276, 279, 299, 352.  
*Мостисько, м.*— 181.  
*Мошни, м.*— 69.  
*Мстиславль, м.*— 146.  
*Мстиславська земля.*— 79.  
*Мултяни (Мунтяни), держава, земля.*— 113, 218.  
*Мушурів (Мишарівка), м.*— 139.
- Нарва, м.*— 249.  
*Нарев, м.*— 191.  
*Невель, м.*— 146.  
*Немань, р.*— 240.  
*Немирів, м.*— 86, 87, 139, 157, 312, 313, 352.  
*Необурзька фортеця.*— 284.  
*Нестервар, фортеця.*— 31, 84, 85, 92, 209, 311.  
*Нижній Новгород, м.*— 149, 151.  
*Низ, низові краї (Запорозжя).*— 33, 45.  
*Ніжин, м.*— 102, 250, 252, 271, 272.  
*Ніжинський повіт.*— 292, 296.  
*Ніжинський полк.*— 60, 214, 230, 251, 272, 274.  
*Німецька земля.*— 231, 276.  
*Німецька Річ, держава (Німецькі країни).*— 227, 276, 285.  
*Німецьке Помор'я.*— 82.  
*Нітава (Мітава), м.*— 243, 249.  
*Новий Бихів, м.*— 148.  
*Новий Двір, м.*— 184, 185, 190.  
*Новгород-Сіверський, м.*— 274.  
*Новоград-Волинський (Звягель), м.*— 329.  
*Новоселове, с.*— 109.  
*Норвегія, держава.*— 238, 243, 244.  
*Нотеса, м.*— 196.
- Овруцьке староство.*— 234.  
*Оденс (Оденсе), м.*— 238.  
*Одра, р.*— 79, 205, 222, 287.  
*Озерна, с.*— 341.  
*Озерне (Єзерне), м.*— 164, 177.  
*Озов (Азов), м.*— 252, 299.  
*Окуньов, м.*— 190.  
*Олива, м.*— 92, 245, 278, 282—285, 290.  
*Оливський мир.*— 245.  
*Олендери (див. Голландія).*  
*Олика, м.*— 92.  
*Оливські пакти.*— 285—288, 290.  
*Опатів, м.*— 198.  
*Опольське князівство.*— 177.  
*Орша, м.*— 147, 343.  
*Освенцім, м.*— 169.  
*Осічна, м.*— 182, 193.  
*Оснабрудські трактати.*— 198, 200, 201, 281.  
*Остер, м.*— 292, 293.  
*Остринський повіт.*— 292.  
*Острог, м.*— 123, 292, 322, 347.  
*Острополь, м.*— 192.  
*Охматів, м.*— 156, 159, 160, 209.

- Паволоч*, м.— 88, 164.  
*Паволоцький полк*.— 214.  
*Пазвальд*, м.— 222.  
*Пакоци*, м.— 183.  
*Переволочна*, м.— 60.  
*Перемисль (Премисль)*, м.— 181, 197.  
*Перемисльська земля*.— 79.  
*Переяславль*, м.— 32, 77, 79, 83, 86, 114, 117, 119, 136, 144, 223, 229, 236, 245, 252, 255, 256, 261—264, 267, 271, 272, 278, 283, 297, 301, 312, 325—327.  
*Переяславська рада 1654 р.*— 42, 137.  
*Переяславська рада 1659 р.*— 223, 262.  
*Переяславські пакти, статті*.— 261, 262, 264, 278, 283.  
*Переяславський повіт*.— 292, 296.  
*Переяславський полк*.— 214.  
*Пилява (Пилявка)*, р.— 239, 318.  
*Пилява (Пиляві)*, м.— 31, 83, 88—90, 92, 209, 287, 316, 318, 321, 323, 331, 339, 342.  
*Пилява*, порт.— 175, 239, 287.  
*Пилявська битва*.— 321.  
*Пирятин*, м.— 235, 236.  
*Пирятинський повіт*.— 292.  
*Підлипне*, с.— 103.  
*Підляшшя*, край.— 194.  
*Пільтен, повіт*.— 286.  
*Піна*, р.— 130, 349.  
*Пінськ*, м.— 232, 349.  
*Пінчов*, м.— 201, 202.  
*Піс*, м.— 191.  
*Піски*, с.— 245, 246.  
*Піша*, р.— 194.  
*Пляшівка (Пляшова)*, р.— 100.  
*Побужжя*, край.— 99, 109.  
*Погребище*, м.— 86, 87, 109, 312.  
*Поділля*, край.— 79, 84, 88, 89, 99, 100, 114, 121, 123, 127, 128, 133, 196, 257, 283, 311, 316, 328, 353.  
*Подільський полк*.— 214.  
*Подолки*, с.— 191, 228.  
*Познань*, м.— 165—167, 172, 182, 183, 193—195, 201, 202, 204, 223, 225—227.  
*Познанське воєводство*.— 165.  
*Покуття*, край.— 123, 197, 283.  
*Полісся*, край.— 84, 87, 102, 130, 163, 344, 349.  
*Полонне*, м.— 83, 84, 88, 128, 161, 314.  
*Полоцьк*, м.— 146.  
*Полоцька земля*.— 79.  
*Полтава*, м.— 6, 79, 217, 223, 224, 228—232, 240, 241, 243, 246.  
*Полтавський повіт*.— 232.  
*Полтавський полк*.— 214, 223, 224, 229, 232, 252—254, 258, 301.  
*Полузор'є*, долина.— 231, 232.  
*Польща (Польське королівство, держава, монархія, земля)*.— 26, 31, 33, 35, 37—42, 55, 61, 62, 84, 86, 91, 94, 100, 101, 103—105, 114, 117, 123, 124, 126—131, 133, 139, 146, 151, 154, 157, 163, 166, 167, 169, 170, 173, 175—177, 179, 182, 187, 189, 190, 192, 193, 195, 197—200, 202—206, 213, 215, 216, 218, 222, 223, 226, 233, 237, 238, 240, 242, 248, 249, 262, 276, 278—284, 287, 289, 298, 301, 305, 309—311, 317, 318, 324, 325, 334, 344, 352, 353.  
*Померанія (Помор'я, Приморська країна)*.— 165, 171, 184, 195, 201, 202, 204, 205, 215, 221, 222, 237—239, 284, 288, 295, 298.  
*Понець*, м.— 193.  
*Порта (Турецька, Оттоманська Порта)*.— 111, 113—116, 119, 120, 121, 145, 198, 203.  
*Почайна*, р.— 257.  
*Почеп*, м.— 274.  
*Правобережжя*.— 214, 266, 301.  
*Прага*, м.— 227.  
*Преворськ*, м.— 181.  
*Прилука*, м.— 77, 103, 109, 232.  
*Прилуцький повіт*.— 292.  
*Прилуцький полк*.— 214, 230, 251.  
*Прип'ять*, р.— 130, 349—351.  
*Пропойськ*, м.— 148.  
*Простки*, м.— 194.  
*Просна*, р.— 193.  
*Псьол*, р.— 235.  
*Пруси (Пруське князівство, держава)*.— 171, 173, 175, 177—179, 181, 184, 185, 189, 191—198, 215, 227, 238—240, 249, 250, 278—282, 284, 287, 288, 298.  
*Путивлець*, урочище.— 256, 298.  
*Путивль*, м.— 234, 250—252, 261, 281.  
*Путивльський уїзд*.— 274.  
*Пуцьк*, м.— 239.  
*Раднот*, м.— 197.  
*Радомель (Рядом, Радоль)*, м.— 189, 191, 198.  
*Райгород*, м.— 94.  
*Рашавка*, м.— 245, 248.  
*Рашків*, м.— 35, 121.  
*Речиці*, м.— 350.  
*Рибці*, с.— 231.  
*Рига*, м.— 163, 194, 243, 286, 287.  
*Рильський уїзд*.— 274.  
*Рильцев*, м.— 314.  
*Рим*, м., держава.— 82, 107, 245, 260.  
*Річ Посполита*.— 34, 38, 43, 47, 49—52, 54, 63, 84, 91, 117, 146, 150, 177, 178, 194—196, 211, 234, 245, 248, 254, 255, 259, 260, 282, 283, 286—288, 293, 298, 299, 306, 316, 324, 347.  
*Річ Посполита Малої Русі (Україна)*.— 208, 234, 245, 248, 259, 260.  
*Розхилдія (Розкільд)*, м.— 284.  
*Роменський повіт*.— 292.  
*Ромиш*, м.— 102, 248.  
*Російське царство (Росія)*.— 117, 137, 139, 144—146, 148, 150, 151, 165, 194—197, 222, 223, 234, 237, 246, 248, 249, 254, 255, 276, 280, 301.  
*Росоловці*, м.— 314.  
*Рось*, р.— 69, 77, 78, 138, 309.  
*Ротшильдський трактат*.— 237, 244.  
*Ругія*, край.— 82.  
*Рудник*, м.— 181.  
*Румелія*, провінція.— 227.  
*Рунен*, о.— 286.  
*Русь (Руська земля)*.— 38—41, 79, 172, 233, 303, 314, 327, 330.  
*Руське Велике Князівство*.— 260, 282.  
*Руське воєводство*.— 170, 172, 340.  
*Руське князівство*.— 26.  
*Рябухи*, с.— 119.

- Саксонія, князівство.*— 26.  
*Самара, р.*— 37.  
*Самгородок, м.*— 109.  
*Самсої (Самсе), о.*— 279.  
*Сан (Сян), р.*— 179, 181, 182, 184, 197, 201, 327.  
*Санжарів, м.*— 231.  
*Санкт-Петербург, м.*— 28, 36.  
*Сармація, країна.*— 209.  
*Сахнівка, с.*— 69.  
*Свидовець, р.*— 86.  
*Свієце, м.*— 280.  
*Священна Римська імперія (Австрія).*— 82, 187, 218, 227, 240, 298.  
*Севеж, м.*— 169.  
*Седмигородська (Седмигородська) держава, земля (Семигород).*— 113, 200, 201, 203.  
*Сейм, р.*— 252.  
*Сендомир (Сандомир), м.*— 172, 180—182.  
*Сендомирське воєводство.*— 170, 172.  
*Сеннерборг (Сандебург, Сендебурзька фортеця), м.*— 249, 279.  
*Серадзьке воєводство.*— 170.  
*Серет, р.*— 113.  
*Серпейсько (Серпейськ), м.*— 146.  
*Сибір, край.*— 35, 227, 266, 273.  
*Синоп, м.*— 306.  
*Сіверщина (Сивір, Сівер, Сіверське князівство).*— 108, 344, 350.  
*Сільна, с.*— 195.  
*Січ (Запорозька Січ).*— 33, 45, 46, 50, 52, 54, 58—60, 65, 68, 72—74, 76, 77, 83, 116, 117, 129, 131, 132, 136, 145, 219—221, 231, 261, 262, 306.  
*Січковий кіш.*— 220.  
*Скалат, м.*— 203.  
*Скандінавський півострів.*— 238.  
*Скаржинці, с.*— 88.  
*Скит Манявський, монастир.*— 262.  
*Славнув, м.*— 169.  
*Слесвіцьк (Шлезвінг, Шледвік), князівство.*— 237, 238, 288.  
*Слуцьк, м.*— 92, 349.  
*Слуцьке князівство.*— 92.  
*Случ, р.*— 217, 323, 329.  
*Смогуляцькі, посада.*— 329.  
*Смоленськ, м.*— 37, 79, 108, 117, 129, 146—148, 167, 195, 326.  
*Сніпород (Сліпород), р.*— 77, 297.  
*Сокаль, м.*— 27.  
*Соколячі Байраки, місцевість.*— 230, 231.  
*Сосницький повіт.*— 292.  
*Соснівка, р.*— 250—252.  
*Софія, м.*— 227.  
*Сочава (Сучава), м.*— 35, 108, 120—123, 197, 289, 290.  
*Спіж, м.*— 171.  
*Среда, м.*— 236, 239.  
*Срібне, м.*— 250, 251.  
*Срібнянський повіт.*— 292.  
*Стамбул, м.*— 147, 148, 238.  
*Старець, р.*— 80, 292, 297—299.  
*Старий Бихів, м.*— 148, 165, 215, 274.  
*Староград (Старогород), м.*— 215, 249, 280.  
*Стародуб, м.*— 83, 274, 349.  
*Стародубський полк.*— 214.  
*Стасівці, с.*— 232.  
*Стир, р.*— 321.  
*Стокольм (Стокгольм), м.*— 163, 165.  
*Стремешне, м.*— 192, 193.  
*Стрий, м.*— 197.  
*Суботів, посада, слобода.*— 34, 35, 43—46, 48, 50, 52, 107, 119, 206, 207, 212, 213, 217, 218, 261, 263.  
*Судилков, посада.*— 329.  
*Сула, р.*— 299.  
*Схонен, м.*— 238.  
*Тарнов, м.*— 168.  
*Тарнопіль (Тернопіль), м.*— 114, 115, 119.  
*Ташлик, р.*— 206, 207.  
*Тележина, р.*— 113.  
*Терехтемирів, м.*— 37, 40, 79, 263, 306.  
*Терехтемирівський повіт.*— 192, 212, 213.  
*Тетіїв, м.*— 160.  
*Тетерів, р.*— 138.  
*Тикоцин, м.*— 179, 196.  
*Тишовці, м.*— 176.  
*Тишовецька конфедерація.*— 176.  
*Томаківський, о.*— 54.  
*Тонінг, м.*— 243.  
*Топорів, м.*— 339, 340.  
*Торговище, м.*— 113.  
*Торнський мир.*— 298.  
*Торунь (Турунь), м.*— 175, 183—185, 188, 193, 194, 201, 221—223, 225, 239, 241, 243, 244, 249, 279, 280, 282.  
*Торунські пакти.*— 290.  
*Трапезунт, м.*— 306.  
*Трубецьк, м.*— 326.  
*Турецька Порта (Туреччина).*— 35, 113, 114, 119, 145, 218, 227.  
*Тухола, м.*— 196.  
*Тчов, м.*— 250, 280.  
*Угри (Угорщина).*— 42, 197, 298.  
*Україна.*— 29, 31—33, 35, 37, 38, 40—45, 47, 48, 50, 52, 54, 56—60, 62, 63, 65, 66, 75—77, 80, 83, 88, 91, 92, 94, 95, 100, 102, 103—105, 107, 109, 111, 112, 114, 117, 118, 120, 123, 127, 129—131, 133, 136, 138, 139, 144, 148, 156, 157, 159—161, 164, 173, 175, 177, 179, 206, 207, 209, 210, 215, 217, 218, 223, 227—230, 232—237, 240, 242, 245—249, 252, 258, 259, 260—262, 266, 278—280, 282, 289, 295—298, 301, 306, 308, 311, 316, 325, 326, 351, 353.  
*Українська держава.*— 242.  
*Умань, м.*— 109, 122, 139, 156, 157, 159—161, 271.  
*Уманський повіт.*— 296.  
*Уманський полк.*— 214.  
*Устенський трактат.*— 165, 167, 189, 290.  
*Устя, м.*— 165, 176, 290.  
*Устя Нове, м.*— 183.  
*Фастів, м.*— 102, 148, 283.  
*Филипове, с.*— 77, 86, 195.  
*Филипове (у Польщі), с.*— 195.  
*Фіонен (Фюн, Фон, Фіонія, Фінія), о.*— 236, 237, 278, 280, 281, 283, 284.  
*Флорентський (Флорентійський) собор.*— 303.  
*Фракія, провінція.*— 227.

- Франкфорт (Франкфурт-на-Майні)**, м.— 227.  
**Франція**, держава.— 222, 240, 249, 280.  
**Фрідризод (Фредерсія)**, м.— 237, 244, 249, 280, 281.
- Хазарський каганат**.— 209.  
**Хелмно**, м.— 249.  
**Хмельник**, м.— 245, 261—263, 280, 283.  
**Хойниці**, м.— 194—196, 249.  
**Холминська земля**.— 79.  
**Хотинь (Хотин)**, м.— 34, 126, 209, 213.  
**Хотинська битва**.— 26, 42, 212, 306.  
**Христинівка**, м.— 139.
- Царгород (Царград, Царизград)**, м.— 114, 123, 199, 226, 300, 303, 306, 308.  
**Цесарія (Священна Римська імперія)**.— 236.  
**Цецора (Церора)**, м.— 213.  
**Цецорська битва**.— 213.
- Чауси**, м.— 223.  
**Ченстохов**, м.— 173, 174, 198, 200, 201.  
**Ченстоховський монастир**.— 174.  
**Черкаси**, м.— 42, 44, 45, 62—64, 67, 81, 82, 257, 262, 308.  
**Черкаський повіт**.— 296.  
**Черкаське староство**.— 306.  
**Черкаський полк**.— 214.  
**Чернігів**, м.— 83, 93, 138, 148, 271, 272, 312.  
**Чернігівська архієпископія**.— 206.  
**Чернігівське воеводство**.— 92, 93, 233, 234, 344, 349.  
**Чернігівське князівство**.— 255, 276.  
**Чернігівський полк**.— 214, 230, 251, 272, 274.  
**Черніховці**, м.— 148.  
**Черськ**, м.— 183.  
**Чехія**, держава.— 298.
- Чигрин (Чигирин)**, м.— 35, 43—46, 48, 51, 52, 60, 65, 67, 68, 73, 74, 76, 79, 82, 93, 95, 96, 98, 100, 102, 107, 108, 114, 117, 119, 121, 126—128, 131, 132, 136, 139, 144, 161, 163, 164, 177, 207, 212, 213, 217, 218—223, 224, 228, 230—232, 234, 235, 245, 247, 248, 250, 252, 259, 261—263, 278, 283, 302, 307, 344.
- Чигиринський повіт, староство (Чигиринщина)**.— 34, 35, 51, 141, 192, 212, 213, 267.  
**Чигиринський полк**.— 214.  
**Чигрин-Дубровський повіт**.— 292.  
**Чичерськ (Чичирськ)**, м.— 148.  
**Чолганський**, м.— 27, 31, 128, 318.  
**Чолганський Камінь**, м.— 88, 89, 201, 317, 331, 340.  
**Чорне море**.— 34, 79.  
**Чорний Острів**, м.— 114, 115, 203.  
**Чорнухи**, м.— 235.  
**Чуднів**, м.— 107, 161, 266.
- Шамос-Уйвар**, м.— 197.  
**Шаповалівка**, с.— 251.  
**Шаргород**, м.— 85, 120, 123, 139, 159, 311, 328.  
**Швеція, Шведська держава, Корона, Річ Посполита Шведська**.— 145, 162—164, 169, 175, 194, 195, 197, 215, 218, 227, 239, 244, 249, 280, 284, 285, 287, 288, 298.  
**Ширковці**, с.— 331.  
**Шклов**, м.— 147, 148.  
**Шлухов**, м.— 196, 249.  
**Шленськ (Шльонськ)**, м.— 165, 168, 171, 175, 177, 182, 200, 281.  
**Шпелєвичі (Шеперевичі)**, м.— 147.  
**Штум**, м.— 282.  
**Шульжинці (Шубринці)**, м.— 329.
- Щетін (Щецін)**, м.— 165, 167, 202, 204, 215, 222, 223, 227, 239, 240, 244, 249, 278, 279, 281, 283, 284.
- Ютландія (Ютланд)**, провінція.— 237, 244, 249.
- Яготинський повіт**.— 292.  
**Ягубці (Єгубці, Якубці)**, м.— 139.  
**Ядренополь**, м.— 227.  
**Яломниця**, р.— 113.  
**Ямполь**, м.— 315.  
**Янушполь**, м.— 88.  
**Ярослав**, м.— 34, 180, 181, 197.  
**Ясси**, м.— 100, 101, 103, 113, 121, 206, 353.

СПИСОК ЛІТЕРАТУРИ  
ІЛЮСТРАТИВНОГО МАТЕРІАЛУ

1. АРКАС М. Історія України-Русі.— СПб, 1908.
2. БАНТЫШ-КАМЕНСКИЙ Д. История Малой России.— СПб, 1903.
3. HERNAS Gr. Baroc.— Warszawa, 1976.
4. БАРСУКОВ А. Род Шереметьевых.— СПб, 1888, кн. 5.
5. БАТЮШКОВ П. Вольнь.— СПб, 1888.
6. БАТЮШКОВ П. Подолие.— СПб, 1891.
7. БЕЛЕЦКИЙ П. Украинская портретная живопись XVII—XVIII вв.— Л., 1981.
8. БЕЛЕЦКИЙ П. Український портретний живопис.— К., 1969.
9. ВЕЛИЧКО С. Сказаніє о войнѣ козацкой з поляками.— К., 1926.
10. VILNIAUS. Architektura.— Vilnius, 1985.
11. WIDACKI J. Książ Jarema.— Catowice, 1984.
12. Воссоединение Украины с Россией.— М., 1954.— Т. I.
13. Воссоединение Украины с Россией.— М., 1954.— Т. II.
14. Воссоединение Украины с Россией.— М., 1954.— Т. III.
15. Вселенная и человечество.— СПб.— Т. 3.
16. ГРУШЕВСЬКИЙ М. Ілюстрована історія України.— К., 1918.
17. ДАБИЖА Н. Пе урмеле луй орфеу.— Кишинэу, 1983.
18. Державний історичний музей УРСР у м. Києві.— Експозиція.
19. ЭВАРНИЦКИЙ Д. Запорожье в остатках старины и преданиях народа.— СПб, 1888.
20. ЕФИМЕНКО А. История украинского народа.— СПб, 1906.
21. Живопис Беларусі XII—XVIII ст.— Мінск, 1980.
22. Живописная Россия. Отечество наше в его земельном, историческом, племенном, экономическом и бытовом значении. Под общей редакцией П. П. Семенова.— СПб.— М., 1898.— Т. 5. Малороссия и Новороссия. Часть вторая. Бессарабская, Херсонская, Екатеринославская и Таврическая губернии.
23. ЖОЛТОВСЬКИЙ П. Український живопис XVII—XVIII ст.— К., 1978.
24. ЖОЛТОВСЬКИЙ П. Малюнки Києво-Лаврської іконописної майстерні.— К., 1982.
25. ЖОЛТОВСЬКИЙ П. Художне життя на Україні XVI—XVIII ст.— К., 1983.
26. Записки чина св. Василя Великого.— Л., 1935.— Т. VII.— С. 1—2.
27. Історія української культури. Під загальною редакцією д-ра І. Крип'якевича.— Л., 1937.
28. KACZMARCZYK J. Bohdan Chmielnicki.— Wrocław, 1988.
29. QUERQUIN V. Zamki w Polsce.— Warszawa, 1974.
30. Київ. Кризь віки.— К., 1982.
31. KUBALA L. Wojna szwecka.— Lwów, 1913.
32. LIPINŃSKI W. Z dziejow Ukrainy.— К., 1912.
33. ЛОГВИН Г. По Україні. Стародавні мистецькі пам'ятки.— К., 1968.
34. ŁOZIŃSKI W. Złotnictwo lwowskie.— Lwów, 1912.
35. ŁOZIŃSKI W. Życie polskie w dawnych wiekach.— Kraków, 1978.
36. ЛУКОМСКИЙ Г. Старинная архитектура Галиции.— Петроград, 1915.
37. Москва. Иллюстрированная история.— М., 1984.— Т. I.
38. Памятники градостроительства и архитектуры УССР.— К., 1986.
39. ПУФЕНДОРФ С. Введение в историю европейскую.— СПб, 1710.
40. RAWITA-GAWRONSKI F. Bohdan Chmielnicki.— Lwów, 1906.
41. Румыния. Рассказы о Бессарабии, Буковине, Молдавии и Валахии. С историческими очерками.— Одесса, 1868.
42. SIERCZYK W. Na dalekiej Ukrainie.— Kraków, 1984.
43. СИЦІНСЬКИЙ Є. Оборонні замки Західного Поділля XIV—XVII ст.— Записки історико-філологічного відділу ВУАН.— К., 1928.— Т. XVII.
44. СТЕПОВИК Д. Л. Тарасевич і українське мистецтво барокко.— К., 1986.
45. СТЕПОВИК Д. І. Ширський.— К., 1989.
46. TWARDOWSKI S. Wojna domowa.— Kalisz, 1681.
47. ТІТОВ В. Стара вища освіта в Київській Україні XVI—XVIII ст.— К., 1924.
48. Украинский народ в прошлом и настоящем.— СПб, 1914.— Т. I.
49. ФЕДОРЕНКО П. Ілюстративні матеріали з історії УРСР.— К., 1974.
50. CHARWICZOWA L. Kłęski zaraz w dawnym Lwowie.— Lwów, 1930.

## З М І С Т

Самійло Величко та його літопис. <i>Валерій ШЕВЧУК</i> . . . . .	5
Від перекладача . . . . .	23
<b>«СКАЗАННЯ ПРО ВІЙНУ КОЗАЦЬКУ З ПОЛЯКАМИ...»</b>	
Передмова до читальника . . . . .	26
<b>ЧАСТИНА ПЕРША</b>	
і рік перший початку війни Хмельницького проти поляків . . . . .	31
Розділ I . . . . .	33
Розділ II . . . . .	38
Розділ III . . . . .	47
Розділ IV . . . . .	48
Розділ V . . . . .	50
Розділ VI . . . . .	52
Розділ VII . . . . .	54
Розділ VIII . . . . .	57
Розділ IX . . . . .	58
Розділ X . . . . .	61
Розділ XI . . . . .	62
Розділ XII . . . . .	65
Розділ XIII . . . . .	68
Розділ XIV . . . . .	72
Розділ XV . . . . .	73
Розділ XVI . . . . .	76
Розділ XVII . . . . .	78
Розділ XVIII . . . . .	83
Розділ XIX . . . . .	84
Розділ XX . . . . .	86
Розділ XXI . . . . .	88
<b>ЧАСТИНА П'ЯТА</b>	
Розділ II . . . . .	91
Розділ III . . . . .	93
Розділ IV . . . . .	100
Розділ V . . . . .	104
Розділ VI . . . . .	105

## ЧАСТИНА ШОСТА

і рік шостий війни Хмельницького з поляками

Розділ I . . . . .	108
Розділ II . . . . .	111
Розділ III . . . . .	114
Розділ IV . . . . .	120
Розділ V . . . . .	124
Розділ VI . . . . .	126
Розділ VII . . . . .	127
Розділ VIII . . . . .	128

## ЧАСТИНА СЬОМА

дій Хмельницького та Малої Росії

і рік сьомий

Розділ I . . . . .	129
Розділ II . . . . .	132
Розділ III . . . . .	136
Розділ IV . . . . .	138
Розділ V . . . . .	139
Розділ VI . . . . .	144
Розділ VII . . . . .	145
Розділ VIII . . . . .	146

## ЧАСТИНА ВОСЬМА

і рік восьмий війни Хмельницького

і подій на Україні

Розділ I . . . . .	156
Розділ II . . . . .	161
Розділ III . . . . .	162
Розділ IV . . . . .	164
Розділ V . . . . .	165
Розділ VI . . . . .	170

## ЧАСТИНА ДЕВ'ЯТА

і рік дев'ятий спокійного для Хмельницького і України

та вельми бунтівливого для Польщі життя

Розділ I . . . . .	173
Розділ II . . . . .	176
Розділ III . . . . .	178
Розділ IV . . . . .	182
Розділ V . . . . .	184
Розділ VI . . . . .	186
Розділ VII . . . . .	189

## ЧАСТИНА ДЕСЯТА

і рік десятий

Розділ I . . . . .	192
Розділ II . . . . .	194
Розділ III . . . . .	195
Розділ IV . . . . .	197

Розділ V . . . . .	198
Розділ VI . . . . .	200
Розділ VII . . . . .	201
Розділ VIII . . . . .	204
Розділ IX . . . . .	206
Розділ X . . . . .	212
Розділ XI . . . . .	215
Розділ XII . . . . .	217
Розділ XIII . . . . .	221
Розділ XIV . . . . .	223

## ЧАСТИНА ОДИНАДЦЯТА

і рік одинадцятий

від початку війни Хмельницького з поляками

Розділ I . . . . .	225
Розділ II . . . . .	227
Розділ III . . . . .	228
Розділ IV . . . . .	236
Розділ V . . . . .	241
Розділ VI . . . . .	241
Розділ VII . . . . .	243

## ЧАСТИНА ДВАНADЦЯТА

і рік дванадцятий

від початку війни Хмельницького з поляками

Розділ I . . . . .	245
Розділ II . . . . .	249
Розділ III . . . . .	250
Розділ IV . . . . .	254
Розділ V . . . . .	259
Розділ VI . . . . .	261
Розділ VII . . . . .	264
Розділ VIII . . . . .	278
Розділ IX . . . . .	283
Розділ X . . . . .	288
Розділ XI . . . . .	289

## ДОДАТКИ

Про Острянинову війну з ляхами на Малоросійській Україні . . . . .	292
Передне слово до «Космографії» С. Величка . . . . .	303
<b>С. САВИЦЬКИЙ.</b>	
Повість про козацьку війну з поляками...	
Передмова . . . . .	304
Частина Перша . . . . .	305
Частина Друга . . . . .	352
Іменний покажчик . . . . .	354
Географічний покажчик . . . . .	362
Список літератури ілюстративного матеріалу . . . . .	370



**ВЕЛИЧКО  
САМУИЛ ВАСИЛЬЕВИЧ**

**ЛЕТОПИСЬ**

**ТОМ ПЕРВЫЙ**

Перевод с книжного украинского языка  
Валерия Александровича ШЕВЧУКА

Ответственный редактор  
А. В. МЫШАНИЧ

Киев,  
издательство художественной литературы  
«Днипро»  
*На украинском языке*

Художне оформлення *В. І. Юрчишина*

Упорядкування ілюстративного матеріалу  
*В. О. Шевчука*

Фотографування і фоторепродукції *М. Ф. Мироненка,  
О. І. Ранчукова, Г. П. Холстиніна, А. І. Омельченка*

Ретушери *О. М. Анікін, М. Ф. Мироненко, А. А. Найда*

Художній редактор *В. А. Кононенко*

Технічний редактор *Л. І. Ільченко*

Коректори *Л. М. Кирилець, Л. К. Таланова*

Макет *В. А. Кононенка, Л. І. Ільченко, В. О. Шевчука*

До книги додано карту України,  
складену французьким інженером Бопланом,  
і факсиміле підписів українських гетьманів та козацької старшини

ИБ № 3428

Здано до складання 23.06.89. Підписано до друку 09.07.90.  
Формат 60×84<sup>1</sup>/<sub>8</sub>. Папір офсетний № 1.  
Гарнітура таймс. Друк офсетний.  
Умовн. друк. арк. 43,71+2 карти. Умовн. фарбовідб. 88,763.  
Обл.-вид. арк. 42,18. Тираж 25 000 пр.  
Зам. 9—2684. Ціна 15 крб.

Видавництво художньої літератури  
«Дніпро».  
252601, Київ-МСП, вул. Володимирська, 42.

Головне підприємство  
республіканського виробничого об'єднання  
«Поліграфкнига».  
252057, Київ, вул. Довженка, 3.

- Величко С. В.**  
В27 Літопис. Т. I. / Пер. з книжної української мови, вст. стаття, комент. В. О. Шевчука; Відп. ред. О. В. Мишанич.— К.: Дніпро, 1991.— 371 с. (Давньоруські та давні українські літописи).  
ISBN 5-308-00314-9 (т. I)

Літопис Самійла Величка (роки народження і смерті невідомі) — наймонументальніший твір української історико-мемуарної прози XVII—XVIII ст., який разом з Літописом Самовидця, Літописом Григорія Грабянки й «Історією Русів» творить комплекс козацької історіографії.

Це — історичне першоджерело, перший том якого охоплює події 1648—1659 рр. на Україні. Переклад українською мовою здійснено вперше. Книга містить довідковий матеріал, ілюстрована.

Видання універсальне. Воно придатне для наукової роботи і для любителів рідної історії і культури.

В 4702640101—050 50.89  
М205(04)—91

ББК 63.3(2Ук)46+63.3(2)46+84Ук1

Соданъ зъ мѣстѣ Іванъ зъ вою  
Вашого Царяго вѣнчава Король

Прамисъ крѣпкѣмъ лѣта и по зана  
Іванъ Івановичъ Сидоръ

Гербъ Буровскаго  
І. Б.



Иванъ Паша Полковникъ  
Ваша милость

Іванъ Івановичъ Сидоръ  
Ваша милость



Гербъ Тырихонетскаго

Вашего Царяго Предлого вѣнчава и на зрѣнїа моего милостивого  
Іванъ Івановичъ Сидоръ

Іванъ Івановичъ Сидоръ  
Ваша милость

Іванъ Івановичъ Сидоръ  
Ваша милость

Іванъ Івановичъ Сидоръ  
Ваша милость



Гербъ Мазенои

Іванъ Івановичъ Сидоръ  
Ваша милость

Іванъ Івановичъ Сидоръ  
Ваша милость

Іванъ Івановичъ Сидоръ

Іванъ Івановичъ Сидоръ

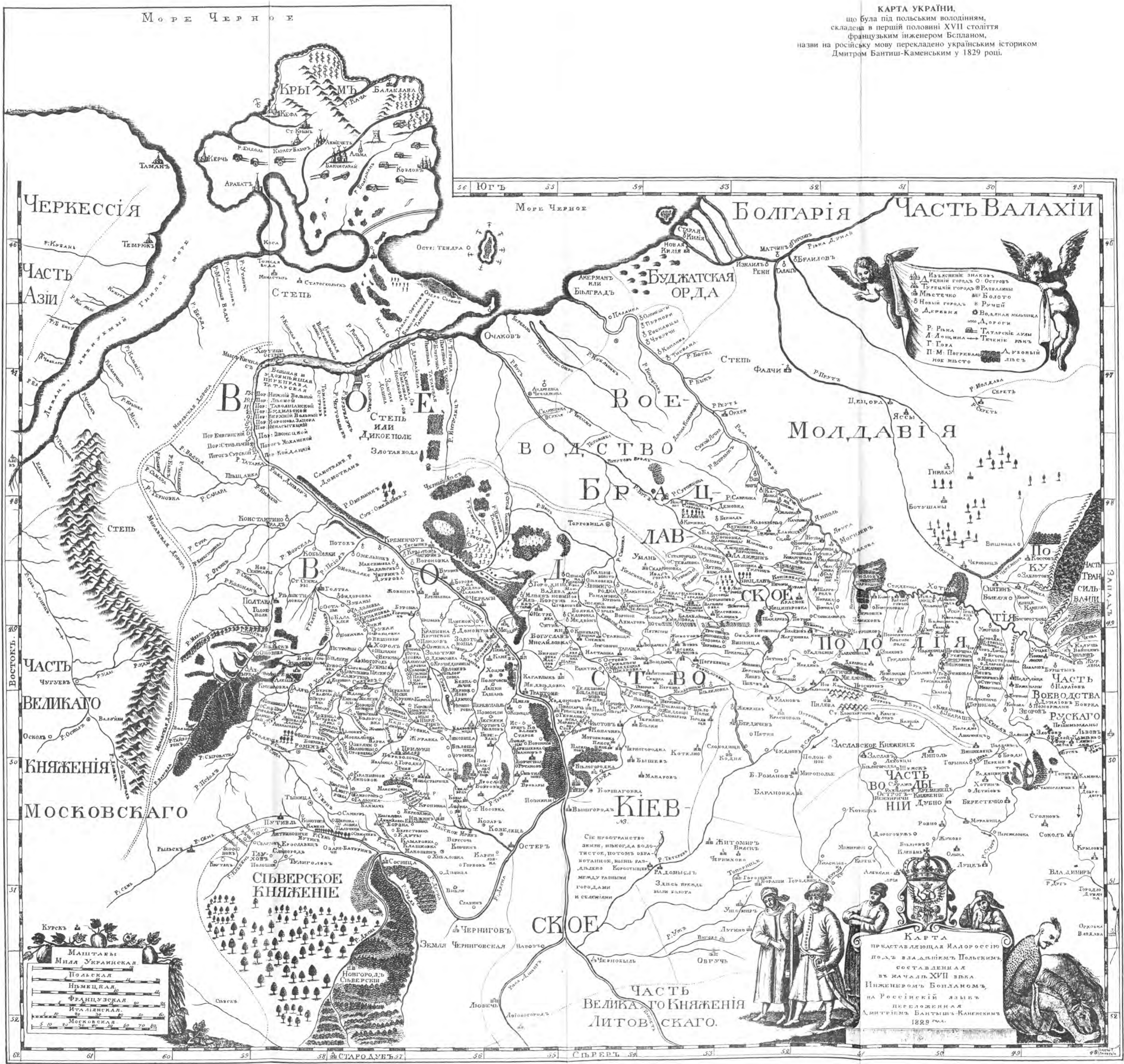

Черкессія

Часть Азії

Часть Великаго

Княженія Московскаго

Сіверское Княженіе

Сіверь

Море Черное

Болгарія

Часть Валахії

Буджатская Орда

Воеводство Бродяцтво

Молдавія

Київ

Київ

Часть Великаго Княженія Литовскаго

Югъ 56 55 54 53 52 51 50 49

Востокъ 48 47 46 45 44 43 42 41 40 39 38 37 36 35 34 33 32 31 30 29 28 27 26 25 24 23 22 21 20 19 18 17 16 15 14 13 12 11 10 9 8 7 6 5 4 3 2 1

49 48 47 46 45 44 43 42 41 40 39 38 37 36 35 34 33 32 31 30 29 28 27 26 25 24 23 22 21 20 19 18 17 16 15 14 13 12 11 10 9 8 7 6 5 4 3 2 1





