

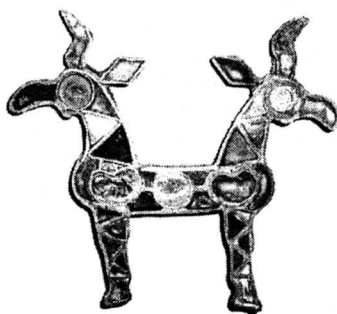

Серия «Nomadica»

ГУННЫ, ГОТЫ И САРМАТЫ МЕЖДУ ВОЛГОЙ И ДУНАЕМ

Сборник научных статей



Факультет филологии и искусств
Санкт-Петербургского государственного университета
Санкт-Петербург
2009

УДК 902
ББК 63.4
Г94

Гунны, готы и сарматы между Волгой и Дунаем: сборник научных статей / науч. ред. и предисл. А. Г. Фурасьева. — СПб. : Факультет филологии и искусств СПбГУ, 2009. — 264 с., ил. — (Серия «Nomadica»)

ISBN 978-5-8465-0990-0

Сборник посвящен 80-летию доктора исторических наук И. П. Засецкой — одного из крупнейших европейских специалистов в области археологии периода Великого переселения народов. Тематика сборника соответствует кругу ее научных интересов: история и археология народов Причерноморья сарматской и гуннской эпохи (III в. до н.э. — VI в. н.э.). В книге публикуются новые материалы и исследования, затрагивающие многие аспекты древней материальной и духовной культуры сарматов, аланов, гуннов, крымских готов, а также методологические вопросы изучения прошлого.

Для студентов и специалистов — историков и археологов.

**УДК 902
ББК 63.4**

ISBN 978-5-8465-0990-0

© Коллектив авторов, 2009
© Факультет филологии и искусств СПбГУ, 2009
© С. В. Лебединский, оформление, 2009

*Посвящается юбилею
доктора исторических наук
Ирины Петровны Засецкой*

ПРЕДИСЛОВИЕ

Этот сборник посвящен юбилею Ирины Петровны Засецкой. Оглашать ее юбилейный возраст — не только бестактно, но и бессмысленно, потому что ни один здравомыслящий человек, глядя на нее, этому все равно не поверит.

Истинный возраст человека — это состояние его души. Как сказал один небезызвестный киногерой, «я не знаю точно, сколько лет Магистру, но за те ... лет, что я ему служу, он совершенно не изменился». Так и есть. Ирину Петровну никогда не называют Магистром, наверное потому, что она уже давно превзошла этот уровень и, сама того не сознавая, стала живой легендой отечественной исторической науки. Но что-то мистическое в ней, несомненно, присутствует. И ее возраст — это не цифры в паспорте, глядя на которые проверяющие разного рода недоуменно таращат глаза. Это глаза самой Ирины Петровны, в которых горит все тот же огонек, что и на фотографиях 40-летней давности, которые смело можно вклеивать все в тот же паспорт, и ни один из проверяющих не заметит сегодня никакого подлога.

Мы не будем перечислять по пунктам все научные заслуги Ирины Петровны. Они хорошо известны. К тому же сама она не очень любит о них говорить. Взглянем на список научных трудов — их сравнительно немного по нынешним временам. В среднем 3–4 работы в год, порой меньше. Но в каждой из этих статей и книг — новое слово, новый взгляд, новый памятник, новые идеи и новые перспективы. И нет ни одной «проходной». А за этим списком в совокупности — даже не одна, а целых две эпохи в науке. Первая закончилась еще году в 1994 выходом в свет серии фундаментальных работ И. П. Засецкой, положивших логический конец затянувшейся дискуссии по хронологии боспорских и гуннских древностей Евразии. И тогда же началась новая эпоха, естественно, продолжающаяся и сегодня, в которой снова одним из «движителей прогресса» сразу на нескольких оперативных направлениях в археологии выступает все та же И. П. Засецкая: от «новых исследований по проблемам сарматского звериного стиля» до нового подхода к изучению материалов Боспорских склепов и южнокрымских готских

могильников в широком европейском контексте эпохи Великих миграций. Плодотворность ее исследований возрастает год от года, работоспособность тоже.

Несмотря на всю свою любовь к Великому переселению народов, сама Ирина Петровна, кажется, не очень склонна «к перемене мест». Чтобы сделать свою жизнь богаче и ярче, не обязательно менять «декорации». Вся жизнь — в Петербурге, вся работа в Отделе археологии Эрмитажа. Но полноте ее жизни позавидует любой: бурная студенческая послевоенная молодость, экспедиции, романы, интересные люди, диссертации, яркие впечатления, наука и музей, семья и работа, книги, выставки, признание коллег и любовь близких. Удивительную, почти детскую свежесть восприятия всего этого Ирина Петровна сохраняет и по сей день.

Простой житель Петербурга начала XXI века может, сам того не осознавая, встретить живую легенду не только в залах Эрмитажа или на улицах города, но и в какой-нибудь маленькой забегаловке с бокалом в руке или даже на стадионе Петровском с зенитовским шарфом на шее (последнее, пожалуй, все же преувеличение, но ее друзья морально к этому уже готовы, — шарф точно имеется). Наука и вообще работа, конечно, занимают главное место в жизни и судьбе нашего юбиляра, но видимо, эта жизнь и эта судьба настолько велики, что даже тот колоссальный объем, который заняла в них Клио (несмотря на ее изящество), не способен заполнить весь внутренний мир. В нем не чувствуют себя обделенными вниманием дочь, внучка, кот, друзья и коллеги, близкие люди и соседи. В нем находится место литературе и театру, кино и футболу, политике и искусству, вину и пасьянсам, красивым безделушкам и серьезным отношениям. Правда, очень трудно понять, каким образом кроме места в душе (в конце концов масштаб личности у всех разный, на то он и «масштаб») для всего этого у Ирины Петровны находится еще и время!? Ведь его-то у нас у всех одинаково!

Видимо, время над ней не властно.

С днем рождения Вас, дорогая Ирина Петровна!

Алексей Фурсьев

СПИСОК НАУЧНЫХ ТРУДОВ И. П. ЗАСЕЦКОЙ¹

1959

Сарматское погребение у с. Саломатина // СГЭ. Вып. XV. С. 37–41.

1962

О трех находках позднесарматского времени в Нижнем Поволжье // АСГЭ. Вып. 2. С. 141–153.

О месте производства серебряных фаларов из «Федуловского клада» // СГЭ. Вып. XXII. С. 37–39.

1964

Нижнее Поволжье в эпоху переселения народов: материалы юбилейной научной сессии Гос. Эрмитажа: ТДК. Л. С. 17–19.

Скифы. Для детей среднего возраста (Путешествия в прошлое по залам Эрмитажа). М.; Л.: Советский художник. 72 с. (Совместно с Л. К. Галаниной.)

1965

Назначение вещей Федуловского клада // АСГЭ. Вып. 7. С. 28–36.

Богатое савроматское погребение в Астраханской области // СА. № 3. С. 143–153. (Совместно с Л. Я. Маловицкой.)

1966

Работы в Нижнем Поволжье // АО 1965 года. С. 86–88. (Совместно с В. П. Шиловым и Л. Я. Маловицкой.)

Электровая диадема из погребения у с. Верхне-Погромное в Нижнем Поволжье // СГЭ. Вып. XXVII. С. 54–55.

1967

К вопросу о происхождении полихромного стиля гуннского времени в Восточной Европе: материалы научной сессии, посвященной итогам работы Гос. Эрмитажа за 1966 год: ТДК. Л. С. 22–24.

1968

О хронологии погребений «эпохи переселения народов» Нижнего Поволжья // СА. № 2. С. 52–62.

Полихромные изделия гуннского времени из погребений Нижнего Поволжья // АСГЭ. Вып. 10. С. 35–54.

1971

Особенности погребального обряда гуннской эпохи на территории степей Нижнего Поволжья и Северного Причерноморья // АСГЭ. Вып. 13. С. 61–72.

Гунны в южнорусских степях. Конец IV — первая половина V в. н. э. (по археологическим данным): автореф. дис. ... канд. ист. наук. Л. 28 с.

¹ Составитель — А. Г. Фурасьев.

1972

Работы Нижне-Манычского отряда у х. Алитуб Ростовской области // АО 1971 года. С. 124–125. (Совместно с К. С. Лагоцким, Л. Я. Мало-вицкой.)

1974

«Диагональные» погребения Нижнего Поволжья и проблема определения их этнической принадлежности // АСГЭ. Вып. 16. С. 105–121.

Работы в дельте Дона // АО 1973 года. С. 99–100. (Совместно с И. Б. Брашинским, К. К. Марченко, В. Г. Житниковым.)

1975

Золотые украшения гуннской эпохи. Л.: Аврора. 80 с.

1976

Исследования Елизаветинского городища // АО 1975 года. С. 114–115. (Совместно с И. Б. Брашинским, К. К. Марченко.)

1977

О роли гуннов в формировании культуры южнорусских степей конца IV — V в. н. э. // АСГЭ. Вып. 18. С. 92–100.

Савроматские погребения у с. Никольское в Нижнем Поволжье // Скифы и сарматы. Киев. С. 214–220.

1978

О хронологии и культурной принадлежности памятников южнорусских степей и Казахстана гуннской эпохи (постановка вопроса) // СА. № 1. С. 53–71.

1979

Боспорские склепы гуннской эпохи как хронологический эталон для датировки памятников восточноевропейских степей // КСИА. Вып. 158. С. 5–17.

Обзор дискуссии на симпозиуме «Проблемы хронологии памятников Евразии в эпоху раннего средневековья» // КСИА. Вып. 158. С. 120–124. (Совместно с Б. И. Маршаком, М. Б. Щукиным.)

Савроматские и сарматские погребения Никольского могильника в Нижнем Поволжье // Труды ГЭ. Т. XX. С. 87–113.

Бронзовые бляшки с изображением свернувшегося в круг хищника из савроматского погребения // СГЭ. Вып. XLIV. С. 42–44.

1980

Изображение «пантеры» в сарматском искусстве // СА. № 1. С. 46–55.

1981

Классификация наконечников стрел гуннской эпохи: к вопросу о взаимосвязи гуннов и хунну // Контакты и взаимодействие древних культур: ТДК. Л. С. 30–31.

1982

Погребение у с. Кызыл-Адыр Оренбургской области: к вопросу о гунно-хуннских связях // Древние памятники культуры на территории СССР. Л. С. 54–77.

Классификация полихромных изделий гуннской эпохи по стилистическим данным // Древности эпохи Великого переселения народов V–VIII веков. М. С. 14–30.

1983

Классификация наконечников стрел гуннской эпохи (конец IV — V в. н. э.) // История и культура сарматов. Саратов. С. 70–84.

1984

Дата мелитопольского комплекса в свете проблемы хронологии памятников гуннской эпохи // Древности Евразии в скифо-сарматское время. М. С. 68–78.

1986

Некоторые итоги изучения хронологии памятников гуннской эпохи в южнорусских степях // АСГЭ. Вып. 27. С. 79–91.

Зооморфные мотивы в сарматских бляшках // Античная торевтика. Л. С. 128–134.

Гунны в Нижнем Поволжье // Древняя и средневековая история Нижнего Поволжья. Саратов. С. 98–113.

1989

Погребения зубовско-воздвиженского типа из раскопок Н. И. Веселовского в Прикубанье (I в. до н. э. — начало II в. н. э.) // Труды ГИМ. № 70. С. 71–141. (Совместно с И. И. Гущиной.)

Литые стеклянные канфары из Прикубанья (классификация и хронология) // Первая Кубанская археологическая конференция: ТДК. Краснодар. С. 72–73. (Совместно с И. И. Марченко.)

Проблемы сарматского звериного стиля: историографический обзор // СА. № 3. С. 35–47.

О происхождении серебряных чаш с изображением императора Констанция II // Исследования, поиски, открытия: ТДК, посвященной 225-летию Эрмитажа. Л. С. 21–22.

1990

Относительная хронология склепов позднеантичного и раннесредневекового боспорского некрополя (конец IV — начало VII в.) // АСГЭ. Вып. 30. С. 97–106.

1993

Материалы Боспорского некрополя второй половины IV — первой половины V в. н. э. // МАИЭТ. Вып. III. С. 23–104.

Происхождение котлов «гуннского типа» Восточной Европы в свете проблемы хунно-гуннских связей // ПАВ. Вып. 3. С. 73–88. (Совместно с Н. А. Боковенко.)

To the Dating of the Dagger from Borovoye — Lake find in Kazakhstan // *L'armée romaine et les barbares du IIIe au VIIe siècle. Condé-sur-Noireau. P. 437–444.*

1994

Культура кочевников южнорусских степей в гуннскую эпоху (конец IV — V в.). СПб.: Эллипс. Лтд. 224 с.

«Золотое кладбище» Римской эпохи в Прикубанье. СПб.: Фарн. 172 с. (Совместно с И. И. Гузиной.)

О месте изготовления серебряных чаш с изображением Констанция II из Керчи // МАИЭТ. Вып. IV. С. 225–237.

1995

Классификация стеклянных канфаров позднеэллинистического и раннеримского времени // АСГЭ. Вып. 32. С. 90–104. (Совместно с И. И. Марченко.)

О датировке погребального комплекса у озера Борового в Казахстане // Из истории и археологии древнего Тянь-Шаня. Бишкек. С. 95–110.

Le style animalier dans l'art des tribus sarmates // *Entre Asie et Europe. L'or des sarmates. Nomades des steppes dans l'Antiquité. Abbaye de Daoulas. P. 50–54.*

Le kourgan «Khokhlatch» ou Trésor de Novotcherkassk // *Entre Asie et Europe. L'or des sarmates. Nomades des steppes dans l'Antiquité. Abbaye de Daoulas. P. 55–56.*

A propos du lieu de fabrication des plats en argent portant la représentation de Constance II et trouvés à Kertch // *La noblesse romaine et les chefs barbares du IIIe au VIIe siècle. Condé-sur-Noireau. P. 89–100.*

1996

Степи Северного Причерноморья и Боспор в гуннскую эпоху (конец IV — V в.). Проблемы хронологии и этнокультурной принадлежности: научн. доклад, представленный в качестве дис. ... докт. ист. наук. М.

О некоторых серебряных сосудах из боспорского позднеантичного некрополя в Керчи // *Византия и византийские традиции. СПб. С. 4–18.*

О датировке и происхождении пальчатых фибул из боспорского ранне-средневекового некрополя // ТДК памяти А. В. Банк, к 90-летию со дня рождения. СПб. С. 15–16.

Die Steppen des nordlichen Schwarzmeergebietes während der Hunnenzeit // *Reitervölker aus dem Osten. Hunnen + Awaren. Eisenstadt. S. 70–72.*

1998

Датировка и происхождение пальчатых фибул боспорского некрополя раннесредневекового периода // МАИЭТ. Вып. VI. С. 394–478.

1999

Les Steppes pontiques à l'époque hunnique (questions de chronologie) // *L'Occident romain et l'Europe centrale au début de l'époque des Grandes Migrations. Brno. P. 341–356.*

Сармато-аланская традиция в украшениях гуннской эпохи // АСГЭ. Вып. 34. С. 161–171.

Погребальный комплекс среднесарматской культуры у хут. Алитуб // ДА. № 2. С. 51–60. (Совместно с Л. С. Ильюковым, В. М. Косяненко.)

2000

О двух классификациях стеклянных сосудов с декором из напаянных капель и нитей синего стекла // НАВ. Вып. 3. С. 209–237.

2001

Золотые украшения костюма знатных женщин гуннской эпохи (конец IV — V в. н. э.) // Культуры Евразийских степей второй половины I тысячелетия н. э.: (из истории костюма). Самара. Т. 1. С. 32–56.

2002

Гунны на Западе // История татар с древнейших времен. Казань. Т. 1. С. 141–152.

Три хронологических индикатора боспорского некрополя раннесредневекового периода // Боспорский феномен: погребальные памятники и святилища. СПб. Ч. II. С. 311–320.

2003

Золотые браслеты из сарматского погребения Кобяковского могильника (происхождение, сюжет и место изготовления) // РА. № 4. С. 46–52.

Значение типологического метода на примере исследования пальчатых фибул и орлиноголовых пряжек раннесредневекового Боспора // Чтения, посвященные 100-летию деятельности В. А. Городцова в Государственном Историческом музее: ТДК. М. Ч. II. С. 101–104.

О двух погребениях постгуннского времени в Приазовье // Степи Евразии в древности и средневековье. СПб. Кн. II. С. 239–240. (Совместно с М. М. Казанским, И. Р. Ахмедовым.)

Боспорский некрополь как эталонный памятник древностей IV — начала VII века // Крым, Северо-Восточное Причерноморье и Закавказье в эпоху средневековья (Археология). М. С. 31–40, 97–104.

2004

Золотой флакон сарматской эпохи // СГЭ. Вып. LXII. С. 54–61.

On the Chronology of Eagle-head Buckles from the Necropolis of Bosphorus and South-Crimean Burial-grounds of the Early Medieval Period // Ancient Civilizations from Scythia to Siberia. An International Journal of Comparative Studies in History and Archaeology. Vol. 10. N 1–2. Brill. P. 77–138.

2005

О хронологии и взаимосвязи орлиноголовых пряжек из боспорского некрополя и южнокрымских могильников раннесредневекового периода // НАВ. Вып. 7. С. 57–102.

2006

О новом исследовании по проблемам полихромного звериного стиля [Рец. на кн. В. И. Мордвинцевой «Полихромный звериный стиль»] // ВДИ. № 2. С. 97–130.

Два мотива в сарматском зверином стиле — свернувшийся по кругу хищник кошачьей породы и вписанная в круг фигура козла (I–II вв. н. э.) // НАВ. Вып. 8. С. 74–109.

2007

Морской Чулек. Погребения знати из Приазовья и их место в истории племен Северного Причерноморья в постгуннскую эпоху. СПб.: Изд-во Государственного Эрмитажа. 212 с. (Совместно с М. М. Казанским, И. Р. Ахмедовым, Р. С. Минасяном.)

Периодизация материалов раннего этапа могильника Суук-Су // Боспор Киммерийский и варварский мир в период античности и средневековья. Святилища и сакральные объекты. (Боспорские чтения. VIII.) Керчь. (Совместно с А. Г. Фурасьевым.)

Гунны в Восточной Европе // Эпоха Меровингов — Европа без границ: каталог выставки. Берлин. С. 61–66. (На русском, английском и немецком языках.)

Боспор эпохи Великого переселения народов // Эпоха Меровингов — Европа без границ: каталог выставки. Берлин. С. 67–71. (На русском, английском и немецком языках.)

Золотая цепь из Михаэльсфельда — образец византийского ювелирного искусства эпохи Юстиниана I // СГЭ. Вып. LXV. С. 35–44.

2008

Стекланная посуда некрополя Боспора второй половины IV — рубежа VI–VII вв. н. э. (из собрания Государственного Эрмитажа). Боспорские исследования. Вып. XX. Симферополь; Керчь: Изд-во Крымского отделения Института востоковедения НАН Украины. 224 с.

Сокровища сарматов. Каталог выставки. СПб.; Азов: Изд-во Азовского музея-заповедника. 176 с. (Науч. ред.)

Сарматы в Северном Причерноморье // Сокровища сарматов: каталог выставки. СПб.; Азов. С. 4–14.

Золотые украшения из кургана Хохлач — классические образцы сарматского полихромного звериного стиля I — начала II в. н. э. // Сокровища сарматов: каталог выставки. СПб.; Азов. С. 29–43.

Золотые ножны кинжала из кургана Дачи — уникальное произведение древнего ювелирного искусства // Сокровища сарматов: каталог выставки. СПб.; Азов. С. 44–52. (Совместно с Р. С. Минасяном.)

Декоративные наборы конского снаряжения III–IV вв. н. э. // Сокровища сарматов: каталог выставки. СПб.; Азов. С. 62–64. (Совместно с О. В. Шаровым.)

Bosporus (Kerç) in der Zeit der Völkerwanderung // Rom und die Barbaren. Europa zur Zeit der Völkerwanderung. Bonn. S. 210–212.

В печати

Новочеркасский клад. Сокровища кургана Хохлач. СПб. (Монография.)

Раздел 1

СОКРОВИЩА САРМАТОВ. КУЛЬТУРА И ИСКУССТВО СКИФО- САРМАТСКИХ ПЛЕМЕН

Е. Ф. Королькова

ВЕЛИКАЯ БОГИНЯ, БОЖЕСТВЕННЫЙ ВСАДНИК И ЗАГАДОЧНЫЕ ЭНАРЕИ: ПОПЫТКА ИНТЕРПРЕТАЦИИ

Несмотря на то что почти все изобразительные памятники скифского времени, погребальный обряд в целом и связанные с ним отдельные предметы погребального инвентаря, отражая мировоззрение своих создателей, содержат информацию о сакрально-ритуальной сфере древних кочевников, наши представления о ней весьма приблизительны и неполны. Нарративные источники, хотя и позволяют дополнить эти представления, крайне скудны в информации о культовой практике и дают фрагментарные сведения, иногда превратно истолкованные или непонятые авторами.

Проблема интерпретации сведений античных авторов (Геродот I, 105; IV, 67; Псевдо-Гиппократ «О воздухе, водах и местностях», 29, 30) о скифских энареях, несмотря на давний к ней интерес, многочисленность исследований этого вопроса и широкое освещение в литературе, по-прежнему остается нерешенной [3; 8; 12; 13; 14; 19; 22; 23; 25; 32; 33; 36]. Информация об энареях в письменных источниках чрезвычайно скупа. Попытки исследователей почерпнуть какие-то дополнительные сведения в сочинениях других античных авторов, помимо Геродота и Псевдо-Гиппократа, должны рассматриваться как возможные допущения, которые лишь при определенной трактовке текста могут быть отнесены к проблеме энарейского комплекса. Так, А. М. Хазанов пишет: «Аристотель свидетельствует, что „женская болезнь“, вероятно являвшаяся одним из проявлений энарейского комплекса, была распространена среди представителей скифского царского дома» [36, с. 175], а А. И. Доватур, Д. П. Каллистов и И. А. Шишова тракту-

ют крайне скудные сообщения Аристотеля в «Никомаховой этике» о скифских царях как информацию об энареях с довольно развернутым значением: «болезнь» передается по наследству в царском поколении [12, с. 306, ком. 427]. При этом в обоих случаях ссылаются на одну и ту же единственную и не слишком ясную из-за своей оторванности от контекста фразу греческого текста, в которой вообще нет ни слова об энарейской болезни и речь идет лишь о наследственной изнеженности скифских царей, отличающей их от других людей, «как женщин от мужчин».

Косвенное свидетельство об энарейском комплексе содержится и в позднем тексте Климента Александрийского, в котором отсутствует термин «энарей», но рассказывается о царевиче Анахарсисе как человеке, «который сам сделался женоподобным в Элладе и стал учителем женской болезни для прочих скифов» (Климент Александрийский, Увещательная речь к эллинам).

Геродот употребляет по отношению к скифским прорицателям помимо термина иранского происхождения «энарей» греческое слово «андрогины», то есть персонажи, являющиеся и мужчинами, и женщинами в одном лице [10, IV, 67]. Псевдо-Гиппократ использовал термин «евнухи» по отношению к прорицателям-энаряем (Псевдо-Гиппократ, 29). Большинство исследователей [12, с. 305, ком. 423] и переводчиков Геродота, исходя из этимологии слова иранского происхождения «энарей» («анарей» у Псевдо-Гиппократа), трактуют его значением «не-мужчина», поскольку термин восходит к скиф. *nar, что значит ‘мужчина’, ‘самец’, с привативной частицей «а» ‘не’, ‘без’ [1, с. 174].

Как отмечает А. А. Нейхардт, вопрос о «женоподобных мужах» в настоящее время убедительно объясняется с помощью этнографических параллелей, которые дают возможность рассматривать энареев как категорию женоподобных мужчин, выполняющих культовые функции, что отражает наличие пережитков матриархата [3, с. 86, 87; 12, с. 305; 23, с. 210]. Поиск аналогий и объяснения институту энареев в данных этнографии — по-видимому, действительно единственный правомерный способ решения проблемы, но, к сожалению, этот путь пока дает только приблизительное представление о возможной интерпретации довольно туманных и, возможно, несколько искаженных сведений античных авторов об энаряях.

Письменные источники содержат откровенные противоречия относительно энареев: с одной стороны, подчеркивается их физическая ущербность и выраженная женоподобность, что, казалось бы, исключает возможность иметь потомство; но с другой — речь идет о наслед-

ственности положения и культовых функций энареев [10, I, 105; IV, 67]. Если трактовать фразу Аристотеля в значении, предложенном рядом исследователей [12, с. 306; 36, с. 175], то «женская болезнь» энареев передается по наследству в царском поколении. Как отмечает С. С. Бессонова, на основании текста Геродота можно говорить о том, что энареи вели свое происхождение от знатных скифских родов — участников переднеазиатских походов [8, с. 57].

С одной стороны, андрогинность скифских гадателей описывается как «женская болезнь», посланная в качестве наказания за разграбление святилища Афродиты Урании, и вызывает соответствующее сочувственное отношение и опасение ее наступления. С другой стороны, по свидетельству Псевдо-Гиппократ, «женской болезни» подвержены самые могущественные и благородные по происхождению («О воздухе, о водах и местностях», 29; SC, I, 63). Сообщение Климента Александрийского о царевиче Анахарсисе (Protreph., II, 24), который стал учителем женской болезни для прочих скифов, свидетельствует об элитарном происхождении человека, связанного с культом женского божества, и о существовании соответствующего учения.

Еще одним противоречием представляется достаточно определенное указание на женоподобный облик и женский голос прорицателей-андрогинов и не очень адекватное объяснение происхождения этого явления. Ссылка на верховую езду как причину «женской болезни» подразумевает длительность злоупотребления этим видом передвижения, а это могло отразиться соответствующим образом на физическом состоянии профессионального всадника, по-видимому, лишь в немолодом возрасте. Но такая приобретенная половая ущербность уже не могла сказаться в виде ярко выраженного женоподобия и евнухоидного голоса. Рационалистическое объяснение причин «женской болезни» энареев, предложенное Псевдо-Гиппократом, приписавшим ее последствиям чрезмерности верховой езды, увязывая соответственно с социально-профессиональным заболеванием, принималось и многими учеными XX в. [12, с. 305, ком. 423], в том числе А. П. Смирновым и С. А. Семеновым-Зусером [30, с. 188; 31, с. 23]. Но современной скифологией оно отвергается [12, с. 305; 23, с. 210; 36, с. 89].

В настоящее время в науке принято рассматривать скифский «энарейский комплекс», опираясь на этнографические параллели [8, с. 56–59; 12, с. 305; 13, с. 132–137; 14, с. 154–172; 23, с. 210; 32, с. 323 и далее; 36, с. 88–91, 168–179]. А. М. Хазанов и Ж. Дюмезиль приводят два возможных правдоподобных толкования сущности «женской болезни» энареев, по мнению последнего, взаимоисключающих друг друга [13, с. 133]. Одно из них впервые было предложено Ж. Вандрюэ, предпо-

жившим, что за описанием института энареев в текстах античных авторов кроется непонятый обычай кувады. Вторая версия принадлежит У. Холлидею, отрицавшему обоснованность признания энареев служителями богини плодородия и усмотревшему в скифском энарействе аналогию травестизму, свойственному шаманской практике некоторых народов Сибири. Подобная точка зрения высказывалась и С. П. Толстовым [32, с. 323–325], который провел параллель между энарейством и обрядовой практикой народов Средней Азии, связанной со сложным комплексом явлений первобытной религии и мировоззрения, выражающимся в представлениях о двуполом существе. Эти представления находят выражение в существовании института «превращенных мужчин» и так называемом травестизме с переодеванием мужчин в женскую одежду и имитацией ими женских функций. По мнению С. П. Толстова, наиболее верное объяснение генезиса травестизма было предложено еще Дж. Фрезером, увязывавшим уподобление жрецов женщинам с пережитками матриархата и процессом перехода жреческих функций от женщин к мужчинам [32, с. 324]. Аналогии энарейскому комплексу С. П. Толстов справедливо усматривал в практике шаманизма у некоторых народов Средней Азии, демонстрирующей примеры переодевания шамана-предсказателя в женскую одежду. Аналогичную точку зрения на сущность энарейства отстаивает и Т. Н. Троицкая [33, с. 60–61].

А. М. Хазанов в отличие от Ж. Дюмезиля не видит противоречия в сочетании элементов травестизма в скифской религиозно-жреческой практике с существованием обряда кувады в соотнесении обеих версий с трактовкой института энарейства [36, с. 91]. Говоря об энареях как одной из категорий скифского жречества, он не отрицает наличия элементов травестизма в комплексе черт, присущих скифским андрогинам-энареям [36, с. 89], и проводит параллель с содержанием нартического эпоса, некоторые эпизоды которого, несомненно, могут быть истолкованы с точки зрения обряда кувады. Мнение А. М. Хазанова о том, что энареев следует рассматривать в качестве корпорации, как минимум приближающейся к профессиональному жречеству, разделяет С. С. Бесонова [8, с. 58–59].

Суммируя и сопоставляя сведения античных авторов, А. М. Хазанов обобщает информацию об энареях, сводя ее к следующим позициям: 1) энареи — профессиональное жречество, связанное с культом богини Афродиты — Аргимпасы; 2) энареи занимались прорицаниями, получив дар гадания от Афродиты; 3) энарейство имело наследственный характер, а женоподобие энареев связано с требованиями религиозного культа; 4) энареи происходили из среды скифской знати и, возмож-

но, принадлежали царскому роду; 5) энареи пользовались несомненным влиянием как причастные к божеству [36, с. 168, 169].

Д. А. Мачинский, анализируя изображения на пекторали из Толстой Могилы и пытаясь разгадать смысл всей композиции декора, предложил версию «прочтения» этого уникального украшения, в которой главная роль принадлежит энареям. Центральная сцена, в прочтении Д. А. Мачинского, посвящена обрядовому действию, связанному с моментом перехода в энарейство и травестиизмом, и фиксирует соответственно изменение социального статуса изображенных персонажей [22, с. 141–142]. Исходя из данных античных письменных источников Д. А. Мачинский сделал логический вывод, что, поскольку максимума богатства и знатности скифы достигали в зрелых или преклонных годах, энареи должны были быть, скорее всего, людьми пожилого возраста [22, с. 142], чему находится подтверждение в изображении на пекторали бородатых скифов с реалистически переданными признаками старения на лице. Борода выступает как возрастной знак, показаны мешки под глазами. Т. Н. Троицкая отмечает как нетипичную для изображения скифов безбородость персонажей в центральной сцене на пекторали из Толстой Могилы [33, с. 61], что является недоразумением, поскольку оба скифа бородаты.

В этнографии народов Кавказа и Средней Азии имеются данные, остающиеся вне сферы внимания исследователей, которые обращались к попытке интерпретации института энарейства. Тем не менее некоторые наблюдения, поставленные в ряд аналогий в контексте темы энареев, по-видимому, могут пролить свет на сущность этого явления. В традиционных обществах существует строгая система половозрастной стратификации и связанной с ней обрядности, призванной маркировать переходные рубежи изменения социального статуса, и символики, обеспечивающей опознавание этого статуса. Здесь следует остановиться коротко на универсальной схеме, по которой строится половозрастная стратификация архаического общества исходя из закономерностей мировоззрения древних народов. Речь идет о системе инициационных обрядов, правил и ограничений, которые переводят достигших определенного возраста юношей в категорию взрослых воинов. Ритуалы, связанные с инициацией, подразумевают символическую смерть и затем возрождение в новом качестве и соответственно с новыми атрибутами, полагающимися воину по статусу. Так, в этнографии Северного Кавказа зафиксирована специфическая атрибутика, которая сопутствует образу молодого джиггита, в которой важную роль играет хохол на голове, наиболее распространенный у адыгов [17, с. 89]. Этот хохол («акэ») был символом воина и предметом его гордости. С приходом старости

и немощи и утратой способности к верховой езде мужчина проходил обряд *акэ улсыж* — «бритье хохолка», знаменовавший его отказ от ведения образа жизни воина [17, с. 90; 21, с. 132].

Из этого следует, что кроме обрядов инициации, символизирующих переход юноши в ранг воина/мужчины, существовали и переходные обряды, выводящие его из этого ранга и, очевидно, каким-то образом меняющие социальный статус. Известно, что инициационные обряды подразумевали как бы смерть посвящаемого и путешествие в «иной мир», по возвращении из которого человек обретал новую жизнь, новые имя и статус. Иногда путешествие в мир смерти осуществлялось в форме посещения погребальных сооружений со спуском непосредственно в могилу.

Нельзя не отметить, что, в отличие от обрядов инициации, которые касались всей мужской молодежи по достижении определенного возраста, носили универсальный характер и были присущи всем традиционным обществам, обряды, связанные со старением и утратой воинских функций, по-видимому, имели более ограниченную сферу распространения и слабо освещены в этнографических исследованиях. Тем не менее явления, которые могут быть отнесены к кругу подобных представлений, в этнографии все же фиксируются и выстраиваются в определенную линию. Интересно, что аналогичные ситуации принудительного травестизма по велению божества в воинской среде наблюдаются и у американских индейцев. Л. Я. Штернберг приводит рассказ про знаменитого воина, вождя племени Оо, которому по возвращении из похода явился дух, потребовавший от него перемены пола. Подчиняясь требованию духа, вождь был вынужден полностью изменить образ жизни, отказавшись от воинского статуса [35, с. 159].

Н. Н. Велецкая, ссылаясь на материалы из архива В. Н. Баилова, упоминает обычаи, зафиксированные в высокогорьях Средней Азии, которые отражают трансформацию ритуала отправления на «тот свет» в отправление состарившихся мужчин на женскую половину, сопровождающееся переодеванием их в женское платье [9, с. 69, 70]. Симптоматичной представляется здесь связь подобного перехода с «иным миром», миром смерти. Таким образом, упомянутые ритуальные действия, связанные с переходом мужчин в женскую среду, как правило, сопряжены с неким возрастным рубежом. Определение этого рубежа, очевидно, зависело от физического состояния человека, которое диагностировалось традиционным способом, весьма распространенным, судя по этнографическим наблюдениям, и заключающимся в фиксации полового бессилия (Псевдо-Гиппократ, 29), возможно, возрастного происхождения.

Исходя из таких данных можно предполагать, что рационалистическое объяснение энарейского недуга у Псевдо-Гиппократов последствием верховой езды косвенно увязывается с большим стажем воинско-всаднического образа жизни, то есть энареи — бывшие воины. Однако очевидно, что не каждый постаревший воин переходил в категорию энареев, приобретая статус лица, связанного с сакральной сферой, способностью прорицания и по крайней мере близкими жреческим функциями. В письменных источниках указывается на принадлежность энареев к высшим слоям скифского общества и на наследственность прорицательского дара.

Несмотря на скудные свидетельства греческих авторов, нет сомнений в принадлежности энареев к культуре женского божества. Вместе с известными неприятностями их положения (оно рассматривалось как «болезнь», наказание) энареи приобретали дар прорицания, всеведение посвященного, полученный от Афродиты — Аргимпасы. Что подразумевалось под названием «женской болезни»? На этот счет существуют разные предположения.

Ж. Дюмезиль, проводя параллель с сюжетом из нартского эпоса, рассматривает недуг Хамыца (внедренную в виде опухоли между лопатками своеобразную беременность) как возможную аналогию «женской болезни» [13, с. 135; 14, с. 168–172], связывая ее тем самым с кувадой. «Болезнь» Хамыца, по бесспорной параллели, проведенной Ж. Дюмезилем, переключается с недугом уладов из ирландского эпического цикла. А. М. Хазанов также склонен осторожно предполагать связь «женской болезни» с обычаем кувады [36, с. 90]. По мнению С. С. Бессоновой, «превращение пола и есть, очевидно, та самая „женская болезнь“, о которой упоминали античные авторы» [8, с. 57].

Интересно отметить, что в тибетских этнографических материалах есть сведения о жрецах ранней религии бон, главной функцией которых было гадание и лечение больных. Эти жрецы якобы принуждались к вступлению в роль медиума духами. А. М. Сагалаев сообщает, что «как правило, ими становились только те люди, среди предков которых уже были жрецы-предсказатели». Человек, почувствовавший приступы характерной шаманской «болезни», с помощью обрядов практикующего медиума и под его руководством сам становился предсказателем со свойственным медиумам периодическим наступлением экстатического состояния [27, с. 26]. А. М. Сагалаев подчеркивает, что «последняя деталь имеет прямые аналогии в сибирском шаманстве». Обращает на себя внимание прямое совпадение обозначения способности общения с «иным миром» и его обитателями как «шаманской болезни», неоднократно упоминаемой и Л. Я. Штернбергом [35, с. 153, 154],

и В. Н. Басиловым [7, с. 139–169]. В сибирском шаманизме обнаруживается чрезвычайно много сходных с энарейским комплексом черт. Аналогии культовой практике скифской эпохи в шаманизме, по-видимому, не случайны. Г. Н. Курочкин выдвинул идею о «скифских корнях сибирского шаманизма», возводя некоторые элементы в ритуалах народов Сибири к скифской эпохе [20, с. 60]. Правда, его точка зрения находит и оппонентов [37, с. 30–32]. Тем не менее наличие параллелей между скифской мифо-ритуальной системой и сибирским шаманизмом очевидно.

Л. Я. Штернберг приводит данные о различных сибирских народностях, в культуре которых шаманство непосредственным образом увязывается с сексуальным избранничеством [35, с. 143–152]. В комментариях сведений о бурятских шаманах и связанных с их функциями ритуалах Л. Я. Штернберг отмечает наследственную передачу шаманского дара. Он указывает на многоступенчатость процесса перехода в шаманство, стадии которого связаны с этапами внутреннего преобразования будущего шамана, предполагающие проникновение его души в небесный мир и ее контакт с женскими существами из «ино-го мира». Трансформация в шамана маркируется состоянием амдаха (буквально: «открывание рта»), которое проявляется в «чрезмерной нервной возбудимости, припадочности, лихорадочной жажде веселья, плясок, шаманской активности и т. д.» и связано с обретением душой шамана «небесной» жены [35, с. 151]. Л. Я. Штернберг подчеркивает, что весь смысл ритуала посвящения в шаманы состоит в заключении «священного брака» шамана с женским божеством, с образом которого неразрывно связано представление о древе жизни [35, с. 152]. Он приводит этнографические данные, подтверждающие, что близкая трактовка шаманства присуща и алтайским народам [35, с. 153–156].

Многочисленные этнографические параллели объяснению шаманских ритуалов связью с обрядом священного брака и сопутствующему шаманству явлению травестизма как у народов Сибири, так и у американских индейцев, приведенные Л. Я. Штернбергом, убедительно свидетельствуют об универсальности семантики института шаманства в архаическом сознании разных народов [35, с. 157–160]. Вывод Л. Я. Штернберга об одержимости жрецов и шаманов как о результате мистического сексуального избранничества представляется вполне убедительным [35, с. 160], хотя и находит своих оппонентов [15, с. 173]. Ссылки исследователя на наблюдения этнографами примеров шаманского травестизма, который у якутов выражается в ношении шаманом девичьей куртки из шкуры жеребенка и халата с двумя металлическими бляхами, изображающими женские груди, а также в женской прическе,

а у гольдов и других народов Сибири — в наличии элементов женского костюма, выступают как возможное подтверждение высказанного им предположения о внешнем уподоблении воплотившемуся в шамана женскому божеству-покровителю, выступающему в качестве жены из другого мира [35, с. 159–160].

Этнографы приводят рассказы о принуждении некоторыми духами шаманов «переменить пол» — носить женскую одежду, выполнять женские работы, подражать женщинам в поведении и даже «выходить замуж» [7, с. 40]. Это «перерождение» глубоко символично. Вообще, переодевание в платье противоположного пола известно в практике карнавалов и типично для масленичных, святочных и других ряженных [34, с. 221]. Оно, несомненно, связано с символикой «иноного» мира. В контексте шаманского «перерождения» изменение пола можно с уверенностью сопоставить с инициациями. По мнению В. Н. Басилова, полное «пересотворение» является кульминацией процесса превращения обычного человека в шамана [7, с. 56].

«Шаманскую болезнь» В. Н. Басилов рассматривает как посвящение «избранника духов» в шаманы и высказывает мысль, что она воспроизводит в видениях действия, совершавшиеся в реальности или символически в инициационных обрядах посвящения [7, с. 58]. Как известно, во время этих обрядов посвящаемый проходил мучительные испытания, связанные с переходом в «иной мир», мир смерти, с возвращением оттуда и возрождением в новом качестве.

Еще М. И. Артамонов обратил внимание на сходство шаманского травестизма с описанным античными авторами энарейским комплексом [3, с. 86, 87]. По-видимому, «женскую болезнь» энареев можно рассматривать как особое состояние, связанное с ощущением и осознанием человеком своего «божественного призвания», выражающегося в способности впадать в экстатическое состояние, с даром предсказания, которое связано с сакральными функциями энареев и их привилегией на причастность к потустороннему миру и Великой Богине. Экстатическое состояние могло, очевидно, достигаться разными способами, но закономерность самого явления шаманского транса, предполагающего особое психическое состояние во время камлания, по-видимому, не подлежит сомнению [38, с. 18–19].

Однако и здесь возникает известное противоречие, поскольку Геродот сообщает, что «скифы осуждают эллинов за вакхическое иступление», говоря, «что не может существовать божество, которое делает людей безумными» [10, IV, 79, с. 207]. Следует, правда, отметить, что речь идет в данном случае о дионисийских культовых празднествах с употреблением вина и не исключена возможность дифференциро-

ванного отношения к ритуалам разного рода и оценке состояния их участников.

Здесь уместно вспомнить и о возможности применения наркотических средств в культовой практике у скифов. Геродот рассказывает о применении конопли в своеобразной «парильне», когда под покрывалом бросаются зерна на раскаленные камни, а скифы, наслаждаясь, вопят [12, с. 127, 129]. Геродот никак не комментирует этот обычай, но многие исследователи вполне логично усматривают в этом фрагменте описание культового действия, возможно, аналогичного или близкого шаманскому камланию. В связи с темой применения наркотических средств в обрядах представляется небезынтересным вспомнить об использовании колчана не только для хранения стрел, но и конопли, а также специальной, часто орнаментированной зооморфными изображениями ложечки для зерен.

Это обстоятельство особенно интересно в контексте шаманского камлания и его атрибутов, важнейшим из которых является бубен. Шаманский бубен — предмет, имеющий чрезвычайно сложную семантику, достаточно полно раскрытую этнографами [7, с. 77–95], поэтому нет необходимости подробно останавливаться на ней. Важно отметить лишь то, что в числе разнообразных функций, возлагаемых на бубен, и свойств, приписываемых ему, есть функция транспортного средства в зооморфном облики (конь, олень, медведь и т. д.) — для перемещения в иные миры и соединения с символикой оружия (лук). Более того, В. Н. Басилов отмечает, что высказывалось мнение о том, что бубну как главному предмету шаманского камлания предшествовал лук. Основанием для такой точки зрения является обычай алтайских шаманов употреблять иногда вместо бубна лук. У селькупов также лук со стрелами выступает как заменитель бубна. У энцев лук некогда, по-видимому, был шаманским инструментом, а бубен сохранил название «небесный лук». Поперечный железный прут, проходивший через рукоятку у алтайских и хакасских бубнов, понимается как тетива лука [7, с. 93].

Любопытна еще одна семантическая линия, прослеживающаяся в сопоставлении лука и бубна. Шаманский бубен, как было отмечено выше, традиционно совмещается с зооморфными образами, в частности оленя, и в этом качестве служит транспортным средством для персонажа, совершающего путешествие в «иной мир». Колчаны и гориты кочевников скифского времени, как правило, имеют зооморфные украшения в виде золотых бляшек или массивных блях и пластин с изображением оленя или пантеры (например, Келермес, Чиликта, Аксютинцы и т. д.) [2, с. 130–134]. Не может ли это быть связано с ритуальной функцией лука и горита?

Параллели между шаманством и скифским энарейским комплексом очевидны. Т. Н. Троицкая справедливо полагает, что наследственные гадатели знатного происхождения у скифов, характерной особенностью которых был травестизм, вероятно, выполняли функции, близкие к шаманским [33, с. 61]. Исследовательница приводит археологические материалы из лесостепного Приобья, найденные в могильнике Быстровка-1 и относящиеся к III–II вв. до н. э., которые подтверждают существование травестизма. Имеются в виду мужские погребения с набором женских вещей и без оружия, что позволяет предположить для погребенных положение лиц, связанных с отпращиванием культа и ритуальным превращением пола [33, с. 62].

Что касается самих форм гадания, практикуемых энареями, то Ф. Р. Балонов убедительно показал аналогии в способах прорицания у других индоиранских народов [4, с. 136–139]. Их суть сводится к манипуляциям с различными растительными атрибутами и пророчествам, продиктованным, очевидно, божеством и возможным только в силу контакта с ним гадателя.

Явление травестизма у шаманов большинством исследователей связывается с пережитками матриархата и переносом шаманско-жреческих функций, исполнявшихся некогда женщинами, на мужчин [3, с. 86, 87; 6, с. 157–179; 11, с. 100; 23, с. 210; 32, с. 325; 35, с. 160]. Р. Я. Рассудова, останавливаясь на вопросе о природе шаманского травестизма, высказывает мнение о функциональном тождестве скифских энареев и представителей особой категории среднеазиатского духовенства XIX в., получивших наименование «ходжа». Ходжи, гадатели и целители, почитались и имели высокий социальный статус, они могли иметь семью, но носили женскую одежду. Вероятно, институт ходжей имеет древнее происхождение, и корни этого явления уходят в скифское время [25, с. 101–103].

В проблеме «энарейского комплекса» существует еще один важный аспект, на первый взгляд не дающий возможность проводить аналогии между энарейством и шаманством. Это связь с культом женского божества, Великой Богини-матери, на которую недвусмысленно указывают античные авторы. Как было отмечено А. М. Хазановым, в Передневозвосточной культовой практике, особенно в культах Великой Богини-матери (Иштар, Кибелы, Реи, Анахиты, Исиды и др.) и мужских спутников богини, олицетворяющих производящие силы природы (Аттиса, Таммуза, Адониса, Осириса и др.), немало близких аналогий, включающих весьма похожие на энарейский комплекс черты (самооскопление жрецов, ношение ими женской одежды и усвоение женских привычек) [36, с. 176]. Геродот, объясняющий возникновение «женской

болезни» у скифов наказанием, посланным им и их потомкам Афродитой Уранией за разграбление святилища в Аскалоне [10, I, 105], в другом пассаже [10, IV, 67] говорит о связи энареев с культом скифской богини Аргимпасы, отождествляя ее с Афродитой. По-видимому, речь идет о разных ипостасях женского божества плодородия, и связь между Афродитой — Аргимпасой — Деркетом-Иштар не вызывает сомнения. А. М. Хазанов указывает на близость в культах плодородия местной и передневносточной религиозных традиций, аргументируя вполне обоснованное отождествление по изобразительному материалу Аргимпасы с Афродитой Уранией и Деркетом [36, с. 177], и делает вывод, что «энарейский комплекс и связанные с ним религиозные представления развились у скифов из синтеза местных, собственно иранских, культов с передневносточными» [36, с. 176]. Здесь уместно вспомнить сведения Климента Александрийского о царевиче Анахарсисе, которого автор характеризует «как человека, который сам сделался женоподобным в Элладе и стал учителем женской болезни для прочих скифов».

Сопоставив сведения античных писателей, можно заключить, что культ женского божества хтонического характера, связанный с идеей умирания и воскрешения природы и сопровождаемый ритуалами с участием жрецов, принесших в жертву Великой Богине свою мужскую силу, имеет в скифской культуре, по-видимому, переднеазиатское происхождение. Однако здесь выявляется еще одно противоречие, требующее разрешения: перечисленное А. М. Хазановым в числе черт, присущих и скифским энареям, самооскопление жрецов Иштар — Кибелы — Афродиты никак не соответствует сведениям античных писателей об утрате мужской силы энареями, которая наступала, по-видимому, в преклонном возрасте (как отмечалось выше) и признавалась постепенно. Кроме того, только Псевдо-Гиппократ употребляет по отношению к энареям как синоним термин «евнухи». Геродот называет их «андрогинами», то есть двупольными. Из этого следует вопрос: имело ли место вообще самооскопление скифских гадателей? Если вспомнить этнографические параллели из материалов Средней Азии, Сибири и Северного Кавказа, представляется, что трансовестизм предсказателей, близких шаманам, не требовал подобной операции.

Наконец, нельзя не затронуть и темы культа Великой Богини, нашедшего отражение в изобразительных памятниках скифского времени. Нет сомнения, что этот культ играл чрезвычайно большую роль в обществе и самым непосредственным образом был связан с представлениями о жизни и смерти, с погребальной обрядностью. Д. А. Мачинским была высказана мысль о том, что в скифском искусстве мы сталкиваемся

с синкретическим образом женского божества, покровительствующего растительному и животному миру, вероятно, генетически связанным с образами подобных богинь Переднего Востока (Астарты, Атаргатис, Кибела). Д. А. Мачинский приводит ссылки на существующие мнения о том, что такого рода образы «являются воплощением нерасчлененного представления о целом круге хтонически-небесных греко-азиатских божеств (Афродита, Артемида и другие подобные богини)» [22, с. 135]. Проводя с позиций семантического разбора анализ предметов искусства из скифских царских курганов, экстраординарных как в художественном, так и в иерархическом отношении, Д. А. Мачинский предложил рассматривать декор чертомлыкской амфоры в едином культовом и семантическом контексте с оформлением найденного вместе с амфорой серебряного таза с изображением женской полуфигуры и растительным орнаментом. Подход к сложному декору этих произведений как к художественному выражению «сакрализованной картины мира» [22, с. 135] характерен для многих исследователей [8; 5; 18; 22; 24], в работах которых варианты прочтения смысла композиций на уникальных эллино-скифских изделиях отличаются в деталях, но сводятся к пониманию их как «модели мифопоэтического пространства-времени» [5, с. 375].

Версия прочтения смысла декора чертомлыкских предметов, по Д. А. Мачинскому, сводится к символике священного брака и оплодотворения женского начала земных плодоносящих сил мужским, олицетворением которого выступает божество небесного характера в виде коня — Фигимасад (Тагимасад). Предложенная трактовка системы образов на чертомлыкской амфоре «как сакрализованной картины мира, центром которого является мировое древо, а центром древа — божество» соотносится с идеей вечного умирания как залога вечного возрождения [22, с. 133–135].

В связи с такой трактовкой системы образов на находках из Чертомлыка следует указать еще на один вариант прочтения художественного текста, заключенного в изобразительном фризе чертомлыкской амфоры, предложенный А. В. Симоненко [29]. Анализ изображений, сделанный исследователем, основан на внимательном изучении деталей композиции и компетентном истолковании представленных на фризе действий. Вывод на первый взгляд оказывается неожиданным и достаточно оригинальным: по мнению А. В. Симоненко, решение темы «жизни и назначения лошади» (по формулировке Д. А. Мачинского [22, с. 131]) в качестве кульминационного момента демонстрирует вовсе не сцену жертвоприношения лошади, как считали другие исследователи [18, с. 72; 22, с. 237, 238; 24, с. 79], а эпизод, связанный с кастрацией

жеребца [29, с. 143]. А. В. Симоненко, рассматривая эту операцию в связи с практическими коневодческими задачами кочевников, в то же время отметил, что нельзя исключить сопряженности этого действия и с культовой практикой, и сделал предположение о возможности соотнесения его с актом жертвоприношения покровителю коневодства — Тагимасаду (Фагимасаду). Однако в таком случае оказывается нераскрытой тема женского божества плодоносящих сил природы, образ которой присутствует в декоре чертомлыкских предметов.

Представляется, что оригинальная и достаточно убедительная трактовка фриза амфоры А. В. Симоненко прекрасно вписывается в концепцию, предложенную Д. А. Мачинским. Если вспомнить ритуальную практику, посвященную Великой Богине в греко-азиатских верованиях (принесение в жертву мужской силы, символизирующее оплодотворение сил природы в культе Кибелы в дни весеннего праздника, сопровождаемое оскотлением жрецов), то система образов в декоре чертомлыкских предметов вполне может рассматриваться в таком контексте, где каждый элемент получает свое логическое объяснение. Д. А. Мачинский отмечает, что культ Аргимпасы, усилившийся за счет влияния переднеазиатских культов, был более всего свойствен именно скифским царям и, таким образом, Аргимпаса — Афродита Урания — Атаргатис также могла составить пару мужскому божеству скифов царских — Фагимасаду [22, с. 135].

Обращаясь вновь к концепции сексуального избрничества и священного брака, отстаиваемой Л. Я. Штернбергом, следует отметить, что он усматривал в институте раннего жречества, пришедшем на смену шаманизму, много общего с последним и находил подтверждение развития представлений и ритуальной практики в обрядах, сопутствующих особой форме священного брака [35, с. 168]. В свете этой концепции уместно рассмотреть некоторые сведения нарративных источников и иконографические материалы, связанные с мифологическими представлениями и изобразительными памятниками скифо-сарматского мира. Тема хтонического женского божества, связанного с плодородием и растительностью, олицетворяемыми в образе древа жизни, и брачных взаимоотношений Великой богини с героическим мужским персонажем, как правило, сопряжена еще и с конскими образами. Так, в легенде о происхождении скифских царей, приведенной Геродотом [10, III, 9; 12, с. 103], рассказывается о вынужденном браке Геракла с женским хтоническим божеством, при котором кони Геракла оказываются своего рода залогом.

В изобразительной традиции тема священного брака присутствует на памятниках, бесспорно связанных с погребальным культом: боспор-

ский рельеф из Трехбратнего кургана IV–III вв. до н. э. [28, с. 92–93]; позднеэллинистическая роспись керченского склепа Анфестерия, датированная М. И. Ростовцевым концом I в. до н. э. — началом I в. н. э. [26, с. 176–182]; изображение на войлочном ковре из Пазырыкского V кургана начала IV в. до н. э. Она прослеживается и на престижных вещах, относимых к погребальному культу предположительно: сцена на золотой поясной бляхе V–IV вв. до н. э. из Сибирской коллекции Петра I и изображение на ритоне из Мерджан на Кубани.

Во всех этих изображениях прослеживается несколько повторяющихся элементов, которые должны быть признаны ключевыми для передачи смысла сюжета и которые формируют определенный иконографический стереотип. Главными элементами являются: женская сидящая фигура (в сибирских вещах — в головном уборе), несомненно, богиня, причем часто подчеркнута ее органическая и сакральная связь с деревом путем сплетения ее волос и головного убора с ветвями или вырастанием ветвей из ее трона; дерево (дерево жизни) с подвешенным горитом (на пазырыкском ковре колчан еще при всаднике); мужской персонаж — всадник (на сибирской золотой бляхе — человек, лежащий на земле, но присутствие его оседланной лошади позволяет говорить о нем все же как о всаднике); лошадь или лошади, одна из которых непременно оседланная и взнузданная. При наличии более расширенных сцен вводятся дополнительные персонажи (слуги, помощники и т. д.), иногда увеличивается количество лошадей и появляются «запасные» неоседланные кони. В некоторых случаях фигурирует сосудик в руках богини или ее слуг.

Е. А. Савостина указывает, что кони, без сомнения, принадлежат всаднику, но предназначаются женщине, и предлагает рассматривать сюжет рельефа из Трехбратнего кургана как «одно из ранних воплощений темы загробного выезда, чрезвычайно характерной для искусства и Скифии, и Боспора» [28, с. 93]. Предстоящий богине всадник находится, по логичному предположению Е. А. Савостиной, у пределов загробного мира. Сосудик в руках богини предназначен для всадника, который должен будет выпить его содержимое для перехода в «иной мир». Столб/дерево выступает как разделитель миров и «символизирует предел реальной жизни, который готовится переступить всадник» [28, с. 93]. Горит на столбе/дереве, связанный со свадебной символикой, вместе с тем подразумевает и отчуждение от оружия главного героя. Д. А. Мачинский, анализируя семантику изображений пекторали из Толстой Могилы, указывает на центральное место в композиции горита, подчеркнута существующего отдельно от своего владельца, и расценивает эту деталь как знак разрыва с мужской и воинской деятельностью и перехода

в женское состояние, то есть в энарейство [22, с. 140–141]. Однако представляется, что верное наблюдение Д. А. Мачинского относительно знаковой функции изображения колчана и его немаловажной роли в изобразительном тексте может объясняться с точки зрения семантической связи брака с богиней и перехода в «мир иной», то есть мир смерти. В таком случае становится понятен контекст, в который вписывается символика лука.

Предложенная В. Ю. Зуевым реконструкция сакрального контекста в погребальном обряде и погребальном инвентаре Пазырыкских курганов сводится к теме путешествия умершего Героя к Великой Богине и к ритуальному посмертному браку жрицы Великой Богини от имени божества с умершим Героем [16, с. 133, 134].

Изложенные выше наблюдения, к сожалению, не дают однозначного ответа на вопрос о сущности энарейства и не преодолевают всех противоречий, содержащихся в дискретных сведениях античных авторов. Но они все же позволяют предположить существование семантической линии, соединяющей институт энарейства с представлениями о смерти и другом мире, а также с культом Великой Богини, олицетворяющей животворящие силы природы и залог возрождения. Несмотря на отсутствие единого мнения в науке относительно характера энарейского комплекса, представляется возможным усматривать в нем черты шаманизма и связывать травестизм энареев с понятием избранничества и брачными узами с божеством. Что касается перехода в энарейство, то оно, по-видимому, могло быть сопряжено с достижением определенного возраста лицами, имеющими помимо способности наследственное право на эту почетную «болезнь» и относящимися к социальной верхушке скифского общества. Сам переход в эту категорию как бы связывал новообращенного с потусторонним миром и Великой Богиней, закрепляя для энареев возможность общения с ними.

ЛИТЕРАТУРА

1. *Абаев В. И.* Осетинский язык и фольклор. М., 1949. Т. 1.
2. *Алексеев А. Ю.* О так называемых «нащитных эмблемах» скифской эпохи // Между Азией и Европой. Кавказ в IV–I тыс. до н. э.: материалы конференции, посвященной 100-летию со дня рождения А. А. Иессена. СПб., 1996.
3. *Артамонов М. И.* Антропоморфные божества в религии скифов // АСГЭ. 1961. Вып. 2.
4. *Балонов Ф. Р.* Скифские гадания: попытка реконструкции семантики и алгоритма // Реконструкция древних верований: источники, метод, цель. СПб., 1991.

5. *Балонов Ф. Р.* Чертомлыкская серебряная амфора как модель мифопоэтического пространства-времени // Алексеев А. Ю., Мурзин В. Ю., Ролле Р. Чертомлык (Скифский царский курган IV в. до н. э.). Киев, 1991.
6. *Басилов В. Н.* Ташмат-Бола // Глазами этнографа. М., 1982.
7. *Басилов В. Н.* Избранники духов. М., 1984.
8. *Бессонова С. С.* Религиозные представления скифов. Киев, 1983.
9. *Велецкая Н. Н.* Языческая символика славянских архаических ритуалов. М., 1978.
10. *Геродот.* История в девяти книгах / пер. Г. А. Стратановского. Л., 1972.
11. *Граков Б. Н.* Пережитки матриархата у сарматов // ВДИ. 1947. № 3.
12. *Доватур А. И., Каллистов Д. П., Шишова И. А.* Народы нашей страны в «Истории» Геродота. М., 1982.
13. *Дюмезиль Ж.* Осетинский эпос и мифология. М., 1976.
14. *Дюмезиль Ж.* Скифы и нарты. М., 1990.
15. *Жеребина Т. В.* К вопросу о реконструкции ритуальной жизни современных нанайцев (по материалам экспедиции Музея истории религии в Хабаровский край в 1989 г.) // Реконструкция древних верований: источники, метод, цель. СПб., 1991.
16. *Зуев В. Ю.* Исповедимые пути божественного всадника (по материалам ковровых полотен и погребального обряда в Пазырыке) // Северная Евразия от древности до средневековья. СПб., 1992.
17. *Карпов Ю. Ю.* Джигит и волк. Мужские союзы в социокультурной традиции горцев Кавказа. СПб., 1996.
18. *Кузьмина Е. Е.* О семантике изображений на Чертомлыкской вазе // СА. 1976. № 3.
19. *Куклина И. В.* Анахарсис // ВДИ. 1971. № 3.
20. *Курочкин Г. Н.* Скифские корни сибирского шаманизма: попытка нового «прочтения» Пазырыкских курганов // ПАВ. 1994. Вып. 8.
21. *Мафедзев С. Х.* О народных играх адыгов (XIX — начало XX в.). Нальчик, 1986.
22. *Мачинский Д. А.* Пектораль из Толстой Могилы и великие женские божества Скифии // Культура Востока. Древность и раннее средневековье. Л., 1978.
23. *Нейхардт А. А.* Скифский рассказ Геродота в отечественной историографии. Л., 1982.
24. *Раевский Д. С.* Об интерпретации памятников скифского искусства // Народы Азии и Африки. 1979. № 1.
25. *Рассудова Р. Я.* Скифские энареи — среднеазиатские ходжа: ТДК Всесоюзной археологической конф. Кемерово, 1979.
26. *Ростовцев М. И.* Античная декоративная живопись на юге России. СПб., 1914.
27. *Сагалаев А. М.* Мифология и верования алтайцев. Центральноазиатские влияния. Новосибирск, 1984.
28. *Савостина Е. А.* Сюжет и композиция рельефа из Трехбратнего кургана // Скифия и Боспор: археологические материалы к конф. памяти академика М. И. Ростовцева. Новочеркасск, 1989.

29. *Симоненко А. В.* О семантике среднего фриза чертомлыцкой амфоры // Скифы Северного Причерноморья. Киев, 1982.
30. *Семенов-Зусер С. А.* Родовая организация у скифов Геродота // ИГАИМК. 1931. Т. 9. Вып. 1.
31. *Смирнов А. П.* Рабовладельческий строй у скифов-кочевников. М., 1934.
32. *Толстов С. П.* Древний Хорезм. М., 1948.
33. *Троицкая Т. Н.* Явление травестизма в скифо-сибирском мире // Скифо-сибирский мир. Искусство и идеология. Новосибирск, 1987.
34. *Успенский Б. А.* Царь-самозванец: самозванчество в России как культурно-исторический феномен // Художественный язык средневековья. М., 1982.
35. *Штернберг Л. Я.* Первобытная религия в свете этнографии: исследования, статьи, лекции. Л., 1936.
36. *Хазанов А. М.* Социальная история скифов. Основные проблемы древних кочевников евразийских степей. М., 1975.
37. *Черемисин Д. В., Запорожченко А. В.* «Пазырыкский шаманизм»: артефакты и интерпретации // Жречество и шаманизм в скифскую эпоху: материалы Междунар. конф. СПб., 1996.
38. *Янков А. Г.* О вопросе психологического объяснения шаманства // Жречество и шаманизм в скифскую эпоху: материалы Междунар. конф. СПб., 1996.

А. С. Скрипкин

САВРОМАТЫ ГЕРОДОТА

С конца прошлого века в сарматской археологии савроматская тематика приобрела дискуссионный характер. Появились работы, в которых обосновывается необходимость уточнения понятия «савроматская археологическая культура» или вообще его ликвидации, высказываются различные мнения о территории, занимаемой савроматами, и принадлежности им археологических памятников.

Развитие представлений о савроматах и их археологической культуре первоначально носило расширительный характер. От П. Д. Рау, выделившего савроматские памятники в Нижнем Поволжье и увидевшего их сходство с одновременными памятниками Южного Приуралья [26], к Б. Н. Гракову, объединившему нижневолжские и южноуральские памятники в одну — савроматскую или блюменфельдскую — культуру [4, с. 100–121]. Работы К. Ф. Смирнова стали вершиной изучения данной проблематики в отечественной археологии. Восприняв идею широкого толкования савроматской археологической культуры, он пришел к выводу о том, что ее носителем мог быть ряд народов, что собственно савроматам или историческим савроматам (савроматам Геродота) принадлежат памятники волго-донского варианта. Южноуральские памятники могли принадлежать дахо-массагетам или частично исседонам [22; 23, с. 139–148]. Таким образом, уже в работах К. Ф. Смирнова намечается сужение территории обитания исторических савроматов при сохранении широкого толкования савроматской археологической культуры с ее двумя локальными вариантами: самаро-уральским и волго-донским. Сложившаяся ситуация вызывала неудобства в использовании таких понятий, как «савроматская археологическая культура» и «исторические савроматы», а зачастую приводила и к искажению исторических реконструкций.

Об отнесении южноуральских памятников к самостоятельной археологической культуре писали Б. Ф. Железчиков и А. Х. Пшеничнюк [6, с. 30–32; 7, с. 5–8]. Они называли ее «раннекочевнической культурой Южного Приуралья VI — начала IV в. до н. э. (или VI–III вв. до н. э.)».

В конце 1980-х и в 1990-е гг. появляется ряд работ М. А. Очир-Горяевой, посвященных памятникам савроматского времени Нижнего

Поволжья, в которых автор делает следующие выводы. Археологические памятники Нижнего Поволжья по многим признакам погребального обряда и материальной культуры существенно отличаются от южно-уральских и представляют самостоятельное явление, то есть разница между ними должна фиксироваться на уровне межкультурных различий. Кроме того, исследовательница сочла невозможным отождествлять памятники VI–IV вв. до н. э. междуречья Дона и Волги и Нижнего Поволжья с савроматами, предложив искать их территории в непосредственной близости к Приазовью и Нижнему Дону. Население Нижнего Поволжья она относила к кругу скифских народов, название которых не сохранилось в письменных источниках [14, с. 95–99; 15, с. 32–40]. Таким образом, в процессе изучения истории и культуры савроматов мы от представления об их обитании на обширной территории волго-уральских степей, после работ М. А. Очир-Горяевой, практически вообще потеряли их место на исторической карте. Разработки М. А. Очир-Горяевой стали последними исследованиями по савроматской тематике с обобщением значительного материала и постановкой общих проблем, и, кстати, они не получили до сих пор какой-либо значительной реакции на свои выводы в научной литературе.

В предлагаемой статье я попытаюсь изложить свое видение исследуемой проблемы, нисколько не умаляя достижения других авторов, а, наоборот, опираясь на их зачастую оригинальные разработки.

Начну с тех письменных источников, которые обычно привлекаются при изучении истории савроматов. Сразу оговорюсь, что я использовал не оригинальные тексты древнегреческих авторов, а имеющиеся на сей день переводы, которые С. М. Первалов называет вторичными источниками [17, с. 40]. Я считаю это вполне допустимым по той причине, что, во-первых, те, с кем мне придется полемизировать, также пользовались переводами; во-вторых, у меня не будет необходимости обращаться к спорным моментам трактовки отдельных частей текстов. Мной в основном использованы уже общепризнанные факты, взятые из письменных источников.

В изучении истории савроматов обычно привлекаются данные Геродота, Псевдо-Гиппократы, Диодора Сицилийского, Псевдо-Скилака, Помпония Мелы и других, вплоть до Платона и Еврипида. Если оценивать труды этих авторов с позиции исторического источниковедения и той его части, которая именуется критикой источников, то предпочтение следует отдать Геродоту по той причине, что он являлся современником савроматов. Он посетил Северное Причерноморье, где собрал информацию по Скифии и сопредельным территориям. Его сочинение все же относится к историческому жанру, поэтому его в большей сте-

пени интересовали вопросы истории описываемых народов, их происхождение, территория обитания. К тому же сведения Геродота о савроматах, хотя и краткие, но все же самые обширные из имеющихся на сей день.

Одним из спорных является вопрос о территории, занимаемой савроматами. Дискуссии здесь сводятся в основном к двум моментам: первый — занимали ли савроматы земли к западу от Танаиса (Дона), и если занимали, то с какого времени; второй — о восточных пределах савроматских владений. По данным Геродота, если строго придерживаться текста его «Истории», савроматы занимали земли к востоку от Танаиса, это он повторяет несколько раз.

1. Эта информация содержится в основном фрагменте, в котором Геродот определяет территорию обитания савроматов. «За рекой Танаисом уже не скифская земля; первый из тамошних участков принадлежит савроматам, которые, начиная от угла Меотийского озера, занимают пространство на 15 дней пути к северу» (IV, 21)¹. Далее Геродот говорит о степном ландшафте территории савроматов. Выше савроматов обитают будины, территория которых покрыта густым лесом.

2. Рассказывая о переселении скифских юношей и амазонок от Кремн за Танаис, Геродот отмечает: «...переправились через Танаис, они шли к востоку три дня спустя от Танаиса и три же от озера Меотиды к северу. Пришедши таким образом в местность, которую занимают и теперь, они поселились там» (IV, 116).

3. В рассказе Геродота о бегстве скифов, преследуемых персами, земли, принадлежащие савроматам, также располагаются к востоку от Танаиса. «Когда скифы перешли реку Танаис, персы тоже перешли ее вслед за ними и продолжали преследование, пока не достигли владений будинов, пройдя землю савроматов» (IV, 122). В данном случае скифы двигались с запада на восток. Перейдя Дон, они должны были попасть в междуречье Дона и Волги, где и находились владения савроматов.

Для меня абсолютно непонятным является утверждение В. Е. Максимова, высказанное им в относительно недавно вышедшей статье. Цитирую: «В нашей исторической литературе принято считать со ссылкой на Геродота, что границей между скифами и савроматами был Дон (Танаис). Но если внимательно вчитаться в текст Геродота, то он нигде об этом не говорит» [11, с. 137, 138]. Однако предельно внимательное

¹ Здесь и далее фрагменты из текста «Истории» Геродота приводятся в переводе В. В. Латышева. Сравнение их с переводом Г. А. Стратановского (Л., 1972) не обнаруживает смыслового разночтения.

прочтение Геродота нигде в его четвертой книге не позволяет видеть савроматов к западу от Дона, а везде мы находим их к востоку от него. Полагаю, что мы с В. Е. Максименко пользовались одними и теми же переводами. Трактовка сведений Геродота В. Е. Максименко весьма своеобразна. Он считает, что эпизод преследования персами скифов, во время которого те и другие прошли через земли савроматов, свидетельствует о проживании последних к западу от Дона. Однако это утверждение В. Е. Максименко основано не на анализе источника, а на мнении Б. А. Рыбакова [11, с. 138]. Б. А. Рыбаков, конечно, авторитетный исследователь, но в данном случае следует придерживаться конкретного фрагмента текста «Истории» Геродота (IV, 122), в котором говорится о том, что персы вслед за скифами переправились на восточную сторону от Дона. Речь в данном случае идет не о реалиях, содержащихся в рассказе о походе Дария I против скифов, а о сложившемся устойчивом представлении Геродота о расположении территории, занимаемой савроматами.

Рядом исследователей фраза Геродота о том, что владения скифов частью простираются до Танаиса, трактуется как возможность принадлежности другой части владений на его западном берегу савроматам (IV, 20). Но, во-первых, Геродот ничего об этом не говорит, а во-вторых, это кажущееся спорным утверждение Геродота дезавуируется другим его утверждением, содержащимся в следующем параграфе: «За рекой Танаисом уже не скифская земля, первый из тамошних участков принадлежат савроматам» (IV, 21). Элементарный логический анализ этого утверждения позволяет заключить, что земли к западу от Танаиса должны были принадлежать скифам.

Существует мнение, что в определении территории савроматов у Геродота имеется противоречие. Если откладывать 15 дней пути от угла Меотийского озера (Таганрогский залив Азовского моря) строго на север, то мы сразу оказываемся к западу от Дона, поскольку в нижнем своем течении он течет с СВ на ЮЗ. Тут следует учитывать, что, по представлениям Геродота, Танаис, вероятно, тек строго с севера на юг. Это следует из его рассуждений о скифской территории, сравниваемой им с квадратом, и восточная сторона этого квадрата, являвшаяся границей Скифии, начиналась от Меотиды и шла на север длиной в 20 дней пути. Поскольку Танаис был также восточной границей скифских земель, то он и восточная сторона скифского квадрата должны совпадать.

Я не буду специально рассматривать проблему, с какими реками следует отождествлять Танаис античных источников. Мне больше всего импонирует точка зрения, которую, по моему мнению, убедительно обосновал А. П. Медведев. Речь идет об анализе одного из пассажей

«Географического руководства» Клавдия Птолемея, где на основании географических координат он обозначает наибольшее место сближения Танаиса и Ра (Волги) в районе нынешнего Волгограда, что позволяет отождествлять античный Танаис с современным Доном [13, с. 130–133]. Надо полагать, что Птолемей опирался на предшествующую традицию античной географии.

Иногда в доказательство того, что савроматская история началась к западу от Дона на побережье Азовского моря, где встретились прародители савроматов молодые скифы и амазонки, используется рассказ Геродота о происхождении скифов. Но это сугубо мифологический сюжет, историческая реальность здесь труднодоказуема. К тому же если следовать рассказу Геродота, то собственно савроматы появились после того, как скифы с амазонками перешли на другую сторону Дона. С. И. Лукьяшко не без основания считает, что этот легендарный сюжет носит этиологический характер. Он не отражает исторические реалии, а пытается таким образом объяснить родство скифов и савроматов [10, с. 176].

Более убедительным кажется замечание Псевдо-Гиппократ о возможности проживания савроматов к западу от Танаиса. В трактате «О воздухе, водах и местностях» (24) он сообщает: «В Европе есть скифский народ, живущий вокруг озера Меотиды и отличающийся от других народов. Название его — савроматы». Но, на мой взгляд, его историческая информативность гораздо ниже по сравнению с Геродотом. Во-первых, авторство этого трактата точно не установлено, нет единого мнения и о времени его написания. Дата его создания колеблется между VI и IV вв. до н. э. Попытка Д. А. Мачинского отнести написание рассматриваемого трактата ко времени создания труда Геродота, со ссылками на работы М. И. Ростовцева, не убеждает в правомочности такой трактовки, поскольку сам М. И. Ростовцев в тех работах, на которые ссылается Д. А. Мачинский, не приводит убедительных фактов относительно именно такой датировки этого документа [12, с. 38, 39]. М. И. Ростовцев, говоря об информативности трактата Псевдо-Гиппократ, отмечал: «К сожалению, вопрос о трактате *περί ἀέρων* и т. д. с этой точки зрения совсем не обследован и самая манера работы автора поэтому совершенно не выяснена» [19, с. 22]. Во-вторых, основной темой трактата Псевдо-Гиппократ являлись вопросы не истории, а медицины и общего естествознания, точность же расселения народов его автора особенно не интересовала. В-третьих, в приведенном выше фрагменте есть противоречия. Если савроматы жили вокруг Меотийского озера, то они, по представлениям античной географии, должны были располагаться не только в Европе, но и в Азии.

Если же допустить позднюю дату написания трактата, то савроматы Псевдо-Гиппократ и савроматы Геродота могут быть и не одним и тем же народом. Последние годы жизни Гиппократ принято помещать от 377 по 356 г. до н. э. А если этот трактат был написан учеником Гиппократ (есть и такое мнение) [8, с. 61], то он мог появиться и позже последних лет жизни Гиппократ. С первой половины IV в. до н. э. ситуация на Нижнем Дону начинает меняться, что нашло отражение в появлении здесь нового этнонима «сирматы». Впервые он упоминается Эвдоксом Книдским около 370–365 гг. до н. э., причем по Псевдо-Скилаку сирматы обитали вблизи Танаиса в Европе, то есть к западу от него, в отличие от савроматов, которые занимали прежние земли к востоку от Дона [12, с. 43, 44]. Появление нового этнонима совпадает с распространением на Нижнем Дону новых археологических памятников, ранее не характерных для этих мест. В IV в. до н. э. здесь появляются дромосные и диагональные погребения. Эти новации имели, видимо, южноуральское происхождение. Сочетание таких типов погребений в данное и предшествующее время известно на территории Южного Приуралья, причем просматривается постепенное смещение их ареала в сторону Волги и Дона [20, с. 61–64].

Таким образом, данные Геродота, наиболее информированного из античных авторов о Скифии и ее соседях, позволяют локализовать савроматов к востоку от Дона. Геродот приводит размеры земли савроматов, ограниченной углом Меотийского озера и землями, принадлежащими будинам², только в меридиональном направлении — 15 дней пути, более 500 км. Это расстояние, конечно, приблизительное, но весьма значительное, почти сопоставимое со стороной скифского квадрата. По данным Геродота невозможно определить территорию савроматов к востоку от Дона. Только в одном фрагменте (IV, 116), касающемся ухода за Танаис молодых скифов и амазонок, он говорит, что они прошли три дня пути на восток от Дона, то есть примерно 100 км.

М. А. Очир-Горяева на том основании, что античные авторы упоминают савроматов в непосредственной близости от Танаиса и Меотиды, считает, что они могли занимать только эти территории. Кроме того, она полагает, что поскольку письменные источники не характеризуют савроматов как крупное этнополитическое объединение на уровне союза или конфедерации племен, то это было небольшое подразделение кочевников [14, с. 95–99; 15, с. 37].

²Определение расстояния земли савроматов к северу от дальнего предела Меотиды связано с фразой греческого текста «Истории» Геродота (IV, 21) «πρὸς βορέην ἄνεμον», перевод которой означает «в сторону северного ветра».

Мнение о том, что поскольку античные авторы упоминают савроматов у Меотиды и Танаиса, то их следует и поселять в этих местах, вряд ли следует считать состоятельным, поскольку античная история и география долгое время не имели никакого представления о землях, располагавшихся восточнее Танаиса, и о народах, населявших их. Геродот определил только западную границу расселения савроматов. Античная география вплоть до Птолемея не знала о существовании крупнейшей реки Европы Волги. Страбон и Плиний считали Каспийское море заливом Северного океана. Естественно, что Геродот и другие древние авторы не могли указать, какую территорию занимали савроматы к востоку от Танаиса, в их распоряжении просто не было никаких географических ориентиров. Отсутствие информации у античных авторов не следует считать доказательством того, что савроматы не могли владеть большими территориями к востоку от Дона и были незначительным народом. Кстати, Помпоний Мела, поселяя савроматов на Танаисе, отмечал, что они «одно племя, но разделенное на несколько народов» (Землеописание, I, 19 (116)). Вряд ли скифы обратились бы за помощью в войне против персов к незначительному народу.

Учитывая существенные размеры савроматских земель в меридиональном направлении, приведенные Геродотом, следует, видимо, допустить и их подобные же размеры и к востоку от Танаиса. Вряд ли правильным будет считать, что савроматы занимали узкую полосу земли исключительно вдоль левого побережья Дона до пределов будинов. К тому же следует принять во внимание, что савроматы вели кочевой образ жизни и территория их кочевий могла быть значительной.

Теперь о времени обитания савроматов к востоку от Дона. Из того же Геродота явствует, что савроматы как народ были моложе скифов. В перечнях народов евразийской Ойкумены, восходящих к ранней античной традиции, савроматы не упоминаются. Эти перечни содержатся в «Аримаспии» Аристия из Проконнеса, у Дамаста и Павсания, в которых в качестве восточных соседей скифов упоминаются исседоны [12, с. 33–35]. Не упоминает о савроматах и предшественник Геродота Гекатей Милетский, приведший сведения о народах Причерноморья и Кавказа. Из Геродота следует, что ко времени похода Дария I в Скифию савроматы уже являлись самостоятельной политической силой.

Некоторую информацию о времени появления савроматов можно извлечь из данных, приводимых Диодором Сицилийским. Речь идет об известной его фразе о выселении скифами из Мидии савроматов, которые обосновались у Танаиса (Библиотека, II, 43 (6)). Исследовате-

ли это событие обычно связывают с последним походом скифов в Переднюю Азию и их возвращением после 28-летнего господства там. Дата завершения этого периода является дискуссионной, она колеблется от 625 по 585 г. до н. э. [1, с. 111–129; 25, с. 221]. В пределах этой даты и могло произойти появление савроматов на Танаисе по Диодору. В данном случае речь, видимо, идет об обособлении какой-то группы кочевников, ранее принимавших участие в переднеазиатских походах скифов [18, с. 79–85]. Не следует отождествлять всех савроматов с возвращенцами из Передней Азии, это могла быть активная военизированная группировка, взявшая под контроль территорию к востоку от Дона.

В первой половине IV в. до н. э. начинают происходить какие-то изменения в составе населения, обитавшего у Танаиса, что, видимо, отразилось в появлении нового этнонима для этих мест — «сирматы», о чем речь уже шла выше. С рубежа IV–III вв. до н. э. или с начала III в. до н. э. в письменных источниках появляется название области «Сарматия» (Теофраст, *О водах*, фр. 172). Видимо, с III в. до н. э. и начинает фиксироваться этноним «сарматы» (Псевдо-Скимн, *Землеописание*, 874–885). Это, кажется, подтверждает и эпиграфический материал. В новом прочтении Ю. Г. Виноградовым эллинистического декрета о «несении Диониса», обнаруженного в 1906 г. в Херсонесе, упоминаются «полчища сарматов», готовых вторгнуться на территорию Крыма. Ю. Г. Виноградов считал возможным датировать этот декрет 280 г. до н. э. [3, с. 104–124].

Таким образом, по письменным источникам, время существования савроматов следует относить к периоду с рубежа VII–VI вв. до н. э. по какую-то часть IV в. до н. э., учитывая, что так называемое выселение савроматов приходится примерно на рубеж VII–VI вв. н. э., а в IV в. до н. э. на Нижнем Дону появляется новое население, отличаемое источниками от савроматов (Псевдо-Скилак).

Теперь обратимся к археологическим материалам. Что они нам дают по рассматриваемой проблеме? Территория междуречья Волги и Дона и Нижнего Поволжья достаточно хорошо исследована в археологическом отношении. На этой территории памятники, датируемые в пределах VI–IV вв. до н. э. и представленные исключительно погребальными комплексами, отличаются значительным единством как в погребальном обряде, так и в материальной культуре. Значительно большее единообразие волго-донских памятников этого времени в отличие от самаро-уральских отмечал К. Ф. Смирнов [22, с. 196]. Принадлежность к единой археологической культуре древностей скифского времени правобережья (собственно междуречья Волги и Дона) и левобережья Волги достаточ-

но убедительно, по моему мнению, обосновала и М. А. Очир-Горяева [16, с. 15, 16]. Она же сделала интересные наблюдения в отношении особенностей распределения памятников этого времени в междуречье и Заволжье. На правом берегу Волги и в междуречье они преимущественно сосредоточены в нескольких группах, тяготеющих к Яшульским озерам, к Сарпинской низменности с ее озерами, к Цимлянскому водохранилищу с рядом небольших речек. Причем все они располагаются южнее параллели Волгограда. На левом берегу они распределяются более дисперсно и гораздо дальше распространяются к северу. Размещение погребальных памятников на правобережной стороне Волги хорошо соответствует месту расположения зимников кочевников, когда они сильнее привязаны к одному месту. Левобережные погребальные памятники в большинстве своем могли быть оставлены в период сезонов кочевания. Такая ситуация, по мнению М. А. Очир-Горяевой, находит прямые аналогии в калмыцкой этнографии.

Калмыки, как известно, начали осваивать Нижнее Поволжье в 40-е гг. XVII в. Они заняли практически ту же самую территорию, на которой обитали кочевники рассматриваемого нами времени. Вот как описывается специалистами одна из основных форм кочевания калмыков. Большинство калмыцких улусов зиму проводило на Куме, Маныче, в прибрежной части Северо-Западного Прикаспия. С конца февраля и в начале марта улусы начинали продвигаться к Волге вдоль Ергененской возвышенности. Затем переправлялись на левый берег Волги (луговую сторону в отличие от правой стороны — нагорной) по льду или, если лед уже сходил, с использованием различных средств переправы. По левобережью они продвигались до Самары. В осенние месяцы улусы начинали обратное движение и в октябре-ноябре они вновь переправлялись через Волгу и возвращались на свои зимовки [2, с. 113–115].

Вышеизложенное дает возможность предположить аналогичный маршрут кочевания и номадов раннего железного века Нижнего Поволжья, поскольку они, как и калмыки, заняли ту же экологическую нишу и вели такой же образ жизни и хозяйства. Таким образом, археологическое сходство памятников савроматского времени междуречья Волги и Дона, с одной стороны, и Заволжья — с другой, характер распределения их в этих районах, находящий объяснения в этнографическом материале, позволяют утверждать, что в VI–IV вв. до н. э. в указанных местах обитал один народ.

Восточную границу территории, занимаемой этим народом, можно с достаточной долей вероятности определить по распространению погребальных памятников единой культуры в Заволжье. Обратимся к опуб-

ликованным картам памятников VI–IV вв. до н. э. от Дона до Южного Урала включительно [22, рис. 1; 24, вкладка]. На этих картах достаточно хорошо просматриваются два скопления памятников: нижневолжское и южноуральское со значительным пробелом между ними. С востока нижневолжские памятники ограничиваются Узеньями, с севера Большим Иргизом. В Заволжье курганы с погребениями этого времени тяготеют в основном к руслу Волги.

Есть все основания археологические памятники VI–IV вв. до н. э., представленные подкурганскими погребениями и располагающиеся к востоку от Дона до Заволжья включительно, характеризующиеся чертами единой культуры, отождествлять с савроматами письменных источников. Учитывая то, что этнонимы — это в большей мере категории исторической науки, и принимая во внимание тот негативный опыт, который имел место при широком толковании термина «савроматская культура», археологическую культуру VI–IV вв. до н. э. Нижнего Поволжья можно именовать блюменфельдской. Этот термин более полувека назад был введен в научный обиход Б. Н. Граковым. Тогда в блюменфельдскую культуру были включены и памятники Южного Приуралья. Сейчас очевидна разница между Нижним Поволжьем и Южным Приуральем в археологическом отношении в рассматриваемое время, что требует разработки разных периодизационных схем для каждого из этих районов.

Есть некоторые расхождения с датой появления савроматов у Та-наиса по письменным и археологическим источникам. С учетом данных Диодора, как уже отмечалось, это событие можно отнести приблизительно к рубежу VII–VI вв. до н. э. Археологические памятники со всеми основными элементами савроматской культуры с ее скифоидным обликом появляются здесь не ранее второй половины VI в. до н. э. Скорее всего, первая половина VI в. до н. э. ушла на освоение отмеченной территории частью кочевников, участвовавших в азиатских походах скифов. В этом плане интересным является то, что на территории Нижнего Поволжья достаточно много случайных находок, преимущественно оружия, соответствующего скифской архаике (до середины VI в. до н. э.), но нет погребальных комплексов с такими вещами [21, с. 49, 50].

Какова была численность населения Нижневолжского региона в рассматриваемое время? Крупной или незначительной была обосновавшаяся здесь кочевническая группировка? Попытки решения этого вопроса, опирающиеся на подсчеты продуктивности пастбищ региона, способных содержать определенное количество скота и людей, следует признать неудачными [5, с. 48–60]. Некоторые более реальные

сведения по этой проблеме может дать калмыцкий этнографический материал. Численность населения, занимавшего прикаспийские районы и Нижнее Поволжье в течение XVIII в., до ухода в 1771 г. значительной части калмыков в Джунгарию, колебалась от 228 700 до 318 000–320 000 человек [9, с. 37]. То есть природные условия этого региона в течение длительного времени могли обеспечивать необходимыми ресурсами именно такое количество кочевого населения. Данные калмыцкой демографии могут являться определенной проекцией для определения возможной численности кочевого населения региона в савроматское время.

ЛИТЕРАТУРА

1. *Алексеев А. Ю.* Хронография Европейской Скифии. СПб., 2003.
2. *Батмаев М. М.* Калмыки в XVII–XVIII веках. Элиста, 1993.
3. *Виноградов Ю. Г.* Херсонесский декрет о «несении Диониса» IOSHE I2 343 и вторжение сарматов в Скифию // ВДИ. 1997. № 3.
4. *Граков Б.* ΓΥΝΑΙΚΟΚΡΑΤΟΜΕΝΟΙ (Пережитки матриархата у сарматов) // ВДИ. 1947. № 3.
5. *Железчиков Б. Ф.* Экология и некоторые вопросы хозяйственной деятельности сарматов Южного Приуралья и Заволжья в VI в. до н. э. — I в. н. э. // История и культура сарматов. Саратов, 1983.
6. *Железчиков Б. Ф.* Население степей Южного Урала в середине I тысячелетия до н. э. // Культуры древних народов степей Евразии и феномен протогородской цивилизации Южного Урала: материалы 3-й Междунар. науч. конф. «Россия и Восток: проблемы взаимодействия». Челябинск, 1995. Ч. V, кн. 2.
7. *Железчиков Б. Ф., Пшеничник А. Х.* Племена Южного Приуралья в VI–III вв. до н. э. // Проблемы истории и культуры сарматов: ТДК. Волгоград, 1994.
8. Кавказ и Дон в произведениях античных авторов. Ростов-на-Дону, 1990.
9. *Колесник В. И.* Демографическая история калмыков в XVII–XIX вв.: учеб. пособие. Элиста, 1997.
10. *Лукьяшко С. И.* Этническая история Донского Левобережья в скифское время // Этнические взаимодействия в Евразии. М., 2006.
11. *Максименко В. Е.* Проблемы этнической интерпретации нижнедонских памятников скифской эпохи // ВДИ. 2004. № 3.
12. *Мачинский Д. А.* О времени первого активного выступления сарматов в Поднепровье по свидетельствам античных письменных источников // АСГЭ. 1971. Вып. 13.
13. *Медведев А. П.* Ранний железный век лесостепного Подонья. Археология и этнокультурная история I тысячелетия до н. э. М., 1999.
14. *Очир-Горяева М. А.* О расселении савроматов // Вестник ЛГУ. Сер. 2. 1988. Вып. 3 (№ 16).
15. *Очир-Горяева М. А.* Савроматская проблема в скифо-сарматской археологии // РА. 1992. № 2.

16. *Очир-Горяева М. А.* Некоторые наблюдения по географическому распределению археологических памятников в Нижнем Поволжье // НАВ. 2005. Вып. 7.
17. *Перевалов С. М.* Сарматоведение между историей и археологией // ВДИ. 2007. № 3.
18. *Погребова М. Н., Раевский Д. С.* Савроматы и скифы (Некоторые аспекты проблемы происхождения савроматов в свете этнокультурной истории Восточной Европы) // Сарматы и Скифия: сб. науч. докладов III Междунар. конф. «Проблемы сарматской археологии и истории». Азов, 1997.
19. *Ростовцев М. И.* Скифия и Боспор. Критическое обозрение памятников литературных и археологических. Л., 1925.
20. *Скрипкин А. С.* К проблеме этнической истории Нижнего Дона в IV в. до н. э.: материалы II Междунар. конф. «Скифы и сарматы в VIII–III вв. до н. э.», посвященная памяти Б. Н. Гракова: ТДК. Азов; Ростов-на-Дону, 2004.
21. *Скрипкин А. С.* Клинковое оружие ранних кочевников Нижнего Поволжья VII–IV вв. до н. э. (проблемы хронологии) // Вооружение сарматов: региональная типология и хронология: докл. к VI Междунар. конф. «Проблемы сарматской археологии и истории». Челябинск, 2006.
22. *Смирнов К. Ф.* Савроматы. Ранняя история и культура сарматов. М., 1964.
23. *Смирнов К. Ф.* Савроматы и сарматы // Проблемы археологии Евразии и Северной Америки. М., 1977.
24. Статистическая обработка погребальных памятников Азиатской Сарматии. М., 1994. Вып. I: савроматская эпоха (VI–IV вв. до н. э.).
25. *Хазанов А. М.* Социальная история скифов. М., 1975.
26. *Rau P.* Die Gräber der frühen Eisenzeit im Unteren Wolgagebiet. Pokrowsk, 1929.

И. В. Сергацков

ПОГРЕБАЛЬНЫЙ ОБРЯД СРЕДНЕСАРМАТСКОЙ КУЛЬТУРЫ НИЖНЕГО ПОВОЛЖЬЯ

Феномен изучения среднесарматской культуры кроме собственно археологического аспекта состоит, как это ни странно, еще и в том, что археологи эту проблему предпочитают в значительной степени игнорировать. Кроме автора этих строк, исследователей, которые систематически занимаются изучением среднесарматской культуры, можно пересчитать по пальцам одной руки. Такая ситуация, когда специалисты оставляют вне поля зрения весьма важный и интереснейший этап истории, явно не идет на пользу сарматской археологии и истории в целом. Прошедший в 2005 г. семинар, посвященный вопросу о соотношении ранне- и среднесарматской культур, сопровождался бурной дискуссией и выявил целый узел проблем, связанных с хронологией памятников, с разными подходами к решению вопроса о становлении среднесарматской культуры, да и к самому пониманию ее содержания [5, с. 59–68; 7, с. 69–70; 17, с. 37–50]. Думается, что существует насущная необходимость в выработке четких дефиниций среднесарматской культуры, отличающих ее от других сарматских древностей. Существенную роль в этом отношении играет погребальный обряд как важнейшая составляющая культуры любого древнего общества.

В последние века до н. э. мир кочевых сарматских племен из Южного Приуралья смещается на запад, и на рубеже эр нижневолжские степи наряду с Нижним Доном становятся центром ареала среднесарматской культуры. Здесь проходило ее становление. Именно поэтому весьма важно определить основные параметры нижневолжского варианта среднесарматской культуры как своего рода эталонного археологического явления в круге древностей восточноевропейских степей I — первой половины II в. н. э.

Впервые характеристику тех памятников, которые принято относить к среднесарматским, дал в 1927 г. П. Д. Рау. В его периодизации они составили «Stufe A» раннеримского времени. Располагая небольшим по объему материалом, он дал довольно подробную характеристику погребального обряда этой группы памятников (ядро ее составлял Су-

словский могильник) и ведущих категорий вещевого материала [26, с. 80–104]. В своем изучении культуры сарматов П. Д. Рау стоял на позициях автохтонности, подчеркивая линию генетической преемственности всех этапов ее развития [26, с. 110–112]. В дальнейшем его взгляды оказали существенное влияние на формирование концепции Б. Н. Гракова и К. Ф. Смирнова.

В 1947 г. вышла программная статья Б. Н. Гракова «Пережитки матриархата у сарматов», в которой он в краткой форме дал характеристику всех четырех сарматских культур, в том числе и «сарматской, или суловской», культуры [6, с. 114]. В своих хронологических построениях относительно двух последних культур он исходил из диссертационного исследования своего ученика К. Ф. Смирнова [22, с. 75–82]. В этих работах на основе небольшого материала из Нижнего Поволжья и Южного Приуралья были охарактеризованы основные черты погребального обряда среднесарматской культуры¹. Были выделены типы могильных ям, отмечено преобладание ориентировки погребенных в южный сектор, наличие перекрытий и подстилок, жертвенной пищи. Дана характеристика вещевого материала. С тех пор отмеченные признаки считаются диагностирующими чертами погребальных памятников среднесарматской культуры.

В русле этой концепции, но уже на более многочисленном материале, полученном в результате раскопок 1950-х гг., написана статья М. П. Абрамовой [1].

Суммарная характеристика погребального обряда всех вариантов среднесарматской культуры была приведена в одном из томов «Археологии СССР». При этом подчеркнута своеобразие региональных групп памятников и высказана мысль о преемственности среднесарматских погребальных традиций от традиций предшествующего времени [24, с. 177–180].

В книге А. С. Скрипкина небольшой очерк о погребальном обряде кочевников Азиатской Сарматии построен на сравнительном анализе двух больших массивов памятников — ранне- и среднесарматских. В нем очень четко показаны их существенные различия, но с другой стороны, отмечен и ряд признаков, общих для обеих групп [19, с. 179–188].

Наконец, определенный итог изучения погребального обряда был подведен в томе «Среднесарматская культура», вышедшем в серии «Статистическая обработка погребальных памятников Азиатской Сар-

¹ Сам термин «среднесарматская культура» был впервые употреблен К. Ф. Смирновым.

матии», (2002). На выкладках упомянутого исследования и строится наша статья.

Географически Нижнее Поволжье охватывает территории современных Астраханской, Волгоградской, частично Саратовской областей и Республики Калмыкия. Северная граница в Левобережье Волги проходит примерно по р. Большой Караман, в Правобережье — по границе степи и лесостепи. Южную границу Волго-Донского междуречья составляет р. Маныч. В природном отношении Волго-Донское междуречье входит в сухостепную зону, а Заволжье относится к пустынно-степной зоне с пустынными участками. Такая природно-географическая ситуация во многом определяла расселение, маршруты сезонных перекочевок и весь жизненный уклад сарматов.

Нижнее Поволжье разбито на четыре района, выделенных хотя и с известной долей условности, но с учетом географических и природных границ: 1 — Заволжье (левый берег Волги в пределах Саратовской и Волгоградской обл.); 2 — северная часть Волго-Донского междуречья (Саратовское правобережье и Волгоградская обл. до широты Волгограда); 3 — южная часть Волго-Донского междуречья (юг Волгоградской обл., включая бассейн Есауловского Аксая и Калмыкию до р. Маныч); 4 — правобережье Нижней Волги (узкая полоса правого берега Волги в пределах Астраханской обл.). Каждый район отличается количеством памятников и характером их распределения, что объясняется не только степенью исследованности этих районов, но и естественно-природными и историческими причинами. Первый район насчитывает 234 комплекса, второй — 80, третий — 130, четвертый — 62. Приведенные цифры не являются полными. База данных была составлена в 2000 г., она не учитывает раскопки последних лет на могильниках Перегрузное I (раскопки В. М. Клепикова) и Аксай I — III (раскопки А. Н. Дьяченко). Каждый сезон увеличивает количество среднесарматских комплексов. Помимо этого, некоторые памятники по разным причинам не вошли в базу данных. Однако по законам статистики собранный массив погребений вполне пригоден для обработки и является репрезентативным. Подсчеты и статистический анализ материала проводились по методике, опробованной при работе с памятниками скифского и раннесарматского времени [3, с. 87–126]².

Анализ памятников производился по 48 параметрам, каждый из которых представляет собой блок признаков [16, с. 22–34]. В табл. 1 дан список признаков погребального обряда, по которым проводился анализ,

² Все подсчеты были проведены И. М. Гарсковой (МГУ), за что приношу ей свою глубокую благодарность.

и расшифровка их кодировки (табл. 1). В табл. 2 приведены данные по процентному распределению признаков погребального обряда по четырем выделенным регионам (табл. 2).

Как свидетельствуют данные, в среднесарматскую эпоху абсолютно доминируют погребения под индивидуальной насыпью. Низший показатель (63,68%) по этому признаку имеет Заволжье, высший (90,32%) — правобережье Нижней Волги. Однако именно в низовьях Волги сарматские погребения зачастую впущены в естественные возвышенности — бугры Бэра. Иногда это памятники явно неординарные — захоронения представителей кочевой знати [8, с. 141–179; 9, с. 225–150]. Во всех районах преобладают насыпи небольшого размера, больших курганов очень мало. Показатели этого признака примерно одинаковы. Состав насыпи не отличается особым разнообразием: абсолютное большинство земляные, лишь в северной части Волго-Донского междуречья относительно много курганов со смешанной, каменно-земляной, насыпью (7,50%).

Таблица 1

Признаки и их значения

№ п/п	Признак	Значение	
	Название	Код и название	
1	Время сооружения кургана	А — эпоха бронзы	С — раннесарматское время
		В — савроматское время	Д — среднесарматское время
2	Величина насыпи ³	А — малая	С — большая
		В — средняя	
3	Состав насыпи	А — земляная	С — смешанная
		В — каменная	
4	Количество погребений одного периода в кургане	А — 1	С 3–9
		В — 2	Д — 10 и более
5	Место данного погребения	А — основное	С — впускное периферийное
		В — впускное центральное	

³ Для данного признака величина определялась по следующему критерию: малая — диаметр до 15, высота до 0,5 м; средняя — диаметр до 40, высота до 1,5 м; большая — диаметр более 40, высота — более 1,5 м.

№ п/п	Признак	Значение	
	Название	Код и название	
6	Положение погребений данного периода на плане	A — концентрическое	C — бессистемное
		B — параллельное	D — центральное
7	Надмогильные сооружения	A — выкладка из могильного выброса на древнем горизонте	G — перекрытие на древнем горизонте
		B — кольцевая/квадратная выкладка из могильного выброса на древнем горизонте	H — выкладка из могильного выброса и сложное деревянное сооружение
		C — сложное деревянное сооружение на древнем горизонте	I — каменный кромлех
		D — каменная выкладка на древнем горизонте	J — каменная выкладка, сложное деревянное сооружение
		E — ров концентрический	K — земляная утрамбованная площадка
		F — ров квадратный	L — ритуальная яма без погребения в насыпи
8	Форма могильной ямы ⁴	A — четырехугольная узкая	I — яма с заплечиками
		B — четырехугольная средняя	J — яма с дромосом
		C — четырехугольная широкая	K — погребение на древнем горизонте
		D — квадратная	L — в насыпи
		E — овальная	M — неопределенной формы
		F — круглая	N — катакомба по одной оси
		G — подбой	O — катакомба Т-образная
		H — катакомба	

⁴ Для данного признака форма четырехугольной ямы определялась по следующему критерию: узкая — отношение ширины к длине менее $\frac{1}{3}$; средняя — отношение ширины к длине от $\frac{1}{3}$ до $\frac{1}{2}$; широкая — отношение ширины к длине более $\frac{1}{2}$.

№ п/п	Признак	Значение	
	Название	Код и название	
9	Величина могильной ямы ⁵	А — малая	С — большая
		В — средняя	
10	Пол и возраст погребенных	А — мужчина	Д — ребенок
		В — женщина	Е — разные
		С — взрослый	
11	Ориентировка погребенных	А — юг	Ф — юго-восток
		В — север	Г — северо-запад
		С — запад	Н — северо-восток
		Д — восток	І — разная
		Е — юго-запад	
12	Положение погребенного по отношению к центральной оси ямы	А — по оси	Д — смещено к стенке
		В — по диагонали	Е — во входной яме
		С — поперек оси	Ф — Разное
13	Поза погребенных	А — вытянуто	Д — вытянуто на животе
		В — скорчено	Е — износ
		С — вытянуто на боку	
14	Положение рук погребенных	А — вытянуты	Ф — кисти на груди
		В — кисти/кисть на/под бедром/тазом	Г — кисти на животе
		С — одна согнута/отставлена	Н — кисти у/за черепом
		Д — две согнуты/отставлены	І — обе кисти с одной стороны
		Е — 1–2 расставлены	Ж — разное

⁵ Если в предыдущем признаке в качестве формы могильной ямы указана катакомба, то ее величина для данного признака определялась по следующему критерию: малая — длина до 1,4, ширина до 1,2 м; средняя — длина от 1,5 до 2,4 м, ширина от 1,05 до 1,5 м; большая — длина не менее 1,8, ширина — не менее 1,55 м. Для остальных форм могильной ямы ее величина определялась по следующему критерию: малая — длина до 1,6 м; ширина до 0,6, средняя — длина до 2,6, ширина до 1,3 м; большая — длина от 1,8 до 2,8 м, ширина — от 1,5 до 2,5 м.

№ п/п	Признак	Значение	
	Название	Код и название	
15	Положение ног погребенных	А — вытянуты	Ф — согнуты и повернуты на бок
		В — сомкнуты в стопах	Г — расставлены
		С — перекрещены в голенях	Н — сведены в коленях
		Д — одна согнута в колене	И — вытянуты под углом к телу
		Е — согнуты ромбом	Ж — разное
16	Ритуальные вещества в могиле	А — следы огня in situ	Ф — сера
		В — уголь/зола	Г — охра
		С — мел (куски)	Н — кремь
		Д — мел (порошок)	И — смола
		Е — реальгар	Ж — тальк
17	Ритуальные предметы в могиле	А — раковины	Ж — ритуальный сосуд с гальками
		В — молоточковидные предметы в сосуде	К — ритуальный сосуд с цепью
		С — молоточковидные предметы отдельно	Л — курильница
		Д — галька в сосуде	М — курильницы одна в другой
		Е — галька, камень отдельно	Н — 2 курильницы
		Ф — каменные плитки	О — амулет
		Г — астрагалы	Р — набор амулетов
		Н — алебастровый сосуд	Р — жертвенник
		И — ритуальный сосуд	
18	Способ сохранения тела	А — подсыпка дна гумусом, песком	Ф — фоб
		В — подстилка органическая	Г — колода
		С — подушка под головой	Н — носилки
		Д — покров органический	И — обернут лубом/корой
		Е — покров расшитый	Ж — рама

№ п/п	Признак	Значение	
	Название	Код и название	
19	Находки в насыпи	A — кострище in situ	G — курильницы
		B — угли, зола	H — котлы
		C — кости животных	I — каменная плитка
		E — керамика, предметы вооружения	J — жертвенники
		F — сбруя, отдельные предметы сбруи	
20	Внутримогильные сооружения	A — перекрытие	F — ниша
		B — обшивка стен	G — ступенька
		C — настил на дне	H — перекрытие на заплечиках
		D — заслон камеры от входа, дерево	I — заслон камеры от входа, камень
		E — повозка	
21	Кости животного в могиле. Вид	A — овца	E — птица
		B — лошадь	F — рыба
		C — крупный рогатый скот	G — дикие животные
		D — собака	
22	Место костей животного в могиле	A — у головы	G — между/на ногах
		B — у ног	H — в нише
		C — справа	I — отдельно от погребенного/в углу
		D — слева	J — во входной яме
		E — в миске	K — в разных местах
		F — в сосудах	L — в засыпке могильной ямы
23	Часть туши животного	A — целая туша	G — ребра
		B — туша без головы	H — разные кости
		C — полтуши	I — зубы
		D — ноги	J — бок
		E — нога с лопаткой	K — лопатка
		F — череп, челюсть	L — ноги с тазовыми костями

№ п/п	Признак	Значение	
	Название	Код и название	
24	Категория сосуда	А — горшок	І — флакон
		В — кувшин	Ј — ковш
		С — миска	К — блюдо
		Д — кружка	L — сосуд
		Е — чаша	М — котел
		Ғ — туалетный сосуд	Н — фляга
		Г — амфора	О — жаровня
		Н — канфар	
25	Материал сосуда	А — глина	Ғ — золото
		В — бронза	Г — камень
		С — стекло	Н — кость
		Д — дерево	І — кожа
		Е — серебро	Ј — алебастр
26	Технология сосуда	А — гончарный	Е — литой
		В — лепной	Ғ — чеканка
		С — краснолаковый	Г — плакировка, позолота
		Д — чернoлаковый	Н — кованный
27	Место производства сосуда	А — импортный	
28	Местоположение сосуда	А — у головы	Г — в тайнике
		В — у ног	Н — на ногах
		С — слева	І — в заполнении
		Д — справа	Ј — в разных местах
		Е — во входной яме	К — под черепом
		Ғ — в нише/на ступеньке	
29	Диспозиция сосуда	А — на сосуде	С — вверх дном
		В — в сосуде	Д — намеренно поврежден
30	Стиль	А — звериный	С — антропоморфный
		В — зооморфный	Д — полихромный

Продолжение табл. 1

№ п/п	Признак	Значение	
	Название	Код и название	
31	Категория оружия	A — меч	G — шлем
		B — кинжал	H — лук
		C — втульчатые стрелы	I — колчаный крючок
		D — черешковые стрелы	J — древки стрел
		E — копье	K — кольчуга
		F — панцирь	L — топор
32	Материал оружия	A — железо	E — золото
		B — бронза	F — дерево
		C — кость	G — камень
		D — серебро	
33	Место производства оружия	A — импорт	
34	Стиль украшения оружия	A — звериный	C — антропоморфный
		B — зооморфный	D — полихромный
35	Местоположение оружия	A — у головы	H — во входной яме
		B — у ног	I — в нише
		C — справа	J — на поясе
		D — слева	K — под телом
		E — на теле	L — отдельно
		F — в заполнении	M — разное
		G — между ног	N — в теле
36	Диспозиция оружия	A — острием к голове	F — воткнуто в кость
		B — острием вниз, к ногам	G — поперек тела
		C — в колчане	H — намеренно повреждено
		D — россыпью	I — воткнуто в дно, стену и т. п.
		E — единичные экземпляры	

№ п/п	Признак	Значение	
	Название	Код и название	
37	Категория украшения	A — бусы/проници	G — фибула
		B — бляшки	H — подвеска
		C — височное кольцо	I — парча
		D — перстень	J — гривна
		E — серьги	K — портупейные бляшки
		F — браслет	L — накладка
38	Материал украшения	A — стекло	H — янтарь
		B — камень	I — кость
		C — бронза	J — сердолик
		D — серебро	K — гагат (гешир)
		E — золото	L — агат
		F — железо	M — египетский фаянс
		G — коралл, раковина	N — биллон
39	Место производства украшения	A — импорт	
40	Местоположение украшений	A — у головы	J — отдельно
		B — на груди/шее	K — россыпью
		C — на запястьях	L — в тайнике
		D — на щиколотках	M — на колчане
		E — на руках	N — в сумочке/шкатулке
		F — по подолу	O — на поясе
		G — на бедрах/тазе	P — около правой руки
		H — на плече, вдоль плеча	Q — около левой руки
		I — в сосуде	
41	Декоративный стиль украшений	A — звериный	D — полихромный
		B — зооморфный	E — полихромный геометрический
		C — антропоморфный	F — полихромный зооморфный
42	Сохранность зеркала	A — целое	C — намеренно поврежденное
		B — фрагмент	

№ п/п	Признак	Значение	
	Название	Код и название	
43	Местоположение зеркала	A — у головы	G — у ног слева
		B — на груди	H — на ногах
		C — на тазе	I — с туалетным/ ритуальным набором
		D — у руки справа	J — отдельно
		E — у руки слева	K — под телом
		F — у ног справа	
44	Место производства зеркала	A — импорт	
45	Прочие категории инвентаря	A — пряжки	N — нагайка
		B — нож	O — колокольчик
		C — пряслице	P — ножницы
		D — оселок	Q — навершие булавы
		E — туалетная ложечка	R — монеты
		F — удила	S — нож у погребенно-го
		G — псалии	T — нож с пищей
		H — сбруя	U — игольник
		I — поясной набор	V — гребень
		J — жезл	W — котелок-подвеска
		K — канделябр	X — проколка
		L — орудие труда	Y — кресало
		M — антропоморфная фигурка	
46	Материал предметов	A — железо	F — золото
		B — бронза	G — глина
		C — камень	H — дерево
		D — кость	I — мел, алебастр
		E — серебро	
47	Декоративный стиль предметов	A — звериный	C — антропоморфный
		B — зооморфный	D — полихромный
48	Место производства	A — импорт	

Таблица 2

Процентное распределение признаков погребального обряда по районам.
Средняя норма распределения⁶

№ п/п	Регион	Признак						
		1. Время сооружения кургана				2. Величина насыпи		
		Код категории						
		А	В	С	Д	А	В	С
1	Заволжье	29,49	3,85	1,71	63,68	73,50	24,79	1,71
2	Волго-Донское междуречье (северная часть)	12,50	1,25		86,25	73,75	22,50	3,75
3	Волго-Донское междуречье (южная часть)	16,92	1,54	0,77	80,77	70,77	24,62	4,62
4	Правобережье Нижней Волги	6,45		3,23	90,32	67,74	25,81	4,84

№ п/п	3. Состав насыпи			4. Количество погребений одного периода в кургане			
	А	В	С	А	В	С	Д
1	99,15	0,43		64,10	14,53	21,37	
2	92,50		7,50	86,25	7,50	6,25	
3	96,92		3,08	79,23	16,15	4,62	
4	98,39		1,61	75,81	11,29	12,90	

№ п/п	5. Место данного погребения				6. Положение погребения на плане			
	А	В	С	Д	А	В	С	Д
1	58,55	17,09	24,36		3,85	5,98	17,52	71,79
2	77,50	13,75	8,75			6,25	5,00	88,75
3	73,08	13,08	13,85			10,77	9,23	80,00
4	77,42	3,23	19,35			11,29	9,68	79,03

⁶Признаки с нулевым значением или менее 0,10 в таблицу не включены.

Продолжение табл. 2

№ п/п	7. Надмогильные сооружения							
	A	B	D	E	F	G	H	K
1	2,99					0,43		
2	30,00	2,50	1,25					2,50
3	36,15					0,77		
4		4,84	1,61	12,90		1,61		

№ п/п	8. Форма могильной ямы											
	A	B	C	D	E	F	G	H	I	K	L	M
1	15,81	19,66	9,83	25,64	0,85	0,85	14,10		2,56	0,43	5,56	0,43
2	8,75	7,50	31,25	30,00		1,25	13,75		2,50			
3	7,69	13,08	25,38	23,85	6,15		7,69		6,92	0,77	7,69	
4	6,45	19,35	29,03	14,52	8,06		14,52		1,61			

№ п/п	9. Величина могильной ямы			10. Пол и возраст погребенного					
	A	B	C	A	B	C	D	E	G
1	14,10	71,37	5,13	31,62	42,74	9,83	15,38		
2	15,00	63,75	21,25	30,00	25,00	32,50	11,25		
3	8,46	59,23	25,38	21,54	28,46	44,62	5,38		
4	29,03	53,23	12,90	25,81	27,42	29,03	17,74		

№ п/п	11. Ориентировка погребенного							
	A	B	C	D	E	F	G	H
1	50,85	2,56	0,85	0,85	21,79	17,52	0,43	1,28
2	31,25	1,25	2,50	3,75	7,50	7,50	1,25	
3	27,69	2,31	1,54	0,77	15,38	7,69	1,54	0,77
4	30,65		8,06	1,61	20,97	24,19	1,61	1,61

№ п/п	12. Положение погребенного по отношению к центральной оси ямы					13. Поза погребенных			
	A	B	C	D	E	A	B	C	D
1	55,56	28,21		2,14	0,43	95,30			
2	27,50	18,75	1,25	2,50	1,25	50,00			
3	38,46	13,85		0,75		57,69			
4	48,39	25,81		4,84		85,48	3,23		

Раздел 1. Сокровища сарматов

№ п/п	14. Положение рук погребенных							
	A	B	C	D	E	F	G	H
1	67,09	7,26	2,56	2,99	8,12			
2	30,00	2,50	3,75	1,25	5,00			
3	43,85	3,08	2,31	0,77	5,38			
4	45,16	11,29	4,84	3,23	12,90	4,84		

№ п/п	15. Положение ног погребенных								
	A	B	C	D	E	F	G	H	I
1	73,93	1,71	0,43	6,41	5,13			0,85	
2	33,75	2,50		2,50	3,75	1,25	2,50		
3	50,00	0,77	0,77	1,54		0,77		0,77	
4	59,68	4,84	3,23	1,61	6,45			6,45	

№ п/п	16. Ритуальные вещества в могиле								
	A	B	C	D	E	F	G	H	I
1		9,83	2,56	11,54	2,14	5,13	0,43	3,85	
2	5,00	27,50	5,00	7,50		2,50	1,25	3,75	
3	0,77	6,92	1,54	6,15		2,31	0,77	0,77	0,77
4		3,23	4,84	11,29	1,61	3,23	1,61	3,23	

№ п/п	17. Ритуальные предметы в могиле													
	A	C	E	F	G	H	I	J	K	L	M	N	O	P
1	2,99	0,85	2,14	4,27	0,43	14,53				7,26		5,13	0,85	
2	5,00		2,50	8,75	1,25	10,00	1,25			7,50		3,75	1,25	
3	5,38		3,85	4,62	3,08	5,38				10,77	0,77	0,77	1,54	
4	3,23		4,84	3,23	1,61	3,23				4,84		3,23		1,61

№ п/п	18. Способ сохранения тела								
	A	B	C	D	E	F	G	H	I
1	0,43	23,08		5,98		7,26	0,43		
2	1,25	26,25	1,25	1,25	2,50	1,25			
3		16,92		0,77					
4		8,06		4,84					

№ п/п	19. Находки в насыпи								
	A	B	C	D	E	F	G	H	I
1	4,70	2,56	3,42	3,42	1,28			0,43	0,43
2	3,75		3,75	3,75				1,25	
3		0,77	5,38	7,69			0,77	1,54	
4	1,61		1,61	9,68		4,84			

№ п/п	20. Внутримогильные сооружения							21–23. Кости животного. Вид. Место костей животного в могиле. Часть туши	
	A	B	C	D	E	F	G	ABD	ABE
1	32,48	2,99	0,43	2,14	2,14	4,27	1,28	8,12	8,97
2	55,00	2,50	5,00	5,00	1,25	1,25		3,75	
3	26,92	2,31	3,08	3,08		3,08		10,00	2,31
4	32,26		4,84	3,23			6,45	8,06	

№ п/п	24–28. Категория, материал, технология, место производства, местоположение сосудов					
	ААВ-А	ААВ-В	ВАААА	ВАААВ	ВАААD	ВААА-
1	9,40	11,11	10,26	10,68	7,69	2,14
2	6,25	2,50	7,50	11,25	2,50	20,00
3	3,85	3,85	4,62	6,92	3,85	11,54
4	8,06	8,06	6,45	8,06	4,84	1,61

№ п/п	31, 32, 36. Категория, материал, технология, диспозиция оружия			
	ААСВ	ВАСВ	DADC	DA--
1	10,68	5,98	6,41	0,43
2	2,50	2,50	2,50	7,50
3	6,15	5,38	3,85	6,15
4	3,23	1,61		3,23

№ п/п	37–40. Категория, материал, место производства, местоположение украшений				
	AA-B	AA-D	AA--	AAВ-B	BE--
1	8,55	6,41	3,85	6,84	
2			6,25		11,25
3	4,62	1,54	6,92	4,62	4,62
4	9,68	4,84	3,23	4,84	3,23

№ п/п	45, 46. Прочие категории инвентаря и их материал							
	AA	AB	BA	CC	CG	LA	SA	TA
1	5,13	1,28	2,56	9,83	12,39	5,56	11,11	16,24
2	13,75	1,25	11,25	3,75	10,00	8,75	18,75	8,75
3	12,31	3,85		3,08	7,69	3,85	20,00	13,85
4	16,13	3,23	4,84	1,61	12,90	1,61	4,84	11,29

Большинство курганов содержат по одному погребению. Наивысшее значение (86,25 %) этот показатель имеет в северной части Волго-Донского междуречья, самое низкое (64,10 %) — в Заволжье. Абсолютное большинство их являются основными в курганах и занимают центральное положение под насыпью. Следует отметить, что в Заволжье основных погребений меньше, чем в остальных регионах (58,55 %). Из надмогильных сооружений в курганах наиболее часто встречаются конструкции из могильного выброса в виде кольцевого вала или разомкнутого кольца с проходом к могиле. Низкое значение этого признака в первом районе и полное отсутствие его в четвертом можно объяснить методической слабостью раскопок и невысоким уровнем публикаций 20–50-х гг. XX в.

Форма могильной ямы традиционно считается одним из важных элементов сарматской археологической культуры, но, на мой взгляд, она не должна иметь самодовлеющего значения при этнокультурных построениях. В разных районах и даже могильниках в одних случаях преобладают одни типы ям, в других — другие. Наиболее высокое суммарное значение для всей совокупности памятников Азиатской Сарматии имеет подбой (16,34 %), но для разных регионов Нижнего Поволжья картина получается довольно разнообразной. Этот тип могильной ямы нигде не занимает ведущих позиций. В Заволжье на первом месте находятся квадратные ямы (25,64 %), на втором — прямоугольные

ямы средних пропорций (19,66%). Во втором районе доминируют широкие прямоугольные (31,25%) и квадратные ямы (30%), следующую позицию занимает подбой (13,75%). В южной части Волго-Донского междуречья соотношение типов ям иное: наиболее высоки значения для широких прямоугольных (25,38%) и квадратных ям (23,85%), далее следуют средние прямоугольные ямы (13,08%). В четвертом районе ведущие позиции занимают широкие прямоугольные ямы (29,03%), а на втором месте — средние прямоугольные могилы (19,35%). Но именно в Правобережье наиболее высок в Нижнем Поволжье процент подбоев (14,52%). Величина ям служит отражением социального статуса погребенного. Больших могил немного, больше всего их в северной и южной частях Волго-Донского междуречья — 21,25 и 25,38% соответственно.

Половозрастной состав погребенных в целом соответствует норме, детских захоронений почти всегда едва ли не вдвое меньше, чем взрослых, при этом индивидуальных детских погребений еще меньше.

В ориентировке погребенных господствует южный сектор, однако юго-восток и юго-запад, вероятно, являются самостоятельными признаками, а не отклонениями от нормы. Об этом свидетельствует высокий удельный вес этих признаков в Заволжье и Правобережном районе. Северная ориентировка погребенных встречается единично, и по этому показателю среднесарматская культура значительно отличается от позднепрохоровских памятников, среди которых ориентировка умершего головой на север — явление не исключительное [18, с. 169–170].

При общем господстве положения погребенного по оси ямы во всех районах довольно высок процент диагональных погребений. Наивысшее значение этот признак имеет в Заволжье (28,21%), немногим ему уступает Правобережье (25,81%). Следует заметить, что приведенные цифры в известной мере условны и, видимо, не совсем отражают реалии. При подсчетах учитывались лишь те погребения, где положение костяков зафиксировано точно. Однако большая часть широких прямоугольных и квадратных могил полностью разрушена при ограблении, а между тем большинство их, видимо, являлось диагональными захоронениями. Таким образом, представляется, что реальный удельный вес признака «диагональные погребения» должен был быть гораздо выше.

Во всех районах абсолютно преобладает положение умершего вытянуто на спине. Иные позы встречены единично. Сравнительно небольшой удельный вес этого признака в обеих частях Волго-Донского междуречья объясняется большим количеством могил, полностью разрушенных при ограблении. Положение рук погребенных, как правило,

вытянутое вдоль туловища. Значения иных вариантов этого признака в целом невелики. То же самое относится и к положению ног. Другие способы погребения, такие как вторичные захоронения, расчленение трупа или сожжение, — явления хотя и экстраординарные, но все же изредка встречающиеся [15, с. 149].

В обрядово-ритуальной практике сарматами довольно часто использовались различные вещества, которым, вероятно, отводилась магическая роль. Чаще всего в погребениях встречаются уголь и зола. Наибольшее значение этот признак имеет в северной части Волго-Донского междуречья (27,50%). Довольно высока частота встречаемости признака «мел в могиле», наивысший показатель (11,54%) он имеет в Заволжье. Однако с этим признаком погребального обряда связаны определенные сложности. Как установлено палеопочвенными исследованиями, белый налет на дне и стенках могил, который археологи нередко принимали за посыпку мелом или даже побелку, представляет собой аккумуляцию легкорастворимых солей, естественно сформировавшуюся в контактной зоне пород и материалов разной плотности и засоленности [10, с. 171–173]. Представляется, что использование этого признака без соответствующего минералогического анализа не оправдано. В отчетных данных и публикациях прошлых лет меловая посыпка фигурирует очень часто, но насколько этот признак соответствует действительности, сейчас установить невозможно. Показательно, что вариант «мел в кусках» по своему значению всегда ниже, чем «мел (порошок)». Видимо, использование мела в похоронном ритуале было гораздо менее интенсивным, чем представлялось ранее.

В обряде среднесарматской эпохи довольно большое значение имело внутреннее оформление могилы. В убранстве погребального ложа главную роль играет признак «подстилка органическая», наибольшее значение которого наблюдается в северной части Волго-Донского междуречья (26,25%). Там же наиболее значимым оказался признак «перекрытие» (55%).

Большая роль отводилась и заупокойной пище, различным категориям вещевого материала, но подсчеты показали, что все значения этой стороны обрядности значительно уступают весовым значениям признаков, связанных с погребальными сооружениями. Средняя норма распределения признаков различных категорий находок рассчитывалась И. М. Гарсковой по особой схеме. Из общего количества вариантов сочетаний находок, абсолютное большинство которых не имело сколько-нибудь значительных величин, были выбраны наиболее часто встречающиеся, значимые с точки зрения статистики комбинации. Тем самым круг сочетаний изначально был сужен. Было вычислено пороговое

значение сочетаний — 33. Общее число случаев встречаемости различных категорий находок составляло 2540, они группировались в 76 комбинаций. После установления порогового значения осталось 25 комбинаций со значением 33 и выше. На их основе и рассчитывался коэффициент средней нормы распределения. Их значения оказались на порядок меньше, чем для различных деталей погребальных конструкций. Вероятно, эта сторона обрядности была в меньшей степени регламентирована канонами, однако определенные закономерности прослеживаются. Так, основным жертвенным животным является овца. Выделяются два устойчивых сочетания размещения заупокойной пищи в могиле: «нога овцы у ног погребенного» и «нога с лопаткой у ног погребенного». При этом первое сочетание встречается чаще второго.

Среди ритуальных предметов наибольший показатель имеет категория «алебастровый сосудик». В Заволжье он составляет 14,53%. Довольно интересную картину дало распределение керамики. Наиболее значимыми оказались 6 сочетаний, среди которых наивысшее значение имеет «гончарный кувшин у ног погребенного». Самое высокое значение этот признак имеет в северной части Волго-Донского междуречья — 11,25%. Среди предметов вооружения наиболее высок коэффициент средней нормы распределения признака «железный меч справа, острием к ногам». Самое высокое значение у него в Заволжье — 10,68%.

Среди украшений абсолютно преобладают стеклянные бусы, в большинстве своем найденные в женских погребениях. Наивысшее значение имеет признак «стеклянные бусы на груди/шее»: в Волжском Правобережье — 9,68%, в Заволжье — 8,55%. Довольно интересно, что в число признаков с высокими значениями попали золотые бляшки. В северной части Волго-Донского междуречья удельный вес этого признака один из самых высоких (11,25%), выше только в Прикубанье. Удивительно, но из семи сочетаний признака «зеркало» ни одно не достигло порогового значения. Вероятно, в ритуальной практике среднесарматской эпохи зеркала играли меньшую роль, чем в скифское или раннесарматское время.

Отмеченные различия между четырьмя регионами практически по всем показателям тем не менее не выходят за рамки общекультурных традиций. Сравнение среднесарматских памятников с массивом непосредственно предшествовавших им позднепрохоровских погребений выявило наряду со сходством по ряду признаков весьма существенные отличия в погребальном обряде, которые вкуче с различиями в комплексах материальной культуры образуют своеобразие ранне- и среднесарматской культур [17, с. 37–47; 21, с. 5–25]. Объяснение этих различий

с позиций социально-экономического детерминизма [6, с. 111–126; 13, с. 104; 25, с. 490] сейчас мало кого удовлетворяет. Похороны наряду с рождением, инициациями, свадьбой являются важнейшим моментом в жизни социума. Это обряды перехода человека из одного состояния в другое, из одного мира в другой, они являются отражением важнейших мировоззренческих принципов, существующих в обществе [2, с. 18; 4, с. 134–150]. Различия между ранне- и среднесарматской культурами, особенно ярко проявляющиеся в индивидуальном характере захоронений, в доминировании широких прямоугольных могильных ям, в массовом распространении диагональных погребений, — это различия в мировоззрении племен.

Нельзя хотя бы вскользь не затронуть проблему упомянутых диагональных погребений, так как данный тип памятников во многом определяет «лицо» среднесарматской культуры. Вопрос об этнической принадлежности диагональных погребений в археологии обсуждается давно. Когда-то К. Ф. Смирнов и другие исследователи считали, что они были оставлены роксоланами [1; 12; 23]. Но надо отметить, что сам автор этой гипотезы от нее довольно быстро отказался. Одна из лучших работ о диагональных погребениях с подробным анализом памятников принадлежит перу И. П. Засецкой [11]. По ее мнению, эти памятники наряду с другими типами погребений могли принадлежать аорсам. Есть версия, по которой массовое распространение диагональных погребений в I в. н. э. связывается с появлением в Восточной Европе аланов [19, с. 218; 20, с. 63–75]. Но ни одна из этих гипотез пока не может считаться доказанной.

Проблеме хронологии диагональных погребений посвящена одна из работ М. Г. Мошковой. По ее наблюдениям, этот обряд погребения практиковался сарматами без перерыва, приходящегося на позднепрохоровское время, который отметила в свое время И. П. Засецкая [14, с. 147–162]. Представляется, что это весьма спорная точка зрения. Если даже диагональные погребения существовали без перерыва, начиная со скифского и вплоть до позднесарматского времени, то во II–I вв. до н. э. их количество в Южном Приуралье ничтожно, а в Нижнем Поволжье нет совсем.

Как бы то ни было, но проблема диагональных погребений сегодня так же далека от своего решения, как и 60 лет назад. Рассматривать ее лишь с позиции этнической принадлежности памятников вряд ли правомерно. Это явление более сложное по своему содержанию. Диагональные погребения в среднесарматскую эпоху были распространены весьма широко — от Магнитогорска до Поднепровья. Вряд ли все они были оставлены аланами, территория обитания которых в I–II вв. н. э.,

судя по сообщениям античных авторов, была ограничена Нижним Доном и степями Северного Причерноморья. Я скептически отношусь к идее об аланской принадлежности диагональных захоронений. На мой взгляд, эти памятники представляют собой социально-религиозный феномен в сарматском обществе. Так, например, среди небольшого числа впускных погребений среднесарматского времени почти нет диагональных. Среди диагональных захоронений нет индивидуальных детских погребений. Среди относительно богатых диагональных погребений — большинство женских. Но я вовсе не склонен считать свои соображения итоговыми, думается, что это дело будущих поколений специалистов, которые должны выработать новые подходы к решению проблемы.

В заключение — о некоторых результатах статистической обработки среднесарматских памятников Нижнего Поволжья. После исследования структуры множества признаков погребального обряда была выстроена их иерархия, проведена их группировка по степени информативности и неравномерности, создана статистическая модель обряда, а затем произведены классификация могильников и группировка их по регионам на основе выявления степени близости между ними [16, с. 97–123].

В междуречье Волги и Дона явно выделяются бассейны рек Иловли и Есауловского Аксая, где располагаются могильники, вошедшие в один класс памятников: Барановка I, Югаевка, Чиковский, Терновка и Жутово. Они близки между собой по многим признакам обряда, они синхронны и датируются в пределах I — начала II в. н. э. Видимо, перечисленные памятники были оставлены близкородственными группами кочевников.

В Заволжье четко выделились две группы могильников. В первую сгруппировались Быково, Калиновка и Верхнее Погромное. Ее можно назвать «калиновской группой». Отличительными признаками являются впускной характер захоронений в курганы эпохи бронзы, наличие более трех погребений в одной насыпи, их расположение либо бессистемное, либо по кругу. Эти признаки сближают калиновскую группу памятников с массивом погребений финала раннесарматской культуры. Складывается впечатление, что эти погребения были оставлены потомками позднепрохоровских племен, влившимися в новое этнополитическое объединение. Кроме этого, указанная группа, видимо, занимает более раннюю хронологическую позицию по отношению к основному массиву среднесарматских памятников, и в частности по отношению ко второй заволжской группе. В нее вошли Бережновка, Харьковка, Ново-Липовка, Суслы и Восточный Маныч, который

заволжским памятником не является. Ее можно назвать «бережновской» по самому крупному могильнику. Основными признаками этой группы являются насыпи малого размера, основные захоронения, средние, широкие прямоугольные и квадратные могильные ямы с диагональным положением погребенных. По сути, это признаки классической среднесарматской культуры, которые когда-то выделили еще Б. Н. Граков и К. Ф. Смирнов. В хронологическом отношении бережновская группа, вероятно, чуть позже калиновской. Не исключено, что обе группы памятников были оставлены разными племенными группировками заволжских кочевников.

Несмотря на отмеченные различия между отдельными могильниками и группами могильников, среднесарматская культура Нижнего Поволжья представляется довольно однородным этнокультурным образованием.

Полученные выводы не следует рассматривать как окончательный итог исследования среднесарматских древностей. Пополнение базы данных будет постоянно уточнять картину распространения памятников I–II вв. н. э., вносить новые черты культурного своеобразия отдельных групп или даже позволит выделить новые группы. К числу памятников, исследование которых началось в 2000-х гг. уже после завершения основной работы по созданию базы данных, относятся могильники, расположенные в среднем течении Есауловского Аксая: Перегрузное I, Аксай I, II, III (см. выше). Многие комплексы из этих памятников имеют ключевое значение в решении ряда проблем сарматской археологии.

ЛИТЕРАТУРА

1. *Абрамова М. П.* Сарматская культура II в. до н. э. — I в. н. э. (по материалам Нижнего Поволжья. Суловский этап) // СА. 1959. № 1.
2. *Алекшин В. А.* Традиции и инновации в погребальных обрядах (эпоха первобытнообщинного строя) // Преемственность и инновации в развитии древних культур. Л., 1981.
3. *Бородкин Л. И., Гарскова И. М.* Методика анализа многомерных иерархических данных // Статистическая обработка погребальных памятников Азиатской Сарматии. М., 1994. Вып. I. Савроматская эпоха.
4. *Геннеп А., ван.* Обряды перехода: Систематическое изучение обрядов. М., 2002.
5. *Глебов В. П.* К полемике о проблемах становления среднесарматской культуры // РСК. 2006. Вып. I.
6. *Граков Б. Н.* Пережитки матриархата у сарматов // Антология советской археологии (1941–1956). М., 1996. Т. III.
7. *Гуцалов С. Ю.* К проблеме стыка прохоровской и суловской культур в степях Южного Урала // РСК. 2006. Вып. I.

8. *Дворниченко В. В., Федоров-Давыдов Г. А.* Сарматское погребение скептуха I в. н. э. у с. Косика Астраханской области // ВДИ. 1993. № 3.
9. *Дворниченко В. В., Плахов В. В., Сергацков И. В.* Сарматские погребения у поселка Комсомольский Астраханской области // НАВ. 2002. Вып. 5.
10. *Демкин В. А.* Палеопочвоведение и археология: интеграция в изучении истории природы и общества. Пушино, 1997.
11. *Засецкая И. П.* «Диагональные» погребения Нижнего Поволжья и проблема определения их этнической принадлежности // АСГЭ. 1974. Вып. 16.
12. *Максимов Е. К.* Сарматские диагональные погребения Восточной Европы // Археологический сб. Саратов, 1966.
13. *Мошкова М. Г.* Понятие «археологическая культура» и савромато-сарматская культурно-историческая общность // Проблемы сарматской археологии и истории: ТДК. Азов, 1988.
14. *Мошкова М. Г.* О времени существования диагональных погребений на территории Южного Приуралья // Археологические памятники раннего железного века юга России // МИАР. М., 2004. Вып. № 6.
15. *Мыськов Е. П., Кияшко А. В., Скрипкин А. С.* Погребение сарматской знати с Есауловского Аксая // НАВ. 1999. Вып. 2.
16. *Сергацков И. В.* Анализ сарматских погребальных памятников I–II вв. н. э. // Статистическая обработка погребальных памятников Азиатской Сарматии. М., 2002. Вып. III. Среднесарматская культура.
17. *Сергацков И. В.* Проблема становления среднесарматской культуры // РСК. 2006. Вып. I.
18. *Сергацков И. В., Шинкарь О. А.* Раннесарматские погребения с северной ориентировкой в бассейне Иловли // НАВ. 2003. Вып. 6.
19. *Скрипкин А. С.* Азиатская Сарматия. Проблемы хронологии и ее исторический аспект. Саратов, 1990.
20. *Скрипкин А. С.* Этюды по истории и культуре сарматов. Волгоград, 1997.
21. *Скрипкин А. С.* К проблеме соотношения ранне- и среднесарматской культур // РСК. 2006. Вып. I.
22. *Смирнов К. Ф.* Сарматские курганные погребения в степях Поволжья и Южного Приуралья // Докл. и сообщения исторического факультета МГУ. 1947. Вып. 5.
23. *Смирнов К. Ф.* О погребениях роксолан // ВДИ. 1948. № 1.
24. Степи европейской части СССР в скифо-сарматское время. М., 1989. (Археология СССР.)
25. *Шилов В. П.* Калиновский курганный могильник // МИА. 1959. Вып. 60.
26. *Rau P.* Die Hügelgräber Römischer Zeit an der unteren Wolga. Pokrowsk, 1927.

Б. А. Раев, А. В. Симоненко

«ФАЛАР» ИЗ «ДАВЫДОВСКОГО КЛАДА»

«В 1939 г. членами колхоза „Степан Разин“ в Давыдовском р-не Воронежской обл. на берегу реки были найдены золотые вещи, поступившие осенью 1939 г. в Государственный Исторический музей. Несколькими годами раньше на том же месте случайно было обнаружено несколько золотых украшений... серебряный римский сосуд, наконечник пояса с фигурой рыбки и фрагмент узкого железного меча с прямым перекрестьем. Эта партия вещей была направлена в Воронежский областной краеведческий музей» [13, с. 363].

Так впервые в науке была упомянута серебряная чаша, о которой пойдет речь. Вновь к ней обратилась Э. И. Соломоник, опубликовавшая чашу, назвав ее «блюдом», под № 65 в своем своде сарматских тамг [17, с. 127–128] как найденную у «ст. Давыдовка». Там же была впервые опубликована фотография вещи (рис. 1), оказавшаяся сегодня ее единственным воспроизведением. По словам Э. И. Соломоник, все сведения о чаше ей любезно сообщил С. Н. Замятнин, предоставив фото из своего личного архива, переданное затем в фотоархив ИИМК (негатив П-45243). После находки чашу отреставрировали в ИИМК и вернули в Воронежский музей.

Э. И. Соломоник полагала, что сосуд был утрачен во время Великой Отечественной войны, но через год после публикации ее книги вышла статья А. Ф. Шокова [18, с. 149–154]. Из нее явствует, что чаша не погибла, а во время эвакуации «превратилась в обломки, требующие новой серьезной реставрации» [18, с. 150]. Автор уточнил место находки — с. Титчиха Давыдовского р-на Воронежской обл. (сборы научного сотрудника Воронежского краеведческого музея Д. Д. Леонова в 1938 г.). На рис. 2 в его статье было воспроизведено фото из архива ИИМК, а на рис. 3 и 4 — фрагменты чаши, снятые, судя по всему, уже в музее.

В 1991 г. о тамге на «серебряном блюде из богатого сарматского захоронения в Воронежской обл.» упомянул в монографии один из соавторов, имея в виду находку в Титчихе [14, с. 63]. В 2001 г. вышла книга С. А. Яценко, в которой сосуд из Титчихи упомянут дважды как



Рис. 1. Фото С. Н. Замятнина и реконструкция системы ручек

«серебряное блюдо из Давыдовки» и «серебряное блюдо с верховьев Дона» [19, с. 37, сноска 19; с. 85], но отсутствует на картах и в перечне серебряных сосудов с тамгами [19, с. 151]. В том же году увидела свет книга В. И. Мордвинцевой о сарматских фаларах [24]. Там сосуд из Титчихи был интерпретирован как переделанный из чаши фалар, а находка почему-то названа «Давыдовским кладом» [24, s. 81, nr. 82, taf. 44, 82]. Ту же интерпретацию она получила в книге В. М. Мордвинцевой и М. Ю. Трейстера [9, т. I, с. 30, 194; т. II, с. 142–143]. Таким

образом, существуют две трактовки вещи: чаша (называть ее блюдом неверно) римского времени и фалар, сделанный из античного сосуда.

Э. И. Соломоник так описала чашу¹: «Диаметр блюда — около 20 см. На доньшке с наружной стороны прекрасно выполнен мастером чеканный вогнутый знак... Насколько можно судить по фотографии, характер исполнения знака, его размеры и хорошее расположение по центру свидетельствуют о том, что он чеканился мастером во время изготовления сосуда. Таким образом, можно предполагать, что блюдо изготовлено в Северном Причерноморье. Вероятнее всего, в одной из мастерских Боспора или Ольвии» [17, с. 127–128].

Из описания А. Ф. Шокова следует, что «его (блюда. — Авт.) остатки состоят из многих фрагментов, или частей (несколько десятков), из которых хорошо сохранились края с крутым овальным изгибом и остатками ручек в трех местах и круглое дно. Края имеют рельефно выделяющийся венчик с внутренней стороны в виде массивного (относительно толщины блюда) округлого выступа (ширина 0,5 см). Круглое дно имеет четыре круглых пояска в виде рельефных выступов и с рельефным изображением знака... Сохранившиеся части блюда позволяют представить его облик и установить размеры: высота — около 4 см, диаметр — 20 см, диаметр дна — 5,5 см. Толщина блюда повсюду одинакова — 1 мм» [18, с. 150–151].

Описание В. И. Мордвинцевой: «Phalere mit Tamgazeichen. Ein Exemplar. Durchmesser 16,5 cm, Höhe 4,0 cm. Silber. Gußarbeit, Fertigstellung an der Drehbank. Umarbeitung aus einem Becher. Auf der Außenseite reliefartiges Tamgazeichen. Mit Hilfe von Nieten sind drei Ringe am der

¹ Здесь и далее в цитатах сохранены орфография и стиль оригинала.

Stück befestigt, zwei auf der einem, einer auf der anderen Seite» [24, s. 81, kat. nr. 82, taf. 44].

Нетрудно заметить, что последнее описание скуднее даже далеко не полных данных Э. И. Соломоник и А. Ф. Шокова. Первая прямо написала, что не видела вещи, второй явно держал ее в руках. В. И. Мордвинцева, как всегда, не уточнила, по каким данным описана чаша, что обычно предполагает описание с натуры. Однако неоднократные ошибки убеждают в том, что она не видела предмет. Диаметр «чаши-фалара» уменьшился с 20 (у А. Ф. Шокова) до 16,5 см, на ней «появились» кольца, присоединенные с помощью заклепок, тамга названа рельефной. Рисунок [24, taf. 44] является прорисовкой иллюстрации из статьи А. Ф. Шокова [18, с. 151, рис. 2]. Клише для нее, вне всяких сомнений, делалось с фотографии С. Н. Замятнина. Ни заклепок, ни трех колец на ней нет².

Есть еще одно обстоятельство, подтверждающее наше мнение о том, что В. И. Мордвинцева пренебрегла визуальным изучением вещи. Дело в том, что в 1990 г. Б. А. Раев пытался отыскать эту чашу в Воронежском музее, но в фондах ее не нашли. И лишь совсем недавно при повторном поиске она была наконец обнаружена³. В монографии В. И. Мордвинцевой и М. Ю. Трейстера указано, что чаша пропала во время Великой Отечественной войны [9, т. II, с. 142], хотя, судя по ссылкам, соавторы знакомы с работой А. Ф. Шокова, где сказано, что этот предмет все-таки сохранился.

Вот описание вещи, сделанное с натуры.

Сохранились большие фрагменты верхней части чаши, из которых она собирается полностью (диаметр 25,5 см), множество обломков стенок и поддон. Он литой, внешний край профилирован двумя валиками и выкружкой, доработанными от руки. В образованном ими круге — углубленная тамга. Схема тамги: верхняя часть в виде грушевидной контрволюты с отогнутыми верхними завитками, нижняя часть — в виде волюты; обе части соединены короткой прямой линией (рис. 2). Э. И. Соломоник считала, что знак чеканный [17, с. 128]. Но, судя по идеально прямым углам канавки и точности рисунка, тамга была вырезана в литейной форме и поддон отливался вместе с ней. Диаметр поддона 5,6 см. Стенки чаши «вытянуты» ковкой из заготовки, образованной вокруг поддона, тонкие, полированные вручную. К венчику изнутри

² Критику «творческого» подхода В. И. Мордвинцевой к рисуемым ею вещам см. [5, с. 98, 120]. Указанные в совместной с М. Ю. Трейстером монографии размеры совпадают с данными А. Ф. Шокова [9, т. II, с. 143].

³ Сердечно благодарим А. П. Медведева за помощь.

припаян и затем сформирован ковкой сегментовидный в сечении валик с подрезкой нижнего края. Отчетливо видна разница в цвете и структуре металла валика и стенки.

На стенках под венчиком — три пары атташей трех ручек. Каждый атташ изготовлен следующим образом: в пробитое в стенке отверстие была снаружи вставлена проволочная петля, под которую подложена и припаяна к стенке квадратная пластина со слегка вогнутыми сторонами и острыми, чуть изогнутыми по профилю стенки углами. Вокруг отверстия для петли — невысокий валик (рис. 3, 2). Концы петли внутри чаши расклепаны в сплошную полусферическую головку (рис. 3, 1). Несохранившиеся ручки были, скорее всего, омеговидными или дуговидными, подвижно закрепленными загнутыми концами в петлях. На рис. 1 показана возможная схема крепления ручек.

Ближих аналогий чаше из Титчихи мы не знаем. В римских провинциях были широко распространены тазы с тремя ручками, однако вряд ли их можно сравнивать с чашей: ни территориально, ни типологически эти сосуды не связаны между собой. Тем не менее идея трехручной чаши была хорошо известна в римское время. Атташи в виде квадратных пластинок с вогнутыми сторонами имеют аналогии на посуде, найденной в Южном и Юго-Западном Причерноморье. Прежде всего это бронзовые амфоры из погребений в Варне [26, kat. 92, taf. 19, 1, 1a], в с. Дебелт [26, kat. 23, taf. 11, 1, 1a], в с. Чаталка, в курганах «Рошава Драгана», мог. 2 [10, обр. 12в] и кургане 6 [11, обр. 28а, б]. Так же оформлены атташи боковых петлевидных ручек на бронзовой гидрии из купольной гробницы I в. до н. э., раскопанной у г. Самсун в Турции [20, s. 846, ges. 11]. Еще отчетливее связь квадратного с вогнутыми сторонами атташа, который сочетается с кольцом, выражена в оформлении ножек бронзовых тазов из Помпей [32, p. 200, nos. 3483, 7274]. Такая ножка была найдена в насыпи кургана 5 у хут. Антонов в Волгоградской обл. вместе с тазом Эггерс 96 [7, с. 36, рис. 8, 18; 11, 7]. Скорее всего, это ее вторичное использование, поскольку подобные тазы всегда имеют поддоны [22, beil. 37 (Тур 96); 12, 181–189; 32, typo s 2120, p. 204, no. 5025; p. 205, no. 3641; p. 207, no. 12416].

По каталогу С. Тассинари выстраивается даже типологический ряд от ножек тазов с атташами Х-образной формы, у которых концы оформлены пальметтами [32, p. 201, no. 1958А], через квадратные с вогнутыми сторонами атташи, еще сохраняющие пальметты — чаще схематические [32, p. 201, no. 41435, 41434], — к простым геометрическим формам.

Любопытно, что подобным способом прикреплены кольца на бляхе из Грушки: квадратные пластинки подложены под петли. На одном



Рис. 2. Поддон чаши
с тамгой
(фото Б. А. Раева)



Рис. 3. Детали чаши
(фото Б. А. Раева и А. В. Симоненко):
1 — заклепка петли (вид изнутри); 2 — квадратная
пластина атташа; 3 — пластина атташа (Грушка)

из них — невысокий валик вокруг отверстия (рис. 3, 3). Правда, стороны квадратов относительно ровные, без выделенных углов, а пластины приклепаны четырьмя заклепками каждая.

Судя по технике, чашу делал ремесленник-профессионал. Изготовление ее сразу с тамгой говорит о том, что она была сделана по заказу сармата (что предположила еще Э. И. Соломоник). Не совсем понятно, когда и кем были приделаны ручки. Квадратные пластины атташей указывают на знакомство автора чаши с провинциальной посудой. Однако грубоватая и примитивная манера крепления и технологическая параллель с Грушкой не исключают того, что ручки прикрепили позже и сделал это менее умелый мастер, нежели автор чаши.

В целом чаша не производит впечатления провинциально-римской работы. Она больше похожа на изделие местного причерноморского ремесленника, изготовленное по античной схеме. Э. И. Соломоник считала, что чаша изготовлена в мастерских Боспора или Ольвии [17, с. 128]. Не споря с этим, мы не исключаем и авторство торефта из Парфии или Закавказья — эти регионы также прямо контактировали с сарматами.

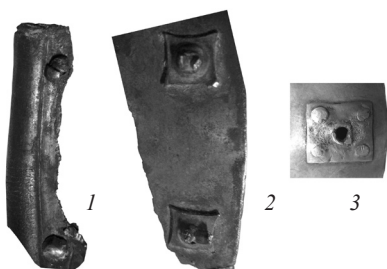
Назначение чаши неясно, но вряд ли оно было утилитарным. Непарные ручки и тамга на дне заставляют говорить об ее использовании, скорее всего, в ритуальных целях. В районе, где отмечены аналогии атташам ручек, есть небольшие чашки с тремя ушками для подвешивания, которые служили, вероятно, курильницами [26, kat. 95, taf. 27, 5]. Однако проводить прямые параллели между этими сосудами было бы неверно.

В. И. Мордвинцева и М. Ю. Трейстер объединили в один тип находки из Титчихи, Дач, Весняного, Козырки и Грушки, назвав их «чаши-



Рис. 4. Статуэтка из Янчжиявана [21, р. 51]

фалары» [9, т. I, с. 30]. М. Ю. Трейстер считает, что все эти вещи переделаны из античных чаш, а фалар из Дач сделан специально как часть сбруи, но по образцу (!) «чаш-фаларов» [9, т. I, с. 179]. Нам кажется, что в истории искусства всегда наблюдалась противоположная тенденция — изготовление реплик в подражание оригинальным вещам.

Прежде всего хотелось бы уточнить, что такие предметы правильнее называть центральной бляхой подперся. Этот вид упряжи состоит из трех ремней, Y-образно соединенных в одной точке. Два верхних ремня пристегивались к седлу у передней луки, проходили по плечам коня и сходились в центре его груди. Третий ремень отходил от них вниз, проходил между передними ногами и оканчивался петлей, в которую продевалась подпруга. Подперсье не давало седлу сползать назад, но не связывало движений лошади. Именно в точке пересечения ремней

на груди коня и помещались бляхи с тремя кольцами. Ремни пристегивались или пришивались к кольцам: двум на верхнем краю бляхи и одному на нижнем.

Насколько нам известно, одно из самых ранних изображений подперся представлено на статуэтках всадников из гробницы 179–151 гг. до н. э. в Янчжияване (провинция Шаньси, Китай). На конях краской нарисованы овальные вальтрапы, подперся и подхвостники (рис. 4), украшенные металлической garniturой [21, р. 51]. Подобная сбруя использовалась в римской кавалерии императорского времени.

В. И. Мордвинцева выделила несколько типов сарматской упряжи, различающихся, по ее мнению, хронологически и территориально [8, с. 55–57; 24, с. 48–53]. На первый взгляд эта классификация выглядит стройной и логичной, однако ее подробный анализ несколько корректирует это впечатление. Обстоятельства находки большинства фаларов — в сосуде или стопкой, вложенными друг в друга, — показывают, что в раннесарматское время в землю помещали не упряжь, украшенную фаларами, а только последние (что отметила и В. И. Мордвинцева). При таких условиях задачи реконструировать комплекты упряжи и делать их хронологическим индикатором рискованно. Напротив, средне- и позднесарматскую сбрую, кажется, клали в могилы целиком — об этом свидетельствуют удила с псалиями и куски ремней, найденные вместе с фаларами.

Не совсем ясно, по каким признакам выделены т. н. нагрудные фалары 1 типа [8, с. 52]. Внешне они ничем не отличаются от наплечных. Петлями в виде двух параллельных железных полос, якобы являющимися их отличительным признаком [24, с. 46], их можно было бы с успехом крепить и на плечах или крупе коня. Кстати, некоторые наплечные фалары, по классификации В. И. Мордвинцевой, имели именно две параллельных петли. Создается впечатление, что автор причисляла к нагрудным фаларам самые крупные в комплексе и/или не имеющие пары экземпляры (Ахтанизовская, Антиповка, Таганрог, Старобельск). Между тем нет уверенности, что в каждом случае в землю попадал полный комплект фаларов, а уж комплексы с безусловно парными фаларами можно пересчитать по пальцам. Характерно, что в наборе из Булаховки все пять фаларов одинаковы, со следами параллельных петель, и В. И. Мордвинцева просто «назначила» один из них нагрудным [24, с. 46].

У нас нет впечатления, что типы упряжи, выделенные В. И. Мордвинцевой, существовали в действительности в том виде, как она их себе представляет. Скорее всего, наборы 1-го и 2-го типов (точнее, фалары, включенные в эти наборы) однотипны, одновременны и характерны

в целом для раннесарматской упряжи. Так называемая упряжь 3-го типа принадлежит уже среднесарматскому времени.

Сбруя с подперсьем — единственная принципиально новая по сравнению с раннесарматской — не была выделена В. И. Мордвинцевой в отдельный тип. Один из ее образцов (Дачи) включен в упряжь 1-го типа как вариант 2. Автор затрудняется в определении хронологии этого типа, предлагая для него неоправданно широкую (III в. до н. э. — первая половина II в. н. э.) дату [24, s. 68]. Между тем она достаточно узка: судя по находкам, сбруя с подперсьем появилась у сарматов только во второй половине I в. н. э.

Из сарматских погребений происходят пять блях, украшавших центр подперся. Одна из них (рис. 5), из погребения у с. Весняное под Николаевом, переделана из серебряной позднеэллинистической чаши. Ее венчик заострен, утолщен изнутри и слегка отогнут. Утолщение подчеркнуто двойной подрезкой, образующей невысокий валик. Корпус чаши полусферический, дно круглое. Снаружи под венчиком на приклепанных прямоугольных атташах с вогнутыми сторонами и скругленными углами подвижно закреплены три кольца из круглой в сечении серебряной проволоки — два на расстоянии около 5 см друг от друга, одно — напротив них. Диаметр венчика чаши 15 см, высота ее 8, диаметр колец 2,1, сечение 0,3 см [30, s. 392, abb. 5].

Форма серебряной чаши («parabolic cup»), из которой сделана бляха из Весняного, была очень популярна во всем позднеэллинистическом мире (от Италии до Индии). В Причерноморье чаши этого типа найдены в Булаховке и богатых варварских комплексах Азиатского Боспора конца II — I в. до н. э.: в Артюховском кургане, Буеровой Могиле, ст. Ахтанизовской. Погребение у Весняного датируется не ранее последней четверти I в. н. э. по сочетанию золотого браслета, длинного меча и «маркоманнской» пряжки. Значит, прежде чем стать бляхой подперся, чаша использовалась более 100 лет.

В разрушенном погребении знатного сармата у с. Грушка в Молдове [3, с. 260] найдена серебряная бляха с тремя кольцами (рис. 6). Бляха полусферическая, диаметром 16,5, высотой 3,5 см. На ее внутренний край напаян обруч из полусферической в сечении заготовки, образующий утолщенный венчик. С внешней стороны серебряными заклепками прикреплено три квадратных атташа: два на одном краю бляхи и один на противоположном. В центре каждого атташа — сквозные отверстия. В них вставлены и разогнуты концы плоских петель с невысоким ребром по центру, расположенных снаружи бляхи (рис. 6, 3). В петлях подвижно закреплены серебряные кольца (одно утрачено, пара цела). В центре внутренней стороны — прочеканенный

косыми насечками круг, внутри которого в такой же технике нанесена тамга «схемы Фарзоя». Круг и тамга поверх насечек покрыты каким-то веществом черного цвета (рис. 6, 4). Погребение датируется второй половиной I — началом II в. н. э. [4, с. 53].

М. Ю. Трейстер считает, что эта бляха сделана из эллинистической чаши. Однако у настоящих чаш стенки гораздо тоньше, а корпус изящнее и правильнее. Бляха из Грушки не очень тщательно откована из довольно толстого (ок. 1,5 мм)

листа. Ее узкий «венчик» припаян к краю, и место спайки хорошо заметно (рис. 6, 5). Венчики эллинистических чаш всегда шире, иногда отделены от корпуса подрезкой, изредка орнаментированы гравированными линиями, овами, киматием. На бляхе из Грушки этих элементов нет. Кроме того, у чаш такой формы венчики, как правило, плоские, их внутренний край нависает над стенкой либо профилирован [23, р. 298, fig. 1, 1–3]. Сегментовидный или полусферический валик (как на бляхе из Грушки) имеют конические или плоские неглубокие чаши. Впрочем, речь идет о позднеэллинистических сосудах, а тамга на бляхе из Грушки датирует ее римским временем (см. ниже).

Все эти противоречия затрудняют идентификацию вещи из Грушки. Очень похоже на то, что она переделана в бляху подперся из **неоконченной** чаши, хотя, как сказано выше, мы не знаем подобных чаш I в. н. э. Не исключено, что первоначально мастер делал копию эллинистической чаши (отсюда нестандартный венчик, отделка невысокого качества, толщина стенок), а потом по каким-то причинам «перепрофилировал» свое изделие в бляху. Есть и еще одна версия — бляха из Грушки сделана как украшение подперся, но в виде (или по образцу) чаши.

Непонятно на первый взгляд расположение тамги внутри бляхи — на коне ее не было бы видно. Однако мы не знаем всех принципов нанесения тамг и даже иной раз не можем определить, где у тамги верх, а где — низ. На известняковой плите из кургана 10 близ с. Тараклия в Молдове изображена тамга, тождественная знаку на чаше из Тит-



Рис. 5. Бляха подперся из Весняного (фото А. В. Симоненко)



Рис. 6. Бляха подперся из Грушки (фото А. В. Симоненко):

1 — вид изнутри; 2 — вид снаружи; 3 — кольца и атташи;
4 — тамга; 5 — шов венчика

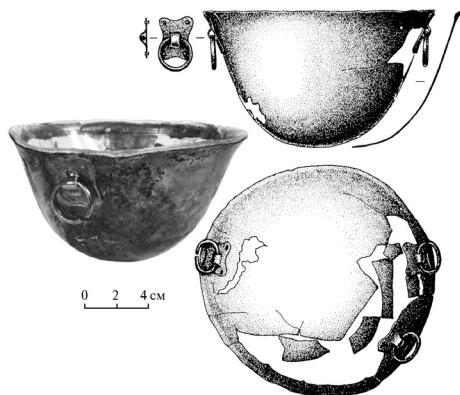
чихи [1]. Но, судя по обработанным краям, плита вкапывалась в землю так, что волота на тамге, привычно рассматриваемая нами как нижняя часть знака, становилась его верхней частью. Возможно, бляха из Грушки иной раз и служила чашей всаднику⁴, и тогда с последними глотками вина перед ним появлялась тамга как напоминание о чем-то. Наши знания в этой сфере слишком малы, чтобы утверждать что-либо на верняка.

Трудно сказать, «фирменной» ли была серебряная бляха из богатого погребения I в. н. э., раскопанного грабителями в 1919 г. где-то у с. Козырка близ Ольвии [13, с. 109; 31, s. 204–205, abb. 4, 1]. Ее корпус вполне мог быть позднеэллинистической чашей. Так, например, считает М. Ю. Трейстер [9, т. II, с. 120, № В15.1]. Но полной уверенности в этом нет: вещь пропала в 1945 г. при штурме Берлина и проверить это невозможно. Диаметр изделия 14,8 см. У края бляхи с внешней стороны были приклепаны узкие длинные атташи с петлями, в которых подвижно закреплены кольца — два рядом друг с другом и одно на про-

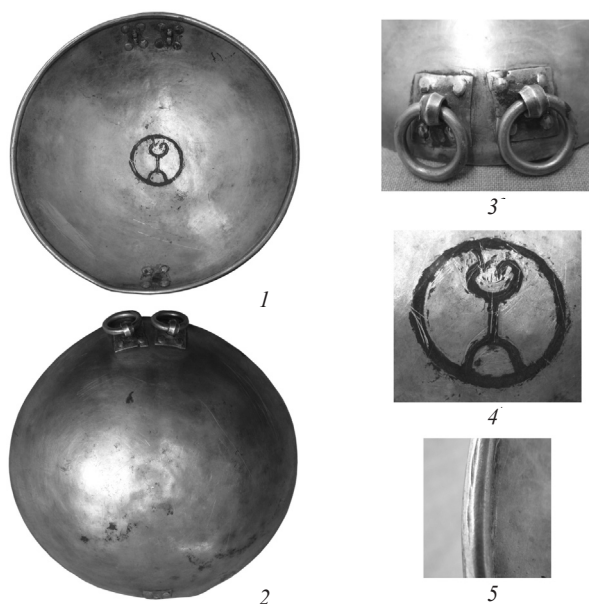
⁴Ср. мнение Е. И. Беспалого о функциях фалара из Дач [2, с. 192].

типоволожном краю (рис. 7, 1). Грубоватые длинные атташи действительно похожи на «самодель».

Бляхи подперся известны и в Азиатской Сарматии. Золотая полихромная бляха диаметром 15 см с тремя кольцами (рис. 7, 2), входившая в замечательный комплект сарматской парадной упряжи, происходит из кургана конца I — начала II в. н. э. в могильнике Дачи на Нижнем Дону [2, с. 191, 192]. Здесь же были найдены два фалара для нагрудника, судя по петлям на обороте. Они могли украшать и подперся (как на статуэтке из Янчжиявана), но не исключено, что в тайник положили и то и другое.

Интересная вещь найдена в Калмыкии, в кургане I в. н. э. в Яшкульском р-не. Там центр подперся украшала дуговидная серебряная пластина с бронзовым ободком по краю. Длина пластины 31 см, ширина 7 см (рис. 8, 1). Она орнаментирована четырьмя крупными штампованными М-образными фигурами. Между первой и второй фигурами три пары отверстий — следы ремонта. Вдоль внешнего и внутреннего краев проходят два ряда штампованных полусферических выступов, украшенных гравированным «шахматным» узором.

На одном конце пластины и в ее центре сохранились шляпки, прикрывающие заклепки, на другом — два отверстия от заклепки и след от шляпки. Заклепки крепили пластину к основе. Она лежала выпуклой частью к выходу из ниши, а концами была направлена к большим фаларам, как бы соединяя их. Скорее всего, она помещалась в центре подперся (рис. 8, 4) между двумя наплечными фаларами [25, с. 363, 370–371, abb. 8; 9, 4].

Данное украшение изготовлено из назатыльника восточнокельтского шлема типа Ново Место [28, с. 403]. Шлемы этого типа найдены в Словении, один экземпляр — в Польше. Они собирались из отдельных частей — узкий горизонтальный налобный козырек, тулья, широкий рифленый назатыльник с отогнутым краем и нащечники на шарнирах.



Рис. 7. Бляхи подперся:
1 — Козырка [31, abb. 4, 1];
2 — Дачи [16, кат. № 21]



Рис. 8. Бляха подперся из Яшкуля:

1 — бляха [25, abb. 8; 9, 4]; 2 — шлемы из Словении [25, abb. 10]; 3 — шлем из Бойко-Понуры [27, fig. 10]; 4 — реконструкция снаряжения из Яшкуля (А. В. Симоненко)

Точной аналогией яшкульской находке является бронзовая накладная пластина назатыльника шлема из Словении, украшенная таким же штампованным декором из четырех М-образных фигур и полусфер с «шахматным» орнаментом (рис. 8, 2). Все шлемы типа Ново Место происходят из погребений I в. до н. э. [29, с. 304, 307, abb. 1, 24]. Примечательно, что в это время в степях от Дуная до Волги сарматы пользовались импортными шлемами западных типов [27, р. 465 ff.]. В их числе был найденный в погребении конца II в. до н. э. у хутора Бойко-Понура на Кубани восточнокельтский шлем (рис. 8, 3), весьма близкий шлемам типа Ново Место [27, р. 476, fig. 10].

Естественно, яшкульская находка позднее, чем целые шлемы. Должно было пройти долгое время, чтобы шлем пришел в негодность или повредился так, что его пришлось разобрать на части. После этого назатыльник был вторично использован в качестве украшения подперся. Сомнений в этом нет в связи с его расположением *in situ*. Таким образом, эта находка косвенно подтверждает датировку могилы I в. н. э. [25, s. 382].

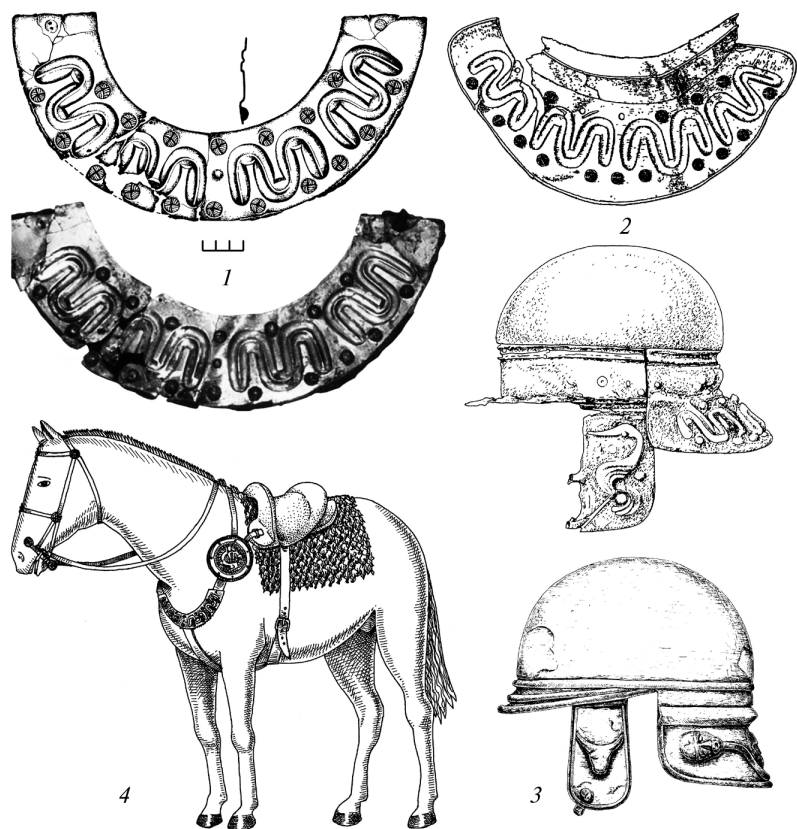
Перечисленные находки дают возможность выделить несколько признаков, общих для блях подперся. Прежде всего это диаметр в пределах 14–17 см. Скорее всего, бляхи большего диаметра беспокоили лошадь и были неудобны. Еще одно их отличие — расположение колец, два из которых находятся на одном краю бляхи, а третье — на противоположном. Этих стабильных признаков мы не видим на чаше из Титчихи. Ее диаметр 25,5 см, а колец на ней, судя по всему, не было. Три мобильные ручки располагались радиально, на равном расстоянии друг от друга. Теоретически эту чашу можно было использовать как бляху подперся, но прямых указаний на это нет. Напротив, ручки, судя по остаткам петель, были настолько тонки, что не выдержали бы нагрузку подперся. Поэтому оснований для включения сосуда из Титчихи в типологический ряд «чаш-фаларов» [9, с. 30] нет.

В. И. Мордвинцева верно датировала комплекс из Титчихи второй половиной I в. н. э. по тамге, которую она, со ссылкой на В. И. Гросу, назвала тамгой Фарзоя. Это не совсем так, и она лишь повторила ошибку В. И. Гросу, считавшего тамгу на бляхе из Грушки «совершенно аналогичной» тамге Фарзоя на ольвийских монетах [3, с. 261]. Ни тамга из Титчихи, ни тамга из Грушки не являются знаками Фарзоя, у которых верхняя и нижняя части абсолютно идентичны (рис. 9). На тамгах из Титчихи и Грушки верхние части знаков различны и отличаются от нижней, трактованной, как на тамге Фарзоя, в виде волюты (на бляхе из Грушки она стилизована в простую дугу). Таким образом, рассматриваемые знаки можно (хотя и с натяжкой) называть тамгами схемы Фарзоя⁵, однако они отличаются от монетных тамг этого царя [6, с. 78, рис. 3, 1–9] и принадлежали, скорее всего, другим людям.

Параллели знаку из Титчихи немногочисленны, но хронологически выразительны. Это прежде всего тамги, напаянные на дорогие золотые вещи: туалетный флакон из Ольвии [17, с. 126, № 63] и браслет с конскими головками с Бугского лимана [17, с. 141, № 70]. По стилистическим признакам и аналогиям оба предмета не ранее второй половины I в. н. э. и вряд ли позднее. Подобные тамги есть на «энциклопедии»

⁵ См. также статью С. В. Воронятова в настоящем сборнике. — *Прим. ред.*



Рис. 9. Тамги Фарзоя на монетах
[6, рис. 3, 1–9]:
1 — тамги на монетах;
2 — монета Фарзоя с тамгой

из Пантикапея, плите из Керчи и стеле из Заздрости [17, с. 65, № 19; с. 70, № 23]. Эти памятники не датируются точнее, чем в пределах I–II вв. н. э.

Таким образом, чаша из Титчихи не является эллинистическим сосудом, переделанным в «чашу-фалар». Судя по тамге, скорее всего второй половины I в. н. э., нанесенной на чашу при изготовлении, она была сделана в Северном Причерноморье либо Закавказье по заказу знатного сармата. Чаша чуть было не стала очередным положением научного фольклора, превратившись в фалар из несуществующего «Давыдовского клада».

ЛИТЕРАТУРА

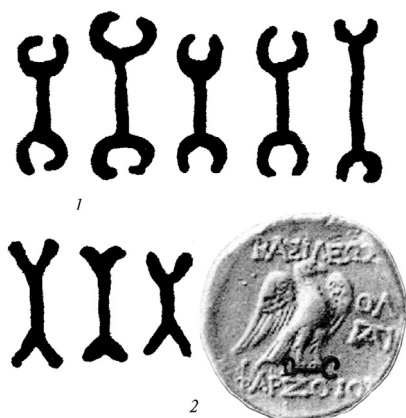
1. Агульников С., Курчатова С. «Загадочные» знаки на каменных плитах из окрестностей Тараклии. (В печати.)
2. Беспальный Е. И. Курган сарматского времени у г. Азова // РА. 1992. № 1.
3. Гросу В. И. Сарматское погребение в Приднестровье // СА. 1986. № 1.
4. Гросу В. И. Хронология памятников сарматской культуры Днестровско-Прутского междуречья. Кишинев, 1990.
5. Засецкая И. П. О новом исследовании по проблемам полихромного звериного стиля // ВДИ. 2006. № 2.
6. Карышковский П. О. О монетах царя Фарзоя // Археологические памятники Северо-Западного Причерноморья. Киев, 1982.
7. Мамонтов В. И. Курганный могильник Антонов I // Древности Волго-Донских степей. Волгоград, 1994. Вып. 4.
8. Мордвинцева В. И. Классификация фаларов конской упряжи III в. до н. э. — нач. II в. н. э. и типы парадного конского снаряжения у сарматов // Античная цивилизация и варварский мир. Краснодар, 1998. Ч. 1.
9. Мордвинцева В. И., Трейстер М. Ю. Произведения торевтики и ювелирного искусства в Северном Причерноморье. Симферополь; Бонн, 2007. Т. I–III.
10. Николов Д., Буюклиев Хр. Тракийски могилине гробове от Чаталка, Старозагорско // Археология. 1967. Год. IX. Кн. 1.
11. Николов Д., Буюклиев Хр. Нови тракийски могилини погребения от Чаталка, Старозагорско // Археология. 1967. Год. IX. Кн. 3.
12. Раев Б. А. Бронзовый таз из 3-го Соколовского кургана // СА. 1974. № 2.

13. *Симоненко О. В.* Сарматське поховання з тамгами на території Ольвійської держави // Археологія. 1999. № 1.
14. *Симоненко А. В., Лобай Б. И.* Сарматы Северо-Западного Причерноморья в I в. н. э. (погребения знати у с. Пороги). Киев, 1991.
15. *Смирнов А. П.* Новый сарматский могильник в Воронежской области // ВДИ. 1940. № 3/4.
16. Сокровища сарматов: каталог выставки. СПб., 2008.
17. *Соломоник Э. И.* Сарматские знаки Северного Причерноморья. Киев, 1959.
18. *Шоков А. Ф.* Фрагменты сарматского блюда и фалара с берегов Дона // Тр. Воронежского областного краеведческого музея. Воронеж, 1960. Вып. 1.
19. *Яценко С. А.* Знаки-тамги ираноязычных народов древности и раннего средневековья. М., 2001.
20. *Akok M.* Samsun ili Havza ilçesinin Lerdüğe köyünde bulunan tümülüsler // Türk Tarih Kurumu. 1948. XII.
21. Chine: des chevaux et des hommes: donation Jacques Polain. Paris, 1995.
22. *Eggers H.-J.* Der römische Import im freien Germanien. Atlas der Urgesch. Hamburg, 1951. 1.
23. *Khachatrian J. D.* Silver Bowls and Basins of Armenia in the Late Hellenistic Period // Iranica Antiqua. 1989. Vol. XXIV.
24. *Mordvinceva V.* Sarmatische Phaleren (Archäologie in Eurasien. Bd. 11). Rahden, 2001.
25. *Otchir-Goriaeva M.* Das Sarmatische Grab von Jaškul², Kalmykien // Eurasia Antiqua. 2002. Bd. 8.
26. *Raev B. A.* Die Bronzegefäße der römischen Kaiserzeit in Thrakien und Mösien // Bericht der Römisch-Germanischen Kommission. 1977. Bd. 58.
27. *Raev B. A., Simonenko A. V., Treister M. Ju.* Etrusco-Italic and Celtic Helmets in Eastern Europe // Jahrbuch RGZM. 1991. Bd. 38/2.
28. *Schaaff U.* Ein spätkeltisches Kriegergrab mit Eisenhelm aus Novo Mesto // Zbornik Posvecen Stanetu Gabrovcu ob Sestdesetletnici. Ljubljana, 1980.
29. *Schaaff U.* Keltische Helme // Antike Helme (RGZM Monographien, Bd. 15). Mainz, 1988.
30. *Simonenko A. V.* Eine sarmatische Bestattung von südlichen Bug // Eurasia Antiqua. 1997. Bd. 3.
31. *Simonenko A. V.* Eine sarmatische Bestattung mit Tamga-Zeichen im Gebiet Olbias // Eurasia Antiqua. 2004. Bd. 10.
32. *Tassinari S.* Il vasellame Bronzео di Pompei. Roma, 1993.

С. В. Воронятов

О ФУНКЦИИ САРМАТСКИХ ТАМГ НА СОСУДАХ

Современные исследователи, методично занимающиеся изучением знаков-тамг древних народов, неоднократно отмечали: несмотря на то, что их сбор и анализ в России ведется уже более века, четкие ответы на многие вопросы так и не даны [33, с. 100; 34, с. 295; 61, с. 4].

Одной из трудноразрешимых задач в деле изучения сарматских тамг является выяснение их функции на различных бытовых предметах, на архитектурных и природных объектах. У исследователей, посвятивших сарматским тамгам монографии, при несомненном определении их как знаков собственности возникали различные предпочтения относительно определения их конкретных функций: Э. И. Соломоник делала акцент на использовании тамг для таврения скота [50, с. 210–218], В. С. Драчук заострял внимание на тамгах как на метках для ценных предметов домашнего хозяйства [17, с. 56]. С. А. Яценко, отмечая эти предпочтения [61, с. 8], также считает, что тамги несут функцию, существующую у кавказских, тюркских и монгольских народов, знака собственности клана на участки земли и ценные вещи и причастности к различным акциям [61, с. 14]. В 2001 г. В. С. Ольховский посвятил отдельную статью функциональному аспекту знаков-тамг. Прделанная исследователем работа привела его к предположению о «полифункциональности сарматских знаков в рамках даже одной этнокультурной общности, но с сохранением их главной — сигнально-опознавательной — функции» [33, с. 107]. Им были перечислены следующие функции с их развернутым комментарием, собранные под понятием полифункциональности [33, с. 107–108]¹:

- 1) знак принадлежности (этнической, коллективной);
- 2) знак владения;
- 3) знак авторства;
- 4) знак присутствия (территориального);
- 5) знак удостоверения (персонификации);
- 6) знак покровительства и подчинения;
- 7) хронологический показатель;
- 8) оберег.

¹ Большинство из этих функций С. А. Яценко считает второстепенными [61, с. 15].



Рис. 1. Карта памятников:

1 — Пороги; 2 — Титчиха; 3 — Ольвия; 4 — Керчь; 5 — Михайловская; 6 — Бердия; 7 — Чугуно-Крепинка; 8 — Ново-Александровка; 9 — Грушка; 10 — Жутово; 11 — Владимировское; 12 — Баштечки; 13 — Почеп; 14 — Нижний Джулат; 15 — Танаис; 16 — Усть-Альминский; 17 — Городской; 18 — Ленинохобль; 19 — «у дороги в станицу Келермесскую»; 20 — Усть-Лабинская

В настоящей статье, отчасти с ориентацией на эту разработку, будет сделана попытка выяснить функцию сарматских тамг на отдельной категории находок — на металлических и керамических сосудах, обнаруженных в погребальных и поселенческих памятниках, связанных со среднесарматской культурой на территории от Днестра до Дона (рис. 1).

Из функций тамг, выделенных В. С. Ольховским, к такому предмету, как сосуд, на первый взгляд подходят три: владения, авторства и оберега. Попытаемся выявить какие-либо особенности или закономерности в нанесении тамг на сосуды (см. Каталог), чтобы понять, какая именно функция тамг подходит больше всего нанесенным на них.

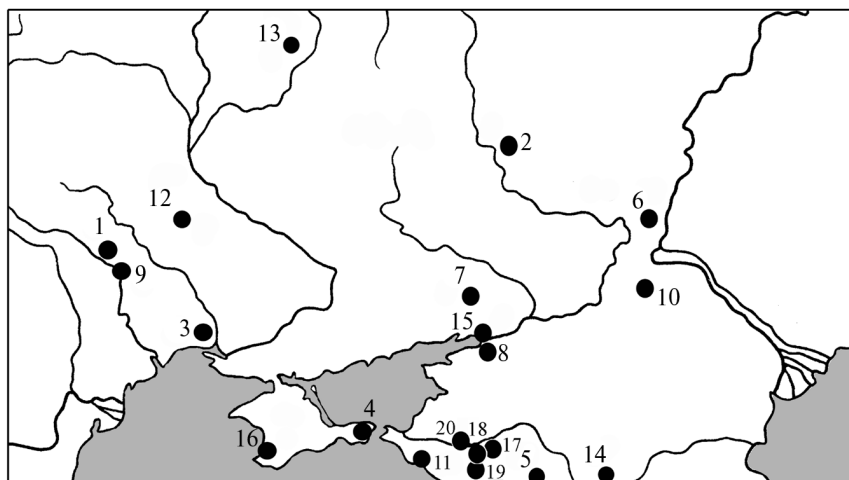
В первую очередь обращает на себя внимание то обстоятельство, что почти на половине находок (12 из 25, см. Каталог) изображены тамги, относимые исследователями к категории царских (рис. 2–5, 7). Для I в. н. э. это тамги схемы клана сарматских царей Фарзоя и Инисмея и клана боспорского царя Аспурга (11/14–37 г. н. э.), тесно связанного с варварами Прикубанья. Это простое наблюдение является важным для понимания функции тамги на сосудах, так как после него авторская функция царских тамг на сосудах отпадает. Но это очевидно только для предметов с царскими тамгами.

Функция непосредственного владения является сомнительной, хотя и возможной. С одной стороны, предположить, что всеми сосудами с царскими тамгами когда-либо владели соответствующие правители, было бы безосновательно, поскольку они нанесены и на скромные керамические сосуды, которые вряд ли принадлежали царской казне. С другой стороны, можно представить ситуацию, когда действовала именно владельческая функция тамги. К примеру, по поводу сервиза с фиалой из кургана № 11 могильника Ново-Александровка-I (рис. 3, 3, кат. № 8) Б. А. Раевым было сделано предположение, что знак царя Аспурга может свидетельствовать о том, «что сервиз, вероятно, был подарен представителю кочевнической знати — скептуху — именно этим боспорским правителем» [40, с. 55]. Эта гипотеза хорошо подкреплена многими аналогиями, и в частности аналогией сосуда с греческой надписью из сарматского погребения у с. Косика на Нижней Волге [16, с. 148]. Из интерпретации надписи Ю. Г. Виноградовым следует, что один из сарматских скептухов за службу был одарен армянским царем Артевасдом² [10, с. 158–161]. Если допустить справедливость гипотезы Б. А. Раева, то появляются два варианта времени нанесения тамги Аспурга на фиалу: до того, как сервиз был подарен (функция владения), или после — в память о царственном дарителе, что вероятнее. Но наличие такого комплекса, как Владимировское поселение с 13 керамическими мисками с тамгой Аспурга (рис. 4, 4, кат. № 11), ослабляет гипотезу о подарке в случае с ново-александовским сервизом, поскольку речь уже идет о непрестижных керамических сосудах, появление в обиходе которых явно не требовало непосредственного участия самого царя. Все это ставит владельческую функцию тамг на сосудах под сомнение.

Функция оберега, пожалуй, может подходить больше всего. В этом предположении никак не уйти от так называемой магической теории М. Эберта [61, с. 6]. Хотя, по мнению С. А. Яценко, эта теория в тамговедении при своей неаргументированности была и будет «психологически необычайно привлекательной», не стоит критично отбрасывать возможность наличия культовой составляющей во всех функциях тамг.

При некотором риске перейти границы допустимого попытаемся акцентировать внимание не столько на самих тамгах, сколько на местах изображения их на посуде. Нетрудно заметить, что на многих сосудах (10 из 25) тамга нанесена на внутренней стороне дна (Грушка, Михайловская, Баштечки, Владимировское, Титчиха, Усть-Альминский некрополь, Почеп). На сосудах, где тамга изображена на внешней стороне

² Альтернативное прочтение надписи см. [37, с. 286–287].

дна (Пороги, Бердия, Керчь), нанести ее именно на внутреннюю поверхность дна было бы затруднительно³. Дело в том, что сосуды для этого слишком глубоки и неудобны или вовсе предназначены быть закрытыми (Керчь).

Сделанное наблюдение с осторожностью можно назвать выявленной закономерностью, из которой следует, что место для нанесения тамги было и для изображающего, и для владельца предмета семантически значимым. Если предпочтение отдавалось внутренней поверхности дна, то это должно было иметь какой-либо смысл. Возможно, предполагалось, что содержимое сосудов должно было соприкоснуться со знаком и наделяться положительными свойствами, отождествляемыми со свойствами царственного владельца тамги. Не исключено, что существовал некий обряд, при котором совершалось приобщение к харизме правителя через вкушение содержимого из чаш с соответствующей тамгой.

Этому гипотетическому обряду в мировой культуре существует реальная аналогия. Возможно, она покажется не всем вполне уместной, но привести ее в этом исследовании все же стоит. В раннехристианской литургической практике использовались керамические сосуды, на дне которых был изображен крест. Занимаясь исследованием белоглиняных расписных кружек и чашек с крестами или крестообразными фигурами на дне, происходящих из средневековых материалов Афин, Коринфа, Преслава и Херсонеса (IX–X вв.), В. Н. Залеская отметила, что «крест на блюде или чаше — верное свидетельство того, что данному предмету была отведена определенная роль в христианском культе» [18, с. 220]. Сопоставив данные археологии и письменных источников, исследовательница атрибутировала киликовидные чашки с крестами на внутренней поверхности дна как литургическую посуду, используемую при особом, «расширенном», крещении [18, с. 221]. После совершения обряда крещения или евхаристии новообращенному давали выпить молоко с медом, которое могло быть налито в сосуды с крестами на дне.

Хотелось бы остановиться еще на одном любопытном явлении, наблюдаемом в нумизматическом материале Древней Руси. Д. А. Мачинский акцентировал внимание на том, как эволюционируют изображения на златниках и сребрениках князя Владимира (960–1015 гг.). Монеты I типа, чеканившиеся, вероятно, сразу после его крещения и женитьбы на Анне (ок. 989–990 гг.), задуманы по образцу византийских солидов,

³ В случае с фиалой из Ново-Александровки-I изображению тамги именно на внутренней поверхности дна, возможно, мешал медальон и поэтому тамгу изобразили изнутри на стенке (рис. 3, 3).



Рис. 2. Серебряные сосуды с тамгами:
1 — Пороги; 2 — Бердия; 3 — Грушка. По [15; 43; 45]



Рис. 3. Золотые и серебряные сосуды с тамгами:

1 — Керчь (без масштаба); 2 — Титчиха (Давыдовский р-н Воронежской обл.; без масштаба); 3 — Ново-Александровка (без масштаба); 4 — Жутово. По [29; 49; 51]

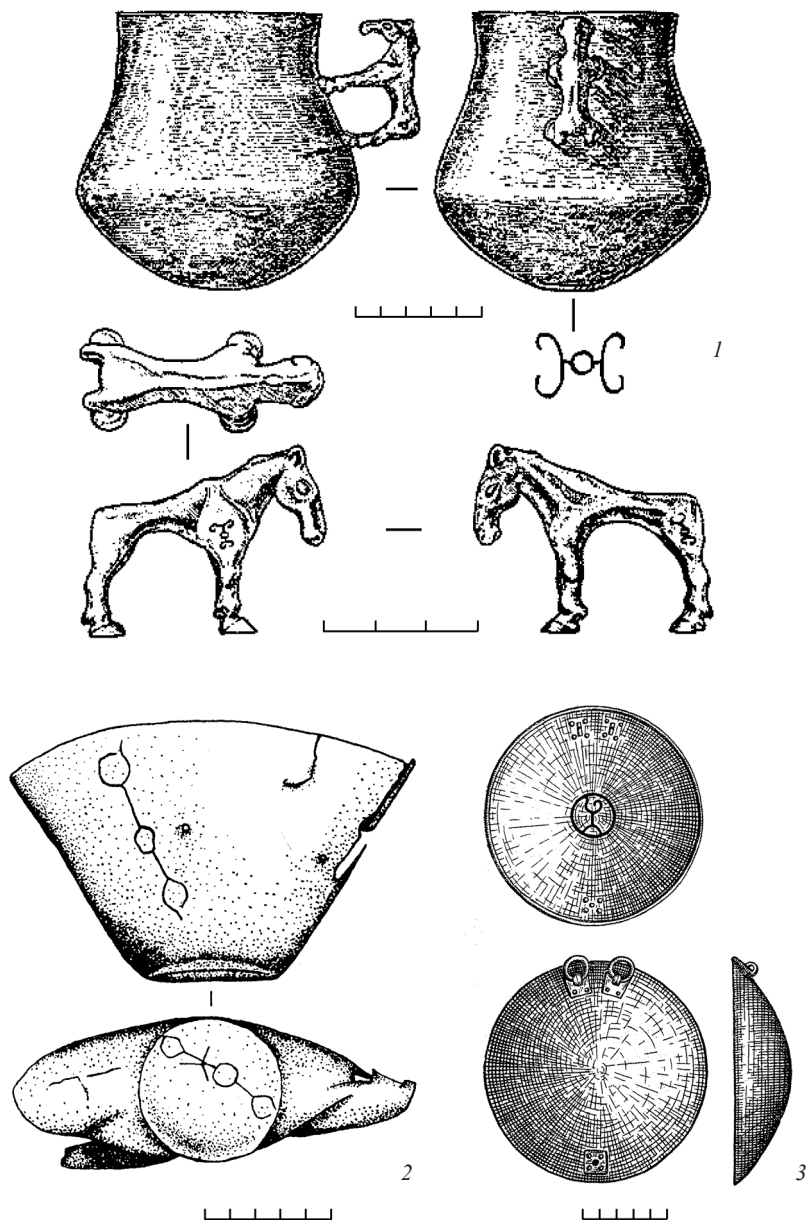

Рис. 4. Керамические и серебряные сосуды с тамгами:

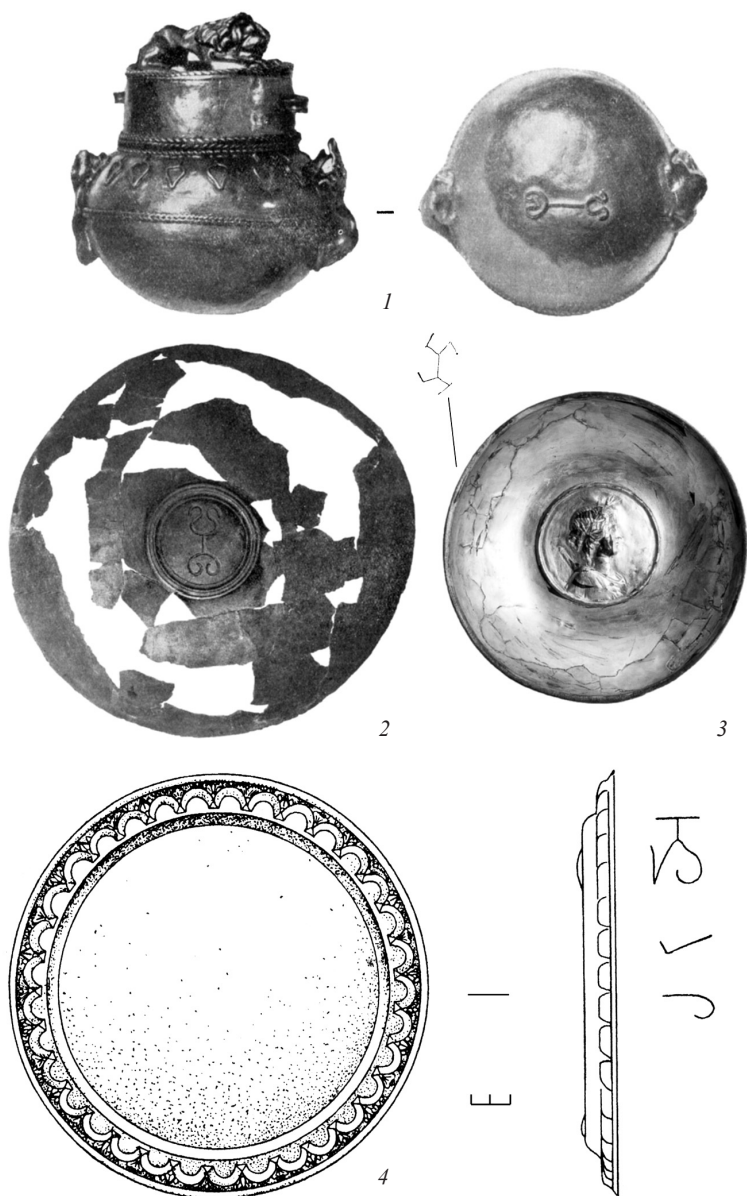
1-3, 6 — Усть-Альминский некрополь; 4 — Владимировское; 5, 7 — Михайловская;
8 — Нижний Джулат; 9 — Почеп; 10 — Баштечки; 11 — Танаис

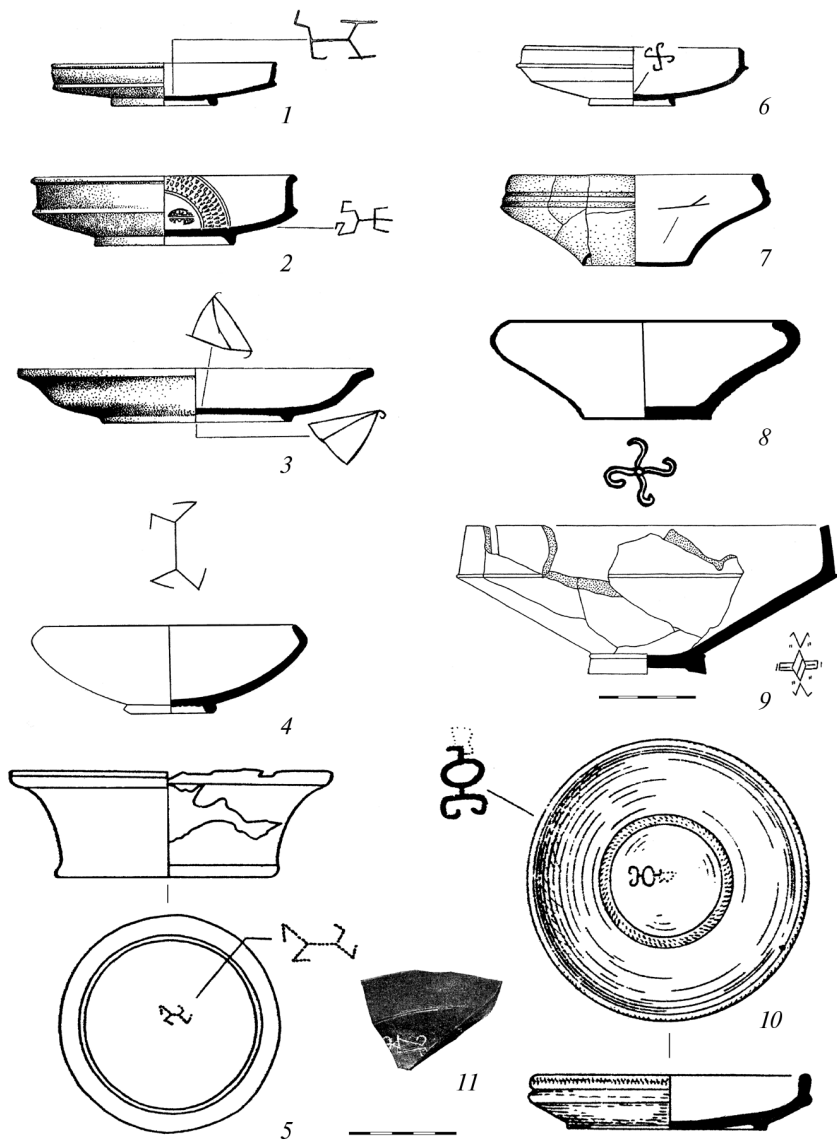

Рис. 5. Серебряные бокалы и котел с тамгами из Чугуно-Крепинки. По [64]

и на реверсе можно наблюдать погрудное изображение Христа в крещатом нимбе с надписью: «Исусь Христось» [52, с. 121–138]. В сребрениках II, III и IV типов (выпуск ок. 1011–1015 гг.?) происходит кардинальная перемена — изображение Христа на реверсе заменяется четким трезубцем [52, с. 139–180]. Д. А. Мачинский считает, «что это может говорить лишь о *сакральной равноценности обоих изображений*» (курсив мой. — С. В.) [28]. Двухзубцы, позже развившиеся в трезубцы — так называемые знаки Рюриковичей, вместе с претенциозным титулом «каган», по вполне обоснованным предположениям, были позаимствованы в Хазарии [26, с. 266; 4; 32, с. 150–159; 22, с. 108–135], в которой было хорошо развито пользование системой знаков-тамг [53, с. 81–83].

Аналогией предполагаемому назначению сарматских сосудов с тамгами также может быть и использование ритуальных чаш с зооморфным декором в культуре более ранних кочевников [24, с. 28–59]. Как питье из зооморфного сосуда могло быть «актом причастия, в котором сосуд ассоциировался с образом божества» [24, с. 29; 2, с. 63–64], так и процесс употребления напитка или пищи из сосудов с тамгами мог иметь ритуальный характер. Место образа божества или царя занимала тамга, в которой воплощались позитивные качества владельца знака — удачливость, богатство, сила, «фарн» [60, с. 66–67]. Мы не знаем, насколько были сакрализованы персоны сарматских вождей или царей, но нам достоверно известно, что еще при жизни был обожествлен боспорский

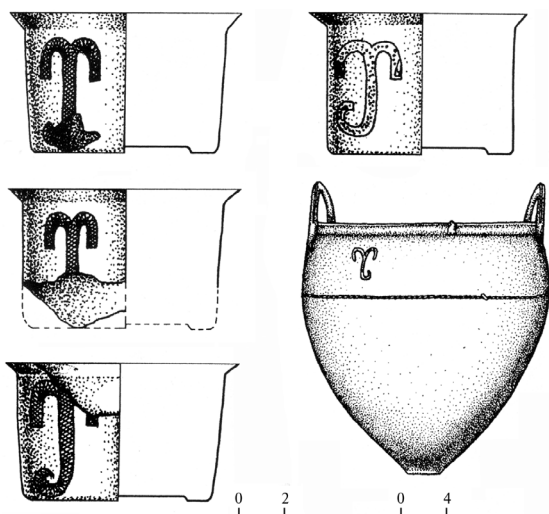

Рис. 6. Распространение сосудов с тамгами Фарзоя и Инисмея в области их «царства» и сосудов с тамгой Аспурга на территории подвластных ему племен

царь Аспург [6, с. 208]. А это событие повлекло за собой введение прижизненного культа и возведение в 23 г. н. э. по крайней мере одного известного исследователям святилища в Пантикапее [7, с. 68–71].

Напрашивается предположение об использовании фиалы из Ново-Александровки-1, двух сосудов из Михайловской и мисок из Владимирского (рис. 3, 3, рис. 4, 4, 5, кат. № 8, 5, 11) в отправлении культа боспорского царя Аспурга в его варварской форме. Возможно, находка 13 мисок с тамгой Аспурга в пифосе на Владимирском поселении является примером тиражирования культовой посуды, предназначенной для распространения вместе с насаждавшимся культом. Примечательна география находок сосудов с тамгой Аспурга: Прикубанье и Приазовье (рис. 6). Это территории, населенные племенами, связанными с Аспургом [42, с. 174–175]. Они фигурируют в его титулатуре — «царствующий над всем Боспором и Феодосией», а также местными племенами азиатской части государства — синдами, меотами, тарпитами, торетами, псессами и танаитами [65, с. 39, 40]. Выходцы из этих племен, по мнению С. Ю. Сапрыкина, под именем аспургиан становились военно-хозяйственными поселенцами на царской хоре и обеспечивали новому царю военную и политическую поддержку [42, с. 175].

Аналогичная ситуация могла существовать и в области, подвластной «царскому дому» Фарзоя и Инисмея, по некоторым предположениям,

являвшихся отцом и сыном [44, с. 69; 45, с. 69; ср.: 61, с. 49]. Границы их царства П. О. Карышковский и М. Б. Шуккин очертили по находкам монет с соответствующими тамгами: «самые западные находки монет — где-то „на Балканах“ и в Молдавии, самая северная — в Бердичеве, самые восточные — на левобережье Днепра» [57, с. 36; 20, с. 76–77; 63, fig. 1]. На эту же территорию (рис. 6) попадают находки сосудов с тамгами схем Фарзоя (Грушка, рис. 2, 3, кат. № 9) и Инисмея (Пороги, рис. 2, 1, кат. № 1, Баштечки, рис. 4, 10, кат. № 12).

Следует специально остановиться на сосуде из Порогов (рис. 2, 1). Его оформление, в отличие от всех остальных рассматриваемых сосудов, несет в себе повышенную семантическую нагрузку. Кроме того, что на его дне вырезана тамга клана царя Инисмея, он относится к серии кружкообразных кубков с зооморфными ручками, известных в богатых сарматских погребениях [45, с. 58, рис. 30; 24, с. 48, рис. 11]. Без рассмотрения функции тамг кубок из Порогов и ему подобные предположительно уже были отнесены к ритуальной сфере, и в ее контексте фигурка коня здесь выступает в качестве охранителя содержимого сосуда — какого-то сакрального напитка [45, с. 65–67; 24, с. 51–52, 55]. Нарезанная двойной линией тамга на дне кубка и тамги на фигурке коня, вероятно, являясь вторичными элементами оформления по отношению к самому кубку [45, с. 62], могли быть изображены в момент, когда кубок решили использовать в предполагаемом обряде, возможно, связанном с «фарном» царя Инисмея.

Сосуды с тамгами, не определяемыми как царские, могли функционировать в предполагаемом ритуале (поминальная трапеза?) почитания умерших или здравствующих глав знатных сарматских кланов, которые играли заметную роль в политической жизни Сарматии. Такой комплекс, как погребение в Чугуно-Крепинке, возможно, и содержит предметы, которые были необходимы для подобной церемонии. Богатый инвентарь погребения помимо прочего включает в себя бронзовый котел и четыре серебряных бокала с однотипной тамгой (рис. 5, кат. № 7) [64, taf. 62]. Если допустить комплектность котла с бокалами, то возможно, что они предназначались именно для употребления приготовленного в котле напитка. Этнографический материал допускает подобное использование котлов [61, с. 29]. Существует также предположение, что в сарматских котлах, так же как и в скифских, варили мясо жертвенных животных при совершении каких-либо культовых действий [8, с. 234; 13, с. 81; 47, с. 208–209].

Тамги на сарматских котлах, как и на рассматриваемых сосудах, представляют собой не менее загадочное явление [8, с. 235]. Кроме котла из Чугуно-Крепинки тамги изображены на серии сарматских



Рис. 7. Серебряные канфары и чаши с тамгами на ручках:

1 — Ленинохабль; 2 — Городской; 3 — Усть-Лабинская;
4 — Жутово (без масштаба). По [29; 62]

котлов Подонья, Поволжья и Предкавказья⁴ [13, с. 81, табл. 6; 25, с. 199, рис. 5; 27, с. 53–57, рис. 2, 3]. К сожалению, предполагаемая комплектность котла и бокалов из Чугунно-Крепинки не находит аналогий на других сарматских памятниках. Возможно, вследствие того, что большинство находок котлов случайны.

Помимо сосудов с тамгами на внутренней и внешней поверхности дна в сарматских погребениях выделяется серия серебряных канфаров и чаш [14, с. 63, 135, табл. 36; 29, рис. 3.2; 41, с. 247, рис. 2.1; 55, с. 62, рис. 1.7; 62, s. 273, abb. 1], место изображения тамг на которых представляет также значительный интерес (рис. 7). Семантически значимым местом являются ручки сосудов. Тамги и в этом материале не рядовые,

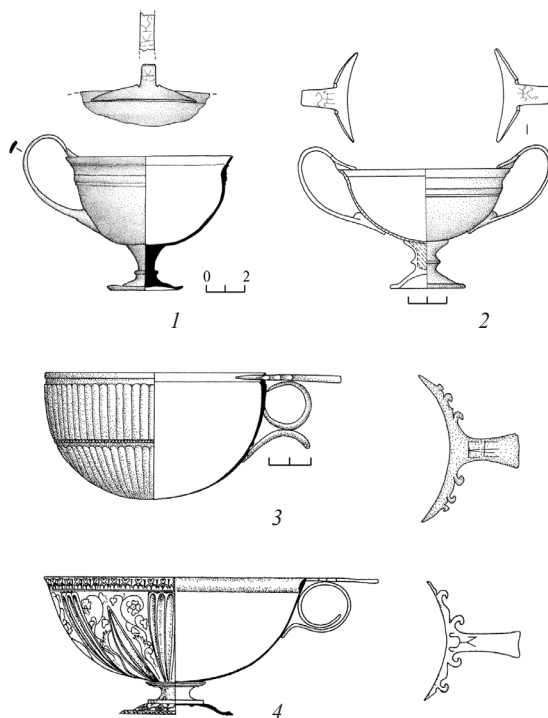
⁴ Так же как и на сосудах, на одном из котлов есть тамга, относимая к царским. Это тамга схемы царя Фарзоя на котле из кургана у аула Хатажукаевский [13, с. 104, кат. № 67, табл. VI; 58, с. 111].

в трех случаях из пяти они принадлежат людям царского достоинства: Тиберий Юлий Риметалк (131–153 гг.), «соправитель» Тиберия Евпатора (154–170 гг.) и Рискупорид III (210–222 гг.). Если регион четырех находок — Прикубанье — совпадает с ареалом сосудов с тамгой Аспурга, то время их бытования существенно изменилось.

Допуская, что сосуды с тамгами на ручках также использовались в отпращивании культов соответствующих царей, следует зафиксировать изменившуюся со временем традицию изображения тамг и форму культовой посуды — предпочтение отдается серебряным канфарам, а тамги изображаются на ручках. Эти детали канфаров несли в себе какой-то сакральный смысл. И. И. Гущина и И. П. Засецкая включили в состав набора амулетов-оберегов, характерного для погребального инвентаря Прикубанья, серебряные ручки от канфара из погребения воина в кургане «Острый» у станицы Ярославской [13, с. 79]. Ручки, по справедливому предположению исследовательниц, были подвешены к поясу погребенного, следов же самого сосуда в неграбленном погребении не обнаружено. Ситуация повторяется в погребениях курганов № 10 (пара ручек от серебряного канфара в ограбленном погребении) и № 18 (две ручки в виде птичьих фигурок от серебряной чаши на поясе погребенного при наличии самой чаши на уровне шейных позвонков костяка) у станицы Тифлисской [14, с. 24, кат. 237, 298, 293; табл. 25, 31].

Ручка канфара с тамгой Рискупорида III (кат. № 23) могла быть также отделена от сосуда. Изложенное А. А. Сазоновым сообщение П. А. Дитлера, к сожалению, слишком скупое, чтобы понять, была ли ручка намеренно отломана, или сосуд распался на детали в процессе археологизации: «Ручка с тамгой Рискупорида III и фрагмент чашечки от канфара, идентичного данному (из погр. 1 могильника близ хут. Городского. — С. В.), были найдены при раскопках разрушенного кургана в Майкопском районе, у дороги в станицу Келермесскую (раскопки П. А. Дитлера)» [41, с. 247].

Атрибутирование тамг как царских и сакральный смысл, вложенный в функциональные детали канфаров, свидетельствуют в пользу предположения об использовании сосудов в ритуальных действиях.

Таким образом, можно предположить, что тамги на посуде подпадают под понятие «особое оформление». Это один из признаков, позволяющих рассматривать посуду в погребениях «как категорию вещей чрезвычайной семантической значимости, несомненно связанных с ритуалом» [23, с. 9]. И если выбирать из функций тамг, выделенных В. С. Ольховским, то следует сказать, что ни одна из них в чистом виде не характеризует того смысла, который, по выдвинутой гипотезе, несут тамги, изображенные на сосудах. Лишь вариант «тамга-

оберег» больше других приближается к функции, которую можно было бы назвать *ритуальной*.

Предложенная гипотеза, конечно, не может претендовать на то, чтобы объяснять функцию тамг на всех как привлекаемых, так и, возможно, неучтенных сосудах, ведь не все изображенные на них тамги трактуются как царские и не все тамги находятся на внутренней поверхности дна или на ручках сосудов. Выявляемая исследователями полифункциональность сарматских знаков в рамках одной этнокультурной общности может оставаться полифункциональностью и в рамках отдельной категории находок — металлических и керамических сосудов. Безусловно, особенно в случаях с недорогими сосудами, следует допускать возможность действия владельческой или авторской функций тамг.

КАТАЛОГ

Сосуды из золота и серебра

1. Серебряный кубок с боковой ручкой в виде фигурки лошади из богатого захоронения у с. Пороги на Днестре (рис. 2, 1). На внешней поверхности дна сосуда, на правом плече и на левом бедре лошади нанесены тамги, относимые к семье/клану сарматского царя Инисмея (70–80-е гг. н. э.) [61, с. 49–50]. Погребение датируется авторами 80-ми гг. н. э. [45, с. 26, рис. 16].

2. Серебряная чаша (фалар ?) с тамгой на внутренней поверхности дна (рис. 3, 2) из сборов 1939 г. сотрудника музея Д. Д. Леонова у села Титчиха Давыдовского района Воронежской области⁵ (вероятно, происходит из богатого сарматского захоронения) [51, с. 127; 56, с. 149–156]. В том же году А. П. Смирновым в окрестностях находки обнаружен разрушающийся сарматский могильник, существовавший в I–II вв. н. э. [48, с. 366]. Тамгу на дне сосуда исследователи относят к тамгам схемы царя Фарзоя [45, рис. 32].

3. Золотой туалетный флакон с тамгой (или тамгами) на стенке, происходящий из Ольвии [46, с. 130, рис. 11].

4. Золотой флакон с тамгой на внешней поверхности дна из Керчи⁶ (рис. 3, 1), точное место находки не известно [46, с. 130, рис. 11]. Тамгу исследователи относят к тамгам схемы царя Фарзоя [45, рис. 32].

5. Два серебряных сосуда из сарматского погребения у станции Михайловской. На внутренней поверхности дна обоих сосудов кан-

⁵ См. статью А. В. Симоненко и Б. А. Раева в настоящем сборнике.

⁶ По поводу места находки (Керчь или Ольвия) в литературе имеются разночтения [51, с. 125].

фарником набиты тамгообразные знаки (рис. 4, 5), относимые к семье/клану боспорского царя Аспурга (11/14–37 г. н. э.) [61, с. 47]. Погребение датируется авторами второй половиной I в. н. э. [19, с. 232, рис. 4.2, 4.2a].

6. Серебряный кубок из погребения № 2 кургана 8 могильника Бердия Волгоградской области (рис. 2, 2). На внешнюю поверхность дна нанесен знак в виде трех черточек, сходящихся в одной точке. Этот знак перечеркнут тамгой в виде окружности, к которой с двух сторон примыкают перекладыны с разомкнутыми окружностями, у каждой из них отогнут один конец. Такой же знак прочерчен на внешней стенке кубка [43, с. 192–193, рис. 1; 30, с. 35–36, 86, рис. 17]. И. В. Сергацков считает, что этот сложный знак сочетает в себе элементы тамг семей/кланов Фарзоя и Инисмея, и датирует погребение второй половиной I в. н. э. [43, с. 192].

7. Четыре серебряных бокала с однотипной тамгой (рис. 5) на внешних стенках⁷ из могилы II в. н. э. в пос. Чугуно-Крепинка Донецкой области [64, taf. 62].

8. Серебряная фиала, входившая в состав набора серебряной посуды из кургана 11 могильника Ново-Александровка-I [49, с. 133]. Фиала (рис. 3, 3) украшена медальоном с профильным изображением женского божества и, кроме того, на внутренней поверхности стенок фиалы канфарником набиты две тамги, одна из которых относится к семье/клану царя Аспурга⁸ (11/14–37 г. н. э.) [40, с. 55].

9. Серебряная бляха с тамгой на внутренней поверхности (рис. 2, 3) из разрушенного погребения второй половины I — начала II в. н. э. у с. Грушка на Днестре [15, с. 260, рис. 1, 24]. В. И. Гросу сопоставляет эту тамгу с тамгой клана царя Фарзоя [15, с. 261]. Есть мнение, что наличие тамг на подобных изделиях может свидетельствовать об их бифункциональности, то есть о синкретической категории чаши-фалара [5, с. 182, 189; 59, с. 151].

10. Серебряная тарелка из погребения первой половины I в. н. э. кургана № 28 Жутовского могильника около пос. Октябрьский Волгоградской области (рис. 3, 4) [55, с. 62]. На внешней поверхности дна тарелки у одного из краев процарапаны тамги [29, рис. 1.2; 31, с. 103, рис. A72.4].

⁷ В моей статье «Ромб с крючками — сарматский след» [11], со ссылкой на устное сообщение С. А. Яценко, было ошибочно указано, что тамги изображены на дне бокалов. За невольное искажение ценной информации приношу свои извинения С. А. Яценко.

⁸ Вторая тамга на внутренней поверхности стенки фиалы, вероятно, является неудавшимся (?) изображением тамги, относимой к семье/клану царя Аспурга.

Керамические сосуды

11. Четырнадцать сероглиняных мисок с тамгообразными знаками с Владимировского поселения близ Новороссийска (рис. 4, 4). Тринадцать из этих знаков одинаковые, они процарапаны на донышках мисок с их внутренней стороны. Датировка мисок — I в. до н. э. — I в. н. э. [36, с. 93–100; 35, с. 234–235, рис. 1]. Тамга связывается с семьей/кланом боспорского царя Аспурга (11/14–37 г. н. э.) [61, с. 47].

12. Мелкая краснолаковая тарелочка с вертикальным бортиком из сарматского погребения у с. Баштечки Черкасской области (рис. 4, 10). Внутри тарелочки на дне широкий кругообразный поясок из коротких насечек в два ряда. Внутри круга, немного в стороне от центра, процарапан тамгообразный знак [3, с. 145–146, рис. 1.15, 1.15а, 2]. Знак связывается с семьей/кланом сарматского царя Инисимея (70–80-е гг. н. э.) [61, с. 49–50]. Погребение датируется авторами I — рубежом I–II вв. н. э.

13. Чернolощеная миска с желобчатым бортиком из сарматского погребения у станицы Михайловской (рис. 4, 7). На донце миски с внутренней стороны процарапан знак в виде полоски с раздвоенным концом. Погребение датируется авторами второй половиной I в. н. э. [19, с. 233, рис. 6, 2, 6а]. Подобные тамги, не относящиеся к царским, известны в отдельных регионах Сарматии в середине I — II в. н. э. В частности, подобная тамга известна в материалах восточного некрополя Неаполя Скифского и материалах курганного могильника Бердия [61, с. 140–141, 155, рис. 5].

14. Чернolощеная миска с процарапанным на внутренней поверхности дна тамгообразным знаком (рис. 4, 9), происходящая из материалов Почепского селища (I в. н. э.) Брянской области [11, с. 341–366].

15. Серая лощеная миска с тамгой на внешней поверхности дна (рис. 4, 8) из погребения № 66 Нижне-Джулатского могильника в Кабардино-Балкарии [1, с. 34, 69, рис. 8]. Подобные специфические знаки встречены неоднократно на территории Сарматии в комплексах середины II — середины III в. н. э., в частности в материалах Клиньярского III и Зилгинского катакомбных могильников на Кавказе [61, с. 141–142, 156, рис. 6]. М. П. Абрамова датирует погребение с миской II–III вв. н. э.

16. Краснолаковая тарелка с тамгой из материалов исследования Танаиса (рис. 4, 11). К сожалению, из рисунка не ясно, в каком именно месте прочерчена тамга [54, с. 240].

17. Краснолаковая тарелка с граффито в виде свастики на внутренней поверхности дна из склепа № 62 Усть-Альминского некрополя (рис. 4, б) [12, с. 75, табл. 18]. Появление таких тарелок Т. Н. Высотская, ссылаясь

на Т. Н. Книпович [21, с. 301], относит к середине I в. н. э. На территории Сарматии в середине I — середине II в. н. э. бытуют подобные тамги, но с большим количеством ответвлений [61, с. 141, 155, рис. 5].

18–20. Целая серия краснолаковых сосудов с тамгами появилась после исследований Усть-Альминского некрополя в 1993–1995 гг. [38, с. 167–180; 39, с. 452]. А. Е. Пуздровским бесспорно выделено три сосуда с сарматскими тамгами, имеющими ряд аналогий на Боспоре и в Юго-Западном Крыму. Это сосуды из склепов № 316 (тамга на внешней стороне стенки краснолаковой тарелки, рис. 4, 2), № 329 (тамга на внутренней поверхности дна краснолаковой тарелки, рис. 4, 1) и № 584 (тамга на внутренней и внешней поверхностях дна, рис. 4, 3). Хронология всех изображений на сосудах Усть-Альминского некрополя определяется автором достаточно широко — от середины I в. н. э. до начала III в. э. [38, с. 180].

Серебряные сосуды с тамгами на ручках

21. Серебряный канфар из погребения № 1 могильника близ хутора Городского [41, с. 247, рис. 2]. На сгибах ручек (рис. 7, 2) с внешней стороны канфарником набиты тамги [31, с. 103, рис. А62.1] семьи/клана Тиберия Юлия Риметалка (131–153 гг.). Погребение датируется автором второй половиной — концом II в. н. э. [41, с. 257].

22. Серебряный канфар, найденный в 70-х гг. П. А. Дитлером в разрушенном погребении у аула Ленинохабль (Адыгея). На ручку канфарником набита тамга (рис. 7, 1) «соправителя» Тиберия Евпатора (154–170 гг.) [61, с. 52; 62, s. 273, abb. 1].

23. Ручка с тамгой Рискупорида III (210–222 гг.) и фрагмент чашечки от канфара, найденные П. А. Дитлером при раскопках разрушенного кургана в Майкопском районе у дороги в станицу Келермесскую [41, с. 247].

24. Серебряная чаша полусферической формы (первая половина — середина I в. н. э.) с припаянной фигурной ручкой (рис. 7, 3) из центрального погребения кургана 29 могильника у станицы Усть-Лабинская [14, с. 63, 135, табл. 36]. На верхней площадке ручки процарапана тамга, аналогию которой можно найти на каменной стеле, происходящей с Любимовского городища Нижнего Поднепровья [9, с. 240].

25. Серебряная вазочка на высоком поддоне из погребения первой половины I в. н. э. кургана № 28 Жутовского могильника у пос. Октябрьский Волгоградской области (рис. 7, 4) [55, с. 62]. На верхней площадке боковой ручки сосуда нанесена тамга [29, рис. 3.2; 31, с. 103, рис. А72.2].

ЛИТЕРАТУРА

1. *Абрамова М. П.* Нижне-Джудатский могильник. Нальчик, 1972.
2. *Арџинба В. Г.* Ритуалы и мифы древней Анатолии. М., 1982.
3. *Артемко И. И., Левченко Б. М.* Сарматское погребение у с. Баштечки Черкасской области // СА. 1983. № 2.
4. *Белецкий С. В.* Еще раз о знаках Рюриковичей // Сложение русской государственности в контексте раннесредневековой истории Старого света. СПб. (В печати.)
5. *Беспалый Е. И.* Курган сарматского времени у г. Азова // СА. 1992. № 1.
6. *Блаватская Т. В.* Рескрипты царя Аспурга // СА. 1965. № 2.
7. *Блаватский В. Д.* Строительное дело Пантикапея // МИА. 1975. № 56.
8. *Боковенко Н. А.* Типология бронзовых котлов сарматского времени в Восточной Европе // СА. 1977. № 4.
9. *Былкова В. П.* Нижнее Поднепровье в античную эпоху (по материалам раскопок поселений). Херсон, 2007.
10. *Виноградов Ю. Г.* Очерк военно-политической истории сарматов в I в. н. э. // ВДИ. 1994. № 2.
11. *Воронятов С. В.* Ромб с крючками — сарматский след // Лесная и лесостепная зоны Восточной Европы в эпохи римских влияний и Великого переселения народов. Тула, 2008.
12. *Высотская Т. Н.* Усть-Альминское городище и некрополь. Киев, 1994.
13. *Гуцина И. И., Засецкая И. П.* Погребения зубовско-воздвиженского типа из раскопок Н. И. Веселовского в Прикубанье (I в. до н. э. — начало II в. н. э.) // Археологические исследования на юге Восточной Европы. М., 1989.
14. *Гуцина И. И., Засецкая И. П.* «Золотое кладбище» Римской эпохи в Прикубанье. СПб., 1994.
15. *Гросу В. И.* Сарматское погребение в Поднестровье // СА. 1986. № 1.
16. *Двониченко В. В., Федоров-Давыдов Г. А.* Сарматское погребение скептуха I в. н. э. у с. Косика Астраханской области // ВДИ. 1993. № 3.
17. *Драчук В. С.* Системы знаков Северного Причерноморья. Киев, 1975.
18. *Залеская В. Н.* Византийские белоглиняные расписные кружки и киликовидные чашки // СА. 1984. № 4.
19. *Каминская И. В., Каминский В. Н., Пьянков А. В.* Сарматское погребение у станицы Михайловской (Закубанье) // СА. 1958. № 4.
20. *Карышковский П. О.* О монетах царя Фарзоя // Археологические памятники Северо-Западного Причерноморья. Киев, 1982.
21. *Книпович Т. Н.* Краснолаковая керамика первых веков нашей эры // МИА. 1952. № 25.
22. *Коновалова И. Г.* О возможных источниках заимствования титула «каган» в Древней Руси // Славяне и их соседи. М., 2001.
23. *Королькова Е. Ф.* Посуда из погребений: предмет быта или культа? // Отделу археологии Восточной Европы и Сибири 70 лет. СПб., 2001.
24. *Королькова Е. Ф.* Ритуальные чаши с зооморфным декором в культуре ранних кочевников // АСГЭ. 2003. Вып. 36.
25. *Косьяненко В. М., Флеров В. С.* Бронзовые литые котлы Нижнего Подонья (к вопросу о типологии и хронологии) // СА. 1978. № 1.

26. *Лихачев Н. П.* Материалы для истории русской и византийской сфрагистики // Тр. музея палеографии. Л., 1930. Вып. II.
27. *Максимов Е. К.* Сарматские бронзовые котлы и их изготовление // СА. 1966. № 1.
28. *Мачинский Д. А.* Некоторые предпосылки, движущие силы и исторический контекст сложения Русского государства в середине VIII — середине XI в. // Сложение русской государственности в контексте раннесредневековой истории Старого света. СПб. (В печати.)
29. *Мордвинцева В. И.* Набор серебряной посуды из сарматского могильника Жутово // РА. 2000. № 1.
30. *Мордвинцева В., Трейстер М.* Произведения торевтики и ювелирного искусства в Северном Причерноморье (2 в. до н. э. — 2 в. н. э.). Симферополь; Бонн, 2007. Т. 3.
31. *Мордвинцева В., Хабарова Н.* Древнее золото Поволжья. Симферополь, 2006.
32. *Новосельцев А. П.* К вопросу об одном из древнейших титулов русского князя // История СССР. М., 1982. № 4.
33. *Ольховский В. С.* Тамга (к функции знака) // Историко-археологический альманах. Армавир; М., 2001. Вып. 7.
34. *Ольховский В. С., Яценко С. А.* О знаках из святилища Байте III на Устюрте (предварительное сообщение) // Археология, палеоэкология и палеодемография Евразии. М., 2000.
35. *Онайко Н. А.* О датировке горгипсийских кирпичей с тамгообразным клеймом // СА. 1982. № 1.
36. *Онайко Н. А., Дмитриев А. В.* Укрепленное здание в античном поселении у с. Владимировка близ Новороссийска // КСИА. 1981. Вып. 168.
37. *Перегалов С. М.* Царь Артеваз Косикской надписи // Отражение цивилизационных процессов в археологических культурах Северного Кавказа и сопредельных территорий (Юбилейные XXV «Крупновские чтения» по археологии Северного Кавказа). Владикавказ, 2008.
38. *Пуздровский А. Е.* Граффити на краснолаковой посуде из раскопок Усть-Альминского некрополя в 1993–1995 гг. // Бахчисарайский историко-археологический сб. Симферополь, 1997. Вып. I.
39. *Пуздровский А. Е.* Крымская Скифия. II в. до н. э. — III в. н. э. Погребальные памятники. Симферополь, 2007.
40. *Раев Б. А.* Итальяские и восточно-эллинистические предметы в сарматских курганах Нижнего Подонья // Сокровища сарматов: каталог выставки. СПб., 2008.
41. *Сазонов А. А.* Могильник первых веков нашей эры близ хутора Городского // Вопр. археологии Адыгеи. Майкоп, 1992.
42. *Сапрыкин С. Ю.* Боспорское царство на рубеже двух эпох. М., 2002.
43. *Сергацков И. В.* Серебряный кубок из Бердии и некоторые вопросы истории сарматов в I в. н. э. // АВ. СПб., 1999. Вып. 6.
44. *Симоненко А. В.* Из истории взаимоотношений Ольвии и варваров в I в. н. э. // Киммерийцы и скифы: тез. докл. Всесоюзного семинара, посвященного памяти А. И. Тереножкина. Кировоград, 1987. Ч. II.
45. *Симоненко А. В., Лобай Б. И.* Сарматы Северо-Западного Причерноморья в I в. н. э. (погребение знати у с. Пороги). Киев, 1991.

46. *Скалон К. М.* О культурных связях Восточного Прикаспия в позднесарматское время // АСГЭ. 1961. Вып. 2.
47. *Скрипкин А. С.* Случайные находки сарматских котлов на территории Волгоградской области // СА. 1970. № 4.
48. *Смирнов А.* Новый сарматский могильник в Воронежской области // ВДИ. 1940. Вып. 3–4.
49. Сокровища сарматов. Каталог выставки. СПб., 2008.
50. *Соломоник Э. И.* О таврении скота в Северном Причерноморье (по поводу некоторых загадочных знаков) // История и археология древнего Крыма. Киев, 1957.
51. *Соломоник Э. И.* Сарматские знаки Северного Причерноморья. Киев, 1959.
52. *Сотникова М. П., Спаский И. Г.* Тысячелетие древнейших монет России. Сводный каталог русских монет X–XI веков. Л., 1983.
53. *Флерова В. Е.* Граффити Хазарии. М., 1997.
54. *Шелов Д. Б.* Танаис и Нижний Дон в первые века н. э. М., 1972.
55. *Шилов В. П.* К проблеме взаимоотношений кочевых племен и античных городов Северного Причерноморья в сарматскую эпоху // КСИА. 1974. № 138.
56. *Шоков А. Ф.* Фрагменты сарматского блюда и фалара с берегов Дона // Тр. Воронежского областного краеведческого музея. Воронеж, 1960. Вып. I.
57. *Щукин М. Б.* Царство Фарзоя. Эпизод из истории Северного Причерноморья // СГЭ. 1982. Вып. XLVII.
58. *Щукин М. Б.* Некоторые замечания к вопросу о хронологии Зубовско-Воздвиженской группы и проблеме ранних алан // Античная цивилизация и варварский мир. Новочеркасск, 1992. Ч. I.
59. *Щукин М. Б.* О фаларах так называемого греко-бактрийского стиля (к проблеме Восток–Запад) // Ювелирное искусство и материальная культура. СПб., 2001.
60. *Щукин М. Б.* Готский путь. Готы, Рим и черняховская культура. СПб., 2005.
61. *Яценко С. А.* Знаки-тамги ираноязычных народов древности и раннего средневековья. М., 2001.
62. *Marčenko I. I., Limberis N. Ju.* Römische Importe in sarmatischen und maiotischen Denkmälern des Kubangebietes // Simonenko A., Marčenko I. I. und Limberis N. Ju. Römische Importe in sarmatischen und maiotischen Gräbern. Archäologie in Eurasien. Band 25. Mainz, 2008.
63. *Ščukin M.* Three ways of the contacts between the Baltic and the Black Sea littorals in the Roman Period // Die spätrömische Kaiserzeit und die frühe Völkerwanderungszeit in Mittel — und Osteuropa. Łódź, 2000.
64. *Simonenko A. V.* Römische Importe in sarmatischen Denkmälern des nördlichen Schwarzmeergebietes // Simonenko A., Marčenko I. I. und Limberis N. Ju. Römische Importe in sarmatischen und maiotischen Gräbern. Archäologie in Eurasien. Band 25. Mainz, 2008.
65. *Corpus Inscriptionum Regni Bosporani.* Moscow; Leningrad, 1965.

М. Г. Мошкова

ЖЕНСКОЕ ПОГРЕБЕНИЕ В КУРГАНЕ 2
ИЗ ЛЕБЕДЕВСКОГО МОГИЛЬНОГО КОМПЛЕКСА
(Раскопки Г. И. Багрикова)

Обследование и первые раскопки на территории могильного комплекса Лебедевка, включавшего несколько компактно расположенных курганных групп, связано с именем преподавателя Уральского педагогического института Григория Ивановича Багрикова. Комплекс Лебедевка находится в Западном Казахстане (Каратобинский район) между степными речками Кайдыбайты и Утва, на водораздельном сырте, часть которого протянулась между селами Лебедевка и Егиндыколь. В 1967 г. во время студенческой практики под руководством Г. И. Багрикова был раскопан большой курган (№ 2), содержащий неразграбленное богатое погребение позднесарматского времени. В 1968 г. в серии «Известия Академии наук Казахской ССР» вышла статья Г. И. Багрикова и Т. М. Сениговой, где были опубликованы результаты работ, проводившихся в 1966 и 1967 гг. [3]. Малодоступность этой публикации в настоящее время и качество представленных там иллюстраций подвигли меня на переиздание одного из двух раскопанных курганов. К тому же в 80-х гг. XX столетия я имела возможность познакомиться с материалом из этого кургана в Уральском областном краеведческом музее и Археологическом музее г. Алма-Ата.

Диаметр кургана № 2 составлял 21–22 м, высота 1,45 м. Как пишут авторы публикации, изучение структуры насыпи позволило прийти к выводу, что сооружение ее производилось слоями, каждый из которых поливался водой и утрамбовывался. После снятия насыпи в центре кургана была обнаружена могильная яма прямоугольной формы (3,70 × 2,90 м), ориентированная по линии север–юг. На уровне древней поверхности она была перекрыта березовыми бревнами. На глубине 0,7 м в могильной яме были сделаны заплечики. Ширина заплечиков, располагавшихся вдоль северной и южной сторон могилы, составляла 0,65 м, вдоль западной и восточной — 0,42 м. Размеры погребальной камеры 2,40 × 2,0 м, глубина 2,40 м (рис. 1). Стены ее были побелены

известкой и обставлены березовыми бревнами¹. В трех углах камеры были сделаны ниши. Одна из них находилась в северо-западном углу. Ее размеры 0,50 × 0,47 м, высота 0,55, глубина 2,40 м, то есть дно ее составляет единое целое с дном камеры. Две другие ниши, в юго-западном и юго-восточном углах камеры, располагались на глубине 2 м, то есть на высоте 0,40 м от ее дна. Их размеры: юго-западная ниша — 0,62 × 0,60 × 0,67 м и юго-восточная — 0,63 × 0,66 × 0,55 м. Две последние ниши, как и стенки камеры, были побелены. Относительно побелки ниши, располагавшейся в северо-западном углу могилы, в публикации ничего не сказано.

На дне камеры находилось захоронение женщины, лежавшей вытянуто на спине, головой к северу. Ноги и руки ее вытянуты, но левая рука чуть отведена от туловища (рис. 1). Под погребенной сохранились следы истлевшего помоста, сделанного из толстых досок. Под ее черепом и вокруг него прослеживался пепел. У коленных суставов найдены панцирные кости осетровых рыб.

Погребенную сопровождал многочисленный и очень интересный инвентарь. Судя по чертежу и описанию исследователей кургана, вырез на одежде был обшит золотыми штампованными бляшками (130 штук) в виде V-образной фигуры с выпуклостями на концах (рис. 2, 3з), имитирующими, как считает И. П. Засецкая, закрученные рога барана [5, с. 130–131, рис. 3, 5–8]. На каждом из углов бляшек были сделаны отверстия.

Под нижней челюстью на груди лежали две золотые цилиндрические или бочонковидные подвески с двумя реберчатыми петельками для подвешивания. Первая подвеска длиной 1,8 см (рис. 2, 1а) имела две округлые вставки и одну прямоугольную. Гнезда для вставок сделаны с помощью плоских пластинок, припаянных к основанию. Края ободка обжимались по нижней поверхности вставки. Вокруг каждой вставки находится ободок из зерни и по две зернинки — у основания петелек. Два треугольника из зерни располагались между прямоугольной вставкой и концами подвески. В боковые торцовые стороны подвески были также вделаны вставки. Как пишут авторы публикации, все вставки на подвесках сделаны из темно-красного рубина [3, с. 73]. У боковых краев подвески напаяны золотые пластинки, оба края которых сделаны в виде бордюричка (рис. 2, 1а). Вторая подвеска, чуть меньшая (длина 1,4 см), была украшена тремя круглыми вставками, но сохранились только две. Вокруг вставок, выполненных так же, как и на первой,

¹ На с. 73 авторы публикации пишут о помосте из деревянных досок, а на с. 81 — о деревянном помосте из березовых брусьев.



Рис. 1. Лебедевка. План и разрез погребения в кургане 2:

1 — серебряный светильник; 2 — диск с пустотелым сердечником; 3, 4 — бронзовые котлы; 5 — кости барана; 6 — бронзовый колокол; 7 — железный колокол; 8 — серебряный цефирник; 9 — бронзовый котелок; 10, 11, 17, 18 — керамические сосуды; 12 — каменный пест; 13, 14 — оселки; 15 — ромбовидная брошь; 16 — медная ручка кувшина; 19–21 — развалы сосудов; 22 — серебряная ложечка; 23 — золотые серьги; 24 — золотые подвески; 25 — золотые V-образные бляшки; 26 — золотые нашивные бляшки и пластины; 27 — бусы; 28 — глиняное пряслице; 29 — фрагменты зеркала

сделан ободок из зерни. Края подвески заканчиваются пластинкой с напаянной на нее зернью. С обеих торцовых сторон подвеска была запаяна круглыми золотыми пластинками (рис. 2, 1б).

Справа от черепа, на уровне уха и слева чуть ниже уха были найдены две золотые серьги со вставками. Первая из них (рис. 2, 2) смята и сплюснута, а нижний край обломан. К верхнему краю серьги были приделаны две пластинчатые цилиндрические петельки с отверстиями для подвешивания. На их поверхности просматривается еле заметное рифление. Обе широкие плоскости серьги были украшены пятью вставками, заключенными в тонкие золотые ободки. Еще один ряд вставок шел по торцовым и нижней сторонам. Это видно на второй, лучше сохранившейся серьге. Все вставки темные (материал неизвестен), и только самая верхняя торцовая — стеклянная зеленоватого цвета. Вторая серьга такого же типа. На ней хорошо видно, что на каждой из плоских сторон сделано по 5 вставок. Еще ряд вставок, также 5 штук, украшает торцовые стороны и нижний край серьги (рис. 2, 2). Верхние боковые вставки с обеих сторон серьги сделаны из зеленого стекла. Рядом с одной из них находилась светлая стеклянная вставка. Остальные вставки темного цвета.

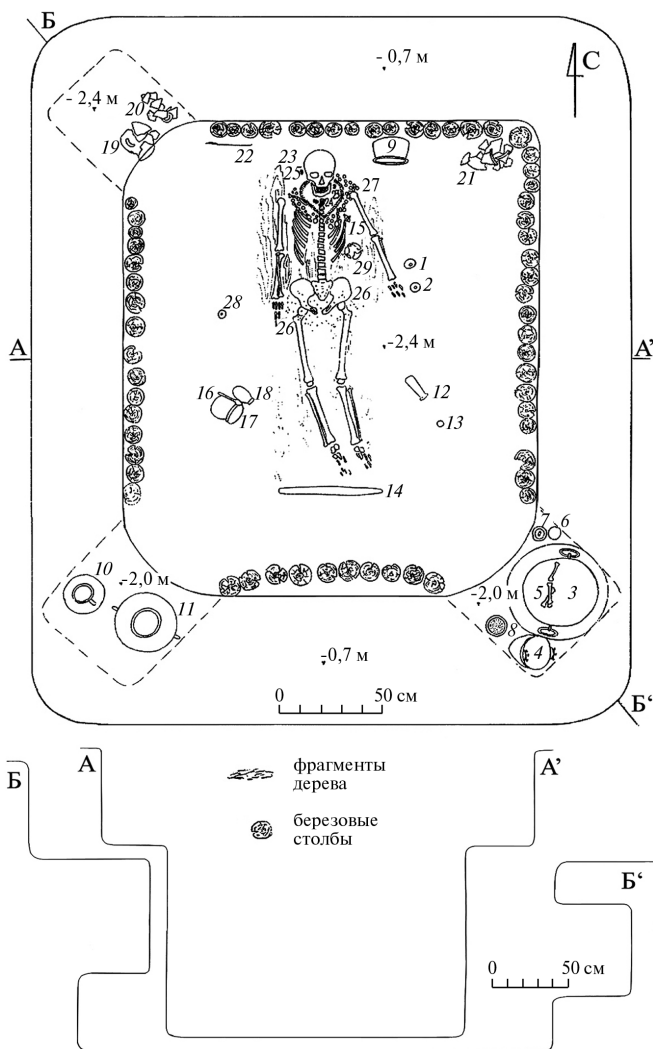
Вокруг шеи и на груди обнаружены три ожерелья. Первое состояло из 49 округло-уплощенных янтарных бусин диаметром от 3,5 до 0,5 см. В состав второго ожерелья входило 28 шаровидных и шаровидно-уплощенных хрустальных бусин диаметром от 1,5 до 3,5 см. Еще 9 хрустальных бусин имели удлиненно-бипирамидальную форму, длиной до 2 см (рис. 2, 5з, к). Наконец, третье ожерелье состояло из девятнадцати 14-гранных сердоликовых бусин (рис. 2, 5а), одной 14-гранной красного стекла (рис. 2, 5в), тринадцати разделителей из пирита (рис. 2, 5б), двух гешировых подвесок (рис. 2, 5д, е) и четырех гешировых катушкообразных бусин (рис. 2, 5г), двух бусин из бледно-зеленого стекла (рис. 2, 5ж) и одной массивной (1,5 × 2 см) из гематита (рис. 2, 5и).

Одежда погребенной, особенно в районе тазовых костей, была украшена множеством нашивных золотых штампованных бляшек. Среди них насчитывалось 244 полусферических бляшки, большая часть из которых (207 экземпляров) пришивалась с помощью маленькой петельки, находившейся в центре оборотной стороны бляшки (рис. 2, 3б). Еще тридцать семь таких бляшек пришивались с помощью двух диаметрально расположенных отверстий на краях (рис. 2, 3а). Наконец, сорок четыре бляшки были сделаны в виде стилизованной головы барана (рис. 2, 3в) и три бляшки удлиненно-овальной формы с петелькой сверху (рис. 2, 3д).



Рис. 2. Инвентарь погребения:

1, 2 — золото, вставки; 3 — золото; 4 — бронза, эмаль; 5: а — сердолик, б — пирит, в, ж — стекло; г-е — гешир; з, к — хрусталь; и — гематит

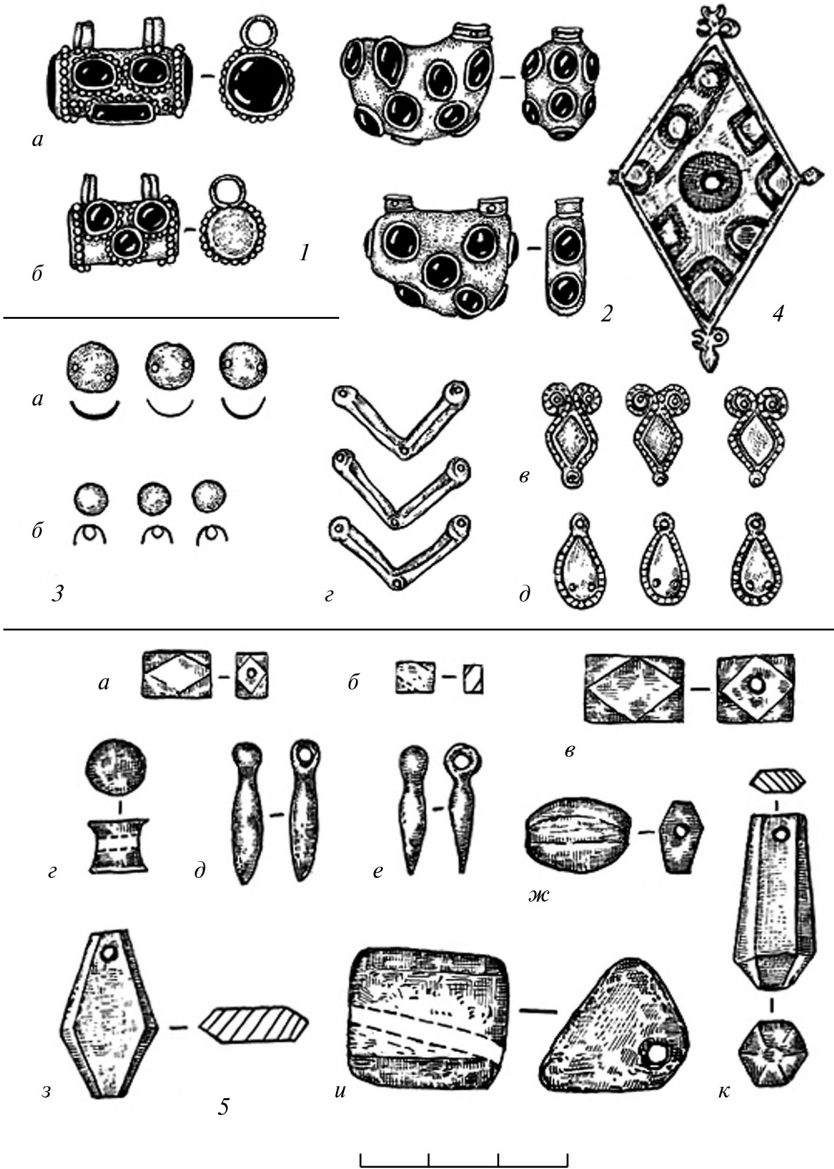

Рис. 3. Инвентарь погребения:

1 — серебро; 2, 3 — керамика; 4 — бронза; 5 — камень

На груди слева лежала бронзовая ромбическая шарнирная фибула с эмалью. По белому фону голубой эмалью был нанесен рисунок (рис. 2, 4). Чуть ниже фибулы, примерно на уровне левого локтя, между рукой и телом находилось зеркало (диаметр 8 см) очень плохой сохранности. По краю оборотной стороны диска был нанесен рельефный орнамент в виде двух концентрических кругов, между которыми — перпендикулярные им линии. Зеркало было сделано из сплава меди (90%), стронция (5%), цинка (2–3%) и марганца (2%). Оно лежало в кожаном футляре, края которого были сшиты нитками из льняной пряжи. Внутри футляра помещался мешочек из льняной ткани грубого прядения [3, с. 80]. Рядом с зеркалом была обнаружена «плетеная внутри и покрытая снаружи лаком шкатулка... очень плохой сохранности» [3, с. 80].

Снаружи левой руки находились обломки серебряного слегка приплюснутого шаровидного туалетного сосудика с цилиндрическим невысоким горлом, закрывавшимся плоской крышечкой с петелькой. Сосудик сделан очень неаккуратно. Концы пластинки, из которой сде-

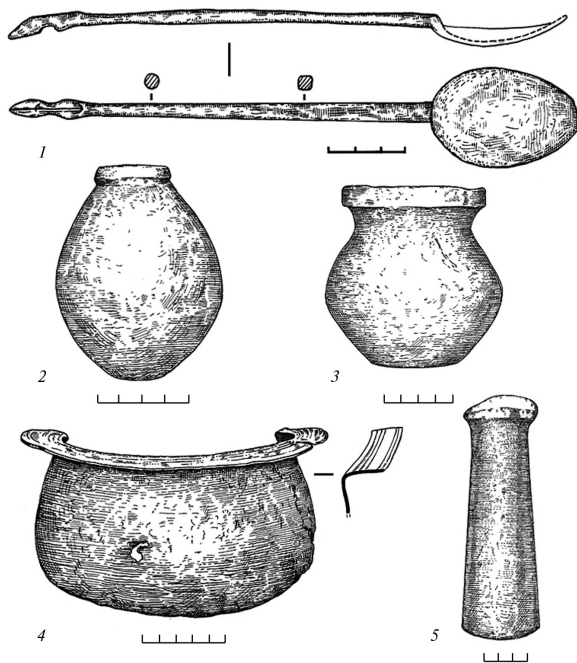
лана верхняя часть сосудика, заходят один на другой. Подобные туалетные сосудики нередко встречаются в богатых позднесарматских погребениях [11, рис. 80, 51, 56, 57].

Также слева от погребенной, на уровне колена и голени, лежал довольно большой массивный каменный пест, круглый в сечении с уплощенно-шаровидной головкой, чуть сбитой с одной стороны. Другой конец его, тоже очень хорошо заполированный, имел с одной стороны скол (рис. 3, 5). Как отмечено в публикации, чуть южнее песта находился «монетообразный» каменный оселок диаметром 3 см. В ногах женщины лежал второй оселок в виде длинного (50 см) плоского бруска с концами подтреугольной формы. Справа от погребенной, на уровне колена и голени, находились в кучке три предмета — два керамических сосуда и обломок бронзовой ручки длиной 13 см. Нижний атташ ее был выполнен в виде маски бородатого Пана (рис. 4). Один из сосудов представлял собой небольшой (высота 10,3 см) гончарный красноглиняный кринкообразный горшочек грубой лепки. Дно сделано очень неаккуратно. Глина розовато-оранжевого цвета, плотная, обжиг хороший. Поверхность сосудика была покрыта плохо сохранившимся красным ангобом (рис. 3, 3). Рядом с ним лежал также небольшой (высота 9,5 см) лепной чернолощенный остродонный сосудик яйцевидной формы с невысоким прямым горлом (рис. 3, 2). На поверхности сосуда были следы нагара, и авторы раскопок посчитали его курильницей [3, с. 78]. Чуть севернее этих предметов, на уровне пальцев руки, лежало плоское глиняное пряслице.

Справа от головы погребенной, почти у северной стенки, находилась серебряная ложечка (длина 22 см) с длинной ручкой, конец которой был украшен схематичным изображением копытца лани (рис. 3, 1). Слева от черепа, у самой стенки камеры, лежал небольшой (высота 11 см) бронзовый или серебряный (серебро плохого качества с большим содержанием меди) котелок с округло-уплощенным дном и отогнутым наружу широким плоским бортиком. По отогнутому краю котелка нанесен резной орнамент в виде концентрических кругов из двух, а затем из трех линий (рис. 3, 4). Внутри котелка, на дне его, также просмат-



Рис. 4. Атташ ручки бронзового сосуда



Рис. 5. Инвентарь погребения:

1, 2 — бронза; 3, 4 — железо

риваются резные концентрические линии, располагающиеся вокруг центральной точки. Непосредственно вокруг нее проведены две окружности, на небольшом расстоянии от них — пучок из трех линий и далее по две окружности прочерчены еще два раза. Котелок сохранился не полностью.

Во всех нишах, сделанных по трем углам камеры, находились различные предметы. Наибольшее количество их было обнаружено в юго-восточной нише. Основную ее часть занимал большой котел, вмещавший, как пишут авторы раскопок, до трех ведер воды. Его высота 0,32 м, диаметр 0,50 м. Он имел «массивный приплюснутый корпус, плоское дно, прямой обод-венчик и кольцевые вращающиеся ручки, прикованные к ободу при помощи петель» [3, с. 76, рис. 6, 1]. На дне котла лежали кости барана. Рядом с большим котлом находился небольшой массивный чуть асимметричный бронзовый котелок (высота 19,7 см) с неустойчивым дном и двумя круглыми ручками, украшенными тремя пуговками (рис. 5, 1). На тулове котелка, под обеими ручками, находят-

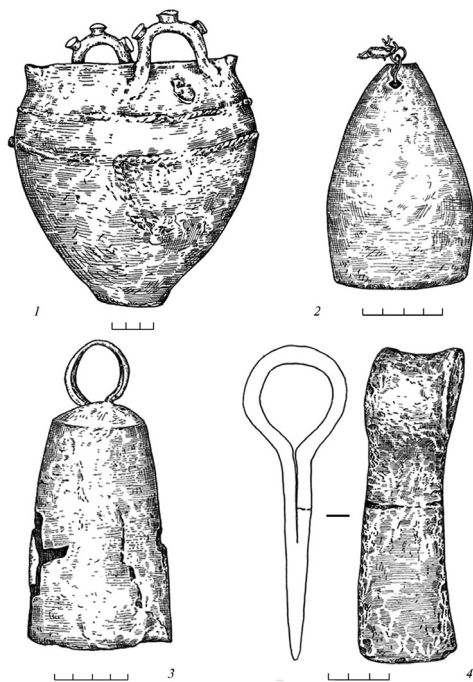
ся круглые (не очень правильной формы) выступы с небольшими углублениями в центре. Не исключено, что это следы неудачной попытки прикрепления ручек. Под этими углублениями идет наплыв металла, образующий горизонтальную прерывистую линию, параллельную идущей чуть ниже линии веревочки. Веревочка сделана очень неаккуратно и также местами прерывается. На самом тулове котла не убраны наплывы и заусенцы. Такое впечатление, что котелок после не очень удачной отливки не был тщательно обработан.

В этой же нише рядом с котлами находился железный проушной топор очень хорошей сохранности (рис. 5, 4). На одной из сторон лезвия виден неоткованный шов. На конце обуха прогиб, как будто железо оттянуто и края утолщены. Внутри проушины сохранились остатки дерева. Как пишут авторы первой публикации, «сохранились остатки округлого деревянного топорича с железным крючком» [3, с. 79].

У восточного края ниши стояли два больших колокольчика. Один — бронзовый грушевидной формы, округлый в поперечном сечении, язычок и петля не сохранились (рис. 5, 2). Второй колокольчик железный с кольцом для подвешивания и язычком. В поперечном сечении он круглый вверху, чуть сплюснут посередине и почти овальный внизу (рис. 5, 3).

У юго-западной стенки ниши лежало очень плохо сохранившееся маленькое серебряное ситечко без ручки. Ровный бортик его имеет заклепку-починку, сделанную довольно грубо. Очевидно, на этом месте была ручка, сломавшаяся при употреблении. Рабочая часть ситечка с отверстиями почти не сохранилась. Первоначальная высота его была чуть более 5 см при диаметре 10,5 см (рис. 6, 1).

В юго-западной нише стояло два хорошо сохранившихся больших гончарных сосуда. Один из них представлял собой двуручную серолощеную корчагу высотой 43,8 см, диаметр устья 14,8, диаметр дна 14,5 см, с горизонтальным лощением на горле и вертикальным на тулове. Ручки ее массивные, в сечении овальные, посередине идет рельеф. Край горла заканчивается широким округлым валиком. На горле два довольно глубоких желобка, на тулове желобки значительно мельче (рис. 6, 7). Второй сосуд представлял собой большой лощеный одноручный кувшин высотой 38 см, диаметр устья 10,6, диаметр дна 11 см, с поверхностью серовато-желтоватого цвета с темными пятнами. Ручка массивная, чуть сужающаяся к основанию. Горло заканчивается нависающим воротничком. На тулове широкий желобок, окаймленный двумя рельефными линиями (рис. 6, 8). На дне сосуда видны следы срезания с гончарного круга.

В северо-западной нише также находились сосуды. Один из них был во фрагментах, второй сохранился почти полностью. Это оказался не-

большой (высота 12 см) сосудик плохого качества с массивной ручкой на тулове (рис. 6, б). Судя по форме, это была гончарная красноглиняная кружечка неважной выделки. Еще один развал сосуда находился в северо-западном углу камеры, но описания его в первоначальной публикации не приведено.

Помимо керамических сосудов в могиле обнаружено пять деревянных сосудов, местоположение которых не отмечено ни на плане погребения, ни в тексте публикации. Один из сосудов бокалообразной формы, высота 8 см, диаметр устья 9 см (рис. 6, 4). Он был изготовлен на токарном станке [3, с. 79]. Два сосуда (рис. 6, 2, 5) представляли собой небольшие мисочки: одна чуть больше (высота 4,5 см, диаметр устья 11 см), другая чуть меньше (высота 4 см, диаметр 9 см). Еще одна большая миска сохранилась в обломках (диаметр 34 см). Наконец, поверхность последней, также довольно большой деревянной чаши (диаметр 20 см) с чуть загнутым внутрь краем была отделана в подражание металлическим сосудам. И внутри, и снаружи она была расчленена на рубчатые дольки, а край снаружи украшен двумя желобками (рис. 6, 3). На одной из чаш (к сожалению, не указано, на какой) находилось изображение в виде скарабея.

Погребальный обряд кургана 2 полностью соответствует погребальным канонам позднесарматской культуры и отличается лишь особенностью отделки могильной камеры. Северная ориентировка является характерной чертой позднесарматских захоронений и в степной части Южного Приуралья составляет более 75%. Однако могильные ямы с заплечиками на фоне наиболее характерных для поздних сарматов подбойных захоронений и узких грунтовых могил являются сравнительно редкой формой, особенно в Южном Приуралье (менее 2%). Еще реже, буквально единично, в позднесарматских могилах встречается обкладка стен погребальной ямы бревнами. И совершенно уникальной является побелка стен камеры известкой, как об этом пишут исследователи Лебедевского кургана [3, с. 72]. В то же время наличие под погребенным органической подстилки или гораздо реже какого-то деревянного настила, в частности настила из толстых досок или березовых брусьев (имеются разночтения в публикации), встречаются в позднесарматских погребениях, особенно в Волго-Донском регионе, неоднократно. Все перечисленные детали обряда свидетельствуют об исключительности, неординарности похороненной здесь женщины. Состав сопутствующего инвентаря говорит о том же.

Прежде всего погребение отличает большое количество импортных изделий. Если в некоторых позднесарматских могилах присутствует один, гораздо реже два-три предмета импорта, то в Лебедевском кур-



Рис. 6. Инвентарь погребения:
1 — серебро; 2–5 — дерево; 6–8 — керамика

гане их насчитывается более десятка. Это ромбическая фибула с эмалью (рис. 2, 4), серебряная ложечка (рис. 3, 1), бронзовый большой котел, серебряное ситечко (рис. 6, 1), бронзовый котелок (рис. 5, 1), огромное количество бус, гончарные сосуды как среднеазиатского (рис. 6, 6), так и центрально-кавказского (рис. 6, 7, 8) производства.

По обустройству могилы, обилию инвентаря и количеству импортных вещей публикуемый курган на территории Южного Приуралья может сравниться лишь с курганом № 1 того же могильника Лебедевка [3, с. 82–85]. Этот курган был расположен в непосредственной близости от кургана № 2, он содержал захоронение мужчины, аналогичное и по обряду, и по богатству. Видимо, того же уровня знатности было и разграбленное погребение в кургане № 9 могильника Покровка 2, который находится чуть северо-восточнее Лебедевки [16, с. 41–45, рис. 46–47, 62–70] и содержит около ста исследованных позднесарматских курганов [8].

Что касается импортных металлических изделий, то все они связаны с западным импортом. Так, провинциальная шарнирная фибула с эмалью и рудиментами завитков на концах происходит, по-видимому, из галло-римских мастерских. Такие фибулы известны на Нижнем Дону в некрополях Танаиса, Кобяковского, Гниловского и Мокро-Чалтырского городищ [1, с. 71–72, рис. XXVIII, 2; 6, с. 481, рис. 118, 2]. По всей вероятности, именно с Нижнего Дона эти фибулы попадали к сарматам Нижнего Поволжья и Южного Приуралья. Во всех сарматских погребениях они датируются II — серединой III в. н. э. Ситечки — весьма редкая находка и в сарматских погребениях, и в некрополях нижнедонских городищ. Известные мне ситечки из сарматских погребений такой же полусферической формы отличаются от лебедевского расположением отверстий. В ситечках из кургана у с. Большая Дмитриевка [7, с. 159, рис. 3, 1] и из погребения у с. Олонешты [9, с. 199, рис. 2, 1] отверстия располагались определенным рисунком. В центре была сделана розетка, а затем шли полосы из зигзагов и косых линий (Б. Дмитриевка) или пояски из прямых, косых и волнистых линий (Олонешты). Отверстия на лебедевском ситечке не образовывали никакого рисунка. Олонештское ситечко отличалось от лебедевского и большим размером. Широкое распространение подобных ситечек относится ко II–III вв. н. э. [18, с. 127]. Что касается бронзового котелка из Лебедевки (рис. 3, 4), то подобные экземпляры, обнаруженные в Заволжье, датируются II–III вв. н. э. [17, рл. 19]. Особый интерес представляет нижняя часть ручки от бронзового сосуда, атташ которой выполнен в виде маски бородатого Пана (рис. 4). Интересно, что в соседнем кургане (№ 1), содержащем богатое захоронение мужчины, о котором уже упомина-

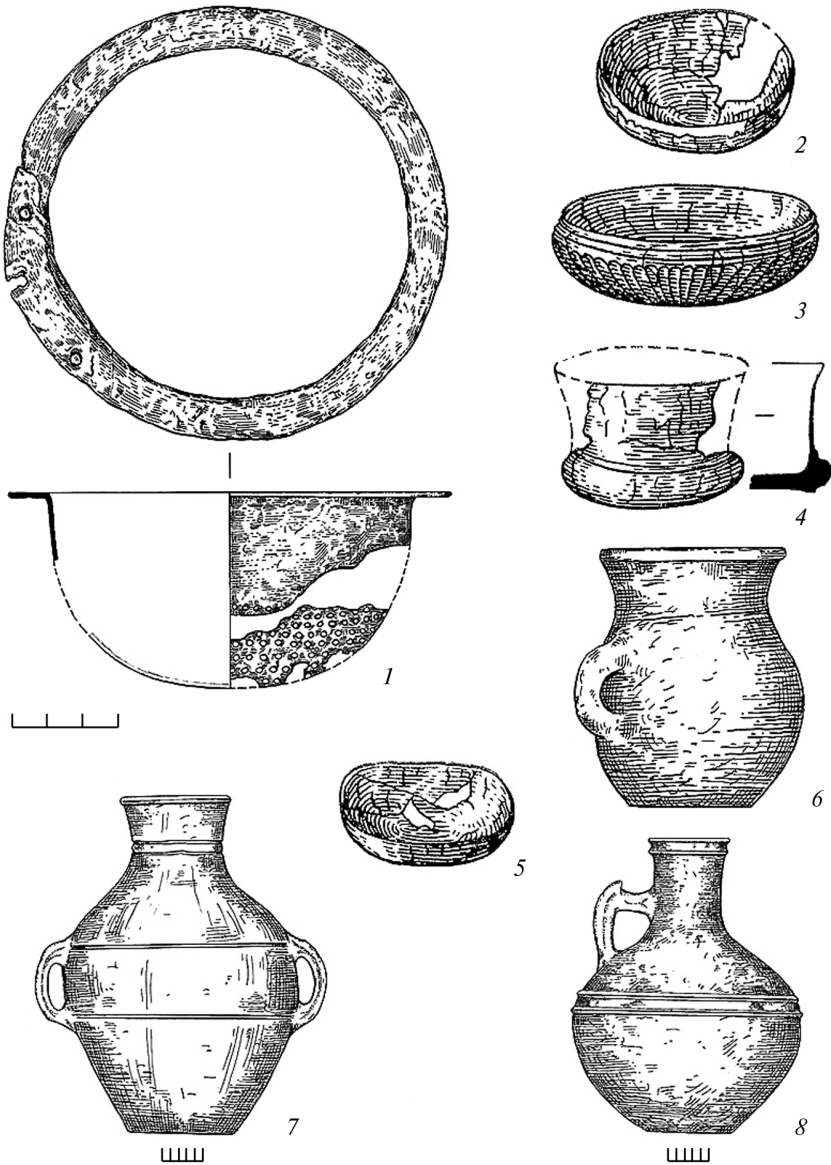
лось, находился бронзовый кувшин с ручкой, нижний атташ которой выполнен практически в идентичном виде и представляет собой также маску Пана [3, рис. 15]. Изучавший подобные кувшины Б. А. Раев предполагает их южноиталийское производство [14, с. 132]. Еще одним предметом западного импорта, чрезвычайно редко встречающимся в кочевнических погребениях, является ложечка (рис. 3, 1). В качестве близкой аналогии ей можно привести серебряную ложечку из некрополя Танаиса [2, с. 156, рис. 68, 7].

Гончарная керамика, найденная в лебедевском кургане, представлена импортными изделиями. Серолощенные кувшин и корчага (рис. 6, 7, 8) являются сосудами центрально-кавказского производства. Двуручная корчага находит аналогии как в позднесарматских памятниках Южного Приуралья, так и в Нижнедонских городищах, в частности в Кобяковском [8, с. 48–49, рис. 195, 7; 4, рис. 1, 1, 2]. Центрально-кавказская керамика поступала в Южное Приуралье через нижнедонские городища и Заволжье.

Второе направление связей, южное, представлено небольшим красноглиняным сосудиком (рис. 3, 3) и довольно массивной кружкой (рис. 6, 6). Предпринятое мною исследование всей красноглиняной керамики, изредка покрытой ангобом, из позднесарматских памятников Южного Приуралья и Заволжья, выявило наиболее близкие параллели с памятниками Хорезма кушанского времени. Так, маленьким горшочкам с уступом (рис. 3, 3), обнаруженным в нескольких погребениях лебедевского могильника [12, рис. 1, 1, 2], имеется множество аналогий среди керамики Кой-Крылган-калы, Топрак-калы и других поселений Хорезма [10, с. 110, сноска 22]. Кружка является более редкой формой и не находит прямых аналогий в хорезмийских памятниках. Но не исключено, что и она изготовлена в неизвестном пока керамическом центре Хорезма или его округи.

Среди ювелирных украшений весьма интересными являются полые серьги калачиковидной формы со вставками и проволочной дужкой (рис. 2, 2). Подобные серьги были найдены еще в двух погребениях Лебедевского комплекса [12, с. 267, рис. 4, 4]: Лебедевка V, курган 49; Лебедевка VI, курган 39, а также в целом ряде довольно богатых позднесарматских погребений Южного Приуралья, Зауралья и Нижнего Поволжья. Подборка и датировка калачиковидных серег была проведена недавно В. Ю. Малашевым [8, с. 83, рис. 210, 211]. Золотые подвески цилиндрической бочонковидной формы со вставками (рис. 2, 1) встречаются в позднесарматских погребениях значительно реже. Очень близкие экземпляры, но не тождественные Лебедевским, были найдены в богатом погребении в Заволжье — в кургане F-16 могильника у с. Уса-

тово [15, с. 53, рис. II, 1]. Усатовское погребение помимо золотых подвесок различной формы (14 штук) и бочонковидных серег содержало также большое количество разнообразных стеклянных и каменных бус [15, с. 54, рис. 28]. Интересно, что среди бус этого погребения находились бусы-разделители из пирита, подобные тем, что были обнаружены и в Лебедевке (рис. 2, 5б), хотя в позднесарматских памятниках они встречаются весьма редко. Усатовское погребение, как и Лебедевское, содержало три импортных гончарных сосуда центрально-кавказского (кувшин) и среднеазиатского (кувшин и маленький двуручный сосудик) производства [15, с. 50–55, рис. III, 1–4].

Множество золотых бляшек, сопровождавших погребение, находят аналогии в позднесарматских южно-уральских захоронениях как на южной степной территории — Покровка 2, Лебедевка VI [8, рис. 108, 1; 11, рис. 82, 69], так и на более северной — Темясово [13, с. 133, рис. 1, 1–4]. Причем интересно, что V-образные бляшки известны главным образом из позднесарматских памятников Южного Приуралья, в то время как полусферические распространены очень широко и территориально, и хронологически.

И погребальный обряд Лебедевского захоронения, и его инвентарь являются характерными для всего комплекса позднесарматской культуры II–IV вв. н. э. Однако выделенные недавно В. Ю. Малашевым на основе хроноиндикаторов и индикаторов синхронизации три хронологические группы позднесарматской культуры Южного Приуралья [8, с. 83, рис. 210, 211] позволяют нам ограничить время Лебедевского погребения серединой III в. н. э. Найденные в нем калачевидные серьги появляются лишь во второй выделенной В. Ю. Малашевым группе памятников, причем ближе к ее концу, то есть к середине III в. н. э. Основное время их существования — вторая половина III в. н. э. — третья группа по В. Ю. Малашеву². Но, исходя из всего инвентарного комплекса Лебедевского погребения, наиболее вероятной представляется датировка временем около середины III в. н. э.

ЛИТЕРАТУРА

1. *Арсеньева Т. М.* Некрополь Танаиса. М., 1997.
2. *Арсеньева Т. М., Безуглов С. И., Толочко И. В.* Некрополь Танаиса. Раскопки 1981–1995 гг. М., 2001.
3. *Багриков Г. И., Сенигова Т. Н.* Открытие гробниц в Западном Казахстане (II–IV и XIV вв.) // Изв. АН Каз. ССР. Серия общественная. Алма-Ата, 1968. Вып. 2.

² На рис. 210 книги В. Ю. Малашева и Л. Т. Яблонского вкралась ошибка — перепутаны номера групп 1 и 3.

4. *Гузев В., Гузев Ю.* Керамический импорт из Центрального Предкавказья в грунтовом некрополе Кобякова городища (по материалам раскопок 1984–1985 гг.) // ИРОМК. Ростов-на-Дону, 1989. Вып. 6.
5. *Засецкая И. П.* Зооморфные мотивы в сарматских бляшках // Античная торевтика. Л., 1986.
6. *Косьяненко В. В.* Некрополь Кобякова городища. Азов, 2008.
7. *Максимов Е. К.* Сарматское погребение из кургана у с. Большая Дмитриевка Саратовской области // СА. 1957. № 4.
8. *Малашев В. Ю., Яблонский Л. Т.* Степное население Южного Приуралья в позднесарматское время. М., 2008.
9. *Мелюкова А. И.* Сарматское погребение из кургана у с. Олонешты (Молдавская ССР) // СА. 1962. № 1.
10. *Мошкова М. Г.* Среднеазиатская керамика из позднесарматских комплексов // Прошлое Средней Азии. Душанбе, 1987.
11. *Мошкова М. Г.* Позднесарматская культура // Степи Европейской части СССР в скифо-сарматское время. М., 1989. (Археология СССР.)
12. *Мошкова М. Г., Кушаев Г. В.* Сарматские памятники Западного Казахстана // Проблемы археологии Урала и Сибири. М., 1973.
13. *Пшеничнюк А. Х., Рязанов М. Ш.* Темясовские курганы позднесарматского времени на юго-востоке Башкирии // Древности Южного Урала. Уфа, 1976.
14. *Раев Б. А.* К хронологии римского импорта в сарматских курганах Нижнего Дона // СА. 1976. № 1.
15. *Синицын И. В.* Археологические раскопки на территории Нижнего Поволжья // Ученые записки Саратовского университета. Вып. исторический. 1947. Т. XVII.
16. *Яблонский Л. Т., Дэвис-Кимболл Дж., Демиденко Ю. В.* Раскопки курганных могильников Покровка 1 и 2 в 1994 году // Курганы левобережного Илека. М., 1995. Вып. 3.
17. *Raev B. A.* Roman Import in the Lower Don Basin. BAR. International Series 278. 1986.
18. *Radóti A.* Die römischen Bronzegefäße von Pannonien. Budapest, 1938.

Раздел 2

КУЛЬТУРА КОЧЕВНИКОВ ЮЖНОРУССКИХ СТЕПЕЙ В КОНЦЕ IV — V в.

М. М. Казанский, А. В. Мастыкова

«ЦАРСКИЕ» ГУННЫ И АКАЦИРЫ

Степные древности гуннского времени в настоящее время хорошо изучены [7; 9; 25; 26; 27; 30; 33; 36; 38; 39]. Они характеризуются рядом общих черт, распространенных от Урала и Западного Казахстана до Среднего Дуная. В данной работе мы попытаемся выделить некоторые локальные элементы, позволяющие разделить гуннские находки на две зоны — «западную» и «восточную» [12; 33, с. 111, 112, 128].

Первая — «западная» — включает в себя Нижний Днепр, Черноморское побережье между Днепром и Дунаем, Молдавию, Валахию, Карпатский бассейн. Вторая — «восточная» — охватывает степи к востоку от Днепровских порогов, бассейн р. Молочная в Северном Приазовье, Крым, Нижний Дон, степи Ставрополя, Поволжья и Южного Приуралья. Между этими двумя зонами находятся степи Северного и Центрального Крыма, Днепровского Левобережья и Северного Приазовья, где кочевнические находки гуннского времени представлены слабо (рис. 1). На сегодняшний день в степях Северного и Центрального Крыма известны три гуннских погребения: Богачевка, курган 9/погр. 5, Совхоз Калинина [4] и Изобильное [24]. Остальные находки гуннского времени сосредоточены или в Западном и Юго-Западном Крыму (Беляус, Усть-Альма, Неаполь Скифский), или же в восточной части полуострова (Феодосия, Марфовка, Керчь). Степи Северного Приазовья и левобережного Степного Приднепровья, за исключением, пожалуй, бассейна р. Молочной, также, видимо, были заселены слабо (рис. 1). Наиболее выразительными являются находки в Старой Игрени [13, с. 235] и Новогригорьевке [9, с. 162–165]. Как мы увидим далее, эта зона «археологической пустоты» соответствует некой реальности, отраженной в письменных источниках того времени.



Рис. 1. Карта кочевнических находок гуннского времени в восточноевропейских степях:

1 — Бухаэнь; 2 — Бэлтень; 3 — Шурбанец; 4 — Рубани; 5 — Тимково; 6 — Антовка; 7 — Тилигул; 8 — Ольвия; 9 — Лихачевка; 10 — Капуловка; 11 — Никополь; 12 — Переволочная; 13 — Ново-Подкряж; 14 — Каменная Могила; 15 — Старая Игрень; 16 — Новоивановка; 17 — Новогригорьевка; 18 — Макартет; 19 — Алешки-Саги; 20 — Казачьи Лагеря (Новая Маячка, Щербатая Котловина); 21 — Алешки-Раденск; 22 — Алешки; 23 — Алешки-Кучугуры; 24 — Пролетарка; 25 — Новофилипповка; 26 — Мелитополь; 27 — Неаполь Скифский; 28 — Богачевка; 29 — Беляус; 30 — Совхоз Калинина; 31 — Изобильное; 32 — Феодосия-Климентовка; 33 — Керчь; 34 — Марфовка; 35 — Усть-Альма; 36 — Воздвиженская; 37 — Павловка-Сулин; 38 — Елизаветовская; 39 — Синявка; 40 — Ивановская; 41 — Верхне-Курмолярская; 42 — Верне-Яблочный; 43 — Зеленокумск; 44 — Ленинск; 45 — Верхне-Погромное; 46 — Бережновка; 47 — Курнаевка; 48 — Нижняя Добринка; 49 — Зеельман-Ровное; 50 — Березовка; 51 — Покровск; 52 — Переполовенка; 53 — Федоровка

Археологически эти две зоны кочевнических памятников различаются как по погребальным обрядам, так и по материальной культуре. Действительно, на кочевнических памятниках гуннского времени к западу от Днепра выступают в первую очередь признаки, характерные для всего гуннского мира в целом. Среди признаков, доминирующих в «западной» зоне, но хорошо известных и в «восточной», назовем ингумации в грунтовых могилах (рис. 2, 3), тип Засецкая III [9, с. 12–23]. В «западной» зоне такие могилы известны в Антоновке, Пролетарке, Старой Игрени, Якушовице, Дрславице, Страже, Бэлтень, Бухаэнь, Герасень, Дульчанке, Арпаш, Батасек, Будапешт-Зугло, Дендешапати, Сексард, Вене-Зиммеринг и, возможно, в Алешках — находка 1902 г. [33, с. 122]. В «восточной» зоне подобные ингумации представлены в Мелитополе, Беляусе (погр. 2), Зеленокумске, Покров-

ске-Восход, Березовке [9, с. 170, 180, 184, 185]. Другим общим для гуннского мира типом погребения является ингумация в яме с подбоем (рис. 2, 2). Назовем в качестве примера находки в Сексард, в Западной Венгрии, в Переполовенке и погребение 36 в Покровске, в Поволжье [33, с. 122]. Этот обряд связан еще с позднесарматской традицией.

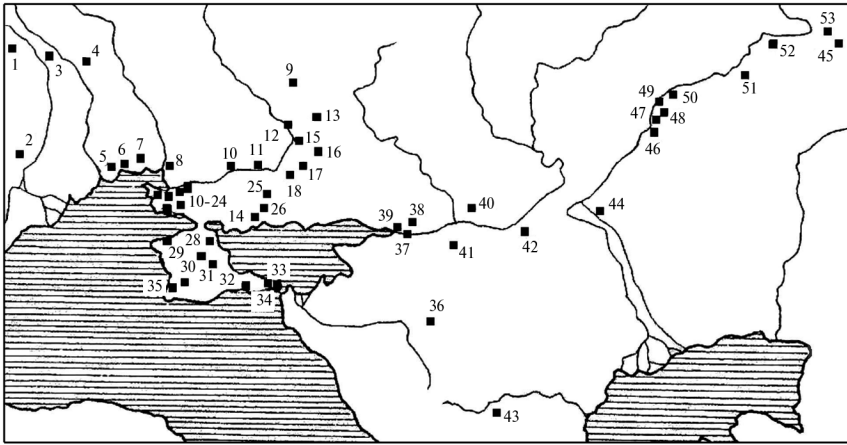
Расположение погребенных в могилах по оси север–юг также типично для погребений гуннского времени как на западе, так и на востоке. К западу от Днепра такая позиция отмечена в погребениях Антоновка, Дульчанка, Герасень, Дендешапати, и, возможно, Батасек. В «восточной» зоне эти ингумации известны как в грунтовых могилах (Покровск-Восход, Беляус, погр. 2, Синявка, погр. 2), так и в подкурганых захоронениях (Ленинск, Покровск, погр. 36, Верхне-Погромное, Переполовенка, Бережновка), в ингумациях с использованием античных склепов (Беляус, погр. 1) и в погребениях в природных гротах (Каменная Могила). В Антоновке, Ленинске, Беляусе, Верхне-Погромном, Переполовенке, Покровске погребенные были положены головой на север. В остальных случаях информация отсутствует [33, с. 122].

Наличие в погребениях лошадиных костей также повсеместно распространено у кочевников гуннского времени. Целые скелеты лошади отмечены в Солончанке, на Южном Урале и в Зеленокумске, в Предкавказье. В ряде погребений был засвидетельствован обычай помещения шкуры лошади — в этом случае сохраняются лишь череп и кости конечностей животного. Это находки в Беляусе, погр. 1, Покровске, курган E25, и в Верхне-Погромном, все три могилы находятся в «восточной» зоне (рис. 2, 2, 4). Однако кости черепа и зубы лошади были зафиксированы и в погребениях Алешки (находка 1902 г.), Старая Игрень, Павловка-Сулин, Совхоз Калинина, Воздвиженская (Здвиженское), а также в Страже, Словакия [33, с. 122]. Возможно, данные находки свидетельствуют о более широком распространении обычая помещения шкуры лошади в могилу. Этот обычай известен и у кочевников гуннского времени в Казахстане: Канаттас, Кара-Агач [9, с. 17, 18]. Его связывают с тюркскими погребальными традициями [19, с. 63–67]. Наконец, лошадиные кости присутствуют в погребениях Будапешт-Зугло, Алешки-Саги, Пролетарка, Мелитополь, Богачевка, Кызыл-Адыр [33, с. 122], но для них мы не располагаем более подробной информацией о характере костных остатков.

Общим для всей гуннской зоны является присутствие поминальных комплексов (Сегед-Надьсекшош, Левице, Паннонхалма, Макартет) [33, с. 123]. Отметим также среди общих черт наличие оружия и конского снаряжения в мужских погребениях, присутствие диадем в женских



Рис. 2. Курганные погребения кочевников гуннского времени, по [9]:

1 — Ленинск, курган 3/погр. 12; 2 — Покровск, курган 36/погр. 2; 3 — Верхне-Погромное, курган 4/погр. 3; 4 — Кубей, курган 8/погр. 2; 5 — Беляус, погр. 1; 6 — Покровск, курган D47; 7 — Краснополье, курган E14; 8 — Высокое, курган E7; 9 — Зеельман-Ровное, курган D42

погребениях, распространение украшений стиля перегородчатой инкрустации (стиль Засецкая 4) и предметов убора полихромного стиля без зерненого декора (стиль Засецкая 3) [8, с. 18–20]. В целом материальная культура кочевников гуннского времени на всем пространстве от Дуная до Урала выглядит достаточно гомогенной.

О некоем единстве гуннской степи свидетельствуют и немногочисленные антропологические данные. В частности, повсеместно зафиксированы обычаи искусственной деформации черепа (Дрславице, Дульчанка, Герасень, Дендешапати, Сексард, Беляус, Мелитополь, возможно Покровск-Восход), а также присутствие индивидуумов с монголоидными чертами (Дрславице, Герасень, Вена-Зиммеринг, Дендешапати, Сексард, Будапешт-Зугло, Беляус, Верхне-Погромное) [33, с. 122, 123].

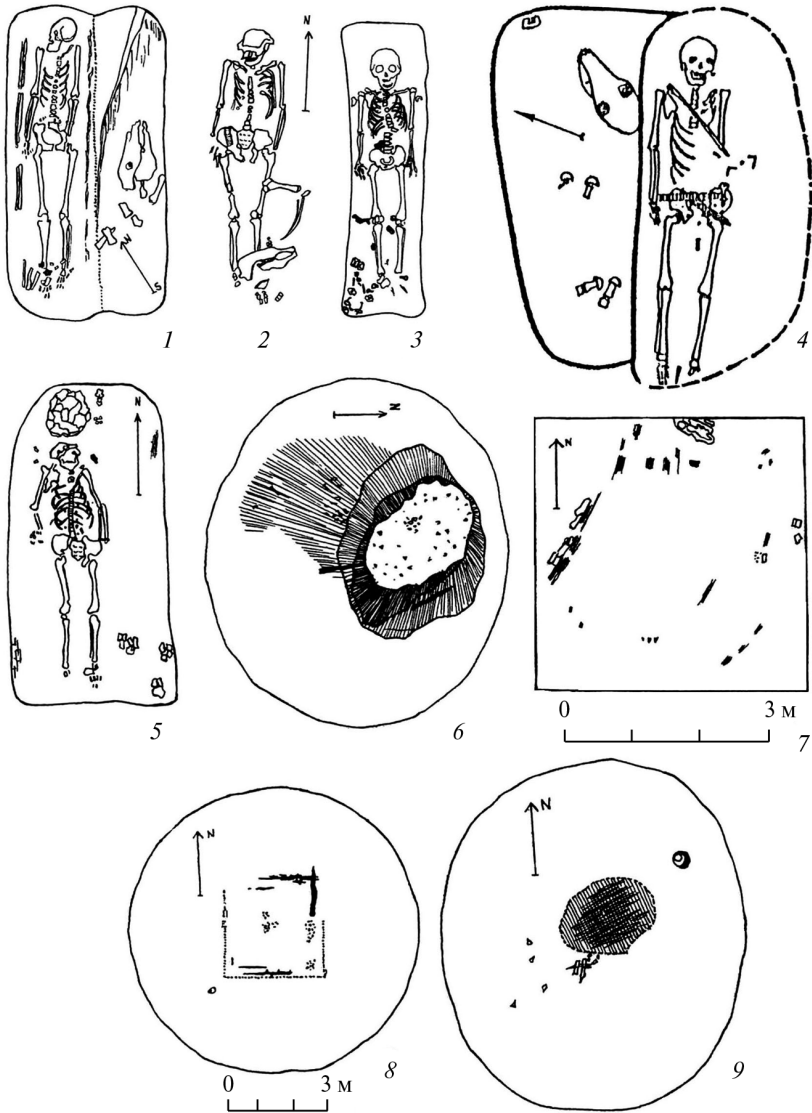
В то же время гуннские древности к востоку от Днепра имеют и ряд существенных признаков, не представленных в «западной» группе памятников. Так, только в Приуралье, Поволжье, Запорожье и Приазовье известны надежно документированные погребения по обряду кремации (Солончанка, Зеельман-Ровное, Новогригорьевка, Новофилипповка) (рис. 2, 6–9). Трупосожжения появляются в восточноевропейской степи только с приходом гуннов [9, с. 19, 20]. В степях Поволжья этот обычай сохраняется и в постгуннское время (так называемый горизонт Шипово — вторая треть V — вторая треть VI в.), где он, в частности, известен на могильнике Покровск, курганы 17 и 18 [9, с. 183, 184]. Несколько более ранние кремации известны в урало-казахстанских степях, в бассейне Ишима [3, с. 124], а также на Усть-Юрте, в Чаш-Тепе [22].

В Нижнем Поволжье и на Урале это большие кострища на древней дневной поверхности или под курганной насыпью (тип Засецкая I/1), содержащие фрагменты поврежденных огнем вещей, кости животных, в частности лошади и овцы/козы, частично обожженные, а также фрагменты керамики (рис. 2, 9). Сложно сказать, всегда ли здесь идет речь о реальных погребениях, или же часть этих кострищ представляет собой остатки поминальной тризны [9, с. 14].

В могильнике Новогригорьевка, к востоку от Днепра, остатки сожжений находились в ямах под каменными вымостками (тип Засецкая I/2). Обломки глиняных сосудов и кости животных, возможно свидетельствующие о поминальных тризнах, были найдены выше уровня вымосток [9, с. 162–165]. На могильнике Новофилипповка, в бассейне р. Молочной, сожжение было найдено у подножия нераскопанного кургана [17]. Тип кремации в погребении Нижняя Добринка, где найдены обожженные вещи, неизвестен [9, с. 183].



Рис. 3. Кызыл-Адыр. Погребение в гроте, по [9]

Труположения под курганами (тип Засецкая II, рис. 2, 1–3) также известны только к востоку от Днепра. Это погребения Изобильное, Совхоз Калинина, Богачевка, Воздвиженская, Ленинск, Переполовенка, Покровск, Бережновка, Верхне-Погромное, Мертвые Соли, возможно Новоиванковка и Павловка-Сулин [9, с. 12, 13; 33, с. 122]. На западных территориях гуннских курганов не обнаружено, если не считать таковыми аланские погребения гуннского времени в Бессарабии (рис. 2, 4), на могильнике Кубей [9, с. 192].

Далее, только в «восточной» группе гуннских памятников известны захоронения в гротах (рис. 3): Каменная Могила, Кызыл-Адыр [9, с. 187, 188; 18]. Только на востоке известны захоронения в каменных склепах античного времени, возможно, имевших у степняков ту же символическую нагрузку: Беляус, погр. 1 (рис. 2, 5), Марфовка, Усть-Альма [9, с. 177–180; 21]. Напомним, что обычай использования сооружений предшествующего времени для погребения засвидетельствован и у кочевников Средней Азии в IV в., например в Ак-Тобе-2 [15, с. 71–79] и Кызыл-Кайнар-Тобе [16]. Также только в «восточной» зоне нам известны погребения в деревянных гробах: Ленинск (рис. 2, 1), Покровск, Усть-Альма [33, с. 122]. Они тоже имеют параллели в среднеазиатских древностях [6, с. 86; 15, рис. 31]. Каменные вымостки, как в Ново-григорьевке [9, с. 162–165], и каменные курганы «с усами», как в Солончанке [14], также известны только в «восточной» зоне. Каменные курганы «с усами» характерны для среднеазиатских кочевников так называемой тасмолинской культуры и представлены в Центральном Казахстане в гуннское время, в Канаттасе и Зевакино [1; 11]. Труположения, ориентированные головой на восток (Мертвые Соли, Зелено-

кумск, Изобильное, Богачевка, Усть-Альма, Совхоз Калинина) или запад/юго-запад (Марфовка, Павловка-Сулин), составляют еще одну особенность «восточной» зоны.

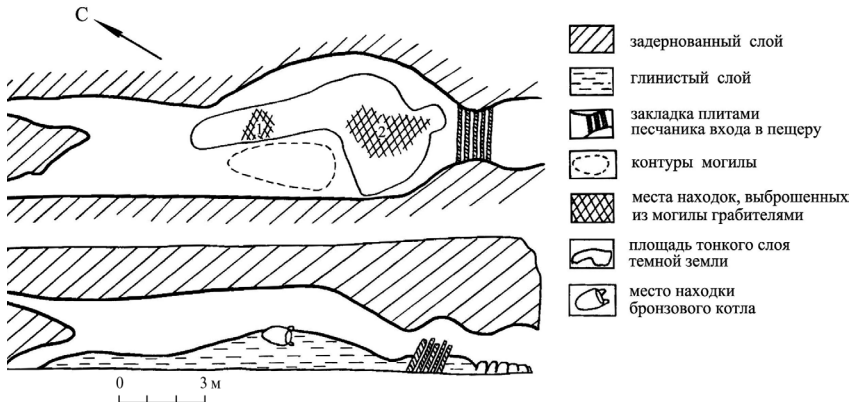
Наконец, только в Поволжье и в Приазовье кочевнические погребения гуннского времени (Переполовенка, Ленинск, Верхне-Погромное, Мелитополь) содержат кости овцы/козы или быка (рис. 2, 1). Интересно, что многие из перечисленных культурных черт проявляются у кочевников к востоку от Днепра, особенно в Поволжье, и чуть позже — в постгуннское время (горизонт Шипово).

Как уже отмечалось, материальная культура кочевников гуннского времени достаточно гомогенна по всей восточноевропейской степи, особенно в том, что касается мужского костюма, вооружения и конского снаряжения. Это не удивительно, так как мужская «воинская» субкультура более всего подвержена влияниям международной престижной моды. Стоит, однако, обратить внимание на меч, обнаруженный в крымском погребении Совхоз Калинина (рис. 4, 1). По типу рукояти он может быть отнесен к числу восточных, возможно сасанидских. Такие мечи известны только к востоку от Днепра, в частности на Боспоре Киммерийском (Керчь, погребения 145.1904 и Глинице 1896 г.), на Урале и в Поволжье (Муслюмово, Тураево), в Закавказье (Цибилуим-1) и в Южной Сибири (Тугозовоново) (рис. 4, 2–5) [27, p. 199, fig. 5]. Их прототипы известны на Ближнем Востоке в III в., например в Пальмире [31, fig. 3.9].

В женском уборе опять выступает своеобразие «восточной» группы. С одной стороны, здесь хорошо известны женские погребения (Березовка, Верхне-Погромное, Керчь) с диадемами стиля Засецкая 3 без декора зернью [8; 39], не сопровождавшиеся височными и пекторальными украшениями (рис. 5, 6, 7), типичными для «западной» группы (Антоновка, Тилигул, Никополь, Шурбанец, Бухаэнь, Герасень, Чорна) (рис. 5, 2, 4, 12). Однако здесь же получают широкое распространение и предметы женского убора, украшенные зернью (стиль Засецкая 1), очень редкие к западу от Днепра (Бэлтень, Варна), в том числе и диадемы (Марфовка, Верхне-Яблочный, Старая Игрень, Мелитополь, Солончанка) (рис. 5, 1, 3, 5). Диадемы в ряде случаев (Марфовка, Верхне-Яблочный, Ленинск, возможно Зеленокумск) сопровождаются височными подвесками (рис. 5, 8–14) и пекторальными украшениями [26, с. 31–41; 32, с. 9, 50–58].

Вещи стиля Засецкая 1 имеют параллели, а возможно и прототипы, в уборе кочевников Средней Азии [26, taf. 28, 3, 6; 29, 1, 3]. Это касается, в частности, типичных для восточной зоны височных подвесок с лучевым декором (рис. 5, 8, 10, 13, 14), напоминающих украшения



Рис. 4. Мечи «персидского» типа, по [27]:

1 — Совхоз Калинина; 2 — Керчь, склеп 145/1904 г.; 3 — Цибилиум;
4 — Тураево, курган 5; 5 — Муслимово

Средней Азии [9, с. 58–63] или Сибири [9, рис. 11.11; 28, abb. 4.6]. Украшения с подобным декором имеются, впрочем, и в Сирии в римское время [34, cat. № 50; 40, pl. 17.29]. В некоторых погребениях «восточной» зоны — Марфовка, Ленинск, Зеленокумск — были найдены полихромные украшения, интерпретированные как окончания гривен или иных пекторальных украшений (рис. 5, 8, 10, 11) [9, с. 63, 65; 10, с. 40–47]. Такие украшения редко встречаются в «западной» зоне, лишь фрагмент из Бэлтень имеет надежное происхождение. Подобные же вещи из Варны представляют собой покупку [9, с. 64].

Итак, по археологическим данным, среди степных древностей гуннского времени можно выделить две большие культурные зоны: «западную» — от Дуная до Днепра, и «восточную» — от Днепра до Урала. В последней присутствует ряд культурных элементов, имеющих среднеазиатские параллели.

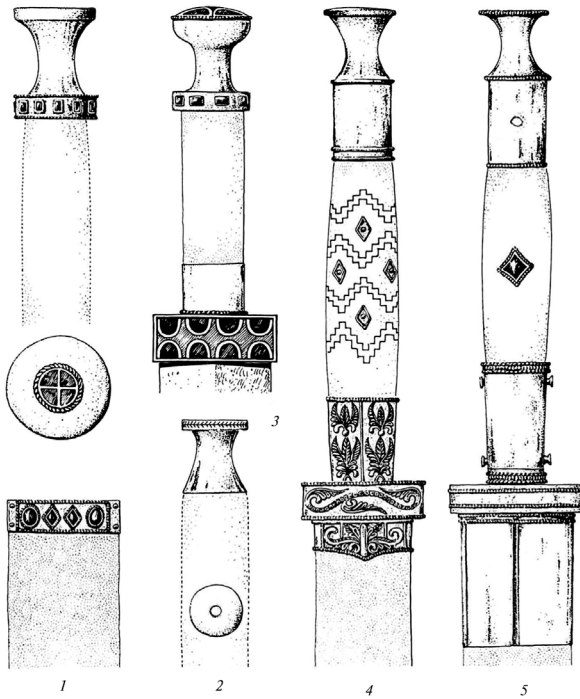

Рис. 5. Украшения кочевников гуннского времени, по [9]:

1 — Мелитополь; 2 — Тилигул; 3 — Старая Игрень; 4 — Антоновка; 5, 10, 13, 14 — Марфовка; 6 — Березовка; 7 — Верхне-Погромное; 8 — Зеленокумск; 9 — Беляус, погр. 1; 11 — Ленинск; 12 — Покровск, курган 36/погр. 2; 15 — Шурбанец.
Масштабы — А: 1; В: 2, 15; С: 3, 4; D: 7

Если привлечь центральноевропейскую хронологию, детально разработанную Я. Тейралом [35; 36; 37], то становится ясным, что большая часть гуннских памятников относится к периоду D2 (380/400–440/450 гг.) и к начальной фазе периода D2/D3 (430/440–470/480 гг.). Лишь погребения Арпаш в Паннонии и Каменная Могила в Приазовье (оба с архаическими пряжками), Кызыл-Адыр на Урале (с котлом раннего типа) и, возможно, Мелитополь на р. Молочной (с сарматским зеркалом II–IV вв.), могут быть отнесены к более раннему времени, то есть к периоду D1 (360/370–400/410 гг.) [33, с. 113, 118]. Таким образом, отмеченное нами деление памятников на две группы более всего соответствует первой половине и середине V в.

В первые десятилетия V в. гунны в Северном Причерноморье и на Нижнем Дунае делились на три орды: Харатона, Доната и Ульдиса. Первые две, скорее всего, соответствуют «европейским» гуннам Маркиана и локализируются где-то к северу от Черного моря, а пограничная с Восточной Римской империей орда Ульдиса, возможно, идентична дунайским альмидзурам/альпидзурам, упоминаемым Приском [20, фр. 1]. С 420–430-х гг. гунны оказываются объединенными под властью династии Руи-Бледы-Аттилы, укрепившейся в степях Карпатского бассейна [33, с. 112]. Иными словами, соответствия выделенным нами гуннским группам (зонам) надо искать в этногеографии эпохи Аттилы.

Основным источником по этому вопросу является сообщение Приска Панийского, лично побывавшего при дворе Аттилы в составе византийского посольства. По его сведениям, западную половину степей занимали «царские» гунны, которые, на наш взгляд, предположительно соответствуют ордам Доната и Харатона, а также «европейским гуннам» Маркиана более раннего времени. Где-то на Нижнем Дунае проживали покоренные Руды в 420-х гг. альпидзуры, видимо, ранее известные как орда Ульдиса.

Особого внимания заслуживает рассказ Приска об экспедиции гуннов Васиха и Курсиха в Закавказье. Информацию о ней Приск получил от Ромула, западно-римского посла при дворе Аттилы. Наиболее реальная дата этого похода — 420–430-е гг. [5, с. 49, 50; 23], поскольку Васих и Курсих приезжали после этого в Рим около 433 г. в составе гуннского посольства для заключения соглашения о Паннонии. В Риме они, скорее всего, и рассказали римлянам о своих военных предприятиях [29, с. 517, 518]. Оба вождя принадлежали к роду «царских» гуннов, то есть происходили из западной половины гуннской степи. Во время похода на Восток воины Васиха и Курсиха пересекли пустынные земли, затем какое-то озеро (Меотиду, по мнению информаторов Приска) и через 15 дней, перейдя горы (видимо, Кавказский хребет), вторглись

в Иран. На обратном пути гунны опять прошли горы, но на этот раз отклонились от прежней дороги и вышли к берегу моря, где из подводной скалы выбивается пламя [20, фр. 8]. В этом описании историки единодушно узнают газовые и нефтяные месторождения в районе современного Баку. Скорее всего, гунны вернулись в степи через Дербентский проход, по западному побережью Каспийского моря.

«Царские» гунны Васиха и Курсиха вышли в поход из степей Скифии, простирающихся, вероятнее всего, в Северном Причерноморье. Приск явно не включает степи Предкавказья в границы Скифии, поскольку он прямо говорит, что только благодаря этой экспедиции гунны узнали о возможном коротком пути в Мидию из Скифии. Если бы гунны Руи-Аттилы владели степями Северного Кавказа, они отлично знали бы дорогу в Иран. Отметим, что, прежде чем попасть к переправе через какое-то озеро, гунны должны были пройти «пустынные земли». Если этим озером был Сиваш, Керченский пролив или заболоченная дельта Дона, то описанная Приском пустыня надежно идентифицируется с отмеченной выше зоной археологической пустоты в Северном Приазовье или в степном Крыму.

По сообщению Приска, где-то в «припонтийской Скифии» проживали акациры, бывшие сначала союзниками гуннов, а потом, в 440-е гг., насильственно подчиненные Аттиле [20, фр. 8]. Если под Скифией понимать именно северопричерноморские степи (см. выше), то, по логике рассказа Приска, акациры должны жить где-то к востоку от «царских» гуннов, скорее всего за пустыней, которую перешли Васих и Курсих, то есть в нашей «восточной» зоне. Это могут быть донские или, шире, волго-донские степи.

Нам представляется, что пустынными землями, по которым проходили Васих и Курсих, прежде чем пересечь Меотиду (в дельте Дона, на Сиваше или в районе Керченского пролива), могут быть приазовские степи к востоку от р. Молочной, где памятники гуннского времени пока не известны, и/или крымские степи, где погребения гуннского времени также крайне малочисленны (рис. 1). По крайней мере, трудно предложить другие маршруты для похода 420–430-х гг. из Центральной Европы на Кавказ и сложно назвать другие пустынные участки степи к западу от Меотиды, не занятые памятниками гуннского времени.

Таким образом, «царским» гуннам должны соответствовать древности выделенной нами «западной» группы и, видимо, пограничные им памятники «восточной» группы на р. Молочной и на левобережье Днепра. Остальные погребения «восточной» группы, располагавшиеся в «припонтийской Скифии», то есть на Дону и, может быть, в Крыму, логичнее связать с акацирами. Памятники Ставрополя, Поволжья

и Приуралья, также относящиеся по культурным чертам к «восточной» группе, на основании письменных источников не могут быть надежно идентифицированы. Впрочем, если привлечь сообщения армянских авторов, то в северокавказских степях обитало гуннское племя хайландурков [2, с. 57–61], судя по характеру археологического материала, культурно близкое акацирам.

ЛИТЕРАТУРА

1. *Арсланова Ф. Х.* Курганы «с усами» Восточного Казахстана // Древности Казахстана. Алма-Ата, 1975.
2. *Артамонов М. И.* История хазар. Л., 1962.
3. *Боталов С. Г., Гуцалов С. Ю.* Гунно-сарматы урало-казахстанских степей. Челябинск, 2000.
4. *Высотская Т. Н., Черепанова Е. Н.* Находки из погребений IV–V вв. в Крыму // СА. 1966. № 3.
5. *Гадло А. В.* Этническая история Северного Кавказа IV–X вв. Л., 1979.
6. *Заднепровский Ф. А.* Ранние кочевники Семиречья и Тянь-Шаня // Степная полоса Азиатской части СССР в скифо-сарматское время. М., 1992.
7. *Засецкая И. П.* Золотые украшения гуннской эпохи. Л., 1975.
8. *Засецкая И. П.* Классификация полихромных изделий гуннской эпохи по стилистическим данным // Древности эпохи Великого переселения народов V–VIII веков. М., 1982.
9. *Засецкая И. П.* Культура кочевников южнорусских степей в гуннскую эпоху (конец IV — V в.). СПб., 1994.
10. *Засецкая И. П.* Золотые украшения костюма знатных женщин гуннской эпохи (конец IV — V в. н. э.) // Культуры евразийских степей второй половины I тысячелетия н. э. (из истории костюма). Самара, 2001. Ч. I.
11. *Кадырбаев М. К.* Памятники ранних кочевников Центрального Казахстана // Тр. Ин-та истории, археологии и этнографии АН Каз. ССР. Алма-Ата, 1959. Т. 7.
12. *Казанский М. М., Мастыкова А. В.* «Царские» гунны и акациры: попытка археологической идентификации // Евразия. Этнокультурное взаимодействие и исторические судьбы. М., 2004.
13. *Ковалева И. Ф.* Погребение IV в. у с. Старая Игрень // СА. 1962. № 4.
14. *Любчанский И. Е., Таиров А. Д.* Археологическое исследование комплекса Курган с «усами» Солончанка I // Курган с «усами» Солончанка I. Челябинск, 1999.
15. *Максимова А. Г., Мерциев М. С., Вайнберг В. И., Левина Л. М.* Древности Чардары. Алма-Ата, 1968.
16. *Мерциев М. С.* Поселение Кзыл-Кайнар-Тобе I–IV вв. и погребение на нем воина IV–V вв. // По следам древних культур Казахстана. Алма-Ата, 1970.
17. *Михайлов Б. Д.* Поховання мідника гуннського часу в Північному Приазов'ї // Археологія. 1977. 24.
18. *Михайлов Б. Д.* Погребение гуннского времени на Каменной Балке в Северной Таврии // МАИЭТ. 1993. Вып. III.

19. *Нестеров С. П.* Конь в культурах тюркоязычных племен Центральной Азии в эпоху средневековья. Новосибирск, 1990.
20. *Приск Панийский.* Готская история (греческий текст и пер. В. В. Латышева) // В. В. Латышев. Известия древних писателей о Скифии и Кавказе. СПб., 1890. Т. I.
21. *Пуздровский А. Е., Зайцев Ю. П., Неневоля И. И.* Погребение воина гуннского времени на Усть-Альминском могильнике // Херсонесский сборник. Севастополь, 1999. X.
22. *Рапопорт Ю. А., Трудновская С. А.* Курганы на возвышенности Чаш-Тепе // Кочевники на границах Хорезма. М., 1979.
23. *Фурасьев А. Г.* Закавказский поход (или походы?) гуннов в конце IV — начале V века н. э. // Эрмитажные чтения памяти Б. Б. Пиотровского. СПб., 2004.
24. *Юрочкин В. Ю.* Погребение кочевника гуннского времени в кургане у села Изобильного в Крыму // МАИЭТ. 1993. Вып. III.
25. *Alföldi A.* Funde aus der Hunnenzeit und ihre ethnische Sonderung. Budapest, 1932.
26. *Anke B.* Studien zur Reiternomadischen Kultur des 4. bis 5. Jahrhunderts. Weissbach, 1998.
27. *Bona I.* Les Huns. Le grand empire barbare d'Europe IV–Ve siècles. Paris, 2002.
28. *Borodovskij A. P.* Frühmittelalterliche Prunkbestattungen von Kindern am Oberen Ob', Sibirien // Eurasia Antiqua. 2001. 7.
29. *Demougeot E.* La formation de l'Europe et les invasions barbares. 2. De l'avènement de Dioclétien au début du VIe siècle. Paris, 1979.
30. *Fettich N.* La trouvaille de la tombe princière hunnique à Szeged-Nagyszéksos. Budapest, 1953.
31. *Kazanski M.* A propos des armes et des éléments de harnachement «orientaux» en Occident à l'époque des Grandes Migrations (IVe–Ve s.) // Journal of Roman Archaeology. 1991. 4.
32. *Kovrig I.* Das Diadem von Csorna // Folia Archaeologica. 1985. 36.
33. *Shchukin M., Kazanski M., Sharov O.* Des Goths aux Huns : Le Nord de la mer Noire au Bas-Empire et à l'époque des Grandes Migrations (BAR International Series 1535). Oxford, 2006.
34. Syria. Byzantine Times. Athens, 2002.
35. *Tejral J.* Zur Chronologie der frühen Völkerwanderungszeit im mittleren Donauraum // Archaeologia Austriaca. 1988. 72.
36. *Tejral J.* Neue Aspekte der frühvölkerwanderungszeitlichen Chronologie im Mitteldonauraum // Neue Beiträge zur Erforschung der Spätantike im mittleren Donauraum. Brno, 1997.
37. *Tejral J.* Neue Erkenntnisse zur Frage der donauländisch-ostgermanischen Kriegerbeziehungsweise Männergräber des 5. Jahrhunderts // Fundberichte aus Österreich. 2002 (2003). 41.
38. *Werner J.* Beiträge zur Archäologie des Attila-Reiches. München, 1956.
39. *Zaseckaja I. P.* Les steppes pontiques à l'époque hunnique // L'Occident romain et l'Europe centrale au début de l'époque des Grandes Migrations. Brno, 1999.
40. *Zouhdi B.* Les influences réciproques entre l'Orient et l'Occident d'après les bijoux au Musée National de Damas // Annales Archéologiques Syriennes. 1971. 21.

Н. Ю. Лимберис, И. И. Марченко

РАННЕСРЕДНЕВЕКОВЫЕ ПОГРЕБЕНИЯ ИЗ МОГИЛЬНИКА СТАРОКОРСУНСКОГО ГОРОДИЩА № 2

Старокорсунское городище № 2 находится на берегу Краснодарского водохранилища, в 2,5 км к востоку от станицы Старокорсунской (г. Краснодар, Карасунский округ). Этот памятник является эталонным для меотской культуры правобережья Кубани, период его функционирования ограничивается VI в. до н. э. — серединой III в. н. э. На могильнике городища, раскопками которого уже 20 лет занимается Краснодарская археологическая экспедиция Кубанского университета, в разные годы было исследовано несколько раннесредневековых погребений.

Погребение 194в (рис. 1, 1). Могильная яма не прослежена. Скелет женщины *maturus*¹ лежал вытянуто на спине, черепом на восток. Череп искусственно деформирован, лежал на затылочной части. Правая рука слегка согнута в локте, левая вытянута вдоль туловища. Кисти, судя по положению предплечий, находились у бедер. Ноги сближены в стопах. На левом локтевом суставе лежало бронзовое зеркало. Под черепом, с левой стороны, было найдено глиняное пряслице.

Пряслице (рис. 1, 3) лепное черноглиняное биконической формы, с усеченной нижней частью. Орнаментировано тремя глубокими концентрическими желобками. Высота — 2,5 см, наибольший диаметр — 3,9 см. Однотипное пряслице с желобками найдено в захоронении 2 склепа 1 могильника у с. Дружное в Крыму, которое относится ко второй половине III — первой половине IV в. [6, с. 97, рис. 5, 6].

Зеркало (рис. 1, 2) литое, из оловянистой бронзы, с центральной петлей на обороте и двумя концентрическими валиками, один из которых идет по краю диска. Диаметр — 5,6 см. Зеркала с петелькой на обороте в центральных районах Северного Кавказа и в сарматской культуре Поволжья и Приуралья известны с конца II — середины III в. [1, с. 130; 42, с. 47, 48; 43, с. 148, 149]. Не разделяя по орнаменту, А. М. Хазанов выделил такие зеркала в тип X, а время появления их в Прикубанье и Северном Причерноморье отнес к III–IV вв. [46, с. 67–69, рис. 1, 5].

¹ Половозрастные определения выполнены к. и. н. М. А. Балабановой (Волгоградский государственный университет).



Рис. 1

1 — план погребения 194в; 2 — пряслице глиняное; 3 — зеркало бронзовое;
4 — план и разрез могильной ямы погребения 224в; 5–7 — пряжки бронзовые;
8 — меч железный

Зеркала с концентрическими валиками были подробно рассмотрены в новой работе, посвященной погребениям на р. Морской Чулек. Авторы справедливо замечают, что, объединяя такие зеркала в один тип, необходимо различать варианты в зависимости от количества валиков. В этом фундаментальном исследовании дается также большая сводка зеркал с тремя валиками, широкое распространение которых приходится на конец IV — середину VI в. [29, с. 18–24, рис. 4, табл. 1]. К этому списку можно добавить погребение из склепа 10 могильника Карши-Баир II,

которое авторы публикации связали с аланским населением Юго-Западного Крыма и датировали серединой V в. [44, с. 218, 219, рис. 5, 1].

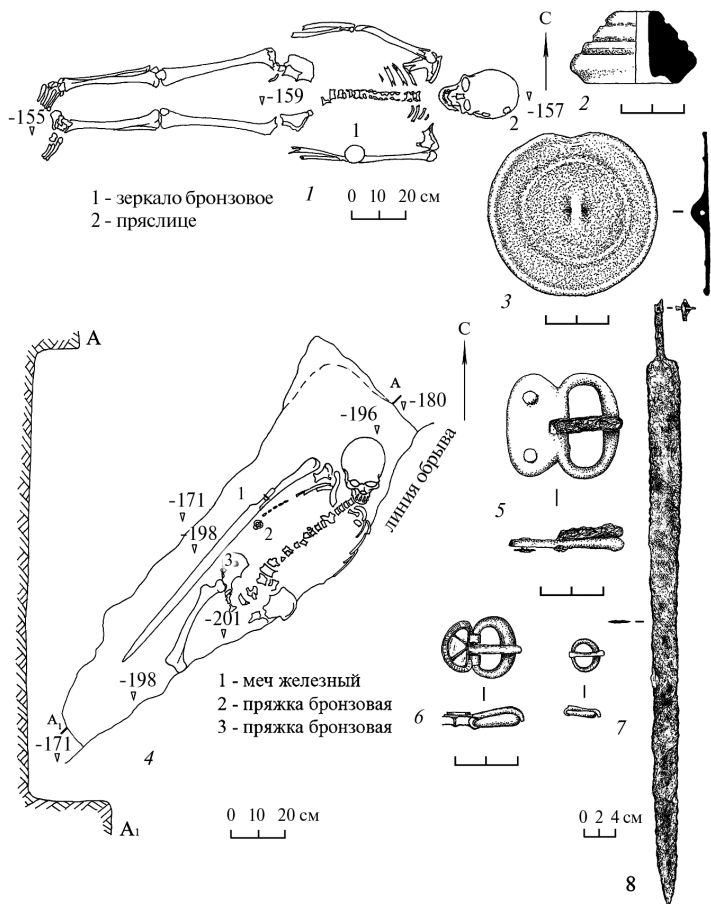
На территории правобережья Кубани также известно одно впускное женское захоронение у станицы Калининской (курган 18, погребение 3)², где было найдено зеркало такого типа. По диаметру, форме петли, расположению и рельефу валиков оно аналогично зеркалу из склепа 10 могильника Карши-Баир II. В комплексе из кургана 18 присутствует также фрагмент кольчуги. Такая деталь погребального обряда отмечена в нескольких женских захоронениях стадии III (380/400–440/450 гг.) некрополя Цибилиум [31, с. 76]. Скорее всего, подкурганное погребение с зеркалом можно датировать концом IV — первой половиной V в. Этот комплекс и погребение 194в могильника Старокорсунского городища № 2 сближает также наличие пряслиц. Зеркало из погребения у с. Новопокровка, которое ранее относили к VII в., отличается треугольной формой петли [19, с. 112, рис. 2, 5; 7, с. 56, табл. 29, 13]. Новая датировка этого погребения в пределах последней четверти V — первой половины VI в. представляется наиболее верной [29, с. 24, рис. 4, 1].

Нужно отметить, что в сарматских погребениях Прикубанья зеркала с центральной петелькой не встречены. Возможно, это объясняется тем, что погребений II–III вв. здесь немного, так как основная масса сарматских племен еще в середине I в. н. э. покинула степи правобережья Нижней Кубани [37, с. 90–92]. Исключением является зеркало с двумя валиками из кургана 52 Золотого кладбища конца II — начала III в. н. э. [26, с. 37, табл. 17, кат. № 162]. Аналогичные зеркала из позднесарматских курганов Северо-Восточного Кавказа датируют III в. или второй половиной III — первой половиной IV в. [30, с. 127, рис. 17, 8; 3, с. 88, рис. 46, 8; 4, с. 55, рис. 48, 8; 82, 3].

В комплексах середины V — VI в. из могильников Северо-Восточного Причерноморья зеркала, украшенные валиками, являются единственным типом. Зеркал с двумя валиками среди них немного, но они продолжают бытовать и в VII в. [22, с. 193, табл. 78, 106; 29, с. 20]. От зеркала из погребения 194в их отличает больший размер и скошенный край. Почти полную аналогию зеркалу из Старокорсунской представляет собой находка из погребения 2 склепа 77 у с. Лучистое в Крыму, которое датируется второй половиной VII в. [8, с. 86, 90, 91, рис. 6, 12].

Таким образом, хронологические рамки бытования зеркал с центральной петелькой и двумя концентрическими валиками весьма широки — с конца II — начала III в. по VII в. В Кубано-Черноморском регионе

² Раскопки отряда Северо-Кавказской археологической экспедиции Северо-Осетинского государственного университета под руководством И. И. Марченко, 1979 г.

такие зеркала предположительно распространились где-то в конце IV в., а период их широкого использования приходится на V–VI вв.

Таким образом, инвентарь погребения 194в позволяет предположить только широкую датировку в пределах конца IV — VI вв.

Погребение 224в (рис. 1, 4). Узкая могильная яма была ориентирована по линии СВ–ЮЗ. Сохранившаяся длина — 1,53 м, ширина в средней части — 0,41, глубина от прослеженного уровня — 0,16–0,34 м. Скелет мужчины *adultus* лежал вытянуто на спине, черепом на СВ. Череп искусственно деформирован, развернут лицевой частью к левому плечу. Кости левой руки, левой ноги и правая бедренная кость обрушились в водохранилище. Правая рука вытянута вдоль туловища. Справа от погребенного, перекрывая предплечье, лежал длинный железный меч. У клинка, с внутренней стороны, на уровне локтя, лежала бронзовая пряжка с инкрустированным щитком. На правом крыле таза находилась маленькая бронзовая пряжка. Третья бронзовая пряжка расчищена под правой кистью.

Меч (рис. 1, 8) железный без металлического перекрестия и навершия, с рукоятью в виде прямоугольного в сечении штыря, переходящего в клинок почти под прямым углом. Клинок узкий, в сечении уплощенно-линзовидный, немного сужается к острию. В верхней части штыря имеется сквозное отверстие, в которое вставлен бронзовый гвоздь с квадратной шляпкой. Сохранился тлен от деревянных обкладок рукояти. Длина 0,80 м, длина рукояти 8, ширина клинка 3–4 см.

Меч относится к типу 3, по А. М. Хазанову [47, с. 17], характерному для памятников позднесарматской культуры Поволжья и Подонья II–IV вв. [16, с. 170, 171, рис. 3, 3, 5; 43, с. 132, рис. 22, 12, 13]. Мечи гуннской эпохи отличаются более узким клинком, постепенно сужающимся к острию, и более вытянутыми пропорциями. Наиболее похожи на меч из погребения 224в находки из Ново-Ивановки и Шипово. Нужно отметить, что в шиповском комплексе также присутствует пряжка с неподвижным прямоугольным щитком, но кованая [28, с. 23–25, табл. 14, 7; 42, 6, 9].

Пряжка (рис. 1, 6) бронзовая с овальной рамкой и сегментовидным щитком. Рамка литая, внешний край утолщен, сужающиеся концы сомкнуты. Язычок гладкий хоботовидный, свободный конец опущен, противоположный расплющен и огибает рамку в виде петли. Щиток двойной пластинчатый (в виде «коробочки»), с перегородчатой инкрустацией: три сегментовидных гнезда из узкой напаянной ленты металла со вставками из темно-красного стекла. Внешний край щитка обрамлен узкой рубчатой полоской. Размеры рамки — 2 × 1,5 см, размеры щитка — 1,8 × 1,3, длина язычка — 1,9 см.

Эту пряжку по стилю перегородчатой инкрустации можно отнести к IV группе полихромных изделий конца IV — первой половины V в. по И. П. Засецкой [27, с. 20, 26]. По форме и конструкции щитка ей близка бронзовая позолоченная пряжка из разрушенного погребения у д. Муслюмово, сегментовидный щиток которой также орнаментирован в технике перегородчатой инкрустации (III стилистическая группа). Этот комплекс вошел в хронологическую группу Iб первой половины V в. [28, с. 113, 114, 130, табл. 43, 5]. К V в. относится и пряжка из погребения 66 могильника Кораблино. Ее щиток имеет три аналогичных гнезда для вставок и рубчик по краю, отличаясь от пряжки из Старокорсунской овальной формой [51, с. 347, 348, кат. III. 7.2.2]. Пряжка этого типа с овальным щитком в стиле клуазоне была встречена в кургане 14 могильника Центральный IV. Погребение относится ко второй хронологической группе катакомб позднеримского времени, которая датируется от эпохи Константина I (306–337 гг.) до рубежа IV–V вв. [17, с. 290, рис. 7, 9].

Вторая пряжка (рис. 1, 7) бронзовая литая круглорамчатая. Внешний край рамки немного утолщен, концы сомкнуты. Язычок хоботовидный, прогнутый, с небольшим уступом. Свободный конец опущен, противоположный уплощен и загнут вокруг рамки. Размеры рамки — $0,95 \times 1,05$ см, длина язычка — 1,2 см. Пряжка относится к группе IV, отделу 2, типу А по классификации И. П. Засецкой [28, с. 91, 93, рис. 19в, 36] или варианту 2 по А. И. Айбабину [5, с. 27, 28, рис. 22, 8–12]. Такие пряжки, в том числе и с прогнутым язычком, типичны для погребений гуннской эпохи конца IV — первой половины V в. В это время они встречаются повсюду: в Боспорских склепах [5, рис. 22, 10], аланских катакомбах Северного Кавказа [2, рис. 74, 1], в могильниках Цебельды [18, рис. 25, 3, 12; 27, 11, 14], Северо-Восточного Причерноморья [22, табл. 74, 2, 6, 14, 28] и в степных подкурганых погребениях [28, табл. 5, 11; 17, 5; 22, 13].

Третья пряжка (рис. 1, 5) бронзовая овальнорамчатая с неподвижным щитком, отлитым вместе с рамкой. Внешний край рамки немного утолщен. Щиток трапециевидный, с округленными краями. В щитке имеются два штифта с круглыми шляпками и тонкими пластинками с нижней стороны. Язычок железный с прямым концом. Противоположный конец вставлен в прямоугольную прорезь, сделанную в щитке, и загнут. Размеры рамки — $3,5 \times 2$ см, размеры щитка — $3,4 \times 1,7$, длина язычка — 2,3 см.

Данная пряжка пока не имеет аналогий. Неподвижный щиток известен с сарматского времени [28, с. 91]. По форме рамки и щитка имеется некоторое сходство с пряжками черняховской культуры, но все они имеют подвижный щиток. В могильнике Косаново есть литая квадрат-

ная пряжка с неподвижным прямоугольным щитком с двумя штифтами [50, с. 177, 178, табл. IV, 70, 71]. Литые пряжки с неподвижным щитком существовали и в гуннское время [41, с. 264, рис. 3, 9, 16], в том числе и овалнорамчатые [32, с. 27, табл. X, 8].

Погребение 224в датируется концом IV — первой половиной V в.

Погребение 557з (рис. 2, 1). Могильная яма не прослеживалась. Скелет женщины 30–40 лет лежал вытянуто на спине, черепом на ССЗ. Правая рука была согнута в локте таким образом, что кости предплечья лежали почти параллельно плечевой, кисть находилась у правого плеча. Левая рука также согнута под острым углом, кисть должна была находиться на левой стороне груди. Ноги вытянуты параллельно, стопы не сведены. В области шеи и груди до уровня пояса погребенной были расчищены стеклянные и крупные янтарные бусы (1). С правой стороны бусы лежали в линию между ребрами и костями руки (от плеча до локтевого сустава). С левой стороны бусы располагались у руки и в области поясницы. На один из пальцев правой кисти был надет бронзовый спиральный перстень. Под правой кистью (между ребрами и лопаткой) лежала головкой вниз серебряная фибула, под которой расчищен фрагмент ткани. Над левой локтевой костью, ближе к верхнему эпифизу, находилась в заполнении (на 6 см выше дна) бронзовая спиральная пронизь или подвеска. Под нижней челюстью было найдено бронзовое колечко с петелькой. Одна стеклянная бусина лежала на нижнем эпифизе правой большеберцовой кости.

Бусы, ожерелья (рис. 2, 2, 7):

— бусы янтарные короткоцилиндрические, тип 7³ (14 экз.). Размеры: от 0,7 × 1,5 до 1,4 × 3,65 см, диаметр отверстий — 0,25–0,55 см;

— бусы янтарные неправильной формы, изготовленные из слегка подправленной природной гальки, тип 44 (9 экз.). Размеры: от 1,6 × 1,4 × 0,8 до 3,7 × 2,1 × 2,0 см, диаметр отверстий — 0,2–0,35 см;

— бусина округлая из глухого белого стекла, тип 2. Высота — 0,75 см, диаметр — 0,85, диаметр отверстия — 0,3 см;

— пронизи из двух спаянных округлых бусин из глухого красного стекла (3 экз.) и отдельные бусы того же типа (5 экз.), тип 3. Длина — 1,5–2,0 см, диаметр — 0,8–1,25, диаметр отверстий — 0,2–0,55 см;

— бусы в виде 14-гранников из прозрачного темно-синего стекла, тип 134 (2 экз.). Длина — 0,7; 1,5 см, ширина — 0,7; 1,0, диаметр отверстий — 0,25; 0,3 см;

— бусина округлая пропорциональная, спаянная из глухого красного, белого, прозрачного темно-синего и бирюзового стекла, близка типу 525. Высота — 1,4 см, диаметр — 1,5, диаметр отверстия — 0,3 см;

³ Типы бус даны по классификации Е. М. Алексеевой.



Рис. 2.

1 — план погребения 557з; 2 — бусы янтарные; 3 — фибула серебряная; 4 — колечко бронзовое; 5 — перстень бронзовый; 6 — пронизь бронзовая; 7, 8 — бусы стеклянные

— бусы округлые, спаянные из глухого белого, прозрачного светло-зеленого и глухого красного стекла, тип 518 (2 экз.). Высота — 1,2; 1,25 см, диаметр — 1,3; 1,4, диаметр отверстий — 0,3; 0,35 см;

— пронизи из округлых бусин из бесцветного стекла с металлической прокладкой, спаянные по 2–7 экз., тип 16 (9 экз.). Длина — 0,6–1,5 см, диаметр — 0,2–0,3, диаметр отверстий — 0,1–0,15 см;

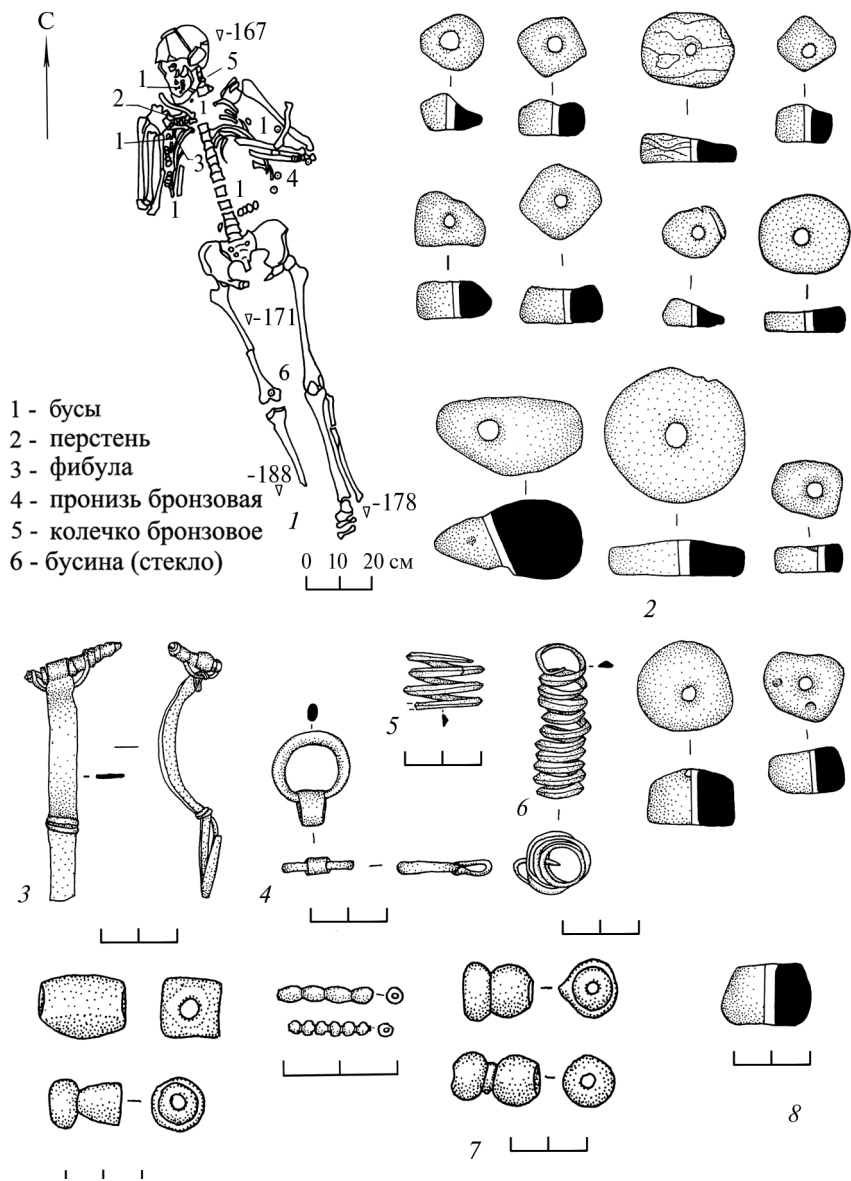
— пронизь из четырех спаянных бусин бочковидной формы из бесцветного стекла с металлической прокладкой, тип 26. Длина — 1,7 см, диаметр — 0,35, диаметр отверстия — 0,15 см;

— пронизь из двух округлых спаянных бусин из прозрачного синего стекла, тип 15. Длина — 0,55 см, диаметр — 0,35, диаметр отверстия — 0,1 см;

— бусы цилиндрические из прозрачного темно-синего стекла, тип 68 (3 экз.). Длина — 0,5–0,7 см, диаметр — 0,3–0,35, диаметр отверстия — 0,1 см;

— бусина (рис. 2, 8) бочковидная из глухого красного стекла, покрытого желтой патиной, тип 22. Высота — 1,55 см, диаметр — 2,3, диаметр отверстия — 0,6 см.

Типы бус из состава ожерелья характерны для римского времени, поэтому мы сочли возможным использовать классификацию Е. М. Алексеевой. Крупные янтарные бусы сопоставимы с типами 7 и 44 [9, с. 24–26]. Такие бусы известны в позднесарматских курганах Нижнего Сулака второй половины III — первой половины IV в. [3, с. 88, рис. 40, 4] и Южного Приуралья [36, рис. 158]. Как установлено, они использовались до первой трети VII в., а период их наибольшего распространения приходится на последнюю треть V — первую половину VI в. [30, с. 125]. Янтарные бусы из погребения 57 могильника Бжид последней трети V — начала VI в., в отличие от бус из Старокорсунской, хорошо обработаны, многие украшены концентрическими врезными линиями [40, с. 76, 82, рис. 4, 2–4, 6, 7, 9, 10, 13]. Бусы в виде 14-гранников (тип 134) из прозрачного темно-синего стекла [9, с. 70] также были широко распространены в Западной и Восточной Европе в эпоху Великого переселения народов [30, с. 115–117]. В Крыму такие бусы бытовали на протяжении V — первой половины VI в. [49, с. 65, рис. 7, 4]. Одноцветные бусы типов 2, 3, 15, 22, 68 [9, с. 63–65], полихромные типов 518, 525 [10, с. 44, 45], бусы с металлической прокладкой типов 16, 26 [9, с. 29, 30] тоже были в моде длительный период. Бусы с металлической прокладкой и неразделенные пронизи из двух крупных округлых бусин характерны для погребений IV в. могильника Бжид [22, с. 189, табл. 74, 44a, б, 45]. В женских погребениях Юго-Западного Крыма V — первой половины VI в. также присутствуют

отдельные бусы и пронизи из неразделенных бус с внутренней позолотой [49, с. 64, 65, рис. 7, 10].

Перстень (рис. 2, 5) бронзовый спиральный в три с половиной оборота. Один конец заострен, другой обломан. В качестве перстня была использована часть пронизи. Длина — 1,4 см, диаметр — 2 см. Пронизь (рис. 2, 6) бронзовая спиральная в 10 оборотов. Концы заострены, сечение треугольное. С одной стороны крайний виток отогнут (возможно, не случайно), как бы образуя петельку для подвешивания. Длина — 4 см, диаметр — 1,25 см.

Бронзовая спиральная пронизь и перстень, в качестве которого была использована часть такого же предмета, относятся к типу 31, по Е. М. Алексеевой, куда были объединены бронзовые спиральные украшения разной формы. Среди них есть и многовитковые пронизи [10, с. 26, табл. 42, 11]. Такие пронизи-разделители, входившие в состав нагрудных украшений, появились в позднесарматских погребениях и распространились на обширной территории от Урала до Кавказа. В курганном могильнике Покровка 10 хронологические рамки спиральных пронизей охватывают почти весь III в. н. э. [36, с. 64, рис. 164, 2; 180, 1; 210; 211, 8]. Они часто встречаются и в курганах второй половины III — первой половины IV в. в Прикаспийском Дагестане [3, с. 88, рис. 44, 1; 25, с. 129]. На Северном Кавказе два аналогичных предмета известны в могильнике Клин-Яр III, в катакомбе 104 III в. н. э. [45, с. 67, рис. 56, 4]. В могильнике «Три брата» (группа II, курган 13) бронзовые спиральные пронизи были найдены вместе с зеркалом с центральной петелькой, орнамент на котором характерен в основном для второй половины III в. н. э. [39, с. 253, рис. 4, 1, 5]. Такие же пронизи происходят из погребения 461 могильника Цибилиум-11 в Абхазии, которое относится к III в. н. э. [18, с. 89, рис. 221, 15, 16] или стадии I/1 (170/200–260/270 гг.) по периодизации Казанского—Мастыковой [31, с. 174]. Ожерелья с пронизями этого типа характерны и для черняховской культуры. Погребение 30 из могильника Деревяны, в котором есть такие пронизи, по пряжке типа Келлер А датируется первой половиной IV в. [34, с. 330, 331, 340, рис. 20, 3, 8]. Украшения со спиральными пронизями бытовали очень долго. В Крыму они были найдены в погребениях VII в. могильника у с. Лучистое [48, с. 112]. Мода на спиральные перстни, по-видимому, не была распространена столь широко. Нам они известны только в могильнике Кораблино в Центральной России из погребения 16, которое датировано V в. [51, с. 347, кат. III. 7.1.2; III. 7.1.3].

Обе спирали из погребения 557з отличаются от других известных нам изделий треугольным сечением и большим размером. Предмет

из состава ожерелья мог использоваться не в качестве пронизи, а как подвеска, на что указывает виток, отогнутый наподобие петли.

Фибула (рис. 2, 3) серебряная двучленная, прогнутая, с пластинчатым корпусом и подвязной ножкой, равной по ширине спинке. Спинка плавно изогнута, верхний конец загнут наружу, образуя широкое кольцо для удержания длинной пружины с внутренней тетивой. Обвязка проволочная, в два оборота. Игла утрачена в древности. Длина — 6,2 см, ширина спинки — 0,7, ширина ножки — 0,65 см.

Фибула относится к широко распространенному типу фибул черняховского облика. Обычно их относят к варианту 3 серии I подгруппы 2 группы 16 по А. К. Амброзу, несмотря на то что вместо вертикальной пластины они имеют кольцо для удержания пружины. А. К. Амброз отмечал наличие кольца для пружины у некоторых экземпляров этой серии [11, с. 63, 66, 68]. Такой способ соединения пружины с дужкой характерен для крымских и северокавказских подражаний черняховским фибулам IV в. [12, с. 6, рис. 2, 1]. В Крыму прогнутые фибулы с ленточным корпусом вытеснили местные северопричерноморские фибулы в IV в. [14, с. 44]. На Ильичевском городище фибула, аналогичная нашей, была найдена в слое первой половины V в. [21, с. 153, табл. 61, 54]. В могильнике Бжид прогнутые подвязные фибулы, изготовленные из уплощенной пластины, появляются в IV в., а более крупные фибулы этого типа — на рубеже IV–V вв. [23, с. 189, 190, табл. 74, 8, 30, 31]. Маленькие фибулы с пластинчатым корпусом и равной ему по ширине ножкой были найдены в погребениях 4 и 5 у городища Гиляч [38, с. 230, 232, рис. 6, 5] и в разрушенном комплексе первой половины V в. у д. Муслюмово [28, с. 113, 114, 130, табл. 44, 1]. Застежки, однотипные фибуле из погребения 557з, но меньшего размера, с пластинчатой завязкой и узким кольцом для удержания пружины происходят из некрополя Танаиса (погребения 24/1982 г. и 18/1985 г.). Погребения датированы соответственно IV в. и IV — первой половиной V в. [15, кат. № 28, 29, 124, 126, табл. 9, 107, 108; 21, 284, 285]. И. О. Гавритухин и А. М. Воронцов предлагают датировать фибулы этого типа гуннским временем по танаисскому комплексу 50/1982 г. [20, с. 42].

Бронзовое колечко с петелькой. Колечко (рис. 2, 4) бронзовое из толстой, овальной в сечении проволоки. Сомкнутые концы немного сужаются. Петелька согнута из тонкой пластинки. Диаметр кольца — $2,0 \times 1,8$ см, размеры петельки — $0,7 \times 0,9$ см. Судя по его положению под нижней челюстью скелета и расположению бус, этот предмет, скорее всего, являлся застежкой ожерелья или же, что менее вероятно, служил для крепления низки бус к одежде.

Погребение 557з по фибуле, скорее всего, нужно отнести к концу IV — первой половине V в.



Рис. 3

1 — план погребения 619з; 2 — фибула бронзовая; 3 — нож железный;
 4 — кремь; 5 — пряжка бронзовая

Погребение 619з (рис. 3, 1). Примерная граница узкой ямы с округленными углами была прослежена на уровне дна. Длина около 1,80–1,90 м, ширина — около 0,50 м. Скелет мужчины 35–45 лет лежал вытянуто на спине, головой на СВ. Руки лежали вплотную к туловищу, кисти прижаты к бедрам. Ноги вытянуты параллельно. У нижних ребер с левой стороны лежала головкой вверх бронзовая фибула. Под левым

локтевым суставом находился кремь, под правой кистью — фрагмент железного ножа. Под тазом была найдена бронзовая пряжка. Между позвоночником и левым предплечьем выявлено желтое пятно серы. Кремневая галька (рис. 3, 4) желтого цвета с крупными сколами имеет размеры $4,2 \times 2,4 \times 1,4$ см. Нож (рис. 3, 3) однолезвийный с прямым клинком. Длина 4,8 см, ширина 1,7 см.

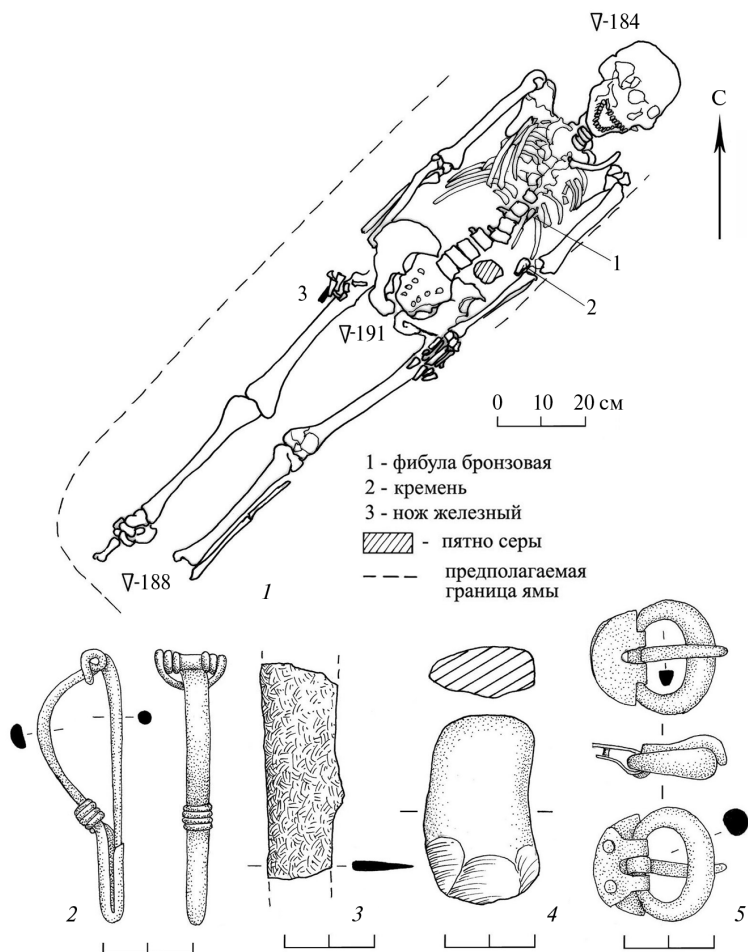
Фибула (рис. 3, 2) бронзовая двучленная прогнутая подвязная. Ножка узкая, высокая, приемник сплошной, закрытый снизу. Обвязка четырехвитковая проволочная. Спинка почти дуговидная, сегментовидная в сечении. Уплощенный верхний конец, равный по ширине спинке, загнут вокруг железной оси пружины. Длина 6,2 см, высота спинки 1,9 см.

Фибула представляет собой имитацию черняховских фибул серии I подгруппы 2 группы 16, и относится, скорее всего, к 4 варианту, хотя ее отличают почти дуговидный изгиб массивной сегментовидной в сечении спинки и несколько меньшая длина [11, с. 66, табл. 11, 11]. Отсутствие фасетировки и способ соединения пружины с дужкой говорят о ее северопричерноморском или кавказском происхождении [11, с. 60]. Близкие аналогии имеются в аланских памятниках IV в. Северного Кавказа. Считается, что эти фибулы местного производства. В погребении 4 в балке Тамгацик (аул Жако) вместе с фибулой было найдено зеркало с центральной петлей и геометрическим орнаментом [2, с. 47, 130, рис. 36, 11–15]. Аналогичные зеркала из Танаиса датируются IV–V вв. Из погребения 43/1985 г. с таким зеркалом происходят две фибулы: двучленная прогнутая с узкой ножкой и кольцом для пружины и двучленная «воинская». Этот комплекс датирован авторами публикации последней третью IV — первой половиной V в. [15, с. 111, 113, 211, 212, кат. № 150, 154, 156, табл. 26, 354–356; 91, 1125]. Очень похожий экземпляр, отличающийся только более резким прогибом спинки, известен на Нижнем Дону (Пирожок, курган 3) в позднеримской катакомбе IV в. [17, с. 289, 290, рис. 7, 2].

Пряжка (рис. 3, 5) бронзовая с массивной литой овальной рамкой, утолщенной с внешней стороны, и сегментовидным двойным щитком с двумя круглыми заклепками с внутренней стороны и прорезью для язычка. Язычок хоботовидный, прогнутый, с небольшим уступом, свободный конец опущен. Противоположный конец уплощен и загнут вокруг рамки. Размеры рамки — $2,6 \times 2,0$ см, размеры щитка — $2,3 \times 1,0$ см.

Пряжку можно отнести к тому же типу, что и находку из погребения 224в. Опущенный за край рамки язычок с уступом сзади характерен для IV в., а выраженный прогиб является более ранним признаком,

появившимся еще в III в. [13, с. 27; 5, с. 27]. Особенность этой пряжки в том, что штифты не сквозные и пробиты не сверху, а снизу. По форме щитка ей близка находка из Утамышского кургана 2 конца IV — первой половины V в. [33, с. 58, рис. 10, 5]. Весьма близкую аналогию представляет собой также пряжка из Озерного (склеп 1), где, кстати, была найдена прогнутая черняховская фибула IV в. [13, рис. 5, 1, 8].

Дату погребения 619з по типу фибулы можно ограничить второй половиной IV в.

Среди инвентаря рассмотренных погребений имеются вещи (зеркало, крупные янтарные и 14-гранные бусы из синего стекла, бронзовые спирали, фибулы), которые исследователи считают германскими элементами костюма. Эти вещи широко распространились в эпоху Великого переселения народов [30, с. 113]. Мода на них, возможно (но не обязательно), определяла и способ ношения украшений и предметов туалета. В погребении 57 могильника Бжид крупные янтарные и другие бусы располагались вдоль правой руки с внутренней стороны, а фибулы, по-видимому, стягивали одежду справа на груди и на поясе [40, рис. 1]. Хотя можно предположить, что при помощи фибул прикреплялось украшение из бус. В Юго-Западном Крыму прогнутые подвязные фибулы встречаются исключительно в женских захоронениях. Материалы памятников черняховской культуры демонстрируют, что фибулы использовались как в женском, так и в мужском костюме. Их носили по две, реже — по одной, обязательно головкой вниз [24, рис. 1]. Наличие одной застежки иногда связывают с сармато-аланской традицией [49, с. 58, 74, 75, рис. 3, 5; 10]. Женщины германских племен использовали фибулы для крепления украшений из бус и в качестве застежек одежды.

Наряду с традиционным расположением фибул головкой вниз встречается и расположение головкой вверх, а также сочетание этих способов ношения [52, abb. 1]. В могильнике Старокорсунского городища № 2 фибулы были встречены по одной в женском (557з) и в мужском (619з) погребениях. В погребении 557з фибула лежала у правого плеча, головкой вниз, а в 619з — у нижних ребер с левой стороны, головкой вверх. В женском погребении фибула, скорее всего, служила застежкой для одежды, а нагрудное украшение из бус представляло собой ожерелье, концы которого соединялись бронзовым колечком. Понятно, что способ ношения фибул зависел главным образом от особенностей кроя одежды, а бус — от традиции. Скорее всего, местные племена, к которым попадали модные украшения, предпочитали традиционный способ ношения бус и приспособливали фибулы к особенностям своей одежды или же использовали их не в качестве застежек, а как броши.

Очевидно, что на основании этих находок не приходится говорить о контактах местного меотского населения с германскими племенами, так как еще к середине III в. н. э. жизнь на Старокорсунском городище № 2 прекратилась [35, с. 43–56]. Не стали бы мы связывать эти погребения и с присутствием здесь германского компонента или с внедрением его в среду кочевников. Краниометрический тип погребенных, по мнению антрополога М. А. Балабановой, скорее может свидетельствовать в пользу раннеболгарской принадлежности этих захоронений.

ЛИТЕРАТУРА

1. *Абрамова М. П.* Зеркала горных районов Северного Кавказа в первые века нашей эры // История и культура Восточной Европы по археологическим данным. М., 1971.
2. *Абрамова М. П.* Ранние аланы Северного Кавказа III–V вв. н. э. М., 1997.
3. *Абрамова М. П.* Курганные могильники Северного Кавказа первых веков нашей эры // Северный Кавказ и мир кочевников в раннем железном веке: сб. памяти М. П. Абрамовой // МИАР. М., 2007. № 8.
4. *Абрамова М. П., Красильников К. И., Пятых Г. Г.* Курганы Нижнего Сулака: могильник Львовский Первый-4. (Тр. Дагестанской экспедиции). Т. II // МИАР. М., 2001. № 4.
5. *Айбабин А. И.* Хронология могильников Крыма позднеримского и раннесредневекового времени // МАИЭТ. Симферополь, 1990. Вып. I.
6. *Айбабин А. И.* Раскопки могильника близ села Дружное в 1984 году // МАИЭТ. Симферополь, 1995. Вып. IV.
7. *Айбабин А. И.* Памятники крымского варианта салтово-маяцкой культуры в Восточном Крыму и степи // Крым, Северо-Восточное Причерноморье и Закавказье в эпоху Средневековья. IV–VIII века (Археология). М., 2003.
8. *Айбабин А. И., Хайрединова Э. А.* Новый комплекс с пальчатыми фибулами с некрополя у с. Лучистое // МАИЭТ. Симферополь, 1996. Вып. V.
9. *Алексеева Е. М.* Античные бусы Северного Причерноморья // САИ. М., 1978. Вып. Г-12.
10. *Алексеева Е. М.* Античные бусы Северного Причерноморья // САИ. М., 1982. Вып. Г-12.
11. *Амброз А. К.* Фибулы Юга Европейской части СССР II в. до н. э. — IV в. н. э. // САИ. М., 1966. Вып. Д1-30.
12. *Амброз А. К.* Бирский могильник и проблемы хронологии Приуралья в IV–VII вв. // Средневековые древности евразийских степей. М., 1980.
13. *Амброз А. К.* Хронология древностей Северного Кавказа V–VII вв. М., 1989.
14. *Амброз А. К.* Юго-Западный Крым. Могильники IV–VII вв. // МАИЭТ. Симферополь, 1995. Вып. IV.
15. *Арсеньева Т. М., Безуглов С. И., Толочко И. В.* Некрополь Танаиса. Раскопки 1981–1995 гг. М., 2001.

16. *Безуглов С. И.* Позднесарматские мечи (по материалам Подонья) // Сарматы и их соседи на Дону: материалы и исследования по археологии Дона. Ростов-на-Дону, 2000. Вып. 1.
17. *Безуглов С. И.* Курганные катакомбные погребения позднеримской эпохи в нижнедонских степях // Проблемы современной археологии: сб. памяти В. А. Башилова. М., 2008.
18. *Воронов Ю. Н.* Могилы апсиллов. Итоги исследований некрополя Цибилиума в 1977–1986 годах. Пушкино Московской обл., 2003.
19. *Гаврилов А. В.* Погребение кочевника на античном поселении в Восточном Крыму // МАИЭТ. Симферополь, 1996. Вып. V.
20. *Гавритухин И. О., Воронцов А. М.* Фибулы верхнеокско-донского водораздела: двучленные прогнутые подвязные и со сплошным приемником // Лесная и лесостепная зоны Восточной Европы в эпохи римских влияний и Великого переселения народов. Тула, 2008. Вып. I.
21. *Гавритухин И. О., Паромов Я. М.* Ильичевское городище и поселения его округа // Крым, Северо-Восточное Причерноморье и Закавказье в эпоху средневековья. IV–VIII века (Археология). М., 2003.
22. *Гавритухин И. О., Пьянков А. В.* Древности V–VII веков // Крым, Северо-Восточное Причерноморье и Закавказье в эпоху средневековья. IV–VIII века (Археология). М., 2003.
23. *Гавритухин И. О., Пьянков А. В.* Могильники III–IV веков // Крым, Северо-Восточное Причерноморье и Закавказье в эпоху средневековья. IV–VIII века (Археология). М., 2003.
24. *Гопкало О. В.* Про деякі результати та перспективи дослідження черняхівського костюма // Археологія. 2007. № 2.
25. *Гмыря Л. Б.* Восточногерманские элементы в декоре женского парадного костюма в материалах погребений Прикаспийского Дагестана (II–IV вв.) // Отражение цивилизационных процессов в археологических культурах Северного Кавказа и сопредельных территорий (Юбилейные XXV «Крупновские чтения» по археологии Северного Кавказа). Владикавказ, 2008.
26. *Гуцица И. И., Засацкая И. П.* «Золотое кладбище» Римской эпохи в Прикубанье. СПб., 1994.
27. *Засацкая И. П.* Классификация полихромных изделий гуннской эпохи по стилистическим данным // Древности эпохи Великого переселения народов V–VIII веков. М., 1982.
28. *Засацкая И. П.* Культура кочевников южнорусских степей в гуннскую эпоху (конец IV — V в.). СПб., 1994.
29. *Засацкая И. П., Казанский М. М., Ахмедов И. Р., Минасян Р. С.* Морской Чулек. Погребения знати из Приазовья и их место в истории племен Северного Причерноморья в постгуннскую эпоху. СПб., 2007.
30. *Казанский М. М., Мاستыкова А. В.* Германские элементы в культуре населения Северного Кавказа в эпоху Великого переселения народов // Историко-археологический альманах. Армавир; М., 1998. Вып. 4.
31. *Казанский М. М., Мастыкова А. В.* Эволюция некрополя Цибилиум (II–VII вв.) // Отражение цивилизационных процессов в археологических культурах Северного Кавказа и сопредельных территорий (Юбилейные XXV «Крупновские чтения» по археологии Северного Кавказа). Владикавказ, 2008.

32. Ковалевская В. Б. Поясные наборы Евразии IV–IX вв. Пряжки // САИ. М., 1979. Вып. Е1–2.
33. Котович В. Г., Котович В. М., Магомедов С. М. Утамышские курганы // Северный Кавказ в древности и в средние века. М., 1980.
34. Кравченко Н. М., Петраускас О. В., Шишкин Р. Г., Петраускас А. В. Памятники археологии позднеримского времени Правобережной Киевщины. Киев, 2007.
35. Лимберис Н. Ю., Марченко И. И. Некоторые итоги исследования оборонительных сооружений Старокорсунского городища № 2 // Археология и этнография Северного Кавказа. Краснодар, 1998.
36. Малашев В. Ю., Яблонский Л. Т. Степное население Южного Приуралья в позднесарматское время: по материалам могильника Покровка 10. М., 2008.
37. Марченко И. И. Сираки Кубани. Краснодар, 1996.
38. Минаева Т. М. Раскопки святилища и могильников возле городища Гиляч в 1965 г. // Древности эпохи Великого переселения народов V–VIII веков. М., 1982.
39. Мошкова М. Г. Позднесарматские погребения могильника «Три брата» // Проблемы современной археологии: сб. памяти В. А. Башилова. М., 2008.
40. Пьянков А. В. Погребение с серебряной фибулой с антропоморфной накладкой из могильника Бжид 1 // ДА. 2002. № 1–2.
41. Рунич А. П. Захоронение вождя эпохи раннего средневековья из Кисловодской котловины // СА. 1976. № 3.
42. Скрипкин А. С. Нижнее Поволжье в первые века нашей эры. Саратов, 1984.
43. Скрипкин А. С. Азиатская Сарматия. Проблемы хронологии и ее исторический аспект. Саратов, 1990.
44. Ушаков С. В., Филиппенко А. А. Новые данные об аланах в Юго-Западном Крыму (по материалам некрополя Карши-Баир) // Херсонесский сб. Севастополь, 2006. Вып. XV.
45. Флеров В. С. Постпогребальные обряды Центрального Предкавказья в I в. до н. э. — IV в. н. э. и Восточной Европы в IV в. до н. э. — XIV в. н. э. М., 2007.
46. Хазанов А. М. Генезис сарматских бронзовых зеркал // СА. 1963. № 4.
47. Хазанов А. М. Очерки военного дела сарматов. М., 1971.
48. Хайрединова Э. А. Фибулы и украшения круга «древностей антов» в костюме варваров раннесредневекового Крыма // Скифы, хазары, славяне, Древняя Русь: Междунар. науч. конф., посвященная 100-летию со дня рождения М. И. Артамонова. СПб., 1998.
49. Хайрединова Э. А. Женский костюм варваров Юго-Западного Крыма в V — первой половине VI в. // МАИЭТ. Симферополь, 2002. Вып. IX.
50. Шаров О. В. Хронология могильников Ружичанка, Косаново, Данчены и проблема датировки Черняховской керамики // Проблемы хронологии эпохи латена и римского времени. СПб., 1992.
51. Эпоха Меровингов — Европа без границ. Археология и история V–VIII вв.: каталог выставки. Берлин, 2007.
52. Brather S. Kleidung, Grab und Identität in Spätantike und Frühmittelalter // Das Reich der Vandalen und seine (Vor-)Geschichten. — Forschungen zur Geschichte des Mittelalters. Wien, 2008. Bd 3.

Э. Иштванович, В. Кульчар

МЕЧИ/КИНЖАЛЫ С БОКОВЫМИ ВЫРЕЗАМИ В КАРПАТСКОМ БАССЕЙНЕ

Одним из характерных типов находок, связываемых обычно с аланами IV–V вв., является меч/кинжал с боковыми вырезами у пяты клинка (тип V по Хазанову), он же «меотский», или «тип Миция» [8, с. 17]. В данной работе мы предприняли попытку собрать все достаточно разрозненные сведения о находках этого оружия на территории Карпатского бассейна.

Гуннская экспансия охватывает регион в тот период, когда его центральная часть была густо заселена сарматскими племенами. Предшественники сарматов попадают на Венгерскую низменность (Алфёльд) в I в. н. э., когда языги Нижнего Дуная переселяются в Карпатский бассейн [1; 13]. Они достаточно быстро, в течение нескольких десятилетий, укрепляются в междуречье Дуная и Тисы, а после завоевания Дакии Траяном в начале II в. н. э. расширяют свою территорию на восток от Тисы. В результате дальнейших миграционных волн Венгерская низменность плотно заселяется ираноязычными кочевниками, быстро переходящими к оседлости.

Одной из последних миграций стало переселение части аланского массива, обусловленное напором гуннов с востока (группа Алатея и Сафрака) в конце IV в. Поскольку археологические следы «первого поколения» кочевников-мигрантов, как правило, очень слабо читаются, и к тому же речь идет об очень непродолжительном пребывании этой этнической группы на территории Венгрии, в нашем распоряжении остается минимальное количество археологических данных для идентификации поздних алан, о которых говорят источники.

Всего в Карпатском бассейне найдено 8 мечей с боковыми вырезами у пяты клинка (по одному с каждой стороны). К сожалению, точно датировать можно только 2 экземпляра из погребений Алфёльда и один, найденный в Западной Венгрии, — концом IV — V в. Этот тип оружия, несомненно, был привнесен с востока. В типологии вещей гуннского времени, составленной М. Пардуцем, он обозначен как тип I [16, s. 367–

368]. На Венгерской низменности его образцы были найдены на следующих памятниках.

1. Чонград-Кендерфелдек (Csongrád-Kenderföldek), погребение 40 [16, s. 313, taf. I, 8]. Особенность находки: меч был помещен в погребение согнутым пополам (рис. 1, б). Длина — 42,5 см, ширина — 4 см. Венгерский национальный музей, инв. № 54.2.94.

2. Чонград-Кендерфелдек (Csongrád-Kenderföldek), погребение 136 [17, s. 52, taf. XI, 1]. Меч был найден в мужском погребении на месте левой бедренной кости, рукояткой вверх (рис. 1, 2). В этом же погребении было найдено янтарное навершие (?), возможно принадлежавшее мечу. Длина — 43,4 см, ширина — 4,4–4,8 см. Музей им. Ласло Тари, г. Чонград, инв. № 85.2.15.

3. Ясберень-Селе-дюле (Jászberény-Szőlő-dűlő), погребение 4 [16, s. 318, taf. XXII, 1]. Длина — 49,2 см, ширина — 6,3 см (рис. 1, 1).

4. Обстоятельства находки неизвестны, сама вещь утеряна. М. Пардуц упоминает о заметке в инвентарной книге Отдела археологии Венгерского национального музея, где говорится о фрагменте утерянного схожего меча из коллекции музея г. Ясберень (Jászberény) [16, s. 318, 367].

5. Русло Дуная. Меч был найден в слое щебня при углублении dna реки и передан в Венгерский национальный музей (инв. № 95.15.1). Длина — 40,5 см, длина рукояти — 5,8, ширина — 4 см (рис. 1, 3).

Мечи данного типа на территории Венгрии встречены не только на Венгерской низменности, но и к западу от Дуная, на территории римской провинции Паннония.

6. Кестхей-Фенекпушта (Keszthely-Fenekpuszta) [9, с. 51–52; 18, с. 114–115]. В яме-хранилище был найден меч с вырезами у пяты клинка. Длина — 36,1 см, ширина клинка — 3,6 см. Музей Балатон, г. Кестхей, инв. № 71.106.24. Вместе с кинжалом найдены 5 криц и железная наковальня, а под крицами разбросанные кости человеческого скелета. Автор раскопок связывает заполнение ямы с событиями 456 г., когда на бывшую римскую крепость было совершено нападение (рис. 2).

7. Обстоятельства находки неизвестны. В инвентарной книге музея г. Веспрема Н. Феттих описал меч следующим образом: «Двулезвийный, короткий меч с боковыми отростками у основания рукояти. Длина 35 см, ширина 4,8 см» (рис. 1, 4)¹.

¹ За помощь, оказанную при розысках материалов, выражаем благодарность следующим коллегам: Жолт Мрав (Венгерский национальный музей), Роберт Мюллер, Петер Штрауб, Оршо Хейнрих-Гамашка (Музей Балатон, г. Кестхей), Агота Переми (Музей им. Деже Лацко, г. Веспрем), Янош Одор (Музей им. Мора Вошински, г. Сексард).



Рис. 1. Мечи/кинжалы с боковыми вырезами в Карпатском бассейне:

- 1 — Ясберень-Селе-дюле (Jászberény-Szőlő-dűlő), погр. 4;
 2 — Чонград-Кендерфелдек (Csongrád-Kenderföldek), погр. 136;
 3 — русло Дуная; 4 — «Веспрем»; 5 — Миция (Mícia, Veřel);
 6 — Чонград-Кендерфелдек (Csongrád-Kenderföldek), погр. 40

Рис. 2. Кестхей-Фенекпушта (Keszthely-Fenekpuszta)

Далеко от сарматского Барбарикума и Паннонии, в Трансильвании (Румыния), на территории провинции Дакии, выявлено наиболее восточное местонахождение «меотского» меча в Карпатском бассейне.

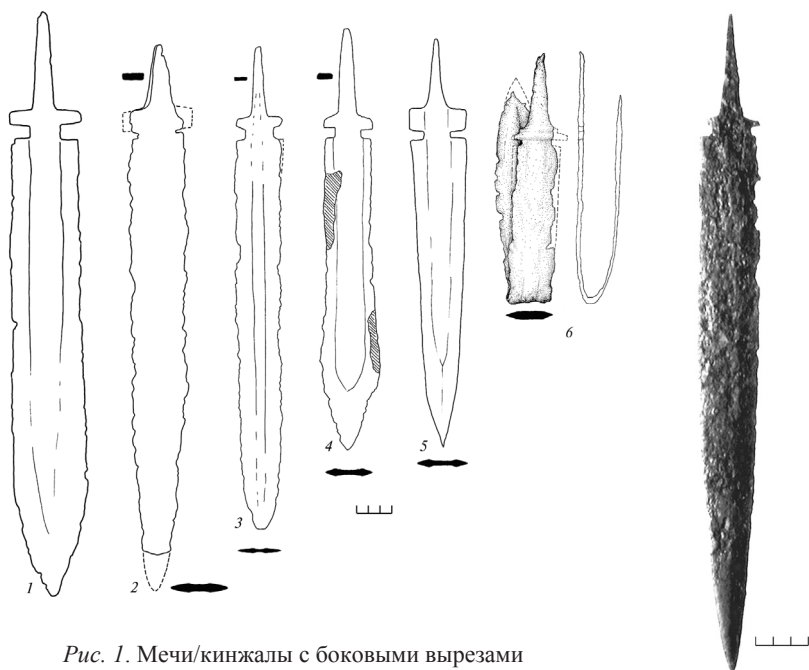
8. Миция (Mícia, Veřel). Меч (рис. 1, 5) был найден в южной части римского военного лагеря Мiция, в культурном слое. Длина — 34,4 см, ширина — 4,8 см [12, s. 79, abb. 1].

В погребениях 136 и 40 из Чонграда четких хроноиндикаторов не найдено, но сам могильник датируется IV–V вв. н. э. [16].

Единственной находкой в погребении из Ясберень был меч. В то же время в погребении 1 этого могильника найдена четко датируемая фибула [16, taf. XXI, 13–14, XII, 2–3]. Наверное, не случайно фибула того же типа была обнаружена и в Чонграде, в погребении 58 [16, s. 314–315, abb. 4: 76, taf. XI, 5a–b]. Такие фибулы типа Левице известны и из других комплексов Карпатского бассейна, распространение которых показано на карте И. Боны, включающей также короткие мечи/кинжалы

[10, s. 91, abb. 34]. Согласно Й. Вернеру [21, s. 41, abb. 2], такой тип фибул принято датировать второй третью V в. [14, s. 59; 20, s. 349]. Суммируя сказанное выше, можно утверждать, что мечи/кинжалы с боковым вырезом были распространены в Карпатском бассейне в гуннское время.

Уже М. Пардуц обратил внимание на прототипы мечей «меотского» типа с восточной территории сарматов. Он называл всего 15 аналогий [16, s. 367–368]. Столько же местонахождений за пределами Карпатского бассейна обозначил на своей карте Р. Хархоу [12, abb. 2]. На самом деле это гораздо более распространенный тип оружия в степной полосе Европы и на Северном Кавказе. В немногочисленных погребениях с оружием черняховской культуры (всего 0,5% от общего числа могил) короткие мечи, представленные почти исключительно «меотским» типом, встречаются главным образом в юго-западной части ее ареала [3, с. 305–306] (рис. 3).

По вопросу формирования данного типа оружия имеется несколько мнений. А. М. Хазанов после картографирования находок сделал вывод, что наибольшее количество мечей найдено на Кавказе, поэтому формирование типа связывается именно с этой территорией [8, с. 24]. Р. Хархоу также на основании территории распространения (правда, он не принял во внимание кавказские экземпляры) связал мечи с боковыми вырезами с Боспорским царством и считал, что этот тип берет свое начало с Боспора [12].

Сравнительно недавно В. Супо посвятила работу происхождению, распространению и хронологии «меотских» мечей/кинжалов. В ее каталоге перечислено 38 памятников². Регионы распространения: Северный Кавказ, степи Прикубанья, Подонья и Поволжья, Крым, Поднепровье, Молдавия, Мунтения, Валахия и Карпатский бассейн. Изучая вопрос происхождения, исследовательница принимала во внимание в первую очередь хронологию комплексов с мечами и на этом основании присоединилась к мнению о формировании данного типа оружия на Северном Кавказе, где первые его образцы появились уже в самом начале IV в. или раньше. Там же можно проследить их эволюцию от относительно простых форм с двумя вырезами к подтипам с четырьмя вырезами. Отсюда «меотские» мечи распространились главным образом

² Из вышеперечисленных венгерских памятников у нее названо только три местонахождения [19, с. 72]. В то же время она ссылается на карту распространения в книге И. Боны [10, s. 91, 247–248]. Однако проверка данных относительно находок в Тиссакараде (Tiszakarád) и Измене (Izmény) не подтвердила факт находок мечей данного типа.

благодаря аланской экспансии. В соответствии с этим наблюдением большинство из них датируется IV–V вв., но бытование этого типа на Кавказе фиксируется до самого VII в. [19].

Нельзя оставить без внимания работу Н. И. Сокольского, впервые обратившего внимание на этот тип оружия в связи с четырьмя крымскими экземплярами. Он же указал на функцию боковых вырезов в пяте клинка, считая, что они служили для закрепления перекрестия [7, с. 158–159]. Этой же версии придерживается А. М. Хазанов [8, с. 17]. Нам она кажется тоже наиболее вероятной. Совсем недавно подробный обзор мнений о назначении мечей с вырезами опубликовал А. В. Симоненко [6, с. 245–247].

Таким образом, появление «меотских» мечей в Карпатском бассейне указывает на присутствие алан [см. также: 10, s. 247]. Принимая во внимание направление аланской экспансии, можно было ожидать находки этого типа оружия в Западной Европе. А. М. Хазанов упоминает длинный меч с боковыми вырезами и железным перекрестьем из Наммельбурга (Германия) [8, с. 17]. По рисунку в публикации трудно судить, принадлежит ли данный экземпляр к обсуждаемому здесь типу [15, s. 55, taf. 25, 14]. Небольшой отросток на одной из сторон пяты клинка действительно сближает этот меч с «меотскими», однако совсем не наблюдается вырезов. Кроме того, нетипичны большая длина (85 см) и железное перекрестье.

Западная граница распространения «меотских» мечей/кинжалов радикально отодвинулась после публикации двух классических экземпляров, найденных в 1970-х гг. в русле реки Лот, около Сан-Ливрад-сюр-Лот в Аквитании [2; 11]. Я. Лебединский и его соавторы высказали осторожное предположение, что находку этих кинжалов можно связать с аланами, которые после двухгодичного присутствия в Галлии в 409 г. ушли в Испанию, а часть их, возможно, обосновалась вблизи аквитанского города Базас (Bazas). «Нам неизвестно, были ли кинжалы утеряны при переходе через реку или брошены в нее умышленно (в качестве жертвоприношения?), однако в любом случае место находки является показательным, т. к. оно расположено вблизи от галло-романского поселения Эксикум (Exicium — Eysse), а также у пересечения стратегически важных путей с запада на восток от Бордо до Лиона и с севера на юг из Буржа в Испанию через Центральный массив и Тулузу» [2]. Мы цитируем этот отрывок полностью, так как обстоятельства находки аквитанских кинжалов удивительно напоминают условия, при которых был обнаружен публикуемый здесь впервые кинжал из русла Дуная.

Примечательно, что «меотские» мечи — правда, не на «классической» территории своего распространения, а в ареале черняховской



Рис. 3. Распространение «меотских» мечей/кинжалов

1–2 — Сан-Ливрад-сюр-Лот/Sainte-Livrade-sur-Lot; 3 — Кестхей-Фенекпуста/Keszthely-dűle/Jászberény-Szölő-dűlő, погр. 4; 7 — музей г. Ясберень/Jászberény; 8–9 — Чонград-11 — Дрэгенешть/Drăgănești, погр. 9; 12 — Петроаселе/Pietroasele, погр. 9; 13 — Ясы-Будешти; 17 — Пастырское; 18–19 — Флерковка; 20 — Магронинское; 21 — Каменские Озерное, погр. 2, 3; 48 — Чатыр-Дар [4, с. 119, рис. 6, 2]; 49 — Ай-Тодор, погр. 11; погр. 181/1902; 54 — Керчь-Глинище; 55–60 — Дюрсо, погр. 291, 300, 420, 479, 500, 517; погр. 7, 11; 68–70 — Туапсе; 71–83 — Бжид-1 [5]; 84 — Пашковский, погр. 1; 85 — 89 — Северная Осетия; 90 — Моздок, погр. 1/1935; 91 — Черноречье, погр. 1; 96 — Красная Меча;

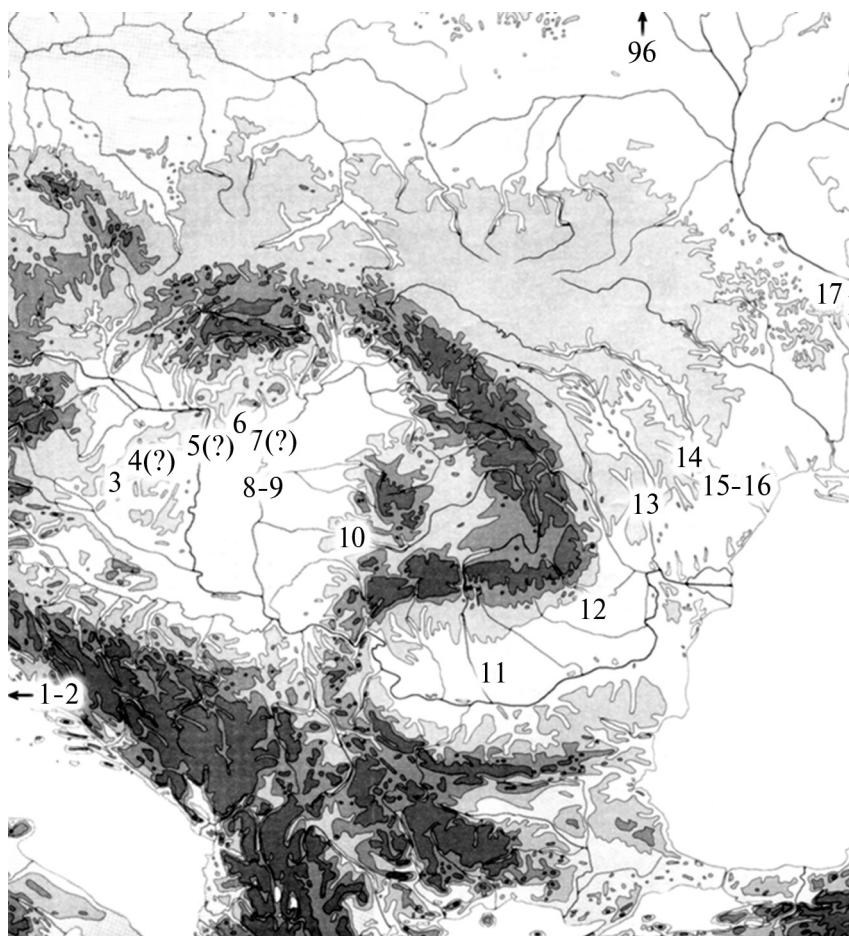
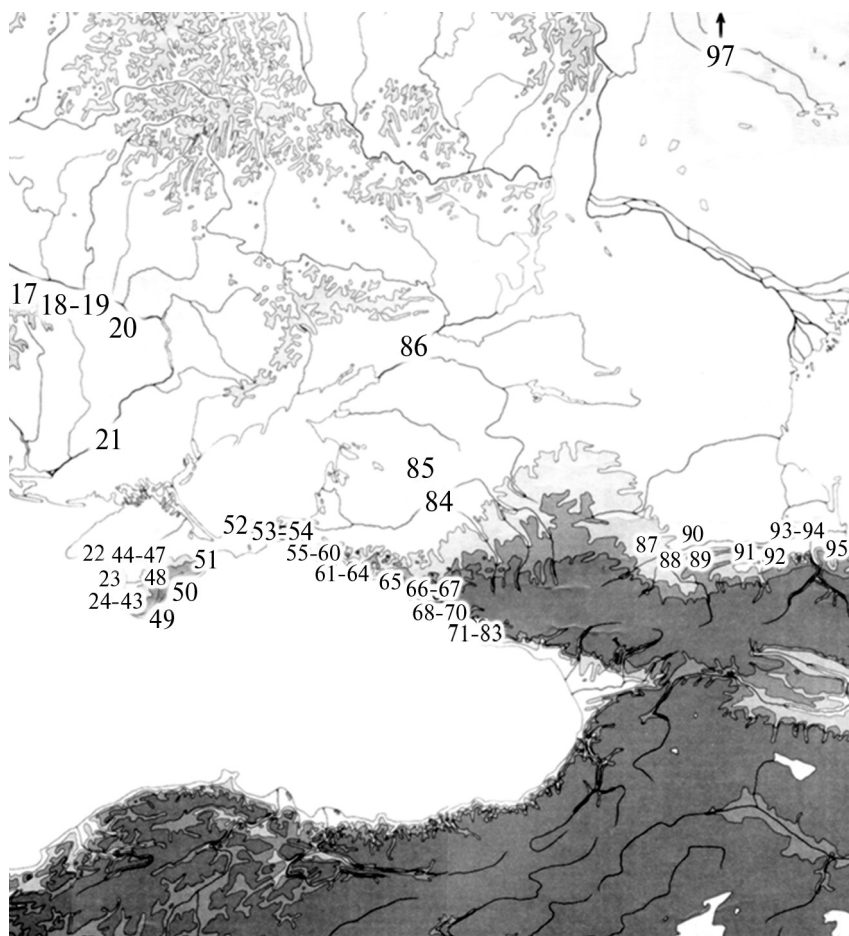

(на основе карт Б. В. Магомедова — М. Е. Левады и В. Супо):

Fenekpuszta; 4 — музей г. Веспрем/Veszprém; 5 — русло Дуная; 6 — Ясберень-Селе-Кендерфелдек/ Csongrád-Kenderföldek, погр. 40, 136; 10 — Миция /Micia (Veŕel); Николина/laŕi-Nicolina; 14 — Рудь/Rudi; 15 — Будешты/Budeŕti, погр. 196; 16 — Будешты/Кучугуры; 22 — Килен-Балка; 23 — Инкерман, погр. 7; 24-43 — Дружное; 44-47 — 50 — Лучистое, погр. 88; 51 — музей Феодосии; 52 — Заморское, погр. 26; 53 — Керчь, 61-64 — Борисово, погр. 21, 25, 30, 41; 65 — Агой Карповка, погр. 1; 66-67 — Сопино, Новокорсунская; 86 — Новочеркасск; 87 — Кишпек, погр. 13; 88 — Вольный Аул; 92 — Харачой; 93-94 — Лехч-Корт, погр. 2, 10; 95 — Большой Буйнакский, погр. 9; 97 — Рождественское, погр. 75

культуры и в Карпатском бассейне — в ряде случаев были найдены не в погребениях, а на поселениях. Относительно много случайных находок происходит также из контекста поселений (табл. 1). Дальнейшее изучение обстоятельств обнаружения образцов этого типа оружия, как и новые находки, смогут подтвердить или опровергнуть рабочую гипотезу о том, что «меотские» мечи, обнаруженные в русле рек, жертвенных ямах и при других, пока неясных обстоятельствах, являются проявлением иранского культа меча, упоминаемого Геродотом (IV. 62).

Таблица 1

«Меотские» мечи,
найденные на территории черняховской культуры
и к западу от Карпат

Место находки	Обстоятельства находки	Длина (см)	Ширина (см)
Сан-Ливрад-сюр-Лот/Saint-Livrade-sur-Lot	В русле реки	1) 24,2 2) 33,6	
Дунай	В русле реки	40,5	4
Кестхей-Фенекпушта/ Keszthely-Fenekpuszta	Римская крепость, жертвенная яма (?)	36,1	3,6
«Веспрем»/«Veszprém»	Неизвестно	35	4,8
«Ясберень»/«Jászberény»	Неизвестно	?	?
Ясберень-Селе-дюле/Jászberény-Szőlő-dűlő	Погребение	49,2	6,3
Чонград-Кендерфелдек/Csongrád-Kenderföldek 136	Погребение	43,4	4,4–4,8
Чонград-Кендерфелдек/Csongrád, Kenderföldek 40	Погребение	42,5	4
Миция/Mícia	Римский лагерь, случайная находка	34,4	4,8
Дрэгенешть/Drăgănești 9 [9, s. 80–81]	Погребение	33,5	4,3
Петроаселе/Pietroasele 2, 9 [9, s. 80–82]	Погребение	30,7	4
Ясы-Николина/Iași-Nicolina [9, s. 79–81]	Поселение	34,7	3,14
Будешты/Budești 196. [3, с. 314, рис. 3, 9]	Погребение	19	3,2
Будешты/Budești [3, с. 314, рис. 3, 4]	Поселение	34,5	
Пастырское [3, с. 317, рис. 3, 3]	Случайная находка	44	3,4
Матронинское [3, с. 316, рис. 3, 8]	Городище	23	3
Флерковка [3, с. 318, рис. 3, 1, 2]	Случайная находка (2)		

ЛИТЕРАТУРА

1. *Иштванович Э., Кульчар В.* Северопричерноморские (?) золотые ювелирные изделия в материале сарматов Карпатского бассейна // Боспорский феномен. Проблема соотношения письменных и археологических источников. СПб., 2005.
2. *Лебединский Я., Гарнье Ж-Ф., Дэнэс М.* Два аланских кинжала из Аквитании (юго-запад Франции) // http://www.darial-online.ru/2007_1/lebedinsky.shtml.
3. *Магомедов Б. В., Левада М. Е.* Оружие черняховской культуры // МАИЭТ. 1996. Вып. V.
4. *Мыц В. Л., Лысенко А. В., Щукин М. Б., Шаров О. В.* Чатыр-Даг — некрополь римского времени в Крыму. СПб., 2006.
5. *Порох А. Н., Пьянков А. В.* Кинжалы с вырезами у рукояти из могильника Бжид-1 (хронологический и технологический аспекты изучения) // ДА. 1999. Вып. 3–4.
6. *Симоненко А. В.* Тридцать пять лет спустя. Послесловие-комментарий // Хазанов А. М. Очерки военного дела сарматов. СПб., 2007.
7. *Сокольский Н. И.* Боспорские мечи // Материалы и исследования по археологии Северного Причерноморья в античную эпоху // МИА. 1954. № 33.
8. *Хазанов А. М.* Очерки военного дела сарматов. М., 1971.
9. *Шаги К.* Остроготы (остготы) в окрестностях оз. Балатон // Древности эпохи Великого переселения народов V–VIII веков. М., 1982.
10. *Bóna I.* Das Hunnenreich. Budapest, 1991.
11. *Garnier J., Lebedynsky I., Daynès M.* Deux poignards Sarmato-Alains en Lot-et-Garonne // Antiquités Nationales. 2006–2007. 38.
12. *Harhoiu R.* Das Kurzschwert von Micia // Dacia. N. S. 1988. XXXII. 1–2.
13. *Istvánovits E., Kulcsár V.* Az első szarmaták az Alföldön (Gondolatok a Kárpát-medencei jazig foglalásról) [The first Sarmatians in the Great Hungarian Plain (Some notes on the Jazygian immigration into the Carpathian Basin)] // A nyíregyházi Jósa András Múzeum Évkönyve. 2006 (2007). XLVIII.
14. *Kiss A.* Das Gräberfeld von Szekszárd-Palánk aus der zweiten Hälfte des 5. Jh. und der ostgotische Fundstoff in Pannonien // Zalai Múzeum. 1996. 6.
15. *Koch R.* Bodenfunde der Völkerwanderungszeit aus dem Main-Tauber-Gebiet. Germanischen Denkmäler der Völkerwanderungszeit. Seria A. Berlin, 1967. Bd. VIII.
16. *Párducz M.* Archäologische Beiträge zur Geschichte der Hunnenzeit in Ungarn // ААН. 1959. 11.
17. *Párducz M.* Die ethnischen Probleme der Hunnenzeit in Ungarn. Budapest, 1963.
18. *Sági K.* A fenékpusztai V. századi vasbucák történeti háttere // Arrabona. 1979. 21.
19. *Soupault V.* A propos de l'origine et de la diffusion des poignards et épées à encoches (IVe–VIIe s.) // МАИЭТ. 1996. Вып. V.
20. *Tjeral J.* Neue Aspekte der frühvölkerwanderungszeitlichen Chronologie in Mitteleuropa // Neue Beiträge zur Erforschung der Spätantike im mittleren Donauraum. Spisy Archeologického Ústavu AV ČR. Brno, 1995. 8.
21. *Werner J.* Beiträge zur Archäologie des Attila-Reiches. München, 1956.

И. Р. Ахмедов

НОВЫЕ МАТЕРИАЛЫ К ИСТОРИИ ПРЕСТИЖНОЙ УЗДЫ ВОСТОЧНОЙ ЕВРОПЫ ГУННСКОГО И ПОСТГУННСКОГО ВРЕМЕНИ

Конский убор как одна из основных составляющих категорий в воинской культуре эпохи Великого переселения народов всегда привлекал пристальное внимание специалистов. Он традиционно рассматривается исследователями как важнейший источник при изучении вопросов хронологии, культурных взаимовлияний и развития социальной структуры сообществ, вовлеченных в бурные события этого времени.

Несмотря на то что конский убор гуннского времени имеет длительную историю изучения, связанную с такими признанными исследователями, как А. Хампель, А. Альфольди, И. Вернер, А. К. Амброз, И. П. Засецкая, И. Бона и другими, многие вопросы так и остаются нерешенными. Наиболее подробная классификация предметов конского убора из степных памятников Восточной Европы была разработана И. П. Засецкой и получила окончательное оформление в ее фундаментальной работе, посвященной культуре кочевников южнорусских степей [16]. За прошедшее с момента публикации время произошло значительное накопление материалов, в том числе и из кладоискательских находок. Введены в научный оборот новые материалы, появились новые разработки, посвященные отдельным категориям предметов, основанные в значительной степени и на работах И. П. Засецкой, без которых невозможно представить современную археологию эпохи Великого переселения.

Автору посчастливилось сотрудничать с Ириной Петровной при создании коллективной монографии, посвященной публикации материалов из погребений на р. Морской Чулек, а также в процессе работы над выставочным проектом «Эпоха Меровингов — Европа без границ» [17]. Я бесконечно благодарен Ирине Петровне за полученный бесценный научный и человеческий опыт общения, за тот огромный творческий энтузиазм, которым она увлекает и начинающих археологов, и опытных специалистов.

В монографии, посвященной материалам из погребений на р. Морской Чулек, еще раз был поднят вопрос о роли конского убора как одной

из значимых составляющих в системе социальных маркеров формирующейся элитной культуры варварских обществ финала гуннского и постгуннского времени. Среди предметов конского убранства небольшое внимание было уделено и деталям узды из случайной находки в Прикубанье, в тот момент хранившимся в коллекции Еврейского университета в Москве, которые должны были, по инициативе создателя университета Е. Я. Сатановского, стать основой учебного музея при университете. Тогда же автор смог осмотреть и нарисовать два узденных набора, происходящих, по сообщениям находчиков, из Прикубанья, которые находились в составе этих коллекций. В мае 2008 г. все собрание было передано в Государственный исторический музей, однако этих наборов в его составе, по неизвестным причинам, не оказалось. В настоящий момент в нашем распоряжении остались только рисунки и фотографии. В связи с тем, что сами вещи ныне утрачены для исследования, считаем необходимым ввести эти рисунки в научный оборот.

Первый набор (рис. 1, 2, 3) состоял из следующих элементов.

1–2. Парные стержневидные псалии в виде фигур хищных животных, изготовленные из белого металла (серебра?) (рис. 1, 1–2). Длина псалий — 9,1–9,2 см. Головы животных позолочены, глаза овальной формы окружены узким рельефным валиком и инкрустированы вставками из камня темно-красного цвета, возможно альмандинами, одна вставка более светлая. Пасть показана глубокой треугольной прорезью, у одного экземпляра в пасти сохранились припаянные клыки. Скулы выделены, уши подтреугольной формы подняты вверх. Шеи животных также вызолочены, по линии загривка и в нижней боковой части выделены грани так, что шея в сечении имеет миндалевидную форму. От остального тела шея отделена углубленной линией, проходящей по боковым сторонам. Линия гривы продолжается в виде острой грани по всей поверхности стержня псалия. Остальная часть фигур лишена позолоты. Грудь повторяет сечение шеи, передние ноги короткие, разделены прямоугольным пропилом, боковые поверхности ног моделированы плоскими гранями, у одного экземпляра на концах ног сохранились кольцевые углубленные линии (отсутствуют с внутренней стороны). На нижних поверхностях у передних ног глубокие повреждения от кольца удила. Центральная часть псалий выделена при помощи плоских валиков, в которых сделаны сквозные отверстия, в них находятся остатки железных стержней от петель для крепления ремней. Нижняя часть моделирована в виде крупа животного, хвост в виде петли загнут вверх и вперед. Показаны и гениталии животного в виде усеченного конуса с выемкой в центре, условно на животе, и овального выступа, разделенного продольной чертой, — под хвостом.



Рис. 1. Уздечный набор 1:

1, 2 — псалии (серебро, позолота, альмандины); 3, 4 — зажимы ремней (серебро)

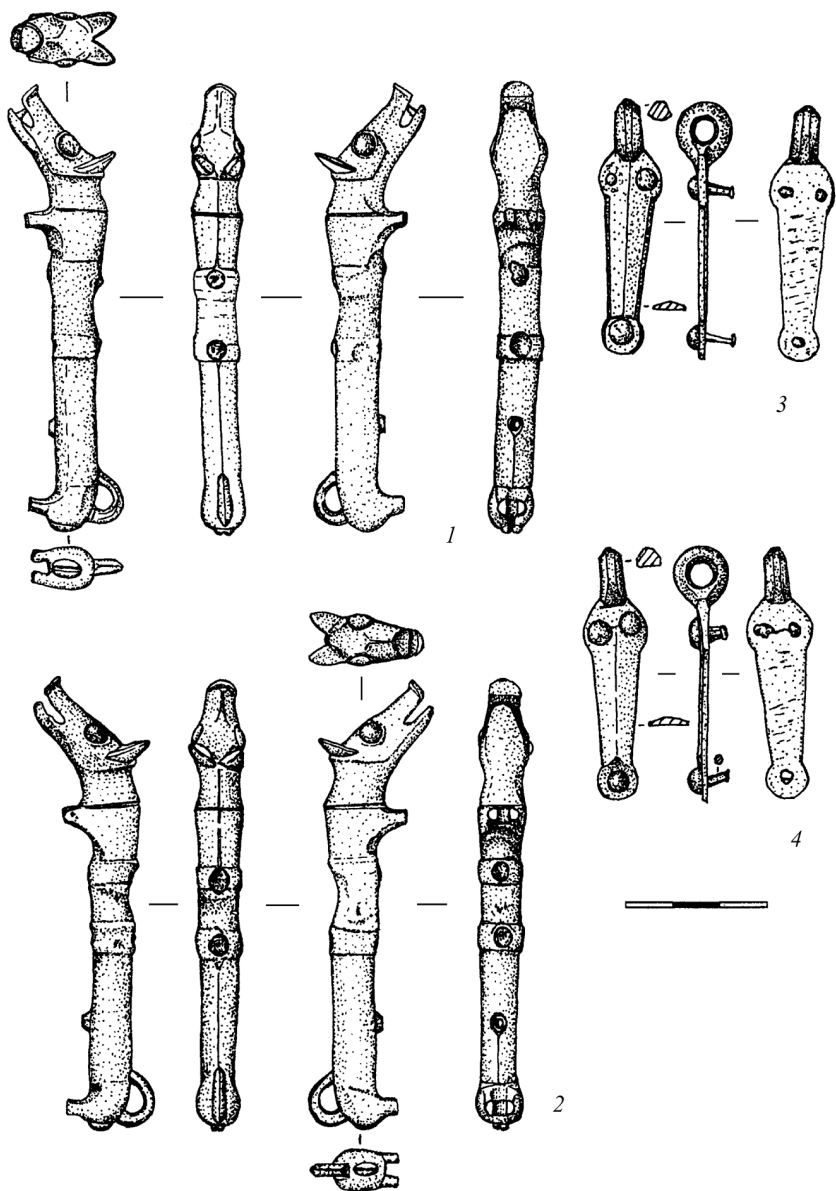

Рис. 2. Уздечный набор 1:

1-4 — фиксаторы ремней оголовья (золото(?), бронза, стекло); 5-7 — пряжки (серебро)

3–4. Зажимы для крепления ремней повода, изготовленные из белого металла (серебра?) (рис. 1, 3, 4). Длина — 5,2 см, диаметр кольца — 1,2 и 1,4 см. Кольца массивные, сплошные, граненые, с широкой продольной гранью по центру внешней части кольца. Сечение зажимов — у одного трапеция с выпуклой нижней стороной, у другого — подтрапециевидная фигура с прямоугольной нижней частью. Щитки подтреугольной вытянутой формы, с округлыми выступами на вершинах, у одного экземпляра в центральной части фасетки; лицевая поверхность двускатная, ребро проходит по длинной оси щитков зажимов, сечение подтреугольное. В округлых расширениях — штифты для крепления к ремням, изготовленные из подквадратной в сечении проволоки, с полусферической головкой, на одном одна из головок утрачена; нижние концы штифтов расклепаны, один согнут и сломан. Обратная сторона пластин плоская, заметны поперечные следы абразива.

5–6. Накладные пластины — фиксаторы ремней оголовья (рис. 2, 1, 2). Размеры первого — $3,3 \times 2,8 \times 0,6$ см; второго — $3,3 \times 3 \times 0,5$ см. Пластины объемные, арочной формы, боковые стороны скошены наружу, верхняя часть сегментовидная с выступами для гнезд с отверстиями для крепления штифтов; нижняя прямоугольная, с прямоугольным валиком по нижнему краю, поверхность выполнена в виде поперечных рельефных фестонов, по боковым сторонам валика отверстия для штифтов. В верхней части составное полукруглое гнездо для инкрустации, изготовленное при помощи поставленных на ребро бронзовых пластинок, повторяющих внешний абрис верхней части; в центре вписано каплевидное гнездо, изготовленное в той же манере. Также изготовлено прямоугольное горизонтально расположенное гнездо в нижней части пластины, посередине вертикальная перегородка, делящая гнездо на две прямоугольные части. Вставки (частично они утрачены) — пластинки зеленоватого прозрачного стекла, посаженные на белую пасту. Фиксаторы, изготовленные из фольги желтого металла в технике штамповки, в древности были залиты пластичной массой и, судя по цвету сохранившейся ее части, имели подкладку из бронзовых пластин.

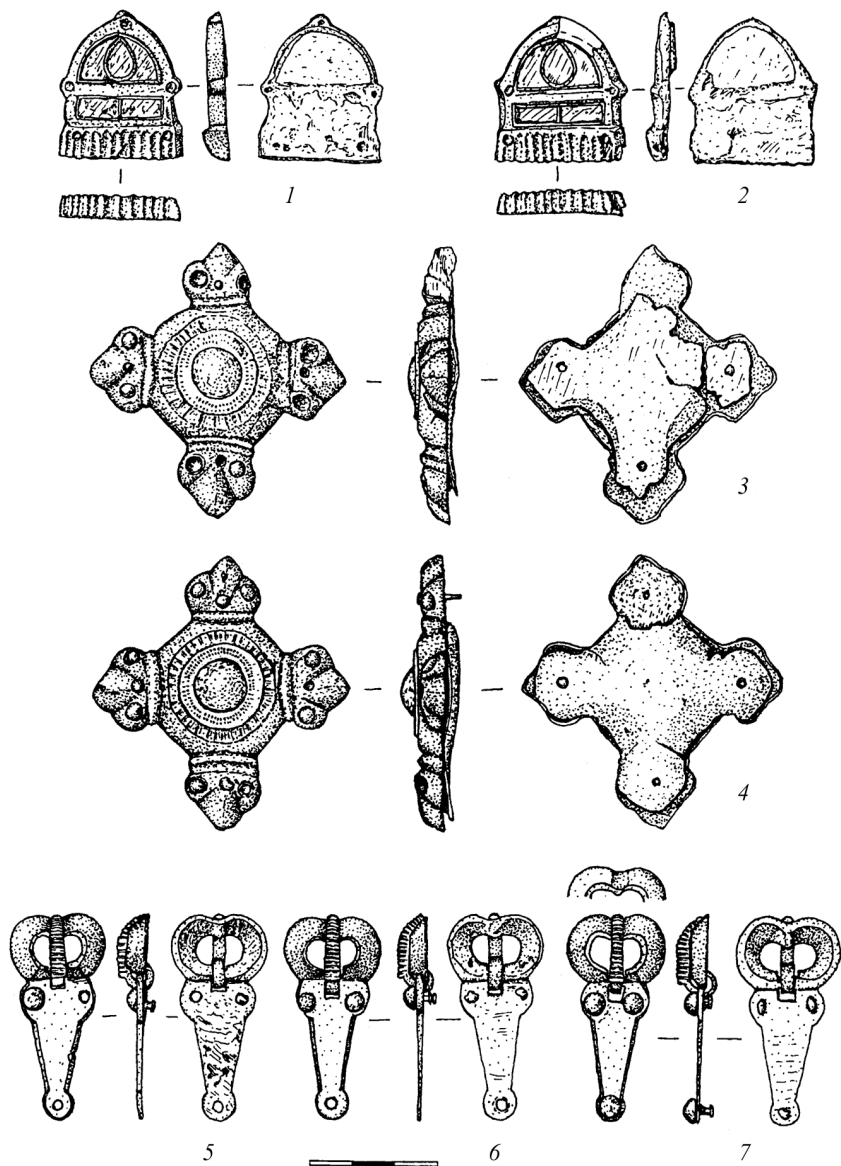
7–8. Пластины — фиксаторы ремней оголовья, объемные, с пластиковой-подложкой, округлой формы с четырьмя крестообразно расположенными выступами в виде зооморфных головок (рис. 2, 3, 4). Размеры: $6 \times 6 \times 1,2$ см; $6 \times 5,8 \times 1,3$ см. В центре пластин — вставки сегментовидной формы из темно-синего шлифованного непрозрачного стекла, вокруг которых рельефный плоский кольцевой валик, украшенный двойным рядом гравированного орнамента из радиальных коротких линий. Вокруг валика — кольцевая плоская площадка, украшенная выступами в виде

радиальных фестонов. Головки отделены от остальной части рельефным округлым валиком. Они составлены из двускатного выпуклого, ромбовидного носа, по двум сторонам от которого расположены выпуклые округлые «глаза» с сегментовидной вставкой из прозрачного стекла или скорее горного хрусталя. От «носа» они отделены прямыми углубленными линиями. У его основания — отверстия для крепления бронзовых шпеньков с полусферическими головками.

Пластины изготовлены штамповкой из фольги желтого металла, в древности они были залиты пластичной массой, в настоящее время замененной синтетической пластической массой, на которой находятся подложенные с обратной стороны бронзовые пластины крестообразной формы. Края слегка согнуты внутрь, на концах отверстия для шпеньков.

У одного из фиксаторов (рис. 2, 3) утрачены часть правого края одной из головок, пять вставок на месте глаз, два шпенька, обломаны два конца у пластины подложки, третий фрагментирован, края фольги надорваны. У другого (рис. 2, 4) утрачена одна вставка-глаз, шпенок, обломан один конец у пластины подложки, прослеживаются утраты края.

9–11. Пряжки двусоставные из белого металла, рамки В-образные, полые, верхние грани скошены наружу (рис. 2, 5–7). Размеры: длина 4,6, 4,6 и 4,7 см. Рамки изготовлены вместе с плоскими подтреугольными щитками с округлыми расширениями на вершинах, в которых сделаны отверстия с вставленными в них штифтами из прямоугольной в сечении проволоки. Головки полусферической формы, нижние концы штифтов расклепаны, у одной из пряжек (рис. 2, 5) утрачено два штифта, у другой (рис. 2, 6) — один. Края пластин щитков скошены наружу, обратная сторона плоская, с поперечными следами абразива. Язычок хоботковидный, не выступает за передний край рамки, украшен



Рис. 3. Уздечный набор 1.
1, 5 — псалии, 2–4 — фиксаторы
ремней оголовья

поперечными насечками, у основания вертикально срезан, сечение сегментовидное.

Состав второго уздечного набора менее разнообразен (рис. 4; 5, 2–3). В него входили следующие предметы.

1–3. Пара стержневидных серебряных (?) псалиев (рис. 4, 1, 2, 5; рис. 5, 2, 3). Длина — 12 см, максимальная ширина — 1,7 и 1,8 см. Верхняя часть цилиндрическая, с головкой птицы с длинным загнутым клювом. Головка отделена от остального псалия двойной кольцевой углубленной линией, она смоделирована в виде диска с двускатными боковыми сторонами. Глаза изображены при помощи круглых плоских вставок темно-красного стекла (возможно, это пластинки альмандинов), под которыми угадывается смятая металлическая фольга, служившая для достижения эффекта игры света. Клюв в сечении ромбической формы, грани резкие, на верхних гранях по две параллельные углубленные линии, идущие под острым углом. Центральная часть псалия — коническая, большего диаметра, отделена резким кольцевым уступом, идущим под прямым углом под петлей для крепления ремней. У нижнего края петли коническая часть стержня резко переходит в уплощенную, расширяющуюся вниз лопасть, окончание которой оформлено в виде поперечного валика треугольного сечения. Петли прямоугольной формы, с округлым выступом для крепления зажимов ремней, концы вставлены в сквозные отверстия в стержне псалия и расклепаны, с последующей грубой полировкой. В прямоугольной части петли — линзовидная прорезь для свободного движения кольца удила, фрагменты которых сохранились в отверстиях и на поверхностях центральных частей псалиев. В овальные отверстия округлых выступов петель вставлены двускатные кольца подтреугольного сечения, с овальными плоскими пластинами для закрепления ремней. В местах соприкосновения колец с выступами — глубокие выемки, образовавшиеся в результате трения. Ремни крепились при помощи трех шпеньков с полусферическими головками, пропущенных насквозь через верхнюю и нижнюю пластины зажимов и расклепанных.

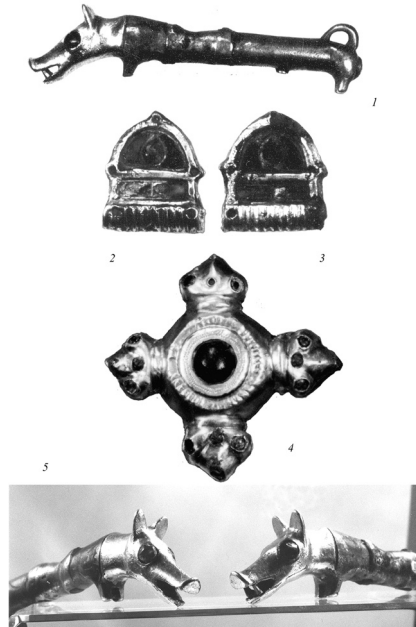
Псалии использовались достаточно долго, на что указывают глубокие желобчатые косые линии шириной до 0,7 см, образовавшиеся в центральной части в результате повреждения кольцами железных удили.

4. Фрагмент пластинчатого кольца (серебро?) с раскованным концом. Диаметр — более 1,5 см, ширина около 2 мм, толщина — около 1 мм, ширина раскованной части — 4 мм (рис. 4, 3).

5. Фрагмент внешних петель железных удили восьмеркообразной формы. Диаметр большего кольца — около 1,2 см, внешнего малого — около 0,6 см. Общая длина — 3 см. Сечение округлое (рис. 4, 4).



Рис. 4. Уздечный набор 2:

1, 2 — палии (серебро, железо, алмандины (?); 3 — фрагмент кольца (серебро);
4 — фрагмент кольца удила (железо); 5 — зажим ремня (серебро)

Несмотря на то что оба публикуемых набора не имеют полных аналогов среди предметов конского убора Восточной Европы постгуннского времени, детали моделировки псалиев и составляющие наборов находят параллели среди предметов конской узды второй половины V — начала VI в., происходящих из памятников Боспора и Северного Кавказа.

Наиболее определен круг параллелей псалиям с лопастями и окончаниями в виде стилизованной головы птицы, входившим в состав второго из публикуемых наборов. Они относятся к серии псалиев с зооморфными окончаниями, входящих в группу «понтийской» узды горизонта «Лермонтовская скала — Сахарная Головка». Находки близких экземпляров этой серии на территории Северного Кавказа происходят из Куденетово в составе набора вещей средиземноморского происхождения второй половины V — начала VI в. [21, с. 539–540; 2, рис. 39, 1–13] и Верхней Рутхи (Камунта или Кумбулта, собрание К. И. Ольшевского, фонды ГИМ № 86868) в Дигорском ущелье Северной Осетии.

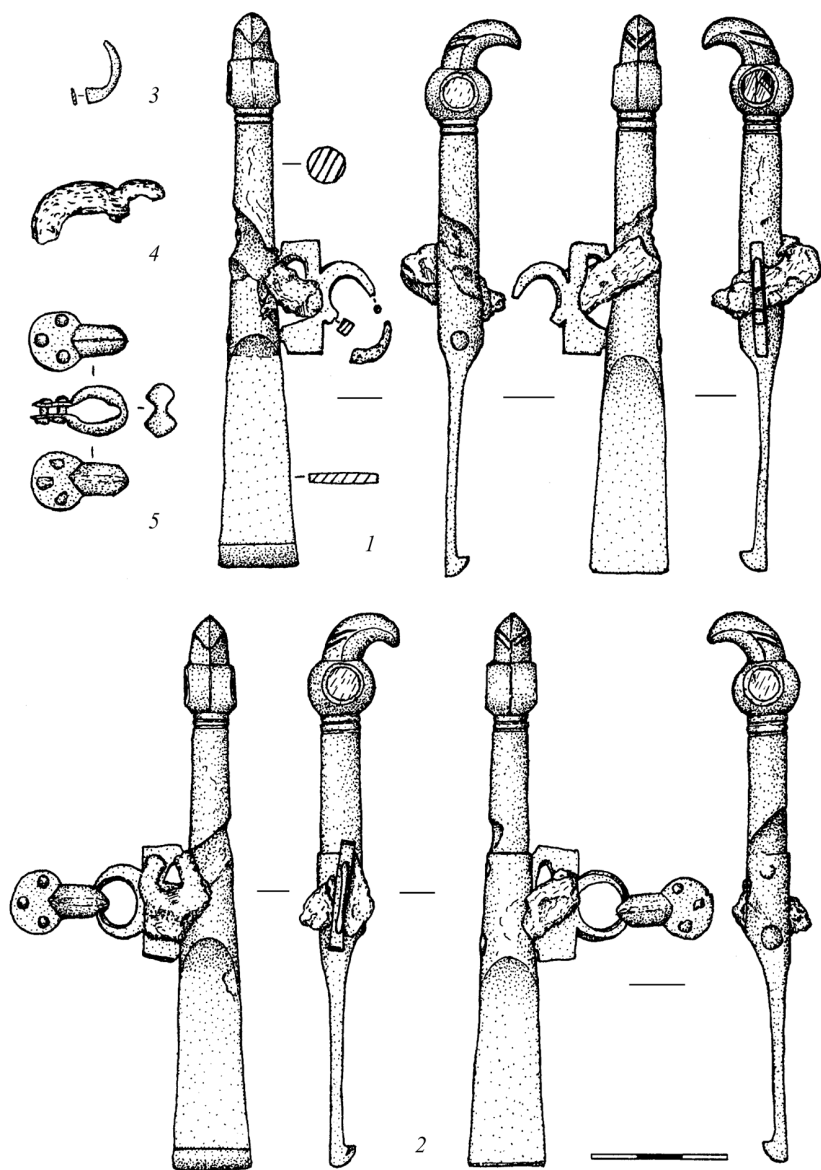
Однако наиболее близкое изображение головы птицы украшал биметаллический псалий из случайной находки в Прикубанье из коллекции ГИМ (рис. 5, 1). Сохранилась верхняя часть псалия с серебряной головой птицы и с частью плакировки золотой фольгой с перьевидным орнаментом. Инкрустации утрачены. Голова птицы здесь моделирована абсолютно так же, клюв тоже украшен углубленными поперечными линиями. Гнездо для вставки меньшего размера, сквозное, с вставленной внутрь бронзовой трубочкой. В целом, при сравнении этих находок складывается впечатление, что они могли быть изготовлены в одном центре.

Эта серия псалиев с птицевидным декором, судя по всему, развивает схему, по которой создавались псалии «боспорского» стиля с зооморфными окончаниями, бытовавшие в рамках хронологического горизонта D2, которые были рассмотрены нами в более ранних работах [5, с. 222–227, рис. 2; 7, с. 20–37]. Они синхронны псалиям с полиэдрическими окончаниями и, судя по общей композиции изделий, так же, как и последние, относятся к деталям конского убора «понтийского» стиля. Они наиболее распространены в районах Северного Кавказа и по соседству с ним (Сахарная Головка, погребение 4, Лермонтовская скала 2, катакомба 10, отдельные находки из Кумбулты, Кабардино-Балкарии (КБКМ инв. № 813/26), Дюрсо, конское погребение 4, Мокрая Балка, катакомба 119 из раскопок А. П. Рунича). Находки за пределами Северного Кавказа и Крыма: курган 12 на территории могильника Алтын-Асар 4 (по сообщению Л. М. Левиной), могильник Заречье-4,



Рис. 5.

1 — фрагмент псалия из Прикубанья (серебро, бронза, железо, позолота);
2, 3 — псалии из набора 2

погребение 55 (раскопки И. В. Белоцерковской в 1996 г.) [3], отдельная находка в Шиловском р-не Рязанской обл., находка из Бродовского курганного могильника в Прикамье [12, табл. L, 5], Ксизово в верхнем течении Дона (любезное сообщение А. М. Обломского).

Две эти серии сосуществуют и датируются в рамках I этапа могильника Дюрсо, к которому относятся погребения с уздой данного облика. Его время А. В. Дмитриевым определяется как вторая половина V в., с возможным сужением до последней трети V в. [13, с. 222; 14, с. 103]. Для памятников Кисловодской котловины, по И. О. Гавритухину и В. Ю. Малашеву, — это период Ia, относящийся «не к первым десятилетиям V в.» [10, с. 46, 66–67], или середина V — начало VI в. [21, р. 566]. На достаточно раннюю позицию в рамках этой группы указывают подпрямоугольные петли с округлыми выступами, находящие близкие прототипы в поздних псалиях горизонта D2 (Ираги), и массивные зажимы для узды, восходящие к прототипам того же периода (Ундрих, Унтерзибенбрунн) [5, с. 222, 228, рис. 2, 1, 4; 3, 3; 5, 6].

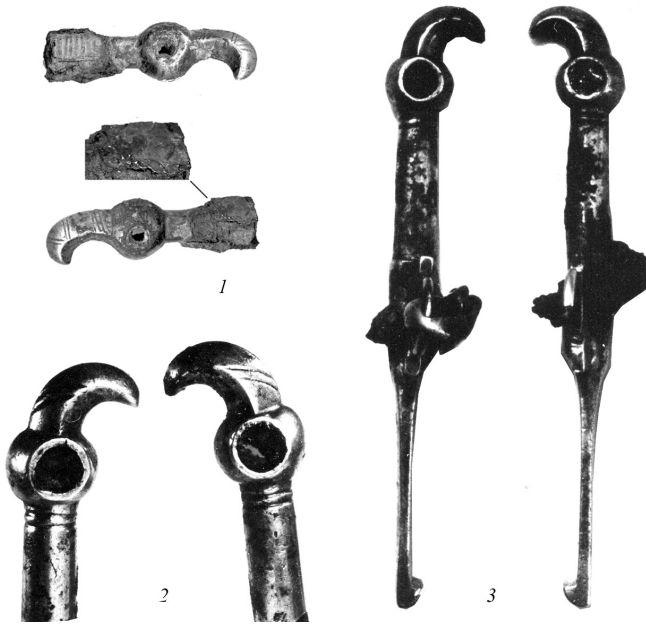
Иконография головы птицы близка к западным образцам — бляхам из Апахиды, псалям из погребения 68 могильника Шарлевиль-Мезье в Арденнах [26; 27, fig. 9]. Датируются эти находки второй половиной — концом V в., или фазой ABD для северо-востока Франции [28, fig. 4, 7, 8]; группа B, по В. Менгину, — 480–520 гг. [22, s. 32–36, 54–55, 58–59]; дунайские древности горизонта D3 — третья четверть — вторая половина V в. [31, p. 160–162]. На западные традиции указывает и использование металлической подложки под вставками.

Таким образом, исходя из типологического контекста второго набора, его следует датировать в целом серединой — третьей четвертью V в.

Первый набор, с псалями в виде хищных животных, может относиться к чуть более позднему времени. Несмотря на абсолютную уникальность, можно предположить, что они были изготовлены в рамках изобразительных традиций, присущих изделиям круга «боспорских» зооморфных псалиев. К их чертам относятся и моделировка фигурки широкими плоскими гранями, и выделение центральной части рельефными валиками. Псалии были снабжены вставными железными петлями для крепления ремней оголовья, пропущенными через стержень насквозь. У животных инкрустированы глаза и позолочена голова и шея, что указывает на особое внимание к этим частям фигур. На остальных псалях с зооморфным декором только эти части и изображались. Моделировка морды животного и высоких фронтально развернутых ушей указывает на боспорские прототипы гуннского времени: узда из керченской покупки 1897 г., псалии из склепа 6 1905 г. [5, рис. 2, 7]. Все это позволяет отнести предметы к серии псалиев с зооморфным декором «понтийской» группы постгуннского времени.

Зооморфные мотивы достаточно часто встречаются на предметах конского убора гуннского времени. Детали набора из Качина украшены изображениями стилизованных головок коней и грифонов, близкие изображения известны в Северной Европе, например в сбруйных украшениях стиля Сесдал в Южной Швеции [18, рис. 4, с. 240; 23, s. 104–111, abb. 8, 12, 13]. Среди примеров изображения хищников следует указать на пластинчатую накладку из склепов 1904 г. в Керчи. Там же найдены парные инкрустированные накладки в виде разнонаправленных фигур козлов с общим туловищем [15, кат. 175–176, с. 68, табл. 35]. Среди объемных фигурок этого времени следует указать на находки «лошадок» из кочевнических погребений на городище Беляус, в Новогригорьевке (могила 8) и в Арпаш-Домбифелд [16, табл. 2, 1; 26, 7; 24, kat. 16, 1–3].

Публикуемым псалям в виде фигур хищников стилистически наиболее близки головки животных, украшающие двупластинчатые фибулы из погребения Барабас-Косино (позолоченные) и из клада II, обна-

руженного в Силадь-Шомлио (золотые), датируемые второй третью V в., периодом D2/D3 по Я. Тейралу. К более позднему времени относятся позолоченные изображения рогатого животного на пальчатых фибулах из Гава. Чрезвычайно характерны для всех указанных параллелей выделенное рыльце, двускатная моделировка носа, в последних двух случаях глаза животных, как и у публикуемых образцов, инкрустированы круглыми вставками [24, kat. 50–51; 19, abb. 54–59]. Следует также указать на золотые подвески, изготовленные в виде объемных головок хищников из погребения Апахида-I (погребение Омфаруса) [24, kat. 30, 5]. Они двусторонние и изготовлены несколько в другой технике: все детали выполнены при помощи инкрустаций плоскими вставками в технике «клуазоне» и подчеркнуты напаянными на полую основу рубчатыми или филигранными проволочками. С публикуемыми изображениями их сближает способ моделировки головок — нос и скулы животного показаны при помощи притупленных граней, так же глубоко прорезана пасть, рыльце выделено при помощи рельефного валика.

Пряжки и арочные накладки, аналогичные входящим в состав набора, хорошо представлены в литературе. Сегментовидные инкрустированные накладки входят в состав случайной находки уздечного набора в 1982 г. на могильнике Зеленогорский по информации В. Г. Флерова. Арочные накладки встречены в составе узды в Сахарной Головке, в катакомбах 10 и 11 у могильника Лермонтовская скала-2, в склепе у горы Развалки, в сборах на Тамани и в Керчи, в погребении 110 рязановского могильника Борок-2 (но без инкрустаций). Основное количество находок связано с Кисловодской котловиной. Способ инкрустации, некоторые элементы композиции и детали (например, рифленый валик в нижней части) указывают на то, что они являются переработкой средиземноморских образцов середины — второй половины V в. [8, с. 248–249, рис. 4; 17, с. 74–75, рис. 23, 5–9].

Пряжки с неподвижным щитком хорошо представлены в памятниках Причерноморья и Северного Кавказа, в Поочье, Прикамье, в Приуралье и в Приаралье. Вместе с псалиями «понтийской» группы они встречены в погребении лошади 9 в Дюрсо, в катакомбе 10 Лермонтовской скалы, в Заречье, в погребении 110 могильника Борок-2 [2; 3; 4; 13]. В Лермонтовской скале и могильнике Борок-2 с ними вместе находились и арочные накладки — фиксаторы ремней оголовья.

Зажимы для ремней оголовья таких форм весьма редки для территории Восточной Европы, хотя и восходят к пластинчатым литым зажимам гуннского времени. Зажимы, как с инкрустацией, так и без нее, наиболее распространены в узде раннемеровингского времени — груп-

па Form-1 по Ю. Оксли (Апахида, могильники Дешем, Алдинген, Плейдельшейм) [20, s. 159–160, pl. LXI–LXVIII; 24, cat. 29, 17–18; 30, abb. 27, 1, abb. 74, 6; 25, s. 81–82]. В Восточной Европе они известны в составе уздечных принадлежностей западноевропейского происхождения из могильника Ундрих в рязанском течении р. Оки, в Цибилууме [9, рис. 6, 31]. Датировка этих изделий лежит в рамках периода D3 по Я. Тейралу (450–480/490 гг.). В то же время они несколько отличаются от западных параллелей: кольцо изготовлено сплошным, а форма пластин повторяет форму щитков пряжек, составляя с ними стилистически единый гарнитур.

Бляхи округлой формы с выступами не имеют полных аналогов, но следует указать, что круглые фиксаторы с инкрустациями появляются на Северном Кавказе уже в гуннское время (Брут, раскопки Т. Габуева). Роскошные инкрустированные экземпляры византийской работы — круглые бляхи с тройными выступами или с каймой в виде птичьих голов — известны в Апахиде, круглые инкрустированные бляхи найдены на могильнике Крефельд-Геллеп [24, cat. 18, 14; 27, fig. 15, 11–12]. На византийские параллели указывает и изображение круглых блях узды на костяной пластине с изображением триумфа императора (Ivora Barberini, Лувр), датирующейся началом VI в., причем эти бляхи инкрустированы вставками прозрачного камня. В то же время способ изготовления высокого объема при помощи штамповки из фольги, фестончатые украшения поверхности, заливка пластичной массой, а также способ гравировки, характерный для украшения восточно-европейских древностей второй половины V — начала VI в., указывают на местное производство.

Особое внимание следует уделить фигурным выступам этих фиксаторов. На наш взгляд, их можно интерпретировать как изображение головы цикады, изготовленное по схеме, находящей параллели среди некоторых типов так называемых фибул-цикад. К ним относится тип Дьеркенъ, а также его боспорские и тетракситские вариации. Именно производные этого типа послужили основой для сложения северокавказских типов фибул-цикад [11, с. 328–333, рис. 24]. Его формирование И. О. Гавритухин относит к первой половине — середине V в. Судя по находкам драгоценных образцов этих фибул в богатейших варварских комплексах (Боспорские склепы 24 июня 1904 г., Унтерзибенбрунн, погребение Хильдерика, клад из Доманьяно), можно предположить, что эта категория украшений имела определенное место в знаковой системе элитного убора. Поэтому вполне закономерным представляется появление стилизованных изображений «цикад» на дунайских двухпластинчатых фибулах горизонта D2/D3. Изображения

только головок мух известны на фибулах из Бакодпушты, Дунапатай-Бодпушты, Естергома, Дюрсо, склепа 165 в Керчи. В некоторых случаях они сочетаются в одной композиции с парными изображениями головок птиц — Дьюлавари [1, рис. 1, 5, 17, 39, 40, 47; 14, рис. 1, 2]. В таком контексте помещение изображений головок цикад на фиксаторы ремней говорит о том, что они должны были подчеркивать определенный статус хозяина узды.

Нам кажется бесспорным, что оба публикуемых набора представляются собой парадные престижные образцы узды, и они принадлежали людям, обладавшим высоким социальным статусом. Отнесение их к элитным наборам ранней группы «понтийской» узды второй половины V в. также не вызывает сомнений. Автор надеется, что эти материалы, введенные в научный оборот, будут полезны специалистам при изучении древностей гуннского и постгуннского времени.

ЛИТЕРАТУРА

1. *Амброз А. К.* О двупластинчатых фибулах с накладками — аналогии к статье А. В. Дмитриева // Древности эпохи Великого переселения народов V–VIII ввек. М., 1982.
2. *Амброз А. К.* Хронология древностей Северного Кавказа. М., 1989.
3. *Ахмедов И. Р.* Уздечный набор из могильника Заречье 4 // Древности Евразии. М., 1997.
4. *Ахмедов И. Р.* К истории раннесредневековой узды (горизонт Шипово-Сахарная Головка) // Междунар. конф. «Византия и Крым». Симферополь, 1997.
5. *Ахмедов И. Р.* Псалии в начале эпохи Великого переселения народов // Культуры Евразийских степей второй половины I тыс. н. э. (из истории костюма). Самара, 2001. Т. 2.
6. *Ахмедов И. Р.* Воинское погребение из могильника Борок II // Тверской археологический сборник. Тверь, 2001. Т. II. Вып. 4.
7. *Ахмедов И. Р.* Детали конского убора с зооморфным декором в гуннское и постгуннское время // Поволжье и сопредельные территории в средние века. М., 2002. (Тр. ГИМ. Вып. 135.)
8. *Ахмедов И. Р.* Конский убор из некрополей Цебельдинской долины (к истории сложения «понтийского» стиля узды в эпоху Великого переселения народов). II Городцовские чтения. М., 2005. (Тр. ГИМ. Вып. 145.)
9. *Воронов Ю. Н., Шенкао Н. К.* Вооружение воинов Абхазии IV–VII вв. // Древности эпохи Великого переселения народов V–VIII ввек. М., 1982.
10. *Гавритухин И. О., Малашев В. Ю.* Перспективы изучения хронологии раннесредневековых древностей Кисловодской котловины // Культуры Евразийских степей второй половины I тыс. н. э. (вопросы хронологии). Самара, 1998.
11. *Гавритухин И. О., Казанский М. М.* Боспор, трактисы и Северный Кавказ во второй половине V — VI в. // АВ. 2006. № 13.
12. *Голдина Р. Д., Водолаго Н. В.* Могильники Невалинской культуры в Приуралье. Иркутск, 1990.

13. *Дмитриев А. В.* Погребения всадников и боевых коней в могильнике эпохи переселения народов на р. Дюрсо близ Новороссийска // СА. 1979. № 4.
14. *Дмитриев А. В.* Раннесредневековые фибулы из могильника на р. Дюрсо // Древности эпохи Великого переселения народов V–VIII веков. М., 1982.
15. *Засецкая И. П.* Материалы боспорского некрополя второй половины IV — первой половины V в. н. э. // МАИЭТ. 1993. Вып. III.
16. *Засецкая И. П.* Культура кочевников южнорусских степей в гуннскую эпоху (конец IV — V в.). СПб., 1994.
17. *Засецкая И. П., Казанский М. М., Ахмедов И. Р., Минасян Р. С.* Морской Чулек. Погребения знати из Приазовья и их место в истории племен Северного Причерноморья в постгуннскую эпоху. СПб., 2007.
18. *Кухаренко Ю. В.* О качинской находке V в. // Древности эпохи Великого переселения народов V–VIII веков. М., 1982.
19. *Das Gold von Nyíregyháza (Archäologische Fundkomplexe mit Goldgegenständen in der Sammlung des Josa-Andras-Museums Nyíregyháza) Nyíregyháza.* 1997.
20. *Harhoiu R.* Die frühe Völkerwanderungszeit in Rumänien. Bukarest, 1998.
21. *Kazanski M., Mastykova A.* Le Caucase du Nord et la région méditerranéenne aux 5^e–6^e siècles // Eurasia Antiqua. 1999. 5.
22. *Menghin W.* Das Schwert im frühen Mittelalter. Chronologisch-typologische Untersuchungen zu Langschwerten aus germanischen Gräbern des 5. Bis 7. Jahrhunderts n. Chr. // Wissenschaftliche Beibände zum Anzeiger des Germanischen Nationalmuseums. Bd. 1. Theiss. Stuttgart, 1983.
23. *Norberg R.* Moor- und Depotfunde aus dem 5. Jahrhundert nach Chr. In Shonen // Acta archaeologica. København. 1931. Vol. II.
24. *L'Or des princes barbares. Du Caucase à la Gaule Ve siècle après J.C.* Paris, 2000.
25. *Oexle J.* Studien zu merowingerzeitlichen pferdegeschirr am beispiel der Trensen // Germanische Denkmäler der Völkerwanderungszeit. Serie A. Mainz am Rhein. 1992. Band XVI.
26. *Périn P.* Trois tombes de «chefs» du début de la période mérovingienne: Les sépultures N 66, 68 et 74 de la nécropole de Mézières (Ardennes) // Bulletin de la Société archéologique Champenoise. № 4. 1972.
27. *Périn P.* Les tombes de «chefs» du début de l'époque mérovingienne. Datation et interprétation historique // La noblesse romaine et les chefs barbares du IIIe au VIIe siècle. Tome IX des mémoires publiées par AFAM. 1995.
28. *Périn P.* La question des «tombes-références» pour la datation absolue du mobilier funéraire mérovingien // La datation des structures et des objets du haut Moyen Âge: méthodes et résultats. Saint-Germain-en-Laye. 1998.
29. *Seipel W* (Hrsg.). Barbarenschmuck und Römergold. Der Schatz von Szilágysomló. Wien, 1999.
30. *Shneider J.* Deersheim. Ein Volkerwanderungszeitliches Graberfeld im Nordharzvorland // Jahresschrift für mitteldeutsche vorgeschichte. Berlin, 1983. Bd. 66.
31. *Tejral J.* Les fédérés de l'Empire et la formation des royaumes barbares dans la région du Danube moyen à la lumière des données archéologiques // Antiquités Nationales. 1997. 29.

Раздел 3

БОСПОР И ЮЖНЫЙ КРЫМ В ЭПОХУ ВЕЛИКОГО ПЕРЕСЕЛЕНИЯ НАРОДОВ

А. П. Медведев

ДВА ПОЗДНЕАНТИЧНЫХ СКЛЕПА ВОСТОЧНОГО НЕКРОПОЛЯ ФАНАГОРИИ

Одной из выдающихся научных заслуг Ирины Петровны Засецкой является публикация и анализ материалов позднеантичных боспорских склепов, раскопанных более ста лет назад. К сожалению, главному городу азиатской части Боспора, Фанагории, не так повезло. Его некрополь изучался с середины XIX в. К. К. Герцем, И. Е. Забелиным, В. Г. Тизенгаузеном, А. П. Смирновым, В. Д. Блаватским, М. М. Кобылиной, А. К. Коровиной и другими известными археологами. Но, несмотря на то что за полтора столетия раскопок в Фанагории открыто не менее тысячи погребений, о некрополе мы знаем очень мало, так как публикации материалов крайне скудны [7; 13; 16; 27]. До сих пор полностью не издано ни одного погребального комплекса позднеантичной эпохи. В данной статье вводятся в научный оборот материалы двух погребений этого времени, исследованных в Восточном некрополе Фанагории в 2005 г. Его раскопки проводили сотрудники и студенты Воронежского университета под руководством автора, работавшие в составе комплексной Фанагорийской экспедиции Института археологии РАН (начальник — В. Д. Кузнецов).

Раскоп 2005 г. заложен в центральной части Восточного некрополя, в 0,5 км к югу от окраины пос. Сенной, примерно на 1,5 км от восточной границы древнего города. Вскрыта площадь 2234 м². В северо-западной части раскопа, где открыто большинство позднеантичных погребений, выявлена следующая стратиграфия. Под современной поверхностью на глубину 0,3–0,6 м залегал слабо гумусированный слой распашки.

Далее на глубину 1,4–2 м шел слой серо-коричневой супеси, ниже переходящей в желтый песок, а в северо-западной части раскопа — в глину-белоглазку.

В ходе раскопок в 2005 г. было открыто 41 погребение, тризны, надгробия и другие объекты [20, с. 140–143]. К позднеантичному времени принадлежали 22 могилы. Среди них пять склепов, четыре подбоя, остальные — узкие грунтовые ямы. Следует отметить, что большинство позднеантичных погребений концентрировались вокруг кольцевидного ровика диаметром 14–15 м (рис. 1). На уровне зачистки материка его ширина составляла 0,4–0,55 м. Дно ровика, в разрезе корытообразное, залегало на глубине около 2 м от современной поверхности. В его заполнении изредка встречались фрагменты керамики и кости животных, скорее всего, попавшие из слоя. Внутри площади, ограниченной ровиком, погребений или других объектов не обнаружено. Они располагались вокруг, некоторые непосредственно у внешнего края ровика (погребения 29, 38, 41), а иногда его перекрывали. Складывается впечатление, что большинство погребений концентрировалось здесь не случайно. Скорее всего, ровик, а точнее объект, оставивший его, еще был замечен к моменту совершения захоронений, о чем прямо свидетельствуют факты его перекрывания могильными ямами. Подобные сооружения на Северном Кавказе и в Причерноморье нам не известны. Фанагорийский ровик существенно отличается от «кругов», открытых на некрополе Илурата, выложенных из камней [25]. Определенные аналогии ему обнаруживают так называемые *Kreißgräben* из некрополей V в. по берегам Верхней Эльбы [33, с. 72–73, abb. 32]. Весьма существенно то, что и там внутри ровиков человеческих захоронений не оказалось.

Погребение 30. Совершено в грунтовом склепе, который перекрывал ровик (рис. 2а). При этом его дромос начинался еще за ровиком, но камера склепа оказалась уже внутри него. Дромос имел форму правильного прямоугольника, чуть сужающегося к югу, в сторону камеры. Его длина 2,15 м, ширина у северного края 0,6, ширина у входа в камеру 0,55 м. В северной стенке дромоса вырезаны четыре ступеньки. Последняя ступенька залегала на глубине –5,07 м. Какие-либо находки в дромосе не обнаружены, не зафиксировано и следов заклада.

Камера склепа располагалась на одной оси с дромосом. На глубине –3,55–3,67 м она имела трапециевидную форму: длина — 2,15 м, ширина северной стенки 1,7, южной — 1,45 м. На глубине примерно 0,7 м ниже уровня материка она резко сужалась и превращалась в узкую могилу. Ее длина 2,15 м, ширина у входа 0,7, ширина у южной стенки 0,8 м. Продольные стенки камеры — отвесные, южная имела вид неглубокого подбоя. Дно обозначилось на глубине –5,19 м. Размеры



Рис. 1. План раскопа 2005 г. на Восточном некрополе Фанагории

камеры на уровне дна: длина — 2,15 м, ширина у входа 0,7, ширина у южной стенки 0,85 м.

На дне камеры обнаружено одно погребение (рис. 2б). Оно было совершено в прямоугольном деревянном гробу, от досок которого сохранился лишь тлен. Судя по размерам и инвентарю, погребение принадлежало девочке-подростку. От скелета уцелел только костный тлен. Умершая была положена на спину, вытянута, головой на ССЗ в сторону дромоса. В изголовье погребенной обнаружено скопление вещей (рис. 2), в состав которого входили: лепной горшочек, сероглиняный кувшин, костяная пиксида, небольшая бронзовая пряжка, целый бронзовый наконечник ремня и еще один фрагмент, кремневый отщеп, а также крупные куски мела. На уровне груди лежали две бронзовые двупластинчатые фибулы. Бронзовая подвязная фибула найдена чуть ниже груди в тлене от гроба. На уровне пояса под древесным тленом лежало второе скопление вещей: распавшееся на мелкие куски зеркало из светлого сплава, железный нож и бусы.

Описание инвентаря

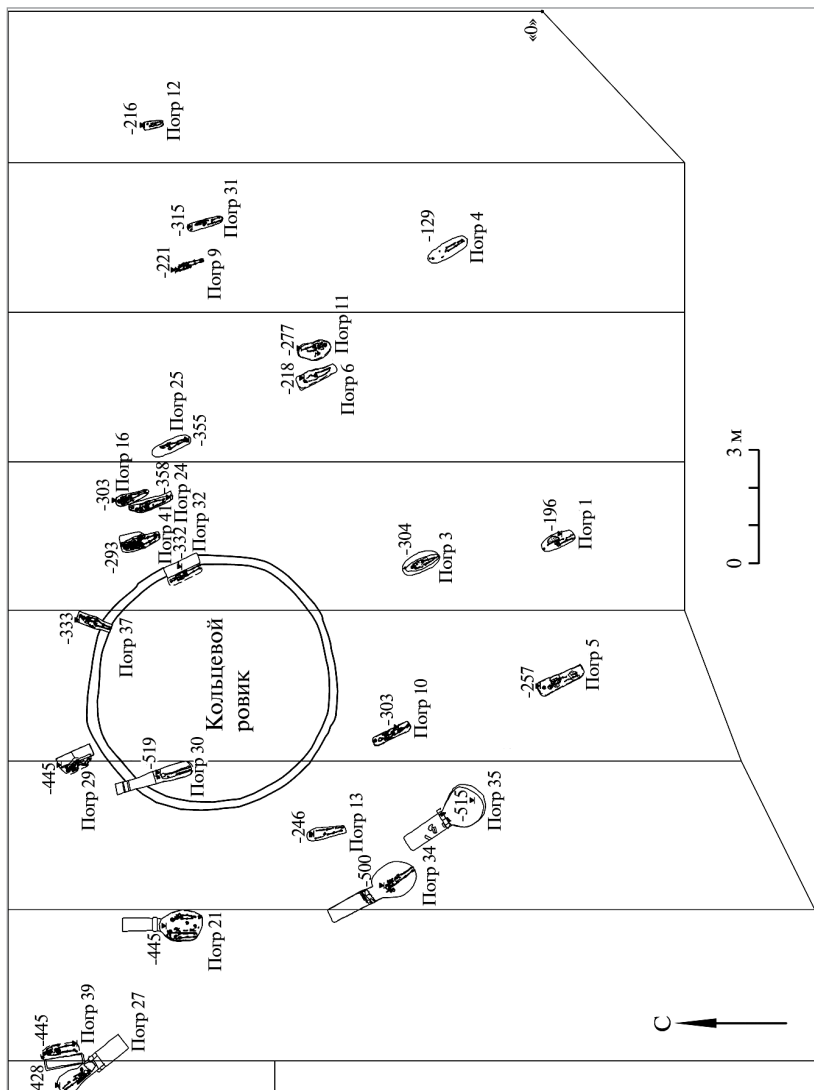
1. Сероглиняный кувшин (рис. 3, 1). Изготовлен на гончарном круге, поверхность покрыта лощением темно-серого цвета. Кувшин имеет округлое тулово, плавно переходящее в цилиндрическое горло. Край венчика слегка отогнут наружу. К верхней части тулова и горла крепится полая ручка, оформленная в виде схематической фигурки животного. Верх тулова покрыт геометрическим орнаментом, состоящим из горизонтальных пролощенных желобков и оттисков мелкозубчатого штампа. Верхний орнаментальный пояс состоит из треугольников, нанесенных мелкозубчатым штампом. В центре каждого треугольника имеются неглубокие вдавления трубочки. Нижний пояс образуют соединенные углами ромбы, нанесенные тем же мелкозубчатым штампом. Серолощенные кувшины с полой ручкой-носиком неоднократно встречались как в некрополе Фанагории, так и в поздних городских слоях. По традиции их относят к так называемой сарматской керамике. М. М. Кобылина вполне обоснованно рассматривала находки фрагментов таких кувшинов на территории Фанагории как свидетельство их местного производства и считала показателем сарматизации населения позднеантичного города [14, с. 91].

2. Лепной горшочек (рис. 3, 2). Найден во фрагментах, из которых удалось склеить весь профиль. Поверхность хорошо заглажена, местами сохранилось темно-серое лощение. В тесте заметна примесь песка. Горшочек имеет округлое тулово и широкое цилиндрическое горло. Его высота 7,7 см, диаметр венчика 5,5, диаметр тулова 6,5, диаметр дна 3,6 см.



Рис. 2. Погребение 30:

a — план и разрезы склепа; *б* — план камеры склепа; 1 — лепной горшочек; 2 — сероглиняный кувшин; 3 — костяная пиксида; 4 — бронзовая пряжка; 5 — бронзовый наконечник ремня и фрагмент второго наконечника; 6 — кремьень; 7 — куски мела; 8 — двупластинчатые фибулы; 9 — подвязная фибула; 10 — бронзовое зеркало; 11 — железный нож; 12 — бусы

3. Костяная пиксида (рис. 3, 3), изготовленная на токарном станке. Имеет форму усеченного конуса. Внешняя поверхность хорошо заполирована и покрыта орнаментом из горизонтальных врезных линий, сгруппированных по три. Орнаментальных зон четыре: по одной у дна и под венчиком и две в середине. Крышка пиксиды украшена врезными концентрическими окружностями. Высота сосудика 5,4 см, диаметр верха 2,6, диаметр дна 3,6 см. Как правило, костяные пиксиды являлись принадлежностью женских погребений. Они довольно часто встречаются в некрополях античных городов. В сарматских погребениях их находки довольно редки [26, с. 133–134]. Укажем, что в погребении 22 Заморского такая пиксида встречена в комплексе с парой двупластинчатых фибул, близких найденным в данном комплексе (см. ниже).

4. Кремневый отщеп (рис. 3, 8). Обычай класть в погребение куски кремня свойствен сармато-аланским племенам, но встречается и в некрополях античных городов Северного Причерноморья [30, с. 275].

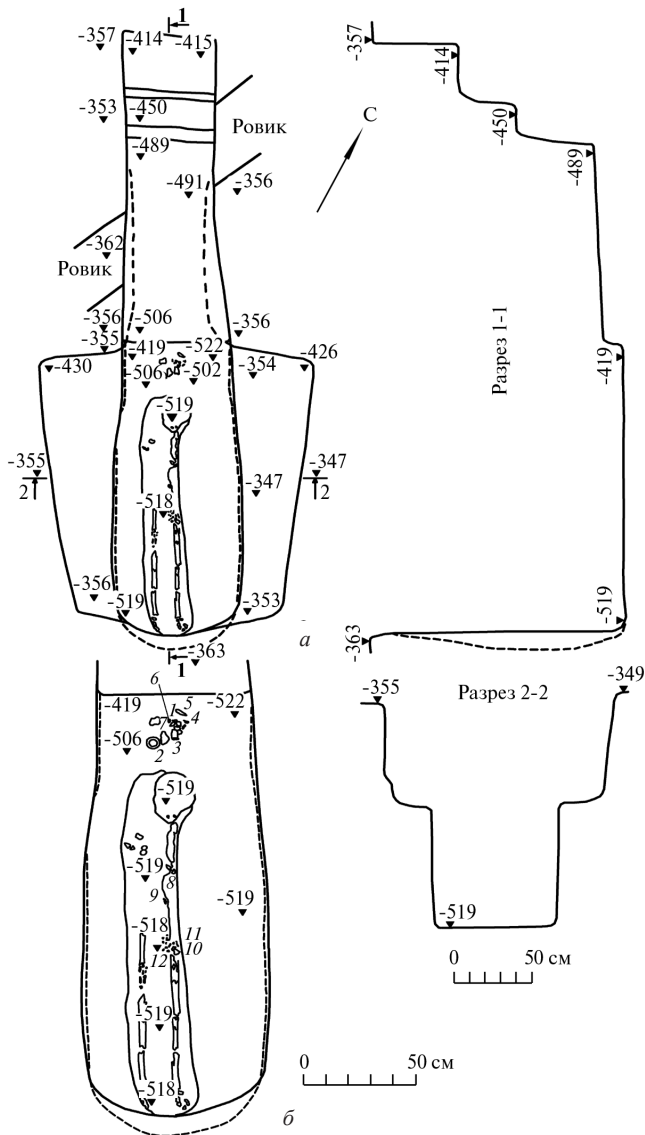
5. Железный нож (рис. 3, 7). Штырь его рукояти обломан. Клинок прямой, однолезвийный. К одной из его сторон прикипел фрагмент ткани. Длина клинка ножа 8,5 см, ширина у рукояти 1,5 см.

6. Бронзовое зеркало. Диаметр диска составлял не менее 6 см. При расчистке зеркало полностью распалось на мелкие фрагменты. Судя по наиболее крупному из них (рис. 3, 4), обратная сторона диска была украшена рельефным зигзагообразным орнаментом, ограниченным по краям валиком. Такой орнамент известен на северокавказских зеркалах с центральной петлей на обороте [1, с. 132, рис. 33, 11]. Зеркало, скорее всего, относится к типу Чми-Бригецио (тип X по А. М. Хазанову).

7. Бронзовые наконечники ремня — целый и фрагментированный (рис. 3, 5, 6). Судя по целому экземпляру, они имели вид узкой прямоугольной пластины, заостряющейся с одной стороны и имеющей заклепку с другой. Края пластины зазубренные. Подобные наконечники характерны для поясной гарнитуры начала Великого переселения народов. Они хорошо представлены в позднеантичных склепах Боспора [9, табл. 13, а, б].

8. Две бронзовые двупластинчатые фибулы (рис. 3, 9, 10). Верхняя пластина сегментовидная, на внутренней стороне пружина. Ножка фибул ромбовидная. Оба экземпляра гладкие и имеют небольшие размеры — длина 5,8 и 6 см. По пропорциям ножки их формально следовало бы отнести к двупластинчатым фибулам подгруппы II по классификации А. К. Амброза [4, с. 85–87]. Однако от последних они явно отличаются небольшими размерами и еще весьма широкой ножкой, а не сильно вытянутой, как у фибул II группы. Эти особенности, может



Рис. 3. Погребение 30. Инвентарь:

1, 2 — глина; 3 — кость; 4-6, 9-12 — бронза; 7 — железо; 8 — кремнь; 13, 15 — многоцветное стекло; 14 — гагат; 16 — желтый минерал; 17 — сердолик; 18-20 — янтарь; 21, 22 — коралл; 23-31 — стекло

быть, указывают на их принадлежность к какому-то переходному типу от более ранних фибул подгруппы I к более поздним фибулам подгруппы II. В целом наши экземпляры ближе типу Виллафонтана, нежели Унтерзибенбрунн [28, с. 327–328, рис. 102]. Наиболее близкие аналогии: некрополь Танаиса, находки в зольнике 1990 г. [6, табл. 50, 622, 624], погребение 26 черняховского могильника Курники [19, с. 68, рис. 69, 5], погребение 40 могильника Сынтана де Муреш [32, fig. 26, 8]. Двупластинчатые фибулы близких пропорций известны и на Боспоре [12, с. 278–279, рис. 6, 1–5]. По единодушному мнению исследователей, в Северном Причерноморье женский костюм с парой двупластинчатых фибул восходит к традициям черняховской культуры [22, с. 143].

9. Бронзовая подвязная фибула (рис. 3, 11). Спинка ленточная с двумя продольными слабо заметными канелюрами, чуть расширяется к пружине. Пружина четырехвитковая с нижней тетивой. Завязка у фибулы проволочная в три оборота. Фибула отличается небольшими размерами, ее высота 4,2 см. Она принадлежит к прогнутым подвязным одночленным фибулам с узкой ножкой [4, с. 57–59, табл. 11, 5].

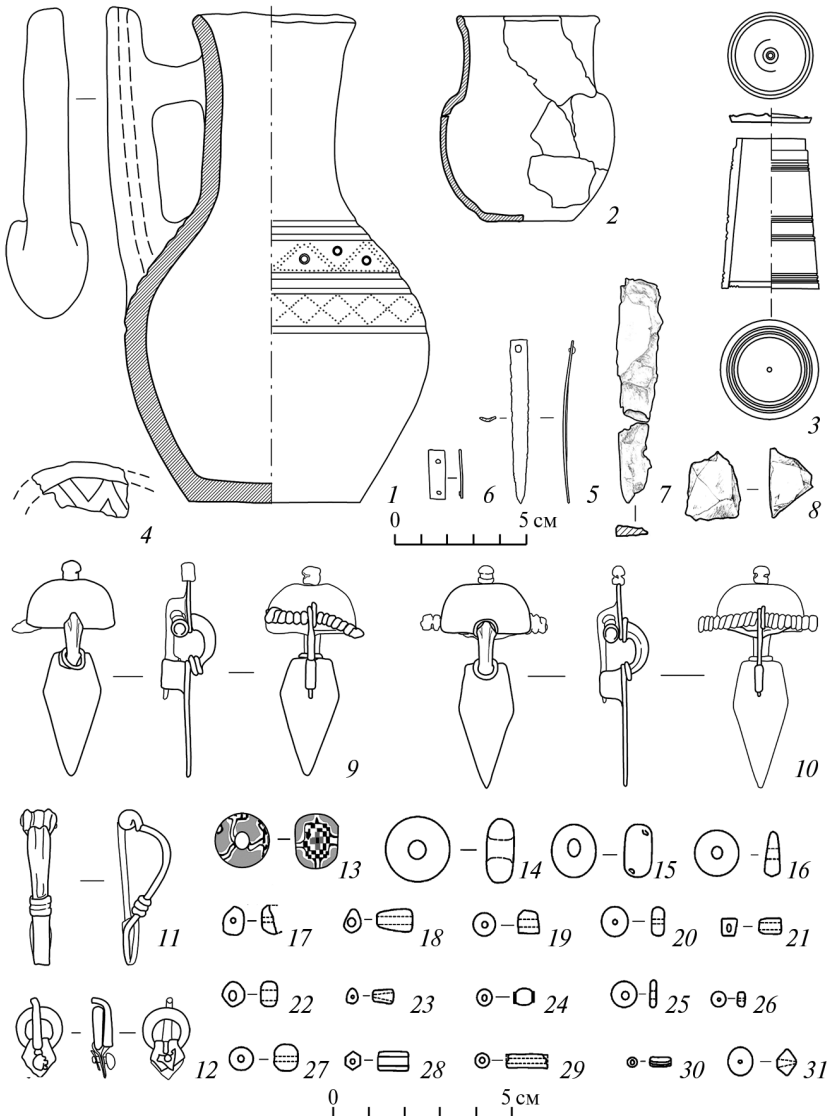
10. Бронзовая пряжка (рис. 3, 12). Имеет круглую рамку, спереди чуть утолщенную. Диаметр — 13 мм. Язычок хоботовидный, его конец загнут за край рамки. У пряжки маленький ромбический щиток из пергнутой медной пластины на одной заклепке. Небольшие размеры указывают на то, что, скорее всего, эта пряжка использовалась в качестве обувной застежки. Мелкие пряжки с ромбическими щитками хорошо известны в некрополе Керчи [9, с. 25, 83, табл. 3, 29, 30, 51, 291].

11. Бусы — 33 экз. (рис. 3, 13–31). Принадлежат не менее чем 15 разным типам:

— круглая бусина из многоцветного стекла, поверхность орнаментирована «шахматными» полями, состоящими из квадратиков черного цвета и квадратиков цвета слоновой кости (рис. 3, 13). Фон между полями красный. Тип 437 был наиболее распространен в I–II вв., однако известны находки в комплексах II–IV вв. [4, с. 40, табл. 49, 77];

— крупная цилиндрическая бусина из многоцветного стекла оранжево-красного цвета, украшенная орнаментом из нитей зеленого и желтого цветов (распалась). Наиболее близкая ей аналогия — ГЭ № ПВ/845–846 [29, с. 409, рис. VI.3.3.2];

— крупная поперечно сжатая бусина глухого темно-синего стекла с выпавшими глазками (рис. 3, 15);

— крупная поперечносжатая бусина из гагата (рис. 3, 14). Тип 2г. По мнению Е. М. Алексеевой, такие бусы датируются первыми веками н. э., но встречаются и позже [3, с. 11, табл. 20, 5];

- поперечно сжатая уплощенная пронизь из минерала желто-оранжевого цвета — 1 экз. (рис. 3, 16);
- фрагментированная округлая сердоликовая бусина (рис. 3, 17);
- янтарные пронизы усеченно-конической, цилиндрической и поперечносжатой формы — 6 экз. (рис. 3, 18–20);
- пронизы из коралла цилиндрической и поперечно сжатой формы — 2 экз. (рис. 3, 21, 22);
- пронизь из стекла бордового цвета (рис. 3, 23);
- мелкие пастовые поперечно сжатые бусы бордового и желтого цветов — 4 экз. (рис. 3, 25, 26);
- пронизы из одноцветного зеленого стекла — 3 экз. (рис. 3, 29, 30);
- призматическая пронизь одноцветного зеленого стекла — (рис. 3, 28);
- округлая бусина зеленого стекла (рис. 3, 27);
- биконическая бусина зеленого стекла (рис. 3, 31);
- стеклянные пронизы с внутренней металлической прокладкой — 7 экз. (рис. 3, 24). Вокруг отверстий имеются характерные закраинки. Тип 2б. Бусы этого типа связаны с комплексами римского времени [3, табл. 26, 14].

Дату погребения определяет сочетание двупластинчатых и подвязной фибул, обувной бронзовой пряжки, наконечника ремня, а также костяной пиксиды. По основным признакам пара двупластинчатых фибул, скорее всего, принадлежит еще ступени D1 центральноевропейской системы хронологии, то есть времени 360/370–400/410 гг. [34, s. 351]. Однако наличие некоторых «поздних» признаков, характерных для фибул горизонта Унтерзибенбрунн, заставляет датировать обе фибулы скорее самым началом V в. [31, s. 135]. Прогнутая подвязная одночленная фибула с узкой ножкой принадлежит типу, представленному в поздней черняховской культуре [22, табл. LXIV, 6], но бытующему и гораздо позже [6, с. 207, табл. 39, 747]. Подобные фибулы известны и в памятниках позднеантичного Боспора [12, с. 278, рис. 1, 2, 4]. Небольшая обувная пряжка с хоботовидным язычком и ромбическим щитком характерна для ступени D2 [28, с. 330, табл. V, 16, 17]. Бронзовые наконечники ремня являлись деталью поясной гарнитуры начала Великого переселения народов. Так, подобный наконечник встречен в керченском склепе 145, датируемом концом IV — первой четвертью V в. [8, с. 13, 16, рис. 3, 10–12]. Зеркало с центральной петлей на обороте относится к типу Чми-Бригедцио, характерному для погребений раннегуннского времени, но его нельзя датировать уже, чем V в. Костяные пиксиды усеченно-конической формы сейчас рассматриваются в качестве одного из хроноиндикаторов ступени D1 на Боспоре [12, с. 26–27, рис. 5,

16]. Кувшины с полыми ручками встречаются на Боспоре со II в., по крайней мере до середины V в. [9, с. 94, табл. 64, 385]. Остальной инвентарь не противоречит датировке комплекса в пределах первой четверти V в.

Для эпохи Великого переселения народов обычай застегивать одежду парными фибулами считается проявлением германской традиции [19, с. 68; 32, s. 124, 125, 144]. В то же время присутствие при погребенной мела, кремневого отщепа, лощеного кувшина с носиком-сливом и зеркала свидетельствует о сохранении местной сармато-аланской традиции. При этом само захоронение совершено в склепе и в гробу — обычных погребальных сооружений фанагорийцев первых веков н. э.

Погребение 34 (рис. 4а). Обнаружено в 5 м к ЮЗ от ровика. Оно также было совершено в грунтовом склепе. При зачистке материка на уровне $-3,45$ – $-3,55$ м четко обозначились контуры камеры и дромоса. Дромос имел форму вытянутого прямоугольника и был ориентирован продольной осью по линии ЮЮВ–ССЗ. Его размеры $0,8 \times 2,9$ м. Дно обозначилось на уровне $-4,4$ м. Стенки ровные, отвесные, переходят в дно под прямым углом. В заполнении дромоса находок не обнаружено. В южной части дромоса, перед входом в камеру, расчищен заклад. Он сооружен из сырцовых кирпичей темно-серого цвета, обычных для позднеантичной Фанагории. Удалось проследить не менее восьми рядов сырцової кладки. Толщина сырцового заклада достигала полуметра.

Камера находилась на одной оси с дромосом, к югу от него. Она ориентирована по линии ЮЮВ–ССЗ, имеет овальную в плане форму. Ее размеры — $1,9 \times 2,35$ м. Стенки камеры отвесные, следов свода не фиксировалось. На полу в центре камеры обнаружено погребение (рис. 4б). Сохранность скелета очень плохая — местами уцелели лишь трубчатые кости ног. Погребенный — мужчина 40–49 лет¹, положен на спине, вытянуто головой на ССЗ. Разнообразный инвентарь находился справа от черепа (рис. 4б). Здесь лежали железный наконечник копья, стеклянный кубок, небольшая краснолаковая миска и остатки напутственной пищи в виде грудины барана. На поясе найдены две бронзовые портупейные пряжки, пряжка того же типа, но меньших размеров лежала на тазовых костях, а еще чуть ниже располагалась бронзовая пряжка с гранатовыми вставками. Слева на поясе находился железный нож, серебряная накладка и заклепка. На стопах обнаружено по бронзовой пряжке, а на левой рядом с пряжкой находилось еще бронзовое кольцо — распределитель с остатками ремешков.

¹ Антропологическое определение выполнено с. н. с. ИА РАН, д. и. н. М. В. Добровольской.



Рис. 4. Погребение 34:

a — план и разрезы склепа; *б* — план камеры склепа; 1 — железный наконечник копья, 2 — кости барана; 3 — стеклянный кубок; 4 — две бронзовые португейные пряжки; 5 — малая бронзовая пряжка; 6 — бронзовая инкрустированная пряжка; 7 — бронзовые обувные пряжки; 8 — бронзовый распределитель ремней обуви; 9 — краснолаковая миска; 10 — железный нож; 11 — серебряная накладка; 12 — серебряная заклепка

Описание инвентаря

1. Железный наконечник копья (рис. 5, 1). Нижняя часть втулки не сохранилась. Наконечник массивный, по перу проходит ребро. Длина — 32 см, длина пера 19, его ширина 6,5, диаметр втулки 4 см. Учитывая расстояние от наконечника до края камеры, длина древка копья могла составлять не менее 2 м. Находки массивных наконечников копий с ребром известны в позднеантичных погребениях Боспора [9, с. 64, табл. 30, 148], а также в склепах могильника Лучистое в Крыму [17, табл. 6, 23].

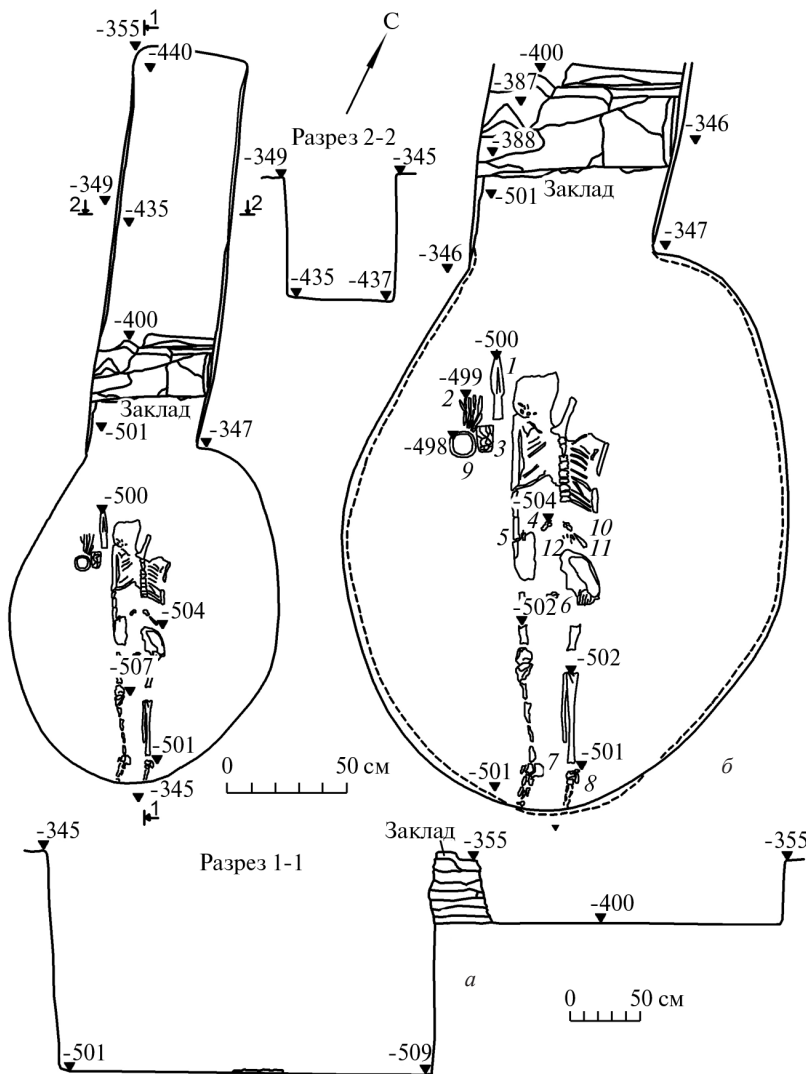
2. Железный нож (рис. 5, 4). Длина — 14,3 см. Имеет слегка изогнутое лезвие шириной до 2,5 см. Сохранилась часть рукояти, покрытая древесным тленом.

3. Серебряная накладка (рис. 5, 12). Найдена рядом с ножом. Накладка изготовлена из тонкой пластины и имеет сердцевидную форму (низ обломан в древности). Сохранились две заклепки и отверстие от третьей. Возможно, накладка являлась украшением рукояти ножа или ножен.

4. Серебряная заклепка (рис. 5, 13). Скорее всего, принадлежала вышеописанной накладке.

5. Стекланный стакан (рис. 5, 3). К сожалению, нижняя его часть распалась при расчистке. Стакан изготовлен из прозрачного стекла желтоватой окраски. Край венчика отогнут наружу. Диаметр устья 6,6 см, высота около 10 см. По тулову напаяны капли синего стекла. По классификации Н. П. Сорокиной, сосуд относится к типу IV [23, с. 86–87, рис. 1, 2, 3]. Недавно И. П. Засецкая разделила стаканы этого варианта на два вида. По ее классификации, найденный в погребении стакан относится к типу I B-6 [10, с. 210, рис. 2, 5; 5, 2].

6. Небольшая краснолаковая миска (рис. 5, 2), круглобокая на невысоком поддоне. Диаметр венчика 11,5 см, диаметр дна 5,7, высота — 4 см. Лак оранжевого цвета, покрытие неровное. Принадлежит одному из самых распространенных типов позднеантичной краснолаковой посуды с широким диапазоном бытования [17, табл. 1, 69].

7. Бронзовая поясная пряжка с инкрустированным щитком (рис. 5, 5). Имеет круглую рамку, сильно утолщенную спереди. Язычок массивный, хоботовидный, его конец загнут вниз. У основания язычка нанесены поперечные насечки, а конец украшен схематичным изображением звериной морды. Щиток инкрустирован гранатовыми вставками сегментовидной формы (сохранились лишь три). По бокам и снизу он имеет три округлых выступа для заклепок, соединяющих пластину с ремнем. Диаметр рамки пряжки 25 мм, длина язычка 29, размеры щитка — 26 × 27,5 мм. находка принадлежит пряжкам, оформленным



Рис. 5. Погребение 34. Инвентарь:

1, 4 — железо; 2 — глина; 3 — стекло; 5 — бронза и гранаты; 6-11 — бронза;
12, 13 — серебро

в стиле клуазонне [28, рис. 104, табл. V, 12–14]. Аналогичная найдена в могиле кочевника близ Чикаренко в Крыму [17, табл. 2, 5]. Более всего пряжек с тремя заклепками на щитке, инкрустированном сегментовидными вставками, найдено в Венгрии [15, с. 8, рис. 3, 6, 7].

8. Две бронзовые поясные пряжки (рис. 5, 6, 7). За исключением мелких деталей, они идентичны. Пряжки имеют круглую рамку, заметно утолщающуюся спереди. Язычки массивные, хоботовидные, загибаются за края рамки, у основания имеют косые насечки. Конец язычка одной из пряжек (рис. 5, 6) украшен стилизованным изображением морды зверя. У обеих пряжек имеются прямоугольные щитки из согнутой пополам медной пластины на одной заклепке. Пряжка с изображением головы животного на язычке имеет следующие размеры: диаметр рамки 23 мм, длина язычка 28, щиток — $14,5 \times 22,5$ мм. Размеры второй пряжки: диаметр рамки 22 мм, длина язычка 25, щиток — 15×23 мм.

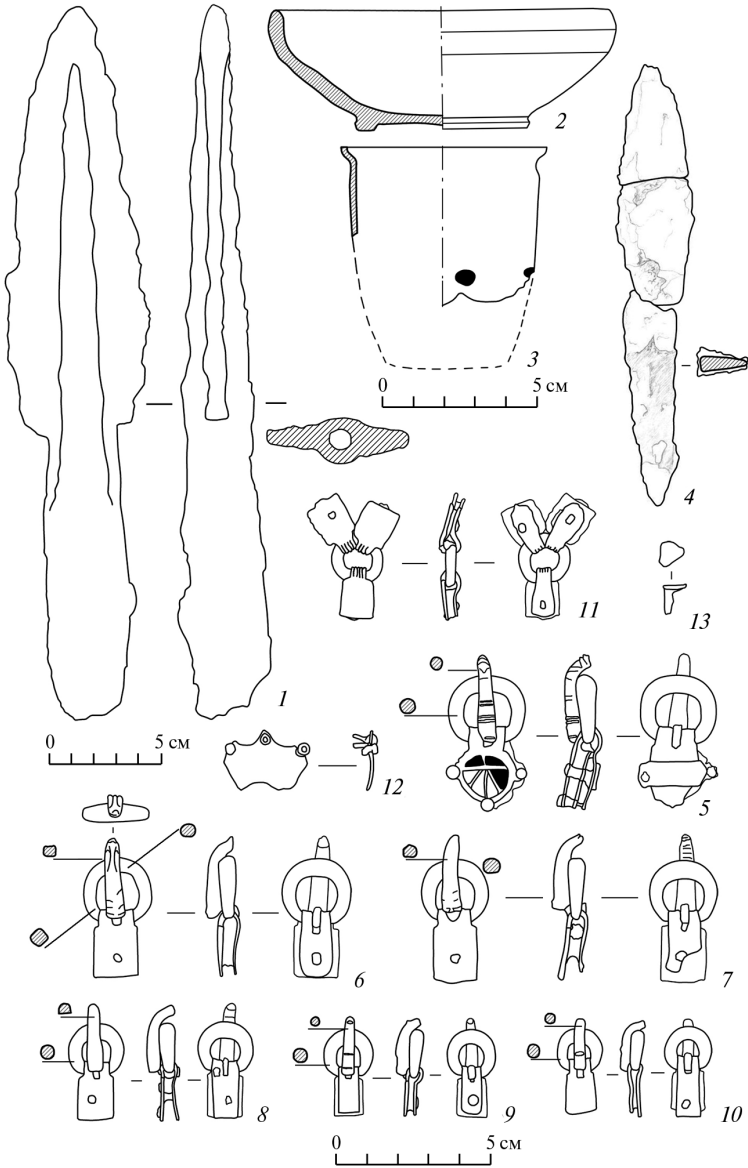
9. Бронзовая пряжка (рис. 5, 8). По основным признакам не отличается от двух первых пряжек, но имеет несколько меньшие размеры: диаметр рамки 18 мм, длина язычка 22, размеры щитка 15×19 мм.

10. Две мелкие бронзовые обувные пряжки (рис. 5, 9, 10). Принадлежат тому же типу, что и остальные, но отличаются значительно меньшими размерами. Диаметр их рамки 15–15,5 мм, длина язычка 18, размеры щитков 9×16 и 10×19 мм.

11. Бронзовое кольцо-распределитель (рис. 5, 11). Диаметр — 16 мм. На нем крепились три прямоугольных металлических зажима для ремней шириной 11–13 мм. Это деталь обувного гарнитура. Обувь закреплялась при помощи трех ремней, плотно охватывающих голеностоп и застегивающихся на пряжке чуть выше щиколотки [24, с. 206, рис. 5, 9, 12]. Подобные находки известны в позднеантичных некрополях [6, с. 209–210; 11, с. 344, рис. 1, 2, 3] и варварских погребениях гуннской эпохи [21, с. 222, рис. 25, 6].

Данное погребение принадлежит к числу единичных воинских захоронений некрополя. На это указывает не только железный наконечник копья, но и поясная и обувная гарнитура. Кожаные сапоги, крепившиеся при помощи бронзовых пряжек и распределителя ремней, носили конные воины эпохи Великого переселения народов [24, с. 206]. Набор поясной и обувной гарнитуры, включая пряжку в стиле клуазонне, вполне определенно позволяет датировать погребение ступенью D2 (горизонт Унтерзибенбрунн) центрально-европейской хронологии, то есть первой половиной V в. [15, с. 8, рис. 3, 6, 7; 28, с. 330, табл. V, 19–25; 34, с. 32, 351, abb. 17, 11–15]. Считается, что пряжки с зооморфным декором язычка характерны для V — первой половины VI в. [2, с. 263, табл. XXIII, 10]. Однако оба наши экземпляра (рис. 5, 5, 6)

явно принадлежат более ранним типам и также вряд ли выходят за пределы первой половины V в. [9, с. 25]. С этой датой хорошо согласуется датировка стаканов типа I B-б в пределах последней четверти IV — первой половины V в., уточненная И. П. Засецкой [10, с. 214, рис. 8].

В публикуемых погребениях присутствуют черты, характерные для Азиатского Боспора начала гуннской эпохи: собственно античные, сармато-аланские и германские. При этом «варварский» компонент явно доминирует. Хотя большинство захоронений датируется раннегуннским временем, специфически гуннских элементов в инвентаре или обряде не выявлено. По-видимому, в составе населения Фанагории конца IV — первой половины V в. гуннов не было. Обращает на себя внимание еще одна деталь: в склепе погребения 34, изначально сооруженном, судя по большим размерам, в расчете на совершение нескольких захоронений, находилось лишь одно погребение. Подобное явление мы наблюдаем и в некоторых других поздних склепах Фанагории. Возможно, оно свидетельствует о прекращении традиции коллективных погребений около середины V в. в связи с утверждением новой христианской обрядности.

ЛИТЕРАТУРА

1. *Абрамова М. П.* Ранние аланы Северного Кавказа III–V вв. н. э. М., 1997.
2. *Айбабин А. И.* Этническая история раннесредневекового Крыма. Симферополь, 1999.
3. *Алексеева Е. М.* Античные бусы Северного Причерноморья. САИ. М., 1978. Вып. Г1–12.
4. *Алексеева Е. М.* Античные бусы Северного Причерноморья. САИ. М., 1982. Вып. Г1–12.
5. *Амброз А. К.* Фибулы Юга Европейской части СССР. САИ. М., 1966. Вып. Д1–30.
6. *Арсеньева Т. М., Безуглов С. И., Толочко И. В.* Некрополь Танаиса. Раскопки 1981–1995 гг. М., 2001.
7. *Блаватский В. Д.* Раскопки некрополя Фанагории в 1938, 1939 и 1940 гг. // МИА. 1951. № 19.
8. *Засецкая И. П.* Боспорские склепы гуннской эпохи как хронологический эталон для датировки памятников восточноевропейских степей // КСИА. 1979. № 158.
9. *Засецкая И. П.* Материалы Боспорского некрополя второй половины IV — первой половины V в. н. э. // МАИЭТ. 1993. Вып. III.
10. *Засецкая И. П.* О двух классификациях стеклянных сосудов с декором из напаянных капель и нитей стекла // НАВ. 2000. Вып. 3.
11. *Илюков Л. С.* Курган из окрестностей Танаиса // Историко-археологические исследования в Азове и на Нижнем Дону в 2003 г. Азов, 2004. Вып. 20.
12. *Казанский М.* Готы на Боспоре Киммерийском // Сто лет черняховской культуре. Киев, 1999.

13. *Кобылина М. М.* Раскопки «Восточного» некрополя Фанагории в 1948 г. // МИА. 1951. № 19.
14. *Кобылина М. М.* Фанагория. М., 1989.
15. *Ковриг И.* Погребение гуннского князя в Венгрии // Древности эпохи Великого переселения народов V–VIII веков. М., 1982.
16. *Коровина А. К.* Некрополь Фанагории (раскопки 1964–1965 гг.) // СГМИИ. М., 1957. Вып. VIII.
17. Крым, Северо-Восточное Причерноморье и Закавказье в эпоху Средневековья (IV–XIII вв.). М., 2003.
18. *Марченко И. Д.* Раскопки восточного некрополя Фанагории в 1950–1951 гг. // МИА. 1956. № 57.
19. *Магомедов Б. В.* Черняховская культура: проблема этноса. Lublin, 2001.
20. *Медведев А. П.* Исследование Восточного некрополя Фанагории (2005–2007 гг.) // Тр. II (XVIII) Всероссийского археологического съезда в Суздале. М., 2008. Т. II.
21. *Обломский А. М.* Раннесредневековое трупоположение у с. Лихачевка Полтавской области // Культурные трансформации и взаимовлияния в Днепровском регионе на исходе римского времени и в раннем средневековье. СПб., 2004.
22. Славяне и их соседи в конце I тысячелетия до н. э. — первой половине I тысячелетия н. э. М., 1993.
23. *Сорокина Н. П.* О стеклянных сосудах с каплями синего стекла из Причерноморья // СА. 1971. № 4.
24. *Хайрединова Э. А.* Костюм варваров V в. по материалам могильника у села Лучистое в Крыму // Сто лет черняховской культуре. Киев, 1999.
25. *Христановский В. А.* «Башни», «круги», «святыхища»... // Боспорский феномен: греческая культура на периферии античного мира. СПб., 1999.
26. *Фирсов К. Б.* Курган сарматского времени в Калмыкии // Археологический сб. ТГИМ. М., 1998. Вып. 96.
27. *Шавырина Т. Г.* Раскопки западного некрополя Фанагории // ДБ. М., 2000. Т. 3.
28. *Щукин М. Б.* Готский путь. СПб., 2005.
29. Эпоха Меровингов — Европа без границ. Археология и история V–VIII вв.: каталог выставки. Берлин, 2007.
30. *Яценко С. А.* Орудия ранних эпох в погребальных и жилых комплексах античных городов Северного Причерноморья и окружающих варварских племен // Боспорский феномен: сакральный смысл региона, памятников, находок. СПб., 2007. Ч. 2.
31. *Bierbrauer V.* Zur chronologischen, soziologischen und regionalen Gliederung des ostgermanischen Fundstoffs des 5. Jahrhunderts in Südosteuropa // Die Völker an der mittleren und unteren Donau im fünften und sechsten Jahrhundert. Wien, 1980.
32. *Bierbrauer V.* Archäologie und Geschichte der Goten vom 1.–7. Jahrhundert (Versuch einer Bilanz) // Frühmittelalterliche Studien. Berlin; New-York, 1994. Bd. 28.
33. *Schmidt B.* Die späte Völkervanderungszeit in Mitteldeutschland. Halle/Saale, 1961.
34. *Tejral J.* Neue Aspekte der frühvölkerwanderungszeitlichen Chronologie im Mittel-donauraum // Neue Beiträge zur Erforschung der Spätantike im mittleren Donauraum. Brno, 1997.

D. Quast

AN EAGLE-HEAD BUCKLE WITH A GEMSTONE

In the collections of the Römisch-Germanisches Zentralmuseum Mainz (RGZM) is a group of antiquities from “Southern Russia” dated to the Migration Period. It is of course just a collective term from the last century, when the RGZM got the first objects from Southern Russia and Ukraine¹. Next to objects from well known places like Kerč and Nikopol’ is a larger amount of pieces without (exact) provenance. But even with this reduced information we can reconstruct that lots of them are from the Crimea. In this group of typical Crimean objects is one of special interest, even if it is looking at first view more or less average. It is an eagle-head buckle with a gemstone at the plate — as I know the only example with an engraved stone. It was Irina Petrovna Zaseckaja who offers a few years ago a typological and chronological order for the eagle-head buckles from the Crimea so it seems to be obvious to dedicate this short announcement to her jubilee.

Let us start with the description of the buckle. It is made of silver and copper alloy and has inlays of blue and red glass as well as carnelian. Dimensions are: Length in all: 15,9 cm. Width of the loop: 6,35 cm. Plate (without eagle head): 5,4 × 5,4 cm. Weight: 101,7 gramms.

It consists in general of three parts: the loop, the tongue and the plate.

The loop is the variety “13b” in the typology of I. Zaseckaja [14]. Additional to the ornament of scrolls are four single inlays of red glass with convex surface. Remarkable is a probable ancient repairing. The original axis was replaced — in all likelihood it was broken) by a new one, which was made of copper alloy and fixed to the loop with two cope alloy rivets. These rivets are clearly visible in the muzzles of the animal heads. Both rivets seem to be silvered on the surface.

The tongue is the variety “26e” and shows engraved lines as ornament.

The plate of our buckle (variety “17b”) consists of several components: the right side; the shackle with parts of the reverse plate (both are later repairs), parts of the original reverse plate and a framework at the backside.

The right side is made of silver and decorated with engraved ornaments. The eye of the eagle features a blue glass inlay. In each corner of the plate

¹ A complete catalogue of this collection is in preparation by A. Furasjev and D. Quast.

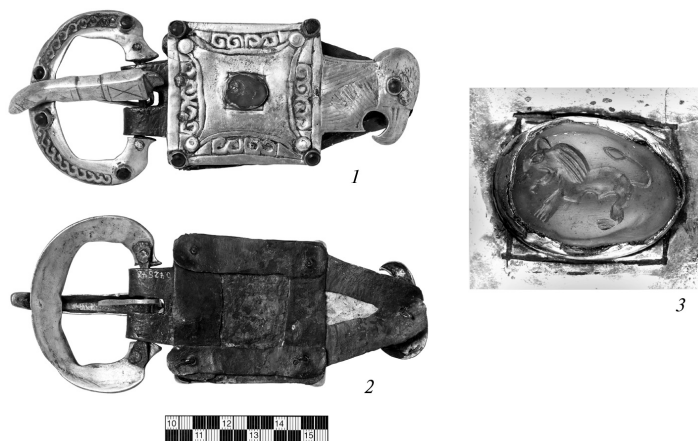

Fig. 1. Eagle-head buckle with gemstone, RGZM O 42548. Provenance unknown, probably Crimea. Scale: 1– 2 = 1:1; 3 — Detail without scale. Photo René Müller.

© Römisch-Germanisches Zentralmuseum Mainz

are inlays, too. Three of them are of red glass, but the one at the top of the leading edge is made of carnelian. All inlays have convex surfaces.

In the centre of the plate is set a gemstone of salmon-reddish carnelian (1,5 × 1,2 cm). The fine engraving shows a lion. The frame of the gem is made of a stripe of silver sheet. Beneath the gem is an engraved rectangle which is partly invisible because it is superposed by the frame. There are a few buckles with circular inlay in the centre framed by rectangular engravings, but they are larger than the inlay, they are real framings [1, c. 208, fig. 29: 3; 14, p. 93, fig. 6, 5.7; p. 97 fig. 8]. The RGZM buckle offers another presumption. It could be possible that primarily there was a rectangular inlay typical for plates of variety “17b1” of I. Zaseckaja. The gem was a later attached either because the original inlay was lost or simply because the gem was more “attractive”.

Next to the inlays in the corners of the plate of the RGZM buckle are the silver heads of the copper alloy rivets, which bond the right side of the plate with the frame work at the backside. Additionally there are two rivets at the leading edge made of copper alloy and silvered on the surface. They were used for a repair. The shackle and large parts of the reverse plate are of copper alloy, too and a later substitute for the broken original which was made of silver. Parts of it are conserved at the back of the eagle head. As usual for the eagle head buckles from the Crimea there is a framework at the backside consisting of bars of sheet of copper alloy to give the construction of the buckle esp. the bonding with the belt more stability.

Alltogether the RGZM buckle belongs to Zaseckaja's sub-group IID2, dated to the second half of the 6th century AD [14, p. 101–102]. A nearly identical buckle is known from Lučistoe (Crimea) Vault 102, grave 9 (fig. 2) which is set by A. Ajbabin also in the second half of the 6th century [4, s. 148; 14, c. 128–129, nr. 34 with fig. 6: 5]. The other finds from this grave (mentioned are two bracelets, a chain with glass and amber beads, earrings [4, s. 148] are yet unpublished².

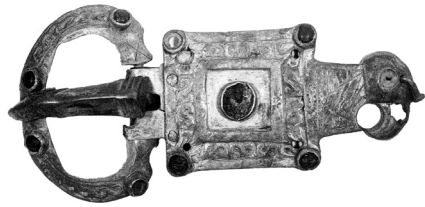

Fig. 2. Eagle-head buckle from Lučistoe (Crimea), vault 102, grave 9. — Scale = 1:1 (after 4, 147, abb. 164)

The unique character of the RGZM buckle is given by the gemstone in the centre of the plate. It is a very fine engraving and shows a lion. This motive is not unusual on gems [8, nr. 191–196; 9, nr. 203–205 und nr. 282–283 (glass-Cameos)] but I wasn't able to find an exact parallel³. Even if our buckle is the only specimen of an eagle-head buckle with gemstone, there were some more examples of other buckle types from Late Antiquity. The known copies are all from the circum Mediterranean, but unfortunately without close provenance. A special group is characterised by the fact, that the whole plate is engaged by the gemstone. A few examples of this group are said to be from "Spain" [13, nos. 547–550]. Another one was detected — together with three other belt fittings with gems — during the excavations in Uročišče Makartet in Ukraine [3, s. 230]. The loop and the tongue are lost (fig. 3: 3 above right side). Other buckles with rectangular plates with garnet cloisonée hold a gemstone in the centre. Spier [13, nos. 497; 510; 552; 551; 561; 563] represent examples from „Asia Minor“ (fig. 3: 2), „Syria“ and „Israel“. All of them are from late 5th — early 6th century AD.

Of interest are some "cheap" copies, where the "gem" is made not of semi-precious stone but of nacre. More than 20 years ago was a specimen of this group said to be from "Syria" in the "art market", combined with a counter plate as well with a nacre "gem" [6, nr. 314]. More important is the buckle from *Argamum* (Capul Dolojman, village of Unirea, former village of Jurilovca, Rumania) in the Roman province Scythia minor. It was found during excavations in the area of the late antique necropolis [7]. As the one from "Syria" the engraved nacre plate shows a dove, but in

² Cf. in general for the different standpoints in the chronological discussion lastly in [11, s. 34–37] (with Literature).

³ It must clearly be mentioned that I am not a specialist for gems! If here are any parallels I would be grateful for an advice.

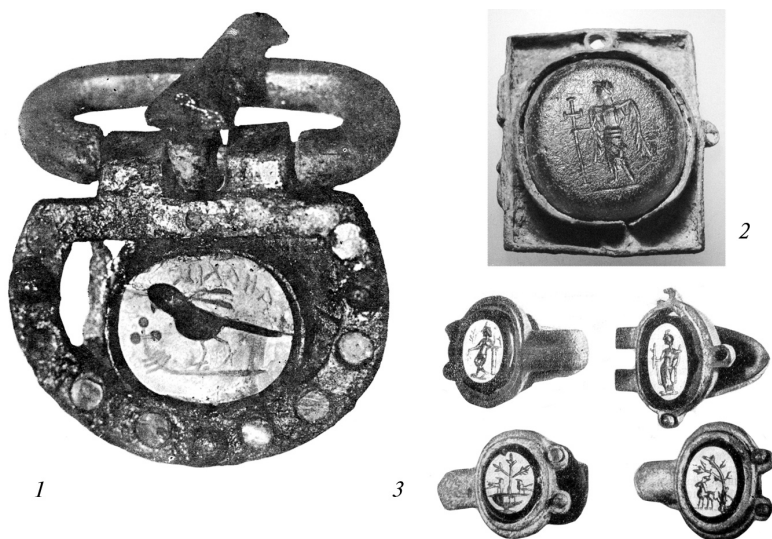

Fig. 3

1. Buckle from Argamum (Capul Dolojman, village of Unirea, Rumania) with gem with the illustration of a bird. 2. Belt fitting from “Asia Minor” with a gem with the illustration of an angel with a cross. 3. Belt fittings and buckle plates from Uročišče Makartet (Ukraine) with different gems. — Scale: 1:1.
(1 — after 7, fig 1; 2 — after 13, pl. 68, 551; 3 — after 3, p. 230)

Argamum is additionally engraved the name “MIXAHA” in Greek letters (fig. 3: 1). In front of the dove is a small cross, which emphasizes the Christian character of the image. The same could be said about all other gems in late antique buckle plates. They show angels with crosses, doves and inscriptions.

But let us return to the RGZM buckle. The gem shows a lion, also a symbol in Christian Ikonographie [12, s. 248–249]. But more interesting is that the lion is the characteristic motive for another group of Crimean buckles. They are made of a silver sheet and the lion must be done by using a die for pressing (fig. 4). Specimen are known e.g. from Lučistoe [1, c. 207, fig. 28: 4; 4, s. 147, no. 106] Skalistoe [2, c. 93, fig. 65: 18] and Suuk-Su [1, c. 206, fig. 27: 2–4). According to von der Lohe [11, s. 40–45] this type of buckle occurs in Skalistoe in phase 4 (AD 470/80 — AD 510/20) already. But the motive of a jumping lion can also be found on byzantine buckles. A golden copy from Constantinople [1, c. 223, fig. 44: 9] is according to the “design” of the lion the next parallel to the gemstone on the RGZM buckle (fig. 4: 5). So it seems quite probable that the gem of the RGZM buckle was a contem-

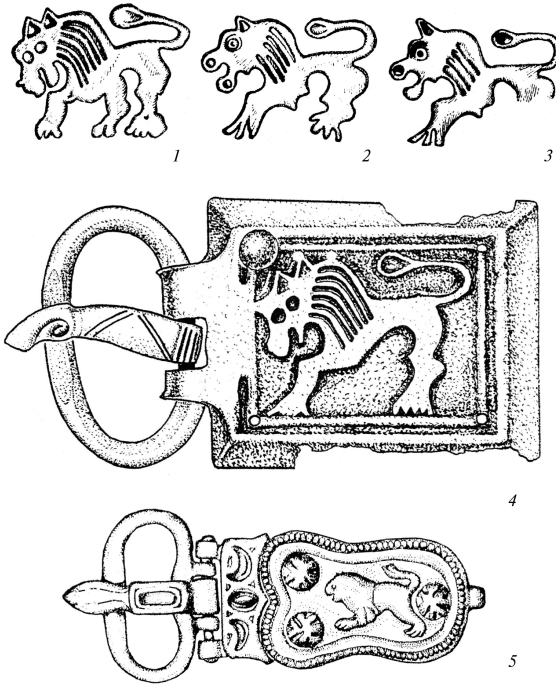

Fig. 4. Buckle from Skalistoe (Crimea), grave 403 with the illustration of a lion (4), detail of the lion (1) and impressions of lions of similar buckles from Suuk-Su (Crimea), grave 196 (2), grave 198 (3). 5. Golden buckle from Constantinople. — Scale: 1–3 without scale; 4 and 5 scale = 1:1. (1–3, 5 — after 3, fig. 27, 1–3 and fig. 44, 9; 4 — after 2, fig. 65, 18)

porary one and not a re-used antique example⁴, even if the gem was not manufactured for the buckle. It was an intentional addition and we can believe that the owner knows something about its symbolic meaning and combines the eagle and the lion, both symbols “in action” on Crimea in the 6th century. Unfortunately we only can speculate, if the different types of buckles are additionally symbols of any kind of group identity or simply markets of different workshops. Noteworthy is that a belt buckle of not the highest quality is valorised by a gem of fine quality. Maybe the owner gets the gem just by chance; maybe we are with the group of persons wearing those kinds of buckles in social level, who took part in diplomatic affairs on a low level.

⁴The re-use of antique gems in merovingian and later, high medieval objects was common and important for the development of medieval gem-working [5; 10].

ACKNOWLEDGEMENTS

I am indebted to Dr. Susanne Greiff, RGZM for the material analyses of the inlays of the buckle and René Müller, RGZM, for the photographs.

BIBLIOGRAPHY

1. *Айбабин А. И.* Хронология могильников Крыма позднеримского и раннесредневекового времени // МАИЭТ. 1990. Вып. I.
2. *Веймарн Е. В., Айбабин А. И.* Скалистинский могильник. Киев, 1993.
3. *Пешанов В. Ф., Телегин Д. Я.* Жертвенное место алано-гуннского времени в урочище Макартет // АО 1967 года. 1968.
4. *Ajbabin A., Chajredinowa E.* Völkerwanderungszeit und Mittelalter auf der Krim // Unbekannte Krim. Archäologische Schätze aus drei Jahrtausenden. Exhibition Catalogue. Heidelberg. 1999.
5. *Ament H.* Zur Wertschätzung antiker Gemmen in der Merowingerzeit // Germania. 1991. 69.
6. Christie's New York. Antiquities, Thursday, 18 December 1997. Catalogue of Auction.
7. *Coja M.* Une boucle de ceinture paléochrétienne en bronze à Argamum // Dacia. N. S. 1982. 26.
8. *Dimitrova-Milcheva D.* Antique engraved Gems and Cameos in the National Archaeological Museum in Sofia. Sofia, 1981.
9. *Gesztelyi T.* Antike Gemmen im Ungarisch Nationalmuseum. Budapest, 2000.
10. *Krug.* Antike Gemmen im Zeitalter Bernwards // Brandt M., Eggebrecht A. (Hrsg.). Bernward von Hildesheim und das Zeitalter der Ottonen. Exhibition Catalogue Hildesheim. Mainz. 1993. Vol. 1.
11. *K. von der Lohe.* Das Gräberfeld von Skalistoje auf der Krimm und die Ethnogenese der Krimgoten. Die Frühphase (Ende 4. bis Anfang 6. Jahrhundert) // Gomolka-Fuchs G. (ed.). Die Sintana de Mureş-Černjachov-Kultur. Akten des Internationalen Kolloquiums in Caputh vom 20. bis 24. Oktober 1995. Bonn, 1999.
12. *Sachs H., Badstübner E., Neumann H.* Wörterbuch der christlichen Ikonographie. 9th edition. Wiesbaden, 2005.
13. *Spier J.* Late Antique and Early Christian Gems. Wiesbaden, 2007.
14. *Zasetskaya I. P.* On the Chronology of Eagle-head Buckles from the Necropolis of Bosphorus and South-Crimean Burial-grounds of the Early Medieval Period // Ancient Civilizations from Scythia to Siberia. An International Journal of Comparative Studies in History and Archaeology. Brill. 2004. Vol. 10. N 1–2.

Д. Кваст

ОРЛИНОГОЛОВАЯ ПРЯЖКА С ГЕММОЙ

Резюме

В фондах Центрального римско-германского музея в г. Майнце (ФРГ) имеется небольшая коллекция вещей, происходящих из «Южной России». Часть их, несмотря на отсутствие прямых указаний на место находки, легко определяется как типично южнокрымские. Одна из таких вещей — уникальная орлиноголовая пряжка с центральной вставкой-геммой. Ее размеры: общая длина 15,9 см, ширина рамки 6,35 см, вес 101,7 г. Пряжка выполнена из серебра, на обороте — медный каркас. На щитке и рамке имеются небольшие круглые вставки из красного стекла, вставка в глазу орлиной головы выполнена из синего стекла, крупная вставка в центре щитка — сердоликовая. Петли пряжки в древности были сломаны и заменены на новые — медные, приклепанные штифтами.

По классификации И. П. Засецкой, пряжка относится к группе II-D2, которая может быть датирована второй половиной VI в. Уникальность данной находки состоит в использовании в качестве центральной вставки сердоликовой геммы с очень высококачественным изображением фигуры льва — христианского символа. Других орлиноголовых пряжек с геммами мы не знаем, хотя в целом в эпоху поздней античности находки пряжек со вставками-геммами встречаются не так уж и редко. Несколько экземпляров, также относящихся к V–VI вв. н. э., происходят из Испании, Украины (Макартет), Румынии и Малой Азии.

Не менее интересен и тот факт, что фигура льва на вставке данной пряжки повторяет изображение, весьма характерное для другого типа южнокрымских пряжек — с прямоугольным пластинчатым щитком с тисненым орнаментом. Подобные изделия хорошо известны в материалах некрополей Суук-Су, Лучистое и Скалистое. Но наиболее близкая аналогия резному изображению льва на гемме есть на щитке золотой пряжки из Константинополя. Поэтому, скорее всего, данная гемма не является более ранней античной вещью (как это часто фиксируется на предметах эпохи раннего Средневековья), она синхронна самой пряжке, хотя изначально могла быть изготовлена для какого-то другого украшения.

А. Г. Фурасьев

ЭТНОКУЛЬТУРНЫЕ ОСОБЕННОСТИ НАСЕЛЕНИЯ
ЮЖНОГО КРЫМА В VI — НАЧАЛЕ VII в. н. э.
(По материалам женского костюма)¹

Наиболее яркой чертой культуры населения горного Крыма в ранне-средневековый период является женский костюм, точнее набор украшений и аксессуаров. Этот набор включает три основных компонента, которые определяют его этнокультурную специфику, — парные фибулы, большие поясные пряжки и крупные височные кольца. Есть и дополнительные элементы, а именно: ожерелья из бус и подвесок различных типов, браслеты и перстни. Традиция ношения парных фибул в совокупности с крупной пряжкой, несомненно, по своему происхождению является восточногерманской и связана с древностями эпохи Великого переселения народов, а точнее с «аристократическим» костюмом горизонта Унтерзибенбрун первой половины V в. [26, с. 113; 29, с. 265–266]. На территории Крымского п-ова, как в горной его части, так и в основных городских центрах, данная традиция развивается непрерывно на протяжении V — начала VII в. Расцвет ее приходится на вторую и последнюю треть VI в. Это хорошо фиксируется по материалам боспорского некрополя и могильников Юго-Западного Крыма.

Исследователи давно обратили внимание на устойчивые сочетания основных типов украшений в погребальных комплексах горного Крыма. Речь идет в первую очередь о типах пряжек, фибул и височных колец. Большие пряжки с прямоугольным пластинчатым щитком, на котором оттиснуто изображение льва или креста, почти всегда сочетаются с боспорскими пальчатыми фибулами или с двупластинчатыми фибулами без накладок (их еще называют «гладкими» либо «с выступами на головке»). Большие южнокрымские орлиноголовые пряжки встречаются либо с двупластинчатыми фибулами с накладками, либо с пальчатыми фибулами днепровского типа. Характерные крупные височные

¹ Исследование выполнено при финансовой поддержке РФНФ в рамках научно-исследовательского проекта «Южный Крым и Боспор в VI–VII вв. н. э. Культурные связи и проблемы периодизации и синхронизации древностей», проект № 08-01-00319а.

кольца из золота, с напущенной 14-гранной бусиной, также в большинстве случаев происходят из комплексов с южнокрымскими орлиноголовыми пряжками.

Существование двух устойчивых наборов украшений в целом факт установленный [41; 42]. Другой вопрос: что стоит за этими различиями и как соотносятся эти наборы друг с другом? Ныне приняты два варианта интерпретации: указанные различия в костюме могут иметь или хронологический, или возрастной (этносоциальный) характер. Иными словами, либо два вида женского убора сменяют друг друга во времени, либо они существуют синхронно, но принадлежат разным группам населения. Таким образом, вопрос о соотношении двух разновидностей женского убора населения Крыма выходит за рамки изучения собственно костюма. Он тесно связан с проблемами хронологии и этнокультурной истории региона. От его решения зависит реконструкция культурно-генетических процессов, протекавших в Крыму. Мы попытаемся рассмотреть данный вопрос и в типохронологическом, и в этносоциальном аспекте.

Исходя из цели нашего исследования, учету и анализу могут быть подвергнуты те наборы украшений, в которых содержатся как минимум пара фибул и большая пряжка, то есть два основных компонента женского убора. Всего для работы отобраны материалы из 41 документированного комплекса (табл. 2). Могильник Суук-Су — 13 комплексов, хранящихся ныне в фондах Государственного Эрмитажа и Государственного Исторического музея, а также 7 комплексов, которые сегодня хранятся в Одесском краеведческом музее. Они известны нам по первой публикации Н. И. Репникова [33]. Могильник Лучистое — 16 комплексов, полностью или частично опубликованных авторами раскопок А. И. Айбабиным и Э. А. Хайрединовой [3; 5; 8; 53], три из них тоже хранятся сейчас в Эрмитаже. По сведениям из литературы, использованы данные о двух погребениях из Чуфут-Кале [27; 28], двух погребениях из могильника Эски-Кермен [1; 4] и одном из Скалистого [12; 13]. Такой незначительный объем материала из Скалистого связан с тем, что в большинстве склепов находки из разных погребений оказались перемешанными.

В данном исследовании мы сочли необходимым не ограничиваться делением фибул и орлиноголовых пряжек по общим разновидностям и внесли и типологический аспект. Поэтому, прежде чем перейти к корреляции типов вещей, мы приведем использованные нами типологические схемы, которые разработаны сравнительно недавно.

Типология двупластинчатых фибул, как с накладками, так и без них, построенная на конструктивных и морфологических особенно-

стях, разработана нами ранее и уже частично опубликована в ряде статей [36; 37].

Существующие схемы А. К. Амброза и хронологическая шкала А. И. Айбабина на сегодняшний день рассматривают двупластинчатые крымские фибулы с накладками как типологически неделимую единицу (вариант I по А. И. Айбабину), отмечаются лишь некоторые различия в размерах [3, с. 19; 10, с. 7–9]. Оба исследователя главное содержание эволюции фибул видят в уменьшении их длины, в остальном все фибулы с декоративными накладками считают одинаковыми. Но так ли это? Исходя из конструктивных особенностей, а именно из способа изготовления фибул, мы предлагаем различать две основные их разновидности. Первая (А) — фибулы цельнокованные; вторая (Б) — составные или трехчастные.

Группа А. Фибулы цельнокованные. Серебряная основа этих изделий, состоящая из двух тонких пластин (ножка и головка) и выгнутой массивной дужки между ними, является монолитной. Эта группа самая многочисленная из выделенных нами (рис. 1, *1А*). В Суук-Су найдено четыре пары (погребения № 91, 56-3, 56-5, 67-1), в Скалистом две пары (склепы 420 и 449), и две пары нам известны из опубликованных материалов могильника Лучистое (склепы 42-1 и 10-5).

Группа Б. Фибулы составные, трехчастные: обе пластины изготовлены отдельно (вырезаны из серебряного листа) и приклепаны (реже припаяны) к литой дужке, на концах которой специально для этой операции подготовлены небольшие основания с отверстиями (рис. 1, *1Б*).

Интересно, что для изготовления некоторых предметов были использованы старые фибулы группы А (то есть цельные), обе пластины которых были отрезаны и на их место (к краям старой дужки) прикреплены новые пластины — головка и ножка. Затем на них закреплены декоративные накладки и каркас (иногда тоже старые). Всего учтено четыре пары составных фибул из могильника Суук-Су (погр. 89, 77-1, 61 и 46-2).

Размеры фибул по группам оказались следующими: группа А — длина от 17 до 18,5 см (одно исключение — 21 см), группа Б — от 18,5 до 21,5 см. Как видно, все составные фибулы заметно длиннее, чем цельнокованные. Это наводит на предположение, что размеры вещей связаны со способом их изготовления: самые крупные вещи имеют такую длину пластин, которую технически невозможно получить путем расковывания цельной литой заготовки. Поэтому у фибул группы Б пластины изготовлены отдельно (вырезаны из раскованного листа) и приклепаны к дужке, что гораздо менее трудоемко. Переход к изготовлению составных фибул связан с тем, что популярными становятся



Рис. 1. Типология двупластинчатых фибул Южного Крыма

удлиненные фибулы с сильно вытянутыми пластинами. У цельнокованных изделий таких пропорций нет. Учитывая, что некоторые предметы группы Б, без сомнения, являются переделками старых цельных фибул, мы имеем дело с отражением эволюционной тенденции. Не может быть сомнения в том, что первая разновидность двупластинчатых фибул (цельные) типологически более ранняя, чем вторая.

Что касается двупластинчатых фибул без накладок (с выступами на головке — вариант II по А. И. Айбабину), то и эту разновидность также можно разделить на две группы, различия между которыми выражаются не только в размерах. К группе А мы относим маленькие изделия, длиной менее 14 см (рис. 1, 2А), имеющие ножку вполне обычной ромбовидной или многоугольной формы (в отличие от маленьких фибул с треугольной ножкой, которые следует выделить в особый вариант — вариант III). Группу Б составляют крупные экземпляры длиной от 14 до 18 см, как правило, имеющие на обороте медный каркас и часто — подобия накладок, подражающих или имитирующих декоративные накладки на фибулах варианта I, как, например, на украшениях

из погребений Суук-Су-169 и Лучистое-10-14. Три эти признака — большие размеры, каркас и имитация накладок — носят, на наш взгляд, гибридный характер, отражающий влияние украшений варианта I, то есть фибул с накладками (рис. 1, 2Б).

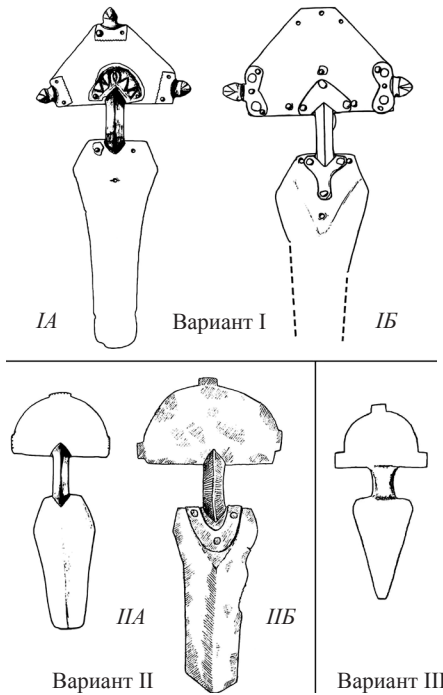
Что касается вопроса, являются ли фибулы варианта II (без накладок) результатом эволюции украшений варианта I — фибул с накладками, как предполагают А. К. Амброз и А. И. Айбабин, то нужно отметить, что различия между этими типами фибул не ограничиваются наличием или отсутствием декоративных накладок и размерами. Они более существенны. Мы рассмотрели их в специальной работе [36]. Отмеченные нами наблюдения говорят в пользу того, что двупластинчатые фибулы с выступами на головке не могут являться результатом развития больших фибул с накладками, они представляют собой особый тип, синхронный выделенной нами ранней группе фибул с накладками. Хотя по многим морфологическим и конструктивным признакам (механизм застежки и др.) фибулы варианта IIА можно было бы считать даже относительно более ранними в типологическом отношении. Обе разновидности фибул являются специфическими явлениями южнокрымской культуры, возникшими на основе различных прототипов.

Синхронное бытование фибул двух вариантов подтверждается материалами нескольких погребальных комплексов. В склепе 10 могильника Лучистое пара фибул без накладок найдена в захоронении четвертого — самого раннего слоя, а пара больших фибул с накладками ранней группы — в более позднем слое 2 [5, с. 132–134]. В склепе 449 могильника Скалистое найдены вместе и пара крупных фибул варианта IА, причем тоже ранней группы, и одна небольшая фибула варианта IIА [13, рис. 82]. В могиле 315 в Эски-Кермене вместе с парой фибул варианта IIА (рис. 2, 2, 3) найдена орлиноголовая пряжка боспорского производства [4, рис. 3] типа IА по И. П. Засецкой, датируемая второй половиной VI в. [22, с. 61–62]. Эта пряжка серебряная, а производство оригиналов подобных изделий из серебра было, по мнению Е. А. Шаблавиной, первоначальным этапом производства боспорских пряжек, относящихся ко второй трети VI в. [45, с. 237, 244].

Генетическая связь фибул и первого, и второго вариантов с центрально-европейскими фибулами эпохи Великого переселения народов очевидна. По мнению И. О. Гавритухина, прототипом для фибул с накладками из памятников круга Суук-Су послужил поздний вариант фибул из Дюрсо с пятиугольной головкой [18, рис. 1, 14–18], хотя схожие типологические тенденции отмечены и у вестготов Испании, и в Подунавье [15, с. 227]. Сюда же можно добавить и отдельные находки



Рис. 2. Могильник Эски-Кермен, инвентарь могилы 315, по [4, рис. 2, 3]

из Керчи [50, с. 290, кат. № 1.8.1]. Фибулы варианта II И. О. Гавритухин вслед за А. К. Амброзом рассматривает как производные от варианта I, не пытаясь найти для них независимый прототип. Хотя при этом он выделяет особую линию развития больших северокавказских фибул VI–VII вв. без накладок, восходящую к дунайским и боспорским образцам с полукруглой головкой и простой накладкой-проволочкой у оснований дужки [15, с. 227, рис. 6], но южнокрымские фибулы варианта II сюда не включает. Хотя нельзя не отметить чрезвычайную морфологическую близость северокавказских и южнокрымских находок такого типа [ср.: 26, рис. 3]. На наш взгляд, серьезных препятствий для исключения из данного эволюционного ряда южнокрымских фибул с выступами на головке нет, напротив, отмеченные выше архаичные особенности заставляют искать их прототип среди более ранних образцов, нежели южнокрымские фибулы варианта I. И поздние боспорские малые двупластинчатые фибулы стоят к ним ближе всего.

Особенно нужно обратить внимание на чрезвычайно близкую морфологию (размеры, пропорции и форма головки), общие конструктивные детали (способ закрепления пружины, ранняя форма каркаса либо его отсутствие в большинстве случаев), а также широкое распространение тех вероятных фибул-прототипов, на которые указал И. О. Гав-

ритухин, на территории Крыма в V в. [3, рис. 9, 10; 24, рис. 6]. Морфологически близкие южнокрымским изделия обнаружены в Керчи, в склепах № 6, 78, 165, а также в числе случайных находок [17, рис. 22: 38–42; 19, табл. 4, 8–10, 13, 15, кат. № 284, 295, 296, 303; 24, рис. 6, 1–8]. Польский исследователь А. Коковский считает данный тип фибул итогом эволюции маленьких двупластинчатых фибул позднееримского времени, выделяет их в вариант F, считая их изделиями, бытующими позднее периода D1 и известными только в Керчи [61, s. 159–160, рис. 13]. Близкой позиции придерживался и А. Л. Якобсон, считавший сууксинские фибулы с выступами на головке результатом эволюции центральноевропейских малых двупластинчатых фибул V в., наподобие найденных в Херсонесе [51, с. 272]. Такие фибулы сохранялись в костюме населения Боспора еще в первой половине VI в., судя по материалам погребальных комплексов [20, с. 431–432, табл. XIV, 10, 11; 24, с. 286, рис. 10]. Это особенно важно, учитывая, что сууксинские экземпляры датируются не ранее середины VI в. Хотя, к примеру, могила 315 Эски-Кермена с парой таких же фибул и боспорской орлиноголовой пряжкой (рис. 2) может относиться и к чуть более раннему времени (см. выше) — ко второй трети VI в.

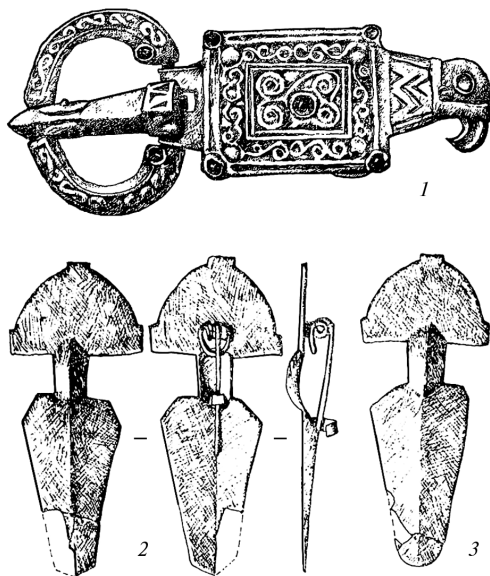
Важно отметить, что среди поздних двупластинчатых фибул из Керчи встречаются наряду с традиционными литыми фибулами изделия с тонкими откованными пластинами. Это фибулы, обнаруженные в склепах 165, 6 и 78. Две фибулы, случайно найденные в Керчи, аналогичны по своей морфологии и технике изготовления [50, с. 290, кат. № 1.8.1].

Появление фибул с выступами на головке в Крыму могло быть связано с доживающими в первой половине VI в. на Боспоре, остроготскими по происхождению, культурными реликтами, которые были адаптированы к местной южнокрымской этнокультурной среде [24, с. 286; 58, р. 328]. Основаниями для такого предположения являются морфологическое сходство, тождество химического состава металла и единство техники изготовления боспорских и сууксинских фибул с выступами на головке [36, с. 39, 40]. В случае с данным типом фибул мы также должны отметить увеличение их длины как главную эволюционную тенденцию. Ведь поздние боспорские фибулы (прототипы южнокрымских) имеют длину не более 8–9 см, длина большей части южнокрымских фибул с выступами на головке (группа А) составляет от 12 до 14 см, а самые крупные (группа Б, до 18 см длиной) являются и самыми поздними.

Еще один важный компонент женского костюма — крупные пряжки различных типов. Классификация южнокрымских орлиноголовых

пряжек, учитывающая не только один или два основных признака, как все предшествующие схемы, но весь комплекс морфологических и декоративных элементов, выполнена И. П. Засецкой и опубликована в ее фундаментальной работе [22]. Опираясь на сочетание разновидностей морфологии и декоративного оформления щитка, язычка, кольца, орлиноголового выступа, исследователь выделила пять групп пряжек — А, Б, В, Г, Д — и выстроила наиболее вероятный эволюционный ряд этих предметов. Кроме того, ею рассмотрены вопросы относительной и абсолютной хронологии орлиноголовых пряжек, а также истоки их появления в Крыму [22, с. 63–65, рис. 1–3]. На сегодняшний день работа И. П. Засецкой является наиболее серьезным и всеобъемлющим исследованием данной категории предметов.

Следует отметить, что в корреляционной таблице И. П. Засецкой, в силу, на наш взгляд, излишне дробного членения признаков, границы некоторых выделенных групп оказались размытыми, особенно это касается групп В, Г, Д. Не совсем ясно, какой из признаков или сочетание каких именно признаков является типопределяющим для каждой из данных трех групп; малозначимые признаки влияют на отнесение вещи в ту или иную группу, не совсем четко прослеживается взаимосвязь между основными признаками, такими как размер, форма и декор рамки, язычка, щитка, выступа. В связи с этим мы сочли необходимым внести некоторые незначительные коррективы в схему И. П. Засецкой, используя ее каталог находок, с несколькими добавлениями. Количество признаков сокращено, полностью исключены как признаки, встреченные только один раз, так и те, которые отмечены на всех предметах; добавлены абсолютные размеры и пропорции пряжек. Нумерация признаков, использованных нами, следующая (рис. 3):

1 — орнаментальная композиция на щитке: прямоугольная окантовка по периметру щитка с разрывами в углах, выполненная растительным орнаментом; в центральном поле — крупная вставка в гнезде-лоточке, по углам щитка — четыре маленьких вставки граната в литых кастах;

2 — орнаментальная композиция на щитке: прямоугольная окантовка с внутренней стороны имеет выпуклые (иногда дугообразные) очертания, разрывы в углах более заметные, в центральном поле вокруг большой вставки — дополнительный декор, по углам щитка четыре маленьких вставки граната в литых кастах;

3 — орнаментальная композиция на щитке: узкая прямоугольная (ленточная) окантовка по периметру щитка не имеет разрывов. В центральном прямоугольном поле — крупная вставка (иногда с пояском декора вокруг), по углам щитка — четыре маленьких каста;



Рис. 3. Классификационные признаки южнокрымских орлиноголовых пряжек и их разновидности

4 — орнаментальная композиция на щитке: вписанные друг в друга три прямоугольных поля с полосами растительного орнамента и центральной вставкой. Количество маленьких вставок — либо шесть, либо десять (четыре дополнительных по углам центрального поля);

5 — орнаментальная композиция на щитке: почти аналогична признаку № 3, но с дополнительными крупными волутообразными завитками по четырем сторонам центрального поля с крупной вставкой. Маленьких вставок по периметру щитка — шесть;

6 — орнамент на орлиноголовом выступе: из трех треугольных заштрихованных полей;

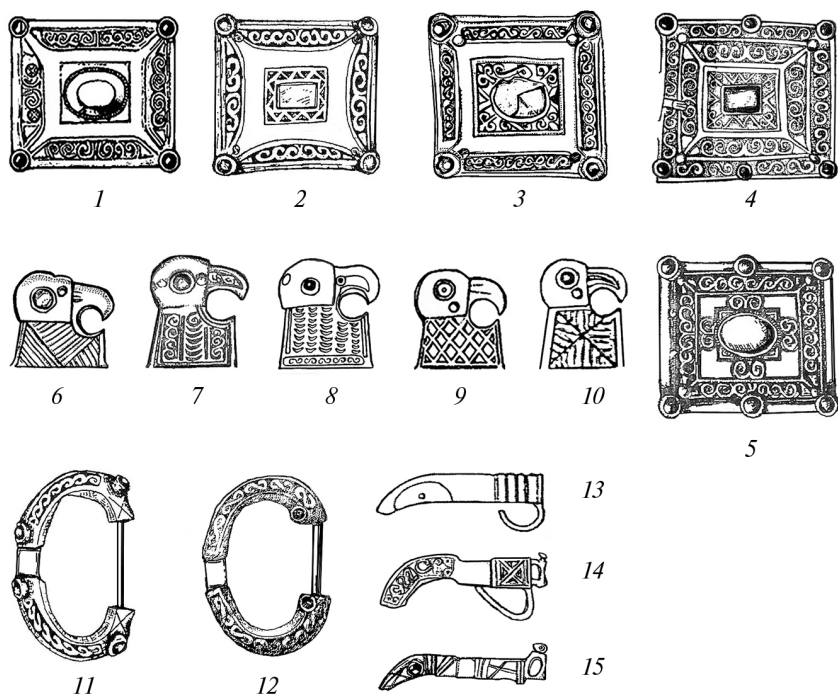
7 — орнамент на орлиноголовом выступе: по краям S-образные продольные завитки и имитация оперения в центре;

8 — орнамент на орлиноголовом выступе: имитирующий оперение («чешуйчатый»), в основании — узкая декоративная полоса плетенки;

9 — орнамент на орлиноголовом выступе: решетчатый;

10 — орнамент на орлиноголовом выступе: несколько (3 или 4) треугольных полей, заштрихованных от центра;

11 — рамка с выраженными звериными головами (стилизованными или реалистичными) на концах. Орнаментальная композиция по кольцу — растительная, в виде одной или двух полос растительной плетенки;

12 — рамка не имеет выраженных звериных головок на концах, орнамент на кольце из одной полосы отдельных S-образных завитков;

13 — форма язычка: поперечное рифление в основании, гладкий конец с маленькими рельефными глазками;

14 — форма язычка: в основании выделенное квадратное поле с «косым крестом», на конце — рельефные, сильно выпуклые глазки-вставки и выделенное поле с резным орнаментом;

15 — форма язычка: орнаментальные поля в основании и на конце не выделены рельефом, орнамент прочерченный. Глазок-вставка;

16 — длина петель 1–1,4 см. Вариант 1 по А. И. Айбабину [3, с. 33];

17 — длина петель 1,6–2,6 см. Варианты 2 и 3 по А. И. Айбабину [там же];

18 — длина петель 2,8–3,8 см. Варианты 4 и 5, по А. И. Айбабину [там же];

19 — общая длина пряжки от 13,5 до 18,0 см;

20 — общая длина пряжки от 18,5 см и более;

21 — соотношение максимальной длины к ширине щитка 2,6–2,7;

22 — соотношение максимальной длины к ширине щитка 2,9–3,3;

23 — соотношение максимальной длины к ширине щитка 3,4–3,6.

В итоге (табл. 1) мы получили корреляционную схему, очень близкую к схеме И. П. Засецкой (признаки № 11, 14, 22 оказались характерными почти для 80 % вещей, поэтому мы исключили их из таблицы). Количество выделяемых групп пряжек осталось прежним, но их границы стали более определенными. Состав и границы групп А и Б в нашей схеме практически не изменились по сравнению с таблицей И. П. Засецкой. Но зато наглядно стала заметна взаимосвязь основных типобразующих признаков для групп В, Г и Д: размеров (в том числе и длины петель, и общей длины), формы и декора щитка, рамки, язычка, орлиноголового выступа. По этим основным признакам каждую находку можно уверенно отнести к той или иной группе. Хотя в целом они действительно близки: эти три группы объединяют небольшие размеры, короткие петли, преобладание орлиноголового выступа с решетчатым орнаментом (признак 9), а также неустойчивое сочетание других признаков. Это может говорить о синхронности бытования этих пряжек и (или) близких прототипах для всех трех разновидностей.

Группа Д характеризуется сочетанием прежде всего декора щитка (признак 1) и выступа (признак 9). Только в этой группе отмечены редкие формы кольца (признак 12) и декора на орлиной головке (признак 10). Редкие формы язычка (признаки 13 и 15) также преобладают в данной группе. По этим характеристикам к группе Д очень близко примыкает группа В, но ее отличает устойчивое сочетание иного типа декора щитка и орлиноголового выступа (признаки 3 и 6). Группа Г, судя по всему, является типологической разновидностью группы Д — результатом некоторой ее эволюции. Эта эволюция находит отражение в изменении формы декоративных полей по периметру щитка — они становятся дугообразными, а также в появлении дополнительного узкого орнаментального поля вокруг центральной вставки. Важным показателем эволюции является и увеличение длины петель пряжек группы Г до 2–2,5 см. Интересно, что почти все известные экземпляры предметов группы Г происходят из Лучистого.

И. П. Засецкая еще раз подтвердила вывод, высказывавшийся и ранее [9, с. 17], о том, что прототипами для ранних южнокрымских пряжек (группы В, Г и Д) послужили гото-гепидские вещи Среднего Подунавья первой половины — середины VI в. (рис. 4). Кроме того, некоторые признаки объединяют южнокрымские пряжки с боспорскими орлиноголовыми [22, с. 66]. Особенно показательны маленькие размеры изделий, разновидность кольца без выраженных звериных голов на концах (признак 12) и типично боспорская форма язычка (признак 13). Эти признаки нередко фиксируются на пряжках группы Д. Вероятно, на ранних этапах появления и распространения орлиноголовых пряжек в горном Крыму (около середины VI в.) южнокрымская ювелирная школа в какой-то степени была знакома с образцами изделий, распространенных в это время на Боспоре, однако их влияние не проявилось в наиболее значимом элементе пряжек — щитке и его декоре. Кроме того, технологические схемы производства боспорских и южнокрымских пряжек имеют мало общего [22, с. 60–61; 44; 45]. Вероятно, правильнее говорить о близких прототипах для изделий и Боспора, и Южного Крыма. Эти прототипы — пряжки среднедунайского региона. В первой половине VI в. они хорошо известны и за пределами Подунавья — в черченском некрополе и на Тамани [22, рис. 5, 1, 2, 7].

Ранние образцы орлиноголовых пряжек, появившиеся в Крыму, имеют много общих черт с боспорскими, некоторые экземпляры носят своего рода гибридный характер. Речь идет о нескольких пряжках, по основным характеристикам соответствующих боспорской традиции (декор щитка и размеры), но с южнокрымским («гепидским») вариантом формы орлиноголового выступа и крупной вставкой в центре щитка.



Рис. 4. Типология орлиноголовых пряжек Южного Крыма, по [22, с коррективами автора], и их прототипы в Подунавье, по [62, abb. 6, 7]

Форма и декор рамки и разновидности язычка пряжек варьируются. Это находки из разрушенного могильника Мангупа [56, р. 198, № 95] и погр. 8 склепа 268 в Лучистом [43, рис. 14]. Аналогична им находка из склепа 1875 г. в Керчи, но без орлиноголового выступа на щитке [3, рис. 26, 1]. Скорее всего, такие изделия отражают самые ранние этапы проникновения данной традиции в Южный Крым и начало выработки собственного южнокрымского «канона».

Одновременно в горную часть Крымского полуострова проникали отдельные вещи уже налаженного боспорского производства — это

в основном пряжки с прямоугольным литым щитком без выступа, которые, судя по концентрации находок (в Керчи найдена одна такая пряжка, а в Южном Крыму — не менее четырех), изготавливались специально для населения Южного Крыма [3, рис. 25; 45, с. 231, рис. 3, 4]. Сюда же относятся и единичные экземпляры орлиноголовых: один (рис. 2, 1) найден в могиле 315 могильника Эски-Кермен [4, рис. 3], еще два происходят откуда-то «из Крыма» [63, с. 500, 507]. Их детали (кольца и язычки) могли использоваться при изготовлении или ремонте аналогичных южнокрымских пряжек, особенно на раннем этапе производства.

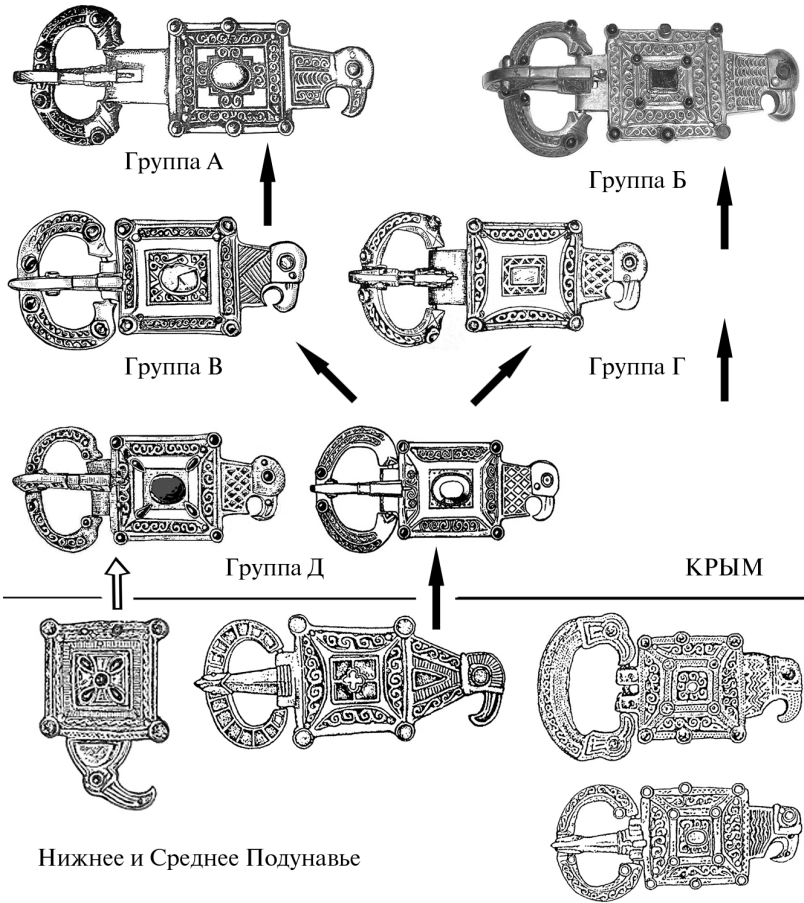
Группы пряжек А и Б выделяются четко. Это наиболее крупные изделия с устойчивым сочетанием основных признаков. Нельзя не согласиться с И. П. Засецкой, что эти разновидности являются типологически более поздними, чем В, Г, Д. Группа А наиболее поздняя в эволюционном ряду [22, с. 66]. Изделия данного типа, по-видимому, своим происхождением связаны с пряжками группы В (рис. 4). По сравнению с последними изменилась лишь орнаментация орлиной головки, а на щитке появился новый декоративный элемент — волутообразные завитки с четырех сторон центральной вставки. И конечно, заметно увеличилась длина пряжек. Композиция орнамента на щитке не имеет аналогов за пределами Крыма. Поздняя хронологическая позиция группы А не вызывает сомнений, ведь именно этим пряжкам в комплексах чаще всего сопутствуют пальчатые фибулы днепровского типа (табл. 2).

Предметы группы Б отличает редкое совпадение всех декоративных и морфологических элементов, вплоть до мельчайших деталей. Лишь у одного экземпляра (Суук-Су, погр. 86) был заменен язычок, а у другого (Суук-Су, погр. 131) — первичные петли были заменены более длинными, за счет чего увеличилась длина. Исследование Е. А. Шаблавиной убедительно продемонстрировало, что все пряжки этой группы были отлиты одним мастером с использованием одного шаблона (по нему готовилась литейная форма), последовательные правки на котором носили только декоративный характер [44]. Судя по концентрации находок, место изготовления пряжек группы Б находилось в окрестностях могильника Суук-Су. Время их производства не могло быть слишком длительным из-за недолговечности шаблона, изготовленного, скорее всего, из дерева и воска [44, с. 115].

С типолого-эволюционной точки зрения, как считает И. П. Засецкая, группа Б более поздняя, чем В, Г и Д, но в абсолютном измерении, возможно, отчасти синхронная им [22, с. 67]. Прототипом для южнокрымских пряжек группы Б, несомненно, послужили идентичные им гепидские пряжки из Подунавья. Один такой экземпляр найден в 152

склепе керченского некрополя, в первичном захоронении первой трети VI в. [22, с. 78, рис. 5, 2].

Довольно показательно, что, как и для двупластинчатых фибул (см. выше), для орлиноголовых пряжек характерно увеличение размеров со временем. А. К. Амброз особо подчеркивал увеличение одной детали пряжек — петель между рамкой и щитком («держатель рамки»). Именно этот признак был положен им в основу хронологии этих изделий: ранние пряжки имеют самый короткий держатель, а у самых поздних пряжек он соответственно самый длинный — почти 4 см [10, с. 5]. Действительно, можно говорить об увеличении размеров, но не только держателя, а пряжек в целом. И значит, увеличение длины — тенденция общая для двух основных элементов костюма на протяжении второй половины VI в. — пряжек и фибул.

Переходя к вопросу относительной хронологии, можно уверенно говорить о делении пряжек на ранние разновидности (группы В, Г, Д) и поздние (группы А и Б). При этом нельзя исключать, что в рамках некоего переходного периода многие из выделенных групп могли бытовать синхронно (об этом свидетельствует и взаимовстречаемость основных типов вещей — см. табл. 2). Тем более что, во-первых, целый ряд различий между этими группами не имел хронологического характера, а мог быть связан с другими причинами (вкусовые или иные приоритеты заказчика, локальные центры производства и т. п.). Во-вторых, весь период бытования южнокрымских орлиноголовых пряжек был непродолжительным — не более столетия: от середины VI до середины VII в. [22, с. 68].

Итак, нами выделен ряд типов вещей, участвующих в корреляции погребальных комплексов Южного Крыма (табл. 2). Таблица построена по традиционному принципу встречаемости основных категорий и типов украшений, наиболее часто присутствующих в женских погребениях. Из числа таких украшений исключены бусы, браслеты и перстни, которые известны практически в каждом захоронении. Первичная группировка материала, как уже отмечалось, определена по нескольким разновидностям фибул (правый столбец сверху вниз):

- двупластинчатые фибулы с накладками группы А (цельные);
- двупластинчатые фибулы с накладками группы Б (составные);
- пальчатые фибулы днепровского типа всех разновидностей;
- двупластинчатые фибулы с выступами на головке группы А (маленькие);
- двупластинчатые фибулы с выступами на головке группы Б (крупные — «гибриды»);
- пальчатые фибулы боспорского типа, всех разновидностей;
- узкопластинчатые подвязные фибулы.

Взаимовстречаемость разновидностей









Комплекс	Набор			
1	2	3	4	5
Луч-38-8	1			
СС-154-1				
ЭК-257-6				
Луч-43-4				
Луч-46-4				
СС-86-1				
СС-28				
СС-131-1				
СС-61				
СС-89				
СС-77-1				
СС-46-2				
Луч-10-5				
Ск-420				
Луч-42-1				
СС-56-3				
СС-56-5				
Луч-268-8				
СС-91		1/2		
СС-67-1				+
Луч-102-3				+

Таблица 2

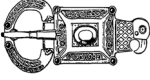

и типов украшений по комплексам

				Тип фибулы
6	7	8	9	10
	?			
	А			
	А			
+	А		+	
	Д		+	
	Б		+	
	Б		+	
	Б		+	
+	Б	+		
+	Б	+	+	
+	Б		+	
+	Г	+		
+	А			
	Б	+		
+	Г		+	
+	Д		+	
+	Д	+		
	?	+		
+				
+		+		

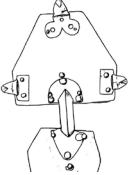
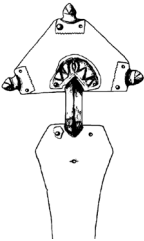
1	2	3	4	5
СС-162				
Луч-54-12				
Луч-100-1				
Луч-77-1	2		+	
Луч-77-7			+	
СС-155-1				+
С-153-2	1/2			+
Луч-122А-17				+
Луч-38-17				
СС-124				
Луч-10-14	2			+
СС-169		+		
СС-198				+
Луч-102-8				+
СС-196				+
СС-90				+
ЧК-50				+
Луч-104-2				+
ЧК-21			+	
ЭК-315			+	

Примечание. Расшифровка названий памятников — см. табл. 1.

Раздел 3. Боспор и Южный Крым в эпоху Великого переселения народов

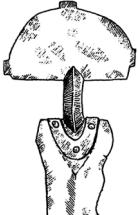
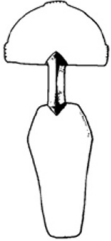
6	7	8	9	10
	Б			
	В			
	Г			
				
	Г			
	В		+	
			+	
+		+		
+				
+				

С фибулами встречаются несколько разновидностей пряжек и часто сопутствующие им виды украшений (верхняя строка таблицы, слева направо):

— серебряные пряжки с литым прямоугольным щитком с рельефным орнаментом, боспорского типа. В одном случае пряжка имеет орлино-головый выступ (Эски-Кермен, могила 315). Правомерность такого объединения обусловлена наблюдениями Е. А. Шаблавиной над техникой изготовления данных предметов. Согласно ее выводам, боспорские серебряные пряжки, как с прямоугольным щитком, так и орлино-головые, изготавливались по одному шаблону, который подвергался правкам, но не мог использоваться длительное время [45, с. 231, рис. 4]. Орнаментальная композиция и габариты щитка таких пряжек полностью совпадают, разница только в наличии дополнительного орлино-голового выступа, который на определенном этапе производства был срезан, рисунок на центральном поле подкорректирован, после чего шаблон использовался для тиражирования пряжек с простым прямоугольным щитком. Большинство известных пряжек данной серии найдены в Южном Крыму, одна — в Керчи, но боспорское происхождение этих предметов не может вызывать сомнений [45, с. 231];

— серебряные пряжки с прямоугольным пластинчатым щитком, на котором оттиснуто изображение льва;

— серебряные пряжки с прямоугольным пластинчатым щитком, на котором оттиснуто изображение креста;

— южнокрымские орлино-головые пряжки всех разновидностей. Конкретная группа — по классификации И. П. Засецкой с нашими уточнениями — указана для каждого комплекса;

— бронзовые подвески-колокольчики;

— крупные золотые серьги (височные кольца) с напущенной на проволочное кольцо бусиной со вставками граната (стекла);

— золотые треугольные подвески, так называемые городки.

Как видно (табл. 2), деление материала на две группы вполне очевидно. Основу **набора № 1** составляют большие двухпластинчатые фибулы с декоративными накладками в совокупности с южнокрымскими орлино-головыми пряжками (учтено 10 комплексов). Сюда же входят золотые височные кольца с бусиной и очень часто — подвески-городки, входившие в состав ожерелий, изредка — бронзовые колокольчики (рис. 5, 6).

Убор, включающий пальчатые фибулы днепровского типа, судя по его составу, является одним из вариантов набора № 1 (8 комплексов). По-видимому, это его более поздний и более дешевый вариант. Появление днепровских пальчатых фибул в costume населения Крыма



Рис. 5. Набор украшений I типа раннего варианта
(могильник Суук-Су, погр. 5 в склепе 56)

относится к началу VII в., и судя по ассортименту совстречающихся с ними орлиноголовых пряжек, на ранних порах эти фибулы бытуют синхронно с поздними двухпластинчатыми фибулами с накладками. Для убора с днепровскими фибулами характерно обеднение костюма (рис. 7): фибулы не серебряные, а бронзовые, золотые украшения зафиксированы только в одном случае. Зато бронзовые колокольчики встречаются чаще.

Набор № 2 включает серебряные пряжки с прямоугольным пластинчатым щитком (с крестом, со львом и литые боспорские) и двухпластинчатые фибулы с выступами на головке (всего 10 комплексов). Золотые украшения — редкость, известно три комплекса. Пряжки с изображением креста и литые пряжки боспорского типа с рельефной ornamentацией зафиксированы только в наборах II типа (рис. 2, 8, 9).

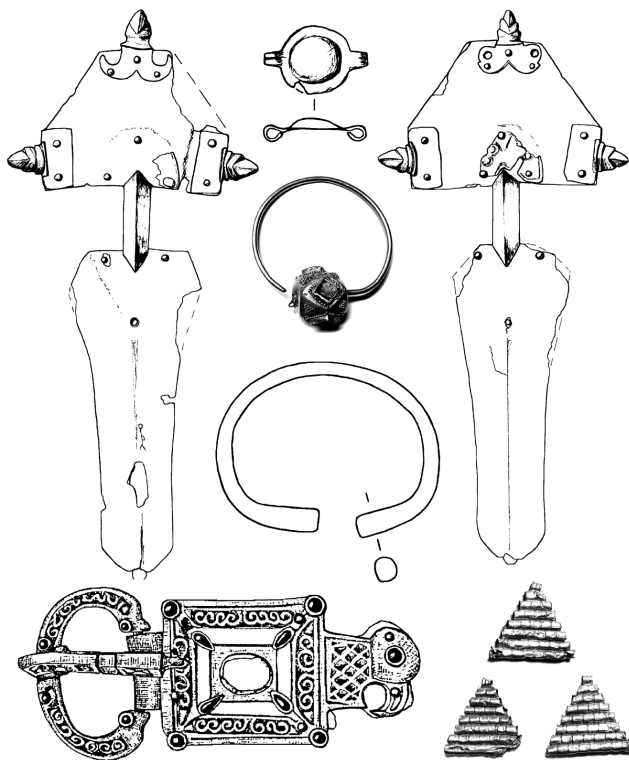

Рис. 6. Набор украшений I типа раннего варианта (могильник Суук-Су, погр. 89)

Существуют и смешанные наборы (рис. 10). Это комплексы, в которых встречены вместе двупластинчатые фибулы с накладками (ранней группы, цельные) и пряжки с пластинчатым щитком с изображением льва (Суук-Су, могилы 91 и 67-1, Лучистое, склеп 102-3), а также двупластинчатая фибула с выступами на головке (поздний гибридный вариант) вместе с ранней южнокрымской орлиноголовой пряжкой (Суук-Су-124). К наборам смешанного типа можно отнести и те, которые содержат либо пару боспорских пальчатых фибул, либо узкопластинчатые подвязные фибулы. В них встречаются с равным успехом и южнокрымские орлиноголовые, и пластинчатые пряжки. Судя по отсутствию золотых украшений, височных колец и колокольчиков, часть из них тяготеет к наборам II типа. Несомненно, это относится к тем комплексам, в которых встречаются боспорские пальчатые фибулы и пряжки с изображением льва или креста на щитке, — мы добавляем их к числу наборов II типа (3 комплекса: Лучистое-77, погр. 1 и 7; Суук-Су-155).

Таким образом, еще раз отметим, что мы учли в работе 18 комплексов с набором первого типа, 13 — II типа, 10 — смешанного (итого 41).

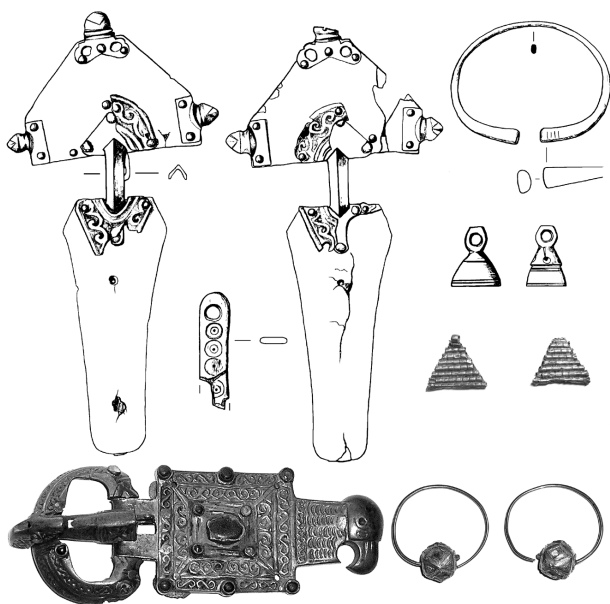

Рис. 7. Набор украшений I типа позднего варианта (могильник Суук-Су, погр. 28)

Из таблицы следует, что предполагаемые нами типохронологические группы некоторых категорий вещей (ранние и поздние) в целом согласуются друг с другом: ранние типы пряжек совпадают с ранними типами фибул, поздние — с поздними. Двупластинчатые фибулы с накладками ранней группы А (цельные) найдены вместе с орлиноголовыми пряжками преимущественно ранних групп Д и Г, хотя в двух комплексах обнаружены и по одной пряжке поздних групп А и Б (в Скалистом и Лучистом). Вероятно, с появлением более поздней разновидности двупластинчатых фибул (группа Б — составные) цельные не сразу полностью вышли из употребления, их изготовление продолжалось какое-то время. Составные двупластинчатые фибулы в комплексах Суук-Су встречены с пряжками групп Б (3 комплекса) и в одном случае — с Г (погр. 46-2).

Днепровские пальчатые фибулы встречаются с орлиноголовыми пряжками в основном наиболее поздних групп А и Б, но известен один комплекс с пряжкой группы Д в могильнике Лучистое (склеп 46, погр. 4). Это может говорить о возможности локального переживания ранних типов пряжек. Очень показательно, что днепровские пальчатые фибулы ни в одном из погребений на территории Крыма не встречены в ком-

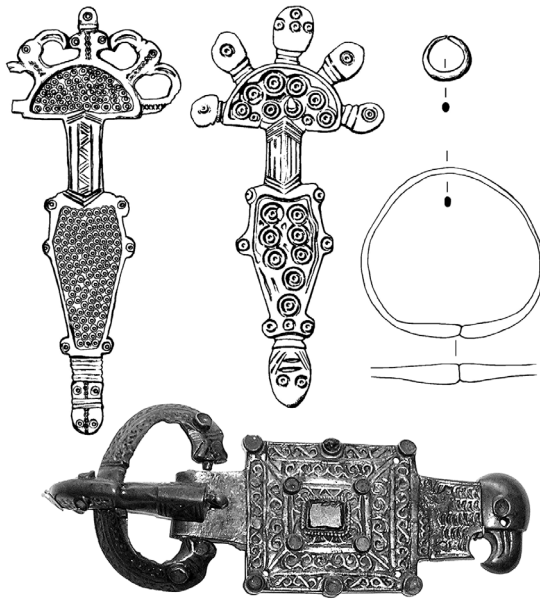

Рис. 8. Набор украшений II типа
(могильник Суук-Су, погр. 90)

плексе ни с пряжками с прямоугольным тисненым щитком, ни с литыми боспорскими пряжками (табл. 2). Это важный хронологический аргумент.

Фibuлы с выступами на головке, ранняя группа (маленькие), чаще всего находятся в комплексе с пряжками с изображением креста (рис. 8) и с литыми боспорскими пряжками (с прямоугольным щитком и один раз с боспорской орлиноголовой — рис. 2). Поздняя их группа (крупные двухпластинчатые фibuлы-гибриды) встречается с пряжками с изображением льва и в одном случае — с орлиноголовой пряжкой группы В.

Что касается боспорских пальчатых фibuл, то их носили в комплексе как с пластинчатыми пряжками с крестом, так и с орлиноголовыми пряжками групп В, Г и Б. Боспорские пряжки с литым рельефным орнаментом на щитке встречаются только с двухпластинчатыми фibuлами с выступами на головке. То же самое можно сказать и о пряжках с изображением креста на щитке, но, кроме того, они известны и в двух комплексах с боспорскими пальчатыми фibuлами. Южнокрымские орлиноголовые пряжки ни разу не зафиксированы в комплексе с маленькими (ранними) фibuлами с выступами на головке, что также может служить хронологическим показателем.

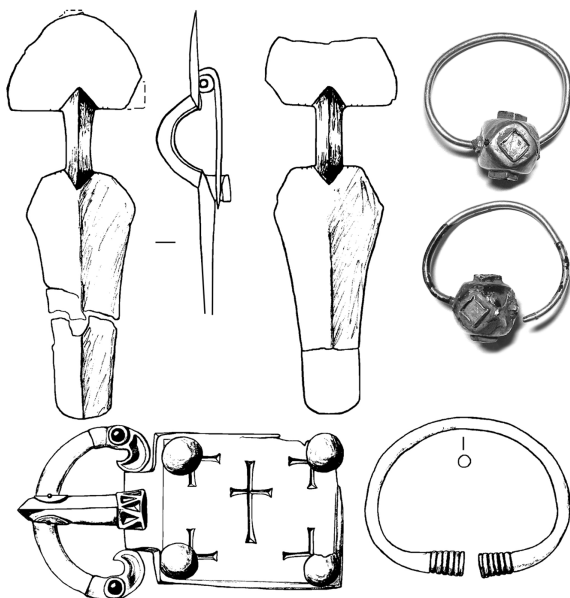

Рис. 9. Набор украшений II типа
(могильник Суук-Су, погр. 196)

Прежде чем дать какую-либо интерпретацию выявленным различиям, разберем относительную хронологию этих групп. Для начала важно подчеркнуть, что две выделенные группы материала в целом синхронны, существуют в Южном Крыму параллельно, вопреки существующим в литературе представлениям. Главной основой для синхронизации этих комплексов служат наборы смешанного типа. И хотя их не так много, это убедительная причина для признания двух видов наборов одновременными, пусть, возможно, и не на всем протяжении их бытования.

Утверждение о более позднем возникновении и бытовании наборов II типа (фибулы с выступами на головке + пряжки с пластинчатым щитком) опирается на методически «коварный» принцип линейной корреляции комплексов, при котором устойчивые группы вещей, имеющие мало общих («перекрестных») типов, неизбежно оказываются асинхронны. Этот метод не в состоянии диагностировать возможные

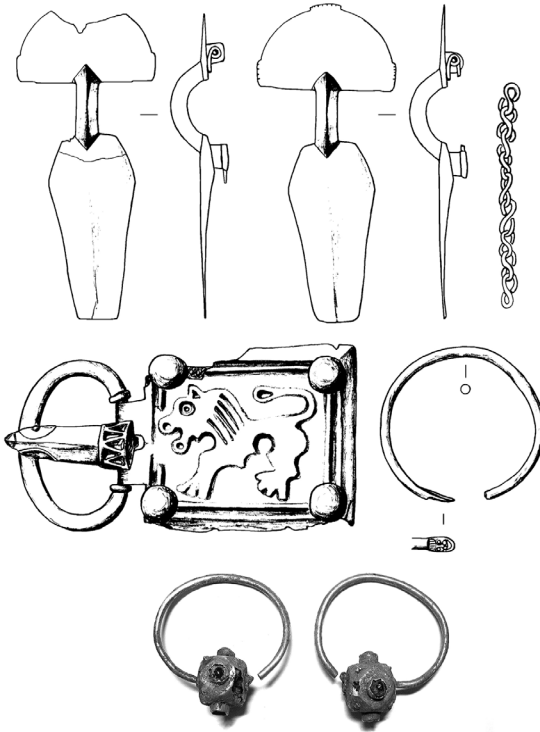

Рис. 10. Набор украшений смешанного типа
(могильник Суук-Су, погр. 91)

синхронные группы, обусловленные этнокультурными или иными различиями. Вот почему наборы I и II типов в исследованиях А. К. Амброза, А. И. Айбабина, И. О. Гавритухина отчасти сменяют друг друга во времени [3, с. 60, рис. 2; 10, с. 7–9, рис. 1; 16, с. 67–68, рис. 72]. И если в комплексах с орлиноголовыми пряжками и двупластинчатыми фибулами с накладками имеются основания для датировки (монеты, импорты, аналогии в Европе), то в наборах II типа таких оснований нет. Ни маленькие фибулы с выступами на головке, ни пряжки с изображением льва и креста не имеют прямых аналогий за пределами Крыма. Пряжки боспорского типа с рельефным орнаментом обычно датируют довольно широко — от конца V до начала VII в. Так, за комплексами с наборами II типа закрепилась «репутация» более поздних. Но прямых аргументов в пользу этого пока нет.

Отметим, что некоторые исследователи и раньше говорили о возможности синхронного бытования комплексов с различными типами фибул и пряжек, по крайней мере, применительно к материалам раннего этапа могильника Суук-Су [32, с. 178–181, рис. 1; 34; с. 76].

В качестве показателей синхронизации орлиноголовых пряжек и пряжек с пластинчатым щитком наряду с комплексами так называемого смешанного типа (орлиноголовая пряжка + фибулы с выступами на головке либо пряжка со львом + двупластинчатые фибулы с накладками) могут выступать и балканские узкопластинчатые подвязные фибулы, время бытования которых, по современным данным, ограничено в основном VI — самым началом VII в. [57, р. 19, 20], и боспорские пальчатые фибулы, верхняя граница бытования которых тоже лежит где-то на рубеже VI–VII вв. [20, с. 432–436]. Период второй половины VI и начала VII в. — время максимального разнообразия в ассортименте женских украшений у населения Южного Крыма. Именно на это время приходится бытование почти всех известных нам разновидностей фибул — орлиноголовых пряжек и пряжек с пластинчатым щитком, будь то литые или тисненные.

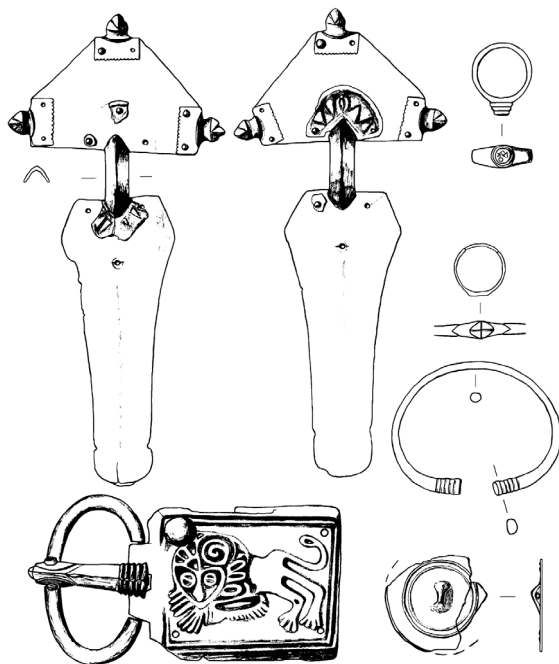
Какие же конкретно этнокультурные традиции отразились в костюме женщин Южного Крыма? Начнем с **набора № 2**. Его основные компоненты — пряжки с прямоугольным щитком, среди которых известны три экземпляра боспорских (с литым рельефным декором), и гладкие двупластинчатые фибулы с выступами на головке. Происхождение пряжек с рельефным орнаментом на щитке очевидно: основной их ареал в V–VI вв. — Центральная Европа и Крым, при этом наиболее вероятное место изготовления экземпляров, найденных в могильниках Южного Крыма, — Боспор. Речь идет и о боспорских орлиноголовых, и о пряжках с совершенно аналогичным орнаментом, но без фигурного выступа на щитке. Особенности их конструктивных элементов, морфологические и декоративные признаки и место производства достаточно подробно рассмотрены в недавних работах И. П. Засецкой и Е. А. Шаблавиной [22; 45]. Появление традиции ношения больших пряжек с прямоугольным щитком с рельефным или гравированным орнаментом у германцев принято связывать с влиянием позднеримской (средиземноморской) моды [60, р. 188].

Происхождению и эволюции маленьких двупластинчатых фибул с выступами на головке, найденных в Крыму, посвящена наша специальная работа [36]. Наиболее вероятным прототипом для появления данного типа украшений, как уже отмечалось, послужили аналогичные двупластинчатые фибулы, распространенные в V — начале VI в. на Боспоре. Южнокрымские и поздние боспорские фибулы объединяют морфологические, конструктивные и некоторые технические признаки, а также чрезвычайно близкий, в некоторых случаях практически идентичный, химический состав металла [36, с. 39, 40; 38; 39]. Скорее всего, именно влияние боспорских, или точнее остроготских, куль-

турных традиций, сохраняющихся в VI в. на Боспоре и в таких городских центрах Крыма, как Херсонес, отразилось в формировании набора женских украшений, зафиксированного в могильниках Южного Крыма (рис. 2, 9). Боспорское происхождение имеют помимо двупластинчатых еще и пальчатые фибулы, местом изготовления которых, несомненно, в течение всего VI в. был Боспор [20, с. 435; 46, с. 101]. Часто они, как и маленькие фибулы с выступами на головке, носились в комплекте с пряжками с оттиснутым изображением креста. По мнению А. И. Айбабина, местом изготовления таких пряжек в первой половине VI в. стал, скорее всего, Херсонес — центр крымской православной епархии [3, с. 31; 6, с. 130; 7, с. 18, табл. 19, 15]. Два комплекса из склепа 77 в Лучистом [8] с пряжками с крестом и с боспорскими пальчатыми фибулами должны быть отнесены именно к наборам II типа.

На наш взгляд, формирование набора украшений № 2, связанного с традициями населения Боспора и Херсонеса, и его появление в Южном Крыму происходит несколько раньше широкого распространения здесь убора № 1 — с большими двупластинчатыми фибулами с накладками. В этом убеждают несколько доводов. Во-первых, появление некоторых типов украшений из данного набора на территории Крыма относится еще к первой половине или второй трети VI в. — в первую очередь пальчатых боспорских фибул и их центральноевропейских прототипов [20, с. 435]. Комплекс склепа 14/1914 некрополя Херсонеса демонстрирует существование подобного типа женского убора в Крыму не позднее первой половины VI в.: он содержит пару маленьких пальчатых центральноевропейских фибул (ставших прототипом для одного из вариантов боспорских) и пряжку с большим прямоугольным щитком с тисненым орнаментом [51, рис. 134].

Во-вторых, маленькие двупластинчатые фибулы (прототипы южнокрымских с выступами на головке) на Боспоре сохраняются никак не позднее середины VI в. (позднейшая находка происходит из керченского склепа № 78). Кроме того, фибулы с выступами на головке никогда не встречаются с южнокрымскими орлиноголовыми пряжками. Вероятно, в этом сказалась регламентация элементов костюма, которая, несомненно, имела место, но единственное исключение из этого правила есть. В погребении 124 могильника Суук-Су найдены вместе фибула с выступами на головке позднего варианта и орлиноголовая пряжка ранней группы В [33]. Данное обстоятельство может служить хронологическим аргументом в пользу того, что в период бытования наиболее ранних орлиноголовых пряжек в обиходе находился поздний вариант фибул без накладок.

В-третьих, в комплексах смешанного типа вместе с пряжками с изображением льва найдены двупластинчатые фибулы с накладками только ранней группы (рис. 10). Вообще состав смешанных комплексов позволяет в тенденции синхронизировать вещи поздних вариантов из набора № 2 с ранними вариантами украшений из набора № 1. Это что касается относительной хронологии, в абсолютном же измерении значительного разрыва не было, речь может идти о времени жизни одного поколения.

Теперь мы перейдем к **набору № 1**. По своему типологическому составу он может быть разбит на две группы — раннюю и позднюю. Для ранней характерно использование двупластинчатых фибул с накладками и практически обязательное присутствие золотых украшений — проволочных височных колец с бусиной и подвесок-городков (рис. 5, 6). В комплексах поздней группы (рис. 7) серебряные двупластинчатые фибулы постепенно сменяются бронзовыми пальчатыми днепровскими (некоторое время они бытовали синхронно с двупластинчатыми), золотые украшения полностью исчезают (есть одно исключение), но чаще используются колокольчики. Налицо явное обеднение убора: серебряных украшений остается мало, золото исчезает вовсе. Зато ассортимент орлиноголовых пряжек меняется не сильно — выходят из употребления только наиболее ранние типы.

Интересно отметить, что тенденция к обеднению убора, вероятно, связанная с истощением источников драгоценных металлов, прослеживается по данным химического анализа серебряных двупластинчатых фибул Крыма, начиная с боспорских и заканчивая поздними двупластинчатыми составными (рентгенофлюоресцентный анализ выполнен в лаборатории Государственного Эрмитажа [39]). Именно у поздних боспорских, а также и маленьких фибул с выступами на головке из Суук-Су содержание серебра в сплаве максимальное (до 90%). Чуть ниже оно у ранней группы двупластинчатых фибул с накладками — цельных, тоже из Суук-Су (около 60–80%). Гораздо ниже — у поздних составных фибул с накладками (40–60%). И в конце концов на смену серебряным изделиям приходят бронзовые днепровские пальчатые фибулы (какое-то время перед этим и те и другие, несомненно, находятся в использовании синхронно).

Нашли ли отражение в характере набора № 1 какие-либо этнокультурные традиции? По-видимому, да. Наиболее яркий показатель здесь — орлиноголовые пряжки. Как показало специальное исследование И. П. Засецкой, прототипами для большей части этих предметов послужили пряжки, распространенные в первой половине и середине VI в. на Среднем Дунае, у гепидов (рис. 4). Именно там мы находим

ближайшие аналогии пропорциям, декоративным элементам и композиции орнамента в целом, форме орлиноголового выступа щитка южнокрымских пряжек [22, с. 66, 69; 62, abb. 6, 7, 17; 63, abb. 3–5]. И видимо, связями с Дунайским регионом (о характере этих связей пока не будем говорить) вполне логично объяснить появление подобных пряжек в Крыму около середины VI в., что, впрочем, стало понятно уже довольно давно [9, с. 11–17]. На Боспоре подобные пряжки появляются несколько раньше, чем в Южном Крыму, — еще в начале VI в. [22, с. 62, рис. 5, 1, 2]. Однако более широкое распространение во второй трети VI в. получает все же другой тип пряжек, связанный не с гепидскими образцами, а в большей степени с итало-готскими [22, с. 61, 62; 62, s. 368, 369, abb. 7, 5–7]. И наличие двух различных прототипов и лежит в основе принципиальной типологической разницы между боспорскими и южнокрымскими орлиноголовыми пряжками в VI — начале VII в., соответствующей и двум центрам производства [22, с. 68, 69].

Двупластинчатые фибулы с декоративными накладками тоже близко напоминают фибулы, которые были очень популярны у восточногерманского населения Подунавья. Но только бытовали они во второй трети — второй половине V в. Позднее они полностью выходят из употребления, и только в некоторых уголках Европы их еще продолжают носить в начале, самое позднее, в первой трети VI в.: в Испании и Южной Франции (вестготы), в Северо-Восточном Причерноморье (готы-тетракситы). От кого население Крыма заимствовало традицию ношения парных двупластинчатых фибул с накладками, точнее под чьим влиянием произошло возрождение данной традиции, пока сложно сказать. Типологические и морфологические особенности этих изделий не позволяют пока уверенно ответить на этот вопрос [15, с. 227]. Несомненно, что в таком виде, как он бытует у жителей Южного Крыма во второй половине VI в., этот убор подражает женскому парадному (аристократическому) костюму восточных германцев Подунавья как минимум 50–60-летней давности.

Вторая традиция в женском костюме (набор № 2) в большей мере ориентирована на Боспор и, вероятно, на Херсонес, то есть на культуру главных городских и политических центров Крымского п-ова этого периода. Данная традиция использует и развивает архаичные для своего времени формы украшений, «реликты», такие как маленькие двупластинчатые фибулы с выступами на головке, прототипы которых были распространены на Боспоре и в Херсонесе во второй половине V — начале VI в. Отчасти она впитывает и некоторые нововведения — крупные пряжки и пальчатые фибулы, своим происхождением связанные также

с остроготской традицией Среднего Дуная и Италии времен Теодориха Великого [20, с. 411–417].

Появление нового для Боспора комплекта украшений с наибольшей вероятностью принято ныне соотносить с тем фактом, о котором сообщают письменные источники: размещение на Боспоре готских полков из византийской провинции Мезии либо в 527–528 гг., либо в 530–533 гг. [6, с. 100; 58, р. 328], хотя некоторые типы пальчатых фибул появились здесь раньше, еще в конце V в. [20, с. 435]. Не случайно именно на вторую треть — вторую половину VI в. приходится период максимального разнообразия ассортимента пальчатых фибул в Восточном Крыму. И в это же самое время (вторая треть VI в.) в боспорских склепах фиксируется появление орлиноголовых пряжек [22, с. 68]. Скорее всего, непосредственно на Боспоре в первой половине VI в. начинается массовое производство большей части разновидностей данных украшений — и пряжек, и фибул [22, с. 68; 45, с. 248–250]. Очевидно, с этого же времени могло начаться и проникновение импортных боспорских вещей в Южный Крым.

Однако несколько странным представляется тот факт, что в погребальных комплексах боспорского некрополя вместе с орлиноголовыми пряжками встречена только одна разновидность пальчатых фибул — вида III по И. П. Засецкой, или тип Удина-Планис. Фибулы других типов сочетаются с маленькими пряжками. Отчасти это можно объяснить тем, что количество документированных закрытых комплексов и с такими пряжками, и с пальчатыми фибулами вообще на сегодняшний день невелико. Выборка ограничена всего 3–5 погребениями [22, с. 61]. Но нельзя исключать и того, что период производства данных разновидностей украшений был очень непродолжительным. В данной связи вызывают пристальный интерес наблюдения Е. А. Шаблавиной, посвятившей два своих специальных исследования технике изготовления орлиноголовых боспорских пряжек и фибул типа Удина-Планис [46]. Помимо важного заключения о Боспоре как о непосредственном месте производства и тех и других изделий стоит отметить ее предположение о весьма вероятном изготовлении как минимум значительной части и пряжек, и фибул если не одним мастером, то во всяком случае в одной или двух мастерских. При этом технические особенности работы, а именно использование недолговечных дерево-восковых шаблонов для тиражирования продукции (форм или образцов-посредников), указывают на сравнительно короткий возможный период работы по изготовлению и затем ремонту этих изделий [46, с. 101]. Это наблюдение еще раз убеждает нас в правильности предположения о более раннем появлении в Южном Крыму украшений из набора № 2, связанных с боспорским производством.

Что касается возможной регламентации состава женского убора и соотношения двух этнокультурных традиций, то обратим еще раз внимание на два весьма близких эпизода в эволюции костюма, которые произошли сначала в середине VI в., а затем на рубеже VI–VII вв. Связаны они с распространением в Южном Крыму различных типов фибул. Первоначально в середине VI в. здесь распространяется традиция ношения двупластинчатых фибул с накладками по образцу дунайских фибул второй половины V в. — возникает южнокрымский костюм «дунайского» типа. При этом, несмотря на близость культур, носители этого костюма не используют еще существующие кое-где на Боспоре и в Северо-Восточном Причерноморье аналогичные двупластинчатые фибулы с выступами на головке (характерные для «боспорского» набора), а реставрируют старый «бабушкин» убор Среднего Подунавья постаттиловской эпохи.

Близкое явление наблюдается и на рубеже VI–VII вв., когда в горном Крыму в моду входят пальчатые фибулы. Но почему-то боспорские фибулы, столь популярные во второй половине VI в., вместе с южнокрымскими орлиноголовыми пряжками встречены всего три раза. Зато чрезвычайно широко распространяются фибулы днепровского типа. И пусть это происходит чуть позже, чем то время, на которое приходится пик популярности боспорских фибул, тем не менее прототипами для большинства разновидностей пальчатых днепровских фибул в Крыму служат никак не боспорские (которые по материалам закрытых комплексов Суук-Су синхронизируются с самыми ранними днепровскими), а так называемые восточногерманские [16, с. 36, 143, 144, рис. 49]. Те фибулы, которые были в обиходе в Центральной Европе до конца VI в. Снова «бабушкин» костюм из Среднего Подунавья. Парадоксальность этой ситуации станет еще рельефнее, если мы согласимся с мнением В. Е. Родинковой (а это мнение опирается на конкретные аргументы) о вероятном возникновении некоторых разновидностей «поствосточногерманских» пальчатых фибул именно в Южном Крыму, а не в Поднепровье [35, с. 238]. Во всяком случае, именно на территории Крыма мы имеем наиболее ранние, узко датированные комплексы с фибулами поствосточногерманского типа «днепровской серии».

Различия в культурно-этнографической ориентации разных групп населения Южного Крыма, выразившиеся в особенностях женского костюма, а также сравнительно жесткая регламентация элементов этого костюма — это, по-видимому, факт, впрочем, установленный не сегодня. Другое дело: какие именно причины лежат в основе деления населения на эти две группы?

Хронологический аспект в данной ситуации, скорее всего, не имел принципиального значения. Надо сказать прежде всего, что мнение некоторых исследователей о более позднем появлении и бытовании комплекта из пряжки с прямоугольным пластинчатым щитком и двухпластинчатой фибулы с выступами на головке [3, с. 60, рис. 2; 10, с. 7–9, рис. 1; 11, с. 37, рис. 6; 16, с. 67, 68, рис. 72] выглядит мало обоснованным. Дело в том, что, как мы уже отмечали (табл. 2), в комплектах «дунайского» типа, с орлиноголовыми пряжками и фибулами с накладками, на позднем этапе бытования (с рубежа VI–VII вв.) наряду с двухпластинчатыми фибулами (а еще чуть позже и вместо них) часто используются днепровские пальчатые фибулы. Логично допустить в случае смены данного типа убора более поздним (с прямоугольными пряжками, то есть «боспорским» по нашей терминологии), что в течение какого-то переходного времени эти пряжки (с изображением льва или креста) могли сочетаться с днепровскими пальчатыми фибулами. Но такого сочетания не зафиксировано ни в одном из комплексов. Это может говорить как о том, что социальные или этнокультурные рамки были очень жестко регламентированы, так и о том, что относительная последовательность бытования этих уборов могла быть иной. Предположить, что комплексы с боспорскими пальчатыми фибулами, которые очень часто встречаются вместе с пряжками с прямоугольным щитком, в Южном Крыму являются в целом более поздними, чем комплексы с днепровскими пальчатыми фибулами [7, табл. 19], — почти невозможно по целому ряду причин. В крайнем случае исследователи допускают их одновременное бытование [11, с. 39].

По моему глубокому убеждению, большая часть комплексов с разными типами убора синхронна в рамках второй половины VI в. Кроме того, часть комплексов «боспорской» традиции в Южном Крыму, содержащих маленькие фибулы с выступами на головке, боспорские пальчатые фибулы, боспорские литые пряжки с рельефным орнаментом, возможно, пряжки с тисненым крестом на щитке, скорее всего, должна датироваться чуть более ранним временем, чем ранние комплексы с орлиноголовыми пряжками. Следуя общей логике культурогенеза, «боспорская» традиция могла возникнуть и распространиться в Южном Крыму раньше, чем «дунайская». Но разница во времени могла быть столь незначительной, что подтвердить ее конкретными данными очень сложно.

Что не вызывает у меня сомнений, так это тот факт, что «боспорская» традиция угасает в начале VII в. В период начала активного использования в культуре днепровских пальчатых фибул, то есть, по А. И. Айбабину, начиная со второй четверти VII в. [2, с. 13], а скорее всего, это

происходит чуть раньше, уже в первой четверти этого столетия [16, с. 146], погребальные комплексы с характерным набором украшений «боспорского» типа перестают появляться на могильниках Южного Крыма. И фибулы с выступами на головке, и большие пряжки с пластинчатым прямоугольным щитком, и боспорские пальчатые фибулы выходят из употребления не позже первых десятилетий VII в. Они ни разу не найдены (ни в Южном Крыму, ни на самом Боспоре) вместе с такими яркими и важными хронологическими индикаторами первой половины VII в., как днепровские пальчатые фибулы, как малые византийские пряжки типов «Коринф» и «Сиракузы», пряжки с монолитным щитком геральдической формы, пряжки с коробчатой петлей. Зато вместе с южнокрымскими орлиноголовыми пряжками поздних вариантов находят малые пряжки типа «Сиракузы» и крестообразные [42, с. 95]. Можно возразить, что эти разновидности малых пряжек являются принадлежностью мужского костюма, но их нет и в сопутствующих погребениях, в тех случаях когда можно уверенно говорить о парности или синхронности нескольких захоронений. Такого сочетания нет в склепах Скалистого, даже невзирая на перемешанность материала в них; нет в склепах и грунтовых могилах Суук-Су, а также в погребениях одного горизонта многослойных склепов Лучистого. Единственное исключение — лучистинский склеп № 10, где в одном слое на костях найдены пряжка типа «Сиракузы» и пряжка со львом [11, с. 38]. Но современная хронология пряжек «Сиракузы» совершенно не исключает их появления в конце и даже, вероятно, в последней трети VI в. [55, с. 344].

Еще раз повторим, что вещи из «боспорского» набора украшений никогда не встречаются в погребальных комплексах смешанного типа вместе с предметами, характерными для позднего этапа «дунайского» набора, — составными двухпластинчатыми фибулами и южнокрымскими орлиноголовыми пряжками групп Б и А. Единственное исключение — погребение Суук-Су-162 (табл. 2), однако это скорее подтверждает предположение И. П. Засецкой о возможности сравнительно раннего (конец VI в.) появления пряжек группы Б [22, с. 67].

Возрастные различия могли бы иметь место. Однако практически все учтенные в работе комплексы, судя по антропологическим остаткам, принадлежали взрослым женщинам. В детских захоронениях Крыма, как правило, вообще не встречаются парные фибулы вместе с большими пряжками любого из типов. Единственное исключение — погребение 2 в склепе 104 Лучистого, где в погребении девочки найден полный убор «боспорской» традиции [41, рис. 9]. Но это пока единичный случай. Чаще детские захоронения если и содержат парные фибулы, то либо

без пряжки, либо с маленькой пряжечкой, причем известно несколько комплексов как с боспорскими, так и с днепровскими пальчатыми фибулами [53, abb. 79–82]. Вряд ли, как считает Э. Хайрединова, «гарнитуры из днепровских фибул и украшений характерны для детских погребений» [40, с. 112], — их количество не так велико. Погребальных комплексов с подобным набором вещей, содержащих захоронения взрослых женщин, больше.

Социальная структура как причина различий в костюме — вполне резонное объяснение. Применимо ли оно в нашем случае? Прежде всего отметим еще раз, что сам тип женского убора, включающего пару больших серебряных фибул и крупную пряжку, характерен не просто для восточногерманских племен. Начиная с середины V в. такой костюм является маркером высокого социального ранга его владелицы — это парадный убор. В Центральной Европе в период второй трети и второй половины V в. подобный набор украшений происходит из так называемых княжеских, или элитных, погребений [29, с. 253]. Во всяком случае, незначительный процент таких захоронений (на территории могильников) с полным набором вещей свидетельствует в пользу того, что это костюм не рядовых членов общества.

Южнокрымский женский убор «дунайского» типа хотя на первый взгляд и уступает по своему богатству погребениям варварской знати из Подунавья, тем не менее выглядит более роскошным и дорогим, чем набор «боспорского» типа: крупные двупластинчатые фибулы имеют позолоченные накладки, из золота выполнены подвески-городки и большие височные кольца. Массивные браслеты и пряжка — серебряные. Тогда как в наборах вещей «боспорского» типа золотые украшения — большая редкость, фибулы имеют не такие крупные размеры, часть пряжек выполнена из тонкого серебряного листа. Однако серебро у малых двупластинчатых фибул более высокопробное (см. выше), а боспорские пальчатые фибулы и пряжки часто имеют качественную позолоту по всей поверхности. На позднем этапе в костюме «дунайского» типа происходят серьезные перемены: процентное содержание серебра в металле фибул падает, серебряные двупластинчатые фибулы постепенно сменяются бронзовыми пальчатыми, в комплексах с которыми золотые украшения (серьги и подвески) уже не встречаются.

Лишь наличие золотых украшений в богатых комплексах «дунайского» типа может говорить в пользу несколько более высокого положения владельцев этих украшений по сравнению с женским убором «боспорского» типа. Но существенной разницы в дороговизне и престижности, по-видимому, между ними не ощущалось. К тому же оба набора по своей структуре восходят к парадному женскому костюму эпохи горизон-

та Унтерзибенбрунн. Этот костюм был по сути интернациональным, социальная его составляющая явно превалировала над этнической спецификой [26, с. 113; 29, с. 253]. Поэтому выделить внутри него какие-либо социальные подразделения крайне затруднительно.

А. К. Амброз предполагал наличие у крымских готов «слабо дифференцированного общества, состоявшего из свободных зажиточных земледельцев типа северных бондов» [9, с. 24]. Вероятно, к верхней прослойке этих свободных общинников и принадлежали владелицы полных женских уборов из могил Южного Крыма. Близкой точки зрения придерживается и А. В. Мастыкова, проводя аналогии между южнокрымским вариантом женского парадного убора и костюмом гот-тетракситов [29А, с. 66]. В обоих случаях, по ее мнению, структура женского костюма свидетельствует об отсутствии как наиболее высокой социальной прослойки населения, так и наиболее низкой [29А, с. 68].

Структура подобного общества, однако, не исключает существования среди свободных зажиточных общинников людей более высокого слоя, наподобие «северных» же «эрлов», то есть наиболее авторитетных лидеров. Это служилая знать, выдвигавшаяся на военном поприще. В период Великого переселения народов появление подобной прослойки в археологическом материале хорошо фиксируется выделением группы богатых женских и мужских погребений с оружием, которые на общих могильниках занимают планиграфически выделенное место. Это может служить признаком начала более глубокого расслоения социума и зарождения институтов раннегосударственного характера эпохи военной демократии [64].

В данной связи обратим внимание на комплексы «дунайского» типа раннего этапа — с крупными двупластинчатыми фибулами и золотыми украшениями (рис. 5, 6). Они, несомненно, выделяются своим богатством на фоне прочих женских захоронений, лишенных не только предметов из золота, но часто и серебряных фибул. Кроме того, все погребения с «дунайским» убором раннего варианта на могильнике Суук-Су концентрируются в северной части некрополя. Тогда как, по наблюдениям В. К. Пудовина, захоронения, которые содержат двупластинчатые фибулы с выступами на головке и пряжки с прямоугольным щитком (то есть вещи из набора № 2), встречаются и в северной, и в южной части [32, с. 178, 184].

Вероятно, богатые комплексы «дунайского» типа отражают некую незавершенную попытку формирования более резко дифференцированного общества в Горном Крыму, своего рода малого варварского королевства. Однако данный вопрос, конечно, нуждается в специальном изучении.

Этнокультурные особенности как одна из причин существования двух традиций в женском костюме также вполне могли иметь место. Выше мы отмечали, однако, что при существующей разнице в наборах типов вещей категориальный набор в целом почти идентичен, что свидетельствует о чрезвычайной близости двух вариантов убора. Можно говорить о двух близких традициях в рамках одного этнокультурного массива населения, причем в этот же массив мы должны включить помимо жителей Крыма и Боспора остготов Среднего Подунавья и Италии, вестготов Галлии и Испании, готов-тетракситов Северо-Восточного Причерноморья, гепидов Паннонии и Потисья. По словам Феофана Исповедника, эти народы были очень близки в культурном плане: «...готы, изиготы, гепиды и вандалы, ничем другим кроме имени не отличающиеся друг от друга» [цит. по: 11, с. 61].

Кроме того, в VII в. аналогичный женский костюм, правда, с небольшими трансформациями, заимствует славянское население Среднего Поднепровья — анты [47, с. 309–310]. И в различной этнокультурной среде этот убор имеет индивидуальные черты, отразившиеся как в типах украшений, так и в их категориальном наборе (так, к примеру, анты и готы-тетракситы никогда не носили больших пряжек; а крупные пряжки вестготов, остготов и гепидов явно разнотипны). Значит, при всей своей однородности женский убор рассматриваемого образца не исключает возможности выделения в его рамках различных этнокультурных (этнических или племенных) традиций.

«**Дунайский**» набор украшений имеет целый ряд аналогий и прототипов наиболее характерных вещей на территории Среднего Подунавья, в той зоне, которая на протяжении второй половины V — середины VI в. была занята гепидами согласно письменным источникам. Остготы отсюда выселились около 488 г. и ушли в Италию. Что касается близких соседей гепидов — лангобардов, то их женский костюм отличался рядом характерных признаков, присущих не восточным, а северным германцам. Вероятно, под их влиянием в первой половине VI в. происходят изменения в женском костюме и у гепидов — малые пальчатые фибулы все чаще располагаются не на груди или у плеч, а в районе пояса, а большие пряжки используются все реже [52, s. 36, 37, fig. 8]. Поэтому южнокрымский костюм нельзя считать прямым копированием, так как в середине VI в. в таком законченном виде он уже нигде за пределами Крыма не встречается. Это скорее свидетельствует о сохранении и дальнейшем развитии традиции с возрождением некоторых архаичных элементов.

Присутствующие в «**боспорском**» наборе типы украшений, во-первых, имеют прототипы среди более ранних вещей, использовавшихся насе-

лением Крыма (Боспора, Херсонеса) еще в конце V — первой половине VI в.: пряжки с пластинчатым щитком, малые двупластинчатые фибулы без накладок, ранние образцы центральноевропейских пальчатых фибул. Во-вторых, в этом наборе присутствуют собственно боспорские фибулы, основной период бытования которых приходится на первую половину — вторую треть VI в. [20, с. 435, 436]. Некоторые из обнаруженных в могилах Лучистого и Суук-Су фибул, по данным И. П. Засецкой, относятся к ранним разновидностям, время бытования которых на Боспоре ограничено первой половиной VI в.: это фибулы вида I (Суук-Су, погр. 162), вида II (Лучистое, склеп 54, погр. 12), вида IVб (Лучистое, склеп 77, погр. 7 и Суук-Су, погр. 155-1) [20, с. 432, 433]. И. П. Засецкая отмечает, что даже с учетом вероятного запаздывания растягивать датировку этих изделий до второй половины VII в. нет никаких оснований. Более того, особенности изготовления фибул боспорского типа этому противоречат — большая часть предметов каждой из разновидностей является продукцией одной мастерской, так как для тиражирования вещей использовался один недолговечный шаблон [30, с. 481, 482; 46, с. 101].

Все сказанное подтверждает, что набор украшений «боспорского» типа в Южном Крыму мог сформироваться несколько раньше, и значит, погребальные комплексы могут датироваться более ранним временем, чем комплексы с «дунайским» набором украшений. Однако до появления надежных оснований для абсолютного датирования «боспорского» набора украшений следует относиться осторожно к нашему предположению. Но тот факт, что комплексы с «дунайским» набором не могли появиться почти на столетия раньше, чем наборы второго типа, несомненен.

На присутствие нескольких близких этнокультурных традиций в элементах женского костюма указывалось и ранее. Различные исследователи, рассматривая проблему происхождения украшений, распространенных в Крыму, касались и их этнической принадлежности [3, с. 71; 9]. Наиболее четко этот аспект отмечен в работах И. П. Засецкой и М. Казанского. Внутри ассортимента пальчатых (и других разновидностей) фибул, крупных пряжек и других элементов костюма они выделили два наиболее отчетливых этнокультурных компонента — остроготский (итало-остроготский или балканский) и гепидский [20, с. 411–425; 22, с. 68, 69; 58, р. 328–331; 59, s. 98–101, abb. 93–95].

Можно ли на данном основании говорить о наличии в составе населения двух соответствующих этнических компонентов, или же костюм отражает различные модные тенденции одного круга? На мой взгляд, полностью исключать возможность многокомпонентности нельзя, тем

более что об этнической пестроте и о длительных контактах населения Крыма с соседними регионами написано уже немало.

Устойчивость отмеченных традиций в костюме наряду с их синхронным бытованием в течение второй половины VI в. дают основание поставить вопрос о существовании двух близких групп населения. Обе традиции вписываются в круг восточногерманской культуры, уходящей корнями в постгуннское время. Вместе с тем они имеют некоторые отличия, вероятно, отражающие локальную специфику демографического или политического своеобразия и взаимодействия разных групп населения Крыма, различные направления культурных и политических связей.

Одна из этих групп тяготела к культуре городских центров — Боспора и Херсонеса, продолжая сохранять те традиции в области женского костюма, которые существовали здесь еще в конце V — первой половине VI в. На их развитии сказывались как культурные «реликты» германского населения Причерноморья, так и некоторые новации, проникшие сюда во второй трети VI в., скорее всего, одновременно с появлением на Боспоре новых воинских контингентов из Мезии («готов») в составе римской армии [58, с. 329, 330]. Речь идет о пальчатых фибулах боспорского типа и итальянских по происхождению пряжках с литым рельефным орнаментом на щитке, в том числе орлиноголовых боспорского типа. Отметим и заметное присутствие христианской символики на пряжках — крестов (известны кресты и на литых пряжках с прямоугольным щитком) и изображений льва. Последний образ, как считается, тесно связан с христианской знаковой системой и очень часто встречается на предметах византийского прикладного искусства раннего Средневековья [41, с. 334, 335; 48, с. 52].

Вероятно, главным приоритетом в социальном и культурном развитии данной группы населения выступали всесторонние связи с Восточно-Римской империей, уходящие корнями еще в период конца V в. Крымская аристократия восточногерманского происхождения уже тогда придерживалась ортодоксального христианского вероисповедания [14, с. 119, 120] и, быть может, поэтому отказалась последовать за Теодорихом и его остготами-арианами в Италию в 488 г., предпочитая оставаться под имперской церковной и политической юрисдикцией. На Боспоре эта юрисдикция после небольшого перерыва восстанавливается в полной мере при императоре Юстине в 520-е гг. Однако развитие германских традиций в этом регионе, по-видимому, не прекращалось в период V–VI вв., а появление новых украшений вместе с готскими полками римской армии во второй трети VI в. только стимулировало этот процесс. То, что собственно боспорский женский

костюм этого времени с парными пальчатыми фибулами и большой пряжкой, представленный комплексами керченского некрополя, является ярким выражением именно остrogотской этнической специфики, не вызывает сомнений [54, s. 82, 83, abb. 62, 64].

Вторая группа населения в своем костюме подчеркнуто демонстрирует приверженность культурным традициям среднедунайского происхождения эпохи политического доминирования гепидов второй половины V — начала VI в. Однако на Среднем Дунае наиболее поздние комплексы с большими двупластинчатыми фибулами относятся к периоду D3 (не позднее конца V в.), а орлиноголовые пряжки бытуют до середины VI в. И поскольку в VI в., и тем более в начале VII в., костюм, характерный для данной части населения Крыма, за его пределами нигде уже не встречается, в том числе и у гепидов Подунавья, говорить о простом заимствовании или подражании нельзя.

Связи Крыма с дунайским регионом носили разносторонний характер, особенно в первой половине VI в. Однако в 550–560-е гг. культурно-политическая ситуация в Центральной Европе кардинально трансформировалась. Гибель первых германских королевств (гепидов, остготов), ужесточение позиций Византии по отношению к соседям-варварам, новая волна миграции кочевников изменили культурные и политические приоритеты для многих народов Европы. Крым в этот период становится культурным центром восточногерманского населения всего Средиземноморско-Понтийского региона. Кризис Боспора, вызванный нападением тюрков в 576 г., привел к возрастанию роли населения горной части полуострова в политической ситуации в Крыму. Начинается постепенное затухание боспорских культурных традиций, выжившее в исчезновении на рубеже VI–VII вв. в могильниках Южного Крыма комплексов украшений первого, «боспорского», типа. Одновременно прекращаются захоронения и на раннесредневековом некрополе самого Боспора, в Керчи [21, с. 39, 40].

Вряд ли это свидетельствует об исчезновении носителей данной традиции в Южном Крыму. Вероятно, часть их включается в близкую этнокультурную среду. Этот процесс мог начаться вскоре после появления носителей «дунайской» традиции, так как в смешанных комплексах заметно преобладают именно ранние вещи из «дунайского» убора. Могло сыграть роль и усиление процессов христианизации и византинизации, нивелировки культуры восточноримских провинций. Представители «боспорской» традиции в горном Крыму, которая ориентировалась на Византию, вероятно, в начале VII в. перешли на общесредиземноморский тип костюма, включающий маленькие поясные пряжки, без парных фибул.

Применительно ко второй условно выделенной группе («дунайской») в период ее распространения в середине VI в. речь идет именно о сохранении оригинальной дунайской традиции и даже о возрождении довольно архаичных элементов. Поэтому определенная генетическая преемственность (наряду с несомненной культурной) между населением Среднего Подунавья конца V — середины VI в. и жителями Южного Крыма второй половины VI в. должна была существовать. И для носителей этой традиции ее сохранение и знаковое выражение имели важное значение.

Интересно отметить следующий факт. Наиболее ранние образцы южнокрымских орлиноголовых пряжек (пряжки групп В и Д) в качестве своих вероятных прототипов имеют ряд аналогичных изделий, распространенных довольно широко — по всему бассейну Среднего и Нижнего Дуная [62, р. 371, abb. 6, 7, 17]. Отдельные экземпляры еще в первой половине VI в. попадали и на Боспор [22, с. 77–79, рис. 5, 1, 3–8]. Более поздние вещи — пряжки группы Б — имеют более узкий круг аналогий. На Дунае изделия с таким типом орнамента и формы орлиноголового выступа известны только в области Семиградья — регионе Среднего Подунавья, ограниченном верховьями рек Мароша и Кереша [52, р. 20, 21; 62, р. 371, abb. 17]. Именно эти края Иордан называет основным местом обитания гепидов («...теперь сидят гепиды, по рекам Маризии... и Гризии») в середине VI в. [23, 114; 52, р. 25, 26, 28, 29].

Все общеизвестные сведения письменных источников, касающиеся крымских готов, относятся ко времени не позднее середины VI в. Прокопий Кесарийский закончил свое произведение «О постройках» около 560 г. По его словам, во времена самого Прокопия готы «были в союзе с римлянами, отправлялись вместе с ними в поход всякий раз, когда императору было это угодно» [31, кн. III. VII, 1]. Это сообщение служит хронологическим репером, указывающим на возникновение восточногерманской культуры Крыма, представленной комплексами Суук-Су, никак не позднее 550-х гг.

В это время в Европе разворачиваются события, оказавшие сильное влияние на развитие восточногерманской культуры и государственности. В Италии в результате затяжной войны с Византией гибнет остготское королевство, последние сражения происходят в 552–555 гг. Тогда же, в 552 г., гепиды на Дунае потерпели сокрушительное поражение от лангобардов, ставшее началом конца их могущества в регионе. Спустя уже три года в Подунавье вторглись авары, тоже изрядно потеснившие гепидов. А в 567 г. их королевство было разбито окончательно и остатки гепидского гарнизона Сирмия вошли в состав византийских войск.

Чуть раньше серьезные трансформации происходят в Северо-Восточном Причерноморье. Самобытная культура готов-тетракситов, представленная ранними фазами могильника на реке Дюрсо, гибнет во второй трети VI в. (не ранее 540-х гг.) [25, с. 56]. И в данном случае кризис имел место, несомненно, в начале 550-х гг., так как еще в 548 г. готы-тетракситы обращаются в Константинополь с просьбой прислать им епископа, при этом они, по данным Прокопия Кесарийского, сохраняют свои прежние места обитания. Через несколько лет (около 551 г.) отряд тетракситов вместе с утигурами участвует в военной акции против кутригуров, спровоцированной Византией [31, кн. VIII, 18]. Позднее готы-тетракситы в источниках уже не упоминаются. Инвентарь погребений на р. Дюрсо последующего времени имеет очень мало общего с культурой второй половины V — первой трети VI в.

Таким образом, в 550-е гг., когда весь восточногерманский мир сотрясали военные конфликты, Крымский п-ов оставался наиболее тихим и относительно спокойным местом. Можно допустить, что продолжением тесных культурных связей между населением Крыма и германскими племенами Центральной и Западной Европы, Северо-Восточного Причерноморья стало переселение части последних в относительно стабильный в этот период Крым, как и предполагают некоторые исследователи [20, с. 438; 49, с. 460–465]. Две разновидности женского костюма, о которых шла речь, отражают в определенной степени процесс сложения различных групп населения Крыма и их этнокультурного и социального взаимодействия во второй половине VI в. Главной причиной выявленных различий в уборе мы считаем этнический и социально-политический факторы генезиса варварского общества. Но в некоторой степени и хронологический фактор повлиял на специфику состава набора украшений каждого из вариантов костюма.

ЛИТЕРАТУРА

1. *Айбабин А. И.* Погребения конца VII — первой половины VIII в. в Крыму // Древности эпохи Великого переселения народов V–VIII веков. М., 1982.
2. *Айбабин А. И.* О хронологии пальчатых и зооморфных фибул днепровского типа из Крыма: тез. докл. советской делегации на V Междунар. конгрессе славянской археологии. М., 1985.
3. *Айбабин А. И.* Хронология могильников Крыма позднеримского и раннесредневекового времени // МАИЭТ. 1990. Вып. I.
4. *Айбабин А. И.* Основные этапы истории городища Эски-Кермен // МАИЭТ. 1991. Вып. II.
5. *Айбабин А. И.* Комплексы с большими двупластинчатыми фибулами из Лучистого // МАИЭТ. 1994. Вып. IV.

6. *Айбабин А. И.* Этническая история раннесредневекового Крыма. Симферополь, 1999.
7. *Айбабин А. И.* Степь и Юго-Западный Крым // Крым, Северо-Восточное Причерноморье и Закавказье в эпоху Средневековья. IV–XIII века (Археология). М., 2003.
8. *Айбабин А. И., Хайрединова Э. А.* Новый комплекс с пальчатыми фибулами с некрополя у с. Лучистого // МАИЭТ. 1996. Вып. V.
9. *Амброз А. К.* Дунайские элементы в раннесредневековой культуре Крыма (VI–VII вв.) // КСИА. 1968. Вып. 113.
10. *Амброз А. К.* Основы периодизации южнокрымских могильников типа Суук-Су // Древности славян и Руси. М., 1988.
11. *Амброз А. К.* Юго-Западный Крым. Могильники IV–VII вв. // МАИЭТ. 1994. Вып. IV.
12. *Веймарн Е. В.* Скалистинский склеп 420 // КСИА. 1979. № 158.
13. *Веймарн Е. В., Айбабин А. И.* Скалистинский могильник. Киев, 1993.
14. *Вольфрам Х.* Готы. От истоков до середины VI века. СПб., 2003.
15. *Гавритухин И. О., Ковалевская В. Б., Коробов Д. С., Малашев В. Ю., Мошкова М. Г.* Аланы Северного Кавказа и степи Евразии // Гуманитарная наука в России: соросовские лауреаты. История. Археология. Культурная антропология и этнография. М., 1996.
16. *Гавритухин И. О., Обломский А. М.* Гапоновский клад и его культурно-исторический контекст. М., 1996.
17. *Гавритухин И. О., Казанский М. М.* Боспор, тетрациты и Северный Кавказ во второй половине V — VI в. // АВ. 2006. № 13.
18. *Дмитриев А. В.* Раннесредневековые фибулы из могильника на р. Дюрсо // Древности эпохи Великого переселения народов V–VIII веков. М., 1982.
19. *Засецкая И. П.* Материалы Боспорского некрополя второй половины IV — первой половины V в. н. э. // МАИЭТ. 1993. Вып. III.
20. *Засецкая И. П.* Датировка и происхождение пальчатых фибул боспорского некрополя раннесредневекового периода // МАИЭТ. 1998. Вып. VI.
21. *Засецкая И. П.* Боспорский некрополь как эталонный памятник древностей IV — начала VII века // Крым, Северо-Восточное Причерноморье и Закавказье в эпоху Средневековья. IV–XIII века (Археология). М., 2003.
22. *Засецкая И. П.* О хронологии и взаимосвязи орлиноголовых пряжек из боспорского некрополя и южнокрымских могильников раннесредневекового периода // НАВ. 2005. Вып. 7.
23. *Иордан.* О происхождении и деяниях гетов. Вступительная статья, перевод, комментарий Е. Ч. Скржинской. СПб., 1997.
24. *Казанский М. М.* Готы на Боспоре Киммерийском // Сто лет черняховской культуре. Киев, 1999.
25. *Казанский М. М.* Хронология начальной фазы могильника Дюрсо // Историко-археологический альманах. Армавир; М., 2001. Вып. 7.
26. *Казанский М. М., Мاستыкова А. В.* Германские элементы в культуре населения Северного Кавказа в эпоху Великого переселения народов // Историко-археологический альманах. Армавир; М., 1998. Вып. 4.
27. *Кропоткин В. В.* Из истории средневекового Крыма (Чуфут-Кале и вопрос локализации города Фуллы) // СА. 1958. XXVIII.

28. *Кротокин В. В.* Могильник Чуфут-Кале в Крыму // КСИА. 1965. Вып. 100.
29. *Мастыкова А. В., Казанский М. М.* О происхождении «княжеского» женского костюма варваров гуннского времени (горизонт Унтерзибенбрунн) // II Городцовские чтения. М., 2005.
30. *Мастыкова А. В.* Социальная иерархия женских могил северокавказского некрополя Дюрсо V–VI вв. (по материалам костюма) // Историко-археологический альманах. Армавир; М., 2001. Вып. 7.
31. *Минасян Р. С.* Данные о способах изготовления крымских пальчатых фибул // МАИЭТ. 1998. Вып. VI.
32. *Прокотий Кесарийский.* Война с готами. О постройках. М., 1996.
33. *Пудовин В. К.* Датировка нижнего слоя могильника Суук-Су (550–650 гг.) // СА. 1961. № 1.
34. *Репников Н. И.* Некоторые могильники области Крымских Готов. Ч. II // Записки Императорского Одесского общества истории и древностей. Одесса, 1907. Т. XXVII.
35. *Родинкова В. Е.* К вопросу о хронологии нижнего горизонта могильника Суук-Су // Древности. Харьковский историко-археологический ежегодник. Харьков, 1995.
36. *Родинкова В. Е.* Днепровские фибулы с каймой из птичьих голов // Культурные трансформации и взаимовлияния в Днепровском регионе на исходе римского времени и в раннем средневековье. СПб., 2004.
37. *Фурасьев А. Г.* Двупластинчатые фибулы с выступами на головке: проблема эволюции (по материалам могильника Суук-Су) // Славяно-русское ювелирное дело и его истоки: ТДК. СПб., 2006.
38. *Фурасьев А. Г.* Конструктивные особенности больших двупластинчатых фибул с накладками из могильника Суук-Су // Боспорские исследования. Керчь. (В печати.)
39. *Фурасьев А. Г.* Гладкие двупластинчатые фибулы из могильника Суук-Су: проблема эволюции // АСГЭ. Вып. 38. (В печати.)
40. *Хаврин С. В., Чугунова К. С.* Исследование спектрального состава двупластинчатых фибул V–VII вв. (некрополи Боспора и Суук-Су) // АСГЭ. Вып. 38. (В печати.)
41. *Хайрединова Э. А.* Фибулы и украшения круга «древностей антов» в костюме варваров раннесредневекового Крыма // Скифы. Хазары. Славяне. Древняя Русь. СПб., 1998.
42. *Хайрединова Э. А.* Женский костюм с большими пряжками с христианской символикой из Юго-Западного Крыма // Херсонесский сборник. Севастополь, 1999. Вып. X.
43. *Хайрединова Э. А.* Женский костюм с южнокрымскими орлиноголовыми пряжками // МАИЭТ. 2000. Вып. VII.
44. *Хайрединова Э. А.* Раннесредневековые кресты из Юго-Западного Крыма // МАИЭТ. 2007. Вып. XIII.
45. *Шаблавина Е. А.* Шаблоны для литья орлиноголовых пряжек из южнокрымских могильников // АСГЭ. 2005. Вып. 37.
46. *Шаблавина Е. А.* О раннесредневековой продукции боспорских ювелиров (на примере орлиноголовых пряжек) // АВ. 2006. № 13.

47. *Шаблавина Е. А.* Продукция одной боспорской ювелирной мастерской второй половины VI в. // РА. 2007. № 3.
48. *Щеглова О. А.* Женский убор из кладов «древностей антов»: готское влияние или готское наследие? // Неславянское в славянском мире. Stratopus. СПб.; Кишинев; Одесса, 1999. № 5.
49. *Щеглова О. А.* «Тайна пляшущих человечков» и «следы невиданных зверей» // Славяно-русское ювелирное дело и его истоки: ТДК. СПб., 2006.
50. *Щукин М. Б.* Готский путь. Готы, Рим и черняховская культура. СПб., 2005.
51. Эпоха Мерovingов — Европа без границ. Археология и история V–VIII вв.: каталог выставки. Берлин, 2007.
52. *Якобсон А. Л.* Раннесредневековый Херсонес. Очерки истории материальной культуры // МИА. 1959. № 63.
53. *Bóna I.* A közèpkor hajnala. A gepidák ès a langobardok a Kárpát-medencében. Budapest, 1974.
54. *Chajredinowa E.* Die Tracht der Krimgoten im 6. und 7. Jahrhundert // Unbekannte Krim. Archäologische Schätze aus drei Jahrtausenden. Heidelberg, 1999.
55. *Damm G.* Völkerwanderungszeitliche Frauentracht // Unbekannte Krim. Archäologische Schätze aus drei Jahrtausenden. Heidelberg, 1999.
56. *Eger C.* Eine byzantinische Gurtelschnalle von der Krim in der Sammlung des Hamburger Museums für Archäologie // МАИЭТ. 1996. Вып. V.
57. *Herzen A. G.* Oggetti provenienti dalle necropoli dei dintorni di Mangup // Dal Mille al Mille. Tesori e popoli dal mar Nero. Milano, 1995.
58. *Ivanisevic V., Kazanski M., Mastykova A.* Les nécropoles de Viminacium à l'èpoque des Grandes Migrations. Paris, 2006.
59. *Kazanski M.* Les Germains orientaux au nord de la mer Noir pendant la seconde moitié du Ve s. et au VIe s. // МАИЭТ. Симферополь, 1996. Вып. V.
60. *Kazanski M.* Die Krim und ihre Beziehungen zu Mittel- und Westeuropa im 5. und 6. Jahrhundert // Unbekannte Krim. Archäologische Schätze aus drei Jahrtausenden. Heidelberg, 1999.
61. *Kazanski M., Mastykova A., Perin P.* Byzance et les royaume barbares d'Occident au début de l'èpoque mérovingienne // J. Tejral (Hrsg.). Probleme der frühen Merovingzeit im Mitteldonauraum. Brno, 2002.
62. *Kokowski A.* O tak zwanych blaszanych fibulach z półokrągłą płytą na główce i rombowałą nóżką // Studia Gothica. I. Lublin, 1996.
63. *Nagy M.* Die gepidischen Adlerschnallen und ihre Beziehungen // Budapest Regisegei. 2002. XXXVI.
64. *Rusu M.* Pontische Gürtelschnallen mit Adlerkopf (VI–VII Jh. u. Z.) // Dacia. Bucuresti, 1959. III.
65. *Tejral J.* Les fédérés de l'Empire et la formation des royaumes barbares dans la région du Danube moyen à la lumière des données archéologiques // Antiquités Nationales. 1997. 29.

Р. С. Минасян, Е. А. Шаблавица

О РОЛИ ТЕХНИЧЕСКОЙ ТЕРМИНОЛОГИИ В АРХЕОЛОГИЧЕСКОЙ ЛИТЕРАТУРЕ

*Не суди о том,
что выше котурны.*

Апеллес

Отслеживать стремительно растущую археологическую литературу и реагировать на нее — занятие обременительное, и порой ничего, кроме недоумения и сожаления о бесполезно затраченном времени, оно не приносит. Сегодня изучение вещей все чаще ограничивается очередным описанием их внешнего вида и демонстрацией качественно выполненных фотографий, причем, как правило, лицевой стороны объекта. Но описывать очевидное — бессмысленно. Иллюстративный материал — фотографии, рисунки, чертежи с соответствующими комментариями — нужен для того, чтобы представить конструктивные особенности предметов и дать тем самым исчерпывающую техническую информацию.

В последнее время появились энтузиасты, которые взяли на себя смелость предложить новый «революционный» метод исследования древнего ювелирного производства и торевтики. По их мнению, во многих археологических и исторических исследованиях «произведения ювелирного искусства и торевтики рассматриваются упрощенно, по какому-нибудь одному признаку, зачастую произвольно вырванному из контекста». Они делают вывод, что «исследователи зачастую не обращают внимания на технику изготовления вещей... Чтобы заниматься каким-то источником, надо уметь работать с ним. Ситуацию с исследованием произведений античной торевтики и ювелирного искусства, сложившуюся в советской и наследовавшей ее российской, украинской и пр. науках, можно, за редким исключением, охарактеризовать дилетантским подходом» [19, т. I, с. 6]. Авторы этой концепции предлагают рассматривать все произведения торевтики и искусства в рамках одного исследования, по принципу происхождения находок из одного куль-

турно-исторического региона, чего до сих пор не делалось. «Такой подход абсолютно правомерен, если учесть, что у древних мастеров обычно не существовало узкой специализации, а украшения и предметы торевтики зачастую изготавливали одни и те же мастера, используя в ряде случаев одни и те же инструменты и технические приемы» [19, т. I, с. 6]. В качестве редких работ, достойных подражания, рекомендуется каталог произведений из Волгоградского краеведческого музея и другие образцы собственного научного творчества [15, с. 96–101; 16, с. 144–153; 17; 18; 27, с. 172–203; 42; 43, р. 29–72; 44, р. 189–219].

Авторы столь многозначительных сентенций, превознося зарубежную науку, низложили отечественную, хотя сами в своих работах показали абсолютную некомпетентность в технических вопросах, как мы судим по их экспертным заключениям. Что же касается универсальности древних ремесленников и художников, то полагать подобное могут только те, кто плохо разбирается в существе дела. Отливать статуи, качественно изготавливать золотую, серебряную и медную посуду разных форм, украшать их рельефными изображениями, делать высококлассные ювелирные украшения одни и те же ремесленники не могут. В древних письменных источниках упоминаются ювелиры, медники, золотых дел мастера, серебряники, оружейники, литейщики, резчики, лепщики и др. [4, главы 30–35; 36–39; 3-я Царств, 7; 4-я Царств, 3, 4; 20, III, 11, 85, 86, 91, 154–157; 21, 12]. В металлообработке не только давно произошла специализация мастеров и ремесленников, но и специалисты специалистам были рознь. Поэтому в научной литературе не должно быть места сказкам о бродячих ремесленниках и мастерах на все руки без ссылок на источники, свидетельствующие об этом [28, с. 234–237]. Впрочем, посмотрим, каких успехов в изучении древней металлообработки в отличие от дилетантов добились настоящие профессионалы.

В монографии «Hammering Techniques in Greek and Roman Jewellery and Toreutics» [42] рассматривается техника производства ювелирных украшений, посуды и других видов художественных вещей, сделанных в греческих, римских и восточных мастерских. Опираясь не на фактические данные, а на мнения зарубежных исследователей и на собственные соображения, автор определяет способы изготовления вещей и рассказывает историю их создания [42, р. IX–XIX]. Представленная им схема развития торевтики и ювелирного производства якобы неопровержимо доказывается изучением находок ювелирных инструментов [19, с. 5; 42]. Однако даже в названии монографии (Hammering Techniques) заложена терминологическая ошибка, так как с помощью заявленных техник нельзя изготовить рассматриваемые М. Ю. Трейстером

предметы. Каждый способ изготовления вещей методами холодной обработки осуществляется путем деформации металла различными инструментами и операциями. Все действия с применением силы оставляют на металле специфические следы, поэтому способ изготовления изделия может быть определен только с учетом этих факторов и ничем иным более.

М. Ю. Трейстер, как и многие его предшественники, большую часть ювелирных вещей с выпукло-вогнутыми рельефными изображениями — бляшки, плакетки, фигурные полые детали, сделанные из двух половинок, которыми украшали серьги, браслеты, гривны, ритоны и другие изделия, — считает оттиснутыми или штампованными в полых матрицах [19, т. I, с. 101, 102]. Нужно заметить, что значительная часть древних рельефных изделий, сделанных из тонкого металла (не литых), выполнялась разными способами и реже всего в полых матрицах. Судить о произведенной работе нужно не по случайным находкам инструментов, как считает М. Ю. Трейстер, а по характеру производственных следов от конкретных инструментов, оставленных на готовых изделиях, что не одно и то же.

Приведем несколько примеров неправильных технических определений. В кургане № 6, раскопанном в ауле Уляп, был найден серебряный ритон античной работы (V в. до н. э.), украшенный протомой Пегаса, позолоченными рельефными накладными и припаянными деталями [11, с. 31, 33, 40–42, кат. 365]. По мнению М. Ю. Трейстера, голова и шея Пегаса были сделаны из двух половинок, выколотых в матрицах с негативными изображениями. Таким же образом, как считает автор, делались ритоны, найденные в Болгарии, Малой Азии и других местах [42, р. XI–XIX, 97, 98]. Но на наконечниках ритонов из Уляпа, Болгарии, впрочем, как и на ритонах вообще, следы формообразования четко прослеживаются на лицевой стороне. Это обстоятельство свидетельствует, что их делали не в матрицах, а на матрицах. Таким же способом делали и ювелирные украшения с миниатюрными скульптурными полыми деталями в виде головок львов, баранов, грифонов, оленей, людей. Хотя большинство исследователей полагает, что половины этих миниатюр штамповались по отдельности либо пунсонами, либо в матрицах с негативными изображениями [30, с. 18, 19; 34, р. 171–180; 36, р. 56; 42, р. XV–XVI; 45, р. 18, 19], это заблуждение. На самом деле все эти изделия делались с помощью фигурных деревянных или металлических скульптурных матриц, на которые надевали полые заготовки и осаживали металл. После этого деревянную основу выжигали, а изделие, посаженное на металлическую матрицу, разрезали пополам, снимали с матрицы и спаивали обе половины. Если требовалось продолжить

формообразование предметов или детализировать изображения, то полость предварительно изготовленного предмета заполняли пластичным материалом и дальнейшую работу выполняли приемами металлопластики, чеканки, токарной обработки, а иногда гравировкой.

Для изготовления различных вещей фигурные матрицы применялись уже на ранних этапах металлообработки. Такие вещи были найдены в варнинском некрополе (Болгария), на городище Варка (Месопотамия), в Майкопском кургане (Северный Кавказ). Чтобы придать вещам большую прочность при эксплуатации, кочевники обычно оставляли деревянные матрицы под обкладками [1, с. 20, 60; 38, s. 75], поэтому такие вещи делались в оригинальном исполнении. Античные же мастера применяли и деревянные, и бронзовые матрицы. Уже найдено несколько матриц, с помощью которых изготавливали полые миниатюры для украшений [2, с. 51, 53, 58; 40, p. 61, 226, 227], но функцию этих инструментов определили неверно. Эти матрицы называли «формерами», так и не определив их истинного назначения [42, fig. 4–6, 14–16].

Все инструменты, имеющие фигурный боек, называют пуансонами (punches) и считают, что они предназначались для штамповки бляшек, плакеток, медальонов. Среди них есть инструменты с горельефными изображениями, которые тоже называют пуансонами (punches). Но нужно иметь в виду, что изображения на **пуансонах** всегда делают только в барельефе, окруженном прижимным полем, которое расправляет складки вокруг оттиска, образующиеся в процессе деформации. Фигурные же **пунсоны** (они же чеканы) делают без прижимного поля. А инструменты со скульптурным или горельефным бойком являются не пуансонами и не пунсонами, а **матрицами**, которыми невозможно выполнить ни тиснение, ни штамповку. На них и формировали горельефные изображения (этот прием называется басмой), а не выколачивали их в полых матрицах, как полагают [30, с. 19; 37, p. 167; 42, p. 254–262, 399–400].

Среди находок в Большой Близнице есть бронзовые фалары (инв. № ГЭ, ББ. 79–80), украшенные круглыми рельефными пластинами со сценами борьбы героев с амазонками [42, p. 476, fig. 56–58]. Обратная сторона пластин заполнена свинцом. Есть мнение, что эти рельефы были выдавлены в матрицах [42, p. 121]. На самом деле это было сделано тиснением с помощью пуансонов, о чем свидетельствуют четкость и одинаковое качество на серии отпечатков при отсутствии следов применения инструментов с лицевой стороны (рис. 1).

Помимо неправильного определения функционального назначения инструментов ошибки были допущены и в отношении техники изготовления металлической посуды. Ссылаясь на многочисленные работы,



Рис. 1. Бронзовые фалары и их фрагменты. Большая Близница, V в. до н. э.

М. Ю. Трейстер пересказывает мнения исследователей без их критического анализа. В описании перечисляются видимые признаки предметов, и приводится огромное количество не всегда уместных аналогий, на основании которых автор датирует предметы и даже определяет производственные школы. В процессе таких рассуждений рассматриваются вопросы техники изготовления сосудов, которые в большинстве случаев при ближайшем рассмотрении решаются этим автором неверно. Для того чтобы находить аналогии и определять место производства, недостаточно мимолетного взгляда на предмет или изображение при наличии туманных представлений о древних способах изготовления вещей. Иногда складывается впечатление, что часть вещей в действительности не изучалась.

Например, М. Ю. Трейстером было проанализировано восемь серебряных фиал на низком кольцевом поддоне с припаянными медальонами в центре, найденных в Садовом кургане. Судя по пространному описанию с указанием мельчайших нюансов формы, веса, размеров, особенностей орнаментики, указанием чистоты металла, можно судить о том, что эти фиалы были действительно изучены. Указан способ

изготовления, найдены многочисленные аналогии, определено место производства этих вещей, есть и рассуждения по поводу техники изготовления. Говорится, что фиалы были сделаны литьем и пайкой, доработаны на токарном станке, орнамент выполнен чеканкой и гравировкой, медальоны отштампованы в матрицах [19, т. I, с. 32–35; т. II, с. 78].

Внутренняя часть фиал украшена перьевым орнаментом, а в центре припаяны круглые медальоны с рельефными изображениями. Отмечено, что медальоны трех фиал не перекрывают перьевой орнамент. Но ничего удивительного в этом нет. Орнамент наносился до пайки медальонов, и либо мастер был небрежен и плохо рассчитал диаметр медальонов, либо медальоны были приобретены у другого мастера, что, скорее всего, и было на самом деле. Уровень мастерства того, кто выколачивал и орнаментировал фиалы и золотил медальоны, и того, кто не отливал, а выколачивал медальоны, не равноценны. Один мастер был ремесленником, второй был прекрасным художником, лепщиком и литейщиком.

В книге В. И. Мордвинцевой и М. Ю. Трейстера говорится, что медальоны с изображением nereid, движущихся влево, поставлены на место других медальонов, большего диаметра [19, т. I, с. 33]. Это замечание абсолютно неверное. На всех фиалах медальоны припаявали только единожды. А если мастер-ремесленник перепутал места медальонов, это лишь его ошибка. При этом парные медальоны не штамповались в одной матрице. Штамп состоит из матрицы и соответствующего ей жестко совмещенного пуансона. В античную эпоху таких штампов еще не делали. Эти медальоны могли быть выдавлены на матрице в технике басмы. В таком случае на парных оттисках должны были появиться различия в нюансах отпечатков, а на лицевой стороне остаться следы от инструмента, которым производилась деформация серебра. Либо, скорее всего, медальоны делались тиснением с помощью литых пуансонов. В этом случае на лицевой стороне не должно быть следов формообразования рельефов. Как было на самом деле, можно установить, изучив медальоны трасологическим методом, чего не было сделано.

Теми же авторами отмечается, что медальоны на многих фиалах позднеллинистического и раннеримского времени были вторичного или даже третичного использования и соответственно они древнее чаш, на которые их припаявали [19, т. I, с. 35]. Этот опус никакого отношения к рассматриваемому материалу не имеет. Все медальоны на фиалах из Садового кургана родные. Любая переделка непременно бы отразилась на качестве медальонов, а оно в данном случае идеальное. Они не

могли, как предполагается, быть прежде фаларами, поскольку, судя по фотографиям [39, kat. 196–223], все медальоны новые и никаких следов повреждения от неосторожного или длительного использования их в быту не имеют. Одинаковая проба всех фиал тоже не может служить аргументом для утверждения, что все фиалы изготовлены в одной мастерской, хотя так оно и есть. Во-первых, все фиалы делались не из одного слитка серебра, а из нескольких, поэтому не могут иметь одинаковую пробу. Одинаковая же проба объясняется тем, что анализы производились только на поверхности предметов, но в процессе нахождения фиал в земле произошла регенерация серебра. К тому же насыщение поверхностного слоя высокопробным серебром окончательно довершилось во время реставрационной чистки вещей, которая наверняка имела место.

Помимо этого, утверждается, что фиалы были отлиты [19, т. I, с. 35; т. II, с. 76, 77]. Но для такого вывода нужны доказательства. Практически невозможно методом свободного литья отлить предмет, имеющий такие параметры и такую чистоту поверхности, какую имеют фиалы. Скорее всего, это делалось не литьем, а выколоткой и токарной обработкой с усиленным давлением. Такой способ производства металлической посуды был изобретен и практиковался в римских мастерских. Кстати, нигде не указана толщина стенок фиал, что для определения техники изготовления имеет немаловажное значение.

Еще одним примером такого изучения посуды является серебряный сосуд в форме котелка с ручкой, с массивным поддоном и припаянным тонким дном, который был найден в погребении боспорского царя Рискупорида (инв. № ГЭ Р33а; рис. 2). Корпус сосуда украшен рельефными фигурами эротов. Снаружи и изнутри поддона, на дне и венчике видны следы правки сосуда на токарном станке. Фигуры эротов и орнаментальные элементы выполнены чеканкой. Высказано предположение, что этот сосуд является одним из древнейших предметов в погребении [29, с. 249], но с технической точки зрения это маловероятно. Здесь в первую очередь следует обратить внимание на способ изготовления этого предмета [14, с. 89]. Заготовка, из которой делался сосуд, первоначально представляла собой трубу, очевидно, литую. Из нее выколачивался корпус вместе с поддоном — на оборотной стороне видны глубокие отпечатки бойка стальной наковальни-трещетки. Поскольку поддон имеет значительно меньший диаметр, нежели тулово и венчик, он остался самой массивной частью сосуда. Изнутри, на переходе поддона в корпус, очевидно, имеется паз, в который был вставлен и припаян диск (дно), а шов тщательно снизу завальцован давлением на токарном станке. Ручки припаяны. Таким образом, здесь



Рис. 2. Серебряный сосуд, гробница Рискупорида. Керчь, III в. н. э.:
1 — следы выколотки и правки на токарном станке на крышке; 2 — припаянное дно, завальцованное на токарном станке; 3 — следы подработки на токарном станке на поддоне; 4 — чеканный орнамент

имеет место быстрый способ изготовления сосуда, так как его не нужно было делать из одного куска металла, что представляет определенную трудность. С другой стороны, такой способ крепления дна менее надежный, так как в случае сильного удара сосуд может дать течь, после чего потребуются ремонт.

Что касается нанесения рельефа на металлические сосуды, то здесь существует несколько способов. Заготовки для металлической посуды делались выколоткой, вытяжкой, выдавливались токарным способом. Опоры, на которых совершалась работа, были металлическими, деревянными, пластичными и комбинированными с использованием тех и других. Рельефы формировались преимущественно с лицевой стороны изделия, реже — с оборотной стороны или с обеих. Рассматриваемый случай представляет чеканные рельефы на выколотченной и правленной на токарном станке заготовке. Чеканка выполнялась на пластичной опоре.

Этим же способом чеканилась серебряная амфора ранневизантийского времени, найденная в Концештах. Дно у этой амфоры тоже припаяно [41, р. 87–93]. Такой способ изготовления подробно описал в своем трактате Теофил — монах бенедиктинского монастыря в Гельмерсхаузене, живший в конце XI — начале XII в. [26, III, 58]. На ранних сосудах, изготовленных в римских и провинциально-римских мастерских, «фальшивых» днищ нет. В прежние времена дно металлических сосудов всегда делали вместе с корпусом, как правило, путем вытяжки, поэтому стенки и дно античных сосудов всегда тонкие, а на внутренней стороне нет следов ударов, наличие которых является обязательным признаком техники выколотки. На всех серебряных сосудах из гробницы Рискупорида такие следы есть. Более того, рельефные изображения на сосудах древнегреческие мастера всегда делали в технике басмы, а не чеканки, как на рассмотренных здесь сосудах.

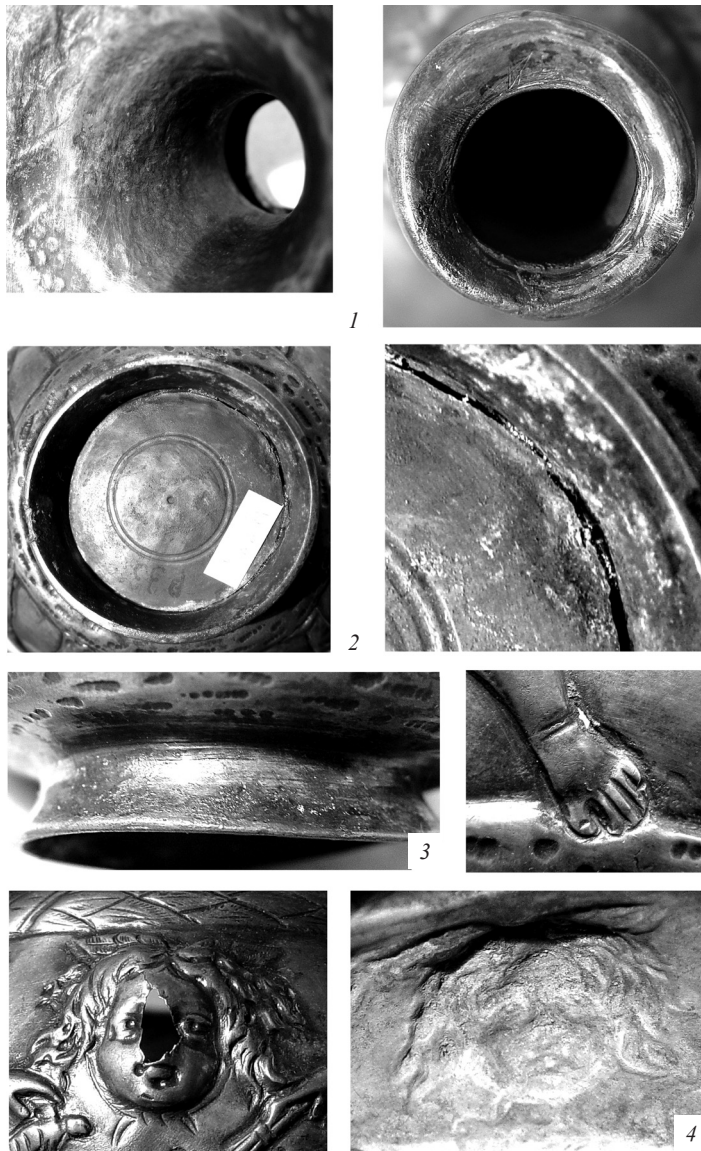
Таким образом, кувшины в римское время делались двумя способами. В I–II вв. узкое горло и более широкий корпус сосуда делали отдельно и спаивали (*gegliederte Henkelkrüge*). С конца I в. стали делать нерасчлененные кувшины (*ungegliederte*) [22, с. 123–133]. В этой схеме указанная выше техника не значит, либо она осталась незамеченной, либо здесь мы имеем дело с новым способом, который до II в. н. э. еще не применялся, что вероятнее всего. Что касается чеканки рельефных изображений на металлической посуде на пластичной опоре, то это восточная техника. Греческие мастера, как правило, для этой цели применяли другие способы. В римских же мастерских в первых веках н. э. посуду стали украшать чеканными рельефами, гравировкой и слесарной обработкой. В эпоху Средневековья в Византии сосуды изго-

тавливают выколоткой, чеканкой и другими приемами. Затем эта техника распространяется в Западной Европе.

Авторам, которые считают себя образцом для подражания в изучении археологических предметов, принадлежит каталог золотых и серебряных предметов, хранящихся в фондах Волгоградского областного краеведческого музея. В этом труде, однако, даны довольно разноречивые описания вещей [18, кат. 1–230]. В простых случаях наряду с морфологическим описанием предметов приводятся технические данные. В более сложных — описания ограничиваются лишь характеристикой внешнего вида вещей. Учитывая современные методы изучения материала, о которых так восторженно пишут авторы в своих работах, порицая предшествующие поколения ученых, позволять себе публиковать непрофессионально подготовленный каталог по меньшей мере странно.

Например, там говорится, что перстень из кургана 11 могильника Нагаевский-II изготовлен из полоски золотой фольги и «наружная поверхность украшена в технике тиснения семью продольными полосками» [18, кат. 141]. Существует несколько вариантов нанесения рифления, но в любом случае это не тиснение. Характер следов в виде продольных полос на поверхности шинки перстня и наличие облязаусенца вдоль всего края свидетельствуют о том, что эта деталь была выполнена с помощью прокатки в вальцах. На одном из валков было нанесено поперечное рифление (ручейки). В процессе изготовления полоски заготовка немного смещалась из-за люфта одного из валков, в результате чего часть продольных полос перекрывалась другой.

Про многочисленные полусферические бляшки сказано, что они «выполнены в технике тиснения. По краю пробиты два отверстия для пришивания» [18, кат. 141 и др.]. Но это и так хорошо видно. А здесь следовало бы указать, с какой стороны пробиты отверстия, имеются ли вокруг отверстий острые заусенцы, или они запилены. Судя по фотографиям, здесь есть и те и другие. Эти данные свидетельствуют о том, какие из этих бляшек носили при жизни, а какие были сделаны специально для погребения, поскольку на тех украшениях, которые носят, все острые края запиливаются.

О пронизях с рифленной поверхностью говорится, что они свернуты в трубочку из рельефных золотых пластин [18, кат. 84, 87, 156]. Ничего подобного здесь на самом деле нет! Заготовки для трубочек отрезались, конечно, от готовых полосок, ибо отрезать рельефный отрезок от рельефной же пластины нельзя. В данном случае куски полосок сворачивались в трубочку, надевались на рифленные матрицы и уже потом на них наносилось рифление. Из чего делались матрицы, об этом и нужно было

сказать. Что касается четырех пронизок из Жутова [18, кат. 84], то, судя по фотографии, можно утверждать, что рифление здесь выдавливалось на проволоке, накрученной на стержень.

Подробно описывается изображение на серебряном фаларе из Жутова [18, кат. 69], но не говорится о том, как он был сделан. А рельеф на нем, судя по фотографии, выдавливался на матрице, на которой была рельефная розетка, окруженная двумя кольцами рифленой или крученой проволоки. В дальнейшем выдавленная пластина прорабатывалась канфарником и стилем (металлопластика — рисунок на тонком листовом металле путем продавливания).

В описании изображений козлов с коралловыми вставками на серебряных фаларах из Жутова отмечено, что вставки, почему-то названные камнями, припаяны с внутренней стороны каплями серебра [18, кат. 70]. Это невозможно сделать, так как кораллы, впрочем, и камни тоже, разрушаются при пайке. А следовало бы еще указать, что рельефные изображения козлов нанесены тиснением, проработаны стилем и, возможно, чеканом.

В работе В. И. Мордвинцевой, посвященной сарматскому полихромному стилю, рассматриваются золотые украшения из разных регионов Евразии [17]. Отечественная литература относительно этой группы археологического материала просмотрена выборочно, сарматские вещи, судя по их описаниям, В. И. Мордвинцева в большинстве случаев не видела. Что же касается сарматского звериного стиля, якобы исследованного на основании изучения материала, то при знакомстве с этой частью работы часто вспоминается русская поговорка о воде и вилах.

Например, про шесть поясных пластин из Сибирской коллекции Петра I говорится, что они были «...отлиты и доработаны резцом. На них изображены два дракона напротив друг друга» [17, кат. 42]. На самом деле этих пластин восемь (ГЭ инв. № Си 1/151–156, 240–241; рис. 3). В свое время все эти прямоугольные бляшки со змееподобными существами С. И. Руденко ошибочно посчитал одинаковыми [23, табл. II, 2; IX, 7, 8; XXV, 2]. Но они сделаны по-разному. Из них шесть одинаковых бляшек имеют отпечатки ткани на оборотной стороне (инв. № Си 1/151–154, 240–241; рис. 3, 1). Гнезда украшены бирюзовыми и сердоликовыми вставками. Эти бляшки были отлиты с помощью одного образца-модели в двухсторонних глиняных формах. У них были монолитные ушки для крепления к коже, которые в древности отломались — места изломов хорошо видны. К этой же серии должны были относиться еще две бляшки, утерянные в древности. Восполнял утрату другой мастер. Он не был знаком с техникой изготовления вещей при помощи куска материи. Поэтому он сделал ручную две новые восковые модели,



Рис. 3. Золотые литые блишки из Сибирской коллекции. III–II вв. до н. э.:

1 — оригинал; 2 — древняя копия

скопировав рисунок с оригиналов столь виртуозно, что подделку можно выявить только при тщательном сравнении оригиналов с копиями. Разница в рисунке прослеживается по всем деталям изображений. Новый мастер гнезда под вставки прочеканил на отливках, тогда как первый вырезал их еще на своей модели. Новые блишки отливались уже в неразборных формах. Они более массивные по сравнению с первыми и не имеют отпечатков ткани и монолитных ушек (инв. № Си 1/155–156; рис. 3, 2). Последний мастер вместо утраченных креплений на оригинальных блишках сделал на них и на копиях новые крепления. В углах

старых и новых бляшек он просверлил отверстия, вставил в них штифты и зачеканил их концы в виде шляпок одним и тем же пунсоном. Кстати, следует заметить, что литые предметы с отпечатками ткани на оборотной стороне образуют локальные группы украшений. На территории Европы литых вещей, сделанных с использованием куска материи, нет до появления аваров.

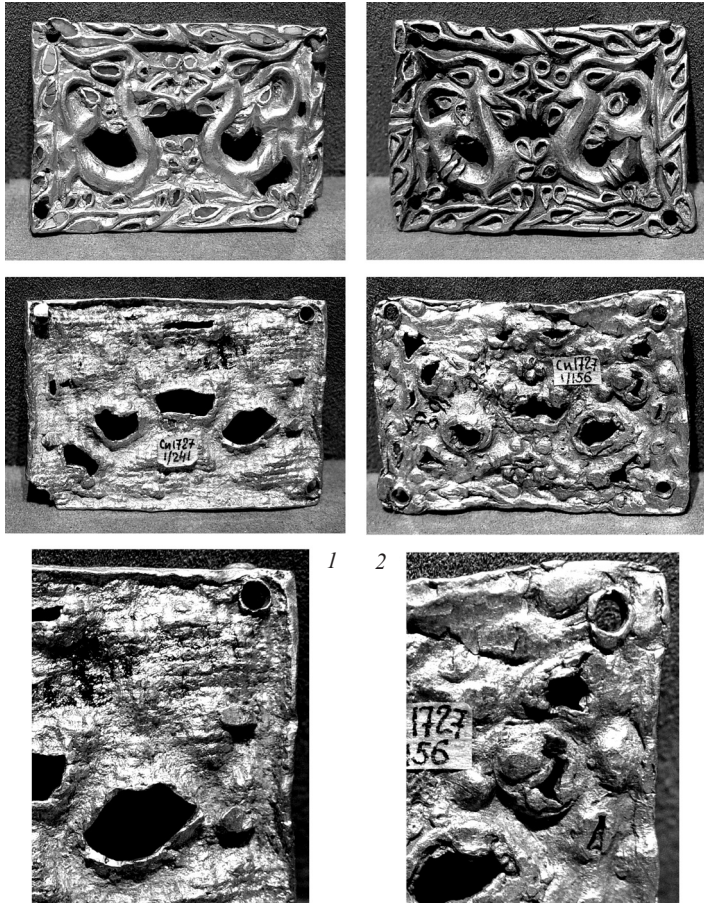
Как можно видеть, выше даны два описания одних и тех же предметов. Первое не только бессмысленное, но и ложное. В другом приведены не известные до настоящего момента данные, основанные на изучении вещей, достоверность которых при желании легко можно проверить.

Нельзя также под эгидой «сарматского полихромного стиля» без каких-либо обоснований объединять все отлитые и сформованные холодными способами деформации металла предметы, имеющие вставки, но сделанные в разных техниках. К примеру, бирюзовые вставки есть и на ранних скифо-сибирских украшениях. В Сибирской коллекции Петра I объединены разновременные вещи, поэтому нельзя безоговорочно относить к сарматскому периоду, а тем более к сарматскому производству, все изделия.

Другие поясные пластины из Сибирской коллекции названы литыми [17, кат. 35, 37, 38]. На самом деле одни сделаны литьем, вторые выполнены чеканкой, а третьи — в технике басмы. Например, золотые бляхи, изображающие схватку кошачьего хищника, грифона и фантастического животного и ориентированные на правую или левую сторону, были сделаны одним мастером (инв. № Си 1/1–2). Формообразование рельефа пластин, вероятно, производилось на матрице с последующей проработкой деталей животных и гнезд под вставки чеканкой. На лицевой и оборотной сторонах предметов фиксируются следы жестких ударов чеканами (рис. 4, 1, 2).

Пара золотых поясных пластин с изображением сцены терзания лошади львиным грифоном выполнена также чеканкой (инв. № Си 1/5–6; рис. 5, 1, 2). На их оборотных сторонах фиксируются не только следы формообразования предмета, но и предварительная разметка рисунка на золотом листе для последующей чеканки (рис. 5, 3). Во время работы над одной из блях на металлическом листе произошло повреждение. Имеющийся внутри пластины пузырь от ударов чеканами лопнул, в результате чего образовалось расслоение металла с рваными краями (рис. 5, 3).

Про сосудик из Кобякова (курган № 10) сказано, что он «...выполнен из кованого золотого листа. Орнамент на тулове выполнен в технике тиснения. На тулове расположены три пояса следующих друг за другом



Рис. 4. Золотые чеканные бляхи из Сибирской коллекции и их детали.
V–III вв. до н. э.

справа налево орлиных грифонов» [17, кат. 71]. Хотелось бы понять и представить: каким образом можно на маленьком предмете с полостью внутри нанести тиснением рельефные изображения!?

Таким образом, в каталоге, представленном в качестве образцового исследования сарматского звериного стиля, практически нет ни одного всесторонне грамотно и технически точно атрибутированного предмета [17, кат. 62, 65–68, 79 и др.]. Если же часть технической информации о сарматских вещах независимо от того, правильная она или



Рис. 5. Золотые чеканные пластины из Сибирской коллекции. IV–III вв. до н. э.:
1, 2 — парные пластины; 3 — расслоение металла, проработка контуров кастов
и предварительная разметка рисунка на обороте

ошибочная, была заимствована из работ других исследователей, но без ссылок на эти работы, то в чем заключается новый подход в изучении материала?

Итоги изысканий М. Ю. Трейстера и В. И. Мордвинцевой по исследованию ювелирного искусства Северного Причерноморья были изложены в трех томах [19]. В этот обобщающий труд были скопированы ошибки из предыдущих работ авторов. Техническая информация, даже при наличии целой главы, посвященной технике изготовления «элементов декора», является очень скудной и ограничена лишь перечислением способов и приемов, относящихся к рассматриваемому материалу,

которые не всегда уместны, и не отражает специфику и особенности производства вещей. При кажущемся универсализме технических приемов и способов изготовления вещей тем не менее существовало множество их вариаций и комбинаций, которые и определяли характер и почерк различных ювелирных производств.

По мнению авторов, флаконы из Хохлача были сделаны «ковкой, чеканкой и гравировкой» [19, т. II. В. 45.7]. По нашим данным, эти предметы делались без применения указанных здесь техник. О круглодонном кубке со скульптурной ручкой, найденном в ст. Мигулинской, сказано, что у него ручка литая и что при его изготовлении применялись «ковка, литье, чеканка, шамплеве» [19, т. II, кат. В. 24.1]. Однако ручки на сарматских кубках не всегда делали литьем [19, т. I, с. 47, 48], как и в данном случае. Техника же шамплеве при орнаментировании этого сосуда не применялась.

Про два золотых фалара с фигурками львов из кургана Дачи говорится, что они сделаны «литьем, ковкой, тиснением, пайкой, инкрустацией, клуазоне, шлифовкой, полировкой» [19, т. II. А. 67.2]. Но трасологическое изучение показывает, что названные техники не использовались в процессе изготовления этих вещей. Фигурки львов на фаларах были выполнены в технике басмы из нескольких пластин, которые затем были спаяны по кругу (рис. 6, 1). Место соединения пластин между двумя фигурками закрыто напаянными сверху глухими овальными кастами (рис. 6, 2). На лицевой стороне фигурок прослеживаются следы формообразования предмета — разглаживание поверхности металла стеками. Посередине каждой фигурки проходит продольный шов, который появился в результате разрезания золотого листа, когда полученную фигурку снимали с матрицы (рис. 6, 3).

Из этого же кургана происходит золотой браслет с фигурками в виде ланей (рис. 7, 1). В описании этой вещи указывается, что она выполнена литьем и инкрустирована вставками [19, т. II. А. 67.5]. На самом деле, на предмете нет ни одной литой детали. Трасологический анализ вещи показывает, что фигурки выполнены из золотого листа в технике басмы с помощью фигурной матрицы и соединены шарнирными соединениями. На поверхности фигурок прослеживаются следы формообразования предмета в виде продольных полос (обжатие листа на матрице с помощью стеков; рис. 7, 1). Для извлечения инструмента из-под золотой обкладки лист разрезали вдоль фигурки и разнимали на две части, которые затем спаивали. Свидетельством этой операции являются продольные паечные швы (фуга) (рис. 7, 2). Фигурки инкрустированы бирюзой и стеклом. Для этого полые детали браслета заполняли мастикой, а на лицевой стороне прочеканивали гнезда для вставок. Камни



Рис. 6. Золотой фалар из могильника Дачи. Последняя четверть I в. н. э.:
1 — места соединения фигурок; 2 — место пайки, закрытое сверху глухим кастом;
3 — продольный шов на фигурке льва

в кастах приклеены и дополнительно закреплены путем обжатия краев гнезда на вставки. Аналогичным способом выполнена и ручка в виде фигурки лося от золотого круглодонного сосуда из кургана Хохлач [24, с. 114]. Нашими «экспертами» эта деталь кубка была определена как литая [19, т. II. А. 24.7.11].

Ошибки были допущены в отношении кинжала из кургана Дачи [17; 19, т. II. А. 67.3]. Согласно описанию, ножны кинжала и декоративная накладка на рукоять были выполнены в технике чеканки. Но этот великолепный экземпляр ювелирной работы, так же как ножны из Горгипии и кинжал в ножнах из Тиля-тепе, были сделаны не чеканкой, а другими техническими приемами [9, с. 44–52; 12, с. 213–223]. Выполнить чеканкой такую работу физически невозможно.

Таким образом, технические экспертизы в работах М. Ю. Трейстера и В. И. Мордвинцевой, сделанные без учета фактических данных, в боль-



Рис. 7. Золотой браслет из могильника Дачи.

Последняя четверть I в. н. э.:

1 — следы разглаживания металла на матрице; 2 — продольный шов на фигурке лани

шинстве случаев ошибочны, соответственно и неверны заключения, сделанные на основании этих экспертиз. В их работах допущено и много стилистических, исторических, фактических и терминологических ошибок. Реакцией на такие результаты исследований сарматского звериного и полихромного стилей явились статьи И. П. Засецкой и Е. Ф. Корольковой, в которых очень четко, логично и доказательно разобраны заблуждения В. И. Мордвинцевой [7, с. 97–130; 10].

Что касается терминологических ошибок, то в последнее время эта проблема становится все более острой, и не только в свете рассматриваемых работ, но и гораздо шире. В археологической и искусствоведческой литературе принято использовать технические термины иностранного происхождения наряду с русскими. Значение этих определений зачастую понимается неправильно, что приводит в конечном счете к искажению смыслового содержания термина и соответственно

к техническим и историческим ошибкам. Искаженные понятия стойко закрепились в литературе и применяются в качестве научного сленга для обозначения явления (предмета) или стиля в рамках конкретного исторического периода. К техническим же характеристикам вещей такие маркеры не имеют никакого отношения. Более того, некоторые термины, введенные в научный оборот для характеристики явления, присущего определенной эпохе, порой совершенно необоснованно с технической стороны переносятся в другие исторические периоды, в которых, несмотря на внешнее сходство, вещи выполнялись иными техническими способами. К тому же некоторые термины (клуазоне, шамплеве, репуссе) написаны по-русски, но с иностранной огласовкой. Не совсем ясно, для чего это сделано, поскольку эти определения имеют вполне адекватный перевод в русском языке.

В зарубежной терминологии тоже нет единообразия в технических определениях — одни и те же приемы в разных изданиях определяются по-разному. Некоторые иностранные термины соответствуют различным способам обработки, например *repoussé* и *hammering techniques*. Такое различие порой не дает возможности понять, о чем идет речь. До тех пор пока иностранная и русская терминологии не будут приведены в соответствие, оперировать техническими терминами нужно с предельной ответственностью.

Ниже речь пойдет о наиболее сложных для понимания технических терминах (*cloisonné*, *champlevé*, *tauschierung*, *repoussé*), значение которых интерпретируется неоднозначно.

Репуссе (*repoussé* франц.) — общий термин, взятый в качестве составной части более общего понятия *hammering techniques* (по М. Ю. Трейстеру), в западноевропейской литературе применяется для обозначения разных способов нанесения рельефных изображений на пластинчатом и монолитном металле. Деформация металла производится чеканами, пунсонами, матрицами и молотками с оборотной и с лицевой стороны листа [34, p. 171–179; 42, p. XV–XVI]. Как считают западные ученые, эта техника включает несколько способов, основные из которых:

1. Формообразование рельефа вручную на мягкой прокладке (воск, битумин, свинец). Удары наносятся чеканами с округлым бойком.
2. Формообразование рельефа на позитивной форме.
3. Формообразование рельефа внутри формы с негативным изображением.
4. Изготовление рельефа на литом предмете.

Однако подавляющая часть различных золотых изделий с выпукловогнутыми изображениями, сделанных из листового металла, изготавливалась не в матрицах, а на матрицах или оттискивалась фигурными

пуансонами. Каменные, костяные и металлические матрицы с негативными изображениями редко использовались для тиснения предметов. Их резали из камня или отливали и использовали в основном для тиражирования восковых моделей, необходимых для литья одинаковых металлических предметов. С помощью негативных матриц делали инструменты с позитивными изображениями, их использовали для тиснения орнаментов на коже и глине и в других целях. Подавляющее же количество инструментов для тиснения изображений на листовом металле делали позитивными. Если обратить внимание на прекрасные произведения древних камнерезов Египта, Месопотамии, Китая, можно увидеть на них множество разнообразных орнаментов и украшений. Например, богатейшую коллекцию такой резьбы представляют барельефы дворца в Персеполе [35]. Все они вырезаны в позитиве. В каменной резьбе можно найти множество сюжетов, которые вполне могли быть использованы в качестве инструментов для изготовления рельефных изображений на листовом металле. Чтобы понять, каким образом выдавливался рельеф, нужно анализировать не инструменты, а производственные следы на металле, оставленные инструментами, и устанавливать, с какой стороны производилось деформация. А эти следы, как правило, свидетельствуют о применении матриц с позитивными изображениями. Неправомерно объявлять каждую форму с негативным изображением матрицей для оттиска полых блюшек.

Hammering Techniques — широкий спектр работ, выполняемый молотками:ковка, выколотка, клепка и т. д. Чеканка же, гравировка, тиснение пуансонами, изготовление рельефов с помощью различного вида матриц, штамповка выполняются другими инструментами и не обязательно с участием молотков.

Что касается термина *торевтика*, который исследователями обычно применяется к металлической посуде или рельефам, сделанным чеканкой, или даже к ювелирным работам вообще, то это неправильное толкование данной техники. В отличие от современных исследователей, Плиний Старший, который впервые упоминает искусство торевтики, не называет ее чеканкой, а чеканщиков, даже самых знаменитых, не называет торевтами [20, XXXV, 54, 56]. По мнению филологов, этот термин не имеет однозначного толкования [25, с. 303], поэтому без каких-либо обоснований его не следует употреблять по каждому случаю.

Cloisonnée. В археологической литературе под этим термином подразумеваются изделия полихромного стиля эпохи переселения народов, которые выполнены в определенной технике. Орнаментальная композиция на вещах создается конструкцией из напаянных на основу вер-

тикальных перегородок (узких пластинок), а все образовавшиеся ячейки внутри украшаются гранатовыми вставками (рис. 9) [3; 5; 6, с. 69; 32; 33]. Наши же эксперты определяют эту технику в более широком смысле: как декорирование вещей либо эмалью, либо камнями, в ячейках, образованных перегородками [19, с. 288; 37, р. 24]. Исходя из этого определения они объединяют здесь вещи разных эпох с разных территорий и сделанные различными техническими приемами. В результате в эту группу попали вещи из Египта, Ближнего Востока и других мест. В таком понимании смысл термина «клуазоне» выглядит совершенно расплывчатым. Эта ошибка у авторов возникла, скорее всего, из-за небрежного прочтения иностранного текста. В зарубежной литературе слово *cloisonné* всегда пишется в паре со словом *émail* или *work*, тем самым подчеркивается разница технических приемов — перегородчатая эмаль и перегородчатая инкрустация. Слово *cloisonné* во французском языке переводится как перегородка. Поэтому оно входит в сочетание с тем или иным словом технического содержания, когда хотят подчеркнуть, что в изготовлении изделия использованы перегородки. Но использование одного и того же элемента в разных техниках совершенно их не объединяет. Однако данное обстоятельство несколько не смутило наших исследователей, которые решили не обращать внимания на приставные слова и стали использовать одно слово *cloisonné* — перегородка. Исходя из своего понимания смысла этого слова авторы приводят небольшую историческую справку появления и развития этой техники. Такой экскурс является ошибочным, поскольку история эмальерного дела и инкрустации разная. Наилучшим способом избегать таких грубых ошибок является, во-первых, разграничение этих понятий и, во-вторых, использование в русской литературе устойчивого перевода слов.

Эмаль — «египетское стекло», легкоплавкое бесцветное или многоцветное прозрачное или глухое стекло. *Эмалирование* — способ соединения плавлением различных видов стекла (эмали) с металлом. По технике исполнения эмаль подразделяется на: перегородчатую, выемчатую, расписную. *Эмаль перегородчатая (émail cloisonné)* представлена на вещах, на которых орнамент составлен из напаянных перегородок и образованные ячейки заполнены эмалью. Но следует иметь в виду, что в различные периоды и на разных территориях конструкция из перегородок делалась по-разному. В Древнем Египте, где изобрели эмаль и соответственно находятся самые ранние образцы таких изделий, перегородки собраны из маленьких отдельных кусочков (рис. 8, 1). Другим проявлением ювелирного искусства являются перегородчатые эмали, сделанные в VIII–XII вв. в византийских мастерских. Здесь в качестве



Рис. 8. Золотые изделия с перегородчатой эмалью:

1 — подвеска в виде сокола, Египет; 2 — фрагмент диадемы с изображением апостола Марка, Киев, XII в.; 3 — колт, Владимирский клад, XI–XII вв.

перегородок выступают тонкие узкие длинные золотые ленты, из которых выкладывается контурный рисунок (рис. 8, 2, 3).

Перегородчатая инкрустация (cloisonné work). Предшественником техники перегородчатой эмали являются византийские золотые ювелирные изделия, которые украшены камнями, вставленными в оправы с тончайшими перегородками [8, с. 147–158]. Выполнены эти вещи в технике перегородчатой инкрустации. Из кусочков металлических полосок на поверхность изделий напаиваются гнезда, которые заполняются вставками. Широко эта техника применялась для изготовления изделий в эпоху Великого переселения народов (рис. 9). Именно вещи этого круга стали обозначать в отечественной научной литературе термином «клуазоне». Относить же вещи сарматского времени или других



Рис. 9. Перегородчатая инкрустация. Золотые фалары с гранатовыми вставками из Морского Чулека. Последняя четверть V в. н. э.

периодов к этому стилю — неверно. На сарматских вещах ячейки для вставок не спаивали из перегородок, а делали совершенно другим способом.

Champlevé. Относительно золотой чаши из ст. Мигулинской в техническом описании В. И. Мордвинцевой и М. Ю. Трейстера наряду с другими названиями ювелирных приемов фигурирует техника шамплеве [19, т. II, кат. В. 24.1]. Здесь под этим термином подразумеваются вещи, которые украшены каменными и эмалевыми (!) вставками [44, р. 189–219]. Слово «шамплеве» происходит от французского глагола *champlever*, который переводится как «гравировать» или «делать выемку» (при изготовлении эмали).

Таким образом, когда в литературе встречается словосочетание *émail champlevé*, то здесь конкретно подразумевается, что выемка под эмаль была вырезана штихелем, а не сделана другими способами. Примером самых ранних изделий, исполненных с применением этой техники, являются Лиможские эмали, а не сарматские и римские вещи, как ошибочно считают.

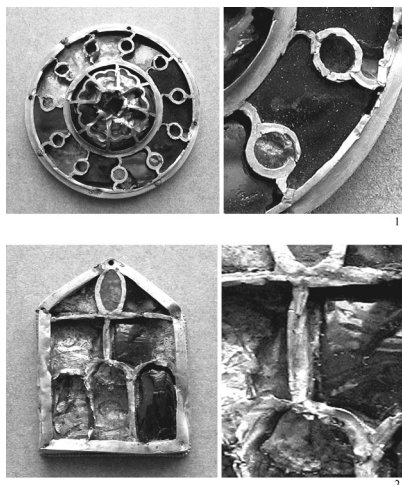
Нужно иметь в виду, что наряду с вещами, сделанными в технике выемчатой эмали, есть изделия, на которых углубления под эмаль делались не гравировкой, а литьем или тиснением, поэтому такие предметы не относятся к *émail champlevé*. Литые выемки под эмаль на предметах стали делать раньше, чем гравированные углубления. Такая техника известна в Италии в римское время, она применялась при изготовлении и украшении кельтского оружия. В III в. н. э. литые украшения с глухой красной эмалью появляются в Прибалтике и Среднем Поднепровье.

Тауширование. Этот термин происходит от немецкого глагола *tauschieren*, то есть инкрустировать (металлические изделия золотом), что соответствует русскому термину «инкрустация» — техника украшения вещей проволокой, кусочками металла, перламутром, черепахой, камнями и др. Инкрустация выполняется различными техническими приемами. На предмете вырезаются, вырубаются, насекаются, чеканятся канавки и ячейки или паяются касты и в них вставляются вставки. Углы

стенок гнезд и канавок и характер поверхности дна гнезд зависят от способа изготовления. В западной литературе инкрустацию нередко объединяют с весьма размытым искусствоведческим (не техническим) термином *repoussé*, которым обозначают любой вид инкрустации, как в литье, так и в холодной обработке, независимо от приема изготовления. За этим термином не только не видно пятитысячелетней истории инкрустации, но он еще и не объясняет специфику дела. Инкрустированные серебром золотые изделия поздней бронзы из Вылчетрин (Болгария), микенское бронзовое оружие, украшенное золотом, серебром и медью, статуэтки египетских богов и другие вещи представляют великолепные образцы древней инкрустации, выполненные разными приемами. Один из интереснейших приемов инкрустации железного снаряжения рыцаря и боевого коня эпохи Средневековья путем токарной и кузнечной обработки с последующим воронением описан в трактате Теофила [26, III, 90]. Иногда технику инкрустации путают с аппликацией, которая представляет собой иной способ декорирования металлических предметов [13, с. 43; 31, р. 99].

Довольно часто в археологических работах путают **гравировку** и **чеканку**. Следы от этих технических приемов декорирования изделий всегда разные и довольно характерные, поэтому распознавание этих способов не должно вызывать особых сложностей. Объяснять подробно технику исполнения этих приемов не имеет смысла, поскольку в любом справочном издании приведена довольно полная информация об этом. Здесь необходимо кратко описать характер следов от гравировки и чеканки. При обработке или орнаментировании изделия чеканкой следы в канавке или выемке, оставленные от инструмента, всегда будут вертикальными или под небольшим наклоном. Это связано с тем, что направление силы действия на металл производится вертикально или под углом. Форма канавки может быть разной, поскольку это зависит от рабочего края инструмента (пунсона), но характерные особенности следа от удара останутся неизменными. Что касается декорирования изделия гравировкой, то следы на стенках канавки, оставленные штихелем, всегда продольные. Иногда на этих продольных линиях имеются на разных промежутках вертикальные риски, которые возникают из-за дрожания человеческой руки в процессе снятия стружки. Техника гравировки возникла довольно поздно в отличие от украшения металла чеканкой. Также гравировку регулярно путают с рисунками, нанесенными на металл стилем, или с процарапанными изображениями. Именно эти приемы в отличие от гравировки появились гораздо раньше.

Итак, по поводу высказанных здесь отдельных замечаний, которых осталось гораздо больше за рамками данной статьи, хотелось бы сказать

следующее. Не разбираясь в технике изготовления вещей, нельзя писать об этом и делать экспертные заключения, тем самым засоряя информационное пространство. Не понимая значения иностранных терминов, и русских тоже, не следует их употреблять для придания наукообразности своим работам. Каждому техническому приему соответствует конкретное определение, которое и следует применять к месту.

ЛИТЕРАТУРА

1. Аржан. Источник в долине царей: каталог выставки. СПб., 2004.
2. *Атанасов Г.* Печати от коллекции на музея в Шумен V–II вв. пр. хр. // Известия на Исторически музей Шумен. Книга XII. Шумен, 2004.
3. *Бажан И. А., Шукин М. Б.* К вопросу о возникновении полихромного стиля cloisonné (эпохи Великого переселения народов) // АСГЭ. 1990. Вып. 30.
4. Библия. Исход, главы 35, 30–35; 36–39; 3-я Царств, 7; 4-я Царств, 3, 4.
5. *Засецкая И. П.* Некоторые итоги изучения хронологии памятников гуннской эпохи южнорусских степей // АСГЭ. 1986. Вып. 27.
6. *Засецкая И. П.* Культура кочевников южнорусских степей в гуннскую эпоху (конец IV — V в.). СПб., 1994.
7. *Засецкая И. П.* О Новом исследовании по проблемам полихромного звериного стиля // ВДИ. 2006. № 2.
8. *Засецкая И. П., Казанский М. М., Ахмедов И. Р., Минасян Р. С.* Морской Чулек: Погребения знати из Приазовья и их место в истории племен Северного Причерноморья в постгуннскую эпоху. СПб., 2007.
9. *Засецкая И. П., Минасян Р. С.* Золотые ножны из кургана Дачи — уникальное произведение древнего ювелирного искусства // Сокровища сарматов: каталог выставки. СПб.; Азов, 2008.
10. *Королькова Е. Ф.* Пути исследования звериного стиля в свете современных проблем изучения феномена искусства сарматского времени (к проблеме метода). (В печати.)
11. *Лесков А. М.* Сокровища курганов Адыгеи: каталог выставки. М., 1985.
12. *Минасян Р. С.* Кинжал из кургана «Дачи» // Историко-археологические исследования в г. Азове и на Нижнем Дону в 2004 г. Азов, 2006. Вып. 21.
13. *Минасян Р. С.* Секреты скифских ювелиров // Аржан. Источник в Долине Царей: каталог выставки. СПб., 2004.
14. *Минасян Р. С., Шаблавина Е. А.* Техника изготовления вещей из погребения Рискупорида // Тайны золотой маски: каталог выставки. СПб., 2009.
15. *Мордвинцева В. И.* Серебряные фалары из жутовского курганного могильника // АВ. 1994. № 8.
16. *Мордвинцева В. И.* Набор серебряной посуды из сарматского могильника Жутово // РА. 2000. № 1.
17. *Мордвинцева В. И.* Полихромный звериный стиль. Симферополь, 2003.
18. *Мордвинцева В. И., Хабарова Н. В.* Древнее золото Поволжья. Симферополь, 2006.
19. *Мордвинцева В. И., Трейстер М. Ю.* Произведения торевтики и ювелирного искусства в Северном Причерноморье. Симферополь; Бонн, 2007. Т. I–III.

20. *Плиний Старший*. Естествознание. Об искусстве / пер., предисл. и примеч. Г. А. Тароняна. М., 1994.
21. *Плутарх*. Сравнительные жизнеописания. Трактаты. Диалоги. Изречения. (Примечания М. Л. Гаспарова, О. Л. Левинской, И. И. Ковалевой). М., 2004.
22. *Раев Б. А.* К хронологии римского импорта в сарматских курганах Нижнего Дона // СА. 1976. № 1.
23. *Руденко С. И.* Сибирская коллекция Петра I // САИ. 1962. Вып. Д 3–9.
24. Сокровища сарматов. Каталог выставки. СПб., 2008.
26. *Теофил*. Записка о разных искусствах. ВЦНИЛКР. Сообщения / под ред. В. В. Филатова. М., 1963. Вып. 7.
27. *Трейстер М. Ю.* Сарматская школа художественной тореутики. К вопросу о школе Ампасалака // ВДИ. 1994. № 4.
28. *Трейстер М. Ю.* Троянские клады: (атрибуция, хронология, исторический контекст) // Сокровища Трои из раскопок Генриха Шлимана: каталог выставки. Венеция, 1996.
29. *Трейстер М. Ю.* О датировке погребения с Золотой маской в Керчи // Ювелирное искусство и материальная культура. СПб., 2004.
30. *Уильямс Д., Огден Д.* Греческое золото. Ювелирное искусство классической эпохи. V–IV вв. до н. э. СПб., 1995.
31. *Armbruster B. R.* Die Goldschmiedetechnik von Aržan 2 // Im Zeichen des Goldenen Greifen. Königsgräber der Skythen. München; Berlin; London; New York, 2007.
32. *Arrhenius B.* Granatenschmuck und Gemmen aus nordischen Funden des frühen Mittelalters. Stockholm, 1971.
33. *Arrhenius B.* Merovingian Garnet Jewellery. Stockholm, 1985.
34. *Destrée M.* Repoussé, Stamping, Chasing, Punching // Gold Jewellery. Craft, Style and Meaning from Mycenae to Constantinople. 1983.
35. *Ghirshman R.* Perse. Proto-iraniens, Médes Achéménides. Gallimard, 1963.
36. *Higgins R.* The Aegina Treasure. An Archaeological Mystery. London, 1979.
37. *Higgins R.* Greek and Roman Jewellery. London, 1980.
38. Im Zeichen des goldenen Greifen. Königsgräber der Skythen. München; Berlin; London; New York, 2007.
39. L'or des amazons. Paris, 2001.
40. *Özgen I., Öztürk J.* Heritage Recovered. The Lydian Treasure. Istanbul, 1996.
41. Spätantike und frühbyzantinische Silbergefäße aus der Staatlichen Ermitage. Berlin, 1978.
42. *Treister M. Y.* Hammering Techniques in Greek and Roman Jewellery and Toreutics // Colloquia Pontica 8. Leiden; Boston; Köln, 2001.
43. *Treister M. Y.* Late Hellenistic Bosphoran Polychrome Style and its Relation to the Jewellery of Roman Syria (Kuban Brooches and Related Forms) // Silk Road Art and Archaeology. 2002. № 8.
44. *Treister M. Y.* Cloisonné- and Champlevé-Decoration in the Gold Work of the Late Hellenistic — Early Imperial Periods // Acta Archaeologica. 2004. Vol. 75, Issue 2.
45. *Williams D., Ogden J.* Greek Gold. Jewellery of the Classical World. New York, 1994.

СПИСОК СОКРАЩЕНИЙ

- АВ — Археологические вести. СПб.
АКД — Автореферат диссертации на соскание ученой степени кандидата исторических наук
АО — Археологические открытия. М.
АСГЭ — Археологический сборник Государственного Эрмитажа. СПб. (Л.)
ВДИ — Вестник древней истории. М.
ВЦНИЛКР — Всесоюзная центральная научно-исследовательская лаборатория по консервации и реставрации музейных художественных ценностей
ГИМ — Государственный Исторический музей. М.
ДА — Донская археология. Ростов-на-Дону
ДБ — Древности Боспора
ИГАИМК — Известия Государственной академии истории материальной культуры. Л.
ИИАК — Известия Императорской Археологической комиссии. СПб.
КСИА — Краткие сообщения Института археологии. М.
КСИИМК — Краткие сообщения Института истории материальной культуры АН СССР. М.; Л.
ЛГУ — Ленинградский государственный университет. Л.
МАИЭТ — Материалы по археологии, истории и этнографии Таврии. Симферополь
МГУ — Московский государственный университет. М.
МИА — Материалы и исследования по археологии СССР. М.; Л.
МИАР — Материалы и исследования по археологии России. М.
НАВ — Нижневолжский археологический вестник. Волгоград
ПАВ — Петербургский археологический вестник. СПб.
РА — Российская археология. М.
РСК — Раннесарматская и среднесарматская культуры: проблемы соотношения. Материалы семинара Центра изучения истории и культуры сарматов. Волгоград
СА — Советская археология. М.
САИ — Свод археологических источников. М.
СГМИИ — Сообщения Государственного музея изобразительных искусств им. А. С. Пушкина
СГЭ — Сообщения Государственного Эрмитажа. СПб. (Л.)
ТГИМ — Труды Государственного исторического музея. М.
ТДК — Тезисы докладов конференции
ААС — Acta Archaeologica Carpathica. Kraków
ААН — Acta Archaeologica Academiae Scientiarum Hungaricae. Budapest
BAR — British Archaeological Reports
RGZM — Römisch-Germanisches Zentralmuseum

СОДЕРЖАНИЕ

Предисловие	3
Список научных трудов И. П. Засецкой	5
Раздел 1	
СОКРОВИЩА САРМАТОВ. КУЛЬТУРА И ИСКУССТВО СКИФО-САРМАТСКИХ ПЛЕМЕН	11
<i>Е. Ф. Королькова.</i> Великая Богиня, божественный всадник и загадочные энареи: попытка интерпретации	11
<i>А. С. Скрипкин.</i> Савроматы Геродота	29
<i>И. В. Сергацков.</i> Погребальный обряд среднесарматской культуры Нижнего Поволжья	41
<i>Б. А. Раев, А. В. Симоненко.</i> «Фалар» из «Давыдовского клада»	65
<i>С. В. Воронятов.</i> О функции сарматских тамг на сосудах	80
<i>М. Г. Мошкова.</i> Женское погребение в кургане 2 из Лебедевского могильного комплекса (Раскопки Г. И. Багрикова)	99
Раздел 2	
КУЛЬТУРА КОЧЕВНИКОВ ЮЖНОРУССКИХ СТЕПЕЙ В КОНЦЕ IV — V в.	114
<i>М. М. Казанский, А. В. Мастыкова.</i> «Царские» гунны и акациры	114
<i>Н. Ю. Лимберис, И. И. Марченко.</i> Раннесредневековые погребения из могильника Старокорсунского городища № 2	127
<i>Э. Иштванович, В. Кульчар.</i> Мечи/кинжалы с боковыми вырезами в Карпатском бассейне	143
<i>И. Р. Ахмедов.</i> Новые материалы к истории престижной узды Восточной Европы гуннского и постгуннского времени	152
Раздел 3	
БОСПОР И ЮЖНЫЙ КРЫМ В ЭПОХУ ВЕЛИКОГО ПЕРЕСЕЛЕНИЯ НАРОДОВ	167
<i>А. П. Медведев.</i> Два позднеантичных склепа Восточного некрополя Фанагории	167
<i>D. Quast.</i> An Eagle-head Buckle with a Gemstone	183
<i>Д. Кваст.</i> Орлиноголовая пряжка с геммой. Резюме	189
<i>А. Г. Фурасьев.</i> Этнокультурные особенности населения Южного Крыма в VI — начале VII в. н. э. (По материалам женского костюма)	190
<i>Р. С. Минасян, Е. А. Шаблавина.</i> О роли технической терминологии в археологической литературе	236
Список сокращений	262

Научное издание

**ГУННЫ, ГОТЫ И САРМАТЫ
МЕЖДУ ВОЛГОЙ И ДУНАЕМ**

Сборник научных статей

Корректоры *Л. А. Макеева, М. К. Одиноква*

Технический редактор *Е. М. Денисова*

Художественное оформление *С. В. Лебединского*

Лицензия ЛП № 000156 от 27.04.99. Подписано в печать 04.12.2009.

Формат 60х90^{1/16}. Усл. печ. л. 16,5. Тираж 300 экз. Заказ 372.

Факультет филологии и искусств Санкт-Петербургского государственного университета.
199034, Санкт-Петербург, Университетская наб., д. 11.