

УКРАЇНСЬКІ СВЯТА ОСІНЬ-ЗИМА

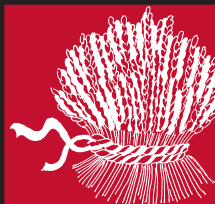

Посібник
на пластові
зайняття

з бібліотеки
ЮНАК-а
1 / 2003





КАЛЕНДАР

ЧОМУ МИ МАЄМО ДВА КАЛЕНДАРИ?

Юліанський календар постав у 46 р. по Христі в часі панування Юліана Цезаря. Спочатку римський календар виносив 304 днів і ділився на 10 місяців — від березня до грудня — але коли римляни завоювали Єгипет, вони прийняли від єгиптян їх календар і додали ще два місяці: січень і лютий. Щоб устійнити справи календаря, Юліан Цезар запросив з Єгипту астронома, який зладив новий календар, який що зберігся досьогодні під іменем *Юліанського*.

Юліанський календар має 364-1/4 днів. Що чотири роки, три є звичайні і нараховують 365 днів, а четвертий є переступний і має 366 днів. За переступний уважають той, якого два останні числа без решти діляться на чотири. Додатковим днем в переступному році був день 24 лютого, який рахували 2 рази. Початком року був перший день березня, а основним роком числення 707 рік від заснування Риму. Пізніше початок року перенесено на день 1-го січня. Юліанський календар прийняла християнська церква на Нікейському соборі в 325 році по Христі.

Григоріанський календар постав через те, що соняшний рік виносить 365.2422 днів, а за юліанським календарем 365-1/4. Так постає там різниця на 0.0078 дня. Ця різниця протягом 128.5 років нарастає до одного дня, так що юліанський календар постійно відбігає від початку соняшного року. В XVI ст. ця різниця виносила вже 10 днів. Тоді астроном Людвик Лілій зладив проект нового календаря. Його затвердив папа Григорій XIII і казав запровадити такі зміни: “перескочити” 10 днів (від 5 до 10 жовтня 1582 р.) і переступним роком вважати кожний рік якого останні два числа діляться на 4 але не 100 або діляться на 400. Значить, роки 1600 і 2000 є переступними але 1700, 1800, 1900 і 2100 не є. Додатковим днем назначено 29 лютого. Новий календар названо Григоріанським або Новим Стилем.

Цю зміну не всі християни прийняли. Частина католиків і православних зі сходу Європи і Малої Азії залишилася вірна Юліанському календарові.

Різниця між Юліанським і Григоріанським календарями була 1582 року 10 днів, від 1700 р. – 11 днів, від 1800 р. – 12 днів, а від 1900 – 13 днів.

Який календар вживають українці?

Очевидно, в щоденному житті всі в світі вживають Григоріанський календар. Але церковний (православний і греко-католицький) календар в Україні — Юліанський. Поза Україною — різно. Залежить від краю, церкви і навіть епархії чи парафії даної церкви. Деякі придержуються Юліанського, інші перейшли на Григоріанський.

УКРАЇНСЬКІ СВЯТА

Свята в календарі староукраїнського року були тісно пов'язані з порами року та відповідною до них працею в полі й в господарстві. Але коли прийшло в Україну християнство, церковні свята злилися із старовинними.

Українські свята і їх традиції відрізнялися в Україні. В різних частинах України були свої традиції. Помогти вам вивчити і перевести їх — завдання цього числа *З бібліотеки Юнака*.

Цікаві інформації про оба календарі можна знайти на Інтернеті за адресою: www.hermetic.ch/cal_stud/cal_art.htm

	Юл	Гр
св. Симеона Стовпника — початок осіннього циклу	14 вересня
Покров пресвятої Богородиці	14 жовтня	1 жовтня
св. Андрія Первозваного	13 грудня
св. о. Миколая	19 грудня	6 грудня
Святий Вечір	6 січня	24 грудня
Різдво Христове	7 січня	25 грудня
Новий рік	14 січня	1 січня
Йордан-Водохреще	19 січня	6 січня

Юл - за Юліанським календарем
Гр - за Григоріанським календарем



Осінь для хліборобів це був час, коли вже зібрали збіжжя, городовину і садовину, коли покінчився час важкої праці і наставав час відпочинку і перебування по хатах, приготування до нового року. Осінь розпочиналася зі святом св. Симеона Стовпника, дня 14 вересня. В народних звичаях із цим днем кінчалися літні зустрічі та ігри молоді, “вулиці”, а починалися осінньо-зимові “вечерниці”.



Вечерниці відбувалися всю осінь та зиму. Починалися вони спільною працею дівчат — вони пряли, вишивали, лущили насіння стручкових рослин, дертли пір’я). Пізніше приходили хлопці, всі спільно співали, грали в різні ігри, жартували та танцювали. Далі була спільна вечеря, на яку складалися всі. У новіші часи звали називати вечерницями просто заборони з танцями.

Але можна відновити інші вечерничні звичаї, як ось спільну працю дівчат (це може також бути спільна праця хлопців) — наприклад у підготовці до якогось ярмарку чи іншої громадської імпрези — отриману з гостинію і співом. По змозі, навіть і одяг на забаву може бути в українському стилі — наприклад вишивані вечерниці а для дітей забави-маскаради з одягами з української історії чи казок.



Покрови Пречистої Діви Марії



Християнське свято Покрови Пресвятої Богородиці було запроваджене у Візантії на згадку про чудесне визволення її столиці від нападників-сарацинів. Столиця Константинополь була оточена ворогами. Народ в церкві молився про охорону міста. До церкви увійшла Богородиця, підійшла до престолу, припала на коліна та довго молилася. Встала, зняла з себе преясну хустку-покров і широко простягла її над народом у церкві. Незабаром видіння зникло. Вороги відступили. Місто було врятоване.

Подібне сталося і в нашій історії коли Пречиста Діва чудесним способом врятувала Почаївський монастир від нападу турків. Пресвята Богородиця з’явилася над монастирською церквою і своїм покровом заслонила монастир.

Від тієї хустки-покрову дістав назву і сам празник як згадка про цю подію. Покров став символом заступництва Пресвятої Богородиці. Серед українців, які постійно терпіли від чужоземних набігів, ця легенда набула особливої популярності Ярослав Мудрий після перемоги над печенігами в 1037 році віддав увесь свій народ і державу в опіку Божої Матері. Щорічно у день Покрови козаки з великою урочистістю відзначали це свято на Січі у своєму головному храмі св. Покрови. В 1947 році УПА проголосила празник Покрови своїм офіційним святом.

За станом погоди на Покрови намагалися передбачити характер майбутньої зими:

- Якщо на Покрову вітер з півночі, то зима буде дуже холодна і з хуртовинами, якщо з півдня — тепла
- Покрова покриває або листом або снігом, якщо в цей день землю не покриває сніжок, то не жди його ані в листопаді, ані в грудні.





АНДРІЯ

Свято святого Андрія відбувалося у формі вечериць. Це свято дівчат та хлопів, пов'язане з вороженням, гаданням долі. По всій Україні був звичай сходитися в навечер'я св. Андрія чи то в домах, чи пізніше — в домівках. щоб забавитися, поворожити та поспівати. Андріївський Вечір — нагода для дівочих гуртків чи куренів запросити хлоп'ячі гуртки чи курені та спільно весело провести час.

АНДРІЙВСЬКИЙ ВЕЧІР

Ворожіння і ігри

Ворожба має завдання головно вгадати, чи й яке буде парування молодих людей. Деякі з численних способів ворожби.



Тарілки або миски

Стіл накритий вишиваним обрусом. На столі розкладені тарілки, на яких предмети, які мають різне значення (до цього списку можна додати інші предмети і списати наперед їх значення:

барвінок	– молодиця або дівчина
голка	– кравець або кравчиня
шило	– швець або швачка
хліб	– багатий молодий або багата молода
коробочка	– убога молода або убогий хлопець
келішок	– пияк або пиячка
гріш	– багатий та скупий
олівець	– професор або письменник
карти	– розтратник, картограй
перстень	– скоре весілля

Хлопець або дівчина голоситься до ворожби. Стає плечима до столу. Ворожка тарілки повертає догори дном і їх переставляє, щоб ані одна тарілка не стояла на своїм попереднім місці. Очевидно, всі трілки мусять бути однакові. Підходить той, що має собі ворожити, підносить тарілку і читає свою долю.

Виливання воску

Розтопи віск у посудині, вилий віск на холодну воду. Коли віск застигне, піднеси його та відверни. Там можнеш побачити різні візерунки, а навіть постаті. Відчитай ворожіння із того, що з воску відбилося. До такого ворожіння добре запросити когось із старших (батьків або виховників), щоб об'яснив різні форми вилятого воску.

Вилиту форму воску також можна тримати між свічкою і стіною і читати форму, яку тинь його кидає на стіну.

Апостол Андрій Первозваний

Апостоли — це учні Христа. Вони поширювали Ісусову науку між різними народами світу. Тому Христову Церкву називають апостольською. Св. Андрій був одним із перших серед апостолів, який пристав на пропозицію Христа і став Його учнем, тому називаємо його *Первозваним*.

Св. Андрій працював в південній Скіфії (теперішній Крим), серед грецьких колоністів. Мабуть, на підставі відомостей, взятих із грецьких джерел, автор українського *Початкового літопису* створив легенду про перебування св. Андрія на київських горах та про благословення місця під столицю нової держави — Києва. Місто Київ стало першим центром християнства на сході Європи.

Св. Андрій поніс мученицьку смерть в місті Патрай, що в Греції. На смерть засудив його римський намісник Егей. Св. Андрія прибили до скісного хреста, на якому він помер через три дні.

Андрій Первозваний — християнський святий, але звичаї і обряди цього дня мають стародавній, дохристиянський характер. З давніх-давен на "Андрія" дівчата ворожать. Звичайно, це відбувається жартома, але у глибині душі кожна дівчина вірить, що "андрієва ніч" допоможе їй пізнати свою долю.





Печення балабушків

Балабушки – невеликі круглі тісточки з білої муки. Коли балабушки спечуться, кожна дівчина зазначає свою балабушку кольоровою ниткою.



Розкласти балабушки рядком, впустити до кімнати пса, що вже цілий день нічого не їв. Отже голодний пес вирішує долю. Котру балабушку пес перший вхопить, того власниця перша вийде заміж, а як котрусь не зачепить — її власниця залишиться дівувати. А чію балабушку пес лишень надкусить, її власниця буде покинена хлопцем.



До пари?

В мисочку насипати насіння. Набрати жменю цього насіння і якщо їх є 'до пари' це віншує весілля.

Чи зійдуться?

На миску з водою пустити дві голки, або лущинки горіха (можна зі засвіченими свічками в них) та ворожити з того, чи вони зійдуться чи потонуть.

Приготування калити

Калита — круглий корж з маком і медом, зверху прибраний сухими вишнями, родзинками. В середині калити є дірка. Калита значить сонце, яке з осінню хочуть 'з'їсти' злі сили.

● У ніч під Андрія хлопці мають найбільші права — єдина ніч у році, коли парубкам за бешкети люди вибачають. У цю ніч "хлопців, як чорта — не встережеш!" (Це подібне на бешкетування на Галовін).

Складники:

6 гор. борошна
12 ложок молока
3 яйця
3 ложки меду
3 ложки маку
3 ложки масла
1 гор. цукру
ложечка соди
3-5 волоських горіхів
Замішати тісто на корж та випікти.



Кусати калиту

Прив'яжи до калити червону стрічку, один кінець якої довший, щоб можна було підтягувати вгору. Біля калити стоїть вартовий, пан Калетинський, який тримає довший кінець стрічки.

Хлопці підходять до калити по одному і кожний старається вкусити калиту, інші стараються його за той час розсмішити.

Якщо хлопець, що пробує вкусити калиту, не засміється, він має право скакати до калити. Але тільки він скочить — пан Калетинський підтягає стрічку вгору.

Того, що вкусить калиту, звать Андрієм і він має почесне місце в той вечір. Коли калити ніхто не вкусить, її можна зняти і поділити поміж присутніми.



Інші ворожіння на Андріївський вечір можна знайти в Юнаку (ч. 3/2000, ст.17)



МИКОЛАЯ

Празник св. о. Миколая

В Україні празник святого Миколая це ще й веселе народне свято. Здавна святий Миколай для українців — опікун подорожуючих, мореплавців, купців і ув'язнених. До нього з молитвами звертаються ті, які опиняються в скрутних життєвих ситуаціях. І взагалі, день Миколая відзначали в Україні не тільки пишними празниками, а й справами милосердя: допомагали бідним, сиротам, вдовам.

День святого Миколая в Пласті відзначаємо тим, що щось робимо для других. Ваш гурток чи курінь може підготувати свято Миколая для новацтва, навіть зробити для них дарунки.

Пиво на Миколая – Цікавим є давній народний звичай варити пиво “на Миколая”. Впродовж цілого року право на пивоварення мали тільки пани, та в день щедрого святого це дозволялося і селянам.

Святий Миколай народився 280 р. у Малій Азії, між християнами. З молодих літ він дивував усіх християнською праведністю. Його дядько, єпископ Патерський, бачив побожність свого родича, взяв його під свою опіку і причислив до духовенства.

Коли померли батьки св. Миколая, залишили йому багату спадщину. Та св. Миколай знав, що робити з нею. Тайно та щедро роздав він між бідними усе своє багатство, шукаючи тих, хто найбільше був у потребі. Його любов і милосердя врятувало багатьох нещасних. Своїми молитвами св. Миколай рятував і хворих людей, утихомирював бурі й навіть воскресив одного моряка, що впав з корабельної щогли.

Святий Миколай помер у 342 р. і був похоронений у соборі міста Мир. Над тілом Святого ставалися численні чуда. Щороку пам'ять про чудеса святого Миколая символічно оживає, коли у його день діти отримують подарунки.

ДАРУНОК ДЛЯ НОВАЦТВА

Зробіть дарунок для новацтва і подаруйте кожному новакові і новачці на святі Миколая

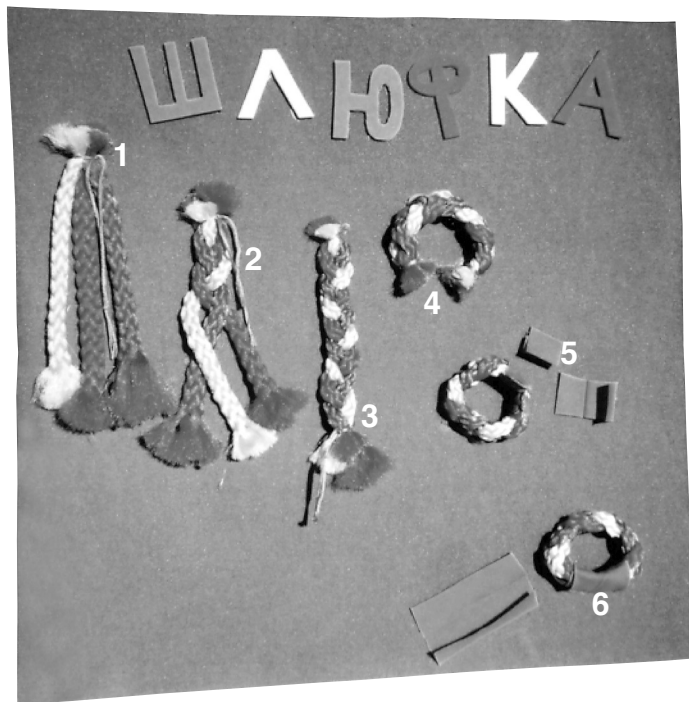

Підготовка дарунку для новацтва — наприклад, роблення шлюфки — може бути частиною гурткових занять. Хтось із гуртка (або виховник чи хтось із батьків) навчиться як робити шлюфку. Можна підготувати дошку із інструкціями (як тут показано). Хтось інший придбає те, що потрібне до роблення шлюфки, а саме:

- косички трьох кольорів – жовту, червону і зелену
- нитку для зв'язування косичок
- зелену тканину для викінчення (*seam binding*)
- клей (найкраще – *glue gun*)

1. Зв'яжи ниткою три косички разом
2. Сплети косички в одну косу
3. Зв'яжи три косички разом із другого кінця
4. Обріж рівно оба кінці і зведи їх разом
5. Заліпи кожний кінець малим куском зеленої тканини.
6. Обведи кінці одним куском тканини і зліпи їх.

Що ще потрібно підготувати на свято Миколая для новацтва?

- Домовитися із гніздовими про дату і програму.
- Запросити дорослу особу, щоб грала Миколая.
- Підготувати сценку (дивись ст. 7).
- В цій сценці беруть участь новаки і новачки. Про це треба їх наперед повідомити.

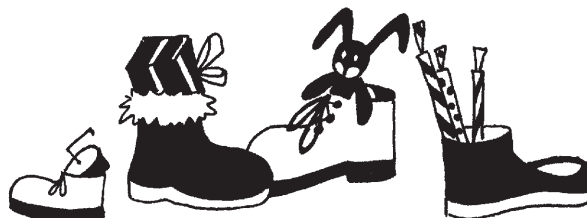

Проект до III-ої проби!

Підготувати дошку із інструкціями як робити пластову шлюфку — гарний проект до III-ої проби. А роблення і продаж шлюфок може бути заробітком для гуртка чи куреня.



Тут коротка сценка на свято Миколая. Треба пам'ятати, що за українським звичаєм, до постаті святого Миколая ставиться із повагою, бо він — єпископ і все появляється в ризах єпископа. Його ролю повинна грати доросла особа. В цій сценці також беруть участь присутні новацькі рої. Потрібно, щоб кожний новацький рій наперед підготував якусь точку — пісню, вірш або танець. На кінець, св.Миколай роздає дарунки, які зробили юнаки і юначки.

ГІСТЬ ІЗ НЕБА

Персонажі: Два ангели, Антипко, св. о. Миколай

Заходять двоє ангелів.

Ангел 1 — Слава Богу!

Ангел 2 — Добрий вечір!

Ангел 1 — Чи немає тут малечі,
Яка спати не лягає,
Бо Святителя чекає?

Ангел 2 — Ми до вас післанці з неба,
Є у нас така потреба:
Хочем достеменно знати,
Чи побожні діти в хаті?

Ангел 1 — Бо сьогодні день незвичний,
Ходить світом гість величний.
Там, де в душах спокій, рай,
Завітає Миколай!

Ангел 2 — А хати, де злість лютує
І Антипко там панує,
Чудотворець пише в книгу,
Він розтопить в серці кригу.

Антипко — *(непомітно підбирається на сцену)*

Тут святому нічого робити,
З цими дітьми буду я дружити!
Я навчу бешкетувати,
Битися, брехати.
Як малята вередують,
Я від радощів танцюю.
Скачу гопки "гоп-са-са" *(показує)*
Гетьте, ангелята, тут паную я!

Святий Миколай —
(заходить і наставляє проти Антипка хрест)

Ні, Антипку, постривай,
На малят не зазіхай,
Чисті душі малюків
Утікають від гріхів!
Тут зібрались діти чемні
І слова твої даремні.
Забирайся звідсіля,
Пропади потворо зла!

(Хрестить Антипка і той з вереском утікає.)

Бачу: очки любих діточок
Промінують ясним світлом зірочок,
Тут в серцях живе любов,
Тішуся, що вас знайшов.
Знаю добре, в ряди-годи
Тягне діток на пригоди, *(киває пальцем)*

Тепер же я вас запитаю:
А хто які молитви знає?
Хто вивчив пісню та вірша,
Хто затанцює гопака?

(Рої декламують, співають чи танцюють)

Святий Миколай —
Спасибі, добре потрудились,
Та, мабуть, уже втомились?
Старались, діти, щосили,
То й винагороду заслужили.
Агов, мої любі ангелята,
Ходіть-но, будете допомагати.
Кожному дамо в дарунок
З неба чарівний пакунок.

Роздають подарунки.

Святий Миколай —
А тепер прощайте, маленькі,
Будьте приязні, чемненькі,
Господа не забувайте,
І мене на другий рік чекайте!

З пісню ("О хто, хто Миколая любить") Святий Миколай та ангели виходять.



св.о.МИКОЛАЙ

Жезл — показує, що єпископ, пастир свого стада.

Саккос — одяга примирення і покаяння.

Митра — пригадає терновий вінець на голові Христа.

Омофор — одяга, яка відзначає єпископа і відрізняє від інших священнослужителів

Набердник — символізує духовний меч





ЯЛИНКА



Коли говоримо про Різдво, важко відділити від нього ялинку. Хоч це звичай не український, а німецький, в Україні ялинка znana від багатьох поколінь. Можна її належно використати: щось власноручно змайструвати на ялинку, прикрасити її в українському стилі, чи дарувати ялинку комусь, хто її не мав би цього року.

ПРИКРАСИ НА ЯЛИНКУ

З СОЛЕНОГО ТІСТА

Солене тісто приготувати дуже легко. Вироби з нього будуть зберігатися довго, якщо їх як слід висушити і покрити лаком. **Пам'ятайте! Солене тісто може бути схоже на печиво але його їсти не можна.**

Для приготування соленого тіста потрібно:

75 г борошна (муки)
150 г солі
1.5 ч. ложки сухого порошкового клею
50 мл. води
3 ч. ложки порошкового барвника (фарби)

АБО

4 гор. муки
1 гор. солі
2 ложочки порошкової фарби
1-1/4 гор. води.

- Змішай в мисці сіль, борошно, порошковий барвник, порошковий клей.

- Додай в миску воду і мішай доти, доки не отримаєш тісто крутого замісу.
- Добре вимішай тісто руками.
- Запакуй тісто в поліетиленовий пакет, щільно його закрути і поклади на ніч у холодильник.
- Так само, тільки з іншими порошковими барвниками, зроби декілька шматків тіста різних кольорів.

Виготовлення ялинкових прикрас

1. Зроби шаблони (зразки) різноманітних форм, наприклад, зірку, пташку, літак, серце, дзвоник і т.п. Можна використовувати готові форми до печива (на тісточка).
2. Дістань тісто з холодильника. Насип трохи борошна на дерев'яну дощечку (щоб тісто не прилипло до дошки) і розтачай його качалкою.
3. Поклади шаблон на тісто і виріжи ножем (або формою до печива) основу потрібної форми.
4. Прикраси отриману основу тіста іншими кольорами. Розтачай тоненькі пластини тіста, потім за допомогою форм до печива, корків, старих кулькових ручок і т.п. вирізати шматки тіста різноманітної форми і кольорів. Наклади на основу вирізані шматочки. Щоб деталь щільно прикріпилась до основи, пензликом замочи його зворотній бік водою.
5. У верхній частині виробу зроби отвір, щоб потім просилити в нього нитку.
6. Поклади вироби на форму для випікання печива. Увімкни духовку (піч), настав на 110 С (або 225 F.), постав форму для випікання печива в духовку на 6 годин.

Коли іграшки висохнуть, покрий їх лаком (до дерева) з обох сторін.

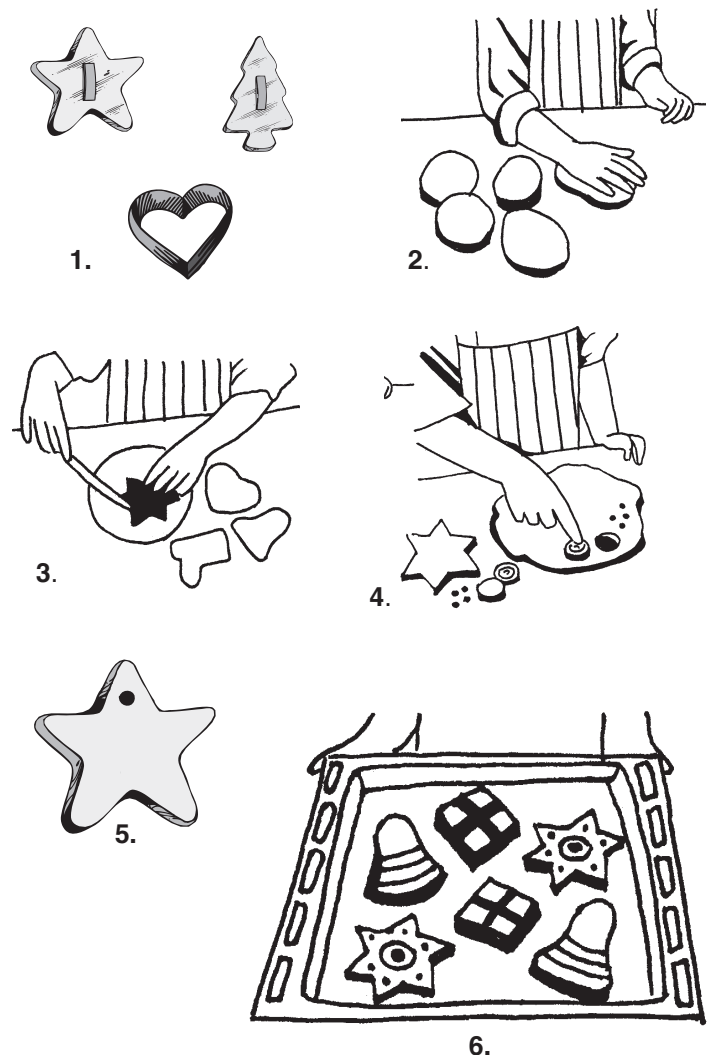



ЗІ СОЛОМИ

Лялька

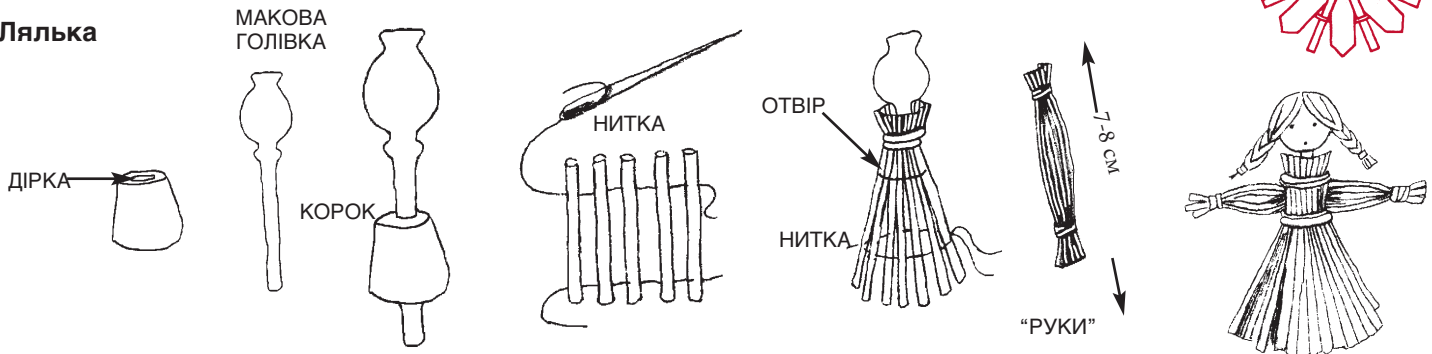

1. Шилом зроби в корку від пляшки дірку.
2. Простовхни крізь дірку ніжку макової голівки (це буде голова і тулуб ляльки).
3. З довгої стеблини виріж 30 рівних трубочок завдовжки 15 см. Проший їх ниткою на віддалі 3 см від верхнього і нижнього краю;
4. Стягни ниткою і прикріпи на тулубі, а перед тим, як стягнеш нитку на поясі, поділи трубочки на дві частини — передню і задню — і пропхай в отвір “руки”, виготовлені з тонших трубочок завдовжки 7—8 см. щільно зв’язаних солом’яною закруткою на кінцях.
5. Намалюй обличчя і зроби зачіску з кукурудзяних кіс або тонкої соломи.

Солом’яний бичок

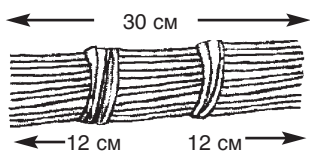

Зложи 40 стеблин соломи, завдовжки близько 30 см, зв’язаних на відстані 12 см від обох кінців.

- Поділи 12—14 бокових стеблин на дві частини і зв’яжи передні ноги солом’яною закруткою. Решту стеблин відігни вгору і перев’яжи на 7 см від кінця.
- Пропхай роги з кіски, сплетеної з тонкої соломи. Надай їм форми і міцно стягни закруткою солом’яну на кінці голови.
- Задні ноги зроби з решти соломинок (12—14 штук).
- Шість стеблин зв’яжи у хвіст, решту відігни — і солом’яний бичок готовий.



Звізда

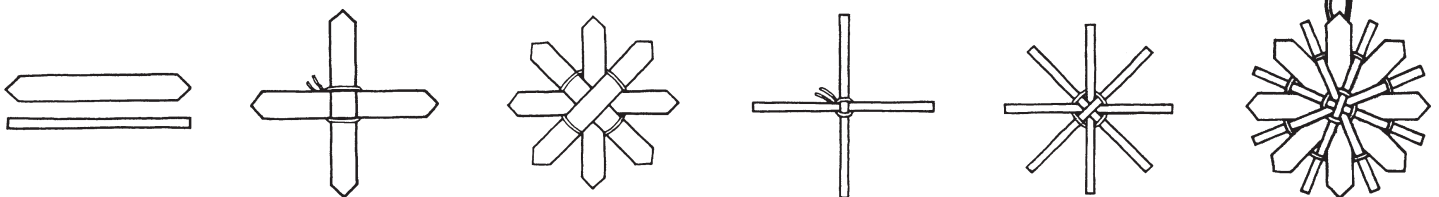

1. Виріж смужки з соломи, стебла попередньо змочи і розпрасуй.
2. Зв’яжи дві широкі смужки хрестом, використовуючи тоненькі нитки, які треба закріпити й обрізати.
3. До хреста прив’яжи ще дві смужки (зірочкою), як показано на малюнку. Нитки закріпи й обріж.
4. Дві вузькі смужки зв’яжи хрестом.
5. Прив’яжи до них ще дві смужки.
6. Обидві звізди з’єднай до купи нитками, як показано. Кінцівок ниток зв’яжи петлею для підвішування.



3 НИТОК

Лялька

Для роботи підходять такі нитки: муліне, ірис, об'ємна синтетична нитка, вовна. Їх довжина — висота іграшки, помножена на два. Окремо треба вирізати довжину волосся та рук.

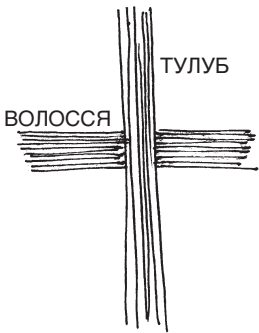

Поклади волосся посередині тулуба зігни його.



Перев'яжи ниткою або стрічкою.

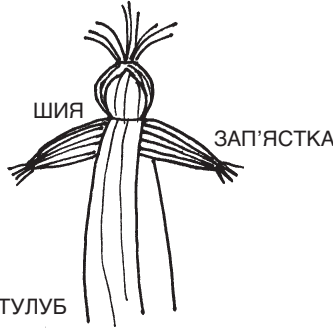

Перев'яжи шию ниткою. Вклади руки, зв'язані на зап'ястях ниткою.

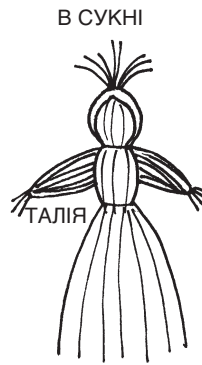

В СУКНІ
Перев'яжи талію — сукня готова.

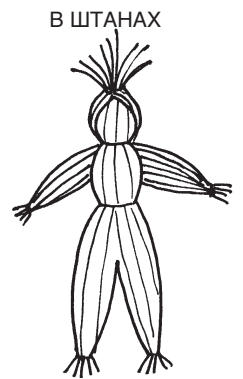

В ШТАНАХ
Щоб сукню переробити на штани, розділи нитки на двоє і перев'яжи їх знизу.

Кутас (помпон)

Прикраса на одязі у вигляді помпона.

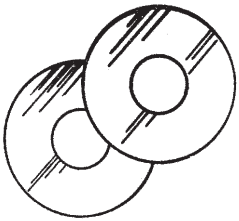

Виріжи з грубого картону два кружечки діаметром приблизно 4 см.

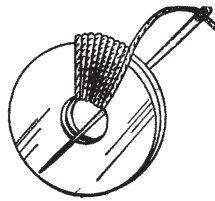

Посередині виріжи круті отвори і з допомогою голки з великим вушком.

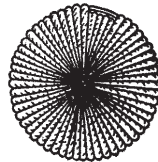

Обмотай їх по колу товстою ниткою (вовною) доки отвір всередині не заповниться остаточно.



По зовнішньому краю кружечків нитки розріж ножицями, картонки трохи розсунь, в проміжок між ними намотай іншу нитку і туго (сильно) зав'яжи.



Картон надріж і вийми. Помпон зрівняй ножицями.

Різдвяні несподіванки

Кожен хоче знати, що чекає його на Різдво. Спробуй задовольнити цікавість друзів. Тобі допоможе іграшка, виготовлена зі шкаралупи волоського горіха. В Різдвяний вечір кожен зможе зняти горішок з ялинки і взнати, що пророкує йому майбутнє.

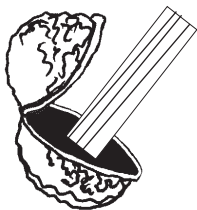

Горіхи розколи навпід, серцевину з'їж, а натомість поклади записку з побажаннями. Побажання можна написати у жартівливій формі, щоб додати веселішого настрою.



Шкаралупки зліпи клеєм і зафарбуй бронзовою чи срібною фарбою або загорни фарбою або загорни фольгою.

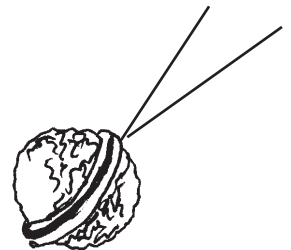

Голкою прикріпи нитку.

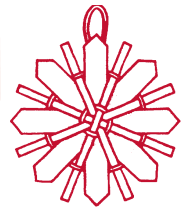

ПРИКРАСИ ДО КІМНАТИ

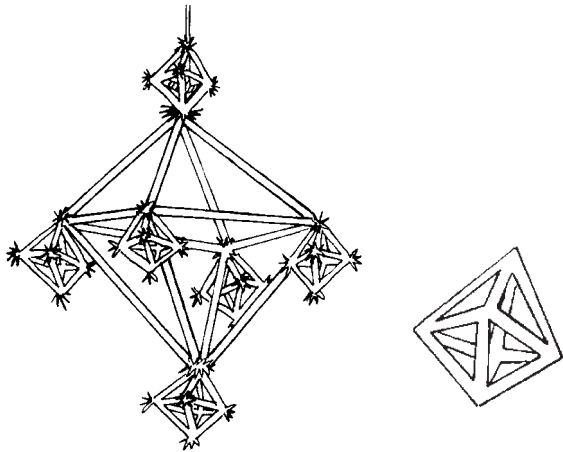

Павучки

Наріж відповідних розмірів соломинки. Через внутрішню частину просили ниточку, яка скріплює соломинки між собою. Таким чином утворюються кубики та квадратики різних форм. З них можеш формувати різні фігурки й підвісити до стелі. Вони нагадують стилізованих павучків. Від найменшого поруху повітря павучки будуть рухатися, створюючи враження живої істоти.

Паперова кулька

(з цупкого [твердого] кольорового паперу).



1. Виріж 12 однакових заготовок (форм) будь-якого розміру у формі квітки. Надріж кожену "пелюстку" квітки.



2. З'єднай одну заготовку з другою так, щоб надріз на одній увійшов у надріз на другій.

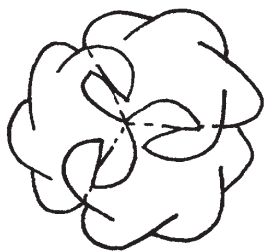

3. До двох скріплених "квіток" приєднай третю так, щоб один її надріз увійшов у надріз першої, а другий надріз — у надріз другої "квітки".

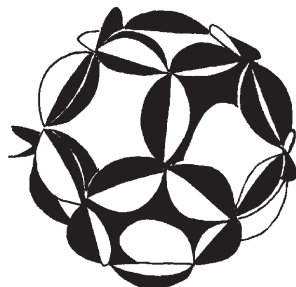

4. З'єднай в такий спосіб решту заготовок, отримаєш оригінальну декоративну кульку. Розвішай кілька таких яскравих кульок в домівці.



Коляднички

Колядничок — це китиця колосків з кількох пучків (китиць) жита або пшениці. Зложи колоски в три пучки, а в кожному пучку дай по сім, дев'ять або тринадцять колосків. Перев'яжи міцною ниткою. Обвени червоною волічкою. На завершення роботи вив'яжи два або три кутаси. Обдаровують колядничками, коли ідуть з вітшуванням у гості.

Вінок на двері

Потрібно...



● один вінок з сіна діаметром 30 см



● шишки



● форми для виготовлення зірок



● гілочка ялинки

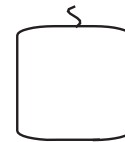

● прості білі парафінові свічки

● дротик для штучних квітів
● картон

- Обв'яжи дротиком весь вінок гілочками ялинки так, щоб була покрита вся поверхня
- Дротиком прикріпи до вінка ялинові шишки
- Розтопи свічки в каструлі (баняку), вилочи гноти. З парафіну виготови приблизно 30 зірочок товщиною 1/2–1 см.
- форми закріпи на картоні й заповни рідким парафіном.
- Як парафін застигне, витягни зірки з форми.
- Впхай один кінець дротика (20 см) у зірку, прикріпи до вінка. З другого кінця зроби спіралю.





СВІЧЕЧКА

Зустріч усіх пластунів і пластунок до запалення Різдвяної Свічечки — традиція, яка почалася в 1950-их роках в Канаді і Америці. У цю мить всі пластуни єднаються думками і бажаннями зі своїми друзями, що розкинуті по світу. Хоч кожного року, Пластова Свічечка може мати іншу програму, збірку відкривається такою традиційною церемонією:



Ікона, колач, дідух, свічки



Станичний запалює свічку



Станичний передає вогонь

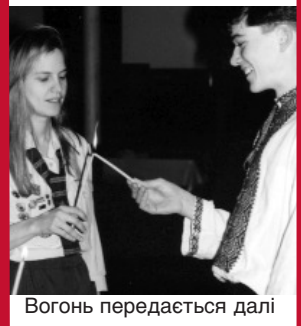

Вогонь передається далі



“Бог Предвічний!”

Збірка станиці. У видному місці на прибраному столі стоять — Ікона, Дідух— збіжжя, Колач із трьома білими свічками. Всі учасники свята одержують малі білі свічки.

Заповідач 1 – Дорогі пластуни і пластунки, друзі і подруги! Сьогодні Свят Вечір. Як зійде на небі перша зірка, ми всі сядемо до Святої Вечері. Ще давно прийнявся у пластунів гарний звичай, що перед тим як ми сядемо до Святої Вечері з нашою родиною, ми сходимося разом і запалюємо нашу Пластову Свічечку. В той час ми єднаємося з усіма українцями, розкиненими по цілому світі, і думками лучимося з усіма друзями пластунами в одну велику родину. Ми зійшлися сьогодні тут, щоб продовжувати цей гарний звичай і щоб з усіма пластунами у світі запалити Свят-вечірню свічечку.

Заповідач 2 – Перед нами на столі бачите ікону, пшеницю і калач з трьома свічками. Ікона — це символ нашої віри в Господа Бога. Пшениця — заступає дідуха, що в давнину представляв наших предків. Калач — символ радості і багатства. Це традиційні речі, які можна побачити в кожній українській хаті на Свят-Вечір.

Заповідач 1 – До запалення символічних свічок, прошу представників новацтва, юнацтва і старшого пластуництва.

(Представники виступають і стають із запаленими свічками перед столом)

Новак/Новачка – Перша свічечка запалюється за всіх тих, хто відійшов від нас, за тих, хто загинув і потерпів за кращу долю України. *(запалює першу свічку на столі)*

Юнак/Юначка – Друга свічечка запалюється за всіх українців в Україні і розкиданих по цілому світу, спеціально за тих, які працюють на користь відродженої Української Держави. *(запалює свічку)*

Ст.Пластун/Ст.Пластунка – Третя свічечка запалюється за всіх пластунів і пластунок, за нашу пластову родину в цілому світі. *(запалює свічку)*

(Вступають на свої місця)

Станичний – *(запалює свою свічку зі запаленої на столі)* Це полум’я з запалених свічок подаю Вам, дорогі Новачки, Новаки, Юнаки, Юначки і Виховники разом із побажанням, щоб у Ваших серцях ясніла радість щоб ви старалися бути добрими пластунами і пластунками і щоб щасливо і дружньо відсвяткували Різдво Ісуса Христа!
(Гніздові, зв’язкові, осердкові виходять до переду і станичний по черзі запалює їхні свічки. Тоді вони передають полум’я всім членам в рядах. Коли всі свічки запалені, Заповідач говорить:

Заповідач 2 – Тільки раз у рік буває ніч така ясна, свята. Світ увесь вітає в яслах Господа. Тільки раз у рік, у Різдвяну ніч, по всіх закутках землі, ми разом світимо свічки і єднаємося думками. Нехай наша молитва-коляда полине з усіх країн. Заспіваймо “Бог Предвічний”.

Усі співають “Бог Предвічний”.



ВЕРТЕП 1 – До програми Пластової Свічки юнацтво часто ставить Вертеп. Подаємо Вертеп який написав ЕКО і який оригінально появився* як Школярський Вертеп, але вже не раз переписувався.

Пластун 1

Оце ішов я по степу,
Аж чую — ту-пу ту-пу.
Дивлюся, і щож бачу —
По степу Коза скаче та ще й плаче,
За нею Ірод женеться,
А Козак з Іродом б'ється!
Далеко по заду залишився степ
А я привіз вам з відти — Вертеп!



Ірод

А я Ірод - Іродище
Дуже хочу Козу знищити!
(Коза втікає)
Бо яка ж для мене втіха,
Як не буде в світі лиха?
(кликає Чорта)
Чорте, любий брате
Нумо танцювати,
Ми Козу прогнали,
Правду всю стоптали!
(танцюють)



Коза 1 *(входить)*

Я коза періста,
Маю років триста.
Всім у Ріднім Краю
Бажала врожаю,
Тепер вам бажаю,
Без горя й тривоги
Вернутися швидко
У рідні пороги.
З Різдрвом всіх вітаю!



Козак 1

Досить досить - я Козак,
Я тепер промовлю так:
Ти Іроде-Іродище,
Підійди до мене ближче!
Як на Козу нашу глянеш
Так і шаблею дістанеш
(махає шаблею, Ірод і Чорт втікають).



Чорт *(вскакує)*

Ха-ха-ха , козище!
Підійди но ближче!
Не даєш спочити -
Знаю що робити
Гострі вила маю,
Люто покараю!
(Коза і Чорт втікають)



Пластун 2

У час як лунає Різдвяний наш спів
Ми линемо серцем у Київ і Львів.
Зелені Карпати, Дніпрові луги,
Вже не заберуть від нас вороги!
Вітаєм вас села і міста України,
Христос народився! А Ірод загине.



Баба Яга

Га-га-га!
Я є баба, я - Яга!
Як мітлюю замету,
Пласт із землі змету!



ВСІ КОЛЯДУЮТЬ

Коза 2

Я коза не проста
В мене ніжка золота
Діються зі мною чари,
Бо приношу щастя в дарі —
Де лиш гляну — там і сходить
Де лиш стану — щастя вродить!
Тільки Ірод мені шкодить!



*В журналі *Веселка*, січень, 1957. Рисунки родини Козаків і Мирона Левицького (Ірод).



ВЕРТЕП 2 – МІЖНАРОДНИЙ

Цей вертеп надається до пластової програми: він сучасний своєю тематикою і в ньому беруть участь представники різних частин України як і країн поза Україною.

Персонажі

Четверо Пастухів,
Дві Киянки (із снопами пшениці)
Ангел із зізвудою
Українець з Канади
Українець з Америки
Українець з Австралії
Усі заходять до хати.

Пастушок 1

Слава Богу, мир цій хаті
Перестаньте сумувати.
Ми вам вісті тут принесли,
Що всі темні сили щезли.

Пастушок 2

Весь світ нині звеселився,
Бо Син Божий народився,
І ви браття, звеселіться,
Рожденному поклоніться

Пастушок 3

Ясна зірка засвітила,
Нам дорогу возвістила.
Аж до того Вифлеєму,
В ту країну незнаєму,
Де Пречиста сина мала,
Світ добром обдарувала.

Пастушок 4

Ми дорогами, стежками
Поспішали із дарами,
Там ангели стали в лаву
Й заспівали Богу Славу.
Пастирі там поклонились,
Богу щиро помолились.
І славили Бога-Сина,
Що прийшла Свята днина!

Пастушок 3

Звертаючись до вертепу)
А скажіть, хто ви за люди?
Хай нам всім відомо буде!

Пастушок 1

Я — з Наддніпрових вод
З козацького роду.
Довго плакав наш народ
У страшну незгоду.
Довгі ночі, довгі дні!
Січ — могила спала,
Аж учора на горі



Зірка засіяла!

Та лиш блиск на землю впав
Стали ми зриватись.
Отаман мене післав
Про усе дізнатись.

Пастушок 3

Я ваш брат із Буковини
Звеселився тої днини
І прийшов до Бога-Сина
Бо прийшла святая днина.

Пастушок 4

Так і я ваш рідний брат,
Українець з Закарпат.
Через гори, через ріки,
Йшов до Того, що навіки
Буде мати честь і славу.
З вами разом став я в лаву.

Українець з Канади -
Українець я з Канади
Ми Різду святому раді
У Канаді ми сто літ,
Та один в нас заповіт
Через терни прейти
Нашу рідну Україну
Із-за моря берегти.

Українець з Америки
Я з Америки хлопчина
В мене мрія теж єдина:
Разом з вами, мої браття
Україну будувати!

Українець із Австралії
Як і ви я українець
Хоч з далекого Сиднею.
В Україну мрія лине —
Я думками завжди з нею.

Киянка 1

Ми несем сніпок пшениці,
З міста Києва — столиці.

Киянка 2

Покладем до ніг Дитини
Рожденного Бога-Сина,
І попросим в нього щиро
Для України щастя й миру.

Киянка 1

Вся Вкраїна заспівала —
Нова радість нині стала!

*(Всі разом співають
“Нова радість стала”)*

Рисунки: Божена Грицина, Торонто



ВЕРТЕП 3

Уложила ст. пл. вір. Лариса Гудь, і його вперше ставили юнаки і юначки на Пластвій Свічечці у Філядельфії в січні 2003 р.

Персонажі

Пастушок 1 і 2

Ірод

Біда

Смерть

Чорт

Ангел

Жид

Пастушок 1

Ми маленькі пастушки,

Що пасем овечки.

Збилися ми геть з дороги.

Пастушок 2

Ясна зірка засвітила,

Нам дорогу возвістила...

Аж до того Вифлеєму

Пастушок 3

В ту країну незнайому,

Де Пречиста сина мала

Світ добром обдарувала.

(Входить цар Ірод)

Ірод *(сердитий)*

Ви - ходили в Вифлеєм?

Я - Ірод? Я вам не є царем?

По всім краю вже ідїть

І наказ мій понесїть

Всіх дітей в краю зібрати!

А дволїтних постинати!

А між ними певно й Він

Знайде свій смертельний скїн.

(Входить Біда)

Біда

Я ваша Біда!

Я вас добре всіх пізнаю!

Я вас мучу, приганяю.

Сїю вам у душі страх,

Сила в мене є в руках!

Лиш один не підкорився

Той що вчора народився!

(Входить Смерть)

Смерть

Ти Іроде, Ти проклятий!

Твій цей злочин хоч завзятий

Ти не будеш панувати,

Бо царем буде Дитятко,

Вифлеємське Отрачатко!

Я тебе за це караю

І без серця тут стинаю!

(Замахує косою на Ірода, Ірод паде).

(Вбігає чорт)

Чорт

Чекаю я на твою душу,

Мати я її вже мушу!

І спїймав тебе на вудку!

Будеш нам смолу возити,

Вічно в пеклі будеш жити!

(Бере Ірода під руку, до других кричить)

В пекло, в пекло!

(Виходять Чорт, Ірод Біда і Смерть)

Пастушок 1

Браття! Браття!

Світло є! Глянте як у вікно б'є!

Ангел

Мир і спокій цьому дому!

Тут немає місця злону!

Не незгода, а злагода,

Єдність і любов народу.

Я приношу вам світлу новину,

Що пророчин сон сповнився

І Месїя народився,

Щоб спасти весь люд!

Пастушок 1

Добре сталося! Слава Богу!

Приймати ми Ісуса

Збираємось в дорогу!

Пастушок 2

Віншуєм Вам нині,

Усі добрі люди,

Нехай поміч Божа

Завжди з вами буде.

Пастушок 3

Хай кожної днини,

Кожної години,

Бог благословить,

Біда хай загине.

(Виходить жид)

Жид

Я бажаю вам, як жид.

Хай ся вас добро держить.

Хай ся діти вам ведуть,

Хай яйце знесе когут.

Хай ся доїть молака

Від корови і бика.

А за тую коляду,

Дайте щось, бо не піду.

Всі разом

Ми на цьому, браття й сестри

Наш вертеп кінчаєм.

Щастя й долі цьому дому

Щиро всім бажаєм.

ХРИСТОС РОДИВСЯ



На фото: Юнаки і юначки Філядельфії виконують Вертеп. Зліва – подруга Лариса Гудь.



СВЯТ-ВЕЧІР



Різдво — свято народження Ісуса Христа злилося з передхристиянським святом Коляди, яким наші предки обходили найкоротший день у році та початок відродження сили сонця. Тим самим це був початок нового року. Навечеря Різдва, Свят-Вечір, це найважливіша частина святкувань. Кожна із подробиць його має своє значення.

Свята вечеря вже готова. Надворі смеркається. На небі з'явилася перша вечірня зоря. Батько родини засвічує свічку на столі. Ціла родина, святково вбрана, спільно молиться і сідає до святкового столу. Господар складає особисті побажання кожному присутньому за столом.

До свят-вечірніх традицій належить сіно під скатертю на столі, бо ж Христос починав на сіні. На рогах стола дають по зубчикові часнику “проти злих сил”, а під столом розкидають на соломі горіхи і ласощі для дітей.

Якщо на цей час трапиться стороння людина, її теж запрошують до столу. Гість на Святій вечері, за віруванням наших предків, приносить щастя в дім. До Святої вечері є звичай сидати коли на небі покажеться перша зірка. Святу вечерю започатковується молитвою і колядою *Бог Предвічний*. В деяких частинах України на початок вечері всі куштують кутю, в інших — діляться просфорою (білим хлібом, помашеним медом).

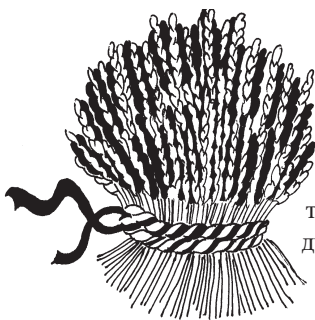

Дідух — сніп пшениці, ще з поганських часів представляв духів предків, які приходять на Різдво в гості. Дідуха вносить господар в хату перед вечерею, бажає родині Веселих Свят та ставить його на почесному місці, на покутті під святими образами. Дідуха робили з першого жайкового (жайин: початок жнив) чи останнього обжинкового (обжин: кінець жнив) снопа. Дідух був не тільки окрасою до свята, він ще був символом пошани пращурів. Дідух — це дідівський дух, чи дух дідів, тобто всіх попередників роду.

Коляда в давнину це було величне свято в честь бога-Сонця, бо від нього залежав увесь урожай, приріст худоби, ціле життя наших предків-хліборобів. Сонце в цю пору привертало весну, день продовжувався і все вказувало на те, що природа буде відроджуватися. З нагоди народжування бога-Сонця треба було принести йому жертву.

У цей вечір стіл мусів ламатися від їжі. Готували страви для власної родини, для жертви богові-Сонцеві й для душ померлих, котрі в цю ніч засідали також до вечері. Страв було 12, бо місяць оббігав землю 12 разів, а в християнські часи, тому що було 12 апостолів. Страви безм'ясні, вибір різний у різних околицях України. Але всюди є обов'язкова кутя..

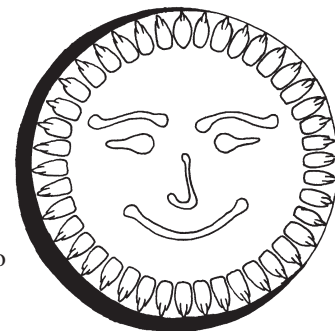

КУТЯ — Божа їжа — вірили наші предки. Ми варимо на кутю найчастіше пшеницю, але кутя була з усякого зерна. Її заправляли тертим маком і медом, посипували волоскими горіхами. На початок вечері усі коштували кутю, а їли при кінці, перед узваром.



Складники:

2 гор. товченої пшениці
250 г маку, 1 гор. горіхів
50 г цукру
2-3 стол. ложки меду

- Обтовлену пшеницю треба “перебрати”. Добре промити. Замочити у теплій воді на ніч. Зварити на повільному вогні до готовності (около ...хв) та охолодити.
- Мак ретельно (уважно) промити, запарити окропом на 20-30 хв. і відцідити.
- Воду злити і висипати мак до макітри (миски). Добре його розтерти або пропустити 3-4 рази через м'ясорубку. Перетирати його до появи молочуватої суміші (аж поки не з'явиться молочко). Краще терти мак, якщо додати до нього цукор.
- Горіхи дрібно посікти. Зварене зерно пшениці дати в макітру з перетертим маком, перемішати, додаючи мед чи цукор та горіхи до смаку.
- У деяких родинах додають ще родзинки і заливають теплим узваром.
- Під час вечері, першим пробує кутю господар.



ВУШКА



Тісто:

2 гор. муки
1 яйце
1/2 гор. молока

Начинка:

гриби відварені
1 цибулина
1-2 ст. ложки олії
сіль і перець

- Сушені гриби помити, намочити на ніч і відварити (десь одну годину).
- Дрібно посікти і заправити злегка підсмаженою на олії цибулею, посолити і поперчити до смаку.
- Тісто замісити, як на вареники. Тонко його розкачати.
- Нарізати на смужки, тоді на квадрати 4 x 4 см, в середину квадратика покласти гриби, квадратик зліпити навпіл, утворивши трикутник.
- Кінці трикутника з'єднати, утворивши "вужко".

БОРЩ



5-6 буряків
закришка (петрушка, морква, салера, цибуля)
6 гор. води
5-6 сушених грибів
1/2 гор. помідорового соку
квас (буряковий або цитрин. сік)
засмажка (1 лож. олії, 1 лож. борошна)
сіль, цукор

- Буряки почистити і покроїти на чвертки.
- Додати закришку, залити водою і варити аж буряки зм'якнуть
- Окремо варити сушені гриби одну годину.
- Прощідити відвар із буряків і закришки, влити до нього відвар із грибів, помідоровий сік і квас. (Гриби посікти як начинку до вужок)
- Зладити засмажку з борошна і олії і заварити з борщем.
- Додати солі і цукру до смаку і ще раз заварити.
- Розкласти вужка на тарілки і залити борщем

ІНШІ СВЯТ-ВЕЧІРНІ СТРАВИ



Оселедець маринований

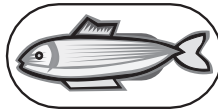

Риба смажена



ПЕЧИВО – Почесне місце мав калач — білий дріжджевий хліб, обведений плетінкою з тіста. Клали його на стіл із застромленою свічкою.

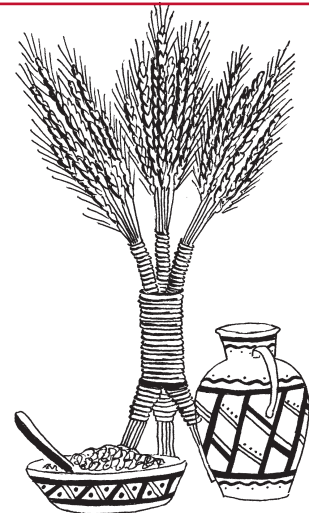

УЗВАР – "Божий напиток" або "вар" кінчав Святу вечерю. Варили його з сушених овочів (фруктів), засолоджували медом. Вар мав заступити алкогольній напиток в час Святої вечері. Кутю й узвар – "Божу їжу й напиток" — залишали на покуті душам померлих.

РИБА – В місцевостях де свіжа риба була доступна, приготувляли її декілька родів, а в інших місцевостях подавали рибу сушену або страви з оселедців.

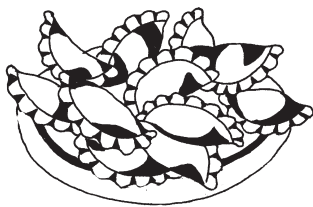

ВАРЕНИКИ – Хоча вареники давня українська страва, бараболя появилася в Україні щойно у 17-18 ст. Одначе, на селі вареники з картоплею — це була щоденна їжа, а на Різдво приготувляли їх з квасної капусти, з гречаними крупами, з квасолею, а вже в останньому випадку з бараболі.



ГОЛУБЦІ і ПІДЛИВА– На Святу вечерю приготувляли голубці з пшоном, гречаними або кукурудзяними крупами, заправлені цибулею і грибами. Подавали з підливою з грибів. (Голубці, чи інші страви з рижом, ніколи не були обрядовими українськими стравами).

СОЛОДКЕ ПЕЧИВО

Пекли періжки з маком з ягодами або з калиною, засолоджені медом; медяники й медянички, всяке печиво із маком. Завершували їх горішками.



СТРУЧКОВІ СТРАВИ – до них зачисляемо варений біб, квасолію цілу або м'яту з сушеною рибою чи з грибами, колочений (м'ятій) горох з часником.



КОЛЯДА



Зівки виникли ще до прийняття християнства. В дохристиянські часи їх виконували лише жінки в цю пору святкували Новий рік. Коляд виконували парубочі гурти, які перевідували господарів та їхніх дітей, бажали родині щастя, здоров'я, достатків та щедрого врожаю. Згодом, коли Володимир Великий прийняв християнську віру, новоліткування перенесли на осінь, а ще пізніше — на січень. Колядують від початку посту до Стрітення Господнього, а щедрують від Нового року до Водохреща.

ЗІ ЗВІЗДОЮ

Звізда – традиційний атрибут (символ) різдвяного обряду колядування. В перший день Різдвяних свят колядували дорослі парубки — ходили зі звіздою та дзвоником. Сьогодні колядувати ходять всі — юнаки і юначки, новаки і новачки. Звізду можна зроби з дерев'яної, звичайної, тоненької дощечки-шалівки. Звізда може мати від п'ять до вісім кутів. Звізду можна декорувати кольоровим папером, стрічками, карточками.

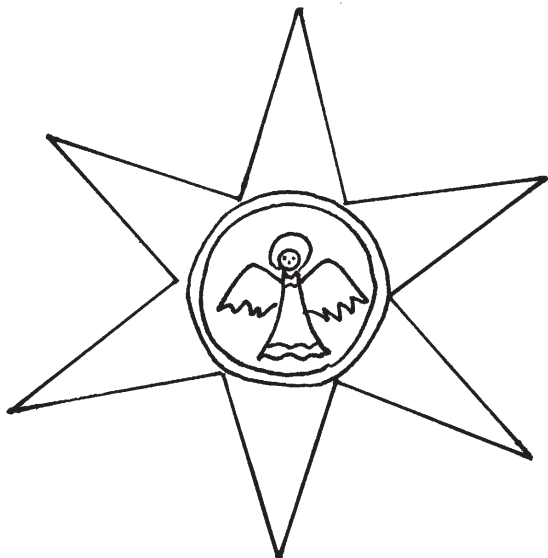

ФАСАДА ЗВІЗДИ ПОКРИТА
ТОНКИМ КОЛЬОРОВИМ ПАПЕРОМ

Тут показано як можна вмістити світло у 5-раменну звізду. (В Пластовому Довіднику, ст. 45, також описано як можна зробити звізду, але без світел).

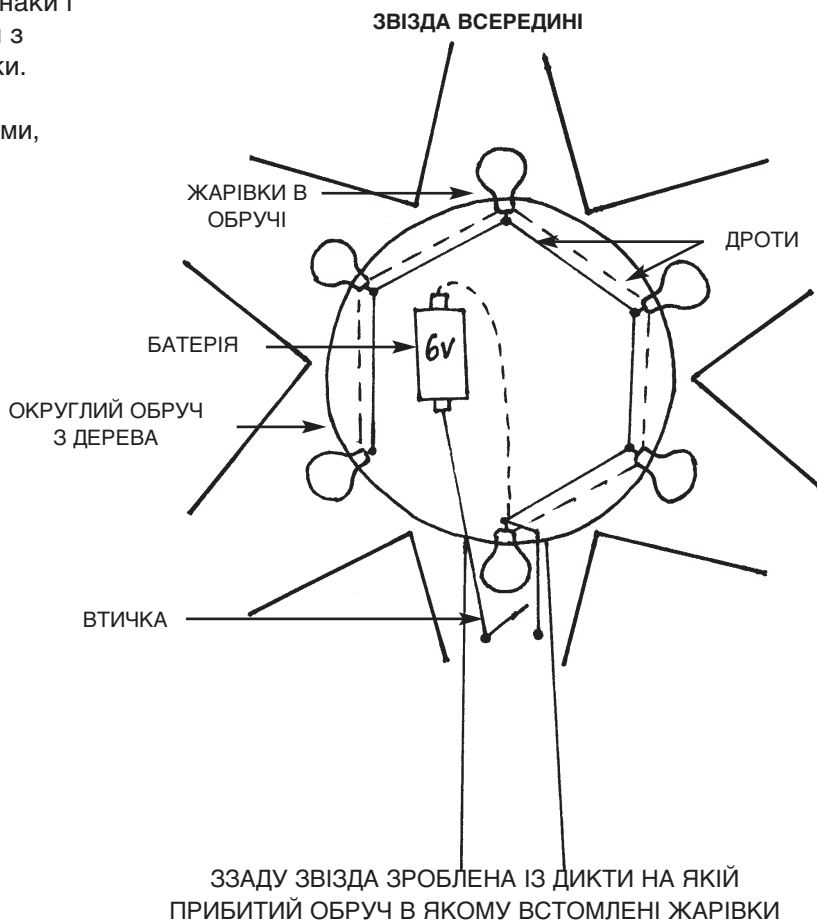

ЯК МАЛЮВАТИ ЗВІЗДУ

5-РАМЕННУ

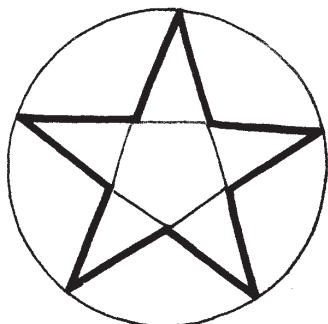

6-РАМЕННУ

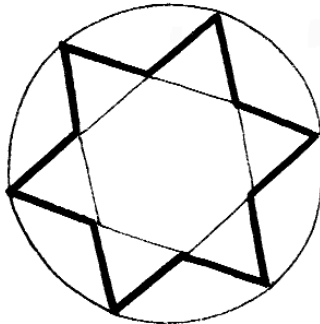

8-РАМЕННУ

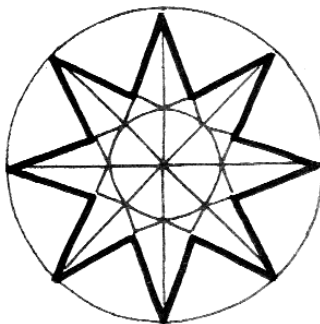

Вживаючи кулка, можна будувати різні звізди.

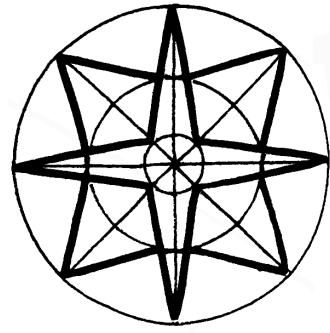



Коляди, які є найбільш популярні легкі до вивчення це: *Бог Предвічний, во Вифлеємі, Нова радість стала, Добрий вечір, тобі.* Всі вони є в пластовому співанику *В дорогу.* Але є багато гарних, менш відомих коляд — ось одна така бойківська коляда.

В тематиках коляд представлені релігійні і світські мотиви. В цій коладі, мотиви поєднані — Христос, це хлопчик який клопо-тається за свою маму.

В Глибокій долині (Бойківська коляда)



В грибокій долині звізда ся з'явила,
Де Пречиста Діва Мати сина породила.
А як породила, так йому співала:
Люлі, люлі, мій синочку, а я буду спала.
Мамо моя, мамо, почекай годину,
А я піду так до раю принесу перину.
Сину, Ти мій сину, де ж ти тоте годен?
Єще нема дві години, як ти ся народив!
Мамо моя, мамо, чем же я не годен?
Я сотворив небо й землю і сам ся народив.



ВІНШУВАННЯ

1. Хай у Вашій хаті
Злагода панує,
Хай любов Дитяти
За Вами мандрує.
Зичу господарям
Щастя та врожаю,
А всім добрим людям
Здоров'я бажаю.
Христос ся Рождає!

2. З Різдвом Христовим
Та Новим Роком,
Хай вам щаститься
За кожним кроком,
Хай у вашій хаті
Радість панує,
Христос Рожденний
Мир вам дарує!

3. Радість нині всій родині
Спас родився в Вефлеємі.
Народився Бог Предвічний,
Щастя й радість в цій події.
Хай сповняться ваші мрії,
Жийте в радості й надії.

4. Добрий вечір тому,
Хто є в домі цьому, —
І старому й молодому
І господареві тому!
Дай Боже у мирі
І добрі святкувати
А нарік кращих
Святок вам діждати!
Христос Раждається!

5. З Святим Різдвом вітаю
Всім здоров'я бажаю:
Господарю на воли,
Господині на квочки,
Хлопцям, дівчатам на гуляння,
Малим дітям забавляння,
Христу-Богу вихвалляння.



ВЕРТЕП



Вертеп — шопка, бетлегем, стаєнка, каплиця — популярний у XVII-XIX століттях переносний ляльковий театр, з яким виступали на ярмарках, міських та сільських майданах, а частіше ходили по хатах у святкові дні. Спочатку творцями й виконавцями вертепних драм були бурсаки (студенти, що жили по школах) та “мандрівні дяки”, пізніше — мандрівні групи артистів.

Будова вертепу

Вертеп — це переносний будиночок з двома поверхами. На першому поверсі ставили побутові сценки, інтермедії світського характеру. На другому — релійні сценки.

Вертеп був зроблений з тоненьких дощечок і картону. Ляльки в цьому вертепі мають бути невеличкими. Розмір фігур до 20 см.

Стінки з боку глядача немає, замість неї можна зробити ширму (заслону) або дерев'яні дверцята.

В горизонтальних дошках робляться прорізи, у які просовують стержні (патички) з фігурками, щоб керувати ними. Складається враження, що фігурки самі рухаються по долівці. Слід добре продумати маршрут ляльок і відповідно до цього робити прорізи.

Позаду розміщують декорацію. Декорація може бути довільною, головне, щоб фігурки на тлі виглядали чітко, не зливалися з ним. На задньому плані можна намалювати пейзаж, картинку зі сценою з Євангелія чи просто обклеїти кольоровим папером або неяскравною тканиною.

Ляльки будуть з'являтися від рухомих дверей. Двері повинні легко відкриватися, можна повісити на дверні отвори легеньку тканину. В бічних стінках коробки зробити дверцята, куди лялька буде виходити ніби за куліси.

ВИГЛЯД ВЕРТЕПУ ЗЗАДУ

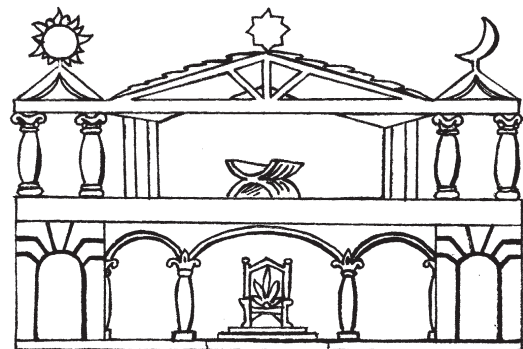
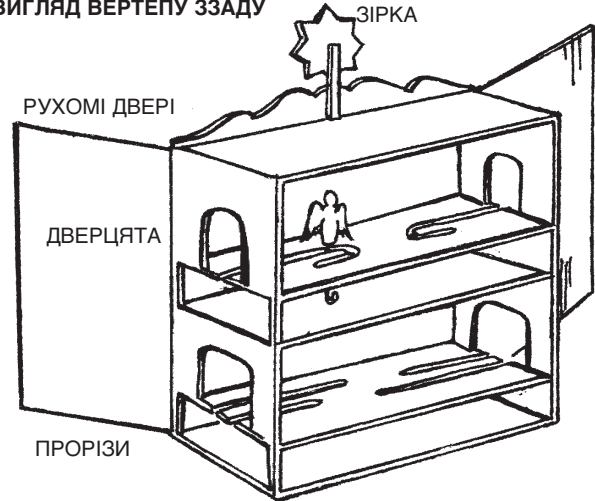

ВЕРТЕП СПЕРЕДУ

ШИРМА

ЩОБ ЗАСЛОНИТИ ЛЮДЕЙ ЯКІ УПРАВЛЯЮТЬ ВЕРТЕПОМ

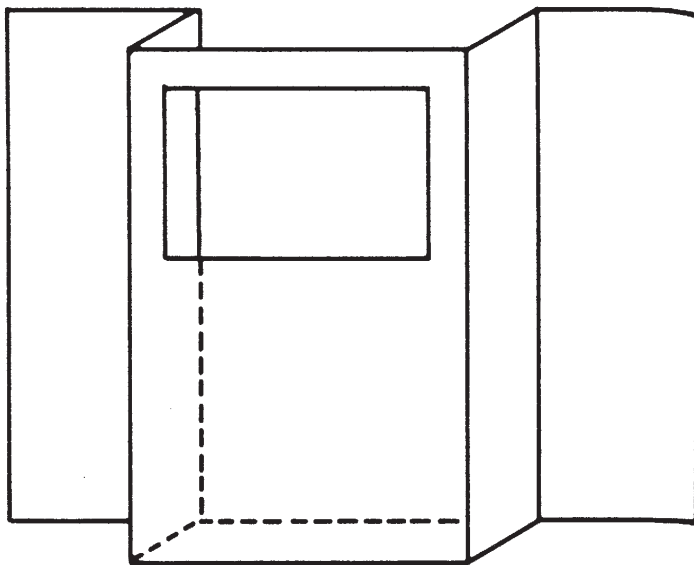

ВИГЛЯД СПЕРЕДУ

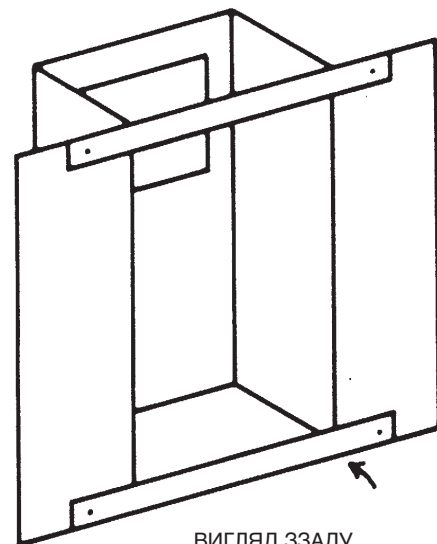

ВИГЛЯД ЗЗАДУ



Ляльки-персонажі

Персонажі вертепного театру можуть бути плоскими (2-вимірними) або об'ємними (3-трьо вимірними). Для плоскої ляльки треба намалювати дві деталі, потім склеїти їх, добре співставивши. Перед склеюванням треба вставити між деталями дротик. Об'ємні ляльки можна виготовляти з будь-якого матеріалу: паперу, тканини, ниток.

Слід визначитися, в якому порядку будуть розміщені персонажі різдвяної вистави. Марія з Дитят-

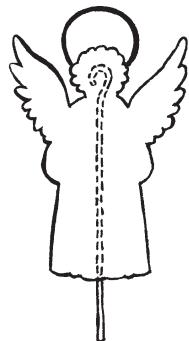

ком, Йосиф, ангели рухаються урочисто і повільно. Ірод, чорт, воїни і смерть – рухливі і енергійні. Ці ляльки можуть виконувати різкі рухи.

Тут поміщено макети кількох персонажів на половину висоти. Взорі можна побільшити в два рази (200%), розмалювати, наліпити на дрiт (як зліва). Щоб поставити такий ляльковий вертеп, потрібно знайти або написати відповідний сценарій.

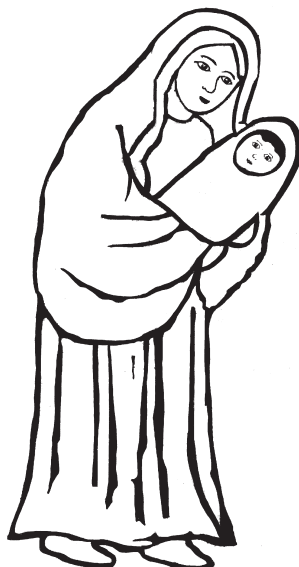
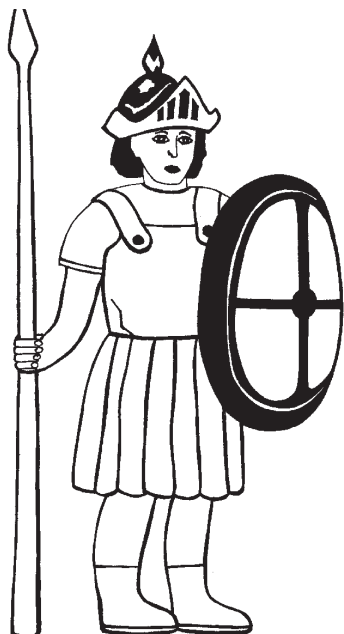



МАЛАНКА



Маланкою закінчувалися Святі вечори призначені для коляд і відвідування родичів, сусідів та знайомих. У вечір перед Новим роком прощають Коляду і він уже не святий а щедрий. Від Маланки починають щедрувати. Щедрівки своїм змістом більше ніж коляди пов'язані з хліборобським побутом українського села, але є й щедрівки релігійного змісту.

Маланка — Карнавал-маскарада — традиційний новорічний обряд із використанням масок. Назва походить від св. Меланії, день якої припадає на 13 січня. Обряд у XIX столітті трансформувалася у громадську святкову забаву, своєрідний сільський карнавал. За давньою традицією роллю головного обрядового персонажа — Маланки — грав хлопець, перевдягнений у жіночий народний одяг. Інші ролі також виконували парубки.

За одною традицією, за “Маланку” вибирали хлопця, що вмів добре жартувати. Маланка сама не ходила. Її супроводжували дід, коза, ведмідь, журавель, циган, чорт та інші персонажі. Ватага рухалася селом з жартами і сміхом. Маланка демонструвала господиню, що все робить не доладно: б'є посуд, підмамує піч водою, а лави мие глиною, підмітає сміття вище порога до середини хати тощо. Циганка приставала ворожити, циган — коні міняв, ведмідь танцював, коза грала на скрипці, а журавель — найвищий хлопець в селі — вибивав у бубон. Разом з Маланкою вони вели танок і співали.



За іншою традицією, найкраща і найчесніша дівчина перебиралася за Маланку. Один парубок за Василя, другий за короля, третій за діда Змія з білою довгою бородою. Маланка мала зірку на чолі, була прибрана у самі цвіти і перебувала в оточенні трьох подружок. Подружки були прибрані подібно до Маланки. Василь був вбраний за селянина-орача, мав при собі серп. Король буз з повним місяцем на чолі, а як мисливець мав сагайдак й лука. Хлопці його почету теж були перебрані — за плугатарів чи мисливців.



Плугатарі виводили з собою вола або барана, мисливці — оленя чи сокола. Змій-дід, вбраний в буйволову шкіру і оперезаний гадюками, водив зі собою тура або цапа, мав велику косу і три гробарі (що ними копають могили).

Маланка переходила від хати до хати. Її похід посувався, співаючи за музикантами коляди. Сама Маланка робила рухи, ніби працює у діда, мов невідьниця, хоч робити не вміє, як царева дочка. При цьому співали колядки.



Багато сказань, легенд і вірувань пов'язано з новорічною ніччю.

- У новорічну ніч перед першими півнями горять зачаровані гроші.
- Відьми вилітають на кочергах на місяць — вигаяють туди старий рік.
- Усі душі хати збираються і радяться, бо з завтрішнім димом від дідуха полетять у небо, а відтіля на ниву.
- Коли місячна ніч — то місяць розмовляє з сонцем і зірками, а сонце призначає кожній зірці новонароджену душу.

Які традиції сьогодні можна перевести на Маланці-забаві?

Давні традиції Маланки-маскаради можна перевести на Новорічний забаві або традиційній Маланці. Замість співати шкотську пісню *Auld Lang Syne* чи кидати надутими бальйонами, можна

- На забаві мати посівальника з віншуваннями.
- Вивести сценку зі Старим і Новим роком.
- Вплести спів, зокрема коляди і щедрівки, в програму Маланки-забави.



ЗАСІВАННЯ (посипання) — давньо-слов'янський новорічний звичай. У перший день Нового року дорослі й діти, ходили від хати до хати, символічно засівали хлібні зерна і бажали господарям щастя, здоров'я, щедрого врожаю. Напередодні Нового року наші предки уникали сварок і неприємностей, зустрічали свято якнайвеселіше, аби рік вдався щасливим.

ВИНЕСЕННЯ ДІДУХА

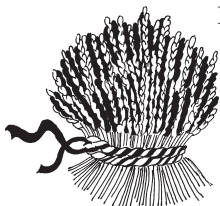

Після півночі, на Новий рік, збирають Дідуха, якого поставлено в хаті на покутті на Свят-Вечір, виносять в садок і спалюють. На цей вогонь і кладуть сміття, що вперше замели хату від Свят-Вечора. До Нового року не замітають хату, щоб не вимести долі-щастя бо у дідуху оселені духи та душі предків. У цю ніч вогнем очищують господарство від злих сил а з димом Дідуха відходить Щедрий на небо, до сонця, а духи відлітають на ниву. По спаленню Дідуха, господарі ждуть посівальників.

Опівночі люди виходять надвір слухати як Новий рік проганяє старий і свариться з ним. Старий рік відходить і хоче забрати все своє зі собою, але Новий рік віддає лише “лихе”, а що добре залишає.

У новорічну ніч ніхто не спить. Не можна спати, бо треба “Щедрого” і Новий рік зустрічати, вирядивши Старий рік, і охороняти майно від злих сил. Треба оберегати корів від відьом, бо в цю ніч вони зі Старим роком на мітлах літають на місяць.



Засівання - Вперше, як правило, посівали вдома. За це батьки нагороджували своїх посівальників грішми та ласощами. Потім ішли до сусідів і родичів. Посівальників, що ходили невеличкими групами, приймали, як найбільш бажаних гостей: запрошували сісти до столу— “щоб свати сідали” (так казали там, де були незаміжні дівчата).

Після закінчення всіх обрядових дій господарі пригощали посівальників яблуками, бубликами, свіжоспеченими млинцями, часто давали й дрібні гроші. Зерно, що вони розкидали по хаті, господиня збирала і давала курам, аби краще неслися. (Зерно “посівне” мусить з'їсти лише птиця). А ласощі, яких назбирувалося чимало, “левова частину” віддавали собакам. Тому посівальників постійно супроводжували зграї собак.

У день Нового року не можна сваритися, казати “поганих” слів, спогадувати “злого”. Не можна нікому нічого ані позичати ані дарувати, за винятком посівальникам та переодягнутому карнавалові. Цим треба подякувати і заплатити

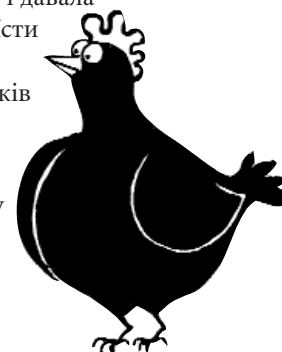

При посіванні віншували:

Сію, вію, посіваю,
З Новим роком вас вітаю!
Щоб було у вас і в стіжку, і в мішку,
І в коморі, і в оборі,
В ложці, в мисці, і в колисці.

Сійся, родися, жито, пшениця і
всяка пашниця, на здоров'я, на
Новий рік, нехай вам вродить
повний засік.

На щастя, на здоров'я
На той Новий Рік,
Щоб Вам ся поводило,
Краще як торік.
Щоб Ви були веселі
Як Ангели в небі.

ЗАЙНЯТТЯ НА СХОДИНИ

Викидати Старий рік і вітати Новий можна на сходинах — гурткових чи курінних. Як тут згадано, від Різдва до Нового року, не викидали сміття. В Новий Рік збирали все сміття, господар його давав в мішок і на дворі разом із дідухом. Це був ритуал, яким позбувалися Старого року, щоб вітати Новий. Цю традицію можна перевести на сходинах в такий спосіб:

Назначити когось Старим роком а когось Новим роком. Кожний в гуртку чи курені пише на куску паперу якусь погану звичку, якої хоче позбутися. Старий рік збирає ці папірці в мішок і його, разом з мішком, викидають за двері.

Тоді всі пишуть на нових кусках паперу побажання другим — щось доброго що хоче щоб сталося в Новому році. Новий рік збирає ці побажання в мішок а тоді по одному читає.



ЙОРДАН



Йордан-Богоявлення: Це заключне зимове Різдвяне свято, присвячене чистителю і святителю давнини – воді. Це свято називається Йорданом на згадку про хрищення Ісуса Христа в ріці Йордан, а Богоявленням, бо під час хрищення Ісуса Христа перший раз об'явилася Пресвята Трійця.

Йордан — На західних українських землях кажуть Йордан, а на східних — Водохрещі. Люди сходяться під церкву і звідтам ідуть процесією на замерзлу ріку де вже від попереднього вечора стоїть з льоду вирізаний хрест, часто буяковим квасом покрашений на червоно. Біля цього хреста відбувається Служба Божа. З ополонки, що залишилась після вирубання хреста і яку посвятив священник, люди набирають свяченої води і несуть додому. Свяченою водою святять хату, господарство та худобу в стайні. Перед обідом кожний п'є ковток свяченої води, а ввечері дівчата в мисці, що в ній була свячена вода, вмивають лице, щоб було рум'яне й гладеньке.



Не тільки по селах! І не тільки в Україні! Процесія із хрестом з льоду в Оттаві, Канаді.



Голодна Кутя – На передодні Йордану, 18-го січня, припадає Йорданський або другий Свят-Вечір, який на східних українських землях зветься Голодна Кутя. Як на Свят-Вечір, готують 12 святкових страв. Розпочинають вечерю молитвою, опісля п'ють свячену воду.

Це був вечір чаклування господарства, зокрема худоби, щоб її не чіпали лихі сили. Господар обходить господарство і кропить свяченою водою.

На західних землях, 18-го січня називають Щедрий вечір. Тоді щедрують, а після вечері господар виносить з хати Дідуха і спалює його в саду.

ЗАЙНЯТТЯ НА СХОДИНИ – Іменини

Ми звикли святкувати свої і друзів день народження. Але згідно з християнською традицією, ми повинні вшанувати дні святих, що їх імена ми носимо — іменини. Календар, на якому зазначені українські свята, нам скаже коли чий іменини припадають. Іменини — це не лише пошанування іменинника, але й свято його патрона. Кожний святий заслужив собі на небесну славу якоюсь визначною прикметою характеру й вчинками. І хто носить їх ім'я, повинен про це довідатися.

Іменини батьків, дідів чи інших старших родичів — нагода показати пошану до старших та висловити свою вдячність супроти них. Дарунки виготовлені власноручно чи привітні-побажання написані українською мовою — можуть бути частиною програми гурткових сходин. А в час Йордану коли відзначаємо хрищення Ісуса Христа, можна зробити гурткові сходини та запросити на них батьків і хресних батьків, виготовити їм побажання чи дарунки і відзначити “спільні іменини.”