



# ПЛАСТОВИЙ ДОВІДНИК





# ПЛАСТОВИЙ ДОВІДНИК

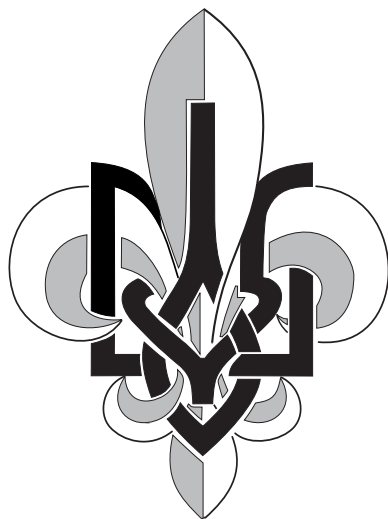

Дорогий читачу!

Цей “Довідник” написаний для тих, що хочуть довідатися про Пласт. У книжці знайдеш інформації та пояснення, які допоможуть тобі краще зрозуміти пластові ідеали, організацію й роди занять та знайти свій шлях пластування.

У “Довіднику” знайдеш поради та приклади програми, які допоможуть твоїй пластовій групі творити цікаві заняття.

Бажаємо тобі приємних пригод у пластовій мандрівці й успіхів у пластовій грі.

Редакційний комітет

# PLASTOVYI DOVIDNYK

Plast Handbook

Author: Tanya Dzulynsky  
Design: Jurij Onuch  
Layout: Jurij Onuch and Oksana Zakydalsky  
Language editor: Andrij Hornjatkevyč  
Digital imaging: Lev Piaseckyj  
Cover photographs: Mir Lada

Designed and produced using QuarkXPress, Adobe Photoshop and Adobe Illustrator on Macintosh computers.

Images scanned on Linotype-Hell Tango, Topaz and Apher scanners.

Primary text is set in Adobe Minion Cyrillic.

Canadian Cataloguing in Publication Data

Dzulynsky, Tanya, 1940-

Plastovyj dovidnyk

Includes bibliographical references and index

1. Plast – Handbooks, manuals, etc. 1. Title.

HS326k9.D98 2008 369,4'089'91791C99-900160-4

Library of Congress No. 2008491150

Co-owners of Copyright:

Conference of Ukrainian Plast Organizations;

Plast, Ukrainian Youth Association of Canada;

Plast, Ukrainian Scouting Organization in Ukraine;

(Plast – Ukrains'ka Skautska Orhanizatsiia)

Published by:

Plast, Ukrainian Youth Association of Canada,

2199 Bloor Street West, Toronto, Ontario, M6S 1N2, Canada

Plast, Ukrainian Scouting Organization – USA,

144 Second Avenue, New York NY 10003-8305, USA

Printed by Moveable Inc., Toronto, Ontario, Canada. December 2008.

Third printing of original 1999 edition.

# ПЛАСТОВИЙ ДОВІДНИК

Автор тексту:	Таня Джулинська
Мистецьке оформлення:	Юрій Онух
Макетування:	Юрій Онух і Оксана Закидальська
Мовна редакція:	Андрій Горняткевич (У рамках постанови пластового проводу щодо правопису.)
Цифрове зображення:	Лев Пясецький
Фотографії на обкладинці:	Мир Лада

Видали:

Пласт, Організація Української Молоді в Канаді,

Пласт, Українська Скавтська Організація в ЗСА.

## Про мову

В основі мови “Довідника” є Харківський правопис 1928-го року та “Правописний словник” Г. Голоскевича. Оскільки зміни правопису в Україні ще продовжуються, пластовий провід вирішив не переходити на правопис прийнятий в сучасній Україні. Автор “Довідника”, з допомогою мовознавців, старалася брати до уваги різні існуючі варіанти деяких слів, щоб зробити “Довідник” однаково зрозумілим для юнацтва як України, так і діаспори. Надіємся, що різниці в правописі не вплинуть на сприйняття змісту книжки.



## Подяка

Цей “Довідник” не міг би появитися без співпраці й допомоги багатьох людей. Дівав редакційний комітет, який продискутував і затвердив загальний план і зміст книжки; коментував пропоновані тексти та зміни до них; схвалив комп’ютерне оформлення книжки. До цього комітету належали: Таня Джулинська, Андрій Гарматій, Богдан Гасюк, Оксана Закидальська, Ореста Ковч, Оксана Куриш, Наталка Літковець, Юрій Мончак, Юрій Савицький, Оля Ткачук, Дарка Якубович. Крім того допомогли: о. Петро Біланюк, Оксана Бошко, Євген Ващук, Марта Ващук, Іван Завада, Тарас Закидальський, Андрій Заярнюк, Дарія Даревич, Юрій Даревич, Люба Дідух, Софія Качор, Христина Колос, Богдан Колос, Софія Лада, Володимир Луців, Данило Луців, Андрій Мончак, Лариса Онишкевич, Тамара Онищук, Таня Онищук, Микола Павлюк, Теодосій Самотулка, Олесь Сливинський, Юрій Слюсарчук, Галина Юник.

Текст прочитали також члени Головної Пластової Булави й Головної Пластової Ради, Голови Крайових Пластових Старшин, Ольга Кузьмович, Іванка Ганкевич, Іроїда Винницька. Виховники: Тарас Белей, Володимир Дашко, Тамара Онищук, Ярема Роніш, Ксеня Сливинська й Анна Шиптур теж дали свої зауваження.

Фотографії до книжки подали: Ксеня Балук, Орест Гарас, Андрій Гарматій, Богдан Гасюк, Мирослав Горбань, Андрій Ґеник-Березовський, Орест Джулинський, Євген Дувалко, Олег Іванусів, Роман Зазуля, Оксана Закидальська, Богдан Колос, Оксана Кузишин, Ольга Кузьмович, Марта Кузьмович, Ярема Луців, Ксеня Мариняк, Наталка Мигаль, Марта Мялковська, М. Попович-Назарук, Ліда Палій, Левко Пясецький, Любомир Романків, Юрій Савицький, Пластовий Музей США, Олесь Соханівський, Уляна Старосольська, Омелян Тарнавський, Оля Ткачук, Юрій Шанта, Корнелій Шмулик, Галина Юник, архів журналу “Юнак”, Василь Янішевський, Богдан Яцишин.

Усім, що долучилися до творення “Довідника”, щира подяка. Без їхньої допомоги видання книжки було б неможливим. Особливо дякую Оксані Закидальській за її необхідний вклад та постійну піддержку. На кінець хочу сказати, що без порад, зауважень, терпеливості та психологічної піддержки мого чоловіка, Ореста Джулинського, проект міг би ніколи не закінчитися.

Хоч годі переоцінити вклад усіх у цей “Довідник”, ніхто з них не відповідає за помилки чи неточності, які яюсь мимоволі вкрадаються в такі заходи; за це тільки автор несе відповідальність.

Таня Джулинська

# ЗМІСТ

## ЧАР ПЛАСТУВАННЯ

- Чим Пласт манить  
Як стати пластуном або пластункою

## ЩО ТАКЕ ПЛАСТ

- Пласт — це організація...  
Ціль Пласту  
Пластова присяга  
Три Головні Обов'язки Пластуна й Пластунки  
    Вірність Богові  
    ... й вірність Україні  
    Помагати іншим  
    Жити за Пластовим Законом ...  
    ... і слухатись пластового проводу  
Дозрівання

## ПЛАСТОВА СИМВОЛІКА

- Пластова відзнака — символ Пласту  
Пластовий обіг  
Пластовий гімн  
Гімн закарпатських пластунів  
Прапори у Пласті  
Пластове гасло й привітання  
Св. Юрій — патрон Пласту  
Пластові церемоніали  
Пластове назовництво  
Пластовий однострій  
Пластові відзнаки

## ВИЯВИ ПЛАСТОВОЇ ДУХОВОСТИ

- Вияви духовости  
Як пластунки й пластунки моляться  
Як у Пласті відзначають Різдво  
Як у Пласті відзначають Великдень  
Як у Пласті плекають українські традиції  
Як у Пласті святкують незалежність України

1  
3

2  
5  
6  
9

3  
21  
22  
24  
25  
26  
28  
30  
31  
32  
34  
36

4  
41  
42  
44  
46  
48  
52

**ІСТОРІЯ ПЛАСТУ**

Український Пласт — Український Скавтський Рух	53
Світовий скавтинг	54
Етапи історії Пласту	55
Перший етап (1911-1920 рр.) — Початок	55
Другий етап (1920-1930 рр.) — Розвиток	56
Третій етап (1930-1944 рр.) — Таємний Пласт	60
Четвертий етап (1945-1950 рр.) — Перехідний час	61
П'ятий етап (1950-1990 рр.) — Пластові організації по світі	62
Шостий етап історії Пласту — від 1990 р.	67
Основоположники Пласту	72
Начальні Пластунки	74

**ПЛАСТОВА СТРУКТУРА**

Як пластуни й пластунки організовані	75
Пластові улади	75
Кадра виховників	77
Батьки (Пластприят)	78
Станиця	78
Крайова Пластова Організація	78
Конференція Українських Пластових Організацій	80

**ГУРТОК В УПЮ**

Юнацький Гурток	81
Виховники	82
Назва й символіка гуртка	83
Обов'язки й права членів гуртка	84
Гурткові діловоди	84
Як бути добрим провідником у гуртку	89
Діяльність гуртка	90
Роди занять	90
Сходини	90
Плянуння	96
Прогулянки	98
Гуртковий табір	100
Гуртковий вогник або ватра	101
Що гурток ще робить	102
Діяльність поза гуртком	102
Гурток самітників	103
Виховна праця в УПН	104

**КУРІНЬ В УПЮ**

Юнацький курінь	105
Курінна Рада	108
Рада Гурткових	110



Хорунжий і хорунжа	114
Діяльність куреня	114
Курінні сходини	115
Курінна прогулянка	118
Курінний табір	119

### **ПРОВІДНИЦТВО**

Дещо про провідників	125
Стилі провідництва	126
Творення дружини	131
Погодження конфліктів у групі	132
Провідництво в Пласті	133

### **ЮНАЦЬКА ПРОГРАМА**

Зміст та користь програми	135
Ступені в УПЮ	138
Рамова програма УПЮ	139
Пластові вмілості	144
Відзначення в УПЮ	148
Перестороги	149
Впоряд	150

### **ПЛАСТОВІ ІГРИ**

Ігри	153
Розподіл ігор	154
Приклади ігор	155

### **ЖИТТЯ СЕРЕД ПРИРОДИ**

Чому йти в природу?	171
Підготовка	174
Потрібне знання	175
Плянунання й перевірка	183
Життєвий досвід	183
Здобуття заправи	184
Підготовка харчів	185
Вогники й ватри	187
Табори	192

### **ДОДАТКИ**

Додаток до частини 3: Символіка	197
Додаток до частини 4: Духовість	199
Додаток до частини 5: Історія	200
Додаток до частини 7: Гурток	207
Додаток до частини 8: Курінь	216
Додаток до частини 10: Програма	220
Додаток до частини 11: Ігри	222
Де шукати додаткові матеріали до програми	223

9

10

11

12



# ЧАР ПЛАСТУВАННЯ

Пригоди

Товариство

Виклик



## Чим Пласт манить

У Пласті — цікаві заняття й товариство;  
у Пласті пригоди й виклик;  
у Пласті вдовolenня з досягнень.  
Пластування приносить радість.  
У Пласті — весело.

## Цікаві заняття

Пластуни грають ігри, гуторять, майструють.  
Часом мандрують, таборують.  
Вони їздять на велосипедах(роверах), вітрильниках і лещатах (лижах), здобувають верхи гір; а вечорами розмовляють, співають та мріють при вогні.  
Пластуни разом займаються тим, що їх цікавить — творять скеч на ватру, теренову гру в парку, чи програму на свято Івана Купала.  
Пластові заняття повні радості та руху.

## Товариство

В Пласті цікаві хлопці й дівчата, які зацікавлені в гуртах щось робити. Вони творять гуртки й разом пізнають життя — як дружити, співпрацювати, розв'язувати проблеми, організувати заняття, провадити гуртом. Пластуни знаходять спільні переживання, чи то на мандрівці, чи при ватрі.



## Чар пригод

Пластуни перебувають серед природи, а серед природи багато пригод : чи то в таборівій кухні, чи під час зливи в таборі, може на мандрівці на верх гори, або на вітрильнику чи на лещатах (лижах). Пригоди бувають і в місті: на сходинах, під час гри, майстрування, відвідування домів з колядою.

## Виклик

Щось нового спробувати, зробити або навчитися — це виклик собі, своїм силам. Для одного — це навчитися плавати, для другого — збудувати ватру. У Пласті трапляються різні заняття і завжди нагода спробувати щось нове. Може це нова гра, може інший рід табору — мандрівний чи водний або нове кухарення — без казанів. У Пласті завжди нові нагоди випробувати свої здібності. У всьому допомагають приятелі однолітки й старші друзі й подруги.





## Вдоволення з досягнень

Пластуни багато вчаться: про природу, про життя серед неї, про тіловиховання, нових пісень, українських звичаїв. В Пласті можна краще пізнати себе, свої сили; можна пізнати прикмети доброї людини. Пластуни вчаться, як бути корисними для себе, для других, для родини, для держави.

Пластуни відчують, що вони щось здобули, що вони щось варті.

Пластуни переконуються, що служба для других приносить людині вдоволення.

Осягнення цілей приносить особисте вдоволення, радість і щастя.

## Як стати пластуном чи пластункою

Багато хлопців і дівчат починають пластувати в новачтві й тоді, як мають одинадцять років, переходять до юнацтва.

Головне те, що кожний юнак і юначка належить до Пласту добровільно.

Молодших дітей батьки вписують до пластової організації в їхній місцевості.

Якщо хтось не був новачком чи новачкою, з дозволом батьків може сам внести прохання. Провід місцевої організації приміщує молоду людину до відповідного рою чи гуртка.





## Якщо нема пластової організації в даній місцевості

Пластову групу чи гурток — завжди можна створити. Батьки молодших дітей можуть знайти групу дітей, а старші можуть самі знайти ще кілька друзів або подруг, що хотіли б пластавати.

Коли є група:

- Потрібно дорослої особи, яка б допомагала гуртові пластавати й відповідала за нього.
- Треба написати до проводу Пласту даної країни.
- Хтось з крайового проводу пояснить, що треба далі робити.

Якщо в даній країні нема Пласту, тоді можна звернутися до Головної Пластової Булави або до крайового проводу в будь-якій країні. Цей провід подасть потрібні інформації.

Можна також бути пластуном-самітником, або пластункою-самітницею — це значить пластавати без гуртка. Про точні інформації треба писати до проводу Пласту в даній країні.



## САМОВИХОВАННЯ

Самовиховання — це процес постійної праці над собою. Самовиховання означає, що пластова молодь остаточно відповідає за свій всебічний розвиток та вироблення свого характеру. Це поняття включає добровільне прийняття присяги дотримуватися пластових обов'язків. Праця в групі є невід'ємною частиною самовиховання і включає вміння спільно діяти, організувати й переводити пластові заняття і в тому всьому дбати один про одного. У процесі самовиховання юнацтву допомагають виховники й відіграють роль менторів або старших доброзичливих друзів чи подруг, які унапрямують самостійну дію молоді в корисний напрям.

## всебічного

Самовиховання у Пласті відноситься до всестороннього розвитку: фізичного, інтелектуального, суспільного й духового. Особливу увагу надається виробленню провідницьких якостей та вмінь. Пласт допомагає розвинути повноцінну людину, яка вміє корисно діяти самостійно і в групі.

## патріотичного

Пластуни й пластунки стараються рости й ставати щораз кращими не лише заради власного успіху й щастя, але також заради добра суспільства, народу, держави. Українські пластуни плекають любов до української спільноти й готові працювати для її добра. Вони є також корисними громадянами держави в якій проживають.

# ЩО ТАКЕ ПЛАСТ?

**“Пласт — це організація української молоді для патріотичного, всебічного самовиховання.”**

## Принципи

## Вартості

## Самовиховання

### Пласт

Пласт був створений на українських землях у 1911 році на взірць Скавтіngu, організації молоді, яка постала у Великобританії в 1907 році й з часом стала рухом молоді по цілому світі. До 1930 року Пласт найширше розвивався на західних українських землях. В 1929 і 1930 роках Пласт був заборонений чужими властями на Волині й в Галичині. Частини даліше існували на Закарпатті та на еміграції. Після 1945 року пластові організації постали в різних країнах. В Австралії, Аргентині, Великобританії, Канаді, Польщі й США пластуни вживають назву Пласт — Організація Української Молоді; в Словаччині це Пласт — Союз Скавтів Українсько-Русинської Молоді Словаччини; в Німеччині це Пласт — Українська Скавтська Організація, а в Україні від 1991 року повна назва є Пласт — Українська Скаутська Організація.

### організація

Організація — це гурт людей. Кожна організація має свою ідею та мету, свою структуру, правила й програму для здійснення мети. Даліше в цій книжці ви знайдете опис пластової ідеї, правил і програми.

### української молоді

Пласт гуртує молодь, яка бажає бути членом українського Пласту та готова виконувати його обов'язки. Пластуни можуть жити в Україні або поза межами української держави. Сьогодні в Україні пластуном може бути кожний громадянин України, незалежно від національності чи етнічного походження, якщо він чи вона готові прийняти присягу, яка включає Три Головні Обов'язки українського пластуна. (“Бути вірним Богові й Україні, помагати іншим, жити за Пластовим Законом та слухатись пластового проводу.”)



## Змагання “до висот”

Пластуни ставлять собі високі вимоги у здійсненні пластових ідеалів і в розвитку своїх здібностей. Вони постійно працюють над удосконаленням свого характеру в школі, у Пласті й поза Пластом, стараються здобути різні вмілості та глибші знання. Вони ставлять перед собою вимоги, які їх постійно заохочують до дальшого розвитку, до дальшої праці над собою. Кожний міряє свої успіхи не тільки мірилом других, а й своїм власним; кожний змагається з собою, щоби наблизитися до міри своїх здібностей або природного обдарування (до свого потенціалу).

## Ціль Пласту

### Пласт постав для сприяння розвитку української молоді ...

- У Пласті молодь засвоює вселюдські ідеали Правди, Добра й Краси, примінює їх у життєвому процесі самовиховання та розвиває свої здібності.
- Пласт розвиває корисних громадян, які совісно сповняють громадянські обов'язки, та вчить своїх членів брати ініціативу в удосконаленні спільноти й ставати провідниками у суспільстві й державі.

### ... для добра українського народу ...

Потреби українського народу міняються з історичними обставинами.

- Дорослі пластуни завжди працювали в українській громаді, в українських установах, школах, і боронили інтереси українського народу.
- Свого часу вступали в ряди Українських Січових Стрільців, пізніше Української Повстанської Армії.
- У діяспорі організували українське громадське життя, зокрема українську освіту.
- Сьогодні, в українській державі, Пласт приготує молодь для участі в різних галузях життя. Кожна професія потребує компетентних, відданих людей з ініціативою та гуманним ставленням до інших; людей, які одночасно готові брати до уваги добро держави, суспільства, народу; людей, які примінюють пластові засади життя в кожному своєму середовищі.

### ... ширити скавтські ідеали.

Пластуни почувають себе частиною скавтського руху й разом з іншими скавтами стараються ширити в світі скавтські ідеали: розвивати повноцінну людину, корисного для суспільства громадянина. Вони готові до добродійної праці, без якої здорове суспільство не може існувати.

## Опис одного свята запряження

Наймолодший гурток вже виконав вимоги Першої Проби. Курінна сказала кожній юначці, що на Святі Весни буде нагода скласти пластову присягу, але не рішено точно коли. Всі приїхали в повних пластових одностроях і від самого початку було видно, що щось змінилося — де ж подівся галасливий наймолодший гурток? Цього дня всі були винятково поважні. Під час дня тут і там кожна, з папірчиком в руках, щось вивчала.

Прийшов вечір. Ніхто нічого не каже. Минула станична спільна програма, заспівали молитву і всі пішли спати. Раптом — свисток. “Сполох! Вбратися в однострой і без говорення стати в лаву,” — заповіла курінна. За якийсь час цілий курінь стояв у лаві. Старші вже знали, а молодші догадувались, в чому справа. Тихо лава сонних юначок рушила з табору в сторону озера, де стояли три постаті: дві юначки й подруга довкруги маленького вогника.

Лаву юначок зайшла навколо вогника; хтось роздав усім свічки. Ніхто не говорив. Справді ніхто не хотів говорити — якось було і страшно в темряві, й чарівно під миготінням зір. Тоді маленький спалах — засвітилася свічка курінної. “Передаю цей вогонь. Хай кожна з нас передасть своє завзяття до пластової ідеї!” Свічка за свічкою запалювалися аж поки круг вогню злучився. “Тепер гурткові запалять наш спільний вогник — символ завзяття нашого куреня!” Коли вогонь уже горів, залунала курінна пісня.

Програма була коротка: внесли курінний прапор, викликали членів наймолодшого гуртка, викликали зв’язкову й подругу. “Сьогодні ви робите великий крок у вашому житті,” — почала зв’язкова. Всі слухали уважно слова подруги про шлях самовиховання, про постанову брати на себе пластові обов’язки. Вреітти питання, чи всі готові скласти пластову присягу



Тоді юначки підступили до прапора, піднесли три пальці, як до привіту і повторяли за подругою слова присяги: “Присягаюсь ...”

Після присяги подруга заповіла: “Пластовий обіт”. На тлі мурмурандо куреня юначки виголосили слова обіту. Звук лунав серед ночі. Було зворушливо.

Зв’язкова вручила кожній юначці пластову лелійку та посвідку здобуття ступеня учасниці. Усі подруги й курінний провід підійшли до новозапряжених поздоровити їх. Курінь вигукнув тричі СКОБ.

Кінчалися незабутні для молодих юначок хвилини. На кінець програми заспівали пісню “Не журіться юні друзі.” Вогник скінчився. Старші юначки обступили молодших подруг. Всі добре почувалися. Це радісна хвилинка в їхній пластовій сім’ї.

## Пластова присяга



**Присягаюь своєю честю, що  
робитиму все, що в моїй силі, щоб  
бути вірним Богові й Україні,  
помагати іншим, жити за Пластовим  
Законом і слухатись пластового проводу.**

Присяга — це урочиста, офіційна обіцянка додержати певних зобов'язань. Присягати на честь — це значить присягати на свої моральні принципи, на свою гідність. Пластуні і пластунки беруть на себе певні зобов'язання.

Ми їх називаємо Трьома Головними Обов'язками Пластуна й Пластунки. Ми даємо своє слово, що приймаємо пластові обов'язки як свої і докладемо всіх зусиль, щоб тих обов'язків дотриматися. Ніхто: ні друг, ні подруга, ні батьки, ні приятелі — нас не можуть присилувати до присяги. Рішення прийняти присягу повинно бути наскрізь добровільне. Якщо хтось свою присягу ломить, це значить, що він свого слова не дотримав.

Пластову присягу складаємо звичайно на курінний прапор — символ пластової ідеї та всієї організації. Якщо нема курінного прапору, можна складати присягу на національний прапор. Робимо це прилюдно й урочисто.

# Три Головні Обов'язки Пластуна й Пластунки

1. Бути вірним Богові й Україні.
2. Помагати іншим.
3. Жити за Пластовим Законом і слухатись пластового проводу.

## Вірність Богові

Пластун, пластунка вірує в Бога і почитає Його. Бог — це Правда, Добро і Краса. Бути вірним Богові — значить здійснювати ці ідеали в житті. Пластові обов'язки основані на засадах, що їх учать різні релігії світу. Оскільки Пласт, так як Скавтінг в Англії, постав у суспільстві, де переважали християнські релігії, тим самим основоположники базувалися в першу міру на християнських засадах. Релігії різняться віровизнаннями, догмами, обрядом і духовістю, але більшість з них має подібні моральні закони. Пластун почитає Бога згідно зі своїм віровизнанням. Одночасно пластун поважає право кожного сповідувати свою віру і бути вірним своїй релігії згідно зі своїм сумлінням. Про неї ми вчимося від батьків і в своїй церкві чи місці богочитання.

## Вірність Богові пластуни висказують на практиці

Пластуни притримуються моральних засад життя — вони керують свої вчинки, свою поведінку згідно з позитивними засадами:

- Вони ширять правду, знання й науку. Вони словні й справедливі перед іншими, стараються ставитися до других так, як вони хотіли б, щоби ті ставилися до них.
- Вони творять добро і виявляють любов до ближнього своїми добрими ділами. Вони відчувають обов'язок дбати про добро інших чи то в родині, чи в школі, чи в гуртку. Вони дбають про добро інших сотворінь (наприклад звірят), рослин і природи взагалі (не нищать природи непотрібно, дбають про оточення).
- Пластуни любуються красою природи створеної Богом і творами людського мистецтва. Вони розвивають відчуття краси і додержуються естетичних норм у своїй поведінці, мові й вигляді.

## Пластуни обстоюють гідність людини

- ❑ Пластуни розглядають людину, як повноцінну особу, тому нікого не принижують, ні над ким не насміхаються, ні особисто, ні під час пластових занять чи ритуалів.
- ❑ Пластуни ставляться до інших, як до гідних, а не другорядних. Хто б то не був — чи це новак, юначка, сеніор чи стороння людина — до всіх ставляться увічливо, з повагою.
- ❑ Пластуни не принижують людини своєю критикою. Коли треба звернути увагу, критикують вчинки, не особу. Роблять це доброзичливо й неприлюдно.
- ❑ В особистих відносинах, пластуни поважають гідність свою та іншої особи.

## Вияви любови

- ❑ Пластуни виявляють свою любов Бога тим, що творять добро ближньому. Є різні степені або роди любови: загальна любов до людства, до ближнього, до свого народу й більш спецефічна любов до батьків, дітей, супруг та друзів.
- ❑ Пластуни-скавти втримують зв'язок зі скавтами інших народів і в цей спосіб пізнають єдність людства, що проявляється різними культурами. Пластуни чутливі на потреби слабших членів свого суспільства й привчаються допомагати їм добрими ділами.
- ❑ Як члени родини, пластуни дбають про добро цілої родини і вміють узгодити власні потреби із потребами інших родичів.

Під час пластування в гурті, пластуни пізнають других, вчаться дружби, взаємної пошани й довір'я — стають друзями.



# Вірність Україні

Пласт постав тоді, коли не було української держави. Слово “Україна” означало, в першу міру, ідею — ідею, що повинна існувати українська держава. Це поняття містило в собі ствердження, що існує український нарід, українські землі, українське суспільство, українська історія, спадщина та мова. Існували українці з почуття, з ідеї, з етнічного походження.

Відколи постала незалежна держава, слово “Україна” означає, в першу міру, українська держава. З’явилися українці — громадяни держави Україна.

Де б вони не жили, пластуни дбають про добро того суспільства, тої держави, у якій живуть. Для більшості це Україна, а для тих, що живуть поза Україною, це держава їхнього побуту. Пластуни знають свої громадянські обов’язки; вони знають систему уряду; вони дотримуються законів держави. Вони готові брати ініціативу, бути провідниками у своєму суспільстві.

Але де б вони не жили, пластуни й пластунки вважають себе частиною української спільноти й дбають про її добро. Українська спільнота включає громадян з України та українців, що живуть поза Україною.

Для юнаків і юначок це значить передусім, що вони:

- вивчають українську мову і спілкуються нею;
- вивчають літературу, історію, географію і культуру українського народу;
- пізнають українську спадщину.

У загальному, пластуни:

- плекають українські звичаї;
- знають і шанують українську національну символіку та гімн;
- пізнають і дбають про українське суспільство.

Конкретно, кожний пластун чи пластунка вибирає свій спосіб дбати про добро української спільноти. Ось кілька можливих прикладів:

- працює добродійно в українській організації;
- у громаді вносить позитивний дух злагоди й компромісу, щоб будувати й удосконалювати, а не руйнувати;
- здобуває освіту з українознавства та вчить других;
- стає провідником на різних щаблях громадського життя;
- сповняє роллю “амбасадора України” у своїй державі (для тих, що живуть поза Україною).



## Українознавство

Основне знання з українознавчих предметів пластуни здобувають в школі. Там вони вивчають такі предмети як історію, літературу, географію тощо. У Пласті, під час своїх занять, пластуни часом:

- розповідають про цікаві історичні події чи легенди;
- дискутують про цікаві прочитані книжки;
- практично пізнають різні роди народнього мистецтва (напр. писання писанок);
- співають українські пісні;
- виявляють своє знання на ватрах, святкуваннях, змагах.

## Українська мова

Сьогодні в Україні українська мова державна, але пластуни й пластунки завжди звертали особливу увагу на українську мову. Чи то в часи окупації українських земель, чи то розкинені по світі в діяспорі, пластуни старалися і далі стараються вживати українську мову між собою. Спілкуватися українською мовою — це невід’ємна частина українського пластування.

## Народні звичаї й народне мистецтво

Український народ протягом століть практикував своєрідні звичаї, чи то пов’язані з сільськогосподарським життям і з порами року, чи то з релігійними, родинними або календарними датами/святами. Пластуни й пластунки продовжують деякі ці звичаї, які разом із народнім мистецтвом, стали частиною пластової програми. (Див. частину “Вияви пластової духовости”.)

## Український герб і прапор

Герб України — тризуб. Він є на печатках держави.

- Тризуб — це найстарший герб української княжої держави. Він був знаком князя Володимира Великого і зберігся на монетах з часів 980 до 1015 р.
- В 1918 році в часи відродження української держави тризуб прийнято як державний герб. Відтоді, він став символом української нації та її змагань до державности.
- У 1992 р. Україна знову прийняла тризуб як свій герб.

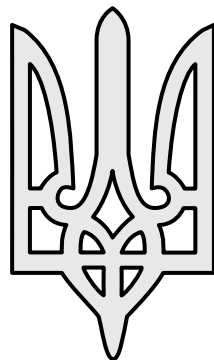

Прапор України складається з двох кольорів: синій (верхня половина) і жовтий.

- Протягом століть, ще з княжих часів, була традиція вживати кольори синій і жовтий як національні кольори.
- З початком 20-го століття прийнявся синьо-жовтий прапор як символ українського народу і його боротьби за свою державу. Синьо-жовтий прапор був прапором Української Народної Республіки в 1918 р. і був прийнятий як прапор України в 1992 р.

## Український (національний) гімн

Гімн співають з повагою на державних, національних або громадських святах і цим самим віддають пошану державі. Під час співу гімну всі присутні стоять, чоловіки знімають накриття голови, а пластуни й пластунки в одностроях стають на "струнко". Пластуни й пластунки, які є на чолі лави, підносять праву руку й дають знак скоб. Прапорonosці віддають почесьть.

### Ще не вмерла Україна

Maestoso Сл.: П. Чубинський  
Муз.: М. Вербицький

Ще не вмер - ла У - краї - на, ні сла - ва, ні во - ля,  
ще нам, брат - тя мо - лоді - ї, У - сміх - неть - ся до - ля!  
Зги - нуть на - ші во - ро - жень - ки, як ро - са на сон - ці,  
за - па - ну - єм і ми, брат - тя, у сво - їй сто - рон - ці.  
Ду - шу й ті - ло ми по - ло - жим за на - шу сво - бо - ду,  
і по - ка - жем, що ми, брат - тя, ко - заць - ко - го ро - ду.

Ще не вмерла Україна,  
Ні слава, ні воля,  
Ще нам, браття молодії,  
Усміхнеться доля!

Згинуть наші вороженьки,  
Як роса на сонці,  
Запануєм і ми, браття,  
У своїй сторонці.

Душу, тіло ми положим  
За нашу свободу,  
І покажем, що ми, браття,  
Козацького роду.



## Помагати іншим

Шлях до щастя — вміти приносити щастя іншим.

### Добре діло

Християнська наука вчить “любити ближнього, як себе самого”. Пластун і пластунка виявляють цю любов на практиці — ділами творять добро. Вони віддають свій час або зусилля або річ, щоб допомогти людині, тварині або довкіллю. Допомагають радо, бо хочуть допомогти, і не сподіваються за це ні нагороди, ні грошей, ні похвал.

Добре діло можна робити будь-де: вдома, в школі, в Пласті. Помогти можна одній особі (близькій або чужій), групі або громаді. Зробити прислугу зі сподіванням на якусь нагороду або щоб оминати нагану — не є добрим ділом. Добре діло впливає з внутрішнього переконання творення добра іншому.

### Щоденне добре діло

Щоб творення добрих діл стало пластунам природною привычкою, у молодшому віці пластуни записують хоч одне добре діло на день. Часом приносять такі списки на сходуни.

### Бути корисним членом суспільства

Здорове суспільство, сильна держава потребує людей, що вміють і сумлінно виконують свою працю. Одночасно, в державі, потрібно добродійної праці без винагороди, себто на громадських засадах. Щоденне добре діло привчає пластунів і пластунок думати про творення добра для других і довкілля. Пластуни готові працювати в суспільстві без винагороди. Прикладом такої добродійної праці може бути праця виховника в Пласті або поміч сиротам, хворим. У кожній країні, в кожному суспільстві, добродійна праця дуже потрібна.

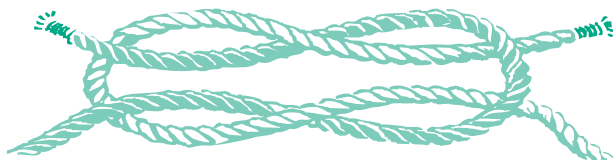

# Жити за пластовим законом ...

Пластуни визнають законність та готовість виконувати доручення потрібні для користі гурту, організації чи суспільства. У кожному суспільстві поведінка людей керується законами. Члени суспільства є зобов'язані дотримуватися законів. Найкорисніше для суспільства, якщо його члени мають вироблену самодисципліну й дотримуються правил і рішень з переконання, що додержуватися правил є корисним, навіть якщо вони не хочуть погоджуватися з якимсь рішенням.

У Пласті юнаки й юначки діють у рамках кількох верств законів, правил чи напрямних:

- Їх зобов'язують Три Головні Обов'язки, які включають Пластовий Закон.
- Їх зобов'язують статuti та правила створені різними проводами: наприклад, правильники, правила або напрямні крайового проводу чи станиці.
- Не переступаючи вищезгаданих Пластового Закону чи правил проводів, якщо потрібно виховники ставлять додаткові межі або правила для своїх гуртків чи куренів, щоб забезпечити безпеку молоді та корисний процес самовиховання.
- У вищезгаданих рамках, гуртки й курені діють як демократичні суспільства: творять свої правила й свої пляни.

## ...і слухатись пластового проводу

Пластову діяльність часто керують правила та доручення членів проводів, потрібні у процесі виконання обов'язків діловодів.

Пластуни виконують доручення, потрібні для корисної пластової праці.

Приклад відповідного пластового доручення:

Гурток постановив відбутися прогулянку і погодився на загальні межі — дату, рід прогулянки, місце тощо. Деталі мали вирішити й полагодити гуртковий і господар. Гуртковий і господар дають доручення, що всі члени гуртка мають стрінутися в даний час, у даному місці, з даним вирядом, харчами, та підготувити визначене завдання. Члени гуртка мають виконати доручення.

Приклад незаконного доручення:

Під час прогулянки гурткова доручає членці гуртка нарвати яблук з чужого саду без згоди господаря. Юначка не повинна цього завдання виконати.

## Пластовий Закон

Пластун чи пластунка, які стараються жити згідно з Пластовим Законом — мають добру пластову поставу.

### Пластун словний

1

### Пластунка словна

Дотримується даного слова, не зважаючи на перешкоди. Пластуни докладають всіх зусиль, щоби виконати те, до чого зобов'язалися. Якщо пластун обіцяв зробити знімки до хроніки чи взяти новаків на прогулянку, він це виконає помимо перешкод. Давня приповідка каже, що людина стільки варта, скільки варта її слово.

### Пластун сумлінний

2

### Пластунка сумлінна

Кожне діло, за яке береться, виконує якнайкраще: чи то завдання діловода, завдання в школі чи домашня робота. Пластун ставить до себе вимоги й придержується їх. На нього можна покладатися.

### Пластун точний

3

### Пластунка точна

З'являється на час і закінчує доручення до реченця. Будь-яке завдання — чи то протокол із гурткових сходин чи домашні обов'язки — виконує докладно.

### Пластун ощадний

4

### Пластунка ощадна

Не марнує ні гроша, ні часу, ні енергії. Пластуни обережно й обдуманно витрачають гроші, а свій час і енергію використовують і розподіляють відповідно до потреб так, щоби був час на виконання всіх обов'язків удома, в школі чи в Пласті, і щоби залишився час на розвагу. Пластуни ощадно використовують земні багатства, чи то дерево на піонерство, чи папір на майстрування, чи харчі в кухні. Ощадність вимагає думки, плянування, дисципліни.

### Пластун справедливий

5

### Пластунка справедлива

Признає і віддає кожному те, що йому належить; шанує за заслуги без упередження, фаворитизму чи вивищування когось; не лише не робить кривди, але боронить покривдженого. У кожному змаганні дотримується засад чесної гри.

### Пластун увічливий

6

### Пластунка ввічлива

Шанує, поважає людину й поводить себе чемно, нікого не понижує, ніким не погорджує. Шанує людину не зважаючи на її вік, стать, расу, національність чи віровизнання. Наприклад, старші юнаки й юначки не насміхаються з молодших, старші пластуни й пластунки не понижують юнаків і юначок.

## **Пластун братерський і доброзичливий**

# 7

## **Пластунка братерська і доброзичлива**

Почуває себе приятелем людей, цікавиться їхніми потребами, плянами, почуваннями. Уважає скавтів, як братів. Бажає всім добра, не заздрить, не дошкулює нікому, не кривдить нікого. Пластун старається бути виrozumілим супроти других та зрозуміти інші погляди, звичаї чи стилі життя.

## **Пластун зрівноважений**

# 8

## **Пластунка зрівноважена**

Діє помірковано, не відрухово під впливом емоцій або тимчасових настроїв. Уміє панувати над почуттями. У небезпечній ситуації не попадає в паніку, страх. Зустрічає невдачу не падаючи духом, а образу — без гніву й бажання помсти.

## **Пластун корисний**

# 9

## **Пластунка корисна**

Не лінується, не чекає на вказівки й просьби, щоб зробити добро. Займається тим, що приносить добрі наслідки собі, другим, суспільству, або людству взагалі. Радше ніж нудитися бездільно, знаходить нагоду творити добро собі або другим. Обдумує свої вчинки.

## **Пластун слухняний пластовій старшині**

# 10

## **Пластунка слухняна пластовій старшині**

Для юнаків і юначок є три роди пластових проводів:

- вищі проводи, вибрані дорослими, (у станиці, КПС, ГПБ),
- виховники, які назначені,
- провід гуртка або куреня, вибраний самими юнаками і юначками.

Усі проводи укладають правила й програми, та переводять заняття. Пластуни виконують доручення потрібні для виховання та виконання пластової діяльності.

- Під час пластових занять, виховники відповідають за безпеку й виховний процес, тому юнаки й юначки зобов'язані дотримуватися доручень виховників потрібних для корисного, безпечного пластування.
- Гурткові чи курінні проводи, яких юнаки і юначки вибирають, мають завдання провадити пластову працю тієї групи, що його вибирає, в рамках правил вищих проводів. На основі ідей чи пропозицій членів, гурток робить рішення (пляни, правила), а індивідуальні члени проводу виконують різні їм доручені обов'язки. Члени гурту зобов'язані дотримуватися встановлених правил і виконують доручення зв'язані з визначеною працею гурту.

**Пластун пильний**

11

**Пластунка пильна**

Пластун чи пластунка не пропускає нагоди навчитися чогось корисного. Вони мають багато занять, уважно виконують свої обов'язки: чи то завдання до школи, для батьків, чи Пласту, пластуни старанно й уважно все виконують.

**Пластун dbає про своє здоров'я**

12

**Пластунка dbає про своє здоров'я**

Вибирає стиль життя і придержується норм харчування, чистоти, гігієни, руханки, які забезпечують здоров'я. Пластун чи пластунка свідомо не робить нічого, що нищить здоров'я:

- Оминає алкоголь і тютюн, бо вони шкідливі на здоров'я. (Нищать серце, печінку, спричинюють недуги, як рак тощо.) Особливо ці отрути шкідливі для молоді, бо вони стримують розвиток тіла. У більшості країнах тютюн і алкоголь для молоді законом заборонені. Надмірне вживання алкоголю може провокувати безвідповідальні вчинки.
- Не приймає наркотиків, не живе так, щоб наражуватися на тілесні хвороби як СНІД чи хвороби передані статевим шляхом.

**Пластун любить красу й dbає про неї**

13

**Пластунка любить красу й dbає про неї**

Плакає відчуття краси й dbає про красу свого довкілля, своєї мови, поведінки й вигляду. Пластуни не забруднюють оточення — вулицю, дім, домівку; не засмічують мови вульгарними висловами. Їхня поведінка нормується пошаною до інших. Пластуни dbають про красу своєї душі й про моральність своїх вчинків. Пластуни dbають про вигляд, але “гарно”виглядати, значить чисто й охайно, не конче за фасонами найновішої моди. Різні заходи вимагають різного одягу — одне вбираємо на табір, друге на пляж, а ще інше на забаву.

**Пластун завжди доброї гадки**

14

**Пластунка завжди доброї гадки**

Пластуни — оптимісти. Невдачі сприймають, як випробування і науку на майбутнє, тому не попадають у розпач і не знеохочуються. Вони вірять у мудрість приповідки — “нема злого, щоб на добре не вийшло”. Пластуни вірять в усміх і бадьоро беруться за кожне діло.

## Дозрівання

Хоча є легальне визначення дорослої особи, нема однієї хвилини, коли людина стає зрілою в житті. Дозрівання — це процес. Коли молода людина готова діяти самостійно та брати на себе обов'язки нормально пов'язані зі статусом дорослої людини, залежить від даної особи, обставин тощо.

Дівчата й хлопці природно шукають свого друга чи подругу життя. Вони пізнають один одного: їхні якості, їхні вартості й часто залюблюються.

- Пластуни розуміють, що взаємні стосунки вимагають відповідальності й культурного відношення. Для пластунів особисте життя не є предметом жартів і насмішок.
- Пластуни розуміють, що вияв любові — це вислів глибокої прихильності й відданості до цілої особи, включно з особистістю і духовістю.
- Закохані особи будують свої відношення на рівноправності та взаємному порозумінні, довір'ї і зобов'язанні.

Поки молода людина готова вибрати свою подругу чи свого друга життя, їй корисно:

- мати вироблене вміння пізнавати самого себе;
- мати вміння пізнавати особистість, характер чи духовість другої особи; вміти плекати дружбу;
- розуміти відповідальності пов'язані з життям дорослих та можливість їх виконувати.



# ПЛАСТОВА СИМВОЛІКА

Пісні

Прапори

Відзнаки

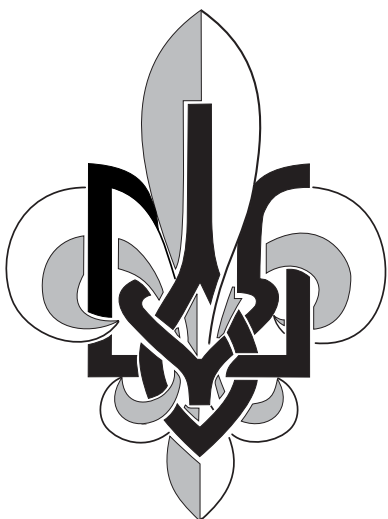

## Пластова відзнака — символ Пласту

Пластова відзнака — це золотий український тризуб і біла трилиста лілея, сплетені в одну гармонійну цілість. Трилиста лілея — це відзнака скавтів у всьому світі. У різних країнах вона по різному поєднана з іншими символами.

Три листки лілеї пригадують про три головні обов'язки скавта, пластуна. Шпиль лілеї, так як стрілка компаса, вказує на “правильний шлях” скавтів. Тризуб указує на те, що Пласт — українська організація.

Пластову відзнаку носять пластуни, які склали пластову присягу. Пластуни також уживають пластову відзнаку на прапорах, печатках, офіційних виданнях, урядових паперах тощо.

## Пластовий обіт

Moderato Сл.: Дрот  
Муз.: Ю. Пясецький



В по-же - жах все - світ - ніх, у лу - нах кри -  
ва - вих, під гро - мом гар - мат, у важ - кій бо - роть -  
бі, на ли - цар - ську честь і на пред - ків - ську  
сла - ву, Віт - чиз - ні о - бі - ти скла - да - ю та - кі.

В пожежах всесвітніх, у лунах кривавих,  
Під громом гармат, у важкій боротьбі,  
На лицарську честь і на предківську славу  
Вітчизні обіти складаю такі:

Плекатиму силу і тіла, і духа,  
Щоб нарід мій вольним, могутнім зростав,  
Щоб в думках журливих невольнича туга  
Замовкла, а гордо щоб спів наш лунав.

Красу я і щастя по всій Україні  
Ширитиму, власний забуду свій труд,  
Щоб чола розхмарив і випрямив спини,  
Щоб зір зняв до неба відроджений люд.

Я працю й невдачі, всі злидні й недолю  
Прийму як завдання великої гри,  
З життям поборююсь, як з трудами у полі,  
Мину обережно зрадливі яри.

А летом крил скоба під хмари полину  
І бистро розгляну всю землю мою,  
Промірю тернисті шляхи України,  
До щастя Вітчизну мою поведу.

### Пластовий Обіт

Присяга — це зобов'язання, а обіт (обітниця) — це обіцянка у поетичній формі й вона доповнює присягу. Обіт з'ясовує, що пластуни задумують виконувати те, чого від них сподівається український народ. Обіт вплетений у церемоніал пластової присяги як її доповнення, і його рецитують або співають після складення присяги.



## Пояснення Обіту

В першій строфі описані обставини, в яких пластуни склали пластову присягу в ранніх роках Пласту. Під час Першої Світової Війни, коли в різних частинах світу горіли вогні, спричинені гарматними обстрілами (“в пожежах всесвітних, у лунах кривавих”) пластуни присягали, що будуть вірними своїй Батьківщині — Україні.

Строфи 2 - 5 пояснюють слова гасла “Сильно, Красно, Обережно, Бистро”. Ми, пластуни, плакаємо силу на те, щоб допомогти українському народові розвиватися вільним і сильним, щоби він не плакав і не нарікав на гірку долю (“в думках журливих”, “невольнича туга”), а щоби вірив у свої сили. Красу, любов життя, змагання до якості, “до висот”, і радість будемо плекати й ширити. Невдачі сприймаємо як науку життя, але не піддаємося їм, щоби не зрадити своїх ідеалів. А бистроту ума й інші здібності будемо розвивати для кращої долі українського народу.

Обіт написаний у специфічних історичних обставинах, але цілі поставлені в ньому настільки загальні, що вони завжди на часі й актуальні.

Деякі пояснення:

- “в пожежах всесвітніх” відноситься до Першої Світової Війни;
- “у лунах кривавих” — під червоним відблиском пожеж на небі;
- “вітчизні” означає батьківщині;
- “невольнича туга” відноситься до журливих пісень людей у неволі;
- “труд” означає праця або зусилля.



## Цвіт України і краса

Сл. : Дрот  
Муз.: Я. Ярославенко

*Maestoso*

Цвіт У-кра-ї-ни і кра-са, ско-бів ор-ли-ний ми рід,  
лю-би-мо сон-це, рух, жит-тя, лю-би-мо во-лю і світ.  
Пласт-на-ша гор-дість і мрі-я, лю-бій От-чиз-ні наш труд,  
Буйний в нім по-рив, на-ді-я, в Пласт-ті рос-те но-вий люд.  
Брат-тя, по-ра нам ста-ну-ти в ряд, стяг пла-сто-вий під-дій-  
ня-ти, сла-ву Вкра-ї-ні при-дбать!

Цвіт України і краса,  
Скобів орлиний ми рід,  
Любимо сонце, рух, життя,  
Любимо волю і світ.

Сонце по небі колує,  
Знають і хмари свій шлях,  
Вітер невпинно мандрує  
По України полях.

Пласт — наша гордість і мрія,  
Любій Отчизні — наш труд,  
Буйний в нім порив, надія,  
В Пласті росте новий люд.

Ми ж сонця ясного діти,  
Вольного вітру брати,  
Мали б в безділлі змарніти,  
Цілі життя не знайти?!

Браття, пора нам стати в ряд,  
Стяг пластовий підійняти,  
Славу Україні придбать!

Браття, пора нам стати в ряд,  
Стяг пластовий підійняти,  
Славу Україні придбать!

### Пластовий гімн

Пластовий гімн — це урочиста пластова пісня, яку пластуни співають на своїх святах. Вона є частиною пластових церемоній. У ній пластуни закликають себе до праці та осягнення пластових цілей життя. Пластовий гімн підбадьорює пластунів, закликає їх до змагань, скріплює їх духом та об'єднує їх почуттям солідарності.

## Гей пластуни, гей юнаки!

Marciale moderato

Сл.: С. Черкасенко  
Муз.: Я. Ярославенко



Гей, пластуни! Гей, юнаки! Ми діти сонця і весни,  
ми діти матері-природи! До нас шумить зелений бір,  
в лісі, поля, до вільних гір, на ясні зорі, тихі води!  
На ясні зорі, тихі води! На воли!

Гей, пластуни! Гей, юнаки!  
Ми діти сонця і весни,  
Ми діти матері-природи!  
До нас шумить зелений бір,  
В лісі, поля, до вільних гір,  
На ясні зорі, тихі води! *2 рази*

Гей, пластуни! Гей, юнаки!  
Життя — не жарти, не казки,  
А праця, бурі і негоди!  
Гартуймо ж наш юнацький дух.  
Юнацьке гасло: воля й рух!  
Ніщо нам лихо, ні пригоди! *2 рази*

Гей, юнаки! Гей, пластуни!  
Народу вольного сини,  
Сини краси, сини природи,  
Не зломимо своїх присяг,  
Веде нас гордо вольний стяг  
До щастя, слави і свободи! *2 рази*

### Гімн закарпатських пластунів

В додатку до пластового гімну, на святочних сходинах чи зустрічах пластуни часто співають пісню, яку закарпатські пластуни колись (перед 1939 р.) мали за свій гімн. Традиційно ця пісня, так як усі гімни, співається у поставі на “струнко”.



## Прапори в Пласті

### Національні прапори

З нагоди свят і на таборах пластуни вивішують український прапор. Пластуни, що живуть поза Україною, вивішують також прапор країни, в якій вони живуть.

### Як поважати прапор

Національний прапор — це символ нації, тому до нього треба ставитися з повагою.

- Він має бути на почесному місці. Його треба вивішувати вище, попереду або по правому боці (по лівому від глядача) інших хоругв, стягів чи знамен.
- Вивішувати його можна тільки у правильному порядку кольорів. (Як український прапор висить, синій колір має бути вгорі).
- Він не має торкатися землі, підлоги чи води.
- Прапор повинен бути чистий і непошкоджений.
- Його не можна вживати в іграх чи для прикраси.
- Прапор, спущений на щоглі до половини, означає національну жалобу.

## Поза межами України

- ❑ Поза межами України державний прапор даної країни має першість і його вивішують згідно з правилами даної країни.
- ❑ Міжнародна конвенція про прапори вимагає, щоби прапори самостійних держав не були один вище ані позаду другого. Їх треба вивішувати на окремих щоглах однакової височини, або нести в одній лаві. Прапор країни в якій відбувається подія, все є з правого боку.

## Серед природи

На таборі, пластуни підносять прапор (або прапори) вранці й опускають перед молитвою і сном або при заході сонця. (В деяких країнах держава вимагає, щоби її прапор був піднесений не раніше сходу сонця й спущений перед заходом сонця, тому в тих країнах пластуни спускають всі прапори в той час.) Якщо паде сильний дощ чи сніг, прапор треба спустити на час негоди.

## Пластові прапори

Пластовий прапор — це символ пластової ідеї.

- ❑ Його можуть мати курені УПЮ, УСП або УПС.
- ❑ Прапори затверджує Крайова Пластова Старшина (для УПЮ) або Головна Пластова Булава (для УСП і УПС).
- ❑ Пластуни вживають курінні прапори на пластових та національних святах, а часом і на таборах у зв'язку із святочними подіями.

## Знамена

Знамено — це символ групи в Пласті. Знамена можуть мати рої і гнізда в УПН, гуртки й курені в УПЮ, курені в УСП і УПС, коші, станиці, крайові пластові організації, КУПО або улади.

Більше детально про курінний прапор і знамена в УПЮ подано в частинах “Гурток в УПЮ” і “Курінь в УПЮ” у цій книжці або загально про прапори й знамена у “Постанові ГПБ про пластовий прапор і пластові знамена”.





## Пластове гасло й привітання

Пластуни між собою вітаються словом СКОБ і подають собі ліву руку. При офіційних заходах, пластуни в однострою вітають або салютують піднесенням трьох пальців правої руки (великий палець притримує на долоні зігнений мізинний палець). Пластун прикладає три пальці до краю накриття голови над зовнішнім краєм правого ока; відмінно від пластуна, пластунка підносить руку до висоти плеча. Піднесені три пальці символізують Три Головні Обов'язки Пластуна.



Пластуни новачки й новачки вітаються гаслом “Готуйсь”, бо “будь готовий” — це основний скавський привіт. Пластуни пам'ятають про це гасло протягом цілого свого пластування. Вони готують себе до різних завдань і випробувань у різних обставинах. Вони працюють над собою, щоби поглиблювати свої знання, помножувати свої вміння, скріпляти свою духову силу. Все це допоможе їм сповнити свої обов'язки супроти Бога й України, супроти інших і супроти себе.

## Чому подаємо ліву руку?

- ❑ Звичайно люди подають праву руку, коли вітаються. Щоб подати ліву руку треба на хвилинку застановитись. Це дає нагоду пластунам і пластункам призадуматися, що мають перед собою друга або подругу, що їх об'єднує пластова ідея і довір'я одне до одного.
- ❑ Бейден-Павел зустрівся із практикою подавання лівої руки в Африці. Ватажок одного племена пояснив Бейденіві-Павелові, що воїн подає ліву руку лише тому, до кого має довір'я, бо в лівій руці воїн, як правило, тримає щит для оборони, а в правій — зброю. У присутності підозрілої або незнайомої людини не варто ризикувати й відставляти щит.
- ❑ Сьогодні потиск лівою рукою — це вияв приналежності до братства скавтів світу.

## Що значить СКОБ?

- Скоб — це птах, орел. Скоб білохвостий, по латинському *Pandion haliaetus*, живе біля великих вод. Пластуні прийняли його як свій символ.
- Літери слова СКОБ є початковими літерами чотирьох слів: “Сильно, Красно, Обережно, Бистро”. Пластове гасло нам нагадує, що ми маємо бути сильними умом і тілом, красними душею, обережними у задумах і плянах, бистрими у думці й ділах.



## Символи

Образними символами пластових прикмет описаних у кличі є дубовий листок, плід/ягоди червоної калини, мухомор і блискавка.



**Дуб** — це тверде (сильне) дерево, тому його листок став символом сили.



**Ягідками калини** століттями прикрашували вінки, волосся тощо, тому це символ краси.



**Мухомор** — це трійливий гриб, якого треба вистерігатися, тому він став символом обережності.



**Блискавка** ударяє з великою швидкістю, тому вона символ бистроти.

## Св. Юрій — патрон Пласту

Св. Юрій жив при кінці третього століття в Кападокії в Малій Азії. Тоді в Римі панував імператор Діоклетіян, який забороняв християнську віру. Св. Юрій був християнином і добрим, хоробрим вояком у римському війську. Оскільки він не зрікся своєї віри, його замучили на смерть.

Слава про св. Юрія розійшлася по цілому тодішньому християнському світі. Його пам'ятали як оборонця правди й добра. В легенді про нього оповідали, що він забив змія, який вимагав людських жертв. Цей змій став символом зла у західніх культурах.

Від давніх часів, різні організації вибирали собі патрона — історичну постать, яка була зразком до наслідування. Св. Юрій був гідний наслідування. Багато організацій молоді скавтського типу вибирали його як патрона. В українській історії, св. Юрій був опікуном княжих дружинників, одним з опікунів козаків та деяких військових частин 20-го століття (напр. Січових Стрільців). Його постать об'єднує в собі ідеали пластуна, в'яже нас з українськими традиціями й одночасно єднає нас із скавтами інших народів.



Мирон Левницький



## Пластові церемоніали

Пластуни переводять різні церемоніали. Ось приклад нагод, де церемоніал потрібний:

- переведення пластової присяги,
- призначення ступенів,
- надання відзначення,
- заснування пластового гуртка,
- перехід з одного уладу в другий,
- посвячення курінного прапору,
- рання й вечірня молитва на таборі,
- відкриття й закриття ватри,
- відкриття й закриття свят.

Правильник впоряду подає деталі деяких ритуалів, яких пластуни дотримуються, напр., рання й вечірня молитва на таборі чи збірки й звіти при урочистому святі (див. “Впоряд”). Деякі церемоніали мають вироблені

традиції, але ті традиції іноді по-різному примінюють у різних станицях чи куренях. Бувають також церемоніали, які пластуни творять специфічно для даної нагоди, як, наприклад, відкриття ватри.

До пластових церемоніалів потрібно творчої уяви. Щоби церемоніал був успішним і мав бажаний ефект:

- потрібно плянування й підготування;
- створена атмосфера мусить підходити до цілі: бадьорий початок — до веселої ватри, серйозний підхід — на урочисту нагоду.

Пластові церемоніали часто викликають емоційний зв’язок з пластовою організацією і її ідеалами. Ефективний церемоніал може бути зовнішнім побудником до корисних діл. (Опис одного церемоніалу див. “Додатки”.)



## Пластове назовництво

Деякі назви, які вживаємо в Пласті, походять з української історії, головно, козацької доби. Ось кілька прикладів.

### Пластун

- розвідник (або розвідувач), який пересувається плазом на животі.
- ❑ Розвідники діяли головно у війську, коли потрібно було прослідити ситуацію на ворожій території. Козаки називали пластунами особливі піхотні частини Чорноморського та Кубанського Козацького Війська. Ці частини добровольців були сторожами в очеретах і плавнях. Вони розвідували позиції противників.
- ❑ Основоположники Пласту прийняли слово пластун як синонім англійського слова скавт (scout).

### Курінь

- ❑ Історично
  - це окрема частина запорізького війська;
  - житло козаків, що складала таку частину війська.
- ❑ У Пласті
  - це окрема частина юнаків, юначок, старших пластунів, пластунок або сеніорів;
  - житловий будинок для молоді на пластовій оселі.

### Кіш

- ❑ Історично
  - у Київській Русі в XI – XIII ст. — це військовий табір;
  - в XIV – XV ст. на Запорізькій Січі — фортеця в якій жили козаки.
- ❑ У Пласті
  - це організаційна частина пластунів або пластунок. Колись творили кіш новаци і юнаки або новачки і юначки. Тепер декуди курені юначок творять кіш юначок а курені юнаків — кіш юнаків а декуди новацтво і юнацтво разом творить кіш. Кожний край рішає, хто входить у кіш.

### Кошовий

- ❑ Історично
  - це провідник або отаман коша, особливо на Запорізькій Січі.
- ❑ У Пласті
  - кошовий — це провідник коша,
  - кошова — провідниця коша.

## Старшина

- ❑ Історично
  - це загальна назва осіб, що мали урядові посади в українському козацькому війську та в адміністрації гетьманської держави у 1648 – 1781 рр.
- ❑ У Пласті
  - це слово означає провід. (Напр. станична старшина — це станичний провід, який вибирають старші пластуни й сеніори даної станиці.)

## Булава

- це палиця з кулею на одному кінці.
- ❑ У княжих часах булаву вживали як зброю; у козацьких часах — як символ влади. (Лише кошовий або гетьман носив булаву.)
- ❑ У Пласті булава — це провід, або частина проводу, напр., булава на таборі або Головна Пластова Булава, яку вибирають делегати країв на зборах КУПО.

## Булавний, булавна

- ❑ За козацьких часів, булавничий зберігав булаву отамана.
- ❑ В Пласті булавні є членами ГПБ із специфічною відповідальністю, напр., Головний Булавний Уладу Пластунів Юнаків.



# Однострій пластунки юначки

## Відзнаки

велика срібна металева ліля  
на малиновому щитику

приналежності до куреня

приналежності до гуртка

таборів, з'їздів, свят

вишколу впорядника УПН

вишколу Золота Булава

юнацьких умілостей

ВФВ



- брунатна (бронзова) беретка (або барви вибраної куренем)
- гуцульська косичка
- малиновий щитик та срібна, металева пластова ліля
- блузка піскової барви
- брунатна (бронзова) спідничка
- хустка барви куреня
- обручик (шлюфка) до хустки
- брунатний (бронзовий) шнур
- свисток, прив'язаний до обох кінців шнурка, вкладається до лівої кишені блузки
- шкіряний, брунатний (бронзовий) пояс
- брунатні (бронзові) підколінка
- брунатні (бронзові) шнуровані пів-черевики або черевики на низьких закаблуках.

## Однострій пластуна юнака

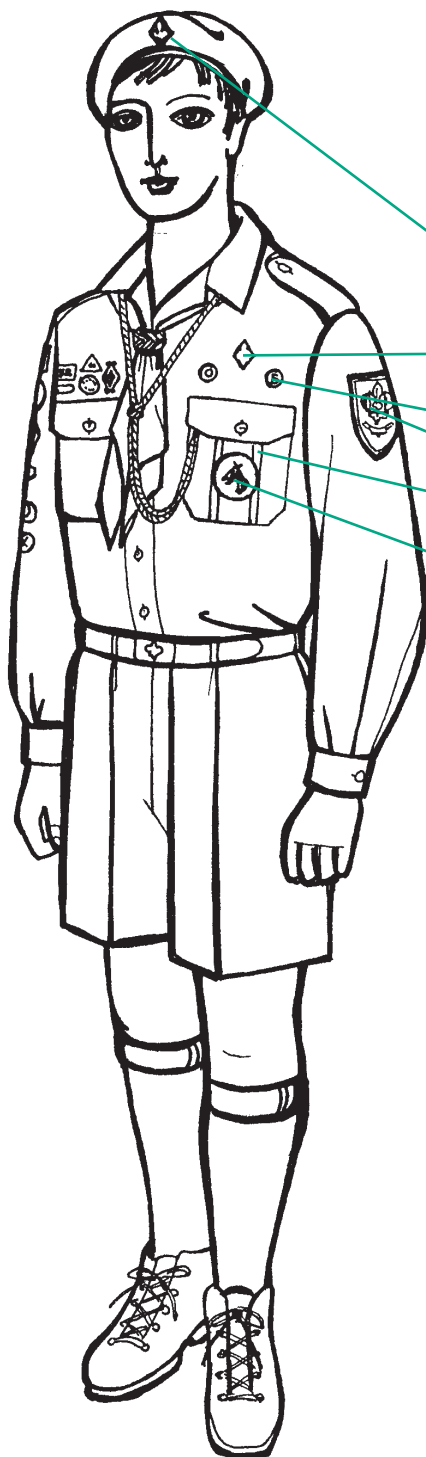

### Відзнаки

- велика срібна металева пластова лілея на малиновому щитику
- мала срібна металева пластова лілея на малиновому щитику
- відзначення
- пластового ступеня
- діловодства (гуртковий або курінний)
- впорядника роя

- беретка барви вибраної куренем
- малиновий щитик та срібна металева пластова лілея
- зелена сорочка
- хустка барви куреня
- обручик (шлюфка) до хустки
- зелений шнурок
- свисток, прив'язаний до обох кінців шнурка, вкладається до лівої кишені сорочки
- зелені штани
- шкіряний, брунатний (бронзовий) пояс
- підколінка барви подібної, як однострій
- чорні або брунатні (бронзові) шнуровані пів-черевики або черевики.

## Пластовий однострій

- ❑ Пластуни носять однострій, щоб підкреслити, що вони належать до однієї пластової сім'ї й уважають себе рівними.
- ❑ Однострій пригадує пластунам про їхні пластові повинності та виробляє почуття естетики.
- ❑ Пластуни носять однострій під час пластових занять: на сходинах, збірках, святах, часом на прогулянках та на ранній та вечірній молитві на таборі. В одностроях пластуни беруть спільну участь у Богослужбах або національних святах.

## Частини однострою

- ❑ Точний опис пластового однострою подає окремий правильник. В цій книжці подано рисунок підставового однострою юнака й юначки. Окрім нарисованих частин, правильник дозволяє, на зарядження поодиноких крайових пластових старшин:
  - довгі штани для хлопців;
  - сорочки й блузки з короткими рукавами влітку;
  - для юначок крайки замість хусток і сердаки як додаткова частина однострою;
  - спортовий стрій.
- ❑ Важливо, щоб однострій пластуна був завжди правильний, тобто згідний з обов'язуючими в Пласті приписами, і повний, тобто, щоб не бракувало поодиноких частин. Пластуни дбають, щоби однострій був чистий, охайний, незмінний.
- ❑ На даний виступ всі вдягають однорідну частину однострою, напр., всі вдягають довгі штани, коли холодно, хоча короткі є теж частиною однострою.
- ❑ Важливою частиною однострою є пластові відзнаки. Інших відзнак пластуни на однострою не носять.

## Пластові відзнаки

- ❑ В Пласті є різні роди відзнак. Точний опис відзнак, і де їх треба носити, можна знайти у правильнику про відзнаки. Тут поданий список родів відзнак і деякі приклади.
- ❑ Пластуни носять пластові відзнаки лише на однострою, з одним винятком — мініатюрну пластову лілею можна носити з лівої сторони грудей звичайного одягу.

## Відзнаки приналежності до Пласту

- В УПН — орлятко.



- В УПЮ, УСП і УПС  
пластова лілея.

Більша металева лілея срібної барви носиться на щитику на накриттю голови. Менша лілея носиться на щитику на однострою. Барва щитика є малинова в УПЮ, зелена в УСП і брунатна (бронзова) в УПС.

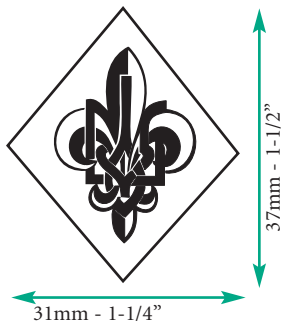

## Відзнаки приналежності до з'єднань

- В УПН — відзнаки приналежності до роя і гнізда.

- В УПЮ  
відзнаки  
приналежності  
до куреня й  
гуртка.



- В УСП і УПС — відзнака куреня.

## Відзнаки пластових ступенів

В УПН — відзнаки жовтодзюба, юного орляти, орляти.

В УПУ



прихильника,  
прихильниці,



учасника,  
учасниці,



розвідувача,  
розвідувачки,



скоба,  
вірлиці,



скоба гребця,  
вірлиці гребця,



скоба обсерватора,  
вірлиці обсерватора,



гетьманського скоба,  
гетьманської вірлиці.

В УСП — старшого пластуна чи старшої пластунки.

В УПС — сеніора прихильника, сеніора праці, сеніора довір'я,  
сеніора керівництва.

## Відзнаки пластових досягнень

В УПН — відзнаки ігрових комплексів отрока, джури, звідуна;  
відзнаки новацьких уміlostей,

В УПУ



відзнаки юнацьких уміlostей і відзнака фізичної вправності.



## Відзнаки пластових вишкোলів

В УПЮ і УСП

Відзнака ступеня кадри виховників —  
впорядника роя, гніздового, впорядника  
гуртка, зв'язкового.



Відзнаки вишкільних таборів



Золота Булава,



Лісова Школа,



Школа Булавних.

## Відзнаки пластових діловодств

Ці відзнаки носяться на лівій кишені сорочки однострою.



- В УПН — ройового, ройової — паски срібної барви.
- В УПЮ — гурткового, гурткової — паски срібної барви;  
курінного, курінної — паски золотої барви.
- В УСП і УПС — курінного, курінної — паски золотої барви.



- Заступника ройового, ройової — пасок срібної барви.
- Заступника гурткового, гурткової — пасок срібної барви.
- Членів курінних проводів — пасок золотої барви.

## Відзнаки членів пластових старшин

Ці відзнаки носяться над лівою кишенею сорочки однострою.

- Членів Станичної Старшини — паски срібної барви.
- Членів Крайової Пластової Старшини — паски золотої барви.



Голови



Членів відповідальних за УПН, УПУ, УСП, УПС.



Членів старшини.



Членів булав референтів або комендантів.

- Членів Головної Пластової Булави — паски золотої барви.

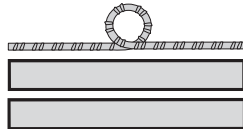

Голови

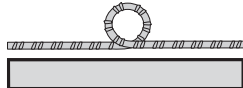

Головних Булавних УПН, УПУ, УСП, УПС.

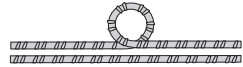

Членів Головної Пластової Булави.

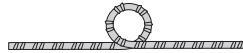

Співробітників членів Головної Пластової Булави.

## Відзнаки з різних нагод

Таборів, з'їздів, свят тощо.

(Ці відзнаки носимо протягом двох років від даної події.)



# ВИЯВИ ПЛАСТОВОЇ ДУХОВОСТІ

Вартості

Свята

Традиції



ДУХОВІСТЬ

## Вияви духовости

Пласт постав у суспільстві, в якому переважали українські християнські віровизнання. Як наслідок цього, деякі практики та частини пластової програми є пов'язані з практиками та обрядом тих віровизнань. Це не виключає можливості, що пластуни іншого віровизнання з іншим обрядом можуть створити інші практики чи програми для своїх груп.

## Як пластуни й пластунки моляться

### На таборі молитвою розпочинають і закінчують день

Щодня вранці, після вставання, руханки та впорядкування шатер, увесь табір збирається, звичайно в одностроях, на молитву. Після оформлення в лавах і звіту (див. “Впоряд”) проходить молитва. Найчастіше, це відспівання молитви “Царю Небесний”. Щойно після молитви, хорунжі підтягають прапори й переводять решту програми.

Увечері, останнє заняття перед підготовкою до сну — це молитва. Звичайно — це відспівання молитви “Отче Наш” на мелодію, що ми називаємо пластовою. Молитва може відбуватися на збірці в лавах, або при кінці ватри чи вогника, довкруги вогню. Після “Отче Наш”, тримаючись за руки, пластуни ще закінчують день короткою піснею “Ніч вже йде, ... З нами Бог”.

### Коли разом їдять

Традиційно, коли пластуни й пластунки разом їдять, вони спільно хрестяться перед їдою і після їди. Це стародавній український звичай. Часом пластуни й пластунки також відмовляють індивідуально свою тиху молитву.

### На з'їздах або святах

Так як день на таборі, так само всі офіційні з'їзди та свята пластуни й пластунки починають і кінчають молитвою, найчастіше піснею “Царю Небесний,” “Отче Наш” або “Боже Великий”.



## Отче наш, Отче наш, Отче наш!

1 *Maestoso* *Муз.: Арсен Річинський*

От - че наш, От - че наш, От - че  
 6 наш! Ти, ко-трий є - си на не - бі, не-хай свя-тить-ся і - м'я Тво - є,  
 11 От - че наш! Не - хай прий - де цар - ство Тво -  
 16 є, не-хай буде во-ля Твоя, як на не-бі так і на зем - лі,  
 21 От - че наш! Хліб що-ден-ний наш, дай сьо-го - дні  
 26 нам і про-сти нам провини на-ші, як і ми їх про-щаємо  
 31 довж-ни-кам на - шим. От - че наш, От - че  
 36 наш, От - че наш! І не вве-ди нас у спо - ку - су  
 41 але із-ба-ви нас від лу-ка-во-го, От - че наш!

Отче наш, Отче наш, Отче наш,  
 Ти, котрий єси на небі,  
 Нехай святиться ім'я Твоє, Отче наш!  
 Нехай прийде царство Твоє,  
 Нехай буде воля Твоя,  
 Як на небі так і на землі, Отче наш!  
 Хліб щоденний наш, дай сьогодні нам  
 І прости нам провини наші,  
 Як і ми їх прощаємо  
 Довжникам нашим.  
 Отче наш, Отче наш, Отче наш!  
 І не введи нас у спокусу  
 Але избави нас від лукавого, Отче наш!

## Як у Пласті відзначають Різдво

### Коляда

У різдвяний час пластові гуртки відвідують з колядою дома своїх батьків, родичів, приятелів і сусідів. Гуртки готуються до коляди: вивчають колядки й віншування, роблять звізду, а часом і підготовляють вертеп. Головна ціль, чому пластуни ходять з колядою, це та, щоб за старим українським звичаєм вітати родину, друзів, громаду радісною піснею Різдва Христового. При цій нагоді пластуни збирають пожертви на потреби пластової організації а декуди, за рішенням станиці або КПС, на якусь добродійну ціль (наприклад потреби сиріт). Але коли хтось не може (або не хоче) жертвувати грішми за коляду, його не треба зобов'язувати. (Приклад організування коляди – див. “Додатки” )

### Пластова Свічечка

Звичай Пластової Свічечки почався в діяспорі в 1950-ому році. Пластуни по цілому світі духово об'єднувалися, запаливши символічну “свічечку” в той же час, коли в Україні сходила перша зірка і починався Святвечір. З часом пластуни міняли час зустрічі, але традиція “запалювання свічечки” продовжувалася. До сьогодні, в багатьох станицях пластуни сходяться разом і спільно запалюють “свічечку” як символ духової злуки всіх пластунів з українським народом. Коротка програма надає святочний настрій, а зустріч пластової родини дає нагоду собі взаємно побажати веселих свят, а гурткам остаточно перевірити пляни щодо відвідин домів з колядою.

У деяких станицях Пластова Свічечка має інакшу форму. (Приклад програми традиційної Пластової Свічечки див. “Додатки”).



## Як робити різдвяну зізду

Уживати твердий папір, тонкі дощинки, дикт тощо. Нарисувати два квадрати, а тоді менше й більше коло. Тоді нарисувати більші трикутники, а на кінець менші так, як на рисунку. Звізда й кола можуть бути або з одного куска або з окремих, злучених разом.

## Кольори

Мале й велике коло — темно синє. Велика зізда — жовта або золота. Мала зізда — срібна або біла. Вживати фарби, кольоровий або блискучий папір або полотно.

## Прикраси

На мале коло дати ікону, хрест або зізду. На велике можна дати вишиваний узір, колоски пшениці, зірочки, блискучий порошок, золоті дротики, дзвіночки, помальовані патички або соломки, білу вату тощо.

Прикріпити до гарного, дерев'яного держака.

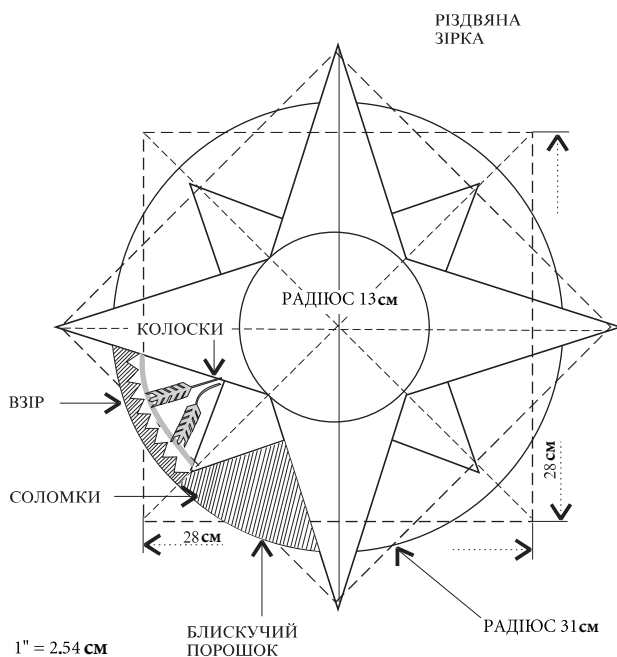

## Як у Пласті відзначають Великдень

### Сійка при Божому Гробі

У деяких станицях, пластуни й пластунки в одностроях відбувають сійку при “Божому Гробі” в церкві свого віровизнання. До такої сійки пластуни й пластунки підготовляються: вивчають значення сійки та відповідну поведінку. Під час сійки пластові провідники мають нагляд над правильним чергуванням (зміни сійки).



#### Приклад писанки

“Чорне Море” з Херсонщини. Хвилястий орнамент “безконечник” символізує вічність духового життя. Цей орнамент розповсюджений у писанках різних частин України; у деяких писанках виступає як домінуючий елемент.

### Писання писанок

Традиційно, яйце — це символ весняного пробудження землі. Для християн (та віруючих деяких інших релігій) — це символ нового духового життя. Перед Великоднем пластуни й пластунки пишуть писанки й вивчають символіку на традиційних писанках.

### Пластове свячене

Щоб спільно відсвяткувати Великдень, можна організувати “Пластове свячене” — спільний обід або перекуску для пластунів, батьків та приятелів.





## Гаївки і ставлення веж

У Великодній час, всі збираються на майдані біля церкви або в церковній залі і виводять гаївки, ставлять вежі і проводять ігри й забави. Ще перед Великоднем пластуни й пластунки у станиці вивчають гаївки та вправляють ставлення веж.



### Приклад гаївки

Кривий танець: ця веснянка-гаївка має дуже багато варіантів і заспівів, які походять з різних українських земель. Походить вона ще з давніх дохристиянських часів. Можливо, це була частина ритуалів, пов'язаних з тодішніми релігійними святкуваннями. Стародавня пісня має слова: “Кривого танцю йдемо, кінця му не знайдемо: то вгору, то в долину, то в ружу, то в калину.” Ця пісня символізує і “рух” сонця по небі (то сходить сонце, підіймається “вгору”, то заходить “в долину”); і зміну пір року (“то в ружу то в калину”); і народження, життя та смерть. Ритм життя повторяється, немов вінець без кінця (“кінця му не знайдемо”).

До цього змісту християни пізніше додали свій зміст: Христос своєю смертю подолав смерть і здобув для нас вічне життя. На Великдень християни святкують нове духове життя, вінок або коло символізує вічне життя. Гаївка, що тут поміщена, походить з часів після кріпаччини: люди раділи новим, вільним життям після скасування кріпаччини. (“Тепер нам ягілька мила, вже ся панщина скінчила.”)

### Кривий танець



Ми кривого танцю йдемо, ...2р  
Ми в нім кінця не знайдемо, ..2р  
Ані кінця, ані ладу, .....2р  
Не пізнати, котра ззаду .....2р  
Ти сивая зозуленько, .....2р

Закуй же нам веселенько! ....2р  
Ти тоді нам закувала, .....2р  
Як панщина дякувала .....2р  
Тепер нам ягілька мила, .....2р  
Вже ся панщина скінчила ....2р

## Як у Пласті плекають українські традиції

Під час своєї програми юнаки і юначки:

- вивчають народні пісні,
- вивчають народне мистецтво,
- переводять “сценки” з елементами українських традицій,
- обходять деякі традиційні свята.

(Зуваження: Всі подані дати є за старим церковним календарем).

### Пластовий 'миколайко'

День св. Миколая припадає на 19 грудня. Десь у той час до пластунів і пластунок у станиці або в курені, часом, приходять “миколайко” або найчастіше “ангелик” та “чортик” і вони роздають “пластові дарунки”. Це завжди веселе свято, повне пластового гумору, але з увагою, щоб нікого не образити.

### Маланка

Новорічне свято Маланки припадає 13-го січня. Це свято дійшло до нас з глибокої давнини, з передхристиянських часів. У давнину новий рік — це було велике релігійне й громадське свято. Новорічні свята вважалися чарівним часом, коли пробуджувалася й ставала небезпечною всіляка нечиста сила. У вечір Маланки дівчата й хлопці збиралися й веселилися — щедрівками, піснями, музиками, танцями та смачною вечерею. В той вечір пластуни й пластунки влаштовують забави з музикою та танцями.

### Андріївський вечір

Християнське свято святого Андрія припадає 13 грудня. Перед християнськими часами в тій порі наші предки святкували Калиту — свято підбору пари.



Наші предки вірили, що в день Калити, а головню ніччю, ходить бог молодечого щастя, бог кохання, бог одруження, бог любови. Хлопці й дівчата співали пісні, що мали магічну силу, щоби привернути собі пару, прихилити добру долю.

Колишні релігійні ритуали перейшли з часом в ігри/ворожби у навечір'я св. Андрія. Пластуни не вірять у передбачення ворожби, але Андріївський вечір — це нагода навчитись про традиції українського ворожіння і забавитися у гурті хлопців і дівчат.

### Приклади гадань-ворожінь андріївських вечериць

- ❑ Ставлення двох свічок  
Ставиться дві свічки, одну проти другої. Дівчина, що їй ворожиться, злегка торкається вказівними пальцями обох свічок. Свічки запалюють і вони горять якийсь час. Якщо свічки прихилилися одна до одної, це означає, що дівчина із своїм миленьким поберуться, якщо свічки похилилися в різні сторони, пара не побереться.
- ❑ Виливання воску  
Розтоплюють віск і хлопець або дівчина ллє його на холодну воду. На поверхні води утворюються різноманітні фігури. Присутні уважно приглядаються до цих фігур і вгадують майбутнє тих, що виливали собі віск: багатство, шкоре одруження, недуга, зрада тощо.
- ❑ Чи до пари..  
З приготовленої купки беруть жменю паличок і рахують. Коли виходить до пари, то й дівчина (чи хлопець) матиме пару; коли не до пари, то дівчина (чи хлопець) не знайде собі пари.

### Свято Івана Купала

- ❑ Християнське свято св. Івана Хрестителя припадає 7 липня, але купальські традиції почалися ще в дохристиянські часи, коли люди обожали силу природи й уважали, що вогонь і вода очищують від впливів злих сил.
- ❑ Це свято відбувалося, коли сонце підіймалося найвище над землею, давало найбільше тепла й світла, виявляло свою найвищу “чудодійну силу” для рослинного й тваринного світу та для людини. Купала уважали божеством, а особливо богом кохання.
- ❑ Часто пластова молодь організує свято Купала у навечір’я християнського свята. Юнаки і юначки вивчають купальські пісні та переводять традиційні ігри-ритуали. Хоч сьогодні пластуни не вірять у божественну силу природи, купальськими піснями та ритуалами вони висловлюють вселюдські мрії про кохання та любов життя й природи.



## Приклад юнацького свята Купала

Удень хлопці й дівчата роблять “Марену” (подобу жінки) з соломі і будують вогники; дівчата плетуть вінки. Колись вірили, що в квітах перебувають добрі духи, а вінок — символ щастя, долі, кохання, одруження, успіху, добробуту.

Під вечір дівчата, у вінках, з піснями, йдуть до річки. Цей похід може бути з хороводами. Там на них чекають хлопці. Під спів топлять “Марену” — символ зла. Дівчата кидають вінки в річку і відчитують “свою долю”: якщо вінок пливе — буде доля, якщо потоне — недоля. Хлопці стежать за вінками і з води витягають вінок “милої”. Всі спаровані йдуть до вогника і пари перескакують через вогонь. Колись вірили, що вогонь очистить і відведе біду або нечисту силу.

Колись вірили, що купальська ніч, навечір’я свята Купала, – це чарівна ніч. У цю ніч щастя людське ходило по землі, рослини й тварини “гралися”, а всі темні й нечисті сили блукали. У цю ніч людина могла знайти “квітку щастя”. Але цю квітку знаходила лише справжня, повноцінна людина: ідейна, смілива, з сильною волею, повна сил і відваги, бо темні сили спокушали її на кожному кроці. Виходить, що ця “квітка щастя” – це самопізнання, удосконалення, пізнання життя й природи, та служіння високій ідеї: прямування людства до щастя.

### Гей на Івана

Andante

Гей, на І-ва-на, гей, на Ку-па-ла, гей, гей, гей;

крас - на дів-чи-на до - лі шу-ка-ла гей, гей, гей,

The image shows a musical score for a song titled "Гей на Івана". It consists of two staves of music in a 2/4 time signature with a key signature of one flat (B-flat). The tempo is marked "Andante". The first staff begins with a treble clef and a common time signature (C), which then changes to 2/4. The melody is simple and folk-like. The second staff continues the melody. Below each staff are the lyrics in Ukrainian, which are a traditional song about the Kupala festival.

Гей, на Івана, гей, на Купала, гей, гей, гей;  
Красна дівчина долі шукала, гей, гей, гей,  
Долі шукала, віночок вила, гей, гей, гей,  
Далі водою його пустила, гей, гей, гей.  
Поплинь віночку, по бистрій хвилі, гей, гей, гей,  
Поплинь під хату, де живе милий, гей, гей, гей.  
Поплив віночок долі водою, гей, гей, гей.  
Серце дівчини забрав з собою, гей, гей, гей.



## Інші свята

Під час табору деколи припадає Свято Спаса, Преображення Господа, 19 серпня. Тоді пластуни й пластунки приготують кошики з садовою (тобто яблука, грушки тощо) до свячення.

Часом у серпні, пластуни й пластунки організують “обжинки”, свято з нагоди закінчення жнив. Вони співають обжинкові пісні, виводять хороводи й плетуть вінок з пшениці. Це свято показує історію й давні українські традиції.

Ці звичаї можна переводити на ватрі куреня або на святі для батьків чи інших гостей.

## Традиції куренів

В УПЮ патрон куреня — постать з українського минулого, напр., Леся Українка, княгиня Ольга, Маруся Чурай, Григорій Сковорода, Дмитро Байда Вишневецький, Святослав Завойовник. Курінь плекає пісні й звичаї, пов’язані з добою і життям свого патрона.

Курені УСП і УПС також плекають різні традиції і звичаї, пов’язані з їхнім ім’ям або ціллю. Наприклад, курінь “Чорноморці” плекає традиції українських мореплавців; курінь “Григора Орлика” організує “Орликіяду”. Різні курені творять ритуали, на основі українських весільних звичаїв, на весілля своїх членів.



## Як у Пласті святкують незалежність України

Пластуни й пластунки завжди вірили, що український народ може найкраще розвиватися у своїй державі й у Пласті плекали ідею державної самостійности.

Донедавна, День Самостійности був 22 січня і відзначував проголошення незалежности Української Народної Республіки в 1918 році й проголошення Соборности, тобто злуки українських земель, у 1919 році. Деякі станиці також відзначають дату 1-го листопада 1918 р., проголошення Західньої Української Народної Республіки. У цей день організують “Листопадовий марш” — міжгурткове маршове змагання по місті або в парку.

Від 1991 року, ми відзначаємо 24 серпня як День Незалежности України. Відзначаємо його по-різному, залежно від обставин — часом це курінне свято, часом станичне, часом пластуни в одностроях беруть участь у громадських святах. Важливо, щоби пластова молодь зрозуміла значення самостійности для українського народу та його культури.



## Джерела

## Спадщина

## Спомини



## Український Пласт Український скавтський рух

### Пластун — скавт

Слова пластун і скавт — синоніми. Скавт в англійській мові — розвідник (розвідувач). Козаки називали розвідувача — пластуном. Основоположники Пласту використали це історичне слово для членів своєї організації.

Організація Пласт постала в 1911 році на західніх українських землях, головно в Галичині. Окремі групи української молоді, які плекали скавтські (скавтові) ідеали, появилися в різних частинах України й серед емігрантських громад кругом світу. Вони називали себе по-різному, то пластунами, то скавтами. І пластуни, і скавти вірили й вірять у скавтські ідеали: розвиток людини, плекання характеру, поміч другому та добродійну працю для суспільства, для батьківщини.

# Світовий скавтінг

## Початок в Англії

Роберт Бейден-Павел, “Бі-Пі”, був британським генералом під час бурської війни 1899-1902 рр. Тоді він переконався, що молодь здібна надзвичайних вчинків, але потребує ідейної та практичної підготовки.

Коли Бі-Пі повернувся до Англії, він покинув військову службу й занявся вихованням молоді. На підставі власного військового досвіду, досліджень над традиціями виховання в різних країнах світу й спостережень в Англії, що хлопці мають природний гін творити гуртки, Бі-Пі створив систему самовиховання, яку описав в книжці “Скавтінг для хлопців” (1908).

## Світовий рух

З Англії, Скавтінг дуже швидко поширився по багатьох країнах світу й став світовим рухом. Кожна країна перебирає методу й загальні напрямні Скавтіngu та надає цій організації своєрідного національного змісту.

У 1920 р. національні скавтові організації створили міжнародну спілку, звану: Міжнародна Конференція Бойскавтського Руху. Конференція відбувається кожних два роки, а між її засіданнями діє вибраний нею Світовий Комітет. Діловим секретаріатом є Світове Скавтське Бюро. Що чотири роки відбуваються світові з'їзди скавтів — Джемборі. Перше було в 1920 р.

Спочатку, в більшості країн, дівчата творили свою власну окрему організацію побудовану на тих самих засадах що скавти. Зчасом, деякі скавтські організації, наприклад, французька й німецька, охопили й хлопців і дівчат. Сьогодні, в деяких країнах дівчата й хлопці творять спільну організацію, в інших вони творять лише деякі спільні частини, наприклад, спільне новацтво й окреме юнацтво, а в деяких вони творять зовсім окремі організації. До Пласту дівчата й хлопці належали від самого початку.

(На цій сторінці є відзнаки : Британії, Світової Організації Скавтського Руху і Світової Асоціації Гідів і Скавток.)





## Етапи історії Пласту

### Перший етап (1911-1920 рр.) Початок

#### В Галичині

В 1911 р. у Львові, д-р Олександр Тисовський (“Дрот”), Петро Франко та Іван Чмола заснували перші пластові гуртки. Основоположники Пласту були переконані, що українському народові потрібна молодеча організація, подібна до англійського скавтіngu. Дротів гурток при Академічній Гімназії у Львові склав пластову присягу 12 квітня 1912 р. Це був офіційний початок Пласту.

В 1913 р. відбувся перший з'їзд представників пластових гуртків у Львові, на якому створено Організаційний Пластовий Комітет. У тому ж році, під проводом Чмоли, відбувся перший пластовий мандрівний табір. До 1914 р. хлоп'ячі й дівочі пластові відділи існували в Галичині при всіх українських і багатьох польських гімназіях (середніх школах, себто 5-12 класах), де були учні українці.

#### Пластуни в українському суспільстві

Від початку існування Пласту, пластуни включалися в такі акції українського суспільства, які вони вважали корисними для розвитку українського народу й здобуття незалежної української держави. До Першої Світової Війни українські землі були розділені: східня частина була під царською Росією, а західня частина під Австро-Угорщиною. Наприкінці Першої Світової Війни, яка почалася в 1914 році, українці створили свою самостійну державу. У 1918 році проголошено Українську Народну Республіку в Києві й Західню Українську Народну Республіку у Львові. У 1919 році ці дві республіки з'єдналися. Пластуни брали участь у боротьбі за самостійність: наприклад, вони вступали у ряди Українських Січових Стрільців, і в 1918 р. брали участь у Листопадовому Перевороті у Львові.

#### Поза Галичиною

У 1914 році Пласт поширився поза межі Галичини й розвинувся на Буковині. Перший полк був створений у Чернівцях. Того самого року появились перші скавтські відділи на центрально- і східньоукраїнських землях: у Києві, у Бахмутському повіті й на Харківщині. Однак поміж скавтами у Східній Україні й Пластом у Галичині не було зв'язку.

Під час визвольних змагань за українську державу (1917-1919) Пласт розвинувся й поширив свою діяльність на центральні та східні частини України. Наприклад, у Білій Церкві постали гуртки. У пластову організацію увійшли також деякі скавтські гуртки, які до того часу існували окремо.

## Другий етап (1920-1930 рр.) Розвиток

Україна не могла тоді зберегти своєї самостійності. З початком 1920-их років Східня Україна стала частиною Радянського Союзу. Більша частина західньої України попала під польську владу, а менша частина — під чеську, румунську, а згодом угорську владу. У 20-их роках у радянській частині (СРСР) Пласт був заборонений, а на західніх землях Пласт поживав свою діяльність. (Під час війни діяли лише деякі гуртки в кількох містах.) Пласт розвивався головню в Галичині, поширився на Закарпаття, Волинь та Пряшівщину.

### Поza українськими землями

Зчасом Пласт поширився також серед української еміграційної молоді у країнах Західньої Європи. Ці пластуни робили перші заходи нав'язати контакт із світовим скавтським рухом. Завдяки таким заходам один пластун із Закарпаття був на Джемборі в 1920 році.

Ідеали Пласту-скавтського руху перейшли також до української молоді за океаном. Протягом 1920-их і 1930-их років у Канаді творилися групи пластунів-скавтів головню при парафіях. Зчасом, деякі співпрацювали з канадськими скавтами. В 1924 році в Канаді була зареєстрована організація молоді “Пласт” при товаристві Січ. Вона діяла кілька років під цією назвою. Ця організація вживала деякі матеріали галицького Пласту, але не було організаційного зв'язку між двома “Пластами”.

У 1920-их роках постали пластові-скавтські гуртки при церковних парафіях в США (ЗСА). Подібно до канадських груп, вони не мали організаційних зв'язків з Пластом на українських землях. Більшість груп довго не проіснувала.

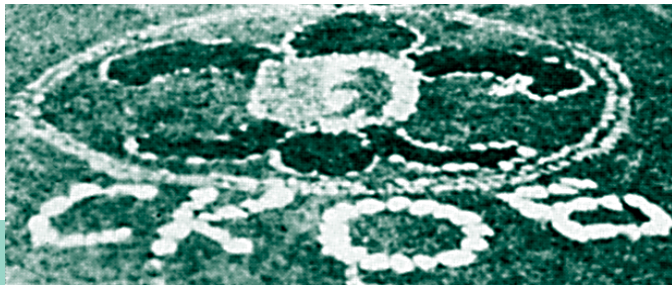

Закарпатський Пластовий Герб виложений з каміння в 1938 р.



Сходин 7 куреня УПУ у пластовій домівці у Львові при вул. Бляхарській ч. 9 1928 р.

На західніх українських землях Пласт розвивався по містах і селах: у Галичині майже в усіх українських середніх школах, на Волині в багатьох місцевостях при “Просвітах” (читальнях). До Пласту вступило багато молоді з різних верств суспільства: із селянських, робітничих і професійних родин. У перших роках в Пласті були лише юнаки, юначки й старші. У 1920-их роках Пласт охопив теж інші вікові групи, і так постали окремі улади новацтва, юнацтва та старшого пластунаства. Проводом Пласту стала Верховна Пластова Команда.



Пластова оркестра в Бережанах в 1920-их роках.



Пластові курені на горі Сокіл біля Підлютого в Карпатах в 1920-их роках.

Відбувалися мандрівні та постійні табори. Митрополит Андрей Шептицький подарував пластунам площу на горі Сокіл у Карпатах.

Табір пластунок на Соколі в 1929 р.





Митрополит Андрей Шептицький і його брат Климентій з пластунами в Підлютому в 1928 році.

Почала появлятися низка пластових публікацій, а зокрема книжка д-ра О. Тисовського “Життя в Пласті” й пластовий журнал “Молоде Життя”.

На Пластові Верховні З'їзди приїжджало чимраз більше пластунів і пластунок і Пласт почав розгортати щораз ширшу діяльність.

Северин Левицький подає, що в 1925 р. було 37 юнацьких куренів і понад 2 000 пластунів і пластунок, а в 1930 р. було 93 курені і 6 000 пластунів і пластунок

Оскільки Пласт виховував повноцінних свідомих українців з провідницькими якостями, польська влада заборонила пластову діяльність на Волині в 1928 році, в Галичині в 1930 році.

Водний табір на Дністрі 5-го кур. ім. кн. Осьмомисла в Стрию 1927-1928 р.



## Третій етап (1930-1944 рр.) Таємний Пласт

Хоч Пласт був заборонений, пластуни в Галичині далі працювали таємно під виглядом організації — Комісії Виховних Осель і Мандрівок Молоді (КВОММ) і під опікою товариства Рідна Школа. Тоді виходив журнал “Вогні”. Працею керував таємний провід — Пластовий Центр. Пластових провідників, яких викривали, польська влада гостро карала арештами та ув'язненням у концентраційних таборах.

### Пласт на Закарпатті

Після Першої Світової Війни Закарпаття належало до Чехо-Словаччини. Тут пластова діяльність відкрито розвивалася: пластуни співпрацювали з чеськими, словацькими та іншими скавтами. Якийсь час Пласт діяв на Пряшівщині, а в Празі пластуни створили пластову організацію, що називалася Союз Українських Пластунів Емігрантів (СУПЕ). Пластові групи діяли по різних містах Європи, напр., в Данцігу (Гданську), Парижі, Загребі. В 1938 році Карпатська Україна (Закарпаття) проголосила незалежність. Члени СУПЕ й пластуни Закарпаття включалися в українську громадську та військову діяльність; вони допомагали творити Організацію Національної Оборони “Карпатська Січ”. У той час Пласт на Закарпатті нараховував 3 000 членів. В 1939 році мадяри окупували Закарпаття й припинили діяльність Пласту. В той час перестало діяти також СУПЕ.

Перша “Лісова Школа” в 1938 р. у Солочині при Сваляві, Закарпаття.



### Воєнний час

В 1939 р. вибухла Друга Світова Війна. Після більшовицької окупації Західньої України, в 1941 році коли німці окупували українські землі, пластуни пробували відновити свою діяльність відкрито, але німецькі окупанти цього не дозволили. Пластуни далі діяли таємно під назвою Виховної Спільноти Української Молоді (ВСУМ).

## П'ятий етап (1950-1990 рр.) Пластові організації по світі



Перший Пластовий Крайовий З'їзд у США (ЗСА) в 1951 р.

На початку 1950-их років у шістьох країнах (Австралії, Аргентині, Великобританії, США (ЗСА), Канаді й Німеччині) були створені крайові проводи. Всюди постали подібні організаційні структури: пластові станиці в поодиноких місцевостях, об'єднані у крайовій організації, яку очолювала Крайова Пластова Старшина. В Австралії були чотири постійні станиці, в Аргентині одна (деякий час було три), у Великобританії одна (свого часу було сім), у США (ЗСА) між 25 і 30, у Канаді сім і в Німеччині одна. Що два роки відбувалися крайові з'їзди для обговорення проблем, плянів і обрання проводу.



Перший Пластовий Крайовий З'їзд у Канаді в 1951 р.

Щоб затримати єдність Пласту, в 1954 р. всі крайові пластові організації створили Конференцію Українських Пластових Організацій (КУПО). Що три роки на збори КУПО з'їжджалися делегати всіх пластових організацій, щоби вибрати провід: Головну Пластову Булаву та Головну Пластову Раду. Осідок проводу був у США (ЗСА) або Канаді. На чолі пластового руху стояв Начальний Пластун як символ єдності. Для усучаснення пластової праці було скликано три Пластові Конгреси.

## Четвертий етап (1945-1950 рр.) Перехідний час

Після війни, велике число українців опинилося поза межами України, головню в таборах переселенців у Німеччині й Австрії. Там Пласт відновив свою діяльність: пластуни творили гуртки; відбували пластові табори; видавали пластові журнали. Вийшов пластовий співаник “В Дорогу”. Пластовий провід — Головна Пластова Старшина й Головна Пластова Рада — був у Мюнхені.

Кілька років після війни багато українців, в тому числі пластунів, переїхало до інших західноєвропейських держав і за океан до Північної і Південної Америки. В Канаді і США ще далше існували українські скавтські групи, створені незалежно від організації Пласт, що постала в Галичині. Але пластуни, що приїхали, відновили свою організацію і тримали зв'язок із проводом Пласту в Мюнхені. (Поки почалася масова еміграція з Європи, провід Пласту в Німеччині доручив індивідуальним пластунам гуртувати пластунів і організувати пластові групи у їхніх нових країнах поселення.)

Між 1946 і 1950 роками з'явилися групи пластунів у Тунісії, Франції, Бразилії, Австралії, Аргентині й Великобританії, а найбільше осередків постало в США (ЗСА) й у Канаді. Невелике число пластунів залишилося в Німеччині і в Австрії.

Перший з'їзд пластунів після Другої Світової Війни в Міттенвальді, в Німеччині в 1947 р.

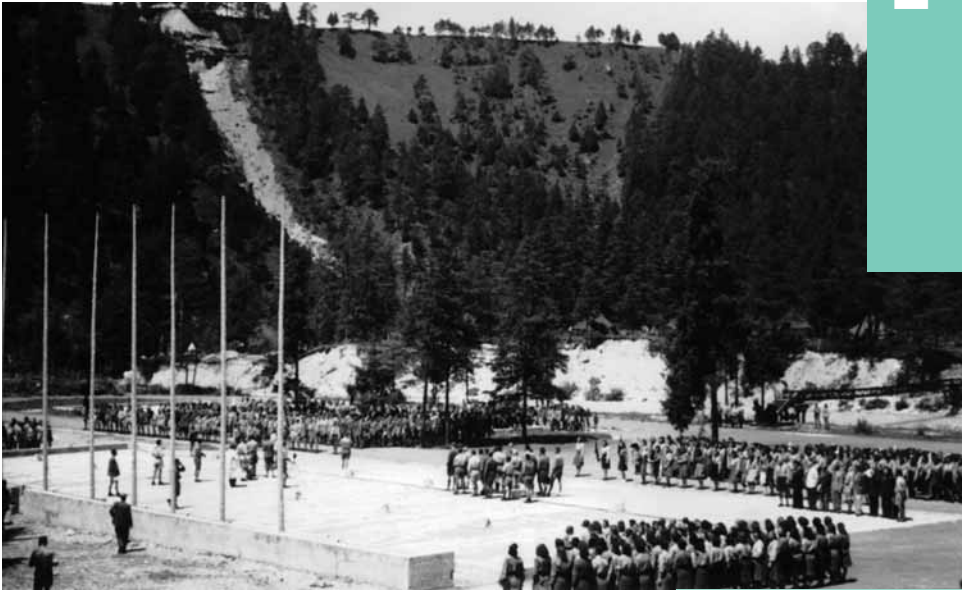



## Пластові заняття

Окрім щотижневих пластових занять, відбувалися різного роду літні та зимові табори для УПН і УПЮ. Їх організували курінні, станичні або крайові проводи. Виходили пластові журнали: для УПН “Готуйсь”, для УПЮ “Юнак”, для УСП “До Висот”, потім спільно з УПС “Пластовий Шлях”, а для виховників “Вогонь Орлиної Ради” і “В Дорогу з Юнацтвом”. Деякі курені УСП і УПС мали свої видання.

## Вишколи

Для виховників регулярно відбувалися вишколи впорядників і гніздових УПН (Ради Орлиного Вогню) і вишколи впорядників і зв'язкових УПЮ. На терені Канади та США (ЗСА) постали також міжкрайові вишколи: “Золота Булава” — для самовдосконалення юнаків і юначок та для вироблення провідницьких якостей і вмій, “Лісова Школа” й “Школа Булавних” — для вишколення членів булав юнацьких таборів.

## Господарка

В усіх місцевостях пластуни підшукали для себе пластові домівки, а в деяких місцевостях закупили власні дома й оселі: в Австралії дві пластові оселі, в Аргентині пластовий дім і оселю, у Великобританії пластову оселю, в Канаді дві пластові оселі й чотири пластові дома, у США (ЗСА) шість пластових осель і шість пластових домів.



## Членство

Краї	1959	1969	1980	1990
Австралія	—	882	702	492
Аргентина	—	244	102	117
Великобританія	—	110	159	124
США (ЗСА)	—	4363	4063	2767
Канада	—	1590	1293	1066
Німеччина	—	166	207	182
<b>Разом</b>	<b>5100</b>	<b>7355</b>	<b>6527</b>	<b>4748</b>

## Міжкрайові заняття

Що п'ять років відбувалися міжкрайові пластові зустрічі на теренах США (ЗСА), Канади, Німеччини та Австралії. Ці зустрічі давали нагоду пластовій молоді нав'язувати дружбу й співжиття.

1. Основоположник Пласту д-р Олександр Тисовський і перший Начальний Пластун, Северин Левицький, серед пластових провідників на першій ЮМПЗ на оселі "Пластова Січ" у Канаді в 1957 р.
2. ЮМПЗ на оселі "Батурин" в Канаді в 1967 р.
3. ЮМПЗ на оселі "Вовча Тропа" в США в 1962 р. і показ пластових одностроїв.
4. ЮМПЗ в Австралії в 1986/7 р.
5. ЮМПЗ у Німеччини в 1983 р.
6. ЮМПЗ на оселі "Вовча Тропа" в 1982 р.





3



5  
6

ІСТОРИЯ



## Пласт у громаді

Індивідуально, пластуни завжди брали активну участь у різних галузях українського суспільного життя: в політиці, економії, науці, освіті, мистецтві, суспільній службі тощо. Пластові провідники у цьому допомагали. Наприклад, пл. сен. Цьопа Паліїв продовж десятків років заохочувала пластунів працювати в громаді й стимулювала нові напрями та розвиток громади, головню в ділянці освіти. Пластунки, які організували Світличку і Українську Кооперативну Школу в Торонті, назвали їх ім. Цьопи Паліїв.



пл. сен. Цьопа Паліїв  
1906-1968

Пластові групи брали участь у різних громадських проектах. Наприклад, кіш пластунок в Торонті організував ярмарки ручних робіт та призначував фонди на видання “Енциклопедії Українознавства” Наукового Тов. ім. Т. Шевченка. Пласт став найбільшим фундатором-меценатом енциклопедії. Фундатори були головною підпорою видання.



Пластунки станиці Торонта зі своїми ручними роботами на пластовому базарі в 1972 році.

Крайові Пластові Організації включилися в крайові громадські надбудови, а Пласт, як світова організація, став членом Світового Конгресу Вільних Українців (тепер СКУ) — найвищої об'єднуючої (стрішньої) організації українців поза межами України.

## Шостий етап історії Пласту від 1990 р.

### Відродження Пласту в Україні



Відроджений Пласт переводить запрясування у Львові в 1990 р.

Наприкінці 1980-их рр. у Радянському Союзі змінилася політична ситуація: уряд злагіднив контролю над словом і контактами зі Заходом. Постає організації, які сприяли національному відродженню.

У західній Україні, де колись діяв Пласт, збереглася пам'ять про нього і його традиції. Дехто мав нагоду довідатися про Пласт за кордоном. На українських землях появлялася пластова література. Вперше появилися правильні інформації про Пласт у пресі.

Завдяки праці одиниць і піддержки деяких нових організацій, виникли пластові групи в різних середовищах і різних місцевостях. Уже в 1990 році були пластові групи в Луцьку, Києві й Донецьку, але найширше Пласт розвинувся у Львові, де Міська Рада затвердила статут пластового товариства 22 лютого 1990 р.

Змагання за самостійність і проголошення незалежної України в 1991 р. сприяли розвитку Пласту. Появилися юнацькі й старшопластунські курені та новацькі гнізда; відбувалися літні табори; почалися офіційні вишколи виховників; відбувалися крайові з'їзди; в квітні 1991 р. затверджено крайовий статут і назву Пласт - Українська Скаутська Організація. Появилася пластова преса, "Цвіт України", видання станиці Тернопіль. Пластуни з діаспори допомагали матеріялами, викликами /запрошеннями виховників з України на вишколи на захід і брали участь в переведенні перших вишколів в Україні.



Незакінчена лелійка на незакінченому таборі в Україні в серпні 1991 р.  
Табір перервано після спроби путчу в Москві.

У жовтні 1991 р. Пласт України прийнято до КУПО. У той же час почалися контакти з світовим скавтіngом, щоб увійти в міжнародний скавтський рух. У 1993 р. відбулися в Україні перші міжкrajові вишкільні табори і Ювілейна Міжкrajова Пластова Зустріч (ЮМПЗ) з нагоди 80-ліття Пласту. У 1995 р. пластуни разом з іншими скавтами з України взяли участь у XVIII-му Світовому Джемборі в Нідерляндах.



З'їзд КУПО 1991 р. на якому прийнято організації Пласту України, Польщі та Словаччини.



Пластун Ігор Гринів (2-й з права) з д-р Жак Морельйоном, Генеральним Секретарем Світової Організації Скавтського Руху (1-ий з ліва) під час XVII Джемборі Скавтів у Південній Кореї в 1991 р.

## Інші скавтські організації в Україні

Після розпаду Радянського Союзу перестали діяти піонерські організації; багато людей в Україні турбувалося долею молоді. По Україні постало багато груп, що називали себе “скавтськими”. Не всі вони плекали скавтські ідеали чи діяли за скавтською метою. Вже протягом кількох років ідуть переговори для створення однієї організації, яка б увійшла до Світової Організації Скавтського Руху.

## Пласт у Східній Європі

В 1990 р. почалося організування пластових груп у Польщі: появилися гуртки юнаків і юначок і трохи пізніше, рої новацтва; почали відбуватися табори; створилася організаційна структура. Помимо труднощів пов'язаних з тим, що пластуни дуже розкинені, розвинулася нормальна пластова праця. У Словаччині Пласт розвивався досить повільно: в 1991 р. відбувся перший з'їзд, а в 1992 р. перший табір. Обидві крайові організації увійшли в КУПО в 1991 р.



Пластуни в Польщі в 1991 р.



На таборі в Словаччині в 1992 р.



## Пласт поза Україною

З відродженням незалежної України й Пласту в ній, багато дорослих пластунів звернуло свою добродійну працю на розвиток молоді держави. У відношенні до Пласту, пластуни з діяспори допомагали головно постачаючи матеріяли й вишколюючи виховників.

В 1990-их рр. у діяспорі Пласт продовжував діяти так як діяв перед тим: праця по роях, гніздах, гуртках, куренях, у станицях, на таборах, вишколах, у видавництві.







2 3



5



4 5



1. Вишкіл впорядників УПЮ з участю пластунів і скавтів з України на оселі “Пластова Січ” у Канаді в 1995 р.
2. У США рекламують журнали.
3. “Готуйсь” — журнал для новацтва.
4. Пластова група в Бразилії в 1994 р.
5. У редакції журналу “Юнак” в 1997 р.
6. Пластуни в Аргентині в 1997 р.
7. Пластова група у Великобританії в 1993 р.
8. Пластуни в Німеччині в 1995 р.



7 8



# Основоположники Пласту



**Олександр  
Тисовський  
(Дрот)**  
9.8.1886-29.3.1968

- Народився у селі Бикові, Мостиського району, Львівської обл.;
- доктор біологічних наук;
- учитель природознавства в Академічній Гімназії у Львові (1911-1939 рр.);
- професор Українського Таємного Університету у Львові (1920-1924 рр.);
- член НТШ (Наукове Товариство ім. Т. Шевченка); професор Українського Державного Університету ім І. Франка у Львові (1939-1941 рр.);
- 1944 р.на еміграції в Австрії;



**Іван Чмола**  
(6.3.1892-літо 1941)

- Народився у Солотвині, Богородчанського району, Івано-Франківської обл.;
- Магістер природничих наук;
- полковник Українських Січових Стрільців та Армії Української Народної Республіки;
- у російському полоні (1915 -1917 рр.), у польському полоні (1920 - 1922 рр.);
- учитель історії, географії та тіловиховання у гімназії в Яворові (1922-1930 рр.);
- ув'язнений у польській тюрмі за працю в Пласті (1930-1932 рр.);
- учитель гімназії у



**Петро Франко**  
(21.6.1890-літо 1941)

- Народився у Нагуєвичах, Дрогобицького району, Львівської обл.; син письменника Івана Франка;
- випусник Львівського Політехнічного Інституту;
- учитель тіловиховання в гімназії у Львові (1911-1914 рр.);
- сотник Українських Січових Стрільців (1918-1920 рр.); начальник в Українській Галицькій Армії;
- учитель гімназії у Коломиї (1922-1930 рр.);
- науковий співробітник у Науково-Дослідному

- помер у Відні 29 березня 1968 р.

### У Пласті

- Організатор першого пластового гуртка в Академічній Гімназії у Львові (1911 р.).
- Перевів першу присягу з пластунами 12 квітня, 1912.
- Автор книжечки “Пласт” (1913 р.) та підручника

“Життя в Пласті” (1921, 1961, 1969 рр.).

- Автор “Пластового обіту”.
- Вибраний головою Верховної Пластової Ради (1918, 1924 р.).

Як учитель природознавства, визначався великою любов'ю до студентів. Сумлінно сповняв взяті на себе обов'язки, був серйозний і зрівноважений. Він опрацював схему організації та виховну систему Пласту, щоб через працю над собою молодь розвивалася та гартувала свій характер.

- Дрогобичі (1932-1939 рр.);
- керівник педагогічного дому десятирічки (1939-1941 рр.);
- загинув у тюрмах НКВД.

### У Пласті

- Організатор пластових гуртків у Львові (1911);
- засновник та зв'язковий 17-го куреня юнаків ім. М. Драгоманова у Яворові;

- найвизначніший скавтамастер Пласту у ділянках таборів та вишкোলів;
- перший комендант таборів на Соколі в Карпатах (1922-1930 рр.);
- курінний 1-го куреня УПС ім. С. Тисовського;
- комендант першого табору пластунів-сеніорів у Підлютому.

Чмола був надзвичайно енергійна людина. Він ставив великі вимоги до себе й до інших. Впливав на інших своїм прикладом і вмінням. Він був знавець і любитель природи, всесторонній спортовець, досвідчений у теренових іграх.

- Інституті Прикладної Хемії у Харкові (1931-1936 рр.);
- учитель у Львові та Яворові (1936-1939 рр.);
- член Наукового Товариства ім. Т. Шевченка;
- декан Товарознавчого факультету Українського Державного Інституту Радянської Торгівлі у Львові

(1939-1941 рр.);

- загинув 1941 р.

### У Пласті

- організатор пластових гуртків у Львові в 1911 р.;
- автор книжечки “Пластові гри і забави” (1913 р.).

Франко був справний фізкультурник і цікавився передусім тіловихованням та іграми, як засобами для розвитку розуму й тіла. Збирав фолкльорно-етнографічні матеріали та писав оповідання.

## Начальні Пластуни



**Северин Левицький  
(Сірий Лев)  
(1890-1962)**

Народився біля міста Радехова, в Україні; учитель, член Пласту від 1920 р., Верховний Пластун (1947-1954 рр.), Начальний Пластун (1954-1962 рр.).



**Юрій  
Старосольський  
(1907-1991)**

Народився у Львові, в Україні; доктор права, член Пласту від 1922 р., Начальний Пластун (1972-1991 рр.).



**Любомир  
Романків  
(1931- )**

Народився в Жовкві, в Україні; доктор металургії і матеріалів; член Пласту від 1946 р.; став Начальним Пластуном 1997 р.

# ПЛАСТОВА СТРУКТУРА

# 6



# СТРУКТУРА

## Як пластуни й пластунки організовані

Пластуни розділені по вікових групах — уладах та по частинах організаційної структури: роях, гніздах, гуртках, куренях, станіях, краях.

## Новацтво

## Юнацтво

## Виховники

### Пластові улади

- Для молоді від 6 до 11 років:  
Улад Пластунів Новаків (УПН-ів),  
Улад Пластунок Новачок (УПН-ок).
- Для молоді від 11 до 17 років:  
Улад Пластунів Юнаків (УПЮ-ів),  
Улад Пластунок Юначок (УПЮ-ок).
- Для дорослих від 18 років:  
Улад Старшого Пластунства (УСП) і Улад Пластового Сеніорату (УПС). Краї рішення вікові границі.

## Новаки й новачки

Новаки і новачки — це наймолодші пластуни.

- Вони переживають перші кроки (стадії) пластування — особистий розвиток та співжиття в групі.
- Вони мають свою програму відповідну для їхнього віку, (інакше від юнацької):
  - грають ігри, співають пісні,
  - слухають розповіді, перебувають “у світі казки”, здобувають вмілості, таборують.
- Вони згуртовані в рої і гнізда.
- За правильником найкраще, щоби в одному рої було від шести до десяти новаків або новачок, але через різні обставини, рої часом мають більше число членів.
- Часом рої бувають мішані віком, навіть статево, якщо нема досить хлопців чи дівчат одного віку.
- В одному гнізді буває від двох до чотирьох роїв. Кожний рій і кожне гніздо має свою назву й свого виховника — братчика або сестричку.

## Юнаки і юначки

### Гурток

- Гурток однолітків це основа цілої організаційної структури й системи самовиховання.
- За правильником оптимальне число є шість до вісім членів у гуртку, але через різні обставини, гуртки часом мають від чотирьох до дванадцятьох членів.
- Часом гурток буває мішаний віком і статево, якщо нема досить однолітків хлопців або дівчат на окремі гуртки.
- Крайові проводи рішення, як виховники у різних обставинах полагоджують проблеми пов’язані з переходом з новацтва до юнацтва.
- Гурток вибирає свій провід, який провадить працею гуртка.
- До гуртка є призначений впорядник або впорядниця, тобто старший друг або подруга, які допомагають, дораджують і відповідають за гурток.

### Курінь

- Курінь має від двох до п’ятьох гуртків юнаків або юначок різного віку.
- Часом бувають мішані курені, що складаються з дівочих та хлоп’ячих гуртків або з мішаних гуртків.
- Працею куреня провадить вибраний провід, під наглядом виховника — зв’язкового або зв’язкової.



## Старші пластуни й пластунки та сеніори

Після пластування в УПН і УПЮ, багато пластунів бажає далі працювати в Пласті й виконувати різні обов'язки.

- Дорослі пластуни зорганізовані в куренях і осередках праці.
- У курені можуть бути пластуни або пластунки з різних станиць (місцевостей) і різних країв.
- Старші пластуни й пластунки даної станиці належать до осередку праці Уладу Старшого Пластунства, а сеніори — до осередку праці Уладу Пластового Сеніорату.

## Кадра Виховників

Виховники — це ті старші віком пластуни й пластунки, які допомагають молоді пластувати. Всі діючі виховники творять новацькі чи юнацькі Кадри Виховників.

- У Пласті є різні виховники:
  - в УПН є впорядники роїв (сестрички й братчики) і гніздові,
  - в УПЮ є впорядники гуртків і зв'язкові. (Їх юнацтво кличе “друже” чи “подруго”).
- Виховники можуть бути членами УСП, УПС або УПЮ (виховники новацтва).

## Схема організаційної структури станиці

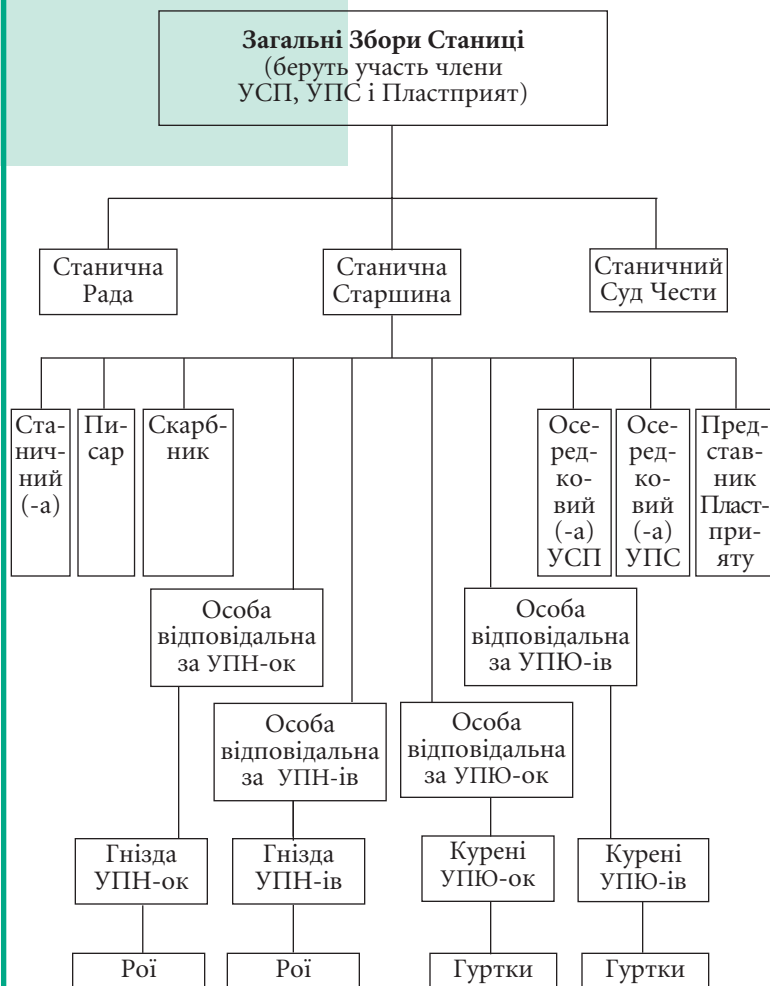

### Зауваження:

- Точна структура станиці залежить від краю.
- Особи, що відповідають за новацтво чи юнацтво часом називаються референти, часом кошові (див. ст 32).
- У деяких станицях одна особа відповідає за новаків і новачок й одна за юнаків і юначок.
- У малих станицях часом гніздові й зв'язкові є членами станичної старшини замість референтів чи кошових.
- У станичній старшині часом є додаткові діловодства, напр., голова виховного сектора або референт домівки чи оселі.
- Не кожна станиця має суд чести.



## Батьки (Пластприят)

Батьки пластової молоді завжди допомагають на різні лади:

- фінансово забезпечують пластову діяльність;
- допомагають в адміністрації Пласту;
- допомагають з транспортом;
- допомагають з програмою.

Часом батьки творять свою групу зі своїм проводом — Пластприят або Ланку Батьків.

## Станиця

Усі пластуни й пластунки, від новаків до сеніорів, які мешкають в одній місцевості разом творять станицю.

- На загальних зборах станиці старші пластуни й пластунки, сеніори та представники Пластприяту (якщо такий існує в станиці) вибирають Станичну Старшину, яка провадить працю станиці, та Станичну Раду для перевірки праці у станиці.
- До проводу станиці входять станичний, заступник, писар, скарбник і особи, які відповідають за УПН, УПЮ, УСП і УПС. У різних станицях ці пости мають різні назви.
- Провід станиці:
  - дбає про приміщення для пластунів,
  - організує спільні пластові свята,
  - підшукує людей на виховні та адміністративні пости,
  - відповідає за працю по уладах.

## Крайова Пластова Організація

Всі пластуни й пластунки в одній країні належать до крайової організації Пласт.

- У деяких країнах, Пласт зареєстрований у державі як юридичне тіло. Це забезпечує йому виключне право користуватись назвою “Пласт”.
- Кожна крайова організація має свій статут, у якому описані обов’язки й права членів.
- Що два роки відбувається Крайовий Пластовий З’їзд, на який приїжджають делегати всіх станиць. З’їзд визначає напрямні праці й вибирає Крайову Пластову Старшину (КПС) для провадження праці й Крайову Пластову Раду (КПР) для перевірки праці.
- До крайового проводу входять голова, заступник, писар, скарбник і особи, які відповідають за УПН, УПЮ, УСП і УПС. Вони називаються по-різному: референти, коменданти чи булавні.
- Крайові проводи:
  - координують напрямні пластової праці в краю,
  - організують спільні заняття (крайові табори, зустрічі тощо),
  - організують вишколи й матеріали для виховників.

## Конференція Українських Пластових Організацій (КУПО)

Усі крайові пластові організації є членами Конференції Українських Пластових Організацій.

- Делегати країн з'їжджаються що три роки, щоб рішення про спільні правильники, спільну дію і вибрати провід — Головну Пластову Булаву (ГПБ) і для перевірки праці — Головну Пластову Раду (ГПР).
- До ГПБ входять голова, заступник голови, генеральний секретар, діловод фінансів і господарки, головні булавні: УПН-ів, УПН-ок, УПЮ-ів, УПЮ-ок, УСП, УПС і діловод видань.

### Начальний Пластун

Начальний Пластун або Пластунка стоїть на чолі українського пластового руху, як символ єдності. Його чи її права й функції мають головно почесний і репрезентативний характер. Начального Пластуна вибирають члени УСП і УПС що сім років.

Тут подано відзнаку Начального Пластуна Любомира Романкова.



# ГУРТОК В УПЮ



## Співжиття

## Дія

## Дружба

### Юнацький гурток

Гурток — це основна клітина в юнацтві. У Пласті гурток найкраще надається на процес самовиховання юнаків і юначок, тобто в гуртку відбувається головна пластова діяльність для їхнього розвитку й користі.

Під час занять у гуртку, юнацтво пізнає ідеали й організацію Пласту та розвивається фізично, умово, суспільно й духово. В гуртку бувають юнаки й юначки з різними здібностями й одне одному допомагає у їхній праці й розвитку. Також допомагають юнацтву виховники.

Пластова програма в юнацтві ділиться на три проби і є описана в окремій частині цього довідника. Гурток переводить пластову програму в свій особливий спосіб. У виборі занять члени виявляють ініціативу й творчість та використовують свої та виховникові таланти й специфічні зацікавлення. Важне, щоб заняття плекали пластові ідеали й не перечили пластовим засадам або правилам.

### Чому гурток?

- Юнакам і юначкам приємно й корисно бути членами групи.
- В гуртку легко спілкуватися і разом працювати.
- В гуртку кожний має активну і відповідальну роль.
- В гуртку кожний може допомогти іншому.
- Гурток — це мала клітина суспільства.
- В гуртку члени вчаться про права й обов'язки.
- В гуртку члени діють разом і відчувають силу спільної дії.
- В гуртку члени вчаться, що спільну силу слід уживати для добра членів і добра свого гурта, своєї організації та спільноти.

## Виховники: впорядник, впорядниця, зв'язковий, зв'язкова

Виховники — це ті старші віком пластуни й пластунки, що допомагають молоді пластувати. У Пласті бувають різні виховники.

Впорядник — це старший друг у гуртку юнаків, а впорядниця — старша подруга у гуртку юначок.

- Ці виховники допомагають гурткові діяти, доглядають, що діється, і відповідають за те, щоб виховний процес у гуртку був пластовим і корисним. Це значить, що вони пояснюють членам гуртка про Пласт, як братися до праці, помагають плянувати і пізніше аналізувати працю, і часом дещо самі переводять.



- Порадами і зауваженнями виховники також допомагають поодиноким юнакам і юначкам у їхньому самовиховному процесі.
- Виховники дбають, щоби поведінка й праця юнацтва були згідні з пластовими засадами й правилами.
- Впорядники й впорядниці не виконують усієї праці гуртка. Вони завжди дають змогу юнацтву виявити свою ініціативу і, коли потрібно, стараються її спонукати; вони побуджують процес самовиховання.
- Впорядники і впорядниці співпрацюють зі зв'язковими, які відповідають за виховну працю куренів і утримують зв'язок з батьками та іншими членами пластових проводів.
- Дуже важне, виховники відповідають за безпеку юнацтва.

## Назва й символіка гуртка

Пластовий гурток вибирає собі свою назву й свій символ. Звичайно це назва звіра, птаха або рослини; часом ця назва пов'язана з патроном або традицією куреня. Гурток може мати свою барву, своє знамено. Знамено носить і зберігає гуртковий або гурткова.



## Знамено

Знамено гуртка виконане з білого полотна у формі рівнораменного трикутника (основа 25 см, висота 30 см). Оба довгі боки трохи заокруглені. (Див. рисунок.) На правій стороні, на загостреному кінці, нашитий менший трикутник з матеріалу кольору куреня (висота 7.5 см). По середині знамена, на правій стороні, нашита силуетка

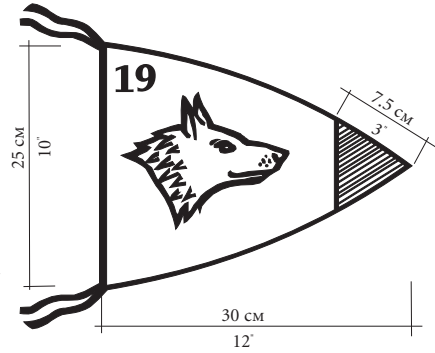

символу гуртка з матеріалу чорного кольору. В горішньому куті подане число куреня (чорними цифрами). Лівий бік гурткового знамена покритий матеріалом кольору гуртка. Знам'я гуртка носимо на пластовій палиці, прикріплене або прив'язане вздовж підстави, або підтягаємо на щоглу по курінних знаменах.

## Гурткові традиції

Гурток може творити й вводити в життя свої звичаї. Наприклад: гурток може мати гурткову пісню або гуртковий клич; може мати свій оригінальний спосіб відкриття або закриття сходин; може бути традиція гурткового табору як додаток до інших курінних чи крайових таборів.



## Обов'язки й права членів гуртка

Кожний член юнацького гуртка:

- бере активну участь у всіх пластових заняттях гуртка, а якщо не може бути присутній, заздалегідь оправдує свою відсутність;
- бере активну участь у плануванні, переведенні й аналізі праці цілого гуртка;
- проявляє ініціативу, зголошується до виконання конкретних завдань, які є частиною загального плану праці;
- співдіє з другими членами гуртка: допомагає своїм вмінням і користує зі знання і здібностей інших;
- має право голосу у виборі діловодів у гуртку і в курені;
- має право кандидувати до проводу гуртка й куреня;
- має змогу провадити відповідальну й корисну працю;
- має право відповідально користуватися вирядом гуртка і куреня.

## Гурткові діловоди

- Гуртковий, гурткова.
- Заступник гурткового, заступниця гурткової.
- Писар.
- Скарбник.
- Господар.
- Хронікар.
- Додаткові діловоди за потребою (наприклад, фотограф, референт транспорту).

- Члени вибирають провід гуртка голосуванням і більшістю голосів. Найчастіше вибір відбувається щохвіста місяців або щороку.
- Гурткові діловоди ведуть окремі книги діловодів або всі вписують відповідні інформації в одну "книгу гуртка". У цьому довіднику подано інформації, що можуть входити до поодиноких книг діловодів. Ті самі інформації можуть йти до "книги гуртка".
- Після ліквідації гуртка книги передаються до курінного архіву.



## Обов'язки гурткових діловодів

### Гуртковий чи гурткова

- очолює свій гурток, репрезентує гурток і виступає від імени гуртка;
- постійно спілкується з членами гуртка і слухає їх зауваження й поради;
- дбає, щоб гурток мав плян праці, щоб цей плян включав пластову програму, щоб цей плян був виконаний, щоб гурток зробив аналіз переведеної праці, а опісля звітує про діяльність гуртка на раді гурткових та передає писемний звіт курінному або курінній;
- дбає, щоб усі брали участь у праці гуртка, здобували пластові ступені й виявляли якнайбільше свого потенціалу;
- стежить за працею гурткових діловодів і дбає, щоб усі виконували свої обов'язки;
- підписує протоколи сходин гуртка й це свідчить, що гурток уважає протокол правильним;
- входить у склад ради гурткових куреня й включається в працю куреня;
- розглядає і полагоджує всі доручення й прохання, які приходять на адресу гуртка, і прохання членів гуртка;
- провадить книгу гурткового.

### Книга гурткового і гурткової включає

- інформації про кожного члена: ім'я, прізвище, адресу, число телефону, дату народження, імена батьків або опікунів, дату вступу до гуртка й дати здобуття ступенів;
- плян праці гуртка, дату виконання кожної частини або причину, чому заплановане не виконано;
- заплановану програму гурткових сходин.

(Приклад сторінок з книги гурткового див. “Додатки”.)



## Заступник гурткового, заступниця гурткової

- заступає гурткового чи гурткову, коли він або вона не може виконувати своїх обов'язків;
- співпрацює з гуртковим або гуртковою й допомагає з їхніми обов'язками;
- записує присутність членів на заняттях;
- у гуртку пропонує відзначення або перестороги членам гуртка;
- веде книгу заступника.

## Книга заступника включає

- інформації про кожного члена: ім'я, прізвище, адресу, число телефону, дату народження, дату вступу до УПЮ, здобуті пластові ступені, здобуті пластові вмілості, одержані відзначення або перестороги, відбулі табори;
- список присутності: список усіх занять гуртка, їхня дата й хто з гуртка був присутній, хто відсутній оправдано або неоправдано. (Приклад сторінок з книги заступника див. “Додатки”.)

## Гуртковий писар

- пише протоколи занять гуртка;
- відповідає на листи разом з гуртковим чи гуртковою;
- зберігає копії листування.

## Книга протоколів

- У протоколі треба записати коротко, що діялося на сходинах, які рішення гурток прийняв і хто відповідає за виконання тих рішень.
  - Протокол потрібний, щоби не було жадних непорозумінь і щоби ніхто нічого не забув. (Це видно з нижче-поданого прикладу.)
  - Як прийде час писати звіт, усі потрібні інформації будуть записані.
  - Після сходин або занять писар має вписати протокол до книги.
  - На наступних сходинах гуртка цей протокол треба прочитати, члени гуртка можуть висловити свої зауваження, чи все точно записано; поправки треба записати, а остаточний протокол підписують писар і гуртковий. Це стає документом гуртка й після підписання протоколу, не можна його міняти.
  - Протоколи — це одна форма писання історії гуртка. (Інша форма — це хроніка.)
- (Приклад протоколу див. “Додатки”.)





## Скарбник

- приготує фінансовий план для схвалення гуртком;
- збирає членські внески або будь-які оплати, що мають прийти до гуртка, як наприклад, оплата за харчі на прогулянку;
- зберігає гроші в безпечному місці затвердженому гуртком, можливо в банку або у фінансовій установі;
- виплачує за витрати, що були схвалені гуртком;
- вписує прибутки і витрати (приходи й розходи);
- зберігає всі рахунки.



## Книга скарбника

- У книзі скарбник записує всі прибутки й витрати (дата, сума й за що) і обчислює сальдо, себто кінцеву суму, яка показує, скільки грошей гурток повинен ще мати.
- Раз у місяць або квартално перераховуються гроші, чи сума, показана в книзі, є в касі. Якщо гурток зберігає свої гроші в банку або іншій фінансовій установі, треба зрівняти сальдо в банківій книжці з сумою, показаною в книзі скарбника.
- В окремій частині книги, скарбник також записує гурткові членські внески.

(Приклад сторінок з книги скарбника див. “Додатки”)

## Господар

- приготує план майнових потреб для схвалення гуртком;
- робить закупи майна й зберігає його в порядку;
- вписує в книгу всі закупи і стан майна.

## Хронікар

- відповідає за хроніку;
- заохочує всіх дописувати або в інший спосіб додавати до хроніки.



## Хроніка

В хронологічному порядку хроніка описує життя і працю гуртка, події, зв'язані з життям гуртка, характеристику членів, враження з праці та зауваження до неї. До хроніки можуть дописувати різні члени гуртка, а часом і хтось з-поза гуртка. Зміст може бути поважний або веселий. До хроніки добре включати знімки і рисунки.

## Книги одного гуртка



### Чому потрібні книги?

- Книги — це документи гуртка.
- У книгах є потрібні інформації про членів.
- У книгах записані досягнення членів гуртка.
- У книгах є потрібні інформації про заняття гуртка.
- Книги допомагають планувати, організувати й звітувати.
- Книги допомагають у веденні діловодства — все, що потрібно пам'ятати, записано.
- Книги вчать, як вести організовану працю.
- Книги допомагають плекати відповідальність.
- У книгах записана пластова діяльність і спогади гуртка.

## Як бути добрим провідником у гуртку

Кожний член гуртка часом відповідає за проведення якоїсь частини програми, чи то буде гра, чи ціла прогулянка. Тоді той член стає провідником. Ось кілька вказівок, що добрий провідник робить:

- розуміє ціль, яку гурток хоче досягнути;
- подбає, щоб усі розуміли ціль так само;
- розуміє, що потрібно зробити й чому;
- думає, як найкраще можна виконати завдання;
- передбачає можливі проблеми й перешкоди;
- радо слухає поради других і бере їх до уваги;
- готовий піти на компроміс;
- разом з гуртком точно запланує або представить плян до затвердження;
- ділить працю справедливо й так, щоб кожний член міг добре виконати;
- включає всіх членів у свій плян і бере до уваги їхні бажання;
- зробить так, як гурток рішить, навіть якщо це не точно так, як він чи вона хоче;
- дає доручення ясно й зрозуміло;
- після переведення пляну, робить підсумки й слухає зауваження інших;
- дає всім належне признання за успіх і частинно бере на себе відповідальність за невдалі сторони виконання програми.





## Діяльність гуртка

### Роди занять

- сходини,
- прогулянки,
- таборування,
- ватри,
- інші заняття.

### Сходини

#### Як часто?

Гурток потребує сходитися регулярно й часто (переважно щотижня) та спільно щось робити:

- щоби досягнути мету пластування;
- щоби члени гуртка запізнались і здружились із собою.

#### Де відбуваються сходини?

Сходини відбуваються в приміщенні, призначеному для Пласту, або серед природи. Найкраще переводити якнайбільше занять серед природи, залежно від обставин, пори року, а часом і погоди.

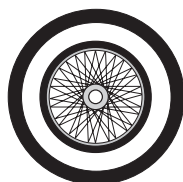

## Що юнаки і юначки роблять на сходинах?

### Відкриття і закриття

Точно, у визначений час, гуртковий або гурткова відкриває сходини. Існують різні можливі форми відкриття.

#### Одна форма

Гуртковий або гурткова каже: “Увага!” (Всі встають і повертаються до гурткового.) “Струнко! Відкриваю сьогоднішні сходини пластовим кличем СКОБ!”

Гурток відповідає: “Сильно! Красно! Обережно! Бистро!” Гуртковий або гурткова: “Спочинь! Свобідно” (або “Спочинь! Розхід!”).

#### Інша форма

Саме відкриття таке саме, але гуртковий або гурткова вставляє гурток в одну лаву по величині й спершу звітує впорядникові. Точні подробиці, як це робити, описані в частині про впоряд.

Таку форму гурток уживає, якщо буде якась особлива подія, наприклад, член гуртка дістає признання за гарно виконане завдання або за якесь виняткове добре діло. Це також добра нагода для юнаків і юначок вправляти впоряд.

### Перевірка присутності

Заступник записує всіх присутніх та перевіряє чи відсутні оправдані. (Член гуртка, що не може взяти участь у сходинах, оправдує свою відсутність перед сходинами.)

### Читання протоколу

Писар читає протокол з попередніх сходинок. У протоколі записано коротко, що сталося на сходинах і, найважливіше, які рішення або пляни гурток намітив і виконав. Члени додають свої зауваження, якщо щось точно не запротоколовано або пропущено. Тоді писар і гуртковий підписують протокол і він стає документом гуртка, якого вже не можна міняти.

### Справи, що впливають з протоколу

Після прочитання протоколу перевіряється чи всі завдання, які записано в протоколі, виконано.

## Спів

Під час формального відкриття, під час маршу, при ватрі або на сходинах, найкраще творить настрій пісня. Свою радість, бадьорість, свій смуток і плач пластуни часто висловлюють піснею. Приємно сісти в групі, головню при вогні, і співати. Варто знати багато пісень, зокрема пластових пісень, щоби при зустрічах відчуту ту єдність з пластунами різних частин світу.

Але колись треба ці пісні вивчати. Їх найкраще вивчати у гурті, на пластових сходинах. Гурток плянує, які пісні він хоче вивчати, і кожного тижня цей плян виконує. Пластові пісні та інші цікаві пісні можна знайти у пластовому пісеннику (співанику).

### Як навчити пісню

По змозі, співати під музику гітари, синтезатора, чи іншого інструмента.

1. Переспівати цілу першу стрічку, щоби усі познайомилися з мелодією.
2. Вияснити незрозумілі слова.
3. Провідник співає 1 або 2 фрази/рядки, гурток повторяє.
4. Так перейти першу стрічку.
5. Провідник і гурток разом співають першу стрічку.
6. Гурток сам співає першу стрічку.
7. Подібно навчити другу стрічку.
8. Пісню можна повторити, якщо є час і бажання.

Вивчення пісні не повинно тривати довше, як 15 хвилин. Часом треба розділити вивчення на двоє сходин. Нову пісню треба повторяти протягом кількох наступних сходин.

Хоч переважно не корисно мати слова пісні перед собою, коли гурток її вивчає, корисно роздати копії слів і нот, щоби члени гуртка могли додати до свого особистого пісенника (співаника) і вправляти пісню поза сходинами.



## Ігри

- На кожних сходинах переводяться ігри. Ігри роблять пластову програму цікавою.
- Пластова гра має ціль і правила.
- Гру проводимо для розваги й для користі. Під час гри, пластуни виробляють бистроумність, зручність або пам'ять, закріплюють знання або виробляють співпрацю в гурті.
- Елементом багатьох ігор є змагання, але бувають також кооперативні ігри без суперництва.

Приклади деяких ігор можна знайти в іншій частині цього довідника, але є багато книжок про різні роди ігор, що їх можна позичити в бібліотеці. Також, гру можна придумати.

## Майстрування

- Пластове життя потребує творення різних предметів, наприклад, прикрас для кімнати або зірки на коляду.
- Хтось може зробити предмети поза сходами або їх може зробити гурток під час сходин.
- Якщо майструють під час сходин, всі беруть участь. Наприклад, хтось може вибити лелійку цвяшками, інший може ліпити стінну газетку, двоє можуть робити таблицю для записування присутності, хтось може робити календар курінних занять, тощо.
- Майстрування дає нагоду юнакам і юначкам виробляти ручну зручність, творити й відчувати вдовolenня з виконання якогось предмету.
- Майстрування може виробляти вміння читати, зрозуміти і виконувати інструкції (напр., роблення моделей, ракет).
- Можна плекати народні традиції (напр., писати писанки).

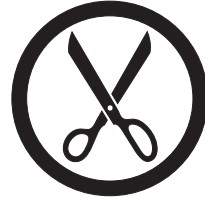

## Адміністративні справи

На сходах полагоджується різні справи.

- Гуртковий або гурткова звітує з ради гурткових, напр., про курінну прогулянку.
- Скарбник збирає внески.
- Хронікар інформує або пригадує про хроніку.
- Господар просить порад щодо закупу приладдя до майстрування. Членам гуртка пригадують, що вони мають на наступні сходи принести або приготувати.

## Інструктаж

Пластова програма включає набуття різного знання і вміння. Юнакам і юначкам потрібні інструкції на різні теми.

- Багато потрібних інструктажів, зв'язаних з життям у природі, відбуваються на таборі, на прогулянці або на сходах серед природи. Наприклад, як ставити шатро, як будувати ватру тощо. Про вузли краще вчитися на таборі, але можна навчитися й у кімнаті.
- Є теми, про які краще вчитися у кімнаті на сходах, напр., про книги або мовні ігри, чи писанки.
- Не обов'язково мати інструктаж на кожних сходах, але його часто потрібно.
- Інструктаж — не гутірка.

## Розповідь

Під час розповіді одна особа розповідає про якусь подію або особу. Це може бути історичний переказ, легенда, казка для дорослих тощо. У юнацькій програмі, розповідь краще виходить при вогни-ку, ніж на сходах. На сходах програма вимагає якнайбільше активної участі всіх членів. Все ж таки, часом коротка розповідь — це добрий початок гутірки на сходах.



## Гутірка

Гуторити — значить розмовляти, дискутувати в групі.

- ❑ У гутірці беруть участь усі: всі члени гуртка й впорядник чи впорядниця. Таким чином можна чогось навчитися один від одного. У Пласті ми всі взаємно допомагаємо собі чогось навчитися, щось зрозуміти.
- ❑ Юнаки і юначки мають багато тем, що їх треба продискутувати. Про пластовий закон можна прочитати в цьому підручнику, але добре про всі точки закону погуторити між собою й з виховником, щоби всі в гуртку зрозуміли, як цей закон впливає на життя кожного.
- ❑ Гуторити можна на пластові теми або на такі теми, що цікавлять членів гуртка, напр., “Не корисно забагато дивитися на телевізійні передачі” або “Що робити, коли до мене негарно звертаються”, або “Співжиття між хлопцями й дівчатами”.
- ❑ Не обов’язково мати гутірку на кожних сходах, але гуторити потрібно часто.
- ❑ Гутірка розвиває мову й уміння дискутувати.
- ❑ Гуторити цікаво.

### Як провадити гутірку?

Провідник (може бути впорядник, впорядниця, юнак або юначка):

1. Подає тему в такій формі, щоби зацікавити всіх у гуртку. Це може бути коротка історія або опис чогось, що сталося, або тільки пояснення теми.
2. Ставить питання, над якими варто дискутувати.
3. Усі члени гуртка беруть участь. Якщо є члени, що самі не зголошуються до дискусії, провідник звертається до них з питаннями.
4. На кінець провідник робить підсумки. У підборі тем і заключенні гутірки, треба завжди пам’ятати, що пластуни стараються ставати щораз кращими.



## Виконання проєктів

Юнацька програма вимагає виконання проєктів. Проєкт — це праця на дану тему, щоб створити якийсь твір. Загальні теми на проєкти подані у юнацькій програмі, (див. “Рамова програма УПЮ”).

Кінцеві твори можуть бути різноманітні, наприклад:

- прогулянка, теренова гра,
- свято, тематична ватра, інсценізація, ляльковий театр, вертеп, фільм, відеоплівка, текст або музика записана на магнітну плівку, дебати, інструктаж, гутірка,
- одноднівка, стінна газетка.

Проєкт має такі елементи:

- ціль,
- підготування,
- план переведення,
- виконання твору,
- перевірку, обговорення й зауваження.

Проєкт може бути індивідуальний або груповий і обов’язково включає працю з іншими. Це можуть бути члени гуртка або групи, яка робить проєкт дружно, або це може бути інший гурток чи група, для якого даний проєкт запланований.

Наприклад, проєкт може бути прогулянка або інсценізація для молодого гуртка, куреня, класи або будь-якої групи. Якщо проєкт груповий, визначається роля для кожного члена проєкту.



## Плянуння

Щоб досягнути мету Пласту, юнаки і юначки проводять пластову працю і проводять різні заняття. Які заняття коли проводити — рішає гурток або курінь. Гурткові часто треба щось плянувати, а саме: працю гуртка, прогулянку, заняття на курінні сходи́ни, заняття на табір, тощо.

### Як братися до плянування?

Уявім собі, що гурток має заплянувати гру на курінні сходи́ни, де буде 25 членів куреня. Щоб успішно плянувати, треба відповісти точно на кілька ключевих питань.

#### ЩО?

Що саме плянується — гра для 25 осіб, а не 6 чи 7. То значить, що деякі ігри, так як гра Кіма з маленькими предметами, не надаються на велике число гравців.

#### ЧОМУ?

Яка має бути ціль гри — перевірити бистроумність або знання членів, чи допомогти членам краще запізнатися? Від відповіді залежатиме, чи гра має бути змаганням чи співпрацею.

#### ЯКІ МЕЖІ?

Які обмеження — скільки часу призначено на гру і який виряд можна дістати? Якщо сходи́ни серед природи, який терен?

#### ЯК?

Треба рішити, як гру будуть виконувати, чи члени куреня будуть грати індивідуально, чи групами? Якщо групами, то якими — по гуртках чи змішано щодо гуртків або віку?

#### КОЛИ?

Треба знати дату курінних сходи́н. Чому?

- щоб усі знали, коли прийти,
- щоб зробити плян або вибрати процес плянування.

Що то значить? Уявім собі, що хтось з гуртка зголосився видумати нову, оригінальну гру. Гурток погодився, але хоче ту гру наперед перевірити. Отже, треба назначити дату для перевірки. Також треба визначити дату, на коли виряд, потрібний до переведення гри, буде готовий. Про всі дати треба наперед подумати, а це значить, що треба зробити плян творення й підготовки гри.

**ДЕ?**

Для того, щоб запланувати цікаве й корисне заняття, тим, що плянують, потрібно знати, де воно має відбуватися. Якщо курінні сходи відбуваються в парку, можна запланувати цікаву, рухливу гру, якщо в кімнаті, гра мусить бути спокійна. Не було б корисно плянувати спокійну гру в парку, коли всім хочеться трохи порухатися серед природи. Але, якщо сходи заплановані в парку, треба мати в запасі два роди ігор, бо може бути дощ і сходи можуть бути перенесені до кімнати.

**ХТО?**

Ті, що плянують, вирішують хто що робить у плянуванні й переведенні (очевидно корисно взяти до уваги бажання членів гуртка, які до чогось зголосилися):

- хто творить або підбирає відповідну гру,
- хто буде пояснювати її під час сходин,
- хто буде ділити на групи якщо потрібно,
- хто стежить за грою,
- хто рішає про висліди.

*Зауваження:* Кінцеве рішення про плян можна робити щойно після того, коли гурток розглянув усі питання, бо тоді стає ясно, чи плян реальний, тобто можливий.

**Роди плянів праці в гуртку****Річний плян праці**

Гурток рішає, які його цілі, тобто що він хоче досягнути протягом року й коли головні події мали б відбутися:

- який ступінь члени хочуть і можуть здобути,
- які пластові вмінності можуть здобути,
- які частини програми перейти,
- які довші прогулянки влаштувати,
- коли робити вибір проводу гуртка,
- які станичні й курінні заняття зобов'язують членів гуртка.

**Чому плянувати?**

- щоб точно окреслити цілі,
- щоб програма була цікава,
- щоб запевнити, що заняття добре владуться,
- щоб передбачити, що потрібно наперед полагодити або взяти,
- щоб не тратити часу чекаючи на когось або на щось,
- щоб передбачити й оминати перешкоди,
- щоб заняття йшло плавно і успішно.

## Тримісячний план праці

Тримісячний план визначає детально змінні частини сходин чи прогулянок:

- яке заняття (тема гутірки, інструктажу або розповіді, яка гра, яка пісня, який проєкт);
- де сходини або прогулянка мають відбуватися;
- коли дане заняття відбувається;
- хто підготує і переводить.

Що брати до уваги:

- цілі, які гурток хоче досягнути (визначені у річному плані праці);
- вимоги пластової програми;
- вимоги пластових уміlostей, які члени хочуть здобути;
- пору року, бо деякі заняття залежні від погоди;
- зацікавлення членів гуртка;
- курінні заняття;
- станичні заняття для УПЮ;
- час потрібний на планування й аналізу.

Приклад плану праці гуртка розвідувачок у формі в якій його можна творити на сходинах, дивись “Додатки”.

## Прогулянки

### Роди прогулянок

- мандрівка пішки,
- на роверах (вельосипедах),
- плавба по воді байдарками, каное(канойками) чи вітрильниками,
- снігом мандрівними лещатами (лижами).

Пластуни відбувають багато різного роду прогулянок. Добре, щоб гурток відбув одну прогулянку щомісячно (може бути курінна або станична).

- Прогулянка може тривати кілька днів або кілька годин.
- Прогулянка може бути в місті або серед природи.

Прогулянки можуть мати різні цілі. Ось кілька прикладів:

- виробити фізичну витривалість, силу, пізнати природу даної околиці,
- здобути верх гори, щоби побачити й відчути велич гір і взагалі природи,
- перейти історичну трасу або відвідати історичні місця,
- відвідати вартісні архітектурні пам’ятки в місті або поза ним.

## Що брати до уваги під час плянування?

Прогулянку треба точно запланувати й добре підготувати. Ось кілька прикладів, що потрібно зробити:

- визначити цілі;
- розглянути можливості, які межі? — чи є обмеження в часі, може всі мають лише два вихідні дні; чи існує транспорт за місто; може всі мають доступ до роверів (вельосипедів) або може батьки автами (машинами) можуть завезти до призначеного місця;
- призначити дату й визначити час початку й кінця;
- визначити трасу й перевірити її (виховник і член гуртка, який організує);
- обов'язково подумати:
  - про можливі небезпеки,
  - як запобігти нещасливим випадкам,
  - що робити у несподіваних випадках;
- повідомити батьків та курінь і, залежно від місця та можливих небезпек, потрібно повідомити станицю, відповідні урядові чинники чи поліцію;
- запланувати і підготувати виряд і харч (див. “Життя серед природи”);
- визначити, хто за що відповідає;
- визначити дати, коли буде перевірка плянів і виряду.

## Чому йти в природу на прогулянку?

- шукати пригод, навчитися, як дати раду без вигод міського життя,
- зрозуміти важливість допомоги і підтримки других в гуртку,
- навчитися дружньо жити,
- відійти від буденного життя і тим самим психічно відпочити,
- будувати почуття самовартості шляхом поборювання труднощів.





## Гуртковий табір

Найчастіше табори є курінні, станичні або крайові, але іноді варто мати й гуртковий табір. (Див. “Життя серед природи”, “Табори”.) Такий табір може бути влітку як додаток до іншого. Особлива користь гурткового табору:

- це чудова нагода зжитися з членами гуртка;
- це добра нагода для членів здобути різні вмiстостi, особливо якщо нема такої нагоди на iншому таборi;
- оскільки в гуртку вiдносно мале число учасникiв, табiр може бути iнакшим, напр., мандрiвний табiр у горах або лiсах, де немає великих полянок або у заповiдниках, де не дозволяють таборувати бiльшими групами;
- мала група залишає менший слiд за собою в природi. (Хоч пластуни стараються залишити площу табору в такому станi, як її застали, все ж таки в природi завжди пiзнати, де людина перейшла.)

Як організувати гуртковий табір, див. “Курінний табір”.  
Процеси (елементи) ті самі.

## Гуртковий вогник або ватра

Про вогники і ватри більше написано в частині “Життя серед природи”.

Ось кілька зауважень, щодо гурткового вогника:

- Вогник особливо надається для гуртка, бо число учасників мале й легко викликати інтимну атмосферу.
- Вогник або ватра — це пластова програма при вогні і її потрібно запланувати заздалегідь.
- Усі сидять навколо вогню і повинні добре бачити один одного, тобто вогонь не повинен бути занадто великий.
- Вогник треба пережити. Найкраще викликати переживання чи емоції піснями.
- На веселий вогник члени гуртка приготують веселі скетчі — жарти, інсценізації тощо. Пластовий гумор представляє пластова життя на весело.
- На гуртковий вогник добре надається розповідь. Приємно мріяти при вогні.

Бувають особливі нагоди, на які краще підходить формальна гурткова ватра, наприклад відкриття гурткового табору.



## Що гурток ще робить

Юнаки і юначки — члени гуртка; гурток — частина куреня; курінь — частина станиці; станиця — частина крайової пластової організації; Пласт — частина громади. Це значить, що крім гурткових занять, члени гуртка мають обов'язок брати участь у таких заняттях:

- курінні заняття: сходини, рада, прогулянки, табори;
- станичні заняття для юнаків і юначок: свята, збірки, марші, прогулянки, табори;
- крайові заняття для юнаків і юначок: табори й зустрічі;
- громадські свята або заходи в суспільстві, у яких пластуни беруть участь: відсвятування історичної події, садження дерев, чищення річки тощо.

Коли гурток робить плян праці, про ці всі заняття треба знати і їх включити в плян.

### Табори

Виховники рішення, який табір для членів гуртка плянується влітку. Це може бути курінний, станичний або крайовий табір. Корисно членам гуртка брати участь у цьому таборі, бо це добра нагода краще зжитися. Бувають і додаткові табори. Кожний юнак і юначка може й в них брати участь. (Див. “Життя серед природи”, “Табори”.)

### Діяльність поза гуртком

Окрім тих занять, у яких усі члени беруть участь зі своїм гуртком, бувають додаткові заняття до вибору індивідуальним юнакам і юначкам. Ця діяльність також належить до пластової програми — це додаткова нагода юнакам і юначкам працювати над собою і здобувати свої вершини.

### Спеціалізовані гуртки

Юнаки і юначки, що цікавляться якоюсь ділянкою, створюють спеціалізований гурток до якого можуть належати юнаки або юначки з різних гуртків. Спеціалізовані гуртки можуть бути постійні або тимчасові, спрямовані на одну дію. Побажано, щоб виховник або опікун був спеціалістом даної ділянки.

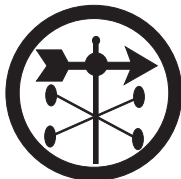



Ділянки можуть бути різні. Ось кілька прикладів:

- гурток зацікавлений морським пластуванням;
- гурток зацікавлений літунським пластуванням;
- театральний гурток, що підготовляє п'єсу або програму на "Станичну Свічечку";
- журналістичний гурток, що підготовляє одноднівку або газетку;
- комп'ютерний гурток, що вводить пластові книги у комп'ютер; тримає зв'язок з іншими е-поштою;
- спортивний гурток, що регулярно вправляє якийсь вид спорту, наприклад відбиванку (волейбол);
- гурток скелелазіння, що організує інструктажі й прогулянки на скелелазіння;
- гурток співаків і співачок, що вивчає пісні на декілька голосів і виступає на пластових заняттях або під час відвідин домів з колядою;
- гурток книголюбів, що обговорюють прочитані книжки.

## Гурток самітників

Пластуни-самітники живуть в місцевостях, де нема гуртка, куреня чи станиці. Декуди КПСтаршини а декуди станиці приділяють їх до гуртка самітників і призначають їм виховника чи виховницю. Діяльність такого гуртка пристосована до складу й обставин членів гуртка.

Ось кілька прикладів можливостей:

- Якщо гурток є прив'язаний до куреня в якійсь станиці, то корисно плянувати якнайбільше спільних занять, що є реально можливо. Наприклад, табори, прогулянки, свято весни, свято Юрія, пластова свічечка, проекти громадських заходів. У деяких цих заняттях члени самостійного гуртка можуть брати участь у плянуванні та переведенні, в інших вони лише беруть участь.
- Якщо гурток спілкується головно зі своїми членами й виховником призначеним Крайовою Пластовою Старшиною, потрібно, в раках можливостей, плянувати прогулянки, зустрічі чи табори для самостійного гуртка окремо або його участь у якомусь крайовому таборі.
- Членам самостійного гуртка треба плянувати деякі заняття, що вимагають зв'язок і співпрацю з якоюсь непластовою групою, наприклад зібрати групу приятелів на коляду, перевести гри з дітьми у сиротинці.

## Виховна праця в УПН

Старші юнаки і юначки, що закінчили 16 років життя і відбули відповідний вишкіл, можуть стати братчиками чи сестричками для новацьких роїв під час року чи на таборі.

Праця в новацтві стає частиною юнацької програми в рамках проєктів до третьої проби. Ця праця дає ідеальну нагоду юнакам і юначкам розвивати провідницькі якості й зрозуміння відповідальності за дітей. Це добра підготовка до життя.



# КУРІНЬ В УПЮ

# 8

## Прогулянки

## Ватри

## Солідарність



### Юнацький курінь

Курінь складається з двох до п'яти гуртків. Курінь Уладу Пластунів Юнаків або Уладу Пластунок Юначок має:

- виховника — зв'язкового або зв'язкову,
- курінного патрона,
- курінну барву або барви,
- курінне знамено,
- чергове число,
- курінний прапор.

### Творення підготовчого куреня

Провід станичної старшини рішає, чи потрібно створити новий курінь, якщо є досить гуртків, і підшукує відповідного виховника. Виховник скликає на раду членів гуртків, які будуть творити новий курінь; рада формально ухвалює заснування куреня. На першій раді вибирають патрона, барву й провід куреня. Як це робити — описано далі в цій частині довідника.

Станиця висилає звіт з першої ради до Крайової Пластової Старшини, яка затверджує “підготовчий курінь УПЮ імени .... (ім'я патрона)” і зв'язкового або зв'язкову. Звіт включає:

- список членів куреня з такими інформаціями про кожного члена: ім'я і прізвище, адреса, число телефону, дата народження, дати надання юнацьких ступенів;
- список Ради Гурткових;
- життєпис патрона куреня;
- зразок барви або барв куреня.

КУРІНЬ

## Зв'язковий, зв'язкова

Зв'язкові — це виховники, які відповідають за курені юнаків і юначок.

- ❑ Вони відповідають за безпеку членів куреня під час пластових занять і за те, щоб праця куреня була корисна й по суті пластова.
- ❑ Вони допомагають Раді Гурткових провадити куренем.
- ❑ У порозумінні й співпраці з впорядниками в курені зв'язкові відповідають, щоб усі члени куреня переходили програму УПЮ, і щоб курінна діяльність була скоординована з діяльністю гуртків.
- ❑ Станичний провід підшукує зв'язкових, а Крайова Пластова Старшина їх затверджує. Зв'язкові мають відповідальність перед двома проводами — станичним та крайовим.

## Патрон куреня

Патрон куреня — це видатна особа з українського минулого, яка відповідає пластовому ідеалові. Кожний член куреня зможе брати собі свого патрона за приклад.

## Барви куреня

Курінь вибирає собі свої барви (кольори), яких ще не має інший курінь. Крайовий провід затверджує курінні барви.

## Чергове число

Курінь є організаційною одиницею Уладу Пластунів Юнаків або Уладу Пластунок Юначок.

- ❑ Крайовий провід затверджує кожний курінь, вписує в реєстр куренів і надає йому порядкове число.
- ❑ Курені юначок дістають паристі (парні) числа, курені юнаків непаристі (непарні), а курені, де членами є юнаки й юначки (мішані курені), починають свої числа від 100. Числа куренів є арабські (тобто 1, 2, 3), бо римські числа (тобто I, II, III) є для самостійних гуртків.



## Вимоги до затвердження куреня

1. Виповнення вимог для творення підготовчого куреня.
2. Два гуртки. (В деяких краях не менше 12-ти записаних пластунів або пластунок.)
3. Відповідні виховники.
4. Успішний пробний період праці визначений КПС (від 12 до 24 місяців). Рівень праці повинен доказати, що цей підготовчий курінь провадить працю згідно з ідейними основами Пласту та юнацькою програмою.
5. Виконання вимог встановлених КПС даної країни (напр., відбути визначені прогулянки чи табори, виготовити відповідні звіти, тощо).

## Прапор і знамено

Прапор — це символ пластової ідеї. Курінний прапор і курінне знамено — це символи куреня.

- Крайовий провід затверджує проєкт курінного прапора, але прапор може мати лише затверджений курінь, тобто курінь з порядковим числом.
- Прапор завжди естетично та по-мистецькому зроблений.
- Посвячення прапора — це велике курінне свято.
- Курінь виступає з курінним прапором на урочистих святкуваннях, а на звичайних збірках, на прогулянках або таборах зі знаменом.

(Опис прапора й знамена див. “Додатки”).



## Курінна Рада

Курінна Рада — це збір членів цілого куреня для вирішення таких важливих справ як:

- вибір курінного проводу (крім гурткових) і хорунжих,
- обговорення, схвалення або полагодження конкретної важливої справи або проблеми, напр., пропав курінний прапор.

Курінну раду скликає зв'язковий або Рада Гурткових, тобто провід куреня. Якщо рада скликана з метою полагодження якоїсь специфічної справи, радою провадить відповідний діловод або курінний чи курінна.

## Вибори

Якщо рада має вибрати новий провід, радою провадить головуючий (предсідник), тобто член куреня, вибраний виконати цей один обов'язок. Головуючий повинен мати пошану всіх членів, не бути членом уступаючого проводу і, побажано, не бути кандидатом до нового проводу. Головуючий відповідає за переведення програми ради. Також вибирається писаря, який пише протокол ради.

## Програма ради для вибору членів проводу

1. Відкриття (переводить курінний або курінна).
2. Вибір головуючого й писаря.
3. Прочитання протоколу із попередньої курінної ради.
4. Звіти уступаючого проводу (курінного або курінної, заступника писаря, скарбника, господаря і хронікаря, крім гурткових).
5. Дискусія над звітами.
6. Уділення абсолюторії.\*
7. Вибір нового проводу куреня.
8. Вибір хорунжих (якщо потрібно).
9. Побажання щодо пляну праці куреня.
10. Слово нового курінного або курінної.
11. Закриття.

### \*Що таке абсолюторія?

Коли надається абсолюторію, звільняється членів проводу з їхніх обов'язків. Кожний член проводу має докінчити всі свої обов'язки й справи перед радою. (Наприклад, книга повинна бути впорядкована.) На раді кожний член проводу звітує про свою діяльність. Члени куреня мають право ставити питання й робити зауваження. Якщо є недокінчені справи, курінь може доручити уступаючому членові проводу докінчити щось до даного речення. Якщо все задовільне, хтось із членів куреня, що не був у проводі, пропонує надати абсолюторію уступаючому проводові, або лише деяким його членам. Ця пропозиція має бути підтримана ще одною особою. Курінь має або прийняти, або відкинути цей внесок.

## Процедура вибору

- Головуючий (предсідник) просить членів запропонувати кандидатів, починаючи від посту курінного або курінної, а тоді на всі інші пости. Кожна пропозиція повинна бути підтримана другою особою. (Головуючий не пропонує кандидатів.)
- Кандидати можуть сказати щось про себе або про свої пляни для куреня. Хтось інший також може сказати щось про кандидата.
- Кандидати можуть вийти з кімнати або можуть залишитися в кімнаті; відбувається голосування. Кандидат, що одержує найбільше голосів, вибраний.
- Головуючий не голосує. Якщо є два кандидати, які одержали рівне число голосів, головуєчий рішає своїм голосом.
- Навіть, якщо є лише один кандидат, курінь голосує — хто за, проти або втримався, тобто хто не хоче голосувати. Якщо вони вийшли, кандидати повертаються до кімнати після голосування, а головуєчий повідомляє їх про висліди виборів. Ця процедура повторюється для кожного діловода.

## Пропозиції членів

Члени куреня можуть і повинні подавати пропозиції або напрямні для провду куреня, які заняття вони хочуть.

## Передавання курінних книг

Усі книги діловодів є власністю куреня. Після вибору, кожную книгу треба передати новому діловоді. У книгу треба вписати дату передачі й два підписи — попередній діловод підписує, що передає книгу у порядку, а новий діловод підписує, що перебирає відповідальність за книгу. Якщо книга повна, її треба передати до пластового архіву, дістати за неї посвідку й розпочати нову книгу.





## Рада Гурткових

- Курінний або курінна,
- Заступник курінного або заступник курінної,
- Курінний писар,
- Курінний скарбник,
- Курінний господар,
- Курінний хронікар,
- Додаткові діловоди, якщо потрібні для праці куреня,
- Гурткові (вибрані гуртками).

### Обов'язки Ради Гурткових

Рада Гурткових провадить діяльність куреня:

- підготовляє плян праці куреня й спосіб його виконання;
- розділює працю поміж гуртками, коли потрібно;
- затверджує символ і барву гуртка;
- пропонує членів куреня на пластові відзначення;
- надає застережені для неї пластові перестороги;
- викреслює членів куреня згідно з приписами.

Всі члени Ради Гурткових є співвідповідальні за рішення Ради. Сходини Ради Гурткових відбуваються переважно раз на місяць. На сходинах Ради Гурткових завжди є зв'язковий або зв'язкова. Часом можуть бути впорядники.

### До програми сходин Ради Гурткових входять

- звіти й пропозиції всіх членів курінного проводу,
- обговорення виконаної праці куреня (що було успішне, а що потрібно поправити в майбутньому),
- звіти гурткових про працю і стан гуртків,
- плянування занять,
- може включати інструктаж про вдосконалення праці куреня, (напр., як бути добрим провідником у курені, як ефективно плянувати).



## Курінний чи курінна

- репрезентує курінь;
- провадить сходами Ради Гурткових;
- провадить сходами куреня;
- постійно спілкується з членами Ради Гурткових; слухає їх зауваження й поради;
- відповідає за представлення пляну праці для обговорення й прийняття Радою Гурткових (деякі важливі справи, напр., де відбудеться курінний табір, можуть бути обговорені й одобрені цілим куренем;)
- відповідає за виконання всіх рішень Ради Гурткових, окрім тих, що належать до обов'язків інших діловодів;
- аналізує з проводом пройдені заняття (обговорює, що було добре, а що треба оминати чи поправити);
- приймає і висилає листи куреня (разом із писарем);
- провадить книгу курінного.

## До книги курінного й курінної входять

- список усіх членів куреня і їх телефони;
- плян праці куреня; дата виконання кожної частини або причина, чому не виконано заплановане;
- програми Рад Гурткови;
- програми курінних сходин.

(Див. зразок книги гурткового/гурткової в “Додатках”.)

## Заступник курінного/курінної

- заступає курінного або курінну, якщо вони відсутні або не можуть щось виконати;
- співпрацює з курінним чи курінною і допомагає з їхніми обов'язками;
- веде картотеку й список присутності членів куреня;
- на Раді Гурткових звітує: хто вступив до куреня, хто в курені здобув новий ступінь;
- представляє для розгляду Ради Гурткових прохання про відзначення або перестороги.

## До книги заступника входять

- картотека членів куреня, себто такі інформації про кожного члена: ім'я, прізвище, адреса, число телефону, дата народження, імена батьків або опікунів, здобуті пластові ступені, здобуті пластові вмілості, здобуті відзначення і перестороги, відбулі табори;
- список присутності: список усіх занять куреня, їхня дата й хто з куреня був присутній, хто відсутній оправдано чи без оправдання.

(Див. зразок книги заступника гурткового/гурткової в “Додатках”)

## Курінний писар

- веде книгу протоколів Ради Гурткових і курінних сходин;
- відповідає на листи разом з курінним чи курінною;
- тримає список і оригінали листів, що надійшли до куреня й копії листів, що вийшли від куреня.

Протокол із попередніх сходин читається на таких сходах, які він описує, себто протокол зі сходин Ради Гурткових на чергових сходах Ради Гурткових, а протокол курінних сходин на наступних сходах куреня. Після зауважень, протокол підписаний писарем і курінним або курінною стає правовим документом. (Приклад протоколу див. зразок гурткової протокольної книги в “Додатках”.)

## Курінний скарбник

- підготовляє фінансовий плян куреня для схвалення Радою Гурткових;
- збирає членські внески або інші оплати, потрібні для виконання пляну праці;
- видає посвідку тому, хто заплатив;
- виплачує за витрати, що були схвалені Радою Гурткових;
- одержує потвердження від того, кому заплатив;
- зберігає гроші в безпечному місці, (напр., у банку або у фінансовій установі);
- зберігає рахунки за витрати;
- веде облік прибутків і витрат.

## Книга скарбника

В книзі скарбник записує всі прибутки й витрати (дата, сума й за що), і обчислює сальдо, себто кінцеву суму, яка показує, скільки грошей курінь ще має. Щомісяця або щокварталу (що три місяці) перераховуються гроші, щоб перевірити, чи сума показана в книзі, є в касі. Якщо курінь зберігає свої гроші в банку або іншій фінансовій установі, сальдо в банківій книжці рівняється з сумою, показаною в книзі скарбника. (Див. зразок книги гурткового скарбника в “Додатках”.)



## Курінний господар

- підготовляє плян майнових потреб куреня для схвалення Радою Гурткових (прикладі майна: приладдя до курінної кімнати, виряд на курінний табір);
- робить закупи майна й зберігає його в порядку;
- веде книгу господаря;

До книги господаря входять облік закупів, список і стан майна.

## Курінний хронікар

- відповідає за курінну хроніку;
- заохочує всіх дописувати або в інший спосіб щось додавати до хроніки.

## Курінна хроніка

В курінній хроніці, подібно, як і в гуртковій хроніці, описується життя й працю куреня, події, зв'язані з життям куреня, характеристику членів і гуртків, враження з праці та зауваження щодо неї. Зміст може бути поважний або веселий, але завжди культурний. До хроніки добре включати знімки, рисунки або інші пам'ятки як, напр., поштові картки.



## Гурткові

Гурткові, яких вибирають гуртки, входять у склад Ради Гурткових. Вони:

- репрезентують свій гурток ;
- звітують про діяльність гуртка і його членів;
- представляють деякі постанови гуртка до затвердження, (наприклад, надання відзначення);
- звітують своєму гурткові про всі постанови Ради Гурткових.





## Хорунжий чи хорунжа

- опікується курінним знаменом та курінним прапором (стягом);
- дбає, щоб знамено й прапор були належно й безпечно збережені;
- виступає із знаменом або прапором під час виступів і свят, у яких бере участь курінь;
- знає вправи впоряду потрібного для хорунжого (див."Впоряд");
- підхорунжі, назначені курінним або курінною, йдуть або стоять по обох боках хорунжого чи хорунжої.

Хорунжих вибирає Курінна Рада.



## Діяльність куреня

Заняття куреня доповнюють пластову програму, яка переводиться в гуртку.

Курінь нормально сходиться один раз у місяць; хоч раз у рік члени їдуть на табір.

Бувають різні курінні заняття:

- Курінна Рада,
- курінні сходини,
- курінне свято,
- курінна збірка,
- курінна прогулянка,
- курінний табір,
- спільні заняття з іншими куреннями.

### Курінні сходини

Курінні сходини можуть бути регулярні або святкові. Вони можуть відбуватися в кімнаті або серед природи.

### Святкові сходини

Святкові сходини відбуваються з нагоди важливої події. Ось кілька прикладів:

- прийняття нових членів,
- запряження прихильників (декуди відбувається на таборі),
- свято патрона куреня,
- посвячення курінного прапора.

Програма кожного свята повинна відрізнитися від програми регулярних сходин. Для планування свята треба брати до уваги:

#### Ціль

Важливо добре розуміти ціль свята. Наприклад, коли курінь приймає нових членів, корисно мати частину програми, яка допоможе всім членам запізнатися; коли відбувається запряження, добре мати оригінальну програму та відповідний серйозний настрій, щоб підкреслити, що це особливе свято.

#### Настрій

Для свята потрібний відповідний настрій; це значить, що треба подумати про те, як цей настрій створити (елементи в програмі). Наприклад, відкриття може бути зі смолоскипами (якщо серед природи), або зі свічками (якщо в кімнаті); запряження може відбуватися під час сполоху, серед ночі, при вогнику.

#### Рівень

Програма мусить бути на такому рівні, що зацікавить і молодших, і старших членів куреня.

## Звичайні сходи

Курінні сходи можуть відбуватись у пластовому домі або серед природи.

Сходи можуть подобати на гурткові сходи, але з певною різницею в підході.

## Загальні елементи пластових сходи

Всі пластові сходи мають: відкриття пластовим кличем СКОБ, перевірку присутніх, прочитання протоколу і, накінець, закриття. Відкриття й закриття на курінних сходах — це добра нагода всім вправляти впоряд, тому що є більше число учасників і окремі групи, гуртки.

## Розповідь

Курінні сходи — це добра нагода запросити гостя з цікавою розповіддю, щоб всі в курені могли з неї скористати.

## Коли гутірка не ефективна

Від двадцяти до тридцяти учасників не можуть ефективно гуторити, тобто корисно й цікаво, так, щоб усі брали участь. Це значить, що Рада Гурткових не повинна плянувати гутірки на курінні сходи. Зате можуть бути запити й зауваження на означену тему, головню, якщо потрібно почути опінії членів куреня щодо цієї теми. Але той, хто провадить сходами, повинен пам'ятати, що потрібно дати змогу всім висловитися, і старшим, і молодшим, щоб було всім цікаво.

## Інструктажі

Інструктажі, головню чогось практичного, переважно легше переводити в малій групі, тобто, в гуртку, ніж у курені. Якщо інструктаж потрібний на рівні куреня (напр., тому що інструктор може прийти лише один раз), треба інструктаж зорганізувати так, щоб усі мали заняття в той же самий час.

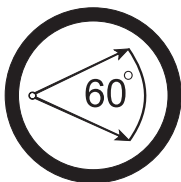

### Користь співу

Спів часто краще виходить в курені ніж у гуртку. У більшій групі бувають різні голоси, різні зацікавлення. Можливо хтось грає на музичному інструменті й часто знаходяться ентузіясти співу, які заохотять других.

Тому корисно звертати особливу увагу на спів під час курінних занять.

### Вибір ігор важливий

На курінні заняття треба підбирати такі ігри, які підходять більшій групі. Дуже важливо поставити собі точну ціль, себто що саме хочеться осягнути грою.

(Дивись “Плянунання” в частині “Гурток в УПЮ”).

### Пам'ятайте про молодших і старших

При укладанні програми треба мати на увазі основне: зацікавити й старших, і молодших членів куреня.

### Усі хочуть мати відповідальність

Корисно часом давати всім гурткам відповідальність за переведення частини програми, щоб усі мали почуття приналежності, почували себе повноцінними й хотіли бути членами куреня.



## Курінна збірка

Курінна збірка — це збір членів куреня, щоб полагодити одну конкретну справу, наприклад:

- перевірити виряд на табір,
- приготувати ворожіння перед Андріївським вечором;
- відбутися пробу співу перед колядою.

На збірці нема інших частин програми.

## Курінна прогулянка

Курінну прогулянку плянується так само, як гурткову прогулянку (див. “Плянування” і “Прогулянки” в частині “Діяльність гуртка”), але треба пам'ятати, що:

- В курені є гуртки зі своїми проводами. Часом краще гуртки тримати разом, часом краще членів розділити або перемішати.
- Оскільки в курені є більше членів, як у гуртку, треба подумати про форми спілкування, тобто як передавати інформації (безпосередньо всім членам чи переказувати через гурткових або провідників груп).
- Коли плянується заняття, що вимагає фізичної заправи чи різного вміння, треба взяти до уваги, що в курені є члени різного віку, з різним досвідом.







## Курінний табір

### Чому курінний табір?

Для членів куреня, курінний табір — це нагода:

- вибрати стиль табору та їм цікаві заняття;
- себе взаємно краще запізнати й поглибити дружбу;
- на спільні переживання;
- здобути пластові вмлості, розвинути провідницькі здібності та вміння співжити;
- себе випробувати та загартуватися в боротьбі зі стихіями природи.

- Рада Гурткових, при допомозі зв'язкового або зв'язкової і впорядників або впорядниць куреня плянує, підготовляє і переводить табір, а опісля робить аналізу табору, вказує на успіхи й недоліки та підготовляє звіт.
- Цей процес стає частиною річної діяльності куреня і його складових гуртків.
- Якщо курінь організує курінний табір, то участь у ньому є обов'язкова для всіх юнаків чи юначок у курені.

### Відповідальність

- Провід станиці й КПС затверджують плян і провід табору.
- Виховники табору, провід станиці й крайовий провід співвідповідальні за табір.
- У пляні табору треба дотримуватися правил і вимог державних та урядових чинників і провідів станиці й краю. (Приклад вимоги може бути, що на водному таборі має бути рятувальник.)

## Яке назовництво і яка відповідальність?

На курінному таборі вживаються ті самі назви, які вживалися продовж цілого року: “зв'язковий”, “курінна” тощо.

### Відповідальності

- зв'язковий або зв'язкова разом з виховниками куреня відповідають за цілість табору: за безпеку, за самодіяльність, за пластовий зміст; допомагають юнакам і юначкам там, де потрібно;
- курінний або курінна очолює курінний провід табору; дбає, щоби всі етапи відбулися, провадить табором;
- курінний господар стає інтендантом;
- курінний писар стає таборовим писарем;
- курінний скарбник стає таборовим скарбником;
- впорядники й впорядниці та деякі старші члени куреня стають ланкою інструкторів.



### Структура

Курінний табір може діяти як одна цілість — одна кухня, одна програма — або може ділитися на гурткові підтабори, мати гурткові кухні й різні програми для гуртків.

### Календарець завдань

Календарець завдань — це список того, що треба зробити, до якого речення й хто за що відповідає. Якщо хтось відповідає за дану ділянку, це не означає, що він це обов'язково робить сам. Працю можна розділити на частини й роздати різним членам куреня. Календарець завдань треба виготовляти поетапно.

### Чотири етапи планування табору

1. Планування
2. Підготування
3. Виконання
4. Закінчення

## Календарець завдань одного курінного табору

Курінний табір має відбутися від 15 до 29 липня. Ось, приклад, як може виглядати календарець завдань.

### Плянвання

ЩО	ХТО	КОЛИ
1. Визначити рід, ціль і дату табору Голосують над пропозиціями.	Рада Гурткових і виховники в курені. Всі члени куреня	1.II
2. Перевірити, чи всі члени курінного проводу й усі виховники візьмуть участь у таборі й визначити, хто відповідає за кожне завдання у підготовці.	Рада Гурткових і виховники в курені	15.II
3. Вибрати місце табору; дістати дозвіл уживати місце й палити вогонь.	Рада Гурткових і виховники в курені	15.II
4. Виготовити програму табору: календарець занять кожного дня та розподіл годин за темами.	Рада Гурткових і виховники в курені	1.III
5. Виготовити стравоспис (меню) і список потрібних харчів.	Кухар та інтендант	1.IV
6. Виготовити список потрібного спільного виряду, запланувати відзначки, започаткувати книгу інтенданта.	Інтендант	1.IV
7. Зробити кошторис (бюджет), визначити оплату за табір, запровадити фінансову книгу.	Скарбник	15.IV
8. Зголосити табір пластовим проводам (станіці й краю) і, якщо треба, урядовим властям.	Заступник курінного й скарбник	1.IV
9. Повідомити батьків і членів куреня про табір. Подати: дату, місце, ціль, провід, оплату, потрібний виряд, інформації про транспорт, про відвідини батьків і гостей. Додати карту зголошення й форму медичної посвідки.	Писар	15.IV

## Підготування

ЩО	ХТО	КОЛИ
1. Відвідати місце; перевірити воду до пиття. Розвідати, де шпиталь або лікарська поміч та домовитися з ними на випадок потреби.	Зв'язковий/-а, курінний/-а, інтендант, санітар	1.V
2. Подбати про транспорт учасників, вираду й харчів до табору й повернення назад.	Заступник курінного/-ої	1.V
3. Зібрати зголошення учасників, включно з дозволом батьків, і оплату за табір (може бути завдаток).	Скарбник і писар	1.V
4. Зробити копії програми для кожного члена курінного про-воду, інструктора та виховника. Виготовити таборові посвідки.	Писар	15.VI
5. Придбати та приготувати спільний виряд.	Інтендант	1.VII
6. Відбути сходина проводу та-бору, всіх інструкторів та вихов-ників, переглянути програму, запевнитися, що всі готові пере-вести свою частину. Перевірити, чи правила безпеки взято до уваги.	Зв'язковий/-а	1.VII
7. Перевірити виряд усіх учасни-ків. (Ця перевірка є особливо важливою перед мандрівним або іншим спеціалізаційним табором.)	Виховники	7.VII
8. Закупити харчі.	Кухар й інтендант	10.VII
9. Спакувати спільний виряд і харчі.	Кухар й інтендант	12.VII
10. Перед виїздом зібрати від усіх медичні посвідки.	Писар	15.VII
11. Перевірити, чи все готове.	Зв'язковий/-а	15.VII

## Виконання

1. Табір переводиться на підставі щоденної програми, виготовленої перед табором.
2. Програма табору — це частина юнацької програми. Головно, учасники повинні мати нагоду пройти перевірку частин практичного пластування. Програма повинна включати максимум фізичних занять, але переважно вечорами треба включати дискусії, головню на пластові теми, напр., самовиховання, засади й вартості тощо.
3. Вогник або ватра потрібні, якщо не щодня, то дуже часто, очевидно з різноманітною програмою чи стилем. (Див. “Вогники і ватра”, “Життя серед природи”.) Протягом табору часто бувають дві або три більші тематичні або “святочні” ватри. Ціль такої ватри може бути пов'язана з назвою табору, річним кличем, запряженням деяких учасників тощо.
4. Програма мусить брати до уваги можливість поганої погоди.
5. На початку табору зв'язковий або зв'язкова обговорюють з членами табору правила, приписи й дисципліну. Список визначених правил вивішується на таблиці оголошень.
6. Ні члени булави, ні інструктори не мають особливих привілеїв, інакших від учасників (напр., інше харчування).
7. Майже кожного дня, переважно ввечері після молитви, відбувається коротка нарада всього проводу табору для обговорення дня, проблем та пляну на наступний день. Корисно також відбувати регулярний “відгук”, тобто дискусії з членами табору про їхні зауваження до програми та переведення табору.
8. Кожний член булави та всі інструктори мають зразок програми, з точним визначенням своїх завдань на кожену годину.
9. При кінці табору роздається посвідки. (На посвідках є зауваження та інформації про досягнення: відзначення, здобуті пластові вмільості та успішно виконані завдання “Проби УПЮ”.) Якщо на таборі присутній хтось з-поза куреня, копію посвідки посилається провідові станиці (краю), звідкіля приїхав юнак чи юначка.

## Закінчення

ЩО	ХТО	КОЛИ
1. Перевірити, висушити, направити й сховати спільний виряд.	Інтендант	14.VIII
2. Відбути сходини проводу табору, обговорити успіхи й невдачі, перевірити ліквідацію табору, фінанси.	Рада Гурткових і виховники	1.IX
3. Вислати статтю-спогад з табору (із фотографіями) до юнацької преси.	Писар	15.IX
4. Виготовити звіт і післати до КПС та станиці. Це включає замкнення каси й фінансовий звіт.	Звязковий/-а і курінний/-а	1.IX
(Зразок посвідки табору див. “Додатки”).		



Довір'я

Ініціатива

Комунікація

## Дещо про провідників

Одне із важливих завдань Пласту — це розвивати провідницькі якості та вміння членів.

### Позитивний пластовий провідник

- це той, що допомагає групі досягнути свою мету;
- це той, що допомагає групі стати ефективною, тобто сильною;
- це той, що з групою організує захід чи заняття, або керує якоюсь групою;
- це той, що пропагує пластові ідеї й погляди, тобто переконує других, що ці думки правильні або корисні;
- це той, що вказує нову дорогу, куди йти або новий спосіб, як щось робити.

### Як постають провідники?

- Провідник може бути назначений, напр., сестричка роя новачок є назначена станичною старшиною, тому що вона має знання (вишкіл), здібність і охоту провадити роєм.
- Провідник може бути вибраний членами групи голосуванням, наприклад гуртковий у гуртку.
- Часом провідник природно виринає, тому що:
  - має ідеї, які захоплюють групу в даній хвилині (напр., під час дозвілля на таборі хтось пропонує гру і її організує);
  - має знання потрібне для даної ситуації (напр., сталася аварія — той хто знає першу поміч керує допомогою для ранених).

## Дещо про якості та вміння провідника

Провідник буде мати вплив на групу та докаже, що заслуговує на довір'я групи, якщо він: чесний, спостережливий, чутливий, виrozumілий, гнучкий, готовий допомогти та взагалі дбайливий про других. Провідник потребує постійно працювати над собою. (Наприклад, відбуває вишколи, набуває життєвої практики). Йому потрібні різні вміння.

Ось кілька прикладів:

- вміння спілкуватися ідеями,
- вміння задіяти інших (тобто включати інших у дію),
- вміння лагодити конфлікти (тобто довести до згоди),
- вміння творчо думати,
- вміння організувати: визначити проблему, знайти розв'язку, прийняти рішення (у різних, часто незнайомих, обставинах).

Провідник буде ефективний, якщо він:

- розуміє завдання групи,
- знає свої та інших здібності й обмеження,
- має позитивне наставлення до людей, до занять, до життя,
- розуміє, коли потрібно вживати який стиль провідництва,
- готовий делегувати відповідальність,
- бере співвідповідальність за успіхи й помилки.

### Які провідники в Пласті?

- в УПН — роеві й виховники: братчики й сестрички, гніздові;
- в УПЮ — гурткові, курінні й виховники: зв'язкові, впорядники й впорядниці;
- в УСП — курінні й осередкові;
- на таборах — коменданти й члени проводу;
- провідники різних занять, так як прогулянок;
- у Станичній Старшині;
- у Крайовій Пластовій Старшині;
- у Головній Пластовій Булаві.



## Стили провідництва

- ❑ **Автократичний** — провідник наказує. Члени не беруть участі ні в процесі плянування, ні в процесі вирішування справи. Вони тільки виконують дані їм доручення.
- ❑ **Консультативний** — провідник радиться з іншими перед вирішуванням справи, але сам вирішує.
- ❑ **Демократичний** — провідник пропонує й радиться з членами, які беруть активну участь у плянуванні, рішеннях та виконанні. Процес плянування та вирішення такої самий важкий, як висліди. Рішення робиться двома способами — голосуванням або погодженням. Демократичний провідник готовий прийняти рішення, з яким він не погоджується.
- ❑ **Вільний** — провідник доручає групі провести плянування й винести рішення, а сам стоїть з боку.



## Добрий провідник

Добрий провідник вживає різні стилі, залежно від обставин. Він розуміє, коли який стиль корисний

У тваринному світі різні звірята мають природно (інстинктивно) свої стилі провідництва. Наприклад, буйволи без задуми йдуть за своїм одним, найсильнішим провідником, натомість у ключі гусей, що летить у вирій, провідники постійно міняються й кожна гуска має сама себе вставити у відповідне місце при кожній зміні. Людина здатна вибирати свій стиль провідництва — залежно від свого переконання та ситуації.



## Автократичний стиль

Автократичний стиль треба вживати тоді, коли треба щось швидко поладити й нема часу або не важно, що інші думають. Напр., якщо треба застосувати правила безпеки, або якщо грозить небезпека, напр., вогонь, провідник мусить цій небезпеці запобігти.

## Консультативний стиль

Консультативний стиль часом вживає автократ, часом демократ.

- Автократ має наставлення, що він сам має вирішувати. Він може спитається opinii других, але не важно чи він їх включить у рішення.
- Демократ має наставлення, що він сам усього не знає, отже варто послухати opinii других, щоб краще рішення. Також корисно, щоб усі були включені й мали почуття співвідповідальності за рішення, отже корисно включити в рішення якнайбільше порад, навіть якщо не всі ці елементи конечні самому провідникові.

Коли корисний консультативний стиль:

- Якщо потрібно поладити справу й у даний час не важно, щоб ціла група чи провід були включені в процес рішення.
- Не реально й не побажано, щоб усі члени проводу завжди вирішували спільно. Було б витратою часу всім часто стрічатися. Поміж сходами цілого проводу, провідник потребує робити цілу низку рішень. Часто ці рішення мають до діла зі справами, що були вирішені в принципі на сходах чи зборах, але тому, що є можливі різні варіанти виконання, або виринають додаткові ускладнення, провідникові корисно з кимсь порадитися.
- Часом виринають справи, що не можуть чекати сходин. Якщо це не суперечливі справи, провідник рішає з порадою передусім тих, яких ті рішення торкають. (Наприклад, про справу, що торкає один гурток, курінний радиться з гуртковим даного гуртка.) Якщо справа важна й суперечлива, часом треба радитися індивідуально зі всіма або принайменше з більшістю членів проводу. У такій ситуації корисно засягнути поради тих, що правдоподібно мають протилежні думки.

Щоб мати відчуття, котра справа є важна чи суперечлива й чию opinii треба засягнути, провідник потребує:

- розуміти ціль чи цілі групи,
- знати членів проводу й розуміти їх спосіб думання.

Про свої рішення провідник звітує на наступних сходах цілого проводу. Часом потрібно або корисно, щоби цілий провід потвердив рішення провідника.

## Демократичний стиль

Основна мета демократичного провідника — принести користь групі та її членам. Переважно провідник має допомогти групі щось зорганізувати своєчасно й якнайкраще. Але дуже важливо, щоби всі мали ентузіазм до виконання рішення, тому потрібно докласти зусиль, щоби всі відчували, що їхній вклад у рішення взятий до уваги, або є якась поважна причина, чому щось відкинено. Ідеально, варто шукати узгодження всіх, радше ніж рішати голосуванням. Добре, щоби всі залишилися із враженням, що вони задоволені, що вони “виграли”.

Усі потребують “самовдосконалюватись” — їм треба брати активну участь: мати нагоду вносити пропозиції і мати ролю у виконанні занять. Корисно, щоби члени виробляли дружні взаємовідносини між собою і довір'я один до одного. В наслідку група стає сильнішою.

### Приклади завдань групи

Група може мати на меті:

- щось полагодити: зробити, зорганізувати, рішити,
- виробити корисні для всіх членів взаємовідносини,
- вплинути на спосіб думання про поняття, вартості або поступовання членів.

### Найчастіше, пластовий провідник має подвійну ролю

Організувати з групою захід або заняття:

- подбати, щоби були визначені цілі,
- подбати, щоби були зібрані факти,
- подбати, щоби дискусія була спрямована в бажаному напрямку,
- допомагати дійти до рішення.

Створити позитивну атмосферу й взаємовідносини в групі:

- дати нагоду всім висловитися,
- вислухати всіх терпеливо,
- не накидати своєї думки.

### Демократичний стиль вимагає

- щоби всі знали, розуміли й погоджувалися із цілями занять;
- щоби всі мали почуття відповідальності за досягнення цілей;
- щоби всі мали вплив на план, щоби ідеї кожного або кожної були взяті до уваги;
- щоби всі мали вплив на розподіл праці, головню щоби побажання кожного (щодо його чи її ролі) були взяті до уваги;
- щоби всі спільно рішали;
- щоби всі мали ролю у виконанні заняття або плану.

## Вільний стиль

Переважно корисно, щоби провідник брав участь принаймні у визначенні цілей даного заняття чи рішення, але бувають ситуації, де корисно вживати вільний стиль. Наприклад, курінний може попросити гурток приготувати й перевести гру на курінну прогулянку й залишити гурткові право робити всі потрібні рішення. Це дає нагоду членам гуртка організувати заняття для більшої групи, ніж гурток.

## Способи прийняття рішення в групі

спосіб прийняття рішення	користь
один рішає	<input type="checkbox"/> ошадження часу
голосуванням	<input type="checkbox"/> члени вчатьсЯ з дискусії; <input type="checkbox"/> дискусія не мусить затягатися; <input type="checkbox"/> якість рішення переважно добра, бо вклад усіх членів узЯто до уваги; <input type="checkbox"/> частина членів має почуття зобов'язання до рішення, але не всі члени.
погодженням	<input type="checkbox"/> члени вчатьсЯ з дискусії; <input type="checkbox"/> якість рішення часто дуже добра, бо дискусія повинна б відкинути гірші сторони пропозицій, а прийняти кращі; <input type="checkbox"/> всі мають почуття зобов'язання до рішення, всі “виграють”, але може забрати багато часу.

## Негативний провідник

Для кожного провідника бути провідником — це нагода розвивати свої провідницькі вміння. Негативний провідник хоче себе виявити, навіть якщо це не на користь групи:

- звертає увагу виключно на себе;
- не бере до уваги добро групи;
- готовий розбити групу, якщо члени не готові піти за ним.

## Творення дружини

У модерному світі, в управлінні організацій, особливу увагу звертається на творення дружини (в англійській мові “team”) з групи або проводу, що відповідає за виконання якогось діла.

- ❑ Дружина — це група або добровільне об'єднання людей створене з якоюсь метою, але з погляду провідництва, важно, щоби дружина діяла як цілість.
- ❑ Створити ефективну дружину вимагає праці, але доказано, що в багатьох випадках дружини особливо оперативно (ефективно) виконують працю та досягають цілі групи.
- ❑ Є дві передумови, щоби група могла діяти, як дружина:
  - всі мають повагу й довір'я до думок всіх членів дружини;
  - всі беруть участь в управлінні групи, часто мають точно визначені функції.

[ Цікаво, що українське слово дружина в стародавній Русі означало “збройний загін, що становив постійну військову силу князя і брав участь в управлінні князівством”. ]



## Погодження конфліктів у групі

Це нормальне, що члени групи мають різні думки, різні погляди, різні підходи до даної справи й на тому тлі часом виринають конфлікти. Без конфліктів немає нових думок, немає зміни, але щоби група діяла корисно, без сварки, потрібно полагоджувати конфлікти. Головне, щоб емоції не перебрали процес полагодження.

Ось кілька способів:

- Конфлікт можна оминати: деякі теми не порушувати, бо хтось забереться з групи, (часто той “хтось” чується другорядним у групі).  
**Але** не корисно оминати важливі теми.
- Котрась сторона конфлікту може піддатися всупереч своїм переконанням, потребам або бажанням.  
**Але** тоді одна сторона незадоволена й тоді група слабшає.
- Може виринути суперечка – обидві сторони пробують переконати одна одну. Часом доходить до того, що хтось когось переконає або хтось тільки “виграє”.  
**Але** тоді одна сторона може почуватися переможеною і дуже незадоволеною.
- Обидві сторони можуть піти на компроміс – одна трохи подасться й друга.  
**Але** обидві сторони трохи незадоволені – тобто, в групі може бракувати ентузіазму.
- Усі можуть дійти до порозуміння так, щоби всі були задоволені.  
**Але** до того потрібна добра воля з обидвох сторін і готовість ґрунтовно переговорити справу, а це вимагає багато часу.

Конфлікт буде справді погоджений, якщо:

- усі сторони відійдуть задоволені;
- жодна сторона не почуває себе ображеною;
- усі можуть погодитися з рішенням і далі співпрацювати;
- виграла спільна справа.

## Провідництво в Пласті

### Роблення рішення

У Пласті рішення щодо правил чи плянів групи чи організаційної частини робить провід, який колективно відповідає за виконання завдань чи досягнення цілей групи. (Якщо група мала, наприклад гурток, около 6 до 8 членів, ціла група може спільно багато рішати.) Тут найчастіше треба вживати демократичний стиль і, якщо можливо, шукати погодження всіх.

### Виконання рішення

У виконанні рішень пластовий провідник уживає різні стилі, залежно від ситуації.

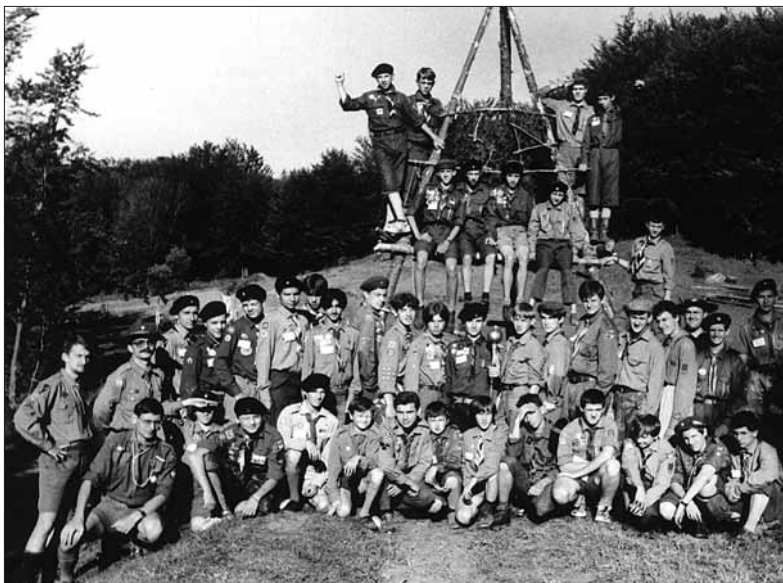

## Приклад провідництва у відношенні до курінного табору

Під час підготування та переведення курінного табору діють різного роду провідники: виховники й члени курінного проводу. (Виховники відповідають за безпеку та користь виховного процесу й допомагають юнакам чи юначкам там, де потрібно).

Підготування:

- У рамках напрямних станиці й виховників куреня, курінний провід разом виготовляє програму табору. Найчастіше курінний провід представляє загальний плян цілому куреневі до затвердження.
- Частина пляну табору [напр., меню (стравоспис) чи список спільного вираду] затверджує сам провід табору.
- Багато деталей (напр., підготовка аптечки) полагоджують самі члени проводу, що відповідають за різні ділянки та мають доступ до відповідного знання.

Під час переведення табору:

- деякі рішення курінний чи курінна робить сам чи сама (можливий приклад, де що відбувається, хто куди йде);
- у деяких рішеннях курінна консультується з другими членами проводу (можливий приклад, котрий гурток мав би відповідати за ватру);
- про деякі рішення курінний радиться з виховниками або передає виховникам до полагодження (напр. проблеми з дисципліною);
- деякі рішення цілий провід робить разом (напр., зміни програми);
- деякі справи передаються іншим до вирішення (напр., таборовий гурток може відповідати за харчування на прогулянці й сам рішає щодо меню, розподілу тощо).

Почуття відповідальності

- Важне, щоби всі члени проводу мали почуття відповідальності за переведення програми, а це найкраще досягнути тим, що всі втягнені в процес рішення.
- У відношенні до учасників курінного табору, підставова засада є така сама. Учасники табору будуть задоволені з табору (отже найбільше скористають і буде менше проблем з дисципліною), якщо вони переконані, що це їхній табір (вони програму затверджували) і їхні побажання були взяті до уваги.



# ЮНАЦЬКА ПРОГРАМА



Проби

Вмілості

Зацікавлення

## Зміст та користь програми

Пластові Проби УПЮ — це основна програма занять для юнацтва, розділена на три частини. Вона охоплює юнацькі заняття протягом цілого юнацького пластування.

- Програма передає юнакам і юначкам пластове знання. Пластуни набувають знання дією і вправою, напр., грою, гутіркою, майструванням. Пластові заняття вимагають активної участі, а не тільки пасивного слухання шкільного викладачу.
- Програма творить нагоду та стає тлом для процесу самовиховання. Під час переведення програми юнаки й юначки працюють над собою і в той спосіб розвиваються фізично, інтелектуально, суспільно й духовно.
- Програма служить підставою для плекання характеру та пластового світогляду. Юнаки й юначки довідуються про пластові цінності та їх засвоюють.

## Як прогулянка може бути тлом для самовиховання

Гурток юнаків рішає відбути три-денну прогулянку. Це вимога проби, але юнаки хочуть відбути прогулянку, бо їх манить таборування, нові місця, нові заняття та головне — веселе товариство, тобто їхні цілі є: виконати одну вимогу проби, перебути в товаристві приятелів з гуртка, перебути серед природи, спробувати щось нового, шукати пригод. Щоб прогулянка була успішна, юнакам потрібно:

- різне знання:
  - як плянувати, організувати, переводити, звітувати;
  - знання, що саме потрібно запланувати (трасу, транспорт, харчування, виряд тощо);
  - знання відповідних ділянок (картографії, таборування, першої допомоги, пісень тощо);
  - розуміння правил природи, (щоб реалістично плянувати);
  - знання можливих небезпек у даному терені;
- різні вміння:
  - вміння творчо думати (придумати, щось цікавого);
  - вміння дійти до спільного рішення;
  - вміння критично подивитися на плян, щоби передбачити небезпеки;
  - вміння спокійно, культурно висловлювати різні думки (часом такі, що перечать другим);
  - вміння погодити конфлікти, якщо б такі виринули;
  - вміння провадити різні заняття (чи то цілу прогулянку, чи гру чи ватру);
- фізичну заправу:
  - чи йти пішки, чи їхати на вельосипедах (роверах), чи грати гри чи копати яму, заняття вимагають витривалости;



□ корисні якості:

- плянування піде справно,
  - якщо всі візьмуться серйозно до справи й не гаятимуть часу (ощадні);
  - якщо всі позитивно наставлені (доброї гадки);
  - якщо всі творчо думають і мають відвагу висловити оригінальну, небуденну думку;
- легко організувати,
  - якщо всі голосяться до праці (корисні);
  - якщо всі виконують те, що обіцяли (словні) до реченця (точні);
- під час прогулянки буде мало проблем,
  - якщо всі пильно працюють і сумлінно виконують завдання (чи то в кухні чи під час гри);
  - якщо всі дотримуються правил;
- всім приємно на прогулянці,
  - якщо всі веселі, ввічливі й товариські;
  - якщо провідники зрівноважені й справедливі;
  - якщо всі вміють оцінювати красу природи.

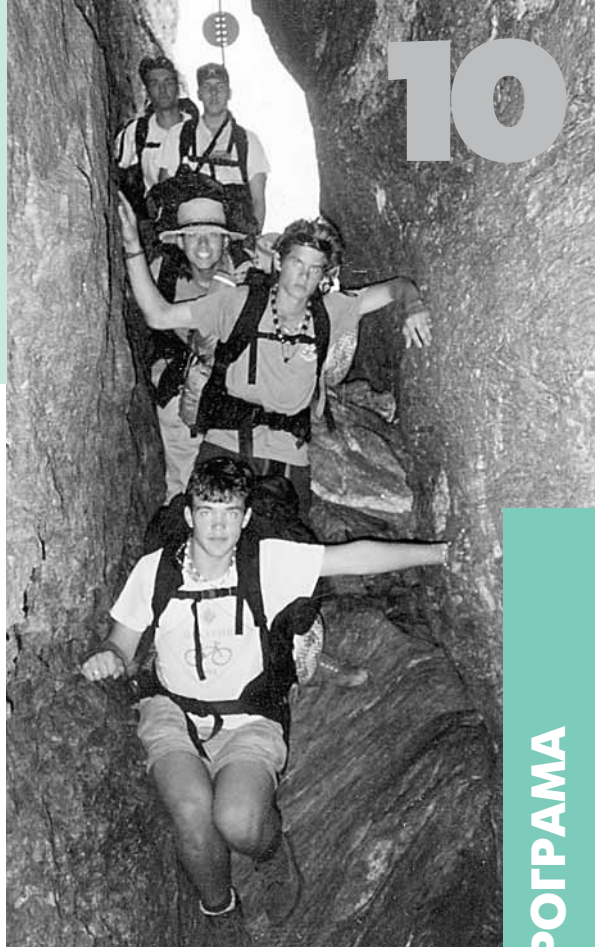

Ясно, що в процесі творення й переведення прогулянки, юнаки набувають знання, вправляють вміння, мають нагоду набувати корисні якості, плекати свій характер. Отже прогулянка дає нагоду для саморозвитку та самовдосконалення. Виховник сприяє цьому корисному процесові й допомагає кожному юнакові до тієї міри, що потрібно.

## Ступені в УПЮ

У своїй пластовій мандрівці пластуни здобувають чимраз вищий ступінь. Кожна проба закінчується іменуванням ступеня. Для іменування куринь або станиця організують урочисте свято.

### Пластун прихильник, пластунка прихильниця

Після вступу до юнацтва, юнак чи юначка переходить коротку програму і, якщо виконає вимоги, стає прихильником або прихильницею і дістає відповідну відзнаку.

### Пластун учасник, пластунка учасниця

При кінці Першої Проби юнак чи юначка складає Пластову Присягу й стає пластуном учасником, пластункою учасницею. Від тоді вони мають право носити пластову відзнаку (лілею) і відзнаку свого ступеня (див. “Пластові відзнаки”).

### Пластун розвідувач, пластунка розвідувачка

Цей ступінь юнацтво здобуває при кінці Другої Проби й дістає право носити відзначку ступеня.

### Пластун скоб, пластунка вірлиця

При кінці Третьої Проби юнак стає пластуном-скобом, а юначка пластункою-вірлицею. Це іменування переводить Крайовий Комендант чи Комендантка УПЮ або Референт чи Референтка УПЮ.

Пластун скоб-гребець, пластунка вірлиця-гребець, пластун скоб-обсерватор, пластунка вірлиця-обсерватор: ці ступені можна здобути якщо юнак чи юначка виконає вимоги Третьої Проби і додаткові вимоги морського чи літунського пластування. До закінчення Третьої Проби щоб досягнути ступінь сам юнак чи юначка керує своїм поступом у рамках гурткової праці. В додатку існує ще почесний ступінь.

### Гетьманський пластун-скоб, гетьманська пластунка-вірлиця

Ініціатива надати цей почесний ступінь походить від виховників. Ступінь надається за винятково взірцеву працю і поставу. Іменування переводить Начальний Пластун.



## Рамова програма УПЮ

У цьому довіднику поміщена рамова програма всіх проб. Провід кожного краю пристосовує цю програму до потреб свого юнацтва й виготовляє відповідні “індекси”. Також, час від часу вимоги проб дещо міняються. Зобов'язують вимоги подані в даний час у правильнику.

## Відзнака прихильника-прихильниці

Юнаки-юначки здобувають право носити відзнаку пластуна прихильника – пластунки прихильниці після того, коли успішно відповіли на такі вимоги:

- Закінчив/-ла 11 років життя.
- Розуміє по-українському.
- Вміє читати й писати по-українському.
- Ходить до української школи або школи українознавства чи на курси українознавства (там, де такі діють).
- Має пластовий однострій.
- Має пластовий посібник УПЮ.
- Знає, який є журнал УПЮ.
- Знає Три Головні Обов'язки Пластуна.
- Відбуває релігійну практику своєї віри.
- Знає, що є Пласт.
- Вміє по-пластовому привітатися.
- Знає, як виглядає пластова відзнака.
- Знає хто є патроном куреня, хто в проводить його/її куреня, та своїх виховників.
- Платить членський внесок.

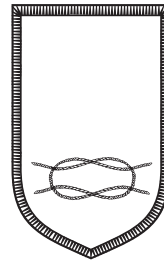

Впорядник гуртка є відповідальний за підготову й перевірку вимог. Це повинно відбуватися під час початкових сходин і тривати не довше, як приблизно один місяць. Після успішного закінчення цього періоду, впорядник гуртка урочисто вручає відзнаку. Від цього часу юнак-юначка формально стає пластуном прихильником – пластункою прихильницею.

## Перша Проба

Юнаки й юначки здобувають ступінь пластуна учасника чи пластунки учасниці після того, коли закінчили Першу Пробу й виказали добру пластову поставу.

## Рамова програма Першої Проби

### Три Головні Обов'язки Пластуна

- Три Головні Обов'язки Пластуна: знати, пояснити.
- Віра в Бога: пояснить свою віру.
- Пластовий Закон: знати, пояснити.
- Український національний гімн, герб і прапор: знати, шанувати, заспівати.
- Українська мова-письмо: уживати й пояснити — чому.
- Пластовий гімн і гімн закарпатських пластунів: знати, заспівати.
- Особисте добре діло: пояснити, практикувати.
- Сучасна Україна й діаспора: виконати проєкт.
- Школа українознавства.

### Пластова ідея

- Заснування Пласту: хто, коли.
- Пластова присяга: знати, пояснити.
- Пластовий обіг: знати, пояснити.
- Пластове гасло СКОБ: знати, пояснити.
- Пластова відзнака: нарисувати, знати правила ношення.
- Патрон Пласту: прикмети й характер.
- Патрон куреня: прикмети й характер.

### Пластова організація

- Організація гуртка і його діловоди: знати, пояснити, відзнаки.
- Організація куреня і його діловоди: знати, пояснити, відзнаки.
- Станичний-на, зв'язковий/-ва: знати, пояснити, відзнаки.
- Відзначення й перестороги: знати, пояснити, відзнаки.

### Пластові заняття

- Українські пісні (народні й пластові): знати мінімум п'ять пісень.
- Впоряд: у гуртку.
- Пластові ігри — правила чесної



- гри; пояснити і перевести 3 ігри.
- Пластова преса: читати.
- Спільні заняття з іншим гуртком: прогулянки й зустрічі.
- Прогулянки: різні роди, в місті.
- **Життя в природі**
- Екологія: дбати про оточення.
- Рослини й тварини в своїй околиці: знати, небезпеки, сліди.
- Вогник, "гніздо" вогника: вміти будувати, запалити, загасити, приборати місце.
- Напечник на мандрівку: знати, що потрібно, вміти спакувати.
- Вузли (три), в'язання (одне): вміти, знати коли вживати.
- Пластовий ніж: знати, як без печно вживати.
- Шатра: розставити, спакувати.
- Мандрівка: одна в природі, з нічлігом.
- Табори: один курінний, окружний або крайовий.
- Сторони світу (компас, сонце, зорі): знати, вміти знайти.
- Картографія — топографічна карта: знати, орієнтація.
- **Життєва зарядність**
- Викликання допомоги (лікаря, поліції, пожежників): вміти.
- Випадки (поранення, удар сонця, попарення, запалення одягу): знати, що зробити.
- Карта свого міста: орієнтація.
- Пошта (вислання листів, пакунків): вміти.
- Засади доброї поведінки: знати.
- **Тіловиховання**
- Особисте тіловиховання: практикувати.
- Плавання: вміти.
- Відзнака фізичної вправності (ВФВ): здобути.
- **Юнацькі вміності**
- Три пластові вміності: здобути.

## Друга Проба

Юнаки й юначки здобувають ступінь Пластуна розвідувача чи пластунки розвідувачки після того, коли закінчили Другу Пробу й виказали добру пластову поставу.

## Рамова програма Другої Проби

### Три Головні Обов'язки Пластуна

- Три Головні Обов'язки Пластуна: передискутувати.
- Релігія свого віровизнання: знати свята.
- Пластовий Закон: передискутувати.
- Національна символіка: знати історію.
- Українська мова-письмо: допис до пластової преси, читання.
- Українське народне мистецтво: створити-виконати один проєкт.
- Спільне добре діло: виконати.
- Сучасна Україна й діаспора: створити-виконати один проєкт.
- Школа українознавства.

### Пластова ідея і організація

- Пласт: пояснити свою приналежність.
- Історія Пласту: головні події.
- Провідництво: вести діловодство.
- Організація станиці, краю і цілого Пласту: знати, пояснити, відзнаки.

### Пластові заняття

- Українські пісні (стрілецькі, повстанські, обрядові): знати мінімум десять пісень.
- Впоряд: у курені.
- Теренові ігри: участь.
- Гутірка: спосіб підготовки й переведення.
- Сходини з гутіркою: приготувати й перевести.
- Спільні заняття з іншим гуртком: прогулянки й зустрічі.
- Прогулянки: різні роди, в місті.

### Життя в природі

- Екологія: сучасні обставини країни проживання.
- Рослини, тварини в країні проживання: знати, небезпека, сліди.



- Ватра: роди, вміти будувати, запалити, загасити, спрятати.
- Куховарство: зварити обід із двох страв.
- Вузли (шість) і в'язання (два): вміти, знати коли вживати.
- Піонерка: засади відповідальної піонерки, сокира.
- Табірництво: організація польової кухні, будова, відпадки.
- Мандрівки (до цієї проби): одна в природі з нічлігом.
- Табори (до цієї проби): один курінний, окружний або крайовий.
- Картографія: участь у місячному бігу.

### Життєва зарядність

- Перша допомога: на рівні державного курсу.
- Орієнтація в своїй області-провінції-штаті: місця, дороги, шляхи.
- Засади доброї поведінки: пояснити, практикувати.

### Тіловиховання

- Особисте тіловиховання: практикувати.
- Відзнака фізичної вправності: здобути ВФВ відповідно до свого віку.

### Юнацькі вміності

- Три пластові вміності (до цієї проби): здобути.

## Третя Проба

Юнаки й юначки здобувають ступінь пластуна скоба чи пластунки вірлиці після того, коли закінчили Третю Пробу й виказали добру пластову поставу.

### Рамова програма Третьої Проби

#### Три Головні Обов'язки Пластуна:

Виконати мінімум три проекти з таких тем:

- Пластовий Закон.
- Релігія свого віровизнання.
- Українська мова-письмо.
- Українська громада, студентські й молодечі організації.
- Українські звичаї і традиції.
- Українське мистецтво.
- Спільне добре діло.
- Сучасна Україна й діаспора.

#### Пластова ідея і організація

Виконати мінімум три проекти з таких тем:

- Історія Пласту.
- Провідництво.
- Виховна праця.
- Пластова організація і провід.
- Світовий скавтінг.

#### Громадська діяльність

Виконати мінімум один проект з таких тем:

- Амбасадорство (послаництво).
- Поширення відомостей про Україну й діаспору.
- Суспільна служба.

#### Пластові заняття

Виконати один проект мінімум з таких тем:

- Українські пісні й музика.
- Пластові ігри (теренові,



спортові змаги тощо).

- Дружність.
- Пластова преса.

#### Життя в природі

Виконати мінімум один проект з таких тем:

- Екологія.
- Пластова ватра.
- Прогулянка або мандрівка.

#### Табори й умілості

- Взяти участь в одному пластовому таборі в часі здобуття цієї проби.
- Здобути три пластові вмілості до цієї проби.

#### Додаткові теми на ступені скоба-гребця, вірлиці- гребця, скоба-обсерватора та вірлиці-обсерватора

- Історія мореплавства або літунства; історія українського мореплавства або літунства та розвиток української флоту або українських повітряних сил.
- Сучасні засоби навігації і комунікації на морю або в повітрію.
- Правила безпеки під час занять на воді або в повітрію.
- Розвиток та звичаї морських або літунських пластунів та морських або літунських скавтів у своєму краю.



## Почесний ступінь гетьманського скоба та гетьманської вірлиці



Почесний ступінь гетьманського пластуна скоба — вірлиці не є ще однією пробою в УПЮ. Цей ступінь надається, у першу чергу, за винятково взірцеву працю й поставу, а не за виконання визначених завдань. Пропозиції іменування мусять бути ініційовані виховниками кандидата/-ки.

### Передумови

Пластун скоб чи пластунка вірлиця може отримати почесний ступінь гетьманського пластуна скоба чи гетьманської пластунки вірлиці, якщо:

- має найменше шість місяців бездоганного пластування після досягнення ступеня скоба чи вірлиці,
- займав/ла провідні становища в Пласті,
- виказав/-ла провідницький хист,
- виказав/-ла взірцеву пластову поставу,
- здобув/-ла разом 20 відзначок пластових уміlostей протягом свого членства в УПЮ,
- своїм особистим і громадським життям, пластовою поставою та характером дасть підставу пластовому прововоду для переконання, що, як гетьманський пластун скоб чи гетьманська пластунка вірлиця, принесе честь і добру славу українському Пластові, житиме строго за пластовим законом і працюватиме для добра Пласту й українського народу.

### Церемонія надання ступеня гетьманського скоба або гетьманської вірлиці

Гетьманського скоба або гетьманську вірлицю іменує Начальний Пластун особисто або хтось із головного проводу чи окремий уповноважений на його доручення. У церемонії беруть участь присутні гетьманські скоби і гетьманські вірлиці, батьки й зв'язковий/-ва чи референт УПЮ.

Хорунжі вносять курінний прапор. Зв'язковий або зв'язкова представляє кандидата на іменування й пояснює чому він чи вона заслуговує на почесний ступінь. Начальний Пластун відчитує Грамоту, тоді причіпляє відзнаку, вручає Грамоту, gratує та бажає успіхів. Новоіменованого гетьманського скоба чи гетьманську вірлицю вітають теж батьки, зв'язковий чи зв'язкова та інші члени пластового проводу поданням руки, а загал присутніх пластовим привітом — “тричі СКОБ”. Іменування закінчується відспіванням пластового гімну.



## Відзнака фізичної вправності

Кожний край має трохи відмінні вимоги для здобуття ВФВ, але в загальному вимоги є поділені на п'ять груп: роди проруху, скоки, біги, мет диском, ратищем тощо, та різні спортивні заняття як лещетарський біг (біг на лижах) чи мандрівки пішки або веслуванням. Вимоги є різні для юнаків і юначок та різні для трьох вікових груп: 12 до 14 років, 15-16 років та 17 до 18 років.

### Пластові вмінності

Умінності є частиною пластової програми. Пластова вмінність — це група завдань які мають поглибити знання й уміння в даній ділянці. Вмінності заохочують пластунів розширити свої зацікавлення й розвинути нові здібності. Вони поглиблюють всебічне самовиховання пластунів. За допомогою вмінностей Пласт як організація набуває інструкторів для різних ділянок занять. В окремих краях можуть бути різні вмінності.

Юнак чи юначка здобуває певне число вмінностей, щоби завершити кожную пробу й здобути пластовий ступінь. Але пластуни й пластунки здобувають додаткові вмінності, щоб здобути для них нові або їм цікаві вміння. Щоб здобути почесний ступінь гетьманської пластунки вірлиці або гетьманського пластуна скоба, треба відповісти на вимоги 20 вмінностей.



## Три приклади вимог умілостей

### Писанкарство

1. Розповісти про звичай пов'язані з писанками.
2. Розповісти дві великодні легенди, пов'язані з писанням писанок.
3. Розповісти про походження писанок та символіку, зв'язану з яйцем і орнаментом.
4. Пояснити значення бодай вісьмох символів. Пояснити різні техніки писання писанок.
5. Пояснити п'ять способів розділювання яйця.
6. Виконати власноручно хоча шість писанок і пояснити спосіб, яким вони були виконані.
7. Виказатися колекцією писанкових узорів та знати, з яких українських областей вони походять.

### Одне Перо

1. Пояснити правила побуту серед природи.
2. Пояснити, як слід поводитися у випадку загублення серед природи, та продемонструвати як:
  - розпізнати сторони світу при допомозі сонця і зір,
  - спілкуватися з можливими шукачами,
  - вибирати дорогу, якщо треба перейти на інше місце.
3. Пояснити, як розпізнавати й охоронятися від отруйливих рослин, гадюк та небезпечних звірів.
4. Пояснити, чому вода потрібна людському організмові, та як:
  - розпізнати та охоронятися від гіпотермії та соняшного удару,
  - знаходити воду серед природи, очищувати воду для пиття.
5. Розпалити вогонь тертям сухих паличків, соняшним промінням при допомозі скла або іншим примітивним способом. Ні в якому разі не вільно вживати сірників, запальнички або інших модерних засобів добування вогню.

### Їзда вельосипедом (ровером)

1. Вміти втримувати вельосипед у доброму стані. Знати частини вельосипеда й вміти їх утримувати у доброму стані. Продемонструвати:
    - як направити пошкоджену душу (камеру) вельосипеда,
    - як намастити вельосипед.
  2. Продемонструвати добру їзду вельосипедом і як всідати й зсідати з обидвох боків, оминати перешкоди, та як їхати тримаючи керму однією рукою.
  3. Продемонструвати вміння прикріпити до вельосипеда запакований наплечник і втримати рівновагу на обтяженому вельосипеді.
  4. Знати й застосовувати в практиці основи гігієни й безпеки їзди вельосипедом.
  5. Знати приписи вуличного руху й дорожні знаки.
  6. Користуючись картою, опрацювати плян одноденної мандрівки вельосипедом. Відбути за цим пляном мандрівку вельосипедом.
- Замітка:* вельосипед слід показати при перевірці.

## Список юнацьких пластових уміlostей

### Уміlostі практичного пластування

Картографія  
Куховарення  
Мандрівництво  
Піонерство  
Сигналізація  
Табірництво  
Одне перо  
Два пера  
Три пера

### Уміlostі першої допомоги й рятівництва

Перша допомога I  
Перша допомога II  
Водне рятівництво

### Уміlostі домашньої зарадности

Домашня зарадність  
Піклування дітьми (Догляд дітей)  
Піклування хворими (Догляд хворих)  
Плетення  
Швальство (Шитво)

### Природничі вміlostі

Городництво  
Екологія  
Погодознавство  
Природознавство  
Приятьель тварин  
Рибальство

### Спортивні вміlostі

Альпіністика  
Водне лещетарство (Водний лижний спорт)  
Їзда верхи (Вершництво)  
Їзда вельосипедом (ровером)  
Легкоатлетика  
Лещетарство I (Лижний спорт I)  
Лещетарство II (Лижний спорт II)  
Плавання  
Скелелаження  
Спортові ігри  
Стріляння з лука  
Стріляння з рушниці



Мандрівництво



Куховарення



Одне перо



Водне рятівництво



Догляд хворих



Швальство



Природознавство



Їзда вельосипедом



Плавання

**Мистецькі вмінності**

Акторство  
 Вишивання  
 Графіка  
 Кераміка  
 Любитель мистецтва  
 Музика  
 Народні танці  
 Образотворче мистецтво  
 Писанкарство  
 Різьбарство  
 Скульптура  
 Спів  
 Гаївки

**Умінності спеціального зацікавлення**

Автознавство  
 Астрономія  
 Бібліотекарознавство  
 Військовик  
 Журналістика  
 Моделярство  
 Провідництво туристів  
 Скавтське побратимство  
 Український амбасадор (посол)  
 Філателія  
 Фільмування  
 Фотографування

**Умінності літунського пластування**

Будівництво літаків  
 Літунство  
 Літунська навігація (Аеронавігація)

**Умінності морського пластування**

Бортова механіка  
 Будівництво суден  
 Вітрильництво  
 Водолаження  
 Канойкарство  
 Морська навігація  
 Пілотаж  
 Скіперство  
 Суднознавство  
 Якірництво



Музика



Образотворче мистецтво



Писанкарство



Астрономія



Погодознавство



Скавтське побратимство

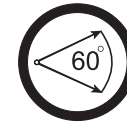

Літунська навігація

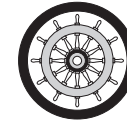

Скіперство



Вітрильництво

## Відзначення в УПЮ

Є чотири юнацькі відзначення, Бронзовий Хрест за Геройський Чин та Залізний Пластовий Хрест за хоробрість у боротьбі за свою державу. Відзначення надається при урочистих нагодах у присутності інших пластунів. Кожне відзначення має свою відзнаку на якій зображено: пластовий вузол, число відзначення і один символ пластового клича СКОБ.



### Четверте відзначення

Впорядник або впорядниця гуртка, або зв'язковий чи зв'язкова куреня, надає це відзначення за зразкову пластову поставу та визначну діяльність у гуртку, курені, станиці чи на таборі або вишколі.

### Третє відзначення

Зв'язковий або зв'язкова надає це відзначення за зразкову пластову поставу та визначну діяльність у курені, станиці чи на таборі або вишколі.

### Друге відзначення

Станична Старшина надає це відзначення за зразкову пластову поставу та непересічну діяльність на терені станиці чи на крайовому або міжкрайовому таборі чи вишколі.

### Перше відзначення

Крайова Пластова Старшина уділяє це відзначення за особливо зразкову пластову поставу та надзвичайну діяльність на терені краю. Пропозиція на відзначення потребує підтримки зв'язкового чи зв'язкової, Станичної Старшини й крайового коменданта чи референта УПЮ.

### Бронзовий Хрест за Геройський Чин

Відзначення за врятування життя або інший геройський вчинок у формі Бронзового Хреста за Геройський Чин надає Начальний Пластун на пропозицію Головної Пластової Булави на підставі документованого внеску дотичної КПС.

### Залізний Пластовий Хрест

Це відзначення за геройські вчинки у боротьбі за Батьківщину надає Начальний Пластун на пропозицію Головної Пластової Булави на підставі документованого внеску КПС.

## Чому відзначення?

- Відзначення в УПЮ є для вирішення одиниць, яких поведінка та діяльність були зразковими.
- Кожна особа потребує признання від свого довкілля.
- Відзначення допомагають пластунам у їхньому самопізнанні, бо дають позитивний відгук за особливу діяльність пластуна чи пластунки.
- Відзначення заохочує всіх до змагання до кращого.

## Надання відзначення

Кожне юнацьке відзначення можна одержати:

- без уваги на пластовий ступінь;
- без уваги на черговість (нема означеного порядку, наприклад, друге можна одержати перед четвертим або відворотно);
- більше як один раз, якщо відмінна діяльність або діяльність упродовж іншого часу;
- на пропозицію гуртка, Ради Гурткових, впорядника чи впорядниці, звязкового чи зв'язкової або, за згодою зв'язкового, від особи чи установи, яка мала безпосереднє відношення до зразкової діяльності юнака чи юначки.

Деталі про надавання відзначень описані в “Правильнику УПЮ”.

## Перестороги

- Пластуни добровільно належать до Пласту, щоби себе вдосконалювати, отже, кари в Пласті не потрібно. Все ж таки, бувають випадки, коли юнак чи юначка поступає не по-пластовому. На це потрібно йому або їй звернути увагу з ціллю виправити поведінку. Для цього часом (головно на таборі) відбираємо даний привілей або застосовуємо перестороги.
- Ні в якому випадку в Пласті не застосовуємо фізичних кар або кар, що понижують гідність юнака чи юначки.
- Є три формальні перестороги, тобто перестороги, що реєструються в гуртковій і курінній книзі заступника. Їх надається залежно від черги одержання або важливості провини: Перша пересторога найлегша, Третя пересторога найсуворіша. Як їх надається, описано в “Правильнику УПЮ”
- Якщо юнак чи юначка не реагує на перестороги кращою поставою, то це доказ того, що він чи вона не зацікавлені пластуванням і повинні бути виключена з Пласту.

## Впоряд

Коли пластуни виступають гуртом в однострою, щоби створити солідарну, “зіграну” спільноту, вони це роблять зорганізовано й в порядку, який називають “впорядом”. Щоб це було можливо, потрібно провідника, який дає відповідні накази-команди. Бувають різні команди впоряду, які потрібні в різних обставинах. Всі ці команди пояснені в “Правильнику Впоряду”. У цій книжці подаємо кілька прикладів.

Поданий впоряд раннього й вечірнього звіту відповідний для курінного табору, коли стягнення прапорів відбувається ввечір перед молитвою. (На інших таборах є комендант і бунчужний. Також у деяких країнах право вимагає, щоби національний прапор стягати перед заходом сонця.) З поданого прикладу ясно, як можна робити збірку гуртка чи куреня на початок сходитин чи свята.

### Команди для лави

Коли пластуни йдуть лавою, їм потрібно знати різні команди.

- “ходом руш” — починати лівою ногою;
- “на право заходь” — завертати на лівій нозі,
- “вліво заходь” — на правій;
- “гурток (курінь), стій” — слово стій подати тоді, коли нога стає на землю, тоді треба зробити ще один крок, дотягнути другу ногу й стати на “струнко”.

### Команди для хорунжих

Хорунжі тримають прапори на держаку.

- “прапор до стопи” — долішній кінець держака ставити біля пальців правої ноги, права рука тримає держак прапора, ліва природно спущена вниз;
- “прапор на плече” — держак прапора скісно на ліве плече (середина трохи вище над плечем), лікоть руки притягнений до боку тіла, а сама рука зігнута під прямим кутом;
- “прапор угору” — кінець держака спирається до пояса, права рука хапає долішній кінець держака, а ліва рука на висоті очей тримає держак перед лівим боком вгору, трохи похилено вперед;
- “прапор, почесь дай” — прапор дати, так як “угору”, тоді висунути ліву руку, так щоби держак був приблизно 45° від доземного положення.







### Пояснення команд

Точно як виконувати кожен команду, подано у "Правильнику Впорядку", але в загальному, ось кілька пояснень:

- "увага" — це підготовча команда, що буде збірка або "струнко";
- на "струнко" треба повернутися до провідника, стояти рівномірно на двох стопах, закаблуки разом, руки спущені, спокійно;
- на "спочинь" ліву ногу висунути на ліво на пів стопи, можна рухатися, але не відходити з місця й не говорити;
- до молитви" — на "до" стається на струнко, а на "молитви" стається знов на спочинь;
- "по молитві" — на "по" стається на струнко, а на "молитві" стається знов на спочинь;
- на "свобідно" можна говорити, рухатися з місця, але не відходити від групи;
- на "розхід" всі обертаються на 180 ° в ліву сторону й розходяться;
- на команду "до правого рівнясь" усі в лаві, за винятком крилового, одночасно звертають голови вправо й вирівнюють лави;
- "на стан відчисли" — на першу частину команди "на стан" всі в лаві стають на струнко, на "відчисли" звертають голову вправо, крім крилового, який звертає голову вліво, каже "один" і стає знову на спочинь. Так усі числять за порядком, аж останній голосно подає число в лаві й не повертає голови вліво.

**Ранній звіт**

“Увага! (Позір!)  
 Струнко!  
 В одно/дво/ ... лаві збірка!  
 До правого рівняйсь!  
 Прямо глянь!  
 Спочинь!  
 На стан відчисли!  
*(Всі в лаві числять.)*  
 Струнко!  
 До звіту глянь!  
*(Звітує.)*  
 Прямо глянь!  
 Спочинь!  
 До молитви!  
*(Переводить молитву.)*  
 По молитві!  
 Струнко!  
 Хорунжі підняти прапори!  
 На прапори глянь!  
*(Хорунжі несуть прапори під щоглу, курінний і зв'язковий віддають почессть.)*  
 Прямо глянь!  
 Спочинь!  
*(Хорунжі прив'язують прапори.)*  
 Струнко!  
 Пластовий гімн!  
*(Обертається в сторону прапорів і віддає почессть. Після відспівання гімну, обертається до лав.)*  
 Спочинь!  
*(Хорунжі вступають.)*  
 Писар, відчитати наказ!  
*(Писар виступає.)*  
 Струнко!  
*(Писар читає вступ.)*  
 Спочинь!  
*(Писар читає наказ.)*  
 Струнко!  
*(Писар читає закінчення.)*  
 Спочинь!  
*(Писар вступає.)*  
 Струнко!  
 До звіту глянь!  
*(Звітує.)*  
 Прямо глянь!  
 Розхід!

**Вечірний звіт**

Увага! (Позір!)  
 Струнко!  
 В одно/дво/ ... лаві збірка!  
 До правого рівняйсь!  
 Прямо глянь!  
 Спочинь!  
 На стан відчисли!  
 Струнко!  
 До звіту глянь!  
*(Звітує.)*  
 Прямо глянь!  
 Спочинь!  
 Хорунжі, зняти прапори!  
*(Хорунжі підходять до щогли; курінний чекає поки хорунжі не готові спускати прапори.)*  
 Струнко!  
 Гімн закарпатських пластунів!  
*(Обертається в сторону прапорів і віддає почессть разом зі зв'язковим. Після відспівання гімну, обертається до лав.)*  
 Спочинь!  
*(Хорунжі відв'язують прапори.)*  
 Струнко!  
 На прапори глянь!  
*(Хорунжі вступають; курінний і зв'язковий віддають почессть.)*  
 Прямо глянь!  
 Спочинь!  
 До молитви!  
*(Переводить молитву.)*  
 По молитві!  
 Струнко!  
 До звіту глянь!  
*(Звітує.)*  
 Прямо глянь!  
 Розхід!”



**Змаг**

**Рух**

**Правила**

## Ігри

Ігри — це важлива частина пластової програми, частина, що манить молодь до Пласту. Гратися — значить проводити час розважаючися. Але хоча підставова прикмета гри розвага, пластова гра має мету, правила й способи. Отже гра одночасно служить як корисний засіб:

- ❑ вироблення вправностей (напр., швидкого думання, альтернативного думання, спостережливості, швидкої орієнтації, меткості, спритності тощо),
- ❑ вправ із уміlostей (напр., картографії, сигналізації, піонерства, першої допомоги, співу тощо),
- ❑ засвоєння знання (напр., точки пластового закону, обов'язки діловодів, виряд на прогулянку, природа, культура тощо),
- ❑ скріплення почуття єдності в групі (кооперативні ігри),
- ❑ вироблення громадянських прикмет (напр., готовість дотримуватися правил, співпраця, злагода),
- ❑ вироблення характеру (напр., чесність, пошана до противника, відповідальність, розвиток самосвідомості, самопізнання).



## Чесна Гра

В багатьох іграх буває елемент змагання, суперництва з другими. Але стараючись гру виграти, важніше дотримуватися правил, грати чесно — шанувати суперника, признати вміло виконаний рух, вміти програти, не шахрувати.

## Розподіл ігор

Існують різні роди й розподіли ігор. Наприклад:

- ігри з елементом змагання та кооперативні ігри,
- рухливі та спокійні.

Розподіл може бути на категорії ігор:

- розумові — для розвитку ума,
- сенсорні — для розвитку зmysлів (напр., слуху, нюху),
- товариські,
- сприймально-пізнавальні (напр., гра Кіма),
- конструктивні (напр., складання карти України),
- сюжетно-історичні, що сполучують різні елементи культури (напр., гаївки).

Ігри можна теж ділити:

- за темами (специфічна вправність або вмілість),
- за місцем (у домівці, на майдані, у зарослому терені, у воді тощо),
- за порами року.

В окремій категорії є спортивні ігри.

Пластуни грають різноманітні ігри у всіляких теренах, у кожній порі року.



## Переведення ігор

Ось кілька порад щодо передення ігор:

- Гру треба точно запланувати (див. “Гурток”, “Плянування”).
- Наперед перевірити, чи місце гри є безпечне й відповідне для даної гри.
- Подбати, щоб кожний учасник брав активну участь у грі.
- Точно пояснити гру, щоби зміст, правила й вимоги гри були зрозумілі всім учасникам. Перевірити, чи хтось має питання.

## Приклади ігор



Приклади різного роду ігор можна знайти в матеріалах поданих у “Додатках”. Також, гру можна видумати. Тут подаємо декілька ігор, що їх можна пристосувати до закріплення або переведення програми УПЮ. У більшості, ці ігри надаються для молодшого юнацтва, хоча чимало з них можна ускладнити для старших.

Важливо пам'ятати, що ігри для засвоєння знання корисні тільки, якщо учасники мають підставове знання ділянки. Отже учасникам потрібно нагоди навчитися матеріал поки його можна засвоювати чи перевіряти.

(Відповіді до деяких гор можна знайти при кінці книжки.)

Скавтинг і Пласт часом називають “великою грою”. Цією “великою грою”, цим пластовим процесом молодь пригтовляється до життя. У пластовій “великій грі” знаходимо: виклик, перешкоди, обдумування дії, правила й закони. Ця гра вимагає знання, фантазії, ініціативи, справності, співпраці, провідництва.

## Гра: Чи розумієш Три Головні Обов'язки Пластуна?

- Кожний учасник гри має папір з трьома колонками. Над кожною колонкою є написаний один з Трьох Головних Обов'язків Пластуна.
- Кожний учасник має карточку з прикладами виконання цих обов'язків.
- Наприклад:
  - молиться при кінці дня на таборі,
  - щоденно робить добре діло,
  - читає українські книжки,
  - точно приходиться на сходини,
  - платить пластові внески,
  - говорить по-українському,
  - вивчає історію України,
  - помагає приятелеві із задачею,
  - робить щоденні вправи,
  - передає доручення курінного проводу гурткові,
  - виконує свої обов'язки в гуртку.
- Ціль: правильно посортувати приклади, що відносяться до даного обов'язку.

### Рухлива версія (по-одинці)

Цю гру можна зробити рухливою.

- Приклади обов'язків написати на окремих кусках паперу. Комплекти (стільки скільки гравців) цих прикладів покласти рядом з однієї сторони кімнати
- Папери з трьома колонками для кожного гравця покласти з другої сторони кімнати.
- На початку гри учасники стоять біля цих паперів.
- На знак, кожний учасник має пострибати на правій нозі до місця, де знаходяться приклади обов'язків, взяти одну карточку із свого комплекту, пострибати на лівій нозі назад до колонок й причепити даний приклад у відповідну колонку.
- Потім повторяти ту саму процедуру, поки кожний гравець не посортує всі приклади.
- Виграє той, хто це найскоріше правильно зробить.

### Групова версія

Цю гру можна також грати дружинами. Поділити всіх гравців на дружини. Члени дружини стрибають за порядком. Виграє дружина, що найскоріше впише всі приклади в правильні колонки.

*Зауваження:* можна обговорити де, хто, що поставив і чому.

## Ігри для засвоєння Пластового Закону

(*Зауваження:* ці ігри корисні тільки, якщо молодь розуміє, що точки Пластового Закону означають; це найкраще досягнути гурторенням. Подані ігри корисні лише для засвоєння та пригадки.)

### 1. Поскладай точки з букв

- Вибрати дві точки Пластового Закону. Написати на картці паперу.
- Порізати на поодинокі букви. Дати такий комплект кожному учасникові.
- Ціль: поскладати дві точки закону.
- Виграє той, хто найшвидше це зробить.

### 2. Випиши за порядком

- Всі учасники сидять за столом і кожний має олівець. Кожний учасник дістає кусок паперу з виписаними точками Пластового Закону, але точки перемішані, не за порядком.
- Ціль: виписати точки за порядком.
- Виграє той, хто найшвидше та найточніше це зробить.

### 3. Групова версія

- Поділити гурток на дві дружини. Дружини стоять з однієї сторони кімнати (або майдану в парку).
- З другої сторони, лицем вниз, лежать два комплекти кусків паперу з числами один до чотирнадцять.
- На знак перший член дружини біжить до паперів, бере один кусок і пише точку Пластового Закону відповідну до числа. Папір залишає лицем вниз збоку від невиповнених паперів.
- Гра кінчається тоді, коли всі папери виповнені.
- Дружина дістає два пункти за кожен правильно виповнену точку, і один пункт за те, що перша закінчила.



## Ігри для засвоєння пісень

### 1. Доповнення слів

- Кожний учасник гри дістає текст пісні з пропущеними словами наприклад: Національного гімну, Пластового гімну тощо.
- Ціль: дописати пропущені слова.
- Виграє той, хто найскоріше це зробить.

Приклад є з другої стрічки Пластового гімну:

« Сонце по небі .....; Знають і ..... свій .....,  
..... невпинно .....; По України ..... »

### 2. Мурмурандо

Провідник гри “мурмурандо” співає мелодію пісні. Учасники пишуть назву пісні. Виграє той хто найбільше відгадає.

### 3. Продовжуй співати

- Усі учасники гри сидять у колі.
- Хтось має м'яч і починає співати пісню. Після одної або двох фраз перестає співати й кидає м'яч комусь у колі.
- Цей грач має продовжувати пісню — знова одну або дві фрази. (Замість співання фрази можна приймати самі слова, якщо грачі не хочуть самі співати.)
- Якщо грач може продовжувати пісню, дістає точку.
- Гра кінчиться при кінці пісні, або коли пісню переспівають двічі. (Щоб учасники мали нагоду краще її засвоїти.)

### 4. Знайди об'єкт піснею

- Гурток сидить у колі посеред кімнати.
- Один член виходить з кімнати, а решта членів вибирає якийсь об'єкт в кімнаті.
- Коли той член повертається до кімнати, гурток починає співати. Якщо він підходить до вибраного об'єкту, всі співають голосніше. Якщо той член відходить від об'єкту, всі співають тихше.
- Він має три нагоди відгадати, що гурток вибрав. Тоді хтось інший виходить, гурток вибирає новий об'єкт і гра продовжується.

## Складанка герба, відзнаки

Як зробити:

- з однієї сторони картки паперу зробити копію тризуба або пластової відзнаки; з другої сторони тої самої картки поділити папір лініями, так як складанку; усі окремі площини понумерувати;
- порізати картку по лініях, щоб вийшли куски складанки; зробити стільки комплектів скільки учасників гри;
- дати кожний комплект до окремої конверти.

Кожний учасник гри дістає свою складанку. Виграє той, хто найскоріше поскладає.



## Змагання "до висот"

- ❑ Учасники діляться на дружини. Кожний учасник гри дістає дзвіночок або інший "інструмент", що видає звук.
- ❑ Провідник гри ставить питання.
- ❑ Той, хто знає відповідь, робить звук.
- ❑ Хто перший зробить звук, має право відповіді. Якщо відповідь правильна, дружина учасника дістає дві точки; якщо відповідь неправильна, відтягається одну точку.
- ❑ Виграє та дружина, котра назбирає найбільше точок.

Питання можуть бути на різні теми або на одну тему. Ось приклади питань на тему першої допомоги:

- ❑ Якщо є легка, занечищена рана, що треба найперше зробити?  
[Здезінфектувати рану.]
- ❑ Що робити, якщо твоєму другові загорівся одяг і він біжить і кличе на поміч?  
[Стримати, перевернути на землю і покотити по землі. Якщо є покривало або кусок будь-якого матеріалу, накрити й покотити в ньому.]
- ❑ Що найперше робити, коли кухар вилив кип'яток на ногу?  
[Запхати ногу в холодну воду — в річку, в озеро або відро з водою.]
- ❑ Юначка бігла й упала. Вона не може встати, бо сильно болить нога. Виглядає, що ушкоджений м'яз біля кісточки. Що найперше зробити?  
[Піднести ногу й довший час так тримати, щоби запобігти або зменшити опух.]

(Зауваження: ця гра є уложена на взір телевізійних програм "Reach for the Top" і "College Bowl".)



## Мовна гра

- ❑ Кожний грач має листок паперу, на якому записано з лівого боку заголовки, наприклад, городина, дерева, квіти, пісні, спорти, міста, звірі, птахи.
- ❑ Провідник гри відкриває книжку на будь-якій сторінці й просить грачів назвати число. Відраховує стільки лінійок від початку сторінки й оголошує першу букву.
- ❑ Грачі мають написати якнайбільше слів, які відповідали б цим заголовкам, що вони мають перед собою.
- ❑ Виграє той, хто напише найбільше відповідних слів.

## Історична гра

- ❑ На столі лежать предмети з певної пластової епохи. Наприклад, однострій (старий), шорти, які заціпаються на гудзики (металеві), а не на блискавку, ремінь — широкий з великою металевою пряжкою, черевик підбитий цвяхами, ніж з не-пластиковою ручкою, протокол останніх сходин перед переходом гуртка в підпілля, револьвер і т. д. Можна вибрати щось одне з переліченого й додати інші предмети, які не є з нашої епохи (наших часів).
- ❑ Завдання гуртка — проаналізувати речі й пояснити до якої епохи вони належать.

## Гра Кіма

Ця гра загально відома із книжки Кіплінга “Кім”. Розклавши певну кількість предметів (або рисунків чи фотографій предметів), показати їх на короткий час (від 15 секунд до однієї хвилини) учасникам гри та доручити їм їх списати з пам'яті.

- ❑ В одному варіанті виграє той, хто найскоріше всі предмети спише у визначному часі.
- ❑ В другому варіанті треба визначити час, і виграє той, хто найбільше предметів спише.

## Примінення

Цю гру можна примінити до закріплення в пам'яті будь-якого списку предметів. Наприклад, виряд на табір, предмети потрібні до гурткової або таборової аптечки, частини народного строю. Якщо є предмети, яких назви учасники не знають або знають слабо (напр. частини гуцульського строю), можна предмети підписати. В цей спосіб можна засвоювати термінологію (і мову).

## Відмінний приклад гри

На столі лежать: хустинка, шнур, шарпетки, годинник, касета до магнітофона, ніж, книжка з української історії, сорочка, штани, голка, бандажі, сонцезахисні окуляри, коробка цукерок, рушник, мапа. Грачі мають подивитися на ці предмети протягом трьох хвилин і пізніше, не дивлячись на них, написати ті які тут не мали б бути. У поданому випадку тут лежить особистий виряд, а зайвими є касета, книжка, цукерки й мапа.

Гра Кіма:  
Частини  
гуцульського  
строю



КРИСАНЯ

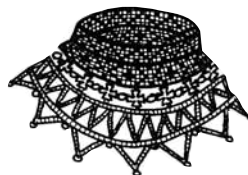

ГЕРДАН



СЕРДАК

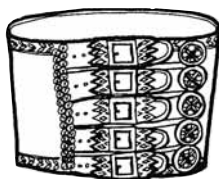

ЧЕРЕС



ПОСТОЛИ



КИПТАР



КАПЧУРІ



КРАЙКА

КЕЛЕП

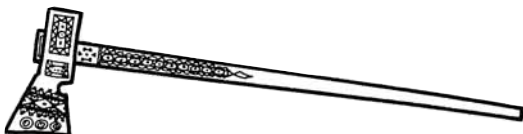

ТОПІРЕЦЬ

## Гра доміно на тему історії Пласту

З грубого дикту витяти два комплекти прямокутників — доміно. Кожний прямокутник поділити на дві частини. В кожному комплекті на одній половині одного доміно написати “початок”. На другій половині написати питання з історії Пласту. На другому доміно написати відповідь і друге питання. Так виповнити всі прямокутники відповідями й питаннями, а на останньому написати “кінець”.

- Учасників гри поділити на дві дружини.
- Кожній дружині дати один комплект порозкиданих доміно. (Доміно можуть бути перевернуті й можна відкривати по одному.)
- Ціль гри: поскладати доміно так, щоби відповідь стикалася з питанням.
- Дружина, що це зробить скоріше, виграє.

### Ось приклади питань і відповідей

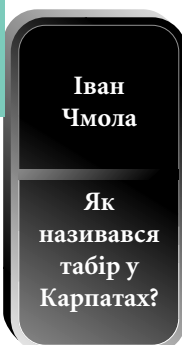
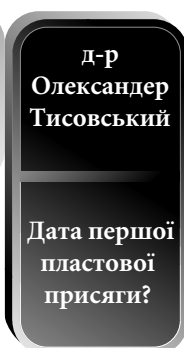

## Ігри з картографії (з компасом)

### 1. Знайди доляр

**Приладдя:** Для кожного грача потрібно: компас, “срібний доляр” (10-сантиметровий вирізаний кружок), картка, на якій подані такі інструкції про віддалі і напрями: 50 кроків  $X^\circ$  (де  $X^\circ$  є менше як  $120^\circ$ ), 50 кроків  $(X+120)^\circ$ , 50 кроків  $(X+240)^\circ$ . На кожній картці  $X^\circ$  має іншу вартість.

**Гра:**

- Розмістити грачів по поляні із високою травою.
- Покласти “срібний доляр” у ногах кожного змагуна.
- На сигнал, кожний грач наставляє свій компас так, як написано на його картці і йде 50 кроків. Тоді наставляє на другий напрям (азимут) і йде 50 кроків; на третій напрям і йде 50 кроків.
- На кінець завдання, кожний грач повинен опинитися біля свого “срібного доляра” або дуже близько нього.

**Вислід:** Грач який опиниться найближче (найменше кроків) до свого “доляра”, виграє.

### 2. Знайдіть кілки

**Приладдя:** Забити понумеровані кілки в землю на відстані 1.5 метрів так, щоб вони творили дві лінії, які йдуть з півночі на південь. Кожний грач має компас і паперову торбу (не з пластмаси, бо в такій торбі можна задушитися).

**Гра**

- Групу поділити на дві дружини.
- При кожному кілку стає один грач. Грачі, що стоять в одній лінії, творять одну дружину.
- Грачі з одної групи наставляють свої компаси між  $45^\circ$  і  $135^\circ$ ; грачі із другої групи наставляють свої компаси між  $225^\circ$  і  $315^\circ$ .
- Кожний грач одягає на голову паперову торбу (не пластикову) так, щоб він міг бачити тільки землю і свій компас у руці.
- Кожний грач обертається тричі, йде за своїм компасом 100 кроків, тоді обертається і йде назад 95 кроків, орієнтуючи компас на себе замість від себе.
- Грачі, які дійдуть ближче як 10 кроків від своїх кілків закінчують гру.

**Вислід:** Група, котра має найбільше число грачів, які закінчують гру — близько дійшли до кілка — виграє.

## Парування

- Кожний учасник гри дістає кусок паперу з двома колонками. В одній вертикальній колонці подані рисунки слідів тварин, паралельно подані образки тварин.
- Ціль гри: спарувати сліди із відповідними тваринами.
- Ця гра підходить до різних тем. Наприклад, картографічні знаки й рисунки об'єктів, що їх вони репрезентують.

## Приклади ігор парування

### Звір'ята, птахи та сліди

З'єднай лінією рисунок тварини та відповідний слід.

Тварини

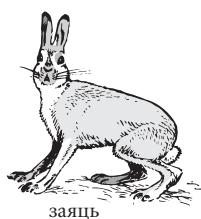
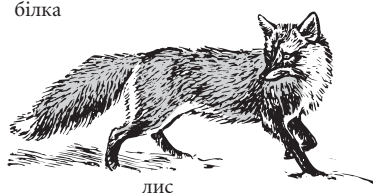

Сліди

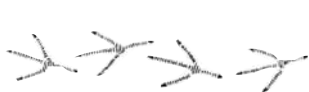









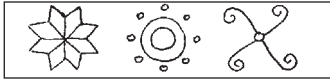

## Примінення

Нижче подану гру можна перетворити на кооперативну.

- На окремій карточці написати символ, а на другій значення. Потрібно стільки карточок, скільки гравців.
- Провідник причіплює одну карточку кожному учасникові гри до одягу на спині.
- Учасники, що мають пару, себе знаходять.
- На кінець кожна пара себе представляє.

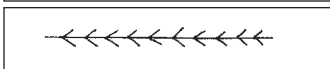
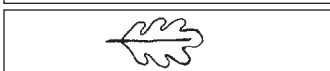
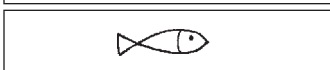
### Символи на писанках

З'єднай лінією рисунок символу та його значення.

	Символи	Значення символів
сонце — коло, зірка або свастика		1. сила й витривалість;
безконечник і спірала		2. юність і вічне життя;
хрест		3. сила, влада, авторитет;
трикутник або троячок		4. давно — здоров'я, пізніше — Христа;
трикветр		5. відновлення життя і природи;
барвінок		6. довге життя й заможність;
галузка смереки		7. життя і щастя;
дубовий листок		8. вічність, довге життя;
риба		9. колись — охорона перед злом, пізніше — символ Христа;
олень		10. трійця: місяць, сонце, земля; небо, земля, пекло; Бог Отець, Бог Син, Бог Дух Святий;
птахи		11. перуни, блискавиці;
кінь		12. здоров'я, кохання, рясність.

## Пластун потребує на табір ....

- Учасники гри сидять кругом.
- Провідник гри починає — “пластун потребує на табір: (напр., наплечник)”.
- Учасник з лівого боку повторює — “пластун потребує на табір: наплечник” і додає (напр. “шатро”).
- Тоді по черзі всі повторюють те, що було попередньо сказано й додають ще один приклад потрібного вираду.
- Той, хто помішає, відпадає.
- Виграє той, хто лишається, або ті, що лишаються коли всі можливі речі вичерпані.

### Примінення

Цю гру можна примінити до будь-якого списку. В цей спосіб можна закріплювати в пам'яті різні списки, що їх корисно знати, напр., що йде до аптечки, кухонні прибори, спортивні прибори, частини народного строю, імена князів, імена міст, тощо.

### Вузли й в'язання

Кожний учасник гри має шнур і патички.

1. Провідник гри подає назву вузла, наприклад, пластовий вузол, ткацький вузол, р'ятівнича петля тощо. Кожний учасник в'яже відповідний вузол. Виграє той, хто перше закінчить.
2. Провідник гри описує, що треба збудувати, наприклад ріг таборового стола (потрібно поперечне в'язання) або триногу для варення їжі (потрібно паралельне в'язання). Кожний учасник зв'яже два патички, початок будови стола чи триногу. Виграє той, що перше закінчить.



### Ігри для засвоєння відзнак або термінології

1. Кожний учасник гри дістає рисунок пластунки в однострою. Там, де мають бути різні відзнаки, нарисовані лінії і числа. Учасники гри пишуть число й назву відзнаки, що йде в дане місце на однострою.
2. Рисунок вітрильника (каное, вельосипеда тощо).  
Ціль: назвати частини вітрильника тощо.

До цих ігор можна дати список назв, (якщо учасники слабо знають тему), або не давати списку, (якщо тема відносно добре знана).



## Частини вітрильника

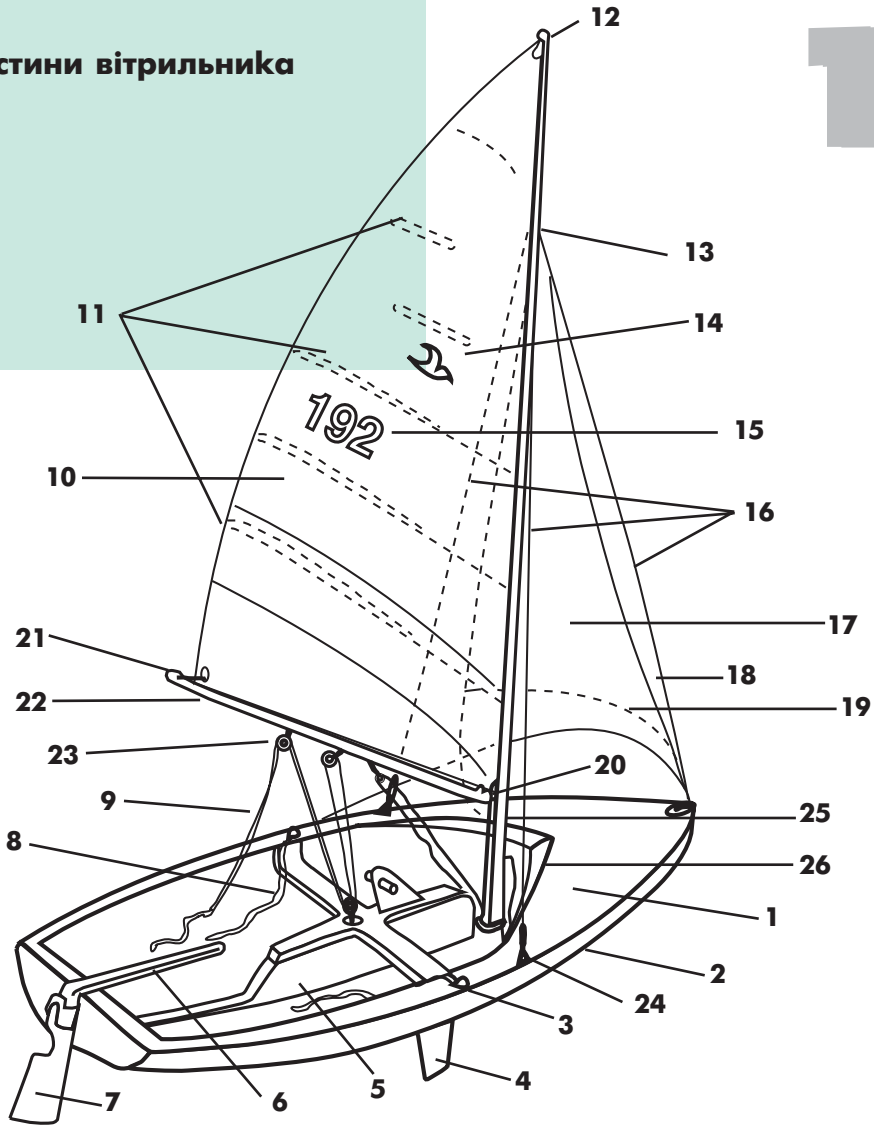

### Частини вітрильника

(Впиши числа у квадратики)

- |  |   |
|--|---|
| <input type="checkbox"/> щит                 | <input type="checkbox"/> передній піднос          |
| <input type="checkbox"/> щогла               | <input type="checkbox"/> головний піднос (такель) |
| <input type="checkbox"/> шруба до стягнення  | <input type="checkbox"/> ребра                    |
| <input type="checkbox"/> колісцятка          | <input type="checkbox"/> головне вітрило          |
| <input type="checkbox"/> нок                 | <input type="checkbox"/> головний шнур            |
| <input type="checkbox"/> головний витяг      | <input type="checkbox"/> передній шнур            |
| <input type="checkbox"/> шийка               | <input type="checkbox"/> стерно                   |
| <input type="checkbox"/> шви                 | <input type="checkbox"/> керма                    |
| <input type="checkbox"/> причіпки            | <input type="checkbox"/> піхва на меч             |
| <input type="checkbox"/> переднє вітрило     | <input type="checkbox"/> меч                      |
| <input type="checkbox"/> щоглові штаби       | <input type="checkbox"/> провідне кільце          |
| <input type="checkbox"/> реєстраційний номер | <input type="checkbox"/> кадовб                   |
| <input type="checkbox"/> відзнака кляси      | <input type="checkbox"/> поміст, палуба           |

## Шифри

У шифрах потрібна буква є заступлена або іншою, або числом. Ігри, ціллю яких є розшифрування тексту, добре надаються на засвоєння всіляких правил чи порад. Ось приклад тексту з різними шифрами. (На наступній сторінці подано використані шифри.)

### Як поводитися серед природи

- 1. 18,7 10,1,16,11,29,1,14. 22,16,12,6,24. 10,1 22,19,2,19,32.**  
Сміття, відпадки, які розкладаються — закопай. Сміття, яке не розкладається (будь що з металю, скла тощо) не закопуй, а забери з собою.
- 2.** На пам'ятку, знімай фотографії, веди записник. *Ен йарибз вітвік, нилсор, хамок.* Сухі патики, зів'яле листя, можеш збирати, але бери тільки те, що тобі потрібне.
- 3. Ітівс умоннилсор ат умонниравт в удкяроп йушурон ен.** Не турбуй малят, не збирай яєць. Не топчи рослин, не пересувай колод, каменів. Це нищить живі істоти!
- 4. Не луйпо, не вайвби** будь-яких звірів, птахів, комах без потреби. Полювання оправдане лише якщо споживаєш здобич.
- 5.** Під час прогулянки, *ао лцмя наїтлт* — вибери місце принайменше 35 метрів від води. Викопай чи виріж кружок трави (23 см/9 інчів завширшки, а не більше, як 20 см/8 інчів завглибшки.) Опісля закрий цю яму викопаним дерном, притопчи й полий водою.
- 6.** Будуй ватри та вогні, *кія раависчютьт ан воїт ротениб,* а не такі, що спалюють багато дров, димлять чи надто іскряться.
- 7. Фнпимз гдпдбя.** Не зрубуй і не каліч живих дерев. Дерево не проживе без кори. Не будуй великих шалашів, столів тощо, до яких потрібно багато дерева.
- 8. Ен щазенуйчи дуво.** Ніколи не мий начиння — посуду в ріці чи озері. Уживай мідницю або великий казан. Потім вилий далеко від ріки чи озера так, щоб помії не змогли сплисти до води. Не вживай звичайного мила чи шампуню в ріці чи озері. Це забруднює воду та береги.
- 9.** Не *дихо* на *кигулянпро килимиве пагруми.* Група понад 10 – 12 осіб залишає завеликі сліди в природі. Завжди ходи стежками. Якщо мусиш зробити нову стежку, роби вузьку та нищ якнайменше природи.
- 10 17,1,18,6,21,24,14 24,17,12,21,15,19,3,1,18,11,17 15,21,19,15,19,17.** Зупинись, розглянься, навчись спостерігати та милуватися чудовою природою довкруги себе.

## Використані шифри

- Числа замість букв. (Уживай колонки А і Б.)
- Букви написані задом наперед.
- Букви й слова написані задом наперед.
- Перемішані склади.
- Ціла абетка виписана задом наперед. (Вживай колонки Б і Г.)
- Перемішані букви у словах.
- Переставлена азбука на одну букву взад або вперед а-я або а-б. (Вживай колонки Б-В або В-Б.)

А	Б	В	Г	А	Б	В	Г	А	Б	В	Г	А	Б	В	Г
1	а	я	я	11	и	з	т	21	р	п	ї	31	ь	щ	в
2	б	а	ю	12	і	и	с	22	с	р	і	32	ю	ь	б
3	в	б	ь	13	ї	і	р	23	т	с	и	33	я	ю	а
4	г	в	щ	14	й	ї	п	24	у	т	з				
5	г	г	щ	15	к	й	о	25	ф	у	ж				
6	д	г	ч	16	л	к	н	26	х	ф	е				
7	е	д	ц	17	м	л	м	27	ц	х	е				
8	є	е	х	18	н	м	л	28	ч	ц	д				
9	ж	є	ф	19	о	н	к	29	ш	ч	г				
10	з	ж	у	20	п	о	й	30	щ	ш	г				

Відповідь в “Додатках”.

## Знайди слова

Подана діаграма містить у собі імена 20 українських князів.

Кожний член гуртка дістає одну копію діаграми.

Ціль: знайти якнайбільше імен князів за 10 (або 15) хвилин.

(*Зауваження:* деякі імена є з права до ліва, з долини вгору й по діагоналі).

Б В С Е В О Л О Д І П Т Ю Я Г О Л Ь Е Х Ю  
 А Х З У Ф Ш В О Л О Д И М И Р К О Ч С Т Я  
 Ц С Щ К З У Ю Г Ь Б Ю У А М П Г П Ф Г О О  
 Н И К А Я Р Г Є А Р У Р Я Р О С Л А В Х С  
 Л А Ч О Т Е В Ч І Х Н І И О Л Ї Е Н І С Ъ  
 Ж Н Й К Л И Щ Й С П Г Ж Л М С З Ф Д Л Ь М  
 С Д Х О Р Ь К И Ї О Г И Ф Е И У Н Р Ч К О  
 А Р Є О З Е Д Н Р И Н К Л У С Д Й І Є Л М  
 Г І Х Є Щ Б А І Л А О М И Х А М О Н О М И  
 Ъ Й Л У Я М Г П Д Й І Ч Е Г Х С П Л Н С С  
 Л І Р Ш О Ж Л У Г И Є Б О Л О К Я Х О Л Л  
 О З Ю Р Є Е Ъ Я Ф К Р С В Я Т О С Л А В К  
 Л К У П В З И Й Л Є Я Ю Б Ї Х В П С Т А Х

Список князів поданий в “Додатках”.

## Хрестиківка (кросворд)

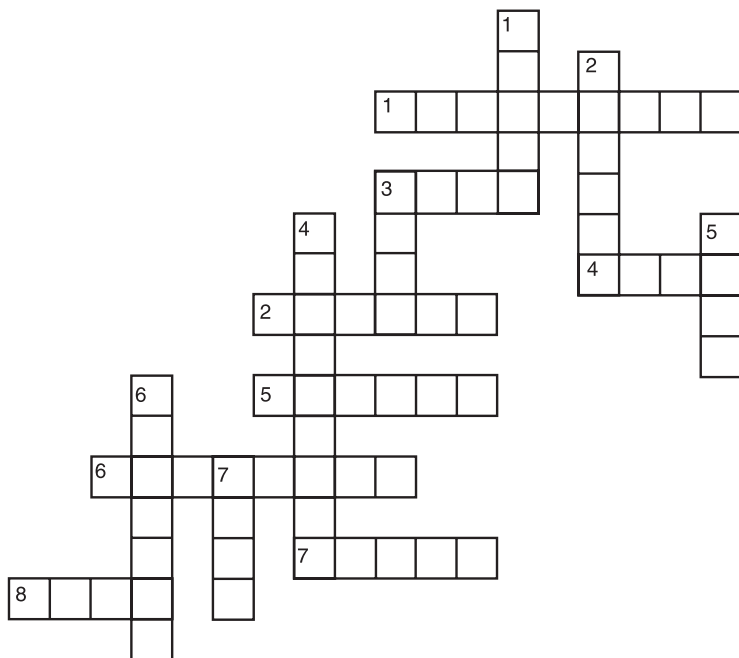

## Члени родини

По вертикалі (згори — вниз):

1. Сестра моєї мами.
2. Нерідний батько.
3. Син моїх батьків для мене мій ...
4. Син моєї тітки це моєї мами п....
5. Інша назва для мого батька.
6. Брат мого батька.
7. Мама моєї мами це для мого батька т....

(Зауваження: "стрийко" = "дядько")

По горизонталі (упоперек):

1. Дочка моєї сестри.
2. Дочка моїх батьків це моя ...
3. Моєї мами мама.
4. Найрідніша мені особа.
5. Батько моєї мами це мій ...
6. Син брата моєї мами це для неї ...
7. Моєї тітки син це мій ...
8. Мій брат, це мого діда ...

(Відповіді в "Додатках".)

# ЖИТТЯ СЕРЕД ПРИРОДИ

Краса

Мандрівки

Табори



# 12

ПРИРОДА

## Чому йти в природу?

Життя серед природи — це підставовий елемент пластування.

Для багатьох — це найприємніша його частина.

Хоча природа різноманітна в різних частинах світу, вона всюди приманює.

На питання, чим приманює природа пластунів і пластунок, кожний має свою особисту відповідь:

- чи то “той шум лісів, ті пахощі весною”,
- чи то спокій вечірнього плеса на озері,
- чи то краса на лещетарських (лижних) зїздах снігом покритих гір,
- а може могутність високих гір.

Природа манить своєю красою, романтикою та могутністю.

Людина потребує зв'язку з довкіллям, у першу чергу з природою. Для багатьох, а особливо пластунів, природа задовільняє цю психологічну потребу.



## Життя серед природи —

- це виклик, поклик до пригод у небувалих обставинах;
- це життя в гурті друзів.

Природа вимагає від пластунів:

- фізичної витривалості (на довгій мандрівці або стрімкій горі);
- спритності (в керуванні вітрильником по озері чи лещатами (лижами) по снігу;





- зарадності й уміння забезпечити себе від холоду, дощу й вітру, нагодувати себе, обійти небезпеку;
- поборення страху перед несподіваним.

Життя серед природи — це нагода:

- зблизитися з друзями, краще їх пізнати,
- навчитися співжити,
- на гумор та спільні враження.





Щоби йти в природу треба:

- знання,
- плянування,
- життєвої практики (виховника, експерта або й самої молоді),
- заправи.

З природними стихіями завжди треба рахуватись. Життя серед природи завжди пов'язане з ризиком. Щоби цей ризик зменшити — треба приготуватися.

Тут подано деякі зауваження й поради щодо підготовки до життя в природі в загальному, але не можна обмежуватися тільки цим. Пластуни й пластунки черпають знання з різних джерел, які широко й детально обговорюють це питання. У бібліотеках і книгарнях багато книжок про різні сторони перебування серед природи; на ринку чимало звукозаписів на цю тему. Крамниці заповнені різного роду вирядом. Проте й підхід і виряд міняються, хоча підхід рідше а виряд постійно.



## Потрібне знання

- законів життя у природі,
- правил безпеки,
- практичних уміlostей потрібних для життя в природі (виховника, експерта або й самої молоді),
- екології,
- кінцевого й побажаного вираду.

## Знання природи

Щоби себе забезпечити серед природи, треба знати закони життя в природі.

Ось кілька прикладів:

- щоби вибрати вигідне місце під шатро, треба встановити куди вода спливає й звідкіля вітри найсильніші;
- щоби забезпечити себе від вогню, треба знати, як його гасити, наприклад: горючий жир (товщ) у сковороді можна погасити стиркою, а не водою, горючий одяг на особі можна погасити ковдрою або покотивши особу;
- щоби не наражувати себе на небезпеку, слід знати про трійливі рослини й небезпечні тварини в околиці;
- щоби забезпечити себе під час грозовиці, треба розуміти, що таке блискавка й знати де безпечно перебувати в той час, а де небезпечно.

З цих прикладів ясно, що перебування серед природи вимагає підготовки, набуття знання з книжок і від людей з досвідом.

### Безпечні й небезпечні місця під час грозовини

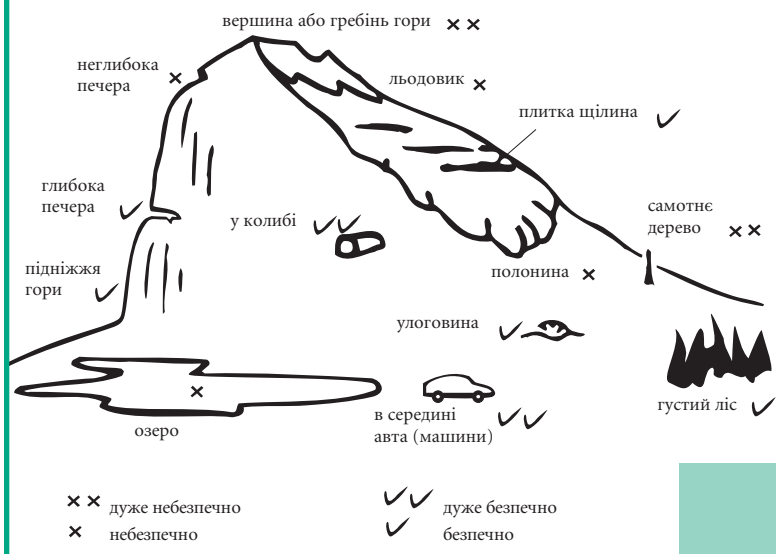



## Безпека

Кожне заняття пов'язане з певними небезпеками. Немає запоруки, що будь-яке заняття буде вповні безпечне. Але досвід підказує практики чи способи, щоби уникати або зменшувати небезпеки.

Різні люди, які продовж років займалися специфічними ділянками, виробили спільний досвід і списали правила, придержуючись яких ми охоронимось від нещасливих випадків або від їх найважчих наслідків. Поки братися до даного заняття, пластуни перевіряють “правила безпеки” що стосуються запланованої прогулянки чи табору.

В додатку до знання правил безпеки, щоби запобігти або зменшити небезпеку, потрібно досвіду (чи то виховника, експерта чи молоді), заправи та точного планування.



Приклади потрібних правил безпеки:

- правила у відношенні до плавання:
  - не плавати без догляду з берега й не відпливати далеко від берега;
  - коли велика група плаває одночасно: попарувати учасників і зобов'язати їх берегти один одного; потрібно догляд кваліфікованої особи і виряд, що зможе допомогти в разі потреби;
  - на будь-якому човні плавати в рятувничому поясі;
- правила, як переходити річку групою;
- що робити, коли згубишся в лісі: напр., у незнайомому лісі знайти вигідне, якнайвище місце й не відходити від нього, а старатися звернути на себе увагу (якнайвище вивісити щось таке, як хустку, відбивати блиск сонця дзеркалом, свистати свистком тощо).

## Практичні вміння потрібні для життя в природі

У цивілізованому світі майстри будують житла, які нас захищають від дощу чи спеки. По хатах ми маємо електрику і газ та всіляке знаряддя для підготовки харчу. За воду, дороги, транспортацію відповідають знавці.

У природі немає вигод цивілізованого життя, отже поки йти у природу, треба приготуватися, щоби могли вижити й дати собі раду.





Ось кілька прикладів потрібного знання та вміння для життя в природі:

- ❑ Щоби створити постійний табір, треба вміти: ставити шатра, збудувати кухню, лятрину (віджоже місце), ватру, споруди. Отже треба знати піонерство — вміти орудувати знаряддям (сокирою, пилою), в'язати вузли, запалити вогонь (навіть якщо дерево мокре).
- ❑ Якщо не можна ні збирати ні зрубувати дерева на місці табору (напр. у заповідниках), треба знати який виряд потрібний і як давати раду в інший спосіб, наприклад вживати газові кухні замість традиційних у яких палиться дерево.
- ❑ Щоби мандрувати, треба знати картографію — вміти читати карту, орудувати компасом, знайти сторони світу й без компаса.
- ❑ Щоби жити серед природи, треба знати, як прочищувати воду до пиття, та добре знати погодознавство, рибальство тощо.
- ❑ Щоби вибиратися на спеціалізовані табори, треба мати знання з даної ділянки — чи то їзда каное чи вельсипедом (ровером).

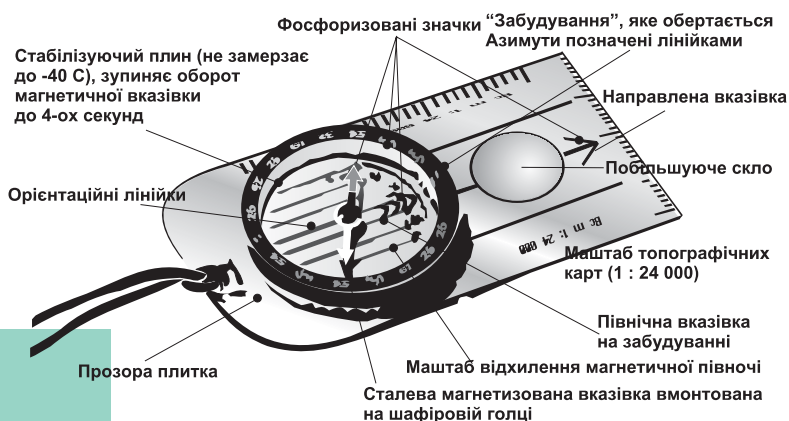

## Екологія

Донедавна загально панувало наставлення, що природу можна лише використовувати. Люди безпощадно рубали ліси, затроювали землю, забруднювали води й повітря. Сьогодні ми знаємо, що так продовжувати годі (хоча в багатьох місцях несовісне використання природи продовжується). Природу треба не тільки шанувати, а й плекати й піклуватися нею.

Пластуни розуміють, що всі частини природи взаємозалежні одна від одної. Тому, коли пошкодиш одну частину природи (рослину чи тварину), це відіб'ється й на інших частинах. Перебуваючи серед природи, пластуни уважають, щоб якнайменше її порушувати.

Ось кілька прикладів відповідального таборування:

- пластуни не миються милом у річках або озерах, бо мило занечищує воду та шкодить рослинності й риbam.
- на споруди в таборі пластуни рідко коли зрубують живе дерево, бо дерева конечні для рівноваги в життєвому циклі природи й утримування чистого повітря та притулку для звірів і птахів;
- пластуни не залишають за собою сміття, головню металевого чи пластикового, яке не розкладається протягом довгого часу.

Ці приклади відносяться загально до всіх прогулянок чи таборування. Оскільки кожна околиця має своєрідну природу, треба розуміти екологію даної місцевости, тобто знати місцеву рослинність і тваринність та взаємозв'язок між ними. Наприклад, певні квітки не можна зривати, бо вони не відростають і комахи, які ними живляться, гинуть.

Щоби знати довкілля, треба приготуватися. На прогулянках чи таборах добре, щоб усі учасники мали списки тварин і рослин, що їх можна знайти в околиці табору чи мандрівки (списки в мові табору, тобто в українській мові). Також корисно свідомо слідити за рослинами та тваринами, а не лише перебігати попри них.

## Життєвий ланцюг в Скелястих Горах

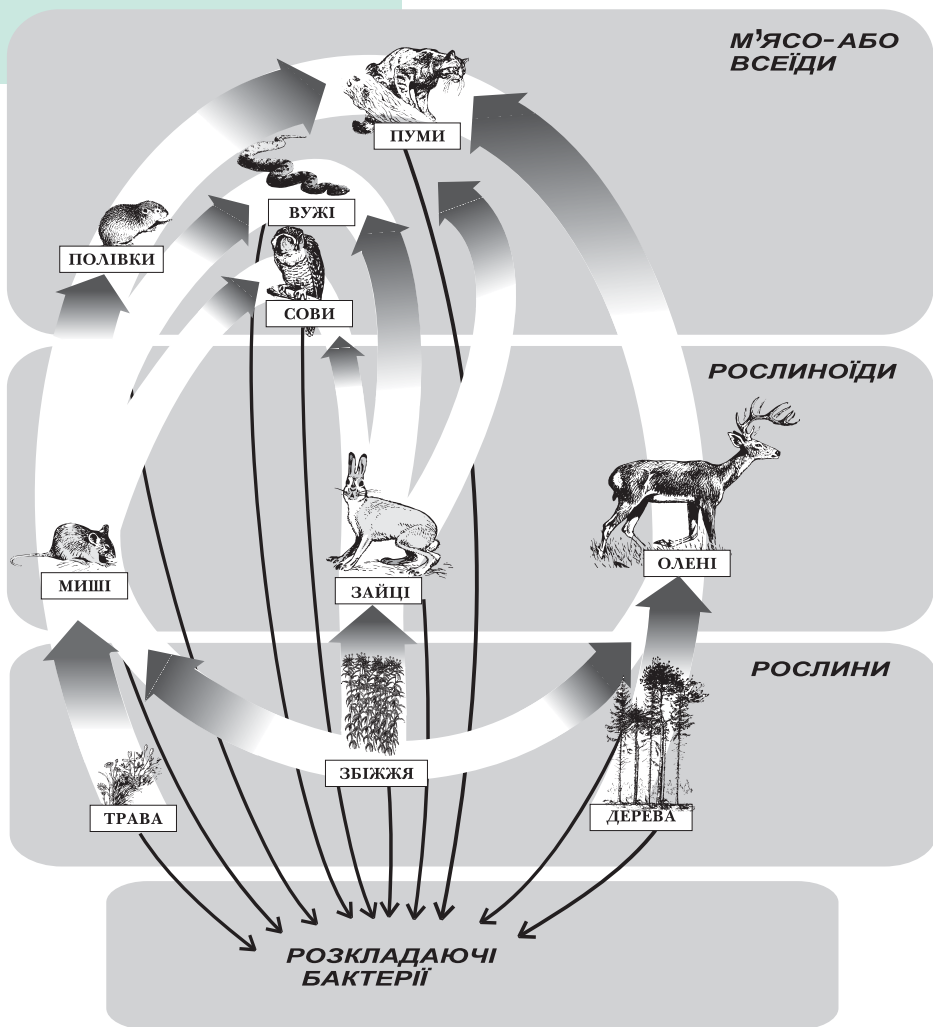

Рослини: розкладаючі бактерії, трава, збіжжя, дерева.

Рослиноїди: миші, зайці, олені.

М'ясоїди або всеїди: полівки, сови, вужі, пуми.

\*полівки це полеві мишки, а пуми це рід великих диких котів.

## Виряд

Від виряду часто залежить успіх прогулянки або табору. Тут подано підставовий виряд на прогулянку з нічлігом або на табір.

### Особистий виряд

- шатро (переважно на спілку з іншими),
- наплечник,
- спальний мішок (спимішок),
- килимок або матрац до spanня,
- одяг,
- захист від сонця (накриття голови, сонячні окуляри, крем або плин проти сонячних променів),
- приладдя для особистої гігієни,
- приладдя до харчування,
- приладдя до піонерства або занять у запланованій програмі,
- компас,
- сірники у непромокальній коробці або запальничка,
- ліхтарик,
- свисток,
- олівець і папір,
- індивідуальна аптечка,
- годинник.

### Загальні поради:

- Брати тільки той виряд, що конечний, бо все треба нести.
- Такі речі як одяг корисно мати у непромокальному упакуванню.
- Виряд не мусить бути коштовним, але мусить бути відповідним для обставин.



### Груповий виряд

- приладдя до куховарення (казани тощо),
- захист від дощу для групи (великі шатра, плаhti (тенти) тощо),
- знаряддя потрібне для запланованої програми,
- карта околиці,
- аптечка.

Деякі зауваження та пояснення, що значить “відповідний” виряд :

### Дещо про шатро

Яке шатро потрібне, залежить від того, хто й де це шатро буде вживати.

- Суттєвим є, щоб шатро охороняло від води (головно дощу) й вітру. (Не суттєвим є чи є один чи два дашки, чи непромокальна підлога є частиною шатра чи окремо.)
- Величина залежить від числа осіб, що має в ньому спати й з яким вирядом.
- Вагу й величину шатра треба брати до уваги, якщо воно вживатиметься на мандрівках.

### Дещо про спальний мішок (спимішок)

Який спальний мішок потрібний, залежить від обставин і погоди.

- Якщо мішок потрібний на мандрівку, треба брати до уваги вагу й величину.
- Треба звернути увагу, як мішок зроблений, і з якого матеріалу. При низькій температурі (напр., у горах) потрібно мішок, що добре тримає тепло. (Це залежить від зовнішнього матеріалу, чим наповнений і як шитий — якщо перешитий наскрізь, тепло втікає через шви.)

### Дещо про наплечник

- Величина залежить від величини особи й скількості виряду.
- Форма залежить від будови особи — вага має спиратися на спині й бедрах (80%), а не тільки на плечах (20%). Щоби вага лежала на бедрах, треба мати добрий м'який пояс.
- Якщо в наплечнику різні частини й кишеньки, легше зберегти порядок і легше щось знайти.

### Який одяг

- Відповідний на всіляку погоду: теплу, холодну, дощову (Найкраще брати “верстви” легкого теплого одягу, щоби можна пристосуватися до різної погоди скидаючи або надягаючи одягу.)
- Практичний (напр., темніші краски, щоби одяг скоро не забруднювався; матеріали, що скоро сохнуть; на холод вовна ліпша ніж бавовна, бо тримає тепло, навіть коли мокра, а бавовна довго сохне.)
- Одягу потрібно на зміну, але не багато, бо його треба нести, а в шатрі мало місця.

### Приладдя для особистої гігієни

- Приладдя для чистоти конечне, але пахучі креми чи пасти приманюють небажаних комах і звірят.
- Серед природи добре виглядати природно, отже не потрібно косметики.

### Приладдя для харчування

- Легке для мандрівки.
- Практичне, (щоби легко не переверталоса на нерівній площині й щоби не пекло руки, коли наповнене гарячою стравою).

Скільки групового приладдя потрібно залежить від обставин куховарення — мало на мандрівку в горах, більше на постійний табір.



## Плянування й перевірка

Поради про плянування загалом, про плянування прогулянки або табору можна знайти в іншій частині цього довідника. Пластуни здають собі справу, що чим більше ризиковне (ризиковне) заняття, тим точніше треба переглянути всі подробиці й добре їх проаналізувати, щоби нічого не пропустити. Конечно також заздалегідь приготувати альтернативні пляни на різні можливості.



Наприклад: що робити —

- як є злива, мороз або мряка в горах чи на воді,
- як хтось згубиться, захворіє або зломить ногу на мандрівці,
- як медвідь несподівано вийде на стежку,
- як вкусить гадюка .

Важлива частина плянування — це рішення яких людей, з яким досвідом потрібно на дану прогулянку чи табір. (Треба пам'ятати й про прогулянки під час табору.)

## Життєвий досвід

Окрім знання, набутого з книжок, корисно мати свій життєвий досвід. Пластуни розвивають свій досвід поступово — починають прогулянкою в парку, опісля йдуть за місто, потім таборують одну ніч, а вкінці таборують довше. Подібно й з родами таборів — треба вміти таборувати в легших обставинах, заки можна вибиратися в стрімкі (круті), дикі гори. Коли виховники організують табір для молоді або з молоддю (напр., курінний табір), вони вже самі набули життєвого досвіду в даних обставинах, або запрошують до бурави табору когось, що має практичний досвід і вміє його передати юнацтву.

## Здобуття заправи

Життя серед природи вимагає фізичного зусилля. Яка б це не була мандрівка — чи пішки, чи на вельосипедах чи на лещатах — учасникам потрібно енергії і вироблених м'язів. Це відноситься особливо до таких занять, як скелелазення чи мандрювання в стрімких горах.

Але навіть для побутового таборування потрібно сили й витривалості — ставити шатра (особливо, якщо вони великі й важкі), рубати дрова для кухні чи ватри, будувати споруди, варити у великих казанах для табору, змагатися в рухливих іграх тощо. Молода людина, яка під час року не займається тіловихованням, виключно сидить при книжках або при телевізорі, має труднощі на таборі.

Для того, щоби могли оцінити красу природи, щоби могли приємно провести час з друзями, щоби могли зустріти різні несподіванки, що їх приносить життя серед природи, й задля свого здоров'я, пластуни повинні постійно фізично гартуватися. Кожний пластун чи пластунка індивідуально відповідає за свою приготовленість, але гурток у своїй програмі також дбає про фізичну вправність своїх членів, особливо перед табором, який вимагає специфічної підготовки, як напр., їзда на вельосипедах (роверах).



## Підготування харчів

### Цілі підготовки в гурті пластунів

- харч — підставова потреба людини;
- спільне підготування — це нагода:
  - навчитися варити,
  - навчитися організувати працю, людей,
  - зжитися з друзями.

### Що треба брати до уваги

- яка ціль: тільки прохарчуватися якнайскоріше, чи звернути увагу на особливу подію з вишуканим стравосписом (меню)?
- скільки часу буде на варення?
- у яких обставинах буде варення чи підготування: в постійній кухні, чи на переходовому місці на прогулянці? чи буде досить води, щоби підготувати страву й опісля помити посуд? чи буде вода, щоб зробити таборовий “холодильник”?
- який буде виряд — мінімальний на прогулянці, чи різноманітний у таборівій кухні?
- чи харчі треба нести (тобто береться до уваги вага)?
- чи це особливі обставини, що вимагають багато енергії від учасників (напр., на прогулянці в стрімких горах)?
- чи буде одна кухня на гурток, курінь або табір, чи більше (залежить від того чи ціль є тільки всіх прохарчувати, чи їх також навчити варити на польовій кухні)?
- чи буде доставка харчів під час табору?
- які потреби людського тіла?
- харч не мусьт бути нецікавим, якщо добре запланований.

### Що треба зробити

- скласти стравоспис (меню);
- обрахувати скільки харчу потрібно й кошти;
- зробити закупи;
- запакувати харчі або роздати всім потрохи, якщо потрібно нести.



## Потреби людського тіла

Тіло потребує одну до чотири літри води денно й харчів з чотирьох груп.

Ось групи й побажані денні порції з кожної групи:

- молочні харчі 3-4 порції,
- м'ясо 2 порції,  
(або городина з білковиною [протеїною])
- городина, садовина 4-5 порцій,
- хліб, каша 3-5 порцій.

Величина порції залежить від особи, але для здоров'я важне, щоб були відповідні пропорції. Денно дівчатам юнацького віку треба 2 200 кальорій, а хлопцям цього віку треба 2 800 кальорій. Якщо програма особливо виснажуюча (напр., мандрівка в стрімких горах) потрібно більше води й треба збільшити нормальне число кальорій.

### Таборові “холодильники”

- Покласти їжу в текучу воду: річку чи потічок, в щільно закритій переховці. Забезпечити, щоб вода не понесла, звірі не з'їли й хробаки не залізли.
- Накрити відро чи коробку з їжею великим куском несинтетичного матеріялу, який звисає у відро наповнене водою. Поволі матеріял цілий змочиться й буде мокрим, поки буде вода у відрі, а випаровування води з матеріялу охолодить їжу.

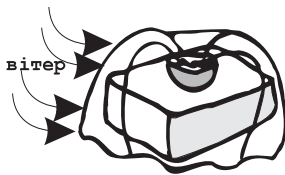

Випаровування води під полотном творить свого роду холодження і тим способом буде охолоджувати їжу в коробці.

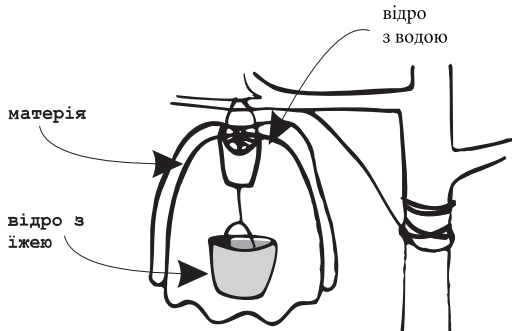

## Вогники й ватри

Вогник і ватра — це пластова програма при багатті.

Вогник — це місце, де кожний пластун чи пластунка, після нераз виснажливих денних занять, може відпружитись, відчутти близькість своїх товаришів, відчутти, що він чи вона є членом пластової родини.

### Вогник:

- має відносно інтимну дружню атмосферу,
- має відносно мале число учасників,
- нормально програма складається з розповіді або дискусії й пісень (частина програми може бути спонтанна).

### Ватра:

- може мати мале або більше число учасників,
- має відносно святочну атмосферу,
- програма детально підготовлена з різними точками,
- може бути поважна або весела або складатися з двох частин.

## Ціль

Ціль може бути різна. Ось кілька прикладів:

- створити атмосферу для певних переживань,
- створити емоційний зв'язок (напр., з пластунами в світі),
- створити позитивне наставлення до даних ідей чи ідеалів,
- передати певні думки чи наставлення,
- висловити словом або піснею людські почуття чи мрії,
- виявити гумор, розважити інших і себе.

## Підготування

Хоча час від часу спонтанний вогник є успішний і корисний, переважно корисно програму вогника підготувати наперед, а ватра, щоб була успішною, обов'язково вимагає організації, провідництва й уяви. Що підготувати:

- збудувати вогник чи ватру (багаття),
- допільнувати, щоб поблизу був матеріал до гашення вогню,
- запланувати програму,
- підібрати хто переводить.



## Будова вогника чи ватри

- ❑ величина пристосована до числа учасників і часу призначеного на програму (ні за великий, ні за гарячий),
- ❑ добре, щоб треба було якнайменше докласти дров (не перебивати постійно програми),
- ❑ важне, щоб можна було скоро запалити (отже потрібно збудувати відповідне гніздо із сухих паличок чи сіна).

## Програма

- ❑ Вогник чи ватру треба пережити. (Приємно мріяти при вогні.) Найкраще викликати переживання, почуття — піснями. (Добре мати також інструмент, напр. гітару.) Важко увітати собі ватру без пісень.
- ❑ Відкриття надає настрої, (тому веселу ватру починаємо бадьорою піснею, а поважна ватра має відкриття програми, що віддзеркалює дану поважну тему).
- ❑ Точки програми ватри треба запланувати детально заздалегідь (це включає вибір пісень). Точки віддзеркалюють тему або настрої (значить ціль). Пісні чергуються з іншими точками.
- ❑ Наперед треба визначити хто переводить точку чи починає пісню.
- ❑ Програма вогника може бути менше детально запланована. (Наприклад, на гуртковий вогник особливо надається розповідь і можливо деякі спонтанно вибрані пісні відповідні до атмосфери.)
- ❑ Під кінець ватри чи вогника вибрати спокійні, настроєві пісні. Вогник чи ватру кінчати тоді, коли ватра ще всіх бавить чи цікавить.
- ❑ Рівень програми ватри чи вогника завжди пластовий-культурний.



### Приклади програм на ватру

- можливі теми:
  - українська пісня,
  - “мова — душа народу”,
  - свято Івана Купала,
  - Олімпіада — особистий визов змагунів,
  - екологія,
  - пластовий гумор.
- дебати:
  - “Чи пластове таборування шкідливе для природи?”
  - “Асиміляція природний процес, але проти нього можна боротися.”
- інсценізації:
  - з життя патрона,
  - з життя перших поселенців у новому краю,
  - з історичних подій,
  - пісень.
- уявний суд:
  - над кимось, що діяв на кривду українського народу (напр., Антоні Іден за те, що видав мільйони людей Радянському Союзові на певну смерть.)
  - над кимось, що винищує природу .
- уявлені інтерв'ю:
  - із постаттю з історії (напр., з Богданом Хмельницьким),
  - із сучасним важним провідником у світі на тему потреб України,
  - із знаним сучасним творцем української культури (музики, театру),
  - із провідником скавтського руху.
- сугестії на веселі точки:
  - інсценізація веселої пісні,
  - жартівлива інтерпретація Пластового Закону чи інших правил,
  - жартівлива інтерпретація правил табору,
  - радіопередача додому: новини й побажання з табору “на весело”,
  - коломийки,
  - представити виховників “на весело”.

## Переведення програми ватри

Переводить той хто:

- має відповідний голос,
- має авторитет (вміє втримати порядок),
- має почуття гумору,
- є рішучий і скоро реагує,
- є чутливий на бажання та потреби учасників ватри,
- має почуття естетики.

Деякі сугестії щодо переведення:

- перевірити напрям вітру і відповідно розмістити учасників,
- всіх уставити чи посадити довкруг, щоб всім легко брати участь,
- не лишати вільного часу між точками, інакше увага й настрої зникають,
- не починати говорити, поки немає уваги всіх,
- старатися всіх включити,
- зберігати порядок і відповідну атмосферу по-дружньому,
- не блазнувати,
- затирати помилки,
- мати в запасі 2 або 3 пісні чи іншу точку.

Традиційно пластуни кінчають ватру піснею “При ватрі”. Опісля всі встають. Інколи в той час відбувається нічна молитва або відразу всі беруться за руки навхрест і співають “Ніч вже йде”. Співають двічі слова, а третій раз лише мурмурандо. Під час мурмурандо часом передається “іскра” (за порядком стиск руки сусідові по черзі поки не обійде коло), після чого співається “Добраніч, добраніч”.







## При ватрі

Сл.: Ю. Старосільський  
Муз.: Ю. Пясецький

1 *Andante sostenuto*

Сі - рі - ли у су - мер - ку пів - но - чі

5 шат - ра, за - стиг мов у чор - но - му без - ру - сі,

9 ліс, лиш яс - ним про - мін - ням іс - кри - ла - ся

13 ват - ра і си - па - ла зо - рям при - віт. Над

18 ват - ро - ю по - ста - ті ю - ні, хло -

21 п'я - чі, за - слу - ха - ні в зо - ло - то слів, що ли -

25 лись, про сла - ву ми - ну - лу, про мрі - ї га -

29 ря - чі, Про во - ло, що - прий - де - ко - лись.

Сірили у сумерку півночі шатра,  
Застиг мов у чорному безрусі ліс,  
Лиш ясным промінням іскрилася ватра  
І спала зорям привіт.

Над ватрою постаті юні, хлоп'ячі,  
Заслухані в золото слів, що лились,  
Про славу минулу, про мрії гарячі,  
Про волю, що прийде колись.

Заслухались кедри горганської ночі  
І гомін ішов по долинах, верхах,  
Горіли завзяттям юнацької очі  
І сила родилась в серцях.

Погасло багаття, горіли ще мрії,  
Кінчила свій лет заворожена ніч,  
Далеко на сході горіли обрії,  
Воскресні зірниці устрічі.



## Табори

Табір — найкращий виховний засіб і мабуть найцікавіша частина пластової програми. З малим винятком, пластові табори відбуваються серед природи.

Щоб організувати табір, потрібно знання та зрозуміння:

- цілі таборування,
- елементів пластової системи,
- елементів життя серед природи,
- ділянок, що цікавлять молодь.

### Ціль

Кожний пластовий табір має дати молоді нагоду на самовиховання та розвиток своїх фізичних, інтелектуальних, суспільних та духовних якостей. Кожний пластовий табір по суті вишкільний; у Пласті немає відпочинкових таборів. Тому побажано, щоб кожний юнак і юначка відбули хоч двотижневий табір річно.



## Роди таборів

У Пласті бувають різного роду табори:

- ❑ Табір буває малий (напр. гуртковий), або великий (напр. крайовий).
- ❑ Табір може бути постійний (стаціонарний), або мандрівний.
- ❑ Бувають табори гурткові, курінні, станичні й крайові. Проводити частин їх організують і за них відповідають.
- ❑ Бувають табори з багатогранною програмою, спеціалізовані або вишкільні. Який би це табір не був, велика частина програми складається з практичного пластування.

## Звичайний пластовий табір

Регулярний пластовий табір включає в програмі:

- ❑ вмілості потрібні для прожиття серед природи, напр., табірництво, кухарство, природознавство;
- ❑ підставові елементи пластових занять — ігри, пісні, інструктажі, гутірки, ватри та прогулянки;
- ❑ різноманітні вмілості чи інші заняття, які віддзеркалюють зацікавлення молоді даного віку в даний час.

Залежно від віку, життєвої практики молоді й виховників та від обставин, є різні відхилення від цього зразка: на одному таборі багато часу присвячується на практичні вміння перебування серед природи; на іншому, переважають прогулянки у каное або прогулянки на верхи гір. У заповіднику або на мандрівному таборі не роблять споруд і, можливо, замість польових кухонь потрібно газові кухонки.



## Спеціалізовані табори

Спеціалізовані табори бувають в додатку до табору, куди їдуть всі члени гуртка. Ці табори мають дати нагоду учасникам здобути знання й вправляти одну вмільсть або ділянку.

Ось кілька прикладів:

- табір каноїстів [мандрівка на каное (канойках)],
- морський табір на вітрильниках,
- лещетарський табір (на лижах),
- спортивний табір може бути тренування до специфічних змагань,
- кінний табір,
- табір альпіністів,
- музичний табір, напр., гра на сопілках або творення пластової оркестри,
- табір “Стежки культури”.



## Вишкільні табори

Кожний пластовий табір до певної міри вишкільний. Але є табори, на яких відбувається специфічний вишкіл. Ось приклади:

- Вишкільний табір “Золота Булава” має програму, спрямовану на поглиблення розуміння самовиховання та вироблення провідницьких якостей.
- Вишкільні табори “Лісова Школа” й “Школа Булавних” для вишколення членів булав юнацьких таборів.

Ці табори мають особливі вимоги.



## Вишколи виховників

- Вишкіл новацьких впорядників (братчиків і сестричок) “Рада Орлиного Вогню”.
- Вишкіл юнацьких впорядників.

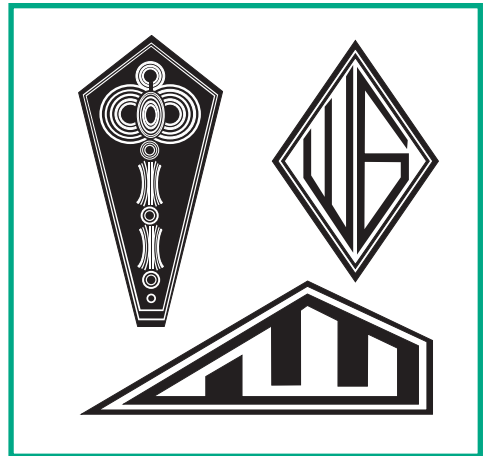

## Зустрічі й джемборі

Щоби дати нагоду пластунам та скавтам запізнати себе, подружити та побачити світ, організуються міжкrajові зустрічі для пластунів у світі, та джемборі для скавтів різних країн.

- ❑ Хоч часом бувають зустрічі для пластунів двох країн, у Пласті нормально відбуваються ювілейні, міжкrajові зустрічі що п'ять років. До тепер відбулося їх вісім. (Див. "Історія Пласту".)
- ❑ Поодинокі кrajові скавтські проводи організують свої джемборі й запрошують скавтів інших країн, а що чотири роки відбуваються світові джемборі. (На фотографії: українська група на ХУІІІ-му джемборі в Нідерляндах, 1995 р.)



## Додаток до частини 3: Символіка

Ось приклад одного церемоніялу, що його можна примінити до різних okazji. Церемоніял написав пл. сен. Тарас Дурбак.

### Пластова присяга — дороговказ життя

*[На столі накритому сукном або скатертиною, стоїть модель пластової відзнаки, на раменах якої вміщено три свічки: середня — біла, права — зелена, ліва — червона. Кімната темна, на моделі лілеї сконцентроване світло трьох електричних ліхтарів. Кожний ліхтар належить до одної свічки, його світиться й гаситься разом зі свічкою. На початку церемонії ліхтарі засвічені й сконцентровані на моделі відзнаки, свічки загашені.]*

“Дорогі подруги й друзі! Перед вами пластова відзнака, три листки лілеї, переплетені тризубом. Це символ Українського Пласту, символ живучої пластової ідеї. Три листки лілеї символізують Три Головні Обов’язки Пластуна: обов’язок перед Богом і Україною, обов’язок перед іншими, обов’язок перед собою.

*(При вичислюванні обов’язків вказувати на листки лілеї в такому порядку: середній, правий, лівий.)*

Ці обов’язки становлять основу нашого щоденного життя. Вони поєднані в Пластовій Присязі. Я пригадаю вам їх. При кожному обов’язку хай душа ваша стрепенеться, хай кожен з вас хвилину призадумається над значенням складених вами приречень.

Присягаюсь своєю честю, що буду вірний Богові й Україні.  
*(Засвітити середню свічку.)*

Ця свічка символізує цю вірність. Це наш основний обов’язок перед Творцем світу й перед нашою Батьківщиною.

Присягаюсь своєю честю, що буду помагати іншим.  
*(Засвітити праву свічку, зелену.)*

Ця свічка символізує наш обов’язок помагати іншим. Уважливість до інших є основою співжиття у нашому доккілі. Поміч іншим — це наріжний камінь пластування.

Присягаюсь своєю честю, що буду жити за пластовим законом.  
*(Засвітити ліву свічку, червону.)*

Ця свічка символізує обов'язок перед нами самими. Це обов'язок плекання нашого характеру згідно з Пластовим Законом. Коли зберігатимемо його, будемо тілом сильні, духом розвинені і морально здорові.

Ці свічки, всі разом, ясно освітлюють нам наш пластовий шлях. Ми бачимо виразно нашу життєву дорогу перед собою, ми бачимо виразно всі перешкоди на шляху й оминаємо їх. Три Го-ловні Обов'язки Пластуна — це наші дороговкази на ціле життя.

Та ми не завжди зберігаємо вірність цим ідеям. Ми перестали жити за пластовим законом.

*(Гаситься ліва, червону свічку й один ліхтар.)*

Ми забули наш обов'язок перед собою. Без цієї свічки наш шлях вже не такий виразний. Ми забули про наш обов'язок перед іншими.

*(Гаситься права, зелену свічку і другий ліхтар.)*

Без цієї свічки наш шлях уже майже темний. Ми забули про наш обов'язок перед Богом і Україною.

*(Гаситься середню свічку й останній ліхтар.)*

Тепер ми загубили зовсім наш шлях. Ми не маємо на пряму. Ми не маємо дороговказів. Ми скрізь натрапляємо на перешкоди. Довкруги нас темрява. Ми попали в зневіру. Ми повні жаху. Ми шукаємо дороги... У безпроглядній темряві стараємось її віднайти...

Ми пригадуємо собі Бога, ми молимося. Ми пригадуємо собі нашу Батьківщину.

*(Засвічується середню свічку та один ліхтар.)*

Ми віднашли наш напрям. Та наш шлях ще темний і дуже невиразний.

Ми пригадуємо собі наш обов'язок помагати іншим.

*(Засвічується права, зелену свічку й другий ліхтар.)*

Наш шлях стає яснішим, хоч він ще не дуже виразний. Ми починаємо жити за Пластовим Законом.

*(Засвічується ліва, червону свічку й третій ліхтар.)*

Ми віднаходимо себе вповні й наш пластовий шлях ясно розгорнувся перед нами. Наш шлях: наші обов'язки перед Богом і Україною (*вказати на середню, білу свічку*), наші обов'язки перед іншими (*вказати на праву, зелену свічку*), наші обов'язки перед собою (*вказати на ліву, червону свічку*).

Плекайте, друзі, ці пластові ідеали в кожну хвилину свого життя, будьте вірними їм завжди й усюди. Своїм прикладом, знанням і вірою перещеплюйте їх у душі української пластової молоді, що її ви зобов'язалися виховувати, та створить з неї вартісне покоління українського народу.”

*(На залі учасники починають співати “Пластовий обіт”.)*

Зауваження: Сучасний текст Третього Головного Обов'язку є “Жити за Пластовим Законом і слухатись пластового проводу.” (Див. ст. 10)



## Додаток до частини 4: Духовість

### Приклад організування коляди в станиці

- Кожна пластова група колядників має свою околицю, щоби до однієї хати не з'явилися різні пластові групи.
- Кожна група тримає облік (запис) жертводавців (ім'я і прізвище, повна адреса) і суму, яку кожний жертводавець подарував. Звичайно жертводавець підписується на листі, щоби підтвердити, що він дав і яку суму.
- За зібрані гроші треба розрахуватися із провідником коляди, тобто треба перевірити чи зібрана сума грошей відповідає сумі згідно зі записом пожертв.
- Корисно виставити посвідку на суму, яку жертводавець подарував.

### Уривок з програми традиційної Пластової Свічечки

#### *Заповідач ч. 1:*

Дорогі пластуни й пластунки, друзі й подруги! Ще у 1950-ому році прийнявся у пластунів гарний звичай: перед Святвечором спільно запалювати Святвечірню Свічечку і в цей спосіб єднатися духово з усіма українцями розкиненими по цілому світі та думками єднатися з усіма друзями-пластунами в одну велику родину. Сьогодні ми зійшлися тут, щоби продовжувати цей гарний звичай.

#### *Заповідач ч. 2:*

Зараз представники трьох наших уладів, УПН, УПЮ і УСП внесуть ікону, дідуха й калач з трьома свічками. Це традиційні, символічні речі, які можна побачити в кожній українській хаті на Святвечір. Ікона — це символ нашої віри в Бога; пшениця заступає дідуха, що в давнину представляв наших предків; калач — символ радості й багатства.

#### *Член УСП (підходить до калача зі свічками):*

Запалюю цю свічку за всіх тих, які відійшли від нас, за всіх тих, які згинули в боротьбі за крашу долю України.

#### *Член УПЮ (підходить до калача із свічками):*

Запалюю оцю свічку за всіх українців в Україні й розкинених по цілому світі.

#### *Член УПН (підходить до свічок):*

Запалюю оцю свічку за всіх пластунів і пластунок, за нашу пластову родину в цілому світі.

#### *Станичний (запалює свою свічечку зі запаленої в калачі):*

Це полум'я з запалених свічок я передам вам, дорогі пластуни, через ваших виховників і провідників разом з побажаннями, щоби у ваших серцях ясніла радість, щоби ви старалися бути добрими пластунами й пластунками і щоби щасливо й дружньо відсвяткували Різдво Христове.

Прошу провідників уладів виступити й передати це полум'я всім своїм членам. (Під час запалення свічок всі співають колядку: “На небі зірка...”)

#### *Заповідач ч. 2:*

Тільки раз у рік увесь світ вітає Різдво Господа Ісуса Христа. Тільки раз у рік по всіх закутинах землі, ми разом світимо свічки та єднаємося думками. Нехай наша молитва-коляда полине з усіх земель і країн. Заспіваймо “Бог Предвічний”.

## Додаток до частини 5: Історія

### ВАЖЛИВІ ДАТИ ПЛАСТУ

#### Пласт на українських землях

- 1911 (*осінь*) Д-р Олександр Тисовський (“Дрот”), Петро Франко й Іван Чмола засновують перші пластові гуртки.
- 1912 (12.4) Офіційний початок Пласту — перша присяга пластового гуртка, заснованого др-ом Олександром Тисовським при Академічній Гімназії у Львові.
- 1913 (6.4) З’їзд представників Пласту у Львові, створення Організаційного Пластового Комітету.  
Вийшли підручники: др-а О. Тисовського “Пласт” і П. Франка “Пластові гри і забави”.
- (літо) Перший мандрівний табір (Чмола).
- 1914 (*весна*) Другий з’їзд представників Пласту, створення Осередкової Пластової Управи.
- (літо) Перший постійний (стаціонарний) табір (Франко).
- 1917 Євген Слабченко створив пластові гуртки в Білій Церкві на Київщині.
- 1918 (*весна*) Віднова діяльності Пласту після війни під опікою Українського Крайового Товариства Охорони Дітей і Опіки над Молоддю.  
Незалежний комітет цього товариства стає Верховною Пластовою Радою під проводом Дрота.
- 1921 Перші пластові гуртки: у різних місцевостях на Волині, на Закарпатті у Берегові.  
Встановлення Верховної Пластової Команди як виконавчого відділу Верховної Пластової Ради.  
Перше видання підручника “Життя в Пласті” др-а О. Тисовського.  
Почав виходити журнал “Молоде Життя”.
- 1922 Перший пластовий табір на Закарпатті.
- 1923 Перші дівочі пластові табори.  
Створення Уладу Старших Пластунів.
- 1924 Заснування Уладу Пластових Новаків.  
(12.4) Третій Верховний Пластовий З’їзд.  
Нова організаційна схема: кілька гуртків творить курінь (замість полку).
- 1925 Наладнання організаційного зв’язку з частинами на Волині.
- 1926 Розбудова таборового осередку “Сокіл” у Горганях (у Карпатах).
- 1928 Перші гуртки на Пряшівщині.  
(23.7) Польська адміністрація розв’язує Пласт на Волині.

- 1930 (12.4) Заснування Уладу Пластового Сеніорату. Вийшли перші 3 числа журналу “Пластовий Шлях”.
- (26.9) Польський уряд забороняє пластову діяльність на всіх українських землях під його володінням. Пласт переходить у підпілля. Верховна Пластова Команда легально діє під Ліквідаційною Комісією Пласту.
- 1933 Створення Комісії Виховних Осель і Мандрівок Молоді у Львові. Це була зовнішня назва для таємного Пласту.
- 1934 Створення Пластового Центру на місці Ліквідаційної Комісії.
- 1939 Пласт на Закарпатті заборонений після окупації мадярами.

### Пласт поза межами українських земель

- 1921 Перші гуртки на еміграції в Празі.
- 1930 (28.10) Відбувся установчий З'їзд Союзу Українських Пластунів-Емігрантів (СУПЕ) у Празі.
- 1938 СУПЕ перериває свою діяльність.
- 1945 (6-7.10) Відновлення СУПЕ, вибір тимчасової команди. Масове поширення пластових гуртків у таборах біженців у Німеччині й Австрії.
- 1946 (27-28.4) Пластовий З'їзд у Карльсфельді (передмістя Мюнхену, в Німеччині). Організування пластових таборів та пластових видань.
- Відновлено журнали “Молоде Життя” і “Пластовий Шлях”.
- (20.10) З'їзд і оформлення Уладу Пластових Сеніорів.



- 1947 СУПЕ змінено на СУП — Союз Українських Пластунів. Встановлена Головна Пластова Старшина (ГПС). Северин Левицький, “Сірий Лев”, проголошений Верховним Пластуном.
- (4-8.7) Ювілейне Свято Весни в Міттенвальді (Німеччина), перший масовий з'їзд пластунів після Другої Світової Війни.

- (8-26. 8) Участь в Шостому Світовому Джемборі Скавтів в Муасон (Франція), як “Скавти в Екзילו”.
- 1948 (26-29.3) Перший Пластовий Конгрес в Ашафенбурзі (Німеччина).  
В Мюнхені вийшла книжка “Велика Гра” др-а Юрія Старосольського.
- 1948-1950 Масове переселення й організування Пласту в Австралії, Аргентині, Великобританії, Канаді й США\*. Поява станиць у тих країнах.  
Мала пластова група постала в Тунісі.
- 1951 Крайові з'їзди й вибір Крайових Пластових Старшин в Австралії, Канаді й США\*.
- 1953 Появляється щомісячник для пластового новацтва — “Готуйсь”.
- 1954 Крайовий з'їзд і вибір Крайової Пластової Старшини в Аргентині.
- (1-3.1) Відбувся З'їзд Союзу Українських Пластунів у Ніягара Фолс, (Онт., Канада). Створено Конференцію Українських Пластових Організацій (КУПО). Затверджено “Грамоту про Начального Пластуна”. Прийнято напрямні дії в нових умовах. Першим Начальним Пластуном став Северин Левицький, “Сірий Лев”.
- 1957 (1-3.8) Перша Міжкрайова Пластова Зустріч у 45-річчя Пласту на пластовій оселі Станиці Торонто “Пластова Січ” у Грефтоні, (Онт., Канада).
- 1958 (30.5-1.6) Другі Збори КУПО у Ніягара Фолс, (Онт., Канада).



- 1959 Участь пластунів у Десятому Світовому Джемборі Скавтів в Манілі, (Філіппіни).
- 1961 Перевидано підручник “Життя в Пласті”.
- 1962 (30.1) Помер Начальний Пластун, Северин Левицький, “Сірий Лев”.
- (28.8-3.9) Друга Ювілейна Міжкрайова Пластова Зустріч у 50-річчя Пласту на пластовій оселі “Вовча Тропа” в Іст-Четеми (Н.Й.), США\*.
- (17-18.11) Треті Збори КУПО на оселі “Союзівка” у Кергонксоні, (Н.Й., США\*).
- Перша Орликіяда для юнацтва США\*.

- 1963 Появляється місячник для пластового юнацтва “Юнак”.
- 1963 Участь пластунів в Одинадцятому Світовому Джемборі Скавтів в Маратоні, (Греція).
- 1964 Вперше відбувається міжкрайовий вишкіл “Лісова Школа”.
- 1965 Перший табір “Стежки Культури” в Іст-Четемі, США\*.
- 1966 Віднова журналу “Пластовий Шлях”.
- 1967 (1-2.1) Четверті Збори КУПО в Олбані, (Н.Й., США\*).
- Початок Другого Пластового Конгресу.
- (22-31.7) Третя Ювілейна Міжкрайова Пластова Зустріч у 55-річчя Пласту на оселі Станиці Монтреаль “Батурін” в Савт-Болтоні, (Квебек, Канада).
- (23-30.12) Ювілейна Пластова Зустріч в Австралії на оселі “Холодний Яр”, в Інглеборн, (Н.Пд. Валя).
- 1968 (29.3) Смерть Основника Пласту д-р О.Тисовського.
- Перший вишкіл “Школа Булавних”.
- 1970 (6-7.9) П'ять Збори КУПО в Торонті в Канаді.



- 1971 Закінчення Другого Пластового Конгресу.
- Перший юнацький вишкіл “Золота Булава”.
- 1972 Четверта Ювілейна Міжкрайова Пластова Зустріч у 60-річчя Пласту на “Вовчий Тропі” в Іст-Четемі, (Н.Й., США\*).
- Присяга Начального Пластуна д-ра Юрія Старосольського.
- 1973 (1-3.9) Шості Збори КУПО у Дітройті, (Мішіган, США\*).
- 1975 Перша Конференція Голів усіх шести Крайових Пластових Старшин із членами Головної Пластової Булави в Нью-Йорку, США\*.
- Проголошено 12-го січня як День Солідарності із українськими політичними в'язнями в СРСР.
- 1976 (4-5.12) Сьомі Збори КУПО на оселі “Союзівка”, в Кергонксоні, (Н.Й., США\*)
- 1978 (3-18.8) П'ята Ювілейна Міжкрайова Пластова Зустріч у 65-річчя Пласту в Скелястих Горах (Альберта, Канада).
- 1980 (19-20.4) Восьмі Збори КУПО на оселі “Союзівка” в Кергонксоні, (Н.Й., США\*).



**1981 (24-31.12)** Ювілейна Пластова Зустріч в Австралії у 70-річчя Пласту на оселі “Сокіл”, біля Мелборну у Вікторії.

**1982 (14-22.8)** Шоста Ювілейна Міжкрайова Пластова Зустріч у 70-річчя Пласту на оселі “Вовча Тропа” в Іст-Четемі, (Н.Й., США\*).



**1983 (14-21.8)** Ювілейна Міжкрайова Пластова Зустріч у Кенігсдорф, Німеччині у 70-річчя Пласту.

**1984 (5-7.9)** Перша сесія Третього Пластового Конгресу. Дев'ять Збори КУПО на “Союзівці” в Кергонксоні (Н.Й., США\*).



**1986/87** Ювілейна Міжкрайова Пластова Зустріч в Аделаїді, Австралії у 75-річчя Пласту.

**1987 (8-23.8)** Сьома Ювілейна Міжкрайова Пластова Зустріч у 75-річчя Пласту на оселі “Пластова Січ” у Грефтоні, (Онтаріо, Канада).

**1988** Масова участь пластунів у св'яткуваннях Тисячоліття Хрещення України.

**(18-20.9)** Десяті Збори КУПО в Торонті, (Онт., Канада).

**1989** Друга Конференція Голів КП Старшин із ГП Булавою.  
Друга сесія Третього Пластового Конгресу.

## Відновлений Пласт в Україні

- 1989 Організаційні сходи членів Наукового Товариства ім. Шевченка з метою віднови Пласту. Започатковано “Школу виховників” для Пласту у Львові.
- 1990 Зорганізовано перші пластові гуртки.  
Перші виховники з України відбувають вишколи в Канаді й США.
- (15.7.-5.8) Перший пластовий табір в Україні відбувся в селі Рожанка в Карпатах.
- (12.8) В Шевченківському Гаю у Львові 28 пластунів і пластунок склали пластову присягу.
- (16-18.11) Перший вишкіл новацьких виховників у Львові.
- (19-21.11) Установчий Крайовий 3<sup>ій</sup>зд Пласту України в Моршині.
- 1991 (9-15.2) Відбулася 100-та Рада Орлиного Вогню (перший офіційний вишкіл УПН) у Славську.
- (30.3) Перший вишкіл впорядників УПЮ в Славську.
- (2.4) Крайовий 3<sup>ій</sup>зд в Івано-Франківську затвердив статут і назву Пласт — Українська Скаутська Організація.
- (квітень) Перше видання “Цвіт України” в станиці Тернопіль.  
Пластуни України, як запрошені гості, беруть участь у Сімнадцятому Світовому Джемборі Скавтів в Південній Кореї.
- (літо) Перший спільний табір України й США\* — “Стежки культури”.
- (12.10) На одинадцятих зборах КУПО в Іст-Гановері, (Н.Дж., США\*) Пласт України прийнято до КУПО.
- 1993 Перші міжкrajові вишколи в Україні: “Лісова Школа”, “Школа Булавних” і “Золота Булава”.
- (10.8.) У Львові відбулася Ювілейна Міжкrajова Пластова Зустріч з нагоди 80-ліття Пласту.
- 1995 Пласт бере участь у Вісімнадцятому Світовому Джемборі Скавтів у Нідерляндах.
- 1996 (15-25.8) Перше Всеукраїнське Джемборі в Невицьку (Закарпаття).
- 1997 (10.8) Присяга Начального Пластуна д-ра Любомира Романкова на “Соколі” в Україні.
- 1998/99 Пласт бере участь у Дев’ятнадцятому Світовому Джемборі Скавтів у Чіле.

## Пласт у Польщі

- 1990  
(2-18.7) Початки відновлення Пласту.  
(18.7) Перший табір “Відродження”.  
(осінь) Вибрано Тимчасову Крайову Раду.  
(30.12) Організація перших юнацьких гуртків.  
1991 (грудень) Перший Крайовий Пластовий З'їзд.  
(12.10) Початковий вишкіл виховників УПН.  
На одинадцятих зборах КУПО в Іст-ГанOVERі,  
(Н.Дж., США\*) Пласт Польщі прийнято до КУПО.  
1993 (грудень) Перший Вишкіл Впорядників УПЮ.  
1994 (квітень) Перша Рада Орлиного Вогню впорядників УПН.

## Пласт у Словаччині

- 1990 Початки організування пластових гуртків.  
1991 (28.11) Перший Крайовий Пластовий З'їзд.  
(12.10) На одинадцятих зборах КУПО в Іст-ГанOVERі,  
(Н.Дж., США\*) Пласт Словаччини прийнято до  
КУПО.  
1992 (серпень) Перший табір.

## Пласт на Заході від 1990 р.

- 1991 (2.10) Одинадцяті Збори КУПО в Іст-ГанOVERі, (Н. Дж.,  
США\*). Прийнято нових членів: пластові  
організації України, Польщі й Словаччини.  
(21.10) Помер Начальний Пластун д-р Юрій  
Старосольський.  
1992 (16-23.8) Восьма Ювілейна Міжкрайова Пластова Зустріч на  
“Вовчий Тропі” (США\*) у 80-ліття Пласту.  
1994 (8-10.10) Дванадцяті Збори КУПО в Іст-ГанOVERі, (Н. Дж.,  
США\*).  
1997 (11-13.10) Тринадцяті Збори КУПО в Іст-ГанOVERі, (Н. Дж.,  
США\*).  
(11.10) Перша сесія Четвертого Пластового Конгресу.  
1998 (29.7-9.8) Дев'ята Ювілейна Міжкрайова Пластова Зустріч у  
50-ліття Пласту в Канаді в Манітобі, (Канада).



\*Сполучені Штати Америки (США) = З'єднані Стейти Америки (ЗСА).



## Додаток до частини 7: Гурток

### Приклад сторінок з книги гурткового

Поданий формат не є обов'язковий, але інформації є потрібні.

[А]				
ЧЛЕНИ ГУРТКА				
Ім'я і прізвище:				дата нар.:
Адреса:				тел:
				е-пошта:
Дата ступенів	Прих.	I	II	III
Батьки (опікун)				
Ім'я і прізвище:				дата нар.:
Адреса:				тел:
				е-пошта:
Дата ступенів	Прих.	I	II	III
Батьки (опікун)				
Ім'я і прізвище:				дата нар.:
Адреса:				тел:
				е-пошта:
Дата ступенів	Прих.	I	II	III
Батьки (опікун)				

[Б]			
ПРОВІД ГУРТКА			
діловоди	дата	ім'я і прізвище	тел.
Гуртковий			
Заступник			
Писар			
Скарбник			
Господар			
Домівкар			
Діловод мандрівок			



<b>жовтень</b>	<b>листопад</b>	<b>грудень</b>
<p><input type="checkbox"/> Нова пісня “Марш пл. мандрівників”.(Г.І.) Гут. “Що сестричка користає з праці в упн”. (Подруга.) Підготова ігор на прогулянку упн. (Т.І.) Гра: що пам’ятаємо про упн (О.Г.).</p> <p><input type="checkbox"/> 11.10 Добре діло: допомогти переводити ігри на прогулянці упн.</p>	<p><input type="checkbox"/> Станична збірка 1.11</p> <p><input type="checkbox"/> Нова пісня з Укр. (Гість.) Гут. “Пл. родина в станиці, краю, світі.” (Подруга). Гра до теми. (под.) Плянування: які ігри-ворожби гурткові переводити на Андріївському вечорі.</p>	<p><input type="checkbox"/> Нова колядка: “Не плач Рахиле”.(М.Г.) Майстрування звізди. (А.Ж.) Гра до теми колядок. Перевірка підготування до Андр. вечора.</p>
<p><input type="checkbox"/> До вмілості: Переглянути брошури та інші інформації про наше місто. (М.Д.) Гра: Що ми знаємо про наше місто.</p> <p><input type="checkbox"/> Курінна прогулянка на роверах 18.10.</p>	<p><input type="checkbox"/> Коротка прогулянка на виставку найновішого спортивного приладдя.</p>	<p><input type="checkbox"/> Збірка на підготування Андріївського вечора. <input type="checkbox"/> Андріївський вечір.</p>
<p><input type="checkbox"/> До вмілості: у.п. запросить гостя — “Укр. життя нашого міста”. Підготування карти: “укр. місто”(У.П.) Гра до теми (У.П.).</p>	<p><input type="checkbox"/> Гурток показує місто групі молодих змагунів з України.</p>	<p><input type="checkbox"/> Збірка на підготову до кур. “миколайка”. <input type="checkbox"/> Курінний “миколайко”.</p>
<p><input type="checkbox"/> До вмілості: Виготовити свою брошуру — “Що укр. гостям варто бачити в нашому місті і як дістатися туди міським транспортом.” (У.П.)</p>	<p><input type="checkbox"/> Обговорення оглядин міста та завершення вмілості. Гра до теми вмілості. Гут. “Традиції вертепу.” (Подруга.) Плянування підготовки вертепу гуртка.</p>	<p><input type="checkbox"/> Обговорення: Андр. вечора, “миколайка”. Зауваження про працю гуртка в місяцях 10, 11, 12. (До звіту.) Продовження підготовки вертепу й перевірка плянів коляди.</p>
<p><input type="checkbox"/> Історія Пласту — вступ до проекту до 3-ої Проби. (Зв’язкова.) Гра: на тему історії Пласту. (І.Л.) Дискусія про журнал юнак. (Всі прочитають.)</p>		

## Приклад сторінок з книги заступника

[А]			
<b>ЧЛЕНИ ГУРТКА</b>			
Ім'я і прізвище			дата нар.
Адреса:		тел.	
		дата вступу до УПЮ	
Батьки (опікун)		дата вступу до гуртка	
<b>Дати здобуття ступенів</b>			
прихильника	учасника	розвідувача	скоба
<b>Діловодства в гуртку</b>			
дата	яке	дата	яке
дата	яке	дата	яке
дата	яке	дата	яке
<b>Діловодства в курені</b>			
дата	яке	дата	яке
дата	яке	дата	яке
<b>Виховна праця в УПН</b>			
дата	яка	дата	яка
дата	яка	дата	яка
<b>Відзначення й перестороги</b>			
дата	яке/яка	за що	
дата	яке/яка	за що	
дата	яке/яка	за що	
<b>Табори</b>			
дата	назва й місце		
дата	назва й місце		
<b>Вишколи й додаткові заняття</b>			
дата	ім'я й місце		
дата	ім'я й місце		
<b>Пластові вмілості</b>			
дата	вміл.	дата	вміл.
дата	вміл.	дата	вміл.
дата	вміл.	дата	вміл.
дата	вміл.	дата	вміл.
<b>Вибуття з гуртка</b>			
дата	причина		



### Протокол

із сходи́н, що відбулися 10 вересня 1997 р. о год. 7 увечорі в пластовому домі.

1. Відкриття — гурткова, пл. роз. Оля Кліщ, провела відкриття зі збіркою. Подруга вручила признання пл. роз. Галі Боднар і пл. роз. Тані Горіх за поміч з упорядкуванням пластової бібліотеки.
2. Заступниця гурткової, пл. роз. Уляна Герич, повідомила, що пл. роз. Ліда Ганч відсутня оправдана, бо доглядає хвору бабусю.
3. Писар відчитала протокол з попередніх сходи́н. Протокол був прийнятий без зауважень.
4. Пл. роз. Рома Зеленко перевела гру. Ми перевірили наше знання природознавства набуте на таборі в горах.
5. Різне.
  - Гурткова звітувала про повідомлення з Ради Гурткових:
    1. Курінна прогулянка на вельосипедах (роверах) відбудеться 12 жовтня. Збірка о год. 7:45 рано біля церкви св. Іллі. Траса буде здовж ріки Дніпра. Всі мають принести свій сухий харч. Буде зупа (юшка) й чай. Одяг спортовий відповідний до вельосипедів (роверів). Не забути шолом і дощовик. Прогулянка скінчиться о год. 6 увечорі біля пластової домівки.
    2. Станична збірка буде 1 листопада о год. 2 дня у залі школи св. Софії. Збірка в одностроях.
  - Хронікар, пл. роз. Дарка Сенік, подякувала тим, що здали допис про табір, але бракує ще фотографій і рисунків. Пл. роз. Таня Горіх зголосила, що принесе фотографій, а пл. роз. Галя Боднар щось нарисує.
6. Пл. роз. Аня Балан навчила гурток нову пісню “Стоїть гора високая” з поміччю синтезатора.
7. Гурткова перевела гутірку “Чи наш гурток добре плянує?” Ми пригадали собі, чому плянувати й перейшли приклади ефективних і менш ефективних плянів з життя нашого гуртка. Це був добрий вступ до творення пляну праці.
8. Гурток підготував велику частину пляну праці гуртка на місяці жовтень, листопад і грудень. Бракують ще деякі подробиці. Ми всі маємо подумати, що кожна з нас хоче переводити й куди гурток має йти на малу прогулянку в листопаді.
9. Гурткова пригадала, що наступного тижня пл. роз. Ліда Ганч підготує інструктаж до вмільости “Провідництво туристів”, а пл. роз. Аня Балан знова переводить спів.
10. Подруга Оксана Федик спитала нас, чи нас торкнула смерть принцеси Діяни з Англії й матері Тереси з Індії? Кожна з нас висловилася, який приклад ми можемо брати з їхнього життя.
11. Закриття провела гурткова о год. 8:50 вечора.

Це є зразок форми для протокування. Таку форму можна виробити й вживати в комп'ютері.

<b>СХОДИНИ ч. ____</b>			
Місце:		Дата:	
1. Відкриття	хто:	час:	
Зазначити:	збірка <input type="checkbox"/> СКОБ! <input type="checkbox"/>		
2. Присутність і перевірка книг		Прис.	Перев.
ім'я 1			
ім'я 2			
ім'я 3			
ім'я 4			
ім'я 5			
ім'я 6			
ім'я 7			
3. Читання протоколу, зауваження й справи, що виринають з протоколу			
4. Гутірка	Тема:		
	Переводить:		
	Зміст:		
5. Інструктаж	Тема:		
	Переводить:		
	Зміст:		
6. Гра	Тема:		
	Переводить:		
7. Майстрування	Переводить:		
	Що:		
8. Різне			
9. Спів	Переводить:		
	Пісні:		
10. Закриття		час:	
Зазначити	збірка <input type="checkbox"/> СКОБ! <input type="checkbox"/>		
підпис гурткового		підпис писаря	

## Приклади сторінок з книги скарбника

[А] КАСОВА КНИГА					
число пос-відки	дата	пояснення (хто, кому, за що)	прибутки	витрати	сальдо
	30.9.97	Сальдо з місяця вересня			2.00
41.	2.10.97	Гурткові членські внески (8х.50)	4.00		6.00
42.	15.10.97	Закуп книги (Галя Струк)		3.00	3.00
43.	30.10.97	За прогулянки. (АС, ОХ, ММ, ТО, РД) (5х2)	10.00		13.00
	31.10.97	Підсумки за місяць жовтень	14.00	3.00	13.00
44.	3.11.97	Закуп м'яча (Оля Хрущ)		4.50	8.50
45.	6.11.97	Оплата за прогулянку (ГФ, ЛД, УП) (3х2)	6.00		14.50
46.	6.11.97	Гурткові членські внески (всі окрім УП) (7х.50)	3.50		18.00
47.	10.11.97	Закуп харчів на прогулянку (Рома Дуда)		14.75	3.25
48.	13.11.97	Гурткові членські внески (УП)	.50		3.75
49.	29.11.97	Позичка скарбника до каси	1.25		5.00
50.	29.11.97	Закуп таблиці (Ліда Дідур)		5.00	0.00
	30.11.97	Підсумки за місяць листопад	11.25	24.25	0.00
51.	1.12.97	Гурткові членські внески (8х.50)	4.00		4.00
52.	1.12.97	Зворот позички скарбникові		1.25	2.75

**Зауваження:** Підсумки перевіряємо так: (сальдо з попереднього місяця) + (сума прибутків за місяць) – (сума витрат за місяць) = (сальдо в кінці місяця).





## Додаток до частини 8: Курінь

### Курінне знамено

Знамено — це полотняний або атласовий (сатиновий) квадрат 75 x 75 см барви куреня. Якщо курінь має два кольори, тоді межа між ними йде по діагоналі знамена, від лівого долішнього до правого горішнього рогу. Посередині біла лілея зі золотим/жовтим тризубом, висота 15 см; по лівому боці лілеї число куреня, по правому буква “Ю”. Число і буква висоти 10 см білого кольору.

### Курінний Прапор

Пластовий прапор складається з плахти, держака й стрічок.

1. Плахта прапора — з шовку або легкого вовняного матеріалу, легкого оксамиту тощо; має розміри 90 x 70 см.
2. Права сторона плахти має барву куреня. Якщо курінь має дві барви, тоді правий бік плахти складається з двох барв так, що вони сходяться по діагоналі, яка проходить від лівого долішнього рогу до правого горішнього. Лівий горішній трикутник є першої, основної барви куреня, а правий долішній — другої.
3. На правій стороні плахти містяться:
  - посередині пластова лілея — біла, зі золотим/жовтим тризубом, 25 см височини;
  - під лілеєю синя стрічка зі золотим/жовтим написом СКОБ величиною пропорційна до лілеї;
  - число, назва і патрон куреня (напр., 12 ий Курінь УПЮ-ок. ім. Олени Теліги);
  - пластові символи: дуб, калина, мухомор і блискавка; можуть бути переплетені буквами СКОБ.

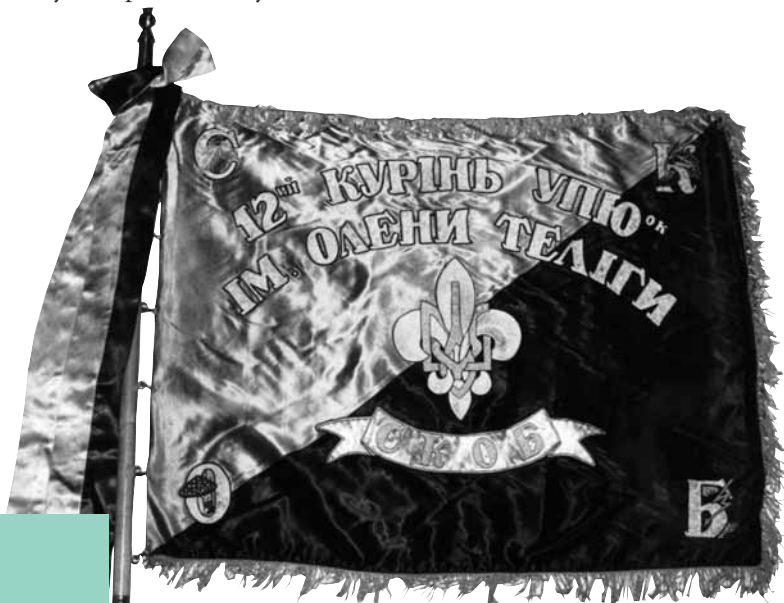



4. Якщо три барви в курені, ліва сторона плахти має третю барву; якщо в курені одна або дві барви, ліва сторона має барву, яка естетично дібрана до барви правої сторони. Ліва сторона містить на собі:
  - символічний знак: св. Юрій, св. Архангел Михаїл, патрон куреня, Прометей тощо;
  - відзнаки гуртків куреня.
5. Навкруги плахти нашиті тороки барви, відповідної до цілости.
6. Дерев'яний держак (природної барви) складається з двох частин, які скручуються в одну: долішня частина закута в метал, горішня закінчена вістрям. Довжина держака 180 см, вістря довжини 25 см (все разом 205 см); грубість 3 см. В держак вкручуються 6 до 8 нерухомих кілець по 15 мм у діаметрі.
7. До плахти прапора прикріплюються замки (гаплики), якими прикріплюється стяг до кілець. Крайнє горішнє кільце прикріплюється на віддалі 5 см від долішнього кінця вістря.
8. Три стрічки, зав'язані вгорі ключкою, прикріплюються до держака безпосередньо під вістрям так, що вони звисають уздовж держака вниз. Ширина стрічок 10 см; довжина (без ключки) 1 м. Барва стяжок: синя, жовта і курінна барва. Якщо курінь має дві барви, тоді на третій стяжці барви злучені згори вниз.

*Зауваження:* більш детальний опис прапора можна знайти в “Постанові про пластовий прапор і знамена.”

ПЛАСТ  
ОРГАНІЗАЦІЯ УКРАЇНСЬКОЇ МОЛОДІ  
ПЛАСТОВА СТАНИЦЯ В ГАЛІФАКСІ  
51 КУР. УПЮ-ІВ ІМ. ЮРІЯ П'ЯСЕЦЬКОГО

## ПОСВІДКА

Провід курінного табору в заповіднику  
“Код Бей”

стверджує, що пл. \_\_\_\_\_

був учасником табору від 2 до 16 серпня 1997 р.,  
успішно його перебув і має право  
носити таборову відзнаку.

В часі табору перейшов перевірку таких вимог до

Проби УПЮ: \_\_\_\_\_

і здобув такі пластові вмінності: \_\_\_\_\_

Зауваження \_\_\_\_\_

С. К. О. Б. !

дня 16 серпня 1997 року

\_\_\_\_\_  
зв'язковий

\_\_\_\_\_  
курінний

Пласт  
Організація Української  
Молоді

## ПОСВІДКА

Цим стверджуємо,

що \_\_\_\_\_

член \_\_\_\_\_,

виказавши добру пластову поставу,

**успішно закінчила**

**Другу Пробу**

та одержує

**ступінь розвідувачки**

Зв'язкова куреня: \_\_\_\_\_

Дата: \_\_\_\_\_

Впорядниця гуртка: \_\_\_\_\_

Дата: \_\_\_\_\_

## Додаток до частини 10: Програма

### Приклади проєктів

Вимоги проєкту включають вимогу виконувати різні проєкти. Проєкт може виконувати один юнак чи одна юначка, група юнацтва або гурток. Тут подано кілька прикладів до різних тем.

### Українська мова/письмо

1. Вивісить словник українських слів/висловів у домівці й заохотить інших, щоб його доповнювали. Словник можна достосувати до таборової теми, напр., сокира, кілок, ... або до теми свого зацікавлення: комп'ютери, музика.
2. Напише твір для молодшого юнацтва чи для новацтва й розкаже їм. Твір може бути: казка, вірші, пригодницьке оповідання тощо.

### Екологія — садження дерев

- Зорганізує групу, яка поїде на пластову оселю й посадить деревця, порозумівшись із проводом оселі.
- Зробить аналіз оселі, щоби знати, де корисно садити деревця; дістане дозвіл від проводу станиці; знайде де можна купити або дістати деревця на розсаду; знайде відповідний виряд; довідається, як садити, щоб деревця росли.
- Вибере відповідний час на садження — весною запланує прогулянку на пластову оселю; подбає, щоби коріння закуплених деревець не висохло поки доїде на оселю. Посадить деревця й подбає, щоби хтось їх доглядав, якщо неможливо самому доглядати.

### Провідництво

1. Приготує довідник обов'язків, напр:
  - таборового проводу,
  - станичного проводу,
  - курінного проводу, разом із належними відзнаками.
2. Довідається, які є прикмети доброго провідника. Створить записник “Чи я був добрий провідник?” пристосовуючи його до даного діловодства:
  - провідник курінного табору,
  - провідник курінної прогулянки,
  - діловодство курінного.
3. Візьме активну участь у плануванні й переведенні курінного табору.

## Мистецтво — фестиваль фільмів

- Ціль: зорганізувати міжкурінний (або міжгуртковий) змаг відео-фільмів.
- Підготування:
  - вибере тему й проголосить три місяці наперед;
  - роздасть куреням інформації про фільми: тему, які задовгі, систему точкування змагу;
  - попросить зв'язкових, щоби перевірили, чи готові фільми відповідні для висвітлення юнацтва;
  - попросить людей, щоби були у журі (3) й дасть їм систему точкування;
  - приготує нагороди;
  - проголосить день змагу;
  - замовить телевізор і відеомагнітофон (VCR);
  - приготує афіші й вивісить в домівці.
- Плян переведення:
  - приготує кімнату на висвітлення фільмів;
  - збере все юнацтво на фестиваль;
  - представить тему фільмів;
  - висвітлить фільми на телевізорі;
  - переведе роздачу нагород (може бути у формі Оскарів).

## Як писати свій пластовий життєпис

Життєпис, який здається з посвідкою Третьої Проби, лишається на все в архівах КПС. Він повинен бути написаний на чистій картці паперу, або пером або видрукуваний, без граматичних помилок. Він може віддзеркалювати творчі здібності кандидата, але повинен включати такі інформації про його/її особисте і пластове життя:

- дата й місце народження,
- коли вступив/вступила до Пласту;
- новацьке пластування: як називався рій, гніздо; що памятає про новацькі табори,
- дата переходу до юнацтва (якнайточніше),
- дата пластової присяги (якнайточніше),
- дата іменування на ступінь розвідувача/розвідувачки,
- назва гуртка, число й патрон куреня,
- які діловодства провадив/провадила в гуртку й курені,
- які відзначення й признання дістав/дістала,
- на яких юнацьких таборах і зустрічах був/була,
- чи був/була братчиком чи сестричкою? як довго? на яких таборах?

Крім вище згаданих інформацій, кандидат повинен відповісти на питання: що означає Пласт у моєму житті? й сказати, що плянує він/вона в Пласті далі робити. Треба пам'ятати, що життєпис залишається на все, як образ кандидата життя в Пласті.

## Додаток до частини 11 Ігри:

### Відповіді

#### Частини вітрильника

(зі ст. 167)

- 1 поміст, палуба
- 2 кадовб
- 3 провідне кільце
- 4 меч
- 5 піхва на меч
- 6 керма
- 7 стерно
- 8 передній шнур
- 9 головний шнур
- 10 головне вітрило
- 11 ребра
- 12 головний піднос  
(такель)
- 13 передній піднос
- 14 відзнака кляси
- 15 реєстраційний номер
- 16 щоглові штаби
- 17 переднє вітрило
- 18 причіпки
- 19 шви
- 20 шийка
- 21 головний витяг
- 22 нок
- 23 колісцятка
- 24 шруба до стягнення
- 25 щогла
- 26 щит

#### Відповіді до гор парування

(зі ст. 164)

##### Сліди й тварини

- 1 — сліди білки
- 2 — сліди чаплі
- 3 — сліди горобця
- 4 — сліди качки
- 5 — сліди лиса
- 6 — сліди ворони
- 7 — сліди зайця

##### Символи на писанках та значення

- 1 — кінь
- 2 — галузка смереки
- 3 — дубовий листок
- 4 — риба
- 5 — птахи
- 6 — олень
- 7 — сонце (коло, зірка свастика)
- 8 — безконечник і спіраля
- 9 — хрест
- 10 — трикутник або троячок
- 11 — трикветр
- 12 — барвінок

#### Шифри (зі ст. 168)

1. Числа замість букв.
2. Слова написані задом наперед.
3. Слова й речення написані задом наперед.
4. Перемішані склади.
5. Ціла абетка задом наперед.  
(Колонки Б і Г в тексті.)  
(Як нема лятрини)
6. Перемішані букви у словах.
7. Переставлена азбука.  
(Хорони дерева)
8. Перемішані букви у словах.  
(Не занечищуй воду.)
9. Перемішані склади.
10. Числа замість букв.



**Список князів** (зі ст. 169)

1. Всеволод
2. Аскольд
3. Ольга
4. Володимир
5. Володимир
6. Хорив
7. Олег
8. Юрій
9. Лев
10. Данило
11. Святослав
12. Ярослав
13. Мономах
14. Осьмомисл
15. Роман
16. Щек
17. Кий
18. Ігор
19. Дир
20. Андрій

**Члени родини** (зі ст. 170)

По вертикалі:

1. тітка
2. вітчим
3. брат
4. племінник
5. тато
6. стрийко
7. теця

По горизонталі:

1. сестрінка
2. сестра
3. баба
4. мама
5. дід
6. братанок
7. кузин
8. внук

**Де шукати додаткові матеріали до юнацької програми**

Юнацька програма дуже різноманітна й матеріали для неї можна знайти в різних джерелах.

- Корисно подивитися до пластових “клясиків”, які вийшли давніше: “Життя в Пласті” д-ра Олександра Тисовського, “Велика Гра” д-ра Юрія Старосольського, “Скавтінг для хлопців” в перекладі англomовної книжки Роберта Бейдена-Павела.
- У чужомовних скавтських книжках є багато інформації про життя серед природи, майстрування, ігри тощо. Між такими книжками є: *Fieldbook for Canadian Scouting* і *Boy Scouts of America: Fieldbook*.
- Цікаві сучасні матеріали постійно появляються в пластових журналах *Юнак* (Видавництво Пласт Канада-США) і *Юнацтво* (Пласт України).
- Чужомовні скавтські журнали також подають інформації, які можна використати на пластових заняттях. Приклади таких журналів є *The Leader* (Scouts Canada); *Canadian Guider* (Girl Guides of Canada) і *Boy's Life* (Boy Scouts of America).

## БІБЛІОГРАФІЯ

### Україномовні видання

- Барияк, д-р Олександр. *Ягілки*. 1969 (фотопередрук видання яке вийшло у Львові в 1932 р.)
- Бугаєнко, І. Н. *Українські писанки*. Київ: Мистецтво, 1968.
- В дорогу — пластовий співаник*. (Друге видання.) Торонто: Крайова Пластова Старшина в Канаді, 1987.
- Воропай, Олекса. *Звичаї нашого народу*. Мюнхен: Українське Видавництво, 1958.
- Данилів, Теодор. *Основоположник Пласту*. Мюнхен, 1966.
- Енциклопедія українознавства*. Частина 6. Париж — Нью-Йорк: Наукове Товариство ім. Шевченка, 1970.
- Енциклопедія українознавства*. Частина 9. Париж — Нью-Йорк: Наукове Товариство ім. Шевченка, 1980.
- Левицький, Северин. *Український Пластовий Улад в роках 1911-1945 у спогадах автора*. Мюнхен: Молоде Життя, 1967.
- Лісові Чорти*. Нью-Йорк: Плем'я Лісових Чортів, 1983.
- Наше життя*. Нью-Йорк: Союз Українок Америки, лютий 1978.
- Паліїв, Цьопа. *Та, що прорвала греблю*. Нью-Йорк: Курінь УСП і УПС “Ті, що греблі рвуть”, 1982.
- Підручна книжечка пластуна і пластунки*. Нью-Йорк: Головна Пластова Булава, 1990.
- Посібник Зв'язкового*. Торонто: Головна Пластова Булава, 1990.
- Старосольський, Юрій. *Велика Гра*. Рочестер, Н.Й.: Головна Пластова Булава, 1979.
- Субтельний, Орест. *Україна історія*. Київ: Либідь, 1991.
- Тисовський, Олександр. *Життя в Пласті*. Торонто: Головна Пластова Булава, 1969.
- Українська минувшина*. Київ: Либідь, 1994.
- Українські символи*. Київ: Бібліотека часопису *Народознавство*, 1994.
- Щербаківський, Вадим. “Основні елементи орнаменталістики українських писанок і їхнє походження,” *Праці Історично Філологічного Товариства в Празі*. Том I. Прага, 1926, стор. 117-148.
- Ювілейна Міжкрайова Пластова Зустріч 1987*. Торонто: Крайова Пластова Старшина в Канаді, 1988.
- Яворницький, Д. І. *Історія запорізьких козаків*. Львів: Світ, 1990.

### Англомовні видання

- Big Book of Games II*. New York: Games Magazine, 1988
- Boy Scout Handbook*. (tenth edition) Irving, Texas: Boy Scouts of America, 1990.

- Canadian Scout Handbook*. Scouts Canada, 1998.
- Games ... from A to Z*. Ottawa: Scouts Canada, 1989.
- Fieldbook for Canadian Scouting*. Scouts Canada, 1990.
- First Aid—the Vital Link*. (adaptation from book published by The American Red Cross Society.) St Louis, U.S.A.: The Canadian Red Cross Society, 1994.
- Gadd, Ben. *Handbook of the Canadian Rockies*. Jasper, Alberta, 1988.
- Leadership in the Patrol*. Scouts Canada.
- Merit Badge Series*. Irving, Texas: Boy Scouts of America.
- Scouting 'Round the World*. Geneva: World Organization of the Scout Movement, 1990.
- Orlick, Terry. *The Second Cooperative Sport & Games Book*. New York, 1982.
- The Instructor's Survival Kit*. Vancouver: PFR Training Associates Ltd., 1989.
- Venturer Advisor's Handbook*. Scouts Canada, 1985.

### **Пластові матеріали**

- Матеріяли для виховників, провідників у Пласті*. Торонто: Крайова Пластова Старшина в Канаді, 1996.
- Матеріяли для вишколу впорядників-(ць) УПЮ*. Торонто: Крайова Пластова Старшина в Канаді, 1997.
- Матеріяли для вишколу впорядників-(ць) УПЮ*. Нью-Йорк: Головна Пластова Булава, 1976.
- Матеріяли для вишколу зв'язкових УПЮ*. Нью-Йорк: Головна Пластова Булава, 1977.
- Книжка братчика й сестрички*. Торонто: Крайова Пластова Старшина в Канаді, 1995.
- Обіжник для виховників вишколу “Золота Булава”*. Оттава: Комісія Вишколу “Золота Булава”, 1996.
- Пластовий однострій і відзнаки*. Частина I і II. Нью-Йорк: Головна Пластова Булава, 1984.
- “Пластові вмілості”. *В дорогу з юнацтвом*. Нью-Йорк: Головна Пластова Булава, 1979.
- “Постанова про прапори”. *Пластові Вісті*. Ч. 2/92. Нью-Йорк: Головна Пластова Булава.
- Правильник Уладу Пластунів Юнаків і Уладу Пластунок Юначок*. Частина I. Нью-Йорк: Головна Пластова Булава, 1998.
- Правильник Уладу Пластунів Юнаків і Уладу Пластунок Юначок*. Частина II. Нью-Йорк: Головна Пластова Булава, 1994.

## ІНДЕКС

### А

Автократичний стиль  
провідництва, 128  
Адміністративні справи, 93  
Андріївський вечір, 48–49

### Б

Батьки, 78–79  
Безпека, 176, 174–183  
Бейден-Павел, 54  
Біла Церква, 200  
Булава, 33, 80

### В

Ватра, 101, 187–191  
Велика Гра, 202  
Великдень, 46–47  
Верховна Пластова Команда,  
201  
Верховна Пластова Рада, 200  
Вечірній звіт, 152  
Вибори курінного проводу, 108  
Виключення з УПЮ, 149  
Викреслення з УПЮ, 149  
Вимоги до пластових проб,  
139–143  
Виряд на прогулянку чи табір,  
181–182  
Виховник, 77, 82, 106  
Вишкільні табори, 195, 203–205  
Вишколи, 39, 63  
Відзнака Фізичної  
Вправності, 144  
Відзнаки, 36  
діловодств, 39–40  
уміlostей, 146–147  
приналежності до Пласту, 37  
ступенів УПЮ, 38  
Відзначення в УПЮ, 148–149  
Відкриття сходин, 91  
Відродження Пласту в Україні,  
67  
Вільний стиль провідництва,  
130

Вірність Богові, 10  
Вірність Україні, 12, 5  
Вітрильник, частини, 167  
Вмілості — див. Умілості  
Вогник, 101, 187–191  
Волинь, 56, 59, 200  
Впоряд, 150–152  
Впорядник,  
гуртка, 82  
роя, 75  
ВФВ, 144

### Г

Гаївки, 47  
Гасло, пластове, 28  
Гей пластуни! Гей юнаки!, 25  
Герб, національний, 13  
Гетьманська пластунка  
вірлиця, 38, 143  
Гетьманський пластун скоб,  
38, 143  
Гімн — див. гімн  
Гігієна, 19  
Гідність людини, 11  
Гімн закарпатських пластунів,  
25  
Гімн, національний, 14  
Гімн, пластовий, 24  
Гніздо, 76  
Головна Пластова Булава, 4,  
40, 80  
Головна Пластова Рада, 80  
Головна Пластова Старшина,  
201  
Господар,  
гуртковий, 87  
курінний, 113  
Господарка країв, 63  
ГПБ, 4, 40, 80  
Гребець,  
пластун скоб, 138, 142  
пластунка вірлиця, 138, 142  
Гри — див Ігри  
Гуртковий, 85, 207–209

Гурткові діловоди, 84–88  
Гурток, юнацький, 75, 76,  
81–102, 105, 135  
Гутірка, 94  
Гуцульський стрій, частини, 161

## Д

Демократичний стиль  
провідництва, 129  
Джемборі, 196, 200–206  
Діловоди,  
гурткові, 36, 84–87  
курінні, 110–113  
Діяльність,  
гуртка, 90–102  
куреня, 115–124  
поза гуртком, 102  
Добре діло, 15  
Дозрівання, 20  
Дрот — див. Тисовський,  
Олександр  
Друга проба, 141  
Дружина, 131  
Духовість, 41–52, 199

## Е

Екологія, 179, 220

## Ж

Життєвий досвід, 183  
Життєпис, 221  
Життя в Пласті, 59, 73, 200  
Життя серед природи, 171–196  
Життєвий ланцюг, 180

## З

Закарпаття, 60, 200  
Закон, Пластовий, 16–19  
Закриття сходин, 91  
Заправа, фізична, 184, 144  
Заступник,  
гурткового, 86, 210–211  
курінного, 111  
Звізда, різдвяна, 45  
Зв'язковий, 77, 82, 106  
Знамено,  
гурткове, 83  
курінне, 107, 216

## І

Ігри, 154–170  
відповіді, 222–223  
прикладі,  
взули, 166  
до висот, 159  
засвоєння пісень, 158  
засвоєння термінології, 166  
історія Пласту, 162  
картографія, 163  
кіма, 160  
мовні, 160  
на табір..., 166  
парування, 164  
Пластовий Закон, 157  
Три Головні Обов'язки, 156  
хрестиківка, 170  
шифри, 168  
розподіл, 154  
Іменування, 143  
Інструктаж, 93  
Історія Пласту, 5, 53–74,  
200–206  
скавтіngu, 54

## К

Кадра виховників, 77  
Календарець завдань, 120  
Кіш, 32  
Книги,  
гурткові, 85–88, 207–215  
курінні, 110–113  
Коляда, 44, 199  
Консультативний стиль  
провідництва, 128  
Конференція Українських  
Пластових Організацій,  
62–63, 80  
КПР, 78  
КПС, 40, 78  
Крайова Пластова Організація,  
78  
Крайова Пластова Старшина,  
40, 78  
Крайові Пластові Організації,  
4, 5, 61–62, 69  
назви, 5

Кривий танець, 47  
Купала, Івана, 49–50  
КУПО, 80  
Курінна Рада, 108  
Курінний, 111  
Курінний провід, 110–113  
Курінні сходи, 115–117  
Курінь, 32, 76, 105–124

## Л

Ланка батьків, 78  
Левицький, Северин, 59, 74, 201  
Ліквідаційна Комісія Пласту,  
201  
Любов, вияви, 11, 20

## М

Майстрування, 93  
Маланка, 48  
Мандрівки — див. Прогулянки  
Мета Пласту, 6  
Миколайко, пластовий, 48  
Мистецтво, проект, 221  
Мова, українська, 13  
Молитва, 42  
Молоде життя, 59, 200  
Морське пластування, 138, 142,  
147

## Н

Назва гуртка, 83  
Назва куреня, 106  
Назовництво, 32  
Наплечник, 181  
Народні звичаї, 13, 48  
Національний,  
герб, 13  
гімн, 14  
прапор, 13, 26  
Начальний Пластун, 80, 143  
Незалежність України, 52  
Новацтво, 37, 75–76

## О

Обіт, пластовий, 22  
Обов'язки,  
пластунів, 10–19  
членів гуртка, 84  
Однострій, 34–36  
Організація Пласту, 5  
Основоположники Пласту, 72–73  
Особистий виряд, 181–182  
Отче наш!, 43

## П

Паліїв, Цьопа, 66  
Патрон,  
куреня, 106  
Пласту, 30  
Перестороги, 149  
Перша проба, 140  
Писанки, 46, 165  
Писар,  
гуртковий, 86, 212–213  
курінний, 112  
Підготування харчів, 185  
Пісні, 14, 22–25, 43, 47, 50  
Пісня закарпатських пластунів,  
25  
Пласт, 5  
Пластова  
відзнака, 21  
відзнака фізичної вправності,  
144  
організація, 5, 75  
постава, 17  
присяга, 9  
Свічечка, 44, 199  
структура, 75–80  
Пластове гасло, 28  
Пластовий  
гімн, 24  
Закон, 16–19  
обіт, 22  
однострій, 34  
Шлях (журнал), 201, 203

Пластові  
відзнаки, 36–40  
заняття, 1  
конгреси, 62, 202–204  
ступені в УПЮ, 138  
улади, 75  
умілості, 144  
церемоніяли, 31  
Пластприят, 78  
Пластун, 32  
Плянунання, 96–97, 183,  
208–209  
табору, 119–124  
Погодження конфліктів, 132  
Помагати іншим, 15  
Початки Пласту, 55–59  
Прапор, курінний, 107, 216–207  
Прапори, 26–27  
національні, 13, 26  
пластові, 9, 27, 216  
Привітання, пластове, 28  
Природа, 171–173  
Присяга, пластова, 9  
Прихильник/-ця, 139  
Проби в УПЮ, 139–143, 219  
Провід  
гуртка, 84  
куреня, 110  
Провідництво, 89, 125–134, 220  
Програма УПЮ, 135–147  
Прогулянки, 98–99, 118, 136–137  
Протокол, 91  
Проекти, 95, 220–221

## Р

Рада,  
Гурткових, 110–113  
Курінна, 108–109  
Рамова програма УПЮ, 139–143  
Ранній звіт, 152  
Різдво, 44  
Рій, 76  
Розвідувач/-чка, 138, 141

Розвиток Пласту, 56–59  
Розповідь, 93

## С

Самітники, 103  
Самовиховання, 6  
Св. Андрія, 48  
Св. Юрій, 30  
Сеніорат, 77–79, 201  
Сильно, Красно, Обережно,  
Бистро, 29  
Символіка,  
гуртка, 83  
куреня, 105  
пластова, 21–40  
Сірий Лев, 59, 74  
Скавтінг, 54  
Скавтський рух, 53–54  
Скавтські організації,  
українські, 53, 56, 61, 69  
Скарбник,  
гуртка, 87, 214–215  
куреня, 112  
СКОБ, 28–29  
Сліди, гра, 164  
Скоб, пластун, 138, 142–144  
Слухатись пластового проводу,  
16  
Сокіл, 58, 200  
Союз Українських Пластунів  
Емігрантів, 60  
Спеціалізовані гуртки, 102–103  
Спів, 92, 117  
Станиця, 78–79  
Старшина, 33, 78  
Стили провідництва, 127  
Структура, 75–80  
Ступені в УПЮ, 138  
Стяг — див. прапор  
СУПЕ, 60  
Сходини,  
гурткові, 90–93  
курінні, 115–117, 108, 110

## Т

- Табір,  
гуртковий, 100  
курінний, 119–124, 218  
Табори, 100, 119–124, 192–195  
Таємний Пласт, 60  
Тисовський, Олександр, 55,  
59, 72  
Традиції, 31, 41–51  
гурткові, 83  
Третя проба, 38, 142  
Три Головні Обов'язки, 9–19  
Тризуб, 13

## У

- Україна, 12  
Українська мова, 13  
Українська Народна  
Республіка, 55  
Українське Т-во Охорони Дітей  
і Опіки над Молоддю, 200  
Українські Січові Стрільці, 7, 55  
Українські традиції, 48  
Улади, 75  
Пластунів Новаків, 37–39,  
75–76, 78–79, 104, 200  
Пластунок Новачок, 37–39,  
75–76, 78–79, 104, 200  
Пластунів Юнаків, 37–39,  
75–76, 78–79  
Пластунок Юначок, 37–39,  
75–76, 78–79  
Пластових Сеніорів,  
77–79, 201  
Старших Пластунів,  
77–79, 200  
Умілості, 144–147  
УПН, 37–39, 75–76, 78–79, 104  
УПС, 77–79  
УПЮ, 75–76, 78–79, 37–39  
УСП, 77–79  
Учасник, 138, 140

## Ф

- Франко, Петро, 55, 72

## Х

- Харчі, 185–186  
Хорунжий -(а) куреня, 114  
впоряд, 150  
Хронікар,  
гуртковий, 87  
курінний, 113

## Ц

- Цвіт України, 24  
Церемоніяли, 31, 197–198  
Ціль Пласту, 6

## Ч

- Чар пластування, 1–4  
Чим Пласт манить, 1  
Число куреня, 106  
Чмола, Іван, 55 72

## Ш

- Шатро, 182  
Шифри, 168

## Щ

- Ще не вмерла, 14  
Що таке Пласт?, 5

## Ю

- Ювілейні Міжкрайові Пластові  
Зустрічі, 200–206  
Юнацький гурток, 81–102  
Юрій, святий, 30

## Я

- Як стати пластуном, 3









