

СПІЛКА УКРАЇНСЬКОЇ МОЛОДІ

ЦЕНТРАЛЬНА ВИХОВНА РАДА — ЦЕНТРАЛЬНА УПРАВА

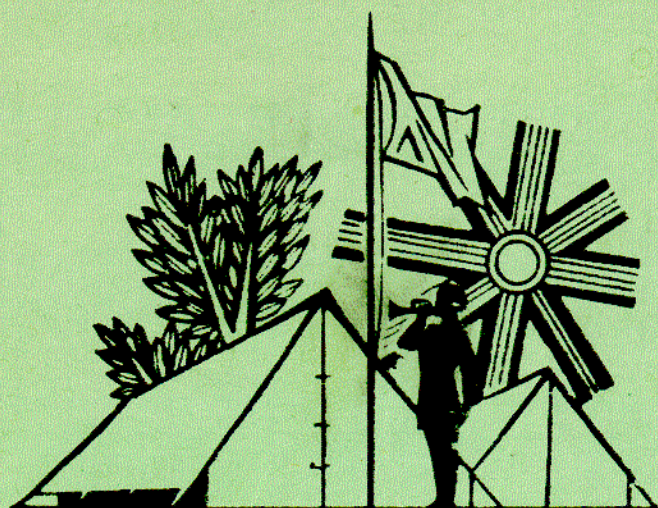

ЗБІРНИК МАТЕРІЯЛІВ ДЛЯ ТАБОРІВ МОЛОДШОГО ЮНАЦТВА СУМ

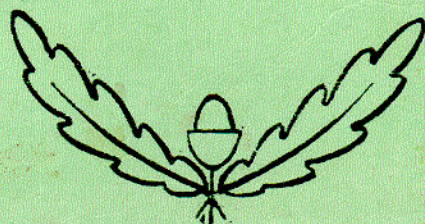

НЬЮ ЙОРК — 1983

СПІЛКА УКРАЇНСЬКОЇ МОЛОДІ

ЦЕНТРАЛЬНА ВИХОВНА РАДА ЦЕНТРАЛЬНА УПРАВА

ЗЛАДИЛА: Н. КОРМЕЛЮК

ЗБІРНИК МАТЕРІЯЛІВ ДЛЯ ТАБОРІВ МОЛОДШОГО ЮНАЦТВА СУМ

/другий випуск/

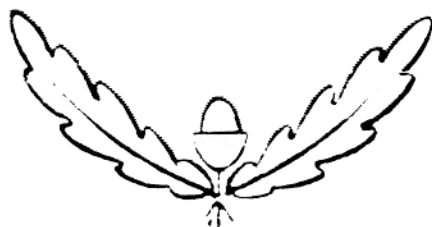

НЬЮ ЙОРК 1983

П Е Р Е Д С Л О В О

Таборування молодшого юнацтва СУМ є незвичайно важливою ланкою виховного процесу в розвитковій фазі дитини віку "шехерезади"-казки та передвступу до фази дозрівання - "робінзонади". Є це вдячне поле для виховників, які вміють відповісти природним зацікавленням дитини, що має відкрите серце і спрагнений відомостей ум. Дати дітям афекцію родинної атмосфери, викликати і скріпити довір'я до команди і виховників, а особливо до свого "виховника", це половина виховного успіху на таборі.

Казка, історичні й релігійні оповідання про подвиги героїв, гри, забави получені з піснею і народними танцями та хороводами, відповідна до віку спортова заправа і практичні вміння зробити якусь річ - це ті виховні середники, якими виховник діє на уяву, вщиплює тривкі почуття любови до свого рідного, розвиває елементи ідеалу людини-патріота та зарисовує проєкцію суспільної одиниці, з її обов'язками та елементами посвяти.

Все це має відбуватися на рівні знань і сприймальних спроможностей молодшого юнацтва, а тому завданням таборового виховника є добре запізнатися зі своїми вихованками і свої виховні прийоми та мову наблизити до їх рівня.

Збірник таборової програми та матеріалів для молодшого юнацтва на 1980 р. опрацювала под. Наталка Кормелюк. Вона сама пройшла усі фази свого виховання в СУМ і дійшовши до ступеня виховниці в сполученні з фаховою педагогічною підготовкою в американських школах, успішно займалася керівництвом виховної праці на таборах СУМ. Зладжена нею програма і підібрані матеріяли є вислідом її власної практики та розуміння виховних потреб молодшого юнацтва СУМ.

Враховуючи різні ступені таборової і виховної підготовки молодшого юнацтва по окремих країнах авторка збірника вважала за потрібне дати якнайбільшу скількість матеріялу, який міг би використовуватись виховниками відповідно до їх конкретних потреб. Тому цей збірник зможе бути використовуваний не тільки на таборі, але й у виховній праці в Осередках по роях. І то не лише на протязі одного року. На майбутнє потрібно буде його доповнювати актуальними на той час виховними матеріялами, маючи в основі цей Збірник.

Віддаючи цей Збірник до користування на таборах, Центральна Виховна Рада і Центральна Управа СУМ ставлять под. Наталку Кормелюк, як приклад нашим молодшим виховникам, щоб вони співпрацювали в ділянці суспільної виховної програми СУМ достосованої до життєвих обставин юнацтва по країнах їхнього перебування.

Будемо раді з відгуків окремих виховників на цей Збірник, щоб можна було внести доповнення і евентуальні корективи в додатках на наступні роки.

Для продовження і закріплення виховних здобутків на таборі буде доцільно, а то й необхідно більше зацікавити юнацтво іним журналом "Крилаті", який повинен стати їхньою щоденною лектурою вдома на протязі цілого року. Для того потрібно, щоб виховник на таборі послуговувався також "Крилатими" як лектурою для гутірок, джерелом деклямацій тощо.

Вкінці належить пам'ятати, що цілість таборової програми має бути підпорядкована головному гаслові року "Борись за Україну - ми волі сини!" Вбудувати це гасло в духовість юнацтва, впливаючи на поширення уяви про Україну і її священну боротьбу за волю і державну незалежність та емоційно забарвити борців за цей ідеал з підкресленням рис характеру, які є необхідні юнацтву, щоб їх наслідували, ось такий приблизно шлях для увартіснення цього збірника в таборовому вихованні.

О. Коваль
Голова ЦВР СУМ

Частина I: ЗАГАЛЬНІ НАПРЯМНІ Й ОРГАНІЗАЦІЯ ВИХОВНОЇ ПРАЦІ
В ТАБОРАХ МОЛОДШОГО ЮНАЦТВА СУМ

I. ЦІЛІ ВИХОВНОЇ ПРАЦІ В СУМІВСЬКОМУ ТАБОРІ

Кожна праця має свою ціль. Тому й виховники у своїй праці з юнацтвом мусять виразно устійнити, які цілі вони хочуть досягнути в таборі. Своєю працею виховники повинні:

- 1) створити відповідне таборове середовище, де все буде типово українське й юнацтво зможе переживати Україну (плекання духа),
- 2) навчати юнацтво працювати і радити собі самостійно (виховання характеру),
- 3) дати юнацтву можливість пізнати основи суспільного життя (громадська виробленість),
- 4) гартувати юнацтво фізично (тіловиховання),

Ці загальні цілі можна глибше розвинути на основі Правильника Юнацтва СУМ.

Плекання духа:

- 1) розвивати український дух у серцях юнацтва,
- 2) поглиблювати знання української мови,
- 3) побільшувати запас українських слів,
- 4) побільшувати знання української історії, культури і традицій,
- 5) давати юнацтву відчуття, що під теперішній час ведеться боротьба за права і свободу українців і за здобуття самостійності України,
- 6) давати юнацтву відчуття, що воно в майбутньому відіграватиме важливу роль в цій боротьбі,
- 7) збуджувати любов до України й усього українського,
- 8) побільшувати знання про історію, цілі і структуру СУМ, як молодечої організації.

Виховання характеру:

- 1) дати можливість юнацтву пізнавати свою близькість із природою,
- 2) розвивати свою уяву і творчість,
- 3) розвивати позитивні прикмети характеру: точність, правдомовність, витривалість, рішучість і працьовитість,
- 4) давати юнацтву можливість виявити максимально свою зарадність, спостережливість і дисциплінованість,
- 5) викликати почуття самовідповідальності,
- 6) давати можливість з власної ініціативи вишукувати розв'язки до щоденних труднощів,
- 7) давати нагоди самостійно виконувати обов'язки,
- 8) плекати в юнацтві естетичні почування,
- 9) допомагати юнацтву виробляти сильну волю.

Громадська виробленість:

- 1) викликати в юнацтві почуття обов'язку супроти загалу,
- 2) розвивати почуття дружності,
- 3) давати нагоди на відчуття своєї приналежності до більшої сумівської й української громади,
- 4) розвивати почуття відповідальності за добро загалу,
- 5) плекати чесність супроти других,
- 6) давати юнацтву можливість допомагати потребуючим безкорисно,
- 7) виявляти пошану до старших.

Тіловиховання

- 1) допомагати юнацтву пізнавати вартість поживної їжі для здорового тіла,
- 2) розвивати фізичну вправність,
- 3) плекати особистий порядок і чистоту

На своїх таборах, чи по відділах, виховники і впорядники повинні заделегідь собі ясно усвідомити конкретні цілі, до яких будуть зміряти у своїй праці. Виразні цілі улегшують підшукати й опрацювати відповідні матеріали, виробити позитивне наставлення до праці і з'єднати всіх членів проводу в одну гармонійно зорганізовану цілість. Не можна покладатись на те, що цілі є всім самозрозумілі, або що лиш головний виховник має їх знати. Мусять зрозуміти цілі всі одиниці, які працюють з юнацтвом. Цілі становлять основу, на якій базується вся суспільна праця. Вони допомагають відрізнити основні справи від менш важних. Постійне й виразне усвідомлювання цілей допоможе усунути дрібничкові непорозуміння і втримати належну перспективу праці.

Окрім об'єднувальної вартості, свідомість цілей позитивно унапрямує поведінку кожного виховника і впорядника. Це особливо важне, коли взяти на увагу, що всі поступовання виховника--його дії, слова й поведінка--впливають на юнацтво, на його умове чи чуттєве переживання, на волю, поведінку і на його вчинки. Раз виховник чи впорядник сформулює собі цілі власними словами, він переконає себе про їхню вартість. Він стане живим прикладом тих цілей, щоб передати їх своїм вихованцям. Виховник не може, наприклад, переконати юнацтво говорити українською мовою, коли він сам нею не часто послуговується.

Уведені таборіві правила й дисципліни повинні знаходити свою основу в цих об'єктивах. Юнацтво повинно це відчутти в гутірках, заняттях, особистих стрічах з членами команди, у гаслах й апелях. Вони тоді приймуть дисципліну як справедливу. Таборіві правила треба стосувати однаково до учасників як і до команди. Тоді юнацтво прийматиме дисципліну не як примхи команди, а як вартості установлені для добра цілості і для осягнення наведених цілей. У такий спосіб виховник виробляє свій авторитет, здобуває собі пошану серед юнацтва і тісно з ними співпрацює.

II. СИСТЕМА ВИХОВНОЇ ПРАЦІ В СУМІВСЬКОМУ ТАБОРІ

Як досягнути наведені цілі? У першу чергу виховник чи впорядник повинен послуговуватися відповідними засобами та підходами у праці з юнацтвом. У підбиранні тих підходів він повинен дотримуватися наступних принципів:

- 1) вибирати такі підходи, які втримують юнацьке зацікавлення,
- 2) завжди активно включати юнацтво в зайняття,
- 3) робити те, що відповідає віковій юнацтва,
- 4) давати юнацтву можливість виявляти себе творчо в максимальній мірі,
- 5) переводити різноманітні зайняття,
- 6) уможливлювати юнацтву виконувати доручення самостійно,
- 7) нав'язувати теоретичні теми з актуальними або конкретними прикладами,
- 8) викінчувати започатковані праці.

Найважлишою прикметою в сумівській виховній системі є повна особиста участь юнацтва. Така участь означає повне фізичне, духове й умове включення у працю, а не тільки пасивне слухання. Так як у людському тілі кров розносить поживу до кожної частини організму, подібно юнацька активна участь у зайняттях веде до зрозуміння і прийняття теоретичних понять. Ця участь є тією кров'ю, а теоретичні поняття тією поживою, з якої зростає українська свідома людина сильного характеру. Одне без другого не може існувати. Тут відіграє особливу роль особисте пережиття.

Виховники повинні старатися, щоб участь юнацтва була також творчою. Творчі ручні проєкти треба пов'язувати з денними гаслами й гутірками. Такі проєкти розбуджують зацікавлення в гутірках, допомагають розвинути теми і надають конкретности та тривалости абстрактним думкам. Творча активність виробляє в юнацтві уяву, ініціативу, відвагу, самопевність, спостережливість, зарадність і самостійність у поборюванні життєвих труднощів.

Активна участь рівно ж пробуджує в юнацтві почуття приналежності до спільноти і почуття особистої відповідальности за свої вчинки. Виховники мусять постійно давати юнацтву нагоди виявляти цю приналежність і відповідальність при апелях, в гуртових вправах та ватрах. У хвилинах, коли юнацтво чи дехто в гуртку не виконає свого доручення, дати їм можливість направити своє поступовання, а не вдаватися в гостру критику характерів одиниць. Така можливість заохочує юнацтво до відповідальности без пониження.

Щоб дальше розвивати почуття приналежности й відповідальности, треба складати признання одиницям чи гурткам за виконані доручення. Це можна переводити на ранніх або вечірніх апелях, як наприклад, за чистоту, спортові змагання, за українську мову, проєкти, теренові гри і т. п. Такі признання дають юнацтву відчуття, що їхні осяги в праці не виконані для команди, а для добра цілого табору. При тому зростає гордість приналежности до таборової спільноти, як рівно ж особисте задоволення. У такій атмосфері легко є підкреслити суспільно-державницькі вартості.

Завжди треба мати на увазі вік юнацтва й не перетомлювати його фізично. У плянуванні занять треба пам'ятати про те, щоб не три-

мати молодь задовго при одному проєкті. Молодше юнацтво має коротку увагу і скоро баждужіє. Чим більше воно заангажоване фізично, тим довша його увага. Несподіванки й різноманітні заняття дають можливість утримати довше його увагу, наприклад, при вивченні нової пісні, коли її переплітати розваговою грою та малюванням змісту пісні.

Заняття серед природи і про природу скупчує увагу юнацтва. Виховники повинні якнайчастіше пов'язувати теми з природою, давати до зрозуміння, що люди є частиною тієї природи і що можна багато навчитись, коли спостерігати способи життя тварин і рослин. У праці серед природи треба старатися викликати любов і пошану до неї.

Підсумовуючи вище подані думки, наводимо уривок статті д-ра Б. Стебельського із програми табору 1963 р.:

Добре є прив'язувати гутірки до теми цілоденних зайнять до гасла дня і до теренових гор. Така метода поширює увагу і зв'язує теоретичні проблеми з їх реалізацією в практиці.

Виховник, який плянує програму зайнять дня, дбатиме, щоб вона не була одностороння своїм змістом, щоб вона враховувала туди всі компоненти духового і фізичного як теж і здорового корму. Рівновага є основою здоров'я. Здорові почування учасників табору є основою їх радості життя, праці і самовиявлення.

Тому і мистецька сторінка мусить бути заступлена вповні. Пісня, самодіяльна творчість, творча ініціатива є основою самодисципліни і співдії виховника з вихованцем, індивідуального та спільного, гуртового життя юнацтва. Тому дуже важливу роль в часі таборування грає товарицькість, гуртова праця, гуртове змагання. Цей вияв проявляється в співжитті, в спільних грах, у виконуванні обов'язків, у спільній творчості. Інстинкт боротьби позитивно виявляється у змаганнях фізичної вправності, мистецьких виявів і духових прикмет. Індивідуальна і гуртова поведінка впливає не лише з вивчених правд законів, що їх подає Правильник, ані не з гутірок, що їх вислуховує юнацтво, ані навіть не з самого вивчання правди про Україну з українознавчих підручників. До всього сказаного мусить бути додана практика життя, постійна проба досвіду, постійне пережиття вивченого самим життям вправою. Тільки життєвий гарт і заправа, постійна у кожній складній і многогранній ситуації збагачує наші психічні переживання зі свідомістю і творить гармонійну нашу духову основу, що на ній розвивається світогляд й особовість людини.

Тому чималу роль як виховному чинникові присвятити треба таборовим імпрезам, виступам, прогулькам, тереновим грам, ватрам, спортові, стінній або живій газеті, пісні, сатири, гуморові і т. п. В тому напрямі ініціатива не має обмежень і її корисні форми часто подає саме юнацтво. Треба тільки вистерігатись, щоб ініціатива не спрямовувалася в негативному напрямку чистої розваги, позбавленої змісту відпочинку, чи виховної доцільності.

Основним наслідком юнацької конкретної участі в житті табору є те, що воно виробляє позитивний образ про себе і через цей образ дивиться на своє оточення. Такий процес розвитку стає зокрема

важним тоді, коли відбувається в українській мові і в українському середовищі. Юнак чи юначка пов'язує свої позитивні пережиття з українським оточенням, виробляє український дух, гордість і почуття приналежності до всього, що є українське.

До виховної праці в таборі треба старанно підготуватися. Виховники і впорядники мусять знати, якими засобами й методами вони можуть послуговуватися в своїй праці. Наступні вказівки повинні служити допомогою такої підготовки.

Гутірка як виховний засіб

У підготовці до гутірки виховник чи впорядник повинен:

1) Вибрати одну головну думку, яку юнацтво повинно собі засвоїти. На таборі це часто подається в формі денного гасла.

2) Придумати або віднайти у збірнику якусь дію чи вправу, яка включала б юнацтво і віддзеркалювала б цю думку. Коли вибирається оповідання, як виразне пояснення думки, додати якесь практичне заняття; можна, наприклад, виконати інсценізацію цього оповідання кількома учасниками, а також ілюструвати його образками, або представити в ляльковому театрі. Затримати це на ватру, імпрезу, чи на виставку.

3) Витворити дискусію між юнацтвом; приготувати кілька питань для розвинення такої дискусії. Давати юнацтву можливість висловлюватися власними словами.

4) Для кращого зрозуміння наводити приклади з особистого юнацького пережиття. Також можна пов'язувати тему з явищами природи, які юнацтво може оглянути, або ручно випрацювати.

Під час зайнять виховник повинен:

1) Пояснювати даний проєкт поволі й виразно. Відповісти на всі питання.

2) Виконати доручення з юнацтвом; при закінченні даного проєкту питати юнаків, щоб своїми словами пояснили те, що вони робили. Допомогти юнацтву, коли вони натрапляють мовні труднощі. Не переходити на чужу мову для полегшення. Поступати в дискусії повільно.

3) Поставити питання: "Як можна пов'язати доручення з сьогоднішньою темою (денним гаслом)?" Відтак розвинути дискусію над самою темою.

Пісня і вірш як виховний засіб

Співати пісні на таборі якнайбільше. Пісня включає ціле буття одиниці в її виконанні. При вивчанні пісні виховник повинен:

1) Пояснити значення слів і поодиноких фраз.

2) Розвинути дискусію з юнацтвом про те, що можна з пісні довідатися, про її автора, про зміст, про обставини, які впливали на її композицію, яке враження викликає вона.

3) Коли можна, включати рухи до пісні, як відігравання відповідної пантоміми, або мелодеклямувати її.

До пісні треба підходити як дослідники, які щойно її знайшли і хочуть відкрити дату й обставини її написання. Аналізуючи так пісню, треба дати юнацтву нагоду думати і висловлюватися свobodно й самостійно. Коли юнацтво подає цікаві зображення, дати йому змогу передати їх на папері. Давати юнацтву нагоду виявляти свою творчість на підставі вивчених пісень. У легкий спосіб давати

юнакам відчутти зв'язок між словом, мелодією і конкретним образом. Сама пісня набере тоді конкретної вартості. Такий аналітичний і активний підхід при вивченні пісні дозволить юнакам відчутти і зрозуміти її глибше, зробить її близькою, рідною.

Якщо цей підхід виправдається, можна буде заохочувати юнаків писати власні вірші, оповідання й пісні. При чому треба пам'ятати про перехід від конкретного до абстрактного: перше подати намалювану конкретну думку, а відтак словами опрацювати її в формі вірша чи оповідання. Часто можна в'язати гасло з таборовим життям.

Заняття в таборі й терені як виховний засіб

Виховник повинен:

- 1) уміти проводити й виразно пояснювати процес виховання,
- 2) приготувати потрібний матеріал,
- 3) обходитись обережно з небезпечним знаряддям, учити, як правильно його вживати,
- 4) активізувати всіх, а не лиш одиниць,
- 5) бути задалегідь обзнайомленим з тереном,
- 6) у терені держати юнацтво в дисципліні.

Гри як виховний засіб

- 1) Гра мусить бути відповідна до віку юнацтва.
- 2) Виховник повинен познайомити юнацтво з правилами гри.
- 3) Виховник повинен мати запас знаних ігор, як відпружуючі вправи під час занять.

Заняття під час дощевої погоди

На дощеву погоду виховник повинен задалегідь запланувати кілька програм. Ось кілька занять можливих у дощеву погоду:

- 1) таборова оркестра,
- 2) самодіяльні проєкти,
- 3) підготовка таборової імпрези: ляльковий театр, таборове кіно, або оповідання в образках на довгій тасьмі паперу з доповідачем,
- 4) придумати завдання для другого роя,
- 5) писання листів,
- 6) таборова гезетка,
- 7) спів
- 8) кімнатні ігри й загадки.

Висновки

Із вище поданих вказівок можна засвоїти один загальний принцип: Чим більш активна й особиста участь юнаків у виховному процесі, тим краще зрозумілі й засвоєні виховні ідеали. Постійний контакт виховника з юнаками під час занять і гутірок дає йому змогу підтримувати їхню увагу і передати до засвоєння виховний матеріал у доступній і зрозумілій формі: У представленому підході виховник заставляє юнацтво думати і творчо виробляти свою уяву. Зі свого боку юнацтво вчиться розрізняти вартості, пізнавати подібності й різниці, при чому привикає говорити українською мовою. Виховник бере на увагу юнацький умовий рівень і до нього достосовується. Він вислухує без критики всі відповіді юнацтва і вміє позитивно їх прийняти. Він не сміє дати юнакам відчутти, що деякі

відповіді невлучні. Коли юнак дає відповідь, яка на перший погляд не в'яжеться з гаслом, він повинен її прийняти як початок думки і заохочувати других до поглиблення її. Відкинена чи ігнорована відповідь часто знеохочує її автора і молодих присутніх. На тому тільки терпить участь юнацтва в дискусії і нагода вживати українську мову.

Українська мова у виховній системі

Важливою ціллю таборового життя є ширити й закріпляти знання української мови. Кожний член таборового проводу мусить бути свідомий того, що процес засвоєння мови відбувається в кожній хвилині таборового побуту. Виховник і впорядник мусять своїм прикладом і позитивним ставленням допомагати й вимагати, щоб юнацтво говорило по-українському. Виховувати в рідній мові треба передо всім показати на власному прикладі. Виховник чи впорядник не сміє вживати чужої мови, ані публично ні приватно. Тут найбільший вплив мають впорядники, що постійно перебувають серед юнацтва. Через близькість віку наставлення самих впорядників до української мови і бажання її уживати (без огляду на рівень володіння нею) впливає безпосередньо на наставлення самого юнацтва до неї. На зустрічах виховників і команди повинні відбуватися дискусії, які мали б провіряти проблему особистого ставлення до мови. Кожний впорядник мусить бути свідомий свого наставлення й почувань. Займаючи особисте становище в дискусії, впорядник сам себе переконує про потребу доложити відповідного труду. Самі накази не переконать впорядників дотримуватись уживання української мови.

У розмові з юнацтвом не можна стосувати негативного підходу. Якщо юнак чи юначка звернеться до виховника в чужій мові, він повинен зачекати, або пригадати, щоб сказане повторили по-українському. Коли вони не знають якогось слова чи фрази, навчити їх і вимагати, щоб їх повторили й засвоїли. Тут важним є те, щоб впорядник чи виховник вислухав терпеливо, допоміг і чекав позитивного вислідку. Під час занять поступати поволі й вимовляти слова виразно, а це витворить умови, де юнаки будуть мусіти говорити по-українському. Коли трапляться одиниці, що цілком не розуміють по-українському, назначити одного впорядника, щоб приватно їх учив говорити по-українському. Якщо в таборі знайдеться велика кількість юнаків, що не говорять по-українському, головні виховники мусять призначити відповідну кількість компетентних впорядників і час на окремі мовні вправи. Табір не сміє перейти загально на чу у мову, ані теж не можна занедбувати тих, що не володіють українською мовою. Заплянований підхід допоможе значно облегшити цю мовну дилему. Для кращого зацікавлення мовою можна влаштувати по роях одноденні конкурси з точкуванням. Варто підкреслити, що в чужих країнах тритижневий табір залишився одиноким твердинею сконцентрованого розвитку української мови. Відповідальністю всіх впорядників і виховників є зберегти цю твердиню.

III. ВИХОВНИК І ВПОРЯДНИК У ТАБОРОВІ ПРАЦІ

"... Всі дії виховника, його поступовання це неначе ці дрібні краплинки води, що постійно падаючи на камінь, можуть виточити і найтвердішу скалу. Як краплинки води, так і постійне, узгіднене і завжди доцільне поступовання всіх виховників, всього проводу табору, залишає поважні сліди в душах юнацтва, в його психіці, поступованні."

("Праця в Юнацькому Таборі," 1971 р.)

Які характерні прикмети повинен плекати виховник? Яке повинно бути його наставлення до юнацтва і до його праці? Як може виховник втримати дисципліну? Як може виховник бути приятелем і провідником?

У таборі виховник заступає родину, стаючи приятелем і провідником. Це місце він мусить собі виробити і втримати. Виховник здобуває собі авторитет серед юнаків своїм наставленням до них. Він мусить підходити до молоді з любов'ю, щирістю, добрим словом, зрозумінням, відвертістю і з надією на позитивні висліди; він мусить приймати юнацтво таким, яким воно є; мусить з ним працювати і поступати в міру юнацької вмілості і сили; мусить прислухатись до всіх нюансів юнацького вияву; мусить підтримувати позитивні прояви і захочувати до вищих осягтів; мусить повсякчас бути терпеливим, справедливим, рішучим і розсудливим.

Крім того, виховник виробляє свій авторитет серед юнаків, коли вони бачать, що він вірить і дотримується тих цілей, які старається передати їм. Своїм поступованням виховник переконує їх про вартість самих теоретичних фактів. Юнацтво виробляє собі власні почуття й унапрямує свою поведінку, при чому воно покладається не тільки на слова виховника, але й на його дії. Відтак воно наслідуює і вирішує, чи вірити й повинуватися йому. У передачі виховних цілей виховник являє собою живий, конкретний приклад. Коли юнаки бачать, що дії виховника зливаються з його словами, вони зближуються до нього, довіряють йому і його шанують. Щойно тоді виховник осягне місце приятеля й провідника, здобуде собі належний авторитет серед них.

Виховник повинен остерігатися негативного авторитету. Це може статися, коли виховник послуговується такими негативними засобами як застрашування, погрози, або спирає свій авторитет лише на своєму віку й функції; коли він ставиться байдуже до позитивних осягтів юнаків; коли він стосує інші норми до них, ніж ті що впливають з таборових правил. Від такого негативного авторитету нема виховної користі.

Захитання авторитету виховника можна завважити, коли виринуть труднощі в дисципліні. Виховний підхід до таборової дисципліни вирішує, чи виховник зуміє успішно втримати свій авторитет. Виховна праця вимагає позитивної дисципліни. Треба провадити працю так, щоб юнацтво мало почуття самообов'язку. Юнацтву треба подати конкретно й виразно порядок таборового життя і вказівки поведінки в таборі. Таборові правила й поведінку треба устійнити для всіх

учасників без виїмків та їх дотримуватися від початку до кінця. Пояснити й дати відчуття, що таборовий порядок та відповідна поведінка є відповідальністю кожного таборовика. Нарушення таборового порядку це не кривда зроблена виховникові, а всій таборовій спільноті. Саме в такий критичний момент порушення таборового правопорядку реакція і постава виховника рішають, чи він утримає свій авторитет, збереже таборову дисципліну й особисте юнацьке почуття співвідповідальності. Виховник мусить усвідомити юнацтво, що порядок в таборі це не примха виховника, але конечна потреба цілої таборової спільноти. Як у всякій спільноті, в таборовій спільноті поведінка одиниць мусить достосуватись до загалу, в користь усіх.

В момент порушення правопорядку таборового життя окремими одиницями виховник мусить зберегти емоційну рівновагу, дати змогу юнакові чи юначці прийняти відповідальність за проступок. Натомість, коли виховник зареагує надто емоційно, це поставить юнака в позицію самооборони й не дасть йому нагоди взяти на себе відповідальність за провину. Емоційна вибуховість виховників і членів команди табору доводить до того, що юнацтво починає недобачати в таборовому правопорядку нічого самозрозумілого і виправданого вимогами таборового життя, а тратить охоту брати участь, співвідповідальність і всяку ініціативу в таборовій праці, твориться двоподіл, прірва між юнацтвом і проводом. У такий двоподіл тяжко втримати юнацьке довір'я і позитивно унапрямувати працю.

У негatifній атмосфері юнацтво тратить перспективи своєї відповідальності супроти цілоти таборової спільноти і при тому захитується почуття юнацької приналежності й пошани. Юнак повинен відчуття, що виховник його шанує й уважає важною частиною таборової спільноти. Такий юнак відчуває тоді свою повну приналежність до неї й радо включається в її працю.

Виховання юнацької самовідповідальності є переломом м пунктом для авторитету виховника, що рішає, чи виховник втішається позитивним чи негatifним авторитетом. Коли виховник розглядає проступок юнака, він повинен відрізнити вчинок від характеру юнака, осудити вчинок як нерозважний без того, щоб понижувати й наладати на сам характер юнака.

Порушення дисципліни й таборового порядку треба трактувати по-важно і негайно полагоджувати. Такі проступки не сміють однак забирати більше уваги й часу ніж позитивні прояви таборового життя. Коли по кількох днях свого побуту в таборі юнацтво запримітить, що впорядники й виховники присвячують більше уваги тим, що неправильно поступають, ніж тим, що дотримуються таборового порядку, воно починає більше й більше негatifвно поступати. Авторитет виховників і впорядників часто заломлюється серед цих обставин. Замість того, щоб здійснювати виховну програму й вести юнацтво до намічених виховних ідеалів, вони тепер змушені в першу чергу рятувати свій авторитет. Вся їхня увага звернена на порушників таборової дисципліни й порядку, а не на тих, що таборового правопорядку дотримуються. Негatifвні явища таборового життя юнаків падають у фокус уваги виховників, тоді як позитивні прояви й досягнення виховної роботи пересуваються на задній плян. Забувається стара народна мудрість, що "згода дім будує, а незгода--руйнує."

Головні виховники повинні бути свідомі того, що саме в психічному розвитку молодого виховника дотримання загальних правил порядку й дисципліни є важке. По-перше він не зовсім вповні здає собі справу з того, що його поведінка стає моделлю для юнацького наслідування і, щоб йому це краще усвідомити, на це треба дискусій, спостережень і відповідних вправ. По-друге якраз у цьому віці є велике бажання відокремитися від впільноти й дотримуватися особисто наложених правил норм, чого не можна допустити в позитивній виховній праці.

Чого не треба говорити дітям?

1. Ти маєш чудову чуприну!
2. Ти на свій вік замалий!
3. Ти такий нервовий як твій батько!
4. До цього у тебе немає здібностей!
5. Діти цього не розуміють!
6. Дитина мусить бути завжди весела!
7. Чи ти хлопчик чи дівчинка?
8. Ти гірша як хлопчисько.
9. Ти мав бути дівчинкою!
10. Дівчата не потребують багато знати!
11. Хлопчиків це не пасує!
12. Дівчинка мусить завжди уступати!
13. Бери собі приклад з твоєї сестри!
14. Мусиш бути такий як твій старший братчик!
15. Що я кажу мусить бути для тебе святе!
16. Якби ти хотів то навинув би мене на палець!
17. Так добре, як я, не поведився ще ніхто з тобою!
18. Чекай, підеш до школи там учитель тобі покаже!
19. Чекай, нехай тільки прийде батько в хату!
20. Ти найгірша дитина, яку я знаю!
21. Як не будеш учитися, то підеш до шевця!
22. Скінчиш на шибениці!
23. Інші виженуть це з тебе!
24. Колись цього пожалієш!

IV. ОРГАНІЗАЦІЯ ПРАЦІ В ТАБОРІ ЮНАЦТВА СУМ

I. РОЗПОДІЛ ДНЯ В ТАБОРІ

Нижче подаємо приблизний розподіл дня в юнацькому таборі. У залежності від обставин, команданти таборів можуть їх змінити, пересувати окремі точки в часі. Ці зміни мусять одначе бути зроблені завчасу й усі члени команди та виховники мусять про це знати. Передбачаючи непогоду, головний виховник у порозумінні з командантом мусить випрацювати відповідну програму зайнять. На неділі і святкові дні в програмах дня треба передбачити час на Богослуження, відвідини батьків юнацтва тощо. Важливим є те, щоби раз установлений порядок дня був точно додержуваний командою, виховниками і таборовиками.

7:00 - 7:30	вставання, рання руханка
7:30 - 8:00	миття, стелення ліжок, підготовка до раннього апелю
8:00 - 8:30	ранній апель (піднесення прапора, денний наказ, молитва)
8:30 - 9:00	снідання
9:00 - 10:00	порядкування приміщень і в таборі
10:00 - 10:30	перегляд табору і підготовка до зайнять
10:30 - 12:15	дополудневі зайняття (гутірки)
12:15 - 12:30	підготовка до обіду
12:30 - 1:30	обід
1:30 - 2:30	пообідня тиша (писання листів тощо)
2:30 - 4:00	купіль (у погідні дні)
4:00 - 4:30	піввечір
4:30 - 6:30	пообідні зайняття (спорт, ігри й забави, теренові вправи, ручні роботи і т. д.)
6:30 - 7:00	вечеря
7:00 - 8:30	спортові змагання, спів
8:30 - 9:00	вечірній апель (зняття прапорів, молитва)
9:00 - 9:30	приготування до снання
9:30 -	нічна тиша

2. ПЕРЕГЛЯД РАМОВИХ ЗАЙНЯТЬ ДНЯ

Здійснювати наш план зайнять в цьогорічних таборах буде можна під умовою, що заздалегідь буде устійнений приблизний порядок основних зайнять дня і метода перепровадження їх та що командний і виховний персонал таборів буде дотримуватися розпрацьованого плану, модифікуючи тільки окремі зайняття.

Зробимо перегляд основних зайнять дня у виховно-відпочинковому таборі від ранку до вечора.

Ранній прорух

Ранній прорух є складовою частиною фізичного виховання. Метою фізичного виховання в таборі є скріпити фізичні сили юнацтва, загартувати їх організм, прищепити навички особистої і громадської гігієни й замишування до речулярних зайнять фізичними вправами.

Ранній прорух переводимо безпосередньо після "ранньої зорі." Усе юнацтво вибігає групами-роями на спортову площу у спортовому однострої. Ранній прорух найкраще переводити роями, або окремо куренями, якщо юнацтво в даній одиниці (курені) є віково вирівняне, не створюючи для руханки більших груп ніж з 20 осіб. Упорядники чи виховники повинні так розставити таборовиків до руханки, щоб подаванням команди собі взаємно не перешкоджали.

Перегляд чистоти

Після миття і порядкування в таборах юнацтва конечно є робити щоденні перегляди чистоти приміщень, одягу, чистоти довкруги паланок і шатер. Це звичайно переводить командант з обозними підтаборів та медсестрою, наділяючи окремі частини (рої, курені) прапорцями чистоти.

Для винагорода за чистоту ще краще користуватися смолоскипами. Тоді окремі паланки, шатра чи рої зберігатимуть їх на видному місці на протязі означеного часу таборування, щоб опісля при ватрі чи напередодні закриття табору могли святочно запалити їх при відповідному церемоніалі.

Перегляд чистоти можна переводити і два рази денно. Бунчужний чи бунчужна зобов'язані кожночасно дбати про те, щоб юнацтво, виходячи на всі зайняття поза табір, залишало його в якнайкращому порядку.

Впоряд

За програмою зайнять, рано або пополудні переводимо звичайно впоряд з юнацтвом. Впоряд заслуговує на особливу увагу з кількох причин. По-перше, він є основою для вироблення послуху, дисципліни, порядку і згідності окремих організованих клітин. По-друге, при допомозі впоряду виховуємо в молоді струнку постать тіла, рівний хід.

Особливо треба звернути пильну увагу на впоряд у перших днях таборування. Для цього треба передбачити в програмі пополудневих зайнять відповідний час і поступенно перейти з юнацтвом увесь впоряд, починаючи від основної постави і кінчаючи на марші замкнених колон, зворотах, співі під час маршу тощо. У поодиноких країнах нашого поселення користуємося впорядом, що його там видала Крайова Управа СУМ.

Ранній апель

Ранню збірку роблять поодинокі частини табору на означених місцях, після чого в точно означений час вмашеровують на головну площу табору.

Звичайно до загальної збірки підтабори уставляються двома колонами лицем до себе і навскіс до щогли з прапором, або відкритим прямокутником, у двох або трьох лавах. Виховники й упорядники стоять при своїх частинах. (Це правило обов'язує виховників й упорядників у всіх родах зайнять, включно до сніданків, обідів, купелю, ватр та нічної тиші.)

Члени таборової команди уставляються в одну лаву, коли частини уложені у дві колони звернені лицем до себе, замикаючи прямокутник і є звернені лицем до щоглів з прапорами. Коли частини

уложені замкненим прямокутником, тоді команда табору уставляється також в одну лаву на висоті щоглів на правому крилі колони. Той, хто приймає звіт (командант), повинен стояти праворуч від щогли з прапором.

Порядок звітування

На місцях збірки у своїх підтаборах:

- 1) ройові звітують своїм курінним (кущовим),
- 2) кущові звітують своїм обозним.

На головній площі збірки:

- 1) Бунчужний кличе до звіту обозних (або заздалегідь сам збирає звітові дані і подає їх при звіті).
- 2) Обозні подають своїм частинам команду "струнко" і виходять на середину площі та вставляються в одну лаву лицем до щогол.
- 3) До них підходить бунчужний, зупиняється три кроки перед кожним і відбирає звіт від кожного зокрема.
- 4) Додавши всіх учасників, дає команду обозним "Вступити на місце".
- 5) Обозні звертаються до своїх частин і дають команду "спочинь", а самі стають на правому крилі своєї частини.
- 6) Бунчужний виходить на середину площі, дає для цілоти команду "струнко, до звіту командантові глянь", відтак підходить до нього і складає звіт.

Після звітів слідує рання молитва. Звичайно співаємо молитву "Боже Великий".

Національні прапори підносять й опускають хорунжі під звуки сумівського гимну "В гору прапори, що його співають усі таборовики.

Денний наказ і гасло дня відчитує таборовий писар. Він повинен бути короткий, ясний і включати найконечніші речі. Писар також відчитує точкування за чистоту в таборі. У цій частині апелю командант або головний виховник може мати слово до таборовиків.

Ранній апелб закінчується звітом бунчужного командантові, після чого обозні перебирають команду над своїми частинами, які організованим порядком відмашеровують до своїх підтаборів чи ідальні на сніданок.

Зайняття після сніданку

Час між сніданням і обідом (від 2 до 2 1/2 години) використовуємо на ройові зайняття: гутірки, практичні теренові вправи, творчі ручні проєкти, фізичні й вільноручні вправи, співи, упоряд тощо. Відбуваємо основні гутірки на тему даного дня, які проводять виховники прикріплені до даної частини табору. Головний виховник відвідує всі групи для контролю й евентуально служить їм допомогою.

Час відложений на зайняття мусить бути розділений на кілька частин, де можна міняти активність юнацтва і втримати їхнє зацікавлення. У цих двох годинах можна давати кількахвилинні перерви для відпруження.

Дозвілля

"Дозвілля" означає дозволений свободний час не охоплений плянованими заняттями. Воно також може означати час, де юнацтво вибирає собі заняття самостійно. Коли йде мова про виховну роботу з молодшим юнацтвом, розуміємо дозвілля в цьому другому значенні. Виховники й упорядники повинні придбати кілька цікавих і конкретних занять для юнацького вибору. Тут треба включати помисли подані самим юнацтвом. У веденні дозвільних занять виховник відіграє роль дорадника й помагає юнакам у виборі й виборі й виконанні їхніх робіт. Розпоряджатися своїм часом це справа юнацької самодисципліни. У контрольованих межах юнакам дається можливість самостійно рішати й діяти, що виробляє в них самопевність, творчість і дає особисте задоволення.

Плекання самодисципліни в юнаків через дозвілля повинно розвиватися поступово й повільно. Спочатку призначається їм на це 15, а відтак 30 хвилин. Скільки часу на дозвільні заняття треба призначити й у якій порі дня їх запланувати, буде залежати від поданих до вибору занять і від того, як довго ті заняття триматимуть зацікавлення юнаків в один час. Тут також треба брати на увагу вік юнацтва. Юнацтво від семи до десяти років може втратити зацікавлення в майструванні в перших 30-ти хвилинах, натомість може грати в футбол цілу годину. Старше юнацтво може довше затриматися при вибраному проєкті. З виховного боку важним є довести такий проєкт до успішного завершення. Коли юнак чи юначка тратить зацікавлення в половині роботи, упорядник чи виховник повинен заохочувати й допомогти їй закінчити, а ніколи не допустити до того, щоб запроєктована робота лишилась незакінченою.

Виховник чи упорядник мусить бути з юнаками на дозвіллі й відповідно керувати заняттями. Дозвілля не означає, що він звільнений з обов'язку опікуватися своїм гуртком.

На дозвільні заняття юнаки (особливо молодші) виходять організовано, рої вибирають собі заняття і йдуть на призначені місця. Конкретно дозвільні заняття можуть включати: теренові справи, гуртові ігри, спортові змагання, писання листів до родичів чи приятелів, писання віршів, стійної газетки, ведення таборової хроніки, теренознавство, творче майстрування, ставлення лялькового театру, підготовка точок програми на ватру.

Купіль і плавання

Купіль звичайно відбувається після пообіднього відпочинку, приблизно I - I 1/2 години після спожитої страви.

Час купелю можна використати на заняття пов'язані з водою: водяні ігри, змагання в перепливах, вивчення різних стилів плавання, водні ігри з м'ячем, водне польо, рятувальна служба.

Дуже важлива річ це безпека на воді. Тому під час купелю присутні мусять бути дижурні, які добре плавають і знають сповняти рятувальну службу. Вони не купаються, а постійно сторожать. На умовлений знак тривоги, свистком чи сиреною, все юнацтво мусить негайно вийти з води, щоб рятування могло відбуватися без перешкод. Умовлений сигнал тривоги (алярму) мусить заздалегідь бути поданий до загального відома таборовиків і ним у ніякому разі не вільно зловживати для жартів чи витівок.

Пообідні зайняття

По купелю і перед вечерею звичайно переводимо всі інші таборові зайняття, яких уранці не виконувалось: спортові й теренові ігри, змагання, мандрівки, руханкові вправи і т. п.

Пообідні гутірки поручаємо переводити куреннями або підтаборами. Їх переводять головні виховники, капеляни, чи хтось з команди табору або запрошених осіб.

По обіді повинні в більшості відбуватися або продовжуватися практичні зайняття, де юнацтво має нагоду змагатися по роях, куренях чи індивідуально. Такі зайняття додають юнакам внутрішнього стимулу й зацікавлення виконувати доручення. Йдеться тут про внутрішню спонуку і моральне вдоволення відчуттям самостійно виконаного діла чи обов'язку.

(За додатковими вказівками дивись під Дозвілля, вище.)

Вечірній апель

Вечірній апель переводиться подібно як і ранній. По молитві слідує пояснення гасла на наступний день, підсумок виконаних доручень за минулий день і загальне признання за виконану працю. Як закінчення дня можна коротко пов'язати гасло відбутого дня з виконаними роботами.

При зніманні прапорів співається національний гімн.

Нічна тиша

Після вечірнього апелю юнацтво відходить до своїх підтаборів і приготується до нічного відпочинку. Після закінчення звуків сурми ніхто з учасників табору не сміє виходити. Усі мусять бути у своїх приміщеннях і до кількох хвилин у ліжках. Залишаються тільки стійкові і члени команди, які обходять табір та перевіряють, чи всі є на своїх місцях. До п'яти хвилин після заповідження нічної тиші всі світла в таборі гасяться, а в шатрах чи паланках панує тиша.

Члени команди й виховники йдуть спати останні, а вранці встають перші перед пробудженням решти таборовиків.

3. ВІДКРИТТЯ ТАБОРУ

Таборові комісії мусять докласти усіх зусиль, щоб табір почався і скінчився в означеному реченці. Підготовчі праці слід так повести, щоб уже кілька днів перед початком табору їх закінчити. Не вільно нічого відкладати на останню хвилину.

Табір починає офіційно діяти з хвилиною відчитання наказу Крайової Управи про покликання до життя табору і передачу влади командантові табору.

Перший наказ--про покликання табору до життя--відчитує Керівник Юнацтва при Крайовій Управі СУМ, або в його заступстві хтось із членів Крайової Управи, на терені якої діє даний табір.

Зараз після відкриття табору й відчитання першого наказу командант табору мусять обов'язково повідомити Крайову Управу про урухомлення табору, подаючи при тому стан учасників, стан коман-

ди, вховників і технічного персоналу.

Відкриття табору відбувається в наступному порядку:

- 1) Збірка всіх учасників (-ниць) табору.
- 2) Звіт відпоручникові Крайової Управи--здає член будучої команди табору.
- 3) Національний гимн і піднесення прапора.
- 4) Відчитання наказу Крайової Управи про відкриття табору.
- 5) Передача влади над табором командантові.
- 6) Звіт командантові табору.
- 7) Відчитання наказу команди табору (відчитується також деякі уступи з таборового правильника й порядок дня) враз із поясненнями.
- 8) Відспівання молитви.
- 9) Розхід.

З хвилиною перебрання влади командант відповідає за цілість життя в таборі, аж до його ліквідації. Він стоїть у тісному зв'язку з Таборовою Комісією, на терені якої діє табір, та Крайовою Управою. Після закінчення табору він виготовляє звіт і надалше до 10 днів пересилає до Крайової Управи.

4. ЗАКРИТТЯ ТАБОРУ

Закінчення табору треба продумати й перевести в формі заінять, що підсумовують увесь матеріал засвоєний у таборі, як теж зайняття, що дають гарні переживання і зовнішні ефекти. Це можуть бути різного роду змагання, прощальні ватри, теренові змагання, руханкові вправи, виставки юнацьких робіт і інше.

Після упорядкування всіх речей, приміщень, таборової площі і т. п., відбувається остання збірка, відчитується наказ про розв'язання табору і роздається посвідки участі в таборі. Зняттям прапорів і відспіванням національного гимну табір закривається.

Коротко перед останньою збіркою команда й виховники роблять перегляд цілоти табору. Вони списують увесь таборовий інвентар, роблять замітки про його стан і передають його адміністраторові даної оселі чи таборовій комісії. Після закриття табору відбувається останнє засідання команди й виховників табору, на якому робиться остаточний підсумок цілоти таборування.*

5. КОМАНДА І СТРУКТУРА ТАБОРУ

Щоби виховно-відпочинкові табори діяли і сповняли свої виховні завдання справно й ефективно, потрібно обсадити відповідними людьми наступні функції: командант, бунчужний (рівночасно заступник команданта), писар, головний виховник, медсестра, духовні опікуни обох віровизнань. Інші функції, як інтендант, скарбник і т. п., додаються тільки тоді, коли немає окремої адміністрації оселі, на якій відбувається табір.

*На основі "Програми таборування" з 1965 р., вид. КУ СУМ Канади, із змінами й додатками П. Кормелюк.

Коли табір ділиться на окремі підтабори, напр. юнаків і юначок, тоді у склад команди входять обозні підтаборів. Коли підтабори начисляють велику кількість учасників, вони діляться на курені або куці, а в дальшому на рої. У структурній побудові табору стосуємо організаційно-виховну схему передбачену "Правильником Юнацтва СУМ" і прийняту в ньому термінологію.

а) Командант

- 1) Командант відповідає за всі ділянки таборової діяльності.
- 2) Він заплановує працю на час тривання табору.
- 3) У міру потреб відбуває засідання з членами команди табору та обговорює з ними всі справи зв'язані з вихованням, карністю і зайняттями таборовиків.

Духовні капеляни і таборовий лікар не підлягають командантові табору. Таборовому лікареві підлягає постійна таборова медсестра, яка опік еться шпиталиком і таоровою аптечкою та подає командантові табору стан здоров'я таборовиків, стан хворих і про потребу грошей на закуп відповідних ліків.

б) Бунчужний

- 1) Бунчужний виготовляє порядок дня, узгіднюючи його з вимогами команданта.
- 2) Він відповідає за дисципліну й карність в таборі.
- 3) Організує всі збірки таборовиків з відповідним церемоніалом.
- 4) Здає чисельний звіт командантові кожного дня про стан команди й таборовиків, які з'явилися на збірки, ранній чи вечірній апель, як також про причини неприсутности таборовиків.
- 5) Він визначає стійки, хорунжих, дижурних дня і т. п.

Звичайно бунчужним повинен бути сумівець, що добре знає впоряд і сумівський церемоніал, має таборову практику та здібність практично керувати цілістю табору.

в) Секретар

Секретар провадить такі діловодства:

- 1) книга наказів
- 2) книга дижурів членів команди
- 3) хроніка табору
- 4) картотека

Секретарем табору може бути сумівець чи сумівка, що володіє добрим стилем і вміє писати на машині.

г) Головний виховник

- 1) Головний виховник плянує і здійснює виховну програму при допомозі виховників поодиноких підтаборів.
- 2) Він часто відбуває відправи з усіма виховниками, обговорює з ними деталі виховної програми на кожний день і для кожної групи учасників табору.
- 3) Він координує цілість виховної праці в таборі.
- 4) Контролює виконання виховного пляну.
- 5) Відповідає за зміст і форму таборових імпрез, як ватри, пописи і т. д.

г) Обозні

Обозні відповідають безпосередньо за порядок, дисципліну і карність в окремих підтаборах. Вони підлягають прямо бунчужному в організаційній ділянці та є його заступниками. Обозними можуть бути старші юнаки й юначки, що мають другий ступінь упорядника.

д) Упорядники

Упорядники в молодшому юнацтві є прикріплені до роїв, допомагають обозним утримати організаційний порядок, а виховникам-- здійснювати виховну програму. Упорядники це здібні юнаки й юначки, які своєю поведінкою і здібностями можуть провадити юнацтво. Вони мусять мати перший ступінь упорядника.

е) Ройовий

Ройовий тісно співпрацює з упорядником роя і керує самодіяльністю свого роя. Його вибирається з гурту, що складається з шести до десяти юнаків.

є) Адміністратор табору

1) Адміністратор табору виготовляє план потрібних речей для табору.

2) Він відповідає за них та завідує таборовим розміщенням.

3) Він керує фізичною роботою таборовиків згідно з планом команди.

4) Він співпрацює з адміністрацією оселі, на якій відбувається табір.

Адміністратором табору повинна бути старша, досвідчена особа.

У. ДЕЯКІ ПРАКТИЧНІ ПОРАДИ

А. ЮНАЦЬКІ КОМАНДИ.

З метою плекання і вирощення провідного й керівного та адміністративного елементу серед нашого юнацтва на таборах організувати юнацькі команди, паралельні до команд старших сумівців і змагати до того, щоб вони, в міру можливості, діяли самостійно, призначаючи їм окремі дні для самоуправи. Важним є також, щоб якнайбільше юнацтва було заангажовано на різні інші функції таборової служби, щоб привчати їх до відповідальності й викликання у них почуття співтворчості в таборовій дійсності. Молодше юнацтво ангажувати на становища ройових та функційних і в різних ділянках таборової служби.

Б. ТАБОРОВА ГАЗЕТКА.

Таборова газетка - це юнацька газетка. Її завданням є перш усього відзеркалювати думки, почування і настрої молодої людини. Таборова газетка є неабияким полем до попису та розвитку творчої фантазії для юнацтва. Тому пропонується, щоб сторінки газетки були заповнені юнацькими дописами. До цього треба юнацтво заохочувати та спонукувати всіма можливими способами.

В. ВІДПРАВА КОМАНДИ ТАБОРУ Й ВИХОВНИКІВ.

Наради команди табору повинні відбуватися окремо від наради виховників. Різні наради відбувати звичайно вечорами.

Г. СІЧОВА РАДА

На відповідну площу, або поляну зорганізовано вмаршовують таборовики, займаючи роями місця. Виховники стоять при своїх роях. Тоді приходять члени команди табору. Для надання більшої романтики, треба внести в життя такі признаки козацької влади, як бунчук, булава, літаври /барабани/, прапори, тощо - все це власної роботи. Ці козацькі клейноди держать для команди табору "джури" - по черзі хтось із юнацтва, що заслужив своєю поведінкою такої привілей.

Січову Раду треба святково відкрити, звичайно оклик м "Слава". При цьому всі встають. Січовою Радою повинен провадити хтось із досвідчених виховників. Такий виховник мусить вміти вдержати слухачів у зацікавлення й передати таборовикам потрібний виховний матеріал.

На січових радах звичайно подається звідомленнє і висліди з виконаних "таємних доручень" з попереднього дня, або обговорюється інші справи.

Ці висліди може подати особа, що провадить січовою радою, а ще краще коли самі юнаки /-чки/ звітуватимуть про свої здобутки й зусилля, чи пропонувать для загального оглядання виконані предмети, якщо це практичні роботи.

Завданням виховника, що провадить січовою радою є теж подати відповідні коментарі до кожного виконаного "таємного доручення", підкреслюючи в них виховні елементи, гідні до наслідування.

УІ. ТАБОРОВИЙ ВИРЯД ЮНАЦТВА

I. ТАБОРОВИЙ ОДНОСТРІЙ

- Х л о п ц і :**
1. Дві пари коротких та одна пара довгих штанів кольору кгакі.
 2. Пояс.
 3. Сумівська сорочка з приписаними нашивками й відзнаками.
 4. Краватка кольору зеленого для молодшого юнацтва від 7 - 12 років та малинова для старшого юнацтва від 13 - 18 років життя.
 5. Чотири спортові сорочинки з витисненою емблемою СУМ.
 6. Берет/пілотка.
 7. П'ять - шість скарпеток кольору кгакі.
 8. Дві пари бронзових черевиків.
- Д і в ч а т а :**
1. Дві спіднички кольору кгакі.
 2. Дві пари таборових коротких штанців кольору кгакі і поясок.
 3. Решта табового однострою, як у хлопців.

II. ІНШИЙ ОДЯГ

1. Теплий светер.
2. Дошевик.
3. Накидка (куртка).
4. Відповідна кількість спідного білля на зміну.
5. Дві піжами.
6. Купелевий одяг.
7. Гумові чобітки на слоту.

III. РІЗНЕ

1. Два - три теплі накривала (коци, або ковдра).
2. Два простирала.
3. Мала подушка.
4. Хусточки до носа.
5. Три рушники (один купелевий).
6. Мило, щіточка і паста до зубів.
7. Щітка і паста до взуття.
8. Гребінь і зеркальце.
9. Приладдя до писання (олівець, записник, зшитки, коверти).
10. Поштівки або поштові значки.
11. Голка і клубочок ниток.
12. Гаманець-калитка і запасні гроші.
13. Наплечник, валізка з наліпленою карткою з ім'ям і прізвищем.
14. Спісск усіх речей, що є в наплечнику, чи валізці.

Батьки подбають, щоб усі речі дитини були позначені хоч першими буквами її імени та прізвища.

Хто зі старшого юнацтва (поверх 12 років) має музичні інструменти годинник, електричну лампу, компас, українські книжки, журнали, співанники та різний піонерський виряд (сокира, ніж, лопатка тощо) все це можна везти з собою на табір.

/СУМОЗНАВСТВО В ТАБОРІ/

а) ЯК ПОВСТАВ СУМ

Під час першої світової війни, у 1917 році, розпочалася в царській Росії революція. Проти царя, його уряду і тих, що підтримували царську самодержавну владу, виступили народи, що їх поневолила Москва і тримала у своїй державі. Одним із перших виступив український нарід і почав підготовлятися до будови своєї власної, від нікого не залежної, держави. Свою незалежність проголосив він 22-го СІЧНЯ 1918 РОКУ.

Але москалі не хотіли погодитися на те, щоб Україна була окремою вільною державою. За царських часів вони забирали з України хліб-збіжжя, цукор, залізо, нафту, вугілля та інші природні багатства. Тому то вони тепер боялися, втратять усе це добро, якщо український нарід стане самостійним. Тож пішли вони війною на українську державу, яка в той час називалася Українською Народною Республікою.

В Росії владу якраз захопили тоді комуністи-більшевики, які відразу виступили війною проти молодой української держави. Проти України виступили також московські війська, що залишилися вірні цареві і намагалися відвоювати і втримати московську державу-імперію з царем на чолі. Користаючи з того, що молода українська держава мусіла одночасно боротися на двох фронтах--з большевиками на півночі й царськими військами на півдні, на українські землі Буковини й Басарабії пішли війною румуни, а на західні --поляки. У цій війні згинули тисячі найкращих українських воєнків, української молоді, яка виступила в обороні України і її держави.

Одначе українське військо не могло перемогти всіх ворогів, тому Україну між собою поділили напасливі сусіди: московські большевики, поляки, румуни і чехи. Українська держава перестала існувати. Однак українська молодь, яка палко любила свою Батьківщину, не погоджувалась з неволею і вирішила далі боротися, тим більше, бо московські большевики в Україні хотіли з тієї молоді зробити зрадників українського народу, убити в їх душах віру в Бога й любов до України.

Першою почала організуватися українська молодь, яка ходила до Першої Трудової Школи імени Тараса Шевченка в Києві. Молоді учні тієї школи заснували в 1923 році "Товариство Єдності і Згоди"--ТЄЗ, щоб у ньому на сходах вивчати українознавство й виховувати себе на добрих синів України. Опікувався тим товариством професор Володимир Дурдуківський, а до управи належав Микола Павлушков, родич (свояк) проф. Єфремова. Одначе в 1924 році члени "Товариства Єдності і Згоди" мусіли перервати свою виховну працю, бо большевицька поліція, довідавшись про неї, хотіла всіх учнів арештувати.

Тоді Микола ПАВЛУШКОВ і його друзі вирішили створити іншу молодечу організацію, але вже таємну, підпільну, щоб ніхто з посторонніх людей, а тим більше вороги, не знали про неї, крім самих її членів. За порадою професорів Сергія Єфремова і В. Дурдуківського учні київської школи створили СПІЛКУ УКРАЇНСЬКОЇ МОЛОДІ, у скороченні СУМ, у травні 1925 року в Києві. Першим

головою цієї організації став Микола ПАВЛУШКОВ.

б) МИКОЛА ПАВЛУШКОВ--ПЕРШИЙ ГОЛОВА СУМ

Микола Павлушков народився в місті Тулі в Росії 1904 року у родині вчителя. Батько Миколи був росіянином, а мати--українкою. В домі Павлушкових говорилось російською мовою. П'ять років шкільного навчання Павлушков закінчив у Тулі. У 1921 році, коли його батько висвяти ся на священника, Павлушков залишає рідний дім і виїжджає на Україну до Києва. Восени 1922 року він вступає до Шевченківської школи, в якій навчається до весни 1923 року. Закінчивши Шевченківську школу, Павлушков вступив у Ветеринарний Інститут. Водночас він працював в Академії Наук у комісії громадських течій під керівництвом Маяковського. Підставові знання про Україну і палку до неї любов Павлушков одержав від матері. Ще вдома, під впливом матері, починається формування його національного світогляду. Політичним його вихованням керували академік Єфремов і проф. Дурдуківський.

Мрією Павлушкова було віддатись дослідям історії школи на Україні. Незадовго перед арештом і ув'язненням він виконував наукову роботу про заслання Куліша. За пропозицією Чехівського зробив декілька перекладів церковних книг і потім написав цікаву дослідницьку працю про дійсність Євангелія.

У лютому 1929 року Павлушкова арештовано за участь в організуванні СУМ. Вироком на харківському процесі був засланий у Сибір. Із заслання Микола Павлушков не повернувся.

в) ГОЛОВНІ ЗАВДАННЯ І МЕТОДИ ПРАЦІ

Назва "Спілка" означає, що всі члени організації хотіли **с п і л ь н о**, разом, по-дружньому працювати, пізнавати історію України й боротися за її волю.

Незабаром до Спілки Української Молоді, якою почав керувати Микола Павлушков, пристали студенти київських університетів і учні різних шкіл. Правда, всі вони не знали себе, бо Спілка мусіла працювати в таємниці. Члени СУМ були поділені на малі клітини, частинки. В кожній з тих частинок було 5 членів, які знали себе взаємно, разом сходилися потайки й працювали. Такий спосіб називається конспірацією, себто незною для ширших кіл громадянства організацією. А все таки вона скоро мала десятки тисяч членів. Бо юнаки і юначки однієї клітини--п'ятки приєднували в членство нових 5 своїх друзів і подруг і так повставали нові "п'ятки". До СУМ належала сільська й міська молодь, яка борювала вчення большевиків--комуністів, а хотіла жити, працювати й боротися для України, щоб знову відновити Українську Державу. Члени СУМ хотіли, щоб український нарід жив вільним життям: селяни повинні мати досить землі й за свою працю на тій землі повинні мати достатнє життя; робітники повинні заробляти у фабриках, жити культурним життям, мати змогу посилати своїх дітей до шкіл, щоб вони могли краще послужити для України; українська інтелігенція повинна мати змогу працювати науково, творити культуру для свого народу, а не для загарбників--москалів. Усе це було сказано в програмі СУМ, себто в її постановах, що треба робити членам Спілки Української Молоді.

За головні завдання для досягнення своєї мети члени СУМ-у вважали:

1. Згуртування патріотично настроєних елементів на основі підпільної організації.

2. Опанування через своїх людей найважливіших советських установ і приєднування прихильників у советському державному апараті.

3. Підготовку кадрів, які могли б керувати революційною акцією і повстанням.

4. Ширення в народі національної ідеології через творення хорів, драматичних і самоосвітніх гуртків.

5. Інформування громадянства про політичні події в СРСР і світі через нелегальне пресове бюро.

г) МОСКОВСЬКИЙ СУД НАД СУМ-ом

Подібну спілку, але для старших українців, заклав проф. Сергій ЄФРЕМОВ. Вона називалася Спілкою Визволення України. Її члени старалися, щоб якнайбільше українців було національно свідомих, себто, щоб вони любили Україну і працювали для неї та боролися за її волю.

Але московсько-большевицька поліція в Україні довідалася через своїх агентів-шпигунів, що існують СУМ і СВУ, ув'язнила багато членів весною 1929 року і в наступному році зробила над ними суд у Харкові. У березні 1930 року, в тодішній советській столиці України, Харкові, відбувся судовий процес над 45-ма особами, обвинуваченими в приналежності до Союзу Визволення України (СВУ) і Спілки Української Молоді.

У яких політичних обставинах відбувався цей процес? У грудні 1929 року Сталін, починаючи т. зв. колективізацію сільського господарства, проголосив гасло "ліквідації куркуля як класи". На ділі це означало докорінну руйнацію тисячолітнього укладу українського села, знищення хлібороба-власника і запровадження колгоспного рабства. Сталінський наказ означав знищення всіх інших національних поступів. Спротив на Україні був великий. Москва викрила таємні СВУ і СУМ.

У приміщенні харківського оперового театру, на сцені, відбувався суд. З головних учасників СВУ-СУМ на лаві підсудних сиділи:

Сергій ЄФРЕМОВ (совість України)--академік, історик літератури, в 1904 році редагував український щоденник, один з організаторів Академії Наук за гетьмана Павла Скоропадського.

Володимир ЧЕХІВСЬКИЙ--колишній прем'єр уряду УНР, брав активну участь у відродженні Української Автокефальної Православної Церкви.

Володимир ДУРДУКІВСЬКИЙ--директор Київської середньої школи ім. Т. Шевченка, учні якої творили основне ядро Спілки Української Молоді.

Мосип ГЕРМАЙЗЕ--професор університету, жидівського роду, що присвятив своє життя розвитку української культури.

Андрій НІКОВСЬКИЙ--письменник.

Людмила СТАРИЦЬКА-ЧЕРНЯХІВСЬКА--письменниця.

Олександр ЧЕРНЯХІВСЬКИЙ

Микола ПАВЛУШКОВ--студент, організатор і натхненник СУМ-у.

Борис МАТУШЕВСЬКИЙ--студент.

Григорій ГОЛОСКЕВИЧ--філолог.

Григорій ХОЛОДНИЙ--співробітник Академії Наук.

Вадим ШАРКО--професор математики.

Микола ЧЕХІВСЬКИЙ--священик Укр. Автокефальної Правосл. Церкви.

Сергій Єфремов був не тільки головним обвинуваченим, але і найбільшим оборонцем усіх підсудних, приймаючи на себе всю вину за діяльність СВУ-СУМ. Гідно й мужньо тримався його небіж, голова Спілки Української Молоді, Микола Павлушков, вимагаючи від суддів, щоб за діяльність СУМ-у карали тільки одного. І високу мужність виявила також Людмила Старицька-Черняхівська, про яку казали, що то вона, а не судді, провадила процес, збиваючи своїми репліками прокурорів.

Дня 17 червня 1930 року закінчились переслухання і промови сторін: суд вийшов на наради, які тривали дві доби, хоч вирок на підсудних були заздалегідь підготовлені.

19 червня проголошено вирок. Тринадцять обвинувачених, а в тому числі Єфремова, Чехівського, Дурдуківського, Ніковського і Павлушкова засуджено на кару смерті. Але, як відчитано ці присуди, після довгої павзи, суд "визнав за можливе" кару смерті замінити на десятирічне ув'язнення. Решту позасуджувано на різні менші реченці ув'язнення, а чотири обвинувачені дістали умовний присуд. Так хотіла Москва продемонструвати свою "високу гуманність".

Після судового процесу проти СВУ-СУМ почалася кривава розправа над усім українським народом--колективізація, а з нею і штучно створений голод 1932-33 років, вивози на Сибір і північ СРСР мільйонів українських селян, масові арештування і винищування української інтелігенції. Почавши від Академії Наук, Москва поширила наступ на студентство, на всі національно свідомі елементи по містах і селах. У зв'язку з процесом СВУ-СУМ виарештовано тоді на Україні, розстріляно або заслано десятки тисяч людей.

Усі засуджені на процесі в Харкові в 1930 році загинули по ізоляторах, тюрмах і засланнях. По закінченні визначених реченців ув'язнення їм давали додаткові реченці і ще раз додаткові-- аж до смерті.*

*Юрченко, В., Коротка історія СУМ, стор. 7-10.

д) ВІДНОВЛЕННЯ ДІЯЛЬНОСТІ СУМ У СВІТІ

Одначе на місце Павлушкова і перших членів Спілки Української Молоді прийшли інші юнаки й юначки. А для того, щоб українська молодь, яка зі своїми батьками виїхала після другої світової війни у вільний світ, не пропадала для України, щоб залишилася українською, 10 червня 1946 року створено в Німеччині подібну організацію--Спілку Української Молоді, а в 1949 році Спілку Української Молоді Америки--СУМА. Тисячі українських юнаків і юначок у вільному світі належать до цієї Спілки і виховуються на вірних синів і доньок України, щоб допомогти їй визволитися з московської неволі. Належиш до неї і Ти, Дорога Юначко і Дорогий Юначе. Тому Ти мусиш бути доброю сумівкою і добрим сумівцем, щоб виконати те, до чого закликає Тебе ЗАКОН МОЛОДШОГО ЮНАЦТВА СУМ. Про цей закон і про свої обов'язки Ти багато довідався у цьому підручнику, Учися далі і пізнавай щораз краще свою Україну, бо Вона жде Твоїї допомоги і Твоїї праці.

ГАРТУЙСЬ!

Роман Завадович

ТРИ БУКВИ

Три букви СУМ, а скільки змісту!
Єднання рук і душ і серць,
І порив дум полум'янистий,
Що викликає ніч на герць.
Лютує зло за муром тюрем
І дише смертю, наче гад.
Сумівче, чуєш поклик сурем?
Спіши у лаву, стань у ряд!

Сумівче, сонце над тобою,
Ти молодий, ти ранку син,
Ти лицар завтрашнього бою,
Що героїчний будить чин.
Хай хияляться в зневірі кволі -
Ти непохитний будь, мов дуб!
Твій знак - це символ правди й волі,
Три букви, сплетені в Тризуб!

ЯК МОЖНА ПІЗНАТИ ОРГАНІЗАЦІЮ - СУМ?

- Назва організації: Спілка Української Молоді
- Гасло організації: " Бог і Україна!"
- Святочний привіт: " Честь України! - Готов Боронити!"
- Повсяденний привіт: " Гартуйсь!"
- Патрон організації: св. Архистратиг Михаїл.
- Явні форми організації: 1/ Прапори
2/ Однострої
3/ Відзнаки
- Закони, правила, і методи праці: Правильник Юнацтва і Статут СУМ-у
- Ідеали організації: Правильник і Статут.

ЩО ОЗНАЧАЄТЬ ОКРЕМІ ЧАСТИНИ
ЕМБЛЕМИ СУМ-у?

1. Білі букви СУМ: біла краска означає чистоту і слухність ідеї; уложені букви у форму тризуба вказують, що праця СУМ присвячена для добра української держави й народу.
2. Сонце й соняшне проміння освітлюють шлях до праці й перемоги.
3. Дубове листя вказує на юність і силу.
4. Дубовий жолудь представляє оwoч сильної праці, вислід юної праці.

Вказівки:

на наступній сторінці помі-
щено більшу емблему СУМ-у
для випрацювання з юнацтвом.



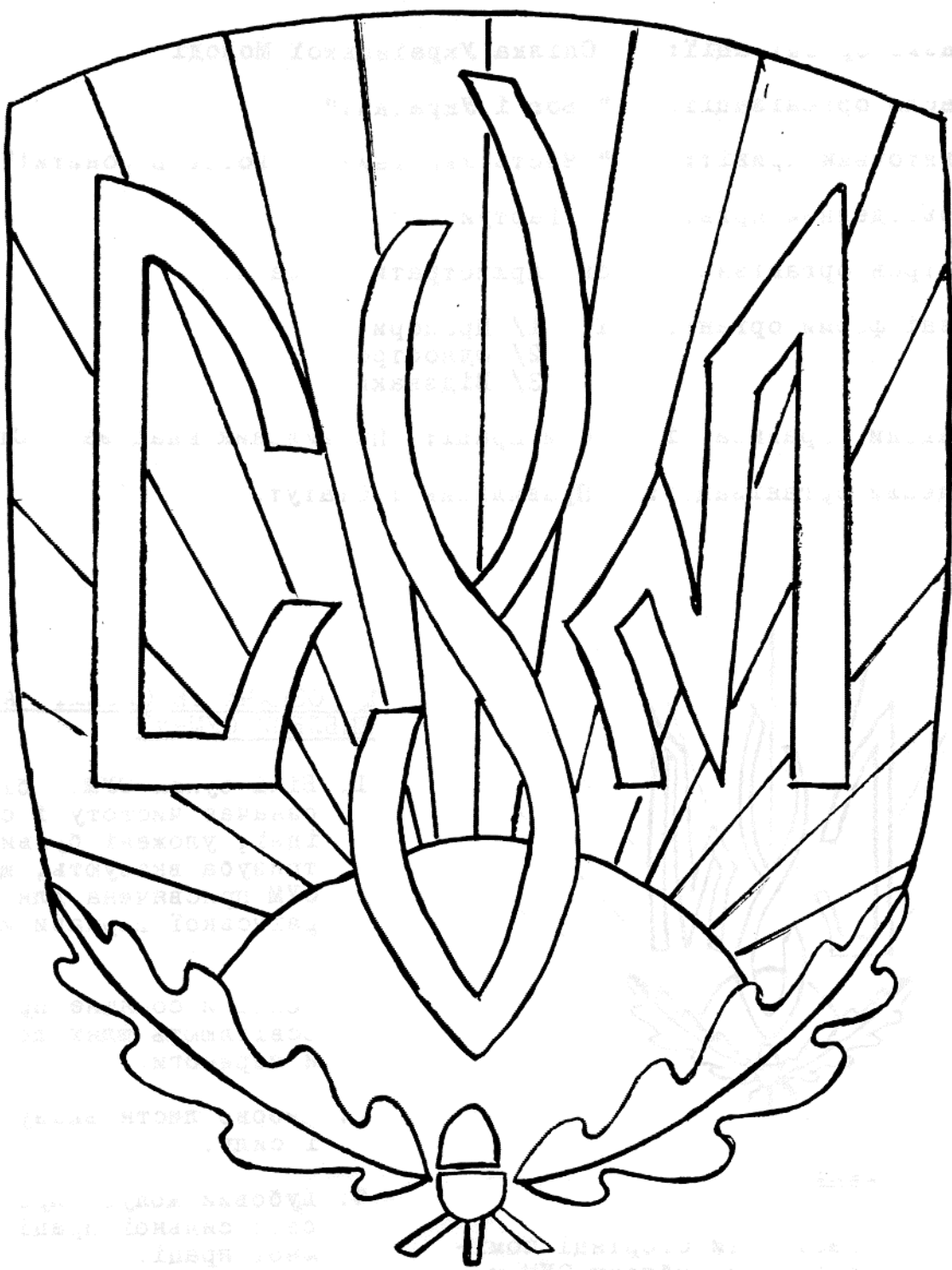

АРХИСТРАТИГ МИХАЇЛ - ПАТРОН СУМ-У

Патрон - це опікун.

Патроном цілої Спілки Української Молоді, всіх її членів є святий Архистратиг Михаїл. З релігії знаємо, що святий Михаїл із вірними Богові ангелами, перемиг і кинув до пекла тих ангелів, які збунтувалися проти Бога. Тому й називаємо його Архистратигом, себто, по-грецькому, найвищим командувачем усіх небесних сил. Отож святий Михаїл, який виступив в обороні Бога проти злих духів і їхньої злоби та гордості, має бути для нас прикладом у житті. Мусимо бути сильними, добрими, і мужніми, це значить - хоробрими і відважними. А також мусимо бути вірними. Не сміємо, у своєму житті забути про Бога, про батьків, і про свою Батьківщину Україну.

Постійно пам'ятаймо про великого Опікуна нашої Спілки Молоді, молимося до Нього і просім Його про силу перемогти все те, що шкодить нам, нашим друзям і всій українській молоді. У трудних хвилинах нашого життя святий Архистратиг Михаїл стане в допомозі.

Вказівки:

У наступних сторінках є подані два проекти для юнацтва випрацювати на тему Архистратига Михаїла.

1. Одна картка представляє Архистратига Михаїла у повному вигляді, так як на сумівському прапорі.
Це можна дати для молодшого юнацтва розмалювати, або витяти, розмалювати, і наклеїти.
2. Другий проект для старших більш складний. Частина подані окремо витинається у кількох копіях. Відтак за чергою копії клеїти на тло / також подане/, починаючи від крил і кінчаючи на списі. Чим більше копій з кожної частини тим вище творитиметься рельєф / постать, яка відстає від тла, даючи вражіння глибини/. Можна користуватись поданим розміром або побільшити розмір уживаючи папір із нарисованими квадратами. Поділити даний образ на малі квадрати, відтак на другім папері відмалювати, де за кожний один квадрат рахувати два чи три.
3. Фарбування на склі: Старше юнацтво може пробувати фарбами вималювати образ на задній поверхні скла. Техніка полягає на тому, що починаємо малювати деталі найближчі до глядача. Відтак поступово малюємо дальші частини, кінчаючи на самому тлі. Таке малювання йде у протилежному напрямі до звичайного. У нашому прикладі починаємо малювати св. Михаїла від його списа, а кінчаємо на його крилах і самому тлі образу.
4. Придумати свій власний підхід, користуючись із поданого матеріалу.

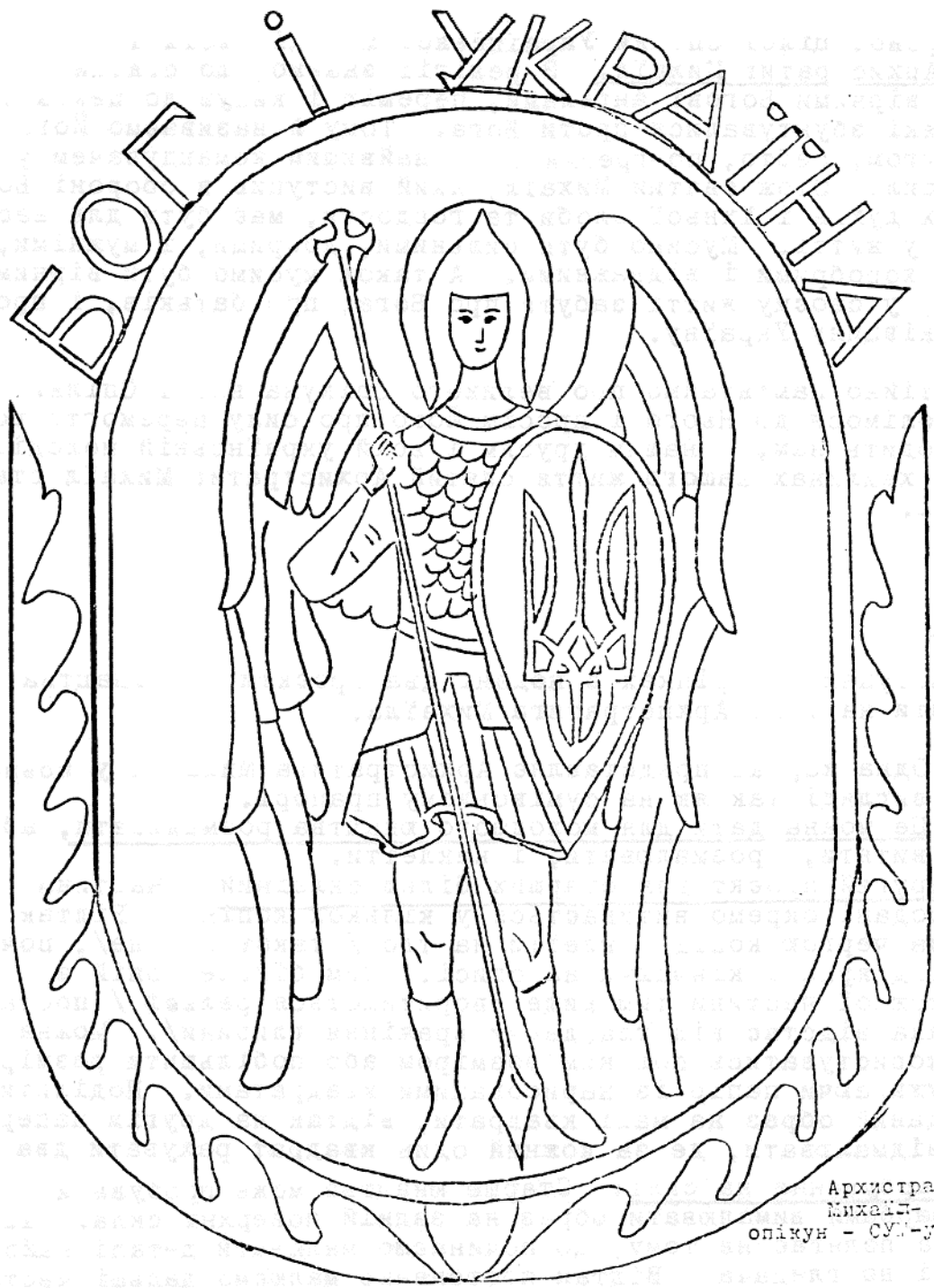

Архистратиг
Михайло-
опіхун - СМД-У.

Ручна Вправа: Рельєфна скульптурна форма Архистратига Михаїла

1. Зігнути папір напівом,
нарисувати дубове листя,
і витяти. Листя приложити на
картон, відрисувати і витяти.

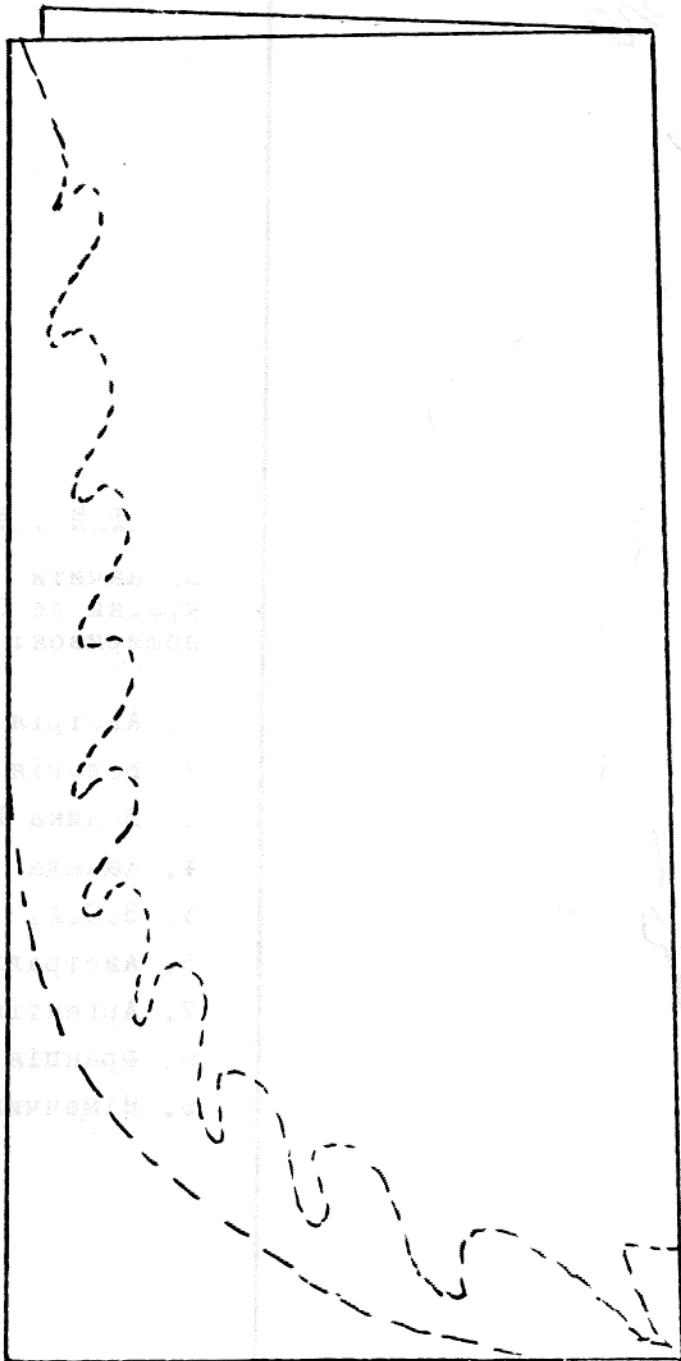

2. Зігнути папір учетверо
і витяти тло.
Приложити до твердого
картону відкриту картку,
відрисувати і витяти
тло з картону.

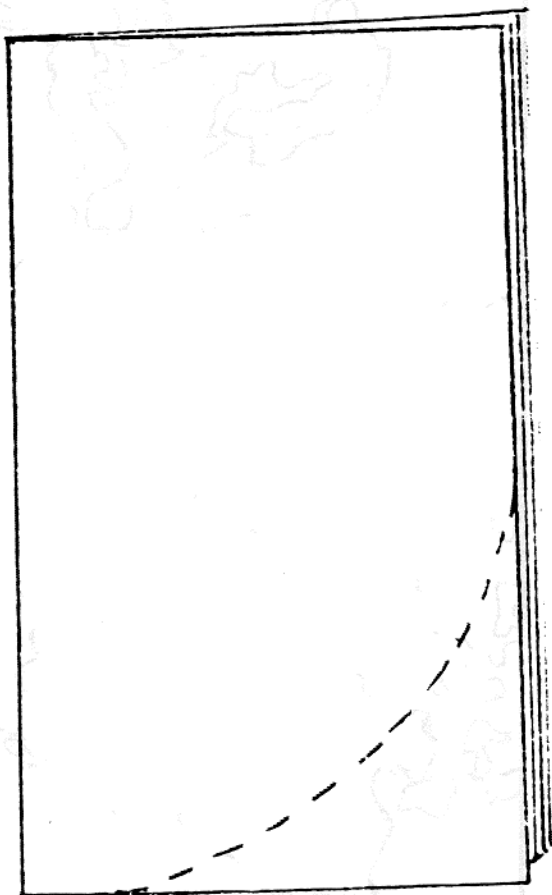

3. На папері нарисувати і
витяти слова " Бог і Україна."

Історичні події: ДЕ СУМ ПОШИРИВСЯ У СВІТІ?

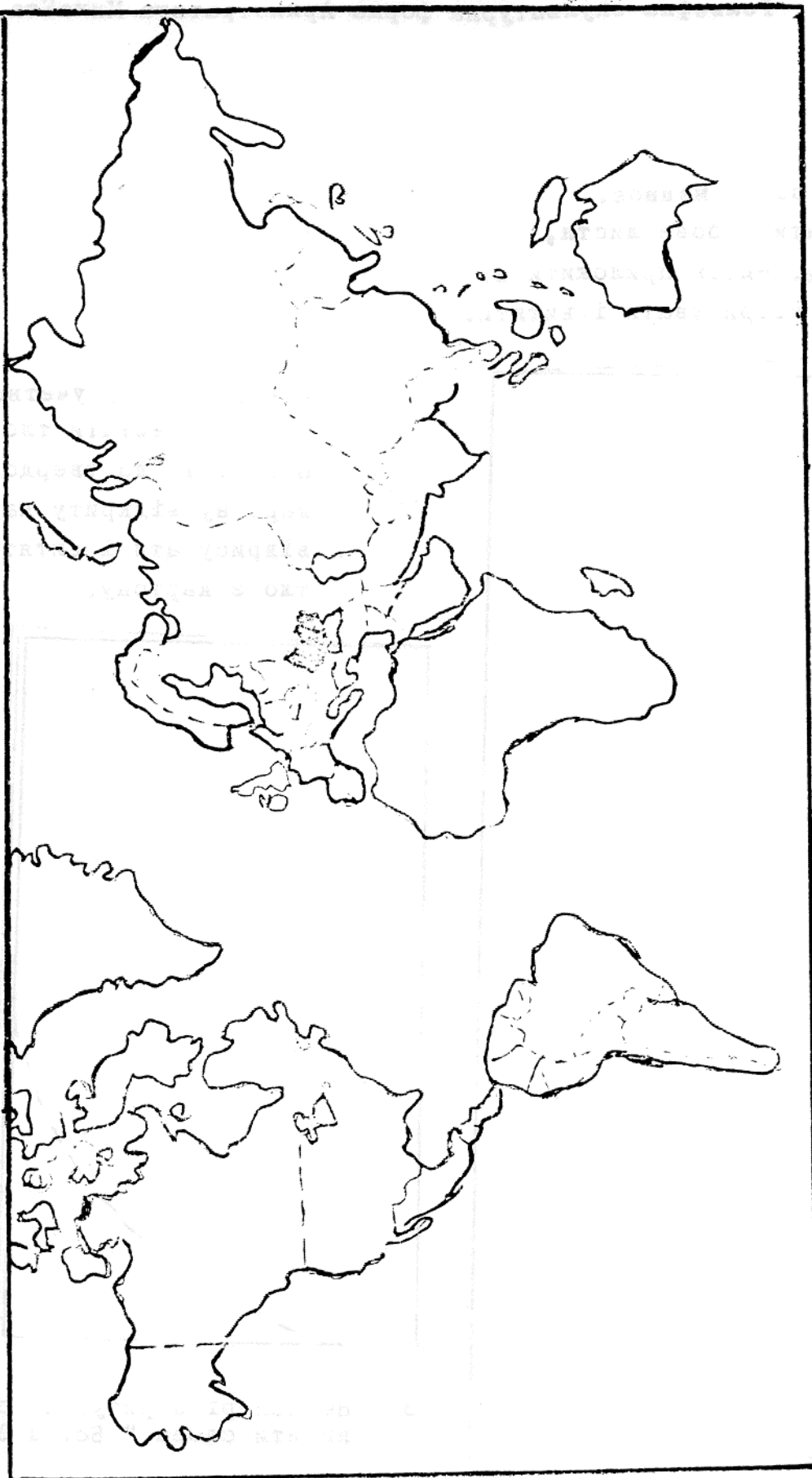

В п р а в а :

зазначити
країни де СУМ
поширився:

1. Австрія
2. Бельгія
3. Велика Британія
4. Канада
5. З.С.А.
6. Австралія
7. Аргентина
8. Франція
9. Німеччина

СТРУКТУРА ОРГАНІЗАЦІЇ СПІЛКИ УКРАЇНСЬКОЇ МОЛОДІ

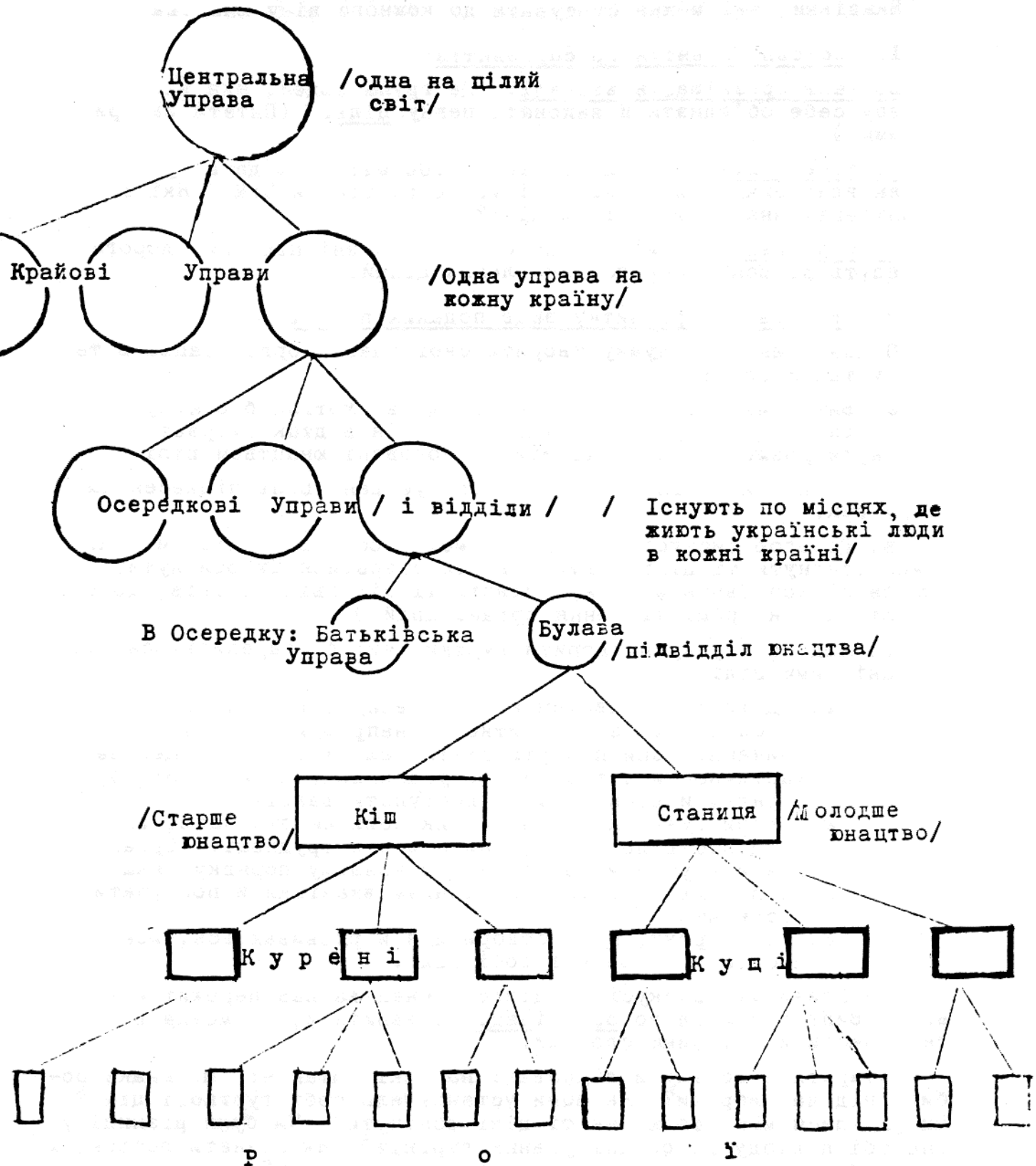

ЯК РОЗВИНУТИ МАТЕРІАЛ ПРО ІСТОРІЮ СУМ З ЮНАЦТВОМ

Вказівки, які можна стосувати до кожного віку юнацтва.

I. Основні поняття до сприйняття:

Що таке організація взагалі? Це група людей, яка відчуває потребу себе об'єднати й виконати певну ціль. (Питати за прикладами.)

Що таке ціль? Ціль це завдання або мета, що дана група постановляє виконати. Які цілі має організація СУМ? Які інші організації знаєте та які їх цілі?

Що таке методи? Методи це способи, різні підходи, дороги, що ведуть до досягнення постановлених цілей.

2. Вправа для розвитку вище поданих понять

Піддати юнацтву думку творити свої власні організації в таборі у такий спосіб:

а) Виховник питає: "Подумайте, що ви хотіли б досягнути в часі вашого перебування в таборі?" Він відтак старається розвинути розмову, щоби схопити пропонувані юнацтвом цілі.

б) Запитати, скільки осіб підтримує дану ціль піднесенням угору рук.

в) Дорогою дискусії розвинути можливості для питання: Як можна досягнути ті цілі? Хто повинен старатися їх досягнути? (Треба підхоплювати й підкреслювати ті відповіді юнаків, що розвиваються в напрямі творення організацій.)

г) Піддати думку потворити гуртки, які б старались досягнути вибрані ними цілі.

1. Дати 10-15 хвилин на створення таких гуртків, пильно слідкуючи за розвитком і напрямом дії юнаків.

Звичайно вони почнуть діяти дещо хаотично. Цей час хаотичности є важний, бо унагляднює юнакам потребу порядку й вони зможуть поступати далше.

2. Коли буває хаос, виховник повинен зачекати, закликаючи цілість до уваги, спитати про труднощі. Організування груп може відбутися в кращому порядку, якщо заздалегідь дати молодим юнакам вказівки й поступати після них.

3. Ті гуртки, які потворилися й розвиваються, мають записати установлені собі цілі.

г) Розвинути дискусію з цілістю юнацтва над пережитою вправою. Видвинути слово організація і запитати, як можна це поняття окреслити власними словами.

Старатися досягнути відповіді на такі питання: що юнаки робили під час вправи? Як вони установляли собі гурткові цілі? Чи радилися між собою, як ті цілі досягнути? Чи були різниці у способі підходу до організування гуртків? Як пізнати поодинокі гуртки? Яку роль відіграє провід в організації?

д) Дати таборовим організаціям можливість розвинутись. Це може тривати кілька днів. Ті юнацькі організовані гуртки, що відповідно себе підготовлять і здадуть свій план праці й організаційне оформлення до перегляду команді, можуть за дозволом випрацювати свої цілі, що було б завершенням самої вправи.

е) Під час і після вправ представити частини історії СУМ-у, вигляд структури СУМ-у, цілі і зовнішні відзнаки цієї організації. Постійно робити порівняння до власних юнацьких переживань у їхніх організаціях.

3. Можливі цілі для вправ

- а) Вивчити пісню.
- б) Зорганізувати в таборі акцію в обороні Крива Шухевича.
- в) Ширити в таборі кампанію говорити українською мовою як приватно так і прилюдно.
- г) Запланувати і перевести одноденну програму зайнять.
- г) Приготовити програму на вогник.
- д) Зорганізувати в таборі кіно, театр чи радіо.
- е) Підготовити і перевести апель.
- є) Випрацювати табору газетку.
- ж) Запросити когось до табору як гостя і ним зайнятися.

4. Виховна користь зі способу підходу

- а) Перехід від конкретної дії до теоретичних міркувань і понять.
- б) Розвиток теми повинен включати власні переживання юнаків, як основу для поширення знання.
- в) Спосіб підходу до якоїсь акції дає юнацтву нагоду самостійно думати і творити.
- г) Заставляє юнацтво від молодого віку до суспільної діяльності.

5. Глибший розвиток вправи зі старшим юнацтвом

- а) Міняти обставини, в яких таборові організації знаходяться (у ворожій країні, на Україні, в якомусь історичному моменті).
- б) Скликати загальний з'їзд усіх організацій. Пригланутися: Як планувати такий з'їзд? Як він виглядає? Чи є потреба такого з'їзду? Коли? Чому? Які позитиви й негативи? Які труднощі? У цей спосіб можна допомогти юнакам краще зрозуміти сучасну українську еміграцію, спосіб її праці, роль поодиноких українців супроти організацій на еміграції.
- в) Обміркувати такі питання: Чи можна належати до кількох організацій? Яка користь організацій для української справи? Для поодиноких членів еміграції? Яку користь мала Україна зі СУМ-у у 20-тих і 30-тих роках Як і по чому оцінюється дану організацію? Чи можуть існувати неправильні організації?
- г) Заохочувати юнаків ставити питання і спільно шукати на них відповідей.

ЗАКОН МОЛОДШОГО ЮНАЦТВА СУМ

1. БУТИ ВПРИМ(-ОЮ) БОГОВІ ТА СТОВНЯТИ ЇГОГО ЗАПОВІДІ,
2. ПІЗНАВАТИ І ЛЮБИТИ УКРАЇНУ,
3. ЛЮБИТИ І СЛУХАТИ СВОЇХ БАТЬКІВ,
4. ШАНУВАТИ СТАРШИХ,
5. ПИЛЬНО ВЧИТИСЯ І СЛУХАТИ СВОЇХ ВИХОВНИКІВ,
6. БУТИ ТОЧНИМ(-ОЮ), ОБОВ'ЯЗКОВИМ(-ОЮ) І ПРАЦЬОВИТИМ(-ОЮ),
7. БУТИ ЧЕЖНИМ(-ОЮ) І БРАТЕРСЬКИМ(-ОЮ),
8. РОБИТИ ДОБРІ ДІЛА,
9. ГОВОРИТИ ПРАВДУ,
10. ЛЮБИТИ І ШАНУВАТИ ПРИРОДУ,
11. ЗБЕРІГАТИ ЛАД І ЧИСТОТУ,
12. ДБАТИ ПРО ЗДОРОВ'Я І СИЛУ.



ЗАКОНИ Ю СУМ І ТЕБЕ ЗОБОВ'ЯЗУЮТЬ

Дванадцять точок ЗАКОНУ МОЛОДШОГО ЮНАЦТВА СУМ стали і Твоїм Законом і Ти постановив, що:

1. НІКОЛИ НЕ ПЕРЕСТАНЕШ ВІРИТИ В БОГА.

Бо Бог створив увесь світ, нашу землю, усі зірки-планети та небо, всіх людей і дав людям різні накази або заповіді, як вони повинні жити, щоб досягнути щастя на землі, а опісля в небі.

2. БУДЕШ ПІЗНАВАТИ УКРАЇНУ І ЛЮБИТИ ЇЇ.

Це значить, що будеш учитися історії, географії, мови та культури тієї країни, яка є на Сході Європи і яка є Батьківщиною Твого тата і мами, дідуся і бабусі, усіх Твоїх прадідусів і прабабусь.

Навчаючись про цю країну, Ти пізнаєш її, хоча Ти ще ніколи її не бачив. Ти також полюбиш її, з усього серця, бо вона дуже гарна і багата країна. Вона, однак, тепер поневолена. Треба, отже, вчитися, щоб Ти міг допомогти їй визволитись.

3. БУДЕШ ЛЮБИТИ І СЛУХАТИ СВОЇХ БАТЬКІВ.

Ти сказав собі, що: будеш любити і слухати своїх батьків, родичів, які привели Тебе на світ, дбають про Тебе, бажають Тобі щастя, піклуються Тобою, коли Ти хворієш або є сумний чи зажурений, працюють для Тебе та Твоїх сестер і братів, навчають Тебе і допомагають учитися, щоб чесно прожити на цім світі і стати добрим, щасливим людиною та громадянином держави.

Любити і слухати батьків наказує нам також Бог у своїх заповідях.

4. ШАНУВАТИ СТАРШИХ.

Знаючи юнацький закон, Ти постановив, що будеш: шанувати старших. Бо старші люди також дбають про щастя і добру долю молодих. Переживши довгі роки в науці й у праці, вони мають уже великий досвід, себто пізнали багато того, чого молодші юнаки і юначки ще не знають. Старші віком люди, священники, учителі, опікуни передають свій досвід молодшим, дітям, учать їх, як треба жити, як оборонятися перед лихом, що загрожує їхнім душам і тілам, що їм шкодить. Цим старші допомагають молоді, тому за це їм належиться подяка - пошана і любов від молоді.

5. ПИЛЬНО ВЧИТИСЯ І СЛУХАТИ СВОЇХ ВИХОВНИКІВ.

Ти вирішив, що будеш: пильно вчитися і слухати своїх виховників. Є багато дітей на світі, які не мають змоги вчитися, а мусять змалку йти до важкої праці, щоб заробити на хліб.

Ти щасливіший за них - Тебел посилають батьки до школи, дають Тобі можливість учитися, щоб пізніше Ти міг легше жити. Тому не можна бути лінивим і не вчитися. Хоч як не раз важко Тобі виробити задачі чи навчитися завданій лекції, Ти мусиш перебороти нехоть і бути пильним.

Твої виховники вдома, в школі і в молодечій організації СУМ помагають Тобі в науці, отже їх треба слухати, бо вони роблять добро для молоді.

6. БУТИ ТОЧНИМ, ОБОВ'ЯЗКОВИМ І ПРАЦЬОВИТИМ.

Ти вже знаєш про те, що мусиш: бути точним, обов'язковим і працюючим. Це значить, що Ти повинен робити все на час: вивчити лекцію зараз, а не відкладати на пізніше, приходити на сходи, до школи українознавства чи на шкільні збори або на якусь імпрезу точно в заплановану годину. Неточність, непристримування часу дуже шкодить людям, головно молоді, краде в неї цінні хвилини життя, що їх ніколи вже не можна повернути.

Кожна людина має обов'язки: супроти Бога, своїх батьків, родини, батьківщини, супроти держави, людей, як кажемо ближніх серед яких живе. Також і молодь, навіть наймолодші юнаки і юначки мусять виконувати свої обов'язки, свої завдання, бо цим вони зміцнюють лад у людському житті. Обов'язкову людину всі цінують і шанують.

Бог так устроїв світ, що кожне сотворіння щось робить, чимось займається, влаштовує собі життя, допомагає своїм маленьким дітям тощо. Навіть комахи, такі, як бджілки, що зносять мед до вулика, чи мурашки, ціле життя трудяться від ранку до ночі. За те люди хвалять їх і кажуть: працюючий, як бджілка, або як мурашка. Праця приносить людям не тільки користь, а й вдоволення. Тому Ти завжди мусиш пам'ятати про шість точок закону Молодшого Юнацтва СУМ, яка каже: "Будь працюючий!"

7. БУТИ ЧЕМНИМ І БРАТЕРСЬКИМ.

Далі закон каже: Бути чемним і братерським. Правда, бути завжди чемним, не робити якихось прикрих збитків - витівок, не відповідати родичам чи братам, або сестрам грубими словами, не перешкадати іншим під час сумівських сходів чи шкільної науки - це для юнаків і юначок досить тяжко. Але Ти мусиш сказати собі, що Ти будеш чемним завжди, увічливим до всіх навіть тоді, коли в Тебе опаньї настрої, чи почувашся хворим. Чемна поведінка засоромлює Твого противника, а в людей викликає до Тебе любов.

Треба мати братерські чи сестричні почування - любов, бажання допомогти, зробити приємність, навіть оборонити в в потребі не лише до своїх рідних братів і сестер, а й до своїх співтоваришів у школі, до сусідських дітей, до друзів і подруг у СУМ, на таборах, усюди, де тільки зустрінашся з своїми однолітками. Христос казав любити ближнього свого, себто того, хто є близький для Тебе, - як себе самого. А Шевченко писав, що найбільше добро на світі, це братолюб'є, любов до братів, до ближніх.

8. РОБИТИ ДОБРІ ДІЛА.

Ти навчився із закону Молодшого Юнацтва, що завжди треба робити добрі діла. Зробиш комусь добро, якусь послугу і то не з примусу, не за заплату, а без жодної користі, добровільно, це найбільша радість і вдоволення в Твоєму житті.

Ти повинен завжди, кожного дня робити добрі діла, а сам переконаєшся, як радісно Тобі буде. Навіть найменша поміч для інших є добрим ділом: допоможеш старій, безсилій людині підвестися з її крісла, подаш їй окуляри чи іншу потрібну річ, понесеш старій жінці якийсь тягар чи пакунок, радо покажеш перехожому дорогу, куди йому треба йти, оборониш малу дитину, що її напастують старшенські діти, нагодуєш голодну пташку, чи врятуєш собаку, яку мучать недобрі хлопчиська, позичиш товаришеві олівець чи поділишся з ним своїм сніданком - усе це буде добре діло.

А скільки добрих діл Ти може зробити, будучи вдома, в школі, в сумівській домівці та в таборі? Вдома - попрятати кімнати, застелити стіл до обіду; в школі пояснити товаришеві лекцію, якої він не розуміє; в сумівській домівці поскладати всі речі на свої місця, позамітати, а на таборі Ти можеш на кожному кроці зробити щось доброго для друзів.

Навчаючись у СУМ його закону, Ти постановив, що завжди:

9. БУДЕШ ГОВОРИТИ ПРАВДУ.

Звичайно так буває, що молоді, юнаки і юначки, а то й старші, коли відчувають, що вони щось зробили не так, як треба, або провинилися, люблять викручуватися, себто говорити неправду. Вони соромляться признатися до свого поганого вчинку, або бояться покарання. Це дуже погана звичка і Ти мусиш її відкинути геть від себе, якщо вона в Тебе є. Каже стара народня мудрість, що "неправдою можна увесь світ перейти, але назад не повернутися". Отже Ти мусиш щиро й одверто признаватися: "Так, це я зробив поганий учинок, але більше не буду цього робити", "я знищив цю річ, але шкодую, що так сталося", "я спізнався і прошу мені вибачити". Тих, що говорять неправду, ніхто не любить і обминає їх. А з тими, хто відважно визнає свої помилки, всі дружать і шанують їх.

В юнацькому законі Ти прочитав, що треба:

10. ЛЮБИТИ І ШАНУВАТИ ПРИРОДУ.

Звичайно ми живемо в місті, де так мало зелених дерев, квітів, співучих пташок, чистої води, в якій можна б до схочу поплавати, тощо. Тому, коли ми виїдемо поза місто, в ліс чи в гори, над річку або ставок, ми дуже радіємо. Скільки там чистого, свіжого повітря, як легко дихати, яка зелена трава, високі дерева, які гарні птахи, звірята.

Яка прекрасна природа, кажемо, і відпочиваємо серед неї тілом і душею, забуваючи про свої клопоти. Тому з вдячності для Бога за ту красу ми повинні любити ліс, гори і ріки, ту траву й дерева, луки й поля, пташат і звірят, усе те, що зветься природою. Ми повинні теж шанувати її, не нищити її краси: не засмічувати тих місць, де відпочивається на траві, не ламати галузок дерев, не вбивати і не мучити птахів чи тварин, не занечищувати джерела та води, в якій купаємось не рвати для простої забави квіток.

Ти - юнак чи юначка Спілки Української Молоді повинен бути приятелем природи, оберігати її від тих, які нищать її красу, вивчати життя звірят, пташок і комах, пізнавати рослини. Природа навчить Тебе багато, дасть Тобі силу й здоров'я та розваже про прекрасні таємниці свого життя, яке їй дав Господь-Творець.

Ти навчився також, що треба:

II. ЗБЕРІГАТИ ЛАД І ЧИСТОТУ.

Ти так часто чуєш від старших постійні накази: посприятай книжки, помий руки, вичисти черевики, прибери в своїй кімнаті, що аж нераз сердися на те "вічне роблення порядків". Але Твоя злість, Твоя сердитість є Твоїм власним ворогом. Бо нелад, брак чистоти, неохайність - це найкращі гнізда, в яких виростають і множаться різні мікроби, віруси, заразні хвороби, які нападають на Твоє здоров'я.

Юнак чи юначка, які не люблять чистоти, ходять у брудній білизні або одязі, не мють рук, шиї, вух, волосся і зубів, не тримають у порядку своїх речей - є дуже нещасливі. Бо вони не лише часто хворіють від різних недуг, але з них насміхаються інші, брідяться ними, не хочуть з ними приставати. Юнаки і юначки - сумівці мусять особливо дбати про чистоту своїх гарних одностроїв, бо на них звертають увагу всі люди.

Остання, дванадцята точка закону Молодшого Юнацтва, що її Ти пізнав, укаже, що треба:

12. ДБАТИ ПРО ЗДОРОВ'Я І СИЛУ.

Здоров'я - це найбільший Божий дарунок для людини. Маючи здоров'я і силу, кожний може втішатися життям, його радіощами, може працювати без великої втоми, може займатися спортом, може здобувати для себе й інших те, що потрібне в житті. Тому вже замолоду треба дбати про своє здоров'я, не нищити його нерозумно шкідливими звичками: куренням тютюну, питтям алкоголю, тощо.

Щоденна, навіть, коротка руханка, прорух зміцнюють молоде тіло, дають йому силу і загартованість.

1. Купайся добре і часто та вживай багато мила.
2. Чисть свої зуби кожного ранку і вечора та після кожного їдження. Іди до Твого дентиста два рази до року.
3. Пий багато свіжої води.
4. Пий принаймні одну літру /пайнт/ молока кожного дня.
5. Їдж багато свіжих овочів і ярини.
6. Виходи кожного дня на свіже повітря бавитися чи вправляти спорт.
7. Спи принаймні 10 годин кожної ночі.



Частина III: ЩО ТРЕБА ЗНАТИ ПРО УКРАЇНУ

/УКРАЇНОЗНАВСТВО В ТАБОРІ/

I. УКРАЇНА Ї НАША БАТЬКІВЩИНА

а) ЗАГАЛЬНИЙ ОПИС

Україна це великий край на сході Європи. Землі України простягаються від гір Карпат і ріки Сяну й Тиси на заході, аж поза ріку Дін на сході і від півночі, де є країни Білорусь і Московщина, аж по Чорне море і Кавказ на півдні. Україна така велика, що коли б хто хотів перейти її пішки від заходу на схід, то мусів би йти два і пів місяця; а коли б ішов уперек, то зайшов би від північної границі України до Чорного моря за два місяці. При тому він мусів би йти кожного дня по 20 кілометрів або по 13 миль. Україна має таких сусідів: на заході поляків, словаків і мадярів, на півночі білорусів і москалів, на сході донських козаків, на південному заході румунів, а на південному сході кавказців.

Україна це Батьківщина твого тата й мами, твоїх дідусів та бабусь, бо вони там народилися. Україна це також твоя Батьківщина, бо вона є землею твоїх батьків.

Україна має славу історію і велику культуру, яка існує вже понад одну тисячу років. У давні часи існувала сильна і слава Українська Держава, якою правили князі; пізніше була Козацька Держава з гетьманами й козацьким військом, а 60 років тому поставила була Українська Народня Республіка, що нею правив український нарід через свого президента Михайла Грушевського і свій уряд. Але большевики, які з Московщини напали на нашу державу в 1918 році, поневолили її.

У другій світовій війні український нарід зі своєю Українською Повстанською Армією знову боровся за визволення України від москалів. Українська молодь ще й тепер бореться проти Москви, щоб звільнити нашу Батьківщину від ворогів. Україна це дуже гарна і багата країна. Її земля є дуже урожайна на збіжжя, має також багато корисних копалин: залізо, вугілля, нафту, земний віск, золото, срібло та інші цінні метали. В Україні є багато лісів, рибних рік та озер. В містах України є гарні стародавні будинки, театри, музеї, церкви, школи, великі фабрики й інші установи.

Українці це назва тих людей, які живуть в Україні, або й поза нею, але які походять з одного, спільного українського роду. Хоч ти не народився в Україні, але ти є українцем чи українкою. Твої батьки є українцями, твої діди теж були чи є українцями.

Всіх українців в Україні й поза нею є тепер 50 мільйонів. У самій Україні живе 46 мільйонів. Тому що Україну поневолюють москалі, вони часто виселяють, перевозять українців у чужі країни: в Московщину, на Сибір, в Азію, а на їх місце присилають своїх--москалів. Через москалів і твої батьки мусіли тікати з України на чужину. Тому багато українців живе тепер в Америці, Європі й Австралії.

б) МАНДРІВКА ПО УКРАЇНІ--теренова справа

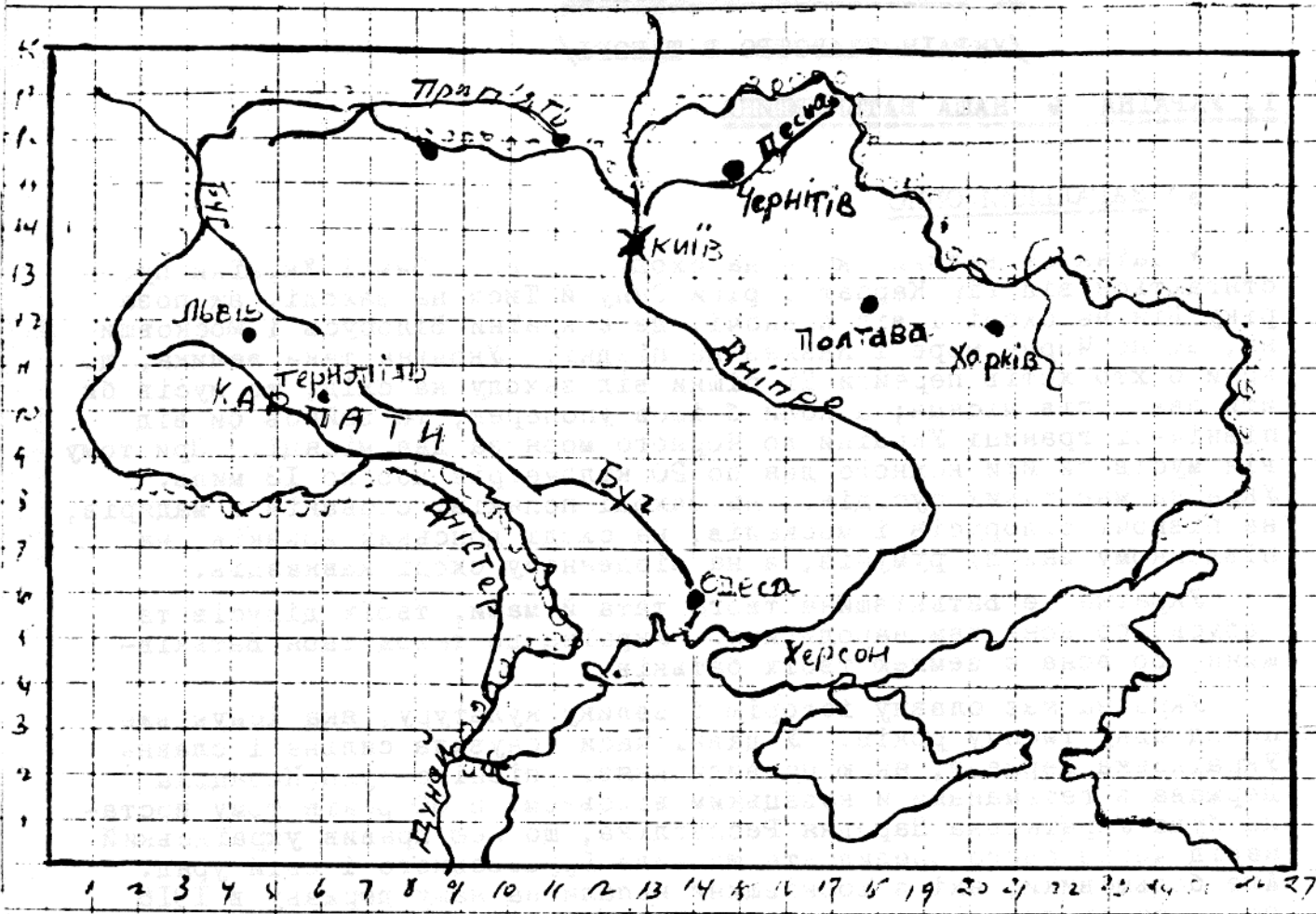

Зі старшим внацтвом виробити велику карту України на терені:

1. Виміряти великий прямокутник, беручи один або два широкі кроки на кожний представлений квадрат на вище поданій карті.
2. Відтак зазначити границі України, рахуючи кількість квадратів і беручи знову відповідну кількість кроків. Зазначувати карту в головних місцях змін і получувати ті пункти відповідним матеріалом (каменями, патиками, кілками, шнурками).
3. Системою квадратів і кроків зазначити також ріки, гори, і головні міста.

Ужиток мапи:

1. Із старшим і молодшим внацтвом перепроводжувати гутірки на частинах України і зазначити своє виконання.
2. Переводити теренові вправи: а/ Подати в кожне місце доручення, яке внацтво певною системою знаків мусить віднайти і виконати, б/ вправа за знаками.

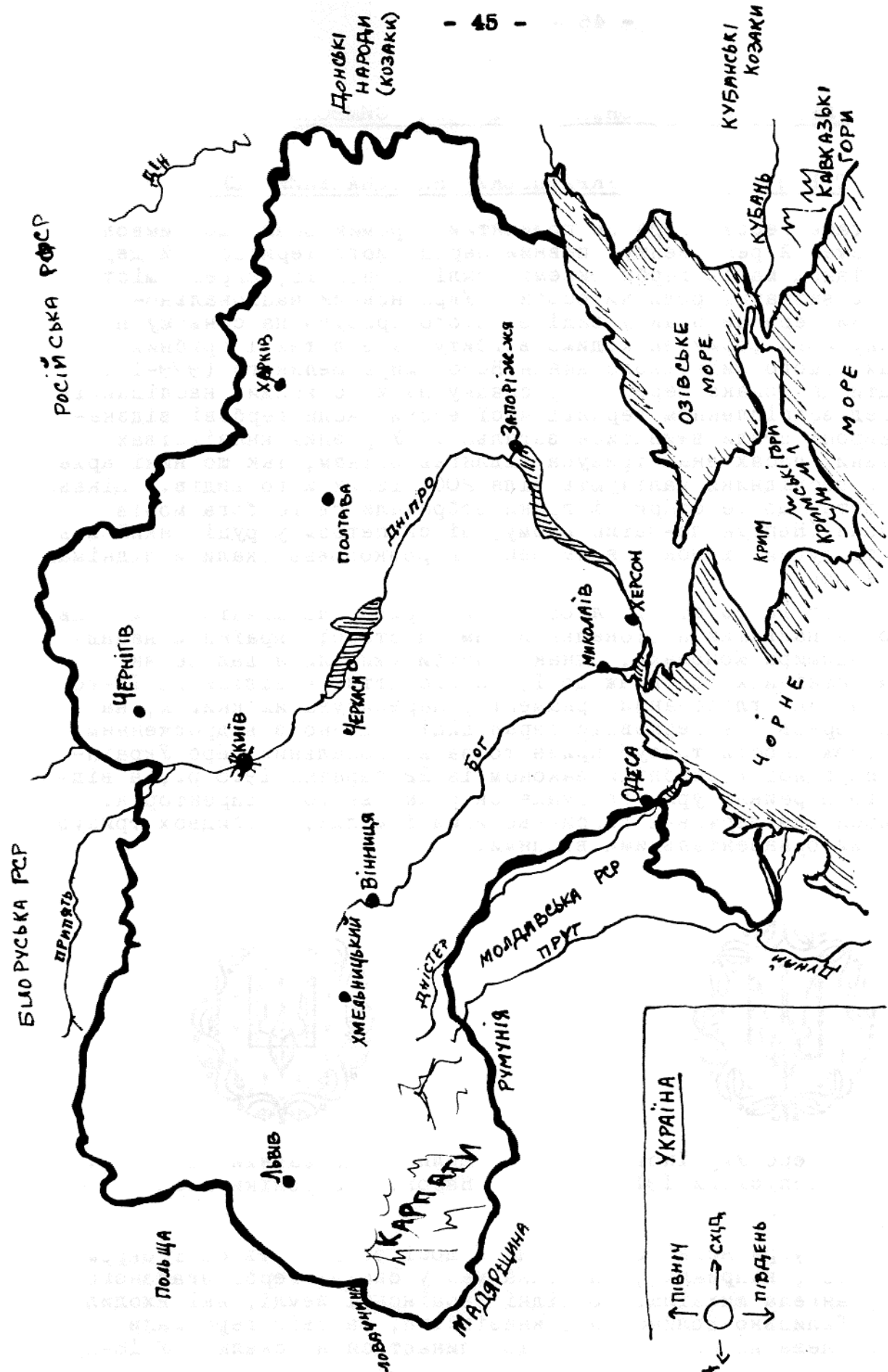

2. УКРАЇНСЬКІ НАЦІОНАЛЬНО-ДЕРЖАВНІ СИМВОЛИ

а) Т Р И З У Б - УКРАЇНСЬКИЙ НАЦІОНАЛЬНИЙ ГЕРБ

Що таке герб? Герб це прийнятий окремий знак, що символічно зображає й репрезентує певний нарід, його територію й державу. Також мають герби окремі землі-провінції, окремі міста, а навіть визначні роди чи особи. Український національно-державний герб це знак у виді золотого тризуба на синьому полі. Первісну його форму знаходимо відбиту на золотих і срібних монетах нашого київського князя Володимира Великого (979-1015), а звідти ця ознака перейшла у спадку на його княжих наслідників ще перед закріпленням геральдичної епохи, коли гербові відзнаки в Європі стали вживатися загально. У різних князівствах і в різних часах знак тризуба підлягав змінам, так що нині археологи й дослідники налічують біля 200 різних його видів. Цікаво тут додати, що ще старинні греки зображали свого бога морів Посейдона (Нептун по-латинському) зі скіпетром у руці, який мав форму тризубних вилок і яким цей бог розколював скали й піднімав бурі на морі.

Під час 12-го століття образ св. архангела Михаїла замінив тризуб як найвищий національний символ старої України й нащадків Володимира Мономаха, однак тризуби уживалися далше як емблема панівних родів аж до 15-го століття, а відтак до 17-го століття, як стилізований орнамент у переписуваних книгах, на стінах церков і в церковній геральдиці. Щойно з відродженням нашої державности тризуб прийнято за національний герб Української Народної Республіки законом із 22 березня 1918 р., а відтак його перейняв уряд гетьмана Скоропадського і Директорія. Уживалося два державні герби--великий і малий; в обидвох тризуб обведений орнаментальними вінцями.



Державний герб Української Народної Республіки 1918 р.



Великий державний герб Укр. Народ. Республіки 1918 р.

Деякі українські землі мали й досі зберігають свої окремі герби. Так, наприклад, Київщина має у своємі гербі згаданого вище архангела Михаїла. Західні українські землі, які входили у склад Галицько-Волинського князівства, за свій герб мали золотого лева на синьому тлі, що спинається на скелю. У 16-му

столітті появився герб славного війська запорозького в формі козака-лицаря з шаблею й мушкетом та вважався національним гербом гетьманської України 18-го століття, а відтак став гербом Кубанщини. На гербі Буковини зображений буйвіл, а на гербі Закарпаття--ведмідь. Згадані тут гербові знаки можна розпізнати в нижче поданих рисунках:



Розуміється, що на початку своєї появи тризуб був гербом усієї великої київської території старої Русі, якою володіли перші великі київські князі. З занепадом Києва як політичного центру Русі-України відійшла в тінь і гербова вартість тризуба, що його частинно і в різних часах нашої історії заступали вище згадані гербові символи. Повний престиж тризубові як національному гербові всієї України привернено щойно в 1918 році і він уже міцно закріпився як ясний дороговказ у наших стремліннях до самостійного державницького життя.

У біжучому десятиріччі історія нашого національного герба тризуба добігає саме свого тисячоліття. Датована поява цього гербового знака княжого роду Рюриковичів засвідчена відбиттям його на цеглинах стін Десятинної Церкви Пресв. Богородиці в Києві, яку св. князь Володимир побудував у 989-996 роках (рис. 1). Крім того, відбитки тризуба находимо на золотих і срібних монетах кн. Володимира (рис. 2) і його сина кн. Ярослава Мудрого (рис. 3).



Рис. 1



Рис. 2



Рис. 3

Очевидно, що сумівська молодь повинна завжди ставитися до нашого національного герба тризуба з великою пошаною як до символу, що репрезентує наш нарід, наш рідний край і нашу державність. Кожен сумівець повинен добре зазнайомитися з його формою та вміти його нарисувати і пильно дбати про те, щоб

цей герб знаходився завжди на місці гідному пошани. Герб тризуба для нас розсіяних по всьому вільному світу повинен завжди бути тим цінним дороговказом, що нас кличе, об'єднує й веде на шлях боротьби за визволення нашої дорогої Батьківщини.

Практичні заняття з тризубом

Наступні сторінки присвячені практичним роботам з тризубом. До цих робіт можна приступати по-різному: молодому юнацтву можна доручити тризуби витинати і наклеювати, а старше юнацтво може їх витинати, вишивати або різбити. Викінчені роботи можна показати на відповідній таборовій виставці.

Ручна справа: тризуб витятий з паперу

1. Зігнути жовтий або золотий папір пополам.
2. Нарисувати олівцем зовнішню частину тризуба й витяти.
3. Витята зовнішня форма:

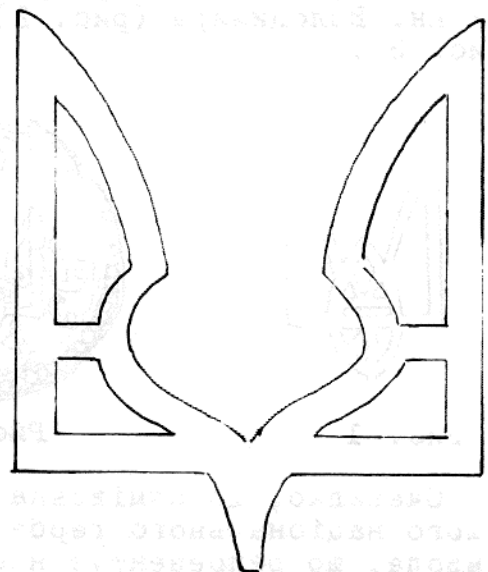
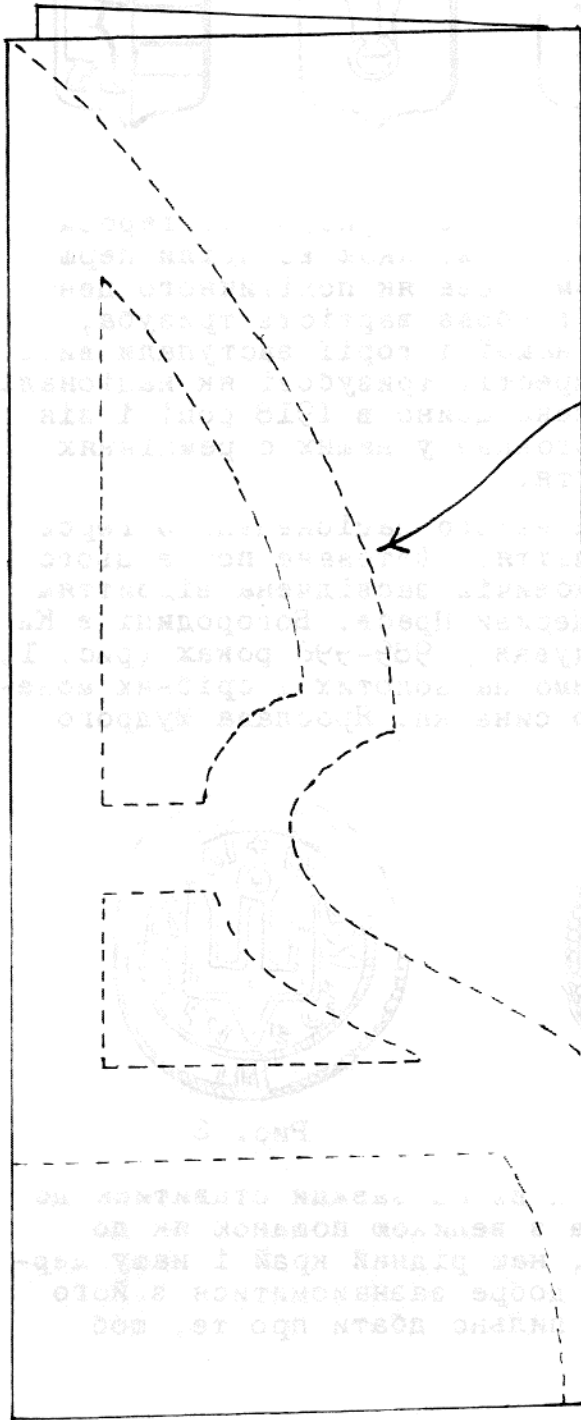

Ручна вправа (продовження):

4. Зігнути жовтий або золотий папір пополам (папір мусить бути вузький і довгий).
5. Нарисувати олівцем внутрішню частину тризуба й витяти.
6. Витята внутрішня форма:



7. наклеїти на синьому тлі:
 - а) зовнішню частину тризуба, а на неї
 - б) внутрішню частину тризуба:

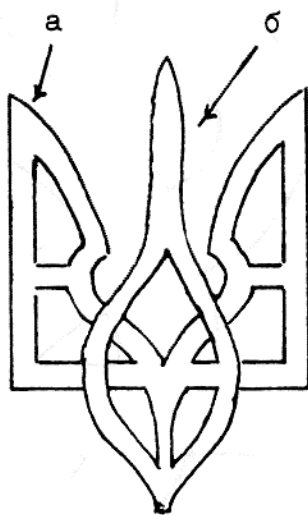

Готовий тризуб

Додаткові вказівки:

Тризуб можна вишити, вирізьбити в дереві, виліпити з пластиру, глини, витяти з картону, випалити на дошці, або зробити з принагідного матеріалу, наприклад, з частинок шишки.

Можна також виготовити обрамування для тризуба, про що буде ще мова на іншому місці.

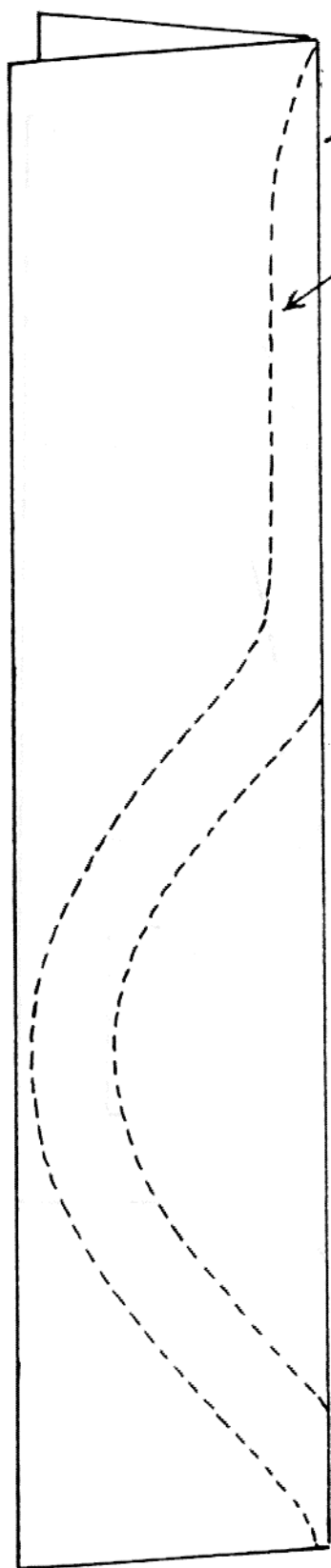

ТРИЗУБ--український національний герб.

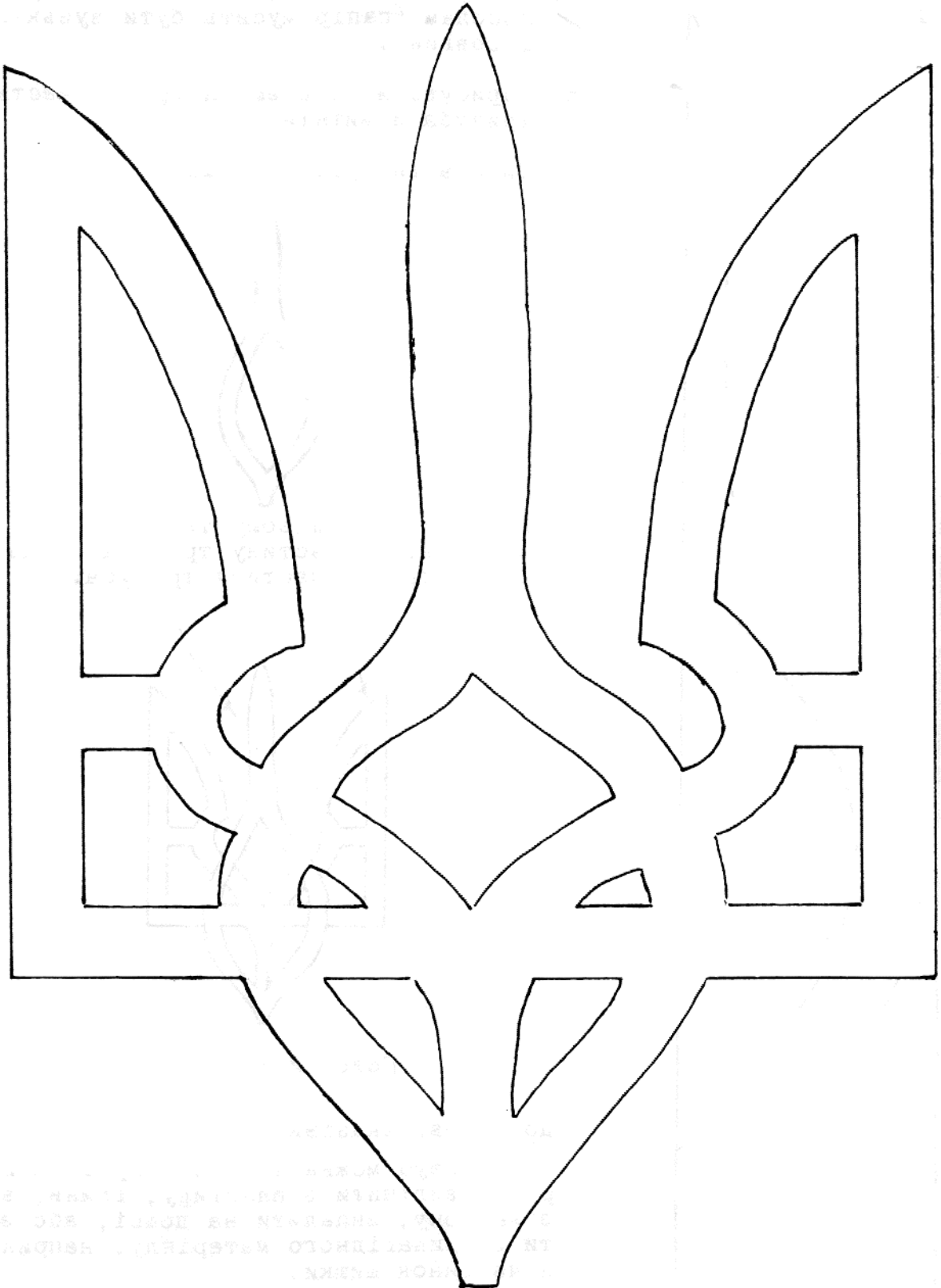

Маршова вправа на тему тризуба (у виконанні цілим табором):

Вибрати маршову бадьору пісню і під її слова й мелодію виконати марш у формі тризуба. Вправляти поодинокі частини, а відтак отримати в цілість. Якщо учасники табору замолоді й на можуть виконати вправи в цілості, вправляти поодинокі марші частинами. Тут можна використати такі пісні як: "Ми ростем, ми надія народу", "Молоді ми і світ нам відкрито". По можливості виконати цю вправу на горбку.

Порядок виконання:

- а) Поділити цілість на шість рівних лав: I-2, 3-4 і 5-6
- б) Почати форму тризуба згори, а викінчити її внизу, де маршуючі лави стрічаються симетрично.
- в) Для кращої орієнтації спочатку позначити форму тризуба паличками, або шнуром. Для остаточного виконання вправи залишити позначки у головних пунктах тризуба.
- г) У поставі тризуба можна виконати якусь пісню або деклямацію.
- г) Відмарш з позиції тризуба: кожен ряд іде вперед, минаючи партнера з протилежного боку.

Марш поодиноких лав:

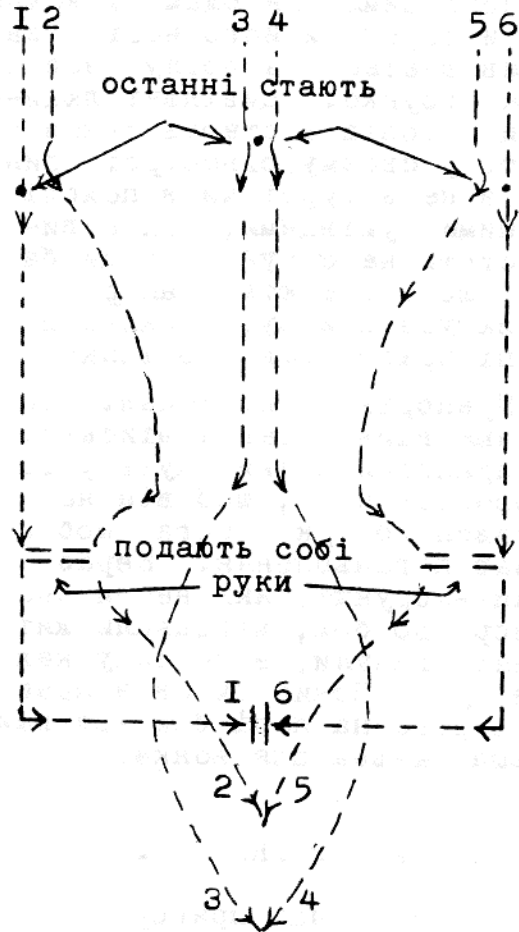
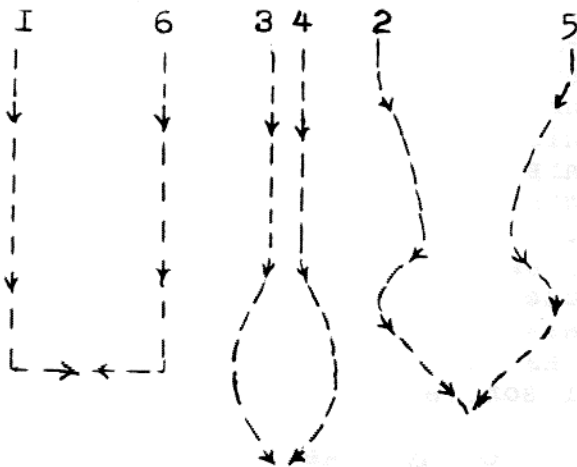

Відмарш з позиції тризуба:

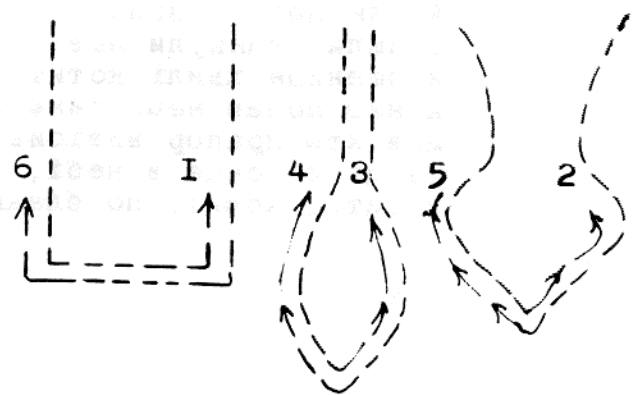

б) УКРАЇНСЬКИЙ НАЦІОНАЛЬНИЙ ПРАПОР

Український національний прапор є блакитно-жовтий (синьо-жовтий), при чому блакитна барва (поле) є вгорі, а жовта внизу. Обидві частини--поля прапора--є рівні і лучаться посередині.

Для кожного народу національний прапор є дорогий. Прапор є найбільшими святощами і кожний українець є зобов'язаний шанувати й боронити його навіть за ціну власного життя. Коли прапор вивішується на щоглу, або здимається з неї, тоді треба стати на струнко. Цивільні люди--мужчини--скидають капелюхи чи шапки з голів і стають також на струнко. Якщо сумівець--юнак стоїть у своєму однострої одинцем, а не в гурті чи в поході з іншими сумівцями, він повинен стати на струнко, коли бачить, що вивішують прапор, і салютувати йому, приклавши пальці правої руки до шапки.

Прапорів із національними барвами вживає також військо. Під прапором вояки йдуть у бій і боронять його, щоб він не дістався до рук ворога, щоб не зазнав поганьблення. Нераз вояки--хорунжі, які несли свої прапори до бою, віддавали життя за них, гинули, а не випускали їх з рук. Покинути свій прапор для ворога на полі бою--це найбільша ганьба для вояка.



БАЛЯДА ПРО УКРАЇНСЬКИЙ ПРАПОР

Українці прапора не вибирали,
не малювали,
не вишивали,
не думали довго, не гадали,
не підпирали втомлено голів,
не протирали ліктями столів...
А, як добрий звичай повелів, -
вийшли, глянули навколо...
А пшениця хвилі котить полем,
А над полем небо синє висне,
мов хто прапор вивісив навмисне.
Та ще й сонце в небі, як на те,
ходить, ходить по блакиті золоте.

О. Лубська

в) ІНШІ УКРАЇНСЬКІ ПРАПОРИ

Крім національно-державного прапора, є ще інші українські прапори як, наприклад, прапори окремих військових частин.

Цікаву символіку знаходимо на прапорах наших славних запорозьких полків та полків гетьманської України. Ось кілька схематично представлених зразків таких прапорів Київського (А) і Чернігівського (Б) полків, що їх кольорові рисунки недавно віднайдено в архівах:

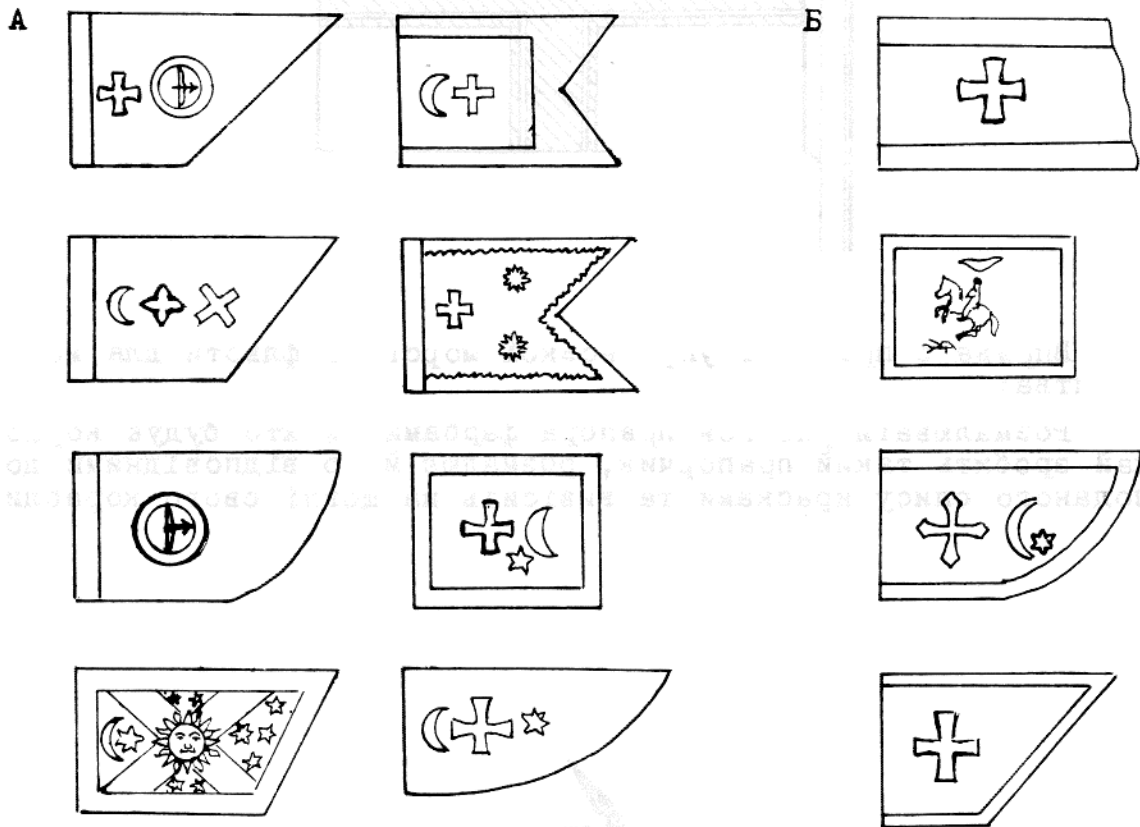

На прапорах бачимо зірки, хрести, півмісяці, сонце, козака на коні, лук зі стрілою, меч, орла і ін.. Півмісяць з зіркою символізує тут мусульманський світ турків і татар, що з ними козацькі війська воювали впродовж довгих віків в обороні християнської віри, яку символізує знак хреста.

Увійшов також до історії прапор української Чорноморської фльоти. Цей прапор українські моряки, члени корабельних залог, вивісили в портах Криму і на щоглах кораблів 29 квітня 1918 року, коли саме після підп сання Берестейського миру з Німеччиною й Австрією українські війська відбили від більшовиків столицю Київ, а згодом вступили в Крим. Цей прапор української фльоти виглядає так: на білому полі синій хрест із синьою обвідкою навколо нього. У лівому горішньому розі прапора є синя і жовта барви, а на їхньому тлі видніє золотий тризуб.

Ось схематичний рисунок прапора української морської фльоти:

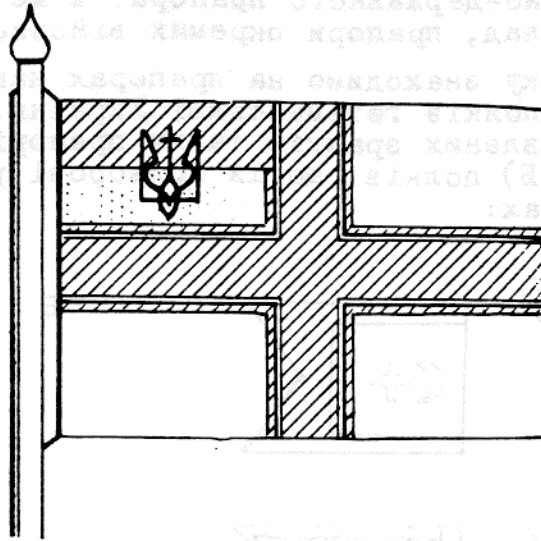

Вправа з прапором української морської фльоти для молодшого юнацтва:

Розмалювати рисунок прапора фарбами, а хто буде кораблики, хай зробить такий прапорчик, розмалює його відповідними до вище поданого опису красками та вивісить на щоглі свого кораблика.

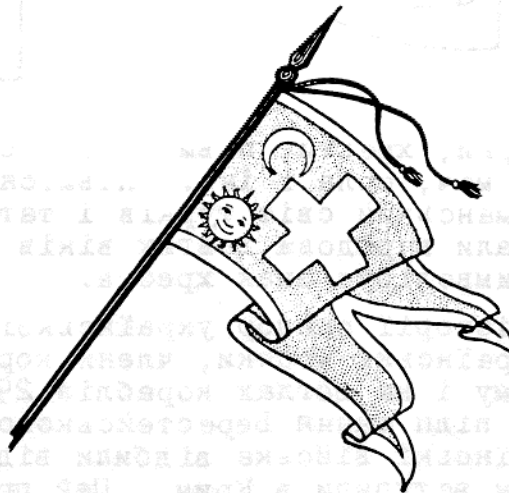

/Козацька корогва/

Оповідання:

УКРАЇНСЬКИЙ ПРАПОР

/Про Василька у Короля Данила/

Колись давно проживав в Україні, в місті Галичі, король Данило. У нього був гарний замок, оточений високими мурами. На подвір'ю стояв високо синьо-жовтий, український прапор. Король дуже боявся, щоб хтось йому цього прапора не забрав, бо в старих книгах було написано, що як цей прапор пропаде, то король стратить королівство.

А був в Галичі малий, бідний хлопчина, Василько. Він чув від людей, що на подвір'ї в короля є щось таке, що дуже стережуть воїни. Василько зчаста обходив королівські мури навкруги та шукав способу, як би почерез них до середини глянути.

Одного вечора було дуже темно. Тоді Василько взяв маленький сверлик і пішов під мури замку, та став у мурі вертати дірку.

Аж тут нараз відчинилася брама й вийшли з неї воїни. Один з них, старший, глянув в бік і побачив Василька.

- Ловіть його! - закричав до воїнів - чого він тут шукає?

Василько став тікати. Але величезний собака дігнав його й звалив на землю. Теремові сторожі взяли Василька й завели на королівське подвір'я.

У цій же часі король Данило сидів біля вікна у своїй кімнаті. Він почув гамір і післав слугу поспитати, що там сталося. Слуга вернувся і розказав про Василька.

- Приведи цього хлопця до мене - сказав король.

Прийшов Василько, глянув, а йому в очах аж зясніло. В королівській кімнаті було ясно та біло. Перед ним стояв король Данило, вдягнений в білу, вишивану долом і по рукавах, кирею.

- То ти хотів мені мур завалити? - поспитав жартом.

Василько дивився королеві сміло в вічі.

- Я хотів поглянути до середини й довбав дірку в мурі! - сказав.

Коли ти так дуже хотів дістатися до середини, то я візьму тебе в терем. Будеш вчитися з другими дітьми в мене, в школі, та станеш колись військовим старшиною - сказав король.

Коли ж я хотів лиш знати, що тут є на подвір'ї!

- Знатимеш! Це є український прапор. Я сторожу його дуже, бо як би хто забрав мені цей прапор, то й королівство моє забере.

Василько полишився радо з доброго українського короля Данила. Ходив до школи, переходив кожної днини попри високий, синьо-жовтий прапор. І обіцявав собі, що поки жити буде, поти боронитиме українського прапора.

/Чумак, Я.,

«Українське Довкілля», ст. 165/

г) УКРАЇНСЬКИЙ НАЦІОНАЛЬНИЙ ГИМН

Крім національно-державного герба і прапора, до цінностей скарбниці народу належить також його національний гімн. Що це є гімн? Гімн--це була у стародавніх греків похвальна пісня, що її вони співали на пошану своїх поганських богів і людей-героїв. Пізніше назвою "гімн" почали називати всяку врочисту пісню на пошану Бога, якогось святого, героя, національної ідеї, а навіть історичної події. Так серед різних народів поставали національні гімни-пісні на означення національної єдності, спільноти. Державні або національні гімни є в усіх народів світу. Часто вони постали в дуже давні часи, сотні років тому, і їх не можна змінювати, переінакшувати, поправляти, хоч би їхні слова здавалися нам нині перестарілими, чи не зовсім зрозумілими.

Український нарід також має свій власний національний гімн. Слова цього гімну написав у 1863 році український поет-етнограф Павло Чубинський зі східних земель України, а музику до нього скомпонував священник, отець Михайло Вербицький з Галичини. Скоро цей гімн поширився по всіх землях України і його почали співати на всяких великих національних урочистостях. І хоч минуло вже сто років від того часу, цей національний гімн не змінився. Ми й досі співаємо його під час національних свят.

Коли почуєш, що співають чи грають український національний гімн, ти мусиш відкрити голову, себто зняти шапку, і стати на струнко. Так ти віддаси пошану національному гімнові. Не вільно сидіти на кріслі, вертитися, бігати сюди-туди, чи розмовляти з іншими, а треба стояти спокійно й поважно слухати слова гімну, або співати його разом з іншими. Так само треба поводитися тоді, коли співають чи грають гімн іншого народу.

Слова і музика українського національного гімну так:

Maestoso

Ще не вме - рла У - краї - на, ні сла - ва ні во - ля,
 ще нам брат - тя мо - ло - ді - і у - смі - хнеться до - ля.
 Зги - нуть на - ші во - ріженьки, як ро - са на сон - ці.
 за - на - ну - ем і ми браття, у сво - їй сто - рон - ці.
 Ду - шу, ті - ло ми по - ло - жим за на - шу сво - бо - ду
 і по - ка - жем, що ми брат - тя, з ко - заць - ко - го ро - ду.

Вправа для молодшого юнацтва

"І ПОКАЖЕМ, ЩО МИ, БРАТТЯ, З КОЗАЦЬКОГО РОДУ."

Тут написано кілька рядків з дуже славної української пісні, яку написано понад сто років тому. Знайдіть початковий склад першого слова цієї пісні та, йдучи по лінії до наступних складів, відтворіть цілий текст першої стрічки.

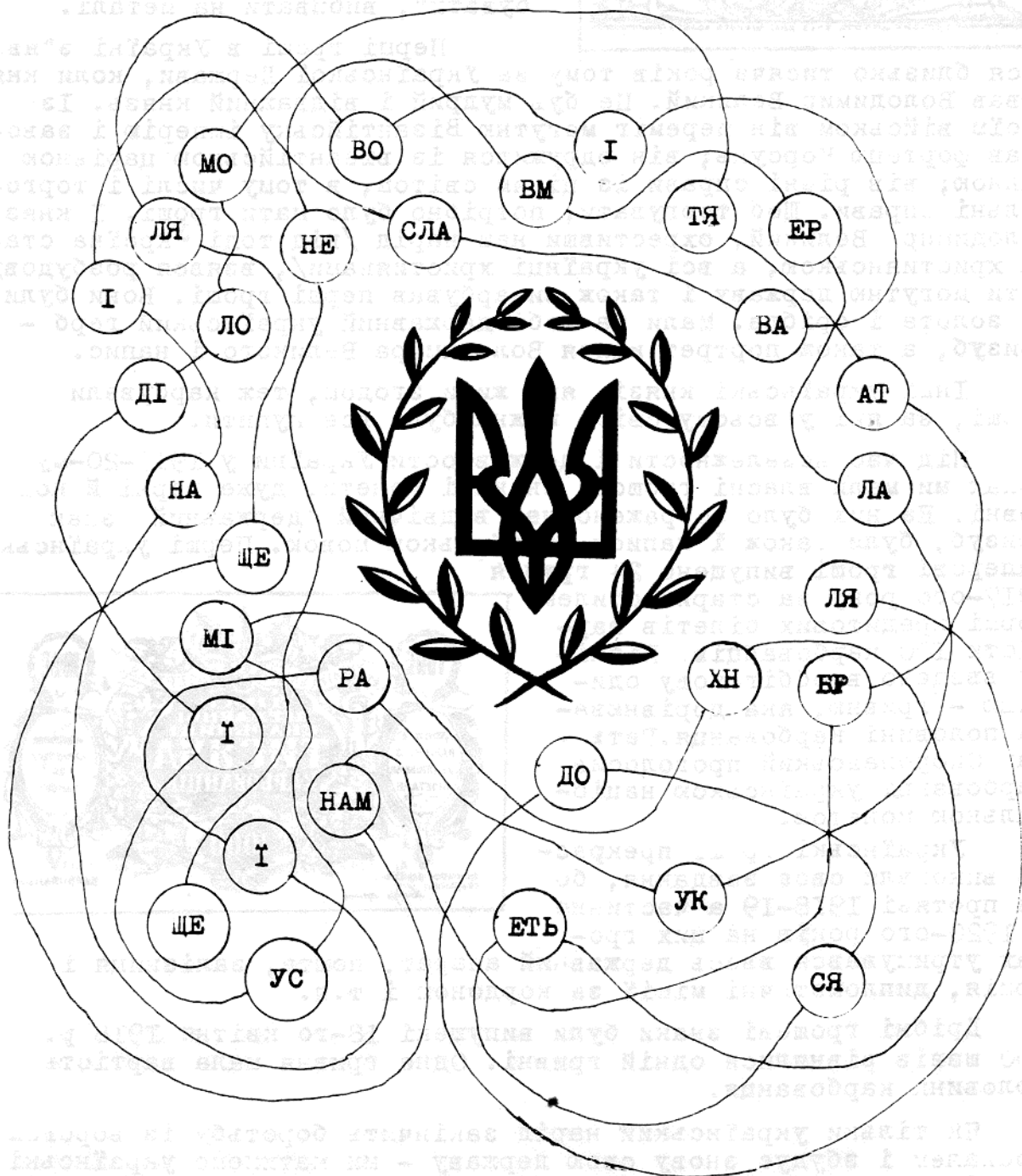

Ви всі вже бачили, а можливо й маєте кілька монет чи паперових грошей. Хто перебуває в Англії, той має англійські гроші, в Америці - американські, у Німеччині - німецькі, тощо. А чи доводилося вам бачити наші, українські гроші?



За основу величини грошей у Англії взято фунт стерлінгів, в Америці - долар, у Німеччині - марку, на Україні - карбованець. Ця назва походить від слова "карбувати", вибивати на металі.

Перші гроші в Україні з'явилися близько тисяча років тому за Української Держави, коли князював Володимир Великий. Це був мудрий і відважний князь. Із своїм військом він переміг могутню Візантійську імперію і завоював фортецю Корсунь; він одружився із візантійською царівною Ганною; вів різні справи із цілим світом, в тому числі і торговельні справи. Щоб торгувати, потрібно було мати гроші. І князь Володимир Великий, охрестивши наш нарід /від тоді Україна стала християнською, а всі українці християнами/, взявся розбудувувати могутню державу і також викарбував перші гроші. Вони були із золота і срібла. Мали на собі державний український герб - тризуб, а також портрет князя Володимира Великого і напис.

Інші українські князі, які жили згодом, теж карбували гроші, за які у всьому світі можна було все купити.

Під час незалежності і державности України у 1917-20-му роках ми мали власні грошові знаки і монети, дуже гарні й коштовні. На них було зображено наш відвічний державний знак тризуб, були також і написи українською мовою. Перші українські паперові гроші випущено 24 грудня

1917-ого року за старим стилем формі кредитових білетів вартістю 100 карбованців. Пізніше введено в обіг нову одиницю - гривню, яка дорівнювала половині карбованця. Гетьман Скоропадський проголосив карбованці українською національною монетою.

Українські гроші прекрасно виконали своє завдання, бо на протязі 1918-19 а частинно і 1920-ого років на цих грошах утримувався весь державний апарат, пошта, залізниця і армія, дипломатичні місії за кордоном і т.п.

Дрібні грошеві знаки були випущені 18-го квітня 1918 р. 100 шанів рівнялися одній гривні. Одна гривня мала вартість половини карбованця.

Як тільки український нарід закінчить боротьбу із ворогом-москалем і збудує знову свою державу - ми матимемо українські гроші, а на них крсуватиметься тризуб, державний український герб.



д) УКРАЇНСЬКА МОВА

Мово рідна, слово рідне,
Хто вас забуває,
Той у грудях не серденько,
Але камінь має!

Сидір Воробкевич

Українська мова це найбільший скарб нашого народу і тому ми всі повинні нею дорожити й завжди з українцями тільки нею говорити. Серед понад 2000 розговірних мов світу українська мова, якою говорить біля 45 мільйонів українців, займає поважне місце, бо її можна зачислити до першої десятки передових мов світу. Своєю милозвучністю вона не уступає сербохорватській серед слов'янських мов, а своєю музикальністю вона дорівнює високо розвиненій під цим кутом мові італійській. На віковому шляху свого розвитку наша мова несе на собі виразні сліди історії українського народу, його матеріальної і духовної культури. Тому будьмо горді з неї, пильно і з любов'ю вивчаймо та плакаймо її, дбаймо за її чистоту. Хай у хаті кожного сумівця знайдеться місце на твори-перлини з української літератури, а Шевченків "Кобзар" хай стане кожному з нас настільною книгою. Кожен сумівець повинен рівно ж під рукою завжди мати добрий український словник.

Доля кожної мови тісно пов'язана з долею народу, на устах якого вона живе, розвивається і передається з покоління в покоління. Коли той нарід вільний і свobodно плакає й розвиває свої традиції, свою матеріальну й духову культуру, тоді та й його мова розвивається свobodно, повинуючись своїм внутрішнім мовним законам, і живо відзеркалює всі ці його матеріально-духові надбання. В історії людства знаємо численні випадки мішання різномовних етнічних груп, а це доводить до мовного конфлікту. При такому зударі двох мов звичайно перемагає одна, а друга зникає, залишаючи по собі тільки більше або менше число слів, які входять у склад мови, що в цьому конфлікті перемогла. Перемагає звичайно мова народу сильнішого, мова окупанта. Бувало в історії й так, що мова панівного народу--наїздника--гинула, а мова поневоленого народу переживала і ставала панівною мовою. Це траплялося звичайно тоді, коли наїздник чисельно був слабшим від народу поневоленого, або прибув на підбиту ним територію без власних жінок і був приневолений злитися з місцевим населенням. Часто мова поневоленого народу, що стоїть на культурному рівні вищому від завойовника, бере верх і перемагає. Якщо на протязі довгих віків нашої історії ми змогли проіснувати, не затративши мови наших предків, то це якраз завдяки сприянню однієї або одночасно й кількох з наведених тут обставин.

Наші предки, що замешкували рівнинний простір над шляхом, яким численні дикі кочовничі племена Азії пробивалися в Європу, мужньо відстояли свою територію і зберегли свою мову, а по тих племенах осталися тільки самі назви записані в історії. Частина їх мусіла вкінці розплистися в нашому народі й перейняти нашу мову.

У процесі зникання народу поглинуваного іншим спершу відмирає в нього рідна мова--головний атрибут, ознака кожного народу. Вийнято й рідше трапляється, що нарід може стратити свій мовний атрибут, перейнявши мову свого окупанта, однак продовжувати своє існування як етнічно окрема група (напр. Ірландія). Буває ще й так, що різні етнічні групи по деякому часі зживаються і зливаються, адоптуючи мову однієї з них для адміністрації і взаємного порозуміння і так постає з них новий нарід (напр. США, народи Латинської Америки). Рішальним чинником у тих процесах є наявність чітко відмежованої території, яка є теж одним з головних атрибутів кожного народу. Навіть ті народи, що прийняли мову своїх колишніх окупантів, розвивають власні мовні особливості, які через кілька сот літ доведуть до сформування окремої мови, а тим самим і до власного мовного атрибута.

Мовний атрибут є отже дуже суттєвою ознакою кожного народу і цінним його скарбом, ознакою самого його існування. Тому-то священним обов'язком нашим є шанувати, любити, берегти і плекати нашу рідну мову, бо тільки вона дає нам запоруку на дальше існування як окремої нації. Стративши нашу українську мову, ми погубимо отже й себе як українців. Тому й не дивно, що саме цей прецінний мовний наш скарб так тісно пов'язаний з нашою національною судьбою. Так довго, як наша мова існуватиме на устах нашого народу в Україні і тут на еміграції, наше існування як окремої нації буде забезпечене, і скорше чи пізніше прийде час, коли Україна скине з себе ярмо неволі й увійде в коло вільних народів, а її мова ще яркіше блистатиме самоцвітом у пестрому вінку мов усього світу.

На жаль, поки що, сучасні обставини не сприяють нормальному розвитку нашої рідної мови. На рідних землях, з якими вона органічно зв'язана, лютий большевицько-московський окупант скував її урядовими указами і не дозволяє їй розвиватися в усій своїй самобутності, а навіть нетерпеливо чекає, коли нарешті дійде до її повного зникну і всі підсоветські народи остаточно зіллються в одне велике російське море. Однак в Україні не бракувало й не бракує людей, які відважно виступають в її обороні, не зважаючи на жорстокі репресії з боку уряду.

Цілком інші труднощі виривають у плеканні української мови в умовах еміграційної діаспори. Ніяка еміграція в діаспорі не може розвивати своєї мови, а тільки її плекати в тісному контакті з її мовним материком. Очевидно, що на еміграції наша молодь не має й не може мати так тісного контакту з нашою мовою, як молодь, що виростає на рідних землях. Тому-то плекання української мови на еміграції вимагає від нас дуже багато зусилля, терпеливості, послідовності, а врешті і зрозуміння самої ваги справи як з боку наших батьків, так і з боку самої молоді. Місцем, де формується українська душа, де гартується українське серце й де вивчається українська мова, це українська хата, яка повинна в першій мірі бути твердинею й кузнею українського виховання. Наші суботні й цілоденні українознавчі школи не в силі її замінити, бо учні тих шкіл, чи учасники українознавчих курсів, які володіють українською мовою, завдячують своє знання

передовсім своїм батькам, своїй українській хаті. Ствердивши цей факт, ми не маємо аж ніяк наміру применшувати значення наших українознавчих шкіл. Практика однак доказує, що курсанти з попереднім знанням виносять звичайно багато більше користі з тих курсів.

Розрізняємо мови літературну і розмовну. Наша українська мова стала літературною щойно в 1798 році, коли появилися друком перші три пісні "Енеїди" Івана Котляревського (1769-1838). Ця героїчно-комічна поема написана живим полтавським діалектом, що має відносно мало відхилень від загального типу прийнятої в нас літературної мови. У слід за Котляревським живою українською мовою почали писати й інші письменники на східно-центральных землях України, так що не сповнилося ще 200 років, як мова українського люду стала на службу нашої літератури. Замінила вона церковнослов'янську мову, яка була основою літературної мови від самого початку письменності на Русі, тобто від часу введення християнства в нас Володимиром Великим. З появою "Енеїди" почалася нова доба в історії українського письменства. В основу літературної мови цієї доби лягли південно-східні українські діалекти, в головній мірі київсько-полтавські говори, бо з Полтавщини і Київщини вийшли наші перші письменники нової доби. Цей факт пояснює теж значну різницю, яка існує між українською літературною мовою і південно-західними українськими діалектами, що охоплюють говори Галичини, Закарпаття, Буковини, Поділля і південної Волині.

Сміливий почин Котляревського був вирішним історичним кроком у розвитку нашої літератури. Тому-то цілком заслужено вважаємо його батьком нової української літератури. Ось що писав Шевченко в вірші "На вічну пам'ять Котляревському":

Будеш, батьку, панувати,
Поки живуть люди;
Поки сонце з неба сяє,
Тебе не забудуть!

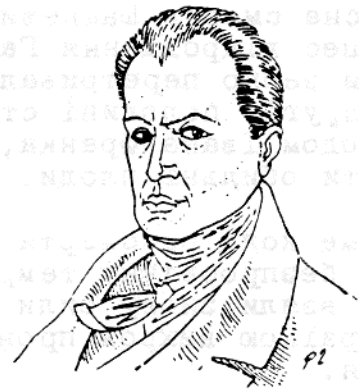

Іван Котляревський

Подібне літературне завдання в Галичині виконав пізніше Маркіян Шашкевич (1811-43), що спільно з Іваном Вагилевичем і Яковом Головацьким видав народною мовою літературний альманах "Русалка Дністровая" під кінець 1836-го року (з датою 1837-го), чим і довів до загального національного пробудження Західної України. Галичина дуже рано в історії перейшла під владу Польщі і довгий час перебувала під польським політичним і соціальним гнітом, а відтак перейшла в склад австрійської імперії Габсбургів у 1772 році. Вікове поневолення Польщею довело до того, що переважаюча частина галицької провідної верстви, включно з духовенством, говорила по-польки, а українською мовою в формі місцевого діалекту з сильною домішкою польонізмів говорило тільки зубожіле селянство. Саме з цього жалюгідного культурного стану намагався Шашкевич і вище згадані його однодумці--т. зв. "Руська Трійця"--вирвати Галичину. Прикметник

"руський" поруч з іменником "русин" виводяться від старої назви Русь і вони вживалися здавен-давна на західньоукраїнських землях. З ужитку вони вийшли досить пізно, заступлені відповідно словами "український" і "українець", що первісно відносилися до центрально-східних теренів України. Сама мова Шашкевича та його молодих однодумців ще не вспіла звільнитися від галицьких діалектальних прикмет, як це бачимо з вірша-заклику Шашкевича:

Руська мати нас родила,
 Руська мати нас повила,
 Руська мати нас любила;
 Чому ж мова їй немила?
 Чом ся не встидати маєм?
 Чом чужую полюбляєм?

Національне пробудження Галичини відбулося не тільки під впливом "Енеїди" Котляревського і творів інших письменників наддніпрянців. На молодого Шашкевича та тісний гурт його однодумців мали великий вплив теж видання народних українських пісень Максимовичем (1827) і національне пробудження і літературне оживлення серед інших слов'ян під Австрією. Хоч передчасна смерть Шашкевича дещо припинила процес відродження Галичини, то посіяне ним зерно перетривало під землею, щоб у другій половині століття, особливо з приходом Івана Франка, нарешті зійти і видати обильні плоди.



Маркіян Шашкевич

Саме коли по смерті Маркіяна Шашкевича Галичина знову поринула в безпросвітну темряву зневіри й культурного застою, а верх взяли знову сили ворожі відродженню живої народної мови, над Україною вихром пронеслося палке поетичне слово Великого Кобзаря.

Полюбивши змалку свою рідну мову й пісню, Шевченко проніс їх чесно через усе своє гірке життя та ще й інших напминав: "А на москалів не вважайте, нехай вони собі пишуть по-своєму, а ми по-своєму." Своєю безпощадною критикою поневолювачів українського народу, оспіванням славного козацького минулого, рішучим виступом в обороні всього, що рідне, українське, Шевченко довів український нарід до повної національної свідомости і мав вирішний вплив на дальший розвиток його національного світогляду і політичної думки. Своєю поетичною творчістю він переконливо доказав, що мова українського селянина-кріпака беззастережно гідна високої літературної місії, спосібна висловити глибокі і ніжні людські почування, підвестися до високого патосу, передати тонку іронію,



Тарас Шевченко

Учітесь, читайте,
 І чужому научайтесь
 Й свого не цурайтесь.

ідку сатиру, а якщо треба, прийняти гострий революційний тон. Велика популярність його поезії далі скріпила любов українського народу до своєї мови.

Наша зелена Буковина, подібно як Галичина, перейшла після княжих часів під чужу владу: у 13-му столітті зайняли її татари, потім перебрали румуни, а відтак у 16-му столітті вона підпала під турецьке ярмо. Щойно в 1775 році Буковина ввійшла в склад Австро-Угорщини й тоді її доля трохи полегшала. Попри знесення цисарем підданства починається розвивати тут шкільництво, спершу постають тільки німецькі і румунські школи, а після 1868 року й українські.

Властива українська літературна діяльність на Буковині починається появою поезій Юрія Федьковича (1834-88), який і вважається пробудником Буковини. Писав він спершу поезії німецькою мовою, але скоро перейшов на рідну українську, звернувши на себе увагу першою українською поемою "Нічліг", написаною в 1859 році в Італії, де поет перебував як старшина австрійської армії. Як один з найвизначніших українських ліриків, Федькович присвятив багато своїх віршів оспіванню гіркої долі гуцульських жовнярів на службі в австрійській армії. Написав він теж кілька оповідань прозою, де по-майстерськи передав мальовничий краєвид і побут Гуцульщини та палкий характер її жителів.

Визначну участь у процесі відродження Буковини взяли теж брати Воробкевичі, а поезії старшого, Сидора Воробкевича (1836-1903), втішалися доволі широкою популярністю. Франко назвав його одним із перших жайворонків нашого народного відродження.

"Рідна мова це Божий наказ! Мова це душа кожного народу, а душа це сам Бог у кожній людині. Творець світу дав нам українську душу, себто українську мову. Ми не маємо права не повинуватися волі Бога, не виконувати Його законів. Ми не маємо права міняти ту душу. Ми маємо право послуговуватися всіма мовами, але не маємо права забувати, нехтувати, соромитися, не знати своєї рідної української мови, бо така є воля, такий наказ Бога. Хто відрікається своєї мови, той відрікається себе самого, своїх батьків і свого народу."

Митроп. Кир Максим Германюк



Юрій Федькович

Я люблю мою Русь-Україну,
Я вірую в її будучину,
В тій-то надії я живу
й умру.

е) УКРАЇНСЬКІ НАЦІОНАЛЬНІ СВЯТА

У кожного культурного народу є такі історичні події, про які він ніколи не забуває, хоч би від часу тих подій проминули й сотні років. Коли приходить річниця тих подій, то нарід її пригадує, відзначає і влаштовує відповідне свято. Святкування переходять з покоління в покоління.

Український нарід також має великі річниці, що їх називаємо національними річницями, себто святами всього українського народу. Ними він відмічає пам'ять найвидатніших своїх синів і згадує героїв, що віддали своє життя за волю і незалежність нашої Батьківщини, чи теж переломові історичні події. Такі національні свята пригадують нам нашу історію, гідні наслідування геройські подвиги та збуджують у нас любов до рідного краю. Сьогодні, коли на рідних землях лютує большевицько-московський наїздник, вільний вияв нашого почуття й пошани до національних свят можливий лише поза залізною курткою. Тому сумівська молодь та все українське громадянство в вільному світі дуже пильно зберігають і вшановують пам'ять тих днів. Ось головні національні свята, що їх відзначаємо в році.

Свято Самостійности і Соборности України--22 січня

22 січня 1918 року Українська Центральна Рада в Києві на Софійській площі урочисто проголосила IV УНІВЕРСАЛ, яким стверджено самостійність і незалежність України.



У цей самий день відзначаємо і другу славу річницю, коли здійснилася віковична мрія українського народу про об'єднання всіх українських земель в одній державі: 22 січня 1919 року на Софійському майдані в Києві представники Наддніпрянщини, Галичини, Буковини й Карпатської України проголосили об'єднання всіх українських земель в Українській Самостійній Соборній Державі.

День Героїв Крут--29 січня

Після проголошення самостійности України в 1918 році Москва кинула на Київ російську орду під командою бувшого царського жандарма Муравйова, щоб задушити молоду Українську Республіку. У цей грізний час 300 українських юних лицарів вийшли назустріч ворогові, щоб своїми грудьми захистити столицю України. 29 січня 1918 року біля станції КРУТИ на Чернігівщині в нерівному бою вони склали свої голови за Рідний Край. День пам'яті Героїв Крут став днем невмирущої слави. Герої Крут є для українського юнацтва найвищим прикладом героїзму і патріотичної самопосвяти.

Шевченківські Дні--9 і 10 березня

Це дати народження і смерті натхненного пророка і пробудителя української нації Тараса Григоровича Шевченка. Його поетична творчість стала програмою змагань українського народу за

досягнення найвищих його ідеалів, а сам поет став символом України в її боротьбі за волю й незалежність.

Проголошення Самостійности Карпатської України--14 березня

Цей знаменний Акт відбувся 14 березня 1939 року і став однією з ланок великого ланцюга визвольної боротьби всього народу за Українську Самостійну Соборну Державу.

Свято Героїв--23 і 25 травня

Рік річно в цих днях вшануємо незабутню пам'ять творців Української Державности 1917-20 років, а саме Симона Петлюри, що згинув від ворожої кулі в Парижі 25 травня 1926 року, та Євгена Коновальця, що згинув від розриву пекельної машини в Роттердамі 23 травня 1938 року. До них долучуємо Степана Бандеру, Голову Проводу Організації Українських Націоналістів, що згинув від отруйного пострілу в Мюнхені 15 жовтня 1959 року. Усі три вони впали жертвами злочинних рук агентів большевицької Москви. Для вшанування їхньої пам'яті вибирається звичайно один день у другій половині травня і в цей День Жалоби український народ за свідчує свою готовність боротися за ідеї, що за них згинули його найкращі сини.



Акт Відновлення Української Держави--30 червня

Цей історичний Акт відбувся у Львові 30 червня 1941 року, коли в перших днях німецько-советської війни Організація Українських Націоналістів під проводом Степана Бандери проголосила волею українського народу відновлення Української Держави. З доручення Проводу ОУН Ярослав Стецько очолив тимчасовий український уряд у Львові. Однак державницькі стремління українського народу йшли в розріз із колонізаційними плянами Гітлера і німецьке гестапо негайно виварештувало багато визначних членів ОУН, передовсім ініціаторів й учасників Акту, а між ними Степана Бандеру і Ярослава Стецька.



Свято Зброї--14 жовтня

Коли гітлерівський уряд Німеччини віднісся вороже до української державної самостійности, український народ поставив збройний опір гітлерівським ордам, що прийшли на зміну большевицько-російському наїзникові. У жовтні 1942 року постали наші перші збройні відділи, які дали початок легендарній Українській Повстанській Армії. Пов'язуючи роковини постанови нашої підпільної Армії з давнім історичним святом Покрови Божої Матері, покровительки Запорізької Січі і всіх наших збройних

сил, святкуємо 14 жовтня як День Зброї, як Свято Українських Збройних Сил.

Свято Листопадового Зриву--1 листопада

Коли розпалась Австро-Угорська монархія, українці проголосили у Львові дня 1 листопада 1918 року Західно-Українську Народну Республіку, а цей політичний акт і зветься Листопадним Зривом, бо він дав початок вуличним боям за Львів з поляками.



є) УКРАЇНСЬКЕ ВІЙСЬКО

1. Княжі часи

Українське військо княжих часів складалося з двох родів зброї: важкозбройного лицарства--дружини--та народного ополчення воїв. Дружина була зорганізована на зразок варязького війська; в ній служили тільки бояри, а її обов'язком була вірність князеві. Старша дружина--"лучча", зложена з найбільш впливових бояр, була найближчим дорадчим тілом князя, а її члени займали найвищі державні уряди. Молодша дружина--"отроки" або "дітські"--це була боярська молодь, що в дружині, при князеві й боярах, готувалася до військової служби.



Дружинник

Народне ополчення--"вої"--складалося з міської людности й селян-хліборобів. Їх скликав князь, коли на Україну нападав ворог. В бою вони становили легкозбройну піхоту, у якій оружники були озброєні в шоломи, броні (панцири), щити, мечі і списи, а стрільці мали луки. До кінця 11 ст. княже військо було піше, але вже в 12 ст. важкозбройні оружники виступають на конях. Кіннота була легка й важка, залежно від озброєння.



Стрелець



Оружник

Найвищу владу над військом мав князь. Начальники поодиноких військових частин звалися воеводами. Ціла армія ділилася на полки, в яких бувало по 100--200 людей. Полк ділився на стяги. Військовими відзнаками були прапори, труби і бубни. Прапор--стяг--беріг хорунжий або стяговик. На початку бою підносили прапор над військом на знак, що починається бій, а це звалося "розвивати стяг". За прапор часто доходило до завзятої боротьби, яка вирішувала вислід цілої битви. До бою оружники виступали верхи, або пішо, завжди рівною лавою і сильним уда-



Князь



Воевода

ром розбивали ворога. Легка кіннота складалася зі стрільців озброєних луками й шаблями і служила для стеж, під'їздів та вступного бою з ворожим військом. Раніше більше значення мала піхота,--навіть варязькі дружини виступали до бою пішо; пізніше, від кінця 11 ст., коли боротьба зі степовиками ставала чимраз завзятішою, головного значення набула кіннота і вона вирішувала бій. У війнах зі степовиками наші князі навчилися воєнної тактики і часто вдавалися до різних воєнних хитрощів; такими хитрими полководцями були особливо Володимир Мономах і Данило. Для оборони столиці і міст будували укріплення, що склалися



Княжа дружина в поході

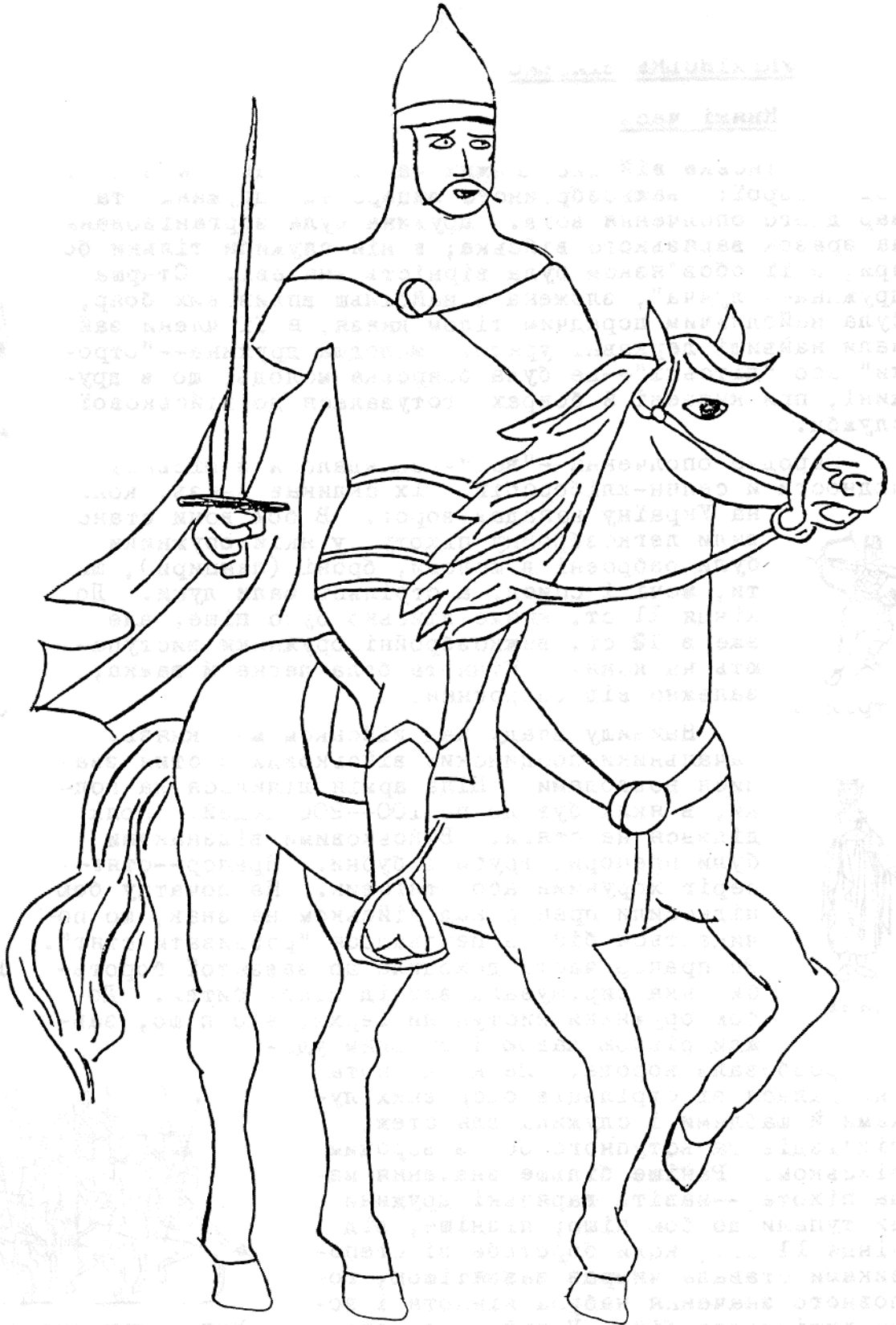

зі стін з дерев'яних зрубів виповнених землею, веж і оборонних воріт. До здобування міст уживали воєнні тарани, праці, самостріли.

За перших часів Київської держави існувала велика фльота, що начисляла кількисот кораблів. Були це великі судна, з веслами і вітрилами, що містили по 50-100 людей. Але завдяки своїй легкості і поворотності, ці човни в бою ставали грізні для візантійських важких трієр.

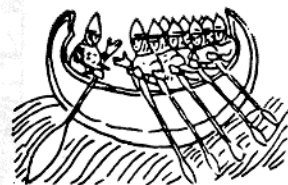

2. Козацька доба

Прихід татар на Україну в 13 ст. поклав остаточно кінець нашій княжій державності, а з нею перестало існувати й окреме українське військо. Щойно багато пізніше відновлюються в нас військові традиції з розвитком козацтва.

Через часті набіги кримських татар вся південна Україна опустошила до тої міри, що весь родючий широкий степ покритися буйними травами, а подекуди незайманими лісами, де природа мала повну свободу розвиватися. Намножилося отже тут безліч усякого звіру, птиць, бджіл, а ріки кишіли рибою. Цей опустошений низинний край за Дніпровими порогами й звали Низом або Запоріжжям, а він став манити своїми природними багатствами ватаги смільчаків туди на південь. Тому що вони зустрічали в степу подібні ватаги татар, а то й озброєні татарські відділи, мусіли постійно з собою носити зброю, а з бігом часу, для більшої безпеки, шукали й укріпляли догідні для оборони а недоступні для ворога місця.

Ці степові здобичники-вояки дістали назву козаків, що є турецько-татарського походження й означає вільну, незалежну людину, а теж войовничу, авантюрну людину, бездомного бродягу. Первісно такими саме бродягами були саме татари. В Україні вперше ця назва появляється під кінець 15 ст. на означення людей, що ходили в степ для здобичі й боротьби з татарами. "Іздити в козацтво" або "козакувати" означало промишляти, тобто займатись якимсь промислом у степах. Осередком козащини стало Запоріжжя, де численні острови між відгалуженнями Дніпра давали безпеку, захист і змогу укріпитися. До козацьких ватаг приставали різні люди, з яких одні, як міщани і шляхта, шукали цікавих небезпечних пригод, а інші--селяни, яких була велика більшість--прямо втікали від панщини, шукаючи кращої долі в небезпечному сусідстві Кримської орди.

Десь у 50-тих роках 16 ст. появился на Запоріжжі волинський магнат князь Дмитро (Байда-) Вишневецький, зібрав для боротьби з татарами кількисот козацьких охотників і побудував на острові Мала Хортиця невелике укріплення, обвів його земними валами і дерев'яним частоколом. Так постала перша козацька Січ. З упливом десятиріч кількість козаків постійно зростала, вони ставили собі оселі в степу, розводили господарства, а їх військовий центр--Січ--переходив з острова на острів, а врешті осівся на Микитиному Розі. Під кінець 16 ст. жило вже тут кілька тисяч людей, що вже відважувалися організувати щораз більш сміливі напади на татарсько-турецькі землі над Чорним морем, а постійні ска ги останніх чинили не мало прикростей і тривоги спочатку литовському, а потім польському урядові.



ЗАПОРОЖСЬКА СІЧ (у половині XVII віку).

Так отже дійшло до справжньої військової організації на Запоріжжі. Запорізьке військо було піше й кінне. Кожний козак старався придбати собі до походу коня, однак до бою йшов пішки. Козацька зброя—це шабля й рушниця. Спочатку запорожці не мали окремого убрання, а одягалися, хто як міг. З часом козацька старшина почала вдягати жупани з поясами, а зверху накидали контуші з довгими рукавами прорізними на кінці, носили широкі шаравари, високі шапки і чоботи.



Полковник з І7 ст.



Козак з І6 ст.

На чолі всього війська був гетьман, який на Січі в усьому підлягав козацькій раді, а в поході був необхідним диктатором, що мав повну владу над військом і міг козаків карати навіть смертю. Його відзнакою була булава, а коли він виступав перед військом, над ним бунчужний ніс жердку з китицею кінського волосся на кінці. При гетьмані був писар, що завідував гетьманською канцелярією; обозний, що наглядав за табором й артилерією; судді судили; а оса(в)ули розвозили військові накази.

Військо ділилося на полки, які мали по кілька тисяч людей, а ними командували полковники. Відзнакою полковника була мала булава, або пірнач. Полки ділилися на сотні з сотниками на чолі, а десятками або куренями проводили отамани. У відсутності гетьмана на Січі правив кошовий. Були теж хорунжі, що носили прапори, були теж довбиші, що бубнили в барабани, трубачі з трубами і сурмачі з сурмами. Козаки звичайно звали себе товаришами.

Важливі справи рішались на козацькій раді, яку скликалося дуже часто. справи вирішувала більшість без формального голосування, але окликами чи киданням шапок вгору. Рада вибирала гетьмана й військову старшину.



ЗАПОРІЖСЬКА РАДА.



Бунчук

Булава

Пірнач

Як бачимо, запорізьке військо складалося з охотників. Новаків приймали звичайно весною. Новобранця звали чурою, що під наглядом отамана приділеного йому куреня відбував трирічну службу, заки став козаком. Тут він вправлявся спершу в воєнному ділі, повинувався старшим козакам, вчився витривалости, хоробрости і козацьких суворих звичаїв.

Для морських походів проти татар і турків будували козаки дерев'яні човни--чайки, що були на 20 м довгі і 4 м завширшки, зі щоглою й полотняним вітрилом кожна. Ззовні човни обливали смолою, щоб не протікали, а до боків часто причіпали в'язанки очерету, щоб чайка не потонула під час бурі на морі. У чайку сідало 50-70 козаків, що вміли добре веслувати та цільно стріляти з гарматок.

Польща кривим оком гляділа на зріст вільного запорізького війська. Спершу литовський уряд, що безпосередньо правив українськими землями до Люблинської Унії (1569), а відтак польський, старалися тримати козаків під контролею, а далі пробували організувати з-поміж козацької маси окремі відділи на державну службу та на державний кошт. Таких козаків вписували в реєстр, поселювали в містах і звідси їх назва реєстрових або городових козаків. Перша спроба взяти козаків у реєстр датується 1568-им роком, коли в реєстр вписано тільки 300 козаків. Число реєстрових козаків збільшувалося і досягло в 17 ст. кількох тисяч. Звичайно коли Польща вела війну, то збільшувала їх число, а по війні частині з них казала вертатися домів до свого пана, де на нього чекала ненависна панщина. Такі козаки здебільша подавалися на Запорізьку Січ і збільшували число вільного козацтва. Мали реєстрові козаки деякі права або вольности: не пла-

тили податків, мали свій суд, вибирали собі старшин, могли розпоряджати своїм маєтком. Величезна більшість запорожців, що цих привілеїв не мал, стали їх домагатися а то й самовільно переселюватися по містах, ставали городовими всупереч польській адміністрації. Творилася отже окрема соціальна класа козаків.

Після перемог Хмельницького, починаючи від 1648 року, Запоріжжя перестало бути головним організаційним центром козащини, бо козацькі війська опанували широкі простори України, їхній адміністративний центр перейшов до гетьманської столиці, а на далекому від того центру Запоріжжі стояли тільки невеликі козацькі залоги під проводом кошового. Однак Запорозька Січ продовжувала домагатися вибору гетьмана в себе та претендувати на осередок козацтва. Але згодом Гетьманський уряд виявився сильнішим і Січ мусіла зрестися претенсій на всенародний провід, хоч часто вела самостійну політику і не підчинялася гетьманській владі.

Козацькі збройні сили досягли свого вершка під час повстання Богдана Хмельницького, коли вони досягали до 200-300 тисяч, що в порівнянні до тодішнього населення України було дуже багато. Уже Хмельницький намагався його знизити до 60 тисяч у гетьманському реєстрі, а при інших гетьманах на Лівобережжі втримався реєстр на 30 тисяч.

За гетьманства Богдана Хмельницького українське козацьке військо стояло на високому рівні боєздатності. Його головну опірну силу творила піхота своїм рушничним вогнем, яким засипала ворога з окопів. Починаючи вже від Хмельницького, наші гетьмани старалися створити наймане військо з чужинців, щоб при чужій воєнній техніці й вишкочі підвищити теж боєздатність українського вояка. Це наймане військо звалось компанійним, компанійцями, а служили в ньому німці, серби, волохи, татари. Дорошенко зорганізував таке наймане військо--сердюків, яке на переломі 17 й 18 століть стало прибічною охороною гетьманів на Лівобережжі.



ГЕТЬМАН БОГДАН ХМЕЛЬНИЦЬКИЙ

Історія гетьманських збройних сил кінчається скасуванням гетьманства на Україні в 1764 році, а запорізького козацтва остаточним зруйнуванням Січі в 1775 році Москвою, хоч деякі



ГЕТЬМАНСЬКА ДОБА

/до малквання/

запорізькі частини пережили катастрофу й перенеслися в місця куди не сягала рука московського загарбника: одні поселилися над гирлом Дунаю, інші подалися на Угорщину, а ще інші помандрували на Кубань.

Козаччина--це найблискупіша доба нашої історії, в якій український нарід виявив найбільше напруження своїх сил і своєї державної, соціальної та культурної творчости. В козаччині наш нарід виділив з-поміж своїх рядів найкращий, найбільш активний, творчий елемент, утворив свою національну провідну верству.



Чорноморець
з 18 ст.



Кубанець
з 19 ст.

3. Українське військо в боротьбі за Державність 1917-20 рр.

Далекою підготовкою наших збройних сил у Галичині можна вже вважати молодечі організації фізичного виховання, що постали на порозі 20 ст., а саме Сокіл (1898) і популярну по селах Січ (1900). Передбачаючи, що війна між Австро-Угорщиною і Росією неминуха, західні українці надіялися на можливість визволення України. Уже напередодні I Світової Війни зорганізовано в Галичині Пласт (1911) і Товариство Січових Стрільців (1913), які приготувляли нашу молодь до військової організації. А коли на початку цієї війни влітку 1914 року постала Українська Бойова Управа і звернулася з закликом добровільно вступати в ряди Українських Січових Стрільців, то зголосилося поверх 25 тисяч добровольців, з яких австрійський уряд дозволив прийняти тільки

дві тисячі, що старчило на сформування одного легіону. Так отже після довгої перерви постала перша українська військова організація, яка під популярною назвою УСусів перейняла і відживила нашу військову традицію. Створення українського легіону було не так виявом української лояльності до австрійського уряду, як запобіжними заходами українського проводу в обороні прав українського народу під час війни і загальною потребою організаційного центру для української незалежної збройної сили, яку на випадок політичних змін можна б ужити в користь української національної справи. УСС-и мали політичну ціль, а в їх рядах служили студенти і національно свідомі селянсько-робітничі молодь. Із цих рядів вишло багато національно свідомих старшин пізніших українських армій, а їх український вояцький дух передавався на маси українців в австрійській армії.



Піхотинець
УСС



Кіннотчик
УСС

Несповна три роки пізніше прийшло теж до відживлення української державно-військової традиції на придніпрянській Україні, коли в Березневій революції 1917 року повалено царат, а російська армія почала розпадатися. Під впливом політичної агітації в армії почали творитися ради салдатських депутатів з вояцьких

Несповна три роки пізніше прийшло теж до відживлення української державно-військової традиції на придніпрянській Україні, коли в Березневій революції 1917 року повалено царат, а російська армія почала розпадатися. Під впливом політичної агітації в армії почали творитися ради салдатських депутатів з вояцьких

низів, а військове командування мусіло підчинятися рішенням цих рад. Поруч загальних військових рад по фронтових частинах поставали теж ради окремих національних меншин, а в тилкових частинах--військові клуби, товариства й комітети. Вони часто не погоджувалися з рішеннями російських салдатських совєтів (рад), які переважно були під большевицькою контролею. Так отже появилися ради, клуби, товариства й комітети українського вояцтва в різних частинах і на різних фронтових лініях, які розвинули, особливо після червня 1917 року, оживлену пресову діяльність з ініціативи вояків--колишніх учителів і студентів. Низка українських демонстрацій була проведена по містах, де перебували українські вояки.

Від початку революції Українська Центральна Рада й українське вояцтво стали домагатися негайного перетворення військових частин з українською більшістю на чисто українські військові формації. Переведення такої українізації серед широко розкинутих військових частин не було легкою справою. Її утруднював з одного боку новий російський тимчасовий уряд Керенського і російське військове командування окремих частин, а з другого боку частини з переважаючим українським складом переважно знаходилися поза українською територією. Проте українізація розвивалася далше і спонтанно українські вояки відокремлювалися у свої військові формації. Така українізація вела часто до кращої дисципліни і боєздатности українського вояка та відтягла його з-під впливу большевицької агітації і тоді навіть російське командування погоджувалося на окремі українські військові частини. Однак українізація охопила ледве півтора мільйона українського вояцтва, тоді як число всіх змобілізованих українців виносило кругло чотири мільйони! Першою великою зукраїнізованою формацією був корпус під командою ген. Павла Скоропадського, що знаходився на південнозахідному фронті на Україні, а який у серпні 1917 року перезвався на Перший Український Корпус.

Большевицька агітація серед вояцтва прибрала таких великих розмірів, що вояки стали самовільно й масово покидати фронт. Ця самодемобілізація охопила теж частину українського вояцтва. Щоб використати нагоду і захопити якнайбільше вояків під українські прапори, потрібна була негайна енергійна дія, потрібні були добрі організатори. На жаль таких організаторів на Придніпрянщині було дуже мало. Крім того сама Центральна Рада не мала спочатку наміру організувати регулярну армію, а більшість її членів вірила, що українську державу можна буде вдержати відділами вільного козацтва організованого з добровольців. Таке вільне коцтво існувало вже на Правобережній Україні як самооборона місцевого селянства перед бандами дезертирів, що грабили українські села.

Брак достатнього запалу, а то й нехоть до організації регулярних українських збройних сил принесли незабаром свої гіркі наслідки, бо вже у січні 1918 року на захист столиці перед большевицькою навалю виступило тільки 300 недосвідчених молодих студентів, хоч ще місяць передтим на фронті Україна мала поверх пів мільйона зукраїнізованих військових частин. Хоч національно-революційний зрив українського народу 1917-20 років і поставив мільйонову армію до розпорядження своєму урядові, то не знайшлося досить відповідних людей, щоб нею покерувати

УКРАЇНСЬКІ ВІСІОВІ СТРІЛЬЦІ

/до малювання/



і повести в бій, бо тодішні наші організатори військової справи або були визначними військовими фахівцями та не знали української військової традиції, або були політичними діячами без фахового військового знання.

Серед визначних організаторів нашої військової справи ще в 1917 році треба згадати передовсім Головного Отамана Симона Петлюру, полк. Євгена Кновальця і поруч. Миколу Міхновського, які виявили стільки енергії й ініціативи для створення української армії, як ніхто інший у той час, а свій обов'язок вони словнили без вищого військового вишколу. З ініціативи Міхновського створено Український Військовий Організаційний Комітет і Український Військовий Клуб ім. гетьм. Полуботка, а обидві ці організації були центрами українського військового руху в 1917 році. Завдяки саме УВОКомітетові відбулися в тому році три всеукраїнські військові з'їзди, в яких брали участь делегати від майже двох мільйонів українського вояцтва. Уже на першому з них, у травні 1917 р., створено Український Генеральний Військовий Комітет, якого головою пізніше став Симон Петлюра, а ще пізніше цей Комітет перетворено на Генеральний Секретаріат Військових Справ з С. Петлюрою як його першим Генеральним Секретарем, тобто Міністром, Військових Справ. Попри Генеральний Секретаріат Військових Справ постає теж Генеральний Штаб, який в березні 1918 року запроєктував організацію 8 територіяльних корпусних округ, з яких мали регулярно набиратися добровольчі поповнення до армії.

Ще незадовго до проголошення IV Універсалу Центральна Рада проголосила 14 січня 1918 року, що перебирає контроль над Чорноморською флотом бувшої російської імперії. Хоч 29 квітня того ж року на кораблях цієї флотії повівали українські прапори, то однак Українська Народна Республіка на мала змоги її дійсно перебрати й нею користуватися.

Після того, як владу в Україні перебрав Гетьман Павло Скоропадський, його уряд постановив запровадити загальну повинність військової служби і адоптував проєкт Генерального Штабу УНР щодо організації корпусних округ, додаючи ще дві. Так були покладені основи регулярної української армії. Та на жаль Гетьманському урядові не довелося здійснити цього проєкту, бо спершу йому не дозволяли німецькі війська в Україні, а по їх відході і він сам не вдержався при владі. Після нього владу в Україні перебирає Директорія з Головним Отаманом Семеном Петлюрою на чолі, який і перебирає дальший провід над українською армією. Дальший розвиток наших визвольних змагань і політичних подій перекреслив теж усякі плани розбудови українських збройних сил.



Козак Січ. Стр.
за Центр. Ради



Сотник за
Директорії



Чорношличник
(кіннотчик)



Синезупанник

Коли над Дніпром розвивалася українська національна революція й Україна там пережила вже добу Центральної Ради, а відтак уже доживала і добу Гетьманщини, то українці на західних землях поділяли ще долю Австро-Угорщини, а їхній легіон УСС-ів успів уже загартуватися і вкритися славою в боях на австрійсько-російському фронті в Галичині.

Уже під осінь 1918 року було видно, що дні Австро-Угорщини почислені, тому група українських старшин австрійської армії створила в вересні Центральний Військовий Комітет як орган української військової організації. напередодні 1 листопада його очолив сотник УСС-ів Дмитро Вітовський. Під його проводом у ніч на 1 листопада відбувся т. зв. Листопадовий Зрив: українські збройні відділи зайняли головні урядові будинки Львова, а відтак під їх охороною перебрано від австрійського губернатора владу в Галичині. Після проголошення Західньо-Української Народньої Республіки у Львові сформувався український уряд--Державний Секретаріат. Державним Секретарем (міністром) Оборони став Дмитро Вітовський. Він теж очолив на короткий час начальне командування українських збройних сил.

Проти української молодой держави негайно виступили поляки. У перших місяцях війни з ними військові сили Галичини склалися з добровольчих відділів. У перших днях боїв за Львів лише частина УСС-ів успіла прибути з Буковини, а головний тягар боротьби несли бувші українські вояки австрійської армії, що добровільно перейшли під команду наших старшин, та добровольчі відділи сформовані по селах і з українського населення по містах. Збройний конфлікт розгорнувся у справжню війну, створився українсько-польський воєнний фронт і треба було негайно організувати збройні сили. Уже 15 листопада 1918 року Державний Секретаріат видав розпорядження про територіальну організацію армії: територію Галичини, що знаходилася під контролею українського уряду, поділено на три обласні команди, а кожную обласну команду на чотири окружні команди. Головним завданням цих команд було провести набір до війська, дати новобранцям військовий вишкіл і ними поповнювати військові частини на фронті. Із проведеного набору в кожній військовій області сформовано один корпус, що складався з чотирьох бригад. Так постала Українська Галицька Армія (УГА), що відповідно до обласних команд і мала три корпуси. Звичайно військовий корпус поділяється на дивізії, а дивізії на полки і т. д. УГА дивізій не мала, а її корпуси поділялися на (чотири) бригади. Система бригад добре відповідала умовам, у яких оперувала УГА.

У Галичині більше, ніж на Придніпрянщині відчувався брак вищих штабових старшин. Багато високих командних постів треба було обсадити чужинцями, бувшими старшинами австро-угорської армії, передовсім німцями, мадярами і чехами. На прохання західноукраїнського уряду УНР переслала Галицькій Армії кількох вищих старшин, а з них ген. Михайло Омелянович-Павленко і ген. Олександр Греков по черзі командували деякий час цілою УГА.



Полковник
УГА



Піхотинець
УГА

Українські збройні сили користувалися воєнними запасами, що залишилися на терені України після розвалу австрійської і російської армій. У їх склад входили головні роди зброї сучасних їм армій, а саме: піхота, кіннота, артилерія, технічні війська (сапери, залізничні і самоходові частини), панцерні сили, літунство і військові служби запілля (постачання, інженерна, санітарна, ветеринарна, ремонтна, зв'язкова і інші). Піхота була найважливішою і найчисленнішою частиною українських збройних сил. Тоді як Армія УНР командувала значними відділами кінноти, УГА мала їх зовсім мало. Хоч у пропорції до інших армій наша кіннота була нечисельна, то вона знаменито виконувала свої боєві завдання. Хоч теж відносно нечисельна, артилерія українських збройних сил була дуже справною зброєю під командою знаменитих і досвідчених старшин та рядових гармашів. Було в нас і своє літунство. Здобутий у Києві авіопарк у 1917 році став зав'язком літунства при Армії УНР. У березні 1918 року літунський загін складався з 12 літаків. Авіаційного майна в Україні було доволі, а літаків у доброму стані понад 500. До служби в українському літунстві зголосилося понад 200 літунів-старшин. Пізніше, за Директорії, в березні 1919 року, з майна Армії УНР передано для УГА близько 60 літаків та багато технічного авіаційного майна, з чого створено літунський полк УГА. Треба однак завважити, що через брак бензини не можна було вповні використати ні літаків, ні інших моторизованих засобів у воєнних операціях.

Українські збройні сили за цей відносно короткий період, що охоплює чотири роки, або дещо більше, не мали змоги витворити якусь глибоку військову традицію новітньої доби, тим більше в умовах безнастанних боїв з переважаючими ворожими силами й інших несприятливих обставин. Такі військові традиції формуються і розвиваються принаймні на протязі цілих десятиріч, після того, як закріпляться організаційні форми війська і розвинуться форми вояцького життя не тільки на війні, але теж у мирних умовах касарняного побуту.

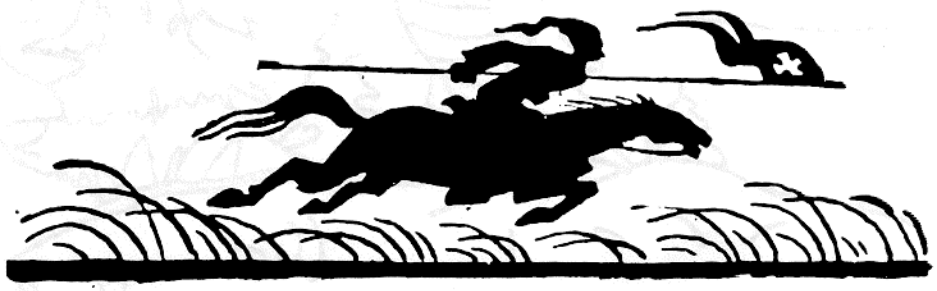

УКРАЇНСЬКИЙ ПОВСТАНЕЦЬ

/до малювання/



д) ВІДЗНАКИ ЗА БОМОВІ ЗАСЛУГИ

Золотий хрест заслуги в рядах УПА:



Практичні заняття:

Кнацтво може опрацювати таку відзнаку з різних матеріалів: з кольорового паперу або твердого картону витягти, розмалювати фарбами або крейдами, виробити з плястру, чи вирізьбити з дерева.

Золотий Хрест Бойової
Заслуги I. кл.

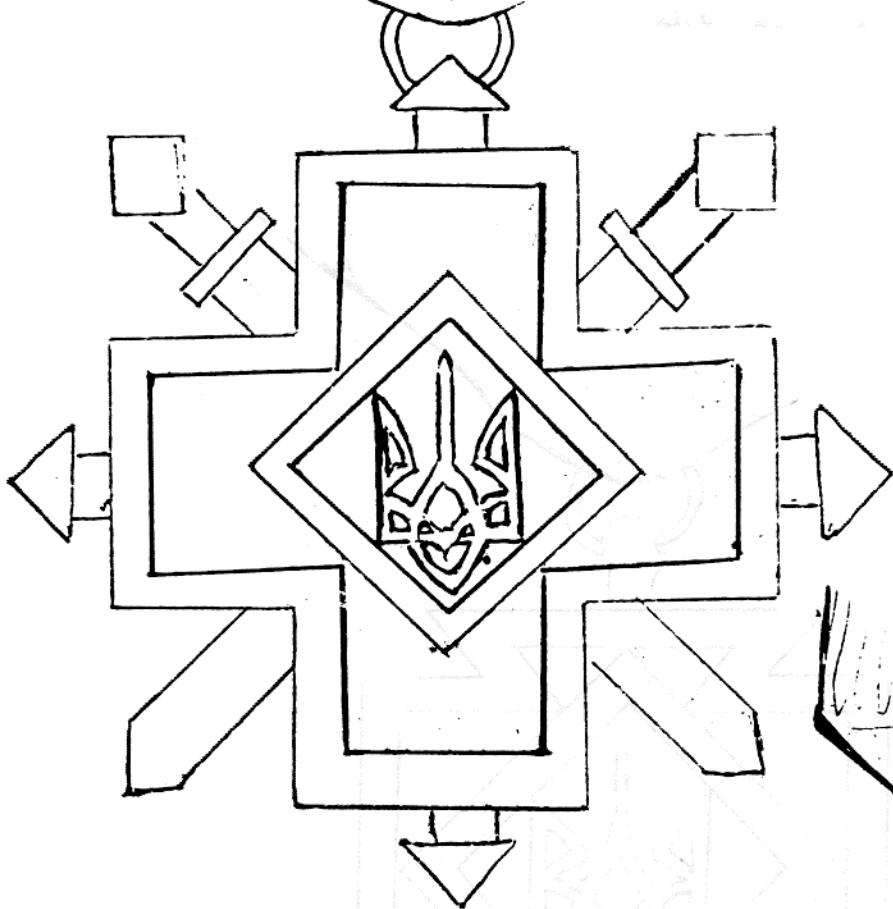

Медаля УПА " За
боротьбу в особливо
важких умовах".

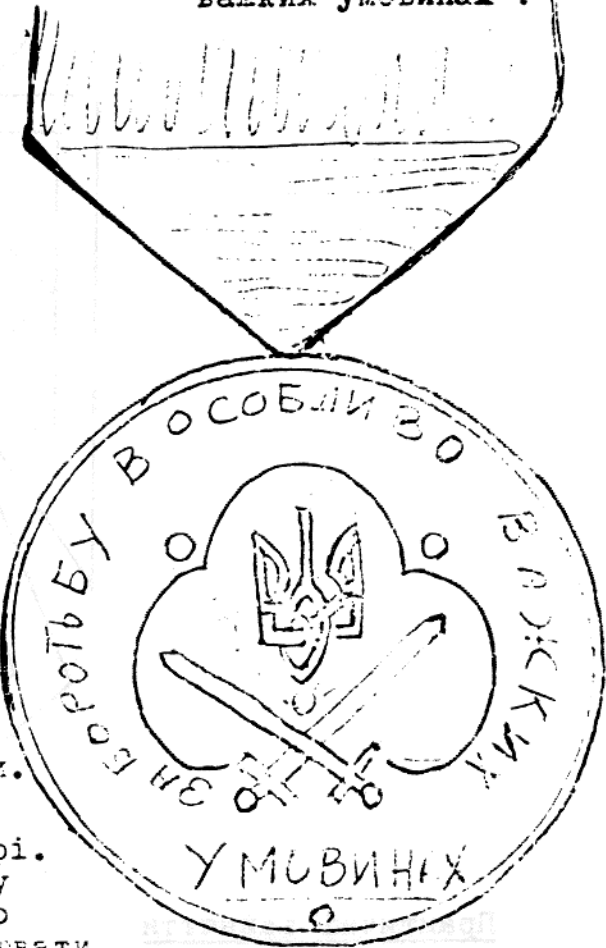

Вказівки: / для молодших
і старших./

Опрацювати з юнацтвом
із різних матеріалів.
З молодшими виробити частинно,
розмалювати, або витинати і клеїти.
Із старшими:

1. Різбити в дереві чи плястері.
2. Творити коляж: витяти кожну частину окремо із твердого картону, відповідно вималювати і наклеїти через кілька верств.
3. Нехай витворять таборову відзнаку за добрі діла.

Оповідання: ЗГОДА БУДУЄ, НЕЗГОДА РУЙНУЄ

Іван Бездомний тяжко працював ціле життя в людей, заощадив собі трохи грошей і надумав збудувати собі власну хату. Поклав фундамент, назвозив дерева, цегли, глини й піску. Та несподівано занедужав.

Зібрав Бездомний біля ліжка своїх синів Остапа, Сидора, й о Микиту та й каже їм:

- Сини мої любі! Хотів я збудувати вам хату, щоб не жили ви в наймах, але Бог кличе мене до себе. Як умру, будуйте хату самі й займіть у ній кожний один кут.

Вмер Бездомний. Сини похоронили його з честю й взялися будувати хату. Ледве почали роботу, як уже й посперечалися.

- Нас трьох, - каже наймолодший син Микита, - то пощо нам будувати хату з чотирма кутами? Вистачить нам три кути. Отаку хату й збудуємо!

- Це добра думка! - гукнув середущий Сидір. - Дешевше буде коштувати.

- Чи ви з глузду з'їхали? - каже старший брат Остап. - Хто бачив хату з трьома кутами?

- А нащо нам четвертий кут, коли нас усього три?

- В четвертому куті поставимо грубку, і всім буде однаково тепло!

Погодилися брати, пристали на чотири кути й почали класти стіни. Але як вивели їх до тієї височини, що треба було вже залишити діри на вікна, старший брат Остап каже:

- Зробимо собі вікна такі, щоб давали багато світла, на три рами. Такі широкі вікна тепер скрізь роблять, бо світло це здоров'я

- Я не хочу вікна на три рами, - протестує Сидір.

- А я на дві рами не хочу! - кричить Микита.

- На три рами зробимо вікна! - гримає старший брат Остап.

- На дві! - силкується перекричати його Сидір.

- На одну шибку! - гукає Микита.

Врешті Остап піддав братам таку думку: кожний зробить собі в хаті таке вікно, яке йому подобається. Отже позалишали в стінах діри на різні вікна: в одній на вікно з трьома рамами, в другій з двома, а в третій - з одною шибкою.

Сусіди дивляться на будівлю братів і тихо сміються в кулак. Бо ж хто то бачив на світі, щоб у кожній стіні було інше вікно? Але брати ні на кого не зважають і кладуть стіни далі.

- Гов! - кричить серрдуший брат Сидір. - Вище стін класти не будемо.

- Що з тобою? - дивується Остап. - Та ж у такій низенькій хаті я не змістився б, мусів би вічно нахилити голову. Хата мусить

бути висока. В високій хаті більше повітря, а повітря - то здоров'я.

- А я не хочу! - перечить Сидір, - я малий, то для мене така хата буде завелика.

- Але, я хочу щоб хата була висока! - відзивається Микита, що мав мало що не два метри висоти.

- Не згоджуюся, - каже Остап. - Досить буде на мій зріст.

- Тю на вас! - кричить Сидір, - я хочу мати хату маленьку, під свою мірку.

Почалася сварка...

Вхопили брати за дрючки. Напевно дійшло б до бійки, якби не прибігли сусіди й не розняли їх. Заспокоїлися трохи брати й вирішили, що кожний вибудує собі куток на свій зріст. Так і зробили: один куток на два й пів метра, другий - на два, а третій - на півтора.

Люди дивляться на цю дивовижну хату і аж за боки хапаються зо сміху.

Коли ж прийшла черга на дах, знову почалася сварка. Один хоче покрити хату бляхою, другий гонтами, а третій соломкою... Знову почав кожний покривати свій кут по своїй волі.

Мовчки /бо вже не розмовляли один з одним/ поставили брати піч, допасували вікна й двері, настелили підлогу, і дійшло до того, що треба було помалювати вікна й двері. І знову почалось: один хоче малювати набіло, другий на червоно, - третій - нажовто. Не було ради; кожний почав малювати по своєму. А як дійшло до дверей, то справа стала гірша, бо двері одні і кожний хотів їх на свій лад малювати. Отут уже сварка дійшла до верху.

- Як має бути хата не така, як я хочу, то краще нехай її зовсім не буде!

Порубали стіни, поламали двері й віна, попсували піч, порозкидали дерево й цегли ...

І пішли сварливі брати мешкати в наймах.

/ В. Островський /

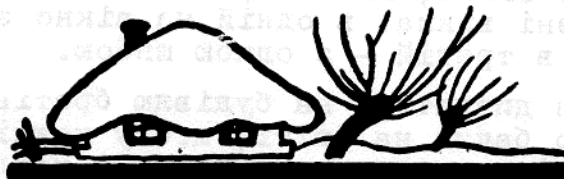

Оповідання:

ТРИ МЕТЕЛИКИ



Тема: "Будь товариський!", "Будь Лицарський!"
Представити юнацтву це оповідання і байку "Два товариші".
Відтак розвинути розмову з юнацтвом порівнюючи поведінку метеликів до хлопців.

- Як поступали метелики? Як поступив приятель у байці "Два товариші?" У котрім товаристві воліли б ви знаходитись? Чому? Яку научку можемо вибрати собі із того оповідання і байки?

Були собі метелики: один білий, другий червоний, а третій жовтий. Вони весело літали цілий день у великому саду, в сонячному світлі, перелітали з квітки на квітку, куштували медок і летіли далі.

Час їм дуже швидко минав. Вони так загралися, що й не зоглянулися, що сонечко сховалося за хмари і пустився дощ.

Змокли метелики. Поелтіли вони до своєї хатки, аж там біда: двері замкнені, а ключа ніде не можна знайти.

Що тут робити? За той час, що стояли перед дверима та не знали, що робити, змокли страшенно. Насилу вже крильцями ворушили. Ледве долетіли до туліпана, червоного з жовтими крапочками. Попросили його захисту:

- Любий туліпанчику, просимо тебе, відчини свій келих та сховай нас від дощу!

Туліпан подивився на них і промовив:

- Жовтого й червоного прийму, а білий нехай зостається надворі. Але обидва метелики, жовтий і червоний промовили:

- Коли ти не хочеш захистити нашого братика, білого метелика, то й ми краще на дощі будемо мокнути!

Метелики смутні полетіли до білої лілеї. Попросили її, щоб сховала їх від дощу, але вона погоджувалася прийняти тільки білого. Тоді й він промовив:

- Сам один не хочу ховатися в тебе! Або вже разом з своїми братами десь знайдемо захист, або вже вкупі бідувати будемо.

Почуло це з-за хмар сонечко, і схотілося йому побачити тих приятелів, що так один за одного обстоювали. Продерлося крізь хмари й кинуло на метеликів своє проміння. Зараз крильця їх висохли, й самі вони зогрілися і знов літали, танцювали й раділи, як давніш, аж до самого вечора. А як сонечко зайшло за гору, то метелики полетіли додому спати.

Леся Українка

«Веселка», лютий 1960, ст. 4/

/Це оповідання можна представити як інсценізацію, або ляльковим театром з молодшими юначками./

Байка:

ЧАПЛЯ, РИБИ, І РАК

Вказівки: Пов'язати із гаслом "Борись за Україну ми волі сини!" і темою "Боронім свою хату"/Образок в збірнику/
В розмові з юнацтвом ставити питання: чи хочемо бути раками чи рибами? Чому? Як можна пізнати хитрощі чаплі? /Здобувати знання/

Жила чапля біля ставка і зістарілася: не було вже в неї сили ловити рибу. Почала вона вгадувати, як би їй хитрощами прожити. Вона й каже ридам:

- А ви, риби, не знаєте, що на нас біда суне; чула я від людей, що хочуть вони ставок спустити і вас усіх виловити. Знаю я, тут за горою добрий ставочок є. Я б допомогла, та вже стара: важко літати.

Риби почали просити чаплю, щоб допомогла. Чапля й каже:

- Що ж, постараюся для вас, перенесу, тільки всіх одразу не можу, поодинці.

Риби й зраділи: всі просять:

- Мене віднеси, мене віднеси!

І заходила чапля носити їх: візьме винесе в поле та й з'їсть. І з'їла вона так багато риби.

Жив у ставку старий рак. Як почала чапля виносити рибу, він збагнув, у чому справа, і каже:

- Ну, тепер, чапле, і мене перенеси на новосілля.

Чапля взяла рака і понесла. Як вилетіла вона в поле, хотіла скинути рака. Але рак побачив риб'ячі кісточки на полі, стиснув клішнями чаплю в ший і задушив її, а сам приповз назад до ставка і розповів усе ридам.

Байка:

ОЧЕРЕТ І МАСЛИНА

Тема: "Не насміхайся з других!"

Засперечалися маслина й очерет, хто з них міцніший.

Маслина глузувала з очерета за те, що він від найменшого вітру гнеться.

Очерет мовчав.

Знялася буря: очерет хитався, гойдався, додолу нагинався - і цілим лишився. Маслина напружилася гіллям проти вітру - і зламалася.



Народня Казка:

ДВІ ЖАБИ

В лісі біля потічка жила жаба. Жаба була добра, працювита, весела, бадьора, любила мандрувати, і ніколи не лінувала. Вечеряла комарями і вночі виходила на прогулянки.

Одного разу зустріла іншу жабу. Привітались і пострибали вдвох по лісовій дорозі. Стрибали й стрибали, аж дісталися до лісничівки /хата де мешкає ліссва сторож/. А там біля хати пивниця. З відчинених дверей тягне вологістю та холодком, і смачно пахне грибами. Жаби без вагання спустилися по приступках і опинилися в пивниці.

- Дуже приємне мешкання! - разом квакнули жаби.

На радощах вони почали високо підстрибувати. Стрибали, аж поки опинилися у глечику з сметаню. Не зчулися, коли й ускочили.

- От лихо! Треба нам швидше вибратися звідси, бо втопимось! - кажуть жаби. Та як їм вибратися, коли глечик високий, до вінця жаби лапами не дістануть, щоб ухопитись! І вискочити не можуть! Нема об що опертися: сметана рідка, лапи вгрузають. Почали плавати, тріпотатися, лапами сметану бити. Але, що з того? З глечика не вилізуть. Вже й стомилися. Одна жаба каже:

- Із цього глечика нам ніколи не вилізти! То чого мені даремно побиватися і сили витрачати? Краще відразу втоплюсь!

- Не лінуйся! - говорить друга жаба. - Може подастись урятуватися. Плавай, борися!

- Не послухала ледача жаба такої ради. Не хотіла змагатися і потонула.

А працювита жаба не втрачає надії. - Сором буде, - коли я піддамся без боротьби. Ні, змагатимусь, доки мені сили вистачить! - Плаває вона, дряпає стінки глечика, намагається учепитися, та глечик слизький, лапи ковзаються. Стомилася докраю, а рятунку не знаходить. - Ні, таки не піддамся! Я ще не мертва, ще не прийшов мені час на дно спускатися. Мушу втриматися на поверхні! Хто знає, може таки діждуся порятунку, - так підбадьорює себе жаба.

Борсається. Вже зовсім знесилена. Вже лапами дригає помалу-помалу. - Невже тут і смерть моя? - думає. - Ні, ще змагатимусь! - Та куди їй там змагатися! Вже захлинається, ледве ворухить затерпими лапами: дриг...дриг...дриг... а таки дригає. Коли - що це? Під нею щось тверде!... Уперлася лапами - тверде. Сіла на щось тверде, ніби земля під нею, а не сметана. Сталося якесь диво...

Посиділа жаба, розглянулася: нема сметани, вона сидить на грудці масла. Тепер жабці легко вдалося вискочити з глечика. Вискочила, виповзла з пивниці та й подалася додому в ліс - до потічка. Там жаба сіла й так думала: - то я сама лапами масло з сметани збила. Добре, що не полінувалася, змагалася і врятувала сама себе. Важко мені було та я не втратила надії.

Оповідання:

ЗАПІЗНО, БІЛОЧКО!

Руденька, пухната білочка хати не пильнує, по сусідах ходить та спліткує. Вже добре холодом тисне, а вона гей би навмисне за припаси на зиму не дбає, у гніздечку вилежується, дрімає.

Ой, білочко, буде тобі горе!

Ой, у лісі вітер-псотник вчора листячко потрясав, сюди-туди поскакав. Вже горішків на ліщині нема. Кажуть, іде зима.

Стала білка думати, гадати, яку би то раду собі дати. По мохові, по доріжці стриб і стриб, під листочок глип-глип. Дивиться-горішок лежить, вхопити його кортить. Їсти чи не їсти? - А може мені на дерево лізти і пошукати кращого, такого великого, твердого, волоського, смачного.

Як гадала, так зробила. Волоського горіха найшла, в лапки вхопила та й біжить. А: глип, за станком при дорозі дід сидить і продає дітям для потіхи кокосові горіхи.

Го-го-го, - думає вона, - я не дурна! Малих горіхів не буду збирати, а затащу кокосового до хати. Буде мені їжі до сходу, я вже простих горішків не хочу.

А тим часом дід кудись то задивився, а горіх під стіл йому скотився. Підождала білочка до ночі, поки дід втомлений до хати подрібоче, та й припала нишком до горіха. Буде мені на цілу зиму втіха.

Але ба. Горіх той кокосовий важкий, трифунтовий. Ні його слабій білці котити, ні в лапки брати, ні на кусні покроїти, ні кусати.

Підождала білочка до ранку, може хто pomoже по сніданку, але тут дід знов прийшов, горіха вмить віднайшов, пропала вся надія, нічого білка не вдіє.

Попрямувала вона до хати, волоського горіха шукати. Але де там, - ні знаку, ні сліду. Шукала, шукала до обіду, далі стала заглядати під листочки. Тут і там питалася грибочків. Розпитувала всіх, де подівся лісковий горіх?

Вітер віє, віє-повіває, лист останній із дерев знімає. Вже запізно, білочко пухната, за горішком по ліску шукати...

/Ів. Савицька/

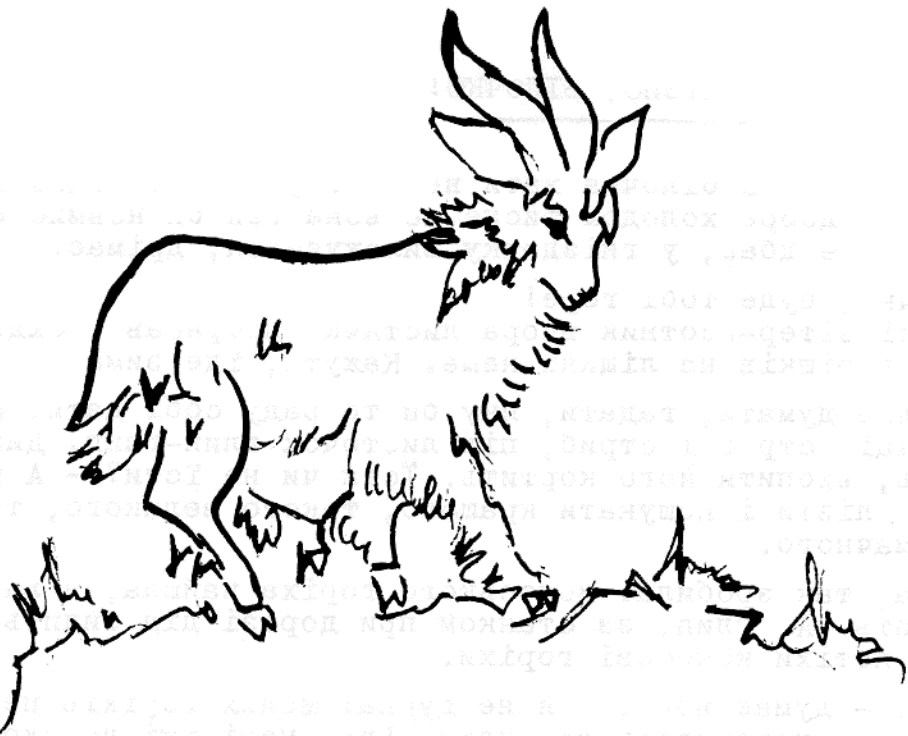

Байка:

ВОВК ТА КОЗА

Вовк бачить - коза пасеться на кам'яній горі і ніяк не можна йому до неї дістатися. Він їй і каже:

- Ішла б ти в долину: тут і місце рівніше, і трава тобі на корм солодша.

А коза й каже:

- Не тому ти, вовче, мене в долину кличеш - ти не про мій корм, а про свій турбуєшся.

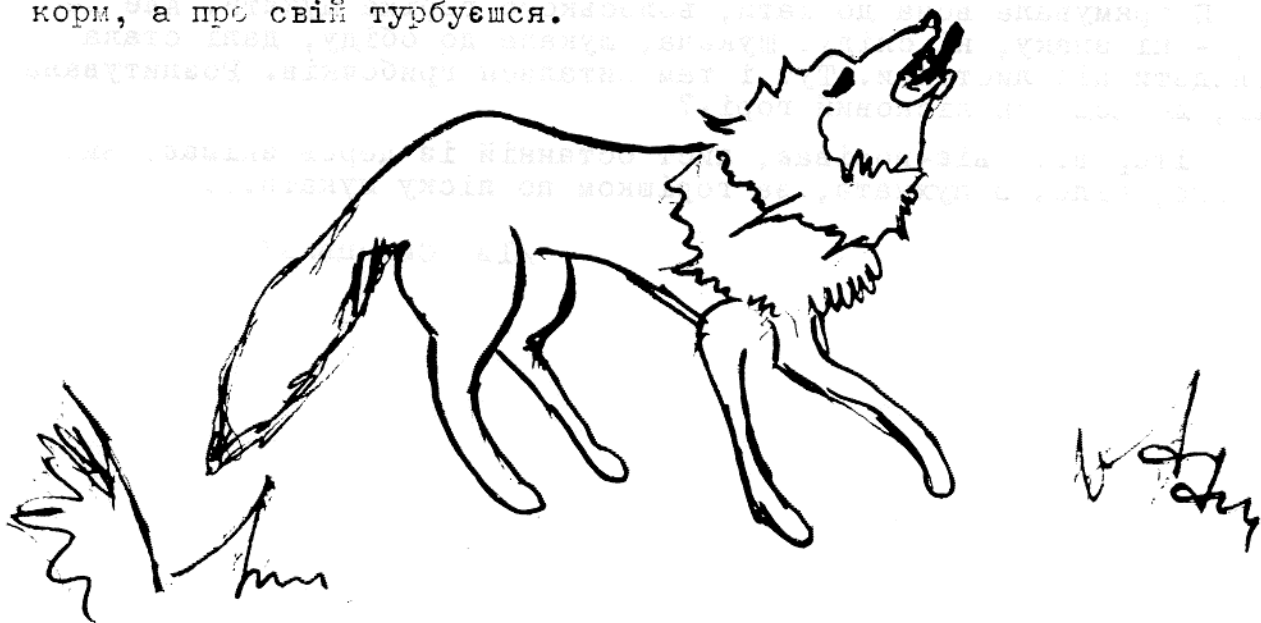

Байка:

БІЛКА ТА ВОВК

Білка стрибала з гілки на гілку і впала просто на сонного вовка. Вовк схопився і хотів її з'їсти. Білка почала просити:

- Пусти мене!

Вовк мовив: "- Добре, я пущу тебе тільки ти скажи мені, чого ви, білки, такі веселі. Мені завжди нудно, а на вас дивися, ви там угорі все стрибаєте та бавитесь.

Білка мовила:

- Пусти мене спочатку на дерево, я звідти скажу, а то я боюся тебе.

Вовк відпустив, а білка стрибнула на дерево і звідти крикнула:

- Тобі нудно, що ти злий. Тобі лютє серце пече. А ми веселі, бо ми добрі і нікому лиха не завдаємо.

Тема: Роби добрі діла і будеш задоволений.

Будь бадьорим і життєрадісним!

Байка:

ОЛЕНЬ

Олень підійшов до річки напиться, побачив себе у воді і зрадів, що роги такі великі та розлогі, а на ноги поглянув та й каже: "Тільки ноги в мене поганенькі та кволенькі".

Раптом вискочив лев і кинувся на оленя. Олень дременував по чистому полю. Він тікав а коли біг до лісу заплутався рогами за гілля, і лев схопив його. Як прийшла загибель оленю, він і каже: "Ото дурний я! Про кого думав, що поганенькі та кволенькі, ті рятували, а з кого радів, від того загинув".

Тема: Здобувай знання!

Дбай про здоров'я і силу!



1800
50 0000
50000

Білка та Вовк

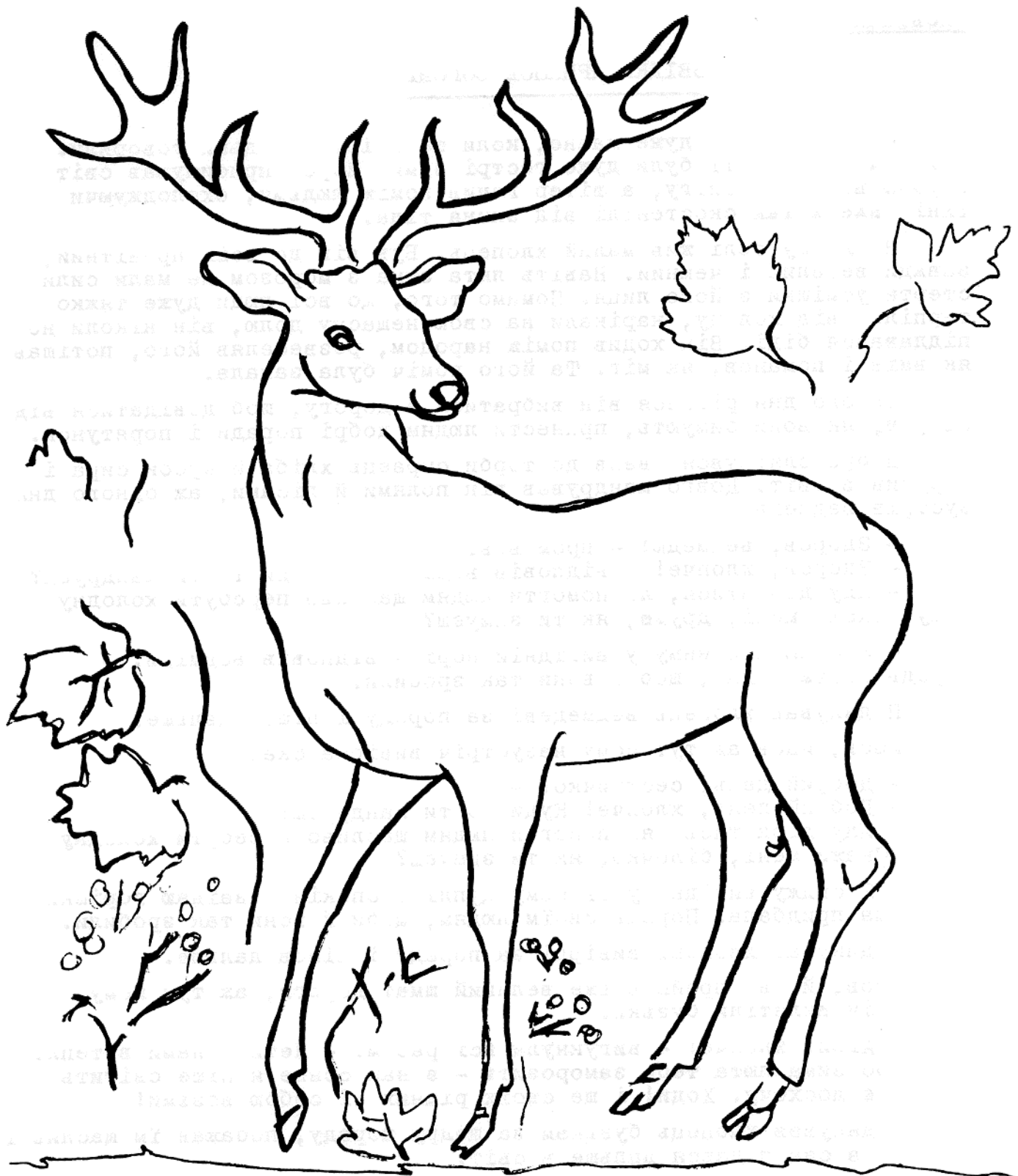

Олень

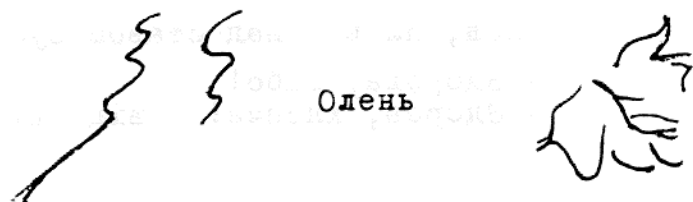

Оповідання:

ЗВІДКИ ПРИЙШОВ ВОГОНЬ

Це діялось ще дуже давно, коли ще звірі з людьми говорили. В той час на світі були дуже гострі зими. Мороз присипував світ грубою верствою снігу, а вітер гонив поміж людьми, охолоджуючи їхні вже й так скостенілі від зимна тіла.

В одному селі жив малий хлопець. Був він до всіх привітний, завжди веселий і чемний. Навіть люта зима з морозом не мали сили стерти усмішки з його лица. Помимо того, що всі люди дуже тяжко терпіли від холоду, нарікали на свою нещасну долю, він ніколи не піддавався біді. Він ходив поміж народом, розвеселяв його, потішав як вмів і поманав, як міг. Та його поміч була замала.

Одного дня рішився він вибратися в дорогу, щоб довідатися від звірів, як вони зимують, принести людям добрі поради і порятунок.

Добре одягнувся, взяв до торби окраєць хліба й кусок сира і вирушив в світ. Довго мандрував він полями й лісами, аж одного дня зустрів ведмедя.

- Здоров, ведмедю! - промовив.

- Здоров, хлопче! - відповів ведмідь. - Куди то ти мандруєш?

- Іду дізнатися, як допомогти людям щасливо перебути холодну зиму. Скажи мені, друже, як ти зимуєш?

- Я сплю всю зиму у вигідній норі - відповів ведмідь. - Порадь своїм людям, щоб і вони так зробили.

Подякував хлопець ведмедеві за пораду і пішов далше.

Йшов, йшов аж тут йому назустріч вивірка скаче.

- Добрий день, сестричко! -

- Добрий день, хлопче! Куди то ти мандруєш?

- Іду дізнатись, як допомогти людям щасливо перебути холодну зиму. Скажи мені, білочко, як ти зимуєш?

- Я сиджу вигідно у своїй дуплі і спокійно заїдаю горішки, які сама придбала. Порадь своїм людям, щоби й вони так зробили.

Подякував хлопець вивірці за пораду і пішов далше.

Йшов, йшов, пройшов вже великий шмат дороги, аж тут йому назустріч вилетіли бузьки.

- Агой, хлопче! - вигукнули всі разом. - Лети з нами в теплі краї, бо зима люта тебе заморозить - а нам сонце ясніше світить і їсти є доскоchu. Ходи! і ще своїх рідних зі собою возьми!

Подякував хлопець бузькам за щедру пораду, побажав їм щасливої дороги, а сам подався далше в світ.

Йшов, йшов і над ставом зустрів жабу.

- Здорова, жабо!

- Здоров, хлопче! - відповіла жаба. - Куди то ти мандруєш?

- Іду дізнатися, як допомогти людям щасливо перебути холодну зиму. Скажи мені, подруго, як ти зимуєш?

- Я занурюся в болото й там вигідно і безпечно очікую весни. Порадь своїм людям, щоб і вони так робили!

Подякував хлопець жабі, побажав їй гарних снів в болоті і дуже зажурений пішов вперед.

Край лісу стрінув вовка. Гарненко з ним привітався і дуже засумував.

- Чому так сумуєш? - запитав хлопця вовк.

- Як мені веселим бути, дорогий братіку, - відповів хлопець.

- Іду дізнатися, як допомогти людям щасливо перебути холодну зиму та замість добрих порад принесу людям тільки велике розчарування. Людина не потрапить цілу зиму в норі спати, не зможе жити в дуплі чи болоті, та не полетить у теплі краї. Що мені тепер робити? Яку розраду принести людям?

Жаль стало вовкові стурбованого хлопця. Він хвилину подумав і сказав:

- Не сумуй, хлопче. Я знаю таку гору, яка в собі має печеру - замок, в якій живе сонце. Якщо ти назавжди приймеш мене своїм другом, я обіцяю тобі роздобути в нього теплий промінь.

- Гарзд! - крикнув хлопець, сплеснувши з радості в долоні.
- Іди до замку сонця і принеси людям сонячний промінь!

Вовк довго не вагався. Пішов до печери-замку, де проживало сонце, вибрав з його корони одну іскру і приніс її в дарунку хлопцеві.

Цю іскру передав щедрий хлопець людям і так постав на світі вогонь. Вовк побратався хлопцем і став його вірним приятелем.

І так завдяки доброму серденьку хлопця горить сьогодні між нами вогонь. Тільки не має тут найвірнішого друга людини - пса.

Старух, А.,
/Таборовик, ст. 60-62./

Байочки в скороченому стані: Уживаючи своєї уяви додайте це діалог і прикрасіть описами. Всі подані казки надаються до інсценізації, самодіяльної гри чи лялькового театру.

ІВАСИК ТЕЛЕСИК

/Українська народня казка/

Дід зробив колисочку та положив там полінце. Баба колисала і рано зполінця став хлопчик. Його назвали Івасик - Телесик. Івасик-Телесик підріс і їздив човном по озері та лапав рибу. Баба приносила йому їсти:

Івасику - Телесику
Приплинь, приплинь до бережка
Це твоя мати прийшла
Тобі їсти принесла.

Змія хотіла Івасика з'їсти і також приходила над беріг і кликала його, але Івасик пізнавав товстий голос змії і не припливав. Змія пішла до коваля, щоб він їй скував голосочок як має Івасикова мама. Змія покликала Івасика. Він приплив до берега. Змія його забрала до себе до хати і лишила з донькою Зміючкою - Оленкою, яка мала його спечи. Івасик їй перехитрив бо вдавав, що не вміє сісти на лопату. Оленка сіла йому показати як, а він їй кинув у піч а сам втік і сів на дерево. Змії хотіли його з'їсти і гризли дерево і ходили до коваля по нові зуби. Надлетіли гуси і одне гусенятко занесло Телесика назад до баби і діда.

ЗАЙЧИК ХАПАЙВСЕ

Був собі зайчик, що любив всього багато мати. Багато черевиків плащів, шапочок і щіточок до зубів. Мав також багато моркви, капусти і салати. Мав багато ковдер, коців і подушок, що часами не міг з ліжка **встати**. Встав він раз пізно і пішов на ринок де ще купив капусти, моркви і салати. Від молочаря купив молоко і випив так, що сусідам забракло. Убрання стало на нього замале. Пішов він і купив багато плащів і шапочок і все повбирав на себе. Люди з нього сміялися.

- Он іде зайчик Хапайвсе!

На другий день ішов зайчик відвідувати знайомих і взяв всі парасолі з собою. Вітер подув і поніс його на церковну вежу де зайчик зловився за великий дзвін, котрий почав дзвонити.

Люди позбігалися і страхпожарна врятувала його. - Чотири парасолі? - хто ж таке щось бачив - люди говорили. Зайчик пізнав, що через свою захланність він попав в небезпеку. На другий день він порозпродавав свої речі людям і запросив всіх до себе на гостину. Від того часу він не збирав речей забагато а лише стільки скільки йому було потрібно.

ШІСТЬ НЕРОЗУМНИХ РИБАЛОК

Шість братів пішли лапати рибу. Перший сів в човен. Другий на пором. Третій під деревом. Четвертий на мості. П'ятий на камені. Шостий на березі. Коли прийшов час іти додому найстарший брат почав рахувати братів і тільки нарахував п'ятеро бо забув себе порахувати. Кожний брат також рахував, але все забував себе порахувати. Всі зачали плакати, що один брат втопився. Аж надійшов хлопчина, який всіх порахував і пояснив їм чому вони зле рахували. Брати подякували і пішли додому.

ТРИ МЕДВЕДИКИ

Мама-медведиха зварила кашу. Каша була загаряча до їдження. Тато, мама і маленьке медведятко пішли на прохід до ліса. Прийшла дівчинка Золотокоса. З'їла кашку маленького медведятка, зломала його кріселко і положилася спати. Медведики вертаються назад. Пізнають, що хтось з'їв кашку і зламав крісло. Знаходять Золотокосу, яка зі страху втікає з хатки ведмедиків.

Іван Франко

Р І П К А

Дід посадив ріпку, яка виросла дуже велика. Дід покликав бабу, баба доньку ітд... щоб допомогти ріпку рвати.

Дід взяв ріпку за чуб
Баба діда за сорочку
Донька бабу за торочку
Собачка доню за спідничку
Кіця собачку за лапку
Мишка кіцю за хвостик.

Ріпку витягнули, всі попадали а мишка "шусть у шпарку".

ЧЕРВОНА ШАПОЧКА

Мама посилає Червону Шапочку занести бабусі їсти. Коли дівчинка йде через ліс, зустрічає її вовк і питається де вона йде. Вовк тоді випереджує Червону Шапочку. Бабця зі страху втікає в ліс. Вовк перебирається за бабцю. Коли вовк вже хоче з'їсти Червону Шапочку - надходить лісничий котрий вовка проганяє і дівчинку рятує.

ЛЕБІДЬ, ЩУКА І РАК

Лебідь стрінув щуку, яка просить його взяти її з собою в теплий край. Лебідь згодився. Рак так само пристав до них. Наладували віз харчами. Один посторонок /шнур/ прив'язали лебедеві за ногу, рак другий взяв у кліщі, а щука взяла третій в зуби. Ніщо з того не вийшло бо лебідь хотів летіти, рак хотів лізти взад а щука пірнула у глибоку воду. Тільки жаби з цього скористали бо добре насміялися з них.

ЛИСИЧКА І ЖУРАВЕЛЬ

Зустрілись в лісі лисичка і журавель. Лисичка запросила журавля у гості і подала дуже смачне їдження на тарелі. Журавель дзьобом не міг з тареля їсти. Журавель запросив лисичку до себе на другий день і подав їдження в пляшці з довгою шийкою. Лисичка не могла своєї мордочки туди захати і нічого не їла. Тому ніколи від того часу нема приязні між журавлями і лисицями.

ПРО ДВОХ ЦАПКІВ І ДВІ КОЗИ

Через річку стояла вузенька кладка. З одного боку надійшов один цапок а з другого боку другий і стрінулися по середині кладки. Не хотіли один одному уступити. Сперечалися і обидва впали в річку.

На ту саму кладку вийшли з протилежних боків дві кози. Одна положилася на кладку - друга через неї перескочила і навіть на цапків не дивилися котрі, мокрі, з води вилазили.

ЧЕРВОНА КУРОЧКА

Червона курочка знайшла зерно пшениці. Просила качку, потім гуску, ката і свинку, щоб допомогли їй це зерно посадити. Кожне звірятко відмовлялося бо було зайняте. Пшениця підросла. Знову курочка просила звірят о поміч, щоб їй допомогли жати. Звірятка знову відмовились. Те саме сталося коли зерна треба було занести до млина. Курочці також не хотіли допомогти місити тісто, ані його пекти... Хліб спікся, і тепер всі звірятка хотіли його їсти.

- Ні! - відповіла курочка, хто мені не помагав той не дістане. І сама з'їла хліб.

/Уложив Теофіль Старух/

РУКАВИЧКА

Поїхав дід у ліс і загубив рукавичку. По одному звірята переходили коло рукавички і намагались увійти до середини, щоб загри- тися. Починаючи від мишки, всі звірятка заходили до рукавички. За мишкою, жабка просила дозволу увійти, зайчик, лисичка, вовк і ведмідь. З входом кожного звірятка, в рукавичці ставало тісніше. Коли ведмідь просив, щоб його впустили, звірята відповіли, що нема місця. Ведмідь заревів зі злости і загрозив, що сяде на верх рукавич- ки. Всі звірята налякались і повтікали.

Не тільки люди, але й пташки та звірята мають свої хатки. Там вони живуть із своїми родинами. Пташки будують для своїх пташенят чудові гніздечка. Ніхто з людей не зробив би таких гніздечок. А звірята будують собі підземні мешкання. Вони майстри в цьому.

Пташки і звірята вигодовують у тих хатках своїх малят. Поки малята виростуть, то ними опікуються батьки. Вони їх годують і привчають до життя, Пташки вчать пташенят літати і шукати поживи. А звірята вчать своїх діток ходити або плавати, пізнавати своїх ворогів і добувати собі їжу.

Пташенята й звірята слухають своїх батьків. Вони роблять те, чого їх учать батько й мати. А котре буває непослушне, то зараз дістане лапкою або дзьобом. Це йому потрібне до життя.

Звірята і птахи живуть родинами. Вони завжди тримаються свого роду, навіть тоді, як повиростають. Ластівка ніколи не пристане до горобчиків, ані до інших пташок. Так само горобчик чи жайворонок тримається свого роду. Вони ніколи не перестануть бути горобчиками чи жайворонками. Навіть зозуля, яка вкладає свої яєчка до чужих гніздечок, - і та залишається зозулею. Із зозулиних яєчок народжуються зозуленята, і вони тримаються свого зозулиного роду.

Так само і в людей буває. Вони тримаються свого роду. Хто ким народився, тим залишається до смерті. Ми українці, і завжди залишаємось українцями, де б ми не жили.

/ В. Николин,
Програма Таборів, 1971,
ст. 39 /

Байка:

ГАЛКА ТА ГОЛУБИ

Галка побачила, що голубів добре годують, вибілилася та й залетіла до голубника. Голуби спочатку подумали, що вона такий самий голуб, і пустили її. Але галка забулася і закричала по-галчачому. Тоді голуби почали її клювати і прогнали її.

Галка полетіла назад до своїх, та галки прогнали її, тому що вона була біла, і теж прогнали.

Вказівки:

Тема: Будь гордий свого походження!
Майстрування пташків з паперу,
Обсервувати пташки в природі.

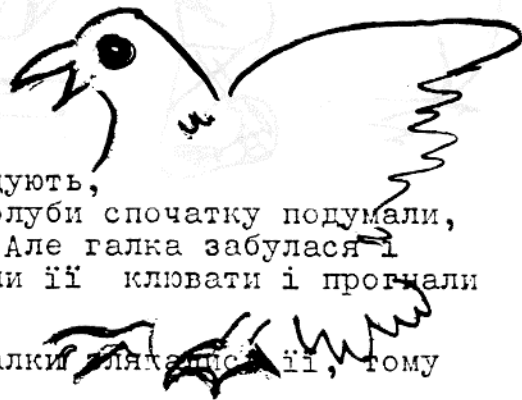



Байка:

ДВА ТОВАРИШІ

Вказівки: До теми: Будь відважний! Будь лицарський!
Випрацювати інсценізацію, розмалювати, виробити ляльковий театр. Представити обставини без розв'язки і дати юнацтву трійками в терені випрацювати свої відповіді. Відтак оповісти байку./

Ішли лісом два товариші, і вискочив напроти них ведмідь. Один кинувся тікати, видерся на дерево й заховався, а другий залишився на дорозі. Робити йому не було нічого, - він упав на землю й удав з себе мертвого.

Ведмідь підійшов до нього й почав нюхати: той і дихати перестав.

Ведмідь понюхав обличчя, подумав, що мертвий, і відійшов.

Коли ведмідь пішов, хлопець зліз з дерева і сміється:
"Ну, що" каже "ведмідь тобі на вухо говорив?"

"А він сказав мені, що погані ті люди, які в небезпеці від товаришів тікають."

Байка:

БАТЬКО Й СИНИ

Вказівки: Тема - "В єдності сила!"
Випробувати з юнацтвом це, що сини робили. Виробити з тонких прутиків щітку, мітлу чи пензель.
/Пояснення на іншому місці в збірнику/.

Батько наказував синам жити в згоді, вони не слухали. Він наказав принести віник і каже:

- Зламайте!"

Хоч як сини старалися, не могли зламати. Тоді батько розв'язав віник і наказав ламати по одному пруттику.

Сини легко переламали пруття поодиночі.

Батько й говорить:

"- Отак і ви, якщо в згоді житимете, ніхто вас не переможе, а якщо сваритиметесь то в усьому порізно будете - кожен з вас легко погубиться."





" ПАСТУХ "

Тема: "Будь правдомовним!"

Вказівки: Оповісти "Пастух" і відтак дати кнацтву нарисувати образки або паперові скульптури і відповідно уложити і виставити під гаслом. На ватру зробити інсценізацію.

"Рятуйте, рятуйте! - підпасач кричав. -
Найкращу овечку вовк мені забрав!"
На крик пастухи і собаки біжать.
Він в сміх. "То був жарт! Ідїть в буду лежать!
Ще ж південь! Хїба ж то вовк лазить по дневі?
Я лиш хотїв знати, чи мїцно спите ви,
Чи вмїєте бігати, як слїд.
Ідїть, ідїть!"
Пїшли всї маркітні. Збиточний хлопчак
Смїявся в кулак,
Що раз удалась йому штука така, - здурить пастуха!
Та раз у полудне вовчисько кудлатий
Підбіг та й давай до овець добиратись.
Підпасач кричить, заводить і плаче.
Хто чув, дума': Дурить хлоп"я та ледаче!"
На поміч вже бігти ніхто й не гадає.
А вовчик тим часом вівцю доїдає.

Недобре брехати і других дурити
Нї жартом, нї на злість:
Хто раз пробрехався, той віри не має,
Хоч потім і правду повість.



Мірчук, П.,
Програма Літних Таборів 1978.
ст. 52 513

Частина У: ВІРШІ І ЗБІРНІ РЕЦИТАЦІЇ

РАННЯ МОЛИТВА

Зі сну, як збуджусь,
Встаю скоренько,
Вгору здіймаю
Руки й серденько.

І Тебе прошу,
Мій Боже милий -
Додай охоти,
Дай мені сили,

Позволь в здоров'ю
Цей день прожити,
Зло оминати,
Добро чинити!

М. Щербак

У К Р А Ї Н А

Ти її не бачив, Україну,
Рідну землю прадідів-батьків.
Ти не знаєш, як у бур'ю сину,
Б'є Дніпро, виходить з берегів.

Ти не бачив, сину, як у полі
Достигає жито золоте,
Як шумують повинню тополі
І на сонці соняшник цвіте.

Як в садах наливаних красою,
Не стихають сірі солов'ї.
Як жагуче дихають весною
У вечірніх сутінках гаї.

Ти не бачив, але чуєш, сину,
Що вона живе в твоїх думках,
В мові, в казці, у ясних очах,
Ніби співи мами - Україна!

І. Савицька

КВІТИ УКРАЇНИ

А у нашому садочку
Квітнуть квіти в холодочку,
Матінка їх доглядає,
Кожний день їх підливає.

Під віконцем пахне м'ята
Оksamитна, пелехата,
І барвінок невеличкий -
На весілля для сестрички.

Ось стоїть мов на сторожі
Соняшник стрункий та голий,
Рожа по драбині пнеться,
Біля неї бджілка в'ється.

Позабудьок два рядочки
Насторожили листочки,
А на кушику в куточку
Пахнуть китиці бузочки.

Хто лиш гляне, той зрадіє,
Сонечко крізь віти гріє.
Щастя в наш садочок лине,
Це ж бо квіти України!

І. Савицька

МІЙ РІДНИЙ КРАЇ

Мій рідний край гнетуть окупи,
Мій рідний край у боротьбі.
О, як же тут в ім'я любови
Вітчизні допомогти моїй.

І серце нищечком говорить:
"Учись, трудися кожний день,
Не забувай своєї мови,
Звичаїв рідних і пісень."

Люби все те, що гарне й чисте,
І правду сміло обставай,
А сонце Волі променисте
Зогріє твій далекий край."

Григорій Чупринка

РІДНИЙ КРАЙ

Розкішний степ... Убогі села...
Це ти, мій краю чарівний?
Мій рідний край такий веселий,
Мій рідний край такий сумний!

Давно степи твої широкі
Вони задармо оддали,
Гаї ж розкішні і високі
Другії власники звели.

Як часто я в своїх надіях
З Тобою, краю мій, живу,
Бо вірю я - не тільки в мріях -
Ти будеш вільним наяву!...

Нашадки прадідів дебелих
В ярмі ідуть твої сини!...
Мій рідний край такий веселий,
Мій рідний край такий сумний!

Твої сини на всі дороги
Старцями вбогими пішли:
Давно чумацькі круторогі
Вони попродали воли.

А все ж надійним вільним жаром
Твої сини вже розпеклись;
О, Краю! Може незабаром
Ти будеш вільним, як колись.

Розкішний степ... Убогі села...
Це ти, мій краю чарівний?
Мій рідний край такий веселий,
Мій рідний край такий сумний.

Іван Франко

ЗЕМЛЕ МОЯ

Земле моя, всеплодющая мати,
Сили, що в твоїй живе глибині,
Краплю, щоб в бою сильніше стояти,
Дай і мені!

Дай теплоти, що розширює груди,
Чистить чуття і відновлює кров,
Що до людей безграничну будить
Чисту любов!

Дай і вогню, щоб тим словом налити,
Душу стрясати, громову дай власть,
Правді служити, неправду палити
Вічну дай страсть!

Силу рукам дай, щоб пута ламати,
Ясність думкам - в серце кривди влучать,
Дай працювати, працювати, працювати,
В праці сконать!



МИ РОДУ КОЗАЦЬКОГО ДІТИ

Ми любимо сонце і квіти,
І сонце нам шле свій привіт.
Ми роду козацького діти,
Землі української цвіт.

МОЛИТВА

"Пречистая Мати", -
Просять діти вірні, -
"Сповни наші просьби,
Сердечні, покірні".

"Дай, щоб ми невинні
У мирі зростали,
Тебе й Твого Сина
Завжди прославляли".

"Зволь нам, Мати Божа,
Силу й долю дати,
Для рідного краю
Жити й працювати".

"Дай, щоб ми сповнили
Заповіт Шевченка,
Щоб цвіла у щасті
Україна - Ненька".

"Дай гідними стати
Великої слави,
Що була за Хмеля,
За його булави".

"Зволь над нашим краєм
Зіркою ясніти, -
Просять Тебе нині
Українські діти".

Володимир Янів

"Чужинче! Йди і Україні
Скажи, що звершений наказ!
Хай не сумує: на руїні
Збудуємо нові твердині
І в бій підемо другий раз!

ЦАРЮ НЕБЕСНИЙ

Царю Небесний, Джерело світла,
Твоїм промінням встели нам шлях,
Щоб в душах наших радість розквітла,
Щоб запалала віра в серцях.

Царю Небесний, Всесильний Боже,
Мудрість і силу й ласку нам дай,
Щоб подолати діло вороже,
Визволить рідний, батьківський Край.

Царю Небесний, Боже Єдиний,
Будь нам зорею в ночі тривоги,
Знпком, що з нами в кожную хвилину
Сила і правда, з нами наш Бог.

МУСИТЬ БУТЬ!

Мусить бути! - Скажи - і стане,
Захотіти - досягти!
Духа в льоті до мети
Не затримають кайдани.

Підеш ти - і ляжуть гори,
І розстелються яри,
І тебе самі вітри
Понесуть в ясні простори.

Ти самотній? Завжди? Всюди?
Викинь сміло прапор свій!
У пустелі життєвій
Без мети блукають люди.

Вдар не в дзвін, а в серце духа,
Зважся жить або не жить,
І каміння закричить
І запаляться байдужі.

Встань, піди - і ляжуть гори,
І розстелються яри,
І тебе самі вітри
Понесуть в ясні простори.

+ + +

Скажи, що шлях покажуть Крути,
Що замість терня - ореол,
Що Україні вічно бути,
Про Україну всім почути,
Бо світу це новий престол!

О. Олесь

ЖИВИ, УКРАЇНО

Живи, Україно, живи для краси,
Для сили, для правди, для волі!..
Шуми, Україно, як рідні ліси,
Як вітер в широкому полі.

До суду тебе не скують ланцюги,
І руки не скрутять ворожі:
Стоять твої вірні сини довкруги
З шаблями в руках на сторожі.

Стоять, присягають тобі на шаблях
І жити, і вмерти з тобою,
І рідні прапори в кривавих боях
Ніколи не вкрити ганьбою.

Григорій Луків

УГОРУ

Піднімайтесь на крилах угору,
Ген - у простір, у сню далечинь,
Там, де вічні пишуться зорі,
Де не знають одвіку жалінь.

Підлітайте орлом сизокрилим
Ген, над гори, степи, над поля,
Там, де хмари півнебо закрили
Із вітрами говорять, шумлять...

Загартуйтеся і тілом і духом -
Затисніть до змагання уста:
Там далеко, в огні заверюхи
Повстає полум'яна мета!

О. Лубська

БАЛЯДА ПРО УКРАЇНСЬКИЙ ПРАПОР

Українці прапора не вибирали,
не малювали
не вишивали,
не думали довго, не гадали,
не підпирали втомлено голів,
не протирали ліктями столів...
А, як добрий звичай повелів, -
вийшли, глянули навколо...
А пшениця хвилі котить полем,
А над полем небо синє висне,
мов хто прапор вивісив навмисне.
Та ще й сонце внебі, як нате,
ходить, ходить по блакиті золоте.

ТРИ БУКВИ

Три букви СУМ, а скільки змісту!
Єднання рук і душ і серць,
І порив дум полум'янистий,
Що викликає ніч на герць.
Лютує зло за муrom тюрем
І дише смертю наче гад.
Сумівче чуєш поклик сурем?
Спіши у лаву, стань у ряд!

Сумівче, сонце над тобою,
Ти молодий, ти ранку син,
Ти лицар завтрішнього бою,
Що героїчний будить чин.
Хай хиляться в зневірі кволі -
Ти непохитний будь, мов дуб!
Твій знак - це символ правди й волі,
Три букви, сплетені в Тризуб!

Леонід Полтава

СУМІВСЬКЕ СЛОВО

/Пам"яті Миколи Павлушкова
Засновника СУМ/

В неволі моя Україна,
А я на свободі живу.
За горе, за кров і руїни -
Я й тут ненавиджу Москву!

І отуймось усі до пролому,
Нам змаг, боротьба - до лица.
Не маєм сталевих шоломів,
Так маємо горді серця!

Багато проллялося крові,
Наш Київ кривавиться знов,
Та вічним потоком обнови
Живе й не вмирає та кров!

На прапорі: "Бог - Україна",
У серці - Мазепи млова:
За горе, за кров і руїни -
Трикратно заплатить Москва!

Василь Симоненко

ТИ - ЛЮДИНА

Ти знаєш, що ти - людина.
Ти знаєш про це чи ні?
Усмішка твоя - єдина,
Очі твої - одні.
Більше тебе не буде.
Завтра на цій землі
Інші ходитимуть люди, -
Інші кохатимуть люди -
Добрі, ласкаві й злі.

Сьогодні усе для тебе -
Озера, гаї, степи.
І жити спішити треба,
Кохати спішити треба -
Гляди ж не проспи!

Бо ти на землі - людина,
І хочеш того чи ні -
Усмішка твоя - єдина,
Мука твоя - єдина,
Очі твої - одні.

ВИРУШАЄМ В ТАБІР ДІТИ

Як засвітить сонце в літі,
Вирушаєм в табір, діти!

Рік увесь була наука,
А тепер - стріляєм з лука,

Виправляємось на лови
Ліси, гаї, діброви.

Над рікою кожний день
Повно сміху і пісень!

Роляник

ДНІ ВІДПОЧИНКУ

Наче килим, квіточками
Поле зацвіло,
Ген блищить між берегами
Озеро, мов скло.

Над лугами грають бджоли,
В лісі - спів пташні,
Зустрічаєм діти волю,
Відпочинку дні.

Видно табір серед гаю,
Чути спів дзвінкий,
І на щоглі прапор має
Синьо-золотий.

В. Дубина

У ЛІСІ

Як гарно, як весело в лісі мені -
Усюди лунають пташині пісні!

Тут зайчик дрімає, мов сірий пеньок,
З землі виростає кругленький грибок,
Ось вивірка скаче на гілочці там,
Горішки збирає, несе діточкам.

Ідучи на узлісся, пристану на мить:
Я бачу лисичку, що полем **спішить**,
Вертає, певно, із ловів з села
І слід замітає хвостом, мов мітла.

Гей, діти, гей, друзі кохані мої,
Дивіться, синіють ліси і **гаї**!
Збирайтесь, громадкою підем туди -
Там квіти, гриби і звірячі сліди.
Почуєте гарні пташині пісні -

"НА ЩОГЛУ ПРАПОР!"

Ми відкриваєм табір ... Струнко, друзі
Під нога шовком стелиться трава,
І під пташиний щебет на галуззі
Дзвенять привіту радісні слова:

"Сюди прийшли ми в гості до природи
По усміх сонця, лісу дивний спів,
По буйну радість волі і пригоди,
Що поїть чаром серця юнаків".

"На щоглу прапор!" Мов крилата птиця,
Залітає вгору синій-жовтий стяг -
Цілує сонце наші чола, лица,
Лягає промінцями на устах.

Уже палає в лісі перша ватра -
Яка ж чудова вимріяна мить!
І ліс привітно дивиться на шатра,
І річка стиха приязно шумить.

Шуми, радій, співай, природо, з нами,
Над синім лісом громом загрими,
Щоб ми цвіли веселими квітками,
Щоб, мов дуби, росли-міцніли ми!

Михайло Маморський

ТАБОРОВИЙ ДУХ

Пташенята, зайченятка,
Лисенятка у ліску!
Діти з міста посилають
Телеграму вам таку:
"В нас вакації початок,
Тож від хлопців і дівчаток
Вам привіт, привіт, привіт,
Приїжджаєм - ждїть!"

Пташенятка, зайченятка,
Лисенятка у ліску
Вірним друзям, дітям з міста
Відповідь дали таку:

"Найгарнішу галяву
Спорядили ми на славу,
Приїжджайте в добрий час,
Ждем усі на вас!"

Вже автобуси готові
У дорогу в кожную мить,
Влях в поля, гаї, діброви
В яснім сонці мерехтить -
Все готове, готове,
Все у нас вже таборове:
Серце, думи, зір і слух -
Таборовий дух!

Олексій Кобець

ХТО МІЙ ДРУГ

Я другу й дружить не кину
Поки віку, тільки з тим,
Хто всім серцем молодим
І в ясну й лиху годину
Непохитно, палко, вірно
Любить - так, як я - безмірно -
Рідний край наш - Україну!

О. Лятуринська

Л У Н А

Заблукали ми в ліску.
Стежечку знайти б якусь!
Тут луна почне збивати,
Все на голос відкликатись.
Хто відкликнувся? - От, вгадай!
А бодай, бодай, бодай!...

Ми гукнемо знов і знов:
- Де ти, стежечко, агов?!
Поведе за ніс чаклунка,
Відгукнеться вприхал, злунка
І з грабини, і з дібров:
- Гов, агов, агов, агов!

ШКОЛА В ЛІСІ

На поляні в темнім лісі,
при зеленому горісі,
школа є така,
де звірі малі азбуки
вчать пильно, без примусу
і без патика.

Сівши колом на мураву,
всі читають: га-ву, ва-ву,
мее-ки, бее-ки, му-у-у,
і мурр-муру, і гарр-гарру,
сам їх всіх не втну.

В. Каплун

В зайняттях щоденних
Ми навіть не зчулись,
Як дні таборові
Швиденько минули...

Але ми за ними,
Хоч дуже жалієм,
Вдоволені всім тим,
Що більше знаєм - вмієм ...

К. Перелісна

КОМАРІ

Комарі - дударі,
Не літайте угорі,
Не сідайте на плече,
Не кусайте боляче!

Не співайте ваше "зум",
То не пісня, тільки глум:
Хто заслухається вас,
Того вкусите якраз!

ЗАКІНЧИВСЯ ТАБІР

А тут ми гартувались,
Тут же відпочили
Й до навчань майбутніх
Тут набрались сили.-

Закінчився табір -
Прощавайте ж, друзі!
І других вакацій
Дожидаймо в тузі!...

Прощавай "Веселко", -
Нас зове вже школа,
А у ній кується
Наше щастя - доля!...

СУМІВСЬКІ ВОГНІ

Коли вечір світять зорі
Променисті і ясні,
Ми у нашому таборі
Світлим сумівські вогні.

Грає блиск на смаглих лицах,
Квітне гордість у очах,
Пал завзяття й волі криця
В юних сумівських серцях.

Приспів:

Ой, світить нам, вогні, променійте
На шляху до святої мети!
Дай нам, Боже, для Рідного Краю
Українські серця зберегти!

Здивувались в небі зорі,
Обступив нас темний гай:
"Хто такі ви тут в таборі?
Чий покликав вас звичай?"

Українського ми роду,
Щастя Краю – наш звичай,
Дух гартуєм для свободи
В боротьбі за Рідний Край!"

Приспів:

Ой, світить нам, вогні, променисті
На шляху до святої мети!
Дай нам, Боже, для Рідного Краю
Українські серця зберегти!

ПІСНЯ ОТРОКІВ

Ми отроки – князя діти,
Не знаємо, що це жах,
Щоб дружинниками стати,
Не важкі нам труд і змаг.

На майдані чи у лісі
Наші стріли цільно мчать,
А як треба то на конях
Також вмієм погулять.

Дружинник нам помагає
Лицарями стать князя,
Труд для нього, для вітчизни,
Нести вірно до кінця.

У похід, у похід ходимо,
Пригоди чекають нас там,
Придбаємо славу князеві,
Принесемо радість братам.

Марко Боєслав

ГЕНЕРАЛОВІ Т. ЧУПРИНЦІ

Був наказ: - До походу! До зброї-
Україна розп'ята в огнях!
Кожна хата родила героїв,
Месник руку могутньо підняв.

Був наказ, як гаряче залізо -
І слова стали чином живим!
Боротьба стала честі - девізом -
Мість горіла завзяттям грізним!

Марко Боєслав

Залунав у просторах так гордо
Віщий гомін хоробрих боїв -
Рознеслися стогромним акордом
По світах ідеали Твої!

Ще момент і Твій голос владарно,
Загримить на руїнах Кремля,
І напише колонам ударним
Пісню слави розкута земля!

МОЛИТВА ПОВСТАНЦЯ

Боже наш - Правдо і Сило,
Надія в Тобі й любов.
Просьте розплати з насиллям
Наші терпіння і кров.

Ворог розп'яв Україну,
Глумом збезчестив храми,
Горем засіяв руїну,
Гнані і цьковані ми.

Рідні святі черноземи
Соромом вкрили кати.
В месті і гніві ростемо -
Отче, Ти їх освяти!

Еогдан Кравців

НЕВІДОМИЙ СТІЛЕЦЬ

Не виплакуй єдиного, мати,
не чекай свого сина.
Не знайшли в нього ймення,
тільки стяжку знайшли злotosиню.

Поховали тайком твого сина
друзі цьковані, гнані -
на високім хресті карбували
його ймення: Н е з н а н и й.

І прийшли матері із батьками
всі, хто втратив дитину,
і собі - твого сина забрали
стосоттисячним: - С и н у!

Батька і Матір жорстоко
Ворог катує щодня.
Боже, на землю глянь оком -
Й іскру лиш вкинь до вогня.

Серце громами заграє
Зброя в руках задзвенить,
Любі простори безкраї
Полум'ям встануть грізним.

Отче, послухай, як гнівно
Душі борців гомонять,
Будемо з рівними рівні -
Іскру лиш кинь до вогня!

І прийшли і - приходять безвпину
Ті, що він їх прикликав:
Йдуть полки і бригади,
іде армія знову велика.

Іде військо, що з ним виряджала
Ти колись свого сина,
і, щоб з ним повернувся у славі -
У Покрови просила.

Товариство стяги похиляє
І вітає ясоу
твого сина - вождя тих, що впали
невідомі у бою!

ТАРАС ЧУПРИНКА

Як маленькі ми ще були,
Мати нам казала,
Як за волю України
УПА вгювала!

Командиром був Чупринка,
Тарасом всі звали.
Вів повстанців в бій завзятий,
Вороги дрожали!

Уся наша Україна
Знала свого сина,
Як славного генерала,
Вождя України!

В Білогорщі бій останній
Звів Тарас з Москвою,
Там поляг він, як хоробрий
За Вкраїни волю!

Хоч ростем ми на чужині,
Горді його чину,
Підемо його слідами
Воздвигнем Україну!

Л. Храплива

У гостинній - три картини
На стіні.
В кожную днину - щось розказують
Мені.

Прийду в хату -
Оглядати йду їх враз:
Оце Симон, то Євген,
А той - Тарас.

Всі питають, чи я знаю -
Я, юнак! -
Що ще ворог в Ріднім Краю?
Кажу: так,

Але вісті розказали
Вже вітри,
Що не даром воявали
Ви - всі три!

ВОЯКОМ БУДУ

Привикаю я до труду.
Сталь люблю - не віск,
Виросту - вояком буду,
Командиром військ.

Слухать вчуса в школі, в хаті,
Вчителів, батьків,
Щоб колись наказ давати
Сотням вояків.

Мапу вже тепер читаю
На свєім столі.
Всі границі - межі знаю
Рідної землі.

І якщо нагряне ворог
На мій рідний край
Розіб'ю на прах, на порох...
Наше не займай!

Тож привчаюся до труду.
Сталь люблю - не віск.
Виросту - вояком буду
Командиром військ.

ТРИ КАРТИНИ

В Україну я полину,
Наче птах,
Відвоюю славу тую,
Що в піснях!

Щоб в Державі Ваша слава -
Наче дзвін!
Залунала від Ослави
Аж по Дін ...

Ворогам належну плату
Я віддам:
За Париж, за Білогорщу,
Роттердам!

У гостинній три картини
На стіні.
В кожную днину усміхаються
Мені.

Бо із кожним днем зростаю -
Ше хлоп'я!
Це вони найкраще знають -
Ну і я!

ЩО Я ЗРОБЛЮ ДЛЯ НАРОДУ?

Вказівки: Деклямація для групи юнаків. Можна представити це у формі інсценізації. Кожну роль юнаки можуть вкоротити, вибираючи лише основні думки. Пов'язати цей твір із гаслом "Борись за Україну - Ми Волі Сини!"

Раз у славнім місті Львові,
На Сокильськім довгім полі,
Зібралось десять хлопців,
Десять юних українців.

Високі ігри заводили,
Бігли до мети шосили,
В височинь і в даль скакали,
В копаного м'яча грали, -
Потім стали й заспівали,
І поважно розмовляли
Хлопці з козацького роду,
Хто що зробить для народу.

І.

Перший: Петро обізвався:
- В ході довго я вправлявся
І вправлятись завжди буду
І не пожалію труду,
- Щоб пройти долини й гори,
Степ і гай і густі бори,
І лани і полонини.

- Щоб пройти, щоб їх пізнати,
Всім красу їх розказати,
Щоб усі свій край хвалили,
Рідну землю полюбили.

2.

Другий: Славко став казати:
- Хочу всякі вправи знати,
Хлопців сто поставлю в ряд
І навчу їх весь впоряд:
- "Збірка! - Позір! - Вправо глянь!
Сотня руш! Скорий крок! Стань!"

Чвірка вліво - чвірка вправо!
В лаву! - В наступ! Бігом! Жваво!
- Бо впоряд хто добре знає,
Той відважно виступає,
Прямо стане, просто йде,
Бо в такому дух росте!

3.

Лесь говорить: - Буду дбати,
Щоб минувшину пізнати,
Всю історію народу,
Давню славу і свободу, -
- Бо історія навчас,
Що робити нарід має,
Щоб недолі не зазнати,
Щастя і гаразду діждати.

4.

Дмитро каже: - А я знай,
Геть опишу рідний край,
Все розкажу, розміркую, -
І на мапах нарисую, -
- Зазначу усе точенько,

Де високо, де низенько,
Де ліси, де лан широкий,
Де ріка, де став глибокий,
Де є місто, де село,
Де цілюще джерело,
Скарби де в землі багаті,
Де церкви, хати, палати...

5.

А Василь став говорити:
- А я скрізь буду ходити,
Українцям повідати,
Що книжки вар всім читати,
- І книжки і часописи -
Краща зброя це, як гармати,
Ясний ум - тож варт читати!
- Скажу: "Не дармуї ніколи,
Змалку пильно вчися в школі,
Й ціле життя просвічайся,
Лихові й біді не дайся!"

6.

Зенко каже: - Я візьмуся,
Добре торговлі навчуся,
Грошей досить уторгую
І фабрику побудую, -
- Все там буду виробляти,
Добрі зиски буду мати,
Та не на свої роскоші
Я оберну тії гроші:

- На "Просвіту" й "Рідну Школу",
На дітвору, бідну, вбогу,
Щоб могла також учитись,
Народові прислужитись,
- В місті бурси побудую
Стипендії уфундую,
Щоб і вбогі, але пильні,
Мали з школи зиск обильний.

7.

Миرون каже: "Я вправляюсь,
І спортовцем бути стараюсь,
Щоб з чужинцями змагатись,
І нікому з них не датись, -
Щоб тим часом рідній справі
Приспорити чести й слави,
Щоб у світі всі знали,
Наше ім'я шанували.

8.

Ромко: - Моя мати
Радить священиком стати.
Священичий стан шаную,
Службі тій себе жертвую, -
- Щоб свій нарід в вірі вести
До добра, до слави й чести, -
Бо в глибокій вірі в Бога-
Сила й перемога!

9.

Гнат сказав: - Я мушу стати
Лікарем і лікувати
Слабости в містах і селах,
В бідних хатах невеселих, -
- Бо хвороби у народі
Все стають на перешкоді
У змаганні до добра.
Де хвороба - там біда!
Я буду людей учити,
Не курити ні не пити,
В сонці, в ясності купатись,
І рости і розвиватись!

10.

Михасько став промовляти:
- Політиком хочу стати,
Пізнавать вселюдське право,
Що народ веде до слави,
Прав народу пильнувати,
І нових прав добувати,
Вчити, що в єдності і згоді
Буде щастя у народі!

Так казав один одному
І спішили всі додому,
Щоб до книжки пильно взятись,
Щоб у школі не стидатись.

Бо й це знають мудрі діти:
Лиш з науки, лиш з освіти
Виростає дужа сила,
Що мов ті могутні крила,
Вгору підійме людину,
Щоб трудилась без упину
Для добра свого брата,
Щоб зраділа рідна мати!

Поблагослови ж, о Боже,
Юнаків на діло гоже!

Юнаків і всі ті діти,
Що в науці і в освіті
Прагнуть виростати й жити,
Щоби братам служити.

/"Мій приятель",
Вересень, 1958,
ст. 5-6 /

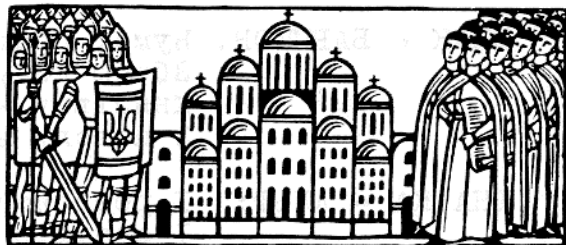

Орест ПАВЛІВ

ВЕРШНИКИ ВОЛІ

/Групова рецитація /

ЮНАЧКА - АЛТ: Ой, їдуть - мчать на бистрих конях
Крізь морок ночі, крізь куряву дня
Вершники в о л і.
Лиш усміх юний навідлік ронять,
Лиш пісня лине з-під копита.
Їдуть, леліють, мчать.
Їх сотні, тисячі, - тьма.
А в полі, на видноколі
Велика скеля стоїть.
Під скелею земля важким сном спить.
А в тій землі залізом кутий теремок,
Де князівна живе - проживає
Без радості, без просвітку
Гіркі сльози проливає.
Давнє-прадавнє горе оплакує,
На древні тіні руїн сумно позирає,
Хлопців-молодців, визволителів своїх
У безнадії вичікує - виглядає.
Ой, задрожала земля,
Заступоніли копита,
Рідна пісня - буревісна
Вітрами долинула,
Князівну в безнадії
До життя прокинула.

ЮНАК - БАРИТОН: Нумо, браття, станьмо,
Зброю добуваймо,
Князівну - бранку - полонянку
З неволі визволяймо!

ЮНАЧКА - АЛТ: І розколось небо голубе,
І зашумів старезний бір,
І усміхнулось сонце золоте,
Як прогримів звитажний бій.

Вийшла вона, як підсніжка біла,
В ході непевна, несміла,
Лиш ясний зір і владність тіла, -
Вийшла й питає:

КНЯЗІВНА: - А хто ти, молоде?
СУМІВЦІ: - Ми предківської слави воїни!
КНЯЗІВНА: - А з чим приходите?
СУМІВЦІ: - З радістю боротьби!
КНЯЗІВНА: - Тоді, віддайте всю радість мені.
ЮНАЧКА - АЛТ: - Віддали.

- КНЯЗІВНА : - І ще з чим приходите?
СУМІВЦІ: - З непорочною силою духа!
КНЯЗІВНА: - Віддайте всю силу мені.
ЮНАЧКА - АЛЬТ: - Віддали.
КНЯЗІВНА: - І ще з чим приходите?
СУМІВЦІ: - З великою любов"ю!
ЮНАК - БАРИТОН:- І віддавали, не тільки любов,
Але й життя юнацьке, в пелени любови окутане,
Палко, як чарівній коханці китиці цвітів,
Так приносили в дарунку життя.
- ЮНАЧКА - АЛЬТ: - Хто в полі, в зелених житах,
Хто в кучерявих лісах,
Хто в тайгах білих,
Хто в тюрмах сірих,
Хто в горючих селах,
А хто в соловецьких пустелях.
- ЮНАК - БАРИТОН:- І з кожною жертвою
Власть духа князівни міцніла,
І з кожною смертю -
Безсмертя її променіло.
Немов із цокола зруйнованих святинь
Здіймаються у золотаве небо
Стрункі колони кам"яних творінь, -
Так могутніє, зріє і росте
Нова, непоборна сила поколінь
На перехрестних путях прадідної слави.
- ВСІ ТРОЄ: І сила ця у віру осяйну,
У ннминучість власної держави -
- ЮНАК - БАРИТОН: П Е Р Е Р О С Т А Ё.



БОЖЕ ВЕЛИКИЙ

Maestoso

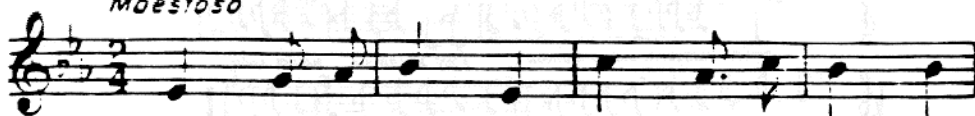

Бо - - же Ве - ли - - кий, Твор - - че все - сві - - ту.



на на - шу рід - - ну зем - лю поглянь! Ми бу - ли

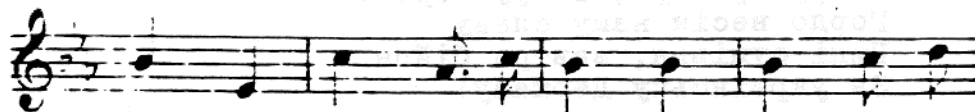

вір - - ні Тво - - му за - ві - - ту, вис - - лу - хай

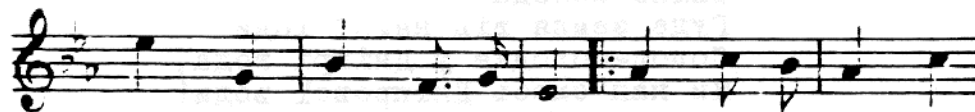

ни - - ні на - - ших бла - гань Люд у кай - да - - нах.



край у ру - - і - - ні, на - - вить мо - - ли - - тись



во - - рог не дасть Бо - же Ве - ли - - кий, дай Ук - ра -

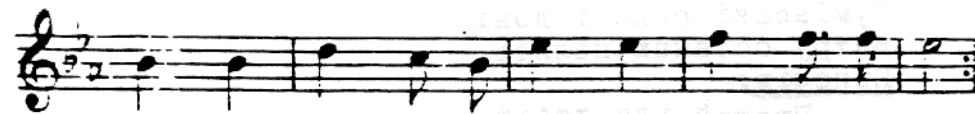

ні - - ні си - - лу і сла - - ву, во - - лю і власть

Боже Великий, Творче всесвіту,
На нашу рідну землю поглянь!
Ми були вірні Твоєму завіту,
Вислухай нині наших благань

Люд у кайданах, край у руїні,
Навіть молитись ворог не дасть.
Боже Великий дай Україні:
Силу і славу, волю і владсть

ВГОРУ ПРАПОРИ!

Вгору прапори, слухай наказ Де б не прийшлося нам жити
Більшого щастя нема для нас Як Україні служити. Гар-
туїсь, гартуйся, зміно молода Гуде земля від нашої ходи,
Солод, солодка у Дніпрі вода, Ми нап'ємось дніпрової води.

Вгору прапори, Вгору серця!
Гордо несім нашу славу
Нині сумівця, завтра бійця
За українську Державу!

Гартуйсь, гартуйся
Зміно молода
Гуде земля від нашої ходи
Солод-солодка у Дніпрі вода,
Ми нап'ємось Дніпрової води!

ПРОЩАЙ НАШ ТАБІР

/на мелодію "Гоцулко Ксеню"/

Сонні гори ніч покрила,
І оселю всю повила,
Бистра річка вже заснула,
Лиш в таборі ще не сплять.
Поміж горами в долині,
Наче в рідній колонині,
Сумівські сини і доні,
Ватру останню палять.

Приспів:

Прощай наш табір
Ми вже завтра відїжджасм
І на рік тебе прощасм
Та повернемось знов.
Душа страждає,
Тебе з жалем покидаєм,
Своє серце тут лишаєм
Бо в таборі радість вся.

Кого я люблю

Andantino

Люб - лю Бо - га, та - та, ма - му, люб - лю всю ро -
ди - ну Люб - лю ши - ро на - шу ти - ху
Рід - ну - ю ха - ти - ну.

Люблю Бога, тата, маму,
Люблю всю родину,
Люблю ширю нашу тиху -2 рази
Рідную хатину.

І нема на світі друга,
Як отець і мати
Та й милішої над рідну -2 рази
Я не знайду хати.



Про чемного Михася

Слова: Кузьмовъ
Мел. : Г.Т.

Allegretto

Зна - ь доб- ре де жи - ве, ще й дру- гим по - ка- же ,
Ви спи - тай - те, то й і - м'я сво - ь за - раз ска- же .

Знає добре, де живе,
Ще й другим покаже.
Ви спитайте, то й ім'я
Своє зараз скаже.



Котяче весілля

Voce

Що за га-мір, що за шум, Буб-ни гра-ють
 бум, бум, бум. Скрип-ка гра-є тра-ля ля, ля,
 Це ко-тя-че ве-сіл-ля

1. Що за гамір, що за шум,
 Бубни грають: бум, бум, бум.
 Скрипка грає: тра-ля-ля, /2 рази/
 Це котяче весілля.



2. Всі танцюють гопака
 За здоров'я котика.
 Хай живе здоров наш кіт
 Любий Мурцьо ще сто літ. /2 рази/

3. Білі киці в запасках
 Накривають на столах,
 Сиві котики старі
 Грають в карти при столі. /2 рази/

4. А старенькі їх мами
 Посідали за столи
 І тихенько гомонять,
 Дивлячись на молодят. /2 рази/



5. А вся молодь, що там є,
 Колосийки танцює,
 Що аж хвостики дрижать,
 Білі капчики мигтять. /2 рази/



Був собі журавель

Народна пісня

Andante

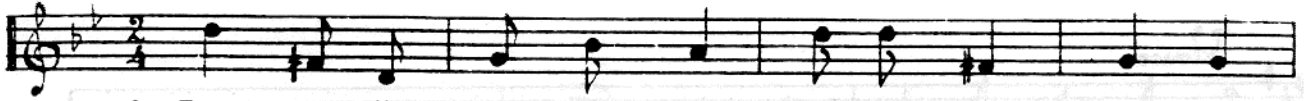

1. Був со-бі жу-ра-вель Та жу-ра-воч-ка,
2. Був со-бі....

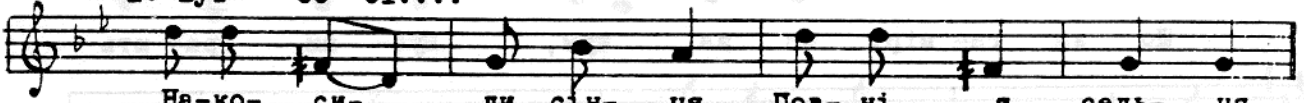

На-ко-си-ли сін-ця Пов-ні я сель-ця

Allegretto



На-ша піс-ня гар-на й но-ва, По-чи-най-мо

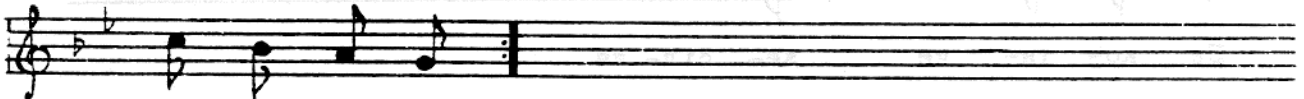

ї - ї зно-ва



1. Був собі журавель
Та журовочка,
Накосили сінця
Повні ясельця....

Приспів:

Наша пісня гарна й нова,
Починаймо її знова.

2. Був собі журавель... ітд.



Ой на горі мак

Andantino

Ой, на го-рі мак, Під го-ро-ю так... Мак, ма-ки,
ма-кі-воч-ки, Зо-ло-ті-ї го-лі-воч-ки,
Стань-те ви так, як на го-рі мак

Ой, на горі мак,
Під горою так....
Мак, маки, маківочки,
Золотії голівочки,
Станьте ви так,
Як на горі мак.



Занадився журавель

Moderato Народня пісня

Занадився журавель, журавель,
До бабиних конопель, конопель.
Сякий, такий виступає, Конопельку
Конопельку все шипає, все шипає.

пел- ку все ши- па- є.

The musical score is written on three staves in a 2/4 time signature. The melody is simple and folk-like. The lyrics are written below the notes, with some words split across lines. The tempo is marked 'Moderato' and it is identified as a 'Народня пісня' (folk song).

1. Занадився журавель, журавель,
До бабиних конопель, конопель.
Сякий-такий виступає,
Конопельку все шипає,
Конопельку все шипає.

2. Оце ж тобі журавель, журавель,
Не літай до конопель, конопель.
Сякий-такий виступає,
Конопельку все шипає,
Конопельку все шипає.

3. Щоб ти більше не хитав, не хитав,
Конопельки не шипав, не шипав.
Сякий-такий виступає,
Конопельку все шипає,
Конопельку все шипає.



Веснянка

Moderato Народна пісня

А вже весна, а вже красна,
Із стріх вода капле, із стріх вода капле.

1. А вже весна, а вже красна,
Із стріх вода капле, із стріх вода капле,
Із стріх вода капле.
2. Молодому козакові
Мандрівочка пахне, мандрівочка пахне,
Мандрівочка пахне.
3. Ой, доїхав козаченько
У чистеє поле, у чистеє поле,
У чистеє поле.
4. За ним, за ним дівчинонька:
Вернися, соколе, вернися, соколе,
Вернися, соколе.



Куку, куку

Moderato

Муз. Н. Вахнянина

The musical score is written on three staves in G major (one sharp) and 2/4 time. The melody is simple and repetitive, with lyrics in Ukrainian. The first staff contains the first line of the song, the second staff the second line, and the third staff the third line. The lyrics are: 'Ку- ку, ку- ку, чу- ти в ліс- ку / Хо- дім, спі- вай- мо, ра- до ві- тай- мо / Бо- жу, Бо- жу, Бо- жу вес- ну.'

1. Куку, куку, чути в ліску - 2 рази

Ходім, співаймо, радо вітаймо
Божу, Божу, Божу весну - 2 рази

2. Куку, куку, чуємо все - 2 рази

Гасм, лісочком, бором, поточком
Голос, голос голос гуде: - 2 рази

3. Куку, куку, птвичко мала - 2 рази

Ти нам співала, правду сказала:
Шезла, шезла, шезла зима - 2 рази.



Дощик

Vivace

The musical score is written on three staves in a 2/4 time signature with a key signature of one sharp (F#). The tempo is marked 'Vivace'. The melody is simple and rhythmic, with lyrics written below the notes. The lyrics are: 'І шумить і гуде, Дрібний дощик іде, Та й небавом темна хмара Понад полем перейде перейде.' There are first and second endings marked with '1' and '2' above the notes.

І шумить і гуде, Дрібний до-
щик і-де, Та й неба-вом темна хма-ра
По-над по-лем пе-рей-де пе-рей-де.

1. І шумить і гуде,
Дрібний дощик іде
Та й небавом темна хмара
Понад полем перейде - 2 рази

2. Землю нам вже підлив,
Шоб росла вся трава,
Шоб удались рільникові
Косовиця і жнива - 2 рази

3. По дощі все росте
На полях і лугах -
За погоду і за дощик
Слава Богу в небесах



Українець

Moderato М. Гайворонський

У- кра- ї- нець я ма- лень-кий, У- кра- ї- на
край рід- нень- кий Вір- ний син я сво- го ро- ду,
у- кра- їн- сько- го на- ро- ду.

1. Українець я маленький,
Україна - край рідненький,
Вірний син я свого роду,
Українського народу /2 р./

або

Українка я маленька,
Україна - край рідненький,
Вірна доня свого роду,
Українського народу /2 р./

2. Все, що рідне, я кохаю.
Всім, хто рідний, допомагаю,
Своє ціню, свого вчуся
І до рідного горнуса /2 р./

3. Знай і ти своє любити,
Спомагати і цінити.
Знай, що найчесніше діло-
Своє боронити сміло /2 р./



Мово рідна

Слова: Сидір Воробкевич
Музика: М.Г.

Мажестозо

Мо- во рід- на, сло- во рід- не, Хто вас за- бу-
ва- є, Той у гру- дях не сер- день- ко,
А лиш ка- мінь ма- є

1. Мово рідна, слово рідне,
Хто вас забуває,
Той у грудях не серденько,
А лиш камінь має.

2. Як ту мову мож забути,
Якою учила
Нас всіх ненька говорити,
Ненька наша мила?

3. Як ту мову мож забути?
Та ж звуками тими
Ми до Бога мольби слали
Ще дітьми малими.

4. У тій мові ми співали,
При грі розмовляли;
У тій мові нам минувшість
Нашу розказали.



Маленькі наші ноги

Слова: М. Підгірянка

Ма- лень- кі на- ші но- ги, Та зна- ють
сво- ю путь, На служ- бу У- кра- ї-
ні, як ви- рос- туть, пі- дуть

1. Маленькі наші ноги,
Та знають свою путь,
На службу Україні,
Як виростуть, підуть /2 р./

3. Дитячі в нас серденька,
Та шире в них чуття:
Любити Україну
Будуть усе життя /2 р./

2. Маленькі наші руки,
Та кріпнуть і ростуть,
На службу Україні
Всю працю віддадуть /2 р./

4. Маленькі наші ноги,
Та знають, куди йти:
На службу Україні
Йдін сестри і брати /2 р./



ЧОМ, ЗЕМЛЕ МОЯ?

Allegretto energico.



Чом, чом, чом, зем- ле мо-я, · Так лю-ба ти ме-ні?



Так лю-ба ти мені? Чом, чом, чом, зем- ле мо-я,

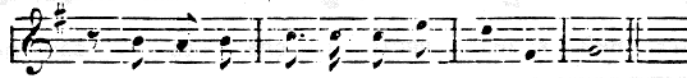

ча-ру- є так ме- не кра- са тво- я?

К. МАЛИЦЬКА:

ЧОМ, ЗЕМЛЕ МОЯ?

Чом, чом, чом, земле моя,
Так люба ти мені?
Так люба ти мені?
Чом, чом, чом, земле моя,
Так радіюся я
Твої красі?



Чим, чим, чим мене манить
Пташні твоєї спів,
Тужливий шум лісів?
Чим, чим, чим так веселить
Поточок згід верхів,
Що тут шумить?

Тим, тим, тим, серденько, знай.
Бо красна ся земля
Зродила й кормить тя,
Тим, тим, тим, серденько, знай,
Бо красна ся земля —
Твій рідний край.

ВИ ЖИТТЯ СВОЄ ДАЛИ

Lento

сл. Р. Купчинського
мел. — див. Примітки

Ви жит - тя сво - є да - - ли за на - род і
рід - ний край. честь і сла - - ва вам до ві - ку
всім від нас. Не за - бу - де вас на - - род.
до - ки в ньо - му сер - це б'є. з ро - - да в род
ва - шу сла - ву пе - - ре - дасть. ва - шу сла - ву
пе - ре - дасть.

Ви життя своє дали
За народ і рідний край.
Честь і слава вам до віку
Всім від нас.

Не забуде вас народ.
Доки в ньому серце б'є.
З рода в род
Вашу славу передасть (2)



ЗАКВІТЧАЛИ ДІВЧАТОНЬКА

Andante



За - квіт - ча - ли дів - ча - тонь - ка



стріль - це - ви мо - ги - лу. За - мість ма - ли

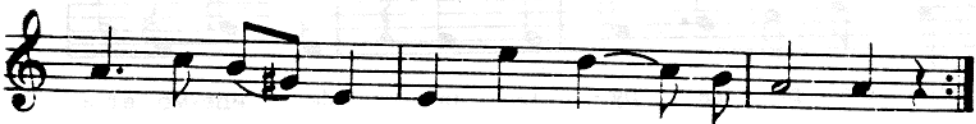

за - квіт - ча - ти стрі - лець - ку - ю ми - лу.

Заквітчали дівчатонька
Стрільцеві могилу,
Замість мали завітчати
Стрільцькою милу. 2

Невисокий хрест з берези
Заплели віночком,
Замість мали заплітати
Косу барвіночком. 2

І пісочком висипали
Стежечку довкола,
Замість мали постелити
Рушник до престола. 2

Схилилися дві черешні
Направо й наліво,
А на вітях вітер грає
Про стрільцьку славу. 2



ЗА РІДНИЙ КРАЙ

Marziale

сл. Р. Купчинського
мел. — див. Примітки



За рід-ний край, за на-рід свій, за во-лю Ук - ра -

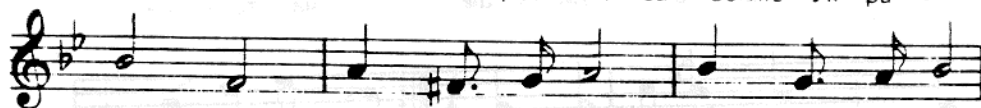

- і - ни, ми иде - мо в бій, ми иде - мо в бій.

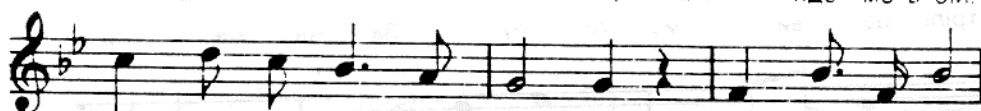

крізь зга - ри - ша ру - ї - ни Ми иде-мо в бій.



зем - ля дуднить, ра - ді - ють го - ри, сте - пи. бо



нас у бій бла - гос - ло - вить мо - гут - ний дух Ма -



- зе - пи.

За рідний край, за нарід свій,
За волю України,
Ми ідемо в бій, ми ідемо в бій,
Крізь згарища руїни.

Ми ідемо в бій, земля дуднить,
Радіють гори, степи,
Бо нас у бій благословить
Могутній дух Мазепи.



ЇХАВ СТІЛЕЦЬ

Andante

сл. Р. Купчинського
мел. — дів. Примітки

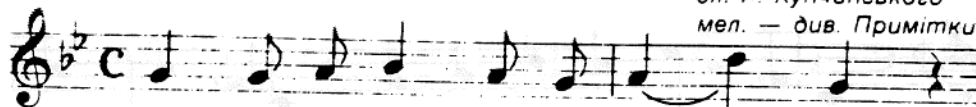

Ї - - хав стрі - лець на вій - нонь - - - ку.



про - щав свою дівчи - нонь - - - ку. Про - щай, милень - ка,



чор - нобри - вень - ка, я йду в чу - жу сто - ро - нонь - ку.

Їхав стрілець на війноньку,
Прощав свою дівчиноньку,
Прощай, миленька, чорнобривенька, 2
Я йду в чужу сторононьку.

Подай, дівчино, хустину,
Бо як у бою загину;
Накринуть очі темної ночі — 2
Легше в могилі спочину.

Лихії люди на силу
Взяли нещасну милу, —
А серед поля гнеться тополя 2
Та й на стрілецьку могилу.



НЕ СМІЄ БУТИ В НАС СТРАХУ

Andante maestoso



Не смі - є бу - ти в нас стра - ху, ні жад - но - і три -



- во - ги, бо ми є ли - ца - рі гріз - ні За -



- ліз - но - і Ос - тро - ги, бо // тро - ги.

Не сміє бути в нас страху,
Ні жадної тривоги.
Бо ми є лицарі грізні
Залізної Остроги. 2

Не страшать нас і в царів
Високії пороги.
Бо ми є лицарі грізні
Залізної Остроги. 2

А до дівочих ніжних серць
Ми знаєм всі дороги,
Бо ми є лицарі грізні
Залізної Остроги. 2

Не святкуватиме ніхто
Над нами перемоги.
Бо ми є лицарі грізні
Залізної Остроги. 2

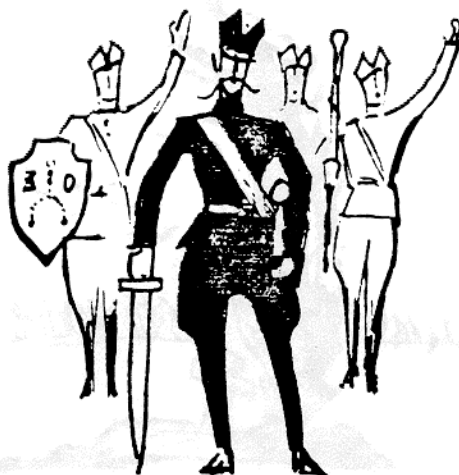

ГЕЙ ТАМ НА ГОРІ СІЧ ІДЕ

НАРОДНЯ ПІСНЯ

Marziale / МАРШОВИМ ТЕМПОМ

ар. Андрій Гнатшин

Мелодія



1 Гей там на го - рі Січ і - де,

Супровід

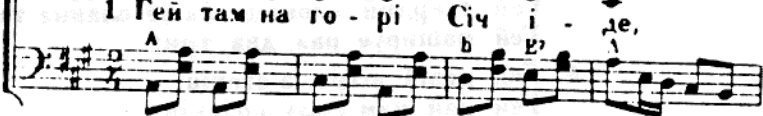

Chords: A, B, E7, A

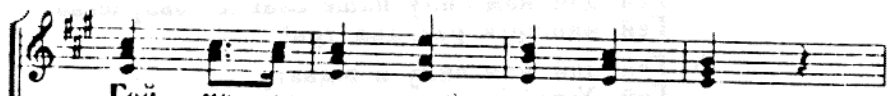

Гей ма - ли - но - вий стяг не - се,



Chords: A, E7, A, E



Гей там на го - рі на-пе славне то-вариство



Chords: E, H7, E, E7, A, E7, A, E7



гей ма-пи - ру - е, раз, два, три!



Chords: A, B, E7, E7, A, A



Гей там на го - рі на-пе славне то-вари-ство



Chords: E, B, E-7, A, fis, E7



гей ма-пи - ру - е раз, два, три!



Chords: A7, B, D, E, E7, A, A

2. Гей на переді котовий
Гей як той орел степовий,
Гей як той орел, наше славне товариство
Гей мапирує раз, два, три!
3. Гей а по заду осавул,
Гей твердий хлопець як той мур,
Гей твердий хлопець, наше славне товариство
Гей маширує раз, два, три!
4. Гей повій вітре із степів,
Гей дай нам силу козаків,
Гей дай нам силу, наше славне товариство
Гей мапирує раз, два, три!
5. Гей дай нам силу й відвагу,
Гей Україні на славу—
Гей Україні, наше славне товариство
Гей мапирує раз, два, три!

У ГОРАХ КАРПАТАХ...

НАРОДНЯ ПІСНЯ

Марсіале / Ходою

ар. Б. Заревич

Мельодія

Супровід

1. У го-рах Кар-па-тах хо-тів би ижить, зго-

ри на до-ли-ну хо-тів би схо-дить, там

пташ-ки спі-ва-ють ве-се-ло все у-ха-ха, і

го-лос со-піл-ки там чу-ти що дня. Там

Супровід на гітарі або гармонії

Велика буква - дуровий акорд

Мала буква - мольвовий акорд

7 при букві - септакорд

пташ - ки спі - ва - ють ве - се - ло все у - ха - ха, і

B F

го - лос со - піл - ки там чу - ти що дня.

C F

2. У горах Карпатах там Гуцул живе,
Він красну Гуцулку за руку веде.
Там пташки співають весело все ухаха,
І голос сопілки там чути що дня.



СТАВАЙМО, БРАТТЯ, ЯК ОДИН

Marciale

Ста - вай - мо, брат - тя, як о - дин до
друж - ньо - - - і ро - бо - ти, а
зги - не во - рог наш, як дим, всі
злид - ні і тур - бо - ти. Пле -
- че об пле - че, ра - м'я об ра - м'я! Хай
кріп - не дуж - ча - є спіл - чансь - ка сі - м'я. Пле -
- чансь - ка сі - м'я.

Ставаймо, браття, як один
До дружньої роботи,
А згине ворог наш, як дим,
Всі злидні і турботи.

Плече об плече, рамя об рамя!
Хай кріпне, дужчає спілчанська сім'я.²



Супровід на гітарі або гармонії
Велика буква - дуровий акорд
Мала буква - мольовий акорд
7 при букві - септакорд

ВІД СИНЬОГО ДОНУ ДО СИВИХ КАРПАТ

НАРОДНЯ ПІСНЯ

Andantino / ХОДОМ

ар. Андрій Гнатишин

Мелодія

Супровід

mf *C7*

1. Від си ньо-го До - ну до си - вих Карпат од -

на нероз-діль-на ро - ди - на, Без

паяст-ва, без раб-ства на сіль-ства і зрад, віль-

на незамежна У-кра-ї - на! Без ї - на!

p *mf*

Musical score for piano and voice. The score is in G minor (three flats) and 2/4 time. It consists of two systems. The first system has a treble clef for the voice and a bass clef for the piano accompaniment. The piano part includes chords marked C7, f, and b. The second system also has a treble clef for the voice and a bass clef for the piano accompaniment. The piano part includes chords marked C7, Des, C7, f, and p.

2. Ми діти України широких степів,
Ми все в готові до бою.
За правду, за волю, за славу батьків
Прапор наш леліє горою.
3. Сини України! Ставаймо вільні
Під прапор ідеї одної—
Зберем з поля рідного квіти рясні
В вінок України вільної!



ГЕЙ, ХЛОПЦІ В КОЛО

Marciale

ГЕЙ ХЛОП-ЦІ ВКО-ЛО СТАНЬМО БА-ДЬО-РО, ПІС-НЮ НО-ВУ ЗАС-ПІ-

ВАЙ-МО, МИ МО-ЛО-ДІ-Ї ХЛОП-ЦІ ЛІ-СО-ВІ-Ї

ЛІ СО - ВІ - Ї

З МО-ЛО-ДУ СВІ-ТА ВЖИ-ВАЙ-МО

Гей хлопці вколо станьмо бадьоро,
Пісню нову заспіваймо,
Ми молодії, хлопці лісовії
З молоду світа вживаймо.

Нам на страшная і праця важкая,
Ми не боїмось нічого,
Ані тої слоти, ані роботи,
Ані морозу важкого.

Бо при роботі піт залляе очі,
Дощ біле тіло обмие,
Вітер обсушить, мороз нас не рушить,
В тім наше тіло свіжіе.

В УПА служити, кулемет носити
І мандрувати край світу,
Ми молодії, хлопці лісовії,
Скрізь нам дорога відкрита.



ЩОЖ ТО ЗА ПРАПОР?

Mars. ale

ЩО ТО ЗА ПРА-ПОР. Ю-ПО-ТИТЬ, ЛО-ПО-ТИТЬ НА
ЛО-ПО-ТИТЬ

ВІ-ТРІ ПІД ГО-РО-Ю ЩО ТО ЗА

ПІС-НЯ ГО-МО-НИТЬ, МИ ЙДЕМ МИ

ЙДЕМ, МИ ЙДЕМ ДО БО-Ю МИ ЙДЕМ, МИ
ЙДЕМ ДО

ЙДЕМ МИ ЙДЕМ ДО БО-Ю - ЦЕ

ЙДУТЬ ПОВ-СТАН-ЦІ УК-РА-Ї НИ У

БІЙ ЗА РІД - НИЙ КРАЙ, А

МІ - СЯЦЬ СТЕ - ЛИТЬ ЇМ ДО - - ГУ, СПІ -

ВА - Є ЗНИ - МИ ЛІС І ГАЙ ЦЕ
ЛІС І ГАЙ.

ВА - Є ЗНИ - МИ ЛІС І ГАЙ.

Що ж то за прапор лопотить
На вітрі під горою?
Що ж то за пісня гомонить,
Ми йдем, ми йдем, ми йдем до бою (2 рази)

Це йдуть повстанці України
У бій за рідний край,
Місяць стелить їм дорогу,
Співає з ними ліс і гай. —

Ні кров, ні рани, смерть страшна,
Не звернуть нас з дороги.
Ясна мета для всіх одна —
У бій за край до перемоги! (2 рази)

Це йдуть повстанці України,...

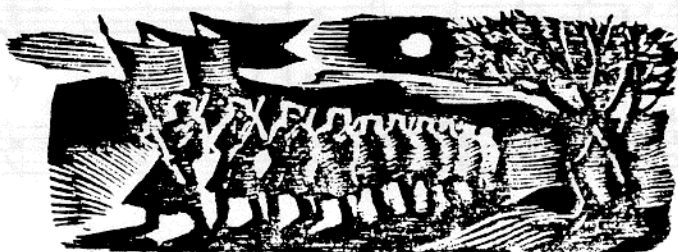

МАШЕРУЮТЬ ВЖЕ ПОВСТАНЦІ

Allegro marciale

ГЕЙ, МАР-ШУ-ЮТЬ ВЖЕ ПОВ-СТАН-ЦІ, ЯК ДАВ-НО КО



ЛІСЬ СТРІЛ-ЦІ, СЯ - Є ЗБРО-Я ЇХ У СОН-ЦІ



ГРА-Є У-СМІХ НА ЛИ-ЦІ. ХТО ЖИ-ВІЙ, ВРЯД СТА-
ХТО ЖИ-ВІЙ



ВАЙ ЗАО-БУ - ВА - ТИ ЛЮ - БІЙ
ВРЯД СТА-ВАЙ СТА-ВАЙ СТА-ВАЙ НАШІ ЛЮ - БІЙ
КРАЙ ВИ ЗВОЛА-ТИ



I РІД - НИЙ КРАЙ ХТО ЖИ
II РІД - НИЙ КРАЙ!
P.



Гей, маршують вже повстанці,
Як давно колись стрільці,
Сяє зброя їх у сонці,
Грає усміх на лиці.

Хто живий, хто живий,
В ряд ставай, в ряд ставай
Здобувати, визволяти
Любий, рідний край!

Тільки зброя дасть нам волю,
Гей, юначе, не барись,
В тихих водах, ясні зорі
Знов засяють, як колись.

Хто живий, хто живий...

Вже не буде ворог лютий
Розпинати нам братів,
Не вливатиме отрути
В серця чисті юнаків.

Хто живий, хто живий...

Перед нами молодими
Простелився волі шлях,
Пісня лине в небо синє
Переможно має стяг.

Хто живий, хто живий...



ГЕЙ, СТЕПАМИ...

Marciale

1. ГЕЙ, СТЕ - ПА - МИ, ТЕМ - НИ - МИ Я - РА - МИ ЙДУТЬ - ПО -

Musical notation for the first line of the song. It consists of two staves: a treble clef staff and a bass clef staff. The key signature has one flat (B-flat), and the time signature is 4/4. The melody is written in the treble clef, and the accompaniment is in the bass clef. The lyrics are written below the treble staff.

ХО - ДОМ ЗА - ЛІЗ - НІ ПОЛ - КИ ХТО ВІД - ВАЖ - НИЙ

Musical notation for the second line of the song. It consists of two staves: a treble clef staff and a bass clef staff. The key signature has one flat (B-flat), and the time signature is 4/4. The melody is written in the treble clef, and the accompaniment is in the bass clef. The lyrics are written below the treble staff.

ХАЙ І ДЕ ІЗ НА - МИ, ЛИ - ЦАР - Я - МИ

БУДЬ-МО Ю - НА - КИ. ЛИ - ЦАР - Я - МИ

БУДЬ-МО Ю - НА - КИ.

Гей, степами, темними ярами
Йдуть походом залізні полки
Хто відважний, хай іде із нами,
Лицарями, будьте юнаки!

За нікого битись не будемо,
До нікого в найми не підем,
Для України ми усі живемо,
І за неї голови кладем.

Кожний ворог йде нас визволяти,
А для себе землю він краде,
На могилу землю буде мати!
На могилі воля зацвіте!

Лети пісне попід небесами,
До українських промовляй сердець,
Хай же буде наша воля з нами,
А ворожим замірам кінець!



НА ВОЛИНІ

Allegro fresco

ГЕЙ НА ПІВ-НО-ЧІ НА ВО-ЛИ-НІ, СТВО-РИ-ЛАСЬ

АР-МІ-Я У-ПА, ЩО-БИ ВОС-КРЕС-ЛА У-КРА-

ff Т-НА І *p* ЗА-ВІ-ТА-ЛА СВО-БО-ДА. *f* ЩО-БИ-ВОС-

pp ДА.

Гей на півночі, на Волині,
Створилась армія УПА,
Щоби воскресла Україна
І завітала свобода.

Про контингенти там не знають,
Живуть там люди, мов в раю,
Бо за цю волю, за свободу
Волинь пролляла кров свою.

Горіли села і містечка,
Борці боролись ніч і день,
В перших рядах борців-героїв
Згинув Івахів, наш Василь.

Упав як лідар України,
На полі слави як борець,
Ціле життя страждав по тюрмах,
Геройська смерть сплела вінець.

Прощай, герою України,
Прощай наш друже дорогий,
Твої діла нам незабутні,
А твій наказ для нас святий.

Сестра в селі рідненькім плаче,
Щодня виходить за село,
Чи не прийхав брат додому,
Чи не побачить ще його...

Не плач сестричко, не журися,
Поглянь у синю далечінь —
Твій брат умер, та жити буде
В піснях майбутніх поколінь!



ВЖЕ ВЕЧІР ВЕЧОРІЄ

Alla marcia

ВЖЕ ВЕ - ЧІР - ВЕ - ЧО - РІ - Є - ПОВ - СТАНСЬКЕ СЕР - ЦЕ БЄ,

Вже вечір вечоріє,
Повстанське серце б'є,
А лента набої
Поспішно подає.

Ах, лента за лентою —
Набої подавай,
Український повстанче,
В бою не відступай!

ЛЕН - ТА НА - БО - Т ПОС - ПИШ - МО ПО - ДА - Є. АХ,

В марші цілу нічку,
А в ранній зорі
Почались завзяті,
Запеклі бої.

Ах лента за лентою...

А ворог атакує
І преться щосил,
Юнак кулеметчик
Їх правно косив.

Ах лента за лентою...

ЛЕН - ТА ЗА ЛЕН - ТО - Ю НА - БО - Т ПО - ДА - ВАЙ, УК -

Як сонце сходило,
Втомлений юнак,
Упав він ранений,
Упав він на взнак.

Ах лента за лентою...

РА - ТНСЬ - КИЙ ПОВ - СТАН - ЧЕ ВБО - Ю НЕ ВІД - СТУ - ПАЙ. АХ,

До нього санітарка
Поспішно іде,
В обличчя вдивляєсь,
Його пізнає.

Ах лента за лентою...

Він в неї вдивляєсь,
Пече в грудях рана,
Біля кулемета
Дівчина молода.

Ах лента за лентою...

Ю НЕ ВІД - СТУ - ПАЙ!

А ворог атакує.
В останній момент —
Наново заграє вже
Затихлий кулемет.

Ах лента за лентою...



МАРШ СІРОМАНЦІВ

Tempo di marcia
Solo *Duo*

mf ІЗ ГІР КАРПАТ НЕ-СЕТЬСЯ ГО-МІН ВО-ЛІ, ІЗ ГІР КАРПАТ НЕ-

Tutti
f СЕТЬСЯ ВО-ЛІ ЗОВ ТАМ СИ-НЬО ЖОВ-ТІ ЛО-ПО-ТЯТЬ ПРА-

p ПО-РІ, ТАМ БІЖЕ ЗА-ГРА-ЛА У-КРА-ТИСЬ-КА КРОВ.

p ТАМ СИ-НЬО

Із гір Карпат несеться гомін волі,
Із гір Карпат несеться волі зов...
Там синьо-жовті лопотять прапори —
Там вже заграла українська кров.

Там борами мандрують „Сіроманці”,
На плечах кріс, граната у руках...
Батьківщини це вірні повстанці
Виконують Провідника наказ.

Бандера шлях до волі нам покаже...
З його наказу ідемо у бій!
І розіб'єм, розгромим кодро враже,
Запалимо визвольний буревій.

Гей, рідний брате Заходу і Сходу,
Єднайся в один ударний моноліт!
Ми Україні вибором свободу,
Загарбницький повалимо ми світ!

Батьківщино, о люба наша Мати,
Ми знищим ката, волю принесем.
І заgrimлять могутні гармати,
Вітаючи Тебе з воскресним днем.



ЗБУДИСЬ МОГУТНЯ УКРАЇНО

ЗБУ ДИСЬ МО-ГУТ-НЯ У - КРА-Ї - НО, КО ЗАЦЬ-КЕ
ПЛЕМ'Я СТАНЬ НА ЗМАГ, ТУ - ДИ, ДЕ СОН-ЦЕ, ДЕ ВЕР-
ШИ - НИ, ДО ПЕ-РЕ МО-ГИ ЙДЕ ТВІЙ ШЛЯХ. ТУ-ДИ ДЕ
МО - ГИ ЙДЕ ТВІЙ ШЛЯХ.

Збудись могутня Україно,
Козацьке плем'я стань на змаг,
Туди, де сонце, де вершини,
До перемоги йде Твій шлях.

Готуйся у бойові лави
Козацьке плем'я молоде.
До перемоги і до слави
Тебе Бандера поведе.

Вже степ Твій знову вкрився кров'ю,
В пожарах світ увесь горить,
Наїзники в смертельнім бою
Рішають, хто з них має жить.

Готуйся у бойові лави...

Нехай кровавляться прокляті,
Тіла їх прийме чернозем.
Бо нам на Сході володіти,
І володіти ми будем!

Готуйся у бойові лави...

Повстане Київ заповітний,
Шапки козацькі зацвітуть.
Залопотить блакитно-жовтий,
В Софії дзвони загудуть.

Готуйся у бойові лави...

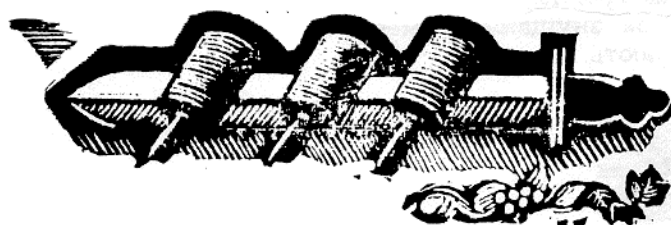

РОЗПРОЩАВСЯ СТРІЛЕЦЬ

p РОЗ-ПРО-ЩАВ-СЯ СТРІ-ЛЕЦЬ ЗІ СВО-Є-Ю РІД-НЕ-Ю Й ПО-
 Т - ХАВ ВДА-ЛЕ-КУ ДО-РО-ГУ, ЗА РІД-НИЙ СВІЙ КРАЙ, ЗА СТРІ-
 ЛЕЦЬ-КИЙ ЗВИ-ЧАЙ, ПРИЙ-НЯВ БІЙ ЗА СВО-Ю ПЕ - РЕ -
 МО - ГУ. ЗА МО - ГУ.

Розпрощався стрілець зі своєю ріднею,
 Й поїхав в далеку дорогу,
 За рідний свій край, за стрілецький звичай
 Прийняв бій за свою перемогу.

А вітер колише зелену траву,
 Молодий дубна дуба схилився,
 Листя шелестить, вбитий стрілець лежить,
 Над ним коник його зажурився.

Ой, коню, мій коню, не стій ти даремне
 І землі не розкопуй копитом,
 Біжи, коню мій, скажи неньці моїй,
 Що я лежу у лісі убитий.

Хай батько і мати і рідні сестри,
 Нехай вони за мною не плачуть,
 Я в лісі лежу, за ріднею тужу,
 Чорний крук наді мною лиш кряче.

Ряди за рядами ідуть партизани,
 До походу гармати їм грають,
 За народну честь — за знущання і смерть —
 Вони ката усюди карають.



ПІСНЯ ПРО КОМАРЯ

Scherzando
mf
ЗГО - ЛО - СИВ - СЯ КО - МАР ДО ПОВ - СТАН -

ЦІВ, ГЕЙ, ЩОБ КУ - СА - ТИ МОС - КА - ЛІВ, ГО - ЛО - ДРАН

Coda
ЦІВ. *p* ЩОБ КУ - СА - ТИ МОС - КА - ЛІВ ГО - ЛО - ДРАН - ЦІВ.

Зголосився комар
До повстанців,
Щоб кусати москалів,
Голодранців.



ЗАПЛАКАЛИ КАРІ ОЧІ

Lento

tr

ЗА - ПЛА - КА - ЛИ КА - РІ О - ЧІ ВАД -

ЛЕ - КУ ЗА - ДИВ - ЛЕ - НИ ПУТЬ, ТАМ ТИ - ХИМ ШЛЯ - ХОМО ПІВ -

tr

НО - ЧІ ПОВ - СТАН - ЦІ НА ВО - ЛИНЬ І - ДУТЬ ДУТЬ.

I II

Заплакали карі очі
В далеку задивлені путь,
Там тихим шляхом опівночі
Повстанці на Волинь ідуть.

Дівчина головку склонила,
Буйну кучеряву на грудь,
Бувайте здорові, соколи,
Щаслива вояцька вам путь.

Нараз серед темної ночі
Враз загрив різко кулемет,
Ще пострілів кілька — і тихо,
Чути лиш вибухи гранат.

Аж тут серед темного бору
Виходять два хлопці малі,
Принесять німецьку машинку,
Прийміть у ряди нас, друзі.

Нам батька германці убили,
Замучили матір торік,
Нас двоє у лісі лишилось,
Жертвуем Україні свій вік.

Стріляти ми вмієм, вчив батько,
Гранати умієм кидать,
Нам воля воскресне з кайданів,
За волю не страшно вмирать.

Старий сотник глянув на діти,
З очей покотилась сльоза,
Цілує в чоло очайдухів,
Дарує на двох нагана.



ЧИ ЗНАЄШ ТИ

Andante cantabile

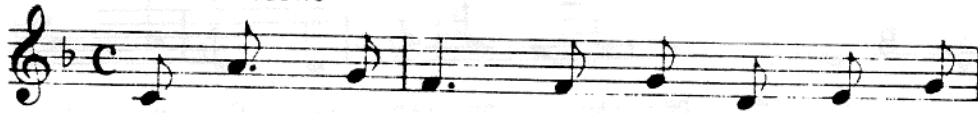

Чи зна - єш ти най - кра - шу в сві - -ті

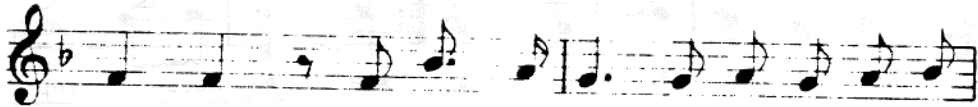

ліс - ню, як ліс шу - мить і гра - є тем - ний

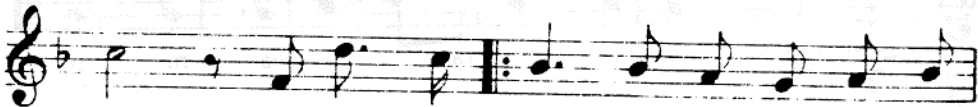

бір? Чи зна - єш ти цю ти - шу бла - го -

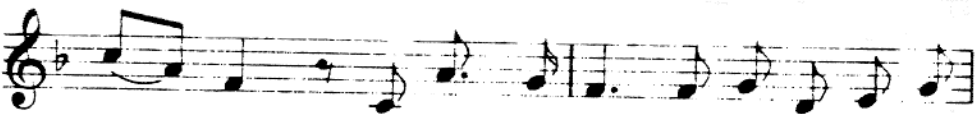

- віс - ну, як ліс мов - чить і мо - лить - ся до

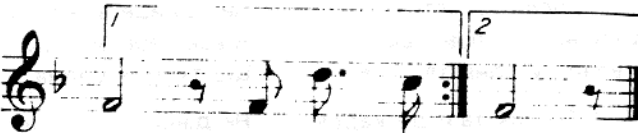

зір? Чи зна - єш // зір?



Чи знаєш ти найкращу в світі пісню.
Як ліс шумить і грає темний бір?
Чи знаєш ти цю тишу благовісну,
Як ліс мовчить і молиться до зір? ²

Чи знаєш ти прекрасну ту картину.
Як місяць-князь зійде на дерева,
Як срібний шовк обгорне всю долину
І заблищить брилянтами трава? ²

Чи знаєш ти ті пахощі весняні,
Як перший лист на вітрі затремтить.
Як зацвітуть фіялки на поляні
І сок беріз від сонця закипить? ²



ЯК З БЕРЕЖАН ДО КАДРИ

Tempo di valse сл. Р. Купчинського
мел. — див. Примітки

Як з Бе - ре - жан до кад - ри Сі - чо - ви -
- ки манджа - ли. то кра - я - лось сер -
- день - ко із го - ря та пе - ча - лі. то
- ча - лі.

Як з Бережан до кадри
Січовики манджали,
То краялось серденько
Із горя та печалі. 2

Кервавилось серденько
В хорунжого Осипа,
Як нам з очей зникала
Та Золотая Липа. 2

Кервавилось серденько,
Не тихо на хвилину.
Бо в Бережанах кидав
Кохану дівчину: 2

"Прощай, моє, Олятко,
Дівчино чорнобрива,
Нас нині розлучає
Та доля нещаслива. 2

Як приїде час веселии,
Чи приїде зла година,
Я все тебе згадаю
Що ти моя єдина " 2

Як дівчина почула
Такі слова закляття,
Склонила головоньку
І впала у обняття. 2

Як з Лісник та й до кадри
Січовики манджали.
Кервавилось серденько
Від горя і печалі 2

Кервавилось серденько
Хорунжого Осипа,
Як нам з очей зникала
Та Золотая Липа. 2

Кервавилось серденько
Не тихо на хвилину.
Бо в Лісниках він кидав
Кохану дівчину: 2

"Прощай, моя Стефуню,
Ми соняшний промінню,
Моя ти осолодо
В воєнному терпінню 2

Чи приїде час веселии,
Чи приїде зла година.
Я все тебе згадаю,
Що ти моя єдина". 2

Як дівчина почула
Такі слова любови,
То в поцілуй зложила
Устонька коральові 2

Як Стрільчики Січові
До кадри доїжджали,
То спомини їх серця
У грудях розривали 2

Згадав і наш хорунжий
Зайняту вже Надвірну.
А в ній і одну
Свою дівчину вірну. 2



ЧЕРВОНА РУТА

Слова і музика Володимира Івасюка

Ти признайся мені, звідки в тебе ті чари — я без тебе всі
 дні у полоні печалі. Може, десь у лісах
 ти чар-зілля шукала, сонце руту знайшла і мене зчарувала!
 Бо твоє відо-ві-діння чисте, бо твоє відо-ві-діння
 бо твоє відо-ві-діння чисте, бо твоє відо-ві-діння
 бо твоє відо-ві-діння чисте, бо твоє відо-ві-діння

Ти признайся мені,
 Звідки в тебе ті чари, —
 Я без тебе всі дні
 У полоні печалі.
 Може, десь у лісах
 Ти чар-зілля шукала,
 Сонце руту знайшла
 І мене зчарувала!

Приспів:
 Червону руту
 Не шукай вечорами —
 Ти у мене єдина,
 Тільки ти повір.
 Бо твоя вода,
 То є чиста вода,
 То є бистра вода
 Синіх гір.

Бачу я тебе в снах
 У дібровах зелених,
 По забутих стежках
 Ти приходиш до мене.
 І не треба нести
 Мені квітку надії,
 Бо давно уже ти
 Увійшла в мої мрії.
 Приспів.

Частина УІІ ХОРОВОДИ І ВІЛЬНОРУЧНІ ВПРАВИ

Який Ти добрий, Боже

Слова: Василь Щурат
Музика: Богдан Вахнянин

Я-кий Ти доб-рий, Бо-же, Да-єш нам
все, що го-же, Да-єш нам го-ло-, со-
чок До гар-них спі-ва-но-чок



1. Який Ти добрий, Боже,
Даєш нам все, що гоже,
Даєш нам голосочок
До гарних співаночок.
2. А ми собі співаєм,
Як пташечки під гаєм,
Як ластівоньки в стрісі,
Як щиглик на горісі.
3. А ми собі співаєм,
Бо ще журби не знаєм,
Бо Ти нам ласкав, Боже,
Даєш нам все, що гоже.

Діти стоять рядом або півколом з руками, зжоленими, як до молитви.

Раз, два, три

Слова: М. Завадівська

Музична партитура для голосу, написана трьома лініями. Ключова сигнатура — один бемоль (F), ритмічний розмір — 3/4. Партитура складається з трьох рядків. Кожен рядок починається з нотного знамення (F) і містить нотний рядок з відповідними літерами під ним.

Ряз, два, три, рів-но йди. Раз, два, три, рів-но йди.

Чи йдеш влі-во, чи йдеш впра-во, І-ди рів-но,

і-ди жва-во, Раз, два, три, рів-но йди.

Раз, два, три, рівно йди.
Раз, два, три, рівно йди.
Чи йдеш в ліво, чи йдеш в право,
Йди рівно, іди жваво,
Раз, два три, рівно йди.

Діти маршують, повертаючи голови вліво, прямо і вправо.

Ми таночок заведем

Слова: неznаного автора
Народна мелодія

The musical score is written on three staves in a single system. Each staff begins with a treble clef and a common time signature (C). The melody is simple and rhythmic, with notes corresponding to the lyrics below. The lyrics are: "Ми та-но-чок за-ве-дем, вко-ло, вко-ло всі пі-дем. Ха-ха-ха, трах-та-рах, обір-ва-лись, впа-ли, бах."

1. Ми таночок заведем, вколо, вколо всі підем.
Ха-ха-ха, трах-та-рах, обірвались, впали, бах.
2. Ми танцюем скоком-боком, рівнин, жвавиц, швидким кроком.
Ха-ха-ха, трах-таррах, обірвались, впали, бах.

Діти ходять в колі і співають. При кінці кожної стрічки розривають коло і падають на землю.

Будуємо дім

Слова і музика: М. Завадівська

Бу-ду-є-мо дім, дім, на-шим ді-тям всім

З цег-ли та ка-мін-ня бу-ду-є-мо дім

Ось та-кий ви-со-кий і та-кий ши-

ро-кий бу-ду-є-мо дім

1. Будуємо дім, дім, нашим дітям всім.
З цегли та каміння будуємо дім.
Ось такий високий і такий широкий
Будуємо дім.

2. Просимо, заходьте в наш новенький дім,
Що ми збудували нашим дітям всім.
Ось такий високий і такий широкий
Наш новенький дім.

На слова пісні: "будуємо" - діти кладуть на переміну одну ручку на другій, наслідуючи муровання.

Співаючи "дім, дім", - діти підносять руки вгору, формуючи над головами наче дах дому.

На слова "нашим дітям всім" діти опускають руки додола і тримають їх широко відчинені.

На слова "з цегли та каміння" діти знову повторюють рух муровання, кладучи одну ручку на другій, як теж повторюють формування даху над головами при дальших словах: "будуємо дім".

При словах "ось такий високий і такий широкий" діти показують руками який то високий і широкий є їхній дім.

Співаючи "Просимо, заходьте" діти тримають руки широко, кланяються і жестом ніби запрошують до дому.

На слова: "в наш новенький дім" - діти знову формують дах над головами, а на слова "що ми збудували" імітують муровання.

Співаючи "нашим дітям всім" - викидають руки вбік.

Грушка

Vivo

Ой, вий-ду я за во-рі-точ-ка, за во-рі-точ-ка;
сво-ю груш-ку по-са-джу, сво-ю груш-ку по-са-джу.
Ой, вий-ду я за во-рі-точ-ка, за во-рі-точ-ка,
Сво-ю груш-ку пі-діл-лю, сво-ю груш-ку пі-діл-лю.

1. Ой, вийду я за воріточка, за воріточка,
Свою грушку посаджу, свою грушку посаджу.
Ой, вийду я за воріточка, за воріточка,
Свою грушку поділлю, свою грушку поділлю.
2. Ой, вийду я за ворітечка, за ворітечка,
Моя грушка вже зійшла, моя грушка вже зійшла.
Ой, вийду я за ворітечка, за ворітечка,
Моя грушка вже така, моя грушка вже така.
3. Ой, вийду я за ворітечка, за ворітечка,
Свою грушечку зірву, свою грушечку зірву.
Ой, вийду я за ворітечка, за ворітечка,
Грушку мамі занесу, грушку мамі занесу.

Діти у дворяді відповідними рухами ілюструють слова пісні: садять, під-ливають грушку, поливають, як вона росте, рвуть овочі й несуть їх мамі.

Ходить гарбуз

Народна пісня

Хо- дить гар-буз по го- ро- ду, Пи- та- єть- ся
сво-го ро- ду: Ой, чи жи- ві, чи здо- ро- ві
всі ро- ди- ці гар- бу- зо- ві.

1. Ходить гарбуз по городу, питається свого роду:
Ой, чи живі, чи здорові, всі родичі гарбузові?
2. Обізвалась жовта диня, гарбузова господиня:
Іще живі, ще здорові всі родичі гарбузові.
3. Обізвались огірочки, гарбузові сини й дочки:
Іще живі, ще здорові всі родичі гарбузові.
4. Обізвались буряки, гарбузові свояки:
Іще живі, ще здорові всі родичі гарбузові.
5. Обізвалась бараболя, а за нею і фасоль:
Іще шиві, ще здорові всі родичі гарбузові.
6. Обізвалась морковиця, гарбузова сестриця:
Іще живі, ще здорові всі родичі гарбузові.
7. Обізався старий біб: Я і здержав увесь рід,
Іще живі, ще здорові всі родичі гарбузові.
8. Ой ти гарбуз, ти перістий, із чим будем тебе їсти?
Миска пшона, шматок сала, от до тебе вся приправа.

Діти стоять колом. Гарно є поробити шапочки, що нагадують городину, що про неї співають у пісні. "Гарбуз" ходить в середині кола і питається співом кожної городини про її здоров'я. Запитана дитина-городина відповідає теж співом. Коли "гарбуз" перепитає всіх, тоді діти хором проспівують останню строфку, повторяють її кілька разів, маршуючи при тому.

Лисичка

Слова: Леонід Полтава
Музика: Оксана Тарнавська

Вий-шла в ліс ли- сич ка я- гід-ки зби- ра- ти

Схо-ті-ла ли- сич- ка я- гід- ки про- да- ти.

О- це од-на, а це дві, - їх ба-га- то у тра- ві.

1. Вийшла в ліс лисичка ягідки збирати,
Схотіла лисичка ягідки продати:

Оце одна, а це дві, їх багато у траві /2 р./

2. Ягідки збирає, в ротика вкладає.

Скінчила збирати, - нічого продати.

Оце одна, а це дві, пошукаю це в траві /2 р./

3. Вийшла в ліс лисичка ягідки збирати,

Схотіла лисичка ягідки продати:

Оце одна, а це дві, - більш немає у траві /2 р./

1. а/ Чотири перші лінії: - діти йдуть колом праворуч, тримаючись за руки. При кінці розри-
вають коло і стають лицем до середини кола.
б/ "Оце одна" - вгинаються, підносять з землі сунучку прагою рук і показують її;
в/ "а це дві" - те саме лівою рукою і показують обидві ягідки разом;
г/ "їх багато у траві" - беруться руками за голову і хитаються з боку на бік, немов дивуються;
2. а/ "Ягідки збирає,
в ротика вкладає" - присідають, беруть правою рукою ягідку з траві і вкладають до рота,
опісля те саме лівою рукою, двічі на перемітку;
б/ "скінчила збирати-
нічого продати" - востають, беруться руками в боки, розводять руками;
в / "оце одна, а це дві" - як вще
"пошукаю" - присідають прена руку до очей і дивляться вниз праворуч;
"це в траві" - те саме лівою рукою, дивляться ліворуч;
3. а/ Чотири перші лінії: - як у першій строфі
б/ "оце одна, а це дві" - як вще
в/ "більш немає у траві" - розводять руками показуючи, що немає більше ягід.

Жучок

The image shows a musical score for the song 'Жучок'. It consists of two systems of music. Each system has a vocal line and a piano accompaniment line. The key signature is one sharp (F#) and the time signature is 2/4. The lyrics are written below the notes. The first system contains the first two lines of the song, and the second system contains the next two lines. The lyrics are: 'Хо-дить Жу-чок по-ду-би-ні, Грай, Жуч-ку, А жу-чи-ха по-я-ли-ні Най ти Пан Біг до-по-мо-же'.

Хо-дить Жу-чок по-ду-би-ні, Грай, Жуч-ку,
А жу-чи-ха по-я-ли-ні Най ти Пан Біг до-по-мо-же

Жуч-ку, грай, не-бо-же,
Пан Біг до-по-мо-же.

1. Ходить Жучок по дубині,
А Жучиха по ялині.
Грай, Жучку, грай небоже,
Най ти Пан Біг допоможе /2 р./
2. На Жучкові черевички,
Бо сам Жучок невеличкий.
Грай, Жучку, грай небоже,
Най ти Пан Біг допоможе /2 р./
3. На Жучкові жупанчина,
Бо сам Жучок, як дитина.
Грай, Жучку, грай небоже,
Най ти Пан Біг допоможе /2 р./
4. На Жучкові жупан ясний,
Бо сам Жучок дуже красний.
Грай, Жучку, грай небоже,
Най ти Пан Біг допоможе /2 р./

Діти стають парами - лицем звернені до себе і держаться руками перед собою. Найменша дитина - "Жучок" - ходить їм по руках. Кожна пара, що через її руки перейшов "Жучок", посувається по під простягнені руки інших дітей і стає знову напереді.

Вправа до мелодії "Соколи, соколи"
/Кожний такт - один рух/

Постава: Корпус рівно, рамена випрямлені, ноги свobodно розставлені на /приблизно/ 15 інчів, рук: на поясі /охоплюють стан/.

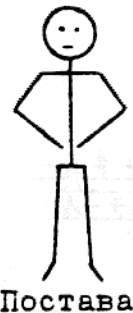

Постава

- I - 1/ Голову схилити на груди /корпус рівно/ - постава.
2/ Голову схилити взад /корпус рівно/ - постава.
3/ Голову схилити на праве рамя /корпус рівно/ - постава.
4/ Голову схилити на ліве рамя /корпус рівно/ - постава.



1



2



3



4

- II - 1/ Корпус нахилити вперед, голова і ноги рівно, дивитись прямо.
2/ Корпус нахилити взад, голова і ноги рівно, дивитись прямо.
3/ Корпус нахилити вправо, голова і ноги рівно, дивитись прямо.
4/ Корпус нахилити вліво, голова і ноги рівно, дивитись прямо.



1



2



3



4

- III - 1/ Руки випрямити на боки рівно з раменами.
2/ Руки і корпус рівно на право.
3/ Тіло зігнути і руками доторкнути пальців правої ноги.
4/ Постава.
5/ Те саме, що в точці ч. 1.
6/ Те саме, що в точці ч. 2., але в противний бік.
7/ Те саме, що в точці ч. 3., але в противний бік. /До лівої ноги/
8/ Постава.

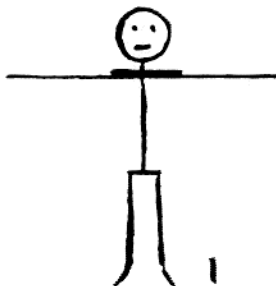

1

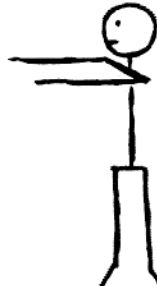

2



3

Постава

4

- IV - 1/ Тіло зігнути вперед і правою рукою доторкнутися пальці лівої ноги, голова вниз, ліва рука на боці /як в поставі/ - постава.
2/ Те саме, як в точці ч. I., але в протилежний бік /ліва рука до правої ноги/.
3/ Голова рівно, руки на боках, присід на пальцях - постава.
4/ Права нога на землі, ліва нога випрямлена взад, тіло нахилити до переду, дивитись прямо, руки на боках - постава.

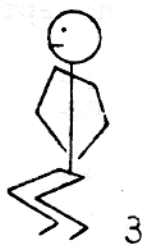
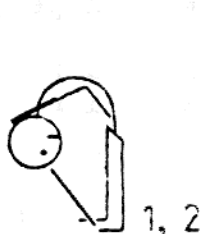

- V - 1/ Руки на боки рівно з раменами зігнути в напрямі карку, праву ногу підняти і рівно зігнути в коліні /90 °/, ліва нога рівно на землі.
2/ Руки випрямити на боки рівно з раменами, праву ногу випрямити вперед, ліва нога на землі.
3/ Повторення руху з точки ч. I.
4/ Постава.

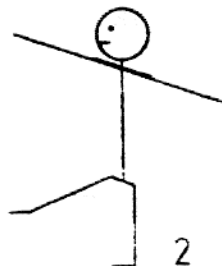

Постава

4

- 5/, 6/ і 7/ Повторення рухів в протилежний бік - /Зміна ноги/.
8/ Постава. /Постава тепер змінена так: руки не кладеться на пояс, але тримається на грудях. Ноги і голова рівно. Це приготує до дальших рухів/.

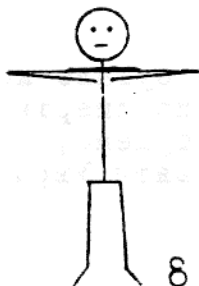

- VI - 1/ Маючи руки зігнені на грудях /з долонями вниз/ права рука йде рівно взад /скільки можна/, зір звернути за рукою /правою/, корпус рівно - постава.
- 2/ Те саме, що в точці ч. 1., але лівою рукою.
- 3/ Обидві руки взад /рівно з раменами/, стати на пальцях, голова рівно, дивитись прямо.
- 4/ Ноги рівно на землі, права рука залишається, як була в т. ч. 3., ліва рука на тій самій висоті повертається рівно вперед, голова рівно.
- 5/ Оборот в правий бік, так, щоб права рука не змінила позиції, тоді ліва рука вирівнюється з правою вперед, тіло і голова рівно.
- 6/ Постава /Звичайна - як на початку вправи/.

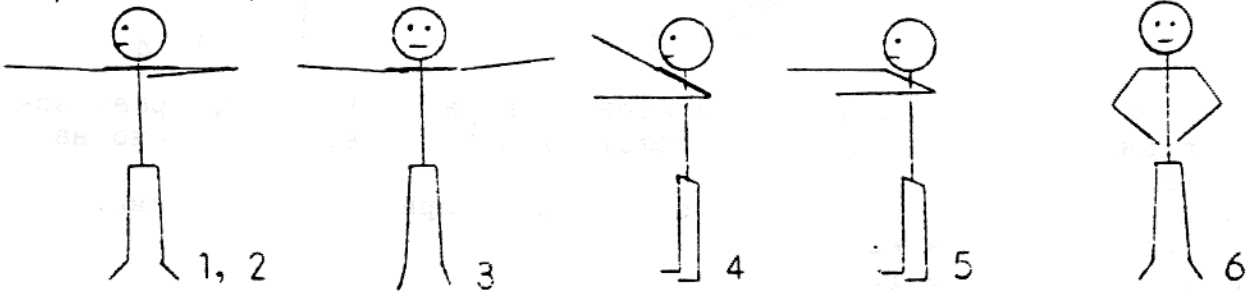

Ціла вправа повторяється на всі чотири сторони.

СОКОЛИ! СОКОЛИ!

Соколи, соколи, ставаймо в ряди!
Нас поклик "Борімось!" взиває.
В здоровому тілі здорова душа,
Де сила там воля витає!

/2 рази/

Як славно бувало козацькі сини,
Боролись до смерти загину!
Боротись будемо, соколи, всі ми
За нашу святу Україну!

/2 рази/

ВПРАВА З КОЛЕСАМИ

1/16-тактова вправа з двома колесами до слів повстанської пісні "Світить Місяць" /
"Марш Куреня Бойків" / подані слова/

Пояснення:

- 1/ Вимір коліс - 24 інчі в промірі.
- 2/ Одно колесо обвинує червоним гудрованим папером. Друге колесо обвинує чорним гудрованим папером.
- 3/ Червоне колесо тримає кначка в правій руці, а чорне в лівій.
- 4/ Кожна вправа має чотири обороти, тобто чотири рази по 16-ть тактів. Обороти по кожних 16-ти тактах вліво.

Вихідний пункт:

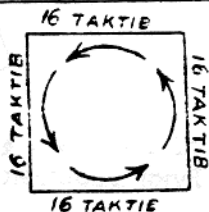

- 5/ Кначка виступає в новім сучівськiм однострою.
- 6/ Перед вправою оркестра грає тактів.

В П Р А В А

Вихідна постава до вправи: Малий розкрюк, колеса в руках вдолину і дивитися прямо.



- 1/ Перший крок: Ліва нога на місці на пальцях. Права нога малим кроком вперед цілюк стопю. Ліва рука взад долиною. Права рука пів вгору /45 °/. Дивитися прямо.

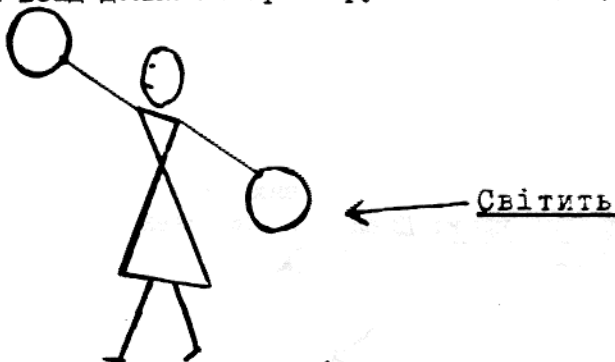

- 2/ Другий крок: Вернути до вихідної постави. ← місяць
- 3/ Третій крок: Права нога на місці на пальцях. Ліва нога малим кроком до переду цілюк стопю. Права рука взад долиною. Ліва рука пів вгору /45 °/. Дивитися прямо.

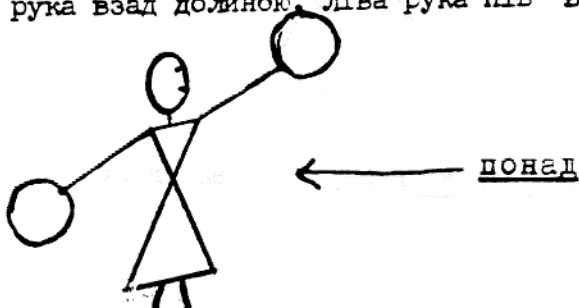

- 4/ Четвертий крок: Вернути до вихідної постави. ← темним лісом
5/ П'ятий крок: Руки пів вгору. Ноги на місці на пальцях. Дивитися за колесами.

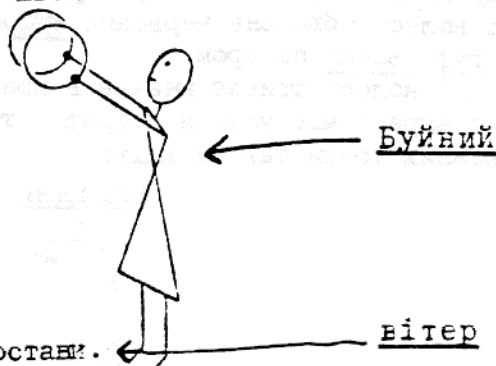

- 6/ Шостий крок: Вернути до вихідної постави.
7/ Сьомий крок: Тіло випрямлене. Руки свobodно взад. Ноги на пальцях. Голова пів вгору.

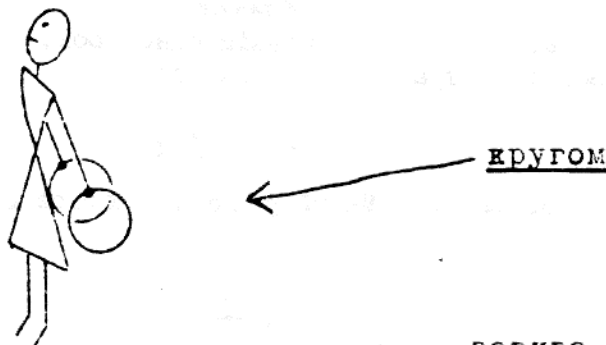

- 8/ Восьмий крок: Вернути до вихідної постави. ← завива
9/ Дев'ятий крок: Права нога на місці. Ліва нога малим кроком вбік на пальцях. Права рука серпом до гори. Ліва рука рівнобіжно до лівої ноги вдолжину. Дивитися вдолжину за долішнім колесом.



- 10/ Десятий крок: Вернути до вихідної постави.
11/ Одинадцятий крок: Дивися на пояснення ч. 9, з тим, що змінюється руки і ноги протилежно.

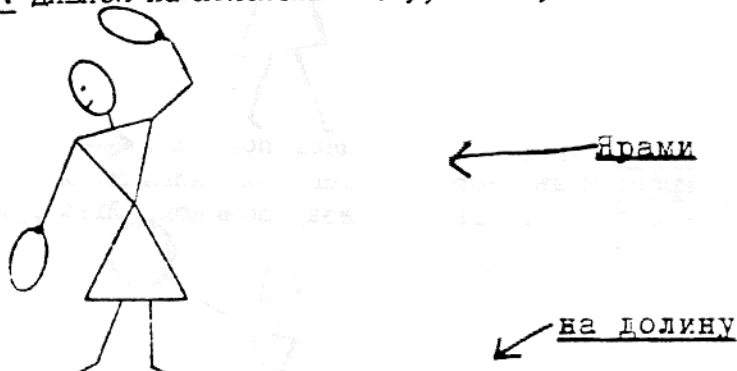

- 12/ Дванадцятий крок: Вернути до вихідної постави.

- 13/ Тринадцятий крок: Ноги даліше у вихідній поставі. Руки зігнені перед грудьми. Колеса в перехресті. Червоне колесо на переді /права рука/ а чорне колесо при грудях /ліва рука/.



Сотня

- 14/ Чотирнадцятий крок: Ноги у вихідній поставі. Руки піднести на висоту голови, з колесами даліше в перехресті. Дивитися за колесами.



Повстанців

- 15/ Пятнадцятий крок: Руки в тій самій поставі /ч. 14./ . Оборот тілом вліво 745° . Ліва нога після обороту є на стопі. Права нога півкроком лишається ззаду на пальцях. Оборот мусить бути на місці без додавання кроку.



Гордо

- 16/ Шіснадцятий крок: Вернути до вихідної постави, при чому права нога приходить рівнобіжно до лівої. Лівої ноги не рушати.



Виступа

ГРИ НА МАЙДАНЧИКУ

1. Два Морози:

На протилежних кінцях майданчика намічають дві "хатки". Усі гравці стоять в одній з хаток, а між хатками, посередині майданчика, стоять два гравці - два діди Морози.

-Я -Мороз, червоний ніс,- каже один з них.

-Я -Мороз, синій ніс,- відповідає другий.

-Заморозимо вас, - кажуть вони разом.

- Не боїмось ми погроз, не страшний нам дід Мороз, - відповідають діти і перебігають до протилежної хатки.

Морози, торкаючись рукою дітей, "заморожують" їх. До кого доторкнеться Мороз, той повинен зупинитися і стояти на місці до наступного перебігання або до того часу, поки хтось з дітей не виручить, торкнувшись його рукою.

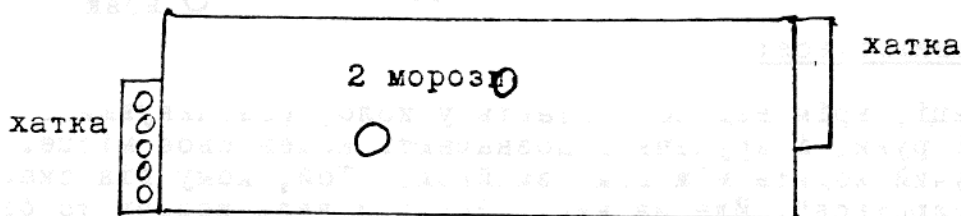

2. Птахи в клітці:

Гравці поділяються на дві частини. Одна частина дітей, узявшись за руки, утворює внутрішнє коло - "клітку", а друга - "птахи" - розміщується поза кліткою, утворюючи зовнішнє коло.

Під музику або пісню внутрішнє коло - клітка - рухається вправо, а зовнішнє коло - птахи - стрибками рухаються вліво. За умовним сигналом керівника внутрішнє коло зупиняється, гравці підносять руки вгору, і птахи то вбігають в клітку, то вибігають з неї. Керівник несподівано подає другий сигнал, на який музика чи пісня припиняється, а гравці, які утворювали клітку, опускають руки вниз і присідають. Птахи, які не встигли вилетіти, вважаються спійманими і стають у коло, утворюючи клітку. Так поступово внутрішнє коло - клітка - збільшується, а птахів меншає.

Гра триває, доки всі птахи не будуть спіймані.

1.

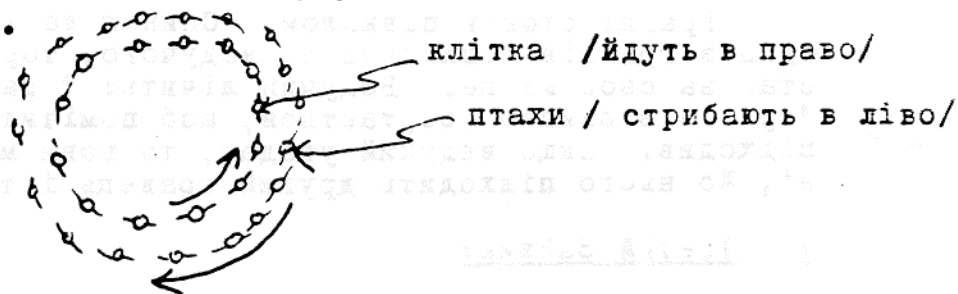

2.

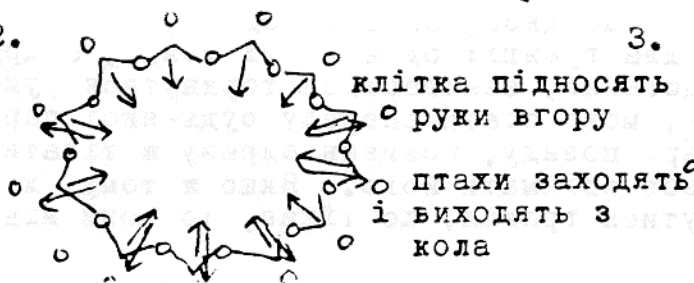

3.

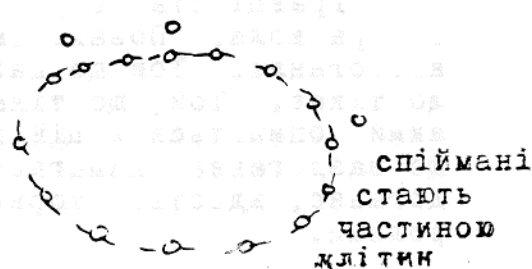

3. Бездомний заєць:

Усі гравці, крім двох стають попарно в різних місцях майданчика обличчям один до одного. Взявшись за руки, вони утворюють кудик. Один з тих двох, що лишився, - "заєць", другий - "вовк". Заєць за сигналом керівника тікає, рятуючись від вовка, стає всередину якої-небудь пари спиною до одного з гравців. Гравець, який опинився за спиною зайця, тікає і стає всередину іншої пари, а вовк намагається його спіймати. Спійманий стає вовком, а вовк зайцем.

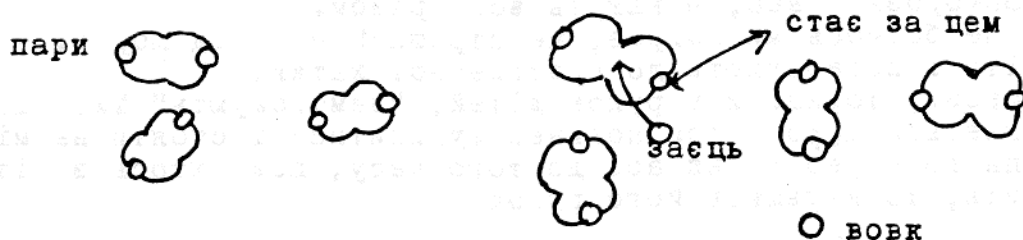

4. Море Хвилюється:

Гравці, крім ведучого стають у коло, розімкнувшись на витягнуті руки, і кружечком позначають кожен своє місце.

Ведучий ходить між ними змійкою. Той, кому він скаже: "Море хвилюється". Йде за ним. Ведучий веде колону то бігом, то повільно і раптом каже: "Море спокійне". Усі гравці, включаючи й ведучого, на ці слова повинні стати якнайшвидше в будь-який з позначених кружечків. Той хто залишається без місця, стає ведучим.

5. Мисливці:

Усі гравці - "звірі" - вільно бігають по майданчику, а троє або четверо гравців - "мисливці" - стоять у різних місцях майданчика. У кожного з них у руці по маленькому м'якому м'ячку.

За сигналом керівника всі звірі зупиняються на тому місці де їх застав сигнал, і кожен мисливець легко влучає в них своїм м'ячем. Стоячи на місці, можна уникати влучення м'яча. Гравці, в яких влучає м'ячем змінюють мисливців.

6. Відгадай, Хто Підходив:

Гравці стоять півколом. Спиною до гравців стає ведучий. Один з гравців підходить до ведучого, торкається його плеча і швидко стає на своє місце. Ведучий лічить: "раз, два, три". На слово "три" він швидко обертається, щоб помітити хто з гравців до нього підходив. Якщо ведучий угадає, то вони міняються місцями. Якщо ні, до нього підходить другий гравець і так далі.

7. Третій Зайвий:

Гравці стають у коло, по двох, один за одним, обличчям до центра кола. Позаколом два гравці: один з них тікає, а другий наздоганяє. Той що наздоганяє, намагається торкнутися рукою того, що тікає. Той, що тікає, може стати спереду будь-якої пари. Гравець який опиниться в цій парі позаду, повинен одразу ж тікати, а той, що наздоганяє, намагається спіймати його. Якщо ж тому, хто наздоганяє, вдасться торкнутися гравця, що тікає, то вони міняються ролями.

8. Естафета з бігом:

Гравці стають в колони по 10-12 учасників у кожній. Перед колонами проводять спільну лінію і на віддалі 10-15 м. від кожної колони ставлять по прапорцю. За сигналом керівника гравці, що стоять першими у колоні, біжать до свого прапорця, оббігають його і повертаються до чергового гравця своєї колони, доторкуються до нього рукою і після цього йдуть у кінець колони.

Гравці, яких тільки що торкнулися рукою, одразу ж біжать до прапорця і повертаються у свою колону. За ними біжать по черзі всі інші.

Виграє команда, яка першою закінчить естафету.

9. Естафета з прапорцем:

Гра подібна до числа 8. Подати кожній колоні прапорець. За сигналом кожний біжить зі своїм прапорцем навкола кілка, повертається до колони, подає черговому прапорець і стає на кінець своєї колони.

10. Зустрічна естафета:

Гравці поділяються на кілька команд. Команди розраховуються за порядком номерів, при чому не парні номери лишаються на першій лінії, а парні йдуть на другу лінію, паралельну першій, і стають проти своїх непарних номерів. Віддаль між лініями може бути різна /залежно від розмірів майданчика, віку гравців/, але не більша ніж 50 м.

За умовним сигналом керівника перші номери біжать до своїх дугих номерів, несучи в руках естафету /кругла паличка /. Другі номери приймають естафету і одразу ж біжать назад, передають естафету своїм третім номерам і т. д. до останнього гравця.

Команда, яка раніше закінчить передавати естафету, виграє.

Передавати естафету треба правою рукою у праву руку іншого гравця.

ГРА В ЛІСІ

I. Гра в схованки командами:

Гра провадиться на терені із виразно зазначеними границями /дорога, рів, річка/. Гравці поділяються на дві команди.

За сигналом керівника одна команда розташовується на вказанім терені і маскується на місцевості. Через 5 хвилин на розшуки її вирушає друга команда. Гравців, яких знаходять, відводять до керівника. Коли останнього гравця з команди, що ховається, знайдено, керівник відзначає час, який затратила перша команда на розшуки. Потім ховається друга команда, а перша іде на розшуки.

Перемагає та команда яка швидше знайде всіх гравців другої команди. Виходити за умовлені границі забороняється. Помічений гравець не має права тікати.

1. Передавання м'яча над головою:

Гравці поділяються на дві або більше команд. Кожна команда стає за лінією в колону так, щоб перші в колонах гравці стояли обличчям один до одного. Віддаль між колонами 2,5 - 3 м. Перші гравці в командах - капітани - одержують по м'ячу.

За умовним сигналом керівника капітани команд передають м'ячі над головою гравцям, які стоять за ними позаду. Гравець, останній в колоні, одержавши м'яч, біжить вперед, оббігаючи колону за умовою з правої або лівої сторони і стає за лінією спереду колони. Колона кожного разу посувається на один крок назад. М'яч продовжують передавати тим же порядком. Гра закінчується, коли всі гравці побувають на місці першого в колоні - капітан. Наприкінці гри капітан повинен бути останнім в колоні, звідки, одержавши м'яч біжить до керівника. Команда яка швидше передасть свій м'яч останньому в своїй колоні, - виграє.

Передавати м'яч треба обов'язково з рук у руки кожному гравцеві, що стоїть позаду.

Якщо гравець упустив м'яч, то він повинен сам його підняти, стати на своє місце і тільки тоді продовжувати передавати м'яч.

2. Захист Фортиці:

Гравці стають у накреслене на землі коло обличчям до центра. В центрі кола три палиці, зв'язані у вигляді трикутника. На них кладеться відбиванковий м'яч. Умовно це - фортеця. Всередині кола стоїть захисник фортеці. Гравці, непереступаючи лінії кола, намагаються другим відбиванковим м'ячем збити фортецю.

Передаючи м'яч по колу з рук у руки, вони намагаються вдарити фортецю м'ячем з несподіваної сторони. Захисник відбиває удари м'яча, захищаючи фортецю.

Той, хто зіб'є йде в коло захищати фортецю.

3. Естафета з м'ячем:

Гравці поділяються на дві або три рівні команди. Стають паралельно одна біля другої. Перед командами уставлено 6 кілків із прапорцями. Кожна команда має одного копаного м'яча. На знак, перший у кожному ряді легко копає м'яч "змійкою" навколо поодиноких кілків і повертається назад рівно до своєї команди, передаючи м'яч черговому у ряді. Черговий виконує це саме. Виграє команда в якій всі гравці перекотили м'яч найскорше.

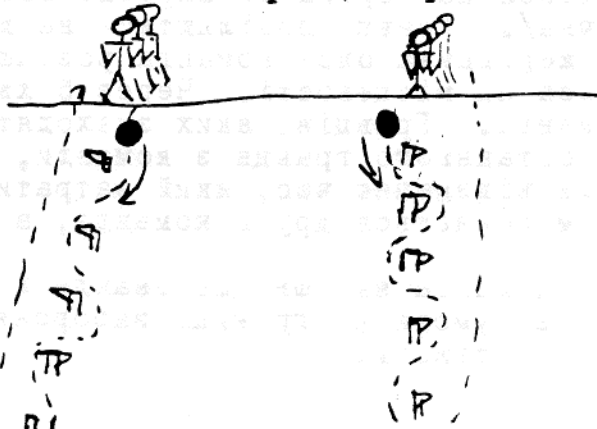

ГРА НА ВОДІ

1. Водоноси:

Це весела гра підчас купання в річці: забийте дві довгі палиці в дно ріки в неглибокому місці, а на березі поставте два однакові відра на воду. Віддаль від палиць до відер - 20 -30 кроків. За відрами - 3 -4 кроки вище визначіть лінію - за нею стають гусаком два гуртки змагунів. Перші в ряді дістають однакові металеві горнята.

На знак провідника гри два перші змагуни біжать з горнятами в ріку, обходять палиці, набирають повні горнята води і вертаються на беріг. Тут виливають воду у відра, біжать далі, передають горнята черговим змагунам, а самі стають позаду свого гуртка. Чергові змагуни, взявши горнята, біжать з черги до ріки і знову наливають воду у відра. Виграє той гурток змагунів, який скоріше наповнить відро водою.

РОЗВАГОВІ ГРИ

1. Не розлий води:

За 15- 20 кроків від лавки проводять лінію, на якій стає двох гравців. У руках у них миски з водою. За командою гравці біжать до лавки, ставлять на неї миски і, переступивши через лавку, знову беруть миски і біжать з ними назад.

Переможцем буде той, хто швидше вийде знову на початкову лінію і в чий мисці залишиться більше води.

Цю гру можна проводити командами. Тоді гравці кожної команди передають миску один одному. ВАРІАНТ: Замість води, мати жолуді, чи оріхи на мисці.

2. Хто найдужчий:

Для змагання потрібно товстий шнур метрів 8 завдовжки. Кінці шнура зв'язати, і четверо гравців беруться на него, утворюючи квадрат. Позаду кожного гравця на віддалі одного метра поставлено кругля, або кілок.

За сигналом гравці тягнуть шнур кожен у свій бік, прагнучи дістати кілок і витягнути із землі.

Хто випустить шнур, той виходить з гри, на його місце стає інший гравець.

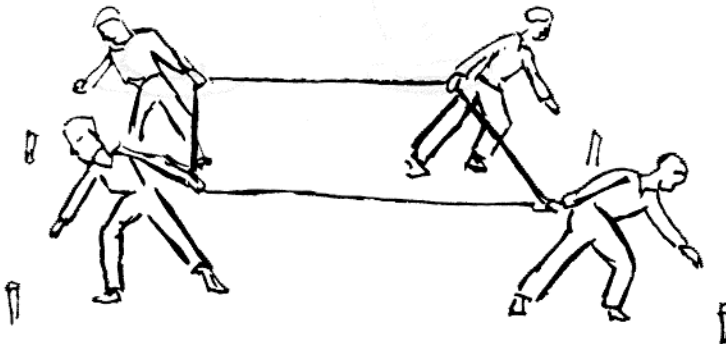

3. Спритні Мотальники:

Із диктових дисків і обструганої палки роблять дві котушки, до яких прив'язують шнур 6-8 метрів довжини, а середину шнура позначають стрічкою.

Двоє гравців беруть котушки і розходяться в різні боки на довжину шнура. За сигналом кожний починає обертати котушку в руках і, намотуючи на неї шнур просувається вперед.

Виграє той, хто раніше замотає шнур до середини.

Якщо кілька шнурків зв'язати на середині з котушками і розтягнути їх у різні боки, то в змаганні можуть брати участь зразу 4-6 дітей.

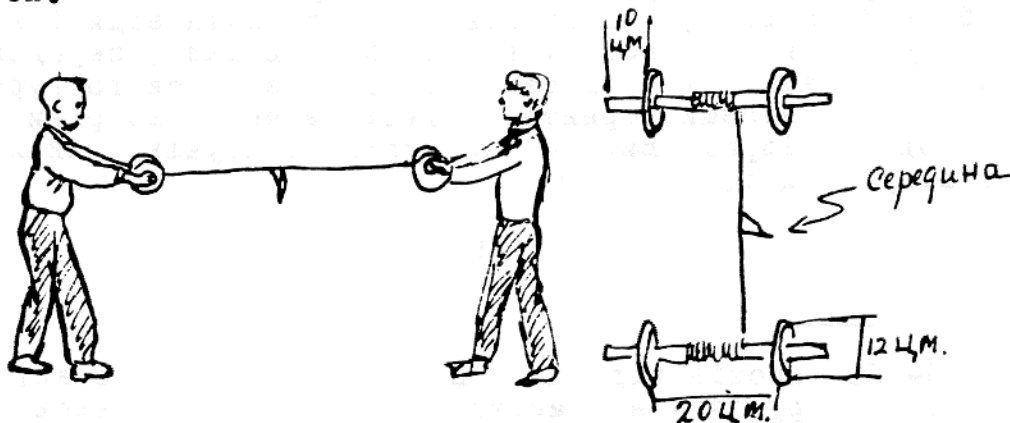

4. Перенесення капелюха на паликах:

Для цієї гри треба виготовити з тонкого картону капелюх, що мав би шпичастий верх і широкі плоскі криси. Устроїти в землю на відстані 6-8 кроків два палі.

Узявши по паликові у кожену руку, гравець повинен перенести на них капелюх із одного палія на другий, як показано на рисунку, не опустивши його по дорозі. Виконати це досить важко.

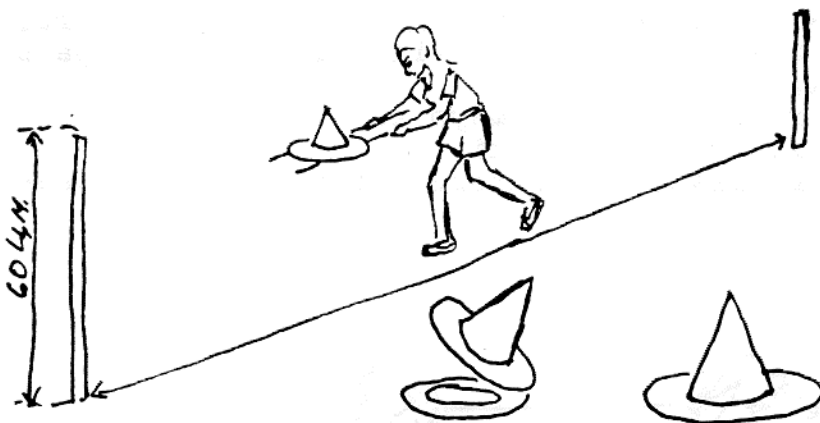

5. Рівновага:

На майданчику ставлять боком дошку, около 3-4 цм. товщини, і закріплюють її кілочками.

Гравці по черзі беруть у кожену руку горнятко наповнене водою, і мають пройти через дошку не розливши води.

Той, хто, втрапивши рівновагу, оступиться або розіллє воду, вибуває з гри.

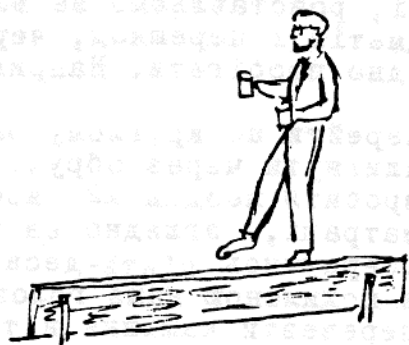

6. Хто сильніший:

Противники сідають один проти одного на землю і беруться за міцну палку. Один впирається ступнями ніг в ступні другого.

За сигналом кожний учасник поединку починає тягнути палку в свій бік. Перемагає той хто хоч на міліметр підніме противника від землі.

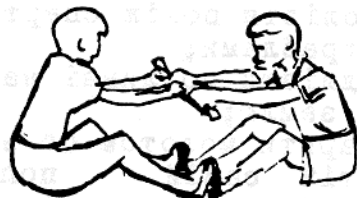

7. Хто вийде з кола:

У велике коло, проведене на землі, входять двоє гравців. Кожний з них стає у вихідне положення: праву руку, зігнуту в лікті, притискує до тулуба, ліву ногу підгинає і береться за неї лівою рукою, охопивши кісточку.

Лунає сигнал - і противники, підстрибуючи плечем у плече, намагаються вибити один одного за межі кола.

Переможеним вважають того, хто вийде з кола або, перебуваючи в колі, опустить ліву ногу на землю.



8. Хто завалиться:

Це відбувається на колоді, що лежить на землі. Вона мусить бути товстою і задовжки не менше як 2.5 м. . Щоб підчас гри колода не перекочувалась і не хиталася, біля її кінців з обох боків забивають чотири кілочки.

Противники стають на колоді обличчям один до одного, поставивши на ширину одного кроку. Завдання кожного учасника полягає в тому, щоб б'ючи противника долонею по долоні правої руки, змусити його зійти з колоди хоча однією ногою на землю.



ЗМАГ ВПРАВНОСТИ

На трасі приблизно 100- 120 ярдів замкнутого кола, або овалі, розставляємо на відповідній віддалі від себе ряд різних предметів і перешкод, через які внаки/чки мають поодинокі переходити, згідно пробігати. Наприклад:

- перейти по круглому бальку дерева з горням води в руці;
- плигнути через обруч, або гумову опону;
- зробити подинний або подвійний переворот / козел-сальто/ на матраці, згідно на землі, застелений коцом;
- обернутись п'ять-десять разів довкруги вбитої в землю палички, з похиленою вниз головою;
- перевезти каміння в тачках серпентиною, поміж визначеними палками лініями;
- переповзти з м'ячем перед собою попід низьке рштування із легко наложеними на кілках патицками;
- перескочити через відповідної височини бар'єру, згідно через зачеплений шнурок, рівчак, потічок, тощо;
- пролізти поміж спертими на себе під відповідним кутом лопатом і граблями;
- підлізти по ливні на дерево, зірвати лиш один листок і злісти на землю;
- Вдарити молотом об відповідний предмет і залишити його у тій самій попередній позиції;
- перебігти по лавці, поставленій на столі;
- прибігти до вихідної позиції і передати листок керівникові змагу.

Вказівки:

Цей, хто переводить змаг вправности, мусить докладно пояснити й показати спосіб, як поборювати кожну окрему перешкоду. Кожна неправильно поборена перешкода мусить бути повторена зразу.

Час і оцінку справного поборювання перешкод можна визначувати поодинокі для кожного змагуна, або по командах, маючи два однакові компл ети перешкод.

Уважати на безпеку самих перешкод.

У змаганнях вправности буває дуже багато цікавих і комічних ситуацій, що вносить веселий і забавний настрій. Старатись на таборі перевести кілька таких змагань.



СТАВЛЕННЯ ШАТЕР

А/ Прикмети доброго шатра:

1. Щоб було з непромокального матеріалу.
2. Щоб легко і скоро можна було його поставити.
3. Щоб вага його була не велика. Якщо воно на більше осіб, щоб можна було частини шатра розділити так, щоб поділити вагу між кількох членів мандрівки.
4. Щоб воно не мало невідгидних і тяжких додаткових частин.

Б/ Де ставити шатро:

Наперед треба вибрати добре місце:

1. Не ставити в долині звідки вода не має куди стікати.
2. Не на самому вершку гори чи горба / коли немає довкола високих дерев/.
3. Подальше від великих дерев із сухими або пошкодженими гілками, що могли б під час бурі обірватись і впасти на шатро.
4. Найкраще на трохи похиленому терені, порослому хоч з одного боку лісом.
5. Терен щоб був сухий, не хвилястий і не кам'янистий, щоб можна було вбивати кілки.
6. Щоб не було поблизу мурашника.
7. Памятати, що комарі люблять вогні, парні долини.
8. Щоб шатро було на продувному місці, де за дня доходить сонячне проміння та висушує вогкість.
9. Не будуй шатра близько річки, щоб при виливі не заляла шатра.
10. Будуй шатро "плечима" до напряду, звідки віють звичайно гострі вітри.

В/ Будова шатра:

1. Сполучи всі частини та розклади так, щоб його "підлога" лежала на бажанім місці.
 2. Приколи тимчасово кінці шатра кілками до землі.
 3. Влізь у середину шатра і постав одну чи більше головних підпор / наперед приготованих/.
 4. Коли шатро вже стоїть, поправ ще раз кілки, пильнуючи, щоб полотно всьди було сильно й рівно напняте, а форма з усіх боків симетрична.
 5. Дивись, чи головні підпори стоять прямовісно. Коли ні - поправ, звільняючи в потребі один - два кілки.
 6. Польовою лопаткою обкопай шатро рівцем. Рівець потрібний від горішнього боку похилого терену і з боків, так щоб вода могла вільно стікати у природно похилому напряду.
- + Шатро треба скласти зовсім сухим або при першій нагоді просушити. Це дуже важливе, щоб зберегти його на довгий час.

РІЗНІ РОДИ ШАТЕР

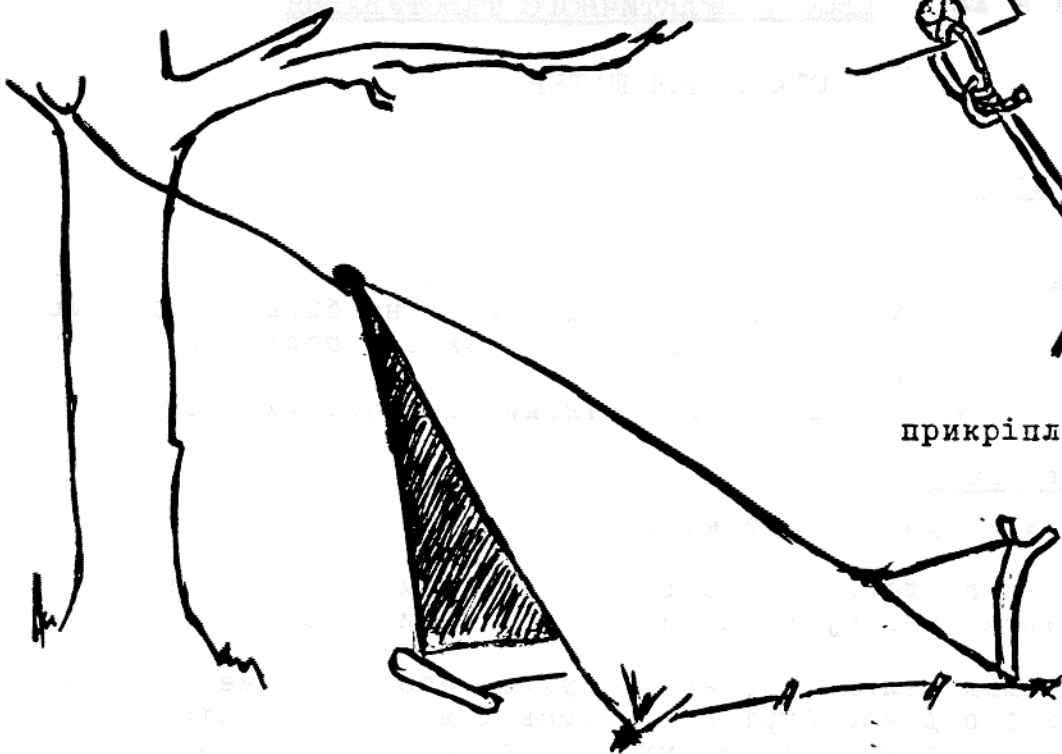

прикріплення шатра

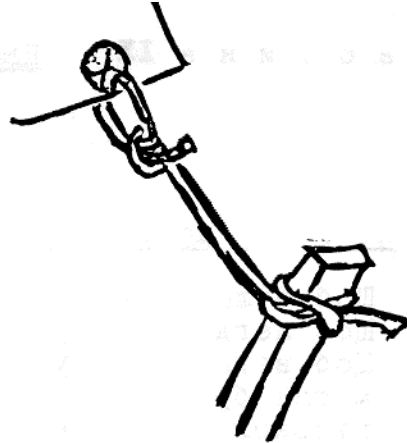

кілки до прикріплення шатра

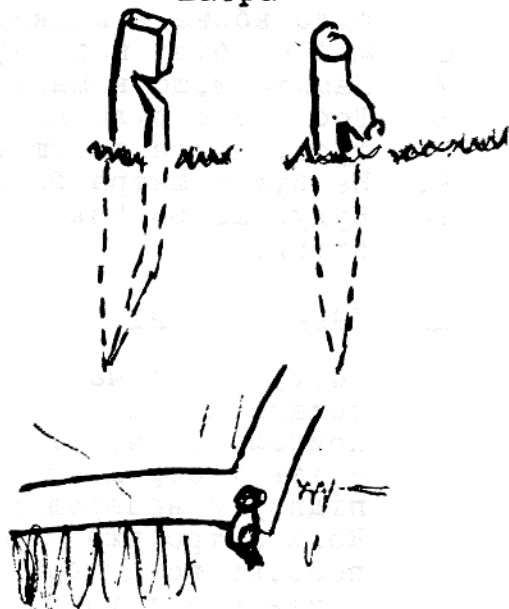
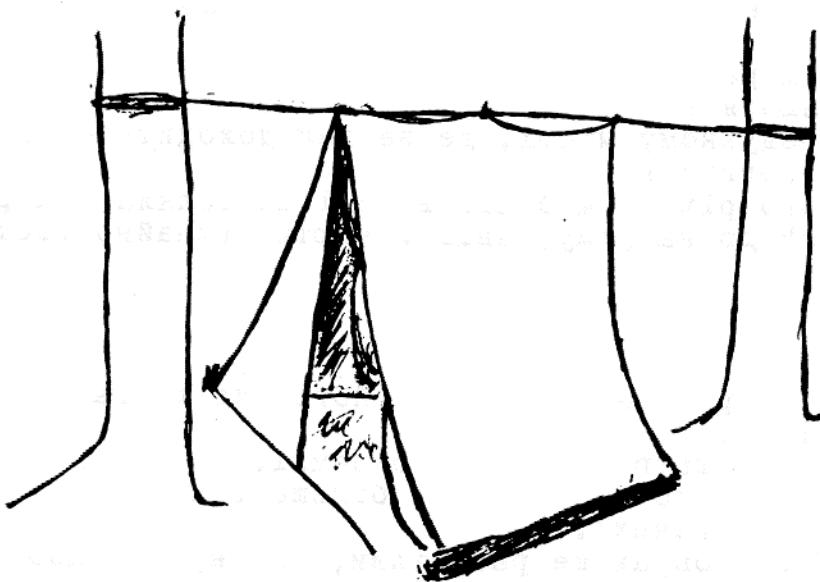

прикріплення шатра



РІЗНІ РОДИ ШАТЕР

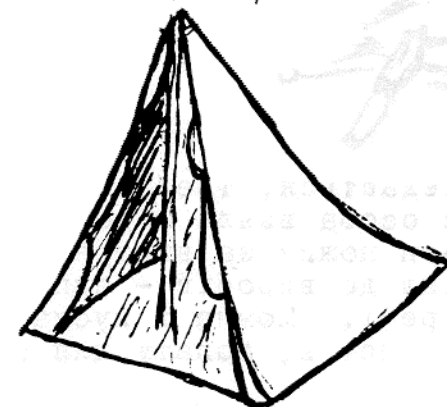
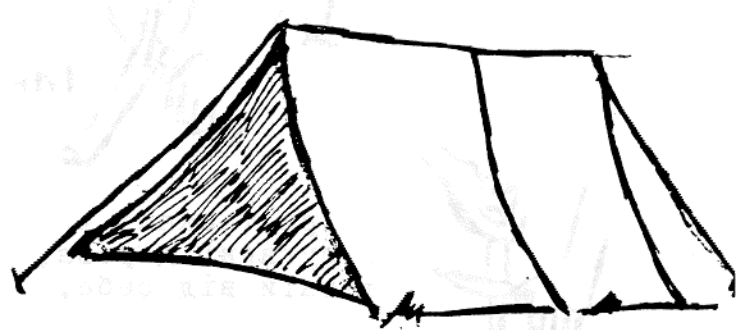
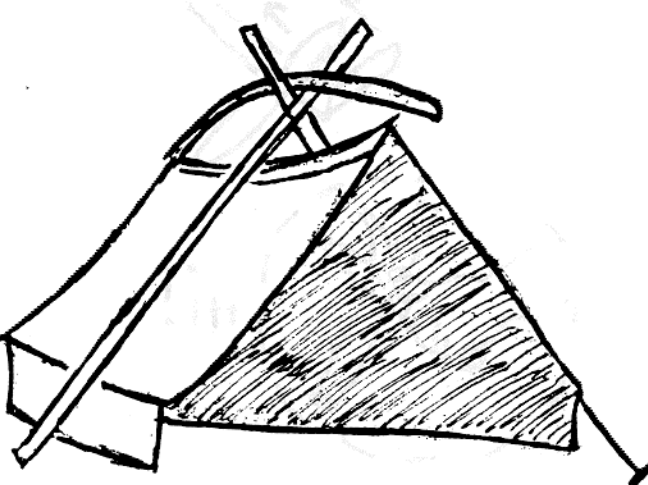
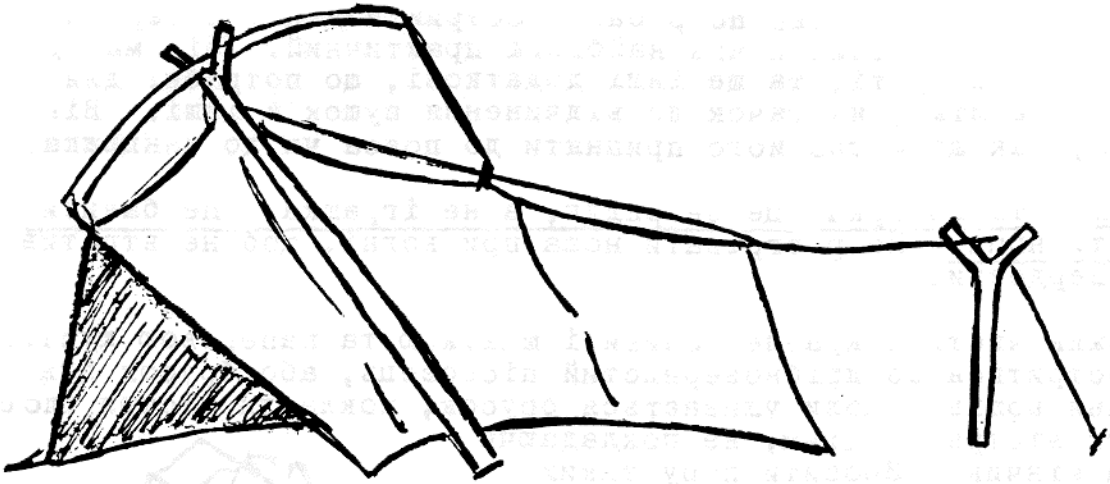

ЯК ПРАВИЛЬНО УЖИВАТИ НІЖ

Для виробу з дерева потрібний гострий ніжик і матеріал. Для зручності малий кишеньковий ніжик найбільш практичний. Він має два вістря, що є закриті, та ще інші додаткові, що потрібні для підручного взятку, як гачок до відчинення пушок й інші. Він має ушко, так що можна його припнати до пояса чи до ланцюжка.

Ніж / та сокирка/ це знаряддя, а не іграшка. Не бавитися й не кидати ними. Не розгрівати ножа при вогні, щоб не втратив своєї твердості.

Ножик чистити краплею оливи і шматком та паперовою хустинкою. Ножик остриться об дрібнозернистий пісковець, або брусок для гострення ножів. Коли уживається брусок, покласти вістря шоско. Посувати вістря кільцем, не покладаючи ваги на кінчик. Зробити пару таких оборотів, а відтак обернути вістря та повторити цей сам рух з другого боку.

Найкраща спроба чи ніжик гострий, це затесати олівець, або обчистити з легкістю кусок патика.

При вживанні ножики, тримай сильно цілою рукою.

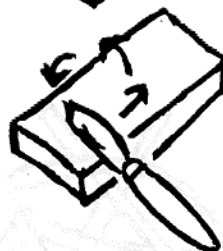
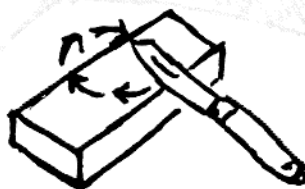

При тесанні чи струганні дерева, все тесати від себе.

Щоб обтесати галузку, треба почати із грубого кінця до чим раз тоншого.



Коли ніжик комусь передається, треба його тримати так щоб друга особа взяла його за ручку, себто тримати ніжик за вістря.

Найкращий матеріал до виробів - липа. Вона м'яка і з неї легко робити округлі речі. Можна з куска дерева зробити ложку, ніжик до розрізування листів, лопату для зчищування болота з черевиків, і т. п..

ЯК ПРАВИЛЬНО УЖИВАТИ СОКИРКУ

Мала, підручна, так звана польова сокирка, головка якої важить около 1 1/2 фунта є найліпша до "більшого" майстрування. Складається вона з двох частин: головки і топорища.

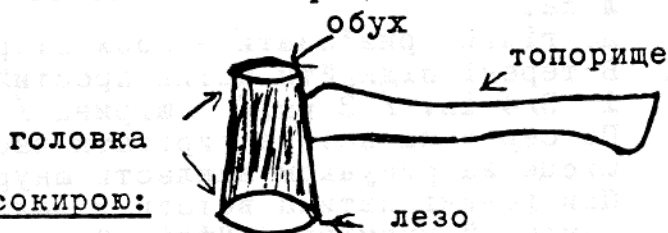

Правила безпечного орудування сокирою:

1. Мусить бути гостра, тому уважати, щоб вона не попадала лезом у землю чи камінь і не затуплювалася.
2. Коли сокирка не є вже в ужиттє, не кидати її на землю, а затяти її в колоду чи пеньок, або сховати в оправку. Ніколи не затинати її у живе дерево!
3. Коли рубається, треба запевнитися, що на подвійну віддаль руки з сокиркою ніхто коло тебе не стоїть.
4. Тримати сокирку сильно за долішню частину топорища ось так:

А ніколи так:



5. Вдаряти дерево лезом на вскіс а не просто. Розступись широко, щоб сокира, сквзнувшись з дерева, не попала в ногу.
6. Нести сокирку у своїй оправі або з лезом до долини.
7. Якщо передається комусь другому сокирку, подавати так, щоб та особа могла узяти її за топорище, себто:

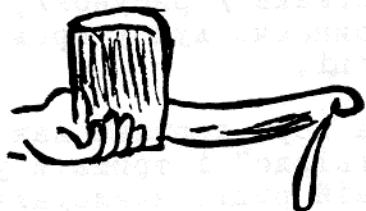

СВЕРДЛО

Майстрування свердла:

1. В терені врізати свіжу гілку, яка легко зігнеться на вигляд лука.
2. До гілки прив'язати з обох сторін шнур, чи шкіряний пасок.
3. В терені підняти пати́к простий около 4 ін. / 10 см. / довжини і 3/4 ін. / 3 см. / ширини / діаметр/.
4. По середині пати́ка вирізати частину дерева довкола. На це місце за рисунком накласти шнур чи пасок.
5. При долині пати́ка вставити залізний заострений цвях чи кам'яний кремій / "флінт" -камінь твердий/.
6. Угорі пати́ка виготовити з дерев'яного вузлика чи іншого дерева мале гніздо, в яке свобідно вміститься пати́к.

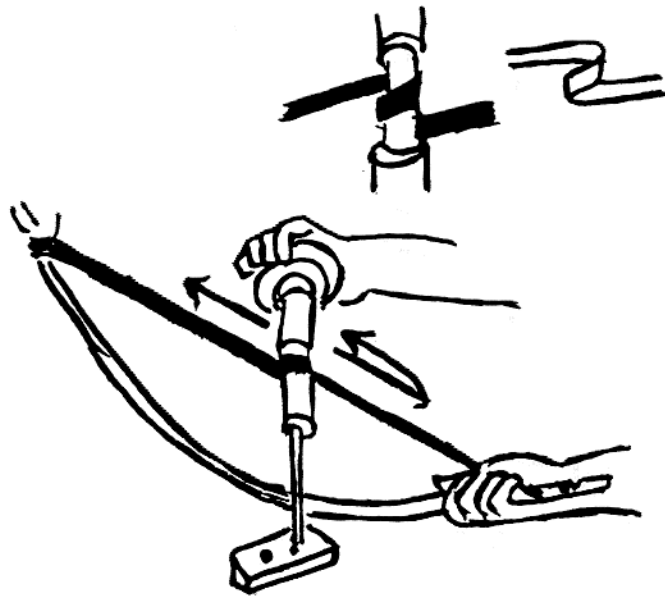

Як урудувати свердлом:

1. Накласти "лук" навкола держак / рисунок/, тримаючи лук у правій руці.
2. На верх держак накласти "гніздо" і тримати у лівій руці, накладаючи держак у місце де бажається виробити діру.
3. Притискати лівою рукою держак в долину, а правою рухати "луком" вперед і взад.



Місце посередині пати́ка де звужено на те, щоб пасок не зісувався підчас ужитку свердла.

МОЛОТОК

1. Підняти в терені 8 ін. / 20 см. / патик, маючий коло 1 ін. / 2 1/1 см. / ширини. Рівнож мати шрубу і засув, яка має широку головку.
2. Розколоти патик на половину повздовж / за рисунком 7.
3. Вставити шрубу і прикрутити засув.
4. Міцно зв'язати дерево, щоб дальше не розколось. Щоб шруба не випала, вбити цвях на переді шруби, або також прикріпити шнуром.

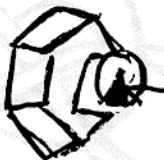
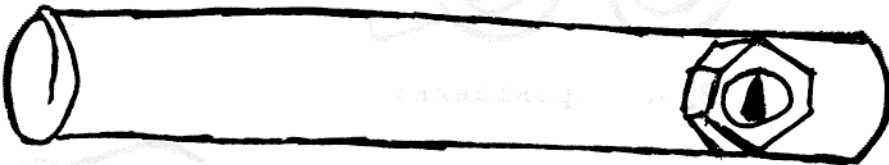
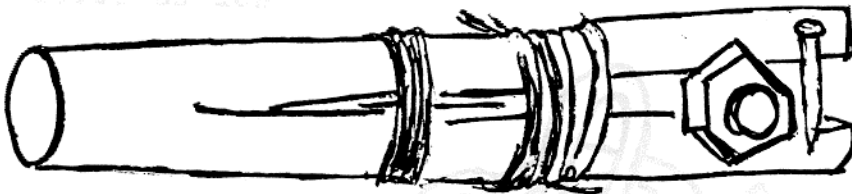
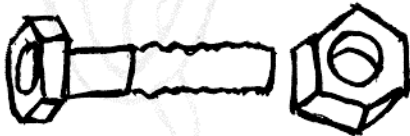
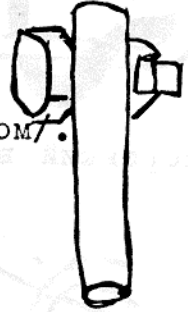

В задній частині шруби
спилувати вузький кут для
витягання цвяхів.

В'ЯЗАННЯ ВУЗЛІВ

Вказівки: Виховник повинен приготувати відповідну кількість шнурків щоб юнацтво могло вправляти в'язання вузлів.
Перепроваджувати з молодшими і старшими.



Морський вузол

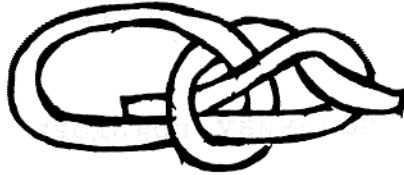

Рятівнича петля



Ковзна петля

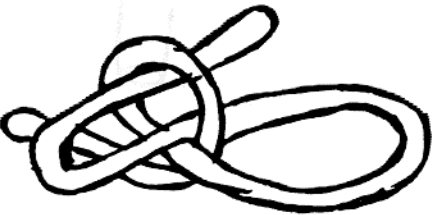

Вузол Булинь

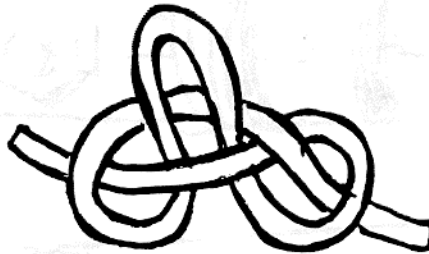
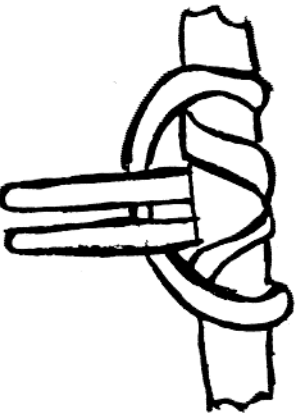

Вузол провідника

Схоплюючий вузол

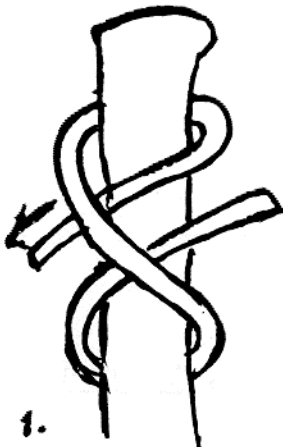

1.

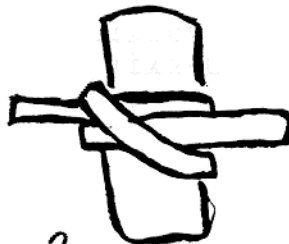

2.

Вісімка

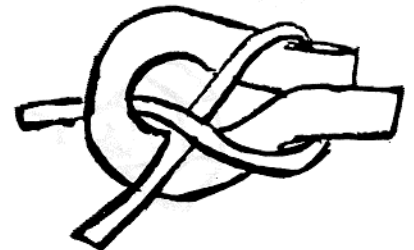

Лучниковий вузол

В'ЯЗАННЯ ВУЗЛІВ

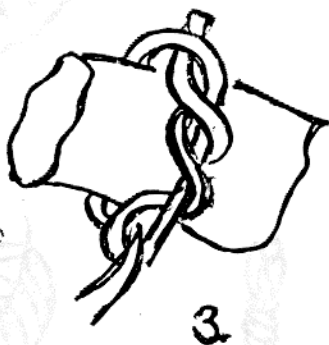
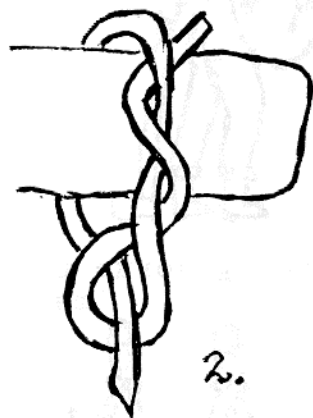
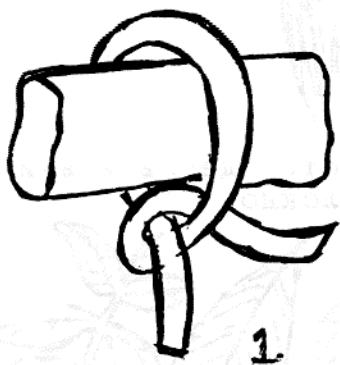
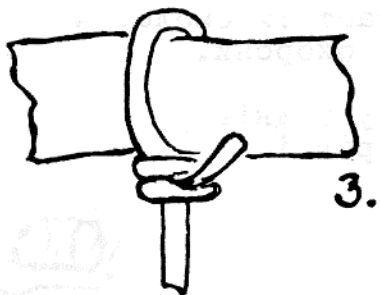
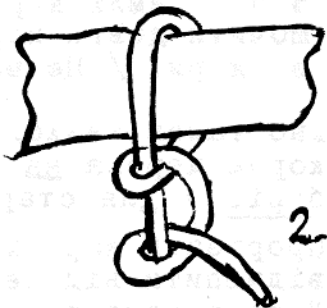
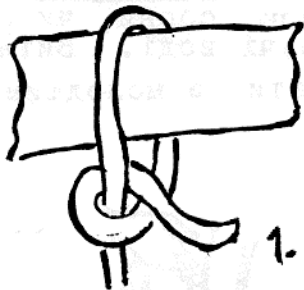

Вузол мусить бути
такий щоб:

- 1/ його можна швидко зав'язати,
- 2/ міцно тримав,
- 3/ його легко можна було розв'язати.

ШНУРКИ З ПРИНАГІДНОГО МАТЕРІЯЛУ

/ Для старшого юнацтва і молодшого /

Шнури можна виробляти з дерев'яного волокна /фібри/ або з коріння деяких дерев. З коріння: витягнути з під землі коріння ялиці, сосни, чи смереки. Мочити довге коріння в горячій воді. Витягнути середину з кори. / Це можна виконати з молодшим юнацтвом. /

Волокно також знаходиться під корою дерева на стовбурі. / Для старших /

1. Прорізати кору і відчепити від дерева. Дерево намастити смолою чи фарбою для охорони.

2. Мочити кору 5 днів у ставку чи річці.



3. Витягнути волокно і розділити руками на дрібніші частини.



4. Для зм'ягшення волокна вдаряти по ним дерев'яним молотком поклавши на друге дерево.

Листки дерев в яких знаходиться волокно:

5. Готове волокно плести в шнури.

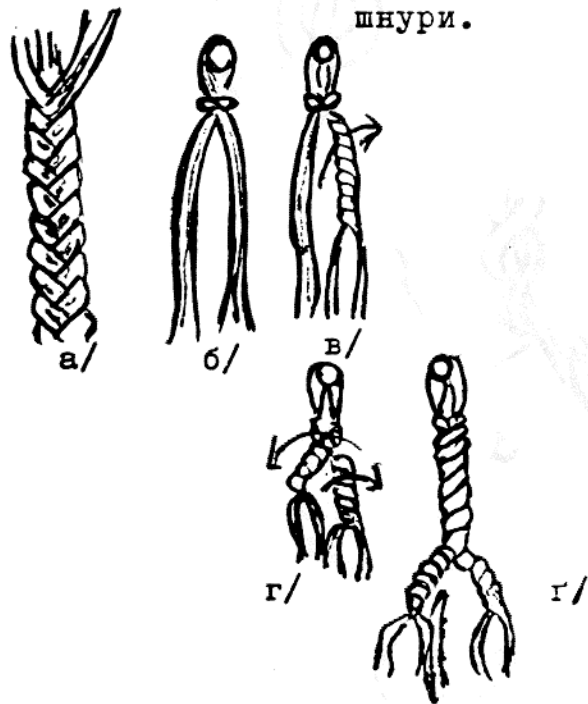

ПРИДАТНЕ ЗНАРЯДДЯ В ТАБОРІ

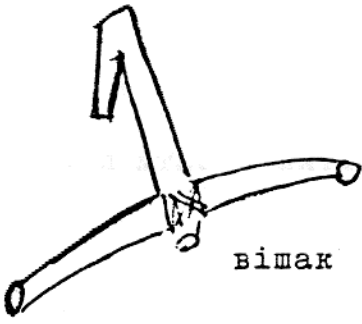

вішак

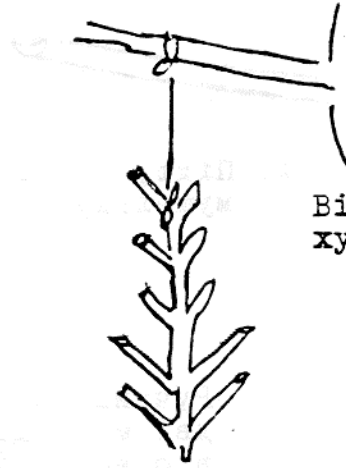

Вішак на стирки, рушник,
хустку, шапку

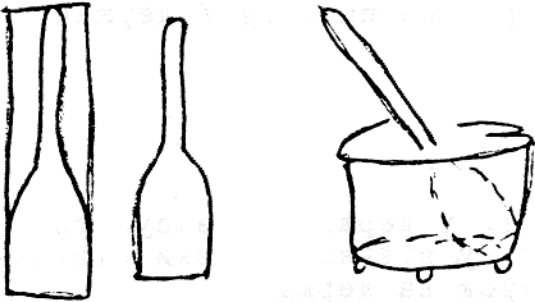

ложка до мішання



ножик до листів

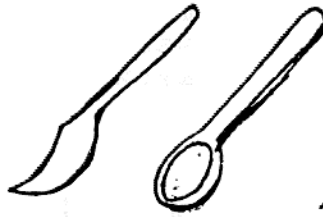

ложка



виделка

обкрутити шнуром



перекрутити
середній
палик

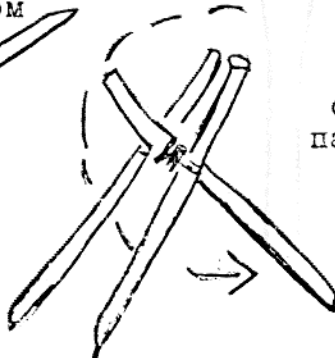

СТОЛИК



плоский
камінь

кілки
вбити в землю

ЛОЖКА І ВИДЕЛКА

Ложка:

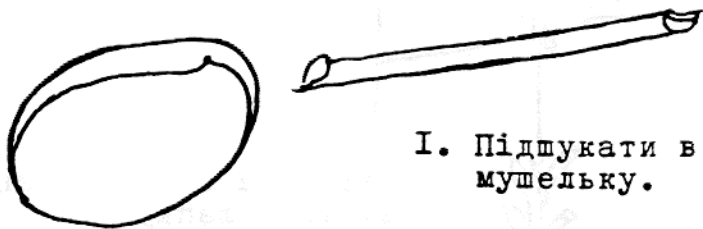

1. Підшукати в терені патик і мати під рукою мушельку.

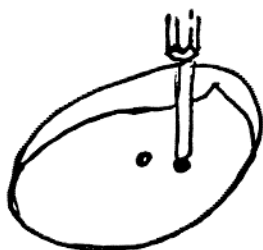

2. Ручним свердлувальником висвердлити дві малі дірки в мушельці, як і рівнож в одному кінці патика. Увага: віддаль дірок на мушельці мусить бути однакова до віддалі дірок на патичку / держак ложки/.

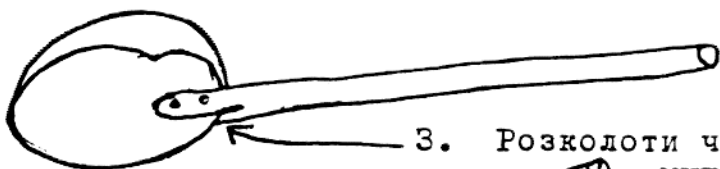

3. Розколоти частину держака і засунути мушельку, рівняючи дірки мушельки до дірок на держаку.

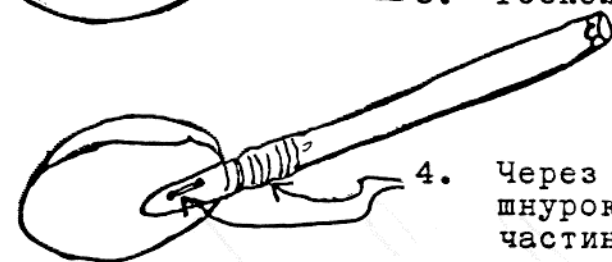

4. Через дірки засилити тонкий міцний шнурок і зв'язати міцно розколену частину на держаку, щоб дальше не ширилась.

Виделка:

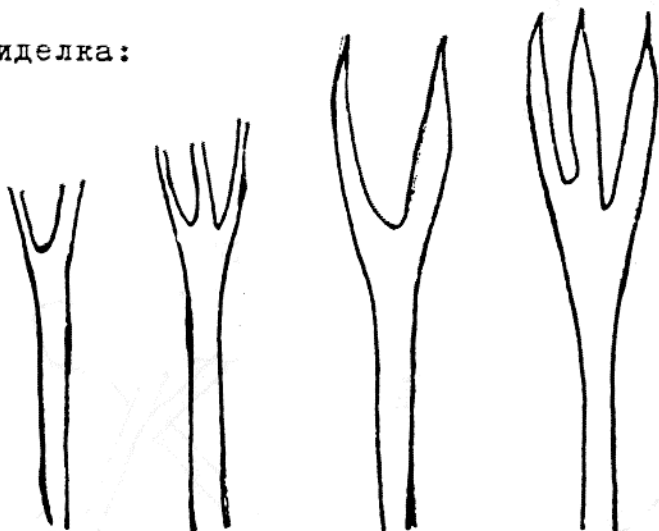

1. Знайти в терені гілки, які розгалужуються на дві або три гілки.
2. Відповідно вирізати, обчистити і заострити.

ПАПЕРОВЕ ГОРНЯТКО

/ для всіх /

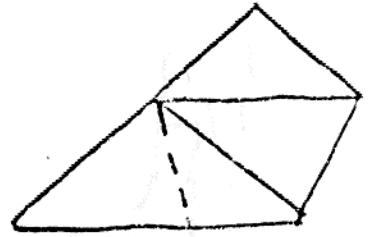
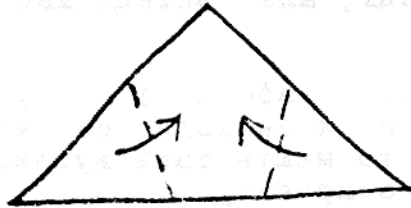
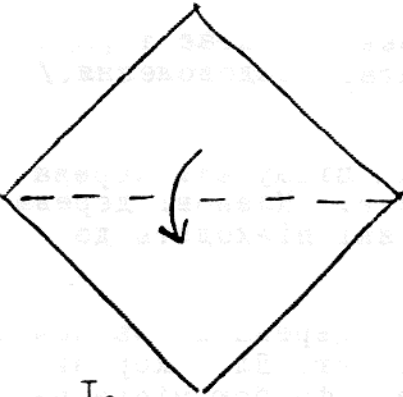

1. Квадратовий папір
зігнути в половину по
перериваній лінії за
стрілкою

2. Зігнути по перериваних лініях
за стрілками

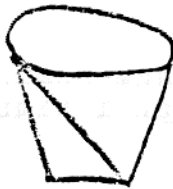
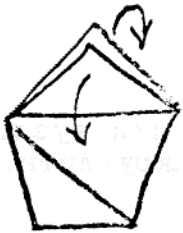

3. Зігнути за стрілками
в протилежні сторони

4. Готове горнятко

/ Беднарський, Майстрування, част. II,
Нью Йорк, 1975, стор. 2. /

ДВА РОДИ МАТРАЦІВ ДО СПАННЯ

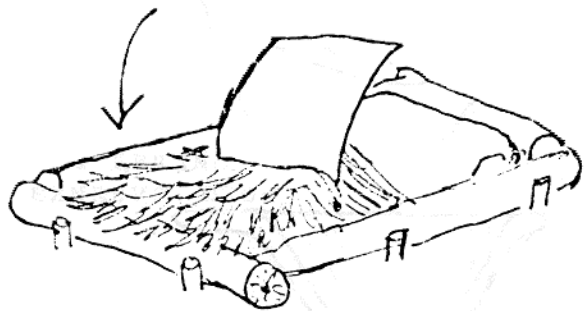
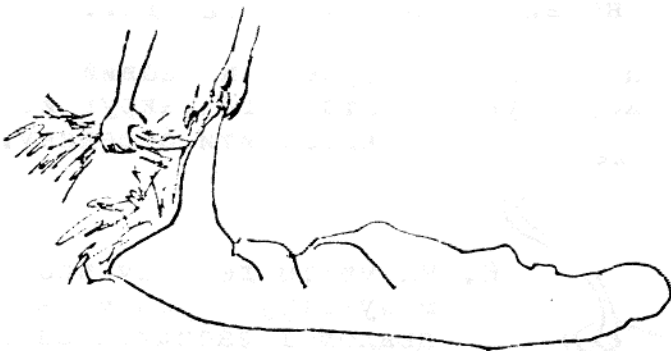

/ Нідручник, 1960 р., стор. 64. /

ГОРНЯТКО З ДЕРЕВНОГО ВУЗЛА

/ Для старших юнаків. Цей проєкт вимагає терпеливої праці, але вкінці дає багато задоволення./



1. Підчас таборової прогульки підшукати дерева на яких знаходяться вузлики. Кленові дерева часто мають такі вузлики які підходять до цього проєкту.
2. Пилою відрізати вузлик від дерева, як зазначено на рисунку перериваною лінією. Для охорони дерева замастити смолою або фарбою місце на дереві звідки відрізалося вузлик.



3. Малим ножиком обчистити вузлик з кори і відповідно закруглити.

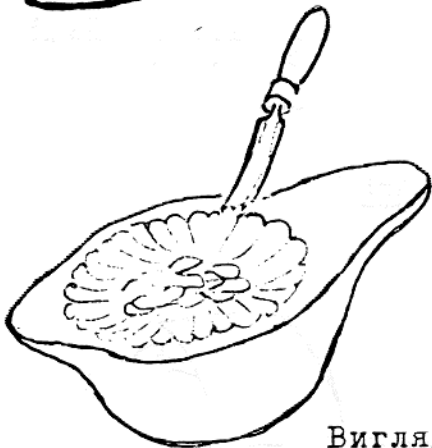

4. Поволі й обережно середину вузлика вирізати. Випорожнення вузлика вимагає терпеливості через те, що дерев'яне волокно у вузлику дуже тверде.

Увага: Час до часу перевірити, щоб не вирізати діри на дні.

5. Наждачним папером / пісковий папір, яким користуються столярі/ закруглити і вигладити середину.

Вигляд вижолобленого вузлика

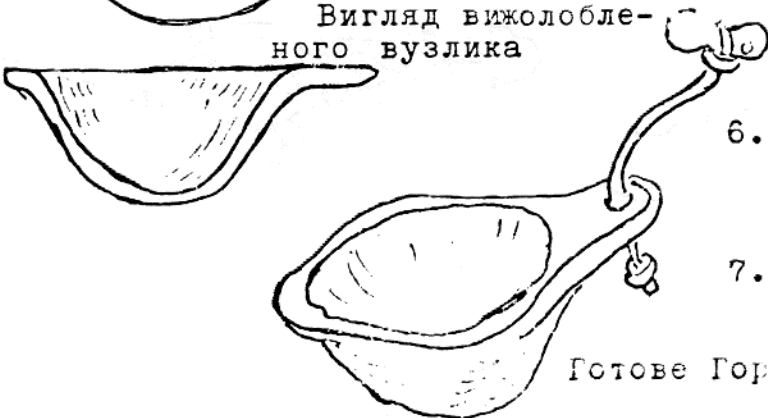

6. На малім держаку пропалити малу діру гарячим /червоним/ цвяхом і засилити шнурок.

7. Натерти готове горнятко кілька разів оливою.

Готове Горнятко

РУЧНА МІТЛА АБО ПЕНЗЕЛЬ

ІНСТРУКЦІЯ ДО ВИГОТОВЛЕННЯ

1. В лісі
вирізати палик
і при однім
кінці вирізати
шийку.

Довжина мітли:
15 ін./37 см./
Довжина пензля:
6-8 ін./15-20
см./тонкого
палика/.

2. В терені
набирати
тонких прутиків
чи іншого сухого
зілля яке
міцне.

3. Зв'язати
ці прутики
довкола шийки
міцно.

5.

Обрізати
всі
нерівні
палички
вгорі й
унизу.

5. Виробити дірку
на держаку.

6. Засилити малий
шнурок.

Готова мітла

/ В меншій розмірі
може бути пензлем./

Можна виготовити
щітку без
держака.

Така щітка особливо
добра для миття
посуди підчас
таборування в
терені.

ПРИДАТНЕ ЗНАРЯДЛЯ В ТАБОРІ

Три роди держаків на сушення рушників:

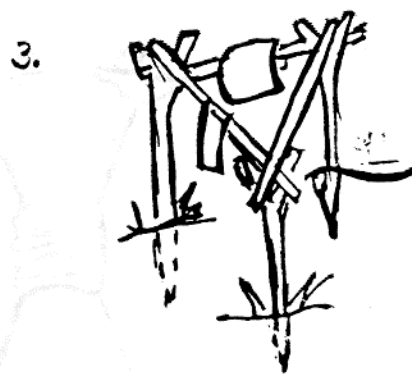
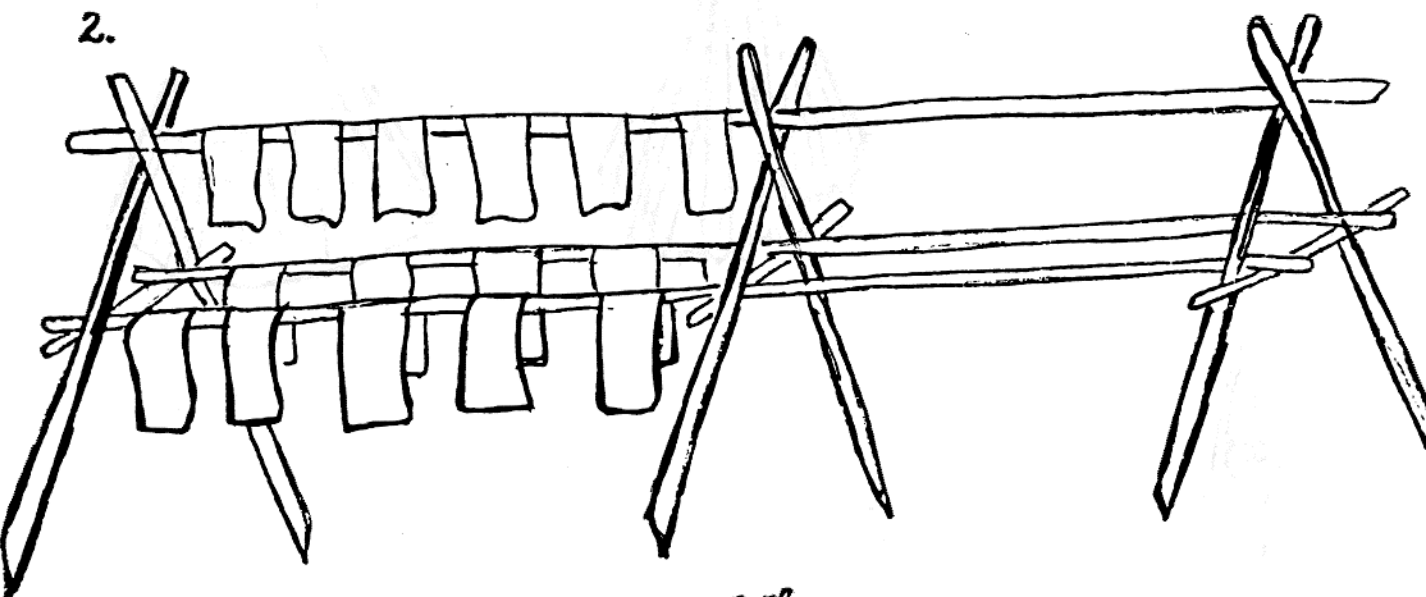
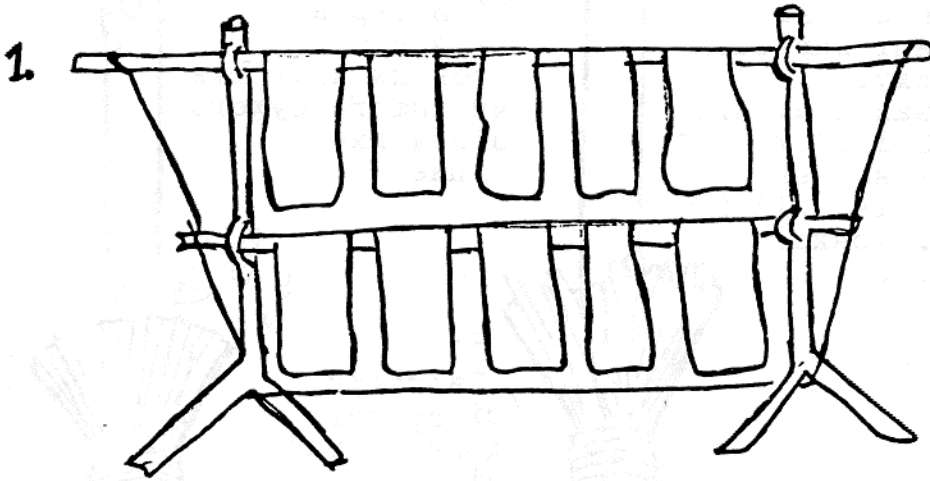

КУХОВАРСЬКІ УДОГІДНЕННЯ В ТАБОРІ

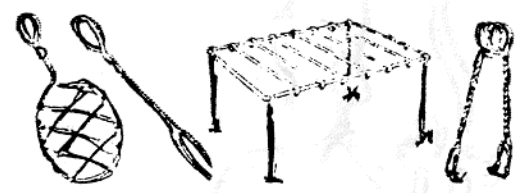
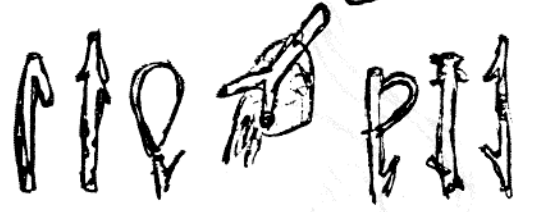
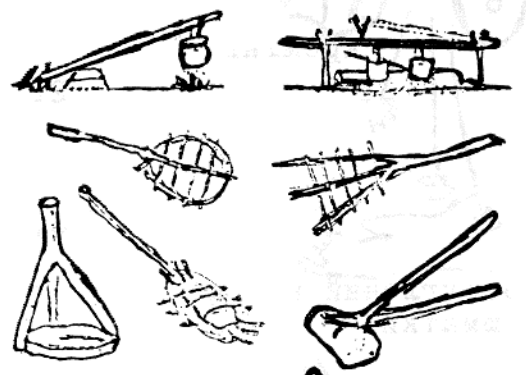
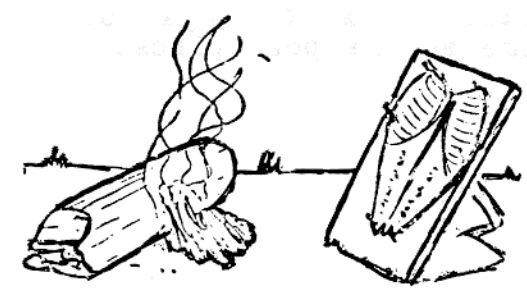
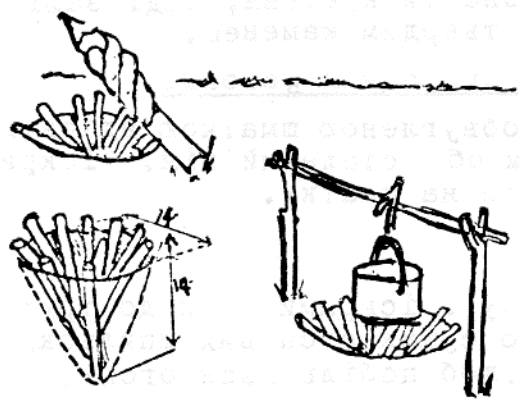
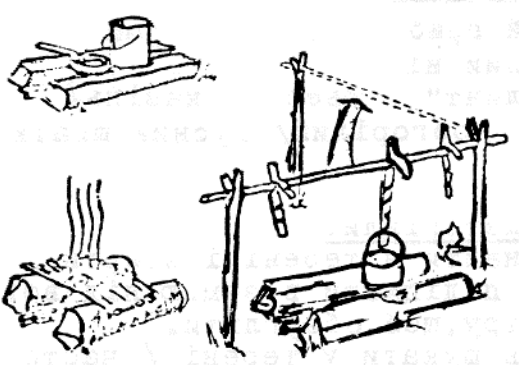

ВИКРЕСАННЯ ВОГНЮ КРЕМЕНЕМ

/ Для середнього і старшого віку /

Потрібний матеріал:

Трут / Сухий гриб дерева у порошокваній формі /
сталевий малий ніж
кремень / "флінт" - твердий камінь /
обвуглений / обгорілий / кусник шматки.

Де дістати матеріали:

- а/ Трут знайти в терені і втерти в порошок.
- б/ Шматку підпхати в землю під вогник
чи ватру, щоб обвуглити.
- в/ Кремень шукати у терені / часто коло рі-
ки, де багато каменів/. Коли не
можна знайти кременя, тоді замістити
другим твердим каменем.

Як запалити природний вогонь:

1. Над обвугленою шматкою вдаряти кре-
менем об сталевий ніж. Іскри повинні
падати на шматку.
2. Шматку з іскрами дати до труту
/ або сухих соснових шпильок / і легко
дути, щоб побільшився огонь.
3. Покласти на дрібне сухе зілля, щоб
дальше вогонь розгорівся.



трут

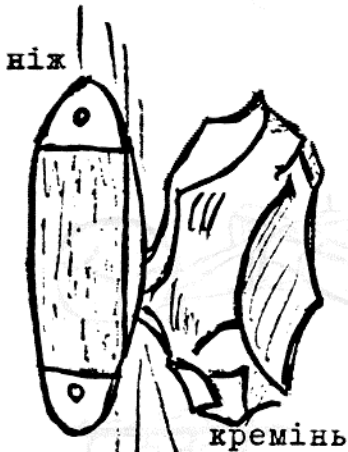

ніж

кремень



обвуглений кусок
шматки



ЗАПАЛЕННЯ ВОГНЮ ТЕРТЯМ

/ Для середнього і старшого віку /

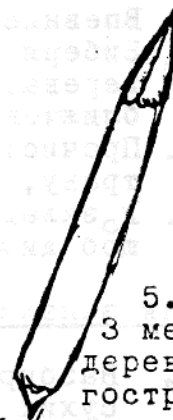
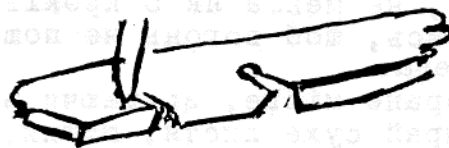
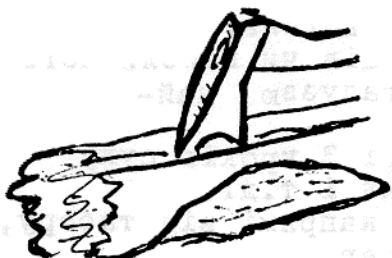

1. В терені назбирати сухого мертвого дерева. Втерти один патик до другого, щоб виробити труту / в порошоківій формі/.

2. З такого дерева вирубати дошку до запалу.

3. Дошка до запалу один інч / 3 см./ / товщини, а 12 ін. / 30 см./ / довжини і 3 ін. / 8 см./ / ширини.

4. Виколоти діру з одної сторони через глибину цілої дошки.

5. З мертвого дерева загострити патик на обидвох кінцях.

12 ін. / 30 см./ / довжини і 3/4 ін. / 2 см./ / товщини.

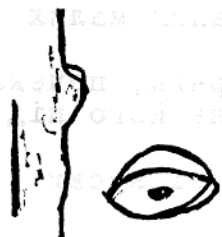

6. Вирізати вузлик з дерева.

7. Вичистити вузлик і вирізати глибоку діру. Дати оливи чи товщу, щоб патик-свердло краще вертівся.

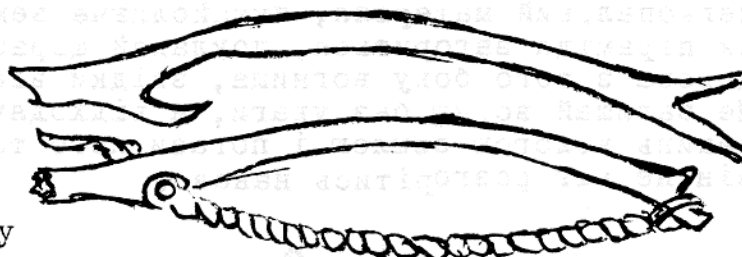

8. Підняти в терені тверду гілку, яка надається формою на лук. Вичистити дерево і прив'язати шнур до обидвох кінців. Шнур повинен бути вільний, не натягнений.

підложити під дошку в дірі труту.



9. Вставити свердло в лук, закладаючи один кінець у діру дошки, а другий у гніздо вузлика, який тримається в руці. Легко луком рухати, як пилкою. Прискорити рух, коли дим появляється.



10. Друга позиція на запалення.
11. Коли багато диму, легко вдарити в дошку, щоб викресати іскру. Притулити до сухої травки, щоб ширше вогонь зайнявся, та дути на нього злегка.

ВОГНИК

А/ Коли й де палити вогонь:

1. Впевнився, що на тому терені вільно палити вогонь.
2. Вибери місце, не менше як 5 кроків від кущів чи найближчого дерева. Дивись, щоб вогонь не пошкодив галуззю найближчого дерева.
3. Прочисть вибране місце, зриваючи в промірі 3 кроків суху траву, вибирай сухе листя, шишки, чатиння і т.д..
4. Розкладай вогонь за вітром, тобто в тому напрямі від табору, щоб дим та іскри з вогню не летіли до шатер.

Б/ Як запалити вогонь:

1. Назбирай сухих, але не прогнилих галузок, або нарубай сухих паличків з грубого куска дерева.
2. Приготуй матеріял на розпал, як напр. сухий зім'ятий папір, суха трава, солома, просокле чатиння, кусочки висохлої кори, і т.д.. Приготуй трохи довшого і грубого дерева.
3. Тепер викопай у землі малу ямку, поклади туди легкопальний матеріял, над ним збудуй пірамідку з приготованих малих паличків.
4. Стань навколішки плечима до вітру, засвіти сірник, почекай, щоб розгорівся, і охороняючи від вітру, підсунь його під легкопальний матеріял, якнайближче землі.
5. Як піраміда загориться, докладай щораз то грубші куски дерева з того боку вогнища, звідки віє вітер.
6. Не залишай вогню без уваги, а відходячи, розгорни жар, закинь вологою землею і погаси його так докладно, щоб він не міг розгорітись наново.

1.

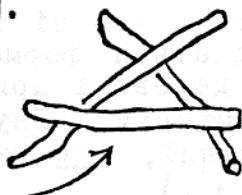

2.



3.

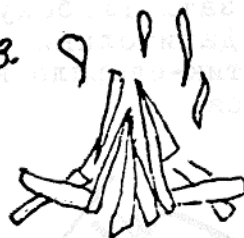

Продув повітр'я
з долини

7. Якщо хочеш мати багато червоного і гарячого жару тоді вмісти на землі три великі поліна у формі зірки, щоб середні кінці були спрямовані у вогонь. Коли поліно надгорить підсунь поліно до середини. Таке поліно дає мало полум'я і диму.

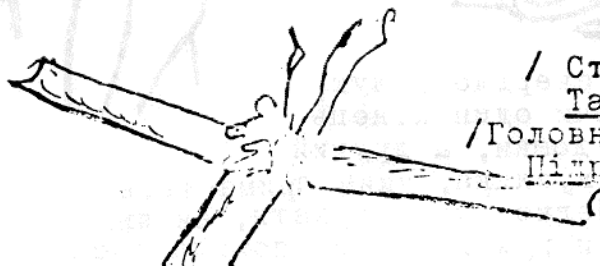

/ Старух, А.,
Таборовик, стор.30./
/Головна Управа СУМ,
Підручник, стор.63./

ЯК ЗБУДУВАТИ ВАТРУ

1. До будови ватри вживаємо тільки сухе дерево, що лежить на землі. Сире дерево не буде горіти.
2. Ватру будуємо на полі або на поляні далеко від дерев.
3. Складаємо сухе дерево на купу недалеко місця призначеного на ватру.
4. Вибираємо палик такої височини, якої має бути ватра. Той палик запихаємо в землю там, де ватра має бути збудована. Добре, коли цей палик має розгалуження або вилки вгорі.
5. Беремо шнурок і один кінець прив'язуємо внизу до палика, але так вільно, щоб той шнурок міг вільно суватися на палику. До другого кінця шнурка прив'язуємо паличок. Тим паличком зазначаємо коло довкруги головного палика, застромленого в землю. Ширина кола повинна бути приблизно така, як найдовший палик вживаний при будові ватри.
6. По зазначенні кола беремо 4 найдовші палики й підпираємо ними середній застромлений в землю палик / рис. 1/.
7. Потім беремо найгрубші палики і кладемо підставу / рис. 1/. Напоперек першої верстви підстави можна поставити другу верству паликів.
8. Маючи готову підставу, накладаємо біля середнього палика трохи дрібного галуззя.
9. Будуємо бажане число гнізд / рис. 2--показано стрілками/. Кожне гніздо будуємо з найдрібнішого й найсухішого зілля, щоб воно могло легко запалитися.
10. Між гніздами й середнім паликом накладаємо трохи дрібного дерева й сухої трави, щоб після підпалення вогонь міг дістатися з гнізд до середини ватри.
11. Коли гнізда готові, починаємо обкладати ватру паликами, починаючи від найкоротших і найменших. Усі палики спираємо на середній палик / рис. 2/.
12. Закінчена ватра-- найгрубшими паликами наверху / рис. 3 - стрілки показують, де гнізда/.
13. Довкола ватри, по зазначеній на початку лінії, викопуємо рівчик, викидаючи землю від ватри. Іншим способом, можна обкласти камінням.



рис. 1



рис. 2



рис. 3

ВИДИ ПЕЧЕЙ ЧИ КУХОНЬ

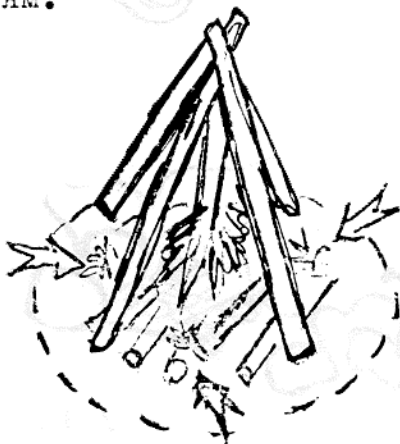
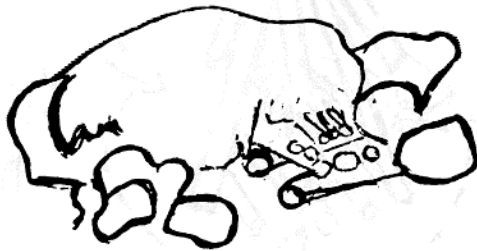
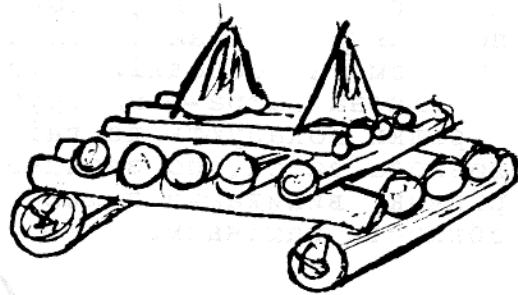
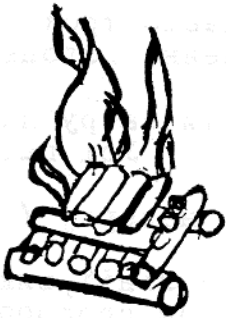
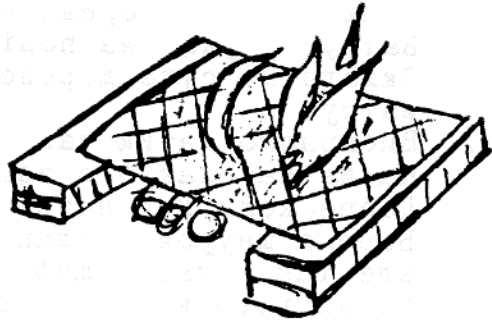
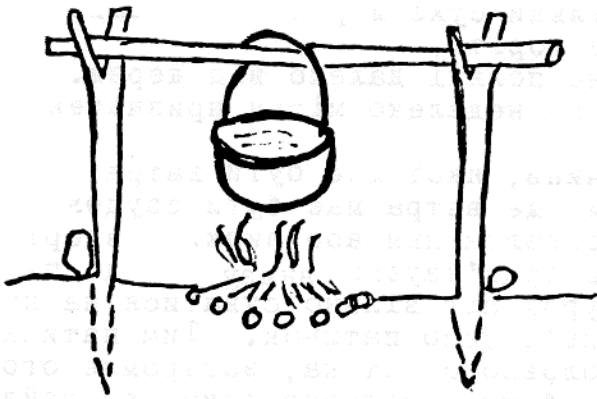

/ Головна Управа СУМ, Підручник,
стор. 63./
/ Старух, А., Таборовик, стор. 31./

РОЙОВІ БУНЧУКИ ЗА ДОБРІ ВЧИНКИ

БУНЧУК: це клейнод / дорогоцінна річ/ козаків. Це довга чорна палиця, на якій був заложений округлий м'ячик, з-під якого виходило волосіння кінських хвостів. Деякі хвости були заплетені в коси. Бунчук належав гетьманові і кошовому, але носив його бунчужний або бунчукові товариші. Під час походу бунчужний держав бунчук на головою гетьмана чи кошового і давав знак козакам, у котру сторону їх провадить гетьман. Бунчук це клейнод позичений у турків.

Уживання бунчука у роях також повинен вказувати на добру і позитивну працю учасників того роя. Для впорядника і виховника це є спосіб винагородження і признання за добре виконані доручення, поведінку, порядок, мову, чи допомогу другим в потребі.

ПРИКЛАДНІ НАЗВИ РОЇВ:

Учасники роїв можуть собі вибирати назви, базуючись на назвах рослин, квіток, дерев, звірячих, літературних, чи історичних. Упівські рої вибирали назви відважних звірят, сильних дерев, славних історичних постатей.

Леви	Левиці	Кожум'яки	Лісовики
Вовки	Горлиці	Ігоревичі	Водяники
Олені	Жайворонки	Святославичі	Бурлаки
Зайці	Квіт Папороті	Січовики	Русалки
Орли	Соловейки	Запорожці	Мавки
Голуби	Ластівки	Мазепинці	Чугайстри
Тигри	Перепілки	Гайдамаки	Плугатирі
Жолуді	Пугачі	Месники	Сіроманці
Дуби	Барвінки	Чумаки	Верховинки - ці
Лиси	Євшан-Зілля	Повстанці	Чорноморці
Ведмеді	Чорнобривки	Санітарки	Полтавці
Чайки	Червона Калина	Стрільці	Степовики
Соколи	Вишневий цвіт	Каменярі	Подоланки
Пугачі	Маки	Вершники	Дніпрові хвилі
Яструби	Незабудьки	Зв'язкові	
Тарпани	Волошки	Бойовики	
Зубри	Соняшники		

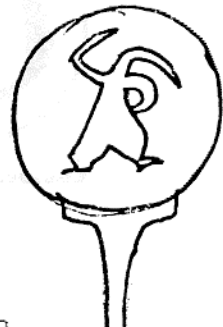
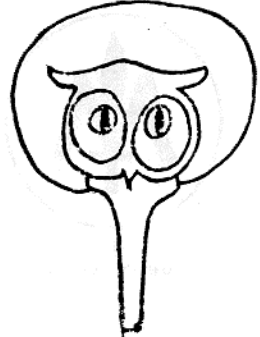
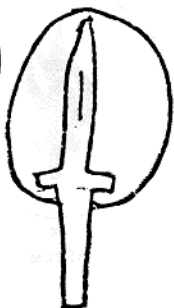
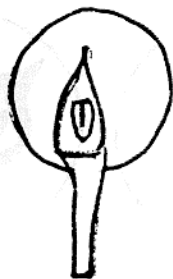

СИМВОЛІЧНІ ЗНАКИ НА РОЙОВІ ПРАПОРЦІ



4
Скоморохи



5
Запорозжці

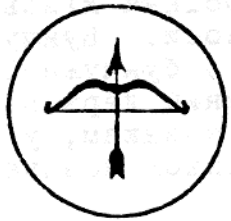

6
Стрільці



16
Кожух'ники

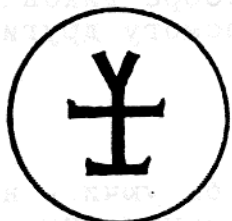

7
Мазепинці



8
Січовики



9
Верховинці



19
Соколи-Орли



10
Дніпрові хвилі



11
Чорноморці



12
Горлиці



17
Шестирильці



13
Русалки

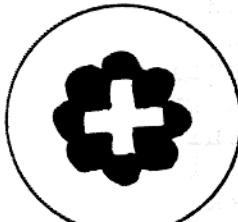

14
Санітарки



15
Цвіт Палороти



20
Пугачі



1
Святославичі

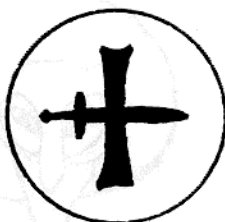

2
Ігоревичі



3
Момонаховичі



18
Месники



21
Лиси

ДВА РОДИ ШИТІВ / з картону або іншого матеріялу/

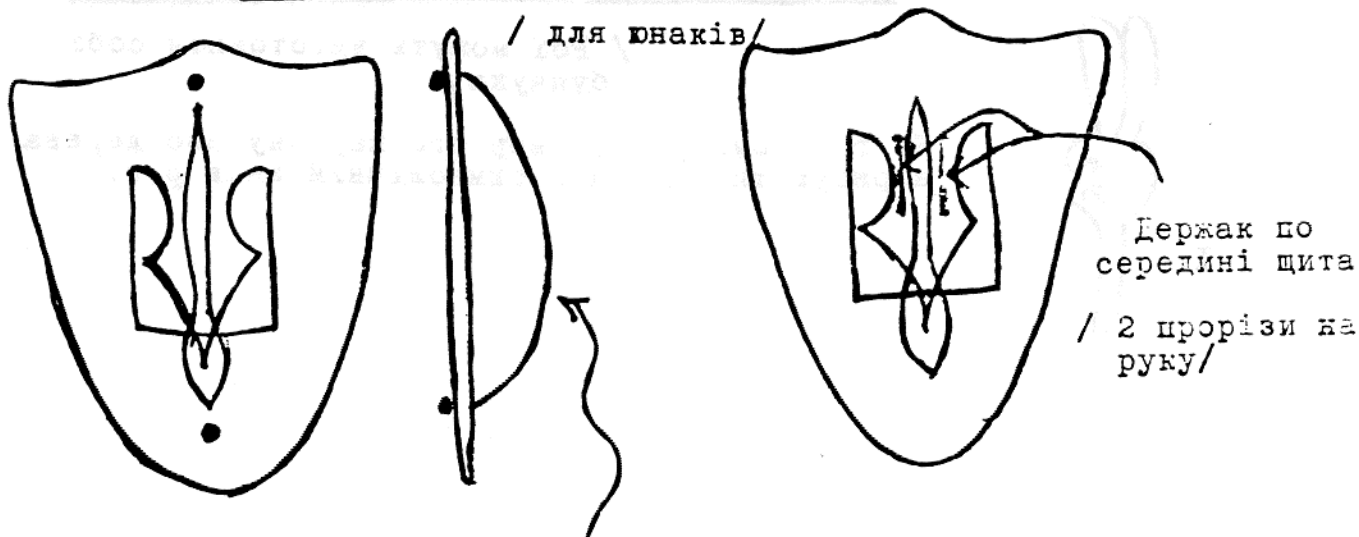

Держак із шнурка

Юнаки можуть собі виробити роїві щити.

/ Беднарський, Майстрування, 1965, стор. 7. /

РОЙОВІ ПРАПОРЦІ

На таборі кожний рій вибирає собі назву і виготовляє прапорець із символічним знаком тої назви. Сам прапорець повинен бути трикутником вишневої краски для старшого юнацтва, а зеленої краски для молодшого юнацтва.

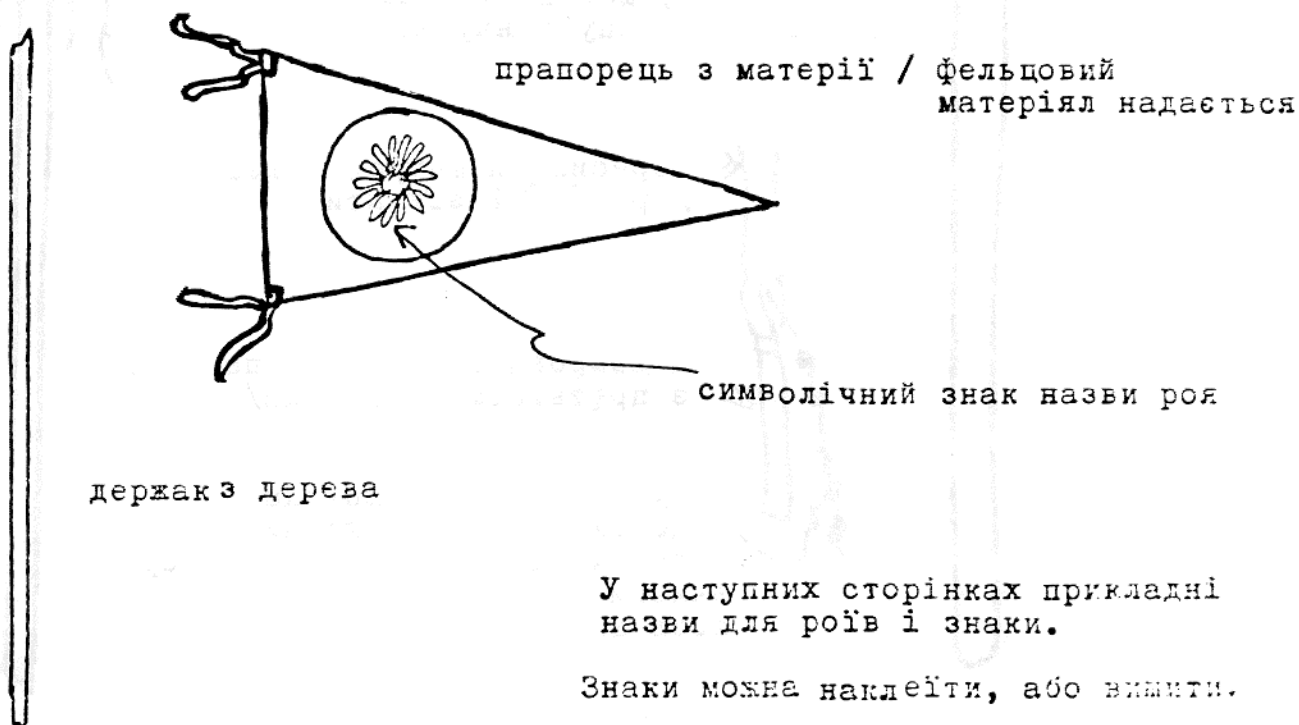

У наступних сторінках прикладні назви для роїв і знаки.

Знаки можна наклеїти, або вишити.

БУНЧУК З ДЕРЕВА І КАРТОНУ ЗА ДОБРІ ВЧИНКИ

/ Рої можуть виготовити собі бунчуки /.

На горі бунчука з твердого картону або дерева нарисувати і витяти символічний знак рою.

1.

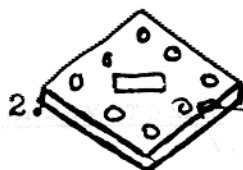

Витяти малий квадрат.
Пробити довкола квадрата діри на смужки для кожного учасника рою.

3.

В терені підняти рівний палик.
Обчистити палик - держак до бунчука.

Вгорі держака частинно перерізати, щоб помістити горішню частину бунчука.



Пересилити шнурок крізь дірки (2.) і зв'язати

Кольорова стяжка або пасочок з прізвиськом юнака/чки/

Вузли з кусків шнурка, що їх довізує виховник / братчик, сестричка / за добрі вчинки юнака / чки / або за щось інше

3.

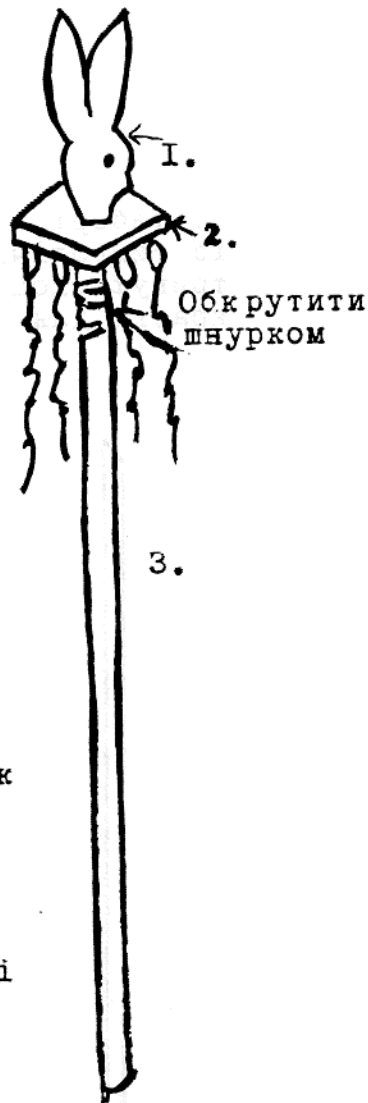

КНЯЖИЙ ЗАМОК ІЗ КАРТОНУ

/ для молодших внаків /

Потрібно: 8 паперових трубок / 5 ін. - (12 1/2 см.) височини і
1 1/2 ін. - (4 см.) ширини/
Картонна коробка з низькими стінками / 12 ін. (30 см.)
на 10 ін. - (25 см.) або більше/.
Квадратова коробка / 4 ін. - (20 см.) ширини і височини/
Ножиці
Фарби і пензлі.

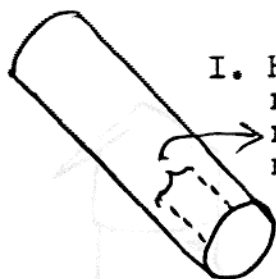

1. Ножицями протяти в двох місцях кожну рольку при однім кінці. Перше протяте місце повинно бути 1 1/2 ін. (4 см.) від другого, щоб ролька помістилась на ріг.

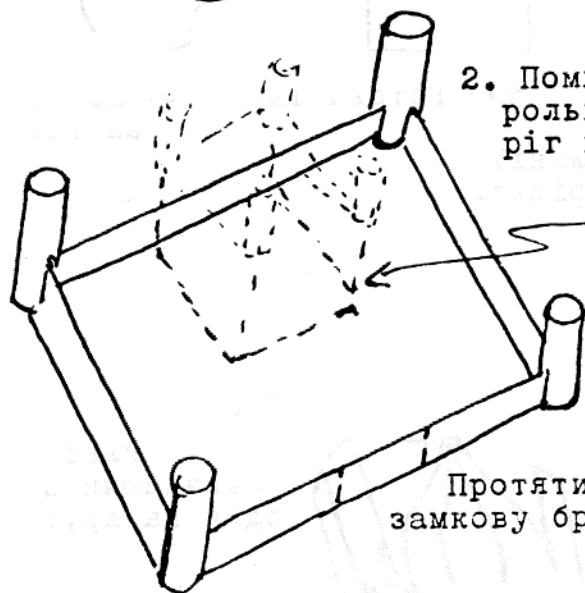

2. Помістити рольки на кожний ріг картонів.

3. Вкласти і приліпити малий квадрат у великий.

Протяти і нарисувати замкову браму.

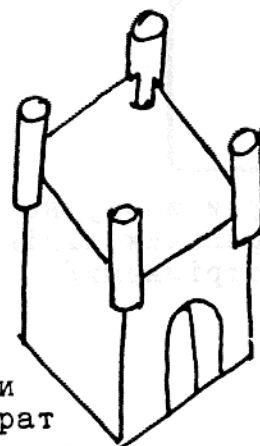

4. Пофарбувати цілий замок.

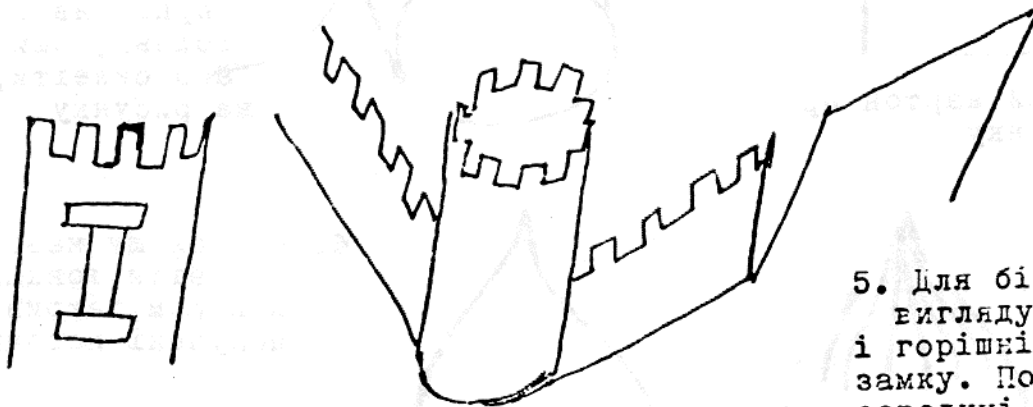

5. Для більш реального вигляду витяти вікна і горішні зубці на стінах замку. Посипати піску у середині замку.

КОЗАЦЬКА ШАПКА

/ для молодших внаків /

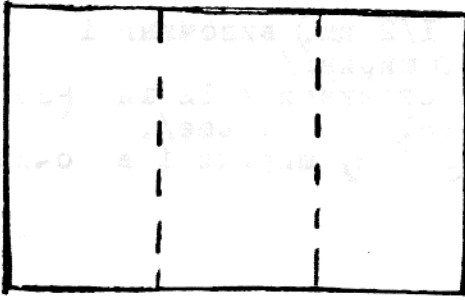

1. прямокутний папір зігнути на перериваних лініях

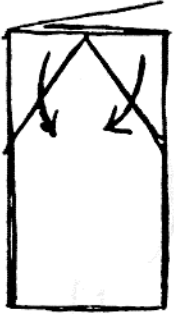

2. зігнути знову на перериваних лініях / за стрілками /

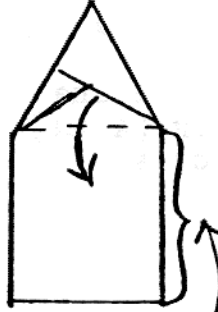

3. зігнути ще раз на перериваній лінії вниз / за стрілкою /

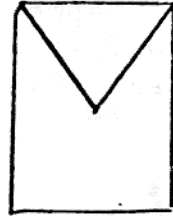

4. Готова шапка 5. Шапка на голові



КНЯЖИЙ ШЛОМ

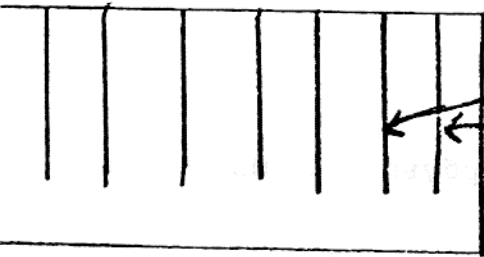

1. Прямокутний картон протяти, як на рисунку

протяти

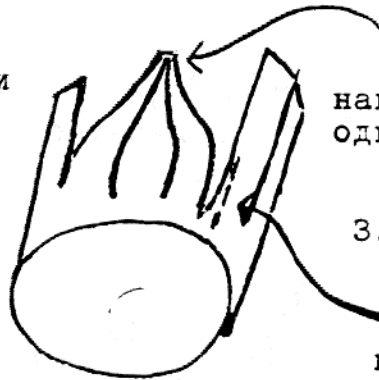

2. Склеїти, накладаючи пасочки один на другого.

3. Скрутивши і примірявши до голови, зшити або склеїти, як на рисунку

Склеєний шолом



4. Всю площу назовні обклеїти тонким папером, закриваючи получені пасочки.

/ Беднарський, Майстрування, 1965, стор. 6, 8.7

МАЗЕЦИНКА

/ Стрілецька Шапка /

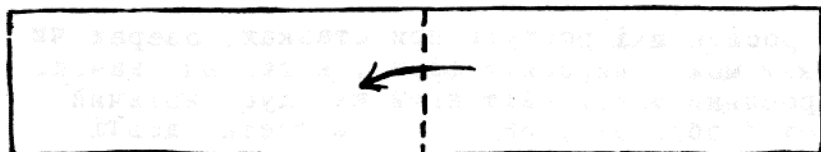

1/ Пасочок паперу або картону розміру голови, зігнути через половину / за стрілкою/.

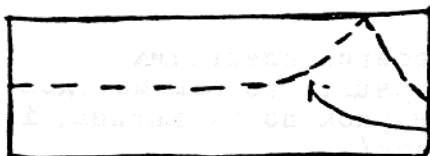

2/ Нарисувати форму / переривана лінія/ і витяти.

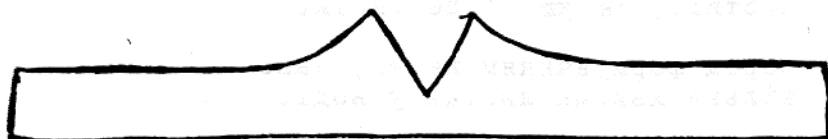

3/ Витявши, розложити дві половини.

зчепити

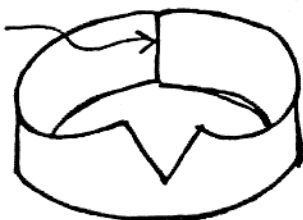

4/ Шапка: Примірюючи до голови власника, зчепити / зшити або склеїти/.



"a"



"б"

5/ Дашок для шапки форми "а" чи "б", витяти, як на рисунку і зігнути зубці / на перериваній лінії/

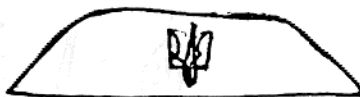

6/ Пасочок паперу з нарисованим трикутником.

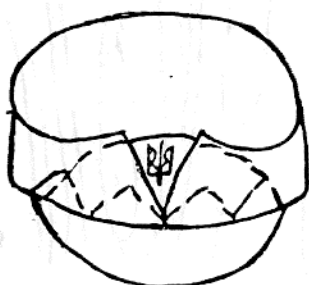

4/ Шапка
6/ приклеєний Тризуб
5/ Зчеплений дашок

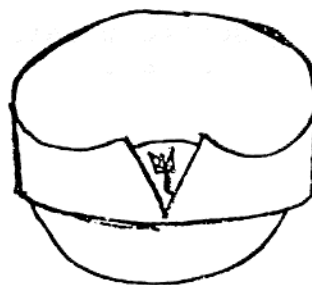

Готова мазецинка

ПЛИВУЧА КАЧКА

/ для молодших юнаків /

Із рослин, які ростуть при ставках, озерах чи ріках можна виробити форми, нагадуюч качок. Ці рослини мають квіт, який нагадує котячий хвіст / образок унизу / , а листки довгі і плескати. Качки виробити якраз із сушених листків.

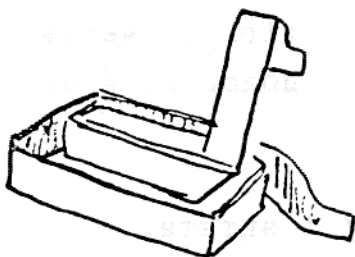

1. В терені назбирати довгих плескатих листків і сушити на сонці. Доброю методом сушення є зв'язати шнурком повну китицю, і зачіпити під дах / ганок / . Важне, щоб повітря циркулювало навколо листків, інакше буде гнити.

2. Перед формуванням качки, намочити на кілька хвилин листки у воді.

3. Відтак згинати листки за образком, починаючи від голови.

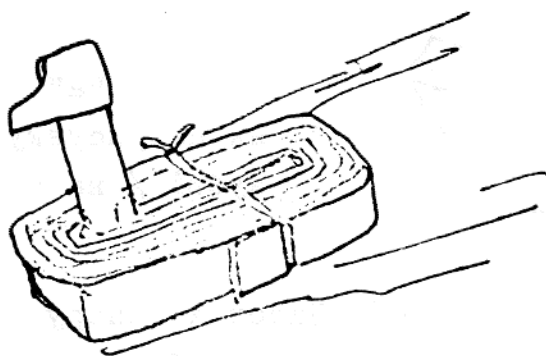
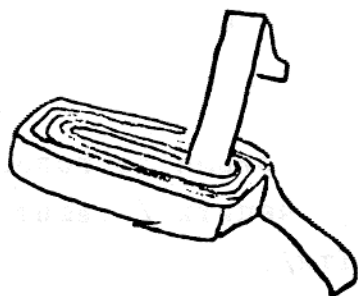

4. Коли виробилось тіло качки, що може саме стояти, зв'язати шнурочком.

5. Готову качку пустити на воду.

Гра: Перегони качок під час купання.



ФІГУРИ - ЛЯЛЬКИ З ПРИРОДНИХ РОСЛИН

/Для молодших юначок/

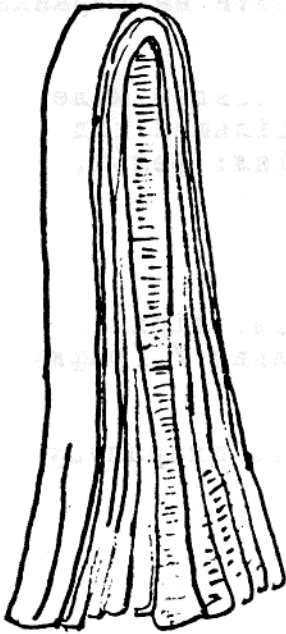

1. Висушити листки рослини.
2. Взяти кілька листків, зігнути на половину і знизу вирівняти.

3. Угорі зв'язати шнурком. Це творить голову ляльки.

4. Взяти кілька листків і вставити на вигляд рук.

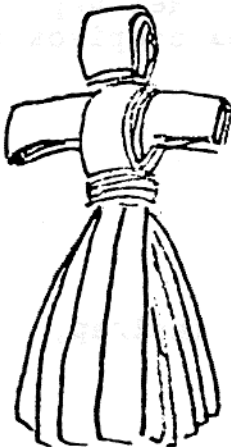

5. Під руками тісно зв'язати шнурком.

6. Розширити долішню частину ляльки, щоб стояла.
7. Хоп'яча лялька: розділити долішню половину і обв'язати кожен ногу.

Які рослини вживати:
сухі "котячі хвостики" рогозу
сухе кукурудзяне листя

/Джейгер, стор. 78-79./

ПРИКРАСИ З ОРІХОВОЇ ШКАРАЛУПИ

/ Для молодшого юнацтва/
 / Цей проєкт надається як нагорода за виконані доручення в таборі чи досягнені вмільості. Його можна причіпити на убрання/

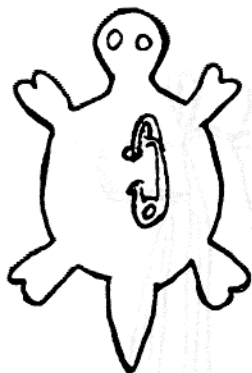

1. На матеріалі нарисувати олівцем мале звірятко. Розмір трохи більший від самої шкаралупи. / Матеріал: фельц, шкіра, березова кора./
2. Ножицями викроїти форму.
3. Витяти в матеріалі дві малі дірки і причіпнути англійську шпильку / Графку/ на одній стороні.
4. З другої сторони приклеїти шкаралупу згоріха.



Готова черепаха



/ Коли це виробляти як нагороди, тоді вибирати звірят, які нагадують певну характеристику./

Увага: В праці з юнацтвом, давати йому рисувати своїх звірят.

Ідеї черпати з інших сторінок збірника.



/ Джейгер, стор. 40-41./



ЮНАЦЬКЕ КІНО

/ для молодшого юнацтва /

Приклеїти
два паски
сильного
паперу

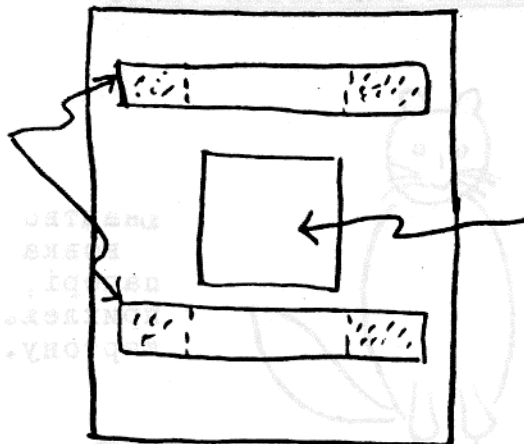

В прямокутному
твердому картоні
вирізати отвір

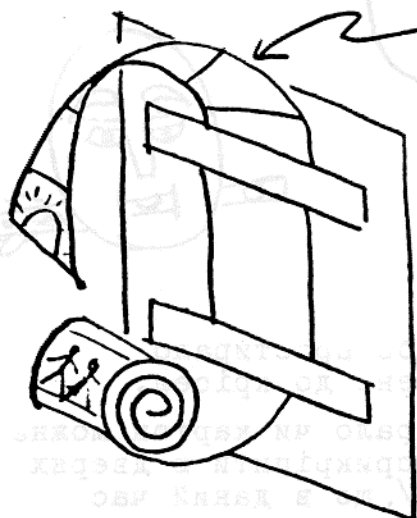

Поодинокі
рисунок юнаків
склеїти в ленту

Зміст рисунків
такий, як його
уплянує
виховник з
юнацтвом

вид із заду

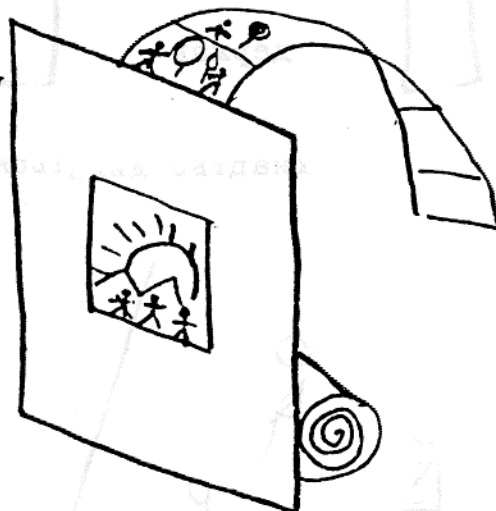

вид спереду



юнацтво в кіні



Як скручувати
ленту вниз,
рисунок
посуватимуться
через отвір--

"Екран"

ЮНАЦЬКИЙ ЛЯЛЬКОВИЙ ТЕАТР



держак



Юнацтво рисує
вовка та котика на
папері, а витявши їх,
приклеє держак з твердого
картону.

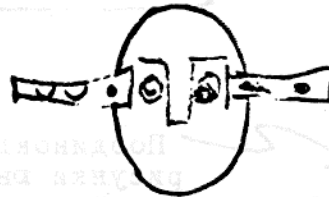

юнацтво дивиться на сценку

Картон або простирало
прикріплене до крісел.

/ простирало чи картон можна
також прикріпити в дверях
/ рама/, що в даний час
є сценкою.

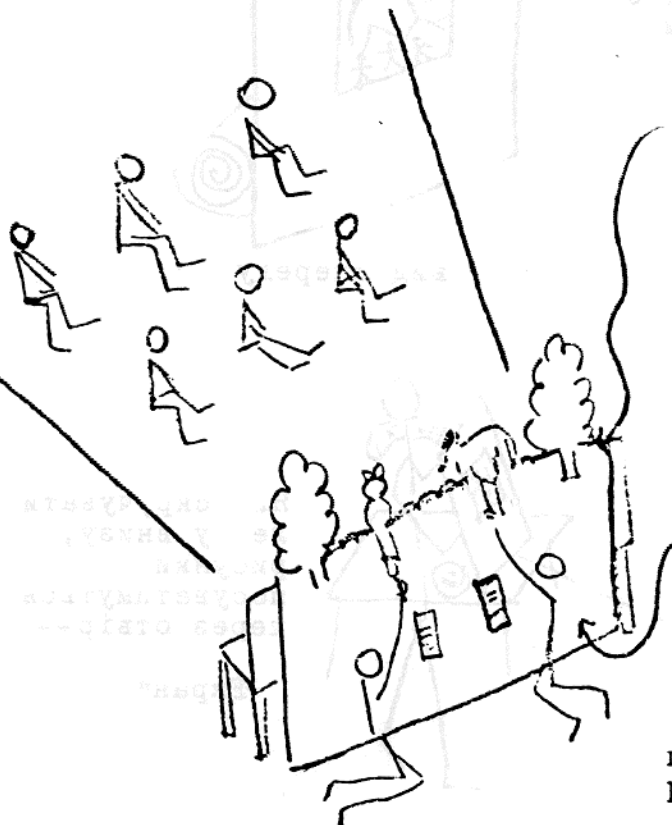

Юнаки поза сценкою
держать вовка та котика і
говорять, читаючи.
Постійний рух цілою твариною
означає її говорення.

Також можна цілість мови і
музики накрутити на тасьмо-
грай заздалегідь, а під час
представлення тільки виконувати
рух до накрученої тасьми.

РИБА З ДОВГОЇ ШИШКИ

/ для молодшого юнацтва /



1а/ В кружку паперу
витяти вирізок

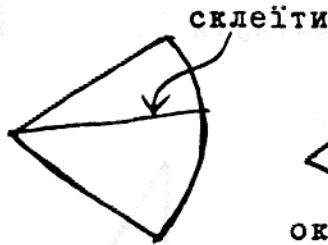

1б/ скрутивши у
форму стіжка,
склеїти

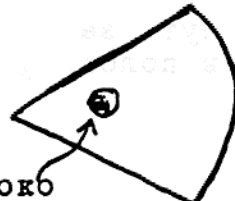

1в/ готова голова
нарисувати око

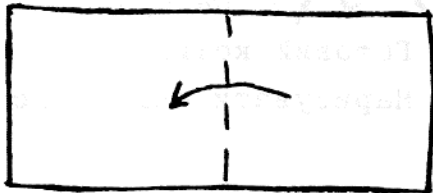

2а/ зігнути пасочок паперу
в половині / за стрілкою/

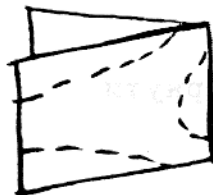

2б/ нарисувати
хвостик

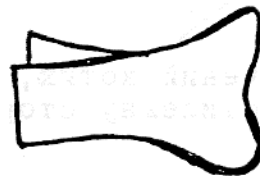

2в/ ВІТЯТИЙ
ХВОСТИК

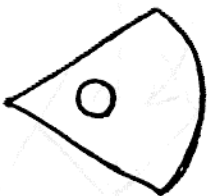

1.

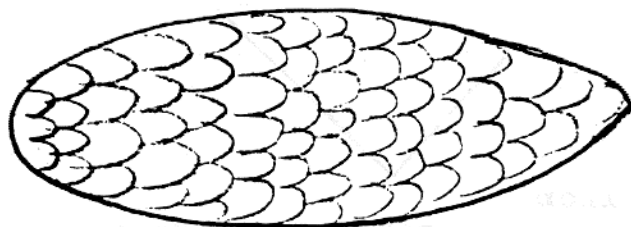

3. довга шиска



2.

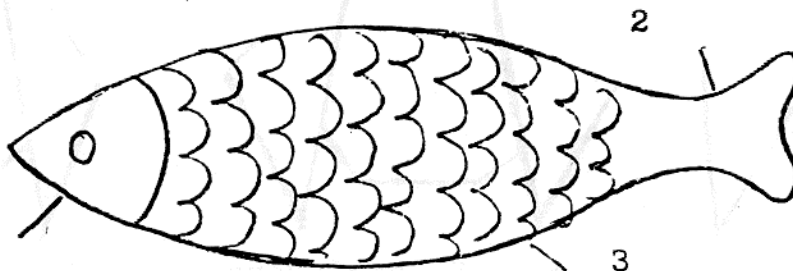

Приліпити
Голову /1/
і хвостик /2/
до тулуба
шиска /3/.

КОТИК З ПАПЕРУ

/ для молодшого внацтва /

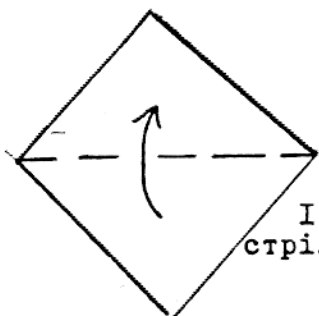

1. Зігнути за стрілкою в половину

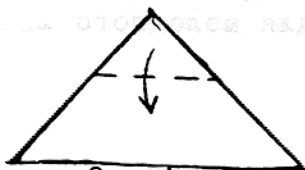

2. зігнути за стрілкою

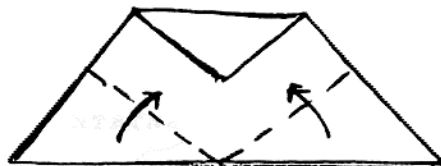

3. Зігнути за стрілками

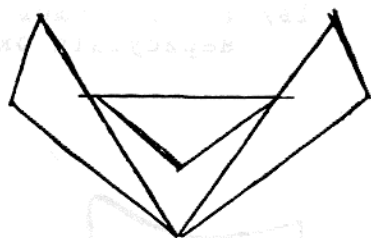

4. Закінчений котик, обернути на протилежну сторону



5. Готовий котик
Нарисувати очі і ніс

Приклеєні пасочки паперу

ПЕСИК З ПАПЕРУ

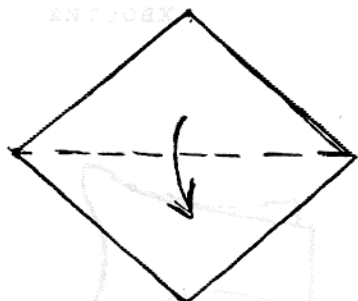

1. Зігнути за стрілкою в половину

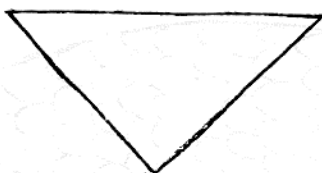

2. папір зігнутий в половину

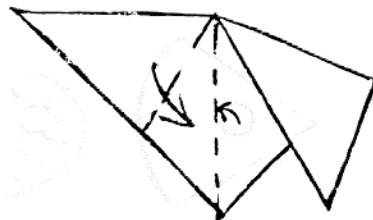

3. зазначити середину, зігнути два гострі кінці за стрілкою

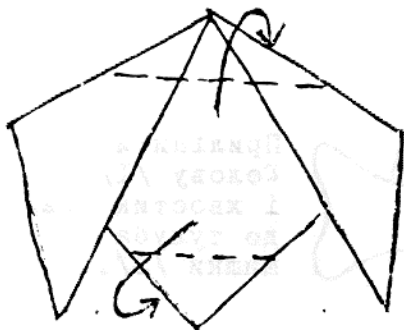

4. зігнути по перериваних лініях, як показують стрілки

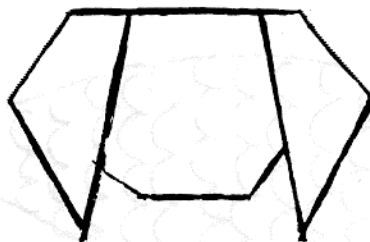

5. закінчений песик

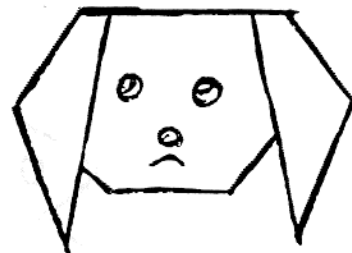

6. Готовий песик: нарисувати очі і ніс

ВИТИНАННЯ ПАПЕРОВИХ ПРИКРАС
/ для всіх /

1. Взяти квадрат паперу бажаного розміру, зігнути рiг до рога.
2. Тримаючи шпiцом угору, олівцем зазначити, як далеко можна втинати.
3. Нарисувати лiнii до витинання.
4. Ножицями втяти з лiвої i правої сторони.
5. Уважно розiгнути квадрат витятий.

6. Взяти за середину квадрата, причепити дротик iз ниткою чи шнурочком i повiсити для прикраси.

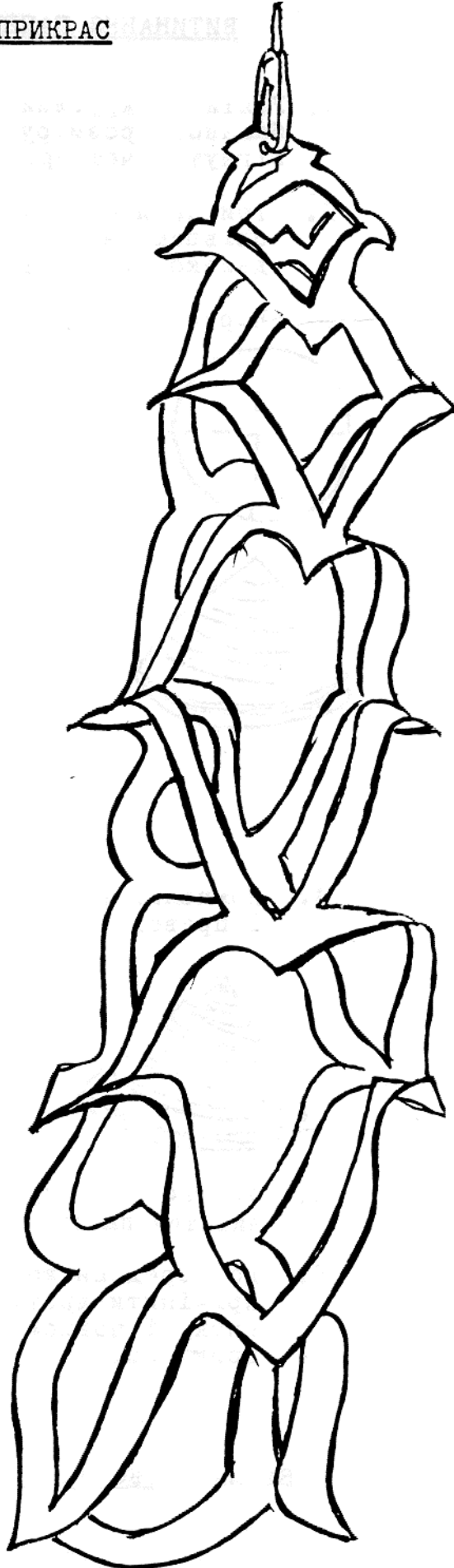
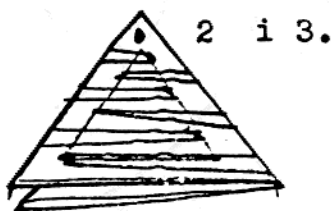
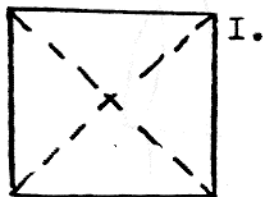

ВИТИНАННЯ ПАПЕРОВИХ ПРИКРАС

1. Взяти круглий папір бажаного розміру, зігнути вчетверо.
2. Тримавчи шпідом догори, олівцем зазначити, як далеко можна втинати.
3. Нарисувати лінії до витинання.

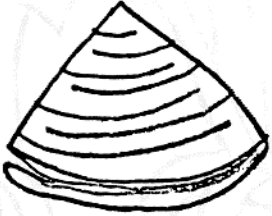
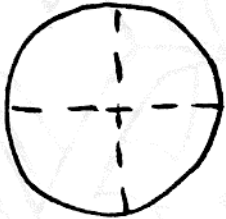

4. Ножницями втяти з лівої і правої сторони.



5. Уважно розігнути витятий папір.
6. До середини кола причіпити дротик і нитку і повісити для прикраси.

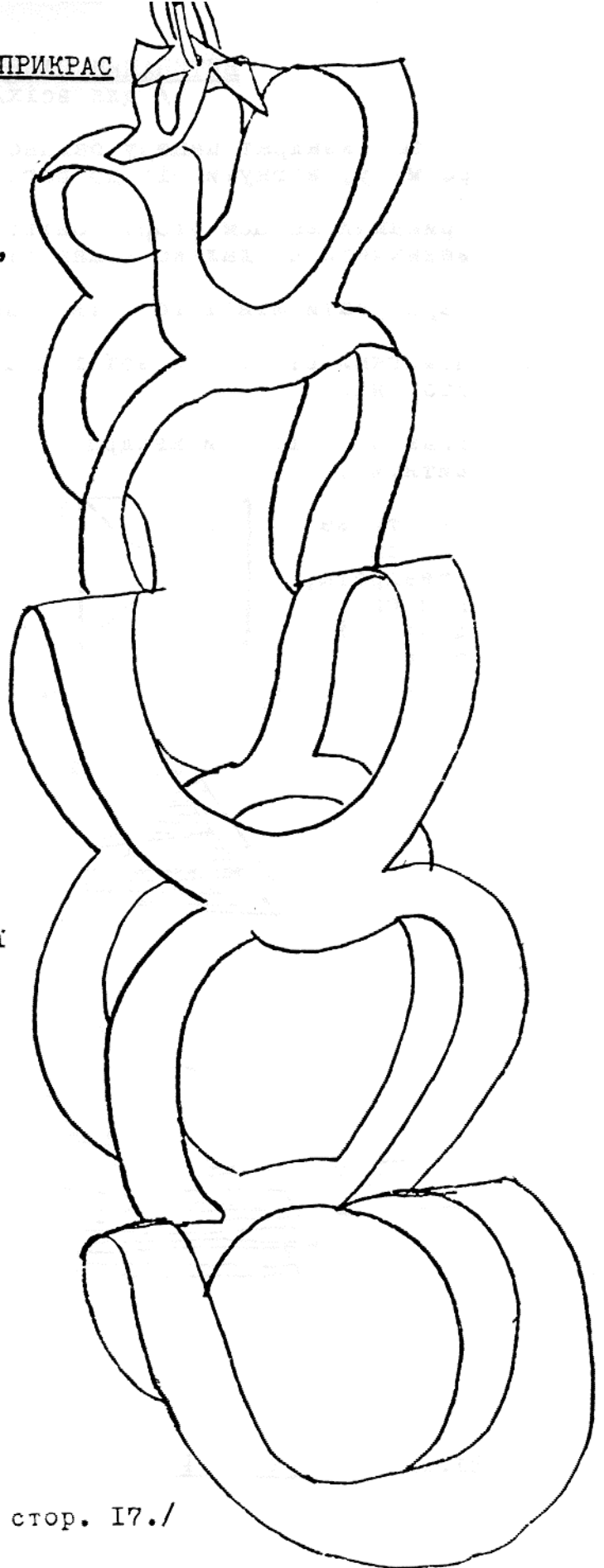

МАЙСТРУВАННЯ ПТАХА

МАЙСТРУВАННЯ

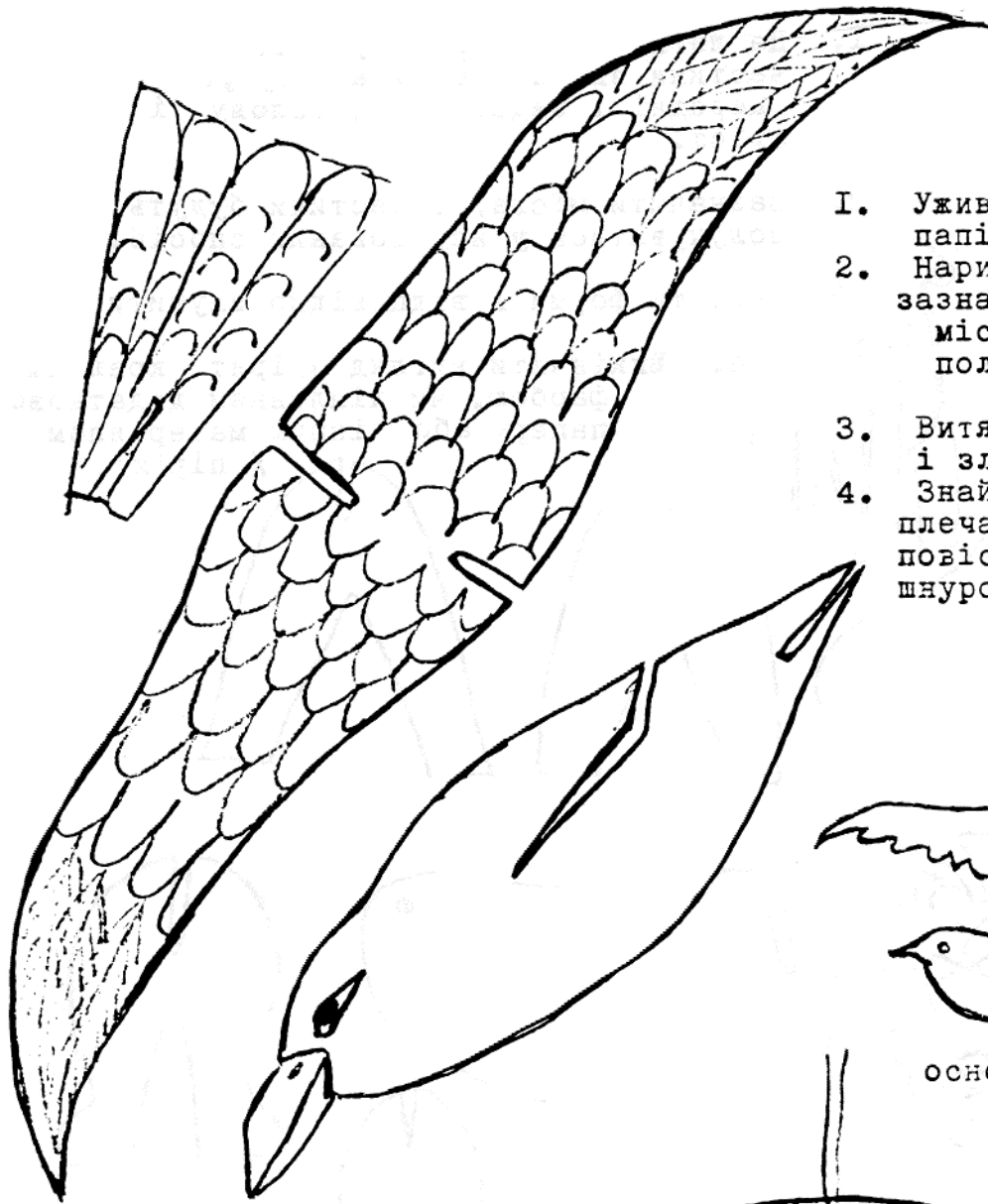

1. Уживати штивний папір або картон.
2. Нарисувати птаха, зазначаючи відповідні місця, де треба получить частини.
3. Витяти частини птаха і злучити.
4. Знайти середину на плечах птаха і звідти повісити, прив'язавши шнурочок чи нитку.

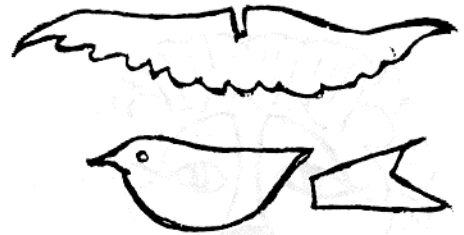

основні форми птаха

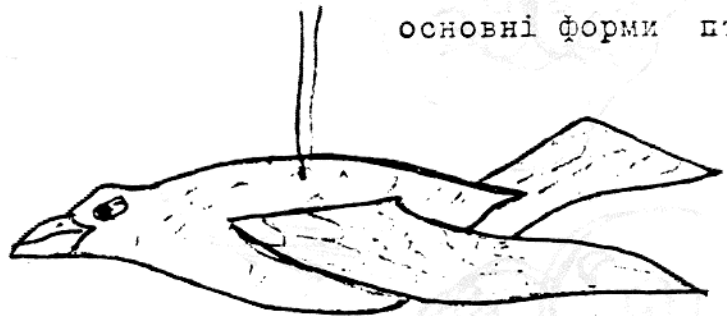

вигляд лебедя

1. На легкому картоні нарисувати частини звірячого тіла: тулуб, передні і задні лапи, голову і хвіст.

2. Зазначити місця, де частини будуть получуватись у нарисований спосіб.

3. Витяти форми і відповідно злучити.

4. Викінчити вигляд звірят kredками, фарбою, чи ліпленням додаткового паперу або іншим матеріалом / пір'я/.

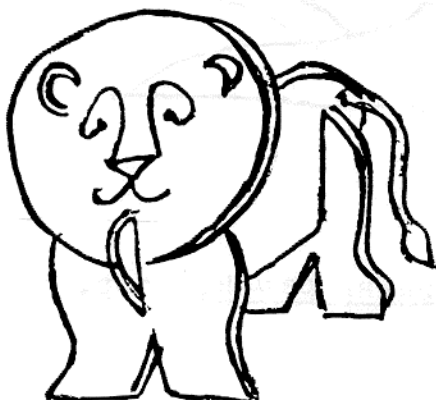
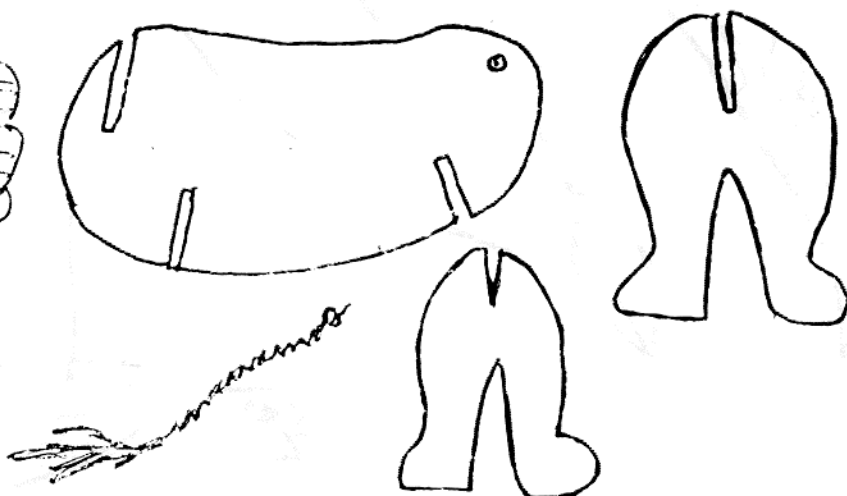
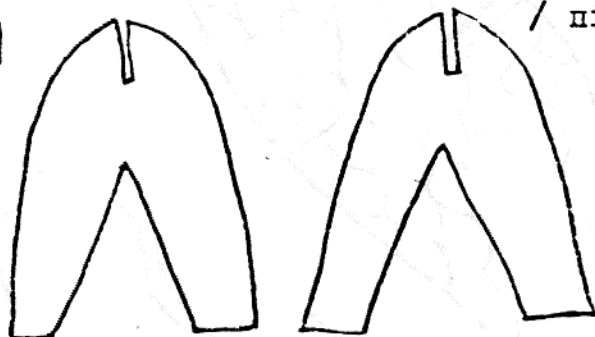
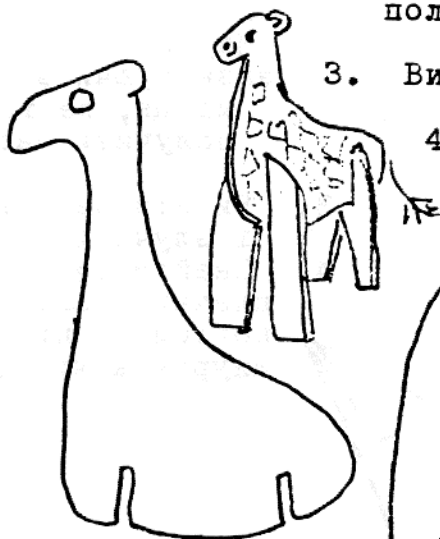

КАЧКА, БІЛКА, І ЗАЙЧИК ДЛЯ МАЙСТРУВАННЯ
В КАРТОНІ АБО ГЛИНІ /для молодшого юнацт

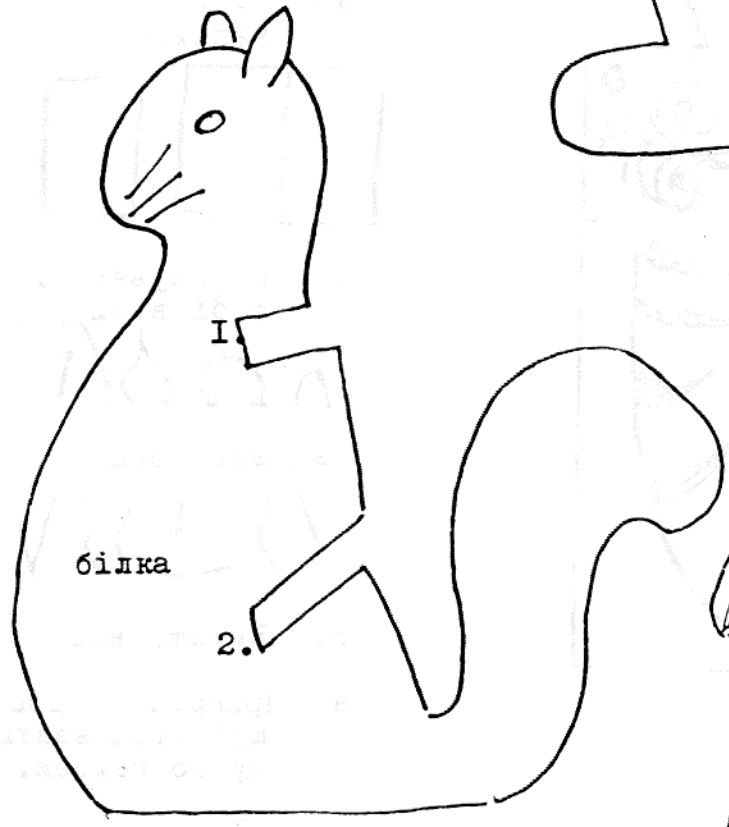
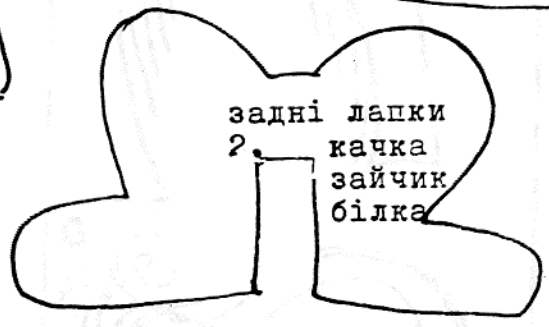
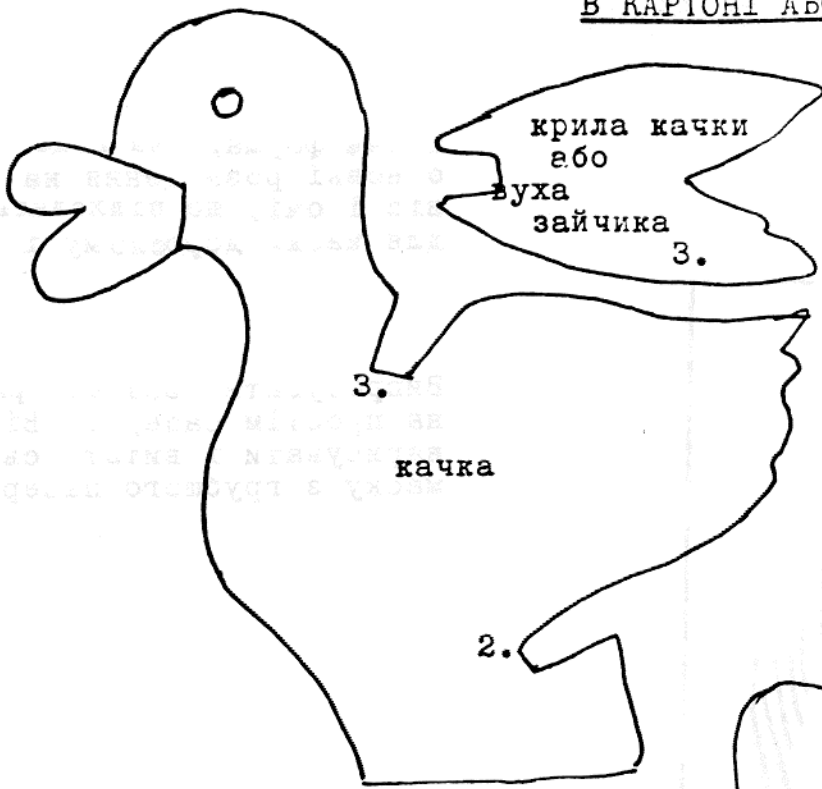

ВИГЛЯД
ГОТОВОЇ БІЛКИ

Для правильного змонтовання даного звіряти поєднати числа.

ПАПЕРОВІ МАСКИ

Нижче форма, яка подає основні розміщення на ніс і очі, що підходять для маски дорослому і дитині.

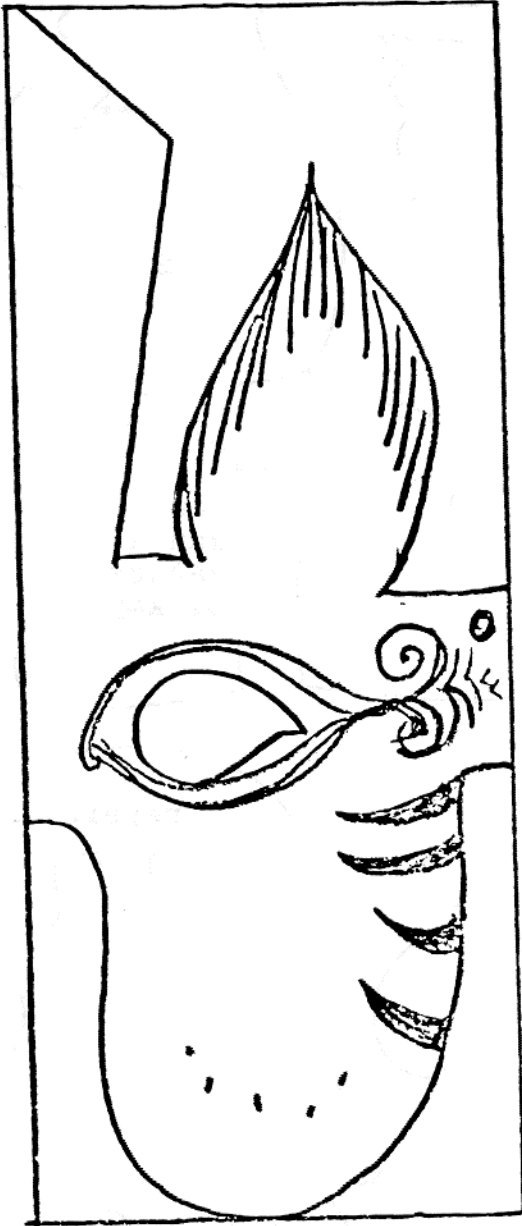

Випробувати свої виміри на простім папері. Відтак нарисувати і витяти свою маску з грубого паперу.

1. Зігнути картку уздовж наполовину.

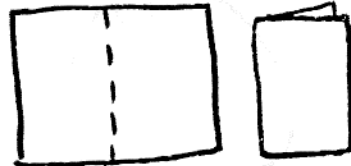

2. Нарисувати маску, вибравши собі вигляд ух, і

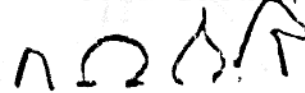

вигляд носа.



3. Витяти ножицями.

4. Прикріпити два шнурочки, щоб прив'язати ними маску до голови.

ПРИКЛАДИ ПАПЕРОВИХ МАСК

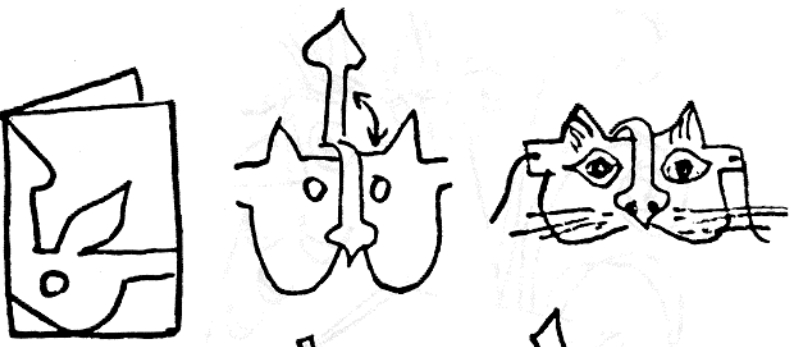

котяча маска



людська маска



пташечка маска

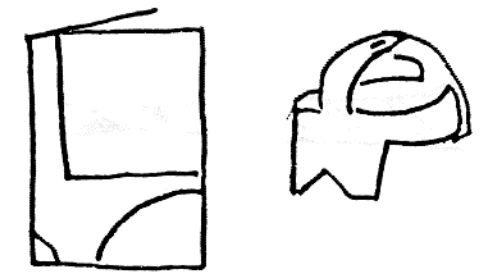

форма, яку накладається
поверх голови



основна форма для маск,
які представляють
мишу, пса, чи
лисицю

ПАПЕРОВА СКУЛЬПТУРА

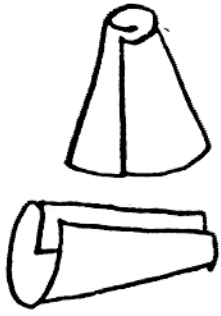

Витяти і зчіпити
або зліпити
папір у формі конуса

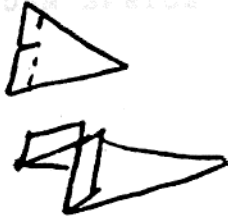

витяти крила і
дзьоб так, як
нарисовано

Хвости можна витинати
із паперу і обкручувати довкола
олівця чи патика.

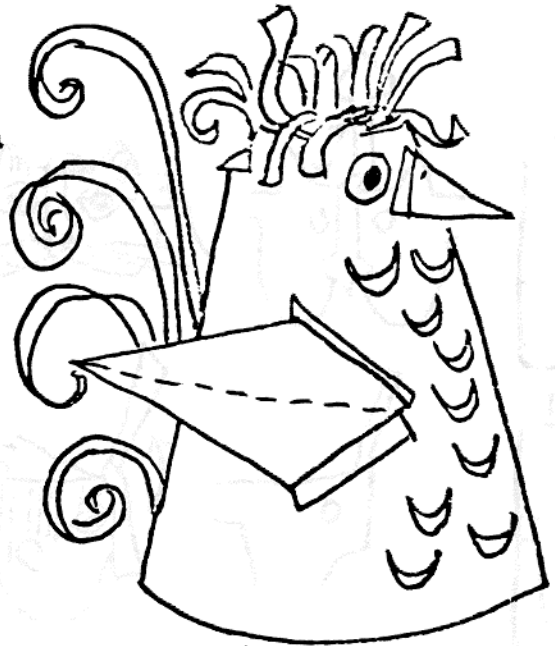

Птах

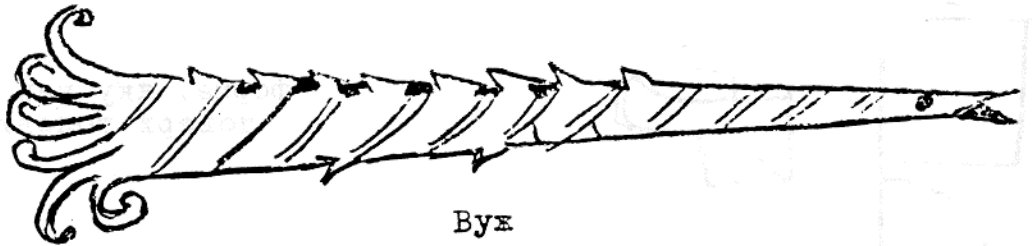
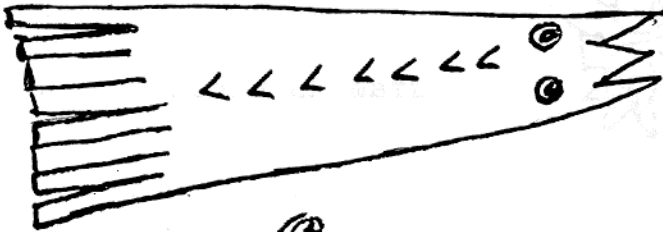

Вуж

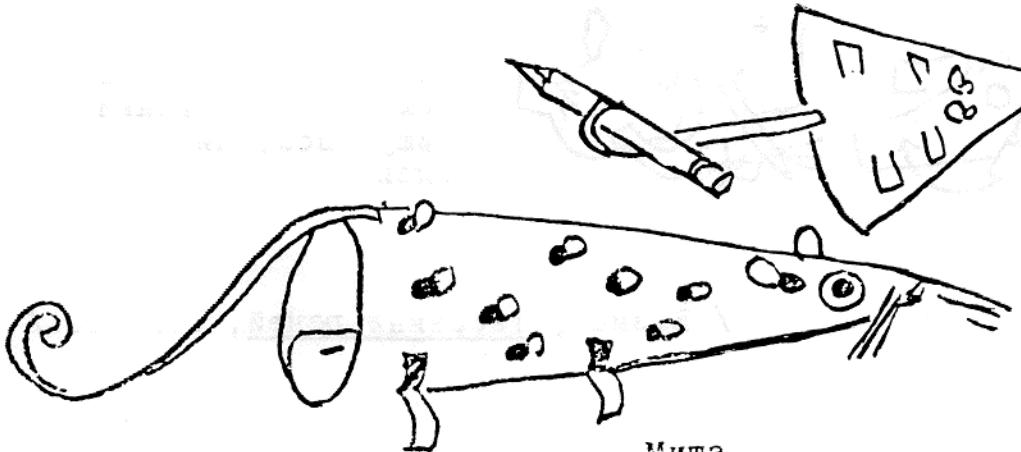

Миша

КАРТКИ НА ПОЗДОРОВЛЕННЯ

зігнути ↘

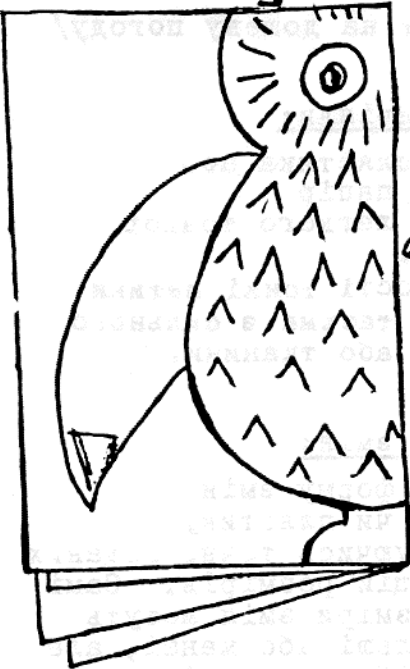

зігнути
вчетверо ↙



1. Уживати папір або картон легкий.

2. Зігнути кратку паперу пополам чи вчетверо.

3. Олівцем нарисувати бажаний образок.

4. Ножицями витяти силуетку образка, залишарчи її частинно злученою у місці, де зігнулось картку.

5. Фарбами, крעדками, чи коляжом розпрацввати образок

6. У середині картки написати побажання або листа.

7. Картка готова повинна стояти.

зігнути ↘

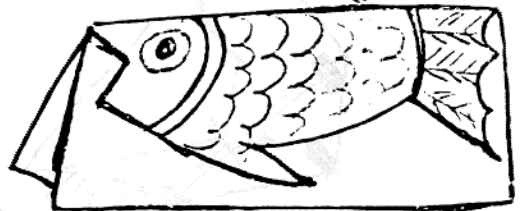

зігнути ↘



витята картка

МАЙСТРУВАННЯ ЛІТАЮЧИХ ЗМІІВ

/добрий проєкт на дощеву погоду/

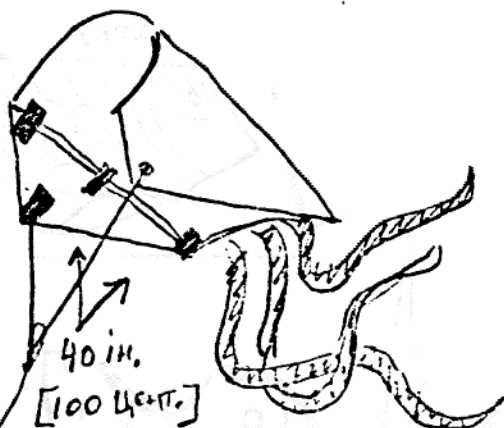
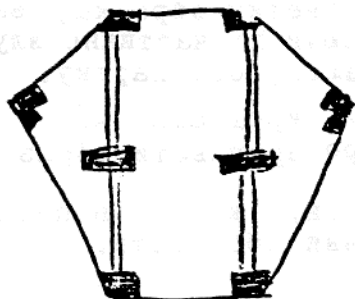
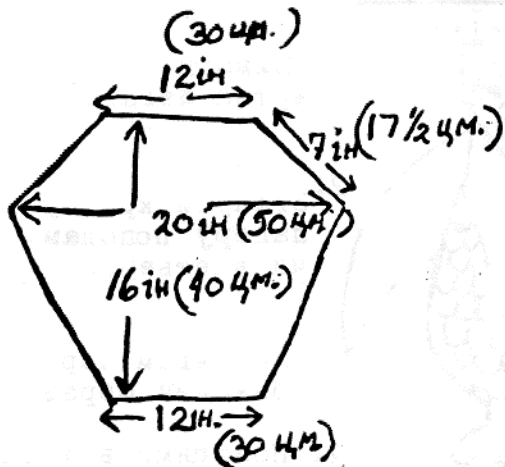

Виховник може виготовити з юнацтвом роїві змій і перевести змагання.

Потрібні матеріали:

1. Тонка плястика або міцний папір
2. Багато легкого тонкого шнурка.
3. Два прості тонкі патики
4. Клейка тасьма з сильного паперу або тканини.

Майстрування змій:

1. Витяти форму змій з паперу чи плястику, дотримуючись точно поданих пропорцій розмірів. Самі розміри змій можуть бути більші або менші, але пропорції між розмірами мусять бути однакові, інакше змій не буде правильно літати.
2. Прикріпити два патики до форми (подано на рисунку).
3. Прив'язати тонкий шнурок до обидвох протилежних кутів змій, дотримуючись поданої довжини шнурків.
4. До пункту злучення шнурків прив'язати шнурок для правлення змій у повітрі.
5. Ззаду змій причепити три хвости, вироблені з різного матеріалу. / Коли змій правильно не літає, перевірити хвости і може додати ще один чи два.

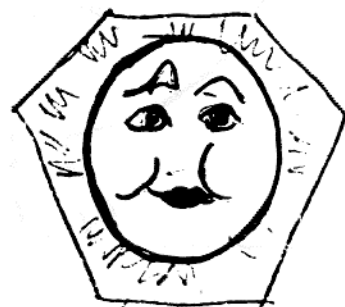
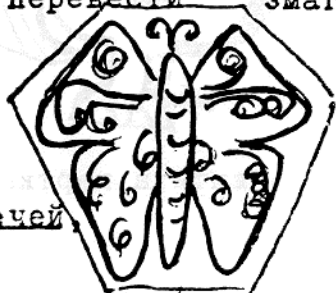

Змій

можна прикрасити роївими чи іншими знаками.

ЗВІРЯЧІ ФОРМИ З ВОЛІЧКИ

/ для молодших і старших вначок /

Потрібно: Кольорової волічки
прямокутних картонів різного розміру
ножиці

I. Вибрати звірячу форму. Рішити скільки головних частин потрібно, щоб досягнути вигляд даного звірятка.

Зайчик:

додати з паперу чи іншого матеріалу

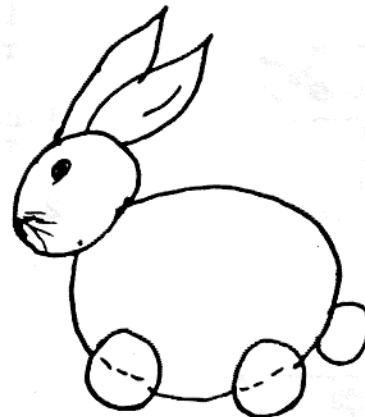
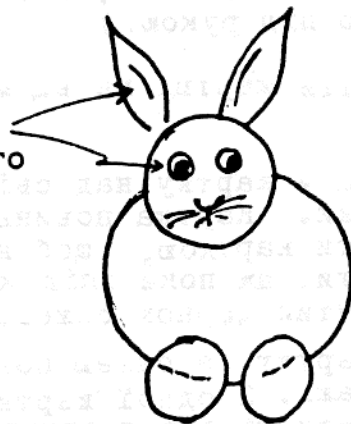

2. Виготовити китички на кожен частину звірятка. У деяких випадках можна лучити китички разом, щоб здобути бажану форму.

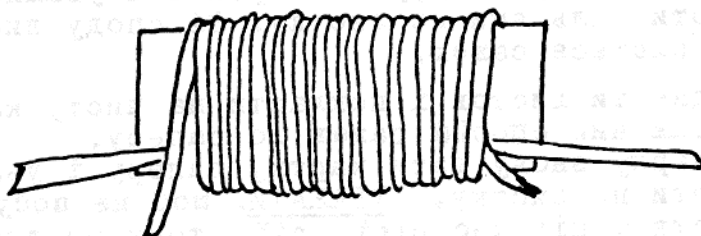

а/ Навинути волічку на прямокутний картон бажаного розміру і з кусником волічки, щоб нею пізніше можна було зв'язати.

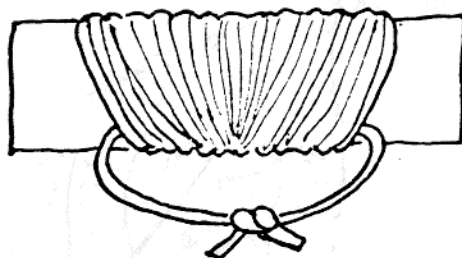

б/ Зв'язати кінці волічки разом, стискаючи навинену частину.

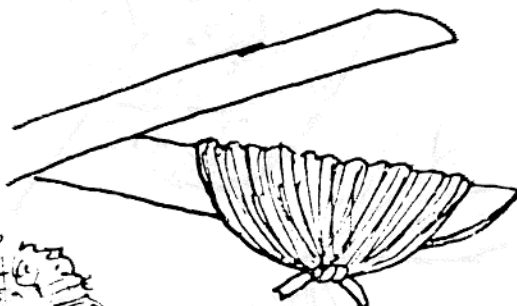

в/ Всунути ножиці попри картон. Витягнути картон, і перетяти всі залишені звої.

г/ Оформити рукою китички.

г/ Зішити, або склеїти разом кілька китичок різного розміру і кольору на вигляд звірятка.



ПРАКТИЧНІ ПРИРОДОЗНАВЧІ ЗАЙНЯТТЯ: ВІДБИТКИ ЛИСТКІВ І РОСЛИН

(Для всіх учасників)

Відбитками можна творити декоративні композиції і природознавчі альбоми. Зайняття можуть охоплювати цілість табору чи підтабір, або тільки один рій.

Потрібний матеріал: Листки до відбиття, смалець чи інший товщ, свічка і чистий папір. (Папір до писання на машинці добре і виразно відбиває, але випробувати зразу той, що під рукою.)

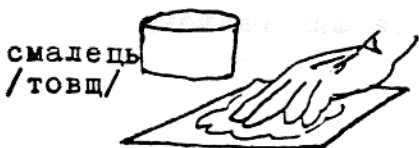

1. На чистій картці пальцями розтерти ложечку товщу.
2. Тримати картку над свічкою товщем до свічки. Картка повинна торкатися свічки. Рухати карткою, щоб не запалилася, і чекати, аж поки спід картки буде добре покритий чорною сажою.
3. На картку з сажою покласти листок, жилками до сажі. З одної картки зі сажою можна відбити кілька листків.
4. Відтак накрити другою карткою і уважно терти пальцями по листку. Зі споду листок покритється сажою.
5. Піднести листок і покласти на чисту картку у бажаний спосіб сажою до паперу. Зверху знову дати картку паперу і уважно терти по листку. **УВАЖАТИ**, щоб не посунути листком під час цієї дії, тому що листок не відібється виразно. Піднести верхню картку і листок.



Готові відбитки:

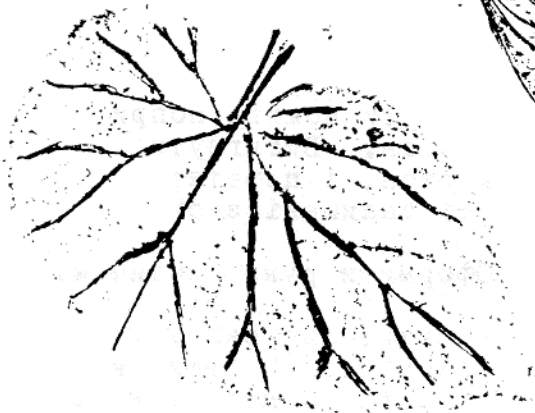

КВІТИ З ЛИСТКІВ ТРАВИ І ПАПЕРУ

/ Можна квіти компонувати із відбитків або
творити з самих листків /

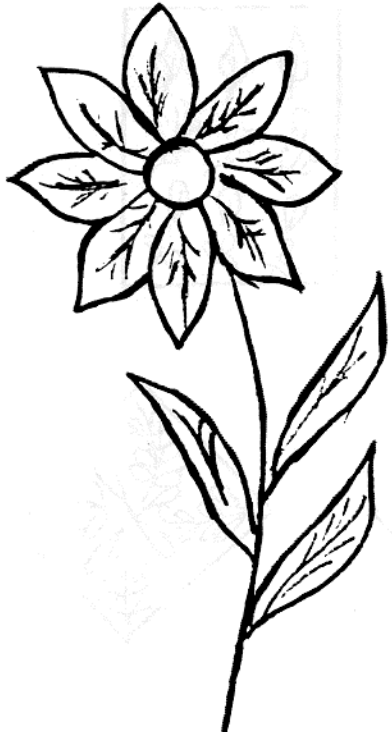

КОМПОЗИЦІЇ НА РОСЛИННІ ВІДБИТКИ

Можливості на ужиток відбитків є безмежний.

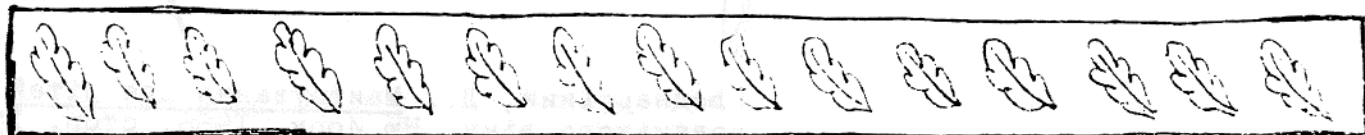
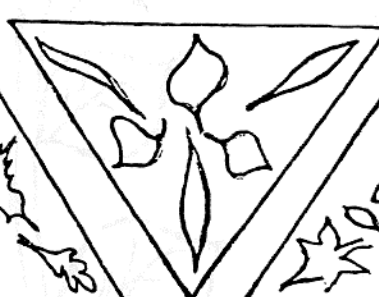
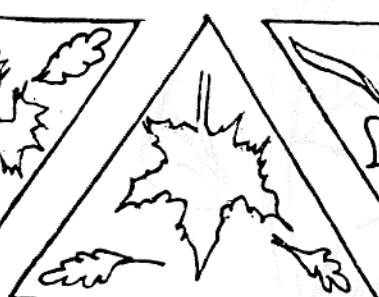
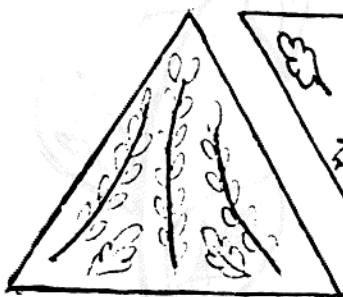
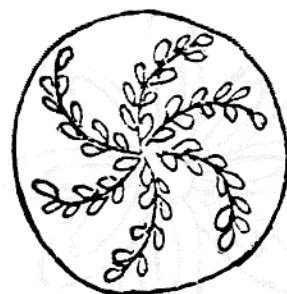
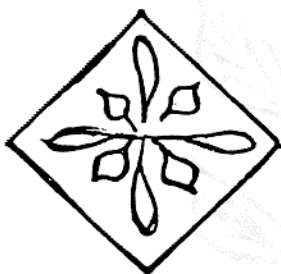
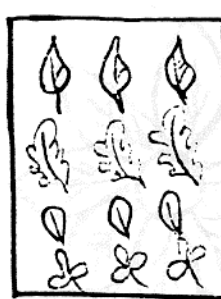
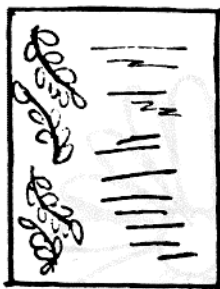

Виховники повинні заохочувати до творення власних композицій.

/ Беднарський, Д., Майстрування для дітей новацького віку, стор.16

ВІДБИТКИ РОСЛИН ФАРБЮ І ВАЛКОМ

(Для всіх учасників)

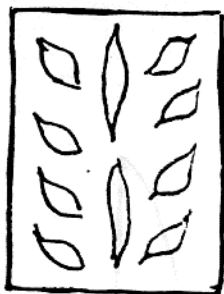

Можна друкувати / відбивати/ листки у формі
взорів в кількох красках. На кожну
краску вживати чистий або окремий валочок.

1. Пофарбувати папір валком або гумовою подушечкою на патичку.
2. Покрити фарбою ту сторону листка, на якій виступають жилки.
3. Приложити листок нафарбованою стороною у бажаному місці на картці, прикрити його іншим папером і притиснути рукою або чистим валком, при чому вважати, щоб не порушити листка. Обережно потерти по цілому листку, щоб досягнути виразне його відбиття.
4. Обережно піднести верхній папір і листок, а картку з відбиткою відложити, щоб на ній фарба висохла.

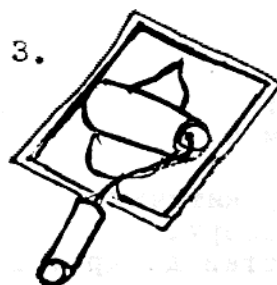
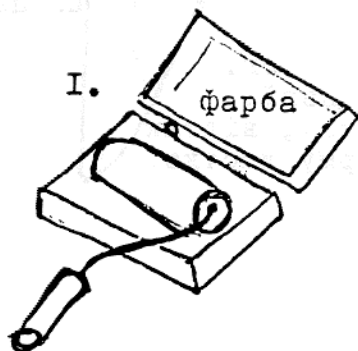

ГОТОВИЙ ЛИСТОК

МАЙСТРУВАННЯ КВІТІВ

СТОКРОТКА:

1. З тонкого / м'якого / паперу
витяти коло 32 см. ширини.
("креповий папір")

2. Зложити коло
в 16 і
витяти за
перериваними
лініями



готова витята форма

ЗІГНУТИ ПО ЦІЙ ЛІНІЇ

15 см.

3. Із зеленого
паперу /15
см. довжини/
витяти листок.
Зложити папір
в половину, відтак
витяти форму листка.

Наклеїти
цю частину
до дротика
ци паличка

4. Складання стокротки:
- а/ Витяти дві форми з пелюстками.
 - б/ Приготовити білу китичку з волічки або паперу.
 - в/ Прикріпити пелюстки до дротика, даючи китичку посередині.
 - г/ Приклеїти листки до стебла квітки.

МАЙСТРУВАННЯ КВІТІВ

ПІВОНІЯ: Уживати рожевий, білий, або вишневий креповий папір.

ЦВІТ ПАПОРОТІ:

Уживати червону краску

(Уживати до програми ватри "шукання квіту щастя". Прикріпити квітку до верху ручної ліхтарки.)

На цвіт папороть побільшити розміри на два.

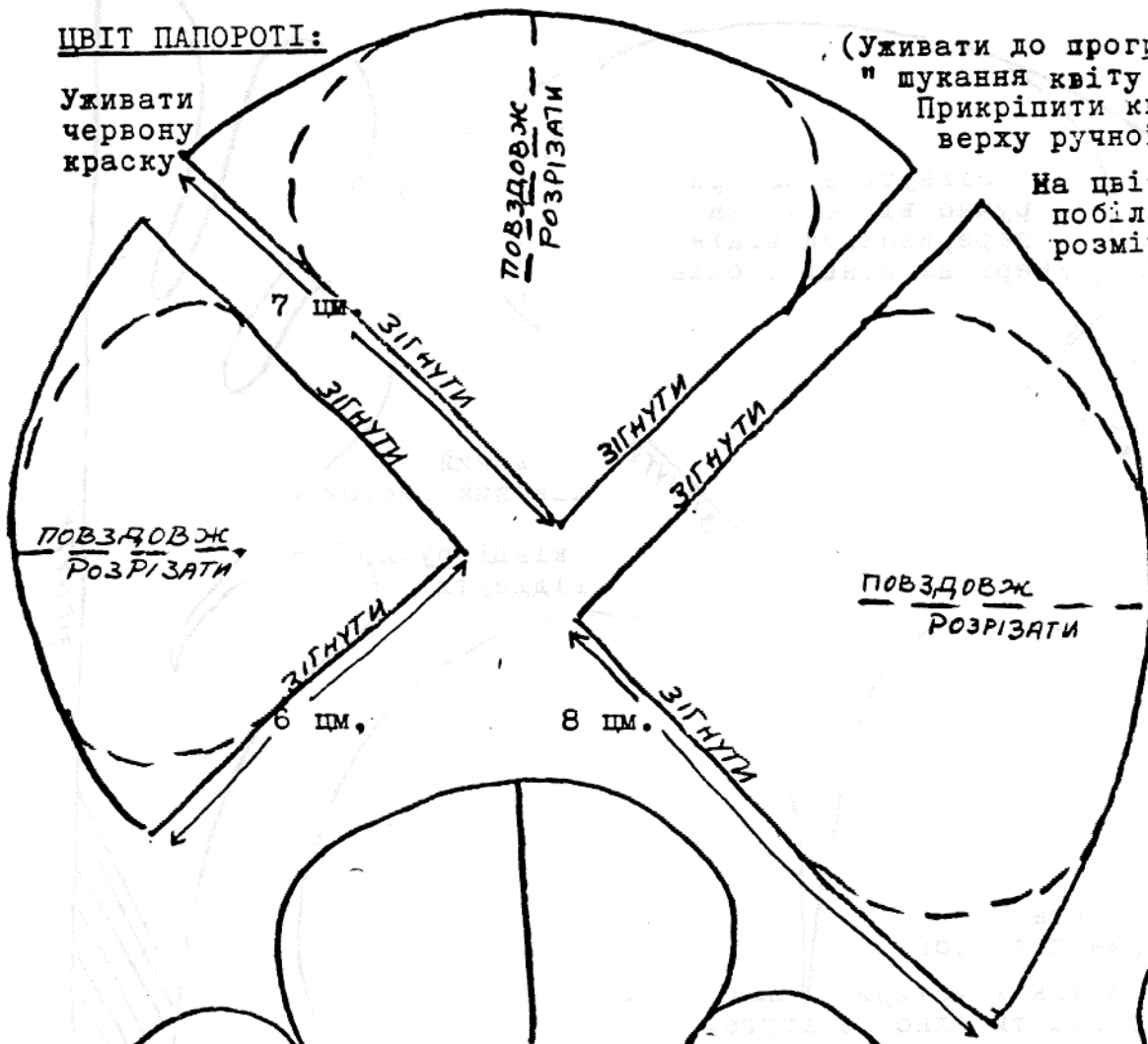

Готова форма півонії
Виготовити таких 6 форм,
по дві форми з кожного розміру.

Не витинати форми, а ручно
дерти за перериваними лініями.

Накрутити кожену половину пелюстки
на тонкий палик, і розкрутити.

Пелюстки повинні
закручуватись при
кінцях.

1. Накладати одну форму на другу, кінчаючи найменшою.
2. Посередині прикріпити малу китичку.

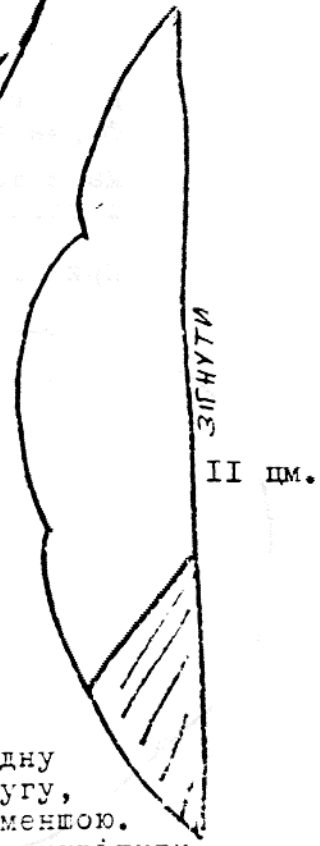

МАЙСТРУВАННЯ КВІТІВ

МАК:

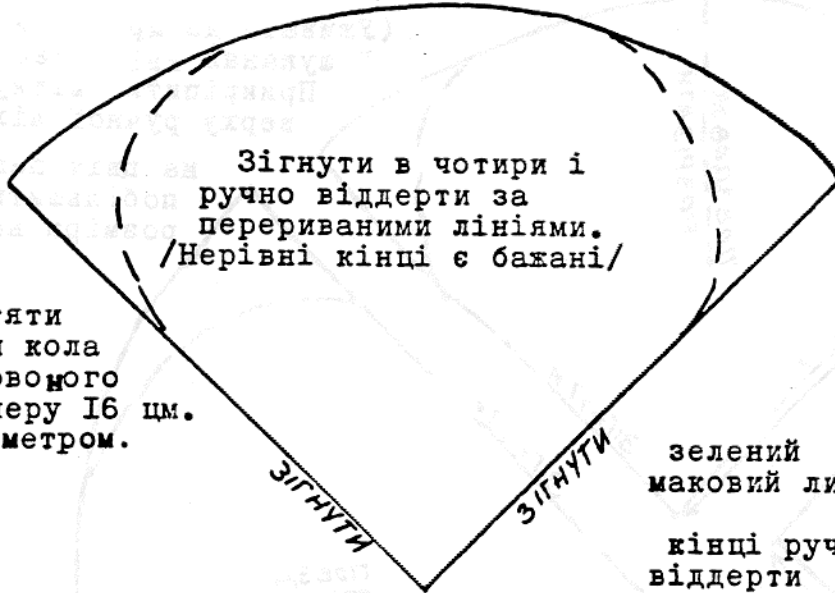

Зігнути в чотири і
ручно віддерти за
перериваними лініями.
/Нерівні кінці є бажані/

I. Витяти
три кола
червоного
паперу 16 см.
діаметром.

зелений
маковий листок

кінці ручно
віддерти

ЗІГНУТИ

ЗІГНУТИ

ЗІГНУТИ

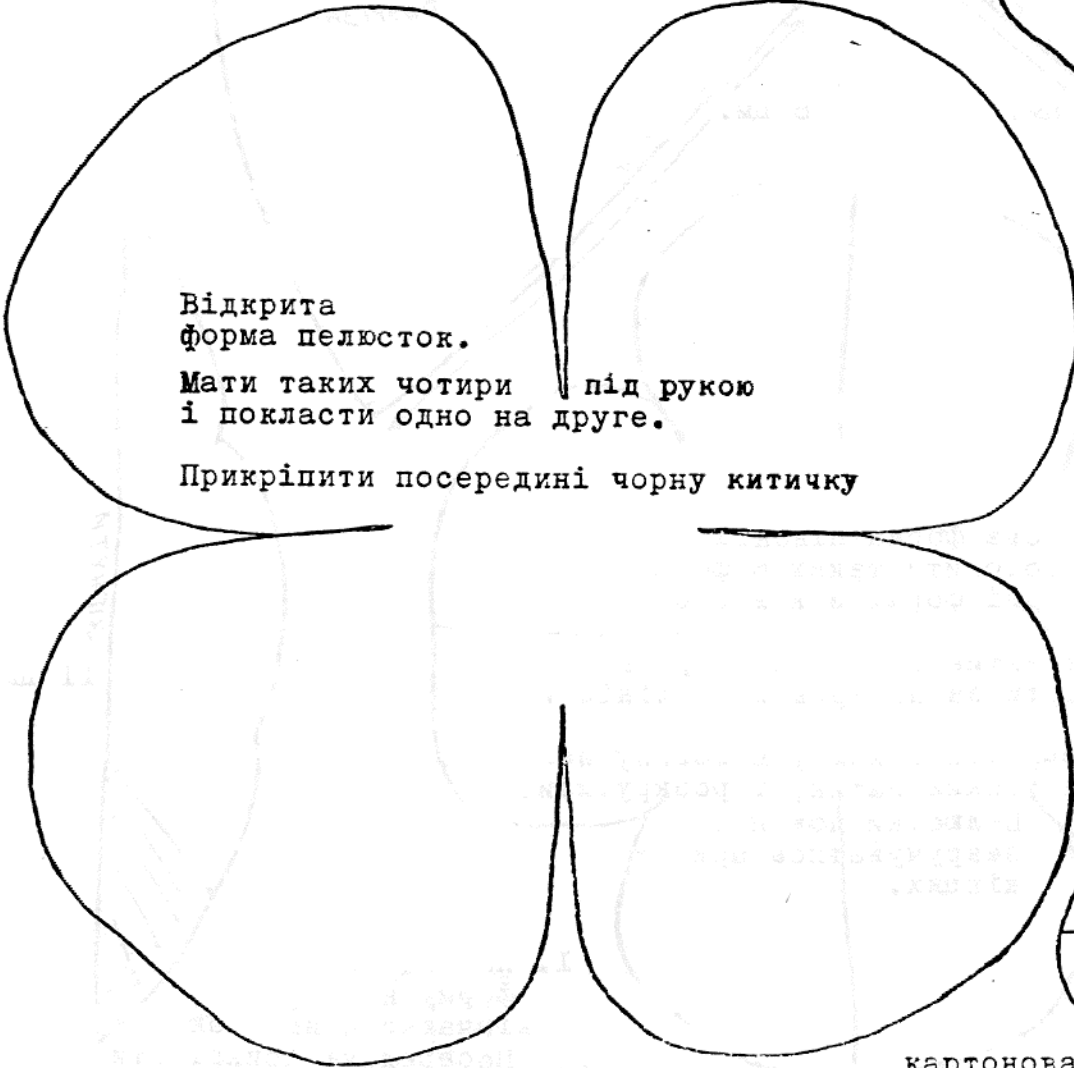

Відкрита
форма пелюсток.

Мати таких чотири під рукою
і покласти одно на друге.

Прикріпити посередині чорну китичку

Приклеїти
цю частину до
стебла
квітки.

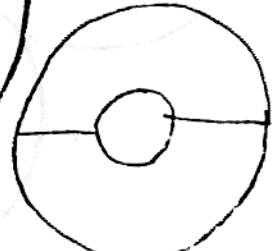

картонова форма для
вироблення китички.

МАЙСТРУВАННЯ КВІТІВ

ТУРЕЦЬКА ГВОЗДИКА:

ВОЛОШКА:

Можна виробити волошку, беручи синю краску.

ЗМІНА:

Крім зложення кола, повздовж розрізати два рази. Обережно розкривати форму.

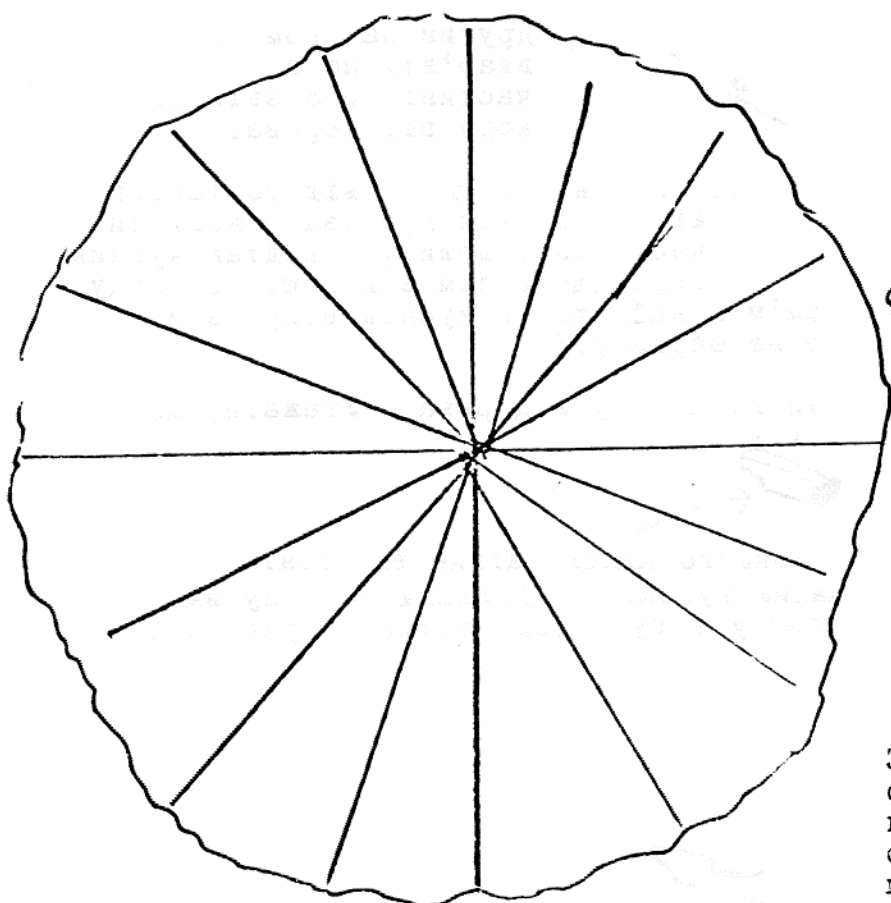

Розложена форма гвоздики 12 см. ширини.

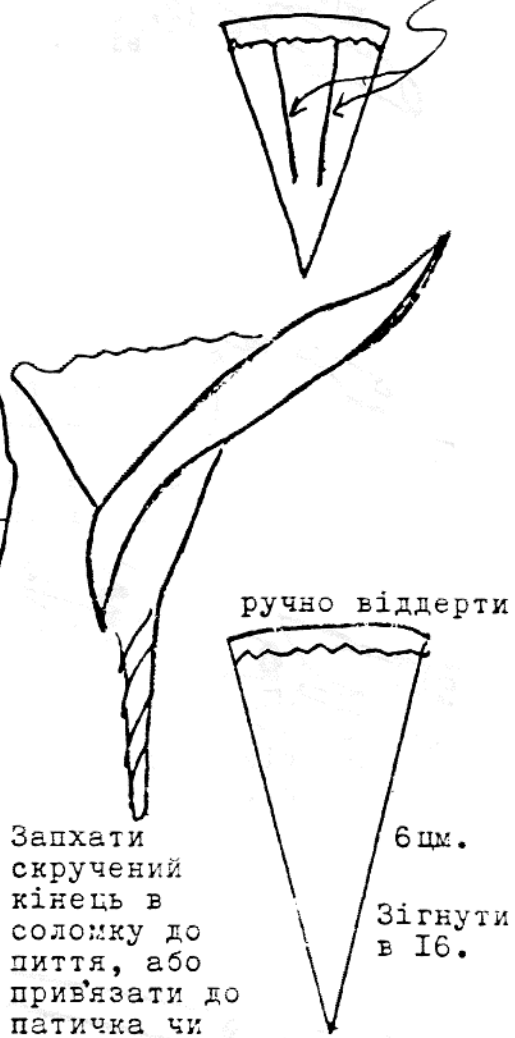

Запхати скручений кінець в соломку до пиття, або прив'язати до паличка чи дротика.

6 см.
Зігнути в 16.

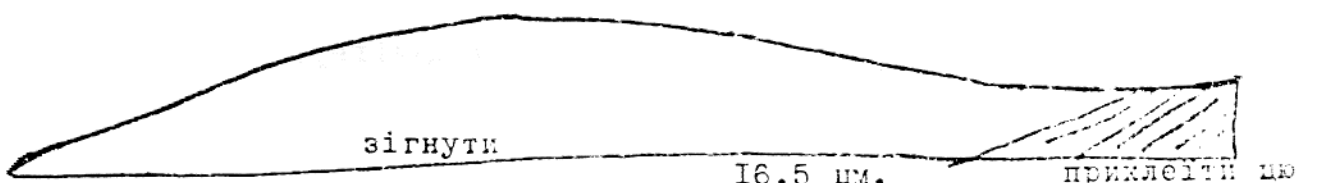

зігнути

листок гвоздики

16.5 см.

приклеїти цю частину до стеб

СОПІЛКА

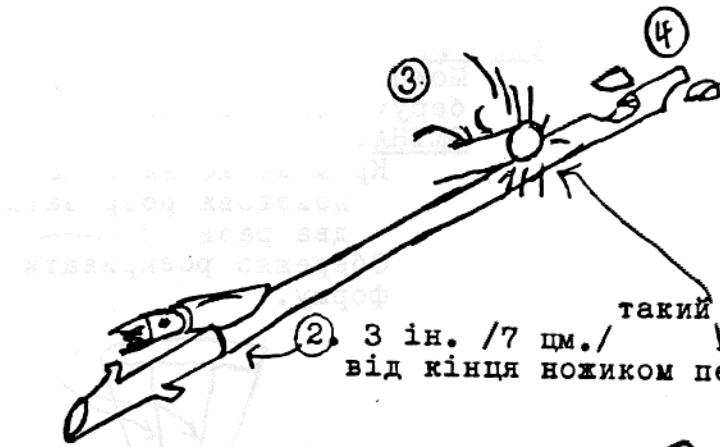

1. В терені пошукати або
врізати свіжий патик
8 ін. / 20 см./ . Дерева,
які надаються - червоний
клен /"мейпл"/ і верба
/"вилло"/ . Патик повинен бути
такий тонкий як олівець, і рівний.

2. 3 ін. / 7 см./
від кінця ножиком перерізати кору навколо.

3. Другим патиком легко
вдар'яти по корі в горішній
частині, щоб звільнити
кору від дерева.



4. 1/2 ін. / 2 см./ від горішнього
кінця сопілки прорізати ножиком
частинно в долину і відтак кусник
відрізати разом з корою. Зісподу
на тім самім кінці також кусник відрізати
/ зазначено на образку./

5. Легко стягнути кору з дерева. Уважати, щоб
не пошкодити кору.



6. Перерізати дерев'яну
частину.

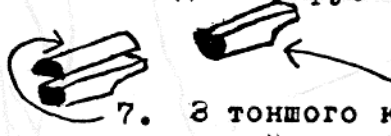

7. З тоншого кінця патика відрізати рівно
малий кусок. Долішню частину запхати
назад у кору. Тою частиною грається.

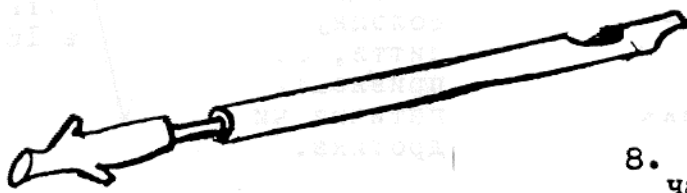

8. Вставити назад довгу
частину дерева в кору і моделювати
тони під час грання.

СВИСТОК ІЗ ВЕРБОВОГО ПАТИЧКА

1. Врізати 6 ін. / 15 см. / тонкий свіжий палик із верби.

2. Перерізати кору , а не дерево.

3. Відтак потерти і вдаряти другим паликом або ложкою, щоб кора відстала від дерева.

4. Протягти кору разом з деревом у зазначених місцях /а і б/.

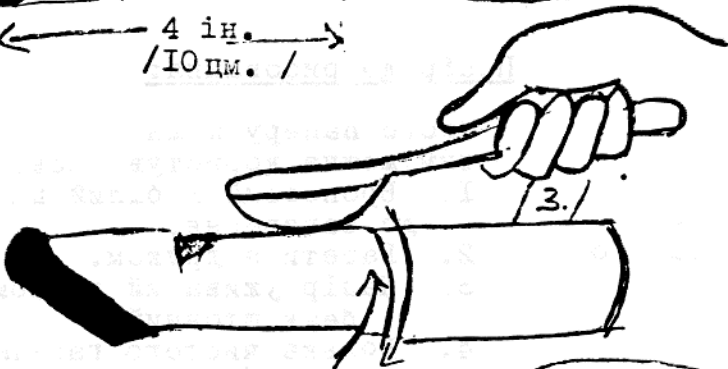
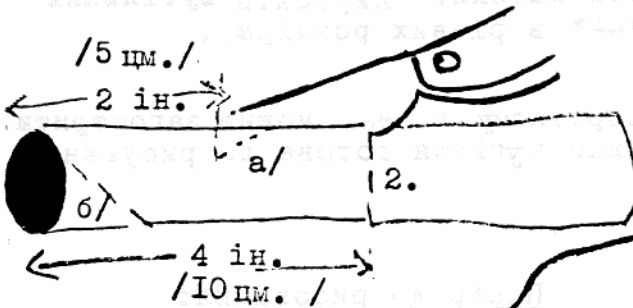

5. Витягнути обережно дерево з кори.

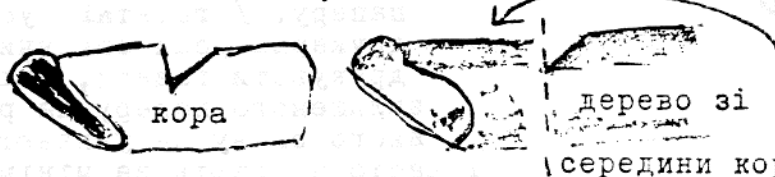

6. Відрізати передню частину дерева, лишаючи кору цілою.

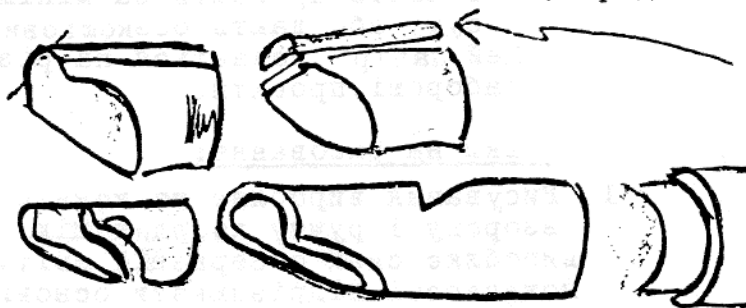

7. Відрізати малу плескату частину вгорі дерев'яної передньої частини.

8. Вложити передню частину свистка назад в кору.

9. Від другої половини палика відрізати частинку дерева і вставити до першої половини.



/Візан, Творення речей, стор. 72./

РИСУВАННЯ ДЕРЕВНИМ ВУГЛЕМ

/ Для всіх учасників/

Виготовлення деревного вугілля:

ватра - вогник



деревне
вугілля



1. Підчас ватр чи вогників вкласти /дубових/ тонких патики, щоб загорілися на червоно, але не дати цілком згоріти на попіл. Коли патики гарячі прикрити землею, хоч ще у вогні. Це не дасть повітру доходити до патики і він лише тліє від горячі, а не згорає. Коли цілий вогонь згасне і охолодиться, виняти патики. Виробити вугільних олівців в різних розмірах.

2. На шорсткому камені можна загострити. Деревне вугілля готове до рисування.

Папір до рисування:

Якого паперу можна набити тим можна користуватись.

1. Бронзовий і білий папір до завивання.
2. Газети з друком.
3. Папір уживаний з "комп'ютерів" безкоштовний
4. Ролька чистого газетного паперу. / газетні установи-друкарні, коли закінчили друкувати газети, мають залишеного паперу на рольці якого знову не уживають і часто продають за мінімальну суму або дають безкоштовно. Цей папір надається на різні таборіві проекти.

Вказівки на рисування:

1. Рисування виробляє на кожнім рівні взорову і ручну координацію. Також виробляє сили обсервації світу і можливості відрізнявати основи від д талів.

Під есльвати концепти:

- а/ Не всі бачать однаково.
- б/ Власну спостерігливість можна розвивати.
- в/ Нема такого як добрий чи злий рисунок.

коров'яковий листок
до розтирання великих
частин на
рисунок.

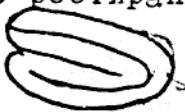

/ малий папір
також добрий/

хліб



Зім'яти білу частинку з кромки хліба і уживати як радирку на затирання помилок, чи на творення ясних частин на рисунок.

Українська Культура:

УКРАЇНСЬКИЙ НАРОДНИЙ ВЗІР

Ручна вправа: Витинанка - вишивка

/ Уживати на прикраси і ознайомлення з виглядом вишивки перед актуальним вишиттям на полотні./

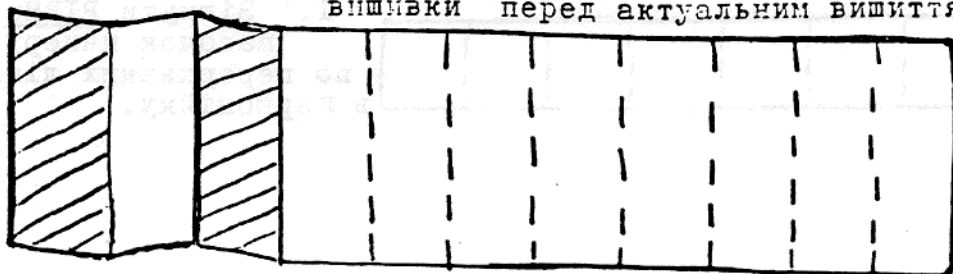

1. Зігнути РІВНО пасочок наперу по перериваних лініях в гармонійку.



2. Пасочок зігнений в гармонійку.



3. Нарисувати форму, як зазначено перерivanoю лінією, і витяти.



4. Витята форма

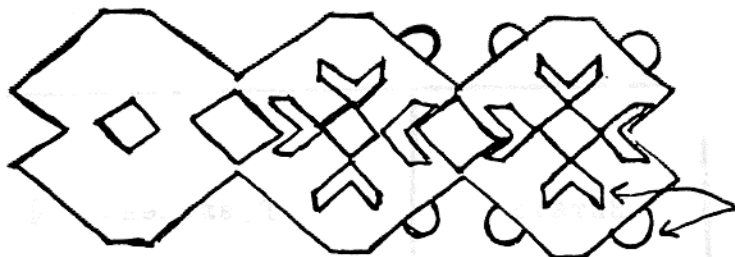

5. Розложена витята форма.

Приклеїти

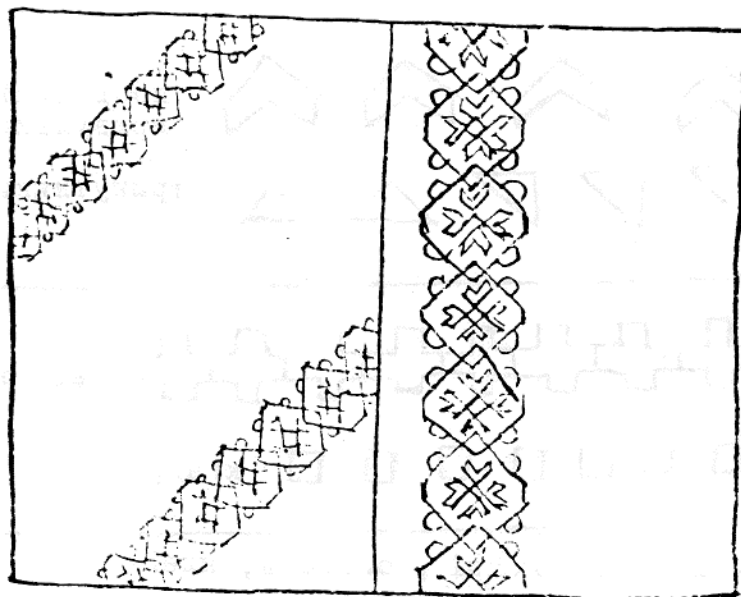

Кривульки .



Півкружки

Взір приклеєний на сторінках хроніки.

/ Беднарський, Денис, Майстрування для дітей Новацького Віну, част. III, Нью Йорк, 1906, стор. 5-11./

Вишивка: СКЛАДОВІ ЧАСТИНКИ ДО РІЗНИХ УКРАЇНСЬКИХ НАРОДНИХ УЗОРІВ
 Ручна вишивка: Витинати з паперу.

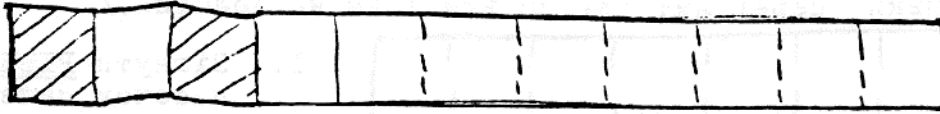

1. Зігнути РІВНО пасочок паперу по перерваних лініях в гармонійку.



2. Пасочок зігнений в гармонійку







3. Нарисувати кривульку / перервана лінія / і витяти



4. Витята кривулька

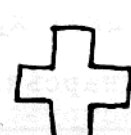
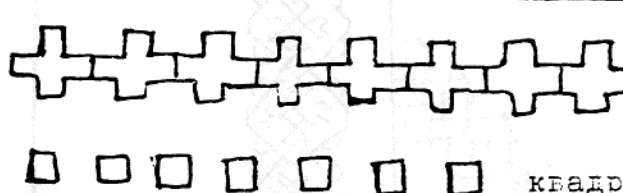

5. Розложена витята кривулька

Пасочок паперу зігнути рівно нарисувати вказану форму і витяти	Витята форма	Розложена форма
<p>ВИТЯТИ</p>  <p>ОБТЯТИ</p>		 <p>поодинокі кривульки</p> <p>трикутники</p>
<p>ВИТЯТИ</p> 		 <p>крестики</p> <p>квадратики</p>

ПОТРІБНИЙ МАТЕРІАЛ: Кольоровий папір, ножиці, олівець, клей
 Вказівки: Заховати залишки для інших узорів.

Вишивка:

ІНШІ ФОРМИ ВИТЯГАНИХ УЗОРІВ

I. Зложити пасочок паперу в гармонійку, нарисувати форму і витяти по перериваній лінії.

II. Розложити витяту форму і заповнити кольоровими додатками /подані на других сторінках/, добираючи гармонійні барви.

I

II

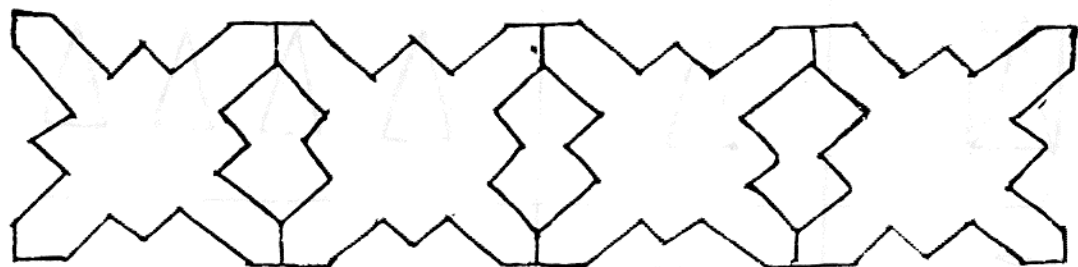
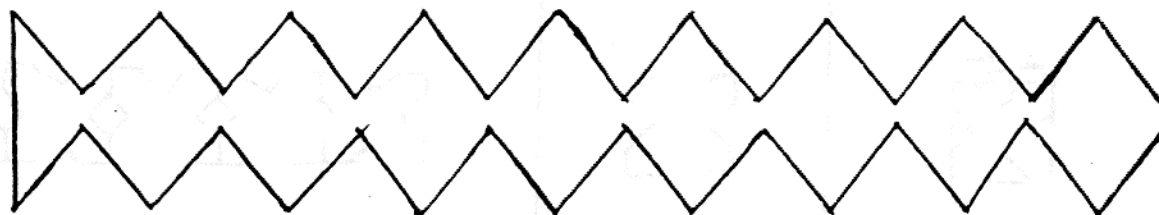
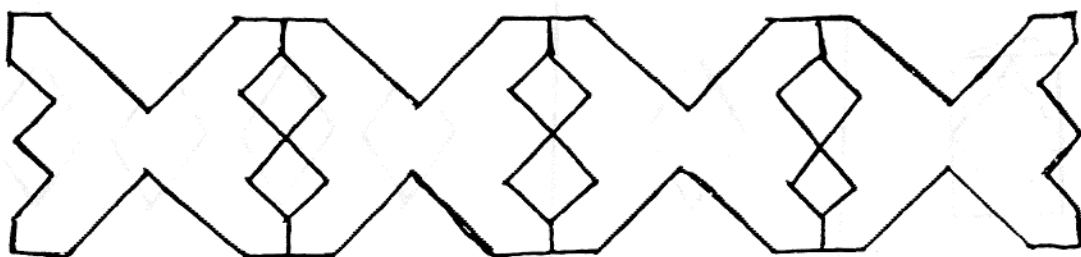
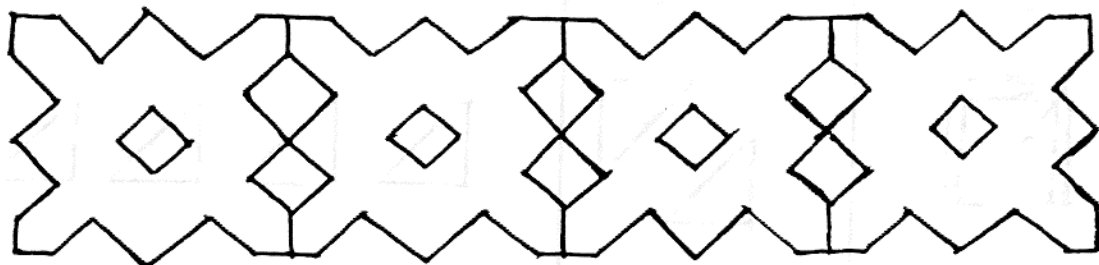
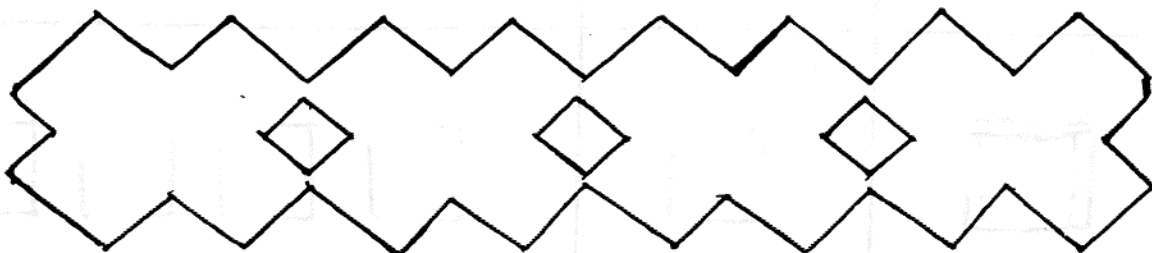

Вишивка: ВЗІР НА КАРТОЧКИ ПОЗДОРОВЛЕННЯ, ЛІСТЫ.

Ручна вправа: Витинати, клеїти.

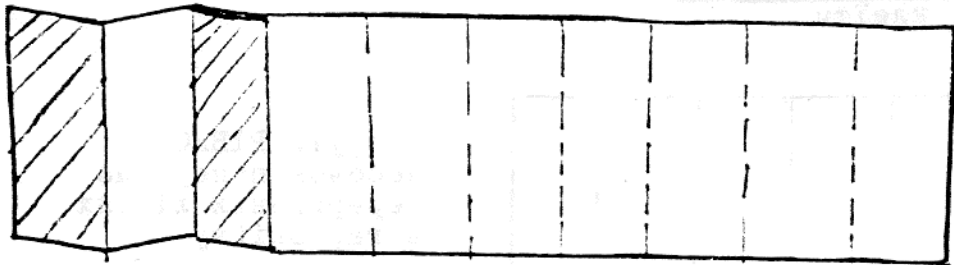

1. Зігнути РІВНО пасочок паперу по перериваних лініях в гармонійку.



2. Пасочок зігнаний в гармонійку

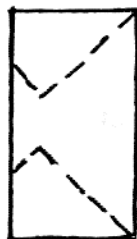

3. Нарисувати форму, як зазначено перериваною лінією, і витяти.





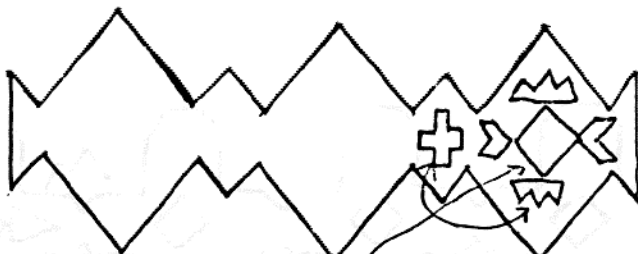

4. Витята форма



5. Розложена витята форма

ПРИКЛЕЇТИ:

-  Хрестики
-  Поодинокі кридульки
-  Ромбики
-  Три гобики

/пояснення на малі частини на інших сторінках/

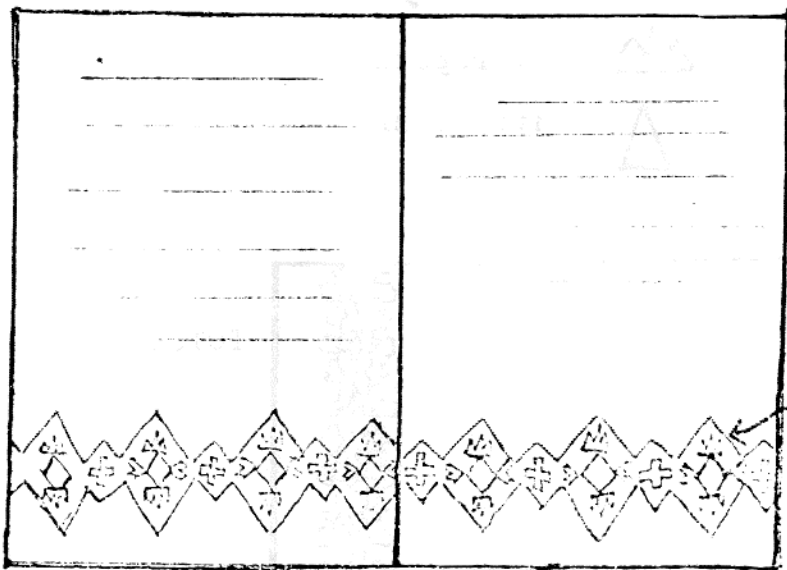

Взір приклеєний на двох сторінках

ГОТОВА КАРТОЧКА ПОЗДОРОВЛЕННЯ

Вишивка: ВЗІР ДЛЯ ПАПЕРОВОГО РУШНИЧКА

Ручна вправа: Витинати, клеїти

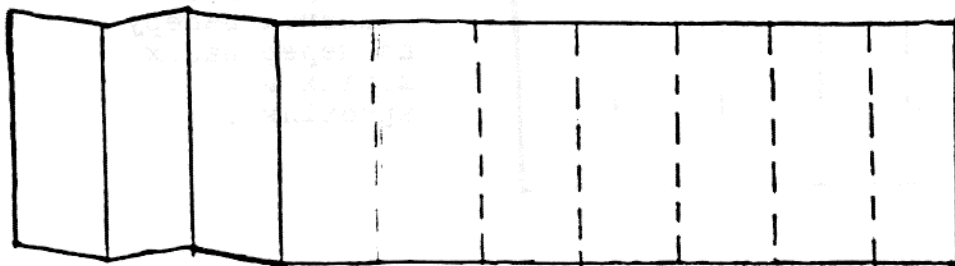

I. Зігнути РІВНО пасочок паперу по перериваних лініях в гармонійку



2. пасочок, зігнутий в гармонійку



3. малювати форму, як зазначено перериваною лінією, і витяти.



4. витята форма

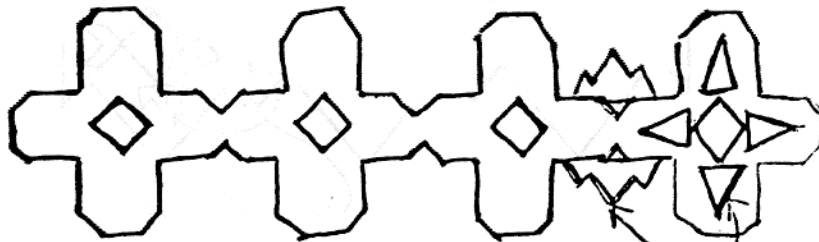

Розложена форма

ПРИКЛЕЇТИ:



три горбики



трикутники

взір приклеєний на кінцях рушничка

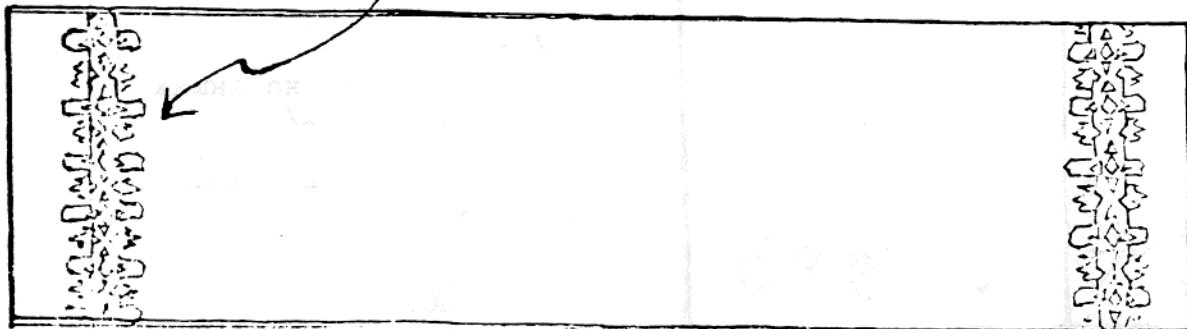

ГОТОВИЙ
РУШНИЧОК

Вишивка: УКРАЇНСЬКИЙ НАРОДНИЙ ВЗІР ЛЯ РАМКИ ДО ОБРАЗА
Ручна вправа: витинати, клеїти.

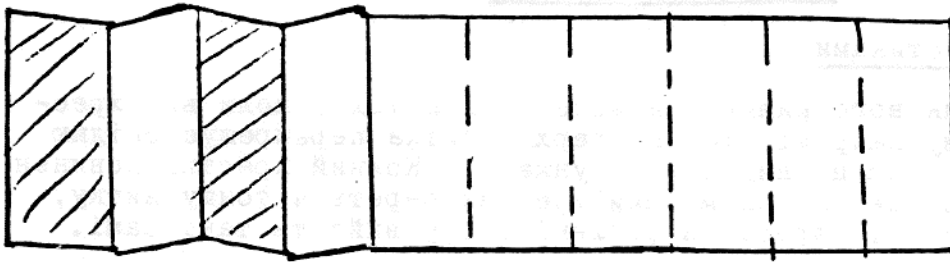

1. Зігнути РІВНО пасочок по перериваних лініях в гармонійку



2. пасочок зігнений в гармонійку

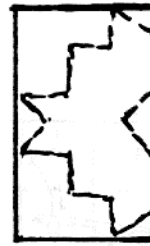

3. Нарисувати форму, як зазначено перериваною лінією, і витяти.



4. Витята форма

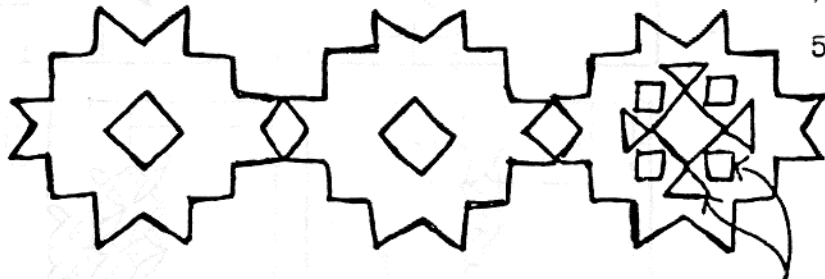

5. Розложіть форму

ПРИКЛЕЇТИ:

◇ квадратики

△ трикутники

Заввага:

Рамка, на яку наклеюється взір-витинанку, може бути із твердого паперу.

Заохочувати юнацтво творити власні комбінації, дотримуючись традиційного вигляду у самій формі і в красках.

Рівень виконання і вправності залежатиме від віку юнацтва.

ГОТОВА
РАМКА

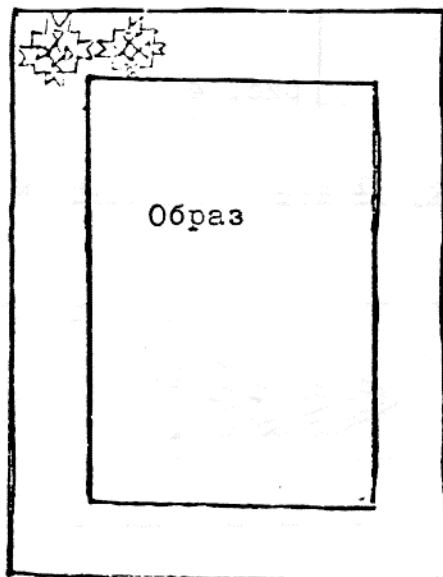

УКРАЇНСЬКА ВИШИВКА

I. Вишивання хрестиками

Краса хрестикового вишивання виявляється тоді, коли всі хрестики шиті в одному напрямі, так що верхня нитка перехрещує спідню завжди в один бік, як це видно з рисунка 4. Кожний хрестик повинен закривати повністю так, що на менший хрестик береться тоншу нитку, а на більший--грубу. Хрестики роблені вгору вийдуть такі самі.

У таборі вживати грубе полотно, щоб юначки добре бачили, як вишивати. Вишивати можна волічкою, яка відносно недорога і доступна в більшій кількості. Вибирати легкі взори й заохочувати вишивати спершу дрібні речі: малі подушечки, серветки, закладки до книжок і т. п.



рис.1



рис.2

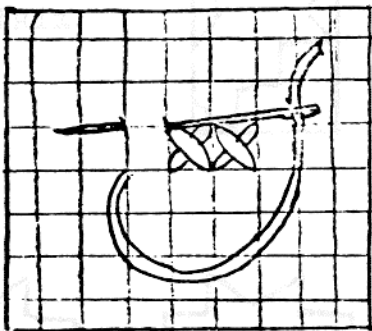

рис.3

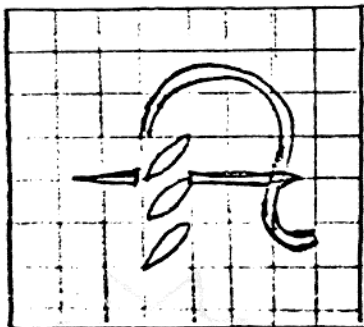

рис. 4

2. Вишивання косичкою

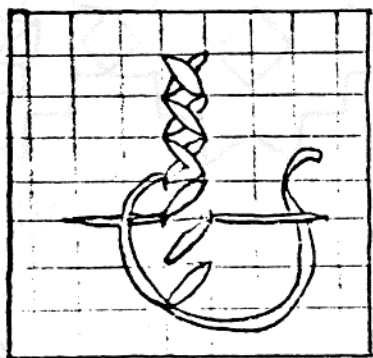

3. Вишивання соснівкою

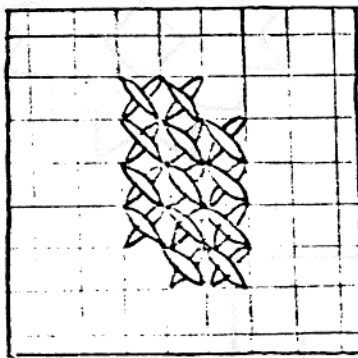
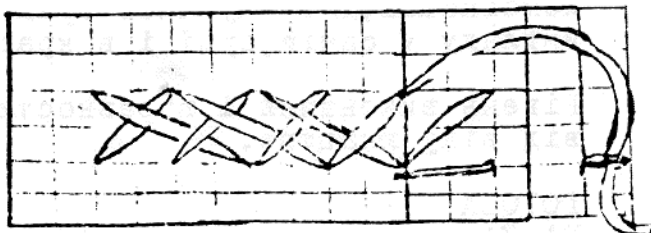

4. Шиття Стебнівкою:

Стебнівкою шиття подібне до шиття машинкою, чи шиття руками. Стібок шиться від кутка до кутка, відтак завертається щоб закрити те місце, де немає нитки, так як це показано під рис.1. Більший взір можна вперше закривати одною ниткою, а відтак повернути і закрити порожню частину, як показують рис. 2 і 3 .



рис. 1



рис. 2

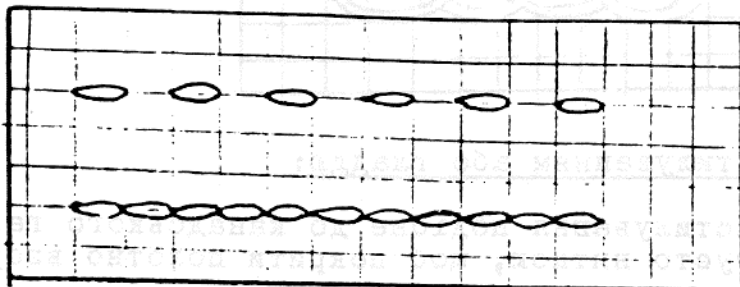

рис. 3

5. Шиття Перетиканням:

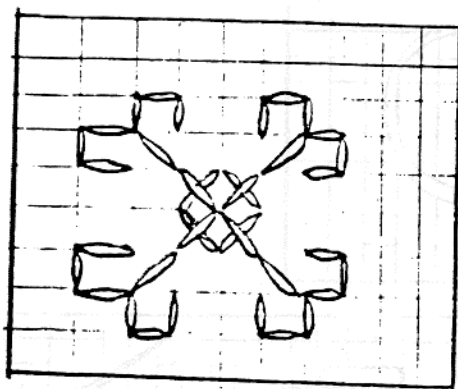
Перетикання подібне до стебнівки. Вживається по дві нитки на полотні, чи через один квадратик. Взір шиться вперед, але не завертається так, як стебнівкою. Вишиття, де не закривається залишену частину, робить взір. Це може бути в різних кольорах.

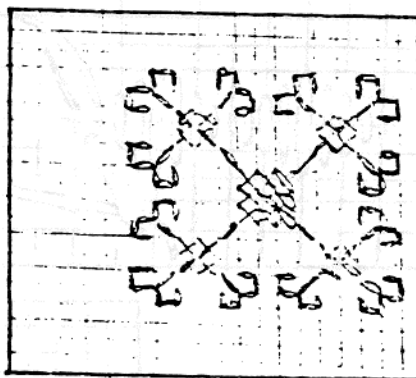

6. Шиття Ланцюжком:

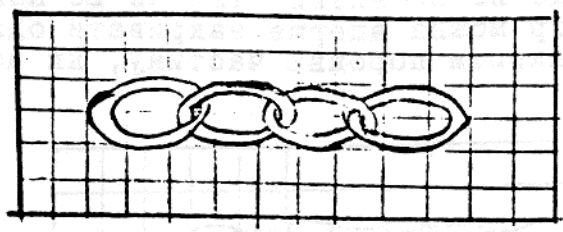

7. Шиття Настилуванням або гладдю:

Настилування подібне до канадського гаптування. Зашивається густо ниткою, щоб покрити повністю зором, який вишивається.

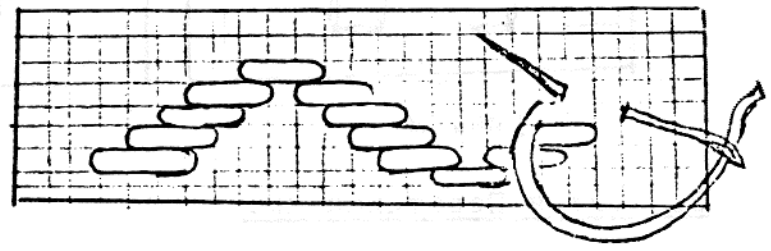
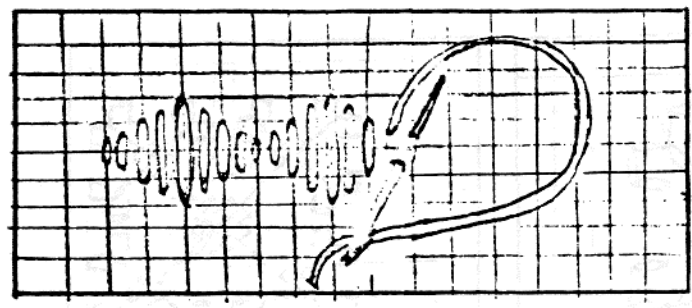

8. Шиття Низинкою:

Низинку шиться вперше чорною або червоною ниткою через цілий взір одною лінією, а відтак завертається й шиться другий ряд зору, аж доки розведеться весь взір. Відтак зашивається кольоровими нитками.

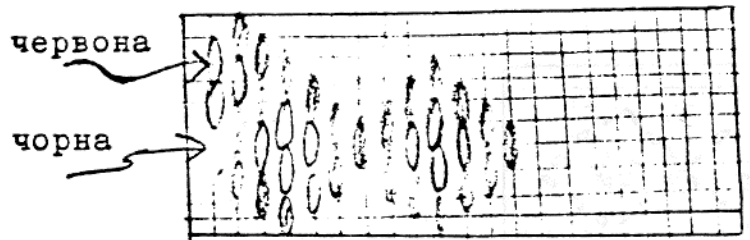

/ Римар, Іванна, "українські буковинські стіби," Кольбенгаер, Взори вишивок домашнього промислу на Буковині, 1974.

ТКАННЯ ЮНАЦЬКОГО ПАСКА НА СОЛОМКАХ

(Ця праця особливо підходить у дощеву погоду.)

Використати пластикові чи паперові соломки, що їх уживають при питті. Можна також підняти в терені очеретові стельця трубчастої форми. До цієї роботи надаються добре пшеничні стельця, стубчасті стрижні великих пташиних пер.

1. Підібрати 4 до 6 таких трубочок-соломинок і насилити їх на шнурочки. Кожний шнурочок прикріпити до горішнього кінця соломинки. Довжина шнурків відповідає довжині паска.

2. Волічком або іншою ниткою розпочати ткати, переплітаючи волічку поміж соломками, як показано на рисунку.

3. По кількох таких переплетках підсувати соломки вгору, зсуваючи рівночасно виткану частину паска на голі шнурочки, які на самому кінці зв'язати в один вузол.

4. Закінчивши ткання паска, повитягати соломки, а шнурочки на початку паска також зв'язати в один вузол.

Початок волічки прикріпити до соломки:

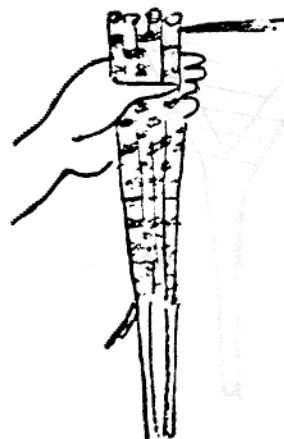
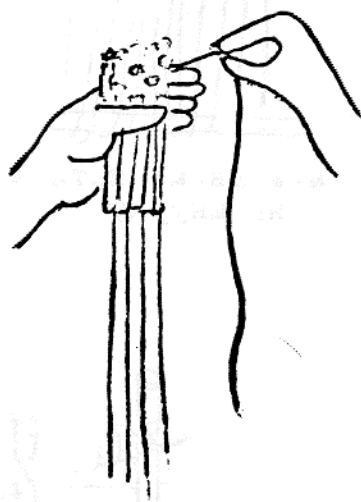
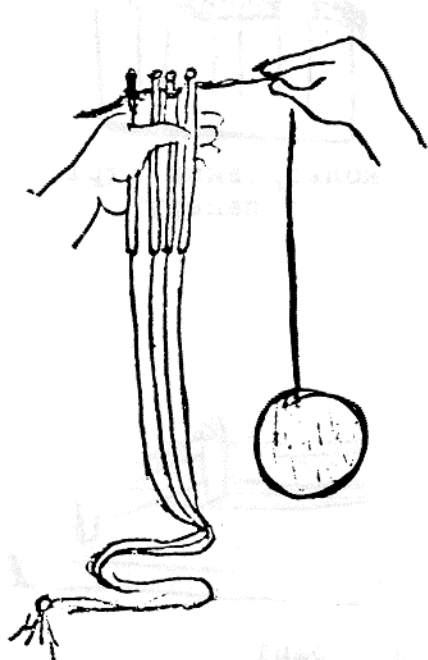

РІЗНІ ФОРМИ РУЧНОГО ТКАННЯ

Пізнавши основний концепт ткання, можна творити свої, оригінальні взори, переплітаючи що другу, що третю, чи що четверту нитку. Також можна творити оригінальні взори, міняючи краски переплітаних ниток і поступенно побільшуючи або зменшуючи їх число. Різні форми ручного ткання:

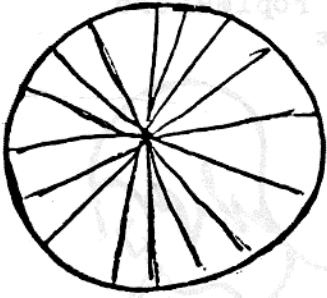

на паперовій тарілці

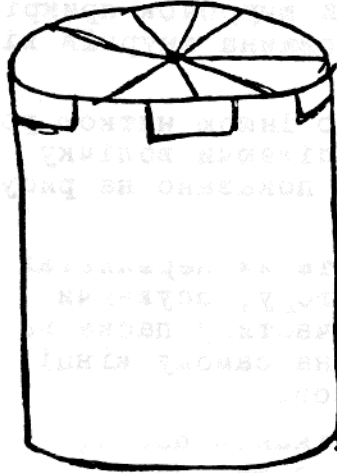

на картоновій пущі

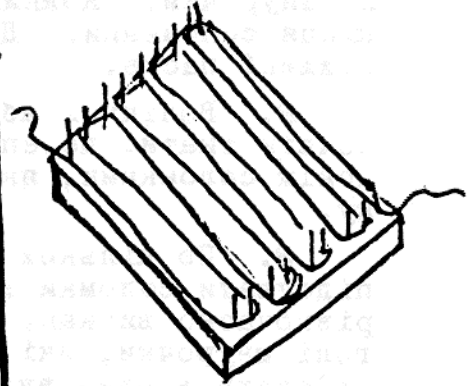

на дошці із вбитими цвяшками

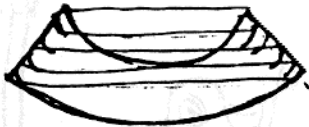

на зігнутому твердому картоні

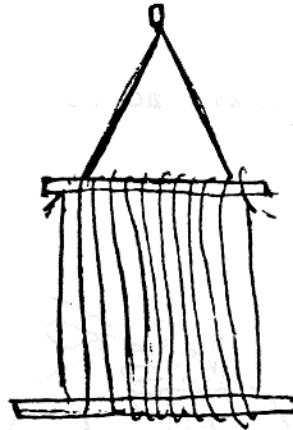

між двома паликами на шнурку

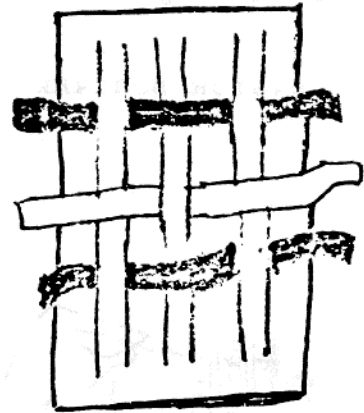

кольоровими стрічками з паперу

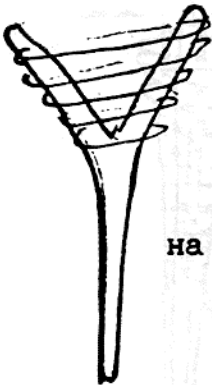

на галузці

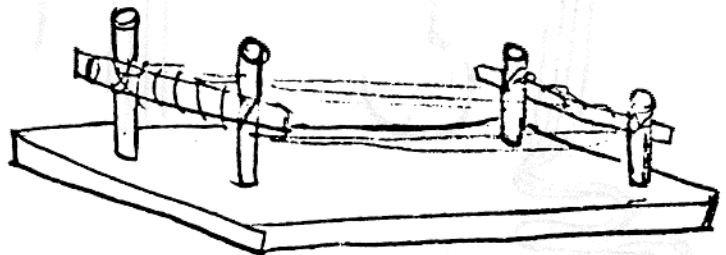

між паликами на дошці

ТКАЦЬКИЙ ВАРСТАТ З ПАТИЧКІВ

1. Прорізати по середині плескатих патичків / 5 або 6 / дірки, так як н рисовано.
2. Прикріпити патички до двох патишків, один згори, а другий в долині, лишаючи вузькі шпаци поміж патишами. Патишки можуть бути прикріплені шнурком або приклесні.

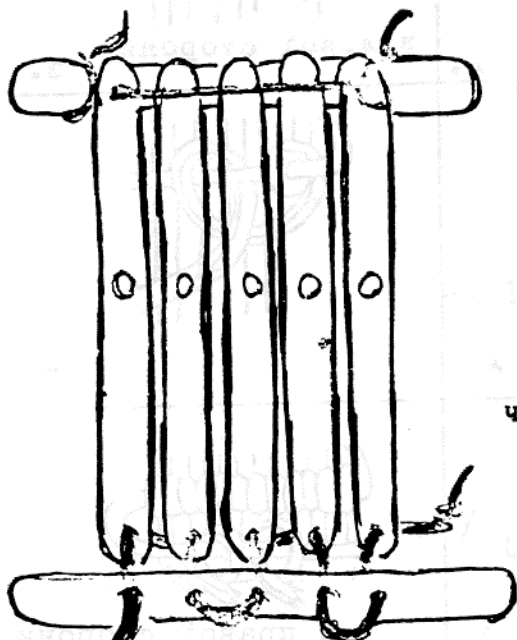

човник

3. Засилити основні нитки тканини / або волічку, в дірки і поміж патишки, прикріплюючи всі кінці до гачка чи стовпа.

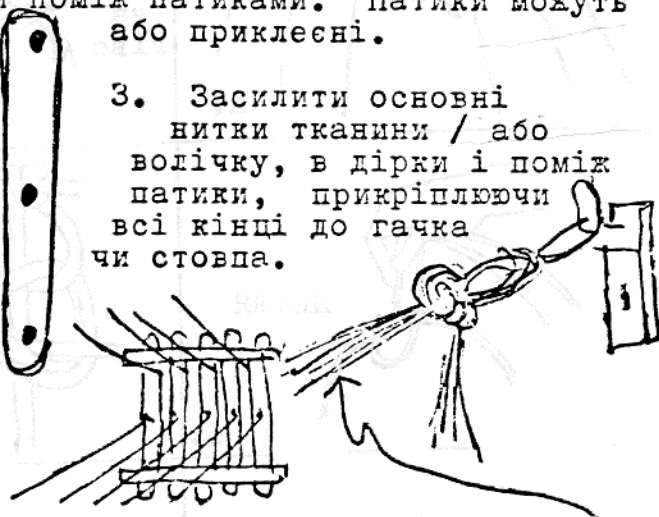

4. Маючи варстат наложений на основні нитки, прикріпити протилежні кінці до свого паска.

5. Щоб ткати, накрутити волічки на човник, зав'язати один кінець до першої нитки, піднести варстат у гору і перепхати човник з волічкою поміж основні нитки. Відтак, посунути варстат в долину і перепхати човник поміж основні нитки назад. Продовжувати так цілий час, перекидаючи човник то вліво, то вправо.

верстат угору

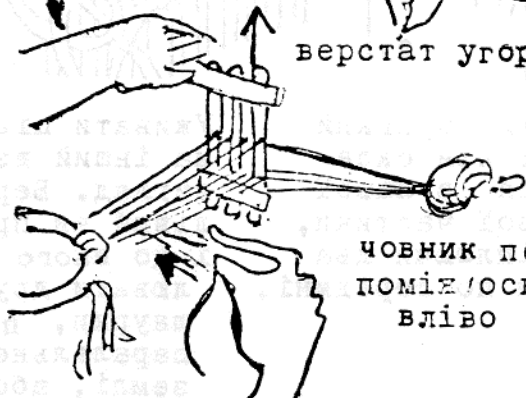

човник перепхати поміж основні нитки вліво

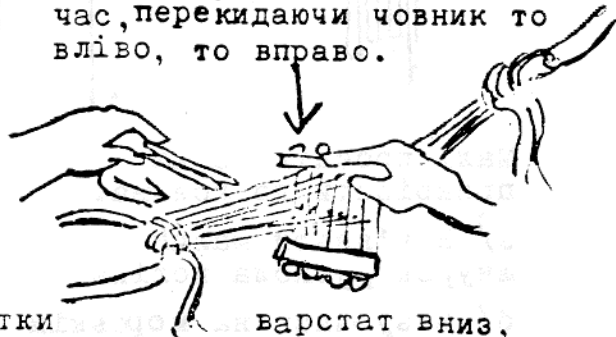

верстат вниз, човник перепхати вправо

Завивати ткану частину навколо паска, і продовжувати основні нитки.

§ На цій проекті можуть кілька осіб працювати, побільшуючи розмір самого верстату.

МАЙСТРУВАННЯ З ВУЗЛАМИ

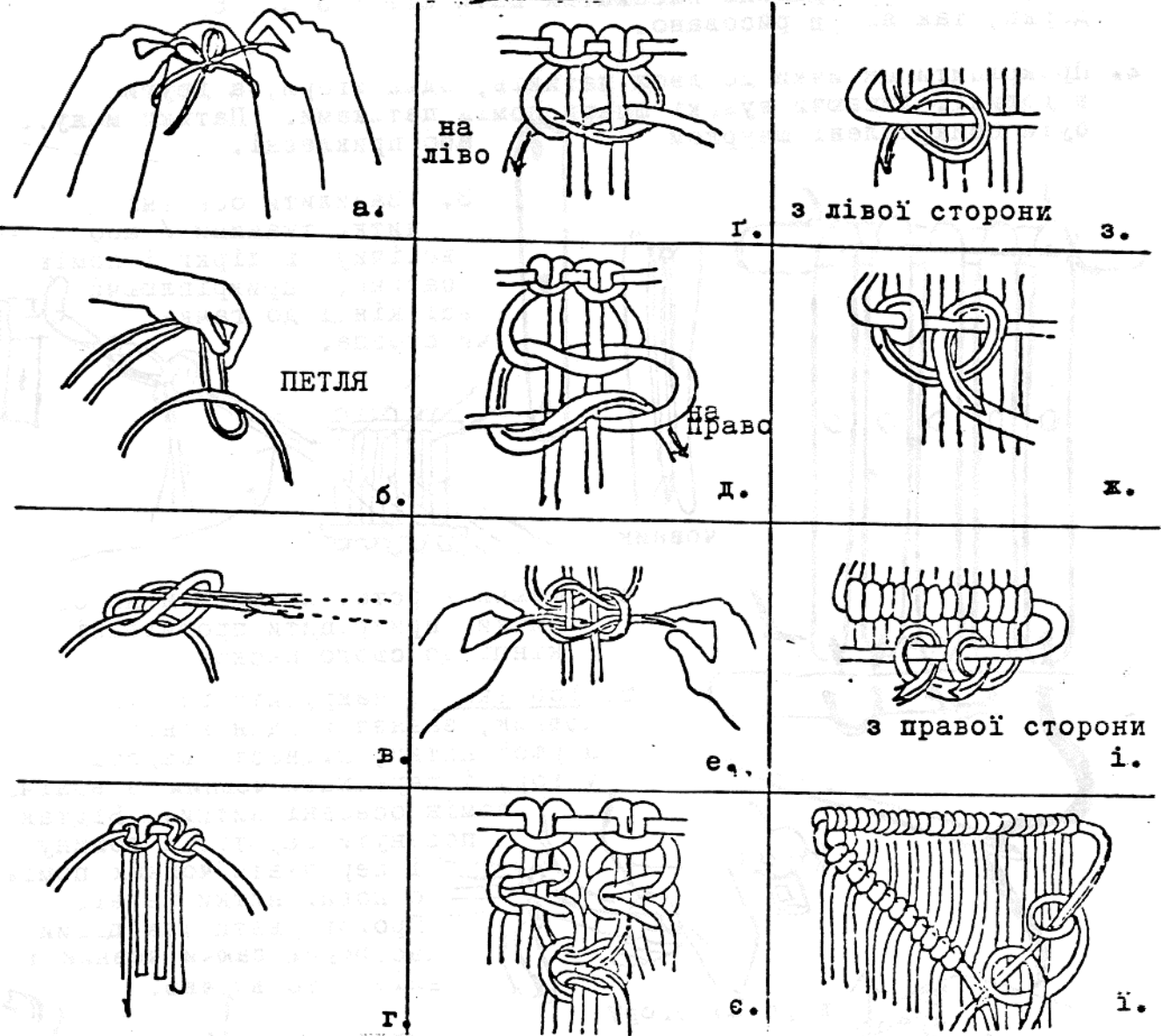

Малі проєкти можна прикріпити до коліна.

а/ Зав'язати малий шнурок навкола коліна.

б/ Базуючись на морським вузлі, прикріпити бажану кількість шнурків. Уважати щоб було все по 4 комплекти шнурків.

в/ На початок почати з двома шнурками 24 ін./60 см./ довжини. Прикріпити від половини шнурка.

г/ Працювати із довжиною шнурків, якої потрібно щоб закінчити проєкт.

Уживати морський вузол: він складається з лівої і правої частини, прикріплюючи два шнурки по середині.

Уживати піввузол на інший зоровий вигляд. Беручи лівий чи правий шнур і до нього прикріплювати другі шнурки, поступаючи паралельно до землі, або навскіс.

ПРАЦЯ В ГЛИНІ: ВІТІСНЕННЯ ЛИСТКІВ
/ для всіх /

Набуття і виготовлення глини:

1. Викопати глину в терені. Часто під чорною землею є верства глини. Залежно від країни і місцевости краса глини різниться від ясно бронзової до темно рудої. Це тільки ознака скільки заліза в глині.

2. Принести глину до табору. Потовчи суху глину каменем на порошок і обчистити із кам'яних прутків.

3. Змочити і вимішати, скільки потрібно. Глина повинна бути настільки мокра, щоб трималась разом і не тріскала забагато. (Свіжа глина завжди тріскає.) Не повинна бути аж така мокра що всьди липне.

4. Вітачати грубим обчищеним патиком до гладкої рівної поверхні.

5. Вітиснути назбираних листків і викроїти.

6. Вповні висушити до повітря.

7. Випалити / вказівки на інших сторінках /.

Увага: Треба вимісити глину, щоб витиснути все повітря. Пійма і люки повітря розширюються під час випалу і спричиняють тріскання форм.

Метода II на обчищення глини:

Порошковану глину пересіяти через сітку, викидаючи камінці і коріння, що залишаються. Відтак добре змочити і лишити на дошках на сонці, щоб підсохла.

Цей проект надається для великих груп, рівнож є доброю ціллю на прогульку.

ПРАЦЯ В ГЛИНІ: НАЙКОНЕЧНІШІ ПОРАДИ

1. Працювати в глині, коли вона мокра, але не прилипає до рук.
2. Заки виготовиться якусь форму, витиснути з глини все повітря. Повітря замкнене в глині розсадить форму під час випалювання.

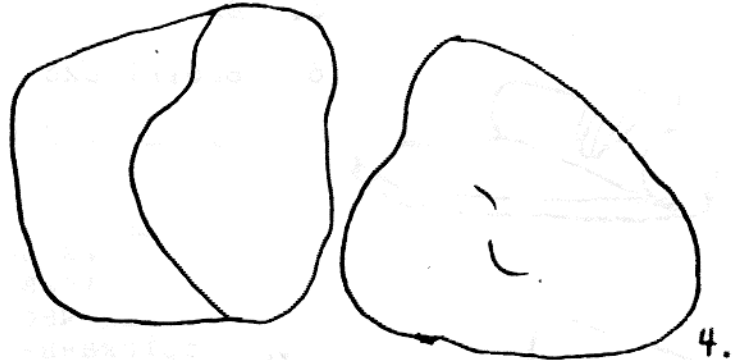
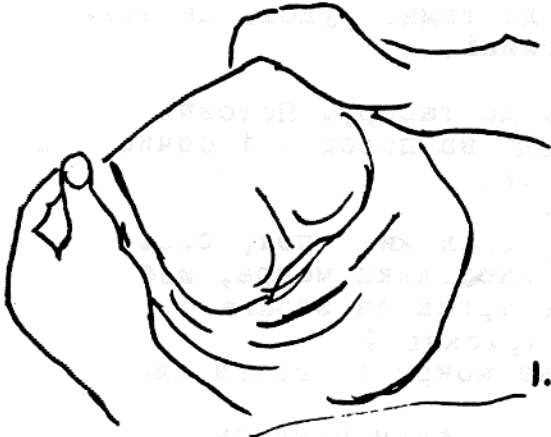

До низького стола чи дошки тиснути глину з гори обидвма руками. Постепенно обертати глиною під час цього процесу на чверть закруту або менше. Виконувати цей процес 20 до 25 разів. Тоді долонями обплескати глину в круглу рівну форму. Перерізати цілість глини, щоб переконатись, чи добре засвоїлось процес витиснення. Глина готова до вироблення форм. (У таборі впорядник чи виховник повинен витиснути повітря для молодшого юнацтва і розподілити глину до випрацювання.)

3. Глина, яка дуже тріскає, або тверда і надто висохла. Треба цю глину скропити водою, завинувати в пластикову торбу на кілька годин, відтак знову замісити і нею виробляти форми.
4. Найкраще переховувати глину у пластикових торбах зав'язани шнурочком. Чим довше глина стоїть у мокр му стані, тим краща до випрацювання. Це дає можливість глині виробити в собі "пластичність".

ПРАЦЯ В ГЛИНІ: ПОРАДИ

5. Знаряддя до праці в глині:

Все знаряддя виготовити собі із природних річей під рукою: Чистих паличків, мушельок, круглих і острих камінців. Першим і найкращим знаряддям є самі руки. Інші речі є лиш допоміжні.

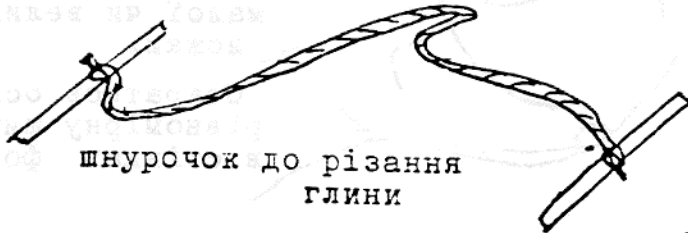

шнурочок до різання глини

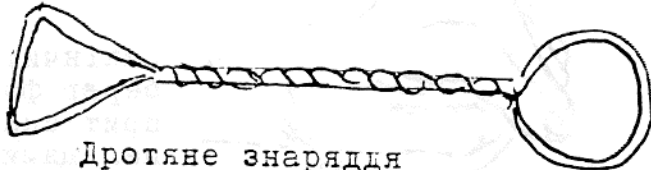
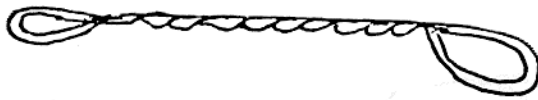

Дротяне знаряддя /виготовлене з вішаків/

дерев'яний кусник до вигладжування

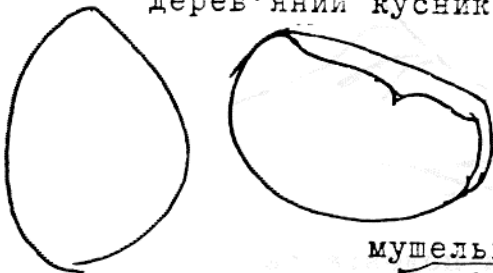

мушелька вживана при вигладжуванні

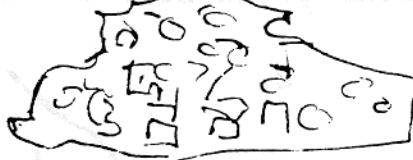

губка

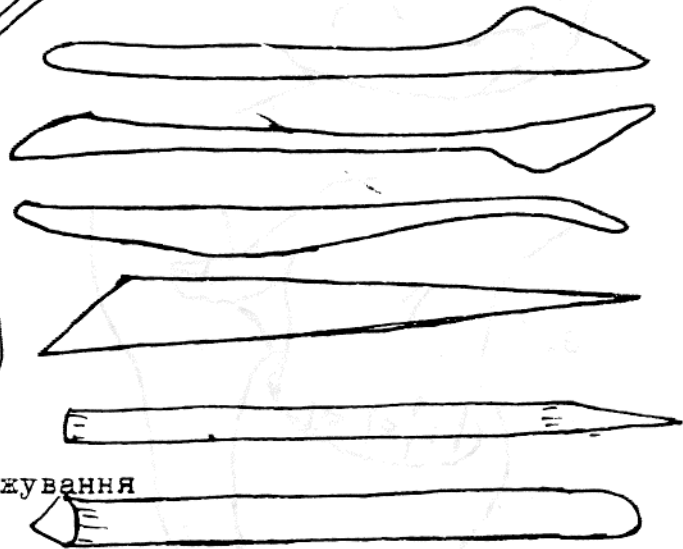

дерев'яні речі вироблені з обчищених паличків

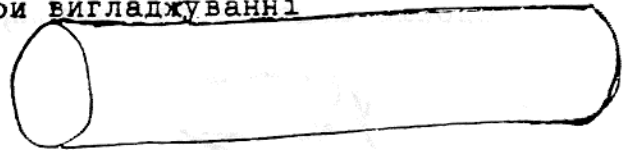

грубий палик до рольовання

З вище поданими речами завжди мати воду під рукою. Працювати над дошкою. Незакінчену працю закривати добре пластиком папером. По закінченню, лишити форми, щоб вповні висушли, а щойно тоді випалювати.

6. Способи до виготовлення форм:

Найбільш знамі способи виготовлення форм і скульптур ручно є тиснення пальцями, рольовання, будування глиняними кільцями.

а/ Виготовлення форм щипанням:

Тримаючи кулю глини в лівій
руці, немов яйце у гнізді,
втискати великий палець
правої у середину.
І.



Всі
пальці
при тримують зі-
зовні. Щипарчи,
крутити поволі
формою.



2. Далше можна
виглиблювати форму
задньою частиною
малої чи великої
ложки.

Старатись досягнути
рівномірну ширину
в стінках форми.

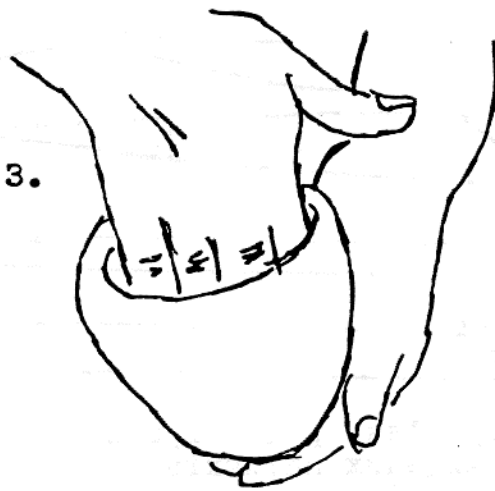

3.

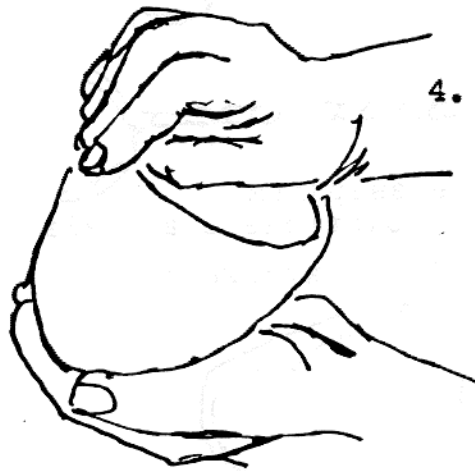

4. Викінчити
берег форми
притискаючи
пальцями.

Спосіб щипання однаковий, лишень форма подовгаста.

І.

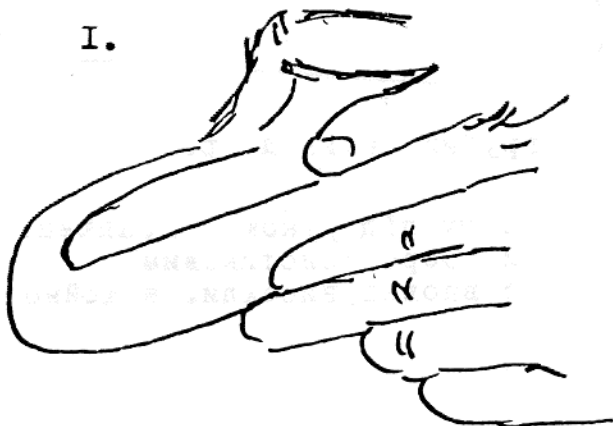

2.

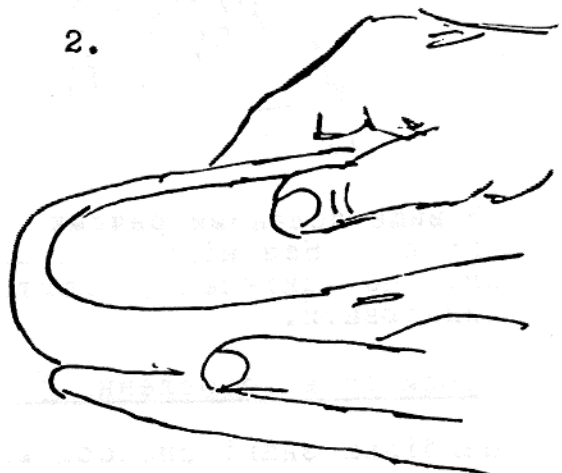

Можна злучити обидві форми в форму якогось звірятка. У
місці, де лучаться, вирізьбити малі хрестики цвяхом, змочити
водою /змішана з глиною/, відтак прикласти один берег до
другого уважно притискаючи. При кінці праці, виробити цвяхом
малу дірку до середини, щоб повітря мало вихід під час випалювання.
Старатись не випалювати занадто грубі речі / не більш 1 1/2 ін./.

6/ Виготовлення форм розкачуванням:

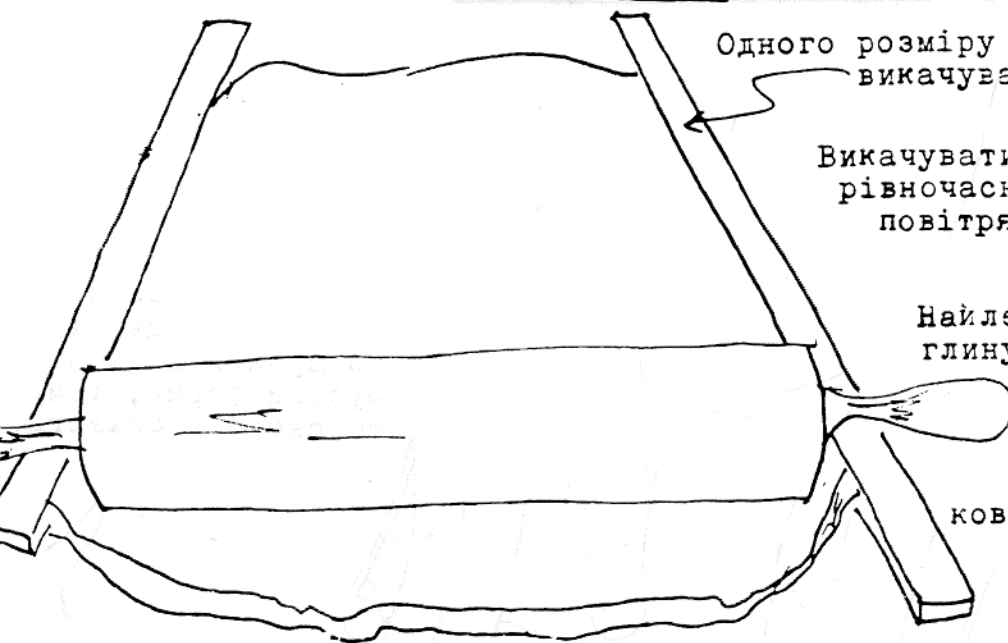

Одного розміру патики для рівного
викачування.

Викачувати в одну сторону,
рівночасно витискаючи рештки
повітря з глиняної маси.

Найлегше викачувати
глину на тканині, бо тоді
не прилипає до
споду.

(Можна вживати
газету, чи плясти-
ковий папір, коли нема
тканини.)

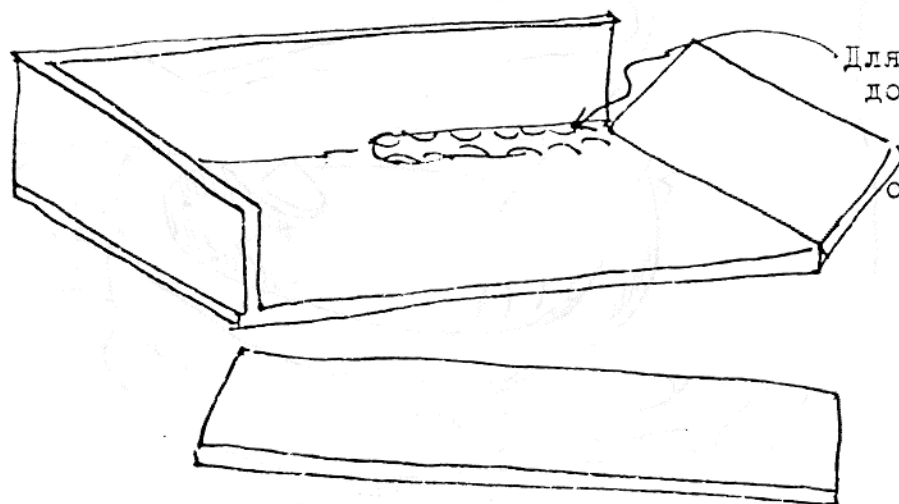
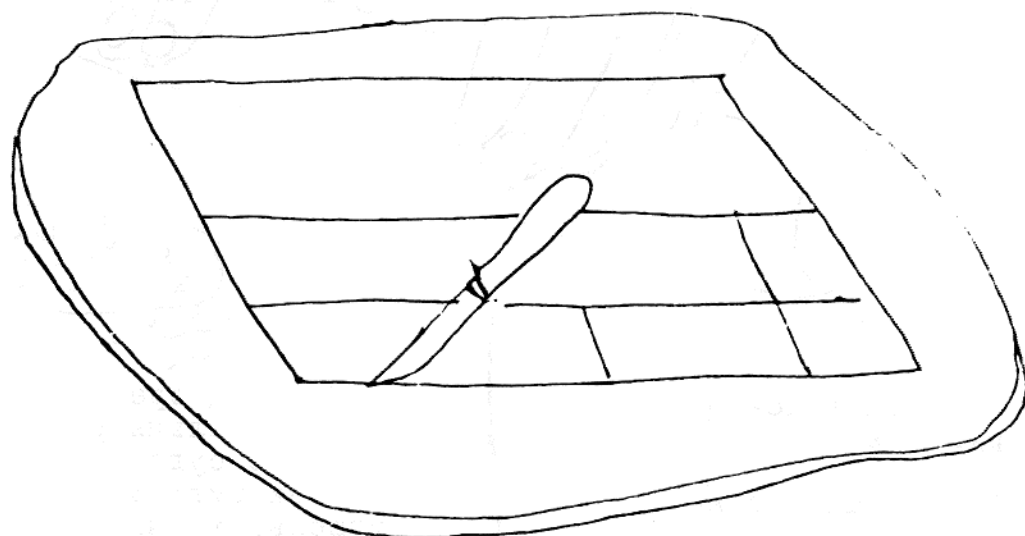

Для сильної злуки
додати кільце і
втерти в місце,
де з'єднується
одна частина з другою.

В/ Виготовлення форм глиняними кільцями:



Коли виготовляється багато кілець нараз, то прикрити їх під час будови форми, тому що скоро висихають.

Способи декорування:

1. Вигладжування: вигладжувати напіввисохлу глину гладким каменем або ложкою, роблячи мазки в одному напрямі.

2. Різьблення.
3. Відбитки різних речей.

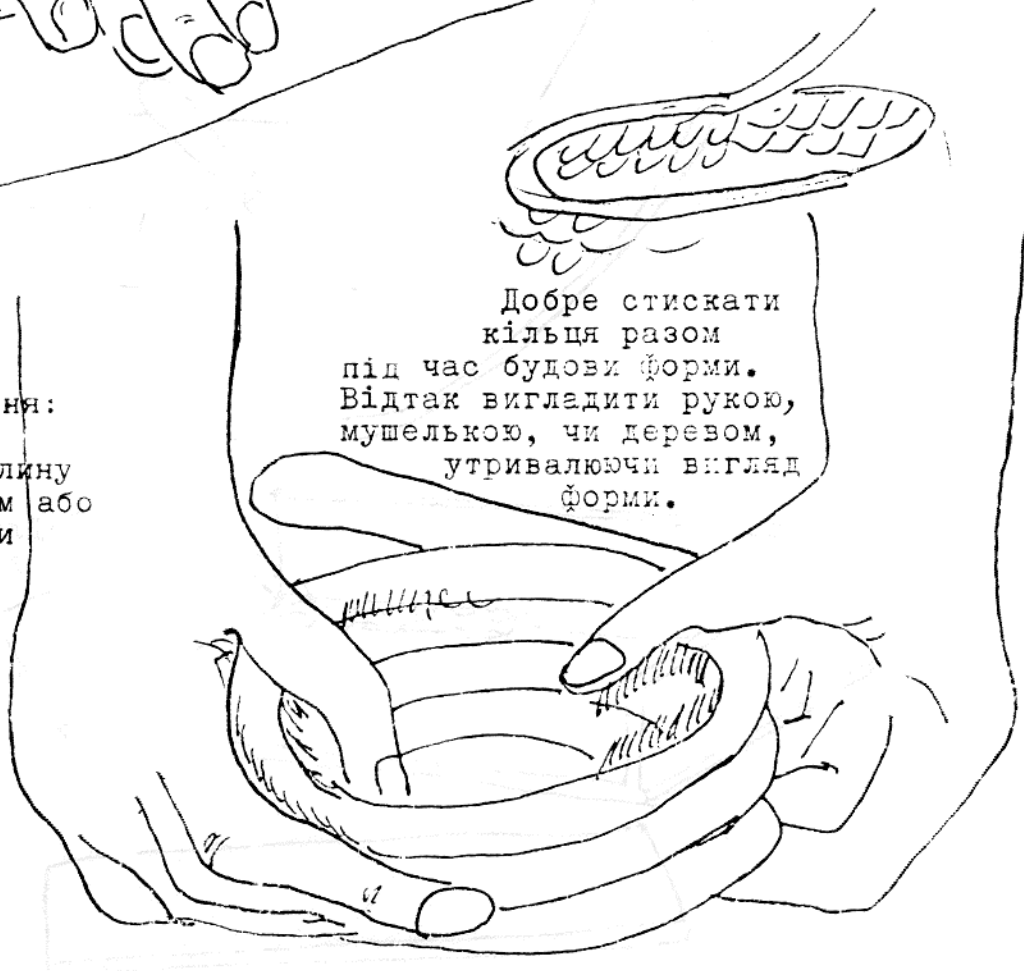

Добре стискати кільця разом під час будови форми. Відтак вигладити рукою, мушелькою, чи деревом, утривалюючи вигляд форми.

ПРАЦЯ В ГЛИНІ: ФОРМИ РІЗНИХ ЗВІРЯТ

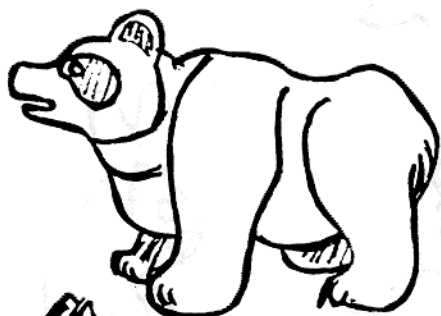

МАЙСТРУВАННЯ ЗВІРЯЧИХ ФОРМ В ГЛИНІ ЧИ КАРТОНІ

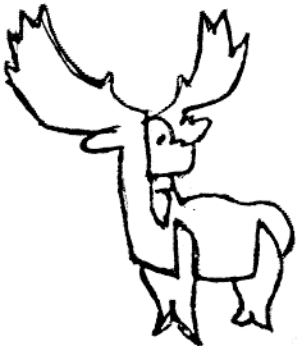
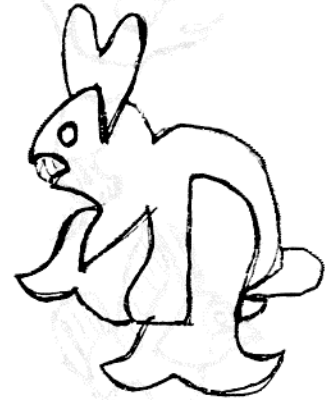
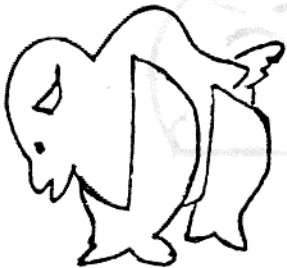
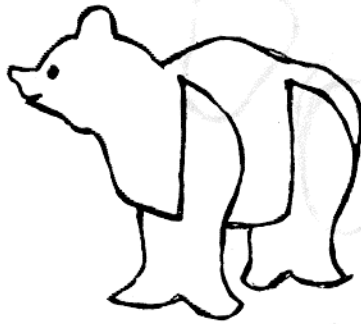

ПРАЦЯ В ГЛИНІ: ВИПАЛЮВАННЯ ФОРМ ВЛАСНОРУЧНОГО ВИРОБУ

СПОСІБ I: ВИПАЛЮВАННЯ У ВІДРІ

(Для виконання з молодшим і старшим юнацтвом під опікою виховників.)

Приготування до випалювання:



1. Вибрати місце, де добрий продув повітря і де можна табурувати через ніч.
2. Назбирати сухих дров, щоб вогонь міг горіти цілих 5 годин.
3. Форми до випалювання мусять бути цілком сухі, бо інакше при випалюванні витвориться пара і форми потріскають.
4. Потрібний матеріял: відро, бляха з дірами або металева сітка (грати) і 4 камені, які відстають від землі принаймні на 15 см.

Вказівки:

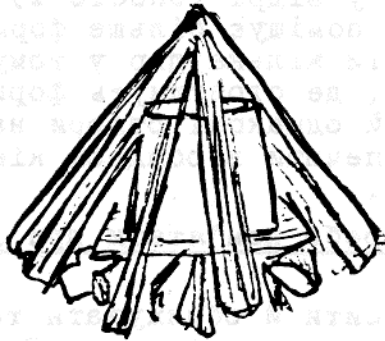

Обіг повітря в вогні:

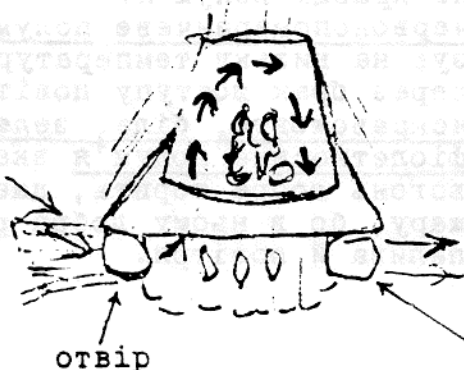

1. Розставити камені в форму квадрата розміром бляхи чи сітки.
2. Накласти посередині дрібних паличків і іншого сухого палива.
3. Поставити бляху (сітку), а на ній умістити дуже обережно сухі форми. Форми можуть торкатися одна другої, а легкі речі можна ставити поверх інших. (Не можна ставити тут форм з глазурою.)
4. Розвести малий легкий вогонь, щоб підсушити форми і поволі їх нагріти. Тримати їх так на вогні від пів до одної години.
5. Висушені форми накрити бляшаним відром. Довкола наложити паличків і дров так, щоб можна закрити ними відро. Залишити малий отвір з одного і другого боку вогню. Одним отвором докладаємо пального матеріялу під бляху, а другий отвір по протилежному боці чинить продув повітря.
6. Розвести більший вогонь і підтримувати, щоб добре горів на протязі чотирьох годин, під час яких випалюються наші форми.
7. По чотирьох годинах не докладати більше палива (дров) на вогонь, закрити дровами обидва отвори і так залишити, щоб вогонь сам погас.
8. Коли вогонь вигорить і все вихолоне, розгорнути попіл і виїняти випалені форми. Винимати форми можна тоді, коли відро охолоне і його можна доторкнутися рукою.

ПРАЦЯ В ГЛИНІ: ВИПАЛЮВАННЯ ФОРМ ВЛАСНОРУЧНОГО ВИРОБУ

СПОСІБ II: ВИПАЛЮВАННЯ У БЛЯШАНІЙ БОЧЦІ

(Для виконання з молодшим і старшим юнацтвом під опікою виховників.)

Приготування до випалювання

Підготовка така сама, як до СПОСОБУ I.

Потрібний матеріал:

- а) бляшана бочка, з якої вирізано або вибито дно,
- б) великі камені, на які ставимо бочку,
- в) багато сухих дров на вогонь.

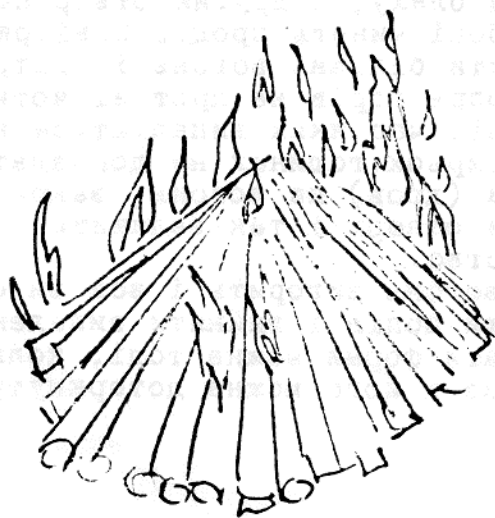
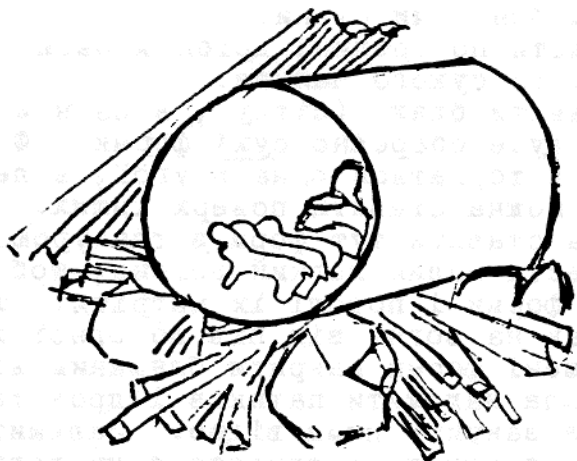
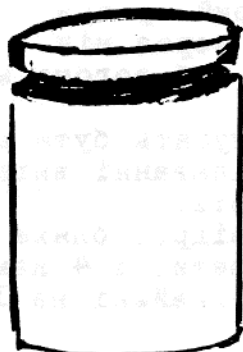

Вказівки як випалювати форми:

1. Випалювання відбувається подібно як у відрі (Спосіб I).
2. Бочка поміщує більше форм.
3. Пробити кілька дір у тому місці бочки, де стоятимуть форми.
4. Малі й однакові отвори на продув забезпечити в обидвох кінцях бочки.

Про що треба пам'ятати при випалюванні:

1. Підносити й обнижувати температуру вогню повільно. Раптові зміни температури спричинюють тріскання випалюваних форм.
2. Щоб горіти, вогонь потребує не тільки дров, але й повітря. Рівновага між кількістю повітря і кількістю пального матеріалу сприяє температурі вогню. Важна тут роль каменів, що витворюють продув повітря.
3. Сильний вогонь дає високу температуру, а при високій температурі форми випалюються краще.
4. Температуру вогню розпізнаємо по красці полум'я: червонопомаранчеве полум'я вказує на низьку температуру вогню через брак доступу повітря, яскравожовте, біле, зелене, фіолетносинє полум'я вказує, що вогонь добре горить, дає багато жару, бо в ньому добра рівновага палива й повітря.

ПРАЦЯ В ГЛИНІ: ВИПАЛЮВАННЯ ФОРМ ВЛАСНОРУЧНОГО ВИРОБУ
СПОСІБ ІІІ: ВИПАЛЮВАННЯ ІНДІЯНСЬКИМ СПОСОБОМ

Цей спосіб подібний до обидвох попередніх, хіба що, замість відра, чи бочки, вживаємо висушений коров'ячий гній для піддержання вогняного жару. Коров'ячий гній добре горить і часто при такому вогні випал є успішний. Не потрібно теж багато дров на вогонь.



Підготовка гною:

1. Коров'ячий гній приплескати лопатою на плячки і їх виставити на сонце. Час від часу обертати на другу сторону, щоб добре повисихали. Висохлі плячки поскладати.
2. Збудувати вогнище, як на випал з відром. Можна вжити ширшу бляху, як плятформу до випалювання. Під неї покласти дрібних дров і малим вогнем висушити й підігріти форми.
3. Відтак сухими кружками гною обложити так, щоб закрити цілість. Залишити малий отвір для підкладання дров під бляшану плятформу.
4. Не класти дров, ні гною поверх випалюваних форм, щоб їх не потовкти.
5. Дальший процес випалювання відбувається так, як Способом І--у відрі.

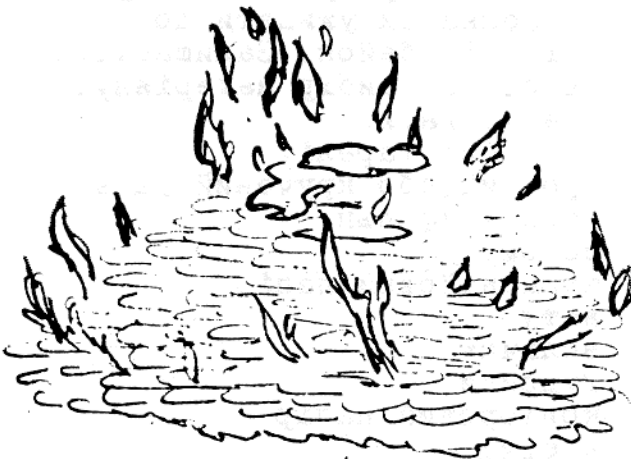

РИСУВАННЯ ЗВІРЯТ

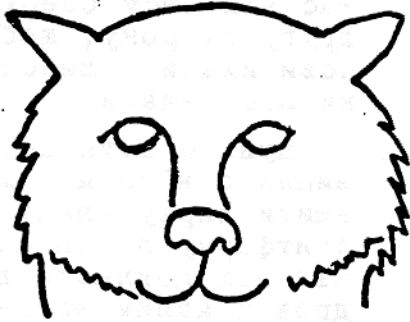
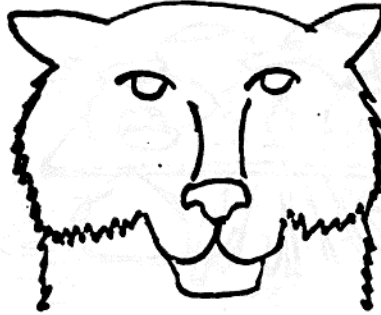
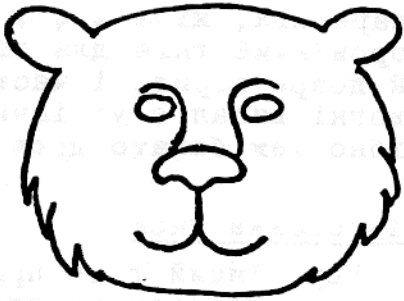

На сторінках є подані різні способи рисування звірячих голів. Можна їх уживати до інсценізації байок. Залишається вам свобідний вибір матеріялу.

Можна уживати:

- паперові тарелі
- простий або кручений макарон
- повсть /фільц/
- солому
- алюмінійовий папір
- вату
- волічку
- гудзики
- кольоровий папір
- кредки
- щіточки до чищення
- клей "Елмерз глю"
- патички
- камінчики
- жолудь
- каштани

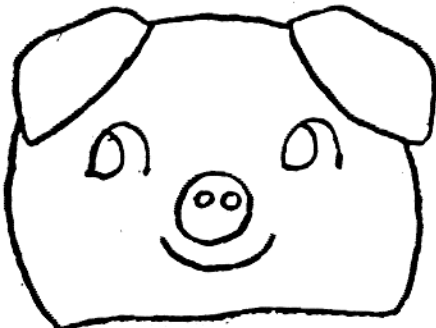
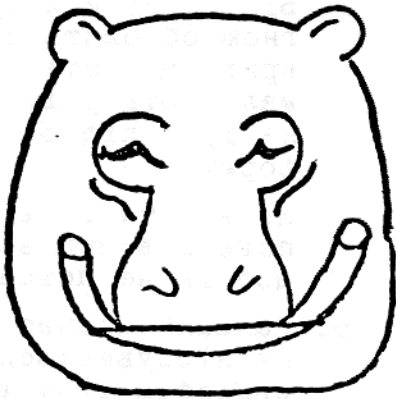

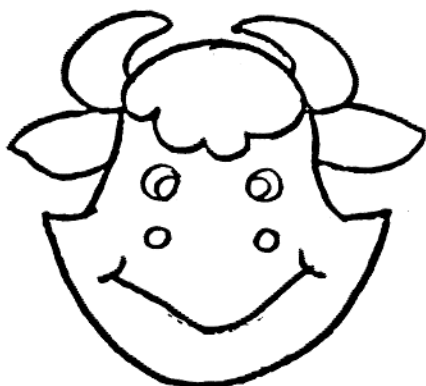

МАНДРІВКА: ДЕЯКІ НАЙКОНЕЧНІШІ ПОРАДИ /1/

Мандрівка в терен повинна завжди бути приємним пережиттям для молодшої людини. Вона має зроджувати високі почуття у зустрічі з незаним, збуджувати гін дослідження серед нових обставин та ряду пригод. Мандрівки можуть бути різного роду: піхотою лісистиим чи відкритим тереном, по горах, човном і т.д. Для виховника мандрівка роєм або гуртом / не більше 10-12 учасників/ стає іспитом вмілости, зарадности, розсудливости та відповідальности. Тут прийдеться вирішувати питання першорядної ваги, розв'язувати проблеми, зустрічатись з необхідними вимогами, з непередбаченими випадками та критичними становищами, серед яких виховник чи виховниця рідко коли знаходились. Тут теж виховник, більш як на постійнім таборі, увійде у тісний контакт з своїм роєм, краще зможе пізнати його потреби та аспірації. Тут виховник знайде багато повчальних ситуацій, як для себе, так і для своїх вихованків. Мандрівництво, безсумніву, дає багато нагод для індивідуального плекання характеру, для ініціативи, творчости, самопевности, енергійности та дружньої співпраці.

Мандрівництво це одна із форм життєвої заправи не лише в пуді, але і в рамках щоденного життя одиниці, від прикмет якої узалежнена вартість спільноти, а то і цілого народу. Ось як один славний канадійський мандрівник, Бил Гамилтон, описує значення пригодницького життя:

"... В житті внака серед природи є якийсь чар і раз попадеш під його силу - то більше тобі не визволитись від нього. Дайте мені людину, що зросла серед великих див природи; вона плекас правдомовність, незалежність і само-впевненість. Вона щира до своїх друзів і вірна прапорові своєї ба-тьківщини."

I. Виховні поради з молодшим юнацтвом: /2/

- а/ Прогульки не мусять бути довго-тривалі, вони можуть тривати від трьох годин до трьох днів.
- б/ Важне добра підготовка і ентузіязм виховного складу. Виховники мусять запізнатись з тереном та пляном прогульки.
- в/ Психологічна підготовка виховника: виховник мусять бути готовий до постійного руху, до постійних питань та до постійного ентузіязму.
- г/ Для молодшого юнацтва ціль повинна бути пізнання терену, та веселий і розваговий марш.
- г/ Виховник повинен заохочувати питання. Особливо важне є дати добрі відповіді юнацтву на їхні запити та ніколи не ігнорувати питання.
- д/ Важне спів підчас прогульки.
- е/ Заохочувати юнацто до творчости і співучасти.

- /1/ Рожка, О., Гановський, В., Програма Літніх Таборів Для Старшого Юнацтва - 1979, Нью Йорк, 1979, стор. 118./
- /2/ Татарин, М., "Підготовка до прогульок", Табори Юнацтва С.У.К., Торонто, 1975, стор. 79.

2. Поради на прогульки з старшим юнацтвом: /1/

- а/ Під час старшо-юнацьких прогульок виховник є наглядачем, спів-робітником, та прикладом для юнацтва.
- б/ Мета старшо-юнацьких прогульок це щоби виховники та юнацтво зжилися, могли спів-працювати та могли в приємних обставинах обговорювати серйозні справи.
- в/ Підготовка повинна бути обговорена разом: учасники повинні розділитися на підготовчі групи, які відповідають за маршрут, харчі, програму, виряд та за розставлення табору. Усі групи повинні звітувати свої плани, а виховники повинні перевірити.
- г/ Підчас прогульки спів, жарти та розмови є природні.
- г/ Увечері, час повинен бути вжитий у виховній програмі: короткі мандри в терен з певним завданням, гутірки і не-формальні розмови при вогнику.

3. Одяг: /2/

- а/ Одяг залежить від пори року, погоди, та від терену. Влітку, на відкритому терені, найвигідніше мандрувати у коротких штанах і в легкій сорочині з відкритим комірцем. В лісовім і нерівнім кам'янім терені, безпечніше вбрати довгі штани і сорочину з довгими рукавами. Треба бути приготованим до холоду і дощу, особливо коли це прогулька на кілька днів. Взяти з собою теплий светер, довгі штани, легку куртку і дощовик. Одначе, не треба обтяжувати себе непотрібним одягом, який утруднював би мандрівку.
- б/ Особливу увагу звернути на взуття. Найзручнішими в мандрівці є відповідні тяжкі черевики. На ногу вдягнути дві пари шкарпеток: одні звичайні бавовняні, а другі вовняні. Взуття перед вимарш м треба змастити маззю.
- в/ У мандрівку не можна вирушати без накриття голови. Голову від сонця найкраще захищає біла з легкого полотна шапка або подібної якості капелюх. Треба пам'ятати, що темний колір задержує тепло сонячного проміння, а білий відбиває.

4. Виряди: /2/

- а/ Шатро - Для мандрівних цілей найкраще надаються малі шовкові чи найлонові поодинчі шатра / "пап тентс", 7x7/ або більші, так звані шатра зі стінкою / 10x12/, у яких можна примістити 4-6 осіб. Пам'ятати, щоб шатра були малі, легкі, непромокальні, сильні, та вигідні підчас мандрівки.
- б/ Груповий виряд - Дві- три ліхтарки, свічки і сірники, молоток, лопата, сокира принаймні одна на 3-4 особи, звій мотузка, дорожня аптека, шиток для щоденника, голка, нитка, шило, дратва, гузики та свисток для сигналів. Виховник повинен мати топографічну карту терену, компас і годинник. Деякі подані речі можна виробити самому в терені за поданими вказівками в цім підручнику.
- в/ Кухонний виряд - Баняк з покрешкою, пательня, котел і відерце, кухонний ніж та стирки.

г/ Особистий виряд - Непромокальне рядно, мішок до снання, рушник; ніж,вилки й ложку; сірники; мило, гребінь, щіточку й пасту до зубів; полотняну торбу на харчі, записник і олівець; туалетний папір.

г/ Харч - Слід заздалегідь перед вимаршем обміркувати, що варити в поході, й залежно від того заpastися продуктами. Найкраще використати концентрати та порошкові чи сушені продукти / порошкове молоко, яйця; сушені овочі, картопля, риж, супа, тощо / - їх зручно нести, вони не псується і швидко варяться.

Після того, як зібрано продукти і повне групове спорядження, загальну вагу всіх речей підраховує провідник мандрівки і розподіляє все поміж учасниками.

5. Як правильно скласти речі до наплечника:

Розложивши наплечник на підлозі догори кишенями:

- а/ До спини покласти щось м'яке / плащ, светер, які на перших порах не потрібні/.
- б/ На дно речевого мішка покласти найважчі речі, а легші класти зверху.
- в/ Спакований наплечник має бути плоскуватим.
- г/ У кишенки помістити те, що може придатись в дорозі, кожної хвилини: рушник, мило, їдунка, і т.д.
- г/ Дрібні речі - ніж, сірники тримати в окремій торбині, щоб не розгубилися.
- д/ Наплечник, його паски-ремени припасувати так, щоб він щільно прилягав до спини і вся його вага так збалансована, щоб вигідно було мандрувати. Якщо паски вузькі і вриваються в плечі, підшити до них повстяну підкладку завширшки 2 - 3 ін. /5 - 8 см./.

6. Поради перед маршем і підчас мандрівки:

- а/ Провідник мусить насамперед вибрати маршрут в околиці, яку хоче побачити і визначити з карти, де задумує переночувати.
- б/ Мандрівка повинна завжди мати якусь визначену ціль: прослідити якесь особливе місце, напр., якусь гору, або відоме озеро, морське побережжя, і т.д.
- в/ Мандрівники йдуть гусаком, один за одним, попереду ройовий, а останнім крокує провідник, стежучи за всією групою - щоб ніхто не відбився від гурту й не залишився. У випадку, коли хтось із мандрівників заблукав, він має бути спокійним, опанованим, подавати звукові сигнали, та здати на місці на тих, що його шукатимуть.
- г/ На мандрівку слід шадити сили. Маршувати рівномірно, малим кроком, легко, без напруження, уникаючи зайвих рухів. Такий хід заощаджує сили та підбадьорює до дальшої мандрівки.
- г/ Підчас мандрівки старатись, щоб не пити зайво води. Надмірне пиття води перевантажує працю серця. Часто вистачає тільки прополоскати рот, щоб заспокоїти спрагу. Добре зісти щось кисле - цитрину, цукорок, а в лісі заячу капусту. Йдучи в похід взяти з собою запас грудочок цукру. Він, як і вода, швидко потрапляє у кров, але не заважає роботі серця, а навпаки - допомагає.

ЧИТАННЯ КАРТИ

Добрими картами для вправ є топографічні карти та "одноцалеві" мапи генерального штабу /на яких один цаль на карті відповідає одній милі в терені/. На цих картах ліси, ріки, гори, озера, шляхи і будівлі означені умовленими знаками. Горбки визначені звичайно обрисовими лініями. Це лінії що сполучують всі пункти тієї самої висоти. Відстань між лініями на карті подає точний характер терену - чим більше зближені лінії, тим стрімкіша гора чи долина, чим ширша віддаль, тим більша похилість горбка. Однак висота горбка чи скелі також залежні від поданої числами висоти поодиноких ліній. Навчитись добре читати карту - це бачити місцевість такою, якою вона насправді є.

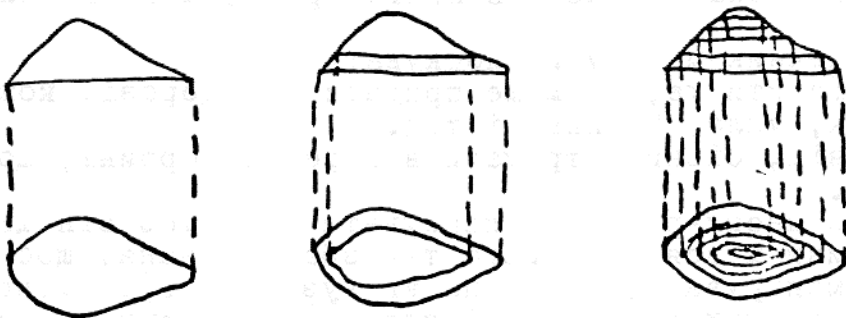

Горбок і його обрисові лінії

I. Зорієтувати карту:

Щоб користуватись картою, треба її зорієтувати, тобто, так її уложити, щоб напрямки на ній відповідали напрямкам терену, в якому знаходимось. Найпростіше - обернути карту так, щоб шлях на ній ішов рівнобіжно з дійсною дорогою. Можна для цього також ужити компасу. Обернути карту так, щоб її горішня частина була в тому напрямі, де компас показує північ, а лінійний напрям компасової стрілки паралельно до бічної лінії карти. Якщо на карті означена магнетична північ, обернути карту так, щоб вона згоджувалася з північчю на компасі. Якщо карта означена географічною північчю, тоді треба звернути увагу на точну деклінацію. Деклінація це кут розрахований градусами між магнетичною північчю на компасі та географічною північчю на карті.







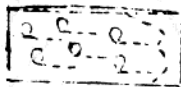
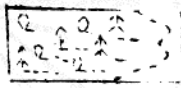

Азимут - Азимут це кут між північчю і об'єктом чи предметом, що визначає напрям нашої мети. Азимут визначаємо при допомозі градусної поділки компасу на карті, або безпосередньо по терені. Кут відраховується за рухом годинникової стрілки, починаючи від 0 / північ/ і кінчаючи при напрямі на потрібний нам об'єкт.

Умовні знаки на карті:

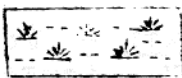

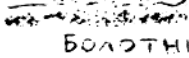
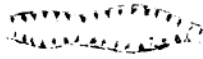
 ЦЕРКВА
 ШКОЛА
 СТЕЖКА
 (ПОГАНКА)
 ГРУНТОВА ДОРОГА
 ШОСЕ
 МОСТИ

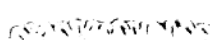
 ДОМИ
 ЕЛЕКТРИЧНІ ПРОВІДИ
 НА СТАЛЕВИХ ВЕЖАХ
 НА ДЕРЕВ'ЯНИХ СТОПКАХ
 ТЕЛЕФОННА ЛІНІЯ
 БРІД

 ЛИСТЯНИЙ ЛІС
 МІШАНИЙ ЛІС
 САД
 БАГНО
 ПІСКОВІ
 БОЛОТНІ
 ЗАГЛИБИНА
 ШКАРП
 СТРІМКА СКАЛЯ
 ЗАЛІЗНИЧИЙ ШЛЯХ
 ТУНЕЛЬ

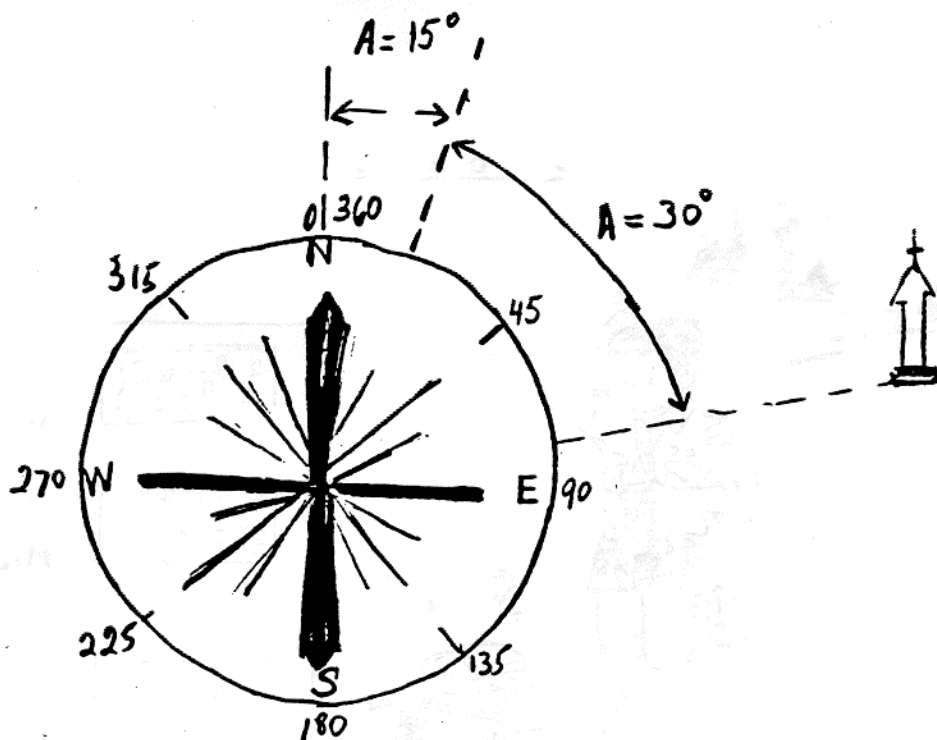

Орієнтаційні пункти - Щоб не зійти на манівці, особливо в терені, треба час до часу орієнтуватися на постійні теренові пункти - об'єкти, що лежать на лінії нашого напрямку, визначеної азимутом. Такі пункти - об'єкти можуть бути: дерево, церковна баня, телеграфний стовп, скеля, міст, і т.п. Це все називається орієнтаційними пунктами.

СТОРОНИ СВІТУ

1. Уживання компаса:

Компас виглядає як мала металева коробка. Вона є покрита склом і подібна до годинника. На її дні осаджена рухома магнетна стрілка, яка завжди повертається одним кінцем до півночі. Цей північний кінець стріли є темний. Другий, ясний кінець стріли показує південь.

Магнетна стрілка буде показувати неправильний напрям, коли компас буде знаходитись близько якогось металевого предмета / сокири, ножа тощо/.

2. При помочі положення сонця:

Через положення сонця можна приблизно визначити сторони світа в кожній порі погідного дня. Для прикладу наведено ілюстрацію:

На північній півкулі
Положення сонця в:

6:00 год. рано- на сході
9:00 год. рано- на півден. сході
12:00 год. поп.- на півдні
3:00 год. поп.- на півден. заході
6:00 год. веч.- на заході

На південній півкулі
Положення сонця в:

6:00 год. рано- на сході
9:00 год. рано- на півн. сході
12:00 год. поп.- на півночі
3:00 год. поп.- на півн. заході
6:00 год. веч.- на заході

3. При допомозі годинника:

Покласти годинник на долоню так, щоб його менша стрілка була спрямована на сонце. Кут, що утворився між цифрою 12 на годиннику і малою стрілкою переполювати лінією. Ця лінія показуватиме південь. Знаючи південь, можемо визначити інші сторони світа. На південній півкулі, повернути цифру 1 в напрямі сонця; тоді південь буде між ним і малою вказівкою.

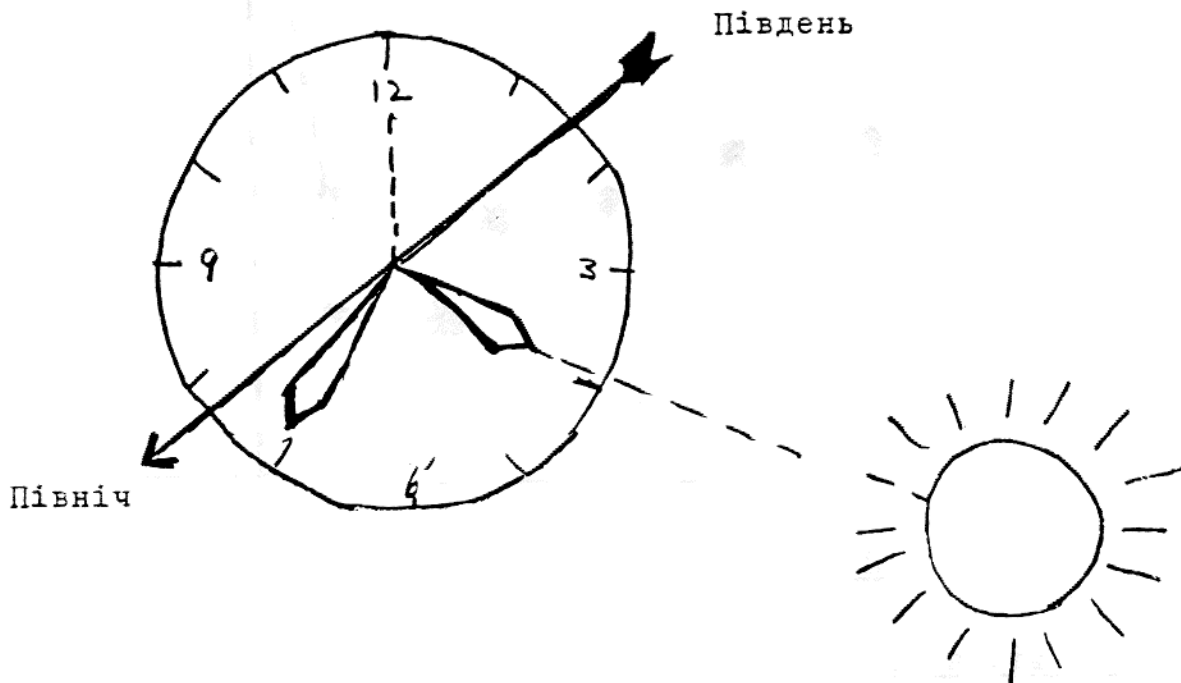

4. При допомозі природи:

Коли нема сонця, природа сама підказує напрямок. Мурашник завжди знаходиться з південного боку дерева, пенька, куща. Крім того, південний бік мурашника нижчий, а північний вищий. Деревя також визначають напрямок. На соснах і ялицях з південного боку, що більше прогрівається, виступає більше живиці, а з північного частіше росте мох або лишайник, які ховаються від сонця. На березах кора біліша з південного боку. Є ще інші способи, як наприклад, головки соняшника завжди повернуті в бік сонця. Однак, покладатися на одну яку небудь прикмету не можна. Її треба перевіряти іншими.

5. По зорях:

Дві зорі, так звані "задні колеса" Великого Воза, є вказівками-зорями, бо вони визначають лінію в напрямі полярної зорі. Ця остання є закінченням "дишля" Малої Вози /Малої Ведмедиці/. Всі зорі і сузір'я змінюють свої положення, тільки полярна зоря непорушно стоїть на півночі. Користуватися зорями для визначення півночі можна, очевидно, тільки тоді, коли небо зоряне, незахмарене.

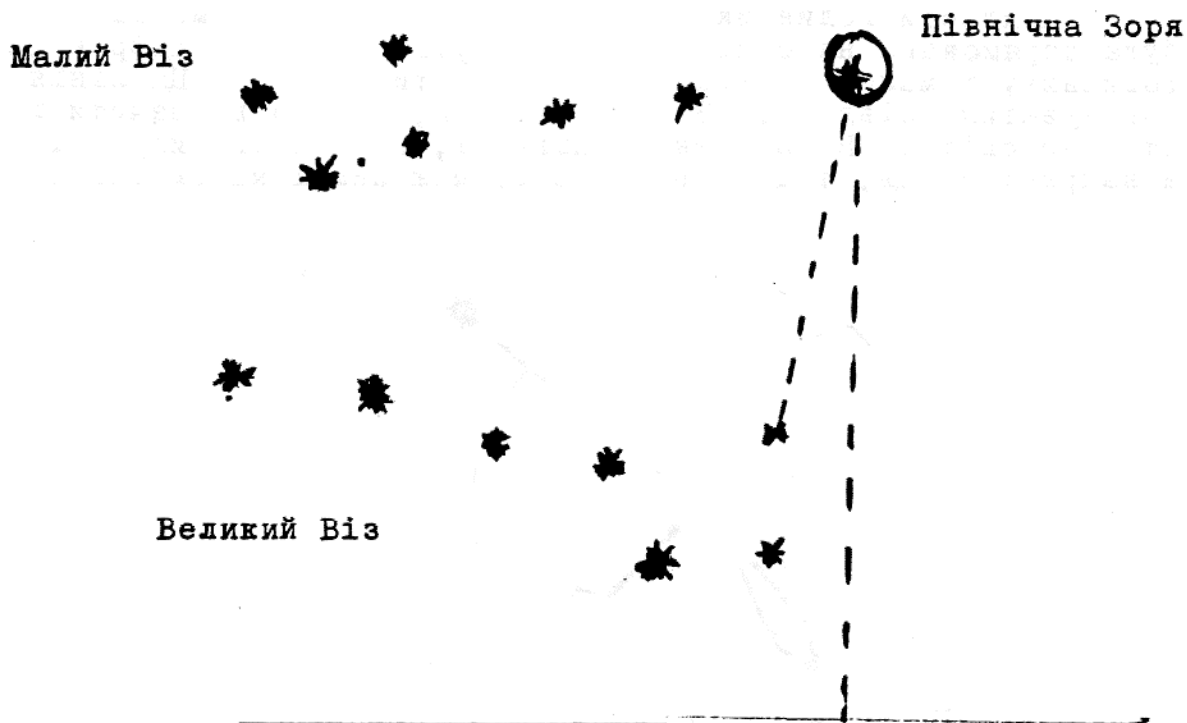

ПІОНІРСТВО

I. Оцінка віддалі:

Віддаль можна оцінити на основі власних спостережень.
Людина бачить: / за звичайни умов/

- Великі будинки і вітряки - за 8-11 кілометрів
- Дзвіниці - за 15-20 км.
- Одноповерхові будинки - за 5 км.
- Розрізнити двері, вікна - за 3 км.
- Одинокє дерево видно - за 2 км.
- Телеграфічні стовпи - за 1 км.
- Людину в деталях убрання - за 400 -600 ярдів
- Людину виразно без деталей обличчя - за 80-170 ярдів
- людину з деталями обличчя /очі, ніс, /-за 40 ярдів

2. Як визначити ширину річки:

Щоб оцінити віддаль через річку, треба перше намітити на протилежному березі біля самої води, який-небудь виразний предмет, скажімо Б - це може бути дерево, кущ, камінь, тощо. Тоді стати навпроти предмету Б і відмітити точку своєї позиції, поклавши на землю камінь, чи забивши кілок А. Від пункту А йти під прямим кутом до напрямку А - В вздовж берега. Відчисливши 30 кроків поставити там кілок як пункт В. Пройти в тому самому напрямку ще 30 кроків і знову позначити пункт Г. Тут повернутись знову під прямим кутом і йти від річки, рахуючи кроки, аж поки в полі свого зору палиця В опинеться на одній лінії з деревом Б за річкою. Тоді число кроків від берега річки, тобто віддаль Г-Д, дорівнюватиме ширині річки, тобто віддалі А-Б.

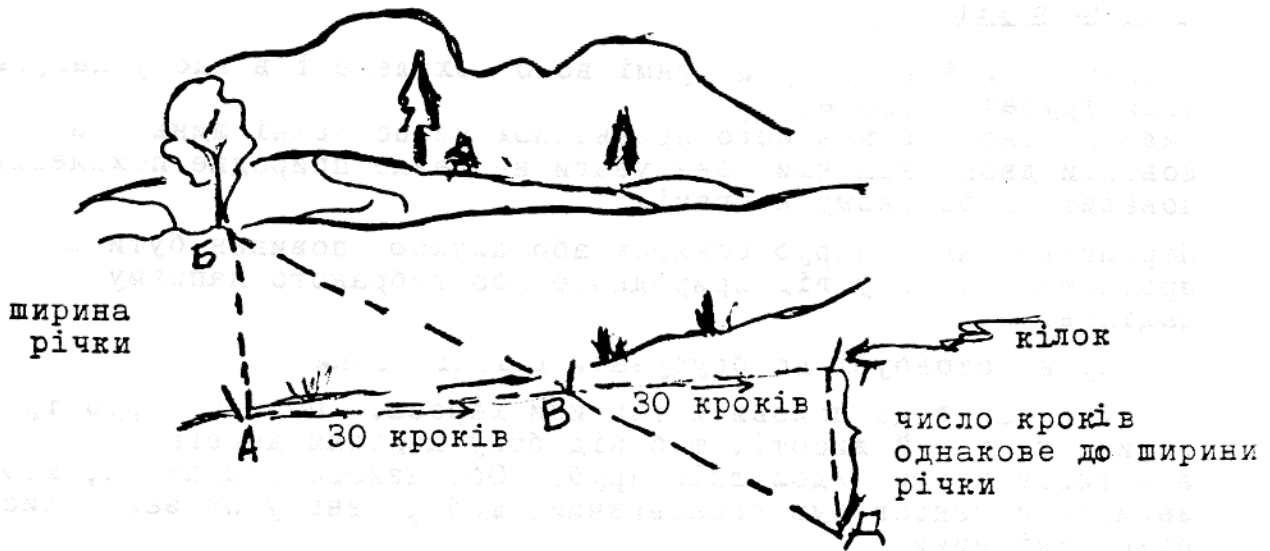

3. Як оцінити висоту:

Щоб визначити висоту певного предмету, можна вживати різні способи. Наприклад, висоту дерева можна визначити за допомогою палиці. Висота дерева буде в стільки разів більша висоти палиці, в стільки тінь палиці менша за тінь дерева.

Другий спосіб - це відійти від дерева на II фітів чи ярдів, і поставити там іншого юнака, щоб держав палицю. Тепер іти ще на віддаль одної нами вибраної міри, тобто разом на віддаль 12 одиниць тої міри від дерева. В тому місці приложити око до землі й подивитись на вершок дерева. Другий юнак посуває свою руку по палиці вгору чи вниз, аж поки наше око, його рука і вершок дерева не будуть в одній лінії. Відмірити в інчах віддаль руки від землі на палиці: кількість інчів відповідатиме висоті предмету в фітах. Можна уживати довільної одиниці міри, щоб тільки було відношення II до I тоді інчі на палиці відповідатимуть стопам висоти предмету.

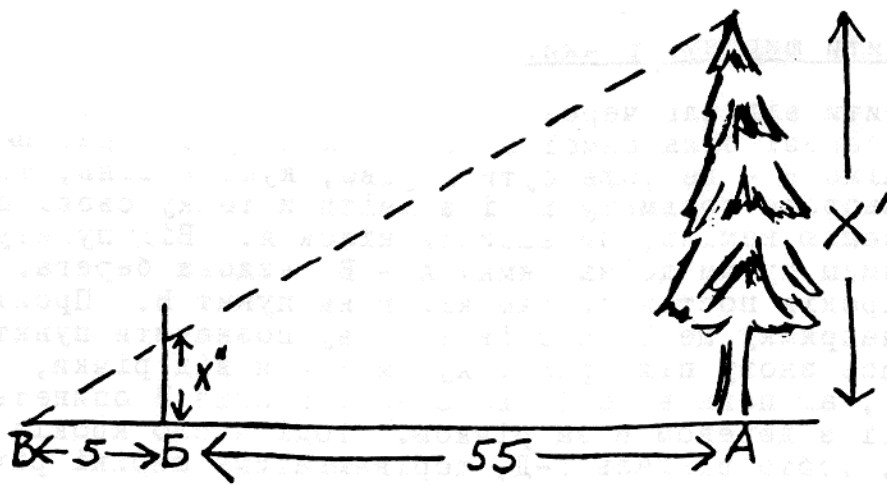

4. Як рубати дерево:

- а/ Дивитись чи і в якому напрямі воно похилене і в якому напрямі, коли зрубати, упаде.
- б/ Мале дерево - можна його прив'язаною на половині ланвою з довгими двома кінцями, без уваги на деяке природне похилення, повалити в бажаному напрямі.
- в/ Перший/горішній заруб сокирою або пилкою повинен бути з протилежного боку від природного або вибраного напрямку падіння.
- г/ Спершу на стовбурі пообрубувати дрібні гілки.
- г/ Зробити заруб до половини товщини дерева. Перший заруб треба робити на такій висоті, щоб від боку падіння дерева вмістився другий /долішній зруб. Обовязково старатися, щоб залишений пеньок був якнайнижчий, щоб у пеньку не заводились різні шкідники.
- е/ Другий/долішній заруб треба робити звичайно сокирою, щоб його клинувата форма полегшила дереву падання... Долішній заруб треба витинати обережно, в потребі підтримуючи дерево в його первісній позиції зав'язаною заздалегідь ланвою, бо воно може передчасно переломитись у напрямі природи ого похилення.
- е/ Коли дерево падає, то долішній кінець звичайно підскакує вгору і відскакує назад. На цей час усі мусять швидко забратись набік, в напрямі, в якому дерево падає.
- з/ Коли, після зроблених двох зарубів, дерево все таки ще стоїть, тоді, не наближаючись до стовбура, можемо звалити його згаданими ланвами.
- ж/ Треба пообрубувати на дереві гілки, вершок, і т.п., складаючи їх на купу і залишаючи ліс у належному порядку.

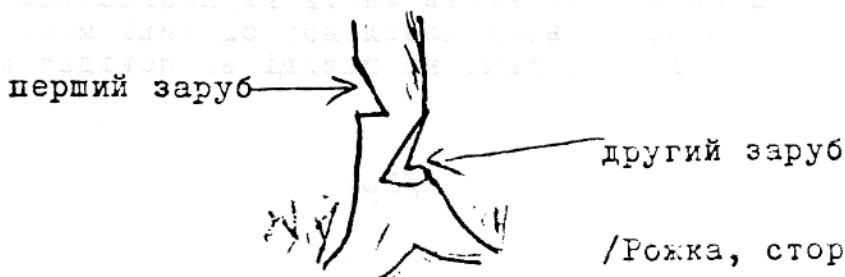

ЗНАКИ РУКОЮ



УВАГА! - права рука струнко випрямлена в гору.



ЗБІРКА! - кружляти правою рукою над головою.



ВПЕРЕД! ЗА МНОЮ! - замах правою рукою з понад голови в сторону, кудю треба й-ти.



СКОРШЕ! - помахи правою рукою / долоня затиснена в п'ястук / вгору й у долину.



ДОЛІВ! КРИЙСЯ! - рух долонь, звернених до землі, в долину й до гори /руки при тілі/.



СТАТИ! - права рука до гори.



УСТАВКА В КРУГ - замах рук кругом тіла.



УСТАВКА в ДВОРЯД! - обидві руки витягнути перед себе.



УСТАВКА в ПІВКРУГ! - розложити обі руки в боки.



РОЗХІД! - декілька разів замах рук навхрест перед собою.



РОЗСТУПИСЬ! - руки в бік, долоні вниз.
УСТАВКА в ОДИН РЯД! - руки в бік, долоні звернені вперед.

ПОЛЬОВІ ЗНАКИ

1. Іди цим шляхом



Каміння



Трава



Кілок

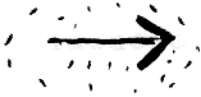

Нарисована стрілка



Стрілка з гіляки

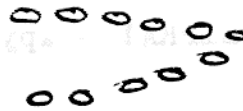

Стрілка з каміння

2. Небезпека! Не йди сюди



3. Іди вправо!

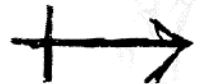

4. Ми пішли до дому.



5. Ми розійшлись.

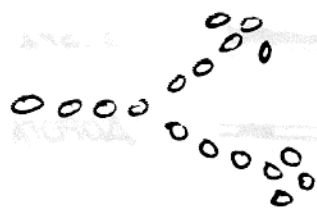
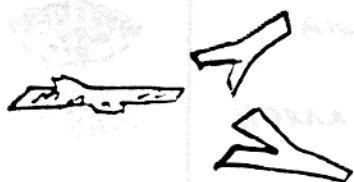
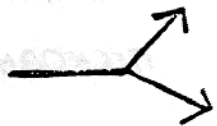

6. Іди до дому!

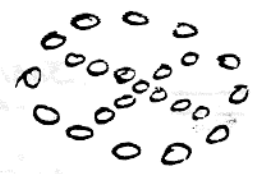
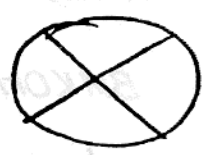

7. Лист до тебе у віддалі кроків зазначених у квадраті в напрямі стрілки.

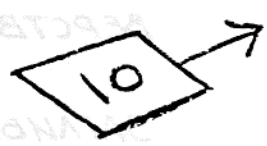

8. Стрінемося тут за годину, дві, три години.

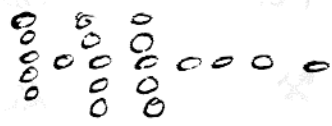
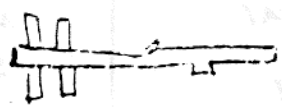



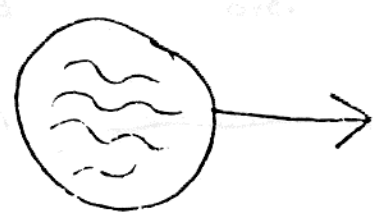



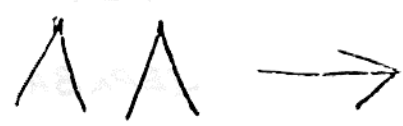





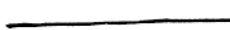
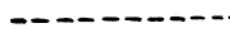
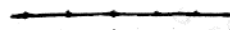

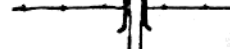
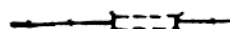
9. В цьому напрямі добра воля



10. Напряв до табору



ТОПОГРАФІЧНІ ЗНАКИ.

	ДОБРА ДОРОГА
	ДОРОГА 2-ої КЛАСИ
	ПІЛЬНА ДОРОГА
	СТЕЖКА
	ЗАЛІЗНИЦЯ
	НЕУЖИВАНА
	МІСТ
	ТУНЕЛЬ
	ЕЛЕКТРОПРОВОДИ
	ТЕЛЕФОН
	МІРНИЧА ВЕЖА
	МІРНИЧИЙ ЗНАК (ВИСОТА)
	КОПАЛЬНЯ
	БУДИНКИ
	ШКОЛА
	ЦЕРКВА
	ПОШТА
	ВЕЖА (РАДІО)
	ЦВИНТАР

	КАМЕНЯРНЯ
	ПІСКОВНЯ
	ПРОВАЛАЯ
	НАСИП
	ВИКОП
	ЛІХТАРНЯ
	БАГНО
	ВЕРСТВИЦІ
	ЗАГЛИБИНА
	САД
	ШПИЛЬКОВИЙ ЛІС
	ТАРТАК
	ФАБРИКА
	ВИСОТА
	ПІСОК

/Передруковано з підручника
Табори Юнацтва СУМ, Канада, 1975,
стор. 82./

I. Виховні Теми:

- Воронин, О. Курс Українознавства. Нью Йорк: Спілка Укр. Молоді, 1965. 50 стор.
- Гановський, Е., et. al. Програма Літніх Таборів Кнацтва. Нью Йорк: Спілка Укр. Молоді, 1971. 104 стор.
- Гановський, Е., Рожка, О. Програма Літніх Таборів для Старшого Кнацтва. Нью Йорк: Спілка Укр. Молоді, 1979. 133 стор.
- Жарський, Е., Гановський, Е. Програма Літніх Таборів. Нью Йорк: Спілка Укр. Молоді, 1962. 67 стор.
- Жарський, Е. Порадник Виховника. Нью Йорк: Спілка Укр. Молоді, 1965. 38 стор.
- Іларіон, М. Дохристиянські Вірування Українського Народу. Вінніпег: Трайдент Прес, 1965. 250 стор.
- Кобилецька, А., et. al. Табори Кнацтва СУМ. Торонто: Спілка Укр. Молоді, 1975. 105 стор.
- Кушнір, М., Стебельський, Б., Гановський, Е. Програма Літніх Таборів Кнацтва СУМ. Нью Йорк: Центральна Виховна Рада СУМ, 1963. 102 стор.
- Мартович, О. Українська Повстанська Армія. Мюнхен: Український Інформативний Центр, 1950. 76 стор. / в англійській мові/
- Мірчук, П. Роман Шухевич. Нью Йорк: Товариство Колишніх Вояків УПА, 1970. 269 стор.
- Мірчук, П. Українська Повстанська Армія, 1942-1952. Мюнхен, 1953. 319 стор.
- Ощипко, Г., Гановський, Е. Шевченківський Збірник. Нью Йорк: Спілка Української Молоді, 1964. 100 стор.
- Павлів, О., Стебельський, Б. Програма Літніх Таборів Кнацтва СУМ на Шевченківський Рік. Торонто: Спілка Укр. Молоді, 1961. 71 стор.
- Спілка Укр. Молоді. Збірник Матеріалів на 15- річчя Смерти Тараса Чупринки. 1965. 20 стор.
- Спілка Укр. Молоді- Центральна Виховна Рада. Українська Повстанська Армія. Брюссель, Нью Йорк, 1967. 87 стор.
- Спілка Укр. Молоді - Центральна Управа. Правильник Кнацтва СУМ. Брюссель, 1961. 155 стор.
- Чайковський, Д. Визначні Постаті Визвольної Боротьби України. Нью Йорк: Спілка Укр. Молоді, 1967. 100 стор.
- Чайковський, Д., Гановський, Е. Програма Літніх Таборів для Старшого Кнацтва. Нью Йорк: Спілка Укр. Молоді, 1967. 104 с

Брченко, В., Давиденко, В. Коротка Історія Спілки Української Молоді. Нью-Йорк: Спілка Укр. Молоді, 1965. 23 стор.

Янів, Володимир. Шухевич - Чупринка, Людина і Символ. Мюнхен: Видавництво Молоде Життя, 1950. 16 стор.

Альбом СУМ, 1954.

Плюш, Василь, Історія Спілки Визволення України та Спілки Української Молоді на Батьківщині, Збірник I, Мюнхен 1955.

Спілка Визволення України, Збірник I, Мюнхен 1953.

"Крилаті" - місячник української молоді. Брюссель.

"Крила" - місячник Спілки Української Молоді. Нью-Йорк.

"Авангард" - журнал друзинників СУМ, дво-місячник. Брюссель-Нью-Йорк.

2. Практичні і творчі теми.

Беднарський, Д., Майстрування для дітей новацького віку, част. I/1972/, 44 ст, ч. III /1966/ 45 ст, ч. II./1975/ 52 ст. Видання Головної Пластової Булави у Нью-Йорку.

Беднарський, Д., Майстрування в Ігрових Комплексах. Нью-Йорк, ГПБ, 1965. 17 стор.

Жарський, Е., Легкоатлетика. Нью-Йорк: Спілка Укр. Молоді, 1965, 30 стор.

Жарський, Е., Плавання. Нью-Йорк: Спілка Укр. Молоді, 1965. 21 стор.

Жарський, Е., Руханка, Гри і Забави. Нью-Йорк: Шкільна Рада, 1956. 79 стор.

Кольбенгаєр, Е. Взори Вишивок Домашнього Промислу на Буковині. Торонто: Союз Українок в Канаді, 1974.

Король, О. Підручник Практичних Робіт і Зайнять для Молодшого і Старшого Внацтва. Нью-Йорк: Спілка Укр. Молоді, 1979. 87 стор.

Павлюк, Б., Богачевська, І. Пташки при Пласті. Нью-Йорк; Пласт, 1975.

Спілка Української Молоді. Впоряд. Нью-Йорк: Головна Управа, 1956. 2: стор.

_____. Підручник Внацтва. Нью-Йорк: Головна Управа, 1960. 96 стор.

_____. Теренові Гри і Змаги. Нью-Йорк: 1965. 27 стор.

Старух, А. Вмілість Таборовик. 1979. / Не в друку - приватна праця/.

_____, А. Дослідник. Нью-Йорк: Пласт, 1970. 100 стор.

Белесенко, О. Ігри та Забави. Київ: Радянська Школа, 1962. 452 стор.

3. Оповідання, байки і казки:

Білецька, Т. Бабунині Казки. Торонто: Об'єднання Працівників Літератури, 1973. 62 стор.

Український Народний Союз. Веселка. 1950 - 1970.

Глібів, Л. Байки. Нью Йорк, 1951. 63 стор.

Пласт. Готуйсь.

Мірчук, П. Програма Літних Таборів для Молодшого Кнацтва. Нью Йорк: Спілка Укр. Молоді, 1978. 120 стор.

Спілка Укр. Молоді. Крилаті.

Централа Укр. Католиків в Канаді. Мій Приятель. 1950- 1960.

Чумак, Я. et. al. Українське Дошкілля - Збірник Виховних Матеріалів Для Укр. Родив і Дитячих Садків. Торонто: Добра Книжка, 1977. 471 стор.

4. Вільноручні Вправи і Пісні.

Організація Українських Націоналістів і Братство Вояків У.П.А.
Співаник У.П.А. 1950. 160 стор.

Суховерська, О. Рухові Забави й Гри. Львів, 1924. 122 стор.

Тищенко, Б. Ліра - Народні Пісні. Відень, 1945. 477 стор.

Українське Християнське Об'єднання Молоді. Євшан - Зілля - Співаник для Молоді. Мюнхен, 1963. 90 стор.