

Родоводи  
надпорізьких сіл  
Волоського  
і Майорки



о. Юрій Мицик

Микола Чабан

Леонід Добрянський

**Чую  
ваш ГОЛОС**

Київ 2008





# Родоводи надпорізьких сіл Волоського і Майорки

Дніпропетровської  
області

о. Юрій Мицик  
Микола Чабан  
Леонід Добрянський

# Чую ваш голос

Київ 2008



УДК 929.5 (477.63-22)  
ББК 63.2 (4Укр-4Дні)  
М70

*Ой ми волохи, ми християни,  
Та не милують нас бусурмани.  
Ви, козаченьки, за віру дбайте –  
Нам, християнам, на поміч прибувайте!  
А козаченьки за віру дбають,  
Волохам-християнам поміч посилають.  
Трублять в труби, в сурми вигравають,  
Оченьками козаченьків з України  
провожають.*



На правому березі Дніпра біля легендарних дніпровських порогів розташовані два прадавніх села – Волоське і Майорка Дніпропетровської області. Авторами книги, що ведуть своє коріння з цих місць, описані родоводи своїх та багатьох інших сімей цього краю. Подано багатий історичний матеріал і ретельно записані спогади самих мешканців, які охоплюють події від початку ХХ століття до нині.

На обкладинці книги –  
пам'ятний придорожний знак “Верства”, що зберігся  
на околиці Волоського з 1787 року.

**Літературно-публіцистичне видання**

**“Чую ваш голос. Родоводи надпорізьких сіл Волоського і Майорки”.**

о. Юрій Мицик (Мицик Юрій Андрійович), Чабан Микола Петрович,  
Добрянський Леонід Анатолійович

Усі права захищені і належать авторам.

Текстові та графічні матеріали надано авторами. Художнє оформлення та макетування Б.О.Пасинков.  
Підп. до друку 29.05.2008 р. Формат 60х90/16. Папір офс. 80 г/м<sup>2</sup>. Офс. друк. Ум. друк. арк 12,0. Обл. - вид. арк. 12,2.  
Наклад 500 прим. Зам. №105 від 2.06.2008 р.

**ISBN 978-966-96458-3-8**

# Зміст

<b>Як народилася ця книга</b> .....	5
<b>Історико-географічні нариси про Волоське і Майорку</b> .....	7
Початки Майорки та Волоського (о. Юрій Мицик) .....	7
Переселені запорожцями волохи живуть на Дніпрі (Микола Чабан) .....	18
Село Волоське. Знадоби до історії (Микола Чабан) .....	25
Сторінками преси (Микола Чабан) .....	32

## РОДОВОДИ: ГЕНЕАЛОГІЯ І СПОГАДИ

### Розділ І Микола Чабан. Мій родовід

<b>1.1. Над берегами вічної ріки</b> .....	34
<b>1.2. Мій спогад про діда П.Г.Чабана. Петро Андрійович Чабан</b> ...	53
<b>1.3. У вимушеній еміграції. Петро Андрійович Чабан</b> .....	58
<b>1.4. Монолог. Спогад Євдокії Гаврилівни Чабан</b> .....	65
<b>1.5. Документи кримінальної справи Андрія Петровича Чабана</b> ...	70
<b>1.6. Нариси</b> .....	76
1.6.1. Чим обертались жарти з вождем .....	76
1.6.2. 1940-й рік у житті діда і країни .....	79
1.6.3. По сина. Образок з минулої війни .....	85
1.6.4. Що лишилось в пам'яті .....	88
1.6.5. Про Мартина і Горпину Гаржу .....	95
1.6.6. Дзвонецька балка мого дитинства .....	97
1.6.7. Як Мартин Гаржа до Махна ходив .....	98
1.6.8. Ровесниця Фейхтвангера .....	99
1.6.9. Чом тікав з-під вінця .....	100
1.6.10. Пісня як дзеркало життя .....	102
1.6.11. Волоська мова—мова міжнаціонального спілкування? ..	103
1.6.12. Їхня і моя війна .....	104
1.6.13. Чую ваш голос .....	105



**Розділ II**  
**Леонід Добрянський. Мої корені з Волоського**

<b>2.1. Про моїх рідних по маминій лінії</b> .....	110
<b>2.2. Рід Потапенків</b> .....	119
2.2.1. Спогади. Марія Петрівна Добрянська (Потапенко) ..	122
<b>2.3. Рід Литвинів і Бирсанів</b> .....	127
2.3.1. Спогади. Юрій Павлович Литвин .....	135
2.3.2. Спогади. Галина Дмитрівна Рябоченко (Литвин) ...	143
<b>2.4. Рід Постолаків</b> .....	149
2.4.1. Автобіографія. Микола Трохимович Постолака ....	152
<b>2.5. Рід Пікінерів</b> .....	153
2.5.1. Спогади. Петро Петрович Пікінер .....	154

**Розділ III**  
**о. Юрій Мицик. З життя мого діда та його рідні**

<b>3.1. Трохи генеалогії</b> .....	158
<b>3.2. Кнопка</b> .....	162
<b>3.3. "Апостоли" нового життя</b> .....	163
<b>3.4. Розкуркулення</b> .....	163
<b>3.5. Вологодські мандри</b> .....	165
<b>3.6. Голодомор 1933 року</b> .....	166
<b>3.7. Злощасний віршик</b> .....	167
<b>3.8. Розминулися</b> .....	168
<b>3.9. І знову генеалогія...</b> .....	169
3.9.1. Дід Гаврило .....	169
3.9.2. Баба Лукія .....	170
3.9.3. Тьотя Катя .....	171
3.9.4. Інша близька рідня .....	173
3.9.5. Моя мама – Віра Гаврилівна Мицик (Гаржа) .....	178

**Розділ IV**  
**Інші роди (Микола Чабан)**

<b>4.1. Віти, що вчувають корінь свій</b> .....	182
<b>4.2. З мартирологу сталінщини</b> .....	185
<b>Відомості про авторів</b> .....	187

## Як народилася ця книга



В середині 1980-х років я щотижня відвідував Центральну наукову бібліотеку ім. В.І.Вернадського АН України в Києві, де крім фахових видань з геології з цікавістю переглядав нові надходження книг, зокрема все, що торкалось української історії і культури. Тут я звернув увагу на досить енергійного автора, який активно і в різних виданнях публікував різноманітний історичний матеріал, пов'язаний з майже забороненою на той час тематикою козацької доби часів Богдана Хмельницького. Це був професор Дніпропетровського університету Юрій Мицик.

Якось я написав на університетську адресу йому листа. Написав, що мій рід веде початок з села Волоського на Дніпропетровщині, що цікавлюсь історією України і складаю свій родовід. Несподівано для мене я отримав досить об'ємний лист з описом історичних подій, як за участі запорізьких козаків було засновано моє село Волоське. Виявилось, що рідня Ю.Мицика походить із сусіднього села Майорка. Зав'язалось листування. Пізніше він дав мені адресу Миколи Чабана, що теж веде рід з Майорки, і, як з'ясувалося, далекого родича. Надзвичайно активний і енергійний журналіст дніпропетровської газети "Зоря", який дуже добре орієнтується в краєзнавстві та історії свого краю, Микола Петрович розповів мені про церковні книги з Покровської церкви села Волоського, що збереглися в обласному архіві Дніпропетровська. Там я віднайшов багато відомостей про дати народження, смерті і хрещення моєї рідні.

Знайомство з цими цікавими людьми підштовхнуло мене до створення брошури про свій рід, яку я надрукував накладом 50 примірників у 1996 р. — до сторіччя з народження моїх дідуся Петра і бабусі Векли. У брошурі я розмістив генеалогічну схему роду Потапенків і Литвинів. Коли ми всією ріднею зібрались в серпні 1996 р. на Спаса в с. Дніпровському відзначати ювілей, то всі вже добре знали, хто кому і ким доводиться.

Дещо пізніше, в 2001 р. я видав книгу "Рід Добрянських: генеалогія і спогади" про своїх предків по батьковій лінії. На той час Юрій Мицик, уже священник і професор Києво-Могилянської академії, жив в Києві і ми нарешті познайомились очно.

Я подарував йому книгу, а він запропонував написати аналогічну книгу про Волоське і Майорку, об'єднавши матеріал трьох авторів. Так і зробили. Юрій Андрійович підготував рукопис про початки цих сіл і дав опис свого родоводу. Микола Петрович уже мав готовий і надзвичайно багатий матеріал про свій родовід, а також частково опубліковані в різних виданнях нариси про його діда, бабу, інших родичів. Крім того, він написав про інші роди з цих сіл і зібрав історичні згадки про Волоське. Мій матеріал був доповнений фотографіями, спогадами моєї мами і автобіографією Миколи Постолаки. Готуючи книгу до видання, я познайомився з дніпропетровським професором Юрієм Литвином, який не тільки наисав власні спогади, а й надихнув Галину Рябоченко і Петра Пікінера записати свої.

Отже, колективними зусиллями книгу створено. Хотілося б, щоб її публікація стала поштовхом для докладнішого вивчення історії Волоського, Майорки та інших надпорізьких сіл, а також привернула увагу до необхідності збереження нашої родової пам'яті.

Леонід Добрянський,  
травень 2006 р.

# Історико-географічні нариси про Волоське і Майорку



## Початки Майорки та Волоського

---

На правому боці Дніпра, за 30 км від Січеслава (Дніпропетровська) знаходяться села-сусіди: Майорка та Волоське. Коріння цих поселень, що стоять у Надпоріжжі, тягнеться у сиву давнину і оповите легендами. Саме тут археологами відкриті одні з найдавніших на території України стоянки первісної людини, які відносять ще до часів палеоліту і які налічують як мінімум 50 тисяч років. На дніпровому острові біля Волоського було відкрито "Волоський могильник" – унікальну пам'ятку археології. Тут і поруч – справжнє Ельдорадо для археологів, різноманітні пам'ятки доби часів мезоліту, неоліту, міді-бронзи, ранньозалізної доби; тут відкрито чимало курганів ямної, катакомбної та зрубною культур (з останньою пов'язують кімерійців), скіфських і сарматських курганів, залишки поселень черняхівської культури, решті слов'янських.

Майорка та Волоське розташовані у легендарних місцях. Тут ревіли дніпрові пороги Сурський, Лоханський, Звонецький (вони, як і інші пороги та "забори", зникли під водою тільки у 1932 р. після збудування Дніпрельстану; знову показалися з води, коли радянські війська підірвали при відступі у 1941 р. цю греблю, але після війни і відбудови Дніпрельстану їх знову вкрила дніпрова вода). Ці пороги, до речі, були вперше детально описані візантійським імператором Константином Порфірогенітом (Багрянородним) на початку X ст. із слів грецьких купців та воїнів у знаменитому трактаті "Про управління імперією". Тут, між Майоркою та Волоським, на березі Дніпра існувала знаменита Змієва печера (у 1932 р. її, як і пороги, відкрили води Дніпра), з якою пов'язані перекази про один з подвигів героя давньогрецької міфології – Геракла, про походження від Геракла й жінки-змії скіфських прародителів (Артаксая, Гіпоксія і Колаксія), решті про Змія-Горинича та його дочку ... Тут височіли скелі Богатирі, про які теж складені легенди, в котрих теж є раціональне зерно. Варто навести один з варіантів цієї легенди:

"Нижче Лоханського порога, з правого і з лівого боку Дніпра, стоять два величезні камені, які звуться Богатирі. Правий Богатир





Схема розташування Волоського і Майорки

стоїть у воді, не доходячи 20 сажнів до самого берега Дніпра. Лівий Богатир стоїть на сухому, на 10 сажнів одходячи од берега Дніпра. Назва каменів вийшла від суперечки татар та запорожців між собою за межі володіння землею.

Запорожці казали, що земля по лівому березі Дніпра, проти Лоханського порога, споконвіків була козацька; татари, навпаки того, казали, що та земля була татарська. Після довгого спору суперечники вирішили зробити так: запорожці виставлять од себе богатиря, а татари виставлять од себе богатиря, і нехай кожний з тих богатирів візьме по каменю і кине його через Дніпро – татарський з лівого боку на правий, запорозький з правого боку на лівий, і де саме впаде чий камінь, там і буде того земля.

Ото взялися ті богатирі за камені. А камені ж були такі, рятуї Боже, величезні, що не можна того й умислити, скільки в них пудів! Так ото запорозький богатир як ухопив каменя та як розмахав його в руці, та як кидонув од себе, так він перелетів через увесь Дніпро й гепнувся далі лівого берега Дніпра. І так же гарно він, той запорозький богатир, посадив свого каменя, що його й досі не замулила вода. І коли добре придивитися до нього, то можна на ньому побачити й глибокі вдавліни від пальців того запорозького богатиря, який держав його в руці. І шумів же воно, мабуть, той камінь, коли летів через Дніпро! Десь гуділа від нього вся земля!...

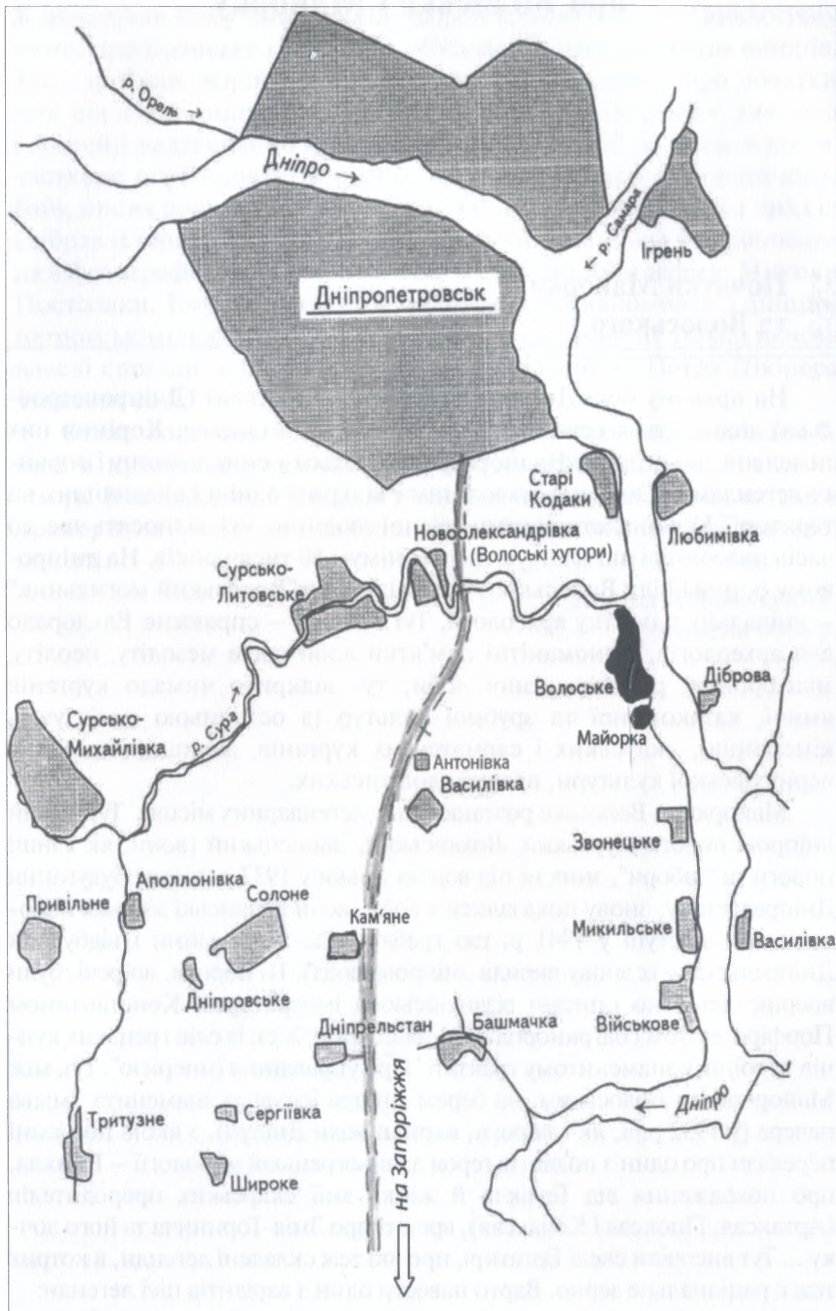
Ну, а татарський богатир, який кидав камінь з лівого боку на правий, не здолав перекинути його на правий бік ріки: він посадив його в воду, не доходячи до берега Дніпра. У велику воду цей камінь увесь заливається й замулюється мулом.

От тих ото суперечників-богатирів і самі камені почали зватися Богатирі. Оце так казали колись запорозькі діди. А тільки, як казати по правді, то запорозькому богатиреві легше було кидати свого каменя, бо він шпурнув його з високого берега вниз, а татарському богатиреві прийшлося кидати свого каменя супроти гори, через що він і посадив його в воду."<sup>1</sup>

У цій легенді є раціональне зерно. Відомо, що нижньою течією Дніпра проходив у козацьку добу кордон між землями Великого князівства Литовського (потім – Речі Посполитої), зокрема володіннями Війська Запорізького, та ординськими (татарськими та ногайськими) улусами, які входили до Кримського ханства, а те, у свою чергу, було залежним від Османської імперії. В інших варіантах легенди богатирі названі руським (тобто українським) і турецьким. До речі, існує чимало легенд, записаних ще Д.Яворницьким, Я.Новицьким та іншими істориками й фольклористами, про козацькі скарби (золото,

<sup>1</sup> Савур-Могила. – Київ, 1990. – С. 198.

срібло, рушниця), закопані в районі Волоського та Майорки, особливо біля Стрільчої скелі (Лоханської стрелиці) – дніпрового острівця, що стояв на південній околиці Волоського і, відповідно, північній околиці Майорки. У 1888 р. на Стрільчій скелі знайшли майстерню виробів неолітичної доби, причому одну з найбільших в Україні. Знаряддя праці першої людини відзначалися особливою красою та чистотою обробки, різноманітністю орнаменту. Зокрема, тут провадила розкопки Катерина Мельник-Антонович, дружина видатного українського історика, проф. Київського університету Володимира Антоновича, що був учителем Михайла Грушевського. Після неї у дореволюційний час кілька разів розкопки проводив Т.Р.Романченко. Перед збудуванням Дніпрельстану, у 20-х роках ХХ ст., тут активно працювала археологічна експедиція на чолі з Д.Яворницьким і А.Добровольським

Ці благословенні місця дуже цінували наші предки-запорожці, оскільки тут були чудові рибні та звірині промисли, насамперед боброві гони. Тут були володіння козаків та міщан з Канева, котрі у 1536 р. підняли повстання проти королівського представника Яна Пенька, що зазіхнув на їхній споконвічний Звонецький поріг та навколишні місця. І таки добилися свого! Київський воевода Немирич повернув поріг і доколишні угіддя канівцям, а Пеньку заборонив втручатися в їхні справи. У 1545 р. козаки стали активно тут оселятися. Богдан Хмельницький ще до вибуху національно-визвольної війни українського народу 1648–1658 рр. нібито відвідував урочище біля Звонецького порогу і наказував запорожцям "блюсти його як зіницю ока". У 1737 р. начальник січових церков ієромонах Павло (Маркевич) спорудив капличку, у котрій час від час відправлялися богослужіння для запорожців, які жили на Звонецькому (Дзвонецькому) займищі ще з 1545 р. Навіть після ліквідації російським урядом Запорізької Січі у 1775 р., після передачі цих земель полковнику Турчанинову (1780), а потім, у 1794 р., сумнозвісному генералу Йосифу Хорвату, правителю Катеринославського намісництва, тут ще стояли козацькі хутори й млини. Зокрема, один з запорожців у 1781 р. дав притулок російському мандрівнику академіку Василю Зуеву, котрий заблукав у степу.

У часи Богдана Хмельницького, у 1656 р., у сусідній Лоцманській Кам'янці (нині – околиця Дніпропетровська) було засновано лоцманську сторожу, яка мала своїм обов'язком проводити човни та кораблі через пороги. Ще ближче стояв Старий Кодак, заснований у 1635 р., від якого бере свій початок Дніпропетровськ (отже, у 2005 р. обласному центру виповнилось 370 років!). Того самого року Кодак взяли повстанці гетьмана Івана Сулими. Потім тут бував Богдан Хмельницький (ще як генеральний писар Війська Запорізького) та його сподвижни-

ки – полковники Іван Богун, Петро Головацький та інші. З 1 жовтня 1648 р., у перший рік національно-визвольної війни українського народу, Кодак (місто-фортеця) остаточно переходить до рук повстанців. Тут постійно перебувала українська козацька залога, зростає роль Кодака (Старого Кодака) не лише як фортеці, але і як адміністративного і торговельно-ремісничого центра, саме існування якого значною мірою забезпечувало навколишні населені пункти (зимівники й села) насамперед від ординських наскоків. Про значення Кодака засвідчує уже той факт, що про нього було згадано у російсько-українському договорі 1654 року, чимало даних про нього бачимо і в джерелах подальших років. Вони, зокрема, вказують про перебування на Кодаці – уже як центрі Кодацької паланки – гетьманів Павла Тетері, Івана Брюховецького, Івана Самойловича, Івана Мазепи та ін., кошового отамана Івана Сірка, багатьох козацьких полковників...

Майорка очевидно була тоді рядовим козацьким зимівником Кодацької паланки, і через це якихось суттєвих відомостей про неї в ті часи поки що не виявлено. Етимологія топоніма "Майорка" непрояснена. Корінні жителі категорично відкидають нав'язуване сучасними численими дачниками "Майоровка", твердячи, що споконвіку село називалося Майорка і тільки так! Назва взагалі дуже яскрава й колоритна, мимоволі спадає на думку Мальорка – найбільший з Балеарських островів (Іспанія) у Середземному морі. Менш відомий острів Майотта – один з Коморських островів, що між Мадагаскаром та Східною Африкою. Якийсь "майор" тут, певно, не при чому. Словник Б.Грінченка подає крім дієслова "майоріти" назви рослин – "майорці" та "майран"<sup>2</sup>. Імовірно ж, що село, як часто буває, було назване за місцевим урочищем – Майрова балка.

Волоське виникає пізніше, але його ранню історію можна реконструювати досить повно. До того ж, про це село писали такі визначні історики, як Феодосій (Макаревський), Аполлон Скальковський<sup>3</sup>, Дмитро Яворницький<sup>4</sup>.

Отже, у 1768-му вибухла російсько-турецька війна, яка тривала шість років... На той час російські загарбники ліквідували гетьманський уряд, а самі Гетьманщина та Запорозька Січ доживали останні роки... Однак про дійсні наміри загарбників верхівка тогочасного українського суспільства не знала, принаймні недооцінювала їх

<sup>2</sup> Грінченко Б. Словарь української мови. – Київ, 1996. – Т. 2. – С. 399.

<sup>3</sup> [Феодосий Макаревский] Материалы для историко-статистического описания Екатеринославской епархии. Церкви и приходы прошедшего XVIII столетия. – Дніпропетровськ, 2000; Скальковский А. Еврейский плен в Запорожьи // Киевская старина. – 1882. – № 7. – С. 178-180.

<sup>4</sup> Яворницький Д.І. Запорозьке в остатках старини и преданиях народа. – Київ, 1995; Яворницький Д.І. Дніпрові пороги. - Дніпропетровськ, 1989; Яворницький Д. Твори. – Київ; Запоріжжя, 2004. – Т.1. Див.: Мицик Ю.Козацький край. Нариси з історії Дніпропетровщини XV-XVIII ст. – Дніпропетровськ, 1997.



небезпеку для української державності. Запорожці щиро прагнули перемоги над Османською імперією, вбачали в Росії союзника і докладали усіх зусиль, щоб викурити турків із Північного Причорномор'я (турки загарбали його ще у XV ст.). Козаки (і гетьманці, і запорожці) дуже добре зарекомендували себе на суші і на морі. Зокрема, запорозький флот під командуванням Данила Третяка у 1769-1770 рр. воював під турецькими фортецями Очаковим та Кінбурном і багато в чому спричинився до їх взяття російсько-українськими військами. Потім улітку 1770 р. запорожці Данила Третяка захопили під Кінбурном обоз кримського хана (ним був у 1770 р. або Каплан-Гірей II або Селім-Гірей III, який змінив попередника того ж року і вдруге посів ханський престол). Разом з багатою здобиччю до рук козаків потрапив і ординський ясир. Він складався із двох груп полонених. Одну групу (673 душі) ординці захопили внаслідок нападу на молдавське місто Ясси та його околиці. В ті часи Ясси були столицею Молдавської держави і мали славу чи не найвеличнішого молдавського міста, міцно пов'язаного, зокрема, з родом київського митрополита св. Петра Могили, з котрого походило ряд господарів – правителів Молдавії (Волощини) та Валахії (Мунтенії, Мунтянії). Саме Яссами оволодів Богдан Хмельницький у 1650 р., а у 1652 р. тут відбулося весілля його сина Тимоша з дочкою тодішнього молдавського господаря Василя Лупу – Роксандою. Другу групу (понад сотню євреїв) ординці захопили у місті Янові та деяких інших після наскоку на землі Правобережної України.

Згідно з тогочасним козацьким звичаєм полонені ставали власністю запорожців. Курінний отаман Максим Рот (за іншими даними – Ром) переправив молдаван, або, як їх тоді називали в Україні, волохів, до Старого Кодака, а євреїв – до Нового Кодака (нині – район у північній частині сучасного Дніпропетровська), де їх утримували за рахунок міської громади. Тут до молдаван долучили ще 1300 їхніх земляків, котрих запорожці звільнили з ординського полону під Очаковом. Євреї запросилися назад, проте козаки погоджувалися їх відпустити лише за значний викуп. Євреї погодились, але два їхні представники замість цього пішли скаржитися на запорожців російському фельдмаршалу Петру Рум'янцеву і той став вимагати від козаків відпустити колишніх полонених. У відповідь запорожці погіршили умови утримання євреїв у Новому Кодаці. У 1771 р. кодацький полковник Григорій Попович доповідав до Коша Запорізької Січі, що у Кодаці євреї не мали ніякого промислу й бідували. Тепер євреї погодились надати викуп. Їх гонець привіз із Янова у листопаді 1771 р. 600 крб і 40 ліктів сукна, а 7 грудня козаки Данила Третяка та курінні отамани вирішили звільнити полонених євреїв.

Рум'янцев мусив погодитися із козацьким звичаєм і просив лише, щоб запорожці задовольнилися цією, вдсятеро меншою, ніж первісно, сумою, і євреї невдовзі повернулись до рідного міста<sup>5</sup>.

З молдаванами справа була простішою. Вони легко погодилися осісти на козацьких землях. Їм було дано право оселитися на землях або Січі, або Гетьманщини з умовою, що вони займатимуться сільським господарством. Вагомим аргументом було те, що на їхній батьківщині точилися воєнні дії, а тут уже наставав спокій. Крім того, брак вільної землі там давно давався взнаки, а тут було неміряно багатющого чорнозему! Більшість молдаван вирішила осісти під Старим Кодаком, котрий у той час продовжував іменуватися в документах містом. Частина з них поселилася на березі Дніпра і заснувала село Волоське, а інша, очевидно менша, на берегах Сури, де заснувала Волоські хутори (нині – Новоолександрівка, що стоїть на околиці Дніпропетровська при виїзді з міста до Запоріжжя по запорізькому шосе). Цікаво, що молдавани на цьому хуторі швидко асимілювалися, зукраїнізувалися, тим часом як у Волоському і сьогодні можна почути молдавську мову у виданні XVIII століття!

Отже, молдавани (волохи) поселилися на берегах Дніпра та Сури не з волі Катерини II чи її коханця Григорія Потьомкіна, як твердять, умисно перекручуючи факти, російські шовіністи, а з волі та ініціативи Коша Запорозької Січі. Ні цариця, ні її фаворит, не мають жодного відношення до заснування села Волоське. Щоправда, їм довелось побувати у цьому селі, коли вони їхали з Петербурга до Криму в травні 1787 р. На згадку про це у Волоському була поставлена відома катерининська "верста", яка стоїть там і досі (одну з небагатьох уже "верст" нам довелось бачити в центрі Петербурга, іншу – біля Преображенського собору в Дніпропетровську). Інша справа – німецькі та голландські колоністи. Саме їм у першу чергу з іноземних поселенців німкена Катерина II щедро роздавала козацькі землі після ліквідації Січі у 1775 р., жалувала всілякі вольності, козаків же навпаки прагнула обернути у кріпаків. Так виникла німецька колонія Ямбург, що стояла на березі Дніпра трохи вище Волоського. Цих німців у 1941 р. у зв'язку з вибухом війни, більшовики виселили кудись на схід, чи то до Сибіру, чи то до Казахстану...

До молдаван поступово стали підселятися запорожці, котрі жили поблизу на своїх хуторах та зимівниках. Особливо це стало помітним після ліквідації Запорозької Січі і примусового згону російською владою козаків з їхніх власних хуторів та зимівників у великі села та міста. Згідно з даними офіційної ревізії 1776 р., у Волоському були 221 двір та 23 бездвірні хати, а саме тільки доросле населення стано-

---

<sup>5</sup> Архів Коша Нової Запорозької Січі. Опис справ 1713-1776. – Київ, 1994. – № 259.

вило 1264 душі (650 чоловіків і 614 жінок). Це вдвічі більше, ніж сучасне населення Волоського! Якщо ж врахувати, що тоді селянські сім'ї були багатодітними, то різниця у демографічній ситуації села посткозацької та пострадянської доби стає ще разючішою! Додамо, що населення Волоського постійно зростало у XIX ст. Катеринославський архієпископ Феодосій (Макаревський) відзначав у 1880 р., що слобода Волоська Катеринославського повіту є "многолюдной и с населением зажиточным"<sup>6</sup>.

Попервах духовним провідником села був старий молдавський священик Ісаак Биц, який виконував свої обов'язки, незважаючи на відсутність у тодішньому Волоському церкви. На Божественну Літургію та інші важливі церковні відправи молдавани ходили до Старого Кодака, де стояв храм на честь св. архистратига Михаїла і навіть містилося духовне правління. Через наплив нових парафіян трьох старокодацьких священиків (отці Тимофій, Вукол і Стефан) не вистачало і тому в так званому Гамаліївському монастирі на Чернігівщині був висвячений священиком старокодацький диякон Василь Чухрай. На місце ж Чухрая за рекомендацією Коша (в останній рік його існування) був висвячений запорожець Павло Порошенко. З ініціативи Бица, коли ще існувала Січ, було вирішено розпочати будівництво у Волоському власної церкви Преображення Господнього. Кіш дав для цього дубовий та сосновий ліс у Романківській пуці (Романкове нині знаходиться в межах сучасного м. Дніпродзержинськ). Биц не встиг закінчити своєї богоугодної справи, померши 29 листопада 1776 р. Після його смерті волоський отаман Кирило Дамаскин, титар Василь Памфилович, представники сільської громади (Матвій Дринець, Василь Цупан, Кирило Бутан) знову поставили питання про будівництво церкви у Волоському й просили висвятити для неї священиком диякона-запорожця Павла Порошенка. Це було виконано. 10 травня 1777 р. (за старим стилем) протопоп Федір Фомич заснував церкву у Волоському, а 6 серпня того ж року диякона Павла Порошенка було рукоположено у священики. Наступного року бачимо у Волоському ще одного священика – о. Іллю Клементидієва (Клементиді?). Церква Преображення Господнього була завершена наприкінці 1778 р., а 14 (3) лютого 1780 р. вона була освячена тим же протопопом Федором Фомичем<sup>7</sup>. Тоді ж у ній розпочалася служба Бога. На жаль, наприкінці 20-х років XX ст. під час розгулу комуністичного войовничого безбожництва в Україні храм було закрито й розграбовано, а у 1932 р. його рештки затопили води Дніпра, перекритого Дніпрельстаном. Проте й нині, глибоко пірнувши, можна торкнутися до фундаменту старої церкви...

---

<sup>6</sup> Феодосий Макаревский. Материалы... С. 193.

<sup>7</sup> Там само. – С. 193-198.

Молдавани ідеально вписалися в життя нашого козацького краю, і за всю історію їхніх поселень на запорозьких землях, не було жодного українсько-молдавського конфлікту на міжнаціональному ґрунті. Молдавани поступово прийняли українську мову і звичаї, зберігаючи однак і свою рідну аж до останнього часу, зберігши й чимало своєрідних рис своєї матеріальної та духовної культури. Цей синтез української та молдавської культур вражав і викликав захоплення відомих українських вчених – істориків Василя Біднова і Дмитра Яворницького, етнографа Василя Бабенка та ін.

За два сторіччя з гаком свого існування Волоське та Волоські хутори, само собою і Майорка, дали Україні чимало поколінь чесних трударів-хліборобів, чудових ремісників, які особливо уславилися різьбленням по дереву, а також діячів науки і культури. І нині у Волоському та Майорці, а також у Дніпропетровську, Києві та інших великих містах, куди виїхало з цих сіл чимало нащадків козаків та земляків св. Петра Могили, живе чимало сімей, що походять від першопоселенців: Дамаскини, Мунтяни, Гурестримби, Папуки, Барневеки, Борщі, Гаржі, Лепші, Литвини, Потапенки, Чабани і т.д. Утім зберегти у самих селах давні традиції все важче. Волоське та Майорка, певною мірою і Новоолександрівка, стали престижними підміськими дачними районами, навала дач-палаців далеко не найбіднішої частини населення Дніпропетровська витісняє місцевих корінних жителів. Але не все втрачено! І є надія, що з воскресінням України, воскреснуть і її давні надпорізькі села. А вихідці з них, куди б їх не занесла доля, вічно пам'ятатимуть про свій славний рід і про своїх предків – українських козаків і молдаван з-під Ясс!

*Додаток № 1*

**Уривок з "Опису України" (Руан, 1667)  
французького мандрівника і мемуариста  
Гійома Левассера де Боплана**

"...поріг...означає "кам'яна скеля"; пороги утворюють, ніби кам'яну грядку, протягнуту впоперек річки: деякі з них знаходяться під водою, інші – на рівні води, ще інші виступають більш як на 8-10 стіп над водою. Вони такі великі, наче будинки, і розташовані так близько один до одного, що утворюють немовби греблю або дорогу, що перепиняє течію річки, яка за ними падає в одних місцях з висоти від 5 до 6, а в інших – від 6 до 7 стіп і т.д. залежно від рівня води в Борисфені. Навесні, коли тануть сніги, усі пороги вкриваються водою, окрім сьомого, названого Ненаситцем, котрий о тій порі року єдиний перешкоджає



судноплавству. Влітку і восени, коли вода значно спадає, водоспади мають іноді від 10 до 15 стіп... Від першого і до останнього порогу я зазначив лише два острови, які не затоплюються водою. Перший лежить проти четвертого водоспаду і називається Стрільчий: він увесь — із високих на 30 стіп скель з урвищами довкола себе, його довжина — близько 500, а ширина — від 70 до 80 кроків. Не знаю, чи там є якесь водоймище, бо ніхто, окрім птахів, туди не дістанеться. Поза тим, краї цього острова затінені диким виноградом..."

*Боплан Г.Л. Опис України. — Київ, 1990. — С. 41-42*

*Додаток №2*

**Уривок з книги Д.Яворницького  
"Дніпрові пороги".**

"...південна частина села Волоського кінчається високою кам'яною грядою. Там є дві високі гори; одна з тих гір зветься просто Скелею, а друга — Бичковою (Бицевою, на честь Биця? — Ю.М.) скелею. Вулиці й хати кінця села містяться в цьому межигір'ї. На підгір'ї Бичкової скелі, на землі колишнього селянина Якова Заскоки, єсть так звана Змієва печера. Печера та з дуже вузьким ходом і, щоб пролізти в її середину, треба спершу проповзти два сажні животом по вогкій землі, витягнувши вперед себе руки, а потім того вже можна стати і йти ногами. Скільки та печера має довжини, напевне невідомо: одні кажуть — не більше 25 сажнів, а інші кажуть, буцімто вона тягнеться більше, ніж на версту, і де саме її кінець, ніхто того не знає, бо ніхто не доходив до її краю. В одному місці печери, кажуть, є така глибока ямина, що коли туди кинути камінь, то не чути, як він і на дно падає. На жаль, усього цього перевірити не можна, бо в селі, якраз коло печери, лупили камінь і завалили вхід у печеру камінням, грудням та землею.

На другому боці межигір'я, на так званій Коршуновій леваді, на крутому схилі скелі є ще декілька печер. У деяких вхід теж такий же вузький, що пролізти в них ніяк не можна, хоча й видно, що далі вхід ширшає. У дворі селянина Борща є печера, яка має 10-12 сажнів завдовжки.

Нижче Стрільчої скелі рябіє серед Дніпра Стрільча заборя, а нижче тієї забори впадають в очі два величезні камінні Багатирі: один сидить у воді, коло правого берега Дніпра, а другий вийшов із води й одступив на кілька сажнів од лівого берега ріки....

Між камінними Багатирями виступають у Дніпрі дві забори — Багатирська та Стрільча; далі Дніпро приймає в себе з правого боку балку Майорову з слобідкою Майоровою. Проти слобідки Майорової лежить на лівому боці Дніпра хутір Діброва.

Далі йде Дзвонецький поріг..."

*Яворницький Д. Дніпрові пороги. — Дніпропетровськ, 1989. — С. 40-41*

**Уривок з книги Д.Яворницького  
"Запорожжя у залишках старовини  
та переказах народу"**

"...Острів Сурський має завдовжки дві з половини версти, а завширшки півверсти, знаходиться проти балки Яцевої, з лівого боку, і річки Мокрої Сури, з правого, що відділяє колонію Ямбург від села Волоського; він вкритий дубом, берестом і осокором і належить частково німцям, частково волохам. Між північною головою острова Сурського і лівим берегом Дніпра стирчить великий камінь Вир, дуже небезпечний для тих, хто пливе. Муравний острів має завдовжки півверсти, а завширшки одну десяту, вкритий невеликим лісом і розташований біля лівого берега Дніпра. Проти південного кінця Сурського острова починається Сурський поріг, що йде двома лавами, Чавунною та Бондаревою.

Нижче Сурського порога йдуть камені Селезень, до правого берега, а проти нього Чавун, до лівого, потім Гернець, Кулик, два острівця Кулики, в ряд з каналом Лоханського порога, забора Крива, острів Лоханський, розділений на чотири дрібних острівця, балки Довжик, з правого боку, біля якої розкинулось с. Волоське, поблизу самої ріки. У с. Волоському у гранітній скелі біля левади селянина Якіма Олексійовича Заскоки є печера, що носить назву Змієвої, і має завдовжки понад двадцять п'ять аршин. Щоб дістатися до цієї печери, треба спочатку проповзти сажнів два животом по сирій землі, витягнувши вперед руки, а потім уже піднятися на ноги і йти ногами. Що було у тій печері, невідомо. Сам Заскока вважає, "що мабуть у ній жив який-небудь скительник"

За Куликовими острівцями починається й Лоханський поріг, що спадає трьома лавами: Куликівською, Плоською та Черепашиною; потім йдуть: балка Лоханська, з лівого боку, вкрита чудовим дубовим лісом, острова Скелястий, сто сажнів завдовжки, шістдесят три завширшки, Стрільчатий, або Лоханська Стрелиця, величезної висоти, біля самого берега Дніпра, з правого боку, одразу ж нижче останньої хати с. Волоського. За Стрільчатим островом йдуть: камінь Черепаха, забори Стрільча і Богатирська і два каменя Богатиря, один у самому Дніпрі, у його правого берега, а другий на березі, на лівому боці ріки, на землі власника А.М.Миклашевського... З двох каменів Богатирів більшим є той, що стоїть на лівому боці; здалеку він подібний до великої копиці сіна...

Одразу нижче каменів богатирів, з лівого боку, впадають до Дніпра балка Стрільча, з правого — балки Майрова і Звонецька, посеред Дніпра йдуть камені Буць, Чорні, Плоський, а нижче каменів почи-

нається Звонецький поріг з лавами: Плоською, Чорною, Глухою і Кобилячою; нижче порога знову впадають до Дніпра балки Тягинська і Довжик, з правого боку, за ними річка Ворона, у лівого берега, що відділяє собою Новомосковський повіт від Павлоградського повіту, потім тягнуться острова..."

*Яворницький Д. Запорозжє в остатках старини и преданиях народа. — Київ, 1995. — С. 154-157*



## **Переселені запорожцями волохи живуть на Дніпрі**

---

Кожен, хто опиниться ясної, погожої днини на тому місці, де колись над Дніпром височіла фортеця Кодак, може побачити вдалині велике село Волоське. Живуть у ньому нащадки вихідців з Волощини. Як же потрапили волохи в центр України? Чи вдалося їм зберегти впродовж двох століть відірваності од батьківщини національні риси? Яке сьогодні село над Дніпром? Про це — наша розповідь.

Археологічні розкопки засвідчують, що місцевість, на якій розташувалося Волоське, було заселено ще в сиву давнину. Перші люди з'явилися тут понад шістнадцять тисяч років тому — в період пізнього палеоліту. Знайдено тут також могильник і поселення часів мезоліту, неоліту і декілька поселень та курганів доби бронзи. Поблизу села вчені навіть розкопали скіфський курган (V-III ст. до н.е.) і виявили ранньослов'янські поселення і могильник черняхівської культури, а також ранньослов'янське поселення VII-VIII ст. та давньоруське поселення XII-XIII ст.

Новітня історія села починається 1769 р. Запорізькі козаки під час російсько-турецької війни звільнили з османського полону більше тисячі волохів. Їх і було поселено на правому березі Дніпра за 18 верст від майбутнього губернського центру Катеринослава. В українському степу працьовиті волохи призвичаїлися обробляти землю, випасати худобу, а на Дніпрі — рибалити. За вірою батьків вони залишалися православними. Попервах священником у них був Ісаак Біц, якого запорожці також прихопили з собою. Зважаючи на те, що волохи жили недалеко від села Старий Кодак, їх приєднали до Кодацької парафії. А 1877 р. у Волоському було відкрито самостійну парафію, яка складалася з 1264 осіб "обох статей". Після смерті І. Біца священниками сюди направляли людей неволоського походження. Про ситуацію, яка витворилася внаслідок цього, "Екатеринославские епархиальные ведомости" повідомляли 1889 р. таке:

*"Очевидно, тубільці (тобто неволохи. — М.Ч.) не могли близько стати до своїх вірних, що відрізнялися своєрідністю побуту, а тому не могли й мати належного впливу на своїх вірних. На лихо волохів з 1884 року по 1888 рік керівником у релігійно-моральному житті була у них людина, яка не могла завоювати особливої поваги до себе як за розумовими, так і за моральними якостями, чому і звільнило її єпархіальне начальство в заштат. Ось чому народ цей, хоча й релігійний та відданий вірі своїх батьків, з суттю релігії мало обізнаний, — його релігійний кругозір обмежується виконанням самого лише обрядового боку. Останнім часом кругозір його став розширюватися завдяки причетові, школі й постійному спілкуванню з городянами".*

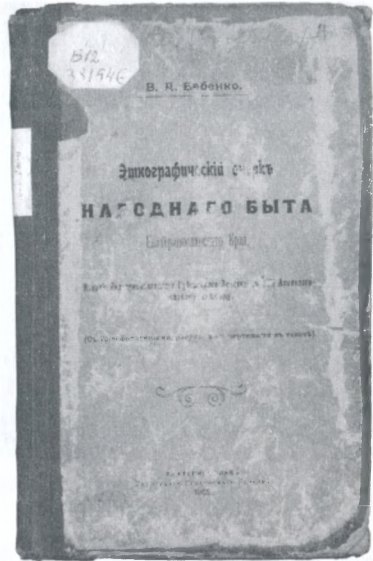

Та попри все це, село Волоське, як змушений був визнати автор процитованої вище статті, являло собою поживний ґрунт для поширення сектантських релігійних ідей. Саме це село баптисти-німці у 1880-х роках обрали для постійної місіонерської діяльності. (До речі, між Волоським і Кодаком у той час знаходилася німецька колонія Ямбург). У Волоському з'являється відставний солдат П.Сидоренко. Він відкриває тут майстерню з виробництва німецьких бричок, попит на які у селян був досить великий. Така людина стала бажаним поселенцем для волохів, серед яких ремісники були рідкісним явищем. Використовуючи це в своїх інтересах, П.Сидоренко, який серед німців перейнявся баптистськими ідеями, став поширювати їх серед волохів. З цим не могла змиритися православна церква. Проти П.Сидоренка і його однодумців було порушено судову справу, відбувся гучний процес.

В 1905 р. була опублікована книга "Этнографический очерк народного быта Екатеринославского края", в якій досліджені побут і етнографія волохів. Про автора цієї книги, Василя Бабенка (1877-1955), який досліджував як етнограф волохів села Волоського, варто розповісти трохи докладніше. Він залишив свій слід як археолог, краєзнавець і музеєзнавець. Народився у Вовчанську на Харківщині. Середню освіту здобув в учительській семінарії (1897), прослухавши спецкурс з історії та етнографії, а вищу — в Харкові на земських загальноосвітніх





**Група волохів з с.Волоського.**

З нарису В.Бабенка



**Група волошок з с.Волоського.**

З нарису В.Бабенка

курсах (1910). Учитель за фахом, він захопився історією, етнографією. Працюючи вчителем училища у Верхньому Салтові на Харківщині, у 1904 р. у ході етнографічної експедиції по Катеринославщині на доручення Д.І.Яворницького зібрав цінний етнографічний матеріал. В.Бабенко також брав участь у виготовленні макетів будівель губернії. Все це призначалося для етнографічного відділу археологічної виставки на XIII Всеросійському археологічному з'їзді в Катеринославі (1905). Наслідком експедиції дослідника в 1904 р. стала детальна доповідь, опублікована М.В.Родзянком, як редактором, в "Вестнике Екатеринославского земства" Пізніше нарис вий-

шов окремим виданням. У 1919 р. В.Бабенко очолив повітовий музей у Вовчанську, ним створений, у 1928 р. став Героєм Праці. Його матеріали стали основою експозиції Етнографічного музею в Харківському університеті. Помер у Вовчанську.

Жителі Волоського, користуючись між собою материнською мовою, досконало опанували й українську мову, переселялися також у сусідні українські села, не цуралися мішаних шлюбів. Ось що, приміром, розповіла авторові цих рядків його бабуса Євдокія Гаврилівна

Чабан, яка народилася в сусідньому з Волоським селі Майорка:

— Мій дід Мартин Осипович Гаржа був волохом. Одружившись, він оселився в Майорці. Тут і помер 1919 року. Дідусь хоча й говорив по-українськи, проте чути було, що він волох. Мене він бувало кликав: "Віл на тете!" ("Ходи до діда!"). Дід Мартин був не



**Група волохів з с.Волоського.**

З нарису В.Бабенка

єдиний волох у нашому селі. Вже самі прізвища декого з наших майорчан свідчили про їхнє національне походження: Снісар, Триодял, Ніркул, Дикусара, Демуш. Хоч були серед них і такі, що мали цілком українські прізвища, — Бондар або Похил.

Перед війною я нерідко бувала у розташованому всього за три кілометри від нашого села Волоському. Тамтешні жінки балакали між собою на базарі лише по-своєму. Бувало, підійдуть і запитують:

— Кит бринза? (Скільки за сир?)

— Кажіть по-нашому!

— А, це майорчене..., посміхаються у відповідь. У картатому базарному натовпі раз у раз чулося: "Кит лапте? вовіле? захар?" (Скільки за молоко? яйця? цукор?). А потрапивши до Майорки, волохи у захваті вигукували: "Я, браво! До діла помазана хата!", милуючись ловко вибіленими українськими мазанками.

Різниця в одязі поміж українцями та волохами у передвоєнні роки вже була незначною. Наприклад, вишита сорочка виглядала з-під спідниці у жінок десь на четверть (близько 18 см), натомість в українок — на палець-два, не більше. Різнилися й зачіски — у волошок дві коси запліталися догори і називалися вони "гидзи". Саме по них можна було впізнати волошку, вирізнити її серед інших жінок. А у чоловіків різниці в одязі не було — така ж манишка, вишита на сорочці на всі груди, і стоячий комір, як і в українців.

Музична обдарованість завжди була властива волохам. У передвоєнні роки особливою популярністю користувався в навколишніх селах музикант з Волоського Гораш (тобто Грицько). Він грав на



19. Водяний млин в кінці с. Волоського

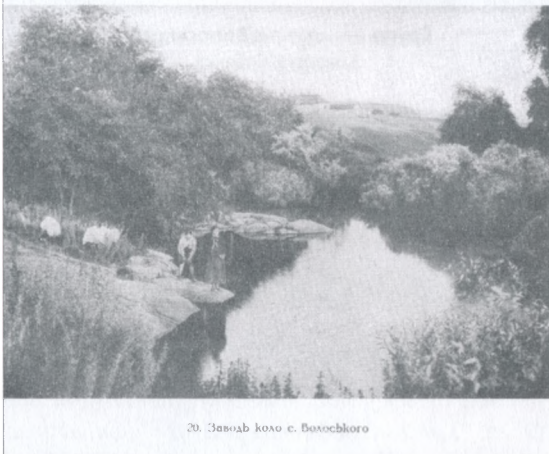

20. Заводь коло с. Волоського

**З альбому Д.Яворницького  
"Дніпрові пороги" (1928)**

ворогом понад півтисячі жителів Волоського, 315 з яких загинули смертю хоробрих.

Ще одна сторінка війни. В нерівному бою над селом було збито льотчика Григорія Ганіна. Він спустився на парашуті, і волоські діти, які пасли корів, знайшли його пораненого і знесиленого. Переховували бійця у хаті Марії Солодовник. Але фашистам вдалося вислідити пілота. Гітлерівці по-звірячому катували радянського воїна, змусили його копати собі могилу.

До закривавленого льотчика підкрався дід Паранюшка — таке він мав прізвисько на селі — і тихо сказав: "Синку, мерщій нагору тікай, а я замість тебе покидаю землю. Мені все одно незабаром вмирати".

рідкісному у ті часи на селі інструменті — баяні. Гораш славився на всю округу — за десятки кілометрів приїздили до нього у Волоське, щоб запросити на весілля, проводи тощо. Він був людиною веселої, широї вдачі. Про одне лише шкодував сліпий музикант: він не міг побачити ні своєї жінки, ні дітей.

...Весна 1941-го обіцяла добрий врожай. Волоські колгоспники раділи, милуючись густими сходами пшениці. Та почалася війна. Гітлерівці, вдершись до села, перетворили школу на комендатуру, грабували населення, катували за найменшу підозру.

На фронтах мужньо билися з



"Спасибі, дідусю, — відповів солдат. — Але не треба. За мене вб'ють ні в чому не винних жінок, стариків, дітей..."

Не вмерла пам'ять про відважного. По війні, коли підросла онука Люба, Марія Солодовник розповіла їй цю історію, показала планшет і компас. Дівчина переказала це в школі, і дев'ятий клас разом з керівником О.І.Назаренко вирішив відшукати рідних загиблого. Написали їй до Москви. Листами зацікавився письменник С.С.Смирнов, який і прибув згодом до Волоського з батьками, братом і сестрою росіянина Григорія Ганіна — уродженця Ульяновської області. Відбувся мітинг. З того часу рідні воїна часто гостювали тут. Не в'януть квіти на братській могилі, жителі свято беруть пам'ять про визволителів.

Після війни, наприкінці 1940-х років, до села прибуває чимало спеціалістів сільського господарства.

— Коли я ступила з катера на берег, — пригадувала головний бухгалтер радгоспу імені Котовського М.В.Каварма, — то мене привітали чоловіки в гостроверхих молдавських шапках словами: "Буна

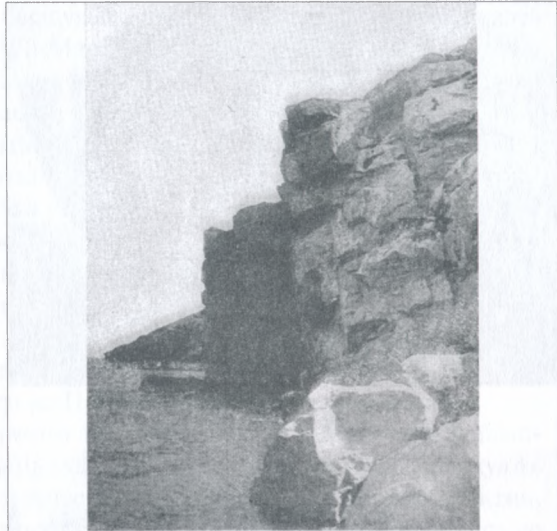

17. Правий берег Дніпра в кінці с. Волоського

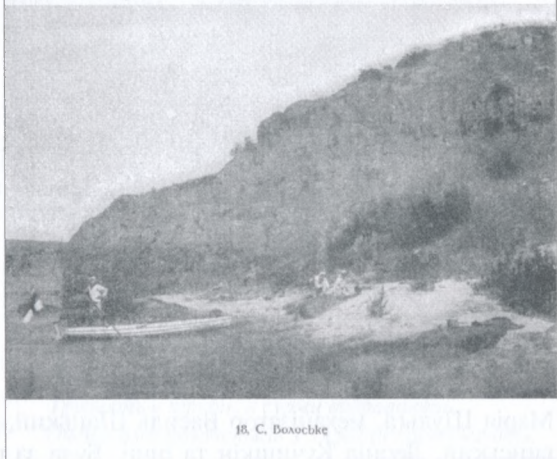

18. С. Волоське

**З альбому Д.Яворницького  
"Дніпрові пороги" (1928)**



15. Коло Доханського порога

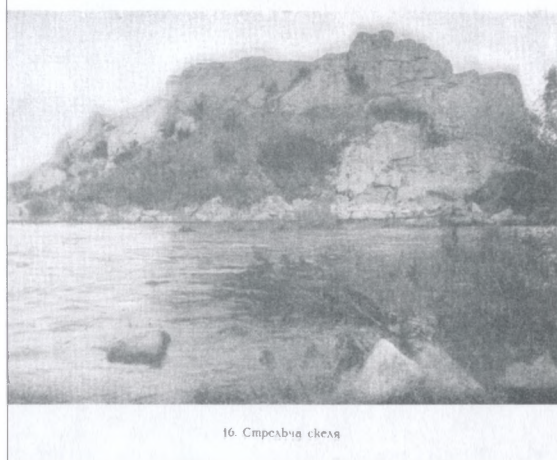

16. Стрельба сьєля

**З альбому Д.Яворницького  
"Дніпрові пороги" (1928)**

Марія Шульга, механізатор Василь Шацький, трактористи Іван Сливинський, Леонід Кучишкін та інші. Була за радянських часів і така традиція: чотири роки підряд майже всі випускники Волооської середньої школи залишалися в рідному селі.

У радянський час скрізь тут були добротні будинки, заасфальтовані вулиці. Діяли клуб, дві бібліотеки, медична амбулаторія, дитячий комбінат, відділення зв'язку, АТС, ошадна каса, чотири магазини, їдальня. Але церкви не було. Міцно поєдналися в побуті жителів Волооського молдавські та українські звичаї. Люди віталися мовами братніх народів, уміють готувати молдавські "плачинди", "вардзари", "борншмаре" і, звичайно ж, наваристі українські борщі, смачні галушки та вареники.

дзіва!" Добрий день! Допомогли піднести речі, пояснили, як знайти контору, і я відчула, що житиму з добрими людьми.

1950 р. у селі з шести колгоспів утворюються два. Через дев'ять років вони реорганізуються в один радгосп, який названо іменем Котовського. Близько сімдесяти працівників господарства відзначені нагородами за ударну працю, серед них овочівник К.І.Голоцван – орден Леніна. Знали в районі про бригаду овочівників заслуженого працівника сільськогосподарства УРСР, кавалера орденів Трудової Слави II і III ступенів М.К.Гаржі. Добре працювали доярки Галина Солонько,

...У травні 1982 р. я бесідував з науковим співробітником Академії наук Молдавської РСР Марією Маруневич-Збірня, яка у складі групи молдавських науковців приїздила на Придніпров'я. Дослідниця вивчала українсько-молдавські культурні зв'язки. Вона розповіла, що молдавани становлять 64 відсотки корінного населення Молдавії, а українці – 17 відсотків. Причому більша їх частина – також корінне населення республіки. Українці жили на території Північної Молдавії і в придністровських областях з давніх-давен, впродовж одинадцяти-дванадцяти, а може, й більше століть. На цій підставі їх вважають поряд з молдаванами корінним населенням Молдавії. Коли мова зайшла про давнє історичне коріння українсько-молдавських зв'язків, я поцікавився у Марії Василівни, чи відомо їй про існування села Волоського на Придніпров'ї.

– Вперше чую, – одверто зізналася вона. – У Запорізькій області існує цілий ряд поселень молдаван. Їхню мову і звичаї досліджують студенти Кишинівського університету під час фольклорних практик. А це село якось випало з поля зору досліджень. Але повернувшись до Кишинєва, я обов'язково розповім про нього.



## Село Волоське. Знадоби до історії

---

*Ой ми волохи, ми християни,  
Та не милують нас бусурмани.  
Ви, козаченьки, за віру дбайте –  
Нам, християнам, на поміч прибувайте!  
А козаченьки за віру дбають,  
Волохам-християнам поміч посилають.  
Трублять в труби, в сурми вигравають,  
Оченьками козаченьків з України провозають.*

Так співається в давній українській народній пісні (цит. за: журнал "Жовтень", №1, 1986, с.102). І запорожці справді подавали єдиновірним братам-волохам посильну допомогу. Прихід молдаван на Запорожжя не був чимось рідкісним (згадаймо славного сина молдавського й українського народів Івана Підкову!). Тут же йдеться про визволення з османського полону і переселення багатьох сотен людей: "Волохи, запорожскою партією в границах Оттоманской Порты прошлаго 1770 года полоненные из-под Очакова", як мовиться про це в одному з документів тієї епохи. На той час Очаків

усе ще був турецькою фортецею, до того ж добре укріпленою (остаточне підкорення її відбудеться 6 грудня 1788 року, і серед військ, командуваних Суворовим, будуть і колишні запорожці).

Але ще не настали "часи Очакова і упокори Криму", а Очаків вже був у центрі багатьох подій. Чи могли думати запорожці, які 1770 (називається також 1769 рік) року переселили з-під Очакова полонених турками волохів, що за гіркою іронією долі саме сюди, під Очаків, усього через шість-сім років, улітку 1776 року, прийдуть селитися тисячі запорожців. Спонукані не доброю волею, а тим, що царський уряд 1775 року зруйнував Запорозьку Січ. І вже інша, здобрена гіркою пісня лунатиме на "рідній, не своїй землі":

*Ой ходімо, браття, турчина просити,  
Чи не дасть нам землі віку дожити.*

Олександр Афанасьєв-Чужбинський, який через сімдесят років здійснить поїздку в "Південну Росію" і залишить нам вартісні "Нариси Дніпра" з описом Волоського і пригоди, якої не обминув він у цьому селі, завершить перший том своїх записок описом Очакова... Ось так немовби сама історія поєднала якимось мотузком ці віддалені між собою населені пункти.

\* \* \*

**А.С.Афанасьєв-Чужбинский. Поездка в Южную-Россию.  
Очерки Днепра. С.-Петербург, 1891, с. 448-449.**

---

При самом выходе из лимана в Черное море, на довольно высокой горе стоит ОЧАКОВ, некогда грозная крепость, стоившая столько русской крови, потом жалкая крепость, разрушенная нами же без всякой надобности в минувшую войну (Крымскую – М.Ч.), а в настоящее время – пустой городишка, еще хуже Алешек. Покорение Очакова было эпохой, от которой многие вели счисление; на взятие этого города писались оды; один из лучших генералов своего времени, Суворов, участвовал в этой победе. Наконец, нет, кажется, человека, который не произносил бы имени этого города, никогда не посетив его, а просто по наслышке или даже при жестоких морозах, называемых очаковскими. Говорят, что во время взятия Очакова была на юге такая лютая зима, какая редко бывает на севере. Довольно сказать, что на знаменитый штурм войска шли по льду.

**Афанасьев-Чужбинский А.С. Поездка в Южную Россию.  
Очерки Днепра. //Собрание сочинений Александра  
Степановича Афанасьева-Чужбинского. – СПб, 1891. – Т. 7, С. 91-94**

Между этими порогами, на живописном месте расположено село Волошское, населенное еще во времена владычества запорожцев, о котором скажу немного ниже.

(...) Село Волошское, раскинувшееся в долине над двумя порогами, очень живописно по своему местоположению. Населилось оно первоначально волошскими семействами, а впоследствии в него пришло много малорусов, преимущественно из Полтавской губернии, заходили сюда и крестьяне Киевской и Волынской. Волохи, впрочем, и теперь держатся прежнего селища и занимают середину деревни около церкви. Народ, хороший, с успехом занимающийся земледелием, но преимущественно славящийся умением быстро и отлично стричь испанских овец. Искусство их славится далеко, так что многие купцы и помещики приглашают их не только в дальние уезды Екатеринославской губернии, но и в Полтавскую и Херсонскую. Один волох в продолжение весеннего дня может остричь до 70 штук овец. Многие из них отправляются также в Лоцманскую Каменку и нанимаются в прибавочные для провода плотов через пороги, почему довольно хорошо знают эту местность. Волохи одеваются в малорусский костюм; волошки тоже, но, выйдя замуж, носят на голове покрывало, которое, обмотав два раза, завязывают под подбородком и выпускают один конец позади до талии. Женщины и девушки носят много монист, любят вышитые рукава у рубашек разноцветною бумагою и ходят очень опрятно. В избах соблюдается возможная чистота, и везде, даже у самых бедных, множество подушек и самодельных ковров. Сосуды и утварь малорусские, исключая некоторых ремесленных принадлежностей, в которых упорно удерживается заднепровский характер. Молдавский язык не забыт нисколько, но все знают по малорусски, точно также как и большая часть малорусов говорит по молдавски. Рыбной ловлей жители занимаются лишь для своего обихода, употребляя простые обыкновенные орудия.

Положение села чрезвычайно живописно, в особенности нижняя часть его, окружающая огромную отдельную скалу, упирающуюся с севера в Лоханский порог и одетую с этой стороны больших размеров глыбами гранита. На самом верху тоже разбросаны громадные камни, и оттуда превосходный вид на оба порога и на окрестности. Мне кажется, если бы красота видов



села Волошского была известна, многие проезжающие сворачивали бы сюда из Екатеринослава нарочно для того, чтобы полюбоваться интересной местностью. Кое-где по скале разбросаны небольшие курганчики, изрытые искателями кладов. Южный бок этой скалы огибает овраг, на противоположной стороне которого высится такой же вышины гора, одетая гранитом.

Не так еще давно побережья Волошского были покрыты большим лесом, что и теперь заметно по остаткам деревьев и по окрестным балкам, в которых произрастают дуб, берест, разумеется, в малом количестве и довольно плохого качества. Еще в начале нынешнего столетия это была глушь. Мне рассказывали, что бывало из Екатеринослава, который тогда только что возник и в котором в то время полиция была также деятельна, как и ныне, арестанты уходили очень часто из острога и разбойничали по деревням. Волохи летом обыкновенно в отсуствии, а в селе оставались одни женщины, и довольно было показаться двум, трем перебритым головам, чтобы привести в ужас все селение. Пользуясь этим, бродяги взимали огромную контрибуцию, иногда бесчинствовали, и обремененные поживой отправлялись в другие места за добычей. Со временем все изменилось; прежних разбойников нет, но контрибуции, те или другие будут еще долго принимать различные формы для поживы за счет ближнего, пока повсеместное образование не уврачуе некоторых болезней нашего общественного быта.

**Материалы для географии и статистики России, собранные офицерами генерального штаба. Екатеринославская губерния. Составил генерального штаба капитан В.Павлович. Санкт-Петербург, 1862**

---

#### **Водные пути сообщения**

(с.57) (Дан очерк освоения порогов)

Днепровские пороги преграждают реку в 9-ти местах на расстоянии 60-ти верст; они расположены следующим образом:

- 1) Ниже г. Екатеринослава, против сел. Старые Кадаки, гранитные скалы преграждают реку, образуя на протяжении 150 сажень Старо-Кадацкий порогъ, имеющий 8-мь футов падения. В 2,5 верстах ниже порога находятся Волошиная, а за нею Яцая заборы.
- 2) В 7-ми верстах от Старо-Кадацкого, находится Сурский порог, против с. Волоссаго, названный от реки Суры, впадающий

здесь в Днепр. У самого устья реки лежит остров того же имени, к нижней оконечности которого примыкают две каменные гряды, образующие порог, в расстоянии между собою на 50 сажень; падение здесь воды 3 фута 6-ть дюймов.

3) Лоханский порог начинается в полуверсте от Сурского, против с. Волошкогаго. В этом пороге, на середине реки, виднеются три небольших гранитных острова, к которым как от левого, так и от правого берега примыкают в несколько рядов гряды камней и скал, заграждающие фарватер; этот порог считается весьма опасным; длина его 200 сажень, а падение 1 сажень 2 фута и 3 дюйма.

4) Звонецкий порог, несколько выше сел. Звонецкого, на расстоянии 5-ти верст от Лоханского, состоит из двух рядов гранитных скал, пересекающих реку на пространстве 100 сажень. Перед этим порогом находятся заборы: Стрельчья и Кривая, а ниже — забора Тягинская, пересекающая реку одними скалами во всю ея ширину. Длина порога 125 сажень, падения 4 фута 9 дюймов.

5) Ненасытецкий порог

6) Волнигский

7) Будиловский

8) Лишний

9) Вильный.

(“Скіфські баби”, 1862, с. 255-256)

В настоящее время по всей губернии, особенно в восточной ея части, рассеяны так называемые каменные бабы. Они похожи на человека, весьма впрочем уродливого, и выделаны из камня. Везде по дорогам, в деревнях и селах можно их видеть, более или менее сохранившимися. Хотя наука не открыла, что обозначали в древности эти изображения, а предание о них совершенно изгладилось, но многое заставляет догадываться, что это были изображения богов кочующих идолопоклоннических племен.

### **Цікаві штрихи до історії волохів знаходимо в праці А.Скальковського "История Новой Сечи, или Последнего коша запорожского"**

"От молдаван переняли они (запорожцы – М.Ч.) употребление мамалыги или теста из кукурузы, и оттого разводили ее по огородам..." (ч. I, с.180).

Там же, на с. 158-159 автор пише про Волоську слободу і одну "тяжбу" 1774 р. (справедливість коша стосовно волохів).

А в частині III (1886, с. 60-61) Скальковський наводить документ: "Волохов поселить в Кодацком ведомстве..." (1770) і далі.

Хутір Волоський (на р. Мокра Сура) лежав на поворотному шляху Тараса Шевченка з Хортиці восени 1843 р.

"В 1844 році в листі до Якова Кухаренка поет згадує про свою подорож на Катеринославщину: "Був я уторік на Україні – був і на Хортиці". Відвідавши Хортицю, Шевченко побував у м. Олександрівську (тепер Запоріжжя), в німецькій колонії Ейнлаге біля Хортиці. Коли дивився карту шляхів 40-х років XIX століття, поворотний маршрут поета з Хортиці міг бути тільки такий: острів Хортиця – Колонія Ейнлаге – станція Ноенбурзька (15 км від Кічкаса) – хутір Волоський (на р. Мокра Сура) – Катеринослав – Карнаухівка – станція Романківська – Верхньодніпровськ, а вже звідтіля на Київщину, в рідне село Кирилівку" (Дм. Красицький. Шевченко на Катеринославщині// "Зоря", Дніпропетровськ, 1959. – 8 березня).

**Приложение к постановлению Екатеринославской губернской земской управы 12 декабря 1902 года, № 288**

---

**В ЕКАТЕРИНОСЛАВСКУЮ ГУБЕРНСКУЮ  
ЗЕМСКУЮ УПРАВУ**

Волостного старшины  
Волосской волости крестьянина  
Якова Филиппова Чабана

**ПРОШЕНИЕ**

Принимая иногда строгие меры к уплате страховых платежей, а также наблюдая за правильной оценкой остатка после пожара и не допуская злоупотреблений по оценке крестьянских имуществ, я, за мое радение к службе, нажил себе много тайных врагов, которые, воспользовавшись тем, что моя мельница застрахована только на 100 руб. при оценке в 1000 руб., сожгли ее 17 сего сентября, ввиду изложенного имею честь покорнейше просить Губернскую земскую Управу, не найдет ли она возможным выдать мне, как за строение по особой оценке две трети стоимости мельницы.

При сем имею честь присовокупить, что примером моего радения на пользу губернского земского страхования может служить пожар крестьянина Дениса Кривого, где по моему настоянию вместо 129 руб. означенный Кривой получил только

12 руб. Если же коллегиальное заседание не может выдать мне в размере двух третей стоимости мельницы пожарное вознаграждение, то я имею честь покорнейше просить доложить настоящее мое прошение губернскому Земскому Собранию. К сему прошению крестьянин села Волосского Яков Чабан, а за него неграмотного по его просьбе расписался крестьянин односелец Архип Черняк.

1902 года, сентября 25 дня

### **ЗАКЛЮЧЕНИЕ ГУБЕРНСКОЙ ЗЕМСКОЙ УПРАВЫ**

Изложенные в прошении Чабана обстоятельства пожара 17 сентября н.г. водяной мельницы его вполне подтверждаются личным свидетельством находившегося тогда в с. Волосском земского оценщика по страхованию Култашева, причем на деятельность Чабана в борьбе с пожарами указывает по своим наблюдениям и земской страховой агент Екатеринославского уезда, с своей стороны подтверждая полезные действия Чабана ссылкой на имеющиеся в Губернской Управе пожарные документы о двух сгоревших 7 апреля сараях крестьянина с. Волосского, Дениса Кривого, который, после переоценки этих построек, страховавшихся по спискам в 130 руб., оказалось, не имел сараев, а только малоценные хлевчики, стоившие оба лишь 13 руб., по какой оценке крестьянин и вознагражден выдачей только 12 руб. действительных убытков.

Признавая весьма полезным, в целях противодействия развивающимся пожарам Екатеринославского уезда и особенно в с. Волосском, выделять среди населения деятельность и усердие волостной администрации по земскому страхованию, Губернская Управа полагала бы, что в виде награды волостному старшине с. Волосского Якову Чабану, пострадавшему за труды для страхового дела, справедливо выдать за сгоревшую водяную мельницу, при страховой сумме лишь в 100 руб. и оценке 1000 руб., пожарное вознаграждение в высшем предельном размере 500 руб., какой может быть допущен по особой оценке обязательного страхования для деревянной, крытой соломой, водяной мельницы, сгоревшей у Чабана, о чем имеет честь представить на благоусмотрение Губернского Земского Собрания. Докладывая, что весьма дешевое, по сравнению с оценкой, страхование мельниц в сумме низкой страховой нормы применяется для с. Волосского, как противопожарная мера в предупреждение практикуемых населением частных поджогов.

## ЗАКЛЮЧЕНИЕ РЕВИЗИОННОЙ КОМИССИИ

Согласиться с заключением Губернской Управы.

Члены Комиссии: П.В.Кашенский, П.Рудь, В.Беккер

(Постановления губернского земского собрания. Екатеринослав, 1903. – С. 1618-1620)



### Сторінками преси

---

Ліберальна катеринославська дореволюційна газета "Южная заря" (з нею, до речі, співробітничав відомий історик Дмитро Дорошенко, який у 1909-1913 роках мешкав у Катеринославі) регулярно вміщувала на своїх сторінках дописи з Волоського. Автора цих дописів ми не знаємо – він або не підписувався або вживав псевдоніма "Посторонний". Перегорнемо сторінки цієї газети.

**Ось докладна замітка з с. Волоського про селянську драму:**

*2 вересня 1910 року газета розповіла, як підпалили заможного місцевого селянина Прохора Кравченка, який нажився на горілці. Підпал його хати здійснила Олена Бардовська.*

**5 січня 1912 року "Южная заря" сповіщає: "Голодаючі повернулися":**

*"Декілька родин з сіл Катеринославського повіту: Краснолілля, Волоського та Василівки переселилися в Оренбурзьку губернію, розпродавши на батьківщині і землю, і все своє майно. (Це наче точно про родину мого прапрадіда Мартина Йосиповича Гаржі – М.Ч.) Через голод, який спостиг Оренбурзьку губернію, тепер ці переселенці повернулися назад. Частина з них через недоїдання захворіла на висипний тиф, хвороба швидко розповсюдилася серед населення, і губернське земство змушене вживати найрадикальніших заходів по локалізації епідемії: у згаданих селах збудовані вже два тифозні бараки і командировані санітарні загони на місце".*

У продовження цієї теми 21 січня 1912 року в "Южной заре" з'явилася велика стаття Постороннього про те, що Волоське останнім часом стало осередком усіляких епідемій.

**А "Екатеринославская земская газета" 17 липня 1915 р. у замітці "Телефонні переговорні пункти" повідомила: "Катеринославська земська управа запропонувала усім волосним правлінням відкрити телефонні переговорні пункти при волосних правліннях для загального користування". Серед волосних правлінь, які виявили свою згоду на це, названо в замітці і Волоське. "При вказаних волосних правліннях телефонні переговорні пункти відкрито", – написала газета.**

Остання церква у Волоському була збудована 1863 року. У селі Майорка до революції існувала "Школа грамотності"

# РОДОВОДИ: ГЕНЕАЛОГІЯ І СПОГАДИ

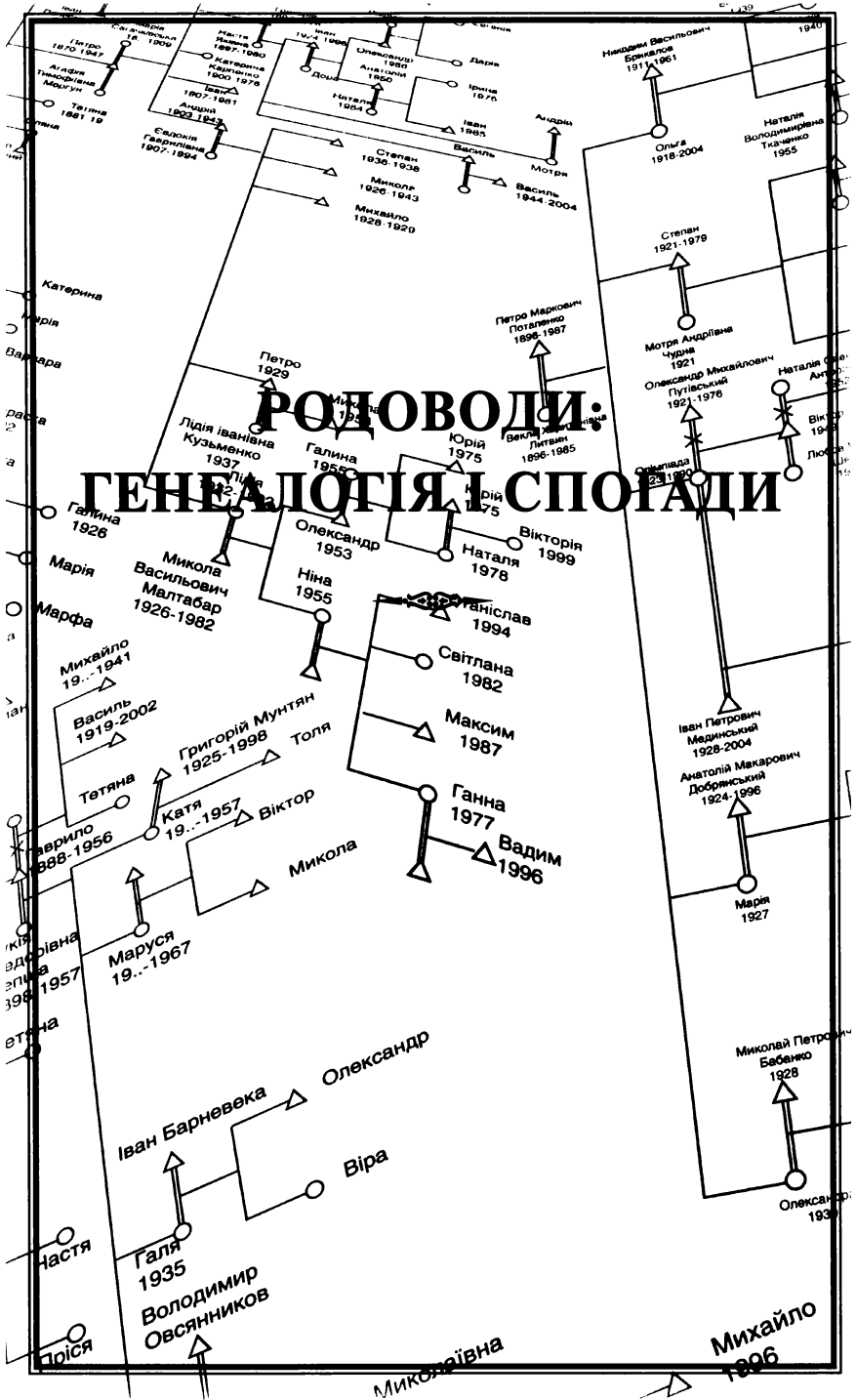

# Розділ І. Микола Чабан. Мій родовід



## 1.1. НАД БЕРЕГАМИ ВІЧНОЇ РІКИ

---

### ◆ ПРОБАНД ОСТАП ЧАБАН

*А ви записуйте – не шкодить  
Таку річ і записать.*

Т. Шевченко

*Межи садами, при долині,  
Таки у нас на Україні  
Було те божєє село.*

Т. Шевченко

Мій степовий рід українських селян-гречкосіїв своїм корінням сягає в далеку минувшину нашого краю. Прізвище Чабан можна знайти в одному з найдавніших козацьких документів – Реєстрі 1649 року. Так, у списках козаків Білоцерківського полку натрапляємо одразу на імена двох Чабанів – Федора і Васька. А Іван Чабан у той час був козаком Черкаського полку ("сотня Петрашкова").

Найдавніший мій родич по прямій – це прапрапрадід Остап Чабан. Він народився десь на початку XIX століття на правобережжі Дніпра – в селі Майорка Волоської волості Катеринославського повіту Катеринославської губернії. Маленька Майорка (і в ліпші її часи дворів тут було ледь понад сотню) розташувалася на березі Дніпра в трьох кілометрах від Волоського вниз по течії Дніпра. На південь за Майоркою починається Дзвонецька балка, а одразу за нею і наддніпрянське село Дзвонецьке. У Дзвонецькій балці проходило дитинство моїх предків (думаю, і Остапа Чабана також), тут пасли худобу, грали в дитячі ігри і не задумувалися над історією цих місць. А вона не позбавлена інтересу.

Урочище Дзвонецьке з давніх-давен облюбували козаки.

Як свідчить Єп. Феодосій, в 1780 році місцевість ця "на значному

просторі довколишньої землі" дісталася як рангова дача полковникові Турчанинову, а близько 1794 р. уся вона перейшла у власність і повне володіння правителя Катеринославського намісництва генерал-майора Хорвата Йосипа Івановича (чи не тому сільце дістало назву Майорка? Щоправда цей здогад не в'яжеться з тим, що за переказом за селом була Майрова могила і Майорова балка).

#### ◆ ГНАТ

Оскільки про Остапа Чабана не відомо нічого, крім імені, то про його сина Гната маю відомості певніші. Територіально Майорка підлягала Волоській волості, а майорчани в офіційних паперах йменувалися "волоськими селянами" 13 лютого 1986 р. мені пощастило знайти в Дніпропетровському обласному державному архіві документ 120-річної давнини – запис у метричній книзі Преображенської церкви Волоського за 21 вересня 1866 року (Фонд 193, опис 1, одиниця зберігання 201 і 202). З нього дізнаємося, що 20 вересня народилася, а наступного дня хрестили Веклу (в книзі – Фекла) – рідну сестру мого прадіда Петра. Тут же записані батьки немовляти – *"Волосский государственный крестьянинъ Игнатъ Евстафиевъ Чабанъ и законная его жена Варвара Петрова, оба православные"*. Волоський диякон Іван Слотвинський, який зробив цей запис, і не здогадувався, як він потішить праправнука Гната Чабана! То – поки що найстаріший виявлений документ існування Чабанів. (Метричних книг Волоської Преображенської церкви більш ранніх років обласний держархів не має.)

Небагатослівний, беземоційний запис, проте, містить певну інформацію. По-перше визначає соціальний статус прапрадіда – не "отставной солдат", не "побилетный унтер-офицер" або що (такі записи хоч не часто, а трапляються в метричній книзі), а "волосский государственный крестьянин". Схоже, Чабани не були кріпаками (саме Волоське, до речі, було "державною слободою" у 1780 році). Селянська реформа у Росії в 1861 позначилося і на моєму родичеві. У документах 1881, 1882 років, де я також натрапив на рідне ім'я Гната Чабана, слово "государственный" вже не вживано – писали просто "Волосский крестьянинъ!" Справа в тому, що з 1861 по 1881 рік селяни були тимчасовозобов'язані, а з 1881 року всі вони перейшли в стан "селяни".

Коли вже ставлю свій рід у контекст тогочасних історичних подій (а як же інакше!), то варто віднотувати й таке.

Про те, що у прадіда Петра була сестра Векла, добре пам'ятала моя бабуся Євдокія Гаврилівна Чабан, 1907 року народження. Оця



Векла була учасницею столипінської аграрної реформи. Про цю реформу, звісно, бабуся й уявлення не має, але якщо її внукові дано поглянути на це з висоти якихось історичних вже подій, то я засвідчую це.

**Слово – бабусі:**

– Саму бабу Веклу не знаю. Коли вона виїхала з України – теж не знаю. І її ніколи не бачила. Але що "Векла поїхала до Сибіру і прижилася там", це точно. Либонь року 1927-го її племінник Іван Петрович Чабан, вже одружений, поїхав до тітки, яка досить заможна жила з сином у Сибіру. Але довго Іван там не пробув і повернувся назад. Ще одна сестра мого свекора діда Петра – Домна, кажуть, була мою хрещеною матір'ю. Та її я теж не знаю, бо й вона свого часу, як і її сестра Векла, поїхала на Сибір.

Так доньки Гната Чабана в числі мільйонів українців, що виїхали до Сибіру, стали мігрантками. Бабуся називала ще одну доньку Гната – Оляну, котра лишилася на Україні. В першому шлюбі вона була за Кіндратом Бабурою, а після його смерті одружилася з Федором Кропивним. Четверо дітей Оляни звели з шістьма Федора. Федір Кропивний мав пором – один на Майорку. Перевозив ним через Дніпро людей і худобу на лівий берег – у хутір Діброва і Матлашеву. Померла Оляна на Петровім Свистуновім хуторі по війні.

А тепер ще про двох дітей Гната Чабана, записи про народження яких виявлено мною в книгах за 1881-й та 1882-й роки.

Оскільки народження дітей було щорічною подією в сім'ї, то знайти імена Гната Остаповича і Варвари Петрівни Чабанів виявилось справою нескладною. 12 січня 1881 року у них народилася донька Тетяна. "Восприемниками" (В. Даль пояснює це слово, як "воспринимающий ребенка от купели, крестный отец и мать") були селяни "Андроник Фокин Корсунь й Евдокія Прокопівна Кучеренко". Ця Євдокія Кучеренко, мабуть, була в дружніх зносинах з сім'єю Чабанів. Оскільки діти народжувалися мало не щороку і кумів треба було мати чимало, "виручали" старі друзі – ця Євдокія була хрещеною матір'ю і народженої 1866 року Векли. А знайомий нам Андроник (в селі його, мабуть, називали просто Андрієм) Корсун не відмовився бути кумом Чабанів, коли наступного, 1882 року 5 квітня у них народився син Микита. Що стосується дружньої нашому родові сім'ї Корсунів, то можу повідомити, що 7 жовтня того ж таки 1882-го року у "Андроника Фокина й Агафии Андреевой" народилася донька Харитина.

Справді сухі метричні записи, виявляється, можуть дати додаткову інформацію тому, хто вчитуватиметься в них уважніше. Отже, моя прапрабабуся Варвара, як і кожна жінка, була товариської вдачі, більш контактна. Про це свідчать такі факти. У 1882 році вона двічі

ставала кумою майорчан. Коли 17 лютого у Сави Нальоти і його дружини Євдокії народився син Федір, Варвара Петрова Чабанова (так подає запис) разом з Семеном Ткачем стала хрещеною матір'ю Федора. А коли 3 вересня ще в одного односельця Марка Івановича (прізвище, на жаль, нерозбірливо написано) і його дружини Єлизавети Іванівни з'явився на світ син Петро, моя прапрабабуся Варвара записана його хрещеною матір'ю разом з солдатом Миколою Олексійовичем Заскоюю.

До чого ведеться? До того, що Гнат Чабан, на відміну од своєї дружини, в куми йшов неохоче (до волоської церкви з Майорки треба було буквально йти три кілометри) – в усякому разі його імені серед "восприемников" 1881-1882 років мною не виявлено.

**Отже, через архів і розпитування бабусі вдалося встановити таких дітей Гната і Варвари Чабанів:**

**ВЕКЛА** (народилася 1866 року) померла в Сибіру. Див. про неї вище.

**ПЕТРО** (народився близько 1870 р.) – мій прадід. Про нього детальніше – нижче. Побіжно лише одна нотатка – з усіх синів Гната лише Петрова гілка чоловіками рясна. Нині є семеро його правнуків-хлопців з прізвищем Чабан. З них шестеро перебуває у шлюбі – це мої троюрідні брати Василь, Віктор, Анатолій, Олександр, Сергій і Володимир Чабани.

**ОЛЯНА** – про неї вже розповідалося вище.

**ДОМНА** – про неї вже йшлося вище.

**ТРИФОН** – менший брат діда Петра, одружений з Ялисаветою. Воював у германську (Першу світову) війну. Бабуся не пригадає, чи він вдома вмер, чи з війни не прийшов. У нього були діти – Дмитро, Марія (народилася 1902 р.) і Марфа (нар. бл. 1907 р.). Дмитро Чабан був у червоних партизанах, захворів і вмер перед війною у 1936 р. Його три доньки – Галина, Марія і Марфа по війні оселилися у Львові. Там же померла у 1966 р. і похована на Личаківському кладовищі їхня мати, дружина Дмитра Оляна Чабан. Трифоновна гілка Чабанів насьогодні чоловіками не представлена.

**ТЕТЯНА** (народилася 12 січня 1881 р.) – про неї нічого не відомо, окрім точної дати народження. Гадаю, що вона могла померти немовлям. Дитяча смертність у ті часи була надто високою. У метричній книзі по Волоській Преображенській церкві наведено за 1881 рік таку сумну статистику. Протягом року народилося 238 дітей.

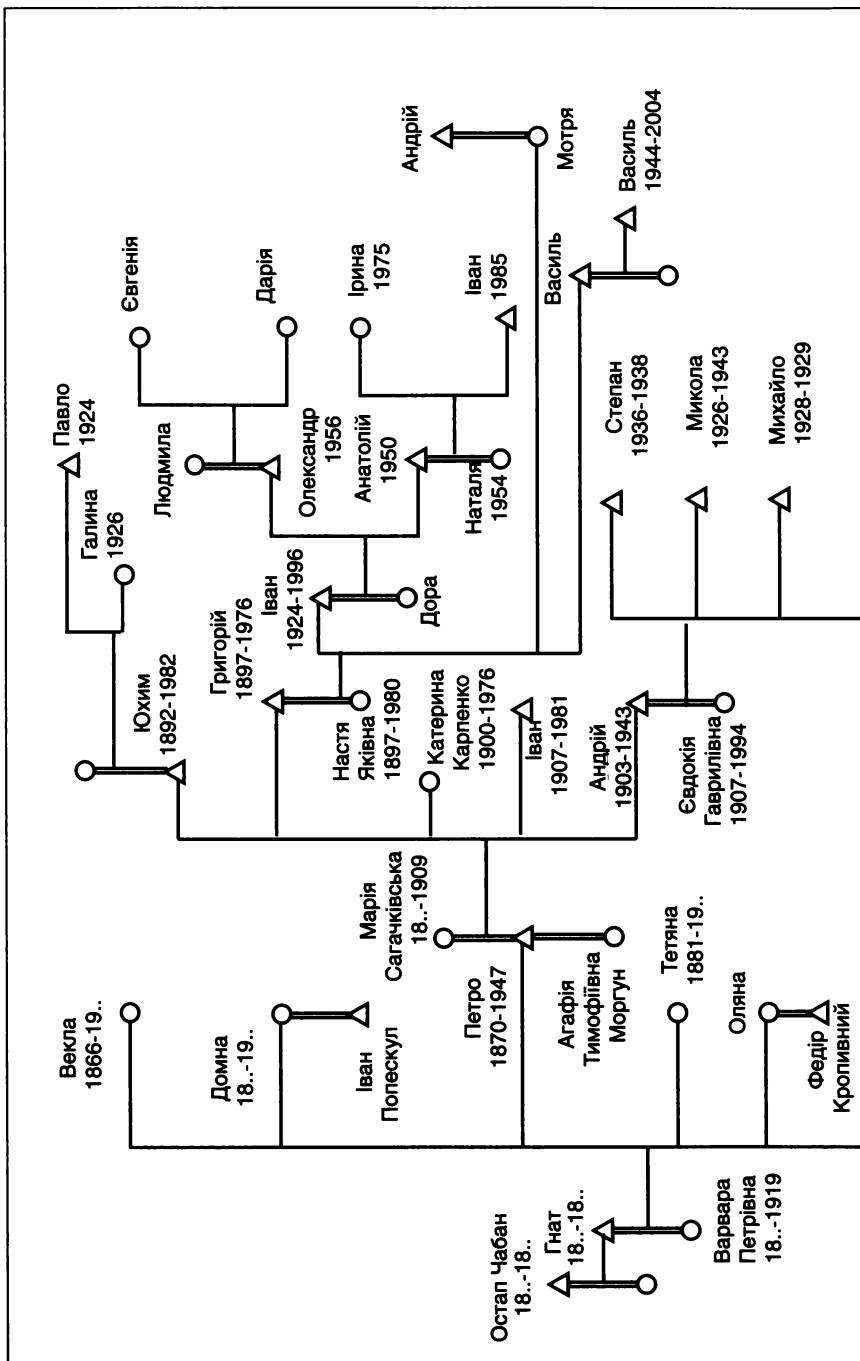

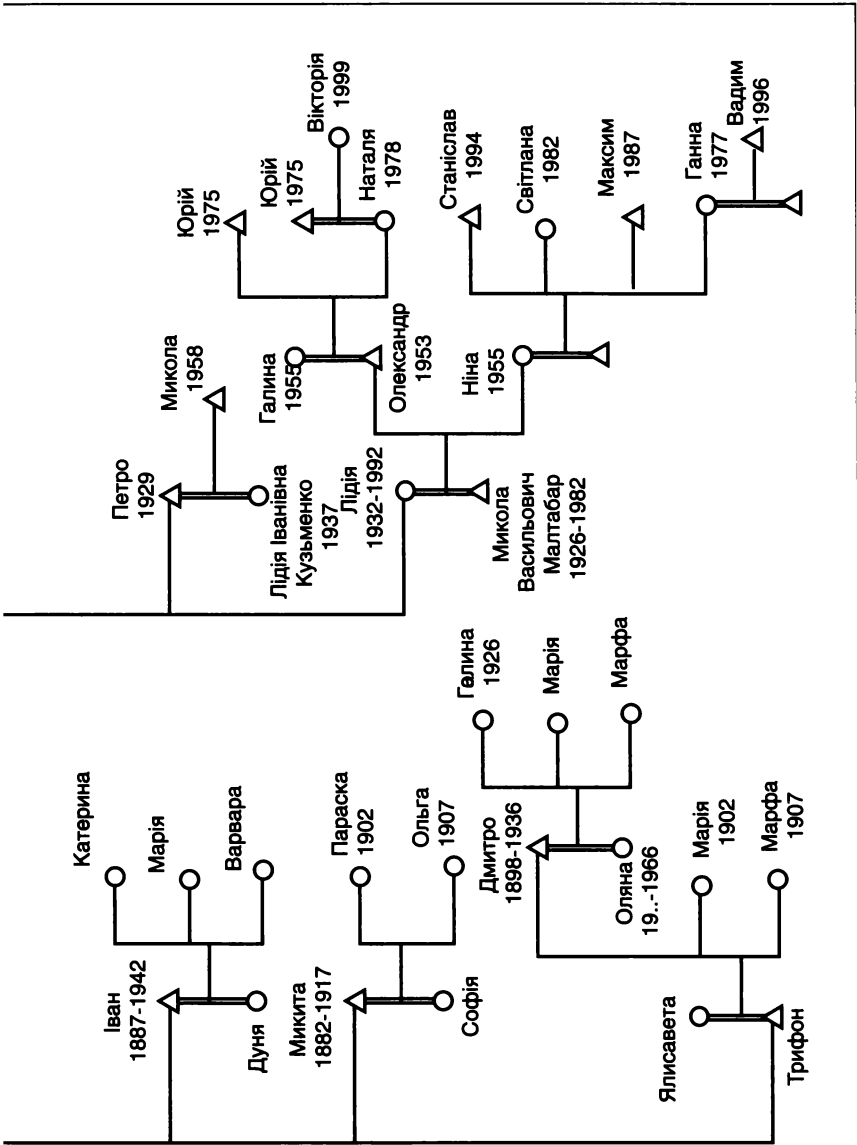

Генеалогія нащадків Остапа Чабана

Недосягши одного року, померло 26 дітей і ще 26 дітей померло у віці від одного до п'яти років. Отже, кожна п'ята дитина у Волоському й сусідніх селах вмирала. Ймовірно, така доля спіткала й Тетяну.

**МИКИТА** (народився 5 квітня 1882 року) був одружений з Софією, мав дві доньки – Параску (1902 р. народження) і Ольгу (1907 р. народження). "На відміну від жінки і доньок порядним був". Помер, за спогадом бабусі, коли їй було років 10-12 (1917-1919 рр.). Отже, Микита, теж спадкоємців-хлопців не лишив.

**ІВАН** ("Шахтюр", 1887-1942) – наймолодший з-поміж синів Гната. Приїхав з донецьких шахт з третьою дружиною Дунею (у Майорці жартували: "Чабанам везе на Дуньок – у Юхима, Андрія й Івана Шахтюра жінки з такими іменами"). Іван Чабан мав трьох дочок – Катю, Маню і Варю. Помер при німцях – після того як хата в нього горіла (ймовірно, підпалена). Отже, і Йванова гілка Чабанів чоловіками вигасла.

На закінчення розділу про Гната і Варвару Чабанів зазначу, що роки життя Гната мені невідомі (міг померти на початку ХХ ст.) Натомість Варвару бабуся пам'ятає зі свого дитинства, і на її думку, – Варвара померла близько 1919 року. Чимало Чабанів, певно, викосив тифозний 1919-й рік. Від "іспанки" – хвороби (форма грипу), яка лютувала в ту пору, померла в лютому 1919-го в zenіті своєї слави 26-річна кіноактриса Віра Холодна. А що ви хочете од простих, невакцинованих селян? Той же рік, до речі, забрав і мого прапрадіда по бабусиній лінії – Мартина Осиповича Гаржу.

Знайомлячись з метричними книгами Волоської церкви за 1866-1881 та 1882 роки, я знаходив імена й інших Чабанів. Декого я собі занотував – наприклад, Кирило Ульянович Чабан, Олексій Якимович Чабан (відставний солдат), Яків Пилипович, Марко Миронович, Сидір Микитович, Кирило Павлович, Марко Дмитрович, Андрій Кирилович ("онъ же Грекут" – запис 3 вересня 1866 р.), Пантелеймон Якимович, Іван Ілліч Чабани (усі – з книги 1866 р.), як також Михайло Сидорович, Тимофій Сидорович, Кирило Омелянович, Василь Юхимович, Давид Герасимович і син його Юліан, Іван Іванович Чабани (з книг 1881, 1882 рр.). Однак це не майорські Чабани, а волоські. І відтак – вже не родичі, а радше однофамільці Чабанів з Майорки. Але поширеність прізвища в обох селах очевидна. Радість же батька од народження дитини можна б уявити через Шевченкові слова:

*"О люди! люди! -  
Чабан якийсь біжить, кричить."*

◆ ПЕТРО

Так міг кричати не якийсь Чабан, а Гнат Чабан, коли у нього десь між 1870 і 1872 роками народився син Петро. Назвати його могли на честь діда – Варвариного батька Петра.

Отже, Петро Гнатович Чабан. Мій прадід. Писати про нього порівняно з його попередниками і простіше, і складніше. І просто, і складно, бо живі люди, які його пам'ятали, і кожен з них має право на свої уявлення про діда. Однак усі сходяться на тому, що Петро Гнатович був крутої, непокореної вдачі. У побуті був невибагливий, про що свідчить улюблене прислів'я його: "Сіль та вода – козацька їда".

◆ ПРО ПРАДИДА ПЕТРА ЧАБАНА

Петро Гнатович Чабан (народився бл. 1870 – помер 1947) був, мабуть, найстарший з-поміж синів Гнатових. Колись дід Петро мав славу досить заможного селянина. Так, ним був найнятий Дніпро. Це означало, що він орендував або, як казали у ті часи, "держав" річку. На ній і рибалив ("рибальчив" по-місцевому) як повноправний господар. Невістка Петра Гнатовича – Євдокія Гаврилівна стала дружиною його сина Андрія 1925 року. У той час Чабани мали хату добру – чи не вперше в Майорці там була вже підлога, а не долівка.

Ось його портрет у 50-річному віці. Невисокий на зріст. Зв'язний, кременний і вже сивий. І ще з чого дивувалося село – дід Петро ходив у ... капелюсі. Колись він мав наймита – Ларку або ж Бебу. Двох наймитів до речі, мав і дід Т. Шевченка. З перемогою ж нової влади дід від експлуатації людини людиною відмовився...

Прадід Петро мав човна на гребках. З його поміччю й рибалив. Бувало поїде з синами вночі і невдовзі привозять повен каюк риби. Отим човном дід їздив на острів, що знаходиться між Майоркою і Матлашевою. Там він мав землянку про всяк випадок. "Якось, – пригадає бабуся, – Андрій запропонував і мені поїхати "кошелі трусити". Пам'ятаю, навитьгали тоді відра два риби. Її в Дніпрі чимало було. Не те, що зараз!"

А ще дід Петро був завзятий мисливець. І як кожен мисливець мав рушницю. Полював зайців, качок. Де стріляв? Понад берегом і в степу. Оця рушниця висіла на стіні у сінях хати Чабанів.

Отже, колись дід був багатий. Але на 1925 рік від колишніх достатків не лишилося й сліду. (Дід вчасно позбувся всього, через що уник і клопоту.) Бабуся вже застала у Чабанів хліб з ячменю. В той час як у її дядька Дмитра було повно пшениці, а відтак білого пшеничного хліба (позначиться це на долі Дмитра Гаржі).

Згодом Петро Чабан потрапив до активу. Був серед тих, що розкуркулювали людей в Майорці. Як вважає бабуся, свекру це пригадали згодом, коли ув'язнили його сина Андрія (я вкотре переконаюся: суспільні катаклізми аж ніяк не минали наш рід – відсидітися на узбіччі історії ніяк не щастило). Стосунки між свекрою і невісткою не склалися. Пригадує його бабуся без симпатії.

– Справедливий він був?

– Та де там! Як у Бога не вірив, то де ж йому бути справедливим?.. Через нього ми з Андрієм не були вінчані в церкві. "Та ти її, – бурчав дід, – й невінчану не виженеш з хати!" Не належала я до числа його улюблених невісток (усіх їх було чотири). Він же наполіг, щоб його онука Петром назвали, на честь діда. Це тішило його самолюбство.

А ще проклятий був! Узимку діти ковзаються, де хочуть, а щойно його побачать – хто куди: "Дід Петро йде!" Бо знали – ціпурою наверне тільки так!

Першою жінкою прадіда, матір'ю хлопців-Чабанів була Марія Сагачківська. Вона була зі Скелі – сільця між Волоською й Майоркою. Здається, Марія була Дімурівна – чи то сама з роду Дімурів, чи то сестра її була за Дімуром. Одне слово, Дімури – якісь наші родичі. (До речі, про цих Дімурів. Я натрапив на ім'я одного з них в архіві. У метричній книзі Волоської церкви є запис за 23 вересня 1866 р. Серед хрещених батьків однієї дитини – "села волоского Писарь (так і написано – "волоского" з маленької літери, а "Писарь" з великої) Александр Стефанов Димура й вдова капетанша Анна Федорова Бондаренкова". (Але це так, до слова про Дімурів. – М.Ч.)

Свою майбутню свекруху бабуся бачила ще малою, маючи, може, десять років. А дід Андрій начебто стверджував, що його мати померла як йому було шість років. Отже, в 1909 році? До кінця, як бачимо, дату смерті Марії не з'ясовано. Причину смерті також.

Вдруге дід Петро Чабан одружився з Агафією Тимофіївною Моргункою, вдовою з чотирма дітьми. То була по-своєму колоритна постать. Мала у власній замкненій скрині карафку зі спиртним і поруч – чарчину. До них у вільну хвилину і прикладалася...

Сини діда Петра не були раді появі мачухи. Грицько бувало вибухав: – Я її застрелю!

Але кров людська – не водиця! Йї дідова рушниця, що, як ви пам'ятаєте, висить на стіні у сінях їхньої хати, не послужить пролиттю людської крові. Та суперечки час од часу спалахували. Після чергового скандалу з мачухою Андрій і його дружина вибралися геть з батьковою хати і три роки не родичалися з батьком.

В останні роки життя, на схилі свого віку прадід Петро був колгоспним пастухом. З початком Другої світової війни доручено йому гнати

худобу на схід. Не пощастило йому виконати це завдання як слід.

Помер Петро Гнатович у голодному 1947 році у землянці на степу. Аби не вмерти серед самого степу, мабуть, ліг у землянці і так зустрів свою смерть...

Могила діда Петра у Майорці. Доглянута.

Прадід Петро Чабан мав п'ятеро дітей – чотирьох синів і доньку:

Юхим (1892-1982) прожив 90 років!

Григорій (1897-1976)

Катерина (1900 – бл. 1976)

Андрій (1903-1943)

Іван (1907-1981).

### *Про прадіда Петра Чабана*

Записано 27 лютого 1986 р.

від його невістки Євдокії Чабан (1907-1994)

Як я прийшла до них, дід Петро був рибалка. Він і вперед все життя рибальчив. Були в нього сітки, перемети.

Як Андрія в селі не стало (1940), пасли худобу удвох з онуком Петром. Дід брав онука, щоб той заробляв трудовні – сім'я ж втратила годувальника. І Петро заробляв, хоч і малий був, тридцять трудовних на місяць. Були й кумедні випадки. Онука Петро розповідав:

– *Якось дід Петро роздягся у Дзвонецькій балці, аби скупатися. А Юхимові кози поковирилися, взяли на роги його одяг і пішли собі. Дід вискакує голий з води – і бігом за козами. "Г-ірод! Чого за одягом не простежив?" – кричить онукові...*

Почалася війна. Дід Петро сказав невістці:

– *Ми будемо скот гонить через Дніпро. Давай і Петра! Я хлопця візьму.*

– *Руки попечете! Я і жить не буду, як оддам!*

Так і не віддала. А вони погнали худобу. Крім діда Петра вирушили на схід доярка Оляна – дружина Дмитра Чабана, і найстарший дідів син Юхим. Тільки Юхим невдовзі повернувся, а дід Петро був в евакуації. Онука Микола розповідав:

– *Дід, як прийшов у село, мерщій до онука Петра, свого улюбленця. Цілує його в лоб. А мене – ні, наче й не онук його...*

А дід, повернувшись, розповідав:

– *Був на тій стороні Дніпра, за Синельниковою відсиджувався і чув розмову двох жінок: "Андрій Чабан вернувся". Ось я без терпіння й вертався: чи не мій син бува? Аж ні – однофамільці...*



*Про прадіда Петра Чабана*

**Нотовано від його онука**

**Івана Григоровича Чабана 10 березня 1986 року**

Я думаю, що дід Петро народився десь 1871-1872 року. Під час Другої світової війни він знаходився в евакуації на Уралі, разом з родиною свого сина Івана, колгоспного активіста.

А ховати діда довелося мені в 1947 році. Лютував голод — ми всі тоді були опухлі, безсилі — не було сил навіть забивати домовину. Перед смертю дід жив то в одного сина, то в іншого. Щоб не так накладно було. Жив він і у нас. Я в 1947-му демобілізувався. Бувало, мати моя Настя крадькома од чоловіка викроїть свекрові окраєць хліба...

Чи був дід на Першій світовій? Міг бути. Його син і мій батько Грицько, 1897 року народження, перед революцією служив на флоті, на Чорному морі. Як судно звалося? Либонь, "Олександр..." Батько прийшов у морській формі. Вона, розповідала мати, виручила у голодівку 1921-го. За штани моряка давали відро буряків — уже тобі харч... На Велику Вітчизняну Григорія Чабана вже не призивали — операцію переніс.

...Поклали діда Петра в домовину і віднесли на кладовище. До хреста я причепив фанерку. На ній хімічним олівцем написав, хто тут похований.

*Про прадіда Петра*

**Від його онука Степана Івановича**

**Чабана 2 квітня 1986 р.**

Дід приїздив до нас у Семипалатинськ, де ми знаходилися в евакуації.

Після повернення — ми приїхали навесні 1944 р. — дід жив у Майорці. А зиму 1946-1947 — у нас, у Лоц-Кам'янці. Оскільки харчу не вистачало, ходив зі своїм солдатським казанком у колгосп за юшкою (у Лоц-Кам'янці, на горі, де лікарня). А як трошки стало підтавати — березень — пішов од нас. Умер десь в землянці, либонь, у квітні 1947 р.

Мала зберегтися в Майорці дідова хата. Там нині живуть дачники.

*Про Микиту Гнатовича Чабана*

Народився 5 квітня 1882 року. Молодший брат мого прадіда Петра Гнатовича Чабана.

Микита Чабан мав дружину Софію. Були в них дві доньки — Параска, 1902 року народження, і Ольга, 1907 року народження. Микита порядний був. Синів не залишив. Після його смерті його жін-

ка зійшлася з Іваном Снісарем з Волоської. Він гарманував\*) у неї. Битий чоловік був. Він прасолував\*\*) з моїм дядьком Дмитром Гаржею.

Ось цей Іван і став жити з Софією. А жінка його дізналася – прийшла з Волоської і спалила їм хату. Але це не вплинуло на Івана Снісаря. Він залишився жити в Майорці. Але вже не з Сонькою, а з її дочкою Параскою. А син од першої дружини Ілько згодом одружився з Ольгою. Уся Майорка подивовувалася...

### *Треба поспішати*

Не можу собі пробачити – ще чотири роки тому, у 1982 р. у Тритузній жив 90-річний брат мого діда Андрія – Юхим (1892-1982). Служив у Миколаївську, Велику Вітчизняну. Звичайно, ж знав, коли народився його батько – мій прадід Петро. Були старі, пожовклі фотографії. У його дітей – Галі, 1926 р., і Павла, 1924 р.н., цих фото немає вже...

Не можу пробачити собі – мав 24 роки, був же не дитиною, міг зїздити! Зараз кусаю лікті – пізно. Не запізньоїтеся збирати – не піднімете потім!

8 квітня 1986 р.

### ◆ ІВАН ГРИГОРОВИЧ ЧАБАН (1924-1996)

Наприкінці 1942-го року, у листопаді, юнака погнали до Німеччини. Служив у 1945-1947 рр. у Німеччині у складі Червоної (Радянської від 1946 р.) армії.

Працював у Дніпропетровську на заводі "Красный Профинтерн".

Нагороджений був орденом "Знак Пошани". Великий трудівник.

Помер 1 квітня 1996 р. Похований у с. Матлашевій (Вороній Синельниківського району) біля батьків своїх.

Син Анатолій Чабан, геолог, живе в Полтаві. Другий син Олександр – в Алушті. Анатолій закінчив середню школу №9 і гірничий інститут у Дніпропетровську. Донька Анатолія скінчила факультет іноземних мов Дніпропетровського національного університету і виїхала до США. Син Анатолія в 2003 році скінчив школу в Полтаві і вступив на факультет журналістики Полтавського університету. Учасник Помаранчевої революції в Києві в листопаді-грудні 2004 року.

---

\* гарман нврс. – молотьба волами, запряженими в каменные катки или телеги, нагруженные камнями, а также херс. ток для молотьбы лошадьми. Гарманованье – молотьба, гармановать молотить.

\*\* прасол чрмс. осенний рыбный лов, в октябре, с засолом рыбы.

Обидва тлумачення – зі словника Володимира Дала.

◆ АНДРІЙ ЧАБАН (1903-1943)

Мій дід Андрій Петрович Чабан народився 13 грудня 1903 року в селі Майорка Волоської волості Катеринославського повіту Катеринославської губернії. За нинішнім адміністративним поділом — с. Майорка Волоської сільради Дніпропетровського району Дніпропетровської області. Народився в селянській родині. Його батько Петро Гнатович Чабан був заможний селянин — наймав частину Дніпра для риболовлі, мав добру хату, де чи не вперше в селі була не долівка, а підлога. І т.д. Одним словом, за термінологією 1941 року, мій дід походив "з куркулів" Хоч в останні роки життя, перед війною, Петро Чабан був пастух у колгоспі.

Андрій Петрович Чабан, маючи початкову освіту, працював у селі простим ковалем. Але мав творчий живчик: був учасником аматорських вистав, полюбляв дотепне слово. Це й стало причиною арешту.

А. П. Чабана було заарештовано 2 листопада 1940 р. у Дніпропетровську. Перший суд над ним відбувся 29 січня 1941 року в обласному центрі (я ручаюся за точність дат, бо в січні 1991 року знайомився зі справою діда). Вирок: "подвергнуть лишению свободы в далеких местностях Советского Союза сроком на шесть лет, с поражением в правах... сроком на три года."

Вважаю свого діда "людиною Слова" ось на якій підставі. У касаційній скарзі Андрій Чабан покликався на "недостатнє переведення судслідства" Він, зокрема, писав, що звертався з дописом в обласну газету "Днепровская правда", в якій викривав зловживання правління колгоспу, і тому члени правління, маючи злобу на нього, дали неправдиві свідчення про його контрреволюційну агітацію.

Завдяки активності дружини Євдокії Гаврилівни Чабан, яка їздила до Києва, клопотала в різних інстанціях, Судова колегія в кримінальних справах Верховного Суду України 19 квітня 1941 року скасувала вирок обласного суду. Справу було передано на новий розгляд в іншому складі суддів. Другий суд відбувся в Дніпропетровську 15 травня 1941 р.

І знов та сама пісня: *"Подсудимый Чабан в присутствии свидетеля распевал частушки а/с (тобто "антисоветского" — М. Ч.) характера, в которых дискредитировал вождя народов (...). В настоящем судебном заседании виновным себя не признал, от своих показаний отказался и заявил, что свидетели его оклеветали, что со свидетелями (прізвиська) у него личные счеты, что он на них писал в газету, изобличая свидетелей в неправильных действиях, как членов правления колхоза.*

*Областной суд приговорил Чабана Андрея Петровича, 1903 года рожд., по ст. 54-10 ч.1 УК УССР к лишению свободы на шесть лет в*

*далеких местах заключения с поражением в правах по пунктам "а", "б", "в" ст. 29 УК УССР на три года после отбытия меры наказания".*

*(цитати мовою оригіналу)*

Бабуся знов поїхала до Києва з касаційною скаргою, заручилася підтримкою члена колегії адвокатів Мартиненка, який пообіцяв, що виграти цю справу є справою його честі. Та через місяць почалася війна...

Дід потрапив до таборів на Уралі – до Молотовської, нині Пермської області, під Солікамськ. 22 липня 1957 р. на бабусин запит відповіли, що дід помер 4 квітня 1943 року. 17 серпня того ж року в Дніпропетровську вона дістала свідоцтво про смерть, де причиною смерті подано нейтральний "параліч серцевого м'яза" Діагноз був фальшивий.

Реабілітовано діда 1974 року:

---

"Верховний Суд УРСР

9 апреля 1974 г.

№ 52474

Гр. ЧАБАН Е.Г.

### **СПРАВКА**

Определением судебной коллегии по уголовным делам Верховного Суда УССР от 2 апреля 1974 г. приговор Днепропетровского областного суда от 15 мая 1941 г. в отношении Чабана Андрея Петровича отменен, а дело производством прекращено за отсутствием состава преступления.

Гр. Чабан А.П. по данному делу реабилитирован.

Заместитель председателя

судебной коллегии по уголовным

делам Верховного суда УССР Л. ЧАЙКОВСКИЙ.

---

У справі діда зберігається акт про його смерть:

### **АКТ**

Нижеподписавшиися – начальник ком-ки № 4 "Черная" Яшин, лечащий врач Ковальский, зав. УРВ Прокофьев и дежурный ВОХР Тихонов составили настоящий акт в том, что в 8 часов 4 апреля 1943 года умер от пеллагры с поносом находившийся в м. стационаре з/к Чабан Андрей Петрович, л.д. № 80664, род. в 1903 году, осужденный

по ст.54-10 ч.1 УК на 6 лет с 2/XI-40, рост средний, волосы т.-русые, глаза серые.

/підписи/

4 апреля 1943 г. /печатка/

---

### СПРАВКА

*Подлинник настоящего акта находится в архивном личном деле №80664 бывшего заключенного Чабана Андрея Петровича, которое хранится в Управлении Усольского ИТЛ МВД (гор. Соликамск, Пермской обл.).*

Як відомо, пелагра з кривавим поносом є наслідком недоживлення. Сорокарічний дід, недавній коваль, був виснажений недоїданням...

Деякі матеріали про репресованого діда я свого часу переслав В.Манякові і Л.Коваленко, які збиралися після збірника "33-й: голод" (1991) видати том свідчень про репресії над українським народом. Смерть цих людей-подвижників стала на заваді здійсненню їхнього задуму.

Дещо про справу діда я розповів у статті "1940-й рік у житті діда і країни", опублікованій у часописі "Кур'єр Кривбасу" (Кривий Ріг), 1995, №24, с. 3-5.

---

*Збереглося лише дві фотографії діда. На одній з них він у військовій формі. Історія знімка така. Коли почалася польська кампанія 1939 року, діда призвали до війська й одягли у військову форму. Два тижні тримали в напруженні. Але польська кампанія 1939 року була нетривалою і безкровною для СРСР. Через два тижні діда відпустили з війська додому... Воювати йому не довелося.*

### ◆ ДІТИ АНДРІЯ І ЄВДОКІЇ ЧАБАНІВ

МИКОЛА – народився на Спаса, 19 серпня 1926.

Загинув восени 1943-го.

МИХАЙЛЮ – народився у вересні 1928.

Тримісячним був, як батько Андрій вніс кавуни з горища: хай нагріються. Дворічний Микола качав кавун, і він покотився Михайлові на груди. Той став блимати, захлипуватися. За кілька місяців помер.

**ПЕТРО** – народився 25 грудня 1929 року.

Батько Андрій поспішив зареєструвати сина. А мати:

– Навіщо? Адже на рік раніш до армії візьмуть. Так би 1930-м роком записали.

– А ти надієшся його діждати до армії?

– Так, звичайно...

– А я ні...

Мабуть, мав він якийсь передчуття.

**ЛІДІЯ** – народилася 5 червня 1932 року.

**СТЕПАН** – народився в січні 1936 року.

Наш і Іванів Степан – однолітки. У свої два роки був балакучим. Товстий, мордатий і очі як терен. А ще пісню за Сталіна знав (дворічна дитина!). А ще бувало візьме совок, кочережку з собою гуляти, а в двір не несе. "Це недобре, – казала бабуся Горпина Миронівна. – Отже, йому не треба нічого. Довго не житиме".

Так і виявилось – у 1938 році, у віці 2 роки і 10 місяців Степан втонув.

*(Записано від матері цих дітей Є.Г.Чабан 27 лютого 1986 року)*

### *Про мого діда Андрія Чабана*

**Записано Миколою Чабаном**

**від бабусі Євдокії 13 лютого 1986 року**

Народився Андрій в Майорці на Андрія Первозванного – 13 грудня 1903 року. Тому назвали Андрієм. Вчився у Майорці – закінчив чотири класи церковної школи. У війську не служив. Тільки служив по три місяці три роки в терчастині в Дніпропетровську. Навчали їх, як солдатів. Пропонували у морфлот – але він вже був одружений, відмовився.

Одружилися ми 1925 року. Старостами були дядько Федір (чоловік його тітки Оляни) і мовчазний, нешкодливий дядько Марко Левенко. Весілля було на третій день Троїці – у червні. Перейшла я до Чабанів. На мого свекора діда Петра люди казали дід Гекало (бо наче трохи заїкався чи гекав). Дід Петро не був радий мені як невістці.

Десь у 1931 році поїхали ми на Донбас. Всі Чабани побували там – і Юхим, і Іван, і Антон. Поїхав і Андрій. Спершу сам, я з мамою і Колею лишилися вдома. Одержую листа: приїжджай! Приїхала з двома дітьми – Петро мордатий на руках, Миколу за руку веду. А Андрія нема – на роботі. Сиджу на лавочці – чекаю. Аж він іде – весь чорний, тільки зуби білі, посміхається.

Шахта була під Макіївкою. Андрій робив у вибої, заробляв 200-220 рублів. А я квіти штучні стала робити. Жінки начальства мені замовляли. Так що і я заробляла близько 200 рублів. Бувало, як гудуть гудки, біжимо до шахти. І одна думка: "Хоч би не мого завалило!" Перед тим як я приїхала, був у шахті обвал. Дядько Іван Шахт'юр розповідав:

— *Обвал! Лампи перестали горіти. І Андрія не видно. Десь мускитить (шарудить) — не знати й де. Почали ритися до нього.*

*Коли він ворухиться. Ще б хвилин 15 — і хана б йому!*

Андрій був на шахті ударником, мав ударницьку книжку.

Так ми прожили на Донбасі пару років. А тоді шахта йшла на виробіток. Обвал траплявся за обвалом. Одно піднімали кліті з убитими. А ще стало важко з хлібом. Діти сплять, а я бувало всю ніч стою в черзі за хлібом. Переконала таки Андрія повернутися додому. Вернулися з Донбасу в липні 1933 року. Я в колгосп влаштувалася, він у рибартіль. Аж тут голодний рік. Добре, що було деяке барахло з Донбасу (заробляли ж там непогано), це й виручало. Купили корову навпіл з дядьком Дмитром Гаржею. Поки три дні корова у мене, — я розумна. А як у дядька — хтозна, що й робити. Донька Ліда мала... Намучилися.

Андрій робив у рибартілі. Його тезко Андрій Палій (жив на Горянці) був у них бригадиром. А риба як на те не ловилася. Було їзде всю ніч, а принесе три рибинки (у цей час далеко вище по Дніпру, в Білорусі, рибалив мій дід по матері — Іван Прохорович Кузьменко — М.Ч.). Чисте ту рибу й варе юшку. У той голодний час старший син Коля пас телят. Приходе й каже: "А ми з другом жарили і їли ящірку...". А не попросе ж їсти ніколи.

Після рибартілі Андрій вступив до колгоспу. Працював ковалем — лагодив плуги, борони, рядовки, увесь колгоспний інвентар. Колгосп "Нове життя" був тоді передовий, люди робили чесно, на совість.

Настав 1939 рік. Польська кампанія. Їх було в селі чоловік шість однолітків, усі одного року народження. Можу назвати:

Кум Швець Антон Захарович, Баркарь Пилип Кузьмич, кум Баленко Іван Ладимович, Заскока Іван Оласович.

Ось їх через військкомат і забрали. Андрій надіслав листа з м. Первомайська. Писав, що шинелями вкриваються, на шинелях сплять. Але в Західну Україну їх не послали. За пару тижнів він повернувся.

А 23-го листопада 1940 року заарештували Андрія. Було це так. Прийшла повістка явитись у Дніпропетровський військкомат до Сулаєва. При собі мати паспорт і военний білет. А він ще прихопив з собою два бідони молока (заодно — на базар). І все — тільки його після того й бачили. Рахівник дядько Прохір Івашенко був того дня у земвідділі. Він пізніше розповідав: "Бачу під'їхав "чорний ворон". Два

міліціонери посадили туди Андрія і повезли".

До суду три місяці сидів він при НКВС. Звинувачували його по статті 54, дріб 10. Слухання в обласному суді – він знаходився там, де й згодом, вище Барикадної – було закритим. Нікого не пускали, лише свідків. Суддею була нібито Богданова:

– *Ви дружина підсудного?*

– Я.

– *Попереджаю: за дачу ложних показаний – шість місяців.*

– *Знаю.*

А собі думаю: ви б тим це нагадали, за чийм наклепництвом Андрія мого заарештували. Як Федора Моргуна питали, і я була. А як Михайла Гаржу завели, мені запропонували вийти.

Згодом наодинці Михайло мені розкаже:

– У колгоспі мене колгоспне начальство покликало в парткабінет. Там написано за Андрія зачитали: кажи за Андрія – запишемо 150 трудоднів.

– Михайле, і ти продав кума за 150 трудоднів? – сплеснула в долоні присутня при цій розмові його жінка Палажка.

– Як бачиш. А ще мені сказали: Андріїв батько розкуркулював твого батька – тож сквитаєшся з ним.

Поки йшло слідство, Михайла возили на очну ставку з Андрієм Чабаном. Михайло Гаржа не набагато переживе запроданого ним кума Андрія: за кілька років він сам загине під час війни...

Тричі їздила я до Києва (батько мій мав знайомого) – вимагати захисника. Зайшла в юридичну консультацію, звернулася до голови колегії Мартиненка. Пояснила йому як і що. І Мартиненко сам узявся за цю справу. Вирок обласного суду про засудження Андрія на шість років було скасовано.

Яка ж передісторія цього процесу? Думаю, це один наш родич все натворив зі своєю подругою Палажкою. Твердохліб з земвідділу просив у голови колгоспу "Нове життя" Федора Федоровича Демуша визначити передових людей для Москви. Андрій і каже: "Моя Дуня робе, а Палажку визначено їхати до Москви на Виставку передового досвіду... Як же так?" І справді, я дала по колгоспу врожай (була ланковою) на півтора центнера більш од неї. Всі й підняли дебош: чого Палажка, а не Дуня? Ось Андрій з Федором Моргуном (цей виявився дворушником) і описали все у листі в редакцію та в земвідділ Кириченку і передали мною в земвідділ.

– Баркарь Палажка Павлівна? – перепитав Кириченко. Узяв газету, де про неї було написано, і перервав навпіл: – У нас за чужий труд не їдуть до Москви.

Наїхали після цього до села перевіряльниці з райвиконкому. Все



питають, як роблять ланка і ланкова.

— Які ж висновки? — нетерпиться й нам.

— Чекайте. Будуть.

Ось і прийшли висновки — забрали мого чоловіка... Місцева мафія зробила свою справу. Дядько Пилип Комишан, він 25 років був у партії, а ще й родич Андріїв і мій (його жінка Галина була двоюрідною сестрою мого батька Гаврила) обурювався: "Що ж вони оце роблять у вас?"

Як третій раз була у Києві, Мартиненко пообіцяв: "За місяць-півтора буде ваш чоловік вдома. Вирок обласного суду одмінили, тепер він не засуджений, а той, що перебуває під слідством".

Обнадієна приїхала я додому — а через тиждень війна...

Через два тижні війни отримую маленького листа:

*"Дуня, передай дітям привіт. Не продавай корови — обідиш дітей без молока. Я виїхав туди, де всі. Чекай листа з місяця.*

*Андрій".*

Більше од нього нічого не було. Вже пізніше одержала сповіщення: "Умер 14 апреля 1943 г. Паралич сердечной мышцы".

І вмер він начебто за адресою: Молотовська область (Молотов — у 1940-1957 нині Перм), город Соликамськ. Вже 1975 року, коли реабілітовано мого Андрія, мені генерал казав: "Їх там було, як піску в морі..."

А втім, думаю, що його на передову виставили. Там і загинув...

Андрій і його брат Іван — це біблійні брати Авраам і Лазар.

**Племінник діда Андрія Яків Олексійович Швець пригадував:**

Дядько Андрій було співає:

*В нас електрика сіяє  
Цілу ніч і цілий день,  
А по радіо співає,  
Що нам стое трудовень!*

Майорчани самі збиралися і без режисера ставили перед війною постановки (любительські). Активним аматором був і дід Андрій. Ставили вони "Наталку-Полтавку", "Сватання на Гончарівці", "Безталанну", "Дай серцю волю, заведе в неволю" тощо. У "Наталці-Полтавці", приміром, дід Андрій виборного грав.

Чому село Майорка зветься? Чув я від істориків таку версію. З давніх, може, ще зі скіфських часів майорить за 6 км від села Майрова могила. Від неї буцімто й назва села походить.



## 1.2. МІЙ СПОГАД ПРО ДІДА ПЕТРА ГНАТОВИЧА ЧАБАНА

### ◆ ПЕТРО ЧАБАН

Спогади ці стосуються до 1940-1941 років. Я був підпасич у діда Петра разом з Льонькою Ботаном. Той був старший від мене на рік, але я був слухняніший за Льоньку. Мій старший брат Микола ходив у той час до школи у Волоську, а я – ще до початкової школи в Майорці (до четвертого класу

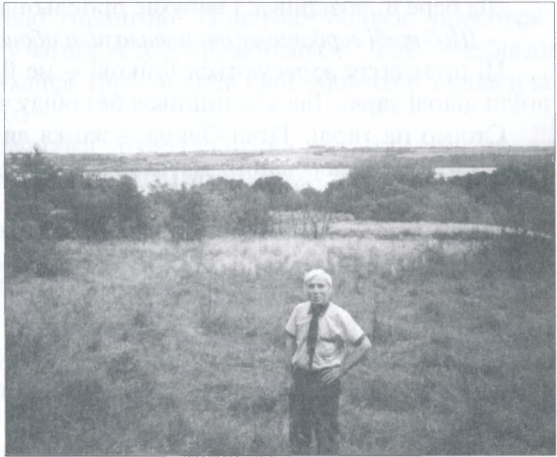

Петро Чабан: "Майорка – село мого дитинства".  
Літо 2003 р.

навчали тут). Ось ми й пасли разом з дідом колгоспних корів. Снідаємо, бувало, вдома. Обід дід брав з собою. А я коли з собою беру, а коли мати через доярок передає. Полуднували ж по-своєму. І про це варто розповісти. Дід, бувало, каже мені:

– Иди, Петро, по воду.

Я беру дідів казанок і йду по воду. Про той казанок розповім докладніше. Був мідяний, подібний до трапеції і походив ще з миколаївської війни. Казанок був літра на півтора-два, не менше, дід казав ніби він був ще старший за нього. Отож, беру казанок і йду в криничку по воду. Вода в криниці добра, чиста, джерельна. Набираю повен казанок і приношу до діда. Потім іду по кошик. Дід Петро вішав його до обіду на пеньок акації на тирлі у Дзвонецькій балці. Щоб корови було не дістали. А ще в діда були в кошику саморобні дерев'яні ложки з груші з дулею на кінці – дід їх сам робив. Набираєш крупної солі на ложку (десь п'ята частина ложки), тоді занурюєш ложку у воду. Дід при тому каже: "Сіль та вода – козацька їда" і сьорбаємо оту солону воду разом з хлібом. Отак ми полуднували разом з дідом Петром.

Кошик з провізією – старий, латаний чабанівський кошик – завше висів на акації. Якось, коли надійшов час обіду, дід велів мені принести кошика. Пішов я по нього, зняв, заглядаю всередину – там огризки огірків, хлібні крихти. Але великого значення цьому не надаю. Приношу:

– *Нате, діду, вашу кошолку.*

Дід бере її, розкриває і вибухає прокльонами:

– *Щоб тобі горбатову очі повилазили абощо!*

Ці прокляття адресуються Гейкові – це його кози, виявляється, поїли дідові харчі. Так дід лишився без обіду через Гейкових кіз.

Стоїмо на тирлі. Тітка Оляна – жінка дядька Дмитра Чабана – приносить мені переданий матір'ю обід – хліб і парене молоко. А мати мене вчила: "Сам не їж – пригости і діда". Я йду до нього. Знаходжу діда коло землянки, де він сидить і латає свої латані-перелатані штани. Коли я з'явився йому на очі, виявилось, що дід пришив свої штани до кальсон. Мою пропозицію скуштувати молочка дідусь, ясна річ, зустрів знервовано:

– *Та йди ти зі своїм молоком!*

Але хоч і по-своєму, але дід мене любив. Мене він, бувало, напучував:

– *Ти не дивися на Ботана, на байстрюка. Дивися, щоб корови у царину не лізли.*

Корів у колгоспній череді було штук сорок-шістдесят. Бігаєш за ними по баранцях – і колеться, а бігаєш! Платили за нашу роботу добре. Мені щось біля півтора трудовня – в усякому разі не менше одного. А дідові не менше двох трудовнів.

Проте доводиться розповідати не лише про трудові успіхи. Якось я попросив дядька Михайла Расіївського сплести мені батіг.

– *Тютюну давай, – поставив умову дядько.*

Я назбирав йому з недопалків мало не стакан тютюну. Скоріше за старанність, аніж за той стакан став дядько Михайло плести мені батіг. А коли виплів, я був у захваті від гарного батога – підстрибую, мало не в пазусі ношу його. Зробив до нього й пужално. Але невміло. Залетів якось мій батіг. З півгодини шукав його, відстав од череди. Оце було моє перше й останнє серйозне порушення дисципліни.

Боюся, тремчу, а треба ж підходити до діда.

– *Йди сюди, чорт, – здалеку гукає дід. – Де ти лазиш? – І за вухо таки крутонує мене. Ото й усе покарання. Не так фізичне, як моральне.*

А ще була у діда Чабана гирлига – старий, стертий, чималенький ціпок завдовжки десь 1 м 20 см – 1 м 50 см, не менше. Тож про діда можна було сказати словами Якова Щоголева:

*Похиливсь він на гирлигу  
Та й говорить: я тут пан!  
Степ – мій царство; тут велику  
Владу й волю ма чабан.*

Справді, у своєму ремеслі дід почувався дуже впевнено. Бувало, кине свою зігнуту палицю і, мов той снайпер, завжди влучав у ціль! І скільки я лазив за тією гирлигою. Попервах боявся, просився з Льонькою удвох лізти у чагарі. А тоді при звичаївся. "Лізь!" – каже дід. І спробуй – не послухайся того. Я знав свої обов'язки підпасича і суворо дотримувався їх.

Якщо була гарна, висока трава і скотина аж ляга у ній, то нам випадала вільна хвилинка. Отоді дід Петро сідає і починає співати:

*Кажуть люди: "Кармалюга,  
Він по світу ходє,  
Не одну дівчиноньку  
Він з ума ізводе".*

*Зовуть мене розбійником,  
Що людей вбиваю.  
Я нікого не вбиваю,  
Бо сам душу маю.*

*Маю жінку, маю діток,  
Та я їх не бачу,  
Як згадаю про їх долю,  
Сам гірко заплачу!*

Дід бувало згадував: "Ой добре ж замолоду співав – аж у Звонеччині\*) чути було!" Дід любив співати "Чаєчку" ("Ой горе тій чайці...") і оцю пісню я, либонь, вперше почув од нього. Ось тільки не знаю – чи не про Максима Залізняка у ній ідеться?

*Ой літа орел, ой літа сизий,  
А за ним орлята.  
Іде Максим, іде батько,  
А за ним хлоп'ята.*

А пісню про чорноморця дід співав чи не частіш за інші – тому вона й запам'яталася мені:

*Чорноморець Сашенька, чорноморець  
Вивів мене босю на морозець.  
Вивів мене босю та й питає:  
– Чи є мороз, дівчино, чи немає?*

---

\* Це про село Дзвонецьке. Між Майоркою і Дзвонецьким – балка.

— Ой нема морозу, тільки роса,  
А я молодесенька стою боса.  
Простояла ніченьку та й байдуже,  
Люблю Сашу-чорноморця дуже.  
(Або: Сашу-чорноморчика люблю дуже!)

А якось ми поверталися з дідом надвечір з жовтобрюхом. Дід його забив, а я ніс на плечі. Батіг, щоправда, був більший за мене, але це не заважало мені, 10-річному хлопчикові переживати хвилини справжньої радості. А було це так. Дід як завжди перед полуднем, послав мене по воду. Я побоююся: круча заросла травою.

Біля кринички, де вбив Царана бугай, і побачив я жовтобрюха. Кричу дідові. Той вдарив жовтобрюха гирлигою коло голови. Я його добив. І приніс у село — похвалитися перед хлопцями-однолітками.

Як увечері приганяли череду в село, дід Петро доходив до своєї хати і заганяв у двір свою корову. Гнати череду далі селом входило в мої обов'язки. Хоч ми проводили з дідом разом цілий день, проте він постійно тримався на відстані. Мав сувору вдачу і не підпускав нікого до себе. Зізнатися, і я відплачував йому тією ж монетою. Якимось я поцікавився у нього, як звали його діда.

— Старий будеш! — кинув у відповідь. Це означало, що дальші розпитування просто зайві. Я й не наполягав. Тож дід так і не назвав мені свого діда. Вже зовсім недавно я дізнався, що його діда звали Остапом.

Дід був мисливцем. З нього, правда, кепкували, що він, як тільки прицілювався, сльоза набігла, заслала око і заєць втік од нього. Оцю мис-

ливську пристрась діда використовували хлопці. Одного разу вони послали мене:

— Попроси у діда пороху.

— Так не дасть же!

— Скажи, що у брата Миколи лишай. (У той час лишай лікували, прикладаючи порох.)

Йду до діда:

— Здрастуйте!

Дід загудів щось у відповідь на знак привітання.

— Діду, у нашого

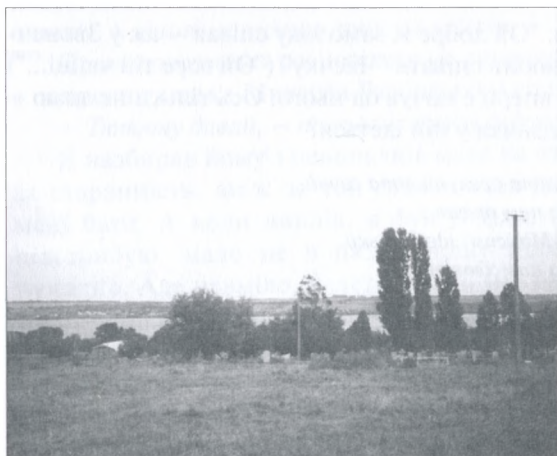

Сільський цвинтар і вид на Дніпро  
у с. Майорка. Літо 2003 р.

Фото Миколи Чабана

Миколи отуто лишай, — показую.

— Кого? — непривітно у відповідь.

— Пороху треба...

— Якого пороху? — і матом доповнює. — А чий ти?

— Я Петро — ваш онук.

— Який онук?

— Андрійв син.

— Чорт вас зна! Поналуплюють їх... Пиди розберись!

Але за порохом ішов. У кальсонах ставав на стілець, діставав з якогось сховку порох, насипав у кульочок:

— На, лічи брата!

Мене як на мітлі виносило з хати! Це ж зарядів на десять вистачить! А хлопці вже чекають на мене: "Ну що — дав дід пороху?" "Авжеж дав!" — кажу.

Ще одним хистом славився дід Петро — він найкраще в селі вкривав хату. Тож мав славу на всю Майорку. До речі, з дідом рахувалися — односельці зверталися до нього на ім'я-по-батькові: Петро Гнатович. Якось у 1940-1941 рр. перекривав дід у нас хату. Подаємо йому валки нагору: низ хати викладали з околоту, а тоді клали валки.

— Що ж ти, ірод, нагрібаєш? Щоб тобі повилазило! — покрикує дід на нас.

Після роботи мати — невістка дідова — давала йому гроші.

— Які гроші? — не взяв нічого, відмовився.

Мати, правда, годила йому. Хоч і важко було дідові вгодити — усі невістки нелюбими були. Укривши хату, сіли обідати. Дід сіда і випуска з себе повітря. Ми, онуки, регочемося.

— Чого регочешся? — дід до мене. — З тебе що, чорт, миші виносять?..

Ще дід наш відзначався своєю силою. Розповідав, що мужиком він ходив у лавку. Так ось, якщо молодь не так себе вела як слід, то він бувало повикидає їх з крамниці. У такий спосіб наводив порядок. Ще за моєї пам'яті він самотужки викидав на горище лантух зерна!

І все ж, як я зазначав, вдачі він був нелегкої — з ним важко було зблизитися. Здебільшого він не панькався. Що в голову йому спадало — те я од нього й чув!

До діда Петра, як і до інших родичів, носив я різдвяну вечерю. Маршрут був тієї ночі приблизно такий — спершу до діда, тоді — до дядька Альошки, до хрещеної матері тітки Марії, до дядька Івана Чабана, до Юхимів і діда Олександра.

Заходив до хати дід чомусь ... задом. Так було і під час його повернення при німцях. Він зайшов до нас у хату після довгої відсутності його в селі. Зайшов, привітався і мерщій поцілував мене у голову. До

Миколи і Ліди – нуль уваги. Наче й не онуки його! Звичайно, дід неправий був, виділяючи мене з-поміж усіх. Це давало привід моїм кепкувати з мене і мого діда Гекала (так прозвали його по-вулишньому).

Отаким своєрідним запам'ятався мені мій дід Петро Гнатович Чабан.

19 квітня 1986 р.



### 1.3. У ВИМУШЕНІЙ ЕМІГРАЦІЇ

---

#### ◆ ПЕТРО ЧАБАН

Я народився і до сімнадцяти років жив у селі Майорка. Мій батько Андрій Петрович Чабан 1940 року був репресований, і через те нас переслідувала колгоспна влада.

#### ◆ Викинуті з гнізда ◆

У повоєнному 1946 році я працював на конях, орав у полі, виконував іншу роботу. І ось якось наприкінці робочого дня дізнаюся про доручення на завтра. А треба сказати, що кінь у мене був до того слабкий, худий і втомлений, що ледь тримався на ногах. Не витримував і зупинявся. Я батожив його, а він, бідний, стояв знесилений. Він мав ніч простояти, щоб прийти до тями, у норму. А мені доручають завтра їхати за 120 кілометрів у село Могилів Царичанського району отримувати зерно задля посівної для нашого колгоспу.

Я був неповнолітній. Мав п'ятнадцять-шістнадцять років. У той час на селі не було чоловіків, нікому було доручити цю роботу. Через те я, хлопчина, виконував усі чоловічі роботи на сто відсотків. Носив мішки набагато тяжчі за себе, а 60-кілограмовий лантух несли вже удвох. Й коли мені наказали їхати по зерно, я не міг ще зметикувати, де криється каверза, підступ. Виручила моя хрещена мати Марія Швець. Вона сказала мені:

*– Петю, синок, я знаю, що тебе посылатимуть завтра по зерно. Так ти не їдь. Бо твоїй кінь здохне дорогою. І ти за нього платитимеш. Не виключено, що це – умисна пастка для тебе.*

Я навіть трохи засумував після цих слів. Мати ж мене попереджала: "Ти, синку, слухайся, бо ми у них на гачку. Й вони кожної хвилини можуть притиснути нас, знайти щонайменшу причіпку" Тому я

й був слухняний, боявся непослуху. Хрещена ж казала:

— *Я тобі не раджу, а ти як хоч. А ви, кума, не пускайте, бо він цього не зрозуміє, що піддається великій небезпеці.*

І я не поїхав. 99,9 відсотка, що тітка Марія мала рацію. Колгоспна ж влада, не вкусивши мене з одного боку, вкусила з іншого. Ага, не послухався — тож виключемо тебе з колгоспу! Так вони і вчинили. Виключили мене з колгоспу в надії, що я не матиму засобів до існування. Звісно, я переживав. Навіть не стільки я, як моя мати Євдокія Гаврилівна. На її руках лишилося двоє неповнолітніх дітей. Я ж ще не міг осмислити, наскільки це важливо.

Реакція односельців на мій вчинок була різна. Ті, хто мене добре знав, не звинувачував. А хто був проти нас, тримався думки начальства, ті мене звинувачували у неслухняності. Та я знав, що це зовсім не так — я був слухняний хлопець.

Що було робити? В цій ситуації я знайшов підсобне господарство в селі Гончарка Солонянського району, порівняно недалеко від нашого села. Деякі наші майорські дівчата там працювали, тож і я подався туди. Мене взяли на роботу, і працював я зі задоволенням, мав авторитет, хоча й був ще пацаном. Пропрацював я там близько року. Але зимової пори потреби в підсобному господарстві не було. Коней, яких ми пасли і якими орали, на зиму забирали у військову частину. В господарстві зоставалися декілька чоловік, котрі доглядали за порядком, а основна маса була непотрібна.

Слід сказати, що заробив я там дуже мало продуктів. А тоді ж продукти були головне у житті. Що заробляв, те й проїдав. Лише спромігся заготовити там нелегально трохи кукурудзи. А так припасів продуктів було на пару місяців — не більш.

Я був ще малий, щоб приймати якісь рішення. А матері запропонували їхати з України в Баку, столицю Азербайджану. Справа в тому, що там на нафтопромислах працював троюрідний материн брат Михайло Гаврилович Гаржа. Він там примусово працював: дружина з'їздила до нього і пояснила нам, які там умови, обставини. Передусім, ясно — на харчовому фронті.

Виявилося, що в Баку кілограм хліба коштував 20 карбованців, а тут, у центрі України, відро кукурудзи коштувало 400 карбованців! Грошей ми не мали, та у нас була корова. Ми запропонували одному чоловікові — й він нам сплатив за м'ясо половини корови. А решту м'яса ми то їли, то пригощали інших, то міняли на щось. Таким чином, ми підзбирали грошей на дальню дорогу.

1946 рік був тяжкий, а ще тяжчий 1947-й. До повоєнної розрухи додався голод. Мати наша залишає свою селянську хату родичці. Її тітка Марена не мала де жити з родиною, і ми пустили її в нашу хату.



Ми ж, готуючись у дорогу, зібрали усі свої речі. Вони, правда, вмістилися у трьох кошолках. Один кошик містив приблизно півтора відра. Ось і все наше багатство.

У дорогу вирушили утрьох – мати, я і моя молодша сестра Ліда, 1932 року народження. Мала тринадцять років. Ми були виключені з колгоспу. Паспорт у нашої матері був, а мені він ще не був потрібен.

Виїхати з дніпропетровського залізничного вокзалу виявилось дуже складною справою. Все було перевантажено від маси народу. Ходив тоді, як казали в народі, "П'ятсот-веселий поїзд". Це був порожній товарняк, який і треба було штурмувати. Оцим "п'ятсот-веселим" ми й дісталися до Ростова. Ми всі маленькі на зріст, та ще й двоє неповнолітні. А до вагону якось треба пролізти!

Ми стали просити:

– *Подайте руку! Підсадить!*

Поки підсаджували "добрі люди", одну кошолку у нас вкрали. Лишилося дві. Коли кинулися і виявили це, мати не витримала – розплакалася. Одна третина нашого "багатства" зникла. Та проблема була не в багатстві – нам би самим зостатися в живих й дістатися до Баку. Ну, не до Баку, так хоча б до Ростова.

Поїзд довів нас до станції Іловайськ за Донецьком. Там довелося вийти, бо потяг далі не йшов. Коли ми намагалися потрапити всередину вокзалу, це виявилось марною справою. З нашим зростом і худюю комплекцією це було годі зробити.

Стояв січень 1947-го. Коли говорять "ходять по головах", хтось думає, що це гіпербола. В Іловайську я був свідком того, як це буває. Підіймається чоловік, стає іншому на плечі, переступає на плечі іншого і ось так по плечах проходить у центр залу! Я таке вперше бачив на власні очі – двоє чоловіків таким чином йшли по головах. І спробуй протестувати – всі так спресовані, так злітовані одне до одного, що жодного опору вчинити не зможеш.

Три дні простояли ми на станції Іловайськ, прагнучи чим швидше полишити голодну Україну. Виїхати звідти було не менш складно, як з Дніпропетровська. І лише, коли ми спробували повиснути на підніжці вагона, який прямував на схід, вдалося вирватися звідти. Так ми з численними пригодами дісталися до Баку.

#### ◆ В Азербайджані ◆

З центру Баку ми поїхали за адресою у передмістя – у селище Біна, яке належало до Азизбековського району. Мамині родичі жили там на квартирі. У селищі Біна розмістився величезний аеродром – він, по-моєму, зберігся й досі. Це приблизно за сорок кілометрів від тодішнього Баку.

Першу ніч ми переночували на підлозі. Зустріли нас гостинно – і господиня квартири, і наша рідня. А вже наступного ж дня, не пробувши там і доби, ми всі вийшли на роботу! Праця була приватного характеру. З нами працювали також дружина Михайла Гаржі з їхньою донькою Полею. Разом нас було таким чином п'ятеро. В Азербайджані зима тепла, не те, що у нас, і нагадувала швидше нашу осінь. Ми найнялися копати моркву і рвати та зв'язувати цибулю. Плата була натуральна – розплачувався господар тими ж морквою та цибулею.

Пропрацювали три дні на господаря-азербайджанця. За цей час поширилася поголоска, що у цього чоловіка можна щось заробити й іншим. Та коли до нього поприходили люди, він сказав:

*– Ця дівчинка і цей хлопчик, і ця українська мама хай залишаються. А інших мені не треба!*

Він зауважив, наскільки українці працьовиті й чесні. Запідозрити нас у якійсь крадіжці нікому б не спало на думку. Відпрацювавши першого дня, ми продали зароблену цибулю й моркву, купили хліба й втопили почуття голоду.

Я, правда, всього днів п'ять-шість ходив до господаря. Справа в тому, що наш родич Михайло Гаржа за кілька днів сказав мені:

*– Поїхали зі мною. Я влаштую тебе на нафтопромислах у контору буріння.*

Українцями там аж ніяк не гребували. Можливо, через те, що діти села совісніші проти міських. Мене прийняли робітником до теслярської бригади. Там я згодом дістав і розряд: мене схвалювали за працю і забороняли лазити на гору 40-метрової вишки. Я був дуже старанний й бригадирові це подобалося. Він не дозволяв, але й не карав за те, що я все таки лазив нагору здійснювати ті роботи, котрі мені були не під силу. Ось так я отримав розряд.

А потім за наказом переводять мене до іншої організації – "Бузувнинафта" сусіднього району. Там сформували бригаду з п'ятох чоловік, а в інших бригадах було по семеро. Та завдяки вмілому бригадирові ми вп'ятох впоралися з роботою, більшою за ту, яку виконували всімох. Наша бригада прогриміла по тресту. Повірте, я нічого не перебільшую.

З часом і мати залишила роботу на полі. Вона влаштувалася мастильницею і стежила за роботою насосів. Минув якийсь час, ми там обжилися, і нам дали одну кімнатку. Сестра Ліда працювала позмінно на промислі. Ні вона, ні я там не відвідували школи. Правда, у мене з'являлося бажання ходити до вечірньої школи. Та попервах я працював теслярем, а потім мені запропонували піти на курси трактористів. Я й вступив на ці курси, котрі визначили мою майбутню життєву

професію (я в подальшому працював бульдозеристом). Провчився я на курсах чотири місяці, склав іспит і з 44 слухачів першим став на працю. Так доповів начальник колони. Інструктором був у мене вимогливий, жорсткуватий чоловік, якому я і завдячую за цю науку.

Пропрацював я до виповнення повноліття. І тут мене призивають до армії, де я й прослужив три роки й чотири місяці. Демобілізувавшись, я повернувся на ту ж тракторну базу "Бузувнинафта", контора капремонту свердловин. Там пропрацював до 1954 року й вирішив таки повернутися на батьківщину, в Україну. В Азербайджані ми на той час обжилися цілком і матеріально жили відносно добре. Я теслював: продавав додатково шифоньери, що й складало додатковий прироби́ток. Робив власноруч диван, скриню – на що був попит. Гадаю собі, раз купували у мене шифоньери, значить, вони на щось були подібні.

Та все нажите ми знов поспродували, вирішивши після смерті тирана повернутися в Україну. Що змусило? Нас тягло на рідну землю. Кажуть, як не добре в гостях, а вдома краще. Окрім того, коли я служив в армії, мені дали у вигляді заохочення десять діб відпустки (без дороги). Я вирішив заїхати в Баку, забрати сестру Ліду і разом з'їздити в Україну, бо був цікавий поглянути на батьківщину, залишену не з доброї ласки кілька років перед тим.

#### ◆ На Україну повернусь ◆

Було це в 1951 році. Хоча я мав квиток у військовий вагон, але і в цивільному мав право їхати. Та ось заковика: в мене не був зазначений маршрут. Відтак доводилося уникати й ухилятися від провідника.

До Ростова я ще якось спокійно почувався. Та коли за Ростовом став чути рідні українські голоси (часом навіть простий, неотесаний, як на чийсь погляд, може, й "сіряцький" голос), я серцем відчув, який він близький мені...

Так через чотири роки вимушеної еміграції ми з сестрою приїхали у село Майорка. Все довкола було рідне – і люди, і Дніпро, і кручі... Нас чекав дуже теплий прийом. Родичі й односельці були не лише раді, а навіть і заздрили. Примовляли:

– *Дуня (це про нашу матір) тут би померла з дітками. А бач, через те, що виїхала, – то й вижила. Дуня недурна, мабуть, і діти такі.*

Я був у формі солдата, а сестра порівняно з селянами гарненько зодягнена, і поводитися ми гречно, – тож видно було, що над нами хтось працював. Спинилися ми у Олексія Артемовича Швеця – він був чоловік тітки нашої матері Євдокії. Вони так гостинно приймали нас, що, зізнаюся, перепоїли солдатика без погодження з ним. Я всіляко відмовлявся, посилаючись на те, що я – солдат й хочу виглядати гідно, та ніхто не зважав на те. Бо ж так раділи нашому несподіваному

приїздові, що змусили мене випити зайву чарчину, й відтак я виявився непрацездатним... Потім шкодували зі своєї надмірної гостинності.

Ми пробули близько тижня в Майорці й не могли надихатися рідним чебрецевим повітрям. Коли нас виряджали у зворотну дорогу, то зібралось мало не все село – скільки могло вміститися в селянській хаті. Дядько Олексій був такий радий і привселюдно пообіцяв, що більш не змушуватиме мене хильнути зайвого. Я маю звичку у випивці знати норму, аби пожартувати, щось кумедне оповісти, і це подобалося людям. Бо ж правий Лев Толстой: спочатку людина бере чарку, а потім чарка людину...

По сусідству з дядьком жив Берневек Микола Ладимович, котрий по війні заправляв у колгоспі і через якого ми й почувалися у 1947-му чужими у рідному селі, а виключені з колгоспного "раю", втрачали всі права й ставали ізгоями. Він вже не очолював колгосп "Нове життя". Я не мав анінайменшого бажання з ним спілкуватися, бо в глибині душі була незагоєна образа. Тоді народ був такий пригноблений з боку керівників, і хоч здавалося, що гніт слабшає, але все одно селяни поводитися з якоюсь осторогою, з острахом, які культивувалися роками безправ'я, і не сміли їм заперечувати.

Ми з сестрою знов полишали Україну. Чи надовго? Разом доїхали до Ростова. Там я посадовив її на бакинський потяг, а сам сів на сочинський, котрий йшов на Тбілісі. Я повертався на військову службу.

#### ◆ В армії ◆

Військову службу я проходив у Ленінакані (Вірменія), в місцях, де сталися землетруси – у Ленінакані і Спітаку. Служив у фортеці, збудованій, як казали, ще в часи Катерини II. Нам траплялися там ядра, якими росіяни воювали з турками. Ці металеві кулі мали величину у два кулаки завбільшки. Фортеця знаходилася на околиці міста.

Служити мені довелося у розвідувальному мотоциклетному батальйоні. Поряд знаходилася піхотна дивізія. А наш розвідувальний батальйон окремих. Військова частина число 15732, комбат мав звання Героя Радянського Союзу (прізвище підзабулося). Я служив радіотелеграфістом з 1949 по 1952-й, дослужився до ефрейтора.

До турецького кордону було всього три кілометри. Якось я стояв усього за один метр від забороненої зони. Стояв і пригадував фільм, де говорилося: один крок – і тебе можуть обстріляти чи заарештувати. Один крок – і чужа земля...

При нашій дивізії було три піхотні полки і один танковий, один батальйон зв'язку, саперний і наш мотоциклетний розвідувальний. Ми завше перебували на маневрах на чолі дивізії. В боях, ясна річ, участі не брали. А ось коли нам довелося взяти участь в інспекторській пере-

вірці, то завдання нашого батальйону було дуже відповідальним — здобути відомості про удаваного противника. Противник означався паперовим п'ятачком під зірочкою, це слугувало опізнавальним знаком. У такий спосіб можна було відрізнити "свого" від "чужого"

У нічний час нас бронетранспортером завезли в глухе гірське село. З нами, правда, був воїн-вірменин, щоб нам було легше спілкуватися з місцевим населенням і відтак діставати інформацію. З нами був і офіцер у званні лейтенанта — командир взводу, і один сержант та я як радист. Нас уночі перевезли через гори. В селі нам було неважко, бо через перекладача знайшли порозуміння з місцевим населенням. Тож зустрічали нас гостинно. Ми виявилися за удаваним кордоном. У мирний час, звісно, тої суворості і небезпеки, що у воєнний час, не було. Але навчальні умовини були наближені до воєнних. Коли потрапляєш у полон, тобі якийсь час не дають їсти, щоб ти відчув різницю... Можуть і попід боками наштовхати. Ми, правда, в полон не потрапляли.

Не хочу втомлювати спогадами про власну військову службу. Опинившись на території умовного противника, я мав передати здобуту інформацію як телеграфіст. Скажу одне: не без пригод це мені вдалося.

#### ◆ Повернення додому ◆

Відслуживши в армії, я марив про повернення на Україну. Якось я привіз звідти здоровенний кавун, і всім будинком по тоненькій скибочці ми з'їли його — тож усі скуштували, які чудові кавуни ростуть на моїй Україні. А я розповів, з якими почуттями сприймав своїх земляків. Сіли ми якось в Дніпропетровську в трамвай. Для всіх це справа буденна, а я скучив за своєю нацією. Дивлюся, заходить чолові'яга, видно, з села. При ньому кошолка завдовжки сантиметрів шістдесят і місткістю відра на два. Чимось набита — вона впоперек шириша, ніж він. Зайшовши до трамваю, чоловік зачепив своїми речами пасажирів. Не могли не впасти в очі простота і вайлуватість цього селяка, та вони були близькі моєму серцю.

А серцеві, як відомо, не накажеш. Воно диктувало мені повертатися на рідну землю. Ось я і став ініціатором повернення нашої родини на Україну. Мати підтримала мене. У сестри Ліди і її чоловіка Миколи Малтабара (він сам з донецьких греків) у 1953-му народився синок Олександр, а в 1955-му донька Ніна. Мати, Ліда і Микола, хоч і не відразу, але підтримали мене, і ми вирішили повертатися до Дніпропетровська.

Ясна річ, ми тут зіткнулися з перепонами. Я мав фах тесляра і тракториста. Ми зупинилися попервах на помешканні у мого двоюрідного брата Леоніда Нальоти. Сестра з чоловіком шкодували: вони в Баку були благоустроєні, а тут треба розпочинати все з початку. А я

не похитнувся і не відступив. Вони ж з матір'ю у 1954-му таки повернулися в Баку. А я зостався жити у кузена, влаштувався тут працювати на тракторі, почав заробляти, вів ощадливе життя. Листувався з матір'ю і запрошував усіх їх повертатися на Україну. І в 1955-му мати повернулася. Сестра засумувала, щось з рік вони попрацювали там і, нарешті, теж повернулися до Дніпропетровська. Тепер вже назавжди.

Я за цей час на заводі "Буддеталь" заробив одну кімнату завбільшки 8,45 квадратних метра, де ми жили з матір'ю. Потім переоформили на кімнату у 12 кв. метрів. Мати викликала Ліду з чоловіком і двома дітками. І ми вчотирьох плюс двоє дітей жили в цій кімнатці! Правда, недовго. Вдома, кажуть, і стіни допомагають. Тільки у 1964 році ми, нарешті, вибралися з комунальної квартири й дістали окреме житло в хрущовці на початку проспекта Карла Маркса в Дніпропетровську, біля пам'ятника Слави, спорудженого на наших очах в 1965 році до 20-річчя Перемоги.



## 1.4. МОНОЛОГ.

### СПОГАД ЄВДОКІЇ ГАВРИЛІВНИ ЧАБАН (1907-1994), записано онуком Миколою 24 січня 1988 р.

---

Казав було, що Бога нема. Не вірив у нього. А я сражаюся було з ним – ходила ж до церкви, вірила...

Андрія забрали 2 листопада 1940 року. Його викликали до Дніпропетровська у військкомат. При собі треба було мати паспорт і військовий білет. Як поїхав – і з кінцями...

У чому звинувачувався? "Агитатор против Советской власти. Сын кулака. Враг народа." А Іван Гугля? (по-вулишньому) – його рідний брат – кандидатом у члени партії був. І нічого, що, мовляв, син куркуля. Рідні ж брати!.. Ну, де ж та правда?

Скільки не було свідків, їх усіх попідставляли: "Ти кажи оце, а ти – оце..." Якби не війна, було б діло! Їх би, падлюк, поскидали! Повиганяли б з партії і партквитки свої б поклали!

...Як поїхав чоловік, я ждала-ждала – нема його. І три дні, і п'ять днів – немає. Поїхала в місто, пішла у військкомат. Знайшла його у тюрмі. Лише п'ять хвилин побачення дозволили. Та ще раз у місяць – передачу. Це ж не тільки Андрія тоді брали.

Як забрали десь у 1930 році мого дядька Дмитра, чоловік баби Маші Степан пішов у Дніпропетровську на вокзал. Ешелони суціль



**Сім'я Андрія Чабана перед війною.**

*Зліва направо:*

Петро Чабан (1929 р.н.), Андрій Чабан (1903-1943),  
Лідія (1932-1992), Евдокія (1907-1994) і Микола (1926-1943)

стоять. І він поліз під вагони – передавав передачу братові своєї жінки. Прийшов додому і розказує, що побачив: "Стоять по двадцять шалонів і по шістдесят вагонів у шалоні. І набито усе нашим братом. А найбільше – розкуркуленими. Оцей – куркуль. Оцей – не любе Радянської влади. Усім ярлики повіша-

ли. Грузять у товарні вагони – і пішов!.." Дядько, як повернувся, казали: везли їх півтора місяці у Хабаровськ, Дальневосточний край.

Про що з Андрієм побалакати могла? За це ж не балакаємо. Тільки таке: "як здоров'я? як діти? як ти? а ти?" Там таке приміщення – самі двері. Одно хтось виходить – і в погонах, і начальники якісь. П'ять хвилин лише розмови. Та й то нічого не можна говорити. А люди все ходять – туди, звідтіль...

Суд був при закритих дверях. Я плачу в коридорі. Виходить прокурор:

– *Что вы расстраиваетесь? Не можете себя в руках держать – не приходите!*

– *І приходити не треба?* – кажу. – *Мало того, що чоловіка забрали, так і це забороняють.*

Шість років Андрієві дали. Там миру в той час – страх скільки. Андріїв батько, дід Петро, стояв у передпокої. Плакав. А я кажу прокуророві:

– *Товаришу прокурор, і я не можу зайти?*

– *Ви дружина?*

– *Так.*

– *Не можна. Суд при закритих дверях.*

Це ж там сама брехня була! Дванадцять чоловік було у партійній організації колгоспу. За дисципліну боролися. Після того, як Андрія забрали, збори йшли. Начальство каже до людей:

– *Говоріть! Поза углами балакаєте, а тут мовчите.*

А ззаду чути кілька голосів – три чи п'ять:

– *Хватає! Андрія Чабана взяли? Хватає!*

Наш кум Михайло, по-вулишньому — Кезір, разом з Андрієм у кузні робив. Михайло — сам син куркуля, а Андрія у тому ж звинувачував. Михайлів батько, дід Гаврило, розкуркулений був, а син його, бач як підліз, — з начальством у контакті був. За свідка проти Андрія пішов. А я ж його, кума Михайла, чинила:

— *Йдеш на війну — щоб тебе перша куля не минула! Мої сльози на землю не впадуть!*

Михайла забрали в 1941-му. Й невдовзі вбили.

— *Бабусю, розкажіть, як дідові картуза чужого на голову натягували, а він не налазив — за "речовий доказ" мав слугувати... Як слідчий табуретом замахувався...*

— *Не пам'ятаю вже всього.* (Підзабула бабусю, хоч раніше в усіх деталях розповідала.)

Після вироку кажу Андрієві:

— *Тоді ти сидітимеш шість год, як мене на світі не буде!*

— *Може, я з твоєю допомогою буду на волі...*

— *Поїду до Москви. І в Київ поїду.*

Три рази в Києві була і в Москві. Розказувала там дослівно, що бандити роблять, який суд несправедливий вчинили. Слідчий мені у Києві каже:

— *Їдьте додому. І більше до нас не приїздіть. Чекайте чоловіка через місяць додому. А через півтора — найбільше.*

Вирок обласного суду після моїх клопотань Київ скасував. Обіцяли за місяць-півтора і його звільнити: поки, мовляв, документи всі пройдуть.

— *А у вас хто є? — питають у мене.*

— *Та нікого немає, — плачу, — тільки трійко дітей лишилося. І все.*

— *Не хвилюйтеся. Не може бути, щоб не звільнили вашого чоловіка.*

А через п'ять днів розпочалася війна. Думаю, що його на передову виставили. Надіслав маленького листа: "Дуня, прийми од мене гарячий привіт. І дітям передай. Поцілуй їх і прижми за мене всіх. Я виїхав туди, де всі. Чекай листа з місяця. Андрій".

І все. Більше од нього вістей не було.

Сон був мені. Вітер хату розкрив. Одні крокви лишилися, а соломи немає. Вітер її порозкидав. Пророчий сон був: так і нашу сім'ю розкидало — Андрія забрали, сина Миколу на фронті вбили. Снарядом вбило корову — нашу годувальницю.

Я в Києві казала:

— *Давайте від вас людину. Я платитиму йому й за дорогу. Хай лишень розбереться на місці — чи правильно Андрія засудили.*

...Хто ж на нього обізлений був? Кому він якого сала за шкіру залив? Та ніякого нікому. Хіба що правду казав. Вони ж що хотіли, те й робили



в колгоспі. А він був членом сільради. На зборах інколи каже: "Мені можна". А вони знали: про їхні неподобства казатиме. І підбирали ключі під нього. Які неподобства в колгоспі були? Начальство пило – міри не знало. Тому корову дають, тому хату будують. Їм, мовляв, можна...

Брат Андріїв рідний Іван на однім городі з нами жив. І – вороги. Іван бригадиром працював, з начальством у контакті був. Плели на Андрія хто що здумав. І їм вірили.

Я ходила селом: "Підпишіться, що Андрій шість років не заслугував". Тридцять чоловік підписалося. Слідчий мені у Києві каже: "*Количество примерное подписей. Давайте, действуйте!*"

– *Товаришу слідчий, – кажу, – я ще й до Москви поїду. Я не впушу. Правди доб'юся!*

Обидва куми Андрій і Михайло працювали ковалями в кузні. Третім був дядько Іван-циган. Він казав: "На Андрія обидиться не можна було". А Михайла Кезіром прозвали. Потім його жінка питає: "Що ж ти кума за 150 трудовнів продав?"

У 1921 році, як голод був, Андрій на Полтавшину ходив заробити, прогодуватися. У дядьків робив. Робив чесно. Поки в селі колгоспу не було, Андрій, маючи човна, на Дніпрі рибальчив. Разом з молодшим братом Іваном. Той такий, як я, на годи був – 1907-го року народження, а Андрій – 1903-го. Вони наймали від держави участки річки і ловили рибу. Лящі, соми – отакі величезні. Було як привезе улов – а там сом пудів на дванадцять. Метрів зо три завдовжки. Отака голова страшнюча! Я до того не бачила риби такої – а до Чабанів пішла у 1925 році. Так було привезуть риби – на три пальці човен не повен!

Їдемо у город. Своєї підводи не було. Наймають підводу і бричку. З горою везуть, ще й брезентом накривють. Там уже жидівка у Дніпропетровська чекає:

– *Петровичу, заберу...*

Вона оптом бере, дає гроші за ту рибу і торгує нею на базарі.

Потім у селі організувався колгосп "Нове життя". Я з год поробила колгоспницею, а тоді (дурних шукали!) – ланковою. Була членом правління колгоспу. Здою корову, повечеряли – і пішла на правління!

– *От догавкалась! – кепкує Андрій: – Ідеш до часу ночі сидіти!*

– *Ходім і ти сидітимеш.*

– *Ну, да, хвاته, що ти сидиш. Ще й я піду...*

– *А як ти ходиш у Волоську як член сільради?..*

Там було у Волоській до дванадцятої – пів на першу ночі засідають. Та поки ще в Майорку прийде – три кілометри ходу. Я й кричу бувало:

– *Хай ти скажишся зі своєю сільрадою!*

– *А ти зі своїм правлінням!*

— *Оце ж нас дурних і шукають...*

Поки колгоспу не було, рибальчив. А тоді до кузні перейшов. Був молотобойцем — на важкій роботі заробляв непогано. Робили все: рядовки, полілки...

У Києві питали:

— *Ким же робив ваш чоловік?*

— *Простим ковалем колгоспним.*

— *Ви знаєте, хто може бути ворогом народу?*

— *Я малограмотна. Здогадуюсь: або якийсь директор, або голова колгоспу...*

Андрій, звичайно, міг якісь анекдоти розповідати. У це я повірю. Потім Михайло доносив на Андрія, буцімто той казав:

*"Спасибі Сталіну-грузину,  
Що взув нас в парусину і резину".*

Можна ж було йому сказати: ще раз почуємо, відповідатимеш! Тоді ж про Сталіна анекдотів розказувати не можна було.

Як викликають на суді Федора Моргуна у свідки, я присутня. Його питають:

— *Ви знаєте Андрія Чабана?*

— *Знаю.*

— *Що він із себе представляє?*

— *Порядна людина.* Нічого поганого ніхто за ним не помічав. Як тільки викликають кума Михайла, теж свідка, мені кажуть: "Вийдіть!" Це ж його не вперше на суді питали. Щось він таке на кума і на слідстві свідчив. Що саме — не знаю. Якби я почула, я б не витримала.

Дітей на суд не брала. Навіщо? Колі чотирнадцять було. Петрові — одинадцять, Ліді восьмий пішов. І ніхто не дивився, що лишилося троє дітей.

Як у колгоспі ставилися? Я на зборах, було, відмовчуюся. А як тільки що скажу, вони в президії між собою щось пошепки бурмочуть у мій бік. Репресованих у селі було чоловік п'ять. Наклепи на них усіх позводили — ти, мовляв, оте й оте робив. І наклепникам вірять, а жертвам наклепів — ні. Брали їх, як злодіїв якихось. Хоч були



**Андрій Чабан  
(1903-1943).**

Фото зроблене, напевне,  
у вересні 1939-го, під час  
"польської компанії", за рік  
до арешту у листопаді  
1940-го

в селі й справжні злодії. Іван Михайленко був злодій першої марки. Там коні вкрали, там – корову. І Іван завжди в тій шайці.

А ще був у Майорці куркуль Гнат Іващенко. Ото справжній куркуль був. Мав куплену землю, надомну силу. А як колгосп став створюватися, дід Гнат пішов у актив. Цілий і неущкоджений зостався. Я питаю в Андрія:

– Була куплена земля у твого батька, діда Петра?

– Ні.

Колись служив у діда Петра в наймах Микола Берневек. Або по-вулишньому Ларка чи Беба. Як Андрія забрали, і він свідком йшов. Тоді він вже головою колгоспу був. Хата під білою черепицею біля баби Приськи – то його. Всі дванадцять чоловік, вся партійна організація у свідки йшла. І з'їли Андрія разом.

Мені життя моє розкошне забило всі баки. Ти шуткуєш – залишитися без чоловіка, а потім і без сина. Хто на мене оглянеться?



## 1.5. ДОКУМЕНТИ КРИМІНАЛЬНОЇ СПРАВИ

---

17 січня 1991 р. я дістав змогу в архіві ознайомитися з особистою справою діда. Ось побіжні виписки. Кримінальна справа не збереглася. Її відновлено. Відтак у 1974 р. діда реабілітували. Отже, документи.

З анкети:

молотобоец-кузнец, колхоз "Нове життя",  
социальное происхождение – из крестьян-средняков, малограмотный, беспартийный.

В 1933 г. обвинялся в краже, но по суду был оправдан (бабуся: "це ніби він в діда Івана корову украв").

Арестован 2 ноября 1940 г.

Суды состоялись 29 января 1941 и 15 мая 1941 г.

Свидетели:

Бережной Никита Кондратьевич,

Баркар Сергей Исаевич,

Бабура Карп Дмитриевич,

Демуш Федор Федорович,

Иващенко Никита Игнатьевич.

*Дело №26/41 года. Листы дела 32-33*

## ПРИГОВОР УГОЛОВНЫЙ

Именем Украинской Советской Социалистической Республики 1941 года, января 29 дня, Судебная Коллегия по Уголовным делам Днепропетровского облсуда в г. Днепропетровске, в составе:

Председателя – Заблудовского  
нарзасов – гг. Казарева и Теверовского  
при секретаре – Седых  
с участием прокурора – Акун  
и защитника – Кантора.

Рассмотрено в закрытом судзаседании дело по обвинению Чабана Андрея Петровича, 1903 года рождения, уроженца с. Майорки, Волосского с/совета, Днепропетровского района и области, происходящего из крестьян-кулаков, отец до революции имел крупное хозяйство и наемных рабочих, сам колхозник, украинец, б/п, с низшим образованием, женатый, несудимый, в преступлении, предусмотренном ст. 54-10 ч.1 УК УССР.

Материалами предварительного и судебного следствия Облсуд –  
**УСТАНОВИЛ:**

Обвиняемый Чабан неоднократно среди колхозников колхоза "Нове життя" – высказывал свои антисоветские, контрреволюционные настроения.

Так, 14/IX-1940 г. он в присутствии колхозников Гаржи, Бережного и других восхваляя армию одного из капиталистических государств, указывая неизбежность войны с этим государством и высказывая пораженческие настроения.

Одновременно он проводил а/с агитацию, направленную против существующего строя.

15/X-1940 г., после колхозного собрания обв. Чабан в помещении конторы колхоза и на улице высказывал среди колхозников свое недовольство мероприятиями Советской власти, выступая против обязательных поставок государству и клеветал на жизнь в СССР.

Показаниями свидетелей Швеца и Гаржи установлено также, что Чабан неоднократно в форме частушек дискредитировал одного из руководителей ВКП(б).

Изложенное подтверждается показаниями свидетелей – Бережного, Гаржи, Баркар, Попова, Бобура, Моргуна, Саланджий, Демущ, Швеца, Иващенко, у которых никаких личных счетов с обв. Чабаном нет, а также частичными признаниями обв. Чабана.

А посему Облсуд считает обвинение, предъявленное Чабану по ст. 54-10 ч.1 УК УССР, полностью доказанным.

Руководствуясь ст. ст. 216-297 КЦК, Облсуд –

**ПРИГОВОРИЛ:**

Чабана Андрея Петровича, 1903 года рождения, по ст. 54-10 ч.1 УК УССР, подвергнуть лишению свободы в далеких местностях Советского Союза сроком на шесть лет, с поражением в правах по п. "а", "б", "в", ст. 29 УК сроком на три года, засчитав предварительное заключение со 2/ХІ-1940 г.

Меру пресечения оставить в силе, содержание под стражей.

Судебные издержки возложить на осужденного.

Приговор может быть обжалован в Верховный суд СССР в теч. 5 дней, со дня вручення осужденному копии приговора.

---

**Тут, напевне, неточність, і йшлося про Верховний суд України. Бабуся негайно виїхала до Києва. Її спогади занотовані мною 6 лютого 1989 р.:**

*"У лютому 1941 року я була в Києві. Нас чоловік п'ятнадцять було на залізничному вокзалі. О дванадцятій ночі нас "попросили" вийти з вокзалу. І ми до восьмої ранку, доки не прийшло начальство, були надворі. Холодно було страшно: я і стукала ногами, і ходила, а таки примерзли ноги до підшос. Тоді я ноги й поморозила. А орду свою (дітей) кидала вдома. Війна завадила Андрія визволити. А я ж і до Москви їздила..."*

---

**УХВАЛА**

**Іменем УРСР**

**Верховний Суд**

Судова колегія в кримінальних справах

19 квітня 1941

**В складі:**

Голови т. Ольшвангер

членів тт. Фоміна, Бобриневої

Доповідач т. Ольшвангер.

З участю прокурора т. Лебедева та члена колегії адвокатів т. Мартиненка.

Розглянула в судовому засіданні справу в касаційному порядку вироком Дніпропетровського облсуду від 29/1-41 р. про:

Чабана Андрія Петровича, 37 років, з селян-куркулів, колгоспника, несудимого, засудженого за ст. 54-10 ч. 1 КК УРСР до позбавлення волі в поправно-трудових таборах на 6 років, з обмеженням прав на три роки, за те, що в 1940 р. проводив к/р агітацію, вихваляв кап. держави, заявляв, що радянська влада довго не існуватиме, що в СРСР погано жити, співав антирадянські частушки тощо.

На цей вирок засуджений подав кассаргу, в якій покликається на недостатнє переведення судслідства.

Кассарга підлягає задоволенню. Чабан зазначав, що писав до-

пис в газету "Дніпровська Правда", в якій викривав зловживання правління колгоспу, і тому члени правління, маючи злобу на нього, дали неправдиві свідчення про його к/р агітацію.

Дійсно, в склад допитаних судом свідків входить Демуш – голова колгоспу, Берневек – комірник, Баркер – зав. фермою, Бережной – зав. школою та інші. Суду належало з'ясувати, які взаємовідносини існують між засудженим та свідками; чи писав він допис в газету, чи не викликано дійсно їх свідчення незадоволенням Чабаном.

Тому, керуючись ст. 346 п. 2 КПК, -

### **УХВАЛИВ**

Касскаргу Чабана задоволити, вирок облсуду відносно нього скасувати та справу передати на новий розгляд зі стадії судослідства в іншому складі суддів.

Захід запобігання Чабану – залишити тримання під вартою.

**Ольшвангер, Фомин, Бобринева.**

**Голова ВЕРХСУДУ УРСР (підпис). Топчій**

**коректор: (підпис).**

**31/IV-41 р.**

## **ПРИГОВОР УГОЛОВНИЙ**

**Именем Украинской Советской Социалистической Республики 1941 года, мая 15 дня, г. Днепропетровск, Судебная Коллегия Днепропетровского областного суда в составе**

**Председателя – Богдановой**

**нарзасов – Рухварг, Рогозы, Тверовской.**

**С участием прокурора Чекина**

**и адвоката Кантора**

**Рассмотрев в закрытом заседании дело по обвинению (...).**

**Подсудимый Чабан в присутствии свидетеля Гаржи распевал частушки а/с характера, в которых дискредитировал вождя народов.**

**(...) В настоящем судебном заседании виновным себя не признал, от своих показаний отказался и заявил, что свидетели его оклеветали, что со свидетелями Демушем, Гаржой и Швецом у него личные счеты, что свидетели на него злы за то, что он на них писал в газету, изобличая свидетелей в неправильных действиях, как членов правления колхоза.**

**(...) Областной суд приговорил:**

**Чабана Андрея Петровича, 1903 года рождения по ст. 54-10 ч. 1 УК УССР к лишению свободы на шесть лет в далеких местах заключения с поражением в правах по пунктам "а", "б", "в" ст. 29 УК УССР на три года после отбытия меры наказания.**

(...) Приговор может быть обжалован в Верховный Суд УССР на протяжении 5 дней со дня получения подсудимым копии приговора.

### АКТ

Нижеподписавшиеся – начальник ком-ки №4 "Черная" Яшин, лечащий врач Ковальский, зав. УРБ Прокофьев и дежурный ВОХР Тихонов составили настоящий акт в том, что в 8 часов 4 апреля 1943 года умер от пеллагры с поносом находившийся в м. стационаре з/к Чабан Андрей Петрович, л.д. №80664, род. в 1903 году, осужд. по ст. 54-10 ч. 1 УК на 6 лет с 2/XI-40, рост средний, волосы т.-русые, глаза серые.

Начальник к-ки №4 /подпись/

Лечащий врач

зав. УРБ

деж. ВОХР

4 апреля 1943 г. /печать/

### СПРАВКА

Подлинник настоящего акта находится в архивном личном деле №80664 бывшего заключенного Чабана Андрея Петровича, которое хранится в Управлении Усольского ИТЛ МВД (гор. Соликамск, Пермской обл.).

*Примітка.*

*ПЕЛЛАГРА – хвороба, спричинена недоживленням, браком вітамінів.  
Про пеллагру і пеллагриків див.: Олександр Хахуля. У назурах Сивогракова.  
// "Україна", №8, 1991, с. 17.*

МВД СССР

Почтовый ящик № АМ-244

№ 80664

22.VII.1957 г.

г.Соликамск Молотовской обл.

Гр. ЧАБАН

Евдокии Гавриловне,

г. Днепропетровск,

поселок Фрунзе, 16-й квартал, д.2, кв.7

Сообщаю, что Чабан Андрей Петрович умер 4 апреля 1943 года.

За получением свидетельства о смерти Вам следует обратиться в Бюро ЗАГС Днепропетровской обл. Днепропетровского райиспол-

кома г. Днепропетровск, куда сообщено 22/VII.1957 г.

**Начальник Отдела**  
**почтовый ящик № АМ-244**  
**/подпись/**  
**22.VII.1957 г.**

**УКРАЇНСЬКА РАДЯНСЬКА СОЦІАЛІСТИЧНА РЕСПУБЛІКА**

**СВИДЕТЕЛЬСТВО О СМЕРТИ**  
**ЯС №764505**

Гр. Чабан Андрей Петрович умер 4 апреля 1943 г. тысяча девять-сот сорок третьего года.

Причина смерти – паралич сердечной мышцы.

О чем в книге записей актов гражданского состояния о смерти 6 августа за 1957 г. произведена соответствующая запись за № 63.

Место смерти – (прочерк).

Место регистрации – рай ЗАГС Днепропетровского района и области.

Дата выдачи 17 августа 1957 г.

**Заведующие бюро ЗАГС – (подпись)**  
**(печать).**

**Верховний суд**  
**Української Радянської**  
**Соціалістичної Республіки**  
**9 апреля 1974 г.**  
**№ 52474**

Гр. ЧАБАН Е.Г.  
320000 г. Днепропетровск,  
ул. К. Маркса №6, кв. 65

**СПРАВКА**

Определением судебной коллегии по уголовным делам Верховного суда УССР от 2 апреля 1974 г. приговор Днепропетровского областного суда от 15 мая 1941 г. в отношении Чабана Андрея Петровича отменен, а дело производством прекращено за отсутствием состава преступления.

Гр. Чабан А. П. по данному делу реабилитирован.

**Заместитель председателя**  
**судебной коллегии по уголовным**  
**делам Верховного суда УССР**  
**Л.ЧАЙКОВСКИЙ.**





## 1.6. НАРИСИ

---

### 1.6.1. ЧИМ ОБЕРТАЛИСЯ ЖАРТИ З ВОЖДЕМ

Йшов 1940-й рік. По всій країні неслоь з гучномовців (там де вони були), з професійних і самодіяльних сцен:

— *О Сталине мудром, родном и любимом  
Прекрасную песню слагает народ.*

І раптом коваль Андрій Чабан з села Майорка в чоловічому гурті співає частівку:

— *Слава Сталіну-грузину,  
що обув нас у резину.*

Подібна зухвалість на той час обходилаь недешево. Хтось з товариства поспішив доповісти парторгу. А в того, як і в інших колгоспних керівників, накопичувалась злостивість проти Андрія. Чим же він завинив? Нічим, крім того, що не хотів миритися з неправдою і несправедливістю.

Неподобств у господарстві тоді вистачало. Як згадує дружина Андрія Чабана Євдокія Гаврилівна: "Начальство пило немов би перед страшним судом, не знаючи міри. Загальним майном розпоряджалоь, як власним: тому — корову, тому — хату. Голова спорудив собі хату під білою черепицею" Звичайно, їм ні до чого була критика, викривання їхніх зловживань. А Андрій не мовчав. Тому почали до нього прискіпуватись.

Якось на загальних зборах голова заявляє:

— *Сім'я Чабанів ходить в боржниках по молокопоставках.*

Андрій, замість того щоб мовчки погодитись з головою і не викликати начальственного гніву, каже:

— *З нас молокопоставки зняті, бо маємо четверо дітей, і корова в цьому році не телилась.*

На це йому голова:

— *Ви вважаєтесь боржниками, а Радянська влада ніколи не обдурює.*

Андрій:

— *При чому тут Радянська влада, я не розумію, а молоко з нас знято.*

Як бачимо, голова вважав себе не більш, не менш як втіленням Радянської влади.

Виникла ще одна суперечка. Дружина Андрія працювала ланковою, в 1940 році зібрала найвищий врожай. І коли господарству виділили путівку на Всесоюзну сільськогосподарську виставку, що вважалось

високою нагородою, вона цілком слушно претендувала на неї. Але бригадир вирішив віддати пугівку іншій ланковій. Не бажаючи миритись з несправедливістю, Андрій написав листа до райземвідділу. Начальство приїхало розбиратись і прийняло Соломонове рішення: не давати пугівку нікому. Цей факт любові у керівництва до Андрія не додав.

У жовтні 1940 року парторг колгоспу збирає актив, де повідомив, що А. Чабан веде себе неправильно, розпускає кляузи, веде антирадянські розмови, і він думає подати на нього заяву. Можна вважати, що тут слово з ділом не розійшлося.

2 листопада 1940 року Андрія Петровича заарештували "за антирадянську діяльність". Що ж собою являв цей "ворог народу"?

Народився Андрій Чабан в 1903 році в селі Майорка Катеринославського повіту в багатодітній працюючій сім'ї. Працював у полі, ловив рибу у Дніпрі.

У 1925 році оженився, взяв сирітку Дуню, посагу в якій були тільки роботящі руки. Жили дружно, народили чотирьох діточок. У 1929-му вступили до колгоспу. Андрій пішов працювати у кузню, Дуня – ланковою. Андрій Чабан свою ковальську справу знав добре, ніякої роботи не цурався. Був компанійською людиною, любив співати, жартувати, міг кинути гостре слівце, не завжди обережне. Кому треба, той брав на замітку і сповіщав, куди слід.

Для слідчих жарти і частівки стали приводом для обвинувачення Чабана Андрія Петровича в антирадянській агітації відповідно до статті 54-10 Кримінального кодексу УРСР.

Оригінал його справи не зберігся. Дещо відновили під час реабілітації. Тому ми не знаємо, як проходило попереднє і судове слідство.

Маємо лише побічні свідчення, але досить красномовні.

Про суд ми дізнаємось лише з вироку і спогадів Євдокії Гаврилівни. Зокрема, про те, що переважна більшість свідків була з боку обвинувачення. Свідок захисту Ф. Моргун сказав, що знає А. Чабана, як порядну людину, старанного працівника. Нічого поганого за ним не помічав.

Таке свідчення суду не було потрібно. Зате колгоспне керівництво – понад десять чоловік – голова, парторг, бухгалтер, комірник та інші показували те, що треба, – Чабан займався антирадянською агітацією, зводив наклепи на вождя партії.

Євдокія Гаврилівна згадує ще такий факт. Одного з односельчан викликали на партбюро і запропонували дати на суді потрібні свідчення, пообіцявши за це виписати 150 трудовнів. Коли ж той не погодився, йому нагадали, що він син розкуркуленого. Проти такого "аргументу" заперечувати було ризиковано, довелося підписати потрібне.

Під час суду дружина знаходилась в залі, але коли виступали

свідків обвинувачення, голова згадував, що суд закритий і виганяв її.

Вона стоїть, плаче в коридорі, виходить прокурор: "Чого ви розстроюваєтесь? Не можете тримати себе в руках – не приходьте". Як же зачерствіла душа, щоб таке казати жінці.

У вирокі суду зазначалось: "Обвинувачений Чабан А.П. неодноразово серед колгоспників колгоспу "Нове життя" висловлював свої антирадянські, контрреволюційні настрої, проводив антирадянську агітацію, направлену проти існуючого ладу. Показаннями свідків також встановлено, що Чабан А.П. неодноразово у формі частівок дискредитував одного з керівників ВКП(б). Викладене підтверджується показаннями свідків, а також частковими визнаннями самого обвинуваченого.

Піддати позбавленню волі в далеких місцевостях Радянського Союзу на 6 років з позбавленням у правах строком на три роки.

Судові витрати покласти на засудженого".

Оскільки в репресіях настало деяке послаблення (все таки був суд, а не "трійка", чи Особлива нарада), можна було оскаржувати вирок, і Євдокія Гаврилівна їде до Києва, де з допомогою адвоката подає касаційну скаргу.

Настільки були кричущими порушення, допущені дніпропетровськими суддями, що Верховний суд України був змушений скасувати вирок і вимагати нового розгляду, в іншому складі.

Нове судове засідання відбулось 15 травня 1941 року. Облсуд на зауваження республіканського не реагував. Склад суддів інший, але ті самі матеріали попереднього слідства, ті самі звинувачення, ті самі свідки і ті самі свідчення, і той же вирок – 6 років позбавлення волі.

Знову дружина їде до Києва, знову шукає справедливості, але починається війна, і тепер вже нікому не було діла до якогось сільського коваля.

Андрія Петровича запроторили в табір поблизу Солікамська – тоді Молотовської, нині Пермської області. Жодної звістки від нього звідти не прийшло.

Які були нелюдські умови життя і праці в таборі, ми можемо уявити з акту про смерть Андрія Петровича: "... о 8-й годині 4 квітня 1943 року вмер від пелагри з поносом в'язень Чабан Андрій Петрович, що знаходився в стаціонарі, народжений в 1903 році, засуджений за статтею 54-10 з 2 листопада 1940 року, ріст середній, волосся темнорусяве, очі сірі".

Як же треба було знушатись з людини, щоб коваль-молотобоець, володар могутньої статури досяг повного виснаження, а саме воно приводить до пелагри.

Тридцять років вела Євдокія Гаврилівна боротьбу за повернення

доброго імені чоловіка. Перша спроба була зроблена в 1958–1959 роках.

Але тоді органи відкараскалися формальною відпискою без глибокої перевірки суті справи: факт злочину встановлений, вирок винесений вірно.

Через п'ятнадцять років по тому родичі знову звертаються до прокуратури з проханням розібратися в справі А.П.Чабана.

На цей раз розслідування було проводити важче. Багато з тих, хто знав Андрія Петровича, або загинули на фронті, або померли. Але працівники Дніпропетровського управління КДБ розшукали живих свідків, дуже уважно розмовляли з ними, і постала ще одна картина репресивної сваволі, яка відправила в небуття мільйони людей.

Односельчани Андрія Петровича говорили про нього тільки добре. Та й що поганого можна сказати про людину, яка нікому не робила зла, завжди була готова прийти на поміч будь-кому.

До судової колегії з кримінальних справ Верховного суду УРСР направляється протест прокуратури, в якому доводиться, що справа А.П.Чабана створена, як і багато інших, штучно, без будь-якого підґрунтя для обвинувачення.

Верховний суд України 2 квітня 1974 року прийняв рішення про скасування вироку від 15 травня 1941 року і припинення справи в зв'язку з відсутністю складу злочину.

Таким чином, "усього" через тридцять з лишнім років справедливості перемогла.

*Рем ТЕРЕЩЕНКО,*

*кандидат історичних наук*

*(Цей нарис під назвою "Чим оберталися жарти з вождем" вміщено у виданні: Відроджена пам'ять. Книга нарисів. Дніпропетровськ. 1999. – С. 516–520)*

### **1.6.2. 1940-Й РІК У ЖИТТІ ДІДА І КРАЇНИ**

Перший суд над моїм дідом відбувся 29 січня 1941 року, а заарештовано його 2 листопада 1940 року. Вирок: "подвергнуть лишению свободы в далеких местностях Советского Союза сроком на шесть лет, с поражением в правах... сроком на три года. Приговор может быть обжалован в Верховный суд СССР в течение 5 дней, со дня вручения осужденному копии приговора".

У касаційній справі, поданій моїм дідом (до речі, не у Верховний суд СРСР, а України), Андрій Чабан покликався на "недостатнє переведення судслідства". Він, зокрема, писав, що звертався з листом в газету "Дніпровська Правда", в якій викривав зловживання правління колгоспу, і тому члени правління, маючи злобу на нього, дали неправдиві свідчення про його контрреволюційну агітацію.

Касаційну скаргу діда розглядала судова колегія в справах

Верховного суду України. Було це 19 квітня 1941 року. Судова колегія була в складі голови Ольшвангера, членів Фоміна, Бобриневої. Доповідачем був Ольшвангер. Судове засідання пройшло за участю прокурора Лебедева та члена колегії адвокатів Мартиненка. Бабуся свідчила, що це саме завдяки Мартиненкові, його енергійності касаційну скаргу діда було задоволено. Ухвалою Верховного суду України вирок обласного суду відносно діда скасовувався. Його справа передавалася на новий розгляд в іншому складі суддів.

Оскільки мій дідусь покликався на те, що він писав дописа в газету "Дніпровська правда", я вирішив просто погортати газету "Днепровская правда" за той фатальний для діда 1940-й рік. На жаль, в обласному архіві зберігається підшивка газети лише за перший квартал 1940 року, але й там на мене чекали деякі маленькі відкриття.

22 січня 1940 року "Днепровка" друкувала замітку ОблРАТАУ — була така інституція в той час — під заголовком "Ленинские дни в Волосском". Дід мій жив у Майорці, а у Волоському була їхня сільрада, туди до школи ходив старший син Андрія Чабана Микола, 1926 року народження. Там був клуб — одним словом, центр сільради. Замітка банальна — далі нікуди, яких за роки Радянської влади друкувалося сотнями:

*"20 и 21 января в клубе колхоза "Червоний борець", Волосского сельсовета (Днепропетровский пригородный район) состоялся торжественный утренник учащихся средней школы, посвященный памяти Владимира Ильича Ленина. Ученик X класса Иван Триодял (завжди це давнє волоське прізвище писалося: Триодял! — М. Ч.) сделал доклад о жизни и деятельности Ильича. Затем школьники выступали со стихотворениями о Ленине.*

*В школе открыта выставка произведений Владимира Ильича и выставлены два фотомонтажа на темы: "16 лет без Ленина, под руководством товарища Сталина — по ленинскому пути" и "История ВКП/б/ в иллюстрациях".*

Я навіть цю присну і малоцікаву замітку не лише тому, що вона стосувалася рідних країв діда, а на "утреннике" цілком міг бути — мусив! — мій дядько Микола, але й для того, аби показати, що у Волоській сільраді йшов той же повсюдний процес ідеологічного "обробітку", що й скрізь. Так все гладесенько було в газеті, а народ по-своєму оцінював довколишнє життя.

*Бойний вітер, бойний вітер  
Корабель ганяє,  
А волоськая управа  
Людей розміщає.*

*Котрі були багатії,  
На Мурман зсилали,*

*Котрі були бідніші,  
Так тут залишали...*

*У їх сім'я невеличка,  
Три сини-орлята,  
Любилися-кохалися,  
Як ті голубята...*

Ця місцева пісня співалася на один голос з "Кармалюком" "А склав цю пісню Ладим, баби Херсунки син з Волоської" Я, на жаль, нічого не знаю про Ладима і про його матір бабу Херсунку, але достовірність цієї пісні не викликає в мене жодного сумніву... Я записав її у Майорці 31 травня 1986 року від баби Фросі, а коли офіційніше – Єфросинії Мартинівни Швець (з дому – Гаржа), рідної тітки моєї бабусі Євдокії. Покійна баба Фрося була 1902 року народження. Вона тоді так згадувала на рік молодшого проти неї мого діда:

*"Твоєму дідові Андрієві було годів вісім, як він спалив батьківську хату. Пам'ятаю: хата горить, а його, хлопчика, знімають з горища. Після того Чабани збудували нову хату – зараз вона у котрогось з дачників над Дніпром".*

Та я повертаюся до винесених дідові вироків. *"14/IX.1940 г. он в присутствии колхозников... восхвалял армию одного из капиталистических государств, указывая неизбежность войны с этим государством и высказывая пораженческие настроения..."*

Назвати "одно из капиталистических государств" на ім'я не наважилися навіть у суді. Бо всі добре розуміли езопову мову: йдеться про Німеччину.

1 лютого 1940 р. "Днепровка" друкувала на дві шпальти "Речь Гитлера" ТАРС викладав промову фюрера, виголошену 30 січня 1940 року на урочистих зборах (теж своєрідний "утренник"!), присвячених роковинам приходу націонал-соціалістів до влади. Тарсівський виклад промови настільки нейтральний, що його можна навіть назвати доброзичливим – в цій інтонації відбилася тодішня політика загравання сталінського режиму з гітлерівським:

*"Далее Гитлер подчеркнул, что национал-социалистское движение поставило своей задачей уничтожить поработение Германии версальской системой, и перечислил мероприятия, проведенные германским правительством для восстановления мощи Германии".*

Або:

*"Касаясь последнего выступления французского премьера Даладье, выражавшего сомнение в прочности единства германского народа, Гитлер в заключение заявил:*

*"Наши враги кричат: "Германия должна погибнуть". На это*

*Германия может дать только один ответ: "Германия будет жить!"*  
(*"Днепровская правда"*, 1 лютого 1940 р.).

Тож чи не сам Гітлер "указывал неизбежность войны" (вислів з дідового вироку)? А "контрреволюцію пришили" сільському ковалеві. Тим часом ще одну промову Гітлера "Днепровская правда" друкувала 27 лютого 1940 року. Чесне слово, промови Гітлера з'являлися в радянській газеті частіш промов Сталіна! Тим разом Гітлер виступив у Мюнхені увечері 24 лютого на урочистих зборах, присвячених 20-й річниці заснування націонал-соціалістської партії в Німеччині. Цікаво, що в ті дні на Дніпропетровщині відзначалася двадцята річниця обласної комсомольської газети "Більшовицька зміна"

Отже, Бог з ним, з Гітлером – мінливість високої політики все ж діставала "низи"... Й якщо хтось з простих людей у приватній розмові з односельцями "восхвалял армию одного из капиталистических государств", так хіба не ця армія через півроку стрімко відкине від кордону радянські війська? Та й не вихваляння, думаю, то було, а тверезий мужичий погляд на дійсний стан речей, що життя невдовзі й потвердить. Дід, попри свою чотирикласну освіту, дивився далі деяких політиків і принаймні висловлював уголос те, що інші вголос говорити не наважувалися.

Цікавлячись політикою і читаючи "Днепровку" (а я гадаю, він не випадково писав викривального дописа саме в цю газету), дідусь не міг не зауважити, як унадились до Німеччини у той час радянські візитери. То заступник наркома чорної металургії СРСР П. Коробов розповідає в "Индустрии" про свої враження в статті "На металургійних заводах Німеччини" ("Днепровская правда" надрукувала цю статтю 1 лютого 1940 р.), то керуючий криворізьким трестом "Ленінруда" С. Мелешкін розповідає про побачене в статті "На шахтах Германиї"...

Тим часом Західна Україна вже "наша" (один з двох знімків діда – у військовій формі. З якої речі? А це діда забирали на "польську кампанію", він і сфотографувався на пам'ять, але невдовзі повернувся в рідне село: "польська кампанія" у вересні 1939-го, як відомо, тривала недовго). Отже, Західна Україна "наша", а от якби ще трошки "братньої Фінляндії..." "Днепровская правда" взимку 1940-го багато писала про фінську війну. В газеті з'явилася постійна рубрика "Герои боев с белофиннами", друкувалися їхні портрети, замальовки про них. А місцевий поет Марк Шехтер навіть надихнувся написати "Песню о Финляндии". Вона велика – на 8 строф, процитую першу строфу:

*Тихая Финляндия, снежная страна.  
До чего заброшена, до чего бедна!  
Белая метелица. Голубой туман.  
Горюшко рабочее, горюшко крестьян.*

і т. д. ("Днепровская правда", 6 березня 1940).

За "голубым туманом" сталінської пропаганди поет якось не бачив "горюшка" власних селян, зневажуваних владою, позбавлених свободи слова й інших "свобод", гарантованих сталінською Конституцією.

З вироку дідові: *"15/Х.1940 г., после колхозного собрания обвиняемый Чабан в помещении конторы колхоза и на улице высказывал среди колхозников своё недовольство мероприятиями Советской власти, выступая против обязательных поставок государству и клеветал на жизнь в СССР..."*

Коли Марк Шехтер писав про "горюшко" робітників і селян у Фінляндії, то була правда, коли дід щось таке говорив про життя наших селян, це було "клеветой на жизнь в СССР".

У замітці "Наш календар" за 2 лютого 1940 року "Днепровская правда" писала про Євгена Гребінку:

"В басне "Вол", в аллегорическом образе вола, Гребинка рисует положение бесправного крестьянина:

*"...Весь мій вік я все за двох робив,  
Та й витернів таки чимало,  
Що в плузі силкувавсь, копиці волочив,  
І з ранку у ярмі до півночі ходив,  
І ще щодня бував і битий".*

Читаючи ці рядки класика, мій дідусь тоді думав: а колгоспний селянин не почуватється таким же волом? І коли цьому воліві спаде на думку "виступить против обязательных поставок государству", це поза сумнівом – "антисоветские, контрреволюционные настроения"!

"Корни классовой ненависти вечны, – пише власкор газети у Львові С. Ахматов в матеріалі "Ненависть", надрукованому 9 лютого 1940 р. – Они не рождаются вдруг. Они – священное чувство человека". Коментувати тут нічого не хочеться. Якимись подібними словами говорить секретар обкому КП/б/У по пропаганді Леонід Брежнев (стаття "Руководит делом пропаганды по существу"):

*"Еще недостаточно поднято общественное мнение против тех, кто не овладевает революционной теорией. И в этом деле серьезную помощь должна оказать областная и районная печать" (6 березня 1940).*

Дідусь Андрій "революционной теорией" не оволодівав, ось проти нього й було збурено громадську думку. Спасибі за Вашу дієвість і бойовитість, Леоніде Іллічу! Спасибі за реабілітацію діда в 1974-му!

У тому ж номері за 6 березня 1940 року під рубрикою "Суд" газета вміщує замітку РАТАУ "Приговор по делу банды клеветников и провокаторов". Чесно кажучи, війнуло 1937 роком! Йшлося в ній про якісь, певне, київські події. Сам Київ так ні разу в замітці не назва-



но, але мова йде про справу, яку розглядав Верховний суд УРСР під головуванням "тов. С. Я. Ольшвангер" Стоп, та це ж той (чи та) Ольшвангер, що через рік доповідатиме у справі касаційної справи мого діда! Я став уважніше читати замітку. А втім, варто навести її тут з деякими купюрами:

*"С 1 февраля по 4 марта Верховный суд УССР под председательством тов. С. Я. Ольшвангер (под председательством — аж ніяк, певне, не означає, що Ольшвангер був головою Верховного суду України. Приміром, ухвала Верховного суду України в справі діда підписана, головою цього суду Топчієм — М. Ч.), при народных заседателях В. Д. Мельниченко и И. И. Беземчуковой слушал дело антисоветской группы клеветников и провокаторов Мельниченко, Нечипорука, Квятковской и Гриншпона. Судебное следствие полностью подтвердило вражескую деятельность этой группы.*

*4 марта, поздно вечером, Верховный суд огласил приговор. В резолютивной части отмечается, что подсудимые (названі прізвища — М. Ч.) с целью вывoda из рядов строителей социалистического общества честных советских граждан и с тем, чтобы вызвать у них недовольство советской властью и ослабить работу в учреждениях, где они сотрудничали, действуя организованно в течение 1937-1938 годов, подали целый ряд клеветнических заявлений на советских, партийных работников, работников искусств, известных ученых и членов правительства.*

*Подсудимые в своей преступной деятельности прибегали к методам провокаций, запугивания, шантажа.*

*Суд признал обвинение подсудимых по ст. 7-54-7 уголовного кодекса УССР доказанным и приговорил: Мельниченко к 15 годам заключения в исправительно-трудовых лагерях с ограничением в правах на 5 лет (...)*

*Все личное имущество, принадлежащее осужденным, по решению Верховного суда конфискуется.*

*Приговор окончательный и обжалованию не подлежит (РАТАУ). ("Днепровская правда", 6 марта 1940).*

Мене спочатку пересмикнуло, коли прочитав назву цієї замітки, але коли вчитався більше, то подумав, що це засудили тих, хто таки завинив у роки ежовщини і при "ранньому Берії" були засуджені як причетні до тих репресій. Мені, проте, нічого не говорять прізвища засуджених, і більших інформацій я не маю. А що зветься замітка "Приговор по делу банды клеветников и провокаторов", то це тому, що "классовая ненависть — священное чувство человека". Одним словом, мені цікаво було натрапити в замітці на прізвище С.Я.Ольшвангера, який мав деяке відношення до подальшої долі діда. Нічого ні доброго, ні лихого я про Ольшвангера не знаю.

У березні 1940-го мій дід (тоді ще вільний) разом з іншими

громадянами дізнався від "начальників" про 50-річний ювілей В'ячеслава Молотова. 9 березня "Днепровская правда" вийшла з ювілейними матеріалами, присвяченими цьому соратникові вождя. На величезному рисунку на першій полосі – Сталін і Молотов. Поряд друкуються привітання ЦК ВКП/б/ ювілярові, передова стаття "Соратник великого Сталіна", указ Калініна про нагородження Молотова орденом Леніна, привітання Ради Народних Комісарів тощо. "Днепровка", яка була не здатна опублікувати оту зливу ювілейних піснеспівів, повідомляла читачів:

*"Редакцией получены: постановление СНК СССР об учреждении стипендий им. тов. Молотова для наиболее выдающихся учащихся вузов. Указы Президиума Верховного Совета СССР – о переименовании г. Перми в г. Молотов и Пермской области в Молотовскую область, г. Нолинска – в г. Молотовск и Нолинского района Кировской области, в Молотовский район, о присвоении имени т. Молотова Смоленскому военно-политическому училищу и Горьковскому училищу зенитной артиллерии, о переименовании завода "Красный гидропресс" в г. Таганроге в завод имени тов. В. М. Молотова".*

Як на мене, то назва "Червоний гідропрес" зовсім непогано виконувала свою ідеологічну функцію, бо під червоним пресом, як під Богом, ходили усі громадяни цієї країни. Не випадково згадую тут про ювілейні "молотовські" заходи. Ні, не знав дідусь, що за рік доля кине його не з власної долі аж у Молотовську область, донедавна Пермську, де було місто Солікамськ (дивно, чому так і не перейменоване на якийсь Красногидропрессовск). Тут о восьмій годині 4 квітня 1943 року він сконає від пелагри – хвороби, спричиненої недоживленням і браком вітамінів. У місцевому стаціонарі помер зек, особиста справа №80664, який так і не відбув навіть половини визначеного йому "шестирічного терміну ув'язнення "в далеких мстностях Советского Союза".

**Вічна йому пам'ять.**

18 лютого 1994 р.

### 1.6.3. ПО СИНА. ОБРАЗОК З МИНУЛОЇ ВІЙНИ

*Пам'яті мого дядька Миколи,  
загиблого на війні, і бабусі Євдокії Чабан,  
яка пережила свого сина на пістоліття...*

Сидить на призьбі. Стара-стара, на самоті зі своїм горем у випланих очах. Зі спогадами. Вони ятрять душу безжально, на шмаття. Та куди їй подітися від них?

...Звістка миттю облетіла село. Вибиралися утрюх. Вона йшла по



Мати. Євдокія Чабан  
(1907-1994)



Син. Микола Андрійович  
Чабан (1926-1943)

сина. Ті дві – по чоловіків. Їй за чоловіком йти потреби вже не було: Андрія засудили "за політику" за тиждень перед самісінькою війною. Син Микола, старшенький, лишився надією і опорою – лагідний, поступливий, м'який.

Йшли мовчки. Довго. Понад Дніпром краса яка – вони її не бачили. В одній з придніпровських балок лежали гроші. Багато грошей, перев'язаних пачками і кинутих похапцем кимось. Та кому вони здалися? Підмивані водою, гроші лишилися лежати посеред балки. Лиш на хвильку затрималися тут: Настя зачерпнула води у прихоплене з собою відерце, й рушили далі.

Онде вже й Федорівка. Десь тут. Почали шукати. А над ними кулі свистять безутаву, раз-у-раз повітря над головами прошивають.

– *Відкіля стріляють?* – у солдатів спитали.

– *Обережніш. На Кривий Ріг німця женем.*

Біля братської могили вартовий.

– *Можна?*

Йому довго пояснювати не довелося.

– *Лізьте.*

Соломою вкриті тіла. Перший ряд зняла. Другий. Не видно сина. Витягли її жінки нагору – пішли шукати далі.

Одного знайшли зі своїх, майорських. Другого. Третього. Там, де їх стріла смерть. Хлопці йшли в атаку рядами, а німець їх косив з бліндажів. Так і полягли юними. Де ж Явдошин первісток Микола?

Як його виряджали, на дорогу пиріжків з картоплею у марлю загорнула. А Петро, молодший, братові сумку змайстрував. Може, по сумці сина пізнає?..

Ходить мати полем осіннім. У погляді несамовитість, ноги – мовби не її. Аж раптом шарфик угледіла. Його. Може, ранений? Може, десь тут? А тоді й сумку побачила. І печінку з картоплі. З отих

пиріжків. Підійшла ближче. І шапка його, Миколина. А на ній – кров і волосся. Все. Обірвалося щось усередині.

...Ще її бабуся казали:

– *Як йде некрут з хати, хай задом виходить. Значить, вернеться живий-здоровий.*

*А як він виходив? Хіба згадаєш? Сльози очі застинали.*

– *Пиши ж. Пиши.*

– *Писатиму... Ой, мамо! – нараз згадав про щось. – Дайте татову ложку. Він з польської кампанії швидко через два тижні повернувся. Може й мені пощастить?*

Побігла. Винесла ложку. Не врятувало: за пару днів мусила йти по сина.

...У якій же могилі шукати? Та ось же він – обличчя сине, аж червоне. Од крові запеклося. Черевики з нього

знято, і шинелі нема. В самих шкарпетках лежить. Вхопила за шию. Сили де й узялися – тягне. Голова синова в грязюці. Стала обшкрывувати її пальцем. Тоді й побачила на потилиці дірку від кулі. Навиліт. Розривна. І мозок синів мов каша. Не навчені ж хлоп'ята, сімнадцятирічні ж. І зразу на передову. ("Відсиджувалися тут,



**Микола Чабан (1926–1943) ліворуч з другом Іваном Заскою**



**Брат Миколи Андрійовича Чабана Петро (ліворуч) і його племінник Олександр Малтабар доглядають могилу М.А.Чабана у с. Майорка. Літо 2003 р.**

понімаєш, під спідницями в матерів! Мать, мать, мать!") Ось і поцілив котрийсь із тих, із снайперів.

Прибігла тітка Настя. Здала запримітила, як Явдоха возиться тут, і притьмом до неї:

— *Що ти робиш?*

— *Хіба не бачите...*

— *Я свого тут поховую.*

— *А я — ні. Хоч сама, а привезу. Тут не покину.*

Коней у колгоспі не дали. Коровами привезли жінки вбитих синів і чоловіків до села. А вже там понад Дніпром і поховали. Он його могила. Під Миколиним іменем дати: 1926-1943.

Сини мої, сини мої, Сини-соловейки...

Микола ЧАБАН

"Літературна Україна", 24 серпня 2005

#### **1.6.4. ЩО ЛИШИЛОСЯ В ПАМ'ЯТІ**

Записано Миколою Чабаном 31 травня 1986 р. у с. Майорка від Єфросинії Мартинівни Швець (з дому Гаржа), рідної тітки моєї бабусі Євдокії, 1902 року народження. Померла 18 листопада 1987 року.

У десять років оддали мене з рідного села Майорки в найми. У город Катеринослав, до жидів.

І годували мене в наймах не білими булками, а житнім хлібом з остюками. Добре пам'ятаю, як революція пішла. Точно, як в кіно показують — ходили з прапорами. Робила я у той час у чотирьох сестер. З них три незаміжні, а одна заміжня. Вони робили кульки для магазинів, наприклад, двофунтові. Експлуатували мене безбожно: нав'яжуть мені на плечі два кульки по 15 кілограмів кожен, і я несу оці тридцять кілограмів. А підлітком же була — якихось п'ятнадцять років. Як революція пішла, і я "застрайкувала":

— *Не буду їсти цей хліб! Я теж людина!*

— *Та що з тобою? Схаменися,* — вони до мене. А мене мов гедзь вкусив:

— *Не хочу ніякого хліба! Добуду до місяця і піду од вас!*

А якось не витримала — з рублем на них кинулася! А ось на Харківській у других жидів служила — там добре. Як Беркові намаже хазяйка бублик з маслом, так і мені: чесно. Так, ліпше було тоді молодому служити, як тепер старому жити! Тато (Мартин Йосипович Гаржа) відвідували мене в городі, питали як мені живеться. І якщо я жалілася, казали хазяйці, щоб була ласкавіша. Якимось мені було, либонь, тринадцять років, ми й сфотографувалися з татом і старшою

сестрою Настею (Фото: М.Й.Гаржа з доньками Настею і Прісею, Катеринослав, 1915 р.).

Колись служила у жидівки-молошниці, носила молоко по Козачій вулиці – нині вулиця Комсомольська (Мартинівна сама називає колишні й сучасні назви – М.Ч.). І саме тут, через цей район проводили в'язнів з однієї в'язниці в іншу. У ліску, який там був, в'язні не раз намагалися тікати. Траплялося мені тоді і постріли чути, і тих засуджених бачити.

Згодом служила у судового пристава. Мав він свій одноповерховий будиночок на Степній (нині – вул. Петровського). Була ожеледь. Де не взалися махновці. Двір, пригадую, наглухо замкнений, тільки в щілінку дивишся на тих махновців – які вони.

До речі, коли десь у той час наших хлопців – і майорських, і волоських (був серед них і мій майбутній чоловік Олексій Швець) – взяли кадети і посадили під варту (хлопці громили економію), то їх допомогли визволити махновці.

Якось махновці заїхали до нас у Майорку. Заїжджають і до нас у двір зупинитися. Я ще зовсім юна була, мало що микитила. А ось моя старша сестра Настя одразу десь зникла. Мені один з махновців дав гаплички пришивати на шинелі. Я заходилася пришивати. Коли ось тато каже мамі по-волоськи:

*– Винеси їй одіж. Бо вони ось балакають, щоб узяти її на тачанку.*

Мама зметикували, чим воно пахне (брали тоді дівчат, позбиткуються та й викинуть десь серед поля), винесли мені одіж, я й побігла до дівчат-подруг. А гаплички дали дошивати невістці Оляні – Дмитровій жінці. У дівчат-сиріт, до яких я прибігла (вони жили бідно, нікому б не спало на думку до них навідатися), я знайшла старшу сестру свою Настю. Так тато виручили мене своїм володінням волоською мовою, недоступною махновцям.

Після наймитування у місті я найнялася в Діброві. Плата була така – п'ять пудів пшениці, п'ять пудів жита і подушка за місяць роботи. Я була задоволена роботою. Коли прийшов братик Дмитро:



**Мартин Йосипович Гаржа з доньками Настею (ліворуч) та Прісею (праворуч). Катеринослав. Близько 1915 р.**

— *Пішли додому! Є робота вдома.*

Мені років дев'ять було, як наші повернулися з Сибіру. Чого туди їздили? Сват і його сини знущалися, приходили з Волоської і якось побили у тата дев'ять вікон — п'ять в одній хаті і чотири в іншій, все шукали Вустю.

— Іпатій Маркович, навіщо таке робиш? — питали сільчани. А йому байдуже, нічого не визнавав з синами, бо в нього в руках і урядник куплений був, й інша влада. Отже, розповідали, спочатку батьки Вустю в Сибір відправили, а потім самі поїхали, всією сім'єю. Поїхали в місто Ухтюба (Октяуба), де киргизів багато. (Мабуть, мова йде про Актюбе — так до 1891 року називався Актюбінськ, місто в Казахстані. Бабуся Євдокія, щоправда, твердить, що виїжджали в Оренбург, але суперечності великої немає, бо Оренбург порівняно недалеко від Актюбінська.) Перший раз туди виїжджали, мені було років два-три (1905 рік?).

Вдруге — мені вже було років вісім — і я дещо пам'ятаю. Хати киргизькі, як їздили на верблюдах, як киргизки доїли кобилу. До речі, у киргизок ноги маненькі: вважається, що менша нога, то найлучча дівка! Їхні ноги змалку в колодки всовували, ось вони й не росли. Як моя мама Горпина Миронівна шукали на станції доньку Вустю, то питали:

— *Чи не бачили тут маленької жіночки — по видочку ластовиннячко?*

Не дай боже такого життя як моїй сестрі Вусті судилося — це чоловік Гаврило сколотив їй життя.

Як махновці (партія Ленти) їхали, то забрали у брата Дмитра жеребця, повели в Нікольську. Довелося татові Мартинові йти по нього, визволяти.

У твого прадіда Петра Чабана (Гнатка) були менші брати Трифон, Микита, Іван. Сестра Домаха була одружена з Іваном Попескулом, якого вбили і вкинули у воду. Німець Бергман мав економію і землю на лівому березі Дніпра, біля Матлашевої. Дід Петро Чабан мав землю, куплену у Бергмана. (Мова про депутата Держдуми колоніста Абрахама Бергмана (1850-1919) або його сина, розстріляних бандитами 1919 року в Катеринославі. Бергмани були великі землевласники. Основну садибу мали в с. Солоненькому — нині райцентр Солоне — М.Ч.)

Твоєму дідові Андрієві було років вісім, як він спалив батьківську хату. Пам'ятаю: хата горить, а його, хлопчика, знімають з горища. Після того Чабани збудували нову хату — зараз вона у котрогось з дачників. Андрієва мати Марія була сутулувата жінка, така як її син Іван, якого називали у селі Гугля. Ще баба Марія жива була, а дід Петро вже ходив до баби Гапки. А як Марія вмерла, Петро стояв перед сином Грицьком навколішках, щоб той дозволив одружитися з Гапкою.

Пригадую обласний суд над Андрієм Чабаном 1940 року. Ми стоїмо і спостерігаємо. Підїхав "чорний ворон", чотири міліціонери вивели двох ув'язнених, серед них і Андрія Чабана. Дід Петро, дивлячись на сина, мовив про себе:

— *Якою мірою міряєш, таку й сам получиш...*

Напевно, мав на увазі, що його вчинки озвалися в долі сина. Бо й справді: Бог не теля, він баче й відтіля.

ПРИСЛІВ'Я, нотовані тоді ж:

1. Ми з чоловіком наживали хату, як ластівка гніздо.
2. Хто скуп, той не глуп. (І як коментар: Скверно як щедрий.)
3. Правди собаки не люблять.
4. Власть як крашанка (кругла).

Мій брат Дмитро Мартинович Гаржа, як повернувся 1933 року в рідну Майорку із заслання з Далекого Сходу, все "Кармалюка" співав. Мабуть, там цю пісню засуджені й вислані українці співали, що й йому так до серця вона припала.

### ЗА СИБІРОМ СОНЦЕ СХОДИТЬ

*За Сибіром сонце сходе,  
А ви хлопці знайте:  
Та на мене, Кармалюгу,  
Всю надію майте.*

*Повернувся я з Сибіра  
Та й не маю долі,  
Хоч здається не в кайданах,  
Та все не на волі.*

*Де не піду – подивлюся,  
Скрізь багач панує,  
У розкошах превеликих  
І днює, й ночує.*

*Зібрав собі гарних хлопців,  
Ой кому до чого,  
Засідаймо край дороги,  
Ждем подорожнього.*

*А хто їде, а хто йде,  
Час нудно ждати,  
Що не маю пристанища,  
Ні своєї хати!*

*Асесори-ісправники  
За мною ганяють.  
Вони людей більше вбили,  
Як я гріхів маю.*



*Маю жінку, маю дітей,  
А я їх не бачу,  
Як згадаю за їх долю,  
Сяду та заплачу!*

*Хоч я візьму в багатого,  
То бідному даю.  
Отак гроші розділивши,  
Я гріха не маю.*

Оцю пісню я чула від Захарія Сергійовича Берилета. Він сам з Волоської, а потім жив на Скелі (хутірць над Дніпром між Майоркою і Волоським). Набагато старший од мене чоловік.

### **ЧОРНОМОРЕЦЬ САШЕНЬКА**

*Чорноморець Сашенька, чорноморець  
Вивів мене босую на морозець.  
Вивів мене босую та й питає:  
— Чи є мороз, дівчино, чи немає?*

*— Ой нема морозу, тільки роса,  
А я молодесенька стою боса.  
Простояла ніченьку та й байдуже,  
Люблю Сашу-чорноморця, люблю дуже.*

### **ІЩЕ РОКІВ ДВІСТІ**

*Іще років двісті, як козак в неволі,  
Понад Дніпром ходє, викликає долю:  
— Вийди ж, доле, із води,  
Визволь мене, серденько, із біди!*

*— Ой рада б я вийти,  
Так сама в неволі,  
У неволі, у ярмі,  
Під турецьким каравулом у тюрмі!*

### **ЗІБРАЛИСЯ ВСІ БУРЛАКИ**

*Зібралися всі бурлаки  
До рідної хати:  
— Тут нам любо, тут нам мило  
Журби заспівати!*

*Один грає на сопілку,  
Скушно нам сидіти.  
Що діється на Україні,  
А чиї ми діти?*

*Що, царице Катерино,  
Що ти наробила?*

*Степ широкий, край веселий  
Німцям подарила.*

*— Ой хіба ж я дурна була,  
Розуму не мала,  
Щоб я ції степи-луги  
Назад повертала.*

*— Ой царице Катерино,  
Змилуйся над нами,  
Верни наші степи-луги  
Презжніми правами!*

*— Косить сіно, ловить рибу,  
Вдівайте жупани!*

### **БОЙНИЙ ВІТЕР**

*Бойний вітер, бойний вітер  
Корабель ганяє,  
А волоськая управа  
Людей розміщає.*

*Котрі були багатії,  
На Мурман зсилали,  
Котрі були біднішії,  
Так тут залишали.*

*У їх сім'я невеличка,  
Три сини-орлята,  
Любилися-кохалися  
Як ті голуб'ята...*

Співалася на один голос з "Кармалюком". А склав цю пісню Ладим, баби Херсунки син з Волоської.

### **ОЙ НЕ СТЕЛИСЯ, ХРЕЩАТИЙ БАРВІНКУ (ЧУМАЦЬКА)**

*Ой не стелися, хрещатий барвінку,  
Ой по крутій горі.  
Ой не втішайтеся та злії воріженьки,  
Пригодоньці моїй.*

*Бо цяя пригода — людська поговірка  
Як та ранняя роса —  
Як вітер повіє, сонечко пригріє,  
Роса на землю впаде!*

*А цяя незгода, чумацькая врода,  
Вона рано пропаде!  
Наїхали пани, пани-орендарі  
Всю худобу забиратьь.*

*Гей, забирайте всю мою худобу,  
Не маю вам що сказати.  
А як жив я буду,  
Все я це добуду,*

*Воли-вози покуплю,  
Мережані ярма, тернові занози  
Майже сам я пороблю.  
А цюю незгоду, чумацькою вроду*

*Я іще раз в Крим сходю!  
Повні манжі риби, повні вози соли  
Я додому привезу!*

Це – дзвонецька пісня, а дзвонечани – майстри співати!  
(с. Дзвонецьке – нижче по Дніпру).

### **ОЙ ХТО НЕ СЛУЖИВ ТА У БАГАТОГО**

*Ой хто не служив та у багатого,  
То той горя не знає.  
А я служив у багатого  
Та все горе знаю.*

*Рано встану, пізно ляжу,  
Роблю, не згуляю.  
Ой послав та пан-хазяїн  
У поле орати,*

*Та й забула хазяєчка  
Хліба-соли дати!  
Орав наймит, орав бідний  
Два дні, дві години*

*І сам не їв, сам не пив,  
Не давав скотині.  
Ой доорався аж до темного луга,  
Випрягає сірі воли з плуга*

*І пускає в діброву,  
Надіває сірячину, сам іде додому.  
Ой він ідуче, він ідуче,  
На сопілочку свище.*

*Хазяїн каже:  
– Ховай, жінко, вареники,  
Бо йде наймитище!  
– Пусти, пусти, хазяєчко,*

*Хоч у хаточку влізти,  
Позволь, позволь, хазяєчко,  
Хоч борщичку поїсти!*

Коли під час війни ми були у діда Петра Чабана (Гнатка по-вличному), то він бувало співав оцю пісню "Ой, хто не служив..."

### ЧАЄЧКА

*Журилася чайка, журилась небога,  
Що вивела чаєнята, де бита дорога.  
А чумаки ішли, чаєнята знайшли,  
Стару чайку ізогнали, чаєнят забрали.*

*А чаєчка в'ється, об дорогу б'ється,  
А ж до землі припадає, чумаків благає:  
— Ой ви, чумаченьки, ви добрі люди,  
Верніть мої чаєнята, бо я їхня мати!*

*Буду воли пасти, буду завертати,  
Верніть мої чаєнята, бо я їхня мати.  
— Полетиш ти, чайко, на зелені луки,  
Бо вже ж твої чаєнята попалися в руки!*

*Полети ти, чайко, на зелену пашу,  
Бо вже твої чаєнята покипіли в каші.*

Пісні записані від Єфросинії Мартинівни Швець (1902-1987) у с. Майорка Дніпропетровського району.

#### 1.6.5. ПРО МАРТИНА І ГОРПИНУ ГАРЖУ, ПРАПРАДЦІВ М. ЧАБАНА

Записано 27 лютого 1986 від їхньої онуки Є.Г.Чабан.

Горпина Миронівна розповідала:

*— Моя мати вмерла, як я ще мала була. Батько Мирон був. Знала кріпацтво. Бувало, ідуть батьки на степ. Мати заб'є кілочок й до нього дитину прив'яжуть. І не можна було кинути роботи, йти до дитини. А ще пан змушував жінок-кріпачок відгодовувати цуценят. А потім вийшов "Милостивий маніфест", кріпосне право перевернули.*

Про бабусю казали: коли якась хворість нападе, йдїть до баби Горпини. І справді вони од "іспугу" шептали, младенцьське виліковували. Бабу Горпину Гаржиху знали в окрузі. Її забирали санками до хворого, везли туди і назад. А вони ніколи не визначали платні — "скільки дасте — стїльки й добре".

Бабуся Горпина релігійна була. Раз на рік пішки ходила на прощу — у Київ, Козельщину. Син Дмитро гроші давав. Відмовлялися:

*— Не треба. Потрудитися треба перед Богом!*

Старців не обділяла — навпаки щедро обдаровувала. Як вмирали, зять, дід Альошка, привіз лікаря. Та дивувалася: "У такому віці бабуся і зморшок нема". Вмерли вони в 1939 році у віці 84 роки.



**Мартин Йосипович Гаржа  
з дружиною Горпиною**

Мартин Йосипович Гаржа був волох родом з села Волоського. Дідусь говорив по-українському, проте чути було, що волох. Мене він бувало кликав: "Віл на тете!" ("Ходи до діда!") Дідусь мій – хлібороб, трудяга. Але був і не від того, щоб хильнути чарчину. Якось купив у Волоській кадушку з-під меду і півдня ніс її до Майорки. У лавці, де купив діжку, й горілка продавалася. Дісталось йому тоді від бабусі на горіхи! А жартун був:

– *Дуня, шукай дідові воші у бороді.*

Дуня йде шукає. Дідусь лежить, а потім зляка незлобиво.

Дідусь Мартин був з бідних, а ось його брат Сергій – багатший.

Тож були свої земельні драми і в Майорці. Бабусі Євдокії розповідали – вона сама не пам'ятає, бо мала була

– що її дід Мартин Гаржа разом зі своєю численною родиною вирушив у Сибір. То, мабуть, були часи столипінської аграрної реформи. Мартин мав два наділи землі, бо в нього був лише один син і аж чотири доньки. Перед від'їздом Мартин дав свою землю, засіяну, старшому братові Сергієві:

– *Бери, брате, доглядай, владій. А як я повернуся з Сибіру – повернеш.*

(Нотабене: про Сергія я дізнався у метричній книзі Волоської Преображенської церкви – 7 квітня 1882 року в нього народився син Терешко). Коли Мартин з родиною повернувся, брат вчинив не побратьки: повернув Мартинові незасіяну землю. Ще й клявся, що саме таку йому брат полишив. І це попри те, що Сергій, на відміну од Мартина, був багатий і злидні не гнали його в мандри Сибірами.

– *Хай тобі наші сльози віділлуться!* – *плакало розпачливе жіноцтво.*

Сергій Гаржа згодом збожеволів – уже старим можна було його бачити, як він приставав до малечі грати в ковінкуку... Чим не сюжет а-ля Ольга Кобилянська?

"І бач, хоч яка велика сім'я була у дідуса Мартина, – пригадує бабуса, – а мене не одкидали. Я вважала, що тут я вдома. Що це мій дім. Помер Мартин Осипович Гаржа від тифу – "іспанки", яка лютувала на Україні 1919 року. Від іспанки нібито вмерли Віра Холодна і взагалі мільйони людей у всьому світі. У Мартина і Горпини Гаржі було п'ятеро дітей: Вустя, Дмитро, Настя, Фросина і Марена.

У германську війну 1914-1918 рр. мої рідні отримували гроші на мене за батька, який був на фронті. Бабуся, було, візьме мене за руку – і йдемо у Волоську, в сільуправу – там за Гаврила, батька мого, й отримували матеріальну допомогу. Бабуся кажуть: "Оце – волоський писар", і показують мені на огрядного чоловіка. А в нього – отакенне пузо! І урядник виглядав, як начальник – у шнурках. Суворий? Думаєш, як при царизмі, так усі були строгі? І зараз люди всякі, і тоді всякі були.

Моя мати, Вустя Мартинівна, була кухаркою, а я – кухарчина дочка. Мама все служили в городі, в шпиталі були помічником кухаря. А у Волоському у лікаря Юлія Живицького служили кухаркою. (У календарі-шорічнику "Приднепровь" на 1912 рік у розділі "Повітова земська управа Катеринославського повіту" Юліан Вікентійович Живицький значиться земським лікарем 9-ї дільниці – М.Ч.) І лікар, і його жінка Богомиля Гнатівна були поляками. До чого красива жінка була – як зоря! Я таких красунь більше не бачила!

Мама Вустя вмерли від голоду в 1933 році.

Я була дівчинкою, і в нас висіли картини з зображенням того світу. Там бачила і братів Лазаря й Авраама.

– *Брате Аврааме, дай ті крихти, що в тебе на столі*, – каже Лазар.

А Авраам прицькував брата собаками. За те й до пекла потрапив.

Пригадаю, як мене малою брали з собою до города. Сидиш на бричці, рот роззявила, а жуліки заряються – чим би поживитися. Або йдемо з мамою містом. А жиди обзиваються, стоячи коло своїх крамничок:

– *Ган-пка! Ган-пка!*

– *А ти – полова тряпка!* – кажуть мама у відповідь. І ми прямуємо собі далі, закривши рота жидам.

До революції Настя – жінка Грицька Чабана – служила в пана в економії в Матлашевій (нині – село Ворона, Синельниківський район) і розповідала: "Ображатися не було чого. Як свято – барина несе стопку відрізів і хусток та плаче: "Розженуть нас – заберуть усе!" А ми дивилися: відкіль вона знала? І дійсно, розтягли згодом економію..." (За моїми даними, це були пани Миклашевські чи Бергмани – М.Ч.)

Пригадую, які гроші були в 1921 році. Дядька Дмитра жінка Олена продала хусток за ... три мільйони!

### 1.6.6. ДЗВОНЕЦЬКА – БАЛКА МОГО ДИТИНСТВА

У Дзвонецькій балці зліва знаходиться Дзвонецька круча, а справа – Зайчова круча. Там – і красна, і біла глина. Навесні – як стає тепло або як піде дощ, – починається розлив Дніпрової води. Вода бувало підходила мало не до Зайчової кручі.

Дзвонецький поріг бурунив тільки так! Була в ньому тічка – метра два завширшки – нею і проїжджали човни. Поріг Ненаситець шумів на дощ, на зміну погоди. Був од нашої Майорки за 18 кілометрів, там, де Нікольська (Микільське). А шумів так, що глушив, як, бувало, ходиш своїм подвір'ям. Ото сила!

Щодо переправи через Дніпро. Дядько Федір Кропивний – другий чоловік тітки Оляни – мав пором, один на Майорку. Перевозив ним людей, худобу і в хутір, і в Матлашеву. У Федора Кропивного були найняті робітники, вони й допомагали йому при цій нелегкій роботі. (Симпатичний образ дідуся-перевізника через Дніпро, який добрих півгодини гребе на човні, перевозячи за копійки пасажирів, дав Володимир Винниченко в оповіданні "Босяк" (1915). Оповідання написано під впливом побаченого влітку 1914 року в Катеринославі та в його околицях.)

**Принагідний діалог з бабусею Євдокією на теми історичні:**

– У Дзвонецькій балці бував Богдан Хмельницький.

– Хто такий?

– Гетьман. Об'єднав Україну з Росією.

– З Росією? На греця?

– Бо не дали б собі українці ради без спілки.

– Не дали б? Е, ні. Українців кури не загребуть. Це – їшаки з їшаків!

*Такі трудящі та роботящі!*

### **1.6.7. ЯК МАРТИН ГАРЖА ДО МАХНА ХОДИВ**

*Родинний переказ про мого прапрадіда*

Було це в громадянську війну. Дядько Дмитро Гаржа, розповідає бабуся Євдокія, мав тоді двох коней. Була йому потреба десь з'їздити. А на дорозі трапилися махновці. І не довго панькаючись "експропріювали" – випрягли одного коня. А такий гарний кінь був – за три кілометри чути, як іржав. Ось тільки забула, як його звали. Прийшов дядько додому і мало не плаче за тим конем.

А його батько, дідусь Мартин, вислухав усе, узяв ціпок і подався у Дзвонецьку – там тоді був штаб Махна. З Майорки до Дзвонецької йти кілометри зо три. Бабуся Горпина кинулася відмовляти старого: "Та куди ж ти? Бог з ним, з тим конем. А то ще під п'яну руку махновцям потрапиш..."

Не слухає дідусь – збирається в сусіднє село. Бо не з полохливих були – дарма що зовні сумирний та невойовничий.

Згодом дідусь розповідав. Підійшов він до гурту махновців і питає:

– Хлопці, що ж ви зобидили мого сина – одним конем назад вернувся.

– А хто узяв? – питають.

– *Лента* (Лента – махновський отаман, який оперував у районі Синельникового. Був розстріляний чекістами (Отчет Екатеринославской губернской чрезвычайной комиссии с 1 января 1920 по 1 ноября 1921 – г. Екатеринослав, 1921 (репринт, 1994). – С.167 – М.Ч.)

Був з таким прізвищем якийсь полигач – близький до Махна.

– *Отам, дідусю, в штабу знаходиться батько.*

Пішов дід Мартин до Махна. Який же він? Цікаво старому.

Виявляється – невеличкий, худенький чоловік. Вислухав діда і розпорядився: "Віддати коня Гаржі!".

Усі ми виглядали дідуся. І були до краю здивовані, коли побачили: йде наш дідусь, живий-здоровий, і коня веде – того, що здалеку його чути. Такі часи були, що могли б дідуся і вбити – ніхто б і не відповідав. Обійшлося.

*Запис 22. III. 1986.*

*Опубліковано в дніпропетровській газеті "Зоря" 19 березня 1992 р.*

#### **1.6.8. РОВЕСНИЦЯ ФЕЙХТВАНГЕРА**

...Є дореволюційне фото. Моїй бабусі Явдосі років сім-вісім.

Стоїть зі своєю матір'ю Вустею та босоногою тіткою Прісею. Давно нема в живих баби Вусті, кілька років тому померла баба Пріся (я ще встиг записати деякі її спомини і випросив два дореволюційні фото). А цей знімок – з бабусиних.

В архіві я знайшов дату народження моєї прабабусі Вусті, і від тої архівної удокументованості ніби додалося значущості її сліду на цій землі (одного фото з нашого родинного архіву явно замало).

Отже, 26 вересня 1884 року народилася і 27 вересня того ж року охрещена у Волоській церкві Юстина. Написано в церковній книжці такими літерами, що їх нині і в друкарні немає: Ёустина. Зазначені й батьки:

*"Волосській крестьянин Мартын Осипов Гаржа и законная жена его Агрепина Миронова, оба православные".*

Тут же названі "восприемники" (хрещені батьки) немовляти "солдат Иван Матвеев Гурестрымба и Евгения Терентеева Шевцова".

У солдата таке прізвище рідкісне, бо село Волоське було наполовину заселене волохами, отже, це молдавське прізвище. Щодо Шевцової, то це зросійшені форми. У селі жили і живуть Швеці, а дружину, бач, якогось Швеця писали як Шевцову. Це ж стосується й імені "Агрепина", себто Горпина, і форми по-батькові: Осипов, Миронова. Нині би ми написали: Осипович (Йосипович), Миронівна.

Запис у метричній книзі зробив священник Георгій Самойлов (Держ. архів Дніпропетровської області, фонд №193, опис №3,



одиниця зберігання 52, с. 68). Священник Покровської церкви с. Чаплинки Новомосковського повіту Георгій Самойлов був переведений до Преображенської церкви с. Волоського 19 липня 1877 року (“Екатеринославские епархальные ведомости” — 1877. — №17. — С. 387). Потім цей священник був переведений до села Хандаліївки Павлоградського повіту (нині село Новов'язівське Юр'ївського району Дніпропетровської області). Священник Георгій Самойлов помер у Хандаліївці 17 липня 1898 року (“Екат. епархальные ведомости”. — 1898. — №23. — С. 343).

Бабуся зберегла про свою маму Вустю (ровесницю Леона Фейхтвангера!) найліпші спомини. Особисте життя в неї не склалося: розлучилася з чоловіком. Померла в голодному 1933-му. А ось точної дати смерті її не знаємо — радянські заги не подбали...

10.V.1992

### 1.6.9. ЧОМ ТІКАВ З-ПІД ВІНЦЯ.

*Про Дмитра Гаржу*

**Записано 13 лютого 1986 р. від бабусі Є.Г.Чабан, 1907 р.н.**

У 1930 році мого дядька Дмитра Гаржу вислали з села Майорки на 10 років на Далекий Схід. Дядина наполегливо клопотала, і дядько відсидів три роки і 6 місяців замість десяти років. Писали йому на адресу (досі пам'ятаю): Дальневосточный край, Уссурийская железная дорога, Зарощая ветка.



**Дмитро Гаржа  
(стоїть справа у форменому  
кашкеті) з невідомими  
особами.**

Дореволюційне фото

Півтора місяці товарним поїздом везли їх туди. Привезли. У лісі показали, де буде їхній табір. Ліс дрімучий — дуби такі, що втрюх не обхопиш, по 200 літ. Зрубаєш дерево, а пеньок метра три. А то якось їм здалося, що щось ніби покажеться й сховається в гушавині лісу. Вибрали найвищого, забралися йому на плечі: виявляється, ведмедиця вибрала ведмедів, вони й виглядали.

Дядько Дмитро померли вже після 1964 року, він бував у нас у Дніпропетровську на проспекті Карла Маркса, де ми жили. Я його

дуже поважала й любила, бо він замінив мені батька-волоцюгу, виховав і вивів у люди.

А тепер я розповім про одруження дядька Дмитра.

Дівчина-сиротина Олена служила у волоського багатія Каракаша наймичкою. Вона була висока, здорова, на вигляд не бридка. З цією Оленою і познайомив Дмитра Гаржу двоюрідний його брат Павло. Випили могорич за заручини. Пішли вінчатись до церкви. Моя мати Вустя була у них свашка, а я світилка (несла букет квітів – мала дівчина, год 10, не більш, якщо й було мені).

Стають молоді на рушник, в'яжуть їм руки. Читають Євангелію. Горять панікадила. Молоді дають клятву: Євангелію і хрест цілують. Оленина подруга була дружкою. Вона шепче їй:

– *Ольо, он Митька плаче!*

А в нього справді сльози ллються. Чи роздивився він, з ким вік вікуват, тільки не витримав – заплакав.

Олька у квітах та – з церкви! А мама за нею, я за мамою. Мама до Олени:

– *Скидай квіти!*

Умовила таки її мати вернутися до вінця.

Виявляється, старша дружка думала скористатися моментом. Дядькові Дмитрові було 22 роки – молодий, вродливий.

Але ж вони не єдина пара у церкві, тут цілий ряд таких, що черги чекають. Неділя. От його й називають:

– *Дмитрий Мартынович Гаржа!*

– *Есть!*

– *Становіться!*

Він державсь. Повінчали. Був м'якої вдачі:

– *Я ж навіки пропав з нею!* –

каже сестрі Вусті.

– *Було б тобі, Дмитре, до вінця думати. Час був,* – каже сестра.

Олена хоч і нерозвинута була (сирота), але трудяща. Але от незлюбив він її і все. Якось невістку послали за салом на горище, а між Дмитром і його матір'ю відбувалася така розмова:

– *Мамо, я поїду на заробітки, на Чорне море* (він не служив у війську,



**Дмитро Гаржа**  
(на знімку сидить  
праворуч з книжкою)  
зі своїми друзями.  
1916 р.

бо був один син у батьків), а ви проженить її.

— *Нащо ж ти брав її? Було б самому проганяти. Я гріха не візьму.*

Коли й вона з салом на поріг. Почула все. Зрозуміла. А Дмитро таки узяв котомку, подався на Чорне море. Був там три години. Вже й хлопчик, покійний Федя, у них народився (таке гарне дитя — очі як терен, "Папашко", зна казати). Дмитро наче й нічого до Олени, потеплішав. Аж син Федя вмирає. В 1921 році народився у них другий синок — Митькою, як і батька, назвали. І як гедзьнув хто Дмитра:

— *Не буду жити з нею, і край!*

А мати, сестри всі накинулися на нього: "Митько, сину, куди їй іти?" А він взимку виганяє її. Не вмовили. Був суд. Присудили їй двохгодового бика, 50 пудів пшениці. Було з чого присуджувать. Бо дядько повернувся з Чорного моря при грошах — купив двох коней, бричку з кріслами, другу корову. "Зажив Сьорбенко!" — казали люди, бо ми по-вулишньому Сьорби називалися. Забрала Олена все й пішла до сестри. Пізніше вийшла за іншого заміж — теж Дмитро був. Нажила з ним двох дітей. А потім був 33-й рік. Голод. Казали волохи, чоловік повіз її на кладовище — вона ще дихала. Отака доля в людини. А Дмитра, її сина, на фінляндській війні вбили. В 1940-му.

### **1.6.10. ПІСНЯ ЯК ДЗЕРКАЛО ЖИТТЯ**

У лютому 1986 року я занотував від своєї бабусі Євдокії Гаврилівни Чабан (1907-1994) місцеву пісеньку часів громадянської війни. Пам'ять старої жінки зберегла лише якийсь фрагмент:

*Голостримба Лука  
Всю Волоську ляка!  
Прийшов батько Махно —  
Голостримба тіка!*

"Мабуть, з багатих був, що боявся Махна", — прокоментувала бабуся, яка Луки не знала. Але ось пісеньку цупка дитяча пам'ять вберегла.

А мені одразу пригадався запис етнографів від волоха Тимофія Каверми, опублікований 1908 року в "Адрес-календаре г. Александровска" (напевне, Яковом Новицьким). Цей запис навів у своєму географічно-історичному нарисі "Дніпрові пороги"(1928) Дмитро Яворницький. Мова про місцевий Стрільчий острів на Дніпрі, на якому за народними переказами запорожцями закопані великі гроші, цілий скарб. Це до теми дитячої пам'яті. Запорожці вирили там глибоку яму, наклали туди золото, срібло, рушниці та й засипали все те піском. Потім того поклали на тому піску якогось хлопця та й давай його сікти. Сікли, сікли, а тоді його й питають: "А знаєш ти, за віщо ми

тебе січем?" – "Ні, не знаю, – каже хлопець, – а сам плаче. Давай вони його вдруге сікти. Сікли, сікли, перестали й знов питають: "А що, знаєш?" "Ой, татусеньки рідненькі, не знаю". Давай втретє. Кричало те хлоп'я, кричало, аж поки охрипло. "Тоді, кажуть. І давай питати: "Скажи, скурвий сину, за що ми тебе січем?" – "За те, щоб пам'ятав, де поклали клад" "Ну, – кажуть, догадався; обдивися та йди собі з Богом."

Вирвався хлопець, одбіг геть далеко од острова та й давай питати шляху на Україну. Питав, питав, допитався. Дійшов аж до свого батька. Це було, кажуть, зараз, як Січ зруйнували. Через скільки там десятків років з Київської губернії гнав один дід по Дніпру пліт. Догнав до слободи Волоської та й пішов шукати грошей на Стрільчий. Отже, те місце вже було загорнуте камінням, довго він його шукав, та так і не знайшов. Давай тоді той дід розказувати. А то був той самий дід, якого сікли запорожці, коли він був ще хлопцем. Дід розказав і прикмети, де закопували скарб: "На тім боці, – каже, – супроти острівка стояв дуб, на дубі була товста гілка, яка показувала на острівок, де саме сховано клада. Деякі старі люди ще й пам'ятають того дуба, а мені, признаться, не в замітку. Тепер на тому місці груша"

Записові – сто років. Вже й груші немає...

Інша місцева пісенька (частівочка) записана від бабусі 22 березня 1986 року і стосувалася періоду колективізації:

*Індусики – не трусики,  
Грошики торгують,  
А колхозники-дураки,  
Трудодні рахують...*

Перший рядок означає: "Індивідуальні господарі (індусики) не боягузи".

### **1.6.11. ВОЛОСЬКА МОВА – МОВА МІЖНАЦІОНАЛЬНОГО СПІЛКУВАННЯ?**

Бабуся пригадувала, як у 1918-му прийшли "германці й австрійці у Волоське": Йдемо з бабусяю. Я мала. Назустріч – солдат:

– *Нуште молдаванешти? (Говорите молдавською?)*

– *Мало, мало!* – говорить бабуся. Бо вона була українка, а її чоловік Мартин Гаржа – волох, від нього трохи знала волоської. Ось деякі вислови:

*"Май куліце!" (Боже мій! Ой, горе!).*

*"Ун де грабуу".* Слова бабуся запам'ятала, а переклад – ні.

Від неї ж я записав місцеві, майорські, прізвища: Івашенко, Баркар, Возниця, Олексієнко, Кропивний, Михайленко, Швець, Гаржа, Чабан.

### 1.6.12. ЇХНЯ І МОЯ ВІЙНА

Ця фотокартка – з нашого сімейного альбома. І мені ніде не дітися від того, що з людьми, на ній увічненими, у нас одне прізвище...

Що я видивляюся в цих поглядах? Зовні спокійних, гідних, без пози. Я не можу довго витримати тих поглядів. Зібраних, зосереджених. Бо не лише спокій у них, а й тривога. Не лише зосередженість, а й сторожкість. Відлуння лиха. Відгомін печалі.

Листопад 1942-го. Наддніпрянське село в мороці окупації. Проводи в німецьку каторгу. Дядькові Йванові – він сидить праворуч разом з матір'ю – якихось сімнадцять.

*...Бабо Насте, а чого ви не бачите на одне око?*

*– Виплакала я його. За сином виплакала...*

Он як сплелися їхні руки – матері й сина. Мов пагіння одного дерева. Мені чується німотний материнський зойк: "Не пушу! Не дам!" Та що могла вдіяти кволла жінка проти автоматів, націлених на її сина?.. Автоматів на фотокартці не видно, але їх присутність я відчуваю фізично.

Один з них тримав під прицілом мого дядька Миколу. Він стоїть тут зліва, у матросці. Йому шістнадцять. Через десять місяців під Федорівкою, він підніметься в атаку. Першу й останню в його сімнадцятилітньому житті. Дядьку, я твій довічний боржник на цім світі.

Війна ще не встигла розкидати їх. І на цій фотографії вони всі вкупі – і рідні, і двоюрідні. Підлітки війни. З дитинством, яке спинилося на позначці "Червень 1941-го". З отроцтвом під вибухи снарядів. Через цю фотокартку війна входить і в моє життя. Не може не ввійти.

Дядька Івана "гонитимуть" ще з кількома хлопцями-односельцями. Будуть спроби тікати. Безуспішно. З попередженнями: не робіть дурниць, подумайте про рідних. І товарняки з-під худоби помчать



**Івана Григоровича Чабана (1924–1996) (сидить крайній праворуч) виряджають на роботи до Німеччини (1942 р.).**

*На знімку справа наліво сидять: Іван Чабан, його мати Настя Яківна (1897-1980) і його двоюрідний брат Володимир Карпенко (син Катерини Петрівни Карпенко, уродженої Чабан).*

*Справа наліво стоять: Іванова сестра Мотря, дочка Арсентія (ім'я невідоме) і Микола Андрійович Чабан (1926-1943)*

дармову робочу силу на захід. Що чекатиме на них? Наймитське животіння у господаря. Довколишня німота і темнота... Ще одна втеча. І – вперте пробирання на схід чужою-чужиною, без харчів, без знання мови. І знов – ув'язнення. Останні застороги і знов – до остогидлого господаря. А опісля – табір за колючим дротом, мало не концентраційний. З особистими номерами, безправ'ям, упослідженням і побоями.

Фашистська каторга.

Визволення дядько Іван діждеться навесні 1945-го. Увілється до наших військ і разом з ними радітиме зустрічі радянських воїнів з союзниками на Ельбі...

Бо те визволення ніс Іванові і його брат в перших Микола, і рідний брат Василь (він не потрапив на цю фотографію), який теж у Червоній Армії з 1943-го. І з нею пів-Європи відмахав! А радість Перемоги зазнав у Будапешті.

Я вдивляюся в очі моїх рідних людей. І шкірою відчуваю холод війни. Її нещадний подих. Війна далека й близька. Їхня і моя. Як біль матерів, виплакані очі, увірване дитинство. І надія. І передчуття Перемоги. Усе це – в рідних очах з далекого 1942-го.

Микола ЧАБАН.  
Березень 1986

### 1.6.13. ЧУЮ ВАШ ГОЛОС...

*Чую ваш голос простий і ласкавий,  
Предки безсмертні мої...*

Василь СИМОНЕНКО

На нашу дніпропетровську говірку я звернув увагу завдяки бабусі. І не тому, що вона тикнула пальцем, а тому, що була щоденним носієм її. Як студента-філолога мене послали на практики в Апостолівський район нашої області і в Закарпаття (Хустський район) записувати тамтешній фольклор і лексику. Відтак я став уважніший і до говірки своєї бабусі Євдокії Гаврилівни Чабан (1907-1994).

Кілька слів про неї. Бабуся народилася в селянській родині в с. Майорка (до революції – хутір Майорка Волоської волості Катеринославського повіту тієї ж губернії). Усі більші події ХХ століття на Україні не обійшли її і родину. В голод 1933-го поховала маму. За сталінських репресій 1940 року був заарештований чоловік Андрій (помер у таборах під Солікамськом 1943 р.). Того ж 1943 року був забраний до війська і через кілька днів убитий фашистами 17-річний, ненавчений воювати її син Микола. 1947 року бабуся з двома дітьми як родина "ворога народу" мусила залишити рідне село і податися у "внутрішню" еміграцію –

аж до Азербайджану. Там перебули сталінщину і після 1956 року повернулися на Придніпров'я, тепер вже в Дніпропетровськ. Тут вона й жила до останніх днів своїх. А я встиг дещо записати з нею сказаного. Те, що свідчить про особливості січеславської говірки, нашого місцевого, як-що хочете, діалекту. До речі, цю говірку, як на мене, увічнив у своїх творах померлий у США письменник-земляк Василь Чапленко (1900-1990). Прикро, що його твори ще мало відомі на Україні.

Передусім мене цікавили, які були прізвиська в бабусиному придніпровському селі – селі гречкосіїв і рибалок, де поряд жили українці і волохи, переселені на ці землі в центрі України запорозькими козаками ще 1769 року (бабусин дід Мартин Гаржа був волох, або молдаванин). Отже, які ж були прізвиська?

– Нас, Чабанів, – розповідала вона, – по-вулишньому називали Гнатки – за іменем діда Гната, який помер ще до революції. Його дітей і онуків звали Гнатківські. Тих, що за паспортом мали прізвище Гаржа, називали Сьорби. А ось свіжий приклад. Наш родич Грицько Чабан (помер 1974 р.) на кожному кроці казав "канешно", тож його сина Василя у селі звать Конишнюк. Тих, що мали прізвище Пономаренко, прозвали Книші (баба Марфа Книшиха).

Одних Кропивних звали Матроси, бо, мабуть, хтось був у матросах, іншого, здається Захарька (забула точно ім'я, бо по імені ніхто не звертався, частіше по-вулишньому), звали Опентюк – мабуть, був високий на зріст.

Грицька Царана (волоське прізвище) звали Таратари, а його родичів Таратарівські, Кравченків – Недбайлами. Антона Швеця прозвали Колісник, бо прадід їхній колеса робив. Часом їх називали ще Гаврили – за іменем діда. Людей на прізвище Постолака охрестили Кишкарі. Дуже вбогі люди були. Івана Чабана (1907-1980) звали Гугля, бо в нього на голові була гуля з яйце розміром, за що його і в армію не брали. Терешка Заскоку називали Гонджя. Він довго був односібником, не хотів йти до колгоспу. Через те про нього склали такого віршика:

*Гонджя п'є, в Гонджі є,  
Гонджя знає, де бере...*

А потім я занотував від бабусі деякі народні прислів'я.  
Ось вони:

*Козиний кожух і вербові дрова – і смерть готова.  
Про ці заробітки виздыхають і дітки!  
Як не піп, так і не микайсь у ризи!  
Погана нuzда, та й без тії нuzда.  
Не передавай мишу котом...*

Записи мої були принагідні, хаотичні, тому даруйте їхню неповноцінність. Тепер немає змоги записати і цього...

### Про гриби

Їхні назви тут, у степовому краю. Грузді – білі, здорові, як тарілки. Маслята – білі гриби. Валуї – це те саме, що і підосиновики. Словник української мови (в 11 т. – Київ: Наук. думка, 1970-1980) твердить, що це неїстівні, а ми їх одинадцять років збираємо. Зеленишки (або жовтюшки) з'являються першими, ще у серпні, під соснами, цілими плантаціями. Бздюхи або бздюшки (перший том Словника української мови, виданий 1970 року, такого слова не фіксує, але воно є у Грінченка, який подав вісім слів з подібним коренем).

### Милаї

У Словнику української мови – "мелай", у Смолича в "Прекрасних катастрофах" у румунів – "малай" Отже, слово, напевне, українсько-волоське і означає "страва". Жито помочуть водою, згорнуть його у кучу, накриють, щоб воно проросло. Тоді витоплять піч, виметуть її, насиплять в неї жито – воно висохне, стане сухе, аж красне. Тоді несуть у млин помолоти – чуть, що мука солодким віддає, і називається це борошно солод. Його запарюють кип'яченою водою, кладуть дріжджі, воно потроху сходить (менше, як хліб). Аж тоді роблять оці милаї. Розплещуть кісто (тісто) аж пальці знать, пальці у два завтовшки, не менше. Потім цей кавалок кладуть у піч. Як спечеться, він робиться дуже красний, солодкий, як пряник. І робили з нього квас – значно кращий за той, що зараз у місті п'ють.

– *Ач, який грамотний, а не друкований!*

– *А що значить "не друкований"?*

– *Не битий дрючками, нікчемний.*

Тепер – коротка побрехенька, почута на якомусь ярмарку. Жінка каже чоловіку:

– *Сувертеко, Сувертеко! Ти чуєш, як чудно чоловіка звать: Сінггей!*

У своїх записах я знаходжу й таке народне пояснення, записане від бабусі: є свято Теплого Олексія. Але то вже так переробили, а треба – Терплого, бо він багато терпів... Приблизно у такому ж дусі висловлювався мій старий сусіда Семен Яценко: "Колись у Дніпропетровську, де зараз тупик трамваю №4, стояла Казанська церква. Звалася вона так, бо стояла на горі і виглядала точно наче казан"

**Тепер маленький словничок з почутих слів, які привернули мою увагу чи то незвичною вимовою, чи то тим, що просто не траплялися мені досі:**

**Алирниця**, зневажливе слівце.

**Виковирені** – евакуйовані (рос. эвакуированные).

**Виторопень** – зневажл. про сина. "А у неї виторопень вже" (До речі, Словник української мови подав як слово, що самостійно не вжива-



- ється, а лише у складі неологізму. Тут же воно вжите і окремо.)
- Вікона** – ікона.
- Галди** – так кличуть собаку їсти: галда-галда! А галди – це чарування, чародійство; те, що начарувала, нагалдувала чарівниця.
- Гергепа** (лайливе) – про жінку, часто товсту, огрядну, гладку.
- Геса** (зневажл.). От, геса, була сьогодні в магазині і не купила...
- Гола-гільцем** – гола-голісінька.
- Даландирити** – набридливо грати.
- Дурописьоси**, мн., лайливе.
- Жлоктати**. Ого, жлокче воду, по півстакана один ковток! (СУМ подає форми "жлуктити" і рідше – "жлоктати" і не подає "жлоктати").
- Заковирхати**. "Зараз полушубок не потрібен, а як мороз скрипоне, заковирха, так зразу захочеш."
- Затірка** – страва з борошна.
- Катирі** – незграбні черевики.
- Кісно** – тісно, кісто – тісто.
- Кукургуз, кукургузка** – кукурудза.
- Кущма** (в значенні "кучма") – висока бараняча шапка, зокрема, у волохів.
- Маненький** – маленький.
- Нагегати** – намазати, наляпати (зневажл.)
- Ніщо** – в значенні "нікчема" ("що" вимовляється дуже чітко). "Ніщо: мутило світ Божий і повисилось..."
- Ні гори йому, ні низу** – однаково все, байдуже.
- Одов** – род. відм. множини: "Було там немало одов (удовиць).
- Орох** – горох.
- Осени** (род. відм. однини від "осінь"). "З самої осени було в хаті тепло"
- Осениця** – гусениця.
- Охмолостатись** – призвичаїтися, обжитися.
- Пірчити** – про дощ. "А дощ пірче аж ну!"
- Плутосвіт** – лайливе слівце.
- Похватний**: "Ці ножиці мені похватні – я ними мозоль собі не натру".
- Прибудитись** – "Не пережар картоплю – якби прибудилась тільки – стала трохи жовтенькою"
- Проводи** – через тиждень після Паски. Інші назви: гробки, поминальний день, родительський день.
- Прогайвина** – прогалина.
- Пшінка** – кукурудза.
- Ратувати**: "Ратуйте" (рятуйте).
- Роздайбіда** – той, що любить роздавати, щедрий (з негативним відтінком).
- Скудумнячити** – скрутити (від хвороби).
- Товченики** – страва.
- Торбохвати** – лайл., напр., щодо спекулянтів, перекупок. "Торбохват" – це кусошник, ворюга".
- Тотола** – зневажл., жін. до "телепень"
- Труднація**: "Ти, бач, яка труднація! Полюбуєш ними".
- Хап** – у фразеологізмі: "Хап тебе не вхвате" (нічого тобі не станеться, ніякий біс тебе не візьме).
- Хвастий** – хвастовитий: "А

Дем'ян хвастий був чоловік"  
**Шатириги** (гроші) – марнотра-  
 тити.

**Шваба** – в складі ідіоми "дати шваби": "Як вип'є, то дасть шваби, – так обізве, що ти й вік такого не чула"

**Шмаття-гноття** – зневажл. "ган-  
 чір'я, лахи"

*І після моєї нинішньої спроби ук-  
 ласти цей словничок багато слів  
 лишилося поза ним. Характерна  
 прикмета нашої говірки – таке  
 оформлення дієслів першої особи  
 однини теперішнього часу: ходю,  
 прося, кося, носю, возю, пустю,  
 сидю.*

*Можливо, майбутній дослідник  
 скористається записами – то по-  
 дам тут ще низку висловів у тій  
 послідовності, якою записувалися  
 вони.*

**Коришнявий** – коричневий.

**І ти була в березі** (тобто – "на  
 березі").

**Анчихристи** – лайливе.

**Іван Оласович** (Уласович).

**Старці стосвітні** (себто останні).

**Дохлий** – хворий, такий, що не-  
 здужає.

**Я не видаю цьому чоловікові у швид-  
 кості** (тобто: не поступаюсь).

**Не дівчина, а гріх сотенний!** (така  
 шалена).

**Ця людина і радніша б** (буть не-  
 вредна, так не може терпіть).

**Спорять баби та ще й Надька під-  
 прягається** (підключається).

**А я півстакана нагиллю** (тобто:  
 наллю без міри).

**Бабин Пріщин син** (син баби  
 Пріськи).

**Вали на мене – я повезу** (ірон.,  
 тобто звалюй на мене всю  
 провину, я витримаю).

**Настопеклись у живих печінках**  
 (в'їлися в печінки).

**Чого його колери нападають,  
 грець його знає...** (тобто – чо-  
 го він дуріє, чого скипає).

**Ой, барлоги багато!** Барліг – це  
 місце, де "свині сплять і де  
 солома грязна й сцята" (це  
 значення слова віднотоване у  
 Грінченка).

**Позбираються – там їх ціла  
 псюрня** (кодло чи що).

**Та краска (фарба) вонячіша була –**  
 тобто більше воняла.

**Винуздаєш усі сітки** – тобто поза-  
 бираєш і позаношиш.

**Бач, що дайки зробили** (що давав  
 комусь).

**Я усе поробила.** А стою (чи варта)  
 я хоч жменю бліх подавлених?!

Що, вже треба лягати, щоб  
 голова не кошкалась?

**Сторіж** – так вимовлялося слово  
 "сторож"

*Це – лише частка з записаного  
 мною від бабусі, своєрідний мов-  
 ний щоденничок, який свідчить  
 про можливості мови, про затісні  
 для неї рамки будь-якого словни-  
 ка. Бо ж відомо: мова – як море...*

25 січня 1997 р.

## Розділ II.

# Леонід Добрянський. Мої корені з Волоського



### 2.1. ПРО МОЇХ РІДНИХ ПО МАМИНІЙ ЛІНІЇ

---

Цікавість до свого родоводу в мене з'явилась ще у студентські часи. Я складав примітивні генеалогічні схеми своїх рідних. Батькові моя цікавість подобалась. Він якось знайшов у журналі "Знание – Сила" статтю про методологію складання генеалогічних схем і переслав мені цей номер у Тувінську республіку, де я в 1974-1976 роках після закінчення інституту працював геологом на Терлігхайському рутному розвідувально-експлуатаційному підприємстві. Відтоді я більш-менш систематично почав збирати відомості про своїх рідних – одночасно по маминій і по батьковій лінії. В 2000 році видав книгу "Рід Добрянських: Генеологія і спогади", в якій зібраний весь матеріал по батьковій лінії. В цій книзі – мова про мамин рід.

Щоліта я відвідував дідуся Петра і бабусю Веклу в Дніпровському. Працюючи вже в Києві, заїжджав експедиційним автомобілем по дорозі з Києва на Донбас. В 1983 році я записав їх розповіді про Волоське, про рід Потапенків, Постолак, Литвинів. Коли я приїхав в 1985 році, ми з дідусем вирішили відвідати Волоське. Він погодився показати, бо я там ніколи не був. В останній момент бабуся теж захотіла поїхати. Бабуся сиділа з водієм у кабіні ГАЗ-66, а ми з дідусем – у кузові. Приїхали в Волоське, на берег Дніпра. Показали мені місце, де раніше знаходилась їхня хата. Потім поїхали відвідати родичів. Були у Миколи Васильовича Мораря – сина товариша дідуся, з яким вони служили у Франції. Він одружений з племінницею бабусі Катериною Архипівною Домаскин. Зробили фото на пам'ять. Потім були в сім'ї Степана Архиповича Домаскина. Я познайомився з його сином Петром, невісткою Єлею, онуком Сашком. Теж фотографувались. Відвідали в селі вже тяжко хворого, лежачого Андрія Архиповича Домаскина. Так сталося, що через два місяці бабуся Векла померла, від інсульту. Два дні пролежала і померла. Те, що вона в останній момент вирішила побувати в Волоському і поїхати з нами, видно, було не випадковим. Мабуть, інтуїтивно потягнуло її на рідні місця, подивитись на Дніпро, побачитися востаннє з рідними.

Після цієї моєї першої поїздки в Волоське, я глибше зрозумів, як непросто було моїм предкам покидати насиджені рідні місця, хати і землю, розташовані на березі великої ріки, і переїжджати у сухий безлісий степ, де нема води, а та, що є, — солоня. Невипадково весь район звався Солонянським, а районний центр — Солоне.

У Дніпровському, я пам'ятаю, завжди дбайливо збирали дощову воду і дуже цінували її. Нею можна було мити голову або пити. Коли в розмові взагалі заходило про якість води, то найвищою оцінкою була — "така як дніпрова"

Продовжуючи збір інформації про предків з Волоського, я зустрівся зі своїм троюрідним дядьком, заслуженим артистом України, актором Дніпропетровського драмтеатру ім. Т.Г.Шевченка — Миколою Трохимовичем Постолакою і його дружиною Раїсою Федорівною. Вони зберегли чудові старі фотографії. Трохи згодом я знов відвідав Волоське. Був у гостях у Галини Петрівни Постолаки (Швець по чоловікові). Бачив у неї в хаті фотопортрети її батька Петра, братів Левка, Андрія, Трохима. Вона визнала, що я дуже подібний на свого діда Петра Потапенка. Я був дуже гордий цим. На жаль, фотографії моєї прабаби — Устини Йосипівни Постолаки не збереглось, на що я дуже розраховував.

Після того, як не стало бабусі Векли, а потім і діда Петра, я вирішив зібрати достовірну інформацію про всіх їхніх нащадків і занести все в єдину генеалогічну схему. Я склав коротку анкету і розіслав її поштою всім своїм двоюрідним братам і сестрам і їхнім батькам. Узагальнив цей матеріал, і так народилась ідея зробити брошуру, яку



**Рідня зібралась на похорони бабусі Векли.  
Дніпровське, серпень 1985 р.**

*Стоять (зліва направо):*

Василь Степанович Потапенко, Олег Никодимович Брикалов, Леонід Степанович Потапенко, Віктор Васильович Потапенко, невідома родичка, Віктор Олександрович Путівський, Микола Васильович Морарь, Олександра Петрівна Бабенко, Мотря Андріївна Потапенко, Ростислав Васильович Потапенко, Людмила Никодимівна Манкевич, Людмила Степанівна Габишева, Валерій Миколайович Бабенко.

*Сидять (зліва направо):*

Оксана Потапенко, Микола Петрович Бабенко, Марія Петрівна Добрянська, Іван Дмитрович Литвин, Леонід Анатолійович Добрянський, Петро Маркович Потапенко, Катерина Архипівна Домаскин, Ольга Петрівна Брикалова, Іван Петрович Мединський.



**110-річчя з дня народження  
Петра Марковича і Векли Харитонівни  
Потапенків.  
с. Дніпровське, 19 серпня 2006 р.**

*Зліва направо (стоять):*

Оксана Анатоліївна Паращевіна, Ольга Петрівна Голіцина, Катерина Сергіївна Паращевіна, Петро Леонідович Добрянський, Надія Леонідівна Добрянська, Катерина Валеріївна Бабенко, Юлія Анатоліївна Добрянська, Леонід Анатолійович Добрянський, Дмитро Дмитрович Бабенко, Михайло Миколович Мішин.

*Зліва направо (сидять):*

Оксана Потапенко, Василь Степанович Потапенко, Марія Петрівна Добрянська, Олександра Петрівна Бабенко, Олег Нікодимович Брикалов, Наталія Брикалова, Дмитро Миколайович Бабенко, Валерій Миколайович Бабенко.

пісень, що і вони співали, і сфотографувалися на пам'ять. Через 5 років вирішили знову тут побачитись.

◆ **Коротко про моїх найближчих родичів** ◆

Тьотя Оля, найстарша донька моїх дідуся і бабусі, народилась в 1918 році. Вона вийшла заміж за Никодима Васильовича Брикало ва. Мала трьох дітей: Інну, Люду і Аліка. Я пам'ятаю Никодима Васильовича, він був керівником високого рангу на залізниці, відповідальним за ділянку дороги між Ясинуватою і Червоноармійськом Донецької залізниці. Вони жили в Ясинуватій, родичались з сім'єю моїх батьків. Бувало, служба "Победа" забирала нас з Донецьку і везла до них в гості. Організовували часті застілля. Никодим Васильович був великий любитель співати. Запам'яталось мені, як він співав пісню "Ой рябина кудрявая". В 1961 році він помер від хвороби печінки. Тьотя Оля переїхала в Донецьк, де отримала квартиру, і жила там з дітьми до смерті в 2002 році. Нині всі діти живуть у

я видав на початку 1996 року, розіслав усім родичам, і коли ми зустрілись в с. Дніпровському у серпні для відзначення 100-річчя від народження діда Петра і бабусі Векли, то всі вже добре орієнтувались у нашій генеалогії. Зустріч зняли на відео, добре поспілкувались і роз'їхались.

Наступна зустріч всієї рідні відбулась в Дніпропетровську через 10 років – 19 серпня 2006 року. Ми відзначили 110 років діду Петру і бабусі Веклі. Відвідали їх могили, посідали за столом, поспілкувались, поспівали

Донецьку. Інна має двох дітей: Іру і Діму, і двох онуків. Люда – двох синів: Сашу і Олега. Алік – двох дочок: Марію і Олену.

Дядя Стьопа з сім'єю жили у с. Малинівка. Я частенько в дитинстві бував у нього в гостях. Його дружина тьотя Мотя була вчителька, а він працював на різних посадах в керівництві колгоспом. Їх старший син, Василь, після армії пішов працювати в міліцію. На цей час вже на пенсії, має дружину Оксану, двох хлопців: Віктора і Ростислава, та онуків, живе у м. Марганець. Середній син Льоня, жив у Марганці. Мав дружину і доньку Іру. В 1985 році загинув в автокатастрофі. Найменша, Люда, живе в Харкові, працює доцентом в медінституті. Чоловік, Володимир, уже помер. Має сина Сашка і онука Діму.

Тьотя Ліпа жила в Дніпропетровську. Від першого шлюбу народився син Віктор, у другому шлюбі, з Іваном Петровичем Мединським, мала близнят: Сашка і Олю. Всі живуть в Дніпропетровську. Віктор має двох дочок, Оля – сина, Сашко – сина і доньку. Вітя на три роки за мене старший і в дитинстві завжди був для мене величезним авторитетом, коли ми росли і щороку влітку жили в Дніпропетровську у бабусі.

Тьотя Шура вийшла заміж за військового Миколу Петровича Бабенка. Має двох синів: Валеру і Діму. Валера має дочок: Катерину і Вікторію, у Діми син теж названий Дмитром. Всі живуть у Дніпропетровську.

Моя мама після того, як в 1996 р. ми поховали батька, живе в Донецьку в квартирі сама. Але, слава Богу, мої сестри Оксана і Юля мешкають недалеко і мають змогу доглянути і допомогти їй в усяких побутових справах.

Юля у шлюбі з Миколою Мішиним народила двох дітей: Михайла і Наталю, Наталя вже замужем. Найменша сестра Оксана одружена з Сергієм Парашевіним, має двох дочок Катерину і Христину. Всі живуть у Донецьку.

У мене троє дітей. В першому шлюбі народилась Марійка. Вона одружена з Валентином Корнієнком, має дочку Лізу. Оля народила мені Надю і Петрика.

Багато часу і енергії мама приділяє роботі на чотирьох сотках дачі: розводить квіти, ростить овочі, доглядає плодові куші і садок. Ця робота – джерело здоров'я і натхнення для її життя. Вона як старійшина нашого роду є зразком для мене і всіх нас у тому, як сприймати світ, як чинити в тому чи іншому випадку, як ставитися до самого себе.

◆ Про діда Петра і бабусю Веклу ◆

Мої дід і бабуся по маминій лінії – Петро Маркович Потапенко і Векла Харитонівна Литвин – народились у Волоському. Записану в 1981 – 1985 роках з їхніх слів історію їхнього життя і родинні зв'язки

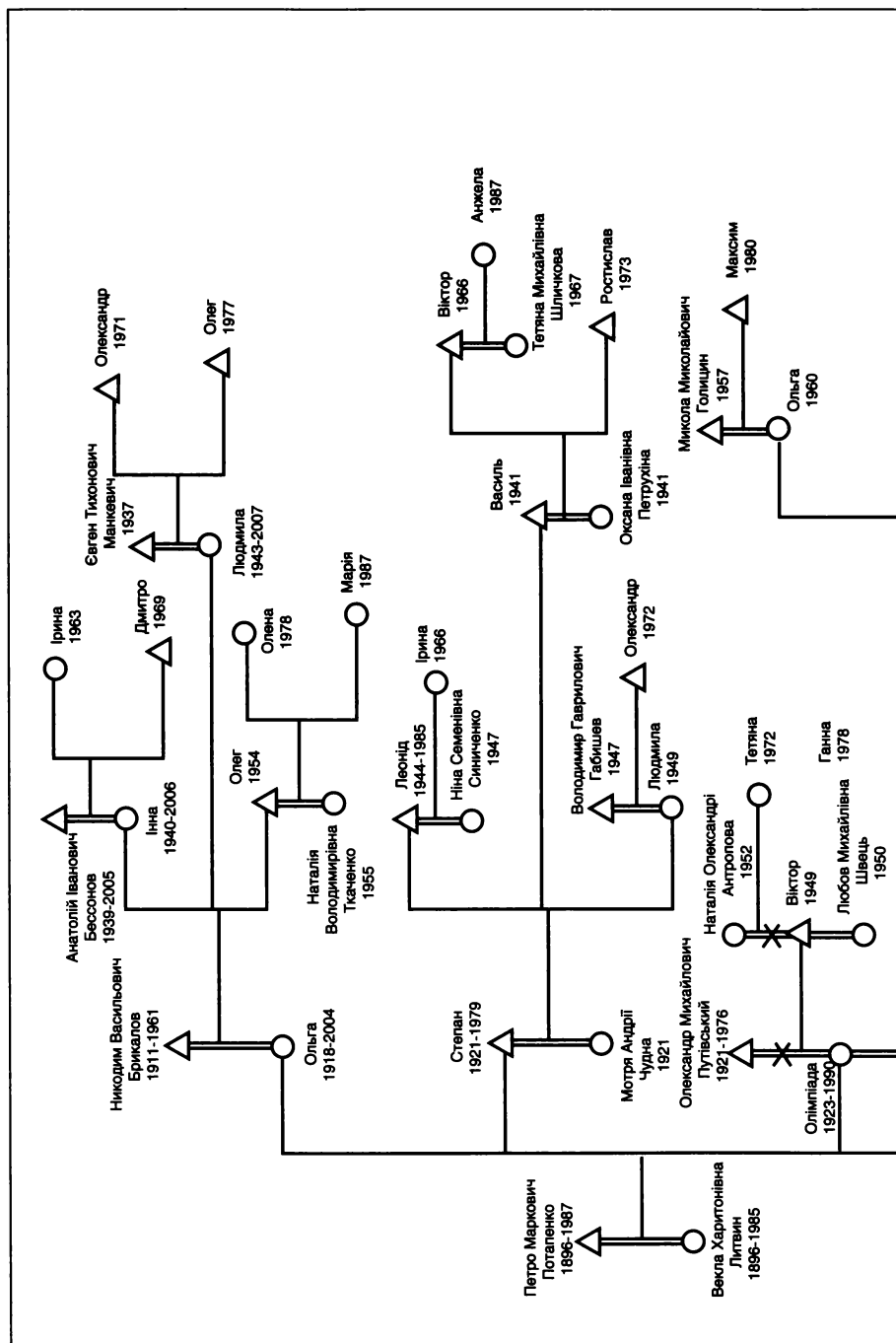



Схема 1

Генеалогічна схема нащадків Петра Потапенка і Векли Литвин



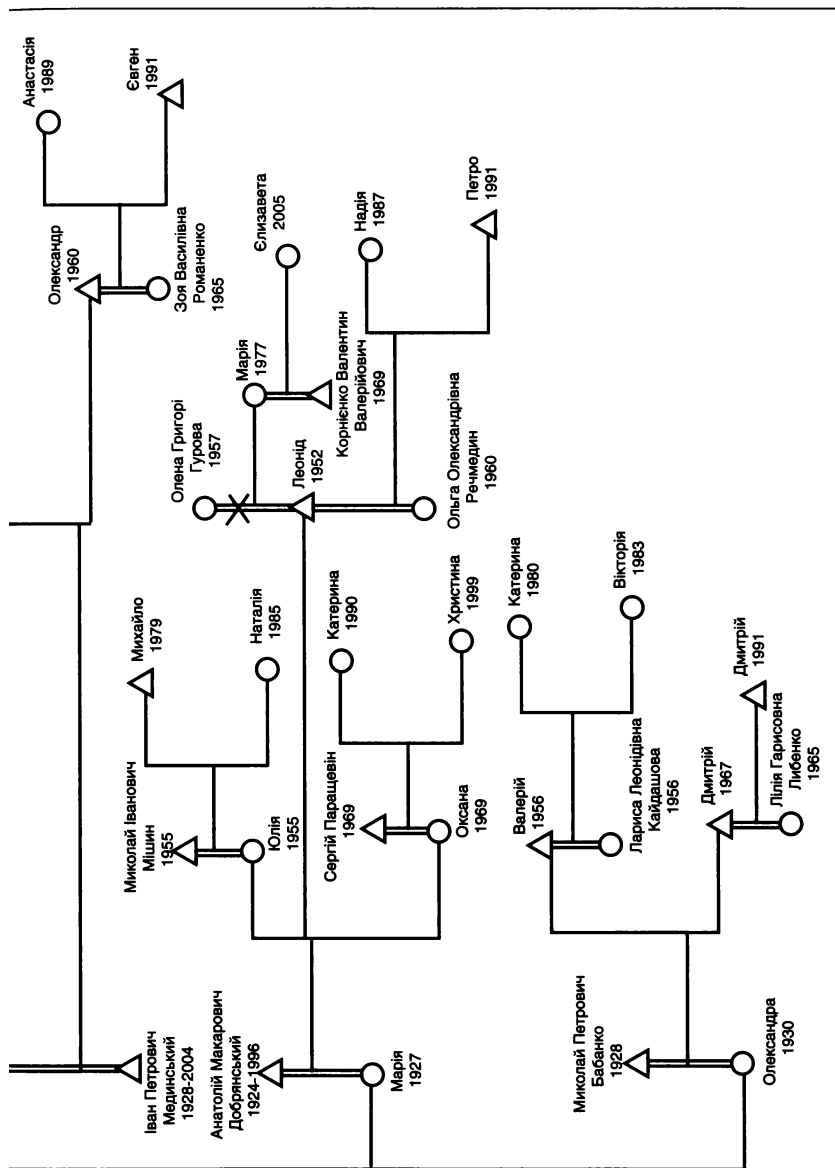

**Петро Маркович Потапенко  
і Векла Харитонівна  
Литвин.**

Фото зроблено влітку 1915 року  
невдовзі після їх весілля

я вирішив зберегти. Намалював генеалогічні схеми, розпитав інших рідних, зібрав старі фотографії, переглянув у Дніпропетровському обласному архіві кілька церковних книг Преображенської церкви с. Волоського. Мої рідні і родичі з інших гілок роду також погодились прилучитися до справи по збереженню родової пам'яті: написали спогади про своє життя, розшукали давні фотографії.

Петро Маркович Потапенко народився 10 вересня 1896 року в селі Волоському Дніпропетровської області. Українець. Був першою дитиною в сім'ї. Закінчив початкову школу. Допомогавав батькові по хазяйству. Оженився в 18-19 років на Веклі Харитонівні Литвин. Невдовзі після весілля був призваний до діючої армії. Вже йшла Перша світова війна. Забрали з села 9 вересня 1915 року. Був у складі шостої

роти, яка складалась з українців і відрізнялась тим, що добре співала.

Щоб потрапити на фронт, їх повезли залізницею через весь Сибір на Далекий Схід, потім в Порт-Артурі завантажили на пароплав і водним шляхом із заходами в різні порти, зокрема Сінгапур, Бомбей, Порт-Саїд, доставили у Францію, в Марсель. Воював Петро Маркович артилеристом у складі мінометного підрозділу, дістав серйозне поранення колінного суглоба. Лікування проходило у госпіталах Монпельє і Парижа. Завдяки добрим спеціалістам-медикам вдалося врятувати ногу від ампутації, але в коліні вона більше ніколи не згиналася. В подальшій його долі ця пряма нога, що не гнулась у коліні, відіграла певну роль і, мабуть, завдяки їй він зміг пережити лихоліття всіх наступних воєн, уникнувши численних мобілізацій як не придатний до військової служби.

До Росії з Франції він повернувся морем через Петроград. Вдома був 2 вересня 1917 року. З хазяйства було у нього двоє коней і корова. Мав 5 га землі та ще 6 га наймав. У 1921-1922 роках почався голод. Возив на двох коровах, що мав, продукти в сільраду. У 1922 році помирає батько Марко Хомич.

В 1927 році у зв'язку з будівництвом Дніпрогесу частина с. Волоського потрапила в зону затоплення, в тім числі садиба Петра.

Його було виселено разом з односельцями в степ, де вони заснували с. Дніпровське. Всім переселенцям дали по 16 га землі. Було тоді 50 дворів. Чотирьом хазяям – Чумаку, Гаркуші, Карпенку і П.Кривому, які мали сім'ї понад 7 осіб, дали по 30 га землі, і вони заснували с. П'ятихатка поруч з Дніпровським.

Петро Маркович на той час уже мав сина Степана (1921), доньок Ольгу (1918), Ліпу (Олімпіаду) (1923), Марію (1927). Олександра народилася пізніше (1929).

В 1928 році Петро Маркович був головою хлібної комісії в с. Дніпровське. Від селян, згідно з продрозверсткою, вимагали вивезти частину хліба. Він вивіз багато проса, пшениці, со-

няшникового насіння. В той час була так звана сорокапроцентна комісія, що змушувала вивозити хліб, підписуватися на зайом і т.ін.

Наприкінці 1929 року розпочалась колективізація. Петра Марковича обрали завідувачем господарством, ввели до складу правління колгоспу. В колгосп вступили всі, крім трьох дворів.

У 1932 році – голод. Урожай був добрий, нормальний, але весь хліб забрали. Векла Харитонівна опухла з голоду, бо все давала чоловіку і дітям. Впавши у відчай від неможливості зберегти дітей, Векла Харитонівна вирішила підкинути дочку Маню комусь у м. Дніпро-



**Франція, 1916 рік.**  
Петро Маркович Потапенко (в центрі) – артилерист мінометного підрозділу



**Париж, травень 1917 року.**  
Петро Маркович Потапенко в госпіталі після поранення. Медсестра мадам Бегю читає пораненим книгу

петровську. Маня мала тоді 6 років, гарненька, з каштановим волоссям, тож мати сподівалась, що може хто з людей взяв би її за дитину. Будучи на Дніпропетровському базарі десь у районі Лагерного, вона залишила Маню саму і підглядала з-за рогу, маючи на меті прослідкувати, які люди її візьмуть і де вони живуть. Але потім не витримала, забрала малу і вирішила, що як помиратимуть з голоду, то всі разом. Голод пережили, ніхто з сім'ї не помер.

Пізніше, в голодовку 1946 року, багато хто в селі, як, наприклад, Саланджаї, віддавали своїх дочок віком років з десяти до євреїв за няньку.

В 1937-1938 роках Петро Маркович – голова кооперації. В 1938 році – голова сільради, в 1939 році працював в ошадкасі. Потім до самої війни був завідувачем тваринницької ферми.

Як почалась війна, надійшов наказ евакуювати весь скот на схід. Головними, хто гнав, були Петро Маркович та Іван Швець. Догнали з Дніпровського аж до Матвеева Кургана на Донбасі. Далі І.Швець погнав на схід здоровий скот, а хворі тварини залишилися на Петра Марковича і дітей. Вони погнали його назад. Біля м. Макіївки зустрілись з німцями, що рухались на схід.



**Петро Маркович Потапенко і Векла Харитонівна Литвин (сидять) в гостях у родичів – Миколи Васильовича Мораря і Катерини Архипівни Домаскин (стоять). с. Волоське, червень 1985 року**

На цей час у стаді було дві корови, четверо волів, дві телиці, коні, а також віз і гарба. Вертаючись назад, багато бачили пам'ятників Сталіну, які були понівечені німцями, пам'ятники Леніну були цілими. У Дніпровське повернулись 3 листопада 1941 року.

В 1943 році після приходу Червоної Армії Петро Маркович був арештований за те, що був на окупованій території і не чинив опору німцям. Сидів півроку в тюрмі у Дніпропетровську, потім до 1948 року перебував в трудовому таборі в Києві (в с. Церковщина, поблизу Києво-Печерської лаври). Працював у швейному цеху. Вдома з 1948 року.

В 1960 році був токовим у колгоспі, потім возив хліб. З 1975 року – на пенсії, не працював.

Помер Петро Маркович в грудні 1987 року, похований в с. Дніпровському.

Векла Харитонівна народилась на Спаса 19 серпня 1896 року. Була п'ятою

дитиною в сім'ї. Грамоті не вчилась. Вийшла заміж у 19 років. Народила п'ятьох дітей. Працювала на своїй землі, а після колективізації – в колгоспі.

В часи Другої світової війни в її хаті був госпіталь, і Векла Харитонівна багато допомагала в догляді за пораненими бійцями Червоної Армії, за що була нагороджена медаллю. Пережила голодовки 1921, 1933, 1946 років, зберегла дітей, ніхто з них не помер.

На вдачу була лагідна. В літню пору завжди привозили до неї онуків, яких вона доглядала і вихувала.

Померла Векла Харитонівна в серпні 1985 року, похована в с. Дніпровському.

Ми, нащадки Петра Марковича і Векли Харитонівни: їх діти, внуки і правнуки – з любов'ю зберігаємо теплу пам'ять про них.

Серед моїх прямих предків з Волоського відомо чотири фамілії. По лінії дідуся Петра – батько з Потапенків, а його мама – з Постолак. По лінії бабусі Векли – батько з Литвинів, а мати з Пікінерів.



## 2.2. РІД ПОТАПЕНКІВ

---

**Хома Потапенко** народився близько 1825 року, а помер у 1894. Він був рибалкою, мав свого човна. Напевно отримав якусь освіту, бо відомо, що обирався суддею у Волоському. Тютюну не палив. Одружився з Оксаною (дівоче прізвище невідоме). Мав трьох дітей: Параску (1857-1925), Марка (1859-1922) та Сакія (1861-1921). Оксана померла значно раніше чоловіка – варила смолу для смоління човна, випадково обпекла смолою ноги, від цього і померла.

Параска мала трьох дітей: Христину, Настю, Григорія.

У Сакія було два сини: Михайло (1896-1982) та Льько (1905-1980).

Михайло Потапенко – рідний брат Хоми, мав синів: Дениса (19..–1925) і Архипа (19..–1922).

**Марко Хомич Потапенко** займався хліборобством, мав 4 десятини землі. Займався також розведенням скотини: періодично тримав і відгодовував на продаж пару биків чи корів. Був неписьменним. Тютюну не палив. В голод 1921 року дуже допоміг сім'ї свого шурика Петра Постолаки, давши йому корову. Марко одружився з Устиною Постолакою і мав двох дітей – Петра і Галю.

**Петро Маркович Потапенко** (10.09.1896-1987) народився 10 вересня 1896 року. Зберігся запис у церковній книзі Преображенської

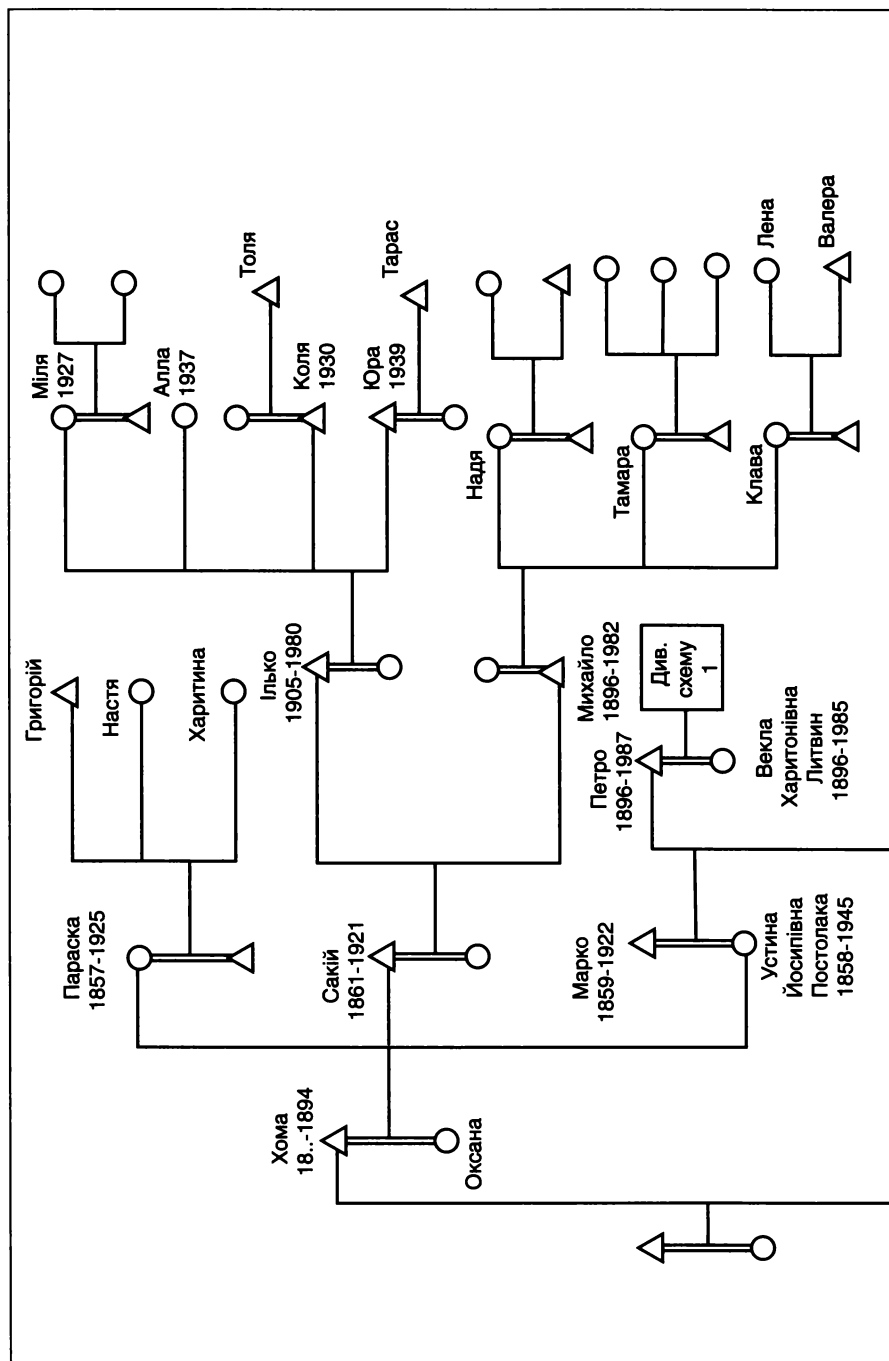



Схема 2

Генеалогічна схема нащадків Хоми і Михайла Потапенків

Складено зі слів П.М.Потапенка

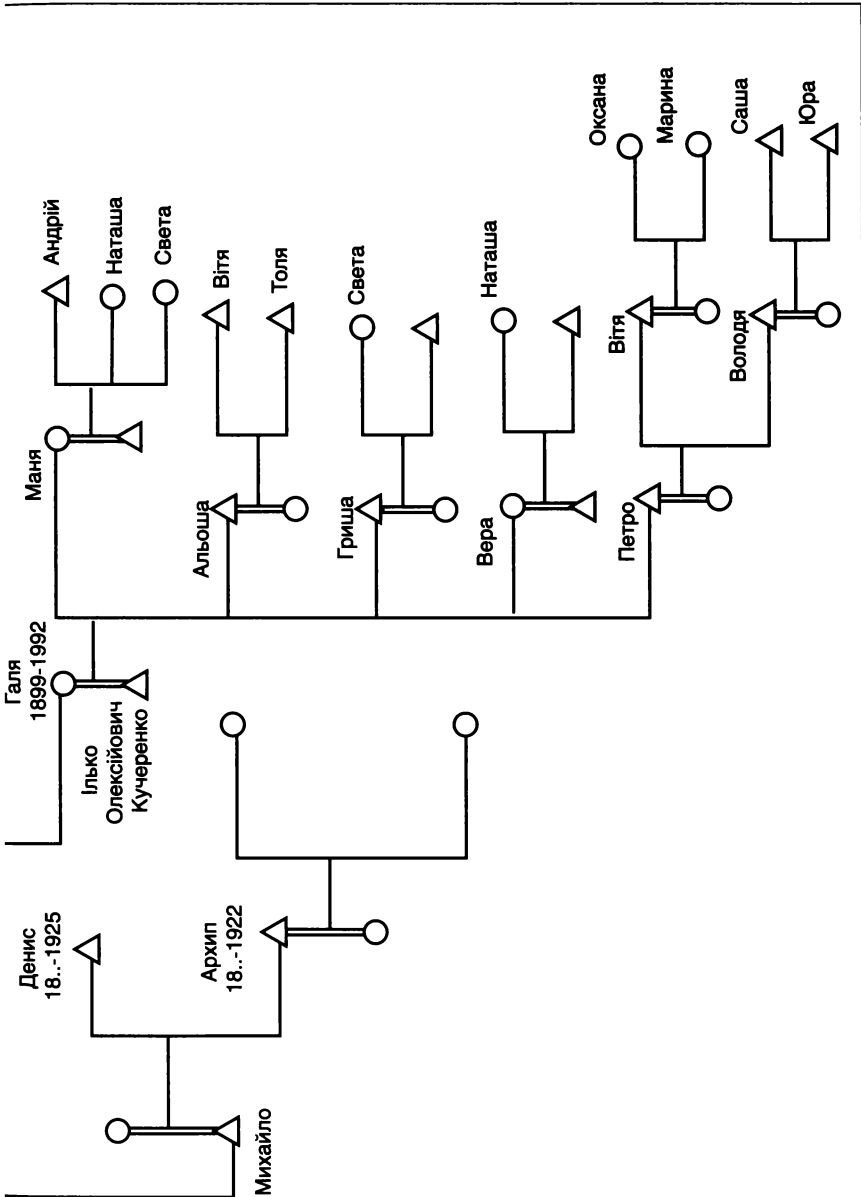

**Михайло Сакович Потапенко  
(1896–1982)  
і П.Шмалько (справа).**

Знімок зроблено 15.05.1914 року

церкви с. Волоського про народження Петра Марковича. Хрещеними батьками його записані Андрій Хомич Глушенко і Аврама Денисенка дружина Параска. Оженився Петро в 1914 році на Веклі Харитоновні Литвин, мали п'ятеро дітей: Степана, Ольгу, Олімпіаду, Марію, Олександрю. В часи Першої світової війни служив і воював у Франції, був поранений. В 1917 році повернувся додому. Займався хліборобством. В 1927 році, у зв'язку з будівництвом Дніпрогесу, був переселений з сім'єю з Волоського у Дніпровське. Працював у колгоспі на різних посадах. Помер у 1987 році, похований у с. Дніпровському. Могила доглянута рідними.

Як розповідав Петро Маркович Потапенко, в Волоському жили також інші Потапенки – брати Максим і Пимон, але чи були вони

родичами Хомі – не відомо. Зберігся такий факт, що в 1919 році в сусіднє село Сурсько-Михайлівку приїжджали більшовицькі керівники Петровський і Калінін. Під час свого перебування вони були налякані місцевими бандами, що водились поблизу. Після цього був присланий каральний загін під керівництвом якогось Фікцеля. Так от, карателями було вбито двох хлопців – Грицька і Якушу, синів Максима Потапенка. За те, що вони обурювались їх було зараховано до ворогів. Вони були порубані карателями, тіла їх зв'язали, поклали у човен і пустили униз по Дніпру.

Від найдавнішого предка Хомі і до сьогоднішніх його нащадків – всі Потапенки зведені в генеалогічній схемі.

### **2.2.1. СПОГАДИ.**

#### **МАРІЯ ПЕТРІВНА ДОБРЯНСЬКА (ПОТАПЕНКО)**

Народилась я в 1927 році 11 квітня в с. Волоське, що розташоване на березі Дніпра за 12 км від Дніпропетровська. Коли почали будувати Запорізьку ГЕС, то нашу сім'ю з Волоського виселили. Це трапилось, коли мені уже був один рік. Дали батькам якусь позику, і ми переїхали в степ Солонянського району, за 5 км від села Солоного.



Інші односельчани попали в інші села, наприклад, у Дніпрельстан, Новий світ. Ці села були розташовані близько стратегічної дороги Дніпропетровськ–Запоріжжя, і цим людям трохи повезло.

Коли переїхали – жить не було де – голий степ. Викопали землянку, накрили соломою і почали жить: батько, мати, батькова мати (бабушка моя) Устя і нас 4 дітей – Оля 1918 року, брат Стьопа 1921 р., Ліпа 1923 р. і я 1927 р. Потім народилась і Шура 1930 р. Коли почали строїть хати то сусіди односельчани помогали один одному. Будували із глини та соломи стіни. Одні розводили глину з водою та клали соломі і поливали глиною і ногами топталась, а інші готували їсти у великих казанах. Всі були веселі та багато і гарно співали. І так по черзі – до інших ходили на другий день. Жили ми бідно, що самі виростили, те і їли. Магазинів не було і грошей теж.

Розпочалась колективізація у 1929-1930 роки. Наш батько був грамотний і активіст. Перший здав у колгосп свій інвентар, коней, все що міг. А на маму лягли всі клопоти – чим нагодувати сім'ю, дітей, з чого спекти хліб і борща наварить. Була корівка та годувати було нічим. Молока давала мало.

У мене був вік такий, що взяли мене в дитячі ясла. Пам'ятаю столики довгі, метрів 3-4, і лавки, де ми сиділи, теж довгі. Сідали за стіл, клали руки на стіл і співали, поки нам принесуть їжу. Співали на російській мові, от наприклад. Кладемо ручки долонями на стіл, піднімаємо перший пальчик і співаємо:

*"Первый пальчик устаёт, а другой спать пойдёт,  
Играем, играем, играем и поём,  
Потом другой пальчик устаёт, а третий спать идет,  
Играем, играем и поём".*

Тут принесли нам суп із затірки. Це робиться із муки. Поїли із шматочком хліба і встаємо із-за стола. А їсти ще хочеться, хоть другий раз і добавки дадуть. Після їжі йдемо до дерев, якими були обсажені будівлі, та обриваємо листя з шовковиці і вишні. Воно було нам



**Добрянська  
Марія Петрівна.**

Донецьк, 1967 р.



таке солодке, ми його зривали і їли, але нам цього не дозволяли. Таким чином ми виживали.

А вже в год голодовки 1933 року дома мама нас врятувала так. Яке було її придане — рушники, намисто та інше, то носила в город Дніпропетровськ і віддавала за кусок хліба чи пригоршню якоїсь крупи чи квасолі. Потроху помогала мамина менша сестра Галя, що жила з сім'єю в Дніпрельстані. То картопельки дрібненької дасть, поділиться чи пшоном, чи ще чимось. Дуже хотілось їсти. Потім прийшла весна. Ми стали ловити ховрахів. Ловили також горобців, і так врятувалися. А людей повмирало страшно багато.

Мені прийшла пора йти до школи. У нас в селі була початкова школа, але в той рік, коли мені треба було йти в перший клас, дітей не набралось, і я попала тільки на наступний рік, тоді мені вже було 8 років. Ходила в школу з великою охотою, любила читати, та ще й виразно. А як вірші учила! Самий великий як зададуть, щоб через два дні вивчити. А я вже на другий день вивчу. От наприклад, про Конституцію вірш Джамбула Джамбаєва:

*"Закон, по которому радість приходить,  
Закон, по которому степь плодородит,  
Закон, по которому все мы равны  
В созвездии братских республик страны.  
Пойте, Акыны, пусть песни льются,  
Пойте о Сталинской Конституции".*

І так далі.

У нас в сім'ї було так заведено. Вечорами при лампі старші діти учать уроки і читають вголос, а ми всі сидимо і слухаємо твори Панаса Мирного, Нечуя-Левицького, Тараса Шевченка. Оля десь в 1935 році уже поїхала з села вчитися в Дніпропетровськ у залізничний технікум. Через якийсь час і Стьопа вступив до Дніпропетровського зварювального технікуму. Це було велике надбання батьків, ми теж всі добре учились. Батькам не соромно було ходити на шкільні збори, вони гордились нами. У 1941 році сестра Оля приїхала з дочкою Інною, якій уже було 9 місяців, а потім мав приїхати і її чоловік Нікодим. Але не судилося.

22 червня об'явили війну, і мама проводила її на поїзд назад у Купянськ. Батько наш був завідувач ферми. Коли я закінчила 5 класів, батько влаштував мене пасти череду з двадцяти телят. Кожного ранку я випускала їх і пасла до дванадцятої години дня. Потім гнала на конюшню, закривала і йшла в кладову, де мені видавали 20 кг висівок. Приносила їх і давала телятам, потім сама обідала і знов гнала їх пасти до вечора. А тут об'явлена війна, то ми стали готуватися до евакуації.

Зібрали речі за лічені дні, все зложили на бричку і рушили – мама, батько, невістка Мотя, Ліпа, я і Шура. А бабушка Устя залишилася дома. З нами були ще голова сільради та інші комуністи, вони також їхали на підводах. Гнали ми худобу в сторону Ростова через Старобешево і далі. Догнали ми до села Єленовки Сталінської області, і у нас захворіла худоба на "ящур". Це коли у скотини між ратицями відкриваються рани, вони не можуть ходити і не їдять, а з рота тече слина (висить як мильна піна). Прийнято було рішення розділитись. Яка була здорова худоба, то наші керівники забрали і погнали далі на Ростов, а ми – наша сім'я – залишилися. Тут нас і догнали німці. Було у нас ще трохи худоби не зовсім хворої і воли. Якийсь час ми тут жили. Ночували на конюшні, в колгоспній кімнаті, де колись перебували конюхи. Пасли тварин на лугах, де сорняк і трава. Мені більше доводилось пасти овець, їх було небагато. Мама з Шурою приносили мені в поле їсти в обід. Іншим разом мене підміняли, і я була вільна. Фронт пройшов, німці поїхали далше, і в селі не було ні німців, ні червоних. Проходили іноді солдати Червоної армії, які попали в оточення і вибрались чудом. Ішли на Ростов, щоб повернутись до своєї армії.

І от одного разу підійшли хлопці, солдати, питають дорогу на Ростов, води попити просять. А ми стали їх розпитувати. Виявилось, що вони якийсь час працювали в Дніпровському, в нашому рідному селі, розповіли, яка там обстановка. Після цього ми вирішили вертатися додому. Запрягли волів і поїхали назад. Не пам'ятаю, скільки днів ми їхали, от так і вернулись додому. Бабушка жива, здорова, дуже були щасливі, що нарешті повернулись. В селі були тільки поліцаї із своїх людей, німців не було. В Сольоному був комісаріат і німці. Люди працювали, як і при радянській владі. Замість голови колгоспу був староста. Людям дозволили тримати овець, корів, свиней. Вигодували свиней, і коли різали, то смалили соломою, щоб сало було смачним. А при радянській владі не дозволяли смалити, а шкури потрібно було знімати і здавати. Гнали самогон із цукрового буряка. Гуляли свадьби, святкували всі православні свята. Люди були якоюсь мірою задоволені. Але всі чекали кінця війни, повернення своїх рідних із фронту і із Німеччини, куди посилали молодь на роботу.

І от уже 1943 рік. Німців гонять на захід, бомблять. Відкривається фронт, із району Солонянського через наше село летять снаряди "Катюші" на с. Вишневе. Страшно, самольоти гудуть. Солдат повно, але це не так довго було, фронт проходить далше, а ми залишаємося жити. Мама поїхала в Дніпропетровськ, щоби щось продати, копійку вторгувати. Зайшла до двоюрідного брата Ілька. У нього дочка Міля, моя ровесниця, вступила до технікуму на підготовчі курси. Мама як повернулася додому, то запропонувала і мені йти вчитися.



**Марія Петрівна Добрянська  
з дітьми і онуками.  
Донецьк, червень 1996 р.**

Зліва направо: онука Надія, син Леонід, онук Петро на руках  
у дочки Оксани, онук Михайло, Марія Петрівна,  
онука Марійка(вгорі), онука Катя на руках у дочки Юлі,  
онука Наталя

Я із задоволенням пішла в район, взяла документи, які було потрібно, і поїхала. Це була ще війна. Транспорт-то, — лише воєнні машини, та солдати. Абияк я добралась до дядька Ілька і з Мільою вступила до технікуму і почала вчитися. Закінчила технікум у 1948 році. Важкі були роки, хліба давали 0,5 кг на день, сирий, чорний.

Все пережили. В селі були податки

непосильні, і молоко обов'язково здавали державі. На кожен двір був податок, на кожне посажене деревце, хоча воно ще й не родило, а податок уже плати. Яйця курячі купували і здавали по 150 штук із двора, хоч і курей не мали. А коли помер Й.Сталін і став вождем Маленков, то він ці податки скасував. Це було таке щастя для селян, що я і досі пам'ятаю цю радість.

Раніше ні пенсій, ні зарплати в селі не було. Коли ти пропрацював у селі один день, то записували тобі один трудовень. Потім рахували їх наприкінці місяця. Коли збирали урожай, то на кожний трудовень людині щось виділяли — чи зерно, чи ще там щось. Отака була плата за працю.

Після закінчення технікума мене направили в м. Макіївку Сталінської області на металургійний завод імені Кірова. Оскільки я залізничник, то мене призначили на посаду чергової дежурної по станції "Чайкіно". Я там працювала добре, без аварій, і мене невдовзі перевели на велику станцію заступником начальника станції "Доменная". Я відмовлялась, боялась, що не справлюсь. Начальник відділення товариш Кривенко дав наказ, і я почала працювати. Там було закріплено 19 паровозів, які обслуговували доменний і мартенівський цехи. Із доменного цеху в ковшах везли рідкий чавун в розливальну машину і розливали. Потім після охолодження отримували чавунні чушки. Робота була дуже небезпечна. Люди звикали дотримуватися техніки безпеки. Перевели мене в гуртожиток інженерно-технічних працівників, умови там були привілейовані: холи, жили по двох у кімнаті. Там я вперше покохала хлопця,

старшого за мене на 2,5 роки, який був на посаді старшого майстра контрольно-вимірювальних приладів автоматики – красивий, розумний, вольовий – і ми одружилися. Переїхали в м. Сталіно. Він вступив до інституту на перший курс, а я влаштувалась на Путилівський завод, де працювала до виходу на пенсію. Коли Толя закінчив інститут в 1955 році, ми переїхали в Красногорівку Донецької області. Три роки там прожили, а потім знову повернулись у Донецьк, де і прожили до пенсії.

В 1952 р. у нас родився син Льоня. Це було таке щастя, а потім і дочка Юля 1955 року, це щастя до сліз. А потім Толя захотів, щоб у нас родилась ще третя дитина. Дуже багато було розмов, суперечок, і все ж я родила в 42 роки в 1969 р. Оксану. То це вже так ми всі її кохали.

Анатолій помер в 1996 році. Діти всі благополучно живуть, маю семеро внуків. Я дуже всіх люблю і горжусь, бо вони цього варті.

*Донецьк. Весна 2005 р.*



## 2.3. РІД ЛИТВИНІВ І БИРСАНІВ

---

У Історії запорізьких козаків Д.Яворницького (т.1. с.458) згадується, що в 20 верстах на південь від моста через р.Суру знаходився зимівник козака Литвина. Через нього проходив один з поштових гонів, запроваджених адміністрацією Запорізької Січі в 1770-х роках. Вище по течії р. Сури, в 10 км від Волоського, розташоване село з подібною назвою Сурсько-Литовське. Швидше за все носії прізвищ Литвин жили в цьому краю ще до заснування Волоського.

**Герасим Литвин** (1835-1866) помер молодим, проживши 31 рік. Його дружина (ім'я невідоме) померла в 1911 році. Мали п'ятьох дітей: Харитона, Петра, Марію, Фросю, Євдокію.

**Харитон Герасимович Литвин** (1854-19.03.1917). Жив не бідно, займався хліборобством, мав 12 десятин землі. Одружений з Тетяною Макарівною Пікінер (1860-1933). Мали восьмеро дітей: Федору, Олександрю, Марфу, Івана, Веклу, Сергія, Василя, Галину.

Є відомості про те, що у Харитона був зведений брат Степан Іванович, тобто мати Харитона вийшла другий раз за чоловіка на ім'я Іван. Степан Іванович був одружений, добре жив, але не мав дітей.

Онук Івана Харитоновича Литвина – Іван Дмитрович Литвин, житель с.Кам'яне, зібрав великий матеріал по генеалогії Литвинів і Бирсанів, склав альбом фотографій, родичів і односельців, який передав у спадок своєму сину Віктору Івановичу Литвину.

Далі викладений матеріал, взятий із записів І.Д.Литвина. За цим матеріалом складена генеалогічна схема.

## ◆ РІД ЛИТВИНІВ

**Записано зі слів Литвин Векли Харитоновної в 1978 р.**

Векла Харитонівна пам'ятає свого діда та бабусю, що вони народились і померли в с.Волоському. Діда звали **Герасим Литвин** (1835-1866), по батькові не пам'ятає. Бабу не пам'ятає як звали і як її по батькові, вона народилась 1836 р., а померла 1911 р. У них були діти: Харитон (1854-22.03.1917), Петро (1856-1927), Марушка (1858-19..), Фрося (1860-19..), Дуня (1862-19..). Дід помер 31 рік від роду через хворобу, бабу зарізали на 75 році життя по злобі. Зарізав, попередньо задушивши, а потім ще ножа під бік застромив Герасименко Тифон Степанович. Жила вона в с. Волоському. Коли померли Марушка, Фрося, Дуня, вона не пам'ятає, але говорить, що вже були дуже старі. Від них були діти.

**Литвин Харитон Герасимович** (1854-1917), був одружений з Тетяною Макарівною Пікінер (1857-1933). Їх діти: Іван (1879-1958), Федора (1881-1922), Саня (1884-1926), Марфа (1886-1968), Векла (19.08.1896-19.08.1985), Серьога (1900-1975), Василь (1902-1933), Галя (1906-1964).

Дочка Харитона Федора та син Василь померли з голоду в голодовки 1922 та 1933 рр. Саня померла від аборту в 42 роки.

**Литвин Петро Герасимович** був одружений з Марією Носенко. Їх діти: Павло, Катерина, Ганна, Саня, Настя. Павло жив у селі Антонівці на Литвиновій балці. Вона так називалась, бо там першими поселилися, виїхавши з Волоського, Павло і Серьога Литвини. Там вони жили, там і поховані.

**Литвин Марушка Герасимівна** була одружена з Романом Кучеренком. Їх діти – Василина, Андрій, Федот.

**Литвин Фрося Герасимівна** одружилась з Омеляном Тимофійовичем Полуктовим і жила з чоловіком в с.Микільське на Дніпрі. Мали дітей: Павла, Фросю, Варю, Федора, Омеляна(1895-1975), Єлю.

**Литвин Дуня Герасимівна** з чоловіком Миною Родіоновичем Великим жила в Павлограді. Там і померла. Вони мали дітей: Василя, Никона, Мину, Марію, Тетяну.

**Литвин Іван Харитонович** (1879-1958) був одружений з Оляною Герасимівною Іващенко (1880-1950). Їх діти: Дмитро (1900-5.07.1957), Марко (1902-6.01.1951), Оксана, Наталка (1907-19..), Григорій (3.03.1911-20.05.1969), Іван (1914-1973). Оксана померла, коли їй було 14 років. Її брати, як бачимо, померли рано, не доживши до 60 років. Мій батько Дмитро помер в 57 років від раку шлунку. Гриць-

ко – від раку крові, Іван – після третього приступу інфаркту міокарду. Марко помер від інфаркту міокарда.

**Литвин Федора Харитонівна** була замужем за Шмальком Григорієм Борисовичем. Їх діти – Іван, Саня, Дем'ян, Якуша, і сама Федора померли в 1922 році з голоду.

**Литвин Саня Харитоновна** була одружена з Домаскином Архипом Федотовичем. Мали дітей: Степана (1906-19..), Андрія (19..-1985), Михайла, Катю.

**Литвин Марфа Харитоновна** одружена з Явтухом Андрійовичем Сапком. Їх діти: Іван(1909), Андрій, Марія, Оля.

**Литвин Серьога Харитонович** (1900-1975) мав дружину – Саню Антонівну Ногаєць (1896-1972). Їх діти: Катя і Галя (живуть у Дніпропетровську), Іван – загинув на фронті під Сталінградом, Петра забрали на роботи в Германію, там і загинув. Сергій Харитонович Литвин після виселення з Волоського в 1927 р. жив

у с. Антонівці, точніше в Литвиновій балці (район с. Антонівки, який так називали, бо він там перший поселився). Там же був і його двоюрідний брат Павло Петрович Литвин.

**Литвин Василь Харитонович** був у шлюбі з Протопопенко Марією Костянтинівною (1902-1975). Їх діти: Михайло – повісився, Єля – померла в голод 1933 р., Оля – її доля невідома.

**Литвин Галя Харитонівна** була одружена з Кривим Кирилом Іллічем (1906-1941 р.). Їх діти: Василь – був угнаний в Німеччину, там загинув; Катя (1929-1952) жила і померла в Сибіру; Іван (1931-1979) жив у м. Марганці, помер від горілки; Галя замужем за Петром Григоровичем Буштруком, живе в с. Сергіївці.

**Литвин Векла Харитоновна** (2.08.1986-19.08.1985) – одружена з Петром Марковичем Потапенком. Їх діти: Ольга (1918-200..), Степан (1921-18.02.1979), Липа (1923-1998), Марія (1927), Олександра (1929).

**Литвин Дмитро Іванович** (1900-5.07.1957) одружений з Веклою Вікторівною Бирсан (1899-18.03.78). Їх діти: Павло (1919), Галя (1924), Іван (1927-1990), Вера (1930).



1949 рік, 18 серпня.

*Сидять:*

Іван Харитонович Литвин (73 р.)  
і його дружина Оляна Герасимівна  
Іващенко (72 р.).

*Стоять зліва направо:*

Галина Іванівна Литвин (14 р.),  
Іван Іванович Литвин (36 р.),  
Палашка Андріївна Литвин (35 р.),  
Ніна Іванівна Литвин (11 р.)

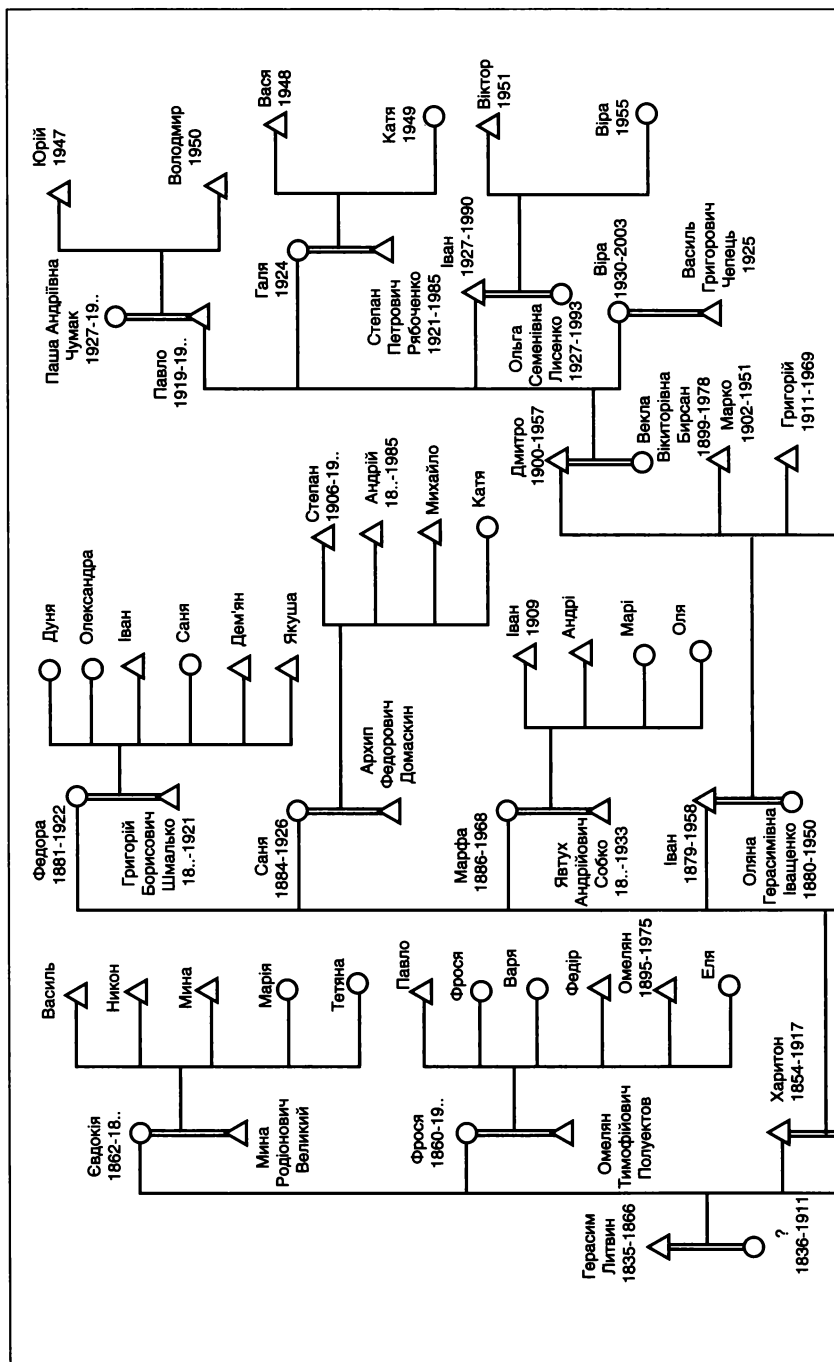



Схема 3

Генеалогічна схема нащадків Герасима Литвина

(за даними І.Д.Литвина)



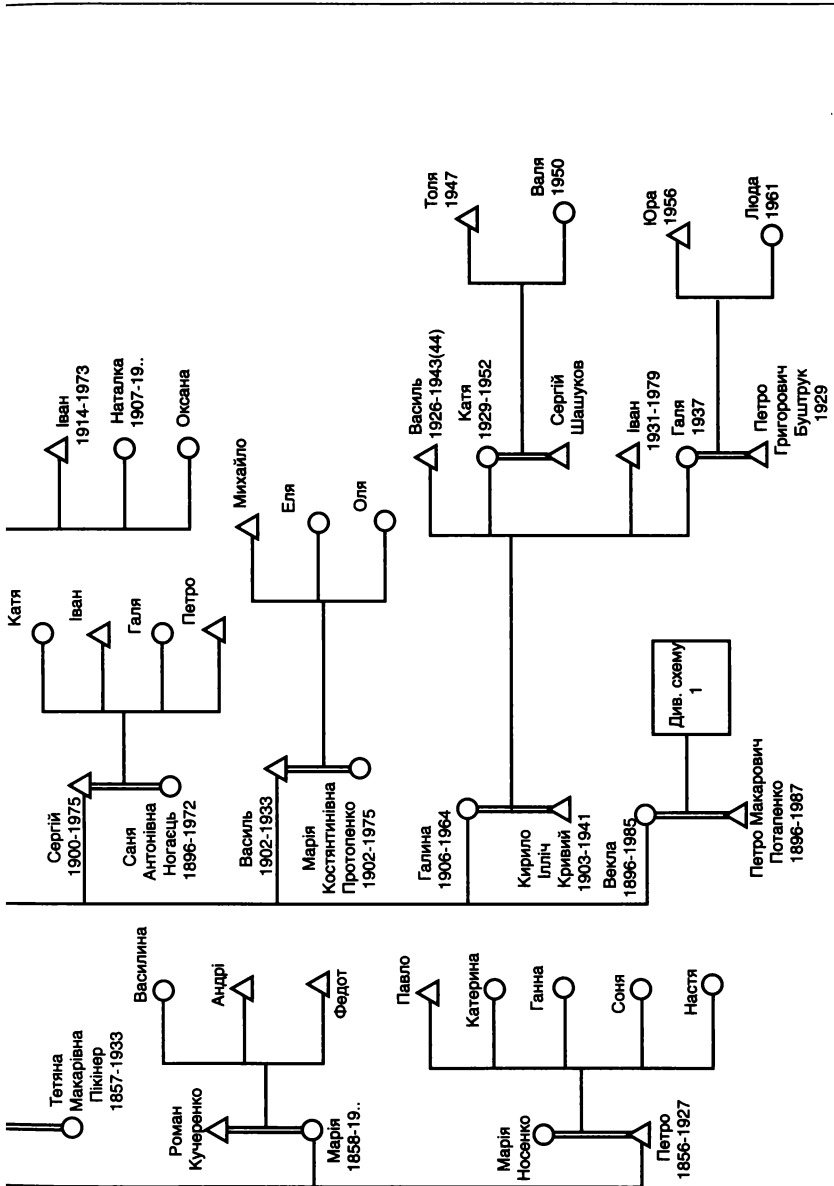
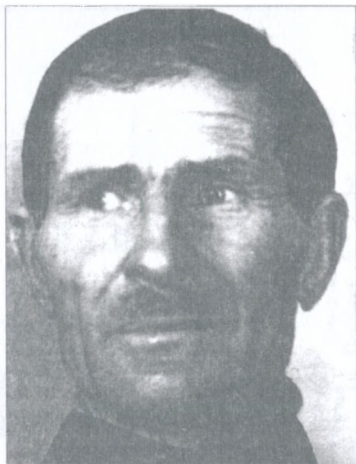

**Дмитро Іванович Литвин  
(1900–1957)**

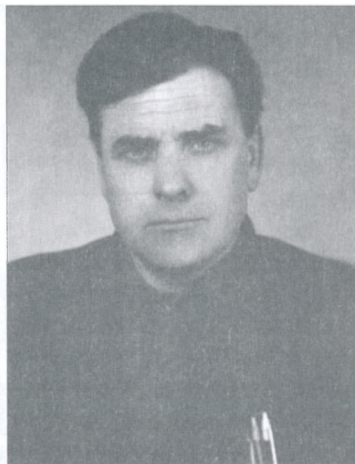

**Іван Дмитрович Литвин  
(1927–1990)**

**Литвин Марко Іванович** (1902–1951) одружений з Домахою Омелянівною. Їх діти: Марія (1924), Галя (1926), Іван (1928).

**Литвин Наталка Іванівна** (1907) одружилась з Носенком Петром Никифоровичем (1903–1934). Їх діти: Михайло (1926) і Галя (1928).

**Литвин Григорій Іванович** (1911–1969) одружений на Марії Тарасівні Кравченко (1912). Дітей не мали.

**Литвин Іван Іванович** (1914–1973) одружений з Тищенко Палажкою Андріївною (1915). Їх діти: Галя (1935) і Ніна (1938). Галя вишла за Монастирного Василя Юхимовича, має дочок Лену (1952) і



**Сімейне фото сім'ї Литвинів і Бирсанів  
на подвір'ї Дмитра Івановича Литвина  
і Векли Вікторівни Литвин.  
с. Новий Світ, 1958 р.**

Люду (1954). Ніна заміж за Тимченком Володимиром Андрійовичем, мають дочку Юлю (1963) і сина Андрія (1971).

**Литвин Павло Дмитрович** (1919) одружився з Чумак Пелагеєю Андріївною (1922). Мають двох синів: Юрія (1947) і Володимира (1950). Юрій одружений з Елою Твердоступ (1947), мають двох синів: Ігоря (1972) і Олега (1985). Володимир в шлюбі з Іриною Валентинівною Кобзар, мають сина Юрія.

**Литвин Ганна Дмитрівна** (1924) одружена зі Степаном Петровичем Рябоченком (1921). Їх діти: Василь (1947) і Катерина (1950).

**Литвин Іван Дмитрович** (1.05.1927) одружений на Ользі Семєнівні Лисенко (1.10.1927). Їх діти: Віктор (9.06.1951) і Вера (9.04.1955). Віктор у шлюбі з грузинкою Далі Кінтратовною мають сина Дмитра (1976). Вера одружена з Родімковим Сергієм Олексійовичем (1956).

**Литвин Вера Дмитрівна** (1930) одружена з Василем Григоровичем Чепцем (1923), дітей не мають.

#### ◆ РІД БИРСАНІВ

**Бирсан Пилип** – найстарший з відомих членів роду. По вуличному його звали – Філіпаші. Як звали його дружину, невідомо. Їх діти: Віктор, Орина, Олімпіада, Явдоха, Софія, Марина.

**Бирсан Віктор Пилипович** (1874–1946) був одружений з Марією Калинівною Кирнос (1876–1944), яка веде рід з с.Майорка, за національністю українка. Їх діти: Векла (1899–19.02.1978), Кирило (1902), Сergyога (1904–1943), загинув на фронті, Федір (1907), Михайло (1910–6.08.1984), Оляна (1913–2.06.1988), Дуня (4.03.1916), Марфа (1917).

**Бирсан Векла Вікторівна** одружена з Литвином Дмитром Івановичем (див. рід Литвинів).

**Бирсан Sergyога Вікторович** (1904–1943 р.) одружений з Марією Михайлівною Бондар. Їх діти: Іван (1925–27.07.1981), Марфа (1927), Галя



**Знімок часів Першої  
світової війни.  
Миколаїв. 1917 р.**

*Сидять:*

Віктор Пилипович Бирсан  
і його дружина Марія Калинівна  
Кирнос. Інші особи невідомі



**Сім'я Бирсанів.  
с. Новий Світ, 1940 рік.**

*Зліва направо:*

Бирсан (Литвин) Векла Вікторівна,  
Бирсан Віктор Михайлович,  
Бирсан (Каракаш) Галина,  
Бирсан Павло Михайлович,  
Бирсан (Дяченко) Євдокія Вікторівна

(1929), Петро (1937-15.02.1983), Вера (1935). Вера у шлюбі зі Славою Шименовичем мала дітей: Олександра і дочку Валентину.

**Бирсан Іван Сергійович** (1925) одружений з Ніною Філіповною (1929). Їх діти: Сергій (1950), Наташа (1957).

**Бирсан Петро Сергійович** (1937) має дружину Налису Люсю Миколаївну і дочок: Антоніну (1971), Наташу (1971) і Марію (1971).

**Бирсан Федір Вікторович** (1907) одружений з Гуслистою Олександрою Йосипівною (1910-1976). Їх діти: Кирило (1928) і Ганя (1930). Кирило Федорович одружився з Верою, мали двох дівчат: Наташу (1953) і Лесю. Ганна одружена з Леонідом Венгером, мають дітей: Андрія і Володимира.

**Бирсан Михайло Вікторович** (1910) одружився з Ганною Петрівною Каракаш (1910). Їх діти: Іван (1928), Павло (1930), Віктор (1940). Іван Михайлович в шлюбі з Верою Шапочка (1938). Мають дітей: Світлану (1958) і Олександра (1961). Павло Михайлович одружився з Людмилою (1934), їх діти: Сергій (29.01.1957) і Лариса (13.08.1966). Віктор Михайлович має дружину Ніну і синів Михайла та Леоніда

**Бирсан Оляна Вікторівна** (1913) одружилась із Зарембою Петром Леонтійовичем (1903-1971). Їх діти: Георгій (29.09.1935) і Жанна (27.12.1938).

**Бирсан Євдокія Вікторівна** (1916) одружена з Дяченком Тодосієм Леонтійовичем (1902-1941(45)). Він загинув на фронті. Їх діти: Юрій (14.08.1937) і Віктор (23.01.1942). Євдокія закінчила в Дніпропетровську фармацевтичний факультет і до пенсії працювала в аптеці в м.Дніпродзержинську.

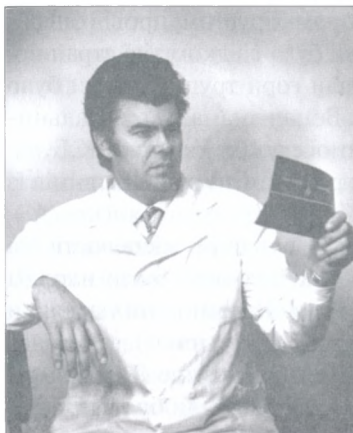

Юрій Павлович Литвин

### 2.3.1. СПОГАДИ. ЛИТВИН ЮРІЙ ПАВЛОВИЧ

*Розум – це потреба в спілкуванні,  
творчості та у відчутті коренів  
власного буття(естафета Розуму  
від предків нащадкам).*

Е.Фромм

Мабуть, кожному людину хвилює його прізвиське, походження, предки. Проте досить часто кочове життя наших предків не дає можливості відтворити хоча б приблизну генеалогію свого роду. Я цікавився також своїм походженням досить молодою людиною, ще юнаком. До цього також звичайно спонукав батько. І ось важливо, звідки почати свої спогади. Приймемо за початок малу батьківщину, село Кам'яне Солонянського району Дніпропетровської області. Це його поштова та географічна адреса. Але до цього дня на дорожньому покажчику сяє назва "Новий Світ", яка залишилася після першого колгоспу, заснованого в 1930-ті роки. Жителі цього села були виселені після забудови Дніпрогесу, і їх житло попало під затоплення частини села Волоського. Про родинні зв'язки з ними я розкажу пізніше. Батько, Литвин Павло Дмитрович, народився в селі Волоське, 1919 року, але школу вже закінчував в селі Солоному, за 8 км від с. Кам'яне. Після закінчення десятирічки, вступив до Сумського артилерійського училища, яке тільки-но закінчив в 1941 році і був відправлений в район Смоленська, де після декількох тижнів боїв потрапив в оточення. Будучи в німецькому полоні на території Польщі, під час переходу через міст втік, переховувався у поляків. Потім перейшов лінію фронту. Але після перевірки на Батьківщині на фронт знову не повернувся, а був відправлений маркшейдером у м. Горлівку на шахти, де працював до 1946 року. В 1946 р. одружився з Чумак А., моєю мамою, яка також є уроженкою села Волоського, і тоді як раз повернулася з німецької неволі. Її прізвище дійсно відповідало професії, якою займалися мої прадіди: чумакували, возили сіль із Криму. Вони були українці, як і предки моєї бабусі по матері Марфи (рід Великих), які також прибилися до села Волоського. Мій дід Чумак Андрій загинув у складі так званих чорнобушечників під селищем Лошкарівка. Похований був у братській могилі, яку знайшли через 40 років після загибелі через архів Міністерства оборони в м. Подольську.

Що досить цікаво, я, вже будучи професором-хірургом, провів операцію ендопротезування жінці 93 років, яка була свідком тієї страшної трагедії. Жінки села, разом з нею, збирали гори трупів, якими було вкрите поле. Прізвище тієї жінки – Буц. Вона – мама зам. начальника СБУ України, а потім зам. міністра митної служби України І.К.Буца, який згодом познайомив мене з іншими родичами з роду Литвинів із села Василівка Солонянського району.

Щодо Литвинів, і як вони з'явилися в нашій місцевості (за книгою О.Бушкова). "Предками нинешніх "летувяй" були народи балтійської групи – жемайти і аукштайти. Іменно вони населяли Жемайтию (Жемайтия, Жмудь, княжество Самогитское), займавшу нинешню Литву. Однак в "Великом княжестве Литовском" эти земли занимали около 10%, остальное – это были белорусские, украинские, частично и русские земли. Литовцев в современном понимании называли тогда чаще жмудинами, а вот белорусов – преимущественно "литвинами" Того, кто интересуется более подробным изложением этих вопросов, можно отослать к трудам лингвистов И.Ласкова, кандидата философских наук Я.Тихонова, филолога и историка профессора М.Ермаловича.

Іншими словами, Велике княжество Литовське було переважно славянської державою, де православ'я до певного часу користувалося рівними правами з католицизмом. Уже в XVI – XVII вв., особливо в період польсько-українських воєн, "литвини" осідають на Україні, включаючи Слобожанщину, наприклад сучасну Белгородську область."

Вихідців з Великого князівства Литовського, а це були переважно білоруси, на Україні називали "литвинами" У роки моєї служби в прикордонних військах КДБ СРСР, на китайський кордон 1972-1974 рр. прикордонників призивали із Білгородської області, і мені доводилося щороку відбирати солдат по всій Білгородщині, де дійсно поширене прізвище Литвин. Так, зі мною в загоні служив капітан медичної служби стоматолог Литвин, родом з Білгородщини, і зі спогадів дідів також висловлював думку про таку міграцію "литвинів".

Утім не менш цікаве походження й іншого прізвища – Бирсан, дівоче прізвище моєї бабусі по батькові. Звідки з'явилося це неслов'янське прізвище в Дніпропетровській області? Прізвище це румунське (більш древнє волоське). Древнє волоське плем'я, потім царство і провінція Молдавія. Російсько-турецькі війни під командуванням Суворова велися проти турків-османів на Балканах та території Румунії. Саме тоді чимало волохів-молдаван потрапило на Україну. Моїм предкам дістався досить чудовий екзотичний куточок. Місце впадіння річки Сура до Дніпра – біля Лоханського порога.

Прозорі та шумні води Дніпра біля порогів, прозора річка Сура, а такою в дитинстві і я її пам'ятаю, змусили лишитися волохів тут назавжди.

Я кілька разів у службових справах бував у Румунії. Запам'яталась поїздка разом з професором А.І.Дворецьким (Дніпропетровський національний університет) до університету Чорного моря (організація Євроризик, штаб-квартира – Швейцарія). Румунія має найбільший список катастроф в Європі, тому і послугувала полігоном. Я зняв фільм про дельту Дунаю. І в кадрі багато хлопчиків були схожі на мого молодшого сина. Велика сила – генетика, навіть на прикладі моїх синів: один світлий з прямим волоссям, інший – смуглий і кучерявий. Але вони вже українці, як і я. Інший раз я проїхав по Румунії вже з жінкою, побував у м. Ясси. Красиві місця, але серце не здригнулося, я все таки з берегів Дніпра. Дуже жалкую, що не вчила моя бабуся Векла румунської. Пам'ятаю, як вона в дитинстві слухала радіо Румунії. Румунська мова на 85% – романська група, і на 15% – слов'янська. Тож було легко мені сьогодні, професору медицини катастроф, перейти до італійської і розуміти в якійсь мірі іспанську та французьку.

Волохи довго жили замкнуто і зберігали свою мову. Проте невдовзі вже на іншому березі Сури (Ямбург) поселяються німці, вище гирла – болгари і греки. В саме Волоське підтягуються українці та наші литвини, і починається мішанина, як розповідали мій дід Дмитро Литвин і батько. І нині ми – той міжнаціональний результат. Втім що характерно, тільки в моїй сім'ї зникла та різнобарвна волоська кухня. Бо моя жінка має вже інше коріння. З цього села вийшли мої предки: Бирсани, Литвини, Чумаки, Великі. Ще один штрих: є ще одне екзотичне прізвище родичів – Магро. Походять вони від воїнів-найманців – корсиканців.

Десь через 45 років після першого відвідування села Волоське, в епоху "масової роздачі дачних наділів", мене загітував мій друг Михайло Петрович Фількін до дачного кооперативу "Утєс". Розповів про красоти того місця. Який же був мій подив, коли я опинився на крутому скелястому березі Дніпра, навпроти скелястого острова Зміїний. На цьому місці було селище Причепівка, за 2 км від села Волоське, і в ньому залишилася єдина хата діда Палія, який був одружений на моїй двоюрідній бабці Чумаки. Дід Палій був все життя рибалкою. Є фото, де він сидить біля порога Лоханського, який якраз і перетинав Дніпро у цьому місці. На цій скелі, де "причепилася" Причепівка, не було питної води. І люди весь час пили воду із Дніпра. Покинули це селище після указу М.С.Хрущова "Про неперспективність деяких сіл", не пам'ятаю про точність цього указу. Дід Палій помер останній, а хатина його стоїть у межах дачного кооперативу

"Утєс". Вода і на цей час не знайдена на цьому скелястому місці. Втім краєвид напрочуд чудовий. Мені розповідала мати, що після війни в 1949 році ще була висока і мальовнича скеля на околиці села Волоське. Але згодом її підірвали й на цьому півострові тепер ями та глибокий покинутий кар'єр.

Звичайно думаю, що сьогодні знайшлися б ентузіасти, які б відстояли ту красу. Тим паче, що тут поряд між кар'єром та півостровом є глибока бухта – ідеальне місце для яхт-клубу. Мій батько дуже любив свій край, історію і був землеміром. Працював в обласному сільхозуправлінні, був там експедиційний корпус. У складі цієї організації він брав участь у плануванні затоплення земель Каховським водосховищем. Батько майже пішки обходив усю Дніпропетровську область. Перша моя подорож з села Кам'яного до Волоського відбулась у так званій бетці – двоколісна бричка, запряжена одним конем.

Стосовно моєї біографії. Народився я 10 лютого 1947 року в селі Кам'яне, Солонянського району Дніпропетровської області. В нашому селі не було початкової школи, тому в перший клас ходив за 3 км у сусіднє село Червоний Промінь. Школа розміщувалась у панському маєтку. Школярів було не багато, і тому класи "комбінували", тобто 1-3, 2-4, а в 5 класі були "діти війни", тобто значно старші вікового цензу для цього класу. Ось ці "переростки" вчили нас "життю", тому, чому не вчили в офіційній школі. Навколо школи була мальовнича природа, особливо запам'яталися став і величезні верби над ним. Верби мали довге гнучке гілля, на якому ми влаштували гойдалку, а взимку став замерзав і перетворювався на хокейне поле. Звичайно запізнювалися на уроки після великої перерви, провалювалися в ополонки, але не пам'ятаю, щоб хто-небудь втопився. Була ще одна страшна "розвага", на яку брали нас старші хлопчачки. Навкруги села – байрачні мальовничі ліси. В них росли різноманітні дерева, особливо екзотичними були величезні багатівкові дуби та дикі груші. І ось в цих лісах, балках та байраках після війни лишилося дуже багато зброї та боеприпасів різного калібру. Ось старші хлопці й були "мінерами". Різні способи були підриву. І не завжди вони закінчувалися успішно.

Взимку схили байраків і лісів слугували і гірським слаломом, і трампліном. Звичайно, в ставках була прекрасна рибалка на "супутник" та макуху. Батько та родичі були завжди мисливцями, тому нас брали на полювання. Особливо влітку, в серпні, коли відкривалося полювання на горлиць, перепелів, качок, для загону та розшукування здобичі. В ті часи ще було не так багато мисливців та й не браконьєрствували, як тепер "нові українці".

Батько прищепив мені і братові любов до природи з дитинства. За своє життя я посадив дуже велику кількість дерев. Ще в початковій школі я насаджував і доглядав десь до 20 великих дерев та розсаджував дуже гарний бузок. Декілька сортів бузку росли на тому панському сквері. Таку велику кількість бузку я бачив, мандруючи в 1990-ті роки по Полтавщині, гоголівськими місцями. Цілі гаї лишилися біля Диканьки, Гоголева, Миргорода, Сорочинець. Майже з 8-9 років на канікулах ми вже працювали в колгоспі і виконували помірну роботу. Збирали вишні, черешні, полуниці, яблука, овочі, і мали хоч яку копійку. Не чути було про якісь наркотики. Цікаво, що полювали на перепелів у неймовірних заростях дикої коноплі. Ми порівнювали ті зарослі з непролазними джунглями. Сипався пилок хмарами з коноплі, і тоді ніхто не здогадувався, для чого його можуть з роками використовувати.

Після закінчення четвертого класу, я був переведений до Солонянської середньої школи. Це вже був свідоміший етап життя. Навчався я дуже добре. Майже не мав четвірок. Але це зовсім не означало, що я зубрив матеріал, якраз навпаки. По деяких предметах навіть не готувався вдома: географія, історія, ботаніка. Дуже багато читав. Домашня бібліотека була мала, але в районній я був своєю людиною. Мене добре знали всі бібліотекарі. З 5-го класу почав виступати в художній самодіяльності, а саме: я був ведучим, декламував вірші. Цей вид діяльності мене супроводжував десь до початку виконання дисертаційної роботи. Я брав активну участь у піонерських зльотах районного та обласного масштабу. Навіть був вибраний делегатом до річниці піонерської організації до "Артеку", а потім до ялинки в Кремлі. Довго готували, як прийнято, перевіряли в райкомі, обкомі комсомолу. Проте як кажуть, за конкурсом не пройшли батьки, врешті-решт на одне та інше свято поїхали діти перших керівників району. Не хочу називати прізвищ давно минулих літ. В 14 років був вибраний секретарем комітету комсомолу школи, а згодом членом пленуму райкому комсомолу. Але по життю так і не став партійним функціонером, хоча така можливість була.

В школі любив географію, історію, біологію, хімію. Поважав математику і фізику. Навіть був призером обласної математичної олімпіади. До речі, цим дуже горджуся і показую ту бібліотечку, яку тоді подарували. Але не став ні інженером, ні артистом. На одному з конкурсів, вже в 11-му класі, запросили до славнозвісного Київського інституту культури без екзаменів, але я відмовився. Бо вже твердо вирішив вступити до медичного інституту, хоча конкурс був величезний, особливо після школи. Тоді пільги надавали хлопцям, які відслужили у збройних силах. Проте я закінчив школу з золотою



медаллю. А на той час в класі у нас претендували 5 учнів на медалі — це було дуже багато, самий "простіший за походженням" був я, тому ледь не потрапив до срібних медалістів. Та мене відстояла принципова класна керівниця, і не посміли знизити оцінку по твору. Так і лишили 5 медалістів. Із них в перший рік здається тільки двоє і пройшли.

Я на другий день, після початку вступних іспитів, був уже зарахований студентом лікувального факультету. Не мріяв я ще тоді стати професором. Але жадоба до знань і цікавість до професії були величезними, чого не має, наприклад, у мого молодшого сина. В інституті, на шляху до формування вибору професії, зустрілось дуже багато приємних, чесних і професійних учителів. Завдяки моїй громадській діяльності, художній самодіяльності, мене відразу помітила ректор І.І. Крижанівська. Поряд з самодіяльністю, був активним гуртківцем, перша пристрасть — гістологія, а вже потім травматологія. І хочу сказати, що тут у виборі моему, а можливо, і у багатьох молодих людей, велику роль відіграє професіонал, людина, яка сподобалась мені в цій професії. В інституті навчався дуже успішно. Мав четвірки тільки з научного комунізму.

А із цікавих епізодів, які були в інституті, згадую таке. На 5 курсі завжди 23 лютого проводили великий концерт у Палаці студентів для військової кафедри. Студентський оркестр підбурив мене присвятити пісню начальнику військової кафедри. Але наш полковник не розумів гумору студентів і після закінчення пісні прийшов за куліси з вимогою до ректора негайно виключити мене з інституту. Втім ректор, маючи добре почуття гумору, припинила це свавілля, а згодом ми навіть заприятелювали. А через 25 років (хто міг подумати, я — цивільна людина) очолив сам цю кафедру, полковник же став головою ветеранів кафедри!

Після закінчення інституту з відзнакою проходив інтернатуру в обласній лікарні м. Дніпропетровська. Відразу після закінчення інтернатури був призваний в Забайкальський прикордонний округ. Це була моя перша далека подорож. Летів до Москви, а з Домодедово на літаку Ту-104 — до Чити. Того літа були великі лісні пожежі. Вся Московська область була задимленою. Переліт тоді був значно довшим, аніж тепер. Три години льоту, і посадка. В Читі представився начальнику медичного управління. Він був випускником нашого інституту, закінчив разом з нашим ректором І.І. Крижанівським до війни лікувальний факультет. Після співбесіди був направлений далі на китайський кордон до смт. Приаргунськ на посаду військового лікаря прикордонного загону. З Чити я вже їхав потягом. Степ, сопки, селища. Отари овець. Уздовж залізничного полотна до самого Приаргунська розкварти-

ровані війська. Дуже багато палаток. А вже в Приаргунську я попав у цивілізовані умови.

Тут казарми, житлові будинки, капітальні, багатопверхові з центральним опаленням. У Приаргунську діяла тепла електростанція, то ж теплоенергії було достатньо. Дуже приємне враження справила на мене медична частина: двоповерхова, яка мала навіть операційну. Враховуючи стратегічний напрям китайського кордону та нестабільність обстановки, наш загін функціонував за принципом охорони і оборони кордону. На той час у загін поставлялась сама новітня стрількова техніка.

Через день після знаходження в загоні, мені поззвонили з полігона, де проходило метання бойових гранат. З вини швидше за все командира у солдата відірвало кінцівку до середньої третини передпліччя та поранило стегно. І ось цього бійця прийшлося оперувати. Втім була ще одна обставина: на наступний день бойової підготовки я сам мав метати таку гранату. В інституті на зборах я не тримав такої гранати, та ще після трагічного випадку мені було не по собі. Але із укриття все-таки метнув гранату та з такою силою, що після того ніколи не застосовував подібного натхнення. Мені здалося, що вона вибухнула майже у повітрі. Взагалі в прикордонних військах щодо бойової та фізичної підготовки не має різниці, який ти фахівець, стрійовий офіцер, радист чи лікар.

Незважаючи на суворий клімат та нелегку службу, не вважаю, що роки були викреслені на шляху до здійснення моїх мрій. Відвідав майже всі рудники, в тому числі Нерчинський, де відбували каторгу декабристи. Забайкалля – край багатий на різні копалини. За два роки служби зібрав прекрасну колекцію мінералів.

А ще була чудова рибалка на р. Аргуні. Особливо захоплююча була рибалка спінінгом на тайменя, вид лососевих. А взагалі ловили сітками. Зі сторони Китаю уйгури, корінна національність, майже не ловили рибу. То наші прикордонники мали можливість влаштувати рибалку для поповнення їстівних припасів. Власними очима бачив та й куштував шуку до 2 м завдовжки та майже понад 20 кг. Не натрапив у літературі, але бачив, що в Аргунських плавнях водяться різнобарвні рибки, хоча до цього думав, що вони є лише в Японії та Малайзії. Морози в тих краях до 52 °С. Є вічна мерзлота. Взимку льодовий покрив досягає 1 м і більше. Риба скопичується у великих ямах. Тому підлідний лов цікавий, багатий, захоплюючий.

Прикордонна служба в ті часи була дуже серйозною, з нашого загону, це те що я достовірно знаю, вийшло 5 генералів. Це також говорить про серйозність, на той час, цієї ланки кордону. Тому, вважаю, ліпші спогади ліричні. Літо дуже коротке, а весни майже не буває в розумінні європейської середньої широти. Проте є велике

різноманіття квітів. Особливо вражали зарослі квітучого багульника та величезні простори, вкриті квітучим диким піоном (мар'їне коріння). Але мені снилися кавуни та виноград. Незважаючи на успішну службу, матеріальне забезпечення і перспективи, я вирішив звільнитися, тим паче, що дружина та син весь час перебували у Дніпропетровську, де на другому році служби вже мали кооперативну квартиру. Проводжали в запас досить почесно і несподівано: не думав лейтенант медичної служби, що був помітною постаттю. На плацу перед усім прикордонним загonom були вручені знак за відмінну службу і мисливська рушниця з написом: "Від прикордонників в/ч 2018"

Після звільнення із Збройних сил я вступив до клінічної ординатури по травматології та ортопедії, яку закінчив через два роки. А після закінчення був направлений в центральну науково-дослідницьку лабораторію при медичному інституті. Скажу зараз, що це були марно втрачені роки. Як кажуть, закрили мною дірку. Тільки після вибрання на посаду асистента кафедри моє творче та й матеріальне життя поліпшилось. Почав інтенсивно збирати матеріал для кандидатської дисертації. Поряд з підвищенням майстерності лікаря, педагога завершував наукову діяльність першого ступеня – кандидатську дисертацію "Місцева дозована гіпотермія при травмах дистальних відділів кінцівок" Захистив дисертацію через 10 років після закінчення інституту в 1981 році. Нині мої пошукувачі захищають дисертацію за 3-4 роки.

В 1985 році по іронії долі мене переводять на військову кафедру з курсу військової хірургії. І знову я думав, що новий удар долі вивів мене не на пряму лінію по своїй спеціальності травматології-ортопедії. Викладав військову хірургію, а докторську дисертацію виконував у галузі травматології. Дуже важким був пошук теми докторської дисертації, бо стосунки з керівником кандидатської дисертації були вже напружені. Але я вже бачив, що повинен вирішувати долю самостійно, то так і вийшло. Знайшлися друзі, допомогли. На військовій кафедрі не було конкуренції, стосунки були добрі і потихеньку, за ті ж 10 років, зібрав матеріал для докторської дисертації "Перехідні процеси при дозованій гіпотермії та їх прогностичне значення для діагностики ішемії та життєздатності травмованих тканин". А щоб уникнути несподіванок з боку недоброзичливих колег, які могли бути в колишньому СРСР, вирішив подати до захисту дисертацію в Москву в Центральний інститут травматології-ортопедії (ЦІТО).

Тут знайшов підтримку в особі директора інституту проф. В.Г.Шапошникова (чоловіка В.М.Терешкової – першої жінки-космонавта), С.П.Миронова – нинішнього директора ЦІТО та головного лікаря Кремлівської лікарні, та зав. експериментальним

відділом, проф. А.І.Шальнева і багатьох інших, які дали путівку у велику науку. Захистився одногосно. Приїхав до Дніпропетровська переможцем, але то були чи не найважчі часи тіньової боротьби. Уже через рік отримав першу в Україні кафедру експериментальних ситуацій. Ще через рік – звання професора. А в 1996 році після ще одного об'єднання кафедри я очолив кафедру екстремальної та військової медицини, під моє командування підпали пани полковники. Але притирка, хоча й боляча, але пройшла. Цю кафедру я очолюю до нинішнього часу.

Автор понад 160 наукових праць, 20 винаходів, лауреат республіканської премії ім. М.І.Вавілова (1989), нагороджений двома медалями ВДНГ СРСР та УРСР, брав участь у розробці проекту закону про цивільну оборону України, розробці національного мобільного аварійно-лікувального комплексу, розробках композитних матеріалів для медицини катастроф. На кафедрі захищають кандидатські дисертації Ю.В.Божко, С.І.Хмель, В.О.Вишневський, І.П.Чабаненко, А.Г.Кушніренко. Запропоновано 3 кандидатські дисертації.

Пріоритетним науковим напрямом кафедри є вдосконалення принципів надання медичної допомоги в умовах екстремальних ситуацій та ліквідації наслідків травм, отриманих у надзвичайних ситуаціях, а також хірургічне лікування травматичних вивихів плеча. У 2001 році на базі кафедри була проведена I Всеукраїнська військово-науково-практична конференція. Я є член Європейської біоелектромагнетичної асоціації з питань травматології та ортопедії, член правління Республіканської асоціації травматологів-ортопедів України, член правління Асоціації кріобіологів України. Проходив стажування з медицини катастроф в Іспанії, Румунії. Брав участь у міжнародних конференціях в Болгарії, Угорщині, Німеччині. Учасник конференції "НАТО і медицина" В 2001 році працював у сумісній українсько-американській конференції військової медицини "Управління ресурсами охорони здоров'я"

*Дніпропетровськ, 2005 р.*

### 2.3.2. СПОГАДИ.

#### **ГАЛИНА ДМИТРІВНА РЯБОЧЕНКО (ЛИТВИН)**

**Іван Харитонович Литвин** (1879-1958), мій дід, переїхав з Волоського до Нового Світу в 1924 році разом з дружиною Оленою Герасимівною Іващенко (1880-1950) і матір'ю Тетяною Макарівною Литвин (Пікінер) (1880-1933). Всі вони покоються на сільському кладовищі в селі Новий Світ (село Кам'яне Солонянського району). Виселені були з Волоського – зони затоплення. Компенсації майже



с. Новий Світ, 1957 рік.

*Зліва направо:*

Бирсан (Литвин) Векла Вікторівна, Рябоченко (Руда) Катерина Степанівна, Литвин (Рябоченко) Галина Дмитрівна

ніякої, а сім'я складалася з дорослих дітей: Дмитро, Марко, Григорій, Іван, Наталка, Оксана. Наділи на землю давали для хати по жеребкуванню. Дід Іван дуже зрадив, коли витягнув жеребок на наділ у центрі села та й перед сонцем. На кожного з синів додатково давали ще по 1 га за селом. Дід Іван займався сільським гос-

подарством. Згодом через рік у 1925 році Дмитру Івановичу (моєму батькові) був теж виділений наділ у цьому ж ряду, і він викопав там спочатку землянку і переселився з жінкою Бирсан Веклою Вікторівною (1899–1978) і сином Павлом. Щоб якось будувати саманну хату, потрібно було дерево, якого звичайно в дикому степу не було. Тож вихід знайшли. Батько Іван Харитонович дав два бичка (яких згодом "перетворили" на волів). Почали косити в степах траву (пирій в переважно) і возити сіно в місто Дніпропетровськ. За виручені гроші купували дерево. І так потихеньку з саману ліпили стіни, а з того дерева клали сволоки (перекриття). Пізніше через 3–4 роки був добудований для господарчих потреб і амбар, який в 1939 році розвалили, бо треба було сплачувати великий податок на будівлі. Податки на будівлі почали сплачувати вже в 1930 році. Спочатку господарювали самостійно до 1931 року. Землі 3 га були за селом поряд з нинішньою трасою Дніпропетровськ—Запоріжжя навпроти повороту в село Башмачка. На 2005 рік після розпаювання земель цей клаптик землі також перейшов до мене. Інші брати Павло та Іван були службовцями, і хоча працювали в сільському господарстві, наділів землі не отримали за часів незалежної України. До 1931 року мали вже коня, корів. Молоко віяли, виробляли сир, масло і здавали разом з яйцями у державу як податок. Пам'ятаю, що в 1931 році ще влітку худобу здавали до колгоспу. І почалась колективізація.

З району в 1931 році приїхав уповноважений і почав проводити збори, наполягаючи жорстко до вступу в колгоспи. Збиралися в клубі-хаті Андрона Іваценка, якого репресували, а садибу забрали і зробили перший клуб. Заможні селяни (а це зрозуміло, що самі

працьовиті) Жаренко, Мардар, до яких ще не дійшла черга репресій, вирішили нібито знищити цього уповноваженого за жорстку агітацію в колгосп. Мій батько почув про цю змову і сказав якось уповноваженому, щоб забирався тихенько з села, бо можливо його знищать. Той непомітно зник.

А вже коли дійшла черга до розкуркулювання батька Дмитра, то мати Векла, коли поїхала до району за пом'якшенням наказу, зустріла там цього уповноваженого, який таки пом'якшив цей процес без виселення, і обмежилися здачею господарства в колгосп. В 1932 дуже вродила картопля, яку возили додому та на здачу в колгосп бричками. А в 1933 році був уже голодомор. Добре пам'ятаю як виживали. Їли дикий щавель з картоплею. З весни почали виливати ховрахів. Брат Павло їх обдирав на м'ясо, а шкірки розпинав, висушував і теж здавав у державу, але за гроші. Мати Векла та брат Іван топили жир з тих ховрахів, а м'ясо готували для всієї сім'ї.

До школи ходили за 2 км в сусіднє село Новоселівка. Школа початкова, 4 класи, розміщувалась у будівлі німецького колоніста, який емігрував у 1917 році з Росії. З 1933 року працювали вже виключно в колгоспі. Вижили. А в 1935, 1936 роках уже був врожай, і почали вже жити краще, в тодішньому розумінні. В 1936 році почали вкопувати по селу електричні опори. А на жовтневі свята з'явився перший струм у хатах. Печі протоплювали тільки соломною та киззяками. Хліб пекли самостійно. Пшениця мала високий вміст клейковини, тому тісто дуже сходило і були досить великі паляниці.

Після 4-го класу усі брати і сестри уже ходили в село Солоне (райцентр) до 8-річної школи. Старший брат Павло в 1939 році після закінчення 10 класу вступив до Сумського артилерійського училища. А вже в 1941 році після випуску був направлений в Західний округ, де його і застала війна.

Прийшла війна і в село. В ньому залишилися чоловіки непризвального віку та жінки. В 1941 році якось розійшлася чутка, що на залізничній станції Привільне розбомбили ешелон із сіллю. Організувавши декілька дівчат, ми поїхали до Привільного. Перед Привільним в селі Ополонівка німці зробили табір для військовополонених. Раптом, при під'їзді до цього табору, я почула крик: "Галю, сестра!". За колючим дротом я впізнала серед військовополонених свого однокласника Дона. Після цього з дівчатами ми зайшли до начальника концтабору, і того Дона, як місцевого, відпустили і видали німецькі документи. Подальшу його долю не знаю.

З 1942 року з села почали забирати в Німеччину молодих людей в три етапи, для роботи на підприємствах фашистів. Першими були взяті військовополонені, які залишилися у селі і не встигли перейти

фронт, це були не місцеві люди. Другими пішли хлопці, які вже могли працювати. Третій етап – дівчата від 18 років. Нас було восьмеро. Причому мене не було в селі, бо я навчалась у Дніпропетровську, але жінка мого дядька Марка Литвина (Домаха Таран) донесла поліцаєві з місцевих, Гуслистому: "Чому це молоденьку Марію (тобто мою двоюрідну сестру) забирають, а мене ні". Довелось моєму батьку Дмитру Івановичу їхати до Дніпропетровська і забирати мене до села. Цей поліцай Гуслистий ще мене почав і бити, але заступились односельці. По визволенню радянськими військами села цього поліцай засудили до 10 років ув'язнення, сина мобілізували до лав Радянської Армії. Останній був поранений, і помер в одному із шпиталів м. Одеси. По звільненню із тюрми Гуслистий жалкував, кажучи, що ліпше б віддав сина до німецької неволі, і він залишився б живим. Хлопці, яких збирав у селі Гуслистий, працювали на металургійних заводах. І там, щоб полегшити життя, почали каустичною содою натирати тіло. Їх забирали до лазарету, лікували. Втім знайшовся зрадник, який доніс про це членопошкодження. Їх кинули до концтабору, де і знищили.

Забравши нас з села, транспортували зі станції Привільне, там перевантажували у вагони вузкоколійки. Слідували через Варшаву, де навіть дозволили вийти, потім Лейпціг, а далі в Кенінсберг. У цьому місті, столиці північної Пруссії, нас розбирали уже хазяї підприємств. Я та Марія Литвин були відправлені в Тюрінгію в місто Шмалкальден. На фабриці ми виготовляли слюсарний інструмент. Годували нас бруквою, тому, щоб не вмерти, ходили у вихідні працювати у фермерів, які і підгодовували нас.

З квітня 1945 року нас звільнили американські війська. Зібрали у великий пересильний пункт. Годували з великих котлів кашею та тушонкою, плюс кожного дня солдатський пайок. Було запропоновано будь-яку країну, у якій дівчата захочуть жити. Частина дівчат, які дружили з хлопцями з Угорщини, Чехії, Голландії, поїхали за ними. Ми з Марією вирішили повернутися на Україну. Нам видали документи, по 30 осіб посадили в студебекери і знову направили в Лейпціг. В Лейпцізі ми пройшли медичну комісію, і нас відпустили самостійно добиратись до України. Спочатку сіли на поїзд, який йшов у сторону Польщі, заснули і проснулись знову в Лейпцігу, тому що поїзд проїхав декілька десятків кілометрів, далі колія була зруйнована, і він повернувся назад. Зійшли з поїзда і знову пішли шукати долі. Цією долею виявилась ферма, на якій радянські служби збирали стадо корів для перегону в СРСР. Нас приставили погоничами, і гнали ми це стадо, годуючись з нього молоком, аж до Львова. Більш за все страху натерпілись у Західній Україні, боялись бендерівців, що можуть за корів і нас знищити, але обійшлося. Здали ми те

стадо в радянські органи. Відкритими платформами залізницею добралися до Києва, а звідти вже у нормальних вагонах приїхали на малу Батьківщину – Дніпропетровщину, село Кам'яне (Новий Світ).

10 жовтня 1945 року, якраз у неділю, приїхали на станцію Привільне Солонянського району. А із станції уже підводою забрав до села мене батько, Дмитро Іванович. Село наше за роки війни не було зруйноване. Німці із райцентру Солоне наступали двома "рукавами": північніше, по трасі Солоне – Микільське-на Дніпрі, на переправу Військове; південніше в напрямку Любимівка, Федорівка теж на переправу. Тим самим шляхом і відступали. Постраждав при відступі німців райцентр Солоне. Було підірвано саму величну споруду – районний центр, а також млин. У період окупації землю колгоспу поділили. Кусень землі на трьох хазяїнів. Батьки тримали одну корову, теля і порося.

Відразу пішла працювати куховаркою в тракторну бригаду. Техніка була з МТС, де брали в оренду. Але в колгоспі з 1938 року був і свій комбайн. Взагалі колгосп був завжди заможним, за тяглову силу тримали багато волів. Батько Дмитро Іванович працював завхозом у селі. У 1946 році взимку вийшла заміж за Степана Рябоченка. Він був на фронті з 1943 року, а в 1946 році демобілізувався по контузії, та двічі був поранений у ноги в Угорщині. Снаряд попав в окоп. Із семи бійців залишився лише він один, контужений. В момент підриву снаряду він підкурював цигарку у траншейній щілині. Перейшла жити в хату Рябоченків, де мій чоловік жив зі своєю матір'ю – моєю свекрухою (Марія Григорівна Крива 1883-1974).

В 1948 році народився син – Василь. Взимку 1948 року батько переганяв корів на бойню, і серед них була корова, яка йому сподобалась, і він її виміняв для себе. Але трагічна доля – ця корова виявилась ураженою. Я пила з-під неї молоко, і вже через декілька днів у мене з'явилася температура, лихоманка, почала худнути. Відвезли в районну лікарню, але діагноз установити не змогли, то ж направили спочатку в обласну лікарню міста Дніпропетровська. Тут у мене з'явилися по всьому тілі великі водянки, які лопалися, і з них витікало багато рідини. Діагноз – бруцельоз. Переводять до обласної інфекційної лікарні, де я лікуюсь близько 8 місяців разом з малою дитиною. Корову знищили. Батько теж хворів, але трохи легше. Після одужання працювала в колгоспі на різних роботах. В 1950 році народилась дочка Катя (Катерина). В 1951 році згоріла хата. Відбудували, як кажуть, усім миром нову.

В 1952 році вже набирали чоловіків для праці на підприємствах міста. Дядько Іван Іванович Литвин пішов на відбудову заводів. Післявоєнні роки ніхто в селі не крав. Замки на подвір'ї були символічними. В 1951 році в селі знову з'явився електричний струм –





**Рябоченко Галина Дмитрівна  
(внизу в центрі) з колегами доярками  
на подвір'ї ферми.  
с. Новий Світ, 1954 рік**



**1967 рік. Сусіди сім'ї Рябоченків  
у с. Новий Світ**

відбудували Дніпрогес. В 1952 році пішла працювати на ферму дояркою. Захворіла, видужала і працювала знову на важкій роботі. За старанну працю і високі показники нагородили поїздкою на ВДНГ СРСР. Пам'ятаю, в цей час тіло Сталіна ще знаходилося в мавзолеї.

В 1958 році помирає батько Дмитро Іванович від виразкової кровотечі. Працюю дояркою до 1962 року. Потім знову захворіла і перейшла працювати ланковою. В 1978 році – хвороба прогресувала, і виникло запалення спинного мозку – параліч. І тільки з часом почала знову ходити, але з двома палицями.

А вже в останні роки знову не ходжу

зовсім. У 1985 році помер мій чоловік, похований на цвинтарі Нового Світу. Уже і мій старший син – Василь, пенсіонер. Маю від нього двох внучок і одного внука. Та вже є і правнук. Катя народила дочку, і працює на залізничному транспорті – провідником. Продовжую жити в своїй хаті одна. Але ні діти, ні внуки, ні племінники мене не забувають. Тож я щаслива.

*с. Новий Світ, 2005 р.*

## 2.4. РІД ПОСТОЛАКІВ

**Йосип Постолака** народився мабуть близько 1830 року, рік смерті невідомий. Мав дружину і трьох дітей: Мар'яну, Устину і Петра. Коли помер сам і його дружина – невідомо.

Дочка Мар'яна померла разом зі своїм чоловіком на прізвище Малий в голод 1921 року, лишивши сина Івана. Іван був одружений з Пелагеєю. Дітей не мали. Обоє померли в 1930-ті роки.

**Устина Йосипівна** (1858-1945) вийшла заміж за Марка Хомича Потапенка і мала двох дітей – Петра і Галю. Відомо, що по-українськи вона говорила погано, багато вживала волоських слів. Після будівництва Дніпрогесу і затоплення частини с.Волоського водосховищем у 1927 році, вона переселилась разом із сім'єю сина Петра у с.Дніпровське. Пережила війну, померла в 1945 році, похована на кладовищі с. Дніпровське, могилу доглядають рідні.

**Петро Йосипович** (~1970-1918). Був одружений з Веклю Іванівною Чолак (1875-1956), мали семеро дітей: Андрій, Галя, Трохим, Левко, Василь, Сеня, Лавруша. Відомо, що в Першу світову війну він служив в Севастополі. Збереглося фото, яке він прислав звідти дружині. Помер в 1918 році від тифу, не повернувшись додому з війни.

### Діти Петра Йосиповича:

Трохим Петрович закінчив у Волоському чотири класи церковно-парафіяльної школи. Був одружений, мав дітей Галину і Миколу. Після колективізації працював у колгоспі бригадиром, завідувачем господарства, головою колгоспу.

Андрій Петрович загинув на війні. Його син Валерій живе в Бендерах.

Левко Петрович був військовим, загинув на війні. Його син Володимир живе в Нікополі.



**Петро Йосипович Постолака**  
(в центрі) з невідомими особами. Севастополь, 5 лютого 1917 року.  
Це фото він прислав своїй дружині Веклі Іванівні в с. Волоське

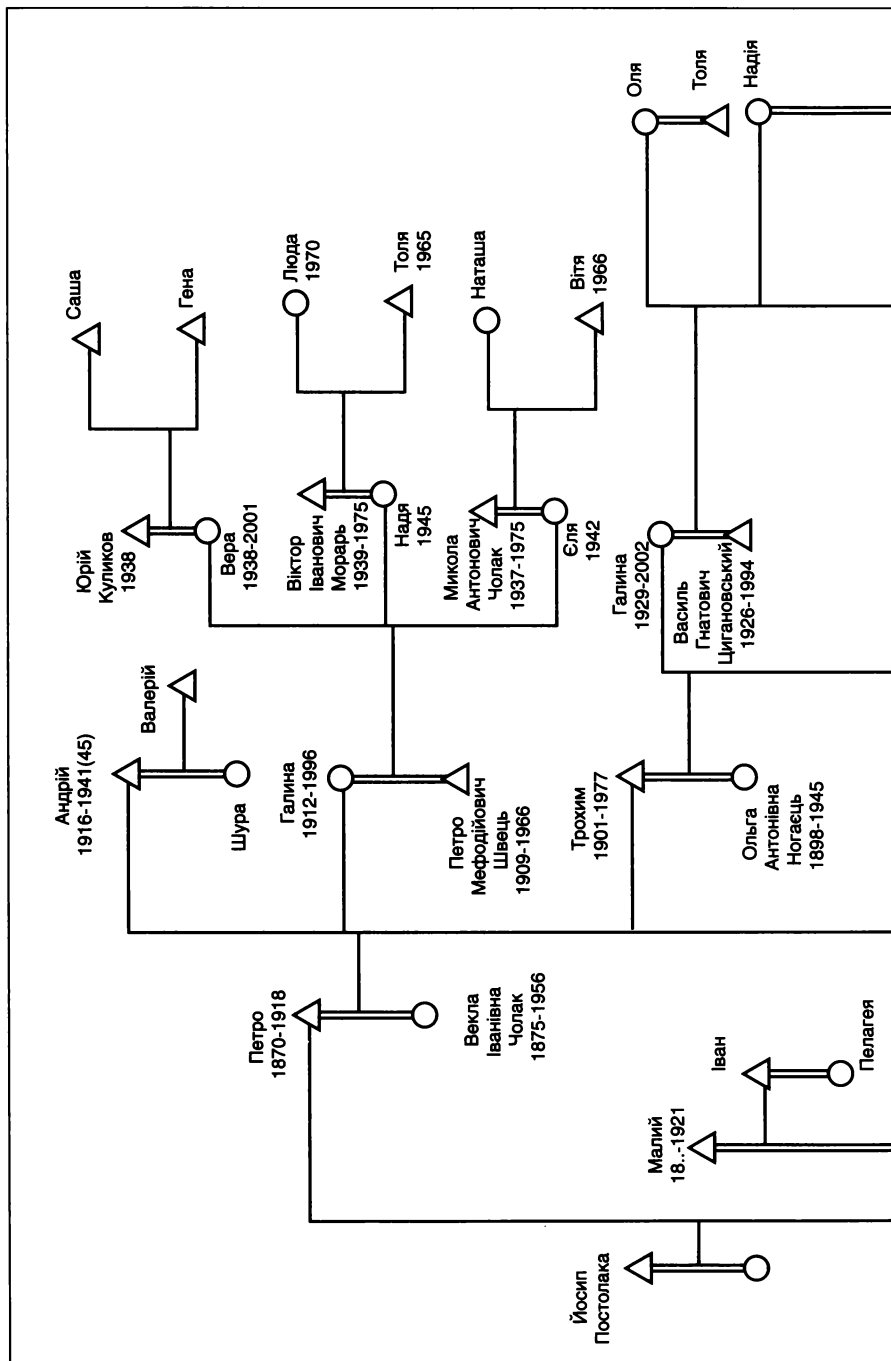

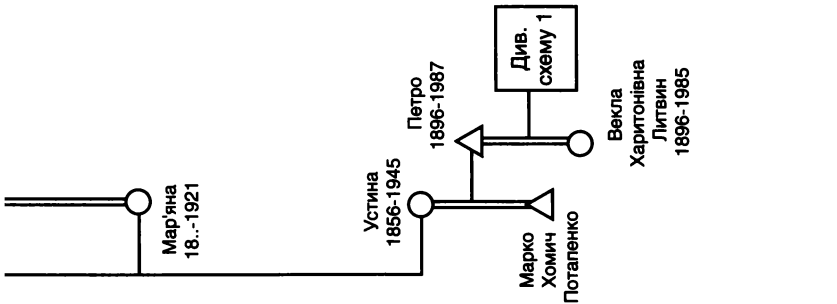
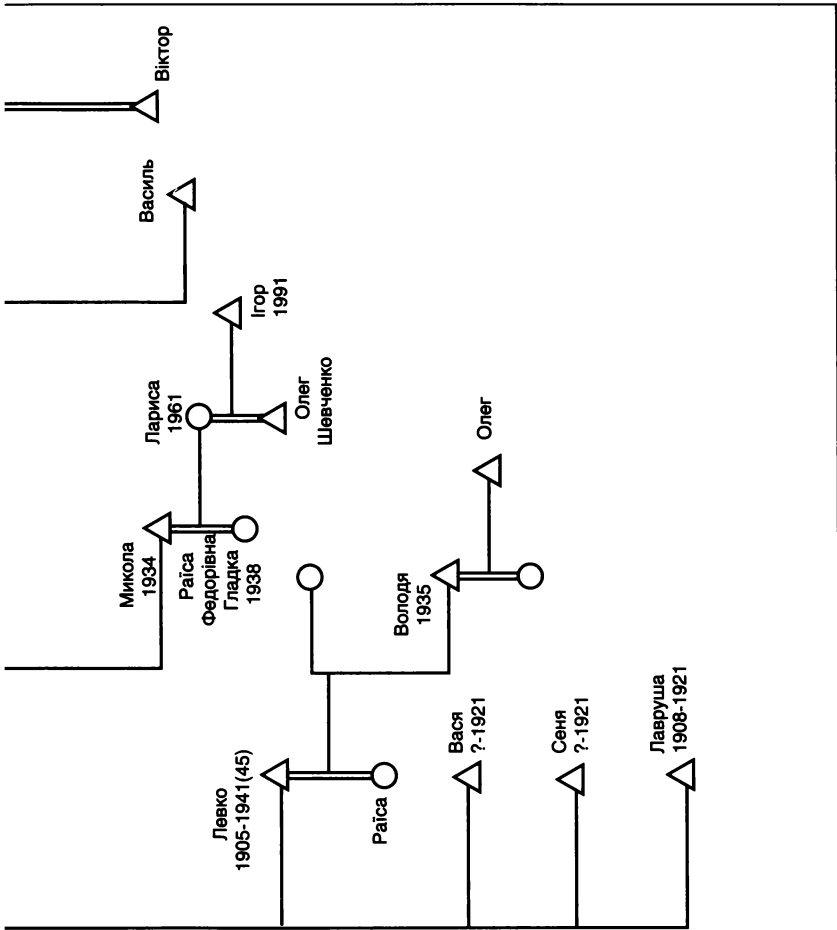

Генеалогічна схема нащадків Йосипа Постолаки

Схема 4



**Трохим Петрович  
Постолака (1901-1977)  
сидить зліва.  
Знімок зроблено  
в 1927 році**

Галина Петрівна була замужем за Петром Швецем. Жили у Волоському. Мала трьох дітей – Віру, Надію, Єлю.

Інші діти Петра Йосиповича померли в голод 1921 року.

Генеалогічна схема роду Постолаків складена за даними Петра Марковича Потапенка і Миколи Трохимовича Постолаки.

#### **2.4.1. АВТОБІОГРАФІЯ. МИКОЛА ТРОХИМОВИЧ ПОСТОЛАКА**

Народився я в 1934 році в с. Волоське. Маму Ольгу Антонівну майже не пам'ятаю, вона померла в 1945 році, коли мені було 11 років. Батько все життя тяжко працював: організовував сільради і колгоспи. В 1941 році я пішов у перший клас під час війни при німцях. Війну пережи-

ли як всі. Коли проходила лінія фронту через село – всі сиділи в землянках, виритих в берегових кручах Дніпра. Після звільнення Волоського і України продовжував вчитися в школі. На полях орали і скородили землю коровами, іншої тяглової сили не було. Траплялось так, що я працював зранку, а моя сестра, Галина Трохимівна, в другій половині дня. Треба було показувати приклад, тому що батько був бригадиром городньої бригади.

По закінченню школи вступив у технікум фізичної культури. Провчився майже рік, і спіткнувся. Отримав 8 років у виправно-трудовому таборі. Відбуваючи покарання, будував Волго-Донський канал, потім Туркменський канал, потім нафтопереробні комбінати. В 1954 році повернувся додому.

Мені везло на хороших людей – можна тільки уявити, що після всього мене було відновлено як студента в технікумі. Я два роки провчився, і керівництво технікуму рекомендувало мене для вступу в Дніпропетровське музучилище ім. Глінки. Потім армія, потім продовження навчання в училищі. Закінчив його в 1961 році. Призначення на роботу отримав в Дрогобицький театр. Пізніше поїхав до Вінниці, а з 1969 року працюю в Дніпропетровському,

нині академічному театрі ім. Т.Г.Шевченка. Тут отримав звання заслуженого артиста України і працюю досі, і прийдеться працювати, поки не виженуть. Дружина Рая також зі мною. Вона, крім того, ще працює в цирку, адміністратором. Ось і все. Єдине прошу у Бога – здоров'я на многія літа.

*Дніпропетровськ, 2004 р.*



**Микола Трохимович Постолака (1934)  
з дружиною Раїсою Яківною (1938),  
актори драмтеатру ім. Т.Г.Шевченка  
в м. Дніпропетровську у виставі "Десант".  
1981 рік**

## 2.5. РІД ПІКІНЕРІВ

З поступовою ліквідацією Російською імперією Гетьманщини – Української козацької держави, пов'язане виникнення пікінерів. У 60-х роках XVIII ст. частину козацьких сотень Гетьманщини було перетворено у пікінерські частини, які вже не мали колишніх козацьких вольностей, втрачали право вільного обирання своєї старшини тощо. Це стосувалося насамперед ряду козацьких сотень Миргородського та Полтавського полків, насамперед у Пооріллі (Царичанка, Китайгород, Маячка та ін.). Це викликало вибух невдоволення, яке переросло у повстання 1769 р. Повстання було придушене каральними військами, але пікінерські частини після цього існували недовго і від них, зокрема, лишилися характерні прізвища. Звідси, очевидно, веде своє походження рід Пікінерів...

**Макар Пікінер** народився близько 1830 року, був хліборобом, жив бідно. Мав дружину Марушку, яка народила йому синів Дмитра, Івана, Ілька, Оксентія і дочку Тетяну (1857-1933). Відомо, що як прийшов час віддавати на військову службу старшого сина Дмитра (служили тоді 7 років), то Макар замість нього послав Івана. Помер

Макар Пікінер на початку дев'яностих років XIX століття, його дружина Марушка померла ще раніше.

**Тетяна Пікінер** вийшла заміж за Харитона Литвина і мала восьмеро дітей: Івана, Федора, Олександра, Марфу, Сергія, Василя, Веклу і Галину. Відомо, що вміла добре прядсти і була рудоволоса. Останні роки жила в с.Новий Світ, там і похована, могила доглянута рідними.

Прізвище Пікінер досить поширене в селах Волоське і Новий Світ.

### **2.5.1. СПОГАДИ.**

#### ***ПЕТРО ПЕТРОВИЧ ПІКІНЕР***

*Роде мій красний,  
Роде прекрасний,  
Признаваймося,  
Не цураймося.  
Бо багато нас є!..*

Коріння мого роду проросло з берегів Дніпра з с. Волоське, де проживали вільні козаки, лоцмани і румунські хлібороби.

Дідусь (по мамі) – Триодіял Пантеліймон.

Бабуся – Марія Триодіял.

Мали шестеро дітей: Митрофан, Корній, Василь, Векла, Килина, Поліна та Тетяна. За віком всі вони померли.

Дідусь (по батькові) – Пікінер Димид.

Бабуся – Пікінер Марія.

Мали троє дітей: Оксана, Трохим, Петро.

Мама: Пікінер Килина Пантеліївна – 1907 р.н. Померла у 1989 р.

Батько: Пікінер Петро Димидович – 1901 р.н. Помер у 1953 р.

Сестра Марія народилась у 1929 році, померла в 1953 році.

Сестра Тетяна народилась у 1931 році, проживає в м. Дніпропетровську.

Сестра Галина народилась в 1937 році, проживає в с. Червонокам'яне.

Брат: Віталій Петрович Пікінер народився в 1944 р., проживає в м. Дніпропетровськ.

Я: Петро Петрович Пікінер, народився в 1944 р., проживаю в с. Кам'яне.

Діти: Олександр – 1969 року народження, проживає в с. Кам'яне. Антоніна – 1973 р. народження, проживає в с. Кам'яне. Анатолій – народжений 1978 р., проживає в с. Кам'яне.

Зі спогадів мами і розповідей старожилів, вихідців із с. Волоське, можу доповнити історію свого села таким.

Коли в 1925 році був затверджений проект будівництва Запорізь-

кої ГЕС, геодезисти відмітили на берегах Дніпра заповнення водою, і влада постановила мешканцям села, які проживали нижче лінії, вимогу залишити і переселитися в інші місця голих степів Придніпров'я.

Багато мешканців з неохотою покидали обжиті місця і переїздили зі своїм нехитрим скарбом на чисте поле.

Представники влади виділили землю для забудови села Кам'яне майже на півшляху від Дніпропетровська до Запоріжжя. Дороги з твердим покриттям між цими містами зовсім не існувало (була проста степова дорога).

Коли переїхали на нове місце поселення (як мама казала), степ був не ораний, вкритий високою травою. Якщо віл лягав – ріг його не видно було в ній.

Перші три землянки з'явилися в 1928 році. Пізніше будували всі разом (толока). Нарізані були дві вулиці села, рівні з краю в край на рівнім полі, чим дуже відрізняються від старих сіл і їхніх вулиць, що, як правило, тяглися вздовж балок, повторюючи їхню криву лінію. Під час забудови села прислухались до порад старих досвідчених людей – як вставляти двері, вікна тощо.

Наприклад, вікна в хаті завжди ставили на південь і на захід, двері тільки на захід і відкривалися вони всередину хати. Це було цілком виправдано: роза вітрів у нашій місцевості східна, і в люті сніжані зими замітало хати до димарів. Тому і ставили двері, щоб ті відчинялися всередину. Крім того, в сінях був лаз на горище хати на той випадок, щоб принести в хату цибулину, що лежала біля буравка, чи жменю квасолі, чи ще щось потрібне.

Для опалення такої хати ставилась піч з лежанкою і біля неї плита. Піч займала досить велику площу в хаті. Зате нагріта взимку, вона довго зберігала тепло.

Основним паливом для печі використовували бур'ян перекотиполе. Лісосмуги тоді ще тільки висаджувалися, і за кожне зламане деревце суворо карали.

Гній від великої рогатої худоби берегли і використовували як паливо, місили з соломною в тонкі дерев'яні форми, сушили на сонці влітку, а потім ховали і топили ним взимку.

В 1930 році розпочалось будівництво автошляху: в першу чергу Дніпропетровськ–Запоріжжя, а згодом і до Нікополя. Всі дороги будували виключно селяни, своїм тяглом, реманентом та іншим інструментом. Колгоспу виділявся відповідний відрізок шляху. Переважно молодь села з кіньми возами їхали на тиждень відробляти так званий "чужотруд".

Село Кам'яне розташоване на автошляху, від обласного центру за 30 км, від Запоріжжя – в 41 км. Від районного центру Солоне – 8 км,





Післявоєнні роки (1948 рік).  
Селяни села Новий Світ

а найближча залізнична дорога – 18 км ст. Привільне. Офіційна назва села – Кам'яне, але воно має ще дві назви: Новий Світ і Теща. Кожна назва має свою історію.

1. Назва "Кам'яне" пов'язана з першими поселенцями села, які всі разом переселилися своїм кутком вулиці з прибережної зони Дніпра поблизу кам'я-

ного кар'єру. Цих людей в селі Волоське називали кам'янчанами, отже і назва села стала відповідною.

2. Новим світом село стало зватися пізніше. Десь в 1932 році після побудови Дніпрогесу посеред вулиці поставили стовпи, натягли електричні дроти, від яких у кожну хату провели провід, поставили патрони для електроламп і сказали: "В суботу о 16:00 включається електричний струм" Цієї події з нетерпінням чекало все село. В одній хаті зібралися найавторитетніші, шановані люди. Народу набилосся повна хата, хто стоя, хто сидячи на лавках, а більше – просто на долівці. І ось довгождане світло ввімкнулося. На зміну керосиновим лампам або всяким там гнотикам на олії чи свічкам яскраве біле світло освітло всю хату. Була німа тиша, люди роздивлялись один одного, дивилися на лампочку, на стелю, стіни хати... І от в цей приголомшливий момент дід Віктор Бирсан промовив: "Люди, Новий світ настав". З тої пори на автошляху, який перетинає село, на знаках пишуть "с. Новий Світ".

3. Тещею село називається між шоферами, які снують по автошляху в різних напрямках країни. А було це так: У довоєнні роки близько автошляху в межах села жила вдова з двома дочками. В ті часи автомобілів було дуже мало. Якщо за день проїде десяток автомобілів, то це добре. Автомобілі переважно були такі як ГАЗ-АА або газогенераторні, які везли як паливо півкузова дрів, а сама конструкція цих машин була досить ненадійна, особливо взимку. Сніги перемітали дорогу на висоту автомобіля і вище, бульдозерів тоді не було. Селяни вручну очищали дороги, на що йшло багато часу. Ось тоді водії і просилися по хатах села переждати негоду. Коли вдовині дочки підросли, то обоє повиходили заміж за шоферів. Відтоді і ще

довго буде звучати на устах шоферів назва села з їхнею тещею.

Доповнюючи свій родовід, хочу зазначити зі спогадів мами, яка не раз розповідала про родинні зв'язки з родом Бирсанів. Мій дід Пантелеймон та Бирсан Віктор були брати, а його син Бирсан Михайло Вікторович і моя мама були двоюрідні. А раз так, то його сестра Векла Литвин, яка мала дітей: Павла, Галину, Івана, – мені доводяться рідними в третьому поколінні.

Я, Пікінер Петро Петрович, виклав на цих сторінках усе, що знав. Я був би дуже радий, якби можна було поспілкуватися з тими, хто міг би доповнити мої роздуми про коріння мого родоводу.

*Весна 2005 р., с. Новий Світ*



#### 3.1. Трохи генеалогії

---

Мій дід по матері – Гаврило Сергійович Гаржа (11.07.1888-25.08.1955) народився в селі Волоському, що на правому боці Дніпра, на 20 км південніше сучасного Дніпропетровська. Поруч, на кілька кілометрів нижче за течією Дніпра, – село Майорка, де мій дід осів уже повнолітнім. Дід Гаврило народився в багатодітній сім'ї Гаржів (по-вуличному – Сьорби). Що означає слово "Гаржа", сказати важко. Можливо, це варіант прізвища "Гаранжа", яке, у свою чергу, походить від слова "гаранжа" або "гардаджій" (видно тюркського). У записях Бориса Грінченка останнє пояснювалось так: "мастер, устраивающий гард". Слово "гард", у свою чергу, він пояснював таким чином: 1) ряд перегородок или загоронок в воде для ловли рыбы...; 2) Перегородка поперек реки из камней...; 3) Рыболовный завод. (Грінченко Б. Словарь... – Т. 1. – С. 273). Мені доводилось бачити це слово в текстах, які стосуються Запорізької Січі. Там словом "гараджа" означали козака, який займався робленням спеціальних пристроїв для рибальства. До речі, досить відомим був запорізький полковник часів Нової Січі – Іван Гараджа (Кгараджа), товариш Пашківського куреня, згодом полковник Орільської паланки, якого згадують документи за 1764-1777 рр. Після ліквідації Січі Російською імперією потрапив під суд разом з групою інших козацьких старшин і очевидно був репресований (Архів Коша Нової Запорозької Січі. Опис справ 1713-1776. – К., 1994. – № 174, 324, 333, 365; Д., 278). Відомий і Микита Гараджа, отаман Пашківського куреня, який був у числі послів Війська Запорізького до Москви у 1754 р. (Архів Коша Нової Запорозької Січі. Корпус документів 1734-1775. – К., 2000. – Т. 2. – С. 73). На жаль, форми "Гаржа" поки що не знайдено в тогочасних джерелах, це прізвище є рідкісним.

Можливий і інший варіант, згідно з яким "гаржа" – це варіант слова "ганжа (ганджа, кганжа)", тобто "вада, недолік". Прізвище Ганжа є значно відомішим і поширенішим. Досить вказати на Івана

Ганжу, уманського полковника у 1648 р., котрий, за одними даними, поліг у битві під Пилявцями під час герцю (поєдинку) з поляками; за іншими – нібито був поранений і потрапив у польський полон (в усякому випадку якийсь Іван Ганжа був у числі козаків-перекинчиків, яким у 1649 р. Річ Посполита надала шляхетство). Був відомий також Григорій Ганжа, наказовий київський полковник у 1648-1649 рр., та деякі інші козаки з таким прізвищем.

У Йосипа Гаржі, тобто у мого прапрадіда, було 18 дітей, з яких вижило 12. Моїми прадідом та прабабою були "волосский крестьянин", як указано у метричній книзі, Сергій Йосипович Гаржа та його дружина Варвара Павлівна (обоє православні). Хрещеними батьками діда були "билетный солдат" Іван Матвійович Гурестримба та волоська селянка Євгенія Йосипівна Попова, яка, мабуть, доводилася сестрою моему прадідові Сергію. Цей же Іван Гурестримба був хрещеним батьком і прабабусі Миколи Петровича Чабана (співавтора цієї книги) – Вусті (1884-1933). Збереглася фотографія рідного брата Сергія Гаржі – Мартина Йосиповича, зроблена у Катеринославі у 1915 р. Він стоїть зі своїми дочками Настею та Прісею. Фотографію наводить у своєму нарисі Микола Петрович Чабан, якому Мартин Йосипович доводиться прапрадідом. Отже, я є п'ятиюрідним дядьком Миколи Петровича! Ми маємо спільного предка – Йосипа Гаржу! Цікаво, що мій дід Гаврило був хрещеним батьком Євдокії Гаврилівни (1907-1994), бабусі Миколи Петровича!

Рід Гаржів був бідним. Через нестатки прапрадід прагнув швидше одружити або видати заміж своїх дітей. Прадід дістав від батька шматок землі, де збудував хатку-землянку. Одружився і отримав на весілля від хрещеного батька чотиримісячне теля – великий на ті часи капітал. Прадід тяжко гарував на землі, покладаючись тільки на свої сили, наймував, платячи своєю працею за випозичені для оранки воли. Мій дід Гаврило був надзвичайно працювитою, глибоко віруючою (співав у церковному хорі) і життєрадісною людиною, його поважали односельці. У 1914 р. вибухнула Перша світова війна, і Російська імперія поспішила в неї влізти. Призваний до армії дід бився за чужі інтереси у Карпатах і разом із своєю ротою потрапив в угорський полон. Йому там було дуже тяжко, а за те, що він вийшов звідти цілим та здоровим, дід дякував Богородиці, до якої звертався у полоні з молитвами. Він був переконаний, що саме Богородиця врятувала його від смерті...

По закінченні Першої світової війни повернувся додому й одружився. Від першої дружини у нього було троє дітей (Михайло, Василь і Тетяна), але скоро вона померла, й дід одружився з удовою, мою майбутньою бабусею – Лукією Федотівною Лепшою (1898-1957), яка

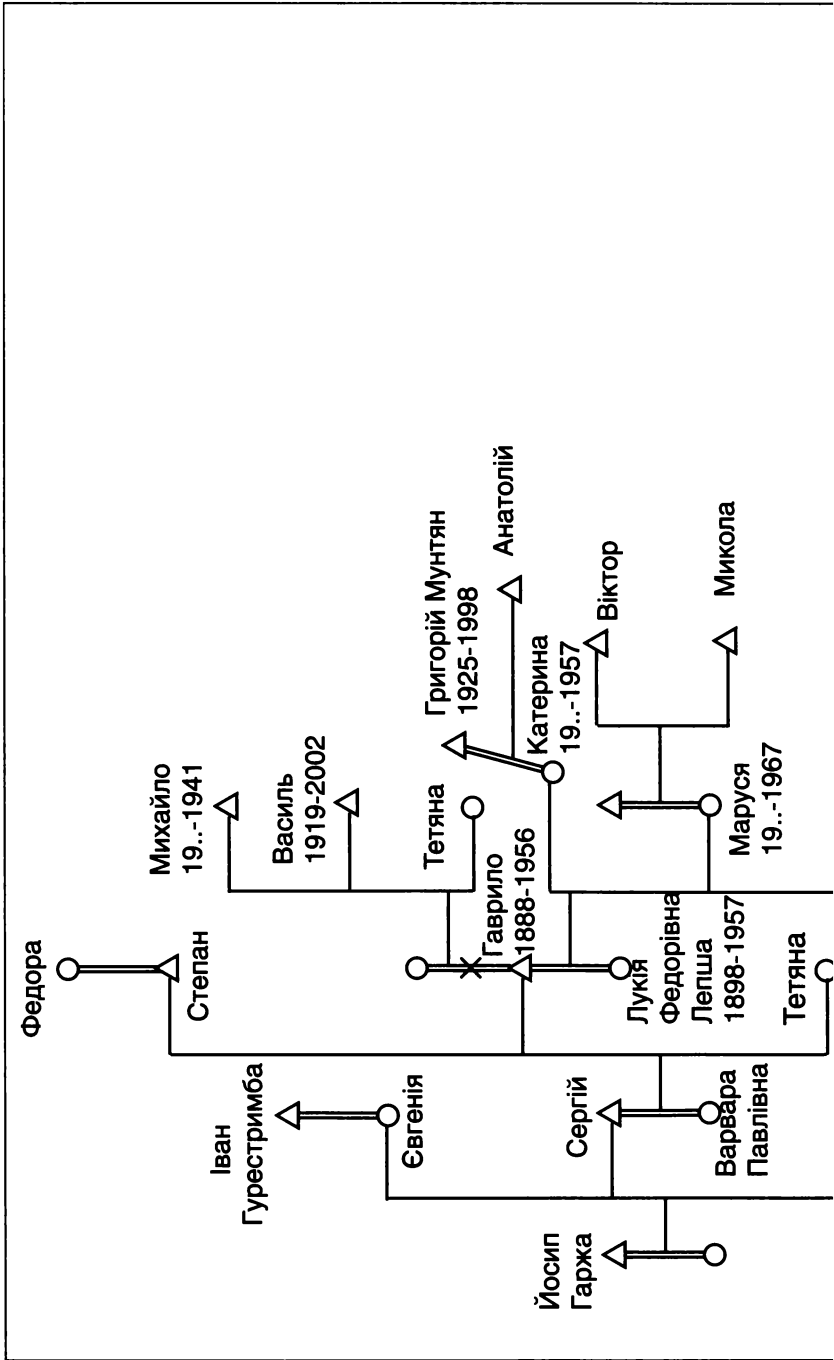

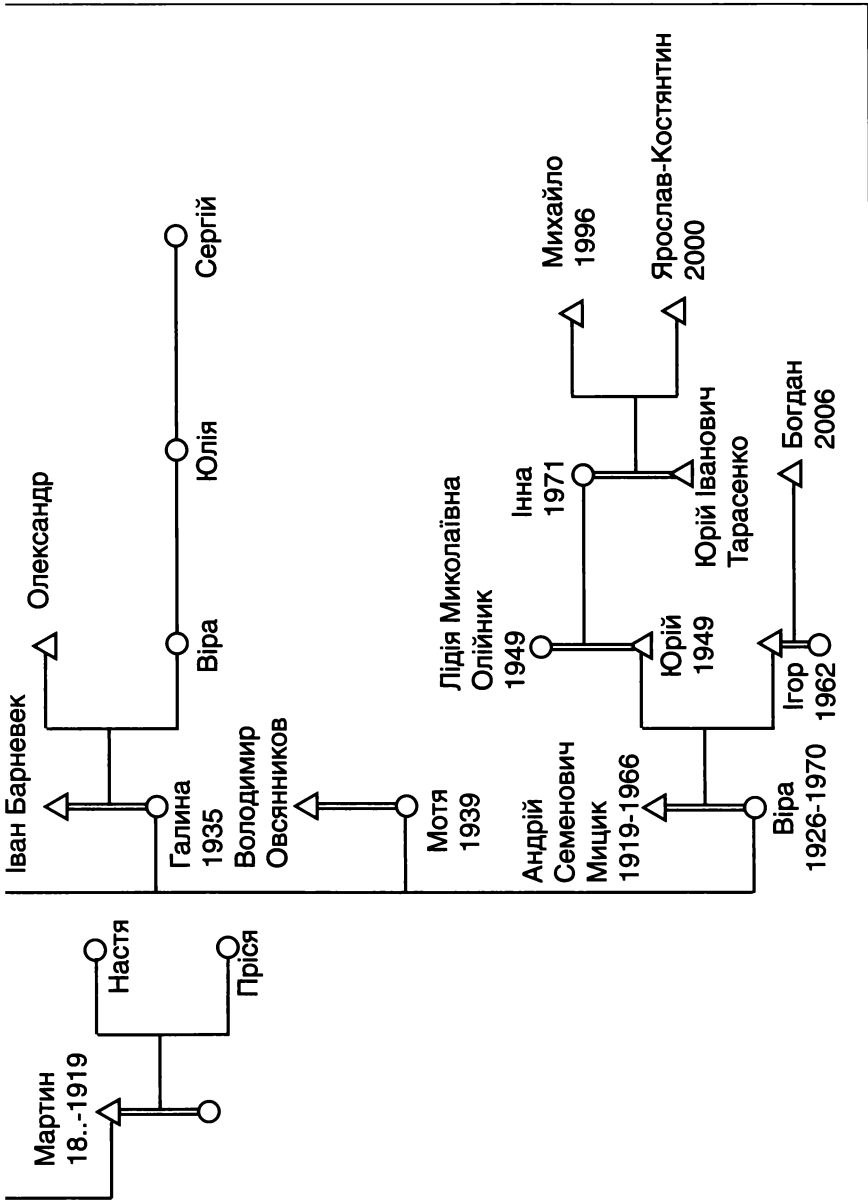

Генеалогія нащадків Йосипа Гарбі

мала від свого першого шлюбу з односельцем Борщем дочку Марію (померла у 1967 р.). Перший, а потім другий чоловіки баби Лукії рано померли: один від тифу-сипняку, а другий вже й не запам'яталось від чого. Шлюб моїх діда та баби був щасливим, і сім'я поповнилася згодом ще п'ятьма дітьми, в тому числі й моєю мамою Вірою (18.09.1926-6.03.1970). Дід дуже хотів дітям кращої долі і працював з ранку до вечора. Він нажив уже пару волів, яких поміняв на двох коней. Бабуся не хотіла того обміну, але дід відказав: "Нічого, що побудемо у злиднях. Хай над моїми дітьми сміються, що вони дірками на гузні світять зараз, поки вони ще малі, ніж будуть сміятися з них тоді, коли вони стануть дорослими" Та мрії про поліпшення життя через 5-10 років довелося облишити, бо, згідно з рішеннями комуністичної (більшовицької) партії, починалася колективізація...



### **3.2. Кнопка**

---

Першими ластівками колективізації стали агітатори з обласного центру, яких у Майорці називали чомусь "лекторами" Типи цих "лекторів" свого часу добре описали Андрій Платонов, Лідія Сейфуліна і навіть Михайло Шолохов (варто придивитися уважніше до його Андрія Размьотнова з "Піднятої цілини"!)."Лектор" довгенько розводився про райське життя колгоспів у майбутньому, наголошуючи на кнопці, яку досить натиснути – і трактор сам буде робити в полі все необхідне. Не здивуюся, коли десь в архіві відшукаю коли-небудь інструкції агітпропу про цю кнопку. Надто часто згадували про неї старожили – свідки колективізації. 1957 року на екрани вийшов кінофільм з молодими тоді ще акторами В'ячеславом Тихоновим та Майєю Менглет "Дело было в Пенькове", де тракторист мріє про трактор, який без людини працюватиме в полі (оратиме, сіятиме тощо). Мій колишній аспірант, нині – кандидат історичних наук Іван Сергійович Стороженко (1937 р.н.), наводив спогади свого діда про колективізацію на Черкащині, коли там теж говорили про кнопку, яка вже трохи Бога не замінила. "Треба буде комуністам дощу, – заливався брехнею тамтешній "лектор", – то досить буде на кнопку натиснути". Потім односельці часом жартували над головою колгоспу під час посушливої пори: "Гей, голово! А чому там, у ЦК, кнопку не тиснуть?!" Їхнє щастя, що голова колгоспу був людиною порядною і з почуттям гумору, інакше б сумною була доля жартівників...

І на Черкащині, і на Дніпропетровщині, і в інших областях УРСР (тоді – ще УСРР) селяни були не настільки дурними, щоб повірити у ті кнопки, тому до колгоспу не йшли. Тоді партія більшовиків-ленінців пішла "другим путем"...



### 3.3. "Апостоли" нового життя

Партія сперлася у Майорці на "актив", і той швидко створив колгосп під назвою "Нове життя" Варто навести імена принаймні частини "активістів", котрих односельці інакше як лацюгами та п'яницями не називали. Першим з них був Микола Швець – разом з дружиною зажили вони слави неабияких ледарів. Майорський пастух навіть не хотів брати їхньої корови у череду, бо була така брудна (господарі її не чистили), що боявся незаслуженого посміху над собою та своєю чередою. Микола Швець мав не тільки бруднюще тіло, а ще бруднішу душу. Другим був Серьога Баркарь на прізвисько Кукуца. Цей не далеко пішов від свого колеги. Добре, що хоч жінка у Кукуци була роботяща. Шлюб з Серьогою врятував потім її батьків, чесних трударів, від розкуркулення. Далі йдуть Андрій Михайленко, що став головою сільради, Пархом Заскока та Похил. "Діяння" піонерів колгоспного руху у Майорці мали більше спільного з кримінальними злочинами, і чи не тому над "активістами" тяжіло людське прокляття. Лише один Похил довго пожив на світі й помер своєю смертю. Швець та Баркарь повісилися, Михайленка ще молодим задавила "горлова чахотка", а Заскока потрапив до німецького полону в роки війни і там зсунувся з глузду.



### 3.4. Розкуркулення

Якщо до нуля додати нуль, то у сумі теж буде нуль! Так само сталося з піонерами колгоспного руху. Та правляча з Москви партія на чолі з "корифеєм всіх наук" поламала і цей математичний закон. Оскільки жодна з чотирьох арифметичних дій до нуля не пасувала, то партія винайшла п'яту дію – розкуркулення...

Центр колгоспу було поставлено у нижній частині села, ближче



до Дніпра. Спочатку було розкуркулено двох сусідніх господарів, потім – ще двох... З'явилися у нового колгоспу й коні, й воли і таке інше. Був, наприклад, у Майорці старовинний звичай: на могилах близьких родичів саджали вишні. Вишні на могилках чомусь родили дуже рясно, і кладовище було одночасно чудовим вишневим садом. Кожен хазяїн знав свої дерева і щороку збирав з них врожай. Ком'ячейка ухвалила усупільнити кладовище-садок. На могили, щоправда, ходити "не возбранялось", але у врожайну пору до вишень приставлявся колгоспний сторож...

Набравши силу, "апостоли" почали згідно з вказівками "згори" зганяти у колгосп всіх майорців. Та у 1930 р. по всій Україні прокотилася хвиля заворушень, котра змусила Москву тимчасово поступитися принципами. У Майорці "бабський бунт" першою підняла дідова сусідка – баба Хівря. Побачивши, що її товар гризе з голоду колгоспні ясла, вона забрала волів і повела додому. За нею рушило все село. Дід недорахувався одного коня, бо "актив" встиг його передати (чи продати) у сусідній колгосп до с. Волоського. Зате вцілів другий кінь Сеня. Тільки-но дід відв'язав його, він галопом помчав додому, а прибігши, почав мордою лізти у вікно, просячи їсти. Дома дітлахи підняли крик і радісний плач, повели Сеню до повітки, стали тягти йому сіно...

Однак "старим життям" майорці довго не втішалися. Знов прибули "лектори", почалися шантаж і погрози, внаслідок чого було реанімоване "Нове життя". Дід і ще два господарі у колгосп не пішли. Дід не схотів віддати свою дочку Тетяну за одного з "активістів", і той з особливим завзяттям почав тиснути на діда. Дід Гаврило разом з дітьми з великими труднощами виорав та засіяв свій клापоть землі кукурудзою. Того року був добрий врожай, і дід сповна заплатив фінагенту податок. Але він не знав, що має справу з "найдемократичнішою" у світі "рабоче-крестьянскою властью"! Агент приперся до діда знову, і податок було сплачено вдруге. Тоді агент, як чорт в народній казці, прийшов і втретє. Однак якщо в казці герой якось відбивається від нечистої сили, то тут було реальне та ще й нове життя. Дід відмовився платити податок втретє, бо це означало б голодну смерть для його дітей. Тоді його занесли в чорні списки для розкуркулення, хоч він був середняком і ніколи не користався найманою працею. Забрали тоді в діда Гаврила й баби Лукії коня, два кожухи, рядна, подушки, скриню, лави, рогаці, кабаки, буряки, дрова й інші, менш важливі речі. Все це пішло на "аукціон". Щоправда, рідня – дідова сестра Тетяна, брат Павло купили дещо з тим, щоб у кращі часи повернути дідові. Розповідаючи про той "аукціон", мій дядько Федір (1924 р.н.) згадав про свої нові

штанці. Подарувала їх тітка по матері, щоб хлопцю було в чому ходити до школи. Але і їх забрали! "Актив" же не заспокоївся на цьому і прийшов ламати хату. Стали розкидати солому з даху, а коли добралися до печі, то дітлахи, що там скупчилися, підняли такий несамовитий плач та вереск, що навіть триразовий штурм "активістів" був невдалим. Плюнувши на це, "актив" подався геть.

Через подібний "аукціон" постраждав родич діда Гаврила – сільський коваль Андрій Чабан (1903-1943). Дід його дружини Євдокії (1907-1994) Мартин Йосипович Гаржа (помер від "іспанки" 1919 р.) доводився рідним братом Сергію Йосиповичу Гаржі, батьку мого діда Гаврила. Після "аукціону" виручені гроші надходили до "казначея" Серьоги Баркаря, а останній весело їх пропивав разом з усім "активом". Однак якось запахло ревізією. Як бути? Та "голь на выдумки хитра", і Серьога з компанією інсценував пограбування каси, підкинувши до приміщення картуза, викраденого перед тим у Андрія Чабана. На крики "активу" збіглося багато односельців. Швидко знайшли злочасного картуза і легко вирахували його власника. Ледве вдалося Чабану видостатись із цієї халепи.



### 3.5. Вологодські мандри

Після цих подій старший син діда, Василь, мусив податися на заробітки у Дніпропетровськ. Баба Лукія радила те саме дідові: "Йди, чоловіче, бо заберуть тебе!" Та дід вперся: "Я нічого поганого не зробив і тікати мені нічого. А як прийдеться помирати, то помру коло дітей" Скоро діда арештували, і він опинився у напханій по самі вінця такими ж селянами брудній, холодній та вошивій дніпропетровській тюрмі. Кожного дня з камери когось забирали, і ці люди більше не поверталися. Казали, нібито їх засилають на Сибір. Дід сидів недовго, півтора місяця, але й цього часу виявилось достатньо, щоб бабуся Лукія, котрій тоді було під тридцять, тяжко захворіла. Вона просила у рідні кабак, варила його і носила діду передачу за 20 км. Ці ходіння та стояння в довгій черзі холодними ночами дорого їй обійшлися. Я й досі пам'ятаю страшно покручені ревматизмом її пальці на руках.

Діда Гаврила відправили у товарняку кудись під Вологду. Їхали довго. Кожної ночі на глухих станціях міліціонери відкривали двері вагону і питали: "Дохлые есть?" Цього не бракувало... Двоє охоронців

світили ліхтарями, а третій ліз у вагон і стягував трупи на сани, а то й просто під укiс. Засланих врешті висадили десь під Вологдою і погна-ли "на стройку". Стояла холодна (особливо на Півночі!) і сніжна зима. Хворі й обморожені українські селяни тяжко долали кіломет-ри. Колона танула на очах. Хто відстав, того навіть не стріляли, а кололи багнетом. З кожним кроком дід усе більше сумнівався в існуванні тієї "стройки". Підмовивши товариша по нещастю, він вирішив утекти. Вибравши вдало мить, вони сховалися в снігових заметах і, перечекавши якийсь час, повернули назад. Спочатку йшли через села, ночуючи, щоправда, в різних хатах. Але у третьому селі дід побачив, як товариша женуть кудись місцеві "активісти". За втечу розстрілювали... Дід став рідше заходити в села, часто мандрував глухим лісом, харчуючись чим доведеться. Врешті він дійшов до України і тут дихнув вільніше, став частіше заходити до хат, де йому перепадала якась поживна часточка. У Харкові дід сів "зайцем" на поїзд і під лавою доїхав до Дніпропетровська. Звідти він негайно вирушив до Майорки. Тут його насилу впізнали, бо був худючий "як скелет". Але й вдома не можна було почуватися спокійно – "актив" міг знову запроторити його під арешт. Довелося тоді всій рідні, насамперед братам, що працювали у рибному колгоспі у Волоському, поносити хабарів та могоричів, аж поки "актив" не відчепився й милостиво не дозволив дідові з сім'єю жити у його ж напіврозваленій хаті і навіть вступити до колгоспу.



### **3.6. Голодомор 1933 року**

---

Голодомор-геноцид, спланований Москвою, вдарив по всій Україні, звичайно ж, і по Майорці. "Активісти" вигребли весь хліб у людей, тоді в селі багато хто помер голодною смертю. Люди їли все підряд: ховрашків, ящірок, жаб, горобців, траву... Хто у колгоспі, тому було легше, бо на обід давали якусь рідку юшку, а ще й кожному їдоку в сім'ї – по ячній галушці! Малі діти колгоспників були в яслах, і їх там трохи підгодовували, але діти розкуркулених були приречені...

Було заборонено людям ловити рибу в Дніпрі (бо це державна, або ж всенародна, власність!), але, незважаючи на це, все-таки рибу ловили. Теплим словом варто згадати дідових братів Петра й Павла з сіл Волоське та Діброва, які трохи теж помогли дідові в цей тяжкий час. Вони працювали у риболовецькому колгоспі і крали трохи риби

для себе й рідні. Як би там не було, але жоден з восьми дітей діда Гаврила не помер з голоду, і це було великим щастям у той час! А час був найлихішим за всю історію України! Старий сусід журливо співав пісню, яка, за його словами, була складена після Переяславської ради 1654 р. і яка у 1933 р. звучала особливо актуально: "І на бідних синів України злая доля навіки лягла..." Ця пісня була тоді досить популярна. Вже згадуваний Микола Чабан записав від своєї бабусі Євдокії у 1986 р. уривок цього твору:

*Плачуть, плачуть сини України,  
Плачуть славних синів матері,  
Що на долю синів України  
Злая доля у гості прийшла...*



### 3.7. Злощасний віршик

Співав старий цю пісню дітлахам, але злякано уривав її на півслов'я і не хотів співати, незважаючи на прохання дітей. Потім інколи казав: "А чи забули ту пісню, що я співав?" – "Забули!" – "От і добре", – казав він, бо знав, що за таку пісню і йому довелося б скуштувати лихої долі. Не таким обережним був дідів родич Андрій Чабан (1903-1943), сільський коваль з Майорки, жартівник за вдачею. Одного разу він купив у Дніпропетровську нове взуття. Привіз додому, походив трохи, і воно розлізлося. Спересердя він сказав, дивлячись на ноги: "Спасибі Сталіну-грузину, що взув у резину й парусину!" Серед людей, які стояли поруч, був один з "активістів". Андрія заарештували того ж дня (2.11.1940) "за антирадянську діяльність", стаття 54-10 Кримінального кодексу УРСР. На суді його звинуватили понад 10 осіб, насамперед голова, парторг, бухгалтер і комірник, у антирадянській агітації та наклепах на вождя партії. Дехто був змушений давати свідчення проти Андрія під тиском. Так, одного з односельців викликали на партбюро і звеліли дати на суді потрібні свідчення, пообіцявши за це виписати 150 трудоднів. Коли той не погодився, нагадали, що він син розкуркуленого, і тоді йому довелося стати брехливим свідком. На суді дружину виганяли із зали, коли мали виступати брехливі свідки, а на її сльози прокурор сказав: "Чого ви розстроюєтесь? Не можете тримати себе в руках, не приходьте". Суд виніс рішення: 6 років позбавлення волі в далеких місцевостях СРСР з позбавленням прав на 3 роки. Дружина потім зверталася

до Києва, добилася ніби позитивного рішення. Але дніпропетровська сталінська Феміда 15.05.1941 р. підтвердила попереднє рішення.

Більше в село Андрій Чабан не повернувся, залишивши дружину й трьох дітей: синів Петра (1929 р. н.) і Миколу (1926-1943) й дочку Лідію (1932-1992). 4.04.1943 р. помер від пелагри (захворювання, причиною якого є погане харчування та авітаміноз) у солікамських таборах за Уралом. Запізніла реабілітація прийшла тільки 2.04.1974 р.

За гіркою іронією долі 17-річного сина репресованого сільського коваля Миколу одразу після "визволення" забрали в армію і без жодної підготовки відправили на фронт, де вже через тиждень, у жовтні 1943 р., він поліг від німецької кулі під Федорівкою. (Десь там, в 1941 чи 1943 р., загинув і мій дядько Михайло Гаржа, син діда Гаврила.)



### **3.8. Розминулися**

---

Брат діда Степан десь близько 1937 року брав участь разом з усіма колгоспниками у виборі голови. Коли запропонували чергового "активіста", Степан не витримав: "Та як же можна його обирати головою, коли він у своєму дворі ради не дасть?" З президії ввічливо відповіли: "Сядьте на місце" Степан сів, а ввечері його забрали на справжню відсидку. Дістав він 10 років та ще й 5 років заслання. Однак у неволі, у далекій Комі АРСР, Степан не пропав, бо тамтешнє табірне начальство дуже любило рибу, а Степан був природженим рибалкою. Скостили йому й ті 5 років заслання, і повернувся він додому вже по війні. А вдома його зустріли тільки діти. Дружина Федора, тяжко працюючи на колгоспному полі і піклуючись про дітей, не спромоглася виробити того року трудмінімум. За це дістала вона свій рішенець (чомусь дали їй аж 7 років!) і поїхала туди, звідки тільки-но повернувся її чоловік. Вийшла вона з Комських таборів вже тоді, коли Сталіна беньга вхопила...

Далеко не всі випробування моїх рідних тут описані. Більшості з представників старшого від мене покоління вже немає на цьому світі, а ті, хто лишилися, вже у похилому віці і не все пам'ятають. Однак їхні нещастя не закінчилися, на жаль, 1933 роком. Далі йшли тяжкі роки "світлого" колгоспного майбуття, війна, повоєнний голодомор 1946-1947 рр. ... Один мій дядько, Михайло, загинув у лавах Червоної армії неподалік від рідного села, воюючи проти гітлерівців. Другий

мій дядько, Федір Гаржа, ще юнаком був вивезений до Німеччини, працював на примусових роботах у німецькому селі. Характерно, що на німецькій каторзі умови життя були кращими, ніж у рідному колгоспі! Потім його звільнили американці. В таборах так званих "Ді-Пі" велася шалена пропаганда під гаслом: "Родина вас жде!" Природна любов до Батьківщини переважила принади західного життя, і дядько, як і більшість юнаків та дівчат, вирішив повернутися. В новому таборі, вже у радянській окупаційній зоні, солоденький тон советських "представителів" кудись пропав, вони заговорили звичною мовою політруків. Табірників вишикували в шеренгу, наказали залишити зброю, в тім числі й холодну, хто мав. Коли вони це зробили, була дана команда зробити шерензі крок вперед. Далі звеліли покласти всі цінності, якщо хто їх мав. Нова команда і новий крок вперед. Після цього пограбованих людей загрузили у вагони і повезли спочатку до Торгау, а потім до кордонів СРСР. На кордоні їх висадили і погнали далі, як череду корів, не звертаючи уваги на хвороби та голод людей.

У Дніпропетровську дядько спочатку знайшов сяку-таку роботу, навіть одружився. Жили з дружиною у трансформаторній будці. Народилася дочка. В цей час вдарив голод. Одночасно на роботі в дядька "чомусь" звернули увагу, що він із тих, хто був у Німеччині. Його було звільнено. Позначка в паспорті стала "вовчим білетом", з яким неможливо було влаштуватися на роботу. Від голоду померла його маленька дитинка. Сім'я розпалася. Хворий дядько насилу дійшов до рідного села, і тільки досвідченість місцевого фельдшера врятувала йому життя. В лікарні, маючи хоч поганеньке, але регулярне харчування, він одужав, після чого знову опинився у Дніпропетровську, де врешті став працювати кранівником у річковому порту. "Компетентные органи" час від часу перевіряли його на благонадійність майже до його виходу на пенсію у 1980-х роках!



### 3.9. І знову генеалогія...

#### 3.9.1. ДІД ГАВРИЛО

Коли дід Гаврило помер, мені не було і семи років, я ще не ходив до школи. До того ж я частіше проводив літо у бабусі Марії Гнатівни, матері батька, що жила на хуторі Лука біля сіл Демченки, Івано-

Селище та Зубані Глобинського (до початку 60-х років ХХ ст. – Великокринківського) району Полтавської області. Через це у мене лишився тільки один спогад про діда Гаврила. Це був веселий чорнобородий дідусь, запам'ятався його добрий і трохи лукавий погляд жвавих очей. Моя дядина, тьотя Олена, дружина дядька Федора, твердила, що "дядько Федір – викапаній дід Гаврило!", маючи на увазі зовнішність (за характером дядько Федір все ж видно був спокійнішим і стриманішим).

Ми з дідом спали на печі у його маленькій хаті у Майорці. Вона стоїть у верхній частині села, друга з краю, напроти жила баба Тетяна, дідова сестра. Баба Тетяна була веселою і доброю жінкою, яка вільно говорила молдавською, як і українською. З її онукою – Раїсою, я дружив у дитинстві. Не бачив її уже понад 40 років. Кажуть, що вона вийшла заміж, працює, щаслива у шлюбі, має дітей.

По смерті баби Лукії хату купив односелець Яків ("Яша") і я з Миколою Петровичем Чабаном майже через 40 років відвідав її. Дід Яків розповів, що хата всередині була перебудована ним, що присадибна ділянка була значно скорочена через забудову села дачами сучасних нуворишів. Сам дід Яків невдовзі після цього помер, і якихось подробиць з життя моєї рідні уже не вдасться відновити.

Отже, кожного ранку дід дорікав мені за те, що я штовхався ногами уві сні. Він говорив так правдиво, що я вірив у свій "злочин", давав обіцянку більше не штовхатися. Наступного ранку я питався у діда про те, як йому спалося, чи не штовхався я бува знову. Дід підтверджував цей прикрий факт і мені ставало соромно за те, що я не дотримав своєї обіцянки. Я вибачався, клявся, що такого більше не повториться, але на другий день все повторювалося ... Оцей епізод і затримався у моїй пам'яті. Далі пам'ятаю тільки гіркий плач мами на свіжій могилі діда, його фотопортрет, що висів поруч з портретом баби Лукії над маминим ліжком. Ті, хто знав діда, характеризували його як людину чесну, добру, віруючу, яка відзначалася фантастичною працездатністю. Батько Миколи Чабана – Петро, підкреслював, що такого трудівника не було в усьому селі, не було навіть з ким і порівняти: "Ще ніч, а Гаврило Сергійович уже пасе волів, уже встав. І так в трудах цілий день до глухої ночі. Він був такий трудівник, що в усьому селі не було жодного, який би хоч трохи міг з ним зрівнятися"

### **3.9.2. БАБА ЛУКІЯ**

Баба Лукія(1898-15.02.1957) ненадовго пережила свого чоловіка, мого діда, проживши ще менше на цьому світі. Я теж погано її пам'ятаю. Насамперед запам'яталися її очі: великі, темні, красиві і

дуже сумні. Вона була тихою і мовчазною, я ніколи не чув від неї голосного слова, не кажучи вже про якусь лайку. Це одностайно стверджують і всі, хто її знав, і з ким мені доводилось говорити. Запам'яталися і її страшно покручені пальці на руках (поліартрит чи ревматизм) – наслідок стоянь морозними ночами у черзі до тюрми, де сидів дід Гаврило. На ці руки тяжко було дивитися, але запитати про причину такої хвороби я не наважувався. Тільки будучи у зрілому віці я запитав про це свого дядька Федора, і він мені все розповів. Пам'ятаю, як вона смажила картоплю у садку (я тим часом воював на дереві з гусінню), як влаштувала мені вечерю на свіжому повітрі... Пам'ятаю і якусь розмову у темній хаті (наставала ніч) і те, як бабуся витягувала з мисника тарілки, домашній сир і знов-таки готувала вечерю... Читаючи матеріали Миколи Петровича Чабана, я звернув увагу, що в Майорці й досі живуть люди з прізвищем Лепша, це видно з того ж коліна, що і баба Лукія, мої далекі родичі. Взагалі родичів у мене в Майорці та навколишніх селах багато. У 1974 р. мене, разом з іншими аспірантами, послали у Волоське, до радгоспу ім. Котовського. Дніпропетровський держуніверситет тривалий період виступав у ролі шефа цього радгоспу, постачав робочу силу для прополки, збору врожаю. Це тривало зазвичай один день, потім приїжджали люди з інших факультетів. Того разу аспірантів кинули в село не менш як на два тижні. Тоді я з колегою Віктором Калашніковим (нині професор Дніпропетровського університету) відправилися в гості до моєї тьоті Галі, а потім – і до Майорки. Варто було поговорити п'ять хвилин з місцевими жителями, як зійшовся гурт жінок, які згадали і мою маму, і діда з бабою, навіть кілька з них виявилися моєю далекою ріднею, але я, на жаль, не занотував цих важливих фактів. Від своїх тіток я довідався, що у баби Лукії була сестра Олександра, а у тієї троє дітей: Іван, Варвара (померли) і Галина, яка має дочку Лідію. Лідія нібито живе у в одному районі зі мною у Дніпропетровську.

### 3.9.3. ТЬОТЯ КАТЯ

Дід Гаврило помер у 1955 р., а наступного року пішла за ним тьотя Катя (1929-1957), якій було всього 28 років. Я запам'ятав лише два епізоди з нею. Перший – це коли ми з мамою пішли на дніпропетровський базар "Озерку" ("Озьорку") і тьотя Катя продавала там колгоспні кавуни. Це була висока сильна жінка з красивими темними очима, вражала також її довга й товста чорна коса. Такого гарного волосся я не бачив ні в кого в Дніпропетровську! Вона була дуже енергійна, ділова, встигала й торгувати й торгуватися, переговорити про все з моєю мамою та мною, вибрати кавуни, грузити, зважува-



ти, ще й пригостити мене кавуном та подарувати одного смугастого на доріжку. Другий раз я запам'ятав її на якомусь святі, яке проводили у невеликій нашій квартирі на вул. Павлова, 6, кв 2. Вона з кимсь з чоловіків влаштувала традиційну для українських старосвітських часів розвагу: перевдягнулася чоловіком, намалювала собі вуса, зробила неймовірний рум'янець на щоках, співала. Той чоловік перевдягнувся жінкою... Всіх, в тому числі й мене, це дуже веселило, тільки хрещениця моєї мами і моя однокласниця Шурка Нищенко перелякалася, плакала, і мені довелося її втішати, доводячи, що це всього лише жарт, але безуспішно.

Тьотя Катя вийшла заміж за місцевого парубка – Григорія Мунтяна (1925-1998), стопроцентного волоха, для якого волоська (молдавська) була рідною. Невдовзі народився син Толя (1956 р. н.). Чоловік, на жаль, любив випити, і тьотя Катя повела з ним війну (закопувала горілку, ховала від нього гроші, щоб не пропив) і мабуть виграла б її, якби доля не була для неї такою лихою. Вони з чоловіком будували хату, треба було брати глину в глинищі. На жаль, поїхали вони за нею одного разу саме на свято Преображення Господнього (19 серпня 1957 р.). В ніч перед тогорічним Спасом були якісь лиховісні прикмети. Дядько Федір, який жив тоді у Дніпропетровську на "Амурі", пригадує, наприклад, що тоді у нього в хаті чомусь довго пищало порожнє відро ("пі-пі...") і не могли дати йому ради, доки не виставили у коридор.

Тоді подружжя набрало вже майже повного воза глини, малоого Толю посадили зверху, Григорій вже сідав за віжки. Однак тьотя Катя вирішила взяти ще трохи глини і знову полізла у печеру. В цей час та з гуркотом обвалилася. Доки прибїгла допомога, доки глинище розкопали, вона вже лежала мертвою, величезний тягар роздушив її. Смерть тьоті Каті, молодої і квітучої жінки, остаточно підірвала здоров'я баби Лукії, яка ненадовго пережила свою дочку..

Григорій Мунтян одружився через якийсь час вдруте, його нова дружина виявилася доброю і чуйною, замінила малому Толі матір. Через якийсь час у них народилася дочка Тетяна. Толя Мунтян вдався і в батька і в матір. Високий чорнявий, навіть трохи схожий на цигана, він ніколи не втрачає почуття гумору, є майстром на всі руки. Після закінчення школи у Волоському, відслужив у армії (у НДР), працював переважно шофером. Одружився після армії з Женею, сусідкою своєї (і моєї) тьоті Моті. Перебрався у Дніпропетровськ, живе на вулиці Передовій, має двох дорослих синів: Віталія та Олександра, котрі вже одружились і мають дочок. Вийшла заміж і його сестра по батькові, має доброго чоловіка і дітей.

## 3.9.4. ІНША БЛИЗЬКА РІДНЯ

Декого з маминих братів і сестер я зовсім не знав. Її старший брат Михайло (1910-1943) загинув під час бою майже біля рідного села в лавах Червоної армії (під селом Башмачка, де я був на археологічних розкопках у 1977 р.). Він був одружений з Палажкою, мав синів Віктора (1938 р.н.), Миколу (1941 р.н.) й Олександра (1941 р.н.). Останній має сина Олексія і дочку Катерину. Брат Василь (1919(?)-2002) рано мусив покинути Майорку і нарешті осів у Криничанському районі Дніпропетровської області. Трудився в поті чола до останніх днів життя. Навіть в останній рік життя міг сісти на велосипед і доїхати кудись у безкінечних господарських роботах. Був одружений, мав трьох дорослих дочок (Катерина, Ніна, Віра). Одну з них (середня, Ніна, (1908-1978) я зовсім не пам'ятаю. Вона мала 6 дітей (близнюки Анатолій і Володимир, Віра, Галя, Лідія, Олена). У серпні 1962 р. я був у піонерському таборі "Кипарис" в Алушті, там у дещо старшому загоні вирізнялись ці близнюки. Вони були чомусь стрижені наголо, чорняві і горбоносі. Вже в перші дні їх знав увесь табір, то вужа спіймають і лякають дівчат, які піднімали несамовитий вереск, то поб'ються з кимсь і т.д. Я ж навіть не знав, що це мої двоюрідні брати, вони так само! Це

яскрава й сумна ілюстрація того, як погано ми знаємо своє коріння і як мало родичаємося... Пам'ятаю і їхню сестру Лідію. У 1963 р. одружувався старший син тьоті Марусі Віктор. Віктор був значно старшим від мене, а от молодший Микола був майже мій ровесник, на 2-3 роки старший. Потім одружився й Микола, він має двоє дітей. Отже, на весілля зібралось багато рідні. Пам'ятаю, що мене тоді вразила краса Ліді (їй було тоді 17),



*Верхній ряд:*

Григорій Чернявський (чоловік хрещеної матері, Людмила Чернявська (моя хрещена мати), батько Мицик Андрій Семенович, мама Віра Гаврилівна Мицик (Гаржа).

*Нижній ряд (зліва направо):*

я, бабуся Марія (по батьковій лінії), тітка Мотрона, бабуся Лукія (по материнській лінії).

Фото зроблене 19 травня 1950 р. з нагоди мого 5-місяччя у нас вдома (Дніпропетровськ, вул. Павлова, 6, кв. 2)

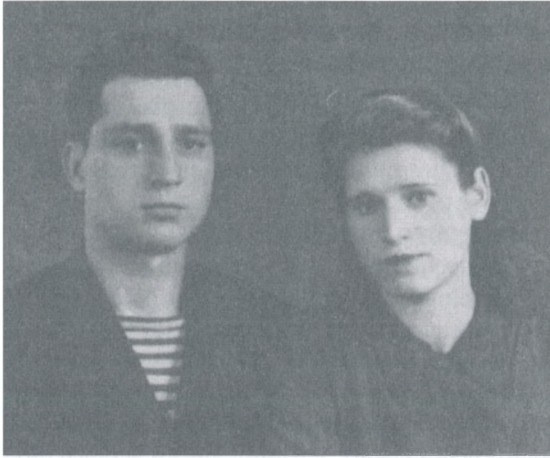

**Мій хрещений батько і дядько  
по материнській лінії (зовні дуже схожий  
на свого батька Гаврила, тобто на мого діда)  
і його дружина, моя дядина,  
Олена.**

Знімок зроблено в грудні 1950 р. у річницю  
їхнього весілля

струнка, чорнява дівчина, з прекрасними темними очима.

Тьотю Марусю (за чоловіком – Михайлець) я пам'ятаю добре. Вона видавалась мені високою, огрядною (мала хворе серце), мала темне красиве волосся і темні очі. На відміну від моїх молодших за віком тіток (Галі і Моті), вона була набагато серйознішою. Жила у власному будиночку, спорудженому власними зусиллями, на тодішній околиці Дніпропетровська

(вул. Ярославська, що знаходиться у верхній частині проспекту ім. Гагаріна, біля так званої розвилки). Її чоловіка я не пам'ятаю, тьотя Маруся була уже удовою, ростила двох синів: Віктора (1941 р.н.) і Миколу, який народився через кілька років. Пам'ятаю, як я, ще малий, ходив у гості до тьоті Марусі. Від тупика трамваю №1 біля ДІІТУ доводилося довго йти пішки, ноги так боліли, що аж досі пам'ятаю. У тьоті Марусі був маленький садок. Вона посадила там яблуньку і чекала від неї плодів. Перший врожай дав аж ...три великі червоні яблука. Одне яблуко я з'їв сам, а два інших віддав козі, яка із задоволенням їх схрумала. За це мені трохи перепало від матері. Запам'яталося весілля Віктора, старшого сина тьоті Марусі, яке відбулося у 1963 р. Тоді на весіллі побувало чимало майорсько-волоської рідні, значна частина з яких осіла у Дніпропетровську. У Віктора потім народилися дочка і син, одружився й Микола, який теж має дітей. У тьоті Марусі я бував час від часу, тим більше що мій двоюрідний брат Микола грав у футбол правим крайнім нападу (я ж – лівим крайнім) і нам було про що поговорити. Від Миколи я, наприклад, довідався, що існує чудова газета "Футбол", і чимало її примірників він мені подарував. Тьотя Маруся померла у 1967 р., і була похована на кладовищі, що на Запорізькому шосе. Там лежать і мої батьки...

Дядько Федір (17.10.1923-22.10.2005) був моїм найціннішим інформатором, якщо йдеться про генеалогію роду. Маючи чудову пам'ять, він тримав у голові багато важливих фактів, які стосуються історії роду Гаржів та конкретних її представників, особливо в тяжкі 1930-і роки. У 1941 р. дядька Федора забрали на примусові роботи до Німеччини (його розповідь про перебування у німецькій неволі та "теплих" обіймах московсько-більшовицької влади заслуговує окремої публікації). Після війни і до самої пенсії він працював крановщиком у Дніпропетровському річковому порту. Про його перший шлюб я вже згадував. Пізніше він одружився з Оленою Бабенко (14.01.1925-13.09.2003), яка походила із Старого Орлика Полтавської області. Шлюб



**Юрій Мицик**  
28 березня 1954 р.

був щасливим. 17 квітня 1957 р. народився син Василь, мій двоюрідний брат. Після закінчення школи й технікуму, Василь працював у різних галузях, переважно працює, як і нині, у галузі книготоргівлі. Від першого шлюбу має дві дочки: Юлію (1980 р.н.) і Ольгу (1985 р.н.), від другого, з Людмилою Прокопенко (народ. 29.07.1963 р.), – сина Андрія (народ. 1.10.1988 р.). Василь живе у Києві, за ним переїхали й осіли у селі на Київщині його батьки, щоб бути ближче до сина, щоб врешті бути ближче до землі. На жаль, тьотя Олена, яка тоді вже була інвалідом (через тромбофлебіт у неї були ампутовані обидві ноги), невдовзі померла. Дядько Федір залишився сам, займався своїм улюбленим сільським господарством, невдовзі помер. Він все життя був палким українським патріотом і навіть на смертному ложі не зраджував ідеалам Майдану і "помаранчевої революції", переконував сестер зробити правильний вибір на виборах 2006 р.н. Коли він помер, я був у закордонному відрядженні. Тільки на 9-й день, на поминки, я прийшов до свого двоюрідного брата Василя. Там уже були мої тітки Галя (1935 р.н.) і Мотя (1939 р.н.), які додали деякі важливі деталі до моїх генеалогічних розвідок. Так, вони розповіли, що у діда Гаврила був рідний брат Стефан (Степан), а у Стефана є внук Микола Гаржа. Мотя сказала, що за її підрахунками у неї два десятки

племінників й племінниць. Порахували, і вийшло: у братів Василя (3), Миколи (2) й Федора (1), у сестер ще більше – Тетяни (6), Марусі (2), Віри (2), Катерина (1), Галини (2), всього 19. Але в цілому тенденція невтішна, як і по всій Україні. До революції у середньому на родину припадало 8 дітей, а нині ... 1,2, тобто одна ціла дві десятих.

Галя (1935 р. н.) і Мотя (1939 р. н.) – найменші діти діда Гаврила та баби Лукії, яких я завжди саме так і називав, бо різниця у віці у нас не була дуже великою. Вони веселі й жартівливі за вдачею. Так, Мотя, яка зовсім молодою працювала у радгоспі ім. Котовського, не могла добитися від міських "шефів", щоб вони нормально пропололи моркву. Вони лише сміялися з неї. Тоді посміялася з них і Мотя: спіймала вужа і непомітно вкинула їм у автобус. Перелякані "шефи", не розібравши до пуття, хто там повзає під ногами, з криком та лайкою вискочили з автобусу й довго не хотіли заходити всередину. Вони все життя чесно працювали і нині – на пенсії. Мотя, яка народилася у страсну п'ятницю, мала і має чимало проблем із здоров'ям, але не втратила оптимізму. Свого часу вона поїхала у Казахстан піднімати цілину. Там дуже застудилась, втратила одну легеню. Повернувшись до Дніпропетровська, вийшла заміж за Володимира Овсянникова, який працював у річпорту. Побудували з великими зусиллями хату на "Амурі" (Амур-Нижньодніпровський район Дніпропетровська). Мотя всиновила Михайлика – маленького хлопчика-сироту з дитбудинку, виховала його. Він виріс, нині працює у одному торговельно-

му підприємстві. Одружився з внучкою Галі – Юлею, у 2003 р. у них народився син Сергій.

Галя вийшла заміж за Івана Барневека з Волоського (у 1958 р.) і перейшла жити до нього. Обидва працювали в колгоспі, мали двох дітей: Олександра (1961 р.н.) і Віру (1964 р.н.). Іван, на жаль, помер через якийсь час. Олександр переїхав до Дніпропетровська.



Нижній ряд: бабуся Марія, моя дочка Інна і  
Верхній ряд: брат Ігор і моя дружина  
Лідія Миколаївна Олійник  
Знімок зроблено 15 Червня 1973 р.

Працював у міліції, шоферує. Має двох дітей (Катерину та Олексія). Віра працювала у колгоспі, життя не зовсім склалося. Її чоловік Олександр рано помер, лишилося двоє дітей (Володимир і Юля).

Звичайно, треба сказати і про мого молодшого брата Ігоря і про мою дочку Інну. Ігор народився 20 червня 1962 р. Коли йому було 4 роки, помер наш батько, коли йому було 8 років (він ходив у 2-й клас), померла наша мама. Я з дружиною тоді були студентами і насилу зводили кінці з кінцями, живучи на стипендію. Виконуючи останню волю мами і виходячи з тяжких реалій тодішнього мого життя-буття, я передав права на опікунство бабусі по батьківській лінії – Марії Гнатівні Дзюбі (Мищик) (1900-1984), яка разом з нашим дядьком Іваном (1928-2002) і його дружиною Наташею виховала Ігоря. У 1979 р. він закінчив десятирічку у с. Івано-Селищі Глобинського району на Полтавщині, після цього вступив до українського відділення філологічного факультету Дніпропетровського держуніверситету. Після закінчення університету у 1984 р. він весь час працював у школі як викладач української мови. Протягом тривалого часу і донині він працює директором СШ № 147 м. Дніпропетровська. Від першого шлюбу (з Іриною Мозоленко) має доньку Марію, нині студентку Миколаївського університету ім. Петра Могили, від другого – дочок Мирославу і Владиславу, які навчаються у вищих навчальних закладах, а від третього – сина Богдана, який народився у 2006 р.

Інна народилася 7 липня 1971 р. Після закінчення середньої школи (№83 і 131) вона вступила до історичного факультету Дніпропетровського держуніверситету. Закінчивши його у 1993 р., вона стала працювати у Меморіальному Будинку-музеї Д.І.Яворницького. Того ж року вийшла заміж за Юрія Івановича Тарасенка (народ. 6.05.1971 р.). Має двох синів – моїх онуків: Михайла (народ. 3.07.1996 р.) та Ярослава-Костянтина (народ. 3.03.2000 р.). У 2004 р. вступила до аспірантури, займається польськими хроніками XVII ст.

Є у мене й інша, віддаленіша, рідня. Живуть Гаржі, мої родичі, і в сучасному Волоському, живуть і в Діброві, і у Матлашевій, звичайно ж і у Дніпропетровську, занесло їх і в Курськ, і деінде. Але, на жаль, контакти між ними слабкі або ж їх взагалі нема. Сучасна сім'я в Україні стала мінімальною, не підтримуються належним чином родові зв'язки так, як, наприклад, у циган чи кавказьких народів. Це звичайно прикрий факт, і я сподіваюсь, що наша спільна з Миколою Петровичем та Леонідом Анатолійовичем книга допоможе зберегти чуття єдиної родини не тільки родам з Майорки та Волоського, а й багатьох інших міст і сіл України!

**3.9.5. МОЯ МАМА – ВІРА ГАВРИЛІВНА  
МИЦИК (ГАРЖА) (18.09.1926-6.03.1970)**

Якраз про маму писати мені складно, її життя заслуговує окремої розгорнутої розповіді. Якщо узагальнити величезну масу повсякденних фактів, то вийде велика книга, а тут треба обмежитися мінімумом інформації.

Отже, серед восьми дітей діда Гаврила і баби Лукії мама була п'ятою. Зовні вона була схожа і на свого батька, і на матір. (Я – так само, але більше схожий на маму). Закінчила вона початкову школу (4 класи), але це тільки формально. Вона мала йти в перший клас у 1933 році! Яка вже там школа! Слава Богу, що пережила голодомор!

Фактично їй та її однокласникам дали знання десь на рівні 2-3 класів, не більше. Мамі тяжко давались читання й писання. Читала вона майже по складах, ворушачи губами, як маленькі діти, коли починають вчитися. Ще тяжче давалось їй писання. Щоб зрозуміти її карлючки та перекручені слова, доводилося часом напружувати фантазію. Вона змалечку працювала, спочатку вдома, потім у колгоспі. Після війни вона подалася у Дніпропетровськ, працювала певний час в аеропорту, виконувала, судячи з усього, якусь малокваліфіковану роботу. Робила й бомби на заводі! Пізніше вона перейшла працювати на завод ім. Петровського, де варили сталь. Приблизно в той же час, навесні чи 1948, чи 1949 р., вона познайомилась з моїм батьком, Андрієм Семеновичем Мициком (30.03.1919-4.09.1966), причому їх зустріч була цілком випадковою, вони їхали в одному трамваї (нібито № 3), розговорилися, а далі діло пішло до шлюбу. Тут слід сказати, що мій батько перед цим уже був одружений і перебував у розводі. Його перший шлюб (з односельчанкою Анастасією Ворожбит) був не стільки по коханню, скільки по необхідності. У 1942 р. дівчат забирали працювати у Німеччину, і батько одружився з Настею, щоб врятувати від відправки на чужину. Батько як інвалід III групи (внаслідок операції в дитинстві йому відрізали частину стопи) не був придатним до військової служби і не служив у армії. Хоча у 1944 р. народився син Станіслав (нині він живе у Воркуті, має двох дорослих дочок), але це не врятувало шлюб, і батько розвівся з Настею.

Спочатку мама працювала нібито на крані, але потім стався нещасний випадок, загинув робітник, і мама опинилася в числі винних. Врятувало їх те, що робітник був з військовополонених німців. Але мама мусила після цього змінити спеціальність, стала працювати мотористкою. Ця робота, як не дивно, її влаштовувала. Хоча працювала у нічні зміни, зате – менше відповідальності, робота була легшою фізично. Але й тут ледве не трапилося нещастя. Ще були



сталінські часи. Я малим часто хворів, мама майже не спала ніч, як на те, підвів будильник. Ще можна було встигнути, але обламався трамвай, і мама мусила шодоуху бігти на роботу. Все одно вона запізнилась. Врятувало те, що жінка, яка фіксувала своєчасність приходу на роботу, мала добре серце, вона зменшила час запізнення мами на роботу. Інакше потрапила б вона під горезвісний сталінський указ, а за його злою силою – у концтабори. Доля цих жінок ("вказниц", як їх називали) була дуже тяжкою. Але Бог милував...

На межі 1950-1960-х років унаслідок автоматизації виробництва спеціальність мотористки на заводі Петровського зникла. Мама дуже переживала, навіть плакала з цього приводу. Перспектива шукати нову роботу, майже не маючи освіти, була маловтішною. Однак батько знайшов більш-менш підходящу заміну. Він тоді працював бухгалтером-ревізором на міському молочному заводі у Дніпропетровську і поміг влаштуватися туди мамі. Вона працювала різноробочою. Це означало тягати ящики з порожніми чи повними молочними (кефірними тощо) пляшками. У вересні 1968 р. наш курс чомусь не посилали у колгосп, а запропонували відпрацювати місяць на міських підприємствах. Я пішов у цех до матері. Хоча я тоді мав майже ідеальне здоров'я, міг цілими днями ганяти у футбол на пляжі на Монастирському (тоді – Комсомольському) острові, але перших три дні мені було відверто тяжко і нудно без кінця тягати ящики або возити їх (порожні – у 7 поверхів, а повні – у 6), а часом ще в холодильній камері. Врешті я втягнувся і не переставав дивуватися витривалості невеликої на зріст мами. Лише потім я довідався, що такі навантаження не можна робити людям хворим на виразку шлунку (12-палої кишки), а саме ця болячка найбільше дошкуляла мамі ще з молодих років. Голодомор 1933 р. діставав свої жертви і набагато пізніше...

20 червня 1962 р. народився мій молодший брат Ігор, а через три роки виявилось, що мій батько тяжко хворий, як виявилось, смертельно (цироз печінки). Хоча в сім'ї якось не говорили про це, але мама дуже страждала від вболівання за долю батька. Вона кинулася шукати йому дефіцитні ліки, діставала через знайому дефіцитні продукти, але даремно. 4 вересня 1966 р. батько помер під час свого відрядження до смт Межова. Мати була вбита горем, поринула в роботу, щоб здобути зайву копійку для сім'ї: мені ще не було 17, а Ігор мав лише 4 роки... Все одно багато не виходило. Я пам'ятаю, приніс у деканат довідку про місячний заробіток мами, там значилась мізерна і на той час сума у 68 крб.

Ставши удовою у 40 років, мама діставала пропозиції вийти заміж, але відхиляла їх. У 1968 р. вона вже була погодилася знову вийти заміж, але відчувши якусь фальш у тій людині, відмовилась



вийти заміж і цього разу. З радістю сприйняла вістку про те, що я у 1969 р. вирішив одружитися з Лідєю (Лідія Миколаївна Олійник, народ. 6.11.1949 р.). Вона вважала, що коли я одружусь, то у мене збільшаться шанси вийти в люди, мене не втягне до себе якась погана компанія. (Широ кажучи, її острах був явно перебільшеним.)

Наприкінці 1969 р. загострилася її стара болячка – виразка шлунку. Довелось лягати на операцію, яку лікарі провели погано... Мама відчувала свій кінець, але виду не подавала, навіть трохи жартувала, будучи на лікарняній койці. Я ніяк не думав, що вона піде з життя так рано. Тільки коли вона сказала, щоб я подбав про Ігоря і дав його бабі Мані на виховання (моя бабуся по батьківській лінії), серце моє стислося, і я міг лише сказати, щоб вона не думала про погане, бо все якось обійдеться. Але "якось" не обійшлося... 4 березня 1970 р. мами не стало... Вона була похована на кладовищі на Запорізькому шосе, де вже лежав її чоловік і мій батько, а також сестра – тьотя Маруся...

Мама була людиною жвавою, веселою, комунікабельною, говорила швидко, емоційно. Весь час поралася, як бджілка. Вона мала запальний характер, могла вибухнути гнівом, особливо наприкінці життя, коли загострилася хвороба шлунку і сильний біль доводив її до розпачу. Як і мій батько, вона була дуже гостинною і як належне приймала численні й часті "делегації" гостей. Справа в тому, що батька знали всі бухгалтери в райцентрах. Приїжджаючи до обласного центру по службових справах, вони дуже часто гостювали у нас, днювали й ночували. Мати прекрасно готувала, особливо добре у неї виходив борщ, який і досі згадують мої шкільні друзі. Хоча мамі весь час помагала баба Дуня (Євдокія Кузьминічна Железняк), у якої батьки знімали помешкання на вул. Павловій в кв. 2, і яка жила з нами як член сім'ї, роботи у мами було весь час по горло. Вільного часу в неї майже не було. Якщо такий час випадав, то вона була ініціаторкою сімейних походів у кіно (клуб заводу ім. "Червоний Профінтерн" був недалеко), із задоволенням дивилася фільми. Серед таких фільмів були, наприклад, "Людина у коротких штанцях" (італійська мелодрама, яку я з того часу і не бачив), індійські фільми з Раджем Капуром, чомусь "400 ударів" французького режисера Трюффо, радянське барахло, серед якого запам'яталися більш-менш якісні фільми, як от "Застава в горах", "Солдат Іван Бровкін". Але особливо вона любила, як і я з батьком, наші "Сватання на Гончарівці", "За двома зайцями" та "Максим Перепелиця". Театр, на відміну від батька, любила менше. Батько купив телевізор у 1962 р., і мама часом дивилася фільми та концерти по "ящику". Її улюбленою книгою були "Отаманові дуби" якогось українського письменника 1940-1950-х років, присвячену

коханню сільської дівчини та будням колгоспного села. Читала вона й серйозніші книги, зокрема таких класиків як Гі де Мопассан, Альфред де Мюссе ("Исповедь сына века"), причому в російському перекладі. Говорила українською мовою чомусь із домішкою російських слів, в той час як її брати й сестри говорили чистою українською мовою. Любила співати, танцювати. Політикою не цікавилась і не розумілась у ній. За тих умов це було набагато краще, ніж політикування в куцях межах советського офіціозу. До церкви не вчашала, але на Великдень, Трійцю і на Водохрещу була там обов'язково, свята "богоявленська" вода дома була постійно. Дбайливо зберігала моє волосся, відрізане при хрещенні. З особливою урочистістю вона пекла паски, які завжди виходили у неї чудово. Переживала, що не може через масу роботи приділяти мені належної уваги. Мене виховувала переважно моя третя бабуся – баба Дуня, яка мене дуже любила. Мама була надзвичайно самовідданою, любила насамперед нас з братом понад усе, що часом зводило нанівець її педагогічні зусилля. Я, наприклад, батька побоювався, маму ж зовсім не боявся. Вона мене, ще малого, й відлупцювати не могла, бо у неї руки були створені, щоб жаліти, а не карати. Якщо ж я хворів, а в дитинстві я хворів часто, то мама забувала про все і прагнула зробити все, щоб я якнайшвидше одужав. Можна й далі писати про маму, згадувати і згадувати... Мушу визнати, що я часто не слухав маму, не шанував її належним чином. Мама одного разу не витримала: "Колись згадаєш мене, коли помру, і заплачеш, та буде вже пізно". Мені було тоді років 14, і я тоді не зрозумів силу цих пророчих слів. Тепер, коли мені самому виповнилось вже 56 років, я все частіше згадую мамині слова, плачу, каюсь, але вже пізно... Лишається тільки молитись за неї Богу...

## Розділ IV. Інші роди (Микола Чабан)



### 4.1. Віги, що вчувають корінь свій

---

*Наприкінці 2004-го (якщо точніше – 18 листопада)  
Указом Президента звання народного художника України присвоєно  
дніпропетровському митцеві Петру Магрю. 86-річний художник  
і нині продовжує плідно творчо працювати, повен творчих планів.*

Звідки таке екзотичне прізвище Магро? Хоча народився художник 1918 року у селі Волоському над Дніпром, але якось трапилася йому газетна замітка, що прізвище це корсиканське. Мовляв, корсиканці (земляки Наполеона) серед інших іноземців були на службі у російських імператорів, лишилися в цих місцях, і їхні нащадки носять це прізвище. Так це було насправді чи ні, а тільки рід Магро з діда-прадіда вріс у придніпровську землю. Тож тепер у телефонній книзі Дніпропетровська значиться не лише прізвище художника, а можна знайти і його племінника Івана Архиповича, котрий працює хірургом у дитячій лікарні на проспекті Пушкіна в обласному центрі.

Батько Петра Магра Іван Антонович прожив 85 років і помер у 1970-му. Він був теслярем, майстром по дереву. Маючи чудові руки, виготовляв вози, вікна, двері. Все, за що брався, робив на совість. А навчився цього фаху від німців, які були відомими майстрами. Німців-колоністів до революції тут вистачало. Не без їхнього впливу відкрилася така майстерня і у Волоському, де дружно жили волохи (молдавани) та українці і де був значний попит на всілякі вироби з дерева. Мабуть, батьківська творча жилка передалася і синові. Мама художника Марфа Павлівна у дівочтві носила прізвище Швець й померла 1980 року, трохи не доживши до 90.

Родина Магро прожила у Волоському до 1923-го. А коли Петрові було всього п'ять рочків, родина знялася з насидженого місця і переїхала в чисте поле – засновувати село Дніпрельстан (нині – Солонянського району). Півтора – два десятки родин переселилося тоді.



**Петро Магро з дружиною  
Зінаїдою**



**Плакат однієї з виставок  
Петра Магро**

Мабуть, на той час вже було відомо, що долішня частина Волоського з побудовою Дніпрельстану буде затоплена водами Дніпра. Через те селянам і пообіцяли на новому місці добрі земельні ділянки. У батька-матері їх було четверо дітей, найстаршому – лише п'ятнадцять. Жили серед степу попервах у куріні. За літо треба було збудувати хату та ще й десять гектарів землі обробити. А-ну спробуй лишень! Землю, правда, в колективізацію відберуть, а тоді їх спокусили переїхати саме землю.

Першу спробу оселитися в Дніпропетровську Петро Магро зробив у 1930-му. А остаточно дніпропетровцем став удруге – в 1935-му, коли вступив до Дніпропетровського художнього училища. Там його вчителями були митці з ще дореволюційним стажем Володимир Коренев, Михайло Панін, А.Куко. 1940-го закінчив училище, а за рік – війна.

Петро Магро – з покоління Олеса Гончара. А на плечі цього покоління, вчорашніх студентів, як відомо, випав чи не основний тягар війни. Тож на Великій Вітчизняній Петро Іванович – з першого й до останнього її дня. Разом з іншими у складі Центрального фронту переживав гіркоту відступу, коли на поталу нацистам залишали білоруські міста Полоцьк і Новополоцьк й, зрештою, опинилися під самою Москвою. Далі відступати було нікуди.

Про його участь у бойових діях нагадує одна з найпам'ятніших фронткових відзнак – медаль "За оборону Москви". Битва під Москвою стала поворотним моментом усєї війни. Фронт їхній перейменовано у Третій Білоруський. У його складі художник Петро Магро брав участь у визволенні Білорусі, Прибалтики, Східної Пруссії. Закінчилася для нього кровопролитна війна у містечку Раттенбург – там, кажуть, на початку війни була ставка самого Гітлера.

Повернувшись з війни, Петро Іванович Магро взявся за мирну творчу працю. 23 лютого 1946 року – пам'ятний день в його житті: одружився у рідному вже для нього селі Дніпрельстан із Зінаїдою Олександрівною, яку добре знають в Дніпропетровську як довголітнього керівника "Художнього салону" Тож 60 років йдуть разом по життю ці люди, обдаровуючи одне одного любов'ю і підтримкою.

Петро Іванович Магро працює у галузі станкової графіки й живопису. Серію ліногравюр присвятив свого часу будівництву шинного заводу (1960). А були ще серії під назвами "Хліб" (1961), "На криворізькій землі" (1963), "Тоді й тепер" (1963-1964), "Трудівники колгоспних ланів" (1965), "Сільські будні" (1975), "Подвиг" (1978-1980), серія "Вітчизняна війна" (1985) тощо. Від 1948 року бере участь в обласних виставках, а згодом – республіканських та всесоюзних. Його персональні виставки відбувалися в Дніпропетровську і Києві.

З проголошенням незалежності України, коли ми стали відкритішими світові, творчістю митця зацікавилися в Англії. Переговоровані сучасним формалізованим мистецтвом, яким важко зігріти душу, англійці виявили підвищений інтерес до пейзажів Петра Магра – реалістичних, традиційних і водночас високопрофесійних. А оскільки зображено на них Україну та її краєвиди, то вважайте, що митець пропагує нашу країну в світах. Років сім тому в Англії випущено чудовий альбом, присвячений творчості художника-земляка. Широко представлено творчий доробок П. Магра і у виданому наприкінці 2004 року "Дніпрокнигою" альбомі "Художники Дніпропетровщини"

– А зараз продовжуєте працювати? – питаю митця, який міг би вже вийти на "заслужений відпочинок"

– Авжеж! Це ж для мене саме життя, сенс його в цьому. Якщо я не працюватиму, то й жити тоді не варт. Але для творчості головне – настрої відповідний, стан душі. Є на моїх картинах і рідне Волоське, що віддзеркалилося у Дніпрових водах, мотиви на теми рідного села. До речі, ми з дружиною купили хату на самому березі річки Сура за якийсь кілометр до її впадіння в Дніпро. Так що з нашої дачі видно і Волоське, де я прийшов на світ.

А плани? Митці – люди забобонні й не дуже охоче діляться задумками. Щоб не зурочити. Але мені розповіла Зінаїда Олександр-

рівна, що її чоловік виношував задум великого твору до 60-річчя Перемоги. Пейзаж зображатиме мирну Україну, наше Придніпров'я, що розквітло під мирним небом. І все ж на картині якийсь ненав'язливий предмет нагадає про минулу війну...

Бо ж як сказав ще три десятиліття тому поет Борис Олійник:

*Але ж пам'ять... Має пам'ять  
зоставатись як осердя.  
Ми від неї наче віти,  
що вчувають корінь свій.  
Пам'ять віри. Пам'ять роду.  
Пам'ять прапора і серця.  
Лиш по пам'яті в людині  
пізнає Людину світ.*

Так, правий поет. Навіть якщо в жилах Петра Магра тече корсіканська кров, все одно живиться вона соками української землі. Бо ж добре сказано і у Анни Ахматової: "Но ложимся в нее и становимся ею. Оттого и зовем эту землю своею..."



## 4.2. З мартирологу сталінщини

---

Жителі Волоського зазнали репресій не менше жителів інших сіл. Ось декілька прикладів за виданням "Повернені імена. Мартиролог" (Дніпропетровськ. — Моноліт, — 2003. — Т. 4, кн. 2).

Жили у Волоському два брати на прізвище Морарь — Василь і Сергій Матвійовичі. Василь у 1938 році мав 46 років. Скупі анкетні дані про нього — українець, селянин, позапартійний, малописьменний, колгоспник сільгоспартілі "Червоний борець". 11 квітня 1938-го звинувачений у приналежності до контрреволюційної повстанської організації. Розстріляний дуже швидко — 23 квітня 1938 року. Реабілітований рівно через двадцять років — 23 квітня 1958-го. Не набагато пережив його брат Сергій Матвійович Морарь, 1903 року народження, українець, шофер колгоспу "Червоний борець" Дніпропетровського району. 25 квітня 1938-го звинувачений у участі у повстанській організації. Розстріляний. Згодом реабілітований... (с. 358 згаданого вище видання).

За кількарядковими інформаціями — людські трагедії. Щоб вникнути в суть, — треба піднімати справи засуджених, та в архіві це не так просто: потрібна згода родичів... Це ускладнює пошук.

Отже, ще кілька імен.

Серед реабілітованих у наші дні – Моргу (може, Моргун?) Яків Остапович (1900 – 1941), уродженець села Майорка Дніпропетровського району, українець, селянин, позапартійний, освіта початкова, колгоспник сільгоспартілі. 23 вересня 1941 року Якова звинуватили у проведенні розвідки з метою виявлення переправ на Дніпрі і попередження гітлерівців! 30 вересня того ж року розстріляний. Реабілітований він щойно 2 вересня 1993 року (с.358). Звинувачення виглядає абсурдним. Чи ми дізнаємося про справжню причину загибелі селянина?

Матвій Гордійович Мунтян, 48-річний українець з села Волоського родом, позапартійний, малописьменний, працював дворником Дніпропетровського пункту "Заготзерно" 14 жовтня 1941 року був звинувачений в антирадянській агітації й ув'язнений на 10 років. Реабілітований після виходу указу М. Горбачова – 26 жовтня 1989 року.

Олексій Савелійович Каварма, 1915 року народження, уродженець села Волоського, молдаванин, селянин, позапартійний, освіта 9 класів, червоноармієць 187 стрілкової дивізії. 26 липня 1945 року звинувачений у контрреволюційній агітації, ув'язнений на сім років виправно-трудоих таборів. 8 квітня 1952 року звільнений з табору в Приморському краї. Реабілітований лише 13 травня 1997 року.

Вельми поширеним у Волоському було прізвище Каракаш. Ось долі трьох Каракашів, репресованих у 1937-1938 роках.

Іван Кирилович Каракаш народився 25 вересня 1895 року у Волоському, українець, з селян, позапартійний, освіта вища, учитель Сурсько-Михайлівської школи Солонянського району. 11 квітня 1938 року звинувачений у приналежності до української націоналістичної організації, розстріляний 28 квітня 1938 року. Реабілітований 23 квітня 1958 року. Додамо, що степове село Сурсько-Михайлівка в роки національно-визвольних змагань 1918-1920 років стало одним з осередків повстанського руху і спротиву більшовикам. Тут діяв загін повстанського отамана, а до війни теж педагога Трифона Гладченка (1891-1920), можливо, тому були живі традиції опору.

Іван Романович Каракаш народився 1897 року у Волоському, українець, селянин, позапартійний, малописьменний, без певного місця роботи. 2 жовтня 1937 року його звинуватили в антирадянській агітації, ув'язнили на 10 років до виправно-трудоих таборів. Реабілітований 10 грудня 1958 року.

Олексій Михайлович Каракаш народився у Волоському 1897 року, українець, селянин, позапартійний, освіта початкова, служив дияконом Амурської церкви у Дніпропетровську. 10 травня 1938 року звинувачений в участі в антирадянській організації, розстріляний 22 травня 1938 року. Реабілітований 26 березня 1958 року (с. 24).

## Відомості про авторів

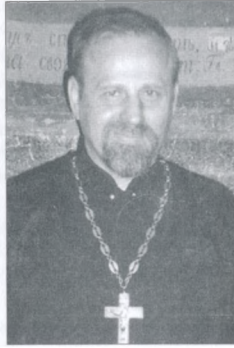

### о. Юрій Мищик (Юрій Андрійович Мищик)

Народився 30 грудня 1949 р. у Січеславі (Дніпропетровську). Батьки, вихідці з села, проживали тоді у Євдокії Кузьмінічній Железняк (1884-1965), яка й займалася переважно його вихованням. Її квартира знаходилася в районі "Фабрика" на вул. Павлова (будинок 6, кв. 2), що на правому березі Дніпра напроти залізничного вокзалу (біля заводу ДПРЗ – Дніпропетровський паровозоремонтний завод, потім – тепловозоремонтний). Тут Ю.Мищик проживав по 1985 р., після чого у зв'язку із зносом цього старого та аварійного будинку і майже всієї вулиці, переїхав на нову квартиру в Амур-Нижньодніпровському (АНД) районі Дніпропетровська. Закінчив у Дніпропетровську СШ № 83 (нині там приміщення Дніпропетровського заводу сільгоспмашин). Займався різними видами спорту, насамперед футболем, грав у нападі і півзахисті, у складі команди ДСШ (дитячої спортивної школи) № 1, що біля стадіону "Металург" завоював приз ім. І.Кузьменка (1964), у 1965 р. був кандидатом до збірної області з футболу, у складі команди заводу "Червоний Профінтерн" став чемпіоном Дніпропетровська у 1966 і 1968 рр., у 1966 р. був членом збірної Дніпропетровської області серед заводських команд. Після закінчення 10-го класу СШ №83 вступив на історичне відділення історико-філологічного факультету Дніпропетровського держуніверситету (ДДУ). У 1970 р. цей факультет розділився і був відроджений історичний факультет, який Ю.Мищик і закінчив у 1971 р. Член збірної ДДУ з футболу (1966-1971), у складі збірної факультету з футболу завоював II

місце в ДДУ (1970), у складі збірної факультету з плавання зайняв I місце по плаванню в ДДУ (1971). Через те що батьки рано померли, молодший брат Ігор виховувався у бабусі по батьківській лінії у селі на Полтавщині і тільки у 1979 р. повернувся до Дніпропетровська, вступивши на українське відділення філологічного факультету ДДУ. Нині Ігор працює директором однієї з дніпропетровських шкіл, є батьком чотирьох дітей. Старший брат (по батьку) Станіслав (1944 р.н.) весь час проживав із своєю матір'ю, з ним підтримувались лише епізодичні контакти, які потім припинились (Станіслав з 1970-х рр. живе у Воркуті, є батьком двох дочок).

Ще на студентській лаві, з III курсу, науковим керівником Юрія став Микола Павлович Ковальський (1929-2006) (тоді кандидат історичних наук і доцент, а потім доктор історичних наук і професор), видатний український вчений і педагог, творець широковідомої "дніпропетровської школи", яка в тих дуже несприятливих умовах досліджувала проблеми переважно джерелознавства історії України козацької доби. Після закінчення ДДУ у 1971 р. Ю.Мищик вступив до аспірантури на спеціальність "Джерелознавство та історіографія" (спочатку ця спеціальність була при кафедрі історії СРСР та УРСР, а з 1972 р. у зв'язку з відкриттям кафедри історіографії та джерелознавства – на цій останній). Після закінчення аспірантури у 1974 р. працював викладачем кафедри загальної історії ДДУ, а кандидатську дисертацію ("Кройніка" Феодосія Софоновича як історичне джерело і пам'ятка української історіографії XVII ст.)



успішно захистив 06.03.1975 р. на Кваліфікаційній раді ДДУ. У 1976 р. став старшим викладачем, а у 1977 р. – доцентом кафедри загальної історії, читав різні курси, переважно історію південних та західних слов'ян. З 1976 р. став заступником завідувача кафедри загальної історії ДДУ (її завідувачем у 1970-1980-х рр. був проф. А.С. Зав'ялов) У 1978/79 навчальному році пройшов 10-місячне стажування при Ягеллонському університеті у Кракові (Польща) під керівництвом професора Антоні Подрази (за участю проф. Владислава Серчика). Плідно працював там в архівах та бібліотеках, а також у Варшаві та Вроцлаві. Після повернення працював на тій самій посаді в ДДУ, але у 1980/81 навчальному році завідував кафедрою загальної історії Запорізького педінституту. Продовжував займатися спортом, але вже нерегулярно, грав за збірну історичного факультету з футболу (і викладачів, і студентів), волейболу, баскетболу, шахів (збірна викладачів), здобув II місце на змаганнях ДДУ з волейболу на початку 1980-х років, два рази був лауреатом конкурсів художньої самодіяльності ДДУ (1982 і 1983 рр.), співав у академічному хорі викладачів ДДУ (1980-1983). У 1980 р. здобув I місце на конкурсі молодих науковців і спеціалістів суспільних наук в Україні за книгу "Украинские летописи XVII века" (Днепропетровск, 1978), за цю ж книгу в наступному році здобув звання лауреата всесоюзного конкурсу молодих вчених. У 1981 р. отримав учене звання доцента. У 1985-1987 рр. був старшим науковим співробітником кафедри загальної історії ДДУ, працював над докторською дисертацією ("Джерела з історії Визвольної війни українського народу 1648-1654 рр."), яку захистив 29.12.1989 р. у Кваліфікаційній раді Інституту історії АН УРСР у Києві. У 1987-1989 рр. працював доцентом кафедри загальної історії ДДУ, з травня 1989 р. – доцентом кафедри історії України ДДУ, у 1990-1992 рр. – професором цієї кафедри. 26.03.1990 р. рішенням вченої ради ДДУ йому було присвоєно вчене звання професора, пізніше підтвержене Міністерством України (Ю.Мицик став одним з перших професорів незалежної Української держави, увійшов до числа першої сотні професорів).

У січні-квітні 1991 р. проходив наукове стажування у Кельнському університеті (ФРН) (керівник – проф. Андреас Каппелер), у квітні – вересні 1991 р. – в Інституті історії Польської Академії наук (Варшава). У

1991 р. за книгу "Як козаки воювали", написану в співавторстві з С.М.Плохієм та І.С.Стороженко, став лауреатом премії ім. Д.І.Яворницького, у 1992-1994 рр. за низку історико-краєзнавчих та краєзнавчих статей визнаний автором року часописів "Київська старовина" (1992) та "Кур'єр Кривбасу" (двічі, у 1993 і 1994 рр.), у квітні 1995 р. переміг на конкурсі освітньої фундації ім. Петра Яцика за видання книги: "Феодосій Софонович. Хроніка з літописців стародавніх" (К., 1992) та циклу праць 1990-1995 рр. У 1999 р. за книгу "Іван Виговський" удостоєний канадської премії ім. Пилипа Коновала. Один з ініціаторів створення у Дніпропетровську "Товариства шанувальників української мови ім. Д.І.Яворницького" (нині – "Просвіта" ім. Т.Г.Шевченка), був протягом першого року його існування заступником голови, залишається активним членом "Просвіти" і нині. У 1993-1996 рр. очолював Дніпропетровське обласне відділення "Фонду культури".

У 1992 р. перейшов на роботу в системі НАН України, очолив Дніпропетровське відділення Інституту української археографії (ІУА) АН України (нині Інститут української археографії та джерелознавства ім. М.Грушевського НАН України), продовжував працювати на 0,5 ставки професором кафедри історії України ДДУ. На Покрову 1994 р. у Богоявленському соборі м. Ногінська Московської області єпископ Адриан (нині – митрополит) висвятив його дияконом, а дещо пізніше – священником Української Православної Церкви Київського Патріархату, тоді ж його було призначено секретарем Дніпропетровської єпархії УПЦ Київського Патріархату. У жовтні 1995 р. брав участь у Соборі УПЦ Київського Патріархату, який обрав патріархом Філарета (Денисенка). У 1996 р. став протоієреєм.

Оскільки Дніпропетровське відділення ІУА НАН України через брак фінансування з боку держави припинило своє існування у 1996 р., працював на повну ставку в цій установі як провідний науковий співробітник відділу пам'яток княжої та козацької доби. Влітку 1996 р. став завідувачем кафедри історії Національного університету "Києво-Могилянська Академія" (НАУКМА), переїхав у Київ, проживає на Подолі. З 1997 р. став також завідувачем відділу пам'яток княжої та козацької доби ІУА НАН України. Разом з директором Музею Гетьманства у Києві Галиною Яровою заснував "Гетьманську

вітально", є її президентом, разом із своїм докторантом Володимиром Кривошеєю створив "Українське родовідне товариство". У січні–травні 1997 р. був першим настоятелем відродженого Благовіщенського храму УПЦ Київського Патріархату при НАУКМА (служив певний час у цьому храмі разом з о. Миколою, нині єпископом Сумським Мефодієм (Срібняком), через декілька місяців передав настоятелство ієромонаху Богдану (Петухову) і під його началом продовжує служити у цьому храмі, у 2000 р. заочно закінчив Київську Духовну Семінарію, з 1997 р. викладає історію Української Православної Церкви в Київській Духовній Академії, де нині і сам вчиться. У 1997–2000 рр. завідував також кафедрою політології цього вищого навчального закладу (тоді існувала об'єднана кафедра історії і політології), у 2000–2001 рр. – знову кафедрою історії. З 2001 р. працює професором кафедри історії НАУКМА, а також деканом теологічного факультету, який починає формуватися в НАУКМА. 29.12.1999 р. удостоєний звання "Почесний член Всеукраїнської спілки краєзнавців" (перед цим став заслуженим краєзнавцем Волині). Два рази (1999 і 2004 рр.) проходив наукове стажування при Канадському інституті українських студій Альбертського університету (Канада), стажувався в Польщі (1994, 2002, 2005), читав лекції в університетах Польщі (Варшавському, Ягеллонському, а також Педагогічній Академії в Седльцях), Канади (Вінніпезький та Альбертський університети), ФРН (Український Вільний університет), брав участь у багатьох міжнародних наукових конференціях (Білорусь, Данія, Італія, Канада, Литва, Польща, Росія, Україна, ФРН). Член редколегій багатьох історичних часописів, у 1997–2004 рр. був головний редактором наукових записок НАУКМА (спеціальність – історія). Відмінник вищої школи України.

Автор понад 30 книг і понад 1300 статей, в тім числі кількості газетних та енциклопедичних статей. Бібліографія його публікацій до 2000 р. подана у книзі: "Юрій Андрійович Мищик. Біобібліографічний покажчик" (К., 2000. – 63 с.). Підготував ряд кандидатів і докторів історичних наук, кандидатів богослов'я. Член Міжнародної асоціації українців (Міжнародного конгресу українців), член Українського історичного товариства (у 1999 р. створив його осередок на кафедрі історії НАУКМА). Сфера зацікавлень: від часів Київської Русі до сьогодення, зокрема

започаткував серії "Український голокост 1932–1933 рр. Свідчення тих, хто вижив" (видано 3 томи, здано до друку т. 4), "Джерела з історії української еміграції" (видано два томи), виступає як їх упорядник і головний редактор. Досліджує переважно джерела з історії України козацької доби, особливо ті, що стосуються політичної, церковної та культурної історії, відзначився як археограф, виявив у вітчизняних та закордонних архівах і видав значну кількість джерел, в першу чергу універсалів та листів гетьманів України, кошових отаманів Запорізької Січі, генеральної старшини, документів київських митрополитів, кримських ханів тощо. Опублікував також низку українських літописів, польських хронік, так званих записок іноземців, насамперед польських та німецьких. Разом з іншими дослідниками готує до друку Повне зібрання творів М.Грушевського, Д.Яворницького, А.Чайковського, Новицького, творчу спадщину митрополита Іларіона (Огієнка) та ін. Автор біографій ряду українських гетьманів (І.Виговського, Ю.Хмельницького, С.Кішки, М.Дорошенка та ін.), київських митрополитів (св. Петра Могили). Велику увагу приділяє історичному краєзнавству, автор багатьох книг і статей, присвячених історичному минулому Волині, Поділля, Сіверської України, Січеславщини, Черкащини (козацьке минуле Канева, Корсуня, Умані, Черкас, Чигирини), розробляє історію зв'язків України з Білоруссю, Канадою, Молдавією, Польщею, Німеччиною та ін. Автор підручників та посібників для вищої та середньої школи, у 2000–2005 рр. очолював комісію Міносвіти України по підручниках з історії для середньої школи. Часто виступає як редактор чи рецензент наукових монографій, підручників, офіційний опонент дисертацій здобувачів кандидатського чи докторського наукового ступеня; як популяризатор історичних знань, як публіцист у боротьбі за віру православну проти окультистів і тоталітарних сект, в обороні української мови і культури. Часто друкується на сторінках українських газет ("Шлях перемоги", "Українське слово", "Слово "Просвіти" та ін.), виступає на радіо та телебаченні, з 2005 р. має власну авторську програму на III каналі Українського радіо. 18 січня 2007 р. отримав звання Заслужений діяч науки і техніки України.

Одружений з 1969 р. (дружина – Лілія Олійник), має дочку Інну, двох онуків (Михайла та Ярослава-Костянтина).



**Микола Петрович  
Чабан**

Народився 5 березня 1958 р. у Дніпропетровську. Тут же закінчив середню школу (1975) і філологічний факультет Дніпропетровського держуніверситету за спеціальністю "Українська мова та література" (1980). Відтоді працює в газетах Дніпродзержинська і Дніпропетровська. Нині – редактор з питань культури дніпропетровської обласної газети "Зоря". Співатор народної книги-меморіалу "33-й: голод" (Київ, 1991), автор книжок про діячів українського національного відродження на Придніпров'ї "Вічний хрест на грудях землі" (1993), "Січеслав у серці" (1994), "Сучасники про Яворницького" (1995, друге видання 2006)). Відшукав, зібрав воедино і уперше опублікував окремим виданням "Молитва Богу невідомому" (1993) літературно-критичні статті професора Дніпропетровського інституту народної освіти Петра Єфремова (брата академіка Сергія Єфремова).

Видавець творів і спогадів про Михайла Пронченка – політ'язня комуністичних таборів, розстріляного німецькими нацистами ("Кобза", 1994, співупорядник син поета Анатолій Пронченко). Упорядкував і видав історичний нарис професора Павла Козаря "Лоцмани Дніпрових порогів" (1996) і його ж вибрані розвідки "На Дніпрельстан через пороги" (2000). Один із

співупорядників видання "Епістолярна спадщина академіка Д. І. Яворницького. Вип. 2. Листи діячів культури до Д.І.Яворницького" (1999). Видав збірку білоруського фольклору "Заспавай мне на матчынай мове" (2000). В упорядкуванні Миколи Чабана і з його передмовою вперше видано українською мовою роман Олексія Ніколаєва про Нестора Махна "Перший з-поміж рівних" (2000). Дніпропетровський національний університет видав його навчальний посібник "Січеславці в Центральній Раді" (2000). Микола Чабан упорядкував і видав до 100-річчя з дня народження видатного українського прозаїка Валер'яна Підмогильного збірник спогадів про нього "Нашадок степу" (2001, перше і друге видання). Він також упорядкував хрестоматію "У старому Катеринославі (1905-1920 рр.). Місто на Дніпрі очима українських письменників, публіцистів і громадських діячів" (вийшла в 2001 р. до 225-річчя Дніпропетровська). Микола Чабан один із співавторів ювілейного видання "Дніпропетровськ: минуле і сучасне" (2001).

Автор біобібліографічного словника "Діячі Січеславської "Просвіти"(1905-1921)", виданого у 2002, та "Мандрівок старим Кам'янським (книга про минуле Дніпродзержинська)" (2004). За словник нагороджений премією Національної

спілки письменників (НСП) України імені Валер'яна Підмогильного (2004). Автор книги "Птахи з гнізда Придніпров'я" (2005), присвяченої 200-річчю Катеринославської класичної гімназії. Книга містить 55 нарисів про славних випускників гімназії.

Микола Чабан – також лауреат премії імені народного артиста України А. Хорошуна (1993) та Почесного диплома ім. академіка Д.І.Яворницького (1994) за книжку "Січеслав у серці", лауреат акції "Людина року" (1995, Дніпродзержинськ) у номінації "Журналіст". 2004 р. нагороджений відзнакою міського голови Дніпродзержинська за книжку "Мандрівки старим Кам'янським". Лауреат року часопису "Кур'єр Кривбасу" (1994,1995). Член НСП України з 1996 р., делегат

Другого (1996) і Четвертого позачергового (2004) письменницьких з'їздів. Член правління Всеукраїнської спілки краєзнавців з 1996 р., член Міжнародної асоціації білорусистів і делегат Четвертого міжнародного конгресу білорусистів (Мінськ, 2005). Бібліографія праць М.Чабана, що стосується питань культури, історичного та літературного краєзнавства, зібрана у краєзнавчому альманасі "Січеславщина" (1998). Статті про М.Чабана вміщені у щорічнику "Українська журналістика в іменах" (Львів, 1999) та енциклопедичному довіднику "Українці Австралії" (2001), куди він потрапив як власний кореспондент газети "Вільна думка" (Лідкомб, Австралія).



**Леонід Анатолійович  
Добрянський**

Народився 23 лютого 1952 р. у Донецьку. Тут же закінчив середню школу і Донецький політехнічний інститут за спеціальністю інженера-геолога. Протягом двох років працював геологом на ртутно-добувному підприємстві в Сибіру. З 1976 р. живе в Києві. Закінчив аспірантуру в Інституті геологічних наук НАН України, займався вивченням закономірностей утворення ртутно-рудної мінералізації. Кандидат геолого-мінералогічних наук, автор понад 50 наукових праць.

У 1992 р. Леонід Добрянський завершив наукову діяльність – протягом

10 років очолював корпорацію “Укр-зарубіжнафтогаз”. Нині очолює виробничу компанію ЗАТ “Концерн “Природа”, яка спеціалізується на випуску промислових і побутових систем води, і одночасно є президентом громадського професійного об’єднання – Української водної асоціації.

Протягом багатьох років збирав матеріали про свої родові корені. В 2001 р. видав книгу “Рід Добрянських: генеалогія і спогади”.

Має дружину Ольгу, трьох дітей Марію, Надію, Петра, та онуку Лізу.

## Автори



о. Юрій  
Мицик



Микола  
Чабан



Леонід  
Добрянський

---

Сподіваємось, що ця книга стане поштовхом для докладнішого вивчення історії Волоського, Майорки та інших надпорізьких сіл, а також приверне увагу нащадків до необхідності збереження родової пам'яті

