

В.О. Балух

ІСТОРІЯ АНТИЧНОЇ ЦИВІЛІЗАЦІЇ

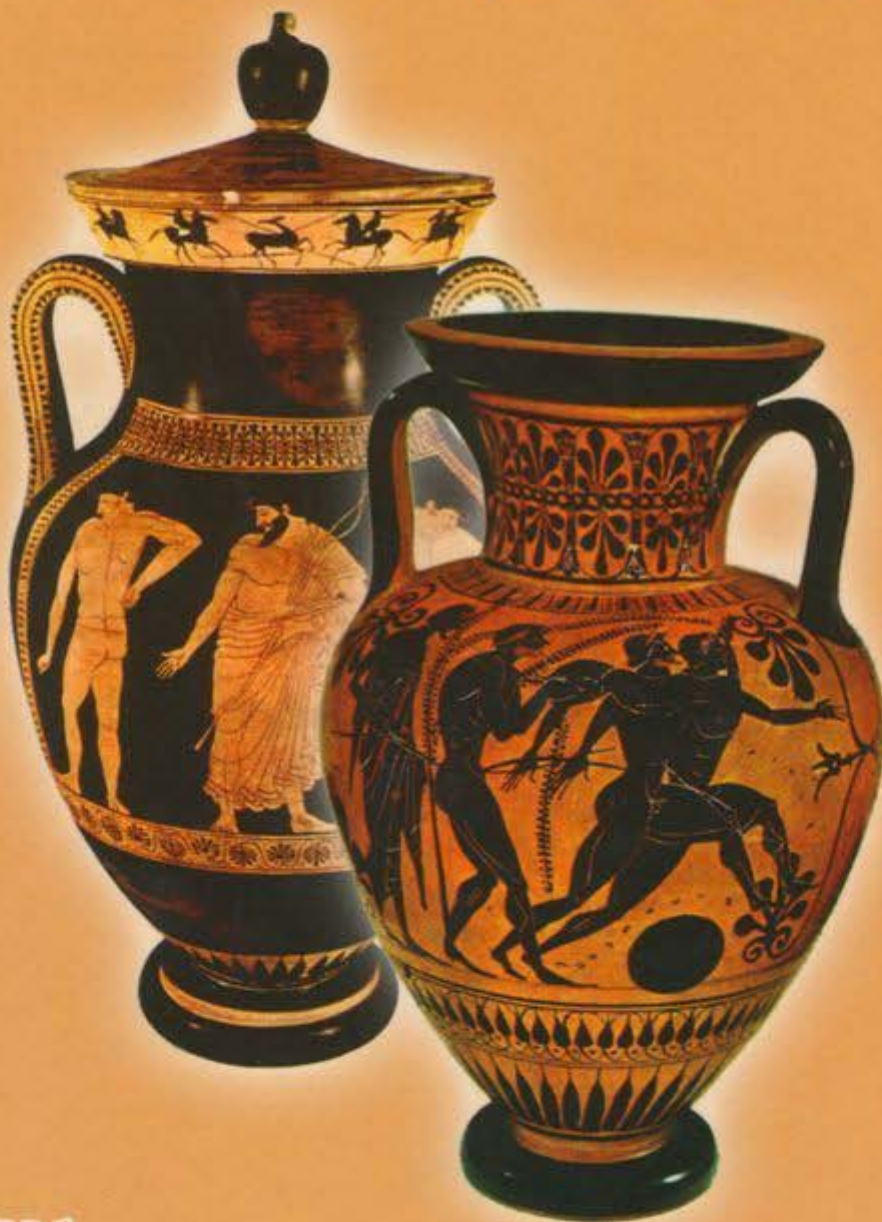

Том 1

СТАРОДАВНЯ ГРЕЦІЯ

В. О. Балух

ІСТОРІЯ АНТИЧНОЇ ЦИВІЛІЗАЦІЇ

У трьох томах

Том 1

СТАРОДАВНЯ ГРЕЦІЯ

**Затверджено Міністерством освіти і науки України
як підручник для студентів вищих навчальних закладів**



ЧІЛИМІ КНИГИ
Чернівці, 2007

ББК 63.3(0)321я73
Б208
УДК 94(38)(075.8)

Затверджено Міністерством освіти і науки України
як підручник для студентів вищих навчальних закладів
(лист № 14/18-Г-1354 від 1.08.2007 р.)

Рецензенти:

- Ісаєвич Я.Д.* – доктор історичних наук, професор, академік НАН України,
Інститут українознавства НАН України
- Яровий В.І.* – доктор історичних наук, професор, Київський національний
університет імені Т. Шевченка
- Алексієвець М.М.* – доктор історичних наук, професор, Тернопільський державний
університет імені В. Гнатюка
- Баженов Л.В.* – доктор історичних наук, професор, Кам'янець-Подільський
державний університет

Балух В. О.

Б208 Історія античної цивілізації: У 3-х т. – Т.1. Стародавня Греція: Підручник. –
Чернівці: ТОВ «Видавництво «Наші книги», 2007. – 656 с.; ілюстр., карти.
ISBN 978-966-482-000-1.

Підручник містить систематичний виклад історії античної цивілізації. Перший том «Стародавня Греція» висвітлює процес зародження, формування, розквіту і падіння давньогрецької цивілізації, починаючи з ранньодержавних об'єднань на Криті і закінчуючи елліністичним Єгиптом, завойованим наприкінці I ст. до н.е. Римом. Матеріал підручника поданий з урахуванням вимог кредитно-модульної системи навчання. У додатках вміщено хронологічну таблицю, термінологічний словник, перелік географічних назв, найважливіші грецькі божества, грецький календар, найважливіші грецькі свята, основні одиниці мір і ваг, список видатних державних, військових і культурних діячів, предметний, географічний і іменний покажчики, бібліографію.

Для студентів вищих навчальних закладів, викладачів шкіл, коледжів, гімназій, ліцеїв і всіх, кому не байдужа історія світових цивілізацій.

ББК 63.3(0)321я73

ISBN 978-966-482-000-1

© В. О. Балух, 2007
© «Наші книги», 2007



ПЕРЕДМОВА

Пропонований підручник з історії античної цивілізації важливий з погляду необхідності вивчення спадщини стародавніх греків і римлян та її ролі в розвитку світової цивілізації і, зокрема, української культури. За основу тритомного видання автор взяв лекційні курси «Історія Стародавньої Греції» (2001 р.) та «Історія Стародавнього Риму» (2005 р.), істотно доопрацювавши їх з урахуванням критичних зауважень, висловлених науковцями, викладачами і студентами, найновіших досягнень антикознавства та вимог кредитно-модульної системи організації навчального процесу. Матеріал узгоджено також з новими програмними вимогами і апробований майже тридцятирічним досвідом викладання цієї дисципліни в Чернівецькому національному університеті імені Юрія Федьковича.

Перший том підручника присвячений старогрецькій історії – одному з найважливіших і найвагоміших періодів в європейській і світовій цивілізації. Історія Стародавньої Греції вивчає виникнення, розквіт і падіння суспільних і державних структур, утворених на території Балканського півострова і в Егейському регіоні, в Південній Італії, на о. Сицилія і в Причорномор'ї. Вона розпочинається на зламі III–II тис. до н. е. – з виникненням перших державних об'єднань на о. Крит, а завершується в I ст. до н. е., коли грецькі й елліністичні держави Східного Середземномор'я були захоплені Римом і включені до складу Римської середземноморської держави.

Центральне місце в підручнику займає розгляд зародження, формування, розквіту та кризи основного осередку старогрецького суспільства – грецького поліса і його основи – античної форми власності та характеристика державного устрою двох основних типів полісів – демократичного і олігархічного. За двотисячний період історії давні греки створили раціональну економічну систему, засновану на економічному використанні трудових і природних ресурсів, громадянську суспільну структуру, полісну організацію з республіканським устроєм, високою культурою, що мала значний вплив на розвиток світової культури. Ці досягнення давньогрецької цивілізації збагатили світовий історичний процес, послужили фундаментом для наступного розвитку народів Середземномор'я в римську епоху.



Географічні рамки давньогрецької історії змінювалися, розширюючись відповідно до історичного розвитку. Основою території давньогрецької цивілізації було балканське, малоазійське і фракійське узбережжя Егейського моря та його численні острови. Після Великої грецької колонізації греки освоїли території Сицилії і Південної Італії, які отримали назву Велика Греція, а також узбережжя Чорного моря. Після походів Олександра Македонського на Близькому і Середньому Сході аж до Індії утворилися елліністичні держави, які стали частиною давньогрецького світу. В елліністичний період грецький світ охоплював велику територію від Сицилії на заході до Індії на сході, від Північного Причорномор'я на півночі до перших порогів Нілу на півдні. Проте центральною частиною в усі періоди давньогрецької історії був Егейський регіон, де грецькі державність і культура зародилися і досягли свого розквіту.

З огляду на це до підручника були включені глави, відсутні в курсі лекцій «Історія Стародавньої Греції». У них висвітлюється історія Великої Греції і Причорномор'я, елліністичного Єгипту, держави Селевкідів, Балканської Греції, Пергаму, Понту і Північного Причорномор'я в епоху еллінізму.

На відміну від попередніх видань радянських часів, де історичний процес розглядався як пряmlinійно висхідний, автор намагався показати історичний розвиток старогрецького суспільства, що знав періоди стагнації і регресу. Крім того, важливе місце серед матеріалів підручника зайняли проблеми пріоритетів життєдіяльності, світогляду і духовності грецького народу.

У додатках уміщені хронологічна таблиця, перелік найважливіших грецьких божеств, основних мір, ваг і монетно-лічильних одиниць, громадсько-релігійних свят античної Греції, афінський календар, термінологічний словник, географічні назви, видатні державні, військові та культурні діячі Стародавньої Греції, бібліографія, предметний, географічний та іменний покажчики.

Деякі історичні аспекти у підручнику висвітлені побіжно, з урахуванням того, що необхідний обсяг матеріалу студенти отримують на семінарських заняттях, а тема з історіографії історії Стародавньої Греції взагалі не включена в текст, оскільки читається як самостійний і нормативний курс, хоча в окремих главах історіографічні проблеми не були залишені поза увагою.

Автор висловлює щире подяку рецензентам, чії критичні зауваження і поради дали змогу вдосконалити текст і структуру цього підручника, а також ректоратові Чернівецького національного університету імені Юрія Федьковича, де проходила його апробація.





Модуль I

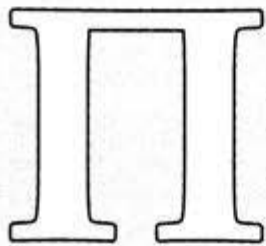

**ПЕРШІ ДЕРЖАВИ НА КРИТІ
ТА В АХЕЙСЬКІЙ ГРЕЦІЇ.**

**СТВОРЕННЯ ПЕРЕДУМОВ
ДЛЯ ФОРМУВАННЯ
ГРЕЦЬКИХ ПОЛІСІВ**

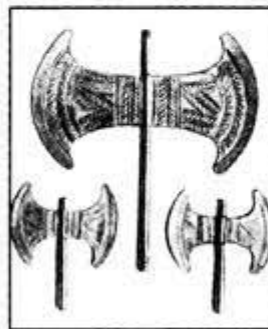

ВСТУП ДО ІСТОРІЇ СТАРОДАВНЬОЇ ГРЕЦІЇ



Антична цивілізація розпочинається грецькою історією, яка заклала основи для розвитку інших, більш пізніших суспільних систем. У процесі цивілізаційного поступу людства різні народи вносили свій вклад у розвиток соціально-економічних і культурно-політичних відносин, проте давнім грекам усі, без винятку, віддають пріоритети.

Після вивчення матеріалу першої глави першого модуля ви повинні:

Знати	<ul style="list-style-type: none"> - які особливості відрізняють античну цивілізацію від давньосхідних; - періодизацію давньогрецької історії; - особливості природно-кліматичних умов розвитку античних цивілізацій; - основні види джерел з історії Стародавньої Греції; - відмінності історичних концепцій Фукидіда і Полібія.
Вміти	<ul style="list-style-type: none"> - виділити характерні риси розвитку античної цивілізації; - визначити основні етапи розвитку давньогрецького суспільства; - порівняти природно-кліматичні умови розвитку давньогрецьких і давньосхідних суспільств; - дати характеристику типів джерел з давньогрецької історії; - визначити особливості письмових джерел з історії Стародавньої Греції.
Розуміти	<ul style="list-style-type: none"> - як формувалася антична цивілізація; - історичне значення і роль грецької історії в розвитку європейської цивілізації; - особливості античної цивілізації; - характерні риси полісного устрою; - спільне і відмінне у розвитку грецького суспільства класичної і елліністичної епох.



1. ОСОБЛИВОСТІ РОЗВИТКУ АНТИЧНОГО СУСПІЛЬСТВА

Історія античності – складова частина історії стародавнього світу – вивчає зародження, розквіт і кризу суспільних і державних структур, які виникли на території Стародавніх Греції і Риму. Вона починається з рубежу III–II тис. до н. е. – з виникнення перших державних об'єднань на о. Крит, а закінчується 476 р. н. е. – падінням Західної Римської імперії.

Цей період в історії людства отримав свою назву від латинського терміна «*antiqua*» (старожитність) і має свої специфічні особливості розвитку у порівнянні зі старосхідними суспільствами:

1. Античне суспільство характеризувалося більш швидкими темпами розкладу общинних відносин.
2. У класичних розвинутих античних державах (Афіни, Рим) було відсутнє внутрішнє (боргове) рабство. Законами *Солона* 594 р. до н. е. заборонялося продавати у рабство за борги своїх одноплемінників в Афінах, а закон *Петелія* 326 р. до н. е. ліквідував боргове рабство у Стародавньому Римі.
3. Якщо стародавньосхідні держави являли собою воєнно-бюрократичні монархії, то основним типом державного устрою античних країн була республіка у формі поліса.

Тривалий час під терміном «*поліс*» історики розуміли «місто-державу». Однак не кожне місто було державою і не кожна держава мала зовнішній вигляд міста. Наприклад, аттичне місто Пірей – морські ворота Афін – ніколи не було державою, хоча за своїми розмірами, кількістю жителів та зовнішнім виглядом не поступалося Фівам, Мегарі чи Коринфу. І навпаки, один із найбільших полісів Стародавньої Греції – Спарта мав вигляд звичайного сільського поселення.

Тому правильніше буде розуміти під терміном «*поліс*» громадянську общину, тобто колектив повноцінних громадян, що населяв певну територію і мав республіканську форму правління.

4. Специфічною формою власності в античних полісах була *общинно-приватна власність*, причому друга її частина була опосередкована першою. А саме: правами приватної власності на землю користувалися лише повноправні члени громадянської общини і позбавлення громадянських прав вело до втрати власності на земельну ділянку.
5. Темпи культурного розвитку античної цивілізації були значно швидшими за культурну еволюцію давньосхідних суспільств.

Уся сучасна культура виросла на ґрунті культури античної. Без знання античної історії не можна зрозуміти багатьох інституцій наступних періодів, історії мистецтва, архітектурних стилів, театру, сучасних політичних і наукових термінів, у т. ч. терміна «*історія*». Античність у всій її різноманітності виступає на кожному кроці як у суспільному, так і в приватному житті сучасної людини.

Започатковує античну епоху історія Стародавньої Греції. Майже за двотисячолітній період греки створили розвинену економічну систему, класичну полісну організацію з республіканським устроєм, високу культуру, що суттєво вплинула на розвиток світової цивілізації. Грецькі мислителі, художники, скульптори і вчені у своїх творах, які ще досі приносять нам естетичну насолоду і в певній мірі зберігають значення норми і недосяжного зразка, відобразили боротьбу, думки, пристрасті та ідеа-



ли своєї епохи. *Г. Ф. Гегель* наголошував: «Мені здається, що я ніскільки не перебільшу, якщо скажу, що той, хто не знав творів стародавніх, жив не знаючи краси». Ці досягнення давньогрецької культури збагатили світовий історичний процес, стали фундаментом для подальшого розвитку людства, бо «без того фундаменту, який був закладений Грецією і Римом, не було б і сучасної Європи».

У філософії, говорив відомий історик *Ф. Енгельс*, як і в інших галузях, ми повинні знову і знову звертатися «до досягнень того маленького народу, універсальна обдарованість і діяльність якого забезпечили йому в історії розвитку людства місце, на яке не може претендувати жоден інший народ».

Коли милуєшся гармонійними формами храму Посейдона, оспіваного Дж. Байроном, коли читаєш текст афінського закону, який забороняє будь-яку спробу повалення демократії і встановлення тиранії, задумуєшся, як маленький грецький народ міг створити таку визначну в історії людства культуру, яку Гегель порівнював з неповторною трояндою, яка швидко облітає, а більшість істориків називали її чудом.



Храм Посейдона

Знаменно, що перелом в історії західноєвропейської культури почався з епохи Ренесансу, тобто відродження античних старожитностей. «У врятованих при загибелі Візантії рукописах, виритих із руїн Риму античних статуях перед здивованим Заходом

з'явився новий світ – грецька старовина; перед її світлими образами зникли привиди середньовіччя».

Всю стародавньогрецьку історію прийнято поділяти на 5 великих етапів:

1. *Егейський, або крито-мікенський* (III тис. – XII ст. до н. е.) – утворення ранньодержавних утворень на о. Крит та в Ахейській Греції.
2. *Передполісний, або гомерівський* (XI–IX ст. до н. е.) – панування родоплеменних відносин у Греції.
3. *Архаїчний* (VIII–VI ст. до н. е.) – формування державних об'єднань у формі полісів.
4. *Класичний* (V – перша половина – IV ст. до н. е.) – розквіт стародавньогрецького суспільства, полісного устрою, грецької культури.
5. *Елліністичний* (друга половина IV ст. – 30-ті рр. I ст. до н. е.) – утворення нових елліністичних суспільств на основі взаємодії та поєднання грецьких і східних начал.

Оскільки перший та останній етапи грецької історії були найвирішальнішими, то їх прийнято поділяти на окремі періоди.

Егейський, або крито-мікенський етап, має 3 періоди залежно від ступеня суспільного розвитку, причому ці періоди не співпадали для історії Криту і для історії



материкової Греції. Критська історія (або мінойська, від імені легендарного царя *Міноса*) поділялася на:

- а) *ранньомінойський* (XXX–XXIII ст. до н. е.) – панування родоплемінних відносин;
- б) *середньомінойський* (XXII–XVIII ст. до н. е.) період старих палаців, утворення перших держав, поява перших соціальних груп, писемності, об'єднання Криту;
- в) *пізньомінойський* (XVII–XII ст. до н. е.) – період нових палаців, розквіту критської держави та її завоювання ахейцями.

Хронологія мікенського етапу (материкова Греція):

- а) *ранньоелладський* період (XXX–XXI ст. до н. е.) – панування первіснообщинних відносин, догрецьке населення;
- б) *середньоелладський період* (XX–XVII ст. до н. е.) – проникнення і розселення ахейців-греків у південній частині Балканської Греції та початок розкладу родоплемінних відносин;
- в) *пізньоелладський, або мікенський* період (XVI–XII ст. до н. е.) – виникнення ранньодержавних об'єднань, поява писемності, розквіт мікенської цивілізації та її падіння.

Елліністичний етап стародавньогрецької історії теж поділяється на 3 періоди:

- а) східні походи Олександра Македонського і утворення системи елліністичних держав (30-ті рр. IV – 80-ті рр. III ст. до н. е.);
- б) розквіт елліністичних суспільств і держав (80-ті рр. III ст. – середина II ст. до н. е.);
- в) криза елліністичної системи і завоювання елліністичних держав Римом на Заході і Парфією на Сході (середина II ст. – 30-ті рр. I ст. до н. е.). Захоплення Римом у 30-му році до н. е. останньої елліністичної держави Єгипетського царства означало не лише кінець елліністичного етапу стародавньогрецької історії, але й закінчення тривалого розвитку давньогрецької цивілізації, яка складася зміст курсу «Історія Стародавньої Греції».

2. ГЕОГРАФІЧНЕ ПОЛОЖЕННЯ ТА НАСЕЛЕННЯ СТАРОДАВНЬОЇ ГРЕЦІЇ

Грецька історія розгорталася в основному у трьох регіонах: Материковій, або Балканській Греції, на островах Егейського моря і західному узбережжі Малої Азії.

Територія *Балканської Греції* поділялася на 3 області: *Північну, Середню і Південну*. Північна Греція складається з двох різних за своїми природними умовами областей. На Заході – це *Епір*, що являв собою обширну гірську область, ізольовану від інших районів країни високими скелястими хребтами Пінда, з суровим континентальним кліматом, частими дощами, громовицями і сніговими бурями. Гірські долини епіряни використовували для пасовищ, оскільки область славилася молочною худобою.

Інший вигляд мала *Фессалія* – велика рівнина, оточена з заходу гірською системою Пінда. Гірський хребет з вічно покритою снігом вершиною *Олімп* (2895 м), де





Вершина Олімпу

Фессалії тягнулися гори, і пройти у Середню Грецію можна було лише вздовж моря по вузькому проході під назвою Фермопільська ущелина, або міжгір'я, завширшки не більше 14 м.

Середня Греція поділялася на ряд областей. Особливе значення у грецькій історії мала східна область Середньої Греції – *Аттіка* з головним містом Афіни. Вона являла собою кам'янисту і засушливу, але багату сировиною (срібло, свинець, мрамур, глина) і зручну для мореплавства територію.

Аттіка була не лише торгово-ремісничим центром, але й славилася маслинництвом, виноградним вином, медом (гіметтський мед – за назвою гірського хребта – був відомий далеко за межами Аттіки). Розводили також чимало дрібної домашньої худоби, особливо кіз, яких часто приносили в жертву богам на честь визначних перемог над ворогом.

До Середньої Греції на Сході примикав великий родючий острів *Евбея*, відокремлений від материка протокою. Його вапнякові круті гірські масиви покривали ліси каштанів, шихти, бука, сосни, ялини, дуба і зарості низькорослого чагарника. Острів славився садами, маслиновими гаями, виноградниками, посівами пшениці.

Найродючішою сільськогосподарською областю Середньої Греції була *Беотія*, що відділялася від Аттіки гірським кряжем *Кіферон* і зрошувалася водами *р. Кефіс*. Столицею Беотії було м. *Фіви*. Основними галузями господарства в Беотії були землеробство з переважанням зернових культур (пшениця, ячмінь), скотарство (особливо конярство і свинарство) і риболовство (значна кількість щезаючих рік і озер).

згідно з грецькою міфологією проживали боги, відокремлював Фессалію від Македонії. Дістатися в Грецію з півночі можна було лише по вузькій Темпейській долині вздовж течії р. Пеней. Більшу частину цієї області займала Фессалійська рівнина, найбільша в Греції і зручна для хліборобства. Фессалія вважалася житницею Греції і поставляла в інші області пшеницю. Значного розвитку досягли виноградарство, садівництво, скотарство, особливо конярство. На півдні

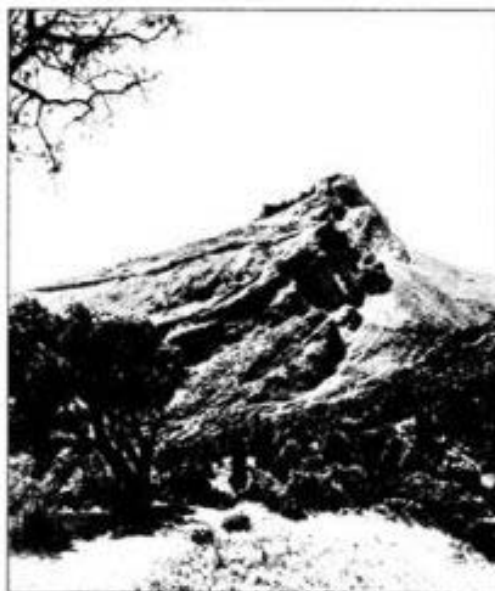

На острові Евбея



На захід від Беотії знаходилася бідна країна *Фокіда*, відома загальногрецьким оракулом у *Дельфах*, що на південно-західному схилі *Парнасу*. Завдяки двозначним тлумаченням і передбаченням майбутнього дельфійський оракул майже не помилявся, за винятком епізоду з греко-перських війн, коли він передбачав поразку греків під час походу Ксеркса.

Дельфійський оракул набув у грецькому світі значення загальнонаціонального духовного лідера, авторитетно спрямовуючи дії законодавців, ойкистів, правителів будь-якого рангу. На межі архаїки і класики авторитет дельфійського оракула визнається не лише греками, але й сусідніми народами і володарями. Проте Дельфи були втягнуті в бурхливий вир великих воєн: у першій половині V ст. до н. е. – в боротьбу греків із персами, а в другій половині цього ж століття – в міжусобиці самих греків. У першій вони відмовилися чи не зуміли виступити в ролі загальнонаціонального лідера, натхненника боротьби з іноземними загарбниками, а в другій зайняли позицію підтримки однієї з воюючих сторін, що теж не сприяло збереженню колись набутого і визнаного всіма високого престижу в грецькому світі.

Проте падінню авторитету і значення дельфійського оракула сприяло не лише згубне втручання в політичні справи, але також той напрямок суспільно-політичної і філософської думки, пов'язаний особливо з діяльністю софістів і Сократа, що привело до розповсюдження скептичної щодо традиційної олімпійської релігії думки, а, як наслідок, і до скорочення того соціального ґрунту, що живив оракульну практику і підтримував пов'язане з нею святилище. Значення дельфійського оракула з часом представляло лише антикварний інтерес, хоча він проіснував аж до IV ст. н. е., коли указами Феодосія I були остаточно заборонені культу язичницьких богів, а потім і зруйновані всі їхні святилища (391-392 рр.).

Інші приморські області – *Локрида* і *Доріда* не відігравали суттєвої ролі у грецькій історії. Західні області Середньої Греції – *Етолія* і *Акарнанія* дуже різнилися між собою. Етолія – важкодоступна гірська країна, з річками, що протікали глибокими ущелинами. Жителі цієї області займалися скотарством. Акарнанія – прибережна родюча долина, що зрошувалася р. Ахелой і мала зручні бухти, з'єднувалася з Південною Грецією, або Пелопоннесом – розташованим найвище з усіх регіонів над рівнем моря. Через найвужче місце *Істмського* перешийка проходив перевалочний шлях з Егейського моря в Іонійське. На Істмі були розташовані великі торгово-ремісничі міста: в північній частині *Мегари*, у південній – *Коринф*.



Модель святилища Аполлона в Дельфах.
Реконструкція





Ландшафт Аркадії

На території Пелопоннесу також знаходилося ряд областей. Ахайя являла собою вузьку прибережну область, населення якої займалося землеробством. З півдня гірськими масивами Ахайя відокремлена від Аркадії, клімат якої відзначається суровістю – зі сніжними і порівняно холодними зимами. У гірських її районах розводили овець, а в долині р. Алфей займалися землеробством.

На північному сході Пелопоннесу розміщена Арголіда – гірська та пустинна область з родючою рівниною

в центрі, де вирощувалися хлібні злаки. Але постійні засухи заважали розвитку землеробства. Тому населення Арголіди, особливо на побережжі, займалося каботажним мореплавством. У старовину та території Арголіди виникли такі ранньодержавні об'єднання, як Мікени, Тиринф, Аргос.

Західна область Пелопоннесу – Еліда – низинна, зручна для землеробства особливо долина рік Алфей і Пеней) і розвитку скотарства. На території Еліди знаходився відомий священний гай Олімпія, де, за переказами, проводилися Олімпійські ігри.

Тут можна було отримати передбачення від жерців бога Зевса, і до оракула прославленого культу Еллади зверталися за порадою греки найрізноманітніших областей античного світу. Олімпія стала своєрідним історичним архівом, що зберігав свідчення багатьох відомих подій, а творчість багатьох істориків і філософів пов'язана з Олімпією. Геродот, повернувшись зі Сходу, читав тут глави своєї «Історії» і завойовував загальне визнання. В Олімпії можна було почути філософські бесіди Сократа, який ходив сюди пішки, і Платона, а також промови оратора Демосфена.

Уже в ранній час існування Олімпії ставлення греків до святилища визначалося не лише повагою до шанованого ними оракула Зевса і любимими спортивними іграми. Олімпія була для них центром, що об'єднував різні, часом навіть ворожі одне одному грецькі племена. Існування Олімпії, нагадуючи різноплеменним грекам про їхню спорідненість, пом'якшувало чвари, вирішувало існуючі протиріччя і суперечки, сприяло припиненню військових дій під час Олімпіад.

Олімпія знаходилася і в особливому місці. З усіх боків її начебто відокрем-



Вид на священний гай Олімпія



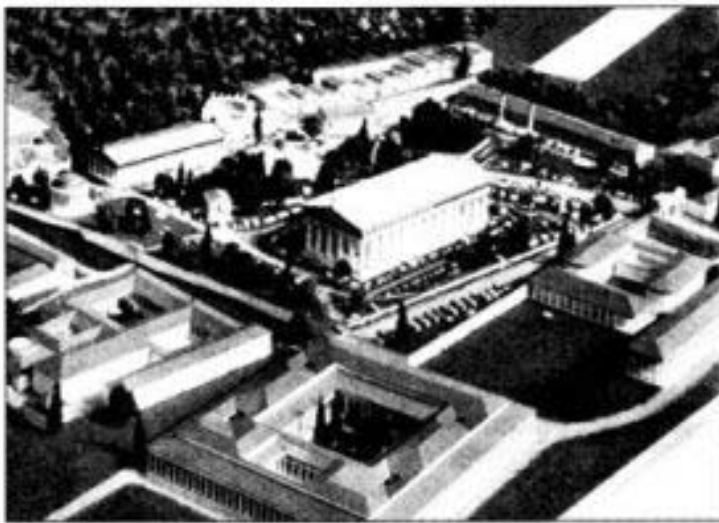

Реконструкція святилища Олімпії

Про існування Олімпії знали з письмових джерел, але місце її знаходження не було визначено ні в середні віки, ні в епоху Відродження. Часто навіть вважали, що вона знаходиться поблизу гори Олімп, а не поблизу Кроноса. Про необхідність розшукати Олімпію почали думати в XVIII ст. Французький історик *Б. Монтефакон* у листі до архієпископа *Корфу* 1723 р. писав про великі цінності, які можуть бути відкриті, якщо розпочати пошуки Олімпії. 1768 р. думку про дослідження святилища висловив *Вінкельман*, а 1766 р. подорожуючий англієць *Р. Чандлер* знайшов поблизу гори Кронос частини стін великого храму і обломки капітелій колон. Це були залишки Олімпії, приміщення якої зруйнували жителі навколишніх сіл, використовуючи камінь для будівельних робіт. Після цього розпочалися регулярні розкопки, що продовжуються понині.

Гірський хребет *Taiget* відокремлював дві родючі області Південної Греції – *Лаконіку* (столиця м. *Спарта*) та *Мессенію* (головне місто – *Мессана*). Їхні поля були рясно засіяні пшеницею, ячменем, засаджені фруктовими садами, виноградниками, маслиновими гаями.

Життя грецьких держав було тісно пов'язане з Егейським морем, в акваторії якого знаходилося безліч дрібних і великих островів – *Кіклади*, а з півночі на південь уздовж берегів Малої Азії – *Споради*. Ці острови склали ніби продовження Балканського гірського пасма, що поступово зливалася з височинами Малої Азії. Із островів Егейського моря найбільше історичне значення мали *Делос*, *Егіна*, *Лемнос*, *Лесбос*, *Наксос*, *Парос*, *Родос*, *Самос*, *Фасос* і *Хіос*.

люють від світу природні перешкоди, створюючи ізольований простір, в якому людина постійно відчуває, навіть відвідуючи Олімпію зараз, почуття відчуженості від мирської суєти і турбот. Із півдня Олімпія відгороджена впадаючою в море рікою Алфей, із заходу Олімпію обмежує притока Алфея – *Кладей*, що широко розливається в дні весняних повеней; із півночі район Олімпії закриває гора *Кронос*, хоча невисока, проте крута; а район на схід від Олімпії зайнятий рівниною, яку під час повені заливає Алфей.



Долина р. Кладей в Олімпії



Малоазійське узбережжя Егейського моря, де теж проживали іонійські греки, було багате гаванями і досить родючими ґрунтами. Найбільші грецькі міста Малої Азії – *Елея*, *Фокея*, *Смірна*, *Мілет*, *Галікарнас* та інші.

На північному сході протока *Геллеспонт* (Дарданелли) з'єднувала Егейське море з *Пропонтидою* (Мармуровим морем), яка з'єднувалася протокою *Босфор* з *Понтом Евксинським* (Чорним морем). На півдні Егейське море ніби замикається островом Крит, який зв'язував грецький світ з африканськими областями – Єгиптом і Кіренаїкою.

На цих територіях знаходилася велика кількість міст-держав, розміри яких були досить різними. Найбільшу площу займала Спарта (Лаконія і Мессенія) – близько 8400 км², могутня Аттика з Саламіном і Оропом – 2650 км². Деякі державні об'єднання включали в себе декілька окремих полісів. Так, Беотія (площа 2580 км²) складалася з 10, а пізніше з 20 «міні-держав». У склад Фокіди (1650 км²) входило 22 поліси.

Географічні умови Стародавньої Греції в цілому сприяли відносно швидкому розвитку племен. Греція належала до числа територій із субтропічним кліматом. Середня температура не перевищувала +17°C. Дощів випадало мало, і тому деякі області Греції страждали від засухи. Більша частина рік і струмків пересихала, і потребувалося спорудження систем штучного зрошення. Стародавні греки більше за все цінували воду. Прощаючись зі своїм другом, грек завжди бажав йому «доброї дороги і свіжої води». А в договорах між грецькими державами постійно зустрічається формулювання: «Не відрізати у союзних общин проточної води».

Греція була багатою і на корисні копалини, що сприяло розвитку ремісничого виробництва. Греки рано познайомилися з золотом і усвідомили його цінність, оскільки вже в багатьох міфах воно відіграє важливу роль (подорож *Ясона* в Колхиду за «золотим руном».) Срібло постачали острови *Фасос* і *Сифнос* (VII–VI ст. до н. е.), у VI ст. – срібні копальні в районі *Лаврія* на півдні Аттики, а в V ст. до н. е. були відкриті поклади дорогоцінного металу в *Маронях*. У достатній кількості було у греків міді (о. *Евбея*), заліза (Беотія, Лаконія), мармуру (о. *Накос*, *Парос*), гончарної глини, вапняку, свинцю і т. п.



Руїни палестри в Олімпії



Острів Лесбос





Ясон викрадає золоте руно

Надзвичайно багатим і різноманітним був рослинний і тваринний світ Стародавньої Греції. Густі ліси з дуба, дикого горіха, кипариса, каштанів, піхти і ялин покривали північні і західні райони Балканської Греції і особливо Пелопоннес. У лісах водилися дикі звірі – леви, ведмеді, вовки, дикі свині, косулі. Але поступово ліси були винищені, вони розчищалися під забудови, посіви, вирубувалися на паливо. Чагарникові рослини – мірт, лавр, олеандр, ялівець спліталися у непрохідні зарості. Ранньою весною схили гір і долини покривалися духмяними різнобарвними квіта-

ми – фіалками, нарцисами, гіацинтами і тюльпанами.

Греки намагалися зайняти і обробляти кожен придатну ділянку – долини рік, прибережні рівнини, тераси, схили гір і т. п. Це пояснювалося малородючими ґрунтами і тим, що лише 20% всієї території Греції були придатними для оранки. Греки сіяли пшеницю, ячмінь, полбу, боби, горох. Однак для більшості грецьких держав місцевого хліба не вистачало і його доводилося закуповувати в Північному Причорномор'ї, Сицилії, Єгипті. Багато конфліктів у Греції виникали через оволодіння понтійським і сицилійським «хлібними шляхами». Нестачею хлібних запасів пояснюється одна з цікавих рис суспільного життя античної Греції – регламентація продажу і закупок хліба.

Основними ж галузями сільського господарства у Стародавній Греції були виноградарство, маслинництво і садівництво. Особливу роль відігравало маслинництво. Маслинова олія використовувалася в парфумерії, служила освітлювальним засобом, лікарською речовиною, сировинним матеріалом для цілого ряду виробництв. Вирощування маслинових дерев вимагало особливих знань і працелюбства. Вони досягали віку 250 років, починали плодоносити з 16-18-и, а найплодоноснішими ставали після 40 років. Маслинові гаї саджали за певною схемою: 18 м між рядами і 12 м між деревами в ряді.

В садах росли яблуні, груші, айва, гранат, слива, мигдаль, горіх, фігове дерево.

У багатьох областях Греції було розвинуте скотарство. Гірські схили, багаті кормовими травами, використовувалися під пасовища для худоби, головним чином овець і кіз. Велику рогату худобу, коней, мулів і свиней розводили лише на рівнинах.

Природні умови країни до певної міри визначали і характер перших грецьких поселень. Гірськими хребтами і пасмами Греція дробилася на безліч дрібних общин. Кожне плем'я чи частина племені утворювали самостійне поселення. У центрі його знаходився пагорбок, навколо якого простягалася село. З часом село перетворювалося у місто, а пагорб – в акрополь (верхнє місто; «вишгород» (слов'ян.), в якому розміщувалися культові й урядові заклади.

Природа Греції сприяла відособленню життя кожної общини. Автономія (життя за своїми законами) і автаркія (самозадоволення) були основними рисами грецького поліса. Тому найскладнішою політичною проблемою Греції протягом всієї її історії залишалася питання об'єднання. Великих держав класична Греція не знала, а





Збір оливок

об'єднання міст, за поодинокими винятками, були нетривалими. При перших серйозних ударах чи потрясіннях ці об'єднання розпадалися, і кожна община знову перетворювалася у самостійну державу.

Клімат країни впливав і на деякі побутові особливості Греції. Це стосувалося у першу чергу характеру античних будівель – великих відкритих галерей з колонами і без вікон, портиків, площ і базарів. Приватні будинки греків, з сучасної точки зору, не відзначалися зручностями. Це були невеличкі напівтемні кімнати, куди жителі приходили лише відпочити і переночувати.

Головну частину приватного будинку грека, особливо багатого, складав відкритий двір, оточений колонами і верандами, де відбувалися прийоми гостей. На сучасника античне місто справило б доволі гнітюче враження, за винятком акрополя. Вулиці античних міст являли собою майже суцільні стіни без вікон з нечисленними виходами на вулицю. Все життя греків проходило в громадських, відкритих (публічних) місцях або у внутрішніх частинах будинків.

Кліматичні умови визначали характер харчування та одягу стародавніх греків. У теплих країнах організм вимагає значно менше жирів і білків, ніж у холодних. Нормальний денний раціон грека складався з маслин, декількох коржиків, сушеної риби, цибулі, часнику і вина, розбавленого водою. Одяга греків залишалася незмінною впродовж усього року (тога і сандалі).

Археологічні дані у поєднанні з традицією дають підстави вважати, що перше проникнення греків в Елладу пов'язане з переселенням приблизно в кінці III – на початку II тис. до н. е. племен, які поступово досягали Пелопоннесу. Ми не знаємо справжньої назви цього народу, який у давнину іноді називали *пеласгами*. Зараз їх прийнято називати ахейцями (агейцями) – за найменням територій, на берегах і островах яких вони проживали. Другою великою хвилею переселення грецьких племен був рух дорійців, які відтіснили ахейців і захопили значну частину Пелопоннесу, ряд островів Егейського моря і Крит на рубежі II–I тис. до н. е.

Самі терміни «Греція» і «греки» з'явилися досить пізно і не в Стародавній Греції, а в Римі. Самі ж греки спочатку називали себе данайцями і ахейцями, а пізніше – еллінами, а свою країну Елладу. Загальна назва «елліни» для всіх грецьких племен з'явилася не раніше VIII–VII ст. до н. е. До цього кожне плем'я мало власну назву.

Після дорійського переселення наприкінці XII–XI ст. утворилися 4 групи грецьких племен, які розселилися компактно. *Ахейці* – у північній частині Пелопоннесу (область Ахайя). *Еолійці* проживали у Фессалії і Беотії, на островах Малої Азії (Лесбос) та північно-західному узбережжі Пелопоннесу (область Еліда). Племена *іонійців* населяли Аттику, о. Евбею, центральну частину островів Егейського моря (Лемнос, Самос, Хіос) і західне узбережжя Малої Азії (область Іонія). *Дорійці* ж захопили більшу частину Пелопоннесу (Арголіда, Мессенія, Лаконіка), південні острови Егейського моря та острови Крит і Родос.

Географічному розміщенню грецьких племен відповідало й поширення осно-



вних діалектів мови – еолійського, іонійського і дорійського, оскільки тривалий час не існувало єдиної грецької мови. Кожне плем'я говорило на своєму діалектові, але вони були близькими між собою, і племена легко розуміли одні одних. Загальногрецька мова – *койне* – виникла лише в епоху еллінізму, коли розширилися і зміцніли зв'язки між окремими грецькими державами. Грецька мова склала особливу гілку індоєвропейських мов і поділялася на 3 основних діалекти – іонійський, еолійський і дорійський. Щоправда, з іонійського діалекту сучасні лінгвісти інколи виділяють його особливий різновид – аттичний діалект. На всіх названих діалектах збереглися епіграфічні пам'ятки та значна кількість інших джерел.

3. ДЖЕРЕЛА З ІСТОРІЇ СТАРОДАВНЬОЇ ГРЕЦІЇ

Найповніше і найоб'єктивніше історичне минуле кожного народу представлено в джерелах, що збереглися до наших часів. Історична наука має у своєму розпорядженні значну кількість матеріалів античної епохи, які можуть бути віднесені до джерел з історії Стародавньої Греції. Ці джерела різноманітні, і їх можна поділити на такі види:

1. *Речові джерела*, або пам'ятки матеріальної культури. Це залишки будівель, знаряддя праці, зброя, побутові предмети, монети та інші речі. Власне, це матеріали археологічних розкопок.

До вивчення пам'яток матеріальної культури Стародавньої Греції вперше звернувся *Генріх Шліман* (1822-1890 рр.). Інтуїтивно передбачивши існування давнього поселення на пагорбі *Гісарлик* у Малій Азії, він розпочав там розкопки у 1871 р. і знайшов залишки знаменитої *Трої*. Розкопки продовжив його найближчий соратник, професійний археолог *Вільгельм Дерпфельд*, який точно визначив культурний шар, що відноситься до Трої. Г. Шліман розпочав також розкопки у містах Балканської Греції. У Мікенах і Тиринфі був знайдений такий багатий матеріал, що дав змогу говорити про існування особливої мікенської культури. Взагалі заслуги Г. Шлімана є досить поважними і серйозними. Не будучи професійним археологом, він зробив більше, ніж інші, оскільки відкрив ціле тисячоліття грецької історії, змусивши заговорити навіть каміння. На похороні Г. Шлімана В. Дерпфельд справедливо сказав: «Спочивай з миром, ти здійснив достатньо». Але найкращим некрологом із всіх, присвячених Шліману, були слова *Вірхова*, сказані на траурній панахиді в Берліні: «Він досяг великого і здійснив велике. Він умів подолати несприятливі обставини чесною і обачною



Генріх Шліман





Гробниця Г. Шлімана в Афінах

Археологічні розкопки проводилися і проводяться майже у всіх областях Греції: в Афінах, Дельфах, Олімпії, Мілеті, Пергамі, Єгипті, Сирії, на островах Делос і Родос, у причорноморських областях і т. д., в результаті їх було відкрито величезну кількість пам'яток стародавньогрецької культури.

2. *Дані грецької мови*, в яких збереглися залишки різних діалектів (наріч). Вивчення грецьких діалектів дозволяє вирішувати питання, пов'язані з розселенням грецьких племен, міграційними процесами. Історичний аналіз походження тих чи інших грецьких наукових термінів дає матеріал для історії грецької культури.
3. *Епіграфічні джерела*. Це закони, декрети, постанови, договори, що збереглися у вигляді написів на папірусі, пергаменті, металі, камені, глиняних табличках (*графіті*). Найраніші – глиняні таблички крито-мікенської епохи (друга половина II тис. до н. е.). Тексти написані давньою різновидністю грецької мови – ахейським діалектом – складовим, так званим лінійним письмом «Б», що нагадує ієрогліфи.

Сьогодні відомо декілька тисяч табличок, написаних письмом Б. Вони знайдені при розкопках Кносса, Пілоса, Мікен, Тиринфа, Фів, але найбільше (90% усіх текстів) – в архівах Кносса і Пілоса. Більшість їх датована XIV–XII ст. до н. е. Це головним чином документи господарської звітності. Вони містять свідчення про здачу землі в оренду, кількість голів худоби, видавання продовольства працівникам і обслуговуючому персоналу; нерідко це списки рабів, зайнятих обслуговуванням палаців, списки ремісників і сировинних матеріалів для виробництва; списки воїнів і матросів для мобілізації, а також описи конфіскованого майна. Таблички дають інформацію про функціонування палацового господарства, взаємини між палацом і нижчими адміністративними одиницями, управління державою тощо.



працею. При всьому тягарі життя комерсанта він не відмовився від ідеалів, які зародилися у душі хлопчика. Все, чого досягнув, він досягнув власними силами. Що б з ним не сталося, він завжди залишався вірним самому собі. Його єдиною турботою було прагнення до більш глибокого пізнання істини».

Межі ранньої історії Греції ще більше розширилися після розкопок на о. Крит. Співробітник, згодом директор Оксфордського музею, а пізніше професор Оксфордського університету *Артур Еванс* (1851-1941 рр.) розпочав у 1900 р. розкопки, які привели до відкриття залишків Кноського палацу. Виняткові за своїм значенням археологічні відкриття дали можливість говорити про критську культуру епохи бронзи. Цю невідому доеллінську культуру Еванс назвав *мінойською* (за іменем легендарного царя Міноса) і запропонував її періодизацію.

Крім табличок із палацових архівів збереглися написи, що складаються зі скорочень окремих слів, нанесених фарбою чи нашкрябаних на стінках глиняного посуду, окремі букви на печатках, що ставилися на глиняних пробках і бірках.

У I тис. до н. е. греки стали використовувати запозичений у фінікійців алфавіт, поступово пристосовуючи його до потреб стародавньогрецької мови. Найдавніші із відкритих написів, зроблених на цьому алфавіті, відносяться до VIII ст. до н. е. і їх називають «кам'яним архівом Еллади». Написи вирізали на спеціальних кам'яних дошках – стелах, нерідко мармурових. Вони були короткими, без зайвих слів. Виник навіть так званий *lapidарний*, тобто кам'яний (*lapidarium* – кам'яний) короткий стиль викладу.

У I тис. до н. е. греки робили численні написи і на керамічних виробих побутового чи ремісничого характеру. Вони склалися з одного-двох слів, фрази чи навіть однієї букви і називалися «графіті». Окремо взяті графіті дають мало, однак в комплексі вони містять цікаві свідчення, головним чином з побутової історії. Особливо важливий матеріал з історії господарства і торгівлі дають клейма на стінках глиняного посуду (амфор).

Особливим різновидом написів були тексти на черепках – «острака» (грец. остракон – черепок) – невеликі спеціальні написи (в Афінах – для таємного голосування стосовно вигнання політичних діячів з міста) замість розписки, квитанції і т. п.

Велике значення для вивчення історії елліністичного Єгипту та інших елліністичних країн мають документи, написані на аркушах, виготовлених із серцевини очерету – папірусі. Впродовж XIX–XX ст. було знайдено більше 200 тис. папірусних документів. Яскравим прикладом цінності змісту папірусних документів є «Архів Зенона», що складається з декількох тисяч ділових листів, розпоряджень, донесень, звітів, рахунків, скарг, договорів, які зберігав Зенон, управляючий господарством одного із вельмож середини III ст. до н. е.

Папірус, як зручний і портативний матеріал для письма, давав можливість писати докладно і з різних причин. Серед папірусів зустрічаються навіть листування між родичами, любовні листи, дитячі вправи з письма і т. п.

На папірусах записували також літературні і наукові твори. Так, у 1891р. був знайдений папірус з текстом «Афінської політій» Аристотеля, що викладав історію і структуру афінського державного устрою в архаїчний і класичний період.

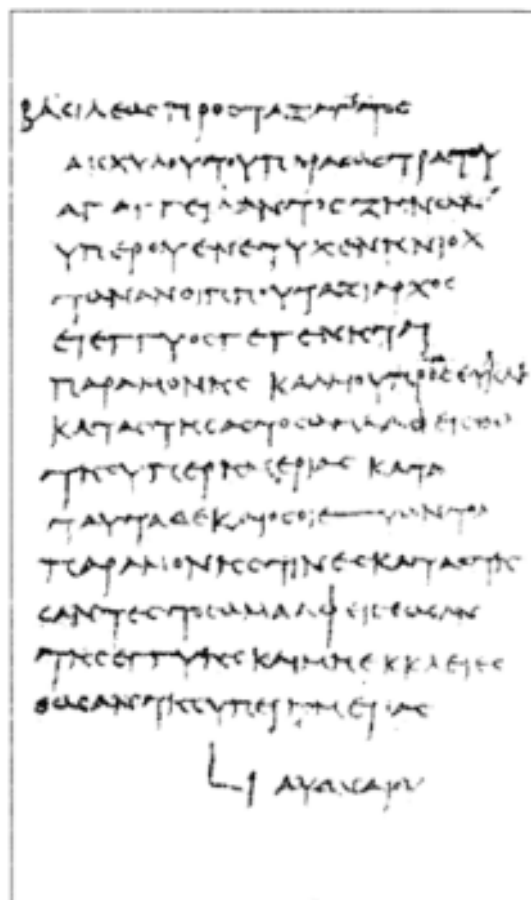

Грецький папірус з архіву Зенона
(перша половина III ст. до н. е.)



4. *Літературні пам'ятки*, які мали і мають першочергове значення для вивчення стародавньогрецької історії. Вони поділяються на декілька груп:

а) *Дані міфології та гомерівський епос.*

Міфи – фантастичні розповіді про богів і героїв – були створені у глибокій давнині. У фантастичних образах міфів втілені спроби греків розібратися у явищах природи, у своєму ставленні до природи, суспільних явищ. На відміну від казок міфи мають історичну основу, але відшукати її можна лише після тривалого дослідження. Порівнюючи міфи стародавніх греків з міфами сусідніх народів, можна встановити взаємозв'язок між ними та взаємовплив. Особливо міцними такі зв'язки були з народами Малої Азії, Кавказу, Фінікії, Єгипту, Сицилії і Криту. Найвідомішими міфами є «Прометей», «Пандора», «Нарцис», «Європа», «Геракл», «Аргонавти», «Тесей», «Цар Едіп», «Сизіф», «Дедал та Ікар» та ін.

б) *Твори поетів архаїчного періоду.*

У своїх творах вони відобразили процес становлення і розвитку античного поліса. Найвідомішим серед них був *Гесіод*. Його поема «Роботи і дні» (VII ст. до н. е.) змальовує життя селянина-середняка, поділ суспільства на багатих і бідних, вільних і рабів, дає цінні свідчення з техніки сільського господарства. Поема «*Теогонія*» присвячена походженню грецьких олімпійських богів.

У творах ліричного поета середини VII ст. до н. е. *Архілоха* збереглися описи окремих етапів грецької колонізації – переселення збіднілих греків у чужі країни і їхньої боротьби там з місцевим населенням.

Еміграція грецьких воїнів-найманців на схід відображена у віршах поета кінця VII ст. до н. е. *Алкея*.

Обдарованим поетом був і відомий афінський політичний діяч і законодавець *Солон* (640-559 рр. до н. е.). У своїх віршах він оспівував проведені ним реформи, що відобразили переломний етап у розвитку афінського суспільства і держави.

в) *Історичні твори.*

Найважливішою групою літературних джерел є твори давньогрецьких письменників-історіографів, що пройшли тривалий період еволюції.

Першими письменниками-прозаїками були *логографи* – автори прозаїчних розповідей у вигляді хронік з Малої Азії, головні сюжети яких – генеалогії знатних родів, походження міст. Міф не відокремлювався у них від дійсності. Ці твори зародилися в Іонії. Постійно спілкуючись із негрецькими племенами і народами, логографи приділяли увагу описам світу «варварів» (по-грец. «барбарой»), тобто людей, що говорили на незрозумілих для греків мовах (бормотання – «бар-бар»). Слово «варвар» у



Тесей і Мінотавр





Солон

ті часи зовсім не мало образливого змісту і означало лише іноплемінника. Від творів логографів залишилися невеликі уривки у цитатах або в переказах пізніших авторів. Серед них розрізняють старше (VI – перша половина V ст. до н. е.) і молодше покоління (друга половина V ст. до н. е.).

Серед найвідоміших логографів старшого покоління відзначається *Гекатей з Мілета* (близько 540 – близько 478 рр. до н. е.), автор двох праць: історичної «*Генеалогії*» в 4 книгах (книга відповідає великій главі у сучасній монографії) та географічної під назвою «*Землеопис*». Його спроба зводилася до довільного пояснення окремих міфічних подій з точки зору їх правдивості. Хоча сам Гекатей багато побачив, подорожуючи сусідніми країнами і займаючись політичною діяльністю у Мілеті (вів переговори з Персією після невдачі антиперського повстання).

Серед молодшого покоління логографів найбільшою популярністю користувався *Гелланік з Мітилені*

(близько 480 р. – рубіж V–IV ст. до н. е.), автор декількох «*Генеалогій*» та першого систематичного твору з історії Афін під назвою «*Аттіда*». Такими були перші кроки давньогрецької історіографії – більш-менш систематичних і узагальнених розповідей про минуле. Серйозним стимулом для поглибленого вивчення не віддалених міфів, а історичних подій недавнього минулого в Греції та за її межами стали греко-перські війни. Якщо логографи головну увагу приділяли міфічним старожитностям, то історіографи V ст. до н. е. все більше і більше зверталися до недавнього минулого грецького народу, намагаючись осмислити грандіозні історичні події.

Першим видатним представником нового напрямку був *Геродот* (близько 480–425 рр. до н. е.), прозваний ще в античний час «*батьком історії*». Він народився у м. *Галікарнасі*, розташованому на південно-західному узбережжі Малої Азії, яке було центром посередницької торгівлі і знаходилося на межі еллінського і варварського світу. Геродот брав активну участь у політичній боротьбі з тиранією і змушений був покинути рідне місто. Розширенню його знань про оточуючий світ сприяли численні подорожі в Єгипет, Месопотамію, Лівію, Персію, Сицилію, Македонію, Мідію, Фракію, Північне Причорномор'я. Тривалий час Геродот жив у Афінах, зблизившись із Периклом і його оточенням, а згодом взяв участь у заснуванні афінської колонії Фурії в південній Італії. Він належав до того покоління, якому



Геродот





Мельпомена

їх сучасників – греків, які поділяли людство на еллінів і варварів, Геродот проявив виключний інтерес до звичаїв, традицій і вірувань інших народів, їхнього минулого, пам'яток їх старовини.

Достовірність свідчень, які містяться у праці Геродота, різна. Його географічні описи базуються частково на особистих спостереженнях, але багато він записував зі слів місцевих жителів і до цих свідчень ставився не досить критично, в окремих оповідях можна зразу побачити новели і легенди. Хоча і у самого Геродота зустрічається немало прикладів критичного і раціонального ставлення до своїх джерел. «Але я маю своїм обов'язком, – писав він, – передавати, що кажуть, проте я не зобов'язаний беззаперечно вірити всьому, що кажуть, і це стосується всього мого оповідання» (VII, 152).

Джерела історичних свідчень Геродота досить різноманітні. Він був обізнаним з епічною поезією, добре знав праці логографів, особливо Гекатея Мілетського, на котрого посилається і з яким інколи полемізує. Історик користується афоризмами оракулів, пам'ятками офіційного характеру (списки магістратів, жерців і жриць, погодні записи), цитує різні написи і т. п. При викладі історії греко-перських війн лейтмотивом для Геродота була усна традиція (розповіді очевидців і сучасників) проафінського спрямування, оскільки він був прихильником політичного ладу Афін, Перикла і негативно ставився до тих, хто ворогував з афінянами.

були притаманні енергія, допитливість, новаторство поряд з пануючим старим релігійним світоглядом.

Праця Геродота «Історія» складається з 9 книг, за кількістю муз – покровительок наук і мистецтв, іменем яких називається кожна частина. У першій книзі («Кліо») Геродот розповідає про завоювання перського царя Кіра аж до походу на *массагетів*, який закінчився його загибеллю.

Книга друга («Евтерпа»), у зв'язку з походами Кірового спадкоємця Камбіза, повністю присвячена історії та культурі Єгипту.

Третя книга («Талія») присвячена іншим походам Камбіза та початку правління Дарія. Четверта книга («Мельпомена») – про Скіфію, похід Дарія проти *скіфів* та Лівії.

І, нарешті, п'ята-дев'ята книги («Терпсихора», «Ерато», «Полімна», «Уранія», «Калліона») присвячені подіям греко-перських війн. Праця закінчується розповіддю про облогу та здобуття еллінами м. *Сеста* (479 р. до н. е.), але загальних висновків немає. Напевно, Геродот не встиг закінчити свій твір, який писав чи доопрацьовував на схилі літ – на початку Пелопоннеської війни.

У книзі вміщено також численні відступи і вставні розповіді, які не порушують загальної цілісності праці. Ідея взаємозв'язку країн Близького Сходу і Греції залишається домінуючою. На відміну від сво-





Терпсихора

Ставлення до праці Геродота ще в старовину не було однозначним: одні засуджували його за легковірність, «за безкінечні байки», інші ж високо оцінювали його твір. Але, без сумніву, Геродот вплинув на своїх сучасників і був популярним в античному світі. Цицерон назвав його «батьком історії», і це наймення утвердилося за Геродотом цілком заслужено. Твір Геродота протягом сторіч неодноразово переписувався. Існує близько 30 середньовічних пергаментних рукописів і кілька папірусних уривків, але лише 5 з рукописів філологи вважають найближчими до оригіналу. Вперше його твір було видано у Венеції 1502 р. (видання Альда Мануція).

Молодшим сучасником Геродота був афінянин Фукідід, син Олора (близько 460-395 рр. до н. е.), виходець з багатой знатної сім'ї фракійського походження. Будучи стратегом, 424 р. до н. е. він не зміг надати своєчасної допомоги м. Амфіполь під час нападу спартанців, був звинувачений у зраді і вигнаний з Афін. У вигнанні пробув 20 років і повернувся вже після закінчення Пелопоннеської війни. Збираючи тривалий час матеріали для написання історії війни Афін зі Спартою, Фукідід розпочав цю роботу лише після повернення на батьківщину. Але смерть завадила йому здійснити задум: опис доведений до

411 р. до н. е. (двадцятого року війни).

Історичний твір Фукідіда поділяється на 8 книг, цей поділ зроблений вже після смерті історика. Перша книга присвячена короткому огляду історії Греції з найдавніших часів до початку Пелопоннеської війни. Інші сім книг описують події війни. Якщо праця Геродота до певної міри художній твір, де вигадка і достовірне не завжди розмежовуються, то «Історія» Фукідіда – справжнє досягнення історіографії античного світу. Раціональне ставлення до дійсності, відмова від пояснення історичних подій впливом надприродних сил, спроби узагальнення, співставлення доводів, спростування тих чи інших положень, стиль викладу свідчать про безсумнівний вплив на нього софістів.

Основною метою праці, за словами самого Фукідіда, був пошук істини. Про логографів історик говорив, що вони створили свої розповіді, турбуючись не стільки про істину, скільки про приємне враження для слуху. Самого ж Фукідіда вважають родона-



Фукідід



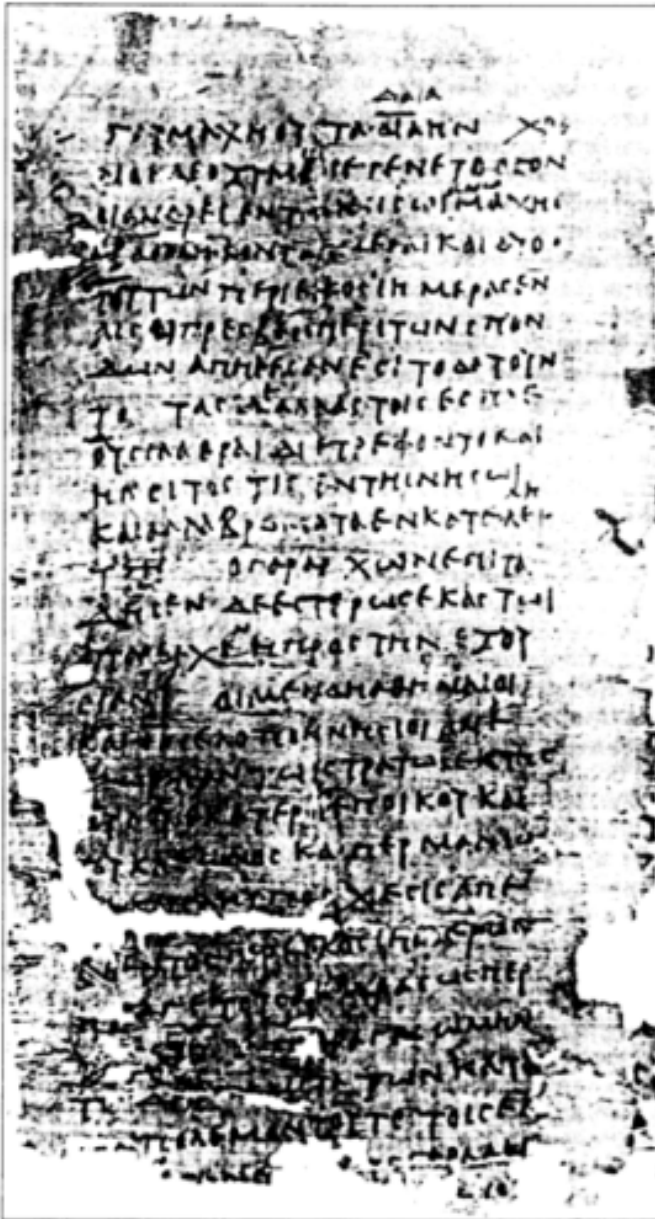

Фрагмент рукопису твору Фукідіда

чальником історичної критики: «Я не вважав своїм завданням записувати, про що дізнавався від першого зустрічного, або те, що міг передбачати, а записував події, очевидцем котрих був сам, і те, що чув від інших, після точних, наскільки можливо, досліджень кожного факту, окремо взятого» (I, 22). Підбору джерел надавав значної ваги, звертаючи увагу на тенденційність свідчень сучасників, намагався сам відвідати ті місця, де проходили найважливіші події Пелопоннеської війни. Крім свідчень сучасників, історик використовував при написанні твору також документи і написи.

Фуکیدід ясно розрізняє причини та приводи подій, і тому його можна вважати істориком-раціоналістом. Він вважає суто природними явищами бурі, затемнення, землетруси. Однак і Фуکیدід не зміг подолати характерної для його сучасників віри в долю: люди безсилі боротися з її мінливістю. До речі, віра в долю була характерною і для всієї наступної грецької та римської історіографії. Фуکیدід зробив першу спробу реконструювати минуле, користуючись критичним аналізом документів, розповідей сучасників і учасників подій, поетичних оповідей і пережитків іс-

нуючих законів та звичаїв. На першому плані у Фуکیدіда військова історія, яка викладається у хронологічному порядку. Питання внутрішньої історії та дипломатичної боротьби він розглядає, лише коли це необхідно для докладнішого опису військових дій. Однак Фуکیدід чітко усвідомлює зв'язок внутрішньої історії з внутрішнім життям країни. Хоча за своїми політичними переконаннями він поміркований демократ, це не завадило історикові бачити об'єктивні причини подій.

Фуکیدід – сучасник і учасник подій, та про себе він говорить досить мало, відповідно до тих подій, в яких він брав безпосередню участь. Більше того, вказуючи на



історичну роль під час Пелопоннеської війни окремих громадян, він не розкриває й індивідуальних рис їхнього характеру, за виключенням Перикла і Алквіада.

Фуکیدід був першим представником поширеного в старовину дидактичного напрямку в історіографії. В цьому сенсі його «Історія» була не лише науковою, але й навчальною і до деякої міри художньою розповіддю про складні події минулого. Історія для нього – повчальна наука.

Слід відзначити ще один спосіб опису подій Фуکیدідом. Він пожвавлював виклад матеріалу спеціально складеними промовама політичних діячів, воєначальників. Цей прийом згодом став популярним у всіх античних істориків.

Таким чином, Фуکیدід заклав основи історичної критики й історичних узагальнень. Однак в античності він залишився недооціненим. Вивчали його стиль, наслідували методи розповіді, а не методи дослідження. Оцінили історика лише в новий час. Тому Фуکیدід став до певної міри прямим попередником історіографії нового часу, недарма він сам назвав свою працю «надбанням вічності».

Деякі історичні факти і свідчення містяться в художніх творах грецьких письменників V ст. до н. е.: трагедіях Есхіла (525–456 рр. до н. е.) [«Перси», «Прометей прикутий»], Софокла (496–406 рр. до н. е.) [«Цар Едіп», «Антигона», «Аякс», «Електра»], Евріпіда (484–406 рр. до н. е.) [«Геракл», «Геракліди», «Фінікіянки», «Текуба», «Троянки»] і особливо в комедіях Аристофана (близько 445 – близько 385 рр. до н. е.) [«Мир», «Лісистрата», «Вершники», «Оси», «Хмари», «Жінки в народних зборах»]. Використовуючи їх як історичні джерела, слід враховувати декілька моментів. Всі трагедії грецьких драматургів написані на міфологічні сюжети (за винятком трагедії Есхіла «Перси»), тому потрібно відрізнити історичні і легендарні свідчення в них. По-друге, кожен з авторів належав до того чи іншого політичного напрямку. Наприклад, Есхіл був відомим консерватором, прихильником збереження старих інституцій. Противником радикальної міської афінської демократії вважається Аристофан, який відображав інтереси дрібних і середніх землевласників, що найбільше страждали від Пелопоннеської війни. Тому всі комедії драматурга проникнуті ідеєю боротьби за мир.

Напружене політичне життя Еллади в V ст. до н. е. сприяло широкому розповсюдженню публіцистичних творів – промов і памфлетів. Один з таких памфлетів невідомого автора дійшов до наших днів під назвою «Афінська політія» Псевдо-Ксенофонта. Називається він так умовно, оскільки тривалий час за традицією приписувався історикау IV ст. до н. е. Ксенофону. Насправді ж автор памфлету – олігарх, ворог афінської демократії, критикує афінські порядки. Однак у памфлеті зібрано виключно цінний матеріал для характеристики афінського суспільства і держави другої половини V ст. до н. е.

Після Пелопоннеської війни в Греції різко загострилися соціальні і політичні протиріччя, які знайшли своє відображення у творах письменників IV ст. до н. е. Серед

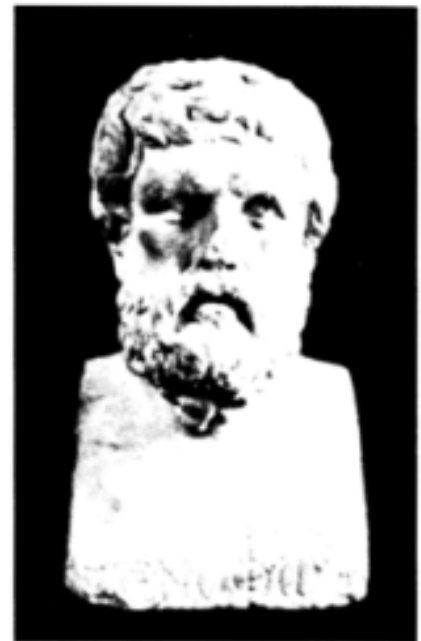

Ксенофонт



них слід у першу чергу виділити *Ксенофонта* (близько 430-355 рр. до н. е.), який походив із багатой афінської сім'ї, отримав аристократичну освіту і був учнем Сократа. Він із загоном грецьких найманців брав участь у війні претендента на перський престол *Кіра Молодшого*. Перемога старшого брата *Артаксеркса* і відступ 10 тис. греків-найманців були описані в тенденційному творі мемуарного характеру *«Анабасис»*. Після повернення Ксенофонт вступив до спартанського війська і був заочно засуджений народними зборами Афін на пожиттєве вигнання. Після підписання Анталкідового миру Ксенофонт поселився поблизу Олімпії і зайнявся історичними дослідженнями. Він написав понад 120 творів, за що його прозвали «античною бджолою».

Найважливішою була його *«Грецька історія»* у 7 книгах, яка є продовженням праці Фукідіда і починається з подій 411 р. до н. е. та закінчується битвою при *Мантиней* (362 р. до н. е.). Багато в чому Ксенофонт поступався Фукідіду. Він надавав значення втручанням божеств в історичні події, вірив у сни і передбачення, зводив історію до боротьби окремих осіб. Крім того, його праця дуже тенденційна, проникнута *лаконофільством* (ідеалізацією спартанських порядків). Однак *«Грецька історія»* Ксенофонта має і ряд позитивних якостей: подається достовірний матеріал, особисті спогади автора, доступний і правильний стиль і т. п.

Ксенофонт написав ще цілий ряд творів на різні теми. У трактаті *«Лакедемонська політія»* («Державний лад Спарти») він ідеалізує спартанський політичний устрій, однак подає невідомі з історії Спарти джерела.

Історія грецької філософії та особливості афінського побуту описані у творі *«Спогади про Сократа»*. Хоча потрібно пам'ятати, що Ксенофонт неточно передавав філософське вчення Сократа, недостатньо розуміючи його. Для економічного розвитку Греції важливе значення мають трактат *«Про господарство»*, який містить роздуми про найдоцільніші способи ведення господарства, та твір *«Про прибутки»*, де

говориться про відновлення афінських фінансів без надмірного обтяження союзників. Трактат *«Кіропедія»* («Виховання Кіра») присвячений вихованню засновника Перської держави і започатковує жанр історичного роману.

Сучасником Ксенофонта був філософ *Платон* (427-347 рр. до н. е.), твори якого містять певний історичний матеріал. Свої соціально-політичні погляди Платон виклав у творах *«Держава»* і *«Закони»*. Будучи противником демократії, філософ ідеалізував спартанські порядки. Він зайнявся створенням проекту ідеальної держави, вважаючи, що демократія веде Афінську державу до загибелі. В його працях містяться свідчення про державний устрій насправді існуючих грецьких країн, які Платон критикує, відстоюючи інтереси грецької аристократії.

Криза полісного устрою у Греції викликала до життя твори, присвячені питанням організації державної влади. Найвидатніші роботи з цієї тематики належать давньогрецькому філософу *Аристотелю* (384-322 рр.



Платон





Аристотель

до н. е.). Зі своїми учнями він склав 158 *політій*, тобто історичних описів державного устрою грецьких і деяких негрецьких держав. До нашого часу дійшла повністю тільки «Афінська політія», а всі інші збереглися лише у незначних уривках. «Афінська політія» поділяється на 2 частини: у першій розглядається коротка політична історія Афін, у другій – систематичний виклад афінського політичного устрою.

Цінність свідчень Аристотеля залежить від тих джерел, якими він користувався. В одних випадках він послуговувався даними Геродота і Фукідіда, в інших використовував *аттиди* (хроніки, присвячені афінській історії), першоджерела (закони Солона, законодавчі акти 411 р. до н. е.), особисті спостереження. Аристотель – прихильник теорії еволюціонізму: розвиток політичного устрою проходить поступово і незначні початкові зміни ведуть згодом до істотних перетворень.

На основі різних політій філософом була написана «Політія» – трактат про сутність держави, класифікацію державних форм і думки автора про ідеальний державний устрій. Аристотель був прихильником поміркованої демократії, наближеної до олігархії. Однак у своїх історичних працях він проявив ерудицію, критичне ставлення до джерел і в цьому стояв ближче до Фукідіда, ніж його сучасники.

На межі V–IV ст. до н. е. важливого значення набули судові і політичні промови. Оратори постійно виступали в народних зборах, судових засіданнях, зміст їхніх промов відображав злободенні політичні події, соціальні відносини, особливості побуту різних верств давньогрецького суспільства. Промови народжувалися у гуці подій, відображали ситуацію поточних днів, тому їхній зміст і навіть крайня тенденційність є цінним матеріалом для історичної науки. Судовий оратор початку IV ст. до н. е. *Лісій* (459–380 рр.) написав більше 200 промов для своїх підзахисних, з яких до наших днів дійшло лише 40 і які знайомлять нас з різними сторонами афінського побуту. Дуже важливою для характеристики афінського політичного життя періоду панування тридцяти тиранів була промова Лісія проти *Ератосфена*, одного з тиранів.

Значна частина промов ораторів не виголошувалася, а відігравала роль публіцистичних статей. Таким ритором-публіцистом був *Ісократ* (436–338 рр. до н. е.) – автор таких промов, як «Панегірик», «Філіпп», «Архідам», «Ареопагітик», «Про мир» та ін., противник демократії, натхненник та ідеолог походу проти персів, вождь прихильників об'єднання Греції під

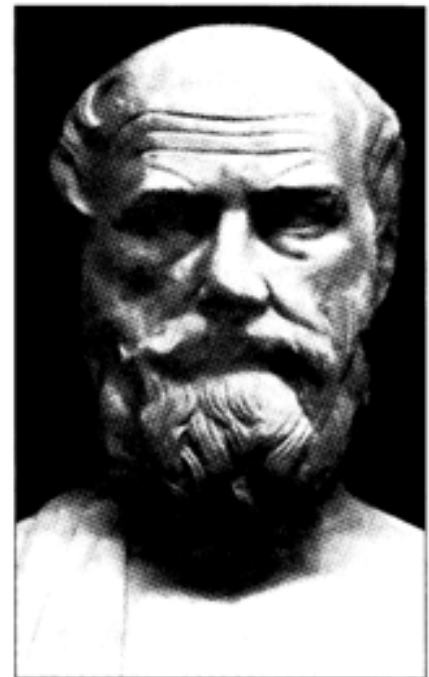

Лісій



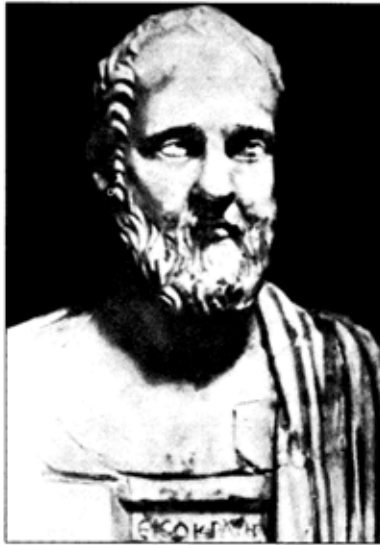

Ісократ

владою македонського царя *Філіппа*. Прихильником македонського царя був і оратор *Есхіл* (390-314 рр. до н. е.), від якого збереглося 3 промови, написані з метою пропаганди промакедонських поглядів.

Антимакедонське угруповання в Афінах очолював видатний оратор античності *Демосфен* (384-322 рр. до н. е.), який відстоював свободу і незалежність афінської демократії у своїх промовах – «*Філіппіках*». Згодом ця назва закріпилася за гострими політичними виступами (наприклад, промови Цицерона проти *Антонія*).

Широка популярність риторської публіцистики впливала на характер роботи істориків. З IV ст. до н. е. виник риторський напрямок у грецькій історіографії. Кризовий стан грецьких полісів і невміння глибоко розібратися у складних історичних процесах призвели до розвитку у дослідників формалістських тенденцій, посилення уваги до пишноти літературного стилю на шкоду дослідницьким завданням. Най-

відомішими представниками риторського напрямку були *Ефор*, *Феопомп* і *Тимей*. Перший з них описував історію не окремих міст, а всього грецького світу, включаючи західні і східні колонії. Феопомп написав продовження праці Фукідіда, виклавши грецьку історію з 411 до 394 р. до н. е., та історію Філіппа Македонського. На першому плані у його творах була характеристика історичних осіб. Тимей написав історію Сицилії та інших західних областей, основне місце в якій займають промови. Але його праця стала знаменитою, бо датування подій велось за Олімпіадами (раз на 4 роки), починаючи з першого року першої Олімпіади (776 р. до н. е.). Тимей зробив хронологічні розрахунки на основі списку переможців на Олімпійських іграх. Щоправда, твори представників риторського напрямку збереглися лише в окремих уривках.

Завоювання Олександра Македонського та елліністичний період знайшли широке відображення в історичній літературі, хоча значна частина творів збереглася лише в невеликих уривках. Дуже багато було написано історій походу Олександра. Одна з перших – історія полководця Олександра, а згодом – єгипетського царя *Птолемея*, який використовував кореспонденції Олександра і придворні щоденники. Історії походів були присвячені твори й інших сподвижників македонського царя – *Аристула* і *Клітарха*. Вони не дійшли до нас, але були використані іншими істориками, наприклад в «*Анабасисі*» *Арріана*.



Демосфен



Найвидатнішим істориком еллінізму був все ж таки *Полібій* (близько 200 – близько 120 рр. до н. е.), уродженець аркадського м. *Мегалополь*, який після перемоги римлян 168 р. до н. е. над македонським царем *Персеєм* в числі 1000 ахейців був відправлений заручником до Риму, де зблизився з видними політичними діячами *Емілієм Павлом* і *Корнелієм Сципіоном Еміліаном*. Полібій – автор «*Всесвітньої історії*» в 40 книгах, від яких повністю збереглося лише 5 перших книг. Праця являє собою фактично першу спробу викладу «всесвітньої» історії Греції, Македонії, Малої Азії, Сирії, Єгипту, Карфагену і Риму в їх взаємозв'язку. Полібій подає історію з 220 до 146 р. до н. е., синхронно з роками Олімпіад, а основна тема праці – з'ясування причин швидкого зростання могутності Риму і його завоювання у першій половині II ст. до н. е. Історик пояснює це досконалістю римського державного устрою, що базується на поєднанні монархічних, аристократичних і демократичних начал. Полібій



Полібій



Фрагмент рукопису твору Полібія

приходить до висновку, що кожна держава, подібно до живого організму, розвивається згідно з «порядком природи», і за періодом росту і розвитку настає спад і криза. Він називає свою «Історію» прагматичною, діловою. Історія має на меті практичні цілі: вона повинна вчити людей і збагачувати їхній досвід. Головним завданням історика він вважав не опис, а пояснення подій, з'ясування причинності явищ і взаємозв'язку. Але в ряді випадків Полібій не міг достатньо переконливо для себе пояснити історичні події, і тоді він залучав на допомогу «долю», яка направляла події до визначеної мети. Історик надавав великого значення діяльності окремих осіб. Вважаючи історію наставницею життя, Полібій





Посидоній

вимагав від історика перш за все особистого досвіду ведення державних справ і військових дій, знання людей і географії тощо.

На світогляд Полібія вплинула широко розповсюджена в період еллінізму ідеологічна школа *стойків*. Власне, під її впливом він приділяв увагу «долі» і висловлював гіпотезу про циклічний розвиток та повторювальність одних і тих же державних форм: монархії, тиранії, аристократії, олігархії, демократії. На зміну демократії приходила демократія, і цикл повторювався знову. Після «Історії» Фукідіда працю Полібія можна вважати найзначнішим твором античності.

Продовжувачем Полібія був історик, філософ-стойк *Посидоній* (кінець II – перша половина I ст. до н. е.), який довів історію до 80-х рр. I ст. до н. е., але праця була втрачена.

З істориків римського часу слід виділити *Діодора Сицилійського* (90-21 рр. до н. е.), який написав «*Історичну бібліотеку*» в 40 книгах, працюючи над нею близько 30 років. За задумом – це всесвітня історія, яку

Діодор викладає синхронно, порівнюючи різні системи літочислення: за Олімпіадами, за архонтами і т. п., хоча не завжди ці співставлення вдалі. Збереглося перших п'ять книг праці, в яких міститься історія виникнення життя на землі. Наступні книги викладають історію стародавньосхідних країн і міфологію; з 11-ї по 20-ту – книги, присвячені історії Стародавньої Греції, починаючи з походу Кеєркса, історії Македонії та частково Риму і закінчуючи описом війн спадкоємців Олександра – походів наприкінці IV ст. до н. е. Інші книги дійшли до нас лише в уривках, а сама праця закінчується викладом історії завоювання *Цезарем* Галлії.

Діодор був компільатором і притому недостатньо критичним. Він використовував праці своїх попередників, в т. ч. тих, що не дійшли до нас. У цьому і полягає основна цінність «Історичної бібліотеки» як історичного джерела. Діодор намагався на прикладах з історії повчати своїх читачів і захоплювати їх цікавою розповіддю.

Важливі свідчення про Грецію та елліністичні країни містить «*Географія*» *Страбона* (64/63 р. до н. е. – 23/24 р. н. е.) в 17-ти книгах. Особисті спостереження Страбона під час подорожей, дані творів елліністичних географів та істориків, які Страбон намагався використовувати критично, свідчення, отримані римлянами в результаті їх походів і подорожей з торговими цілями, були покладені в основу «Географії». Крім географічних та історичних завдань праця Страбона мала та практичні цілі – по можливості всесторонньо зорієнтувати римських провінційних чиновників у місцевих умовах. Із 17 книг «Географії»

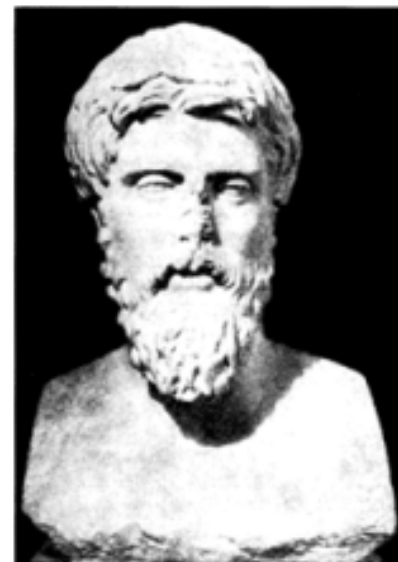

Плутарх



лише перші дві носять теоретичний характер, інші присвячені опису окремих країн і областей (кн. 3-6-та – Іспанія, Галлія, Британія, Італія, Сицилія; кн. 7-10-та – Північна і Східна Європа, північні Балкани, Греція; кн. 11-14-та – Північне і Східне Причорномор'я, Мала Азія; кн. 15-17-та – Індія, Месопотамія, Аравія, Єгипет). Цей твір – фактично перша спроба історичної географії і являє собою цінне історичне джерело.

Велику вагу як джерело з історії Греції і Риму мають твори *Плутарха* (46-126 рр.), який народився у м. *Херонеї*, освіту отримав в Афінах, мав тісні зв'язки в римських аристократичних колах, сам займав видний бюрократичний пост у Греції (відав управлінням імператорських помість). З його творів найвідоміші «*Паралельні біографії*» про життя 13 грецьких і 13 римських діячів у порівнянні. Головною метою свого твору Плутарх вважав не опис подій, а змалювання характерів, які часто проявляються в незначних вчинках, випадкових реліктах і т.п. Плутарх – філософ-мораліст, і судження його нерідко суб'єктивні, але в його творах відображені такі явища грецької історії, які невідомі з інших джерел, і тому його дані становлять немалу цінність. Деякі біографії Плутарха, наприклад *Тесея* і *Лікурга*, базуються на легендарних матеріалах, інші написані на основі доброякісних джерел.

Плутарх володів великою ерудицією, в передачі подій намагався бути точним, але достовірність своїх джерел не досліджував, а вибирав такі повідомлення, які відповідали його поглядам. В епоху Плутарха були широко розповсюджені релігійні вчення, і сам він знаходився під їхнім впливом. Тому в своїх біографіях Плутарх багато говорить про чудеса і знамення навіть тоді, коли в них сумнівався. Але живий і цікавий виклад матеріалу забезпечив біографіям Плутарха популярність.

Важливе значення для історичної науки має історіографічний твір грецького письменника *Павсанія* (близько 510-468 рр. до н. е.) «*Опис Еллади*». Це докладний путівник, який описує пам'ятки релігії і мистецтва Стародавньої Греції. Опис містить цінні історичні і міфологічні екскурси. Крім того, Павсаній використав твори античних авторів, які не дійшли до нас.

Інтерес до грецької історії проявляли і римські письменники. Наприкінці I ст. до н. е. латинською мовою написав історичну працю *Помпей Трог*. Уривки з неї збереглися в історика II ст. н. е. *Юстина*. Це компілятивний твір, де особливе значення мають глави, присвячені македонській історії.

Короткий і популярний виклад грецької історії зробив письменник I ст. н. е. *Веллей Патеркул*, а *Квінт Курцій Руф* написав біографію Олександра Македонського, використавши дані творів, які не дійшли до нас.

Таким чином, давньогрецькі історичні твори дозволяють відновити в основних рисах хід всієї грецької історії, виділити основні її моменти. Вони дають багатющий матеріал для вивчення грецького суспільства на різних стадіях його розвитку. Однак потрібно враховувати, що літературним творам властиві елементи суб'єктивізму, а також залежність від джерел, якими користувався той чи інший автор.

Питання для контролю:

- Дайте характеристику особливостей розвитку античного суспільства.
- Визначте основні періоди розвитку стародавньогрецького суспільства.
- Проаналізуйте географічні та кліматичні умови стародавньогрецького світу.



- Проаналізуйте етапи заселення Балканської Греції.
- Охарактеризуйте основні типи джерел з історії Стародавньої Греції.
- Розкрийте основні досягнення давньогрецької історіографії V–IV ст. до н. е.
- Висвітліть давньогрецьку історіографію елліністичного та римського часу.

Тематика індивідуальних навчально-дослідних завдань:

- Специфіка античної форми власності.
- Роль святилищ і оракулів у давньогрецькій історії.
- Наукові гіпотези заселення Еллади.
- Життєдіяльність Генріха Шлімана.
- Порівняльна характеристика історичних концепцій Геродота і Фукидіда.
- Твори грецьких драматургів як історичне джерело.



КРИТО-МІКЕНСЬКА ЕПОХА. УТВОРЕННЯ ПЕРШИХ ДЕРЖАВ НА КРИТІ ТА В АХЕЙСЬКІЙ ГРЕЦІЇ



Археологічні дослідження XIX і головним чином XX ст. значно розширили хронологічні рамки історії Стародавньої Греції. Уже в останній третині III тис. до н. е. на Криті та в Пелопоннесі виникли перші в Греції ранньодержавні об'єднання і розвиток людства на півдні Балканського півострова йшов у тому ж напрямку, що й історія стародавньогрецьких суспільств. Для Греції, як і для цілого ряду стародавньосхідних країн, III тисячоліття до н. е. було часом переходу від первіснообщинного ладу до ранньодержавного суспільства.

Археологічні знахідки в Кноссі, Фесті, Мікенах і Пілосі надають найрізноманітніші свідчення про матеріальну культуру ранньогрецьких суспільств. Значний інтерес викликали відкриття поселень кінця III ст. до н. е. в *Лерні* (північний Пелопоннес) і *Рафіні* (Аттика), де виявлено бронзоліварне виробництво. А в Мікенах, Пілосі, Афінах і Фівах знайдені посади другої половини II тис. до н. е., що розміщувалися навколо палаців, де проживали ремісники і купці. Прикладами сільських поселень, де проживала основна маса ахейського населення, стали розкопані поселення в *Кораку* (біля Коринфа), в *Зігурієс* (біля Мікен) і некрополь одного із сільських поселень в Аттиці, а також Спарті. Тут знайдені залишки простих жител, складних за плануванням громадських будівель, приміщення мегаронного типу. Значні розміри окремих будівель, велика кількість кераміки, включаючи розписну, бронзові і золоті вироби свідчать про процес майнової диференціації серед сільського населення другої половини II тис. до н. е.

Значний матеріал містять письмові пам'ятки, написані лінійним письмом «Б». У даний час відомо декілька тисяч таких табличок. Вони знайдені на руїнах Кносса на Криті, при розкопках міст Пілоса, Мікен, Фів, Тиринфа, але найбільше (90% усіх текстів) знайдено в архівах Кносса і Пілоса. Переважна більшість табличок датується XIV–XII ст. до н. е. Це головним чином документи господарської звітності, які містять свідчення про здачу землі в оренду, про кількість худоби, про видачу продовольства працівникам і обслуговуючому персоналу; нерідко це списки рабів і рабинь, зайнятих на палацових роботах, списки ремісників і перелік сировинних матеріа-



лів для них; списки воїнів і матросів для мобілізації, а також описи конфіскованого майна. Таблички дають інформацію про функціонування палацового господарства, про взаємовідносини між палацом і нижчими адміністративними одиницями, про управління державою, що дозволяє реконструювати основні риси управління і економіки ахейських царств другої половини II тис. до н. е.

Деяка інформація про критські і ахейські царства міститься в пізнішій грецькій традиції. Так, у поемах Гомера збереглися не лише живі спогади про події Троянської війни, але й цілі пісні й оповіді, складені в ахейську епоху. Це сказання про перевагу Мікен, союзників і суперників греків, результати Троянської війни. Передано багато реалій ахейського часу: опис побутових предметів (наприклад, кубка *Нестора*), типів зброї, обладнання бойових колісниць, прийомів ведення бою тощо.

Окремі спогади про славне минуле греків, про могутність критського царя Міноса, створення ним великої держави, про високу тогочасну культуру збереглися в творах грецьких авторів V–IV ст. до н. е. (Геродота, Фукідида, Аристотеля) і наступних століть (Страбона, Плутарха, Павсанія).

Деякий матеріал про історію і культуру, звичаї і релігії греків II тис. до н. е. міститься в міфах і сказаннях про богів і героїв: афінянина Тесея, який звільнив рідне місто від влади критського царя Міноса, славного Геракла, плавання грецьких героїв під орудою Ясона на кораблі «Арго» до берегів Колхиди і т. п.

Невелика кількість даних про зовнішньополітичне становище критських і ахейських царств знаходиться в давньосхідних пам'ятках. Так, деякі хеттські написи XIV–XIII ст. до н. е. згадують про союз хеттів із державою Аххіява, розташованою в західній частині Малої Азії. У результаті археологічних розкопок знайдені деякі єгипетські речі середини II тис. до н. е. (скарabei, амулети, буси, діоритові статуетки єгиптян) на Криті. Крит згадується також у деяких написах фараона *Тутмоса III* як рівноправний союзник могутнього Єгипетського царства.

Після вивчення матеріалу цієї глави ви повинні:

Знати

- передумови утворення мінойської цивілізації;
- особливості політичного устрою і соціальної структури критського суспільства;
- специфіку світогляду і релігійних поглядів давніх критян;
- причини падіння Критської морської держави;
- чинники формування мікенської цивілізації;
- організацію державного управління та соціально-економічну структуру ахейських держав;
- причини падіння мікенської цивілізації.



Кубок Нестора



Вміти	<ul style="list-style-type: none"> - виділити основні причини утворення держав на Криті; - охарактеризувати соціально-економічні відносини в Критському царстві; - пояснити особливості політичного устрою Критської держави; - виділити основні гіпотези загибелі Критської держави; - проаналізувати особливості критської культури; - пояснити роль вторгнення ахейців у становленні перших держав у Греції; - визначити характерні особливості формування мікенської цивілізації; - окреслити специфічні риси соціально-економічної структури ахейських суспільств; - дати характеристику рівню розвитку мікенської культури.
Розуміти	<ul style="list-style-type: none"> - закономірності виникнення ранніх держав на Криті і в Ахейській Греції; - характерні особливості крито-мікенської цивілізації; - функції царської влади у Критській морській державі; - що спричинило падіння мінойської цивілізації; - роль і значущість критської культури; - особливості соціально-економічної структури ахейських держав; - специфіку мікенської культури; - роль Троянської війни в падінні мікенської цивілізації.

1. КРИТСЬКЕ СУСПІЛЬСТВО в XXVIII–XVIII ст. до н. е.

Найдавнішим центром європейської цивілізації був о. Крит – природний форпост, перехрещування торгових шляхів, місце впливу давніх цивілізацій Єгипту і Месопотамії.

Культура Криту відчула на собі вплив таких різнотипних культур, як давні річні цивілізації Близького Сходу (Єгипет, Месопотамія), з одного боку, і ранньоземлеробської культури Анатолії, Придунайської низини і Балканської Греції – з другого. Проте найважливішу роль у її формуванні відіграла культура Кікладського архіпелагу, для якої були вже характерні великі укріплені поселення протоміського типу (Філокопі на о. Мелос, Халандріані на Сиросі та інші), високорозвинуте самобутнє мистецтво (знамениті кікладські мармурові ідоли), орнаментований посуд із каменю, глини і металу, мореплавство.

Час виникнення мінойської цивілізації – рубіж III–II тис. до н. е., або кінець епохи ранньої бронзи. До цього моменту критська культура помітно не виділялася на загальному фоні давніх культур Егейського світу. Епоха неоліту, так як і епоха ранньої бронзи (VI–III ст. до н. е.) були в історії Криту часом поступового, відносно спокійного накопичення сил перед вирішальним стрибком на новий ступінь історичного розвитку. Що ж підготувало цей стрибок?

Острів являв собою невелику територію – 250 км уздовж і 12–60 км ушир. Але жителі Криту знаходилися у сприятливіших умовах порівняно з населенням Балканської Греції та островів Егейського моря. У східній та центральній частині Криту було достатньо родючих ґрунтів, а море захищало місцеве населення від набігів і війн, давало прожиток та служило зручним шляхом сполучення з сусідами.





Типовий критянин з печатки м. Кносс

Однією з умов переходу критського суспільства від родового устрою до ранньокласового був підйом виробництва, пов'язаний з початком застосування металічних знарядь. Перехід від кам'яних до мідно-бронзових знарядь праці зайняв період XXVIII–XXII ст. до н. е. До кінця цього етапу всередині родових общин пройшли виділення окремих сімей, розклад родової власності і заміна її індивідуальною власністю членів роду. Яскравим прикладом розвитку приватної власності було використання з середини III тис. до н. е. кам'яних печаток, прикрашених простими *пиктограмами* (частіше зображенням людської фігури). З маси родових общинників виділяється багата знать, яка носить дорогі золоті прикраси у вигляді листків, підвісок, невеликих діадем, також намиста з гірського кришталю, сердоліку, фаянсу.

Однак, незважаючи на зростаюче соціальне розшарування, у релігійному світогляді критян тривалий час зберігаються уявлення, пов'язані з родовими традиціями: для поховання членів одного роду будували або прямокутні з декількома приміщеннями, або круглі гробниці з товстими стінами (від 1,5 до 2,5 м), діаметром від 3 до 14 м, складеними з грубо тесаних каменів на глиняній обмазці, у яких знаходилося по декілька сотень покійників.

Розвиток майнової та соціальної нерівності призводив до послаблення кровноспоріднених зв'язків (у XIX–XVIII ст. до н. е. набули поширення індивідуальні поховання), виникнення нових форм залежності (рабство). У виробництві пануючою все ж таки залишалася праця вільних селян і ремісників. Про розвиток сільського господарства Криту відомо дуже мало. Жителі острова вирощували пшеницю, ячмінь, маслини, шафран (приправа і барвник), розводили сади та виноградники. Важливе місце у житті критян займало тваринництво – зображення корів, овець і кіз часто зустрічаються на предметах мистецтва того часу. Знать володіла стадами чисельністю 100-150 голів овець.



Критські раби



Бронзові кинджали

Досить розвиненим було у критян ремісниче виробництво. Уже близько XXIII ст. до н. е. вони користувалися гончарним кругом (тонкостінний парадний посуд, теракотові статуетки богинь, богів, людей і тварин). На високому рівні знаходилися металообробка (кинджали, мечі, сокири, ножі, наконечники списів з бронзи), ювелірна





План Кносського палацу

справа (витончені прикраси у вигляді золотих квітів, комах). Критяни володіли технікою емалі настільки, що перевершували єгипетських ювелірів.

Значно ускладнилася будівельна справа. Критяни мурували будинки з середнього і дрібного грубо тесаного каменю, щільно укладеного і скріпленого глиною. Для кладки стін використовувалася цегла-сирець. Але найяскравішим свідченням майстерності критських будівельників були палаци у *Кноссі, Фесті, Маллі Като Закро*, споруджені близько

2000 р. до н. е. з тесаного каменю. Кносський палац являв собою простору майже прямокутну будівлю, композиційним центром якої був прямокутний внутрішній двір (60 x 30 м). Численні приміщення розміщувалися в палаці – житлові кімнати, сторожові башти, склади, комори, світлові колодязі між приміщеннями, коридори, портики і т. п. Критські будівельники використовували колони, що дозволяло їм покривати дахом великі площі. У палацах була проведена система труб з обпаленої глини, що забезпечувало стік забрудненої води (каналізація). На відміну від будинків знаті, стіни яких покривали штукатуркою (часто червоною), житла басилеїв розписувалися різноманітними фресками. Наприклад, на шматкові штукатурки з Кносського палацу XX–XVIII ст. до н. е. зображена фігура мавпи, яка збирає квіти шафрану.

Зростаючі багатства критських царів свідчили про посилення їхньої влади. У Малліївському палаці було знайдено царську зброю: бронзовий меч завдовжки 1 метр з руків'ям зі слонов'ячої кістки, прикрашеним золотом і увінчаним кришталевою головкою; кинджал із золотим держакком; полірована кам'яна сокира, розкішно орнаментована спіральним візерунком. Один бік її мав вигляд голови і передніх лап леопарда. Така зброя, напевно, була знаком царського сану.

Постає питання, ким створена висока критська культура? Найвірогідніше, що критяни – одне з елліністичних племен. На користь цієї точки зору говорить згадування критян в «Одіссеї» серед еллінів. У 175-177 віршах XIX пісні «*етеокритяни*» (справжні критяни) перераховані поряд з іншими грецькими племенами – дорійцями і ахейцями. Грецькі історики Фулідід і Діодор також вважали критян еллінами. Антична традиція підтверджується і сучасними дослідниками-філологами, які доводять, що давні написи Криту, складені з допомогою так званого лінійного письма «А», були виконані на одному з раних діалектів грецької мови. Відокремленість критян можна пояснити тим, що племена, які населяли Крит, дуже рано відділилися від



інших еллінів і, близько спілкуючись з народами Єгипту та інших країн Переднього Сходу, знаходилися до певної міри під їхнім впливом. Однак у першій половині XVII ст. до н. е. на Криті відбулися події, в результаті яких були зруйновані царські палаци. Частина дослідників причиною цієї катастрофи називає сильний землетрус, що супроводжувався пожежею, інші – міжусобні війни критських царств. Що сталося насправді, нам невідомо.

2. РОЗКВІТ КРИТСЬКОГО ЦАРСТВА (1750-1450 рр. до н. е.)

Царські палаци були досить швидко відбудовані, і розпочався період розквіту критської цивілізації, об'єднаної під владою кноського царя *Міноса*. Греки називали палац Міноса «лабіринтом». У міфах лабіринт описувався як величезний будинок з численними кімнатами і коридорами, з яких без сторонньої допомоги людина не могла вийти. У глибині лабіринту жив *Мінотавр* («людина-бик»), який з'явився від зв'язку дружини Міноса *Пасифайї* з биком, якого подарував бог морів *Посейдон*. Підвладні народи прислали щорічно найвродливіших юнаків у жертву Мінотавру, поки він не був вбитий легендарним афінським героєм Тесеєм. Але з часом лабіринт був знайдений в іншому місті, а А. Еванс розкопав Кноський палац, який являв собою цілий комплекс будівель загальною площею від 10 до 16 тис. км² з 300 приміщень найрізноманітнішого характеру і призначення.

Основу могутності і впливу кноського царя і його держави складало море. Як повідомляє Фулідід, це був період «таласократії», тобто панування на морях [Історія. I, 8]. Крит підкоряє своїй владі деякі острови Егейського моря, населені пункти на малоазійському та балканському узбережжях, в т. ч. в Аттіці.

Фулідід пише: «Мінос раніше за всіх тих, про кого ми знаємо за переказами, створив собі флот, заволодів кращою частиною моря, яке називається нині Егейським, і став правити Кікладськими островами. Коли закладалася морська могутність Міноса, то морські зв'язки стали для всіх безпечнішими, розбійники були випроваджені ним з островів, більшість з яких він заселив жителями» [Історія I, 9].

Оволодівши Кікладами, Мінос поставив управляти ними своїх синів. Очевидно, він не допускав до управління важливими заморськими володіннями представників інших аристократичних родів. Розростання царської сім'ї призвело до того, що всі володіння кноських династій на Криті були вже роздані в управління їхнім родичам.



Кораблі Криту (зображення на печатках)

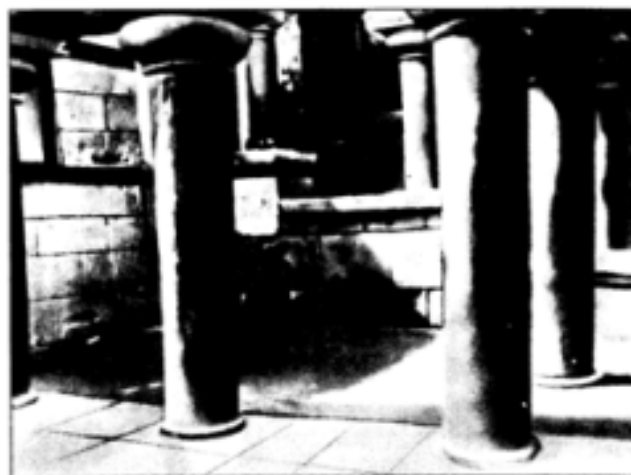

Колони Кноського палацу



Здійснити панування над Кікладськими островами можна було лише за наявності великого боєздатного і добре спорядженого флоту. На печатках зображені багатovesлові кораблі з високим носом і важким кілем. На початку 1970-х рр. в *Акротирі* на *Фері* було розкопано «Західний будинок», одна з кімнат якого була прикрашена мініатюрними фресками. На них чітко видно різні типи кораблів. Так, сім військових кораблів дивують складністю свого спорядження та витонченістю видовжених корпусів. Поряд з ними – невеликі кораблі і навіть прості човни з двома веслувальниками.

Кносський палац з його настінними фігурами відображає величезну розкіш знаті. Своїм зовнішнім виглядом він більш за все нагадував

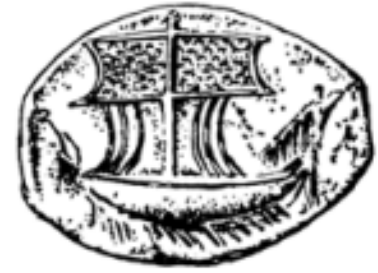

Критський корабель



Фреска із зображенням кораблів з о. Фера

пишні театральні декорації під відкритим небом: вигадливі портики з колонами, широкі кам'яні сходи відкритих терас, численні балкони і лоджії, різьблені кам'яні прикраси на дахах, яскраві фрески тощо. Центральний двір був вирубаний великими гіпсовими плитами і використовувався не для господарських потреб, а для культових цілей. Можливо, саме тут влаштовувалися знамениті ігри з биками. Кносський палац неодноразово доводилося

відновлювати після сильних землетрусів. Нові приміщення прибудовувалися до старих. Окремі будівлі і групи будинків поступово зливалися в єдиний житловий масив. Палац був забезпечений усім необхідним. Будівельники створили водопровід (керамічні труби завдовжки 0,75 м, проведені на відстані 10 км від Кносса) і каналізацію (греки і в V ст. до н. е. ще не знали туалетів з водою). Добре була продумана і система вентиляції та освітлення. Вся товщина будівлі була прорізана зверху вниз спеціальними світловими шахтами, по яких сонячні промені і повітря надходили на нижні поверхи палацу (греки ще в V ст. до н. е. жили у напівтемних будинках без ванн).

Значну частину нижнього, цокольного, поверху палацу займали комори для зберігання їстівних припасів. У західній частині палацу зберігся довгий коридор, що прорізав усе це крило по прямій лінії з півночі на південь. По обидва боки від нього розміщувалися



Басейн для миття ніг у Кноссі





Піфоси для збереження зерна та інших продуктів

щільно одна до одної вузькі видовжені камери, в яких стояли великі посудини-піфоси з випуклим рельєфом на стінках. У них зберігалися вино, оливкова олія та інші продукти. У підлозі комірок облаштовувалися викладені каменем і перекриті зверху кам'яними плитками ями, в яких засипали зерно. Приблизні підрахунки показують, що запасів продовольства вистачило б мешканцям палацу на багато років.

Значного рівня розвитку у Критській державі досягло землеробство, ремесло і торгівля. Критяни створили багато сільських поселень на пустельних територіях. Праця землеробів вважалася почесною на Криті.

На кам'яних посудинах збереглися зображення груп селян з вилами на плечах, які йдуть по 4 ряд і співають під акомпанемент музиканта. Напевно, художник намалював релігійну процесію під час сільськогосподарського свята.

Пишні палаці царів, незліченні багатства, атмосфера комфорту і достатку – все це було створено працею багатьох тисяч простих людей, уявлення про життя яких дають матеріали масових поховань і сільських святилищ. Останні звично розміщувалися десь у глухих гірських закутках: печерах і вершинах гір. Примітивний інвентар цих поховань свідчить про низький життєвий рівень критського села.

Основна маса населення острова проживала в невеликих селах, розкиданих по полях і пагорбах на околицях палаців. Типовий приклад такого поселення – *Гурнія*, розміщена в північно-східній частині Криту на невеликому пагорбі поблизу моря. Його площа – всього 1,5 га і складалася з декількох десятків будинків, розміщених дуже компактно та згрупованих в окремі квартали (так звана *конгломератна* забудова). У Гурнії було 3 головні вулиці, що йшли колом схилами пагорба. Між ними знаходилися провулки або східчасті стежки, вимощені камінням. Розміри будівель не більші 50 м², а конструкція їх дуже примітивна: нижня частина викладена камінням, скріпленою глиною, а верхня – необпаленою цеглою. Вікна і двері виготовлялися з дерева. Деякі будинки містили господарські приміщення: комори з піфосами; преси для виготовлення вина і олії. Поселення мало декілька ремісничих майстерень, серед них 3 кузні і гончарна майстерня, продукція яких була розрахована на місцевих споживачів. У центрі поселення знаходилося житло місцевого правителя, поряд із яким був облаштований відкритий майданчик для зборів і різного роду культових церемоній та вистав. Саме житло правителя, як і все поселення не мали ніяких укріплень.

Можна припустити, що землероби Криту обкладалися натуральними і трудовими повинностями. Вони доставляли до палацу худобу, зерно, олію, вино й інші



Хід женців





Комори Кносського палацу

Кносського палацу було знайдено різноманітні твори мистецтва і художнього ремесла. Серед них – розкішні вази, прикрашені зображеннями восьминогів і інших морських тварин, священні посудини з каменю (*пирони*) у вигляді голови бика, прекрасні фаянсові статуєтки, ювелірні вироби тонкої роботи, в тому числі золоті обручки і різні печатки з дорогоцінного каміння. Бронза стала основним матеріалом для виготовлення зброї і знарядь праці, які постійно вдосконалювалися. Наприклад, у XVI–XV ст. до н. е. критяни користувалися



Цар-жрець

бронзовими пилами завдовжки 1,6 м з дрібними зубцями.

Яскравим свідченням збільшення товарів для обміну було використання бронзи для загального еквівалента, тобто вагових металічних грошей. У деяких місцях на Криті були знайдені злитки вагою близько 29 кг. Таку ж вагу мала знайдена в Кноссі гиря з пурпурового гіпсу.

Об'єктами критської торгівлі були предмети розкоші (слонова кістка, ароматні речовини), метали, ремісничі вироби, риба. В Єгипті критяни закупували сухі овочі, олію, вироби з кольорового скла. З о. Кіпр вивозили мідь, обмінюючи її на предмети власного ремісничого виробництва.

Хоча основну масу населення критського суспільства складали вільні землероби і ремісники, їхній склад не був однорідним. Поява приватної власності на землю привела до утворення великих володінь не лише у царя і знаті, але й в окремих багатців.

продукти, що фіксувалися палацовими адміністраторами на глиняних табличках, здавалися в палацові комори, де накопичувалися матеріальні цінності на випадок голоду. За їхній рахунок забезпечувалося харчування ремісників, які працювали на державу. Надлишок ішов на продаж в далекі заморські країни: Єгипет, Сирію, Кіпр, де вимінювався на золото і мідь, слонову кістку і пурпур, рідкісні породи дерева і каміння.

Розвиненим на Криті було і ремісниче господарство. Під час розкопок



Ваза з Кносса



Палацове господарство обслуговувалося великою кількістю ремісників, підсобників і слуг (всі зазначені в іменних списках на глиняних табличках, знайдених при розкопках палаців). Тому переважна більшість творів мистецтва була створена в самому палаці, де працювали ювеліри, гончарі, художники і т.п. Особливої уваги заслуговує настінний живопис, який зображує сцени з життя рослин, птахів, морських тварин. На інших фресках – самі жителі о. Крит: стрункі загорілі чоловіки з довгим чорним волоссям, укладеним локонами, з тонкою осиною талією і широкими плечима, жінки у великих колоподібних спідницях з багатьма оборками і в тісно затягнутих корсажах, що залишали груди повністю відкритими. Жіночий костюм вражає більше, ніж усе мистецтво в цілому. Це прекрасно розроблений крій, який підкреслює всі характерні особливості жіночої фігури: пишні груди, тонка талія, округлі широкі стегна. Розкішне розпущене волосся критянок підтримувала дорогоцінна діадема або вінок. На більшості зображень жінок вузький ліф плаття (верхня частина) залишав груди абсолютно оголеними. Одежа чоловіків значно простіша. Найчастіше вона складалася з однієї пов'язки на стегнах, зате на голові у них був убір з пташиного пір'я, а на шиї і руках – золоті браслети і намиста. Люди, зображені на фресках, беруть участь у складних і не зовсім зрозумілих церемоніях. Одні поважно крокують в урочистих процесіях і несуть на витягнутих руках священні посудини для богів, другі плавно кружляють у танці навколо священного дерева, треті уважно спостерігають за обрядами з «театральної площі». Критські художники



Критські придворні дами

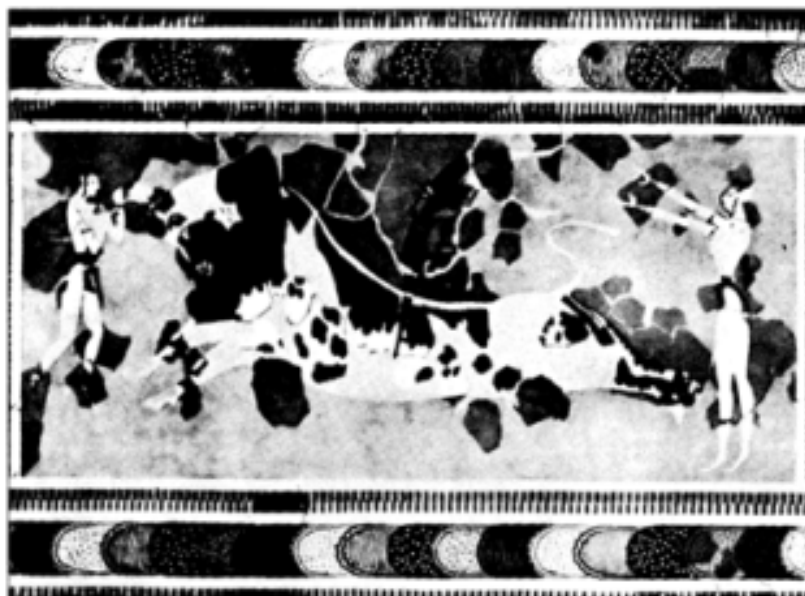

Тавромахія

прекрасно володіли мистецтвом передачі рухів людей і тварин. Зразком можуть служити прекрасні фрески, де відтворені так звані «ігри з биком» (релігійний ритуал, пов'язаний з культом бога-бика).

Сцени *тавромахії*, мабуть, єдина тривожна нотка в мінойському мистецтві, яке в цілому відзначалося дивовижною життєрадісністю і безтурботністю. Йому абсолютно чужі жорстокі криваві сцени війни і полювання, так популярні в мистецтві країн Близько-



го Сходу і материкової Греції. Життя мінойської знаті протікало без хвилювань і тривоги, у радісній атмосфері майже безперервних святкувань і барвистих вистав. Війна і пов'язана з нею небезпека не займали в ній скільки-небудь значного місця. Та це й не дивно, бо Крит був надійно захищений від зовнішнього світу водами Середземного моря. У найближчих околицях острова не було в ті часи жодної морської держави, і його жителі могли відчувати себе в повній безпеці. Лише так можна пояснити парадоксальний факт: усі критські палаци впродовж усієї своєї історії залишалися неукріпленими. Хоча на критян чекали інші небезпеки – не завжди прихильною до жителів острова була природа (часті землетруси, морські шторми, zalivні дощі тощо).

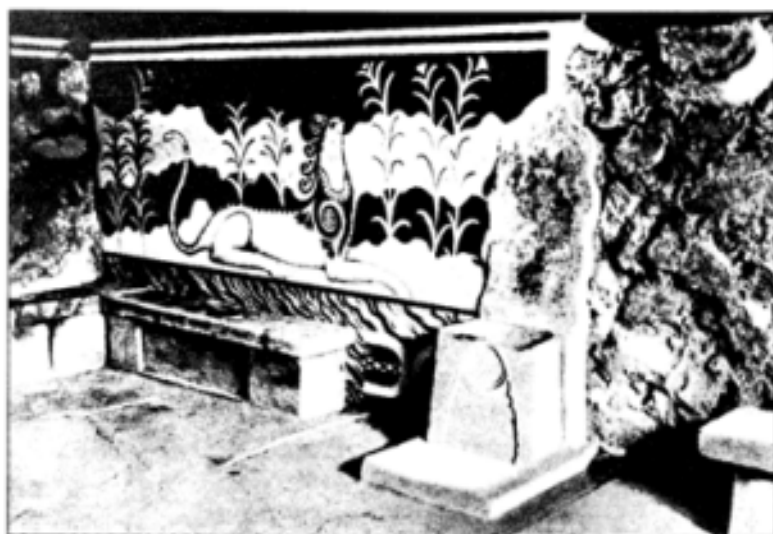

Тронний зал Кносського палацу

Свята святих Кносського палацу – тронний зал царя. Перш ніж потрапити до нього, відвідувачі проходили через вестибюль, де стояла велика порфірова чаша для ритуального вмивання: щоб з'явитися перед «царськими очима», потрібно було попередньо змити з себе все лихе. Сама тронна зала являла собою прямокутну кімнату. Навпроти входу стояло гіпсове крісло з високою хвилястою спинкою – царський трон, а вздовж стін – облицьовані стуком лавочки, на яких сиділи царські радники, вищі жерці і сановники Кносса. Стіни тронної зали розписані яскравими фресками із зображенням *грифонів* – фантастичних чудовиськ із пташиною головою на лівому тулубі. Грифони лежать в урочистих завмерлих позах з обох боків трону, оберігаючи владу Криту від усіляких бід та незгод.

Цар мав також функції судді і володів законодавчою владою. Символом його влади була подвійна сокира – *лабрис*. Звідси походить і назва «лабіринт» – будинок подвійної сокири. Сама ж держава складалася з областей, якими управляли царські намісники (*nasi-*

На Криті існувала особлива форма царської влади, відома під назвою «*теократія*» (світська і духовна влада належить одній людині). Особа царя вважалася священною і недоторканою. Він був жерцем, особою, наділеною божою благодаттю (раз на 10 років спілкувався з головним божеством і отримував від нього благодать на наступне десятиріччя). Можливо, тому серед творів мінойського мистецтва немає зображення царської персони.



Золоті сокири (лабрис)



реве) разом із родами старійшин (*керосіями*). Заморськими територіями управляли місцеві правителі, які сплачували Критові данину (згідно з переказами, відправка з Аттики кількох юнаків і дівчат Мінотавру).

Слід відзначити також особливе становище жінки у критському суспільстві. Вона користувалася значно більшою повагою і свободою, ніж гречанка V ст. до н. е. Жінкам дозволялося займатися різними ремеслами. Вони мали право вибирати собі поспідовно по декілька чоловіків.

У середині XV ст. до н. е. великі міста Криту, в т. ч. Кносс, були зруйновані. Існує декілька версій цієї катастрофи:

- Грецький археолог *С.Маринатос* передбачає падіння критської могутності внаслідок виверження вулкану на о. *Фера* (сучасн. о. *Санторин*) у південній частині Егейського моря.
- Загибель критської цивілізації пов'язується із завоюванням острова ахейцями у середині XV ст. до н. е., що жили на півдні Балкан, хоча конкретних свідчень про війни о. Крит з ахейцями немає.
- Версія, яка намагається примирити попередні точки зору: ахейське завоювання о. Крит розпочалося після вулканічної катастрофи. У результаті цього острів став частиною ахейської Еллади.

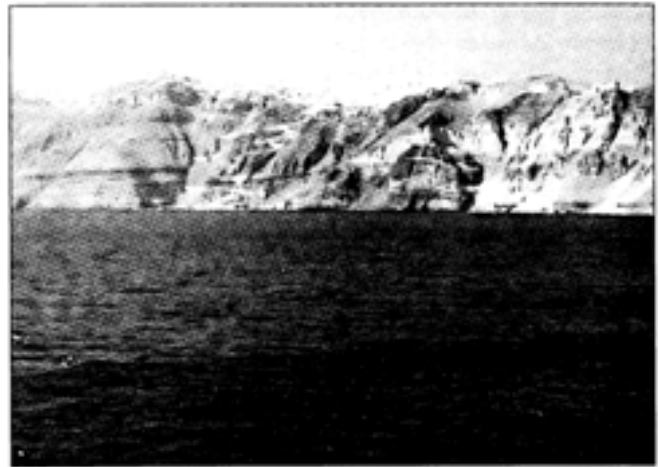

Острів Санторин

3. КРИТСЬКА КУЛЬТУРА

(малюнки). Знаки критського письма досить чіткі. Ясно передають зображення як предметів (дерево, тризуб, подвійна сокира), так і фігур тварин і людей. Поступово піктографічне письмо розвинулося в ідеографічне, при якому знаки означали не конкретні предмети, а поняття. У XVIII–XVII ст. до н. е. критяни удосконалили писемність і перейшли до системи складового письма (лінійного), у якому кожний знак означав певний склад. Лінійне письмо «А» включало близько 1/3 знаків ідеографічної писемності. У середині XV ст. на Криті і в Південній Греції поширилося більш досконале лінійне письмо «Б», що зберегло 50% знаків письма «А». Знаки у критському письмі завжди писалися зліва направо, причому акуратно дотримувалися рядків і

Жителі о. Крит створили досить розвинену культуру. Уже наприкінці III тис. до н. е. критяни широко користувалися системою піктографічного письма



Лінійне письмо «А»



відокремлювали слова. Система лічби у критян була досить розвинутою, вони знали не лише арифметичні дії, але й обчислення відсотків.

Критські написи збереглися на різних предметах – на печатках, пломбах, посуді, жертовниках, каменях і т. п. Але найбільше написів збереглося на глиняних табличках, на яких писали гострим предметом по сирій глині. Писали критяни і чорнилом.

1										
2										
3										

Порівняльна таблиця знаків критського ідеографічного письма: 1. Ідеографічне. 2. Лінійне «А». 3. Лінійне «Б»

го історика *В. Георгієва*, американки *А. Кобер* і особливо англійських учених *М. Вентріса* і його співробітника *Дж. Чарвіка*. Мова лінійного письма «Б» була одним з давніх грецьких діалектів.

Хоча релігійні переконання критян протягом III–II тис. до н. е. зазнали незначних змін, вони були досить оригінальними. Для того, щоб захистити себе від стихійних лих (особливо землетрусів), жителі Криту зверталися за допомогою до своїх численних богів. Центральною фігурою мінойського пантеону було жіноче божество – *Велика богиня, Мати* – дарувальниця життя, покровителька людей, тварин і рослин. У творіннях критського мистецтва (статуетки і печатки) богиня представлена у різних втіленнях. Ми бачимо її то грізною володаркою диких звірів, то доброзичливою покровителькою гір та лісів зі всіма їх мешканцями, то покровителькою рослинності,



Лютуєчий бик

перш за все хлібних злаків і плодівих

дерев, то лиховісною царицею підземного світу, яка тримає в руках змії. Досить часто Велику богиню малювали разом із сином-богом, а інколи у вигляді ошатно вбраної жінки, яка тримає в обох руках по змії. Поряд з богинею, втіленням материнства і жіночості, символом вічного оновлення природи, ми знаходимо руйнівні сили природи – грізну стихію землетрусу, потужність вируючого моря. Ці



Богиня зі зміями в руках



жахливі явища втілювалися у свідомості мінойців в образі могутнього і лютого бога-бика. На деяких мінойських печатках бик зображений у вигляді фантастичної істоти – людини з бичачою головою, що відразу ж нагадує грецький міф про Мінотавра.

Характерною рисою релігії критян була відсутність у них окремих храмових будівель і жерців. Релігійні обряди виконували в основному жінки або глави сімейств, а загальнодержавний культ входив у коло обов'язків царя. Своїх богів критяни вшановували у різних печерах і гротах. З початком II тис. до н. е. як у великих палацах, так і в приватних будинках влаштовувалися святилища, які мали вигляд великих залів чи невеликих приміщень з колонами. У них знаходилися як зображення Великої богині, так і пов'язані з її культом священні предмети (подвійна сокира – лабрис) та фігурки тварин і птахів – бика, змії, голуба.

Значне місце у світогляді критян займав культ мертвих – небіжчиків ховали у кам'яних гробницях, у глиняних піфосах. З середини II тис. до н. е. стали використовуватися спеціальні глиняні саркофаги, інколи навіть майстерно розписані. Разом з тілом небіжчика в могилу клали зброю, прикраси і посуд.

Таким чином, релігія відіграла важливу роль у житті мінойського суспільства, накладаючи свій відбиток на всі сфери його

духовної і практичної діяльності. При розкопках Кносського палацу було знайдено величезну кількість різного роду культового начиння, в т. ч. статуєтки Великої богині, священні символи у вигляді бичачих рогів чи подвійної сокири, вівтарі, столи для жертвоприношень, різноманітний посуд для ритуального обмивання і т. п. Багато приміщень палацу використовувалися як святилища – для релігійних обрядів і церемоній. Серед них *крипти* (тайники), у яких влаштовувалися жертвоприношення підземним богам, басейни для ритуальних обмивань, невеликі домашні каплички.



Ритуальна сцена



Зображення поховання на глиняному саркофазі

Сама архітектура палацу, живопис, який прикрашав його стіни, інші твори мистецтва були наскрізь пронизані складною релігійною символікою. Це був палац, де всі жителі, включаючи самого царя, його сім'ю, придворних, виконували різні обов'язки жерців, беручи участь в обрядах, зображення яких збереглися на палацових фресках.

Світову славу Криту принесла і поліхромна кераміка (багатоколірна). До найдосконаліших видів критської кераміки належать вазы стилю *камарес* (за назвою





Фреска «Збір шафрану»

Однією з особливостей критського образотворчого мистецтва було поєднання архітектури і живопису (*фрески*). Художня тематика фресок була надзвичайно різноманітною: «Дика кішка на полюванні», «Танцюристка», «Акробати», «Приборкувач бика» тощо.

Значного розвитку на о. Крит досягли музичне мистецтво і поезія. Так, критянам задовго до греків Балканського півострова були відомі такі музичні інструменти, як ліра і кіфара.

Після захоплення острова ахейцями у критській культурі сталися важливі переми. Реалістичне мінойське мистецтво поступається місцем сухій і безжиттєвій стилізації. Традиційні для мінойського вазового живопису мотиви – рослини, квіти, восьминоги на вазах палацового стилю – перетворюються в абстрактні графічні схеми. У той же час на околицях Кносса з'являються могили, в яких пізніше знаходять різноманітні предмети озброєння: бронзові мечі, кинджали, шоломи, наконечники стріл і списів, що не було характерним для мінойських поховань.

Судячи з усього, в цих могилах були поховані представники ахейської військової знаті. Сам Кноський палац було зруйновано, а від пожежі загинули прекрасні твори мінойського мистецтва. Падіння мінойської цивілізації стає незворотним процесом. Вона все більше вироджується і втрачає неповторну своєрідність. Крит перетворюється у глуху, відсталу провінцію. Головне вогнище культурного прогресу в районі Егейського басейну переміщується на північ, на територію материкової Греції, де в цей час досягла високого розвитку так звана мікенська культура.



Критська поліхромна кераміка

4. АХЕЙСЬКА ГРЕЦІЯ В РАННЬО- ТА СЕРЕДНЬОЕЛЛАДСЬКИЙ ПЕРІОДИ

Творцями мікенської культури були греки-ахейці, які вторглися на Балканський півострів на рубежі III–II тис. до н. е., найвірогідніше, з півночі, з району Придунайської низовини. Просуваючись на південь в глиб Балкан, ахейці частково знищували, частково асимілювали корінне догрецьке населення цих областей, яке пізніше грецькі історики називали *пеласгами*. Деякі дослідники вважають пеласгів родичами мінойців.



По сусідству з пеласгами жили ще два народи: *лелеги* і *карійці*. За словами Геродота, вся Греція колись (до VII ст. до н. е. – В. Б.) називалася *Пеласгією*. Окремі слова з мови пеласгів – сьогодні втраченої, були запозичені греками, наприклад, назви рослин: кипарис, гіацинт, нарцис. Ахейці вважали пеласгів та інших стародавніх жителів країни варварами, хоча їхня культура не лише не поступалася культурі самих греків, але й у багатьох випадках переважала її.

На початку III тис. до н. е. культура материкової Греції була ще тісно пов'язана з ранньоземлеробськими культурами (*трипілля*, *кукутени*), що існували на територіях сучасної *Болгарії*, *Румунії* і України, спільними для яких вважалися мотиви в розпису глиняного посуду, наприклад, мотиви спіралі і так званого *меандра*. Із прибережних районів Балканської Греції ці види орнаменту поширилися на острови Егейського моря, були засвоєні кікладським і критським мистецтвом. Із початком епохи бронзи (сер. III тис. до н. е.) культура Греції починає значно випереджати інші культури південно-східної Європи.

На материкові неоліт протримався довше, ніж на Криті, тобто освоєння міді і бронзи відбувалося повільніше. Серед поселень ранньоелладського періоду виділя-

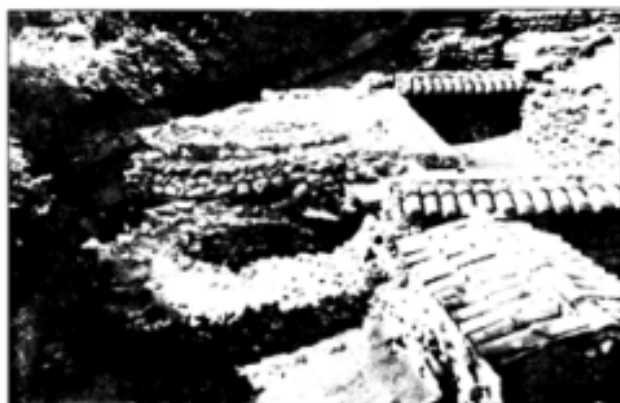

Укріплене поселення в Лерні

ється фортеця в Лерні (на південному узбережжі Арголіди), яка була обгороджена оборонною стіною з напівкруглими баштами. У її центральній частині знаходилася прямокутна будівля (25 x 12 м) – т. зв. будинок черепиці. Тут жили представники родоплемінної знаті. А поряд з ними існували невеликі поселення, густо забудовані, з вузькими проходами – вулицями між рядами будинків, де проживали селяни-землероби. Це свідчило про початок майнової диференціації у суспільстві.

Прикладами таких поселень можуть слугувати Рафіна (східне узбережжя Аттики) і Зігурієс (північно-східний Пелопоннес, неподалік Коринфа). При розкопках були відкриті спеціальні ями для зерна, вимазані зсередини глиною, а також великі глиняні посудини для зберігання різних припасів. У той же час зароджувалося і ремесло (в Рафіні відкрито приміщення кузні, власник якої, очевидно, постачав бронзовими знаряддями праці місцевих землеробів). Однак ранньоелладська культура так і не стала справжньою цивілізацією. Її розвиток був перерваний насильно, в результаті чергової міграції племен по території Балканської Греції.

Між 2200 і 2000 роками до н. е. у південні райони Балкан ринула хвиля грецьких племен. Завойовників називали *мініями*, і характерним для них був сірий посуд з розім'ятої глини, яка після обпалення набувала темно- чи світло-сірого кольору. Вони займалися землеробством і тваринництвом. На місцях їхніх поселень знайдені пшениця, просо, ячмінь, горох, боби, цибуля і т. п. Мінійська кераміка виготовлялася на гончарному крузі. Поряд з кухонним посудом виробляли тонкостінні *піфоси* (для зберігання продуктів), спеціальні ємності для води, вина, оливкової олії.



Незважаючи на появу таких важливих технічно-господарських нововведень, як гончарний круг і віз чи бойова колісниця, запряжена кіньми, культура середньоелладського періоду (XXX–XVII ст. до н. е.) в цілому помітно поступається культурі ранньоелладської епохи. У поселеннях рідко зустрічаються вироби з металу, хоча з'являються знову кам'яні і кістяні знаряддя; зникають монументальні архітектурні споруди, а будуються непоказні глинобитні будиночки інколи прямокутної, іноді овальної чи заокругленої з одного боку форми. Поселення середньоелладського періоду розміщувалися на підвищеннях зі стрімкими крутими схилами. Типове поселення – городище *Мальти-Доріон* у Мессенії, обнесене круговою оборонною стіною з п'ятьма проходами, із палацом (будинком племінного вождя. – В. Б.) у центрі на невисокій терасі площею 130 м². Комплекс із 5 приміщень містить викладене каменем вогнище-вівтар, до якого примикали поодинокі ремісничі майстерні. Іншу частину поселення складали будинки рядових общинників і склади, вибудовані вздовж оборонної стіни. Між стіною і центральною терасою залишався значний простір, використаний як обора для худоби. Планування Мальти свідчить про відсутність соціальної і майнової нерівності в ахейському суспільстві середньоахейського періоду.

Мінійські племена жили первіснообщинним ладом. Однак протягом 1900–1700 рр. до н. е. відбувся процес формування царської влади. Участь у жвавій торгівлі острівної Еллади з Єгиптом і народами Малої Азії, спілкування з критськими династіями зміцнювали економічну могутність материкових володарів.



Місцезнаходження Мікен

розташована у південно-східній частині Пелопоннесу, в області, яка називалася *Арголідою*. Найзначнішими центрами були Мікени, Тиринф, Пілос та ін. У них збереглися укріплені замки-палаці, оточені могутніми мурами, і навколо палаців – селища жителів різного майнового достатку.

5. ФОРМУВАННЯ МІКЕНСЬКОЇ ЦИВІЛІЗАЦІЇ

Межах стін мікенської фортеці. Прямокутні, витягнутої форми, вони вирубувалися у

Характерно, що на материку царі спочатку намагалися накопичувати багатства, приділяючи менше уваги будівництву розкішних палат. До початку XVI ст. до н. е. економічний потенціал мінійських царів значно виріс. Їх не задовольняли вже прибутки від родючих ґрунтів. Саме в цей час вони розгорнули активну морську діяльність. Але ахейські царства розвивалися по-різному: розміщені на приморських землях міста росли і міцніли скоріше, ніж міста у внутрішніх областях. Раніше за всіх сильною і могутньою стала держава,

Найхарактернішою пам'яткою пізньоелладського, або мікенського періоду (1600–1100 рр. до н. е.) були т. зв. шахтові гробниці в Мікенах. Перші шість з них відкрив 1876 р. Г. Шліман у





Шахтові могили в Мікенах

метром 14 м. Це були величезні споруди з кам'яної кладки, висота яких приблизно дорівнювала діаметру фундаменту. Толоси розміщувалися зазвичай поблизу палаців і цитаделей та були місцем поховання членів царської династії. Найбільшим мікенським толосом була гробниця *Атрея*, яка знаходилася в Мікенах і спочатку неправильно трактувалася як скарбниця. Вхід у гробницю перекритий двома великими кам'яними блоками (один з них важить 120 т), а внутрішня камера являла собою монументальне кругле приміщення з високою (близько 13, 5 м) вуликоподіб-



Вхід у купольну гробницю

скелях і згори були закриті кам'яними плитами. Інвентар цих гробниць багатий виробами із золота, срібла, бронзи. У деяких із них знайдено бурштин, яйця страуса та інші привізні предмети. Переважна більшість знайдених речей технікою виконання подібні до критського мистецтва.

Поширеним видом поховань були камерні гробниці, побудовані всередині пагорбів. Вхід у поховальну камеру йшов через відкритий коридор, який називався *дромос*. Камери були поховальними сімейними склепами аристократів.

Ще один тип поховальних споруд – купольні гробниці (*толоси*) діа-

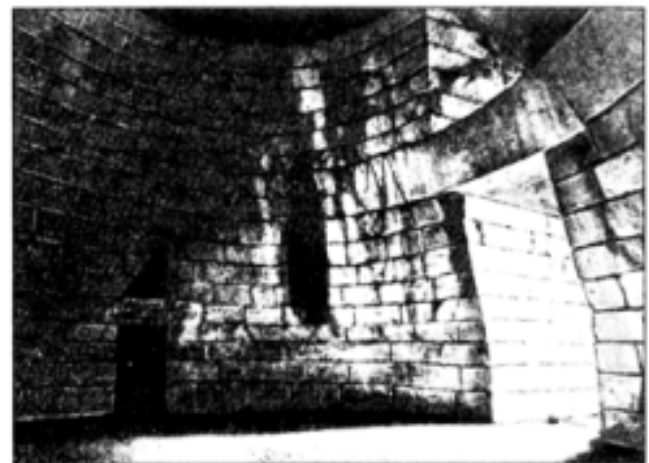

Купольна гробниця

ною стелею. Стіни і стеля гробниці викладені тесаними кам'яними плитами, прикрашеними бронзовими позолоченими розетками.

Основними центрами мікенської культури були палаці, відкриті в Мікенах і Тиринфі (Арголіда), Пілосі (Мессенія), Афінах (Аттика), Фівах і Орхомені (Беотія), Іолці (Фессалія). Найважливішою їх особливістю були укріплення, що нагадували замки середньовічних феодалів. Мікенські цитаделі, збудовані з величезних, майже необроблених кам'яних гліб, свідчать про високе ін-





Вхід у каземати всередині фортечних стін Тиринфа

женерне мистецтво ахейських архітекторів. Необроблені глиби вапняка вагою до 12 т утворюють зовнішні стіни фортеці, завтовшки більше 4,5 м, а заввишки більше 7,5 м. У деяких місцях всередині стін облаштовувалися склеписті галереї з казематами, в яких зберігалася зброя і запаси продовольства (товщина стін сягала тут до 17 м). Підхід до головних воріт цитаделі облаштовувався таким чином, що суперник при наступі вимушений був повертатися до стіни, на якій знаходилися захисники фортеці, правим боком, не прикритим щитом. А потрапивши навіть всередину фортеці, вороги натикалися на внутрішню оборонну стіну, що захищала основну її частину – акрополь із царським палацом, до якого вів вузький прохід між внутрішньою і зовнішньою стінами, розділений на два відсіки дерев'яними воротами. Тут неминуче ворог потрапляв

під перехресний згубний вогонь металевих зброї. Для постачання води у північній частині цитаделі облаштували підземний хід, що завершувався приблизно за 20 м від стіни фортеці поблизу ретельно схованого від очей ворога джерела.

Серед палацових будівель мікенського періоду великий інтерес викликає палац Нестора (згідно з Гомером, Нестор – старий і мудрий правитель Пілоса, один з учасників походу на Трою), розташований поблизу бухти *Наваріно* (Західна Мессенія) і відкритий 1939 р. американським археологом *К.Бледженом*. Пілоський палац вирізняється чітким симетричним плануванням: усі приміщення складають замкнений прямокутний комплекс. Щоб потрапити в його середину, потрібно було послідовно пройти вхідний портик (*пропілеї*), невеликий внутрішній дворик, ще один портик, вестибюль (*продомос*), з якого відвідувач потрапляв у *мегарон* – великий прямокутний зал із круглим вогнищем у центрі, дим від якого виходив через отвір на стелі. Навколо вогнища стояли 4 дерев'яні колони, підтримуючи перекриття зали. Стіни мегарону розписувалися фресками, підлога прикрашувалася різнокольоровими геометричними візерунками, а там, де знаходився царський трон, зображувався восьминіг. До мегарону примикали два довгі коридори, в яких знаходилися двері комор для зберігання продуктів.

Подібно до критських палаців, будинок Нестора споруджувався з урахуванням основних вимог гігієни і комфорту: облаштовані ванні кімнати, водопровід, каналізаційні стоки.



План Пілоського палацу





Ванна з Пілоського палацу

Прочитані М. Вентрісом таблиці пілоського і кносського архівів мали вигляд «бухгалтерських» рахункових записів або «бухгалтерських розрахунків», які щорічно велися в палацах, і дозволяють оцінити соціально-економічний устрій держав мікенської епохи.

Основним заняттям населення ахейських держав було землеробство. Земля перебувала у власності «народу», тобто була суспільною (*kekemena*), і у власності окремих осіб, або приватна земля (*kitimena*). «Народ» надавав ділянки землі у користування як винагороду за державну і військову службу. Розміри цієї землі залежали від посади. Так, правитель держави отримував ділянку, з якої збирали 1800 мірок зерна, його помічник – ділянку площею 600 мірок зерна. За отримані в оренду землі прості жителі держави повинні були віддавати частину врожаю. Найвірогідніше, земля «народу» була общинною, вона поступово переходила у статус державної і віддавалась в приватне володіння як винагорода за службу.

Значна частина документів пілоського архіву присвячена ремісничому виробництву. Серед ремісничих професій виділяються: ковалі, шевці, столярі, гончарі, зброя-

Спорудження таких грандіозних будівель було б неможливим без застосування підневільної праці, тобто потрібна була наявність численної дешевої робочої сили та розвинутого державного апарату, здатного організувати цю силу. Напевно, володарі Мікен і Тиринфа володіли цим.

Докладному вивченню структури ахейських держав сприяла розшифровка англійським вченим М. Вентрісом архаїчного ахейського діалекту грецької мови, на якому розмовляло населення мікенської Греції II тис. до н. е. Використане у написах лінійне складове письмо «Б» виникло на Криті на базі існуючої тут давньої системи писемності – лінійного письма «А». Ахейці, які захопили Крит у середині XV ст. до н. е., перейняли у мінойців складове письмо і пристосували його для передачі своєї мови.



Пілоське лінійне письмо «Б»





Золотий кубок мікенського часу

рі, ювеліри і навіть парфумери. Окремі території повинні були присилати у розпорядження палацу певну кількість ремісників різних професій. За свою роботу вони отримували з палацової скарбниці платню натурою (ячмінь та інші продукти харчування). Неявка на роботу відзначалася в особливих документах. «Прогульників», очевидно, карали, хоча ми не знаємо, як саме.

Крім ремісників, які перебували на державній службі, іншу категорію складали вільні общинники, для котрих робота на державу була тимчасовою повинністю. Такими трудовими по-

винностями обкладалися жителі невеликих поселень, розміщених навколо палацу. Ремісники, які залучалися на державну повинність, не позбавлялися особистої свободи, вони могли володіти землею і навіть рабами, як інші члени общини.

Особливе становище серед ремісників займали ковалі, які отримували з палацу *таласію* (завдання або урок). Вони звільнялися від поставок льону, обов'язкових для всіх жителів царства. Однак ковалі знаходилися під наглядом палацової адміністрації. Разом з таласією вони отримували точно визначену вагу бронзи, а потім той же чиновник на вагу приймав виготовлений предмет. Тобто держава монополізувала основні види ремісничого виробництва і встановила суворий контроль за розподілом і споживанням дефіцитних видів сировини, в т. ч. металів. Ні один кілограм бронзи, ні один наконечник списа чи стріли не міг вислизнути від пильного погляду палацової бюрократії. Увесь метал, що знаходився у віданні держави і приватних господарств, ретельно зважувався, враховувався і фіксувався на глиняних табличках.



Бронзові мікенські кинджали

В ахейських державах існувало також рабство, і праця рабів широко використовувалася в різних галузях господарства. Серед документів пілоського архіву чимале місце займають списки робітничих загонів палацового господарства. У них зазначалося, скільки жінок-рабинь входило до складу загону, їхня професія (швачки, прядильниці, банщиці і т. п.), скільки при них дітей (хлопчиків і дівчат), який пайок отримували, в якому місці працювали (у Пілосі чи іншому містечку). Загони були досить численними – до 100 і більше чоловік. Загальна кількість рабів-жінок з дітьми, згідно з написами пілоського архіву, складала приблизно 1500 чоловік. Рабів-чоловіків було значно менше – групи не більше 10 чоловік. Це свідчить про початкову стадію розвитку рабства.

Поряд із звичайними рабами у пілоських написах згадуються і т. зв. «божі раби або рабині». Зазвичай вони орендують землю невеликими ділянками у *демоса* (общини) або в приватних осіб. Своєї землі у них не було, і вони не вважалися повно-



правними членами общини. Але, напевно, вони не були і рабами у прямому розумінні цього слова. Сам термін «божий раб» вказував на те, що представники цього соціального прошарку служили при храмах головних богів Пілоського царства і користувалися заступництвом храмової адміністрації.

Засновані на принципах сурового обліку і контролю, палацові господарства вимагали для свого функціонування бюрократичного апарату. У табличках згадуються переписувачі, канцеляристи, чиновники, спостерігачі за виконанням повинностей тощо. Вся територія Пілоського царства була розбита на 16 податкових округів, на чолі яких стояли намісники – *коретери*. Кожний з них відповідав за вчасне надходження у палацову скарбницю податків від їхнього округу у вигляді металу, золота і бронзи, а також різних видів сільськогосподарських продуктів.



Мікенські воїни

У підпорядкуванні коретерів знаходилися управляючі окремими поселеннями – *басилеї*, які здійснювали нагляд за виробництвом, наприклад за роботою ковалів, що перебували на державній службі. Коретери і басилеї постійно посилали на місця посильних і кур'єрів, інспекторів і ревізорів.

На чолі держави стояв *ванака*, що відповідало пізнішому грецькому *ванакт* (пан, повелитель, цар). На жаль, нам нічого не відомо про політичні функції і права *ванаки*. Однак можна з упевненістю сказати, що серед прав-

лячої знаті він займав привілейоване становище. Земельна ділянка царя (*теменос*) у 3 рази була більшою від наділів інших посадових осіб. Помічником царя був *лавагет* (воєвода, воєначальник), в обов'язки якого входило командування збройними силами держави. У написах згадуються також царський горщечник, царський сукновал, царський зброяр та інші. У коло вищої знаті входили також жерці головних храмів держави, вищі військові чини, які командували загонами бойових колісниць.

Землероби і ремісники були політично безправні і не брали ніякої участі в управлінні державою. Правда, існує думка, що термін *демос* (народ) означав народні збори, в які входило все вільне населення Пілоського царства. На наш погляд, більш вірогідною є думка, що *демос* – одна з територіальних общин (округів), які входили у склад держави (подібно пізнішим афінським землям).

Скоріше за все, ахейські держави були незалежними і самостійними. Свідченням цього є міцні оборонні споруди навколо міст. Могутні стіни Мікен і Тиринфа свідчать про безперервну ворожнечу між цими державами. Давні перекази розповідають про криваві усобиці ахейських царів. Так, сім царів Аргосу втрутилися у боротьбу між силами фіванського царя Едіпа, здійснивши похід на Фіви. Після ряду невдалих спроб їм вдалося взяти місто і зруйнувати його. Археологічні розкопки показали, що фіванський палац мікенського часу насправді був зруйнований у XIV ст. до н. е.

Щоправда, в окремих випадках ахейські держави могли об'єднуватися для спільних військових компаній. Прикладом може служити знаменита Троянська війна (близько 1240 – близько 1230 рр. до н. е., за іншими даними – близько





План Трої

на Трою мав важкі наслідки для Ахейської Греції. Він призвів не лише до виснаження сил, але й до спалаху внутрішніх протиріч і міжусобиць між ахейськими царствами. За переказами, сам Агамемнон був убитий після повернення в Мікени своїм двоюрідним братом *Егісфом* і дружиною *Клітемнестрій*.

Війна проти Трої була лише одним, хоча найзначнішим, проявом військової і колоніальної експансії ахейців у Малій Азії і Східному Середземномор'ї. Правда, нікому з археологів, включаючи Г. Шлімана і Г. Бледжена, не вдалося довести, що винуватцями загибелі Трої були справді греки-ахейці. Знайдена при розкопках мікенська кераміка могла потрапити туди шляхом звичайних торговельних контактів. Та й сама Троя мало подібна на описане в «Ліаді» місто царя *Пріама*. Важко повірити, що величезне військо *Агамемнона* потратило на облогу цього невеликого селища із декількох глинобитних будівель багато часу і сили.



Фортчна стіна Трої

1194-1184 рр. до н. е.), описана Гомером в «Ліаді». У поході на Трою брали участь майже всі ахейські царі від Фессалії на півночі до Родосу на півдні на чолі з мікенським володарем *Агамемноном* (хоча Гомер значно перебільшив число приведених ним під Трою кораблів – 1200). Троянський цар *Пріам* зумів отримати допомогу від сусідів, і облога міста затягнулася, а ахейці зазнали значних втрат, перш ніж захопили Троянське царство. Похід



Золота маска Агамемнона

Протягом XIV–XII ст. до н. е. численні ахейські поселення з'явилися на західному та південному узбережжі Малої Азії, островах Кіпр, Родос, Близькому Сході. У цих місцях мікенці перехоплювали торгіву ініціативу у своїх попередників – мінойців. Успішно поєднуючи заняття торгівлею і піратство, ахейці стали помітною



фігурою в цьому районі стародавнього світу. Так, згідно з старовинним хеттським документом, ахейська держава *Аххіява* (вірогідно, знаходилася у західній частині Малої Азії) ставиться в один ряд з найсильнішими тогочасними державами: Єгиптом, Вавилоном, Ассирією. Ще на рубежі XIII–XII ст. до н. е. загони ахейців з Криту і Пелопоннесу брали участь у набігах коаліції «народів світу» на Єгипет. У єгипетських джерелах згадуються народи *акайваша* і *данауна*, які можуть відповідати грецьким *ахайвой* і *данайвой* – назвам ахейців у Гомера. Взагалі в XIII ст. до н. е. ахейці двічі нападали на Єгипет, послаблювали Хеттську державу. А разом з критянами вони висадилися на східному узбережжі Середземного моря і стали відомі там під назвою філістимлян. Вся ж місцевість разом із південносірійською територією стало називатися Палестиною.

У самій Ахейській Греції останні десятиліття XIII ст. до н. е. були досить тривожними і небезпечними. У Мікенах, Тиринфі та інших містах поспішно відновлювали старі і будували нові укріплення. Була побудована масивна оборонна стіна на Істмі. Серед фресок пілоського палацу привертає увагу та, на якій зображена кровопролитна битва між ахейськими воїнами (у панцирах і рогатих шоломах) та варварами (у звіриних шкурах і з довгим розпущеним волоссям). На півночі та північному заході Балкан (Македонія і Епір) жили племена, які знаходилися на стадії родового ладу, хоча знали техніку обробки металу. Щоправда, із суто технічного погляду їхня зброя поступалася мікенській.

Наприкінці XIII ст. до н. е. варварський світ через невідомі нам причини почав рухатися. Безліч племен попрямували на південь, у багаті і процвітаючі райони Середньої Греції і Пелопоннесу. Мікенська цивілізація зазнала страшного удару, від якого вже не могла оправитися. Швидкий розпад мікенських держав пояснювався не стільки силою натиску північних варварів, скільки слабкістю їхньої внутрішньої структури. Достатньо було одним ударом знищити правлячу верхівку палацової держави, щоб уся складна споруда розпалася, як картковий будиночок.

Основна маса варварських племен, які брали участь у нападі, очевидно, не утрималася на захопленій ними території (спустошена країна не могла прогодувати таку кількість людей) і повернулася на північ. Лише дорійці залишилися в Пелопоннесі (Арголіда, Ахайя, Еліда, Лаконіка, Мессенія).



Кратер із зображенням мікенських воїнів. XIII ст. до н. е.

6. МІКЕНСЬКА КУЛЬТУРА

Населення ранньої Еллади створило досить розвинену культуру. Особливого розвитку досягло спеціалізоване ремісничє виробництво. Металургія включала високотемпературну плавку міді, а створення сплавів не обмежувалося бронзою. У XVII–XVI ст. до н. е. греки виготовляли «електр» і зна-



ли прийоми позолоти бронзових речей. Рідкісні самородки заліза йшли на ювелірні вироби. Всі вони відзначалися раціональними формами і якістю.

Значних успіхів досягла техніка. Так, принцип обертання, який здавна застосовувався у прядінні, використовувався у верстатах для виготовлення канатів. При обробці дерева застосовували токарно-свердлильні прилади, а у будівництві – складні комбінації катків і важелів. Свідченням майстерного володіння такими механізмами була виключно точна установка кам'яних плит і монументальних споруд XVIII–XII ст. до н. е.

Уже в XVI–XII ст. до н. е. ахейці створили водопровідні закриті водозбірники. Особливо вражає знання гідравліки і точність розрахунків при спорудженні потаємних систем водопостачання у фортецях Мікени, Тиринф і Афіни близько 1250 р. до н. е.



Фортечна стіна і Левові ворота Мікен

Подібність інженерних комплексів свідчить про вироблення певних норм їх спорудження, які передавалися із покоління в покоління.

В основі архітектурних споруд мікенських палаців лежить центральне ядро – мегарон. Він складався з передпокою, головного залу з парадним вогнищем і задньої кімнати.

У Пілосі та Тиринфі спорудили допоміжні корпуси по периметру мегарону, тому їхні зовнішні стіни складали начебто огорожу всього комплексу палаців. Акрополі були захищені могутніми кам'яними стінами завтовшки 5-8 м, а в Тиринфі – до 17 м.

Для прикрас палаців широко застосовувалися колони і напівколони, різьба по каменю і мармуру, розписи стін складними композиціями. Так, 1970 р. на руїнах будинку на акрополі Мікен знайдена фреска кінця XIII ст. до н. е. Мистецтво творця цієї «Дами з Мікен» дозволяє судити про високий рівень художньої майстерності в Ахейській Греції.

Важливе місце займало і мистецтво розпису ваз. До традиційних геометричних орнаментів критян ахейці додали мотиви спіралі, рослин, тварин і морської фауни. Після XV ст. до н. е. широкого розповсюдження набули вазі із зображенням людей, переважно воїнів.

Досить змістовними були настінні розписи палаців. На них зображено боротьбу дітей, рибалку з в'язанкою макрелі, невибагливо одягнуту дівчину, яка несе вазу, ошатно одягнених жінок. Цікавою є фреска із зображенням річкового пейзажу і картина, на якій намальовані різні типи кораблів, що рухаються вздовж берега, забудованого фортецями і містами. Особливо важливою на цих зображеннях є передача ідеї руху, що



Мікенська ваза





Жінка, яка несе в руках скриньку зі слонової кістки.
Фреска

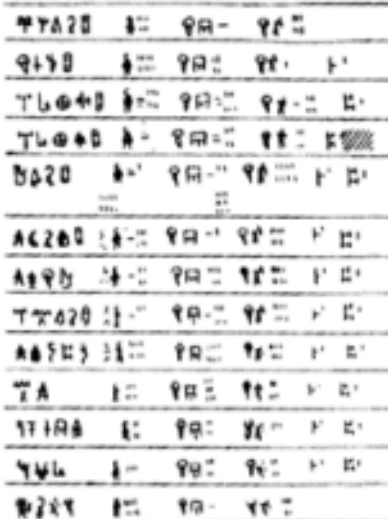

Пілоський напис
лінійним письмом «Б»

принципово відрізняє культуру Еллади ХХХ–ХІІ ст. до н. е. від традицій інших давніх культур.

Слід відзначити й таку рису ахейської культури, як увагу до людини, її внутрішнього світу. Наприклад, навіть грубуваті розписи на ларнаках і глиняних гробах, зроблені між 1300 і 1250 рр. до н. е. в Танагрі, доносять образи людей, переповнених гідністю і смутком.

У середині II тис. до н. е. у грецькому суспільстві з'являються професійні поети, *аеди* (оповідачі). Це свідчило про інтерес еллінів до своєї історії, вони зуміли в усній формі зберегти свою легендарну традицію протягом майже тисячоліття до того, як вона була записана в ІХ–VIII ст. до н. е.

Поети і прозаїки створили багато легенд і переказів про ворожнечу царів Еллади, про військову могутність правителів, війни коаліції ахейських царств проти фіванського. Поява обдарованих аедів сприяла розвитку усної літературної творчості.

Писемність у грецькій культурі ХХІІІ–ХІІ ст. до н. е. відігравала обмежену роль. Як і багато інших народів світу, жителі Еллади перш за все робили малюнкові записи, відомі з другої половини III тис. до н. е., де знак піктографічного письма означав ціле поняття. Поступово форми знаків спрощувалися, а частина з них означала вже склади. Таке складове (лінійне) письмо сформувалося близько 1700 р. до н. е. і називалося письмом «А». Після 1500 р. до н. е. в Елладі виникла зручніша форма писемності – складове письмо «Б». Вона включала більше половини складового письма «А», декілька десятків нових знаків, а також деякі знаки давнього малюнкавого письма.

Система лічби у ахейців базувалася на десятковому численні. Записи складового письма «Б» велися зліва



Аед.
Малюнок з грецької ваз



направо, але правила писемності стали більш суворі. Слова, розділені спеціальним знаком або пропуском, писали по горизонтальних лініях, окремі тексти починалися з заголовків і підзаголовків. Такі тексти креслили на глиняних табличках, вибивали на камені, писали пензликом фарбою чи чорнилом на посуді, причому на досить високому каліграфічному рівні.

Ахейське письмо було доступним лише для освічених людей. Його знали службовці царських палаців та деякі заможні громадяни. Важливо відзначити і принциповий винахід ахейців – вже у XV ст. до н. е. вони мали знаки для голосних звуків.

Важливу роль у житті еллінів відіграла релігія, яка зазнала значних змін протягом XXX–XII ст. до н. е. Спочатку виключним пошануванням користувалися божества, які уособлювали сили природи. Особливо вшановували Велику богиню, яка відала родючістю рослинного і тваринного світу.



Рельєф із зображенням Афін



Статуя Зевса

Культові обряди включали жертвоприношення, урочисті процесії і ритуальні танці. Божества мали свої атрибути, зображення яких досить поширені. Наприклад, символом військових божеств був у ахейян вісімкоподібний щит.

Утворення ранньодержавних об'єднань внесло нові риси в сакральні уявлення ахейців. Пантеон грецьких богів отримав більш визначену організаційну структуру. Світогляд народу створив такі взаємовідносини між богами, які ахейці бачили у царських столицях. Тому на Олімпі, де жили головні божества, верховним був Зевс, батько богів і людей, який володарював над світом. Підпорядковані йому інші боги мали свої специфічні суспільні функції. Дружина Зевса, богиня *Гера*, відала родинним життям і шлюбом. Брат Зевса, *Аїд (Плутон)*, одержав підземне царство мертвих. Дочка Зевса, богиня *Афіна*, захисниця хоробрих воїнів, була також покровителькою розуму і мудрості. Бог *Посей-*





Олімпійські боги

лише позитивними якостями, але також мали свої недоліки і слабості. Політеїзм еллінів у II тис. до н. е. яскраво ілюструється творами мистецтва і письмовими джерелами.

Поряд з богами вшановувалися у еллінів і різні духи і напівбожки, наділені ворожими характерами. Прикладом таких духів були злі обличчя теракотових богинь із святилища на мікенському акрополі.

Таким чином, як і в країнах Давнього Сходу, перші ранньодержавні суспільства в Егейському басейні виникають в рамках невеликих об'єднань, об'єднуючи декілька общин з одним адміністративним центром, який був і зосередженням культу. Такі об'єднання вперше виникли на о. Крит наприкінці III тис. до н. е., а їхній подальший розвиток привів до створення великої держави, що об'єднала не лише Крит, але й ряд островів південної частини Егейського моря і східних прибережних областей Балканського півострова (морська держава Міноса).

Виникнення паростків цивілізації в Егеїді відноситься до пізнішого часу, ніж у долині Нілу чи Дворіччя, де суспільство досягло зрілості і до кінця III тис. до н. е. нарахувало тисячу років. Давні цивілізації Близького Сходу впливали на процес внутрішнього розвитку критського суспільства, хоча не слід цей вплив перебільшувати, оскільки для держав материкової Греції він був досить слабким.

Для історичної долі давнього населення Балканської Греції мало велике значення природне середовище проживання. Як ранньому народженню давньоєгипетської цивілізації сприяло зрошувальне землеробство у річкових долинах із родючим ґрунтом, так для розвитку окремих центрів Греції II тис. до н. е. відіграло освоєння моря, тобто отримання морських продуктів харчування і можливість зв'язків з іншими народами морським шляхом. Обмеженість родючих земель і багатство корисних копалин сприяли розвиткові ремісничого виробництва, змушували жителів шукати життєві засоби шляхом організації ремесла, розвитку рибальства, активної морської торгівлі, кораблебудування, що стимулювало приватну заповзятливість і мобільність населення.

Внутрішній розвиток ранньодержавних суспільств в Егеїді II тис. до н. е. проходив у рамках дрібних об'єднань, які були захоплені провідними монархічними державами Криту чи Ахейської Греції. За своєю структурою вони склалися з палацового центру, резиденції царя, його адміністрації і жрецтва родових общин. Виробничою

дон, володар моря, відав справами мореплавців. Кульгавий бог *Гермес* вважався покровителем ремесел і мистецтва. Інша дочка Зевса, *Артеміда*, була богинею мистецтва, покровителькою звірів. А Зевсова дочка *Афродита* була богинею кохання і вроди. І, нарешті, до найвідоміших богів у греків належала сестра Зевса *Деметра*, богиня родючості і хліборобства.

Ахейський епос зберіг свідчення про пошанування багатьох ранньоеллінських богів і навіть передає притаманний грецькому мисленню критичний погляд на надмірну набожність. Боги багато в чому були подібні до людей, вони володіли не



основою суспільства були централізоване палацове господарство, в якому працювали раби і залежні працівники, і родові колективи, де велося примітивне землеробство і скотарство, що поставляли надлишки продукції на користь царя і місцевої аристократії. Проте на відміну від країн Давнього Сходу, де правляча верхівка відігравала важливу роль в організації землеробства, контролюючи систему штучного зрошення, на Криті і в Балканській Греції примітивні монархії брали мінімальну участь в організації виробництва. Це протиріччя між протомістом і залежними общинами, постійні війни між царствами, етнічна неоднорідність егейського світу визначали слабкість критських і ахейських держав.

Напружена і тривала Троянська війна, наступ із півночі дорійських племен у південному напрямку, привели до поступової руйнації мікенських палаців і падіння їхньої цивілізації та бюрократичного укладу господарства. Натомість, родові общини зберегли свою структуру і продовжували існувати в нових умовах. Проникнення дорійських племен лише зміцнило родові відносини, що зайняли панівне становище в Греції на межі II–I тис. до н. е. Знищення мікенської аристократії як носія ранньодержавних суспільств і цивілізації, палаців з їхньою розкішшю, витонченим мистецтвом, писемністю привело до загального зниження соціально-економічного і культурного рівня Греції, що вернулася до родоплемінної структури суспільного устрою.

Швидке падіння мікенського суспільства і культури не применшувало важливої ролі, яку вони відігравали в подальшому розвитку грецької культури, котра багато успадкувала від суспільств пізньоелладського періоду. Дорійці не змогли знищити місцевого населення, а культура грецьких племен I тис. до н. е. своїм корінням входила вглиб мікенського періоду. Починався новий етап в грецькій історії, пов'язаний з використанням заліза, технологію обробки якого принесли саме дорійці.

Питання для контролю:

- Охарактеризуйте критське суспільство XXVIII – XVIII ст. до н. е.
- Визначте причини розквіту Критського царства та його занепаду.
- Висвітліть особливості критської культури.
- Розкрийте шляхи формування мікенської цивілізації.
- Визначте характерні риси суспільно-політичного розвитку держав мікенського періоду.
- Проаналізуйте основні досягнення мікенської культури.

Тематика індивідуальних навчально-дослідних завдань:

- Роль А. Еванса у вивченні мінойської цивілізації.
- Особливість релігійних вірувань давніх критян.
- Розшифровка лінійного письма.
- Давньогрецькі міфи як джерело історії критської цивілізації.
- Будівельна справа у Критській державі.
- Пілоський і Кносський «архів» як джерело з історії крито-мікенської цивілізації.
- Особливості рабства у крито-мікенський період.
- Троянська війна: правда і вигадки.



ПЕРЕДПОЛІСНИЙ (ГОМЕРІВСЬКИЙ) ПЕРІОД. РОЗКЛАД РОДОВИХ ВІДНОСИН І СТВОРЕННЯ ПЕРЕДУМОВ ДЛЯ РОЗВИТКУ ПОЛІСНОГО ЛАДУ

Глава

3



Гомерівський період займає особливе місце в грецькій історії. Соціально диференційоване суспільство і держава, що вже існували в Греції під час розквіту мікенської цивілізації, тепер зароджуються тут знову, але в інших масштабах і формі. На зміну централізованій бюрократичній державі мікенської епохи прийшла невелика самоуправляюча община вільних землеробів. З часом (у деяких районах Греції це сталося уже наприкінці XI – на початку VIII ст. до н. е.) з таких общин виросли перші міста-держави, або поліси. На відміну від попередньої (мікенської) і наступної (архаїчної) епохи гомерівський період не відзначався особливими успіхами в галузі культури. З того часу не дійшло до нас жодної значної архітектурної пам'ятки, жодного літературного твору чи предметів образотворчого мистецтва (самі гомерівські поеми знаходяться за межами періоду). Проте це було накопичення сил перед новим стрімким злетом.

Після вивчення матеріалу гомерівської епохи ви повинні:

Знати	<ul style="list-style-type: none"> - основні теорії авторства гомерівських поем; - рівень розвитку землеробства і ремесла передполісного періоду; - характер торговельних відносин гомерівського часу; - особливості грецького роду; - джерела рабства та сфери застосування праці рабів у Греції X–IX ст. до н. е.; - ступінь диференціації гомерівського суспільства; - сюжет поем «Іліада» та «Одіссея».
Вміти	<ul style="list-style-type: none"> - критично проаналізувати існуючі школи стосовно авторства і часу написання поем «Іліада» та «Одіссея»; - порівняти особливості ірокезького і грецького родів; - визначити характер аграрних відносин і рівень розвитку ремесла XI–IX ст. до н. е.; - проаналізувати соціальну структуру гомерівського суспільства; - співставити характерні риси патріархального і класичного рабства; - визначити рівень розвитку суспільства гомерівської епохи.



Розуміти

- суттєві відмінності грецького та ірокезького родів;
- яким чином формувалися погляди на авторство гомерівських поем;
- нашарування яких епох відображені в поемах «Іліада» та «Одіссея»;
- характер рабства у гомерівський період;
- специфіку аграрних відносин у грецькому суспільстві XI–IX ст. до н. е.;
- характерні особливості ремісничого виробництва гомерівської епохи.

1. ГОМЕРІВСЬКІ ПОЕМИ ЯК ІСТОРИЧНЕ ДЖЕРЕЛО

Наступний після мікенської епохи період грецької історії прийнято називати гомерівським, або передполісним. До початку нашого століття поеми «Іліада» і «Одіссея» були єдиним джерелом для вивчення історії Греції XI–IX ст. до н. е. Однак археологічні розкопки, які безперервно велися на території Еллади, дали змогу накопичити значний фактичний матеріал.

Найвідоміші некрополі були відкриті в Афінах (райони *Кераміка* і *Агори*), на острові Саламін, на Евбеї (Лефканді), на околицях Аргоса, а знайдені поселення знаходилися у важкодоступних, природно укріплених місцях (*Карфі*, *Кавусі*, *Врокастро* та ін.), де переховувалося місцеве мінойсько-ахейське населення від дорійців. А приморські поселення гомерівського часу розміщувалися на невеликих півостровах, з'єднаних із сушею вузьким перешийком і обнесених стіною від піратів (наприклад, Смірна на малоазійському узбережжі).

Розкопки показують, що дорійське завоювання відкинуло Грецію на декілька століть назад. Із досягнень мікенської епохи збереглися лише деякі виробничі навички і технічні пристосування: гончарний круг, техніка обробки металу, корабель із парусом, культура вирощування маслин і винограду.

Створювалося враження, що в гомерівський період греки розучилися будувати житла і фортеці з кам'яних блоків, як це робили їхні попередники в мікенську епоху. Всі будівлі були дерев'яними чи з необпаленої цегли і тому не збереглися. Досить бідні і гомерівські поховання.

Усе це, зрозуміло, не означає, що гомерівський період не вніс у культурний розвиток нічого нового. Широке застосування заліза у виробництві означало справжній технічний переворот. Метал став дешевшим і доступним (родовища заліза зустрічаються значно частіше, ніж родовища міді і олова – основних компонентів бронзи), відпала необхідність небезпечних і дорогих експедицій до місць видобутку руди. У зв'язку з цим різко зросли можливості окремої сім'ї, проте вплив цього процесу на розвиток давньогрецького суспільства виявився не зразу.



Гомер



Нові відкриття дозволили значно доповнити дані епосу і наочно показати історизм самих поем, хоча питання про їхнє походження, особу автора чи авторів, час написання належить до числа ще не вирішених наукових проблем.

Незважаючи на відсутність достовірної інформації про Гомера як реальної особи, його існування не ставилося під сумнів у давнину. Йшли лише суперечки про місце народження та роки життя. Про це місце сперечалося сім грецьких міст: Смірна, Хіос, Колофон, Пілос, Аргос, Ітака, Афіни. За найпоширенішою версією, він народився в Смірні (Мала Азія) чи на о. Хіос. А час життя Гомера датувався по-різному: від Троянської війни до VIII ст. до н. е., хоча найпоширенішою була думка Геродота про те, що Гомер жив за 400 років до нього, тобто у середині IX ст. до н. е.

Відсутність біографічних даних про Гомера (крім абсолютно міфічних, що він був сином бога ріки Мілета і німфи Крифеїди) дозволила деяким дослідникам давньогрецької історії та літератури сумніватися в історичній реальності особи поета. Уривки з поем тривалий час виконувалися на святах співцями і переказувачами – аедами, які досить часто змінювали текст залежно від складу слухачів. І лише в другій половині VI ст. до н. е. в Афінах був встановлений остаточний текст поем при тирані Пісистраті.

А розпочав критику Гомера софіст Зоїл (IV ст. до н. е.), прозваний «бичем Гомера» (гомеро-мастикс).

У період еллінізму в III–I ст. до н. е. філологи т. зв. Александрійської школи розділили кожну з поем на 24 пісні (згідно з кількістю букв грецького алфавіту), встановили багато інтерполяцій (пізніших вставок) і виправили ряд помилок переписувачів.

У новий час з'ясування проблеми гомерівського епосу було започатковане французьким абатом д'Обіньяком та італійським істориком-соціологом Дж. Віко.

Однак «гомерівське питання», тобто проблема авторства і походження поем, було гостро поставлене в науці лише наприкінці XVIII ст. і до цього часу залишається остаточно не вирішеним. Саме 1795 р. німецький вчений Ф.А. Вольф видав книгу «Вступ до Гомера», вказавши на значну кількість суперечностей в епосі. Припускаючи, що грецька писемність виникла лише близько VI ст. до н. е., Вольф вважав маловірогідним, щоб неграмотний поет, незважаючи на всю його обдарованість, міг створити дві великі поеми. Не допускав він і можливості збереження цих поем в усній передачі протягом декількох століть. Тому школа Вольфа висунула думку, що «Іліада» і «Одіссея» були механічним поєднанням багатьох пісень, здійсненим поступово різними аедами. Очевидну єдність поем він пояснював тим, що їхня тематика базується на справжніх історичних подіях.

На основі версії Вольфа Лахман створив «теорію малих пісень», за якою поеми створювалися із постійних творів народної творчості. Цим Лахман пояснював суперечності в поемах.

Протягом наступних століть дослідники гомерівського епосу розділилися на три групи. Перша група – *унітарії* виходили з композиційної цілості, відповідності мови



Папірус III ст. до н. е. з текстом «Одіссеї» Гомера





Битва Ахілла і Гектора

до діаметрально протилежних висновків. Так, наприклад, «Каталог кораблів» з 2-ї пісні «Іліади» тривалий час вважався однією з найпізніших частин поеми, а тепер багато дослідників схильні відносити його до мікенського періоду.

Крім того, порівняльно-історичне вивчення карело-фінської, російської, сербської, казахської народної епічної творчості довело, що аеди легко зберігають у пам'яті десятки тисяч строф віршованого тексту.

I, нарешті, третя група – прихильники теорії «початкового ядра», основоположником якої був Дж. Грот. Згідно з нею, автор чи автори поем значною мірою використали багатющий цикл народних пісень, присвячених окремим епізодам Троянської війни, піддавши їх значній творчій переробці. Однак автор поеми, опери, роману чи іншого мистецького твору використовує при його створенні різноманітні народні сюжети, мотиви, перекази чи легенди, однак вважається автором цього твору. Діяльність автора поем теж не зводилася до механічного об'єднання окремих переказів, а полягала у творчій художній переробці народних пісень.

Полеміка навколо гомерівського епосу не була безплідною. Вченим вдалося встановити приблизно час і місце створення поем Гомера. Обидві написані у VIII ст. до н. е., «Іліада» – на півстоліття раніше від «Одіссеї». В поемах найчастіше згадується бронза, але в «Одіссеї» автор нерідко говорить уже про залізні предмети, інколи навіть в узагальнюючому значенні про «фатальне залізо» (XVI, 294; XIX, 13).

Однак усі дослідники погоджуються з тим, що в поемах можна простежити ряд нашарувань різних епох. У них, без сумніву, є елементи мікенської епохи, можливо, навіть раніші, ніж сама Троянська війна (XIV–XIII ст. до н. е.). Так, у поемах зустрічаються згадки про бронзові мечі, бойові колісниця, що не вико-

і стилю «Іліади» й «Одіссеї». Вони відстоювали єдність поем, автором яких був Гомер чи інший талановитий поет. Представниками цієї теорії були К. Ніч, М. С. Куторга, Ф. Ф. Соколов.

Іншу групу складали аналітики, прихильники гіперкритицизму. Однак їхні висновки, які зводилися до подрібнення поем на маленькі пісні, стали викликати заперечення серед вчених. Бо залежно від застосованих методів дослідження аналітики приходили інколи



Гомер



ристовувалися з кінця II тис. до н. е., важливі центри мікенської цивілізації: Пілос, Кнос, Мікени та ін. Однак у цілому мікенська епоха залишилася для Гомера досить віддаленим минулим, про яке він мав неясні уявлення. Говорячи про неї, поет, як правило, переносить її у пізніше історичне середовище, відокремлене від часу його життя лише незначним проміжком. На це вказують згадки про техніку обробки заліза, яка стала відома в Греції не раніше XI ст. до н. е.; про фінікійців-мореплавців і купців, які проникли у води Егейського моря приблизно в той же час або навіть пізніше; про порівняно пізній обряд кремації (спалення) покійників тощо. У поемах знайшов відображення й архаїчний період (VIII–VI ст. до н. е.), який передував чи вже співпадав з часом їх першого запису. Все це вимагає від історика великої обережності при опрацюванні матеріалу епосу.

Початки гомерівського епосу склалися до переселення іонян у Малу Азію, ще в європейській Елладі, переважно в Аргосі і Фессалії. На користь цього свідчить і віршований розмір, яким написані поеми, – *гекзаметр*, і мова епосу. Однак створення «Ліади» й «Одіссеї» завершилося в Малій Азії, вірогідніше за все, у Смірні, зі змішаним еоло-іонійським населенням. Саме мова поем і єдність характеристики героїв є головним доказом на користь єдиного автора обох творів.

Сюжет «Ліади» висвітлює один з епізодів десятого року Троянської війни – сварку між командиром грецьких військ мікенським царем Агамемноном і *Ахіллом*, ватажком одного з фессалійських племен. На цьому фоні поет описує військові дії греків і троянців, облаштування військового табору і озброєння, систему управління, зовнішній вигляд міста, релігійні погляди, повсякденний побут греків і троянців.

В «Одіссеї» Гомер розповідає про пригоди царя *Ітаки* Одіссея, який після взяття Трої повертався додому. Боги піддають його численним випробуванням: потрапляє до лютого циклопа, проводить судно повз чудовиська *Сциллу* і *Харибду*, відхиляє принади чаклунки *Кірки*, яка перетворює людей на свиней. Поет показує Одіссея в різних ситуаціях мирного життя: господарські заняття, побут царського палацу і помістя, взаємовідносини між владою і бідняками, звичаї, повсякденний побут.

Вивчаючи Гомера, слід пам'ятати, що «Ліада» й «Одіссея» перш за все поетичні твори, в яких бувальщина і вигадка об'єднуються в одну художню епопею. Однак цінність гомерівських поем як історичного джерела полягає в тому, що вони дають можливість у головних рисах простежити еволюцію грецького суспільства від первіснообщинного устрою до утворення полісного ладу.

У поєднанні з дослідженнями пам'яток археології ми можемо встановити основні віхи історії цього періоду і вважати поеми достовірним джерелом. Розкопки показують, що археологічні пам'ятки ранньозалізного віку, знайдені на те-



Корабель Одіссея. Деталь грецької амфори



риторії Греції, суттєво відрізняються від пам'яток мікенської культури. Катастрофа, яка трапилася з мікенською цивілізацією в XIII–XII ст. до н. е., відкинула Грецію на декілька століть назад. Основною рисою грецької матеріальної культури XI–IX ст. до н. е. була гнітюча бідність, за якою ховалося різке падіння життєвого рівня населення і занепад продуктивних сил країни. Поширеним видом археологічних пам'яток кінця II – початку I тис. до н. е. є не монументальні купольні гробниці, а кладовища рядового населення. Інвентар таких поховань досить бідний (глиняні горщики, залізний меч або ніж, наконечники списів або стріл, дешеві прикраси). У XI–IX ст. до н. е. з'являється уже місцеве залізне озброєння. У гончарному виробництві вишуканий малюнок і колорит крито-мікенської епохи змінився геометричним візерунком з кіл, трикутників, ромбів і квадратів. Із VIII ст. до н. е. з цих простих елементів починають створювати багатофігурні композиції, які зображують сцени війни, поховання, перегони на колісницях і т. п. Але своїм схематизмом і примітивізмом вони нагадують дитячі малюнки чи вишивки на рушниках.

Однак історія людства не знає абсолютного регресу, і в матеріальній культурі передполісного періоду елементи спаду переплітаються з новими відкриттями. Найважливішим з них було освоєння греками техніки обробки і плавлення заліза, що означало в цих умовах справжній технічний переворот.

2. ГОСПОДАРСЬКИЙ РОЗВИТОК СТАРОДАВНІХ ГРЕКІВ ЗА ДАНИМИ ПОЕМ

Основу економічного життя гомерівського суспільства складало сільськогосподарське виробництво. Найшанованішим заняттям у стародавніх греків було зем-

леробство. Навіть царі гордилися фізичною працею на полі:

*Відповідаючи, мовив йому Одиссей велемудрий:
«Хотів би з тобою удвох, Евримаху, в труді позмагатись
Я весняної пори, коли дні у нас довгі бувають.
На сіножаті, щоб кожен в руках по серпу мав, красиво
Вигнутім, щоб узялися ми натще серця вдвох до роботи
І від світанку жали траву цілий день до смеркання;
А як за плугом воли поганятимем ми полові,
Дуже породисті, рослі, що випасались добре на паші».*
(Одіссея, XVIII, 365-372)

Як основні зернові культури згадуються пшениця, ячмінь, полба:

*І ячмені, і пшениця, і лози вино виноградне
В гронах розкішних дають, що примножує Зевс їм дощами.*
(Одіссея, IX, 110-111)

Сільськогосподарська практика греків базувалася на багатій традиції землеробів ахейського часу. Землю ретельно обробляли, звертаючи увагу на глибину оранки. Поля під пар орали тричі. Це образно передають зображені на щиті Ахілла сцени сільськогосподарських робіт:

*Ниву їще показав – соковиту ділянку родючу:
Тричі зорали її, орачі там ідуть за плугами,*



*В ярмах тримають воли, у всі напрямки їх направляють.
Тільки до краю ріллі, повертаючись, знову доходять.
Поле він там показав, де буває високе колосся,
Скрізь стояли жєнці і серпами блискучими жали.
Падає колос на землю численними купами жовтий,
Далі в'язальниці йдуть, їх в снопи перевеслами в'яжуть.
Геть від них відійшли і стоять осторонь, а за ними
Зб'їжся збирають хлоп'ята й у жменях швиденько підносять.*

(Ліада, XVIII, 541-544, 550-554)

Як добриво стародавні греки використовували гній:

*...пізніше той гній Одисеева челядь
В поле возила угноюватъ всюди наділок просторий.*

Оранка поля проводилася довгою борозною:

Бачив би сам ти, які я проорюю борозни рівні.

(Одисея, XVIII, 375)

Відносно високою була і робоча норма оранки. За підрахунками французького економіста Дюро де Ламалья, плуг, запряжений 2 волами, виорював за день по 1/3 га на глибину 25 см. Таким чином, поле площею 12 га можна було обробити за 12 днів трьома упряжками по 2 воли у кожній.

Керував усіма сільськогосподарськими роботами господар поля (басилей) з палицею в руках:

*... І стоїть тут, радіючи серцем, господар
Мовчки по тій борозні і спирається на патерицю.*

(Ліада, XVIII, 556-557)

Молотили зібраний урожай на току за допомогою волів:

*Наче тих широколобих волів
селянин запрягає
Білий ячмінь на утоптанім добре
току молотити,
Й сиплеться зерно з-під ніг у волів,
що йдучи ремигають.*

(Ліада, XX, 495-497)

Після цього зерно провівали і молотили на ручних млинах. Так, в «Одисеї» неодноразово згадується такий млин, а в господарстві Одисея 12 рабинь, які займалися помелом зерна.

Формально пануючою формою власності на землю була общинна. Кращі ділянки її виділялися басилеям (царі, знатні люди) і називалися *темена-ми* (відрубні), розміри яких невідомі. Але враження



Орач



Жінки товчуть зерно в ступі



про ці розміри залишає опис землеробських робіт на царській ділянці, зображеній на щиті Ахілла.

Основу економічної могутності басилеїв складала їхня господарства – *ойкоси*, організація яких у загальних рисах повторювала організацію великих володінь ахейської знаті в XIV–XIII ст. до н. е. Вся інша земля розподілялася між общинниками шляхом жеребкування, а ці ділянки називались *клерами* (жереб).

*Мов тих сусідів, що сварку за межі ведуть між собою
І, з метром в руках стоячи, завзято на спільному полі
Рівність відстоюють, смужка лише розділяє вузенька,
Воїв так тільки вали розділяли...*

(Іліада, XII, 421-424)

Це свідчить про регулярні поділи землі між общинниками. Крім зернового господарства, розвиненим було виноградарство, маслинництво, садівництво, городництво. Про існування декількох сортів винограду говорять епітети «світле», «темне» для характеристики вина. Воно зберігалось в об'ємних бочках-піфосах, а транспортувалося в амфорах. У садах вирощували яблуні, груші, гранати, смоківницю, маслини:

*...Великих старань ти доклав тут,
і жодна рослина –
Ні виноград, ні оливка, ні груша,
ні грядки городні,
Ані смоківниця – тут без твого
не росте піклування.
Подарував мені груш тридцять
і яблунь десяток,
Сорок смоківниць; ще й лоз
виноградних мені обіцяв ти
Дати рядів п'ятдесят, таких, що вже рік безнастанно
Тут плодоносять, – зараз ті грона ростуть розмаїті.*

(Одіссея, XXIV, 245-247, 340-343)



Продаж оливкової олії



Винороби

Надзвичайно важливу роль в економічному житті гомерівського періоду зайняло тваринництво, що не раз підкреслював Гомер у своїх поемах. Худоба була мірилом вартості, замінюючи ще неіснуючі гроші. Так, бронзовий триніжник вартував 12, а рабіння – 4 воли (Іліада, XXIII, 702-705). У поемах часто згадуються «круторогі» бики, «виблискуючі жиром» свині, вівці, коні, кози тощо. При описі майна Одиссея автор перераховує стада великої і дрібної рогатої худоби:



*На суходолі корів є двадцять черід, і овечих
Стільки ж отар, і свинячих гуртів; та стада ще й козині
Там навкруги і його, і чужі пастухи випасають.
Тут же на острові, аж до кінця його, ще одинадцять
Козячих стад пасуться під доглядом служок сумлінних.*
(Одіссея, XIV, 100-104)

Саме ці стада склали основне багатство Одіссея. Про значення ролі скотарства говорять і численні терміни на означення пастухів: свинопаси, козоводи, пастухи корів, кіз і овець. Існували також наглядачі за пастухами, старші



Грецькі колісниці IX–VIII ст. до н. е.

пастухи, або «вожді людей», які користувалися відносно свободою у розпорядженні панським майном і часто нагороджувалися за свою службу земельним наділом, хатиною. До цієї категорії пастухів у поемах належали *Евмей, Мелантій і Філотій* (Одіссея, XV).

Таким чином, сільськогосподарське виробництво гомерівського періоду досягло значного розвитку. Продуктивні сили піднялися до такого рівня, що допускали накопичення багатства у руках небагатьох людей. Розмір його визначався головним чином кількістю худоби, просторими коморами, повними всяких припасів і добра, оздобленням житла, числом прислуги, якістю зброї й одягу тощо. Однак у поемах при цьому рідко згадується про володіння однією людиною земельними угіддями.

Достаток продуктів давав можливість багачам вести широкий спосіб життя, влаштовувати часті застілля і бути гостинними господарями.

3. РЕМІСНИЧЕ ВИРОБНИЦТВО І ТОРГІВАЯ

Панування натурального господарства і відносно невелика питома вага обміну в системі економічних відносин гомерівської Греції позначилися і на стані ремесла.

Вироби ремісників поступалися мікенським не лише в художньому, але й у суто технічному плані. В умовах, коли кожне окреме господарство обслуговувало себе власними силами, реміснича діяльність не мала сприятливих умов для розвитку. Гомерівська Греція знала лише декілька видів ремесла залежно від сировини: заліза, дерева, шкіри та глини. Із ремісників (*деміургів*) Гомер згадує ковалів, ювелірів, теслярів, кожум'яків, гончарів. Але диференціація праці ремісників робила лише перші кроки. Так, в «Ліаді» два однакових щити із шкіри вола, оббиті міддю, в одному випадку виготовляв шкіряних справ майстер, а в іншому – мідник (Ліада, VII, 220; XII, 295).

Ковалі, крім роботи з залізом, займалися одночасно і виготовленням виробів із золота і срібла, а теслярі виконували всі роботи, починаючи від заготівлі лісу і закінчуючи будівництвом житла чи виробництвом меблів та інших предметів. Усі



види ремісничого виробництва, за винятком ковальства, носили мандрівний характер. Як правило, ремісники ходили від одного будинку до іншого, господарі годували і поїли їх, постачали матеріалом для роботи, а після закінчення платили обумовлену платню натурою, а часто навіть давали ще й подарунки:

*Хто б це чужинців шукав,
щоб до себе запрошувать,
Крім хіба тільки таких, що для
діла бувають потрібні, –
Чи ворожбитів, чи теслів, а чи лікарів від хвороби,
Чи піснярів божественних, щоб радість приносили співом.
Скрізь по безкрайній землі для смертних є жадані.*
(Одіссея, XVII, 382-386)



Кузня

Лише ковальська справа, яка вимагала наявної майстерності, була постійною. А згадки про існування майстерень зустрічаються лише як виняток, наприклад кузня Гефеста, який викував зброю для Ахілла. Ковалі в той час уже користувалися кувалдою, молотом, горном, ковадлом, обценьками:

*Всі вони разом – аж двадцять було їх – задихали в горни
Різноманітним диханням, що сильно вогонь роздувало,
Й допомагали то швидше кувати, а то повільніше
Як того волів Гефест, щоб виконать працю найкраще.
Міді незламної й олова досить він в полум'я кинув,
Цінного золота та срібла додавши. Ковадло велике
Від приладів до підставки ковальської міцно, в правицю
Молот узяв величезний, тримаючи в лівій обценьки.*
(Іліада, XVIII, 470-477)

Вироби виготовлялися із матеріалу замовника, але своїм власним інструментом:

*...майстер з'явився
З мідним приладдям в руках, потрібним у справі ковальській,
Кліщі міцні, ковадло
і молот приніс він, якими
Золото звук обробляти.*
(Одіссея, III, 432-435)

Окремі ремісники користувалися у гомерівській Греції популярністю і пошаною. В «Іліаді» розповідається про беотійського майстра Тихія. А саламінський басилевс Аякс замовляє собі щит спеціально у знаменитого майстра (Іліада, VII, 212-223).

У давнину до ремісників належали також оповісники (небесний покровитель бог Гермес), співаки, лікарі (покровитель Асклепій), тлумачі снів тощо. Всі вони вважалися, як і наймані працівни-



Гефест і Фетіда



ки, такими, що стоять на нижчій сходинці суспільної драбини, аніж землероби, на відміну від інших епох у грецькій історії. Так, Одисей з гордістю хвалиться, що він зробив ліжко з маслинового дерева і побудував навколо нього спальню:

*Куц густолистий маслин у мене стояв на подвір'ї,
Пишний, квітучий, із стовбуром грубим, немовби колона.
Спальню круг нього я став будувати, аж поки її докінчив,
Щільно клав мур з камінців та її покрівлю із верху поставив,
Двері міцні приладнав, до одвірків щільно пригнавши.*

(Одіссея, XVIII, 190-194)

Таким чином, греки ще не знали тоді характерної для класичної античності зневаги до ремісничої праці. А самі ремісники були вільними людьми. І лише у ткацтві використовувалася праця рабів:

*От що, служниці давно вже відсутнього тут Одисея!
В верхні кімнати ідіть, де поважна сидить володарка,
Пряжу свою біля неї прядіть та її розважайте,
Сидячи там у покоях, чи вовну чесати беріться.*

(Одіссея, XVIII, 313-316)

Основною відмінністю ремісників цієї епохи була їхня орієнтація не лише на обслуговування потреб правлячої верхівки, але й на задоволення потреб широких верств населення. У використанні металів, зокрема заліза, і їх обробці ремісники передполісного періоду значно перевершили рівень мікенського часу, а якість кераміки була не гіршою, ніж у елладський період.

В основному сільськогосподарське і ремісниче виробництво мало натуральний характер. Виробництво товарів для продажу в гомерівський період було розвинуте досить слабо. Щоправда, в поемах містяться згадки про окремі випадки обміну полонених на биків, зброю, вино. Предметом обміну найчастіше була воєнна здобич, що, природно, не дає можливості говорити про постійний обмін.

*Хто обмінюючи за мідь,
а хто за блискуче залізо,
Хто за шкуру волячу,
а хто і за цілу корову.*

Хто за невільника навіть...

(Ліада, VII, 473-475)

У гомерівський час були відсутні гроші як еквівалент обміну. У поемах немає жодної згадки про них, а одиницею обліку були бики:

*Аж у дванадцять биків той триніг
оцінили ахеї;
А переможений мав держати жінку,
майстриню
В різних роботах, –
її у чотири бики оцінили.*

(Ліада, XXIII, 703-705)



Дипилонська ваза
з геометричним узором
(IX ст. до н. е.)



Зовнішня торгівля теж була розвинута слабо. Разом із занепадом торгівлі звужується і світогляд греків. Це підтверджується й археологічними даними, які констатують повну відсутність імпортованих товарів аж до VIII ст. до н. е. на території Греції. Якщо окремі речі і ввозилися, то це були предмети розкоші для вузького кола знаті. Їх привозили фінікійці і тафійці (можливо, жителі району Коринфської затоки):

*Раз фінікійці до нас прибули,
мореходи славетні,
І навезли, шахраї, блискіток
в кораблі своїм чорнім,
Протягом цілого року лишилися у нас
фінікійці, –
Різних товарів багато в місткий
корабель закупили.*

(Одіссея, XV, 415-416, 455-456)

Торговельні факторії фінікійців не мали постійного характеру. Купці обмежувалися вивантаженням товару на берег або торгували з місцевими племенами безпосередньо з кораблів. Довго на одному місці купці не затримувалися. Лише в одному випадку згадується про перебування фінікійців на одному місці близько року. Ставлення автора поем, як і всіх греків, до торгівлі було негативним. Він різними словами характеризує фінікійців: хитрі, шахраї, ошуканці (Одіссея, XIV, 288). І справді, коли все було розпродано, фінікійці покидали місце стоянки, грабуючи місцеве населення, а інколи вивозили з собою для продажу в рабство жінок і дітей. Взагалі, тогочасна торгівля все ще була тісно пов'язана з війнами, розбоєм, морським піратством. Причому здійснити це стосовно сусідів не вважалося безсоромним. Греки гомерівської епохи рідко і неохоче займалися торгівлею. Потрібні їм привізні речі вони воліли здобувати силою і для цього споряджали грабіжницькі експедиції у сусідні країни. Хоча у господарствах родової знаті накопичувалися певні надлишки, на які аристократ міг обміняти необхідний інструмент, рідкісні тканини, ювелірні вироби чи іноземних рабів.

Моря, які омивали Грецію, кишіли піратами. Участь у піратських експедиціях і грабунках на суші розцінювалася як прояв особливого завзяття, вартого справжнього героя і аристократа. Ахілл відкрито хвалиться тим, що, б'ючись на морі і суші, розорив 21 місто в троянських землях. *Телемах* гордився тими багатствами, які «награбував» для нього його батько Одиссей. К. Маркс вважав піратство особливим видом тогочасної торгівлі, коли необхідність у додаткових прибутках уже існувала, а регулярного обміну ще не було. Але навіть найбільш хвацькі пірати не зважувалися покидати межі Егейського моря. Походи в Єгипет, Сицилію, Ітаку, Причорномор'я здавалися далекими і небезпечними. Зі всіх названих у поемах імен купців ми знаходимо лише одного елліна – *Евнея*, басилея з о. Лемнос:

*В час той до них із вином кораблі прибули, мореплавці
З Лемносу, що спорядив для ахеїв Евней, син Ясона,
Люди вождя, з якими Генеїла його породила.*

(Іліада, VII, 467-469)



Триніжник



Незважаючи на ці свідчення, ряд учених продовжує дотримуватися думки, що в VI ст. до н. е. фінікійської торгівлі в Егейському морі не спостерігалося, хоча вона жваво йшла у центральному і західному регіоні Середземномор'я. Найдавніші з кладів, які містять фінікійські вироби з о. Егіна, датуються не раніше другої половини VIII ст. до н. е. А заходити для торгівлі в Егейське море фінікійці розпочали з кінця IX ст. до н. е. Запереченням цього твердження можуть бути запозичені греками фінікійські відкриття уже IX ст. до н. е.: алфавіт і кораблебудівництво. Спочатку кораблі греків скоріше нагадували великі човни, мило призначені до тривалих подорожей у відкритому морі. Греки перейняли у фінікійців тип швидкохідного корабля. На його кормі закріплювався гострий виступ – *таран*,

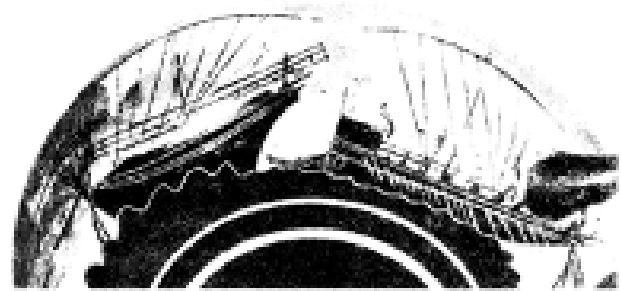

Торгові і військові кораблі



Фрагмент геометричного живопису на вазі

яким пробивали борт корабля суперника. Вузький, довгий, низькобортний корпус надавав йому великої маневреності, а 25 веслувальників з кожного боку розвивали необхідну швидкість.

Поступово починає розвиватися торгівля у середовищі грецького світу. Цьому сприяло переселення частини іонійських і еолійських племен на острови Егейського моря й узбережжя Малої Азії. Ці зв'язки можна простежити завдяки деяким особливостям кераміки з геометричним орнаментом. Замкненість грецьких общин надавала кераміці чітко виражені місцеві особливості, що дає можливість визначити конкретний ареал її поширення. Так, наприклад, на о. Егіна аттична кераміка займала помітне місце. Однак з середини IX ст. вона поступається коринфській. Особливо це характерно для Беотії, Дельф, території Арголіди й Егіни.

Таким чином, за XI–IX ст. до н. е., після багатосотлітнього падіння торгівлі, особливо зовнішньої, елліни помітно розширили свої зв'язки з зовнішнім світом. Одночасно розпочинає відігравати все помітнішу роль внутрішня торгівля.

4. ОРГАНИ УПРАВЛІННЯ ТА СОЦІАЛЬНА СТРУКТУРА ГРЕЦЬКОГО СУСПІЛЬСТВА

XI–IX ст. до н. е.

У мові класичної епохи це слово означає одночасно два тісно пов'язаних між собою у

Гомерівське суспільство – це досить примітивна сільська община, невелика за територією і майже повністю ізольована від сусідів. Політичним і економічним центром общини був поліс. У грецькій



свідомості греків поняття: «місто» і «держави». Цікаво, однак, що в гомерівському лексиконі, де слово «поліс» (місто) зустрічається досить часто, відсутнє слово, яке можна було б перекласти як «село». Це означає, що реальної відмінності між містом і селом у тогочасній Греції не існувало, бо поліс був одночасно і містом, і селом. З містом його зближувала компактна, розміщена на незначній території забудова і наявність укріплень (наприклад, Троя в «Іліаді» і місто *феаків* в «Одіссей»). Проте основне населення полісів складали селяни-землероби і скотарі, а не ремісники і купці. Володіння однієї общини не простягалися досить далеко. Вся Греція в поемах Гомера виглядає як країна, роздріблена на багато маленьких самоврядних округів, між якими існували досить напружені стосунки. На жителів сусіднього поліса дивилися в ті часи як на ворогів: їх безкарно грабували, вбивали, продавали в рабство. Конфлікти і чвари нерідко переростали в кровопролитні затяжні війни. Приводом могла стати, наприклад, крадіжка худоби. В «Іліаді» Нестор, цар Пілоса, згадує про свої подвиги в молоді роки, коли він із загоном напав на сусідню Еліду і викрав звідти велике стадо дрібної і великої рогатої худоби, а у відповідь на напад жителів Еліди на Пілос Нестор убив їхнього вождя і розігнав усе військо.

У суспільному житті грецького поліса важливу роль відігравали сильні традиції родового ладу. Давній грецький суспільно-політичний лад виглядав таким чином: грецькі племена поділялися на роди (по-грецьки *генос*), з родів склалися *фратрії* (братства), а з фратрій – *філи* (племена):

*По племенах і родах, Агамемноне, воїв,
Родові рід, а племені плем'я нехай помагає.*

(Іліада, II, 362-363)

Найважливішими ознаками грецького роду були:

- 1) походження за батьком;
- 2) заборона шлюбів у середині роду (*екзогамія*);
- 3) право усиновлення родом;
- 4) право взаємного успадкування;
- 5) володіння родовим майном;
- 6) право вибору й усунення родових старійшин;
- 7) надання допомоги і взаємної підтримки;
- 8) участь у загальнородових святах і наявність спільного цвинтаря.

Давні грецькі філи були військово-культовими об'єднаннями, мали свою визначену територію, жертвник на честь богів, а їх очолювали *філобасилей* – одночасно вождь і жрець.

При общинно-родовому ладові вища влада належала всьому народові (*демосу*), який збирався для обговорення і вирішення спільних питань (особливо про оголо-



Кінь з упряжжю



шення війни) на народних зборах (*агора*), які являли собою сукупність вільних общинників. Скликалися вони за звичаєм царем з різних приводів. Скликання зборів здійснювалося за допомогою вістових, і в мирний час вони проходили звичайно поблизу царського будинку, на майданчиках чи інших людних місцях:

*Вийшов (син Одиссея. – В. Б.) зі спальні своєї до столу на бога подібний,
Дзвінкоголосих гукнувши окличників, він наказав їм
Довговолосих на збори негайно скликати ахеїв.*

(Одіссея, II, 5-7)

Однак у народних зборах уже відсутня рівноправність його учасників. Ставлення до рядових членів досить зневажливе. Вони нічого не тямлять у питаннях війни і миру, повинні прислухатися до того, що скажуть «кращі люди» і висловлюватися щодо почутого криками чи брязканням зброї (поки збори відбувалися у військовій атмосфері). Ніяких згадок про голосування на народних зборах у поемах немає. На Ітаці у зв'язку з відсутністю Одиссея народні збори не скликалися протягом багатьох років. Лише в одному випадку, як виняток, поет виводить на сцену народ і дає йому можливість висловитися. На зборах ахейського війська, яке оточило Трою, обговорювалося питання, що цікавило всіх присутніх: чи варто продовжувати війну, яка тривала десятий рік безрезультатно, чи краще сісти на кораблі і всьому війську повернутися на батьківщину, в Грецію. Несподівано слово взяв рядовий ратник *Терсит*. Гомер явно співчуває знаті і зображує його непривабливим, не скуплячись на принизливі епітети та сварливі слова:

*...Найпотворнішим був він між тих, хто під Трою приходив.
Був клишоногий, коліно одне мав кульгаве; горбаті
Сходилися плечі на грудях вузьких; голова гостроверха
Вгору здіймалась, волоссям ріденьким заледве укрита.*

(Іліада, II, 216-219)

До того ж Терсит постійно порушує порядок на зборах, не зважає на правила пристойної поведінки:

*От розмістилися нарешті усі й по місцях посідали,
Тільки Терсит горлав ще один, язикатий без міри, –
В грудях багато у себе словес він беріг легковажних,
А щоб по-пустому і не до пуття нападуть на державців...*

(Іліада, II, 211-214)

Але він сміливо викриває користолюбство і зажерливість Агамемнона, верховного командуючого ахейських воїнів, і закликає всіх відплисти до рідних берегів, залишивши базилея одного воювати з троянцями:

*О боягузи нікчемні, ахеянки ви, не ахеї!
Тож кораблями додому вертаймо, його ж залишімо
Здобиччю тут, біля Трої, втішатися.
Нехай він побачить,
Є йому поміч від нас яка-небудь чи, може, немає.*

(Іліада, II, 235-238)

Промову Терсита різко обриває Одиссей, один з ахейських царів. Пригрозивши йому розправою, на підтвердження своїх слів базилевс наносить горбуну сильний удар своїм царським жезлом:





Одіссей

*Мовлячи так, він берлом по плечах його
і по спині
Бив, аж той ізгнувся і рясними умився
сльозами.
Зразу ж рубцями кривавими спина взялася
від ударів
Берла того золотого. Увесь він аж сів
з переляку.
Скорчившись від болю і, дивлячись тупо,
втирав собі сльози.
Хоч і обурені тим, всі щиро сміялися з нього...*
(Іліада, II, 265-270)

Цей епізод наочно демонструє, яке було справжнє співвідношення сил між демосом і аристократією всередині гомерівської общини, свідчить про глибоке виродження первісної демократії. Народні збори стають слухняною зброєю в руках невеликої групи царів, а Терсит, який, безсумнівно, висловив думки і почуття більшої частини, стає посміховиськом в їхніх очах. Для сильного аристократа, який має немало прислуги і прибічників, воля народу, навіть висловлена відверто і прямо, не мала обов'язкової сили закону. Так, Агамемнон, всупереч волі всього ахейського війська, відмовляється повернути Хрису, старому жерцю бога Аполлона, його дочку, за що останній насилає на ахейців страшенні хвороби, від яких гинуть люди і худоба.

Встримаючи відкритий опір народу своїм замислам, «кращі люди» могли просто розганяти збори. Так діють наречені Пенелопи, наказуючи ітакійцям розійтися по домівках, і народ покійно виконує їхнє розпорядження. Народні збори нерідко перетворюються в арену боротьби ворогуючих угруповань знаті, які намагаються зводити рахунки зі своїми суперниками.

Зважаючи на ці фактори, доводиться відзначити, що політична форма організації грецького суверенітету була дуже далека від справжньої демократії. Реальна влада зосереджувалася в руках наймогутніших і найвпливовіших представників родової знаті, яких Гомер називає басилеями. Зовнішньо вони справді нагадували царів: по скінетру і пурпуровій одежі. Вони були воєначальниками і першими кидалися в бій, показуючи приклад хоробрості і відваги ряловим воїнам:

*Вина медові п'ючи найсолодші, – зате ж бо й велика
Доблесть їх, – завжди-бо в перших лікійських рядах вони б'ються.*
(Іліада, XII, 320-321)

Однак гомерівські царі тісно пов'язані із знаттю і були в її рядах серед рівних. Тому в поемах згадується про існування декількох царів. Так, на о. Скерії їх було 12 без Акіноя, в Аргосі – 3, в Еліді – 4. Навіть під час військових дій деякі племена висували під проводом декількох царів. Таким чином, термін басилей мав досить широке застосування. В одних випадках басилей мали владу племінних вождів, а в інших були лише радниками вождя чи членами його дружини:

*Бути державцем – то зовсім не зле: відразу-бо в нього
Й дім багатіє, і сам набуває він більшої шані.*



*Тільки ж у нас, між ахеїв, на морем омитій Итаці,
Інших державців багато ще є – і старих, і молодших, –
З них комусь влада перейде, як вмере Одиссей богосвітній.*
(Одіссея, I, 393-396)

Природно, що повноваження базилеїв у мирний час були ще скромнішими. Під час загальнодержавних свят базилеї здійснював жертвоприношення богам і молив їх про блага і процвітання для всієї общини. За все це народ зобов'язаний був шанувати царів подарунками та найбільшими ділянками при передачі громадської землі і т. п. Формально подарунки вважалися добровільними пожертвуваннями чи шаную, яку базилеї отримував від народу як винагороду за військову доблесть чи за справедливість у судовому процесі. Однак на практиці цей старовинний звичай нерідко давав у руки базилеїв зручний привід для вимагань «на законній основі» (наприклад, цар Агамемнон).

При всій могутності і багатстві базилеїв їхню владу не можна вважати царською владою у прямому значенні цього слова. Тому заміна грецького «базилея» на українського «царя» може бути прийнята умовно. І базилея можна вважати лише вождем племені або роду.

У межах своєї філи чи фратрії базилеї виконував головним чином функції жерця (у кожного родового союзу був особливий бог-покровитель). Бували випадки, коли воєначальник, який прославився подвигами і виділявся серед інших базилеїв багатством і знатністю роду, домагався продовження своїх повноважень. Якщо ж до його військових функцій приєднувалися також функції верховного жерця і головного судді, така особистість могла стати «царем», тобто фактично главою общини. Таке становище займав, наприклад, *Алкіної* серед феакійських базилеїв, Одиссеї серед інших базилеїв Итаки, Агамемнон серед командирів ахейського війська. Становище верховного базилея, однак, було досить нестійким. Лише небагатьом з них удавалося закріпити за собою владу на тривалий час, а тим паче передати її своїм дітям. Зазвичай цьому перешкоджало суперництво і ворожі підступи інших базилеїв, які ревниво стежили за кожним кроком правителя і намагалися не допустити його надмірного посилення.

Що стосується ради старійшин, то вона не була органом, який насправді скла-



Обід знатних греків

дався з найстарших і найбільш поважних людей племені. У цю раду входили перш за все представники найдавніших і найбагатших родів, незалежно від віку. Нерідко члени ради називалися базилеями, хоча їх іменували також *геронтами* (старцями). Разом вони складали правлячу раду і сильно вирішували всі насущні проблеми управління, перш ніж подати їх на остаточне затвердження в народних зборах. Народи ці звичайно



проходили під час банкетів у будинку басилея чи на відкритому повітрі у присутності народу, на міській площі (*агорі*).

Таким чином, у суспільному ладові греків передполісного періоду поступово проступають риси розкладу старого патріархального суспільства. Більшість справ уже вирішувалася самими басилеями без народу. Цей порядок називався «військовою демократією», оскільки головною ознакою влади було лише військове керівництво.

Основні риси цього періоду грецької історії були чітко і стисло охарактеризовані Ф. Енгельсом у праці «Походження сім'ї, приватної власності і держави»: «Ми бачимо, таким чином, у грецькому ладові героїчної епохи давню родову організацію ще у повній силі, але, разом з тим, уже і початок розкладу її: батьківське право з успадкуванням майна дітьми, що сприяло накопиченню багатств у сім'ї та робило сім'ю силою, яка протистояла роду; зворотний вплив майнових відмінностей на організацію управління шляхом утворення перших зародків спадкової знаті та царської влади; рабство одних лише військовополонених, але таке, що відкриває перспективу уярмлення власних одноплемінників і навіть членів свого роду; початок виродження давньої війни племені проти племені у систематичний розбій на суші і на морі з метою захоплення худоби, рабів і коштовностей, перетворення цієї війни у регулярний промисел, одним словом, вихваляння і пошана багатства як вищого блага і зловживання давніми родовими порядками з метою виправдання насильницького грабунку багатств. Не вистачало лише одного...» (т. 21, с. 108) – держави.



Грецький лікар оглядає пацієнта

Патріархально-моногамна сім'я була основним економічним осередком гомерівського суспільства. Майно покійника при відсутності у нього прямого спадкоємця переходило до його близьких чи далеких родичів. Заповідати майно особам, які не пов'язані родинними стосунками із заповідачем, було суворо заборонено. Основний вид багатства, яким була у стародавніх греків земля, вважався власністю общини. Однак ця система землекористування на практиці не заважала збагаченню одних членів общини і розоренню інших. Гомер згадує, що разом з багатими «багатонадільними» людьми (*поліклера*) в общині були і безклерні (*аклера*). Очевидно, це були селяни-бідняки, у яких не вистачало коштів на ведення самостійного господарства на невеликому наділі і

які перетворилися на жебраків-фетів. А на вершині суспільної драбини стояла група родової знаті, яку Гомер називає «кращими» (*аристой*), «добрими», «благородними». Свої претензії на привілейоване становище в суспільстві аристократи виправдовували посиленням на своє нібито божє походження. Гомер досить часто називає їх у поемах «божими», «богоподібними».

Незважаючи на появу у гомерівському суспільстві явно виражених ознак майнової нерівності, життя найвищих верств його вражає своєю простотою і патріархальністю. Гомерівські царі і аристократи живуть у грубо збитих дерев'яних будинках, обнесених



частоколом. До них запросто заходять з вулиці жебраки і волоцюги та сідають в очікування подачки біля дверей палатки, де бенкетує зі своїми гостями господар. Досить низьким був і життєвий уклад гомерівських героїв. Типовий басилей не має штату чиновників, а сам контролює свої запаси, розміри землі, кількість худоби, рабів тощо. Головне його багатство – запаси металу: бронзові котли і триніжники, зливки заліза.

Гомерівські царі не цураються найважчої фізичної роботи. Одиссей, наприклад, ніяк не менше гордиться своїм умінням косити і орати, ніж своїм військовим мистецтвом. А царську дочку *Навзикаю* ми бачимо в момент, коли вона зі служницями виходить на морське узбережжя прати одягу свого батька Алкіноя.

Свідченням розколу родових відносин була наявність значного прошарку людей особисто вільних, але не общинників. Це *метанасты*, безродні мандрівники, які ризували стосунки з родом, фратрією. Вони блукали по селах і, щоб не вмерти з голоду, просили милостиню або наймалися на роботу в багаті господарства на найважчих умовах. Оплата за роботу була натуральною і складалася перш за все з одяжі, взуття та харчування:

*Чи не схотів би ти, гостю, у мене в далекому полі
Працювати, якщо я за певну найму тебе плату, –
Тин городити з тернини, великі дерева садити?
Вдосталь туди я тобі постачав би готового хліба,
Дав би одягу тобі і сандалії дав би на ноги,
Тільки ти звик до неробства поганого так, що не схочеш
Братися вже до роботи...*

(Одіссея, XVIII, 357-363)

Становище такого найманого працівника було нелегким. Покинувши общину у пошуках роботи, він ставав абсолютно беззахисним. Його могли продати, не заплатити встановленої суми, і навіть покалічити, якщо він настирливо домагався оплати. Його становище мало чим відрізнялося від становища рабів, а між ними та вільними ще не було такої грані, як пізніше.

5. РАБСТВО У ГОМЕРІВСЬКИЙ ПЕРІОД

Рабство XI–IX ст. до н. е. істотно різнилося від рабства пізнішого періоду. У своїй основі воно носило *патріархальний* (домашній) характер, про що свідчать і терміни, які визначають рабів «домочадцями», оскільки вони фактично входили до складу сім'ї господаря і нарівні з іншими членами брали участь у господарському житті.

Рабство було наслідком не диференціації суспільства, а війн. Тобто війни були основним джерелом рабства. Крім того, здійснювалися набіги на міста та поселення, щоб здобути полонених:

*Скоро відціль повезуть їх усіх в кораблях глибокодонних,
З ними й мене. А ти, мій синочку, або вслід за мною
Підеш до краю чужого роботу робити примусово
Немилосердним владикам, або тебе хтось із ахеїв
Схопить за руку і з бапти жбурне на загибель жорстоку.*

(Іліада, XXIV, 731-735)





Корабель. Вазовий розпис

*Днів через п'ять на чудові Єгипту ми випливли води,
Став на Єгипті-ріці з крутoboкими я кораблями.
Потім на берег звелів супутникам витягти вірним
Наші усі кораблі і самим біля них залишитись.
А спостерігачам вийти звелів на чатівні дозорні.
Та у зухвалій відвазі, на власні довірившись сили,
Кинулись раптом вони єгипетські ниви чудові
Скрізь грабувати, жінок з немовлятами всіх полонили
І повбивали мужів. Сягали до міста їх крики.*

(Одіссея, XIV, 257-265)

Як військова здобич рабині розподілялися за заслугами, по рангах. Потрапляючи під владу господаря, раби ставали предметом власності. Їх можна було дарувати, обмінювати, нагороджувати ними переможця на спортивних змаганнях тощо. Обмін або купівля були засобом отримання рабів для тих, хто самостійно не займався розбоєм чи війною.

Головними постачальниками рабів серед середземноморських народів були фінікійці. Вони скуповували військовополонених або захоплювали людей різними хитрощами і обманом:

*Вмілий в обманах з'явився до мене якийсь фінікієць,
Хитрий шахрай, що біди не одній вже накоїв людині.*

(Одіссея, XIV, 288-289)

Поряд з війнами, піратством, торгівлею джерелом рабства можна вважати і право власника на дітей своїх слуг, тобто природний приріст рабів. Цей спосіб був менш насильницьким, але більш рідкісним.

Стосовно застосування рабської праці немає сумнівів. Головну роль у господарській діяльності продовжували виконувати вільні общинники. Раби-жінки виконували всі домашні роботи (пряли, мололи зерно, прибирали помешкання, носили воду, прислужували гостям). Раби-чоловіки у тих небагатьох випадках, коли вони згадуються у поемах, пасуть худобу, колють дрова, готують м'ясо, запрягають коней, наливають вино тощо:

*Голос служниці млинарки в той час пролунав недалеко
З дому, де жорна мололи муку вожаєві народу.
Там клопоталось при жорнах дванадцять жінок, що мололи
Ячну для хліба муку і пшеницю – для мозку людини,
...Радо послушали всі її мови.
Дванадцять пішли до джерел, де вода у криницях темніла.
Інші у домі старанно тоді почали прибирати.
Потім і слуги ахеїв прийшли і стали старанно*



*Дрова колоть. Тим часом жінки від джерела і з водою
Вже поприходили. Згодом приїшов свинопас, і з кошари
Трьох кабанів він пригнав, із стада цілого найкращих.
(Одіссея, XX, 105-108, 157-163)*

Досить часто статус господаря визначався кількістю рабниць, які обслуговували його будинок:

*У нас п'ятдесят є челядниць – жінок, що постійно
В домі твоєму, роботи усякої ми їх навчили –
Вовну чесати й виконувать іншу невольничу працю.
(Одіссея, XXII, 412-423)*

Говорячи про рабів, Гомер не забуває вказати і на негативні сторони їхньої праці, на їхню незацікавленість у виконуваних роботах:

*Челядь, яка над собою не чує хазяйської влади,
Зовсім не квапиться те, що належить їй, вчасно робити.
Тож половину від гідності Зевса одбира громовладний
У чоловіка, якому дні рабської долі прирік він.
(Одіссея, XVII, 320-323)*

Між дрібними власниками й їхніми рабами продовжують зберігатися патріархальні відносини і простота стосунків. Ті та інші разом живуть, разом харчуються і сплять. Так живе в своїй садибі старик *Лаерт*, батько Одіссея. В холодну пору року він спить разом із рабами прямо на підлозі в попелі поблизу вогнища. І за одежею, і з вигляду його важко відрізнити від простого невольника.

Але в палацах басилеїв такі взаємини поступово зникають. Правда, до частини рабів ставлення продовжує залишатися добрим. Прикладом такого раба може бути свинопас *Евмей*, куплений ще маленьким хлопчиком у фінікійських работоргівців батьком Одіссея *Лаертом*. За зразкову поведінку і слухняність Одіссеєм не лише зробив його головним пастухом свого стада, але й наділив його ділянкою землі, будинком і дружиною:

*Хто був ласкавий для мене й майно наділив
для прожитку –
Все, чим господар хороший
свою обдаровує челядь, –
Хату з наділом землі, ще й дружину,
що всяк би посватав.
Хто працював йому чесно,
туди того бог приумножив.
(Одіссея, XIV, 62-65)*

Евмей вважається зразком «доброго раба» у гомерівському розумінні цього слова. Але поет називає у поемах «поганих рабів», які не бажають коритися своїм господарям. В «Одіссеї» таким є козопас *Мелантій*, який співчуває нареченим дружини Одіссея *Пенелопи*, а також 12 рабниць, які вступили у злочинний зговір з ворогами свого господаря.

Покінчивши з нареченими, Одіссеєм розправляється із зрадниками-рабами: рабниць вішає на корабельному канаті,



Погребальна амфора



а Мелантія, відрізавши йому вуха, ноги і руки, ще живим кидає на поїдання собакам:

*Мовивши так і причал з корабля темноносого взявши,
Він стовпа прив'язав, через кліть перекинувши круглу,
Потім їх вверх підтягнув, щоб ногами землі не торкались,
Наче дрозди тонкокрилі чи дикі голубки, що в сітку,
Сховану хитро в кущах, потрапляють і замість нічлігу,
Що поспішали до нього, жахливий знаходять спочинок,—
Так ті служниці рядком, у петлях, що кожній стискало
Карк, головами повисли, приймаючи смерть жалюгідну.
Трохи здригались їм ноги, та це не тривало й хвилини.
Вивели так і Мелантія через поріг на подвір'я,
Носа і вуха йому відтяли безпощадною міддю,
Вирвавши сором, живцем віддали його псам на поживу.
В гнієнім завязтті ще й руки і ноги йому відрубали.*

(Одіссея, XXII, 465–477)

Цей епізод яскраво і переконливо свідчить про те, що почуття володаря-рабовласника було вже значно розвинене у гомерівський час, хоча рабство лише починало зароджуватися.

Таким чином, суспільство, яке сформувалося у Греції XI–IX ст. до н. е., уже являло собою досить складну соціальну систему з явно вираженими ознаками стратифікації. До складу цієї системи входило декілька груп чи прошарків з різним правовим статусом. Однорідна маса вільних общинників уже піддалася розшаруванню. Основними суспільними групами були, з одного боку, знать і рядові общинники, з іншого – повноправні члени общини, до складу якої входили обидві категорії, а також особи, які з різних причин опинилися в особистій залежності (раби, фети).

Гомерівський період займає особливе місце в грецькій історії. Держава, яка існувала в Греції в часи розквіту мікенської цивілізації, тепер зароджується знову, але в інших масштабах і формах. На зміну централізованим ранньодержавним об'єднанням прийшла невелика самоврядна община, з якої на межі IX–VIII ст. до н. е. вирости перші міста-держави, або поліси.

Переважно це був період занепаду і культурного застою. Із гомерівського періоду до нас не дійшло жодної великої пам'ятки, жодного літературного чи мистецького твору (сам гомерівський епос хронологічно знаходиться за його межами). Але водночас це був і час накопичення сил перед новим стрімким злетом.

Питання для контролю:

- Дайте визначення історичного джерела.
- Охарактеризуйте теорії стосовно авторства та часу написання поем.
- Проаналізуйте основні напрямки господарської діяльності стародавніх греків XI–IX ст. до н. е. та форми власності у них.
- Дайте визначення періоду «військової демократії».
- Визначте функції органів управління грецького суспільства.
- Простежте основні джерела рабства, його характер, застосування праці рабів та їхній правовий статус у грецькому суспільстві XI–IX ст. до н. е.



Тематика індивідуальних навчально-дослідних завдань:

- Історичність Гомера та його поем.
- Проблеми народної епічної творчості.
- Техніка обробітку землі у греків гомерівського періоду.
- Органи управління грецьким родом.
- Диференціація грецької общини гомерівської епохи.





Модуль II

А РХАЇЧНА І КЛАСИЧНА ГРЕЦІЯ



ГРЕЦІЯ

У VIII–VI ст. до н. е.

ФОРМУВАННЯ

ПОЛІСНОГО УСТРОЮ



Період VIII ст. до н. е. в історії Греції прийнято називати архаїчним. Це була епоха прискороного розпаду родових відносин і формування полісного устрою. Поліси стали основним осередком давньогрецького суспільства, держави і культури. Вони формувалися не лише з родових общин попереднього періоду, але й часто-густо створювалися заново шляхом заснування нових поселень-колоній, що виводилися з міст Егейського басейну на узбережжя Середземного і Чорного морів. Формування полісного устрою складало зміст процесу історичного розвитку Давньої Греції у VIII–VI ст. до н. е.

Кількість існуючих джерел з історії цього періоду досить мізерна. Епоха VII–VI ст. до н. е. знайшла своє відображення у творах Геродота («Історія»), Фукідида («Історія», Кн. 1), Плутарха (біографії Тесея і Солона у «Порівняльних життєписах»), Аристотеля («Афінська політія»). Соціально-економічні відносини давньогрецького суспільства висвітлені у грецьких ліричних поетів: віршах Солона, поемах Гесіода («Роботи і дні»), байках Езопа («Хлібороб і його діти») та трагедіях драматургів Есхіла, Софокла і Еврипіда.

Незначна кількість написів, виконаних уже алфавітним письмом, та археологічних знахідок матеріальної культури досить істотно доповнюють дані про цей період становлення античного суспільства в Стародавній Греції. Ретельний порівняльний аналіз усього комплексу джерел дає можливість нині не лише показати загальну картину соціально-економічного і політичного розвитку Греції у VIII–VI ст. до н. е. та встановити його закономірності, але й простежити особливості і деталі цього розвитку у різних регіонах Стародавньої Греції.

Після вивчення матеріалу глави ви повинні:

Знати

- зміст процесу формування політичного устрою в Аттиці;
- стан грецької економіки архаїчного періоду;
- соціальну структуру грецького суспільства VIII–VI ст. до н. е.;
- причини, напрямки, наслідки і значення Великої грецької колонізації;
- основні теорії причин грецької колонізації;
- роль ранньогрецької тиранії в політичному розвитку Греції VII–VI ст. до н. е.;
- суть грецького поліса.



Вміти	<ul style="list-style-type: none"> - охарактеризувати процес формування полісного устрою в Аттиці; - критично проаналізувати стан грецької економіки VIII–VI ст. до н. е.; - пояснювати причини змін соціальної структури грецького суспільства архаїчного періоду; - окреслити напрямки, наслідки і значення грецької колонізації; - пояснити роль ранньої, чи старшої, тиранії в історії Греції; - провести аналіз суті і особливостей грецького поліса.
Розуміти	<ul style="list-style-type: none"> - сутність і зміст процесу становлення полісного устрою в Греції; - характерні особливості економіки архаїчного періоду; - обумовленість особливостей соціальної структури грецького суспільства архаїчної доби; - причини, наслідки і значення грецької колонізації; - в яких напрямках проходила колонізація; - значення ранньогрецької тиранії; - закономірності та специфіку грецького поліса.

1. СОЦІАЛЬНО-ПОЛІТИЧНИЙ УСТРІЙ ТА ЕКОНОМІЧНИЙ РОЗВИТОК ГРЕЦІЇ у VIII–VI ст. до н. е.

У VIII–VI ст. до н. е. Стародавня Греція переживала економічне піднесення. Воно було пов'язане з колонізацією, яка сприяла захо-

пленню греками в інших народів кращих досягнень технічної думки, ефективних методів ремісничого виробництва. Після декількох століть ізоляції грецька культура була знову відкрита для нових віянь цивілізації, насамперед зі Сходу. Це був час пробудження духовних сил грецького народу. У фінікійців вони перейняли алфавітне письмо, що поклало початок сучасним алфавітам.

Досить важливим було запозичення з Сирії чи Фінікії секрету виготовлення скляної маси з піску та добування пурпурової фарби з черепашок морських молюсків. Сприйняли греки і лідійське карбування монет. Але всі ці елементи чужих культур греки творчо переробили, і вони стали органічною частиною автохтонної культури та дали можливість розвиватися самостійній ініціативі.

VIII ст. до н. е. було періодом економічного і політичного панування родової знаті, влада якої базувалася на примітивних формах землеволодіння і рабовласництва. У результаті дорійського завоювання власниками землі стали родоплемінні общини завойовників. Земля була розділена між родами, оскільки приватної власності ще не існувало. Завойоване населення було перетворене в рабів роду. Кожен рід передавав ділянки землі в спадкове володіння окремим сім'ям. Однак не слід думати, що земля ділилася між окремими родами організовано і порівну. Тривалий час проходили війни між окремими родами за земельні володіння.

Рід поділявся на великосімейні общини (з 4-5 поколінь сім'ї). Якщо сім'я става-ла надто великою, вона мала розділитися. Роди об'єднувалися у фратрії, а ті в свою чергу у філи (племена). Але родові інститути завойовників зазнали суттєвих змін. Якщо раніше вони забезпечували рівність усім членам родової общини, то тепер слу-



жили інтересам завойовників шляхом експлуатації підневільного населення. Для об'єднання всіх родів в єдину общину важливу роль відігравали філи. Філа об'єднувала всіх чоловіків в єдину організацію, «чоловічі будинки». Вони склали основну військову силу общини. Прийом у фратрію чи філу після системи військового виховання супроводжувався фізичними випробуваннями для юнаків, а потім загальними урочистостями. Вільна людина, що не входила в рід чи фратрію, була поза законом, поза колективом.

Після дорійського завоювання посилювався процес майнового і соціального розшарування спочатку серед окремих родів, а потім серед членів одного роду. Лише багаті і знатні могли управляти родом, фратрією. Кожний рід мав свій родовід, що починався з богів та героїв, свої культу, жертovníки, вівтарі, гробниці. Джерелом нових збагачень верхівки роду були пустища і скотарство.

Часто збагачення знаті всередині роду за рахунок родових земель призводило до продажу в рабство тих його членів, які розорилися.

Знаті забезпечувала також і релігійний контроль над усім населенням общини. Релігійні культу захищали будь-яке насильство з боку знаті: захоплення землі у збіднілих одноплемінників, продаж їх у рабство за борги, судову розправу (за законами кругової поруки та кровної помсти).

У процесі соціального розшарування збідніла знать усувається від влади, тому кількість правлячих родів зменшується. Родові зв'язки слабшають. Органи родового управління перетворюються в органи насильства і щодо общини. А це затримує розвиток продуктивних сил. З ростом економічного і політичного впливу знатних родів і заборгованості рядових землеробів посилюється ненависть народу до правлячої верхівки.

Поява нових поселенців, процес змішання населення незалежно від кордонів родових філ прискорює ріст нових, не пов'язаних з родовими традиціями відносин.

Поділ праці, розвиток ремесла і торгівлі групували населення вже не за родовою належністю, а за їх основним заняттям. Почався перехід від родового ладу до ранньокласових об'єднань.

Процес зростаючого невдоволення народу владою родової знаті висвітлений у праці Гесіода «Роботи і дні» (рубіж VIII–VII ст. до н. е.). В поемі показано, як далеко зайшов процес розшарування в землеробських общинах Беотії, розвиток приватної власності на засоби виробництва тощо. Приводом до написання поеми стала чва-



Рельєф зі срібла



ра Гесіода зі своїм братом за батьківську спадщину. Перс витратив свою долю спадщини, подав позов про неправильний поділ і, вигравши суд, захопив значну долю майна брата. Поема складається з 2-х частин: у першій Гесіод намагається навчити беотійських землеробів на прикладі особистого нещастя як слід жити, щоб не збідніти. А друга частина поеми – це сільсько-господарський календар, який містив збірник корисних для землеробів порад із сільського господарства і мореплавства у різні пори року.

Згідно з даними поеми, у Беотії активно тривав процес майнового і соціального розшарування, розвиток приватної власності. Централізація земельної власності в руках родової знаті призвела до роздроблення наділів і збідніння селян, що вимушені були брати позику у багатих і знатних землевласників. Гесіод різко виступає проти засилля знаті, несправедливості суддів:

*Байку тепер і царям – хоч розумні вони – оповім я.
Ось що сказав соловейкові дзвінкоголосому яструб,
Високо в хмарах його несучи, в нього кігті встромивши.
Жалібно скиглив тоді соловей, прощитий кривими
Кігтями. Той же на плач його так обізвася суворо:
«Що ж ти розплакався, нещасний? Я значно сильніший від тебе,
От і нестиму тебе, куди знаю, хоч ти й соловейко.
Схочу – тобою поснідаю і хочу – пуцу тебе зараз.
Розуму брак не тому, хто з сильнішим надумає змагатись!
Не переможе такий, хіба сором свій болем побільшить».
Так йому яструб сказав, той птах прудкий, довгокрилий.*

(Роботи і дні, 202-212)

Повчання поета, звернені до землеробів, проповідують поміркованість, працелюбність, необхідність збуту частини продукції шляхом розвитку мореплавства. Лише працелюбність і дотримання його рекомендацій дозволять селянину «наїстися досхочу», тобто, щоб запасів урожаю вистачило до весни:

*Добре вважай, коли вперше ти крик журавлиний почувши,
Що з висоти, із-за хмар аж, щороку до нас долітає.
Знак подає він орати, віщує зими дощової
Хмарну добу і хапає за серце людей безвольних.
Дома у себе годуй у ту пору волів круторогих.
Зореш навесні, а вдруге улітку, та й будеш безпечний.
Пар своєчасно засій, поки поле тобі не затвердло.
Пар і в біді захистить, і маленьких дітей заспокоїть.
Прийде пора – і достигле колосся поникне додолу,
Якщо Кроніон призоветь щасливий кінець дарувати.
Вибереш геть павутиння з глеків. І, я маю надію,
Радісно буде тобі споживати добуті запаси.*



Гесіод



*Світлої діждеш весни при достатку і не будеш нікому
Заздрісно в руки дивитись. Ще й інший у тебе попросить.*

(Роботи і дні, 448-452; 462-464; 473-478)

У цих віршах Гесіод оспівує працю і творчу силу праці, кидає виклик родовій знаті, яка подібна на трутнів, що живуть за рахунок «роботящих бджіл». Це прославлення праці перегукується з ідеєю байки Езопа «Хлібороб і його діти». У ній землероб, відчувши, що скоро помре, вирішив навчити своїх дітей добре обробляти землю. Він покликав їх і сказав, що в одному з виноградників закопано скарб. Після його смерті діти взяли за лемеші та мотики, скопали все поле, але скарбу не знайшли. Зате врожай з виноградника був у декілька разів більший. Байка доводить, що скарб для людей – це набути працюю.

Важливим явищем у житті передових грецьких общин було подальше відокремлення ремесла від земле-



Езоп



Роботи в копальні

робства, ріст міст і міського життя. Поширення залізних знарядь праці і поява різноманітних інструментів спричинили не лише розширення і покращення виробництва, а й докорінні зміни у самій організації виробничого процесу і в ремеслі, і в сільському господарстві.

Поширення залізної сокири полегшило вирубку лісів і збільшило орні землі, а також проведення каналів для осушення боліт. Землероби стали все частіше використовувати плуги з залізним лемешем, мотики, серпи, лопати, що покращувало якість обро-

бітку землі, підвищувало її родючість. У виноградарстві і маслинництві стали використовуватися садові ножиці.

У ремісничому виробництві широко застосовуються залізні молоти, кувалди, обценьки, свердла, ковальські міхи, пили, сокири, стамески, спеціальні напівкруглі ножі для швидкого розкрою сандалів, залізні голки для шиття тощо. За допомогою залізних знарядь праці стало можливим прокладати дороги в горах, будувати мости, водопроводи, кораблі більшої водотоннажності. Розвиток залізної техніки полегшив обробку твердих порід каменю. З твердих кам'яних плит будуються оборонні стіни міст.

У VII ст. до н. е. Главк з Хіоса винайшов спосіб паяння заліза, удосконаливши доменну піч. З'являється і брон-



Бронзовий панцир
(VI ст. до н. е.)



зове литво, що привело до розвитку скульптури. Майстри *Роїк* і *Феодор* із Самоса освоїли нові види лиття бронзи, які дозволили відливати статуї за восковою моделлю, отримувати міцні і тонкі листи бронзи, що широко використовувалися для виготовлення озброєння (панцири, шоломи, щити), парадного посуду (коринфська бронза), для обшивання бортів і виготовлення багатьох металевих частин кораблів.

Освоєння технології заліза і сталі, отримання великої кількості металу привели до появи таких знарядь праці, за допомогою яких можна було ефективно корчувати ліси і чагарники (залізна сокира), розширювати орні землі і обробляти землю (залізні лемехи, кирки, мотики, серпи), обробляти тверді породи каменю (залізні молоти, наковальні, пили) тощо. Виробництво озброєння з заліза (мечів, кинджалів, наконечників списів і стріл, панцирів та шоломів) викликало переверот у воєнній техніці. У VII і особливо VI ст. до н. е. вирішальною силою на полі бою стає піхота з *гоплітів* (важкоозброєних воїнів).

Колонізація висунула мореплавання і пов'язану з ним торгівлю на перший план і стимулювала розвиток кораблебудування. Широковідомі такі типи грецьких кораблів, як *пентеконтери* (50 веслувальників) і *трієри* (200 веслувальників), які могли розвивати швидкість до 10 миль на годину. Вони були оснащені тараном, оббитим міддю. Для торговельних експедицій з'явилися спеціальні «круглі» кораблі з високою носовою частиною і місткими трюмами.

Масовий вивіз вина і оливкової олії в колонії сприяв швидкому розвитку керамічного виробництва. В економічно розвинутих полісах з'явилися квартали ремісників за професіями. У Коринфі, наприклад, іс-



Поножі, присвячені Зевсу
(VI ст. до. н. е.)



Керамік в Афінах





Основні форми грецького глиняного посуду



нував квартал гончарів – Керамік. У Афінах гончарі створили свій квартал у VI ст. до н. е. Що ж до техніки виготовлення посуду, то різноманітними стали форми і розміри, живописне оформлення. Серед грецьких ваз VII–VI ст. до н. е. виділялися багаті і різноманітні вироби коринфських майстрів у східному стилі, з елементами килимного декору, а також чорнофігурні вироби афінських майстрів.

Збільшення об'ємів ремісничої продукції з метою вивозу надлишків за межі країни привело до збільшення кількості людей, зайнятих ремеслом. У ремісників-міщан з'являються раби, привезені із сусідніх районів.

Отже, поряд із земельною знаттю виділяються купці і ремісники, які теж починають жити за рахунок рабів. Ця нова соціальна верства, пов'язана з виробництвом товарів, вступає в конфлікт із землеробською верхівкою, яка захищає свої інтереси землевласників і право на політичну владу в країні.

Загострення у грецьких общинах конфлікту між родовою знаттю і новим прошарком багатців, пов'язаних з торгівлею і ремеслом, проявилось у відмінності економічних і політичних інтересів обох груп. Торгово-промислова верхівка суспільства, спираючись на підтримку вільної бідноти, була зацікавлена в розвитку ремесла, торгівлі, грошового господарства, отриманні іноземних рабів, привізного хліба, сировини і продуктів харчування. У політичній сфері вони вимагали допуску до владних структур, демократизації форм правління, що могло забезпечити найсприятливіші умови їхнього подальшого економічного процвітання.

Родова знать у свою чергу відстоювала право на повноту політичної влади і була ворогом будь-яких реформ, оскільки старий поділ країни на родові філи і фратрії був умовою збереження її влади та основою її військового і релігійного керівництва. Цей конфлікт між двома угрупованнями хоч і був гострим, однак не носив непримиримого характеру. Стара і нова знать могли об'єднатися, але лише за умови визнання багатства як єдиного і основного мірила благородності людини і її права на владу та політичне керівництво країною. Таким чином, знать нового типу могла домогтися участі в політичному управлінні державою шляхом відміни існуючих родових інститутів, що гальмували подальший розвиток ремесла і торгівлі, шляхом звільнення суспільства від родових традицій та обмежень.

Важливим кроком у розвитку ремесла і торгівлі була поява загальногрецьких ринків спочатку на території храмів, а потім у містах і введення монети. Винайдено монету в Лідії, де було багато природної суміші золота і срібла – *електрону*, з якої і карбувалися монети. Але швидке розширення монетної системи залежало від ініціативи грецьких міст Іонії. І уже наприкінці VII ст. до н. е. карбувати монету розпочинають і в Балканській Греції. За легендою, першим карбування монет в Греції розпочав цар Аргоса *Фідон*, який встановив і першу систему мір і ваги. Щоправда, історики схильні думати, що карбування монет при Фідоні з'явилося не в Аргосі, а на о. Егіна, який перебував у залежності від Арголіди. Приблизно в той же час почалося карбування срібної монети у містах Халкіда та Еретрія на о. Евбея. У зв'язку з цим у Греції отримали поширення 2 монетні системи: егінська і евбейська. Грецькі монети являли собою кусок срібла певної ваги, звичайно круглої форми, на обох боках якої карбувалися зображення того чи іншого божества і пов'язаних з ними символів (сови – для богині Афіни; орла, скіпетра чи блискавки – для Зевса; триніжника, ліри, лебедя – для Аполлона; тризуба – для По-





Афінська срібна монета



сейдона тощо). Найвищою ваговою одиницею був *талант* («чаша ваг», «вага»), вага якого в егінській монетній системі складала 37 кг, а в евбейській – 26,2 кг. Талант дорівнював 60 *мінам*, міна – 100 *драхмам* (пригорща) чи 50 *статерам* (коромисла ваг), 1 драхма – 6 *оболам* (чотиригранний стержень).

З розвитком грошей і грошового обміну починається збільшення видобутку благородних металів, особливо срібла.

В цілому економіка грецьких полісів VIII–VI ст. до н. е. відрізнялася від економіки давньосхідних і ахейських держав II тис. до н. е. своєю структурою, великою динамічністю, значним об'ємом ремісничих виробництв і розмахом торговельних операцій, зростанням ролі товарного виробництва, переважанням приватних господарств і слабким втручанням державної влади в господарське життя. Характер і структура полісної економіки визначили велику роль у соціальних відносинах тих верств населення, які були пов'язані з ремеслами і торгівлею. Водночас виникав і інший тип полісної економіки, в якому переважаючим було сільськогосподарське виробництво, а роль ремесла і торгівлі залишалася незначною.

Таким чином, архаїчний період характеризується не лише інтенсивним розвитком ремесла і торгівлі, але й гострою соціальною боротьбою демосу з аристократією та конфліктом старої знаті і «нових багатців». Ця боротьба була тісно пов'язана з процесом формування полісного устрою та колонізацією греками островів і узбережжя Середземного, Егейського та Чорного морів.

2. ГРЕЦЬКА КОЛОНІЗАЦІЯ VIII–VI ст. до н. е.: ПРИЧИНИ, НАПРЯМКИ, НАСЛІДКИ І ЗНАЧЕННЯ

Колонізація була характерною рисою історії багатьох стародавніх держав, які засновували нові поселення на чужих землях. Термін цей походить від латинського *colo* (живу, наслідую, обробляю). А самі греки називали новостворені поселення *апойкіс*, від слова *апойкео* (виселяюсь). Місто, яке засновувало свою колонію, носило назву *метрополія* (місто-мати). Власне, грецька колонізація мала такий вплив на подальший розвиток еллінських традицій на сусідніх територіях, що період VIII–VI ст. до н. е. отримав назву епоха *Великої грецької колонізації*. Всього було виведено декілька сотень колоній з населенням 1,5–2 млн чоловік.

Щодо причин чи факторів грецької колонізації існує ряд теорій:

1. *Аграрна* (Е. Майер) бачить основну причину колонізаційного руху у наявності в Греції «земельного голоду». Зростання майнової та соціальної диференціації, масове обезземелення селянства і частини родової знаті штовхали греків на пошуки нових родючих земель. Власне, деякі грецькі колонії з самого початку мали форму землеробських поселень. Класичним прикладом такого типу було м. *Візантій* на фракійському узбережжі Боспору, засноване у VIII ст. до н. е. емігрантами з дорійських Мегар, а також колонії на о. Сицилія, засновані вихідцями з Коринфа.

2. *Торгова* (Ю. Белох і П. Гіро) концепція пов'язується з розвитком ремесла і



торгівлі. У зв'язку з інтенсивним розширенням грецького ремісничого виробництва постала необхідність встановлення регулярних торгових зв'язків для збуту товарів, постачання населення міст продуктами харчування і сировиною. Такі колонії спочатку називалися торговими *факторіями* (*емпоріями*), наприклад утворені мікенцями на території Малої Азії.

3. *Комплексна* (О.Яйленко), або теорія двосторонності колонізаційного процесу, яка визнає і землеробський, і торговельний фактори у грецькій колонізації, оскільки економіка всіх створених апойкій стала носити змішаний землеробсько-торговельний характер.

Основними ж причинами, які викликали до життя колонізаційний рух греків, були:

1. Невідповідність між наявними продуктивними ресурсами країни і кількістю населення, тобто природне перенаселення. Слабкий розвиток сільськогосподарської техніки, примітивні методи обробітку землі, низька родючість у багатьох областях Греції та їх невеликі розміри – все це вело до того, що частина населення не могла прохарчуватися на батьківщині і єдиним порятунком була вимушена еміграція.
2. Неадекватність розподілу ресурсів країни у перерахунку на душу населення.
3. Масове обезземелення рядового селянства і частини родової аристократії, що було викликане розкладом родової власності та спадковою *парцеляцією* (поділом) родових ділянок між нащадками.
4. Розвиток ремісничого виробництва і пошуки ринків сировини та збуту готової продукції.
5. Політична боротьба в метрополіях і, частково, стихійні лиха. Наприклад, у Мілеті після перемоги демократів були розтопані биками діти їхніх противників, а перемога аристократів супроводжувалася спаленням демократів разом з дітьми. У таких умовах переможені мали лише один вибір: смерть на батьківщині чи від'їзд у далекі краї. І саме такі групи людей були засновниками колоній. Так, Тарент в Італії заснували «*парфенії*», неповноправні жителі Спарти, після невдалої спроби досягнути рівності в правах із спартанцями.

У колонізаційному рухові брали участь різні області, райони і міста Еллади: від відсталого Ахайї до розвинутих Мілету та Фокеї. Тому відповідно до цього у колоніальній експансії все ж таки переважав спочатку або аграрний, або торгово-ремісничий аспект. Якщо колонія була землеробською, то колоністи не потребували співпраці з місцевим населенням, вона навіть заважала їм. При переважанні торгового аспекту необхідна була підготовленість туземців до ведення торгівлі з греками. Але в переважній більшості колонізація була землеробсько-торговельною. Бо навіть у найвідсталішій області Греції вже проникає торгівля, а без оточуючої земельної території, якою б бідною вона не була, будь-яка колонія не могла існувати.

Колоністи-землероби шукали на новому місці родючі ґрунти, а торговці – місця, зручні для торгівлі, наприклад гирла рік. Хоча існували і загальні правила вибору еллінами місця для поселення. Перш за все нове місто повинно було знаходитися на морському березі чи принаймні недалеко від нього, оскільки море було єдиним зв'язком з метрополією. Для поселення обиралося місце, звідки можна було легко



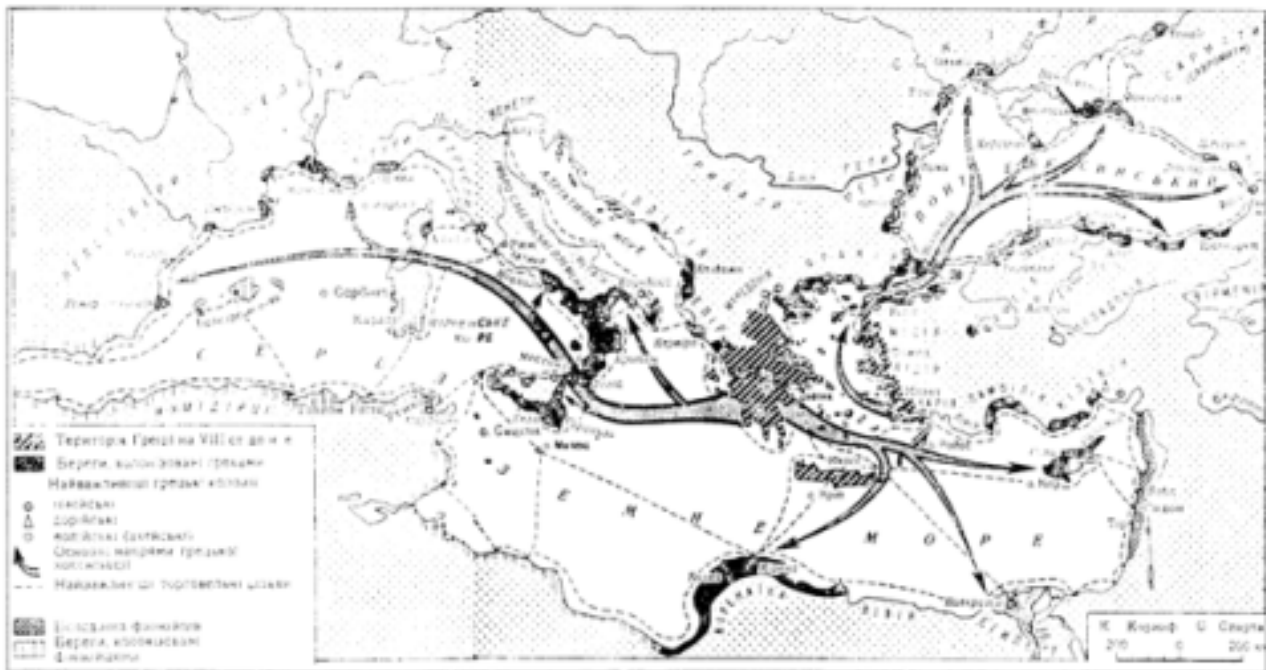

Грецька колонізація у VIII–VI ст. до н. е.

захищатися, з прісною водою, родючою територією, здатною прогодувати жителів, багате корисними копалинами.

З собою колоністи брали вогонь із священного вогнища рідного міста, напевно, деяких жерців. На чолі експедиції стояв *oikist*, який і ставав главою нового міста. Після його смерті творився культ героя – засновника міста. Незалежно від того, чи ініціатором відправки експедиції була община, чи окрема група людей, колонія ставала самостійним полісом. І в цьому була відмінність грецької колонізації від фінікійської, в ході якої нові поселення відразу ж чи поступово ставали частиною Тирської, а потім Карфагенської держави. Не слід забувати і про деякі аномальні явища: Коринф якось підкорив собі о. Керкіру, він же тривалий час посилав свого намісника в м. Потидею. Однак правилом була абсолютна незалежність колоній. У той же час панування у свідомості людей родоплемих відносин приводило до того, що жителі метрополії і колонії почували себе родичами, близькими людьми перед лицем чужого світу. Колонії, як правило, не воювали з метрополіями, підтримуючи одна одну та інші міста, засновані тією ж метрополією. Так, уже в II ст. до н. е. жителі Лампеака в північно-західній Малій Азії звернулися до громадян Мессалії (сучасн. Марсель) з проханням допомоги їм на переговорах з Римом, оскільки обидва міста за 500 років до цього були засновані однією метрополією – Фокесією.

Хоча метрополія і колонія не утворювали союзів і не мали спільного громадянства, прибулі в колонію жителі метрополії ставали її громадянами, а колоністи, які вирішили повернутися у рідні пенати, без проблем відновлювали своє громадянство. А взагалі колонії приймали конституції метрополій, що забезпечувало міцні і законодавчо закріплені їх зв'язки з головним полісом.

Зв'язки колоністів з туземним населенням були досить різноманітними. У кожному конкретному випадку вирішальну роль відігравали природні умови, культурний розвиток місцевих жителів, наміри окремих колонізаційних груп тощо. Засвоєн-



ня чужих земель інколи не обходилося без військових зіткнень. І навіть у мирний час колоністи підтримували оборонні стіни у доброму стані. Однак рано чи пізно ворогуючі сторони приходили до договірних чи економічних форм вирішення територіальних претензій, що дозволяло колоністам і туземному населенню активно включатися в торговельно-виробничу діяльність.

Багато колоній виводилися не однією, а декількома метрополіями. Так, *Куми* (Італія) були засновані халкідянами, еретрійцями (о. Евбея) і, можливо, кімейцями (Мала Азія); *Регій* – халкідянами і мессенцями (Пелопоннес); *Гела* – родосцями і критянами (о-ви Егейського моря).

Багато полісів Еллади засновували по декілька чи декілька десятків колоній. Наприклад, за переказами, Мілет був метрополією 75 колоній. Хоча важко уявити, що у містах-метрополіях було стільки жителів, щоб їх вистачило і на численні переселення, і на продовження активного життя материнського міста. Тому, на думку дослідників, такі міста ставали транзитними розподільними центрами, звідки відправлялися експедиції. У таких випадках діяло, напевно, правило, за яким переселенський центр вважався метрополією, а якщо їх було декілька, то таким був один з них – безпосередній ініціатор (наприклад, у *Епідамна*, заснованого *Керкірою* і Коринфом, метрополією була Керкіра).

На відміну від фінікійської колонізації грецька йшла у 3-х основних напрямках:

1. *Західному* (побережжя і острови Іонійського моря на північний захід від Греції: Італія, Сицилія, Південна Галлія та Іспанія).
2. *Північно-східному* (північне узбережжя Егейського моря, Геллеспонт, Пропонтида, Боспор Фракійський, береги Чорного моря – Понту Евксинського).
3. *Південно-східному і південному* (південний берег Малої Азії, Африка).

Найінтенсивніше колонізаційний процес йшов у двох перших напрямках, а піонерами виступали евбейські міста – Халкіда й Еретрія. Вони знаходилися на березі



Коринфські вазы VIII–VI ст. до н. е.

протоки, мали поклади міді, досить родючі землі, тому були найрозвиненішими. Слідом за ними на шлях колонізації стали Коринф (вигідне географічне розташування; розвинуте ремесло, особливо керамічне і збройове), Мегара (важливий торговий та ремісничий центр, але дуже неродюча земля), острівні держави (Парос, Родос) і малоазійські міста (Мілет, Фокея).

Перш за все елліни вирушили на захід. 774 р. до н. е. на невеликому о. *Пітекюсса* (західне узбережжя Центральної Італії) з'являється перша коло-

нія халкідян і еретрійців. Саме ці два міста володіли найбільшою армією і флотом. Про могутність еретрійців розповідає Страбон. Він описує стародавню мармурову дошку, поставлену еретрійцями у храмі Артеміди на о. Евбея, на якій повідомляється про те, що на святі Артеміди жителі Еретрії були представлені в урочистій процесії кількістю 5 тисяч піхотинців, 6 тисяч вершників і 60 колісниць. Присутність такого



великого війська з одного міста свідчила про наявність значних багатств та земельної аристократії, яка володіла кінями і колісницями.

Близько 750 р. до н. е. свою першу колонію – м. *Куми* в Італії заснували халкідяни. 724 р. до н. е. еретрійці створили м. *Капую*, пізніше – Неаполь та інші. Область, де з'явилися ці міста (*Кампанія*), була досить родючою, але колонізація тут носила передусім торговий характер.

Досить рано розпочалася колонізація й о. Сицилія. Найважливішим грецьким містом на цьому острові стали Сиракузи, засновані 733 р. до н. е. коринфською експедицією на чолі з *Архієм*, членом правлячої сім'ї *Бакхадів*, який через чвари вимушений був покинути батьківщину. Місто швидко перетворилося у великий центр західного еллінізму, а під його керівництвом виникає могутня держава, що сперечалася з Коринфом за гегемонію над західними греками.

У колонізації Сицилії брали участь й інші греки. Так, мегарці заснували на північ від Сиракуз *Мегару Гіблейську*, родосці і критяни – *Гелу*. Пізніше сицилійські колонії стали самі виводити колонії на своєму острові, і гелейці заснували *Акрагант*, Сиракузи – *Акру*, *Касмену*, *Камарино*. При цьому греки розпочали боротьбу як з місцевим населенням – *сикулами* і *сиканнами*, так і з фінікійцями, які пізніше перейшли під владу Карфагена.

Відсталіші аграрні поліси віддавали перевагу родючим землям Південної Італії. Жителі Ахайї в VIII – на початку VII ст. до н. е. заснували *Кротон* і *Сибарис*, спартанці – *Тарент*, локрійці – *Локри* і т. п. Колонії у Південну і Середню Італію та Сицилію виводилися до початку VII ст. до н. е. А пізніше нові поселення створювалися уже існуючими там колоніями.

На межі VII–VI ст. до н. е. в цих водах з'явилися фокейці, але вони пройшли вздовж Італії до Південної Галлії та Північно-Східної Іспанії, заснувавши тут *Тевту*, *Массалію*, *Емпоріон*. Другий потік їхньої колонізації був спрямований до Південно-Східної Іспанії (гавань *Менесфи* на березі Атлантичного океану – найзахідніша межа грецької колонізації).

Уже в VIII ст. до н. е. халкідяни й еретрійці почали освоювати і північно-східний напрям, особливо на великому півострові в північно-західній частині Егейського моря, який через створення халкідських колоній отримав назву Халкідіки.

Наприкінці VIII – на початку VII ст. до н. е. греки проникають у протоку Геллеспонт і далі на північ. Провідну роль тут відігравали поліси Східної Гре-



Храм Посейдона в Пестумі на півдні Італії (VI ст. до н. е.)



ції (Самос, Хіос, Мітилена, Мілет, Колофон), а також Мегара. Досить швидко береги Геллеспонту, Пропонтиди і Боспору Фракійського покрилися сіткою еллінських колоній, серед яких виділялася мегарська, колонія Візантій на березі Боспору – протоки, яка вела в Чорне море. Іраномовні скіфи називали це море *Ахшайна* – «Темне». Греки сприйняли цю назву як Акси́нський *Понт* – «Негостинне море» (відсутність островів, вітри і бурі). Однак, вірячи в магію імен, вони стали вважати, що така назва не принесе їм нічого доброго. Крім того, скоро переконалися в багатства моря і його узбережжя. Тому вони перейменували місцеву назву на нову – *Евксинський Понт* – «Гостинне море» і саме під нею воно увійшло в історію стародавнього світу.



Електронова ваза з кургану
Куль-Оба поблизу Керчі

У Причорномор'ї колонії засновували в основному 2 міста – Мілет і Мегара. Останнє розгорнуло свою діяльність біля Боспору Кіммерійського – *Геракля Понтійська, Каллатіс, Месамбрія*. І лише в 20-х рр. VI ст. до н. е. мегарці з Гераклеї перетнули Чорне море і на південно-західному березі Криму (окраїна сучасного Севастополя) заснували *Херсонес* (близько 422-421 рр. до н. е.).

Майже всі інші міста Південного, Західного, Північного і Східного Причорномор'я засновувалися Мілетом. Найважливішими мілетськими колоніями південного узбережжя вважалися *Синопа*, яка очолювала союз полісів – Понт, на заході – *Аполлонія, Одесс, Томи, Істрія*, а у Північному Причорномор'ї – о. *Березань* (643 р. до н. е.), *Ольвія* (гірло Південного Бугу, початок VI ст. до н. е.), *Тира* (гірло Дністра).

Іншим осередком грецької колонізації був *Боспор Кіммерійський* (Керченська протока). Сюди гре-

ки проникли в останні десятиріччя VII ст. до н. е., коли на кримському березі протоки виник мілетський емпорій (складське приміщення для товарів), із якого у середині VI ст. до н. е. виникло м. *Пантикапей* (сучасн. Керч). Крім того, в VI ст. до н. е. тут з'являються міста *Міркмеїї, Німфей, Феодосія*, а на кавказькому (за грецькими уявленнями, азійському) березі – *Фанагорія, Гермонасса, Горгіппія* (сучасн. *Анапа*).

Далі на південь від боспорського кордону на східному березі Понту з'являються такі грецькі міста: *Пітіунт* (Піцунда), *Діоскурія* (Сухумі), *Фасіс* (Поті).

На відміну від двох перших південних напрямків не відіграв в епоху Великої колонізації значної ролі. І це природно: східне узбережжя Середземного



Кіренський цар Аркесилаї
спостерігає за вивезенням
сильфію (лікарської рослини),
головного предмета вивозу



моря займали фінікійські міста, а боротьба Ассирії та Єгипту в VIII–VII ст. до н. е. не сприяла зовнішній торгівлі. Лише в районі Кіренаїки, між Єгиптом і Карфагеном, греки зуміли заснувати декілька своїх колоній (*Кірена, Барка*).

Зовсім іншою була діяльність греків в Єгипті: тут вони виступали як найманці і купці. Коли Єгипет звільнився від Ассирії, фараони, шукаючи у греків союзників і помічників, надали їм можливість осідку в країні. Основним грецьким поселенням в Єгипті став Навкратіс (кінець VII ст. до н. е.), який мав 12 метрополій (Хіос, Теос, Фокея, Клазомени, Родос, Галікарнас, Кнід, Фазеліда, Мітилена, Мілет, Егіна, Самос). Але ступінь його внутрішньої автономії був різним залежно від політики Єгипту, а пізніше – перських сатрапів Єгипту. Він був суто торгово-ремісничим поселенням.

Отже, протягом двох з половиною століть греки освоїли значну частину узбережжя Середземного моря, все Причорномор'я, більшу частину Приазов'я; спираючись на ці міста, купці і мандрівники проникали все далі в глиб варварського світу, піднімаючись по Дніпру, Роні, Дунаю і Нілу. Багато нових міст швидко ставали розвиненими економічними центрами, випереджаючи свою метрополію (відстала Ахайя і багатюще місто Італії – ахейський Сибарис). Багато міст, заснованих греками, існують і до цього часу, наприклад, Істанбул, стародавній Візантій, Марсель (Массалія), Неаполь, Керч (Пантикапей).

Грецька колонізація мала величезне значення як для дальшого економічного і культурного розвитку Греції, так і для варварського місцевого населення. Вона вплинула на метрополії так:

1. Сприяла соціально-економічному і культурному розвитку всього грецького світу.
2. Остаточному відокремленню ремесла від землеробства.
3. Розширенню обміну між грецькими містами та іншими країнами і набуттю торгівлею міжнародного характеру.
4. Привела до зміни напрямку у розвитку сільського господарства: основна увага стала приділятися виноградарству і маслинництву (ввіз недорогого хліба).
5. Послабила родову знать, сприяла розкладу аристократичного ладу і виникненню полісного устрою.
6. Розширила кругозір греків, виховала допитливість, змусила задуматися над багатьма речами, що стало психологічною основою виникнення елліністичної науки.

Еллінський вплив, без сумніву, прискорив хід економічного, соціального і культурного розвитку варварських народів (приклад скіфів).

3. РАНЬОГРЕЦЬКА ТИРАНІЯ

Колонізаційний рух не зменшив соціальних протиріч всередині грецьких полісів. Саме в VII–VI ст. до н. е. соціальна боротьба набула найгостріших рис, і типовою формою про-

яву цієї боротьби була ранньогрецька тиранія. Саме слово «тиран» лідійського походження було запозичене іонійськими греками. У Лідії цим терміном позначався «цар», «верховний правитель». Самі ж греки тиранами називали вождів, які встановили одноосібну владу шляхом повалення силою зброї попередньої політичної вла-



ди, а *тиранією* – форму політичної влади, встановлену тиранами і засновану на політичному насильстві. Тиранами, як правило, були особи знатного походження, які, насильно захоплюючи владу, підкоряли своєму впливу діючі органи управління.

Греки відрізняли дві основні форми ранньої тиранії:

1. Тиранія, встановлена в результаті боротьби демосу з родовою знаттю – аристократією.
2. Тиранія грецьких ставлеників Персії у міських і острівних грецьких общинах Малої Азії під час перського завоювання.

Тирані незалежних грецьких держав опиралися на рух бідноти і користувалися підтримкою ремісників і купців, а тирані – ставленики персів призначалися царською адміністрацією з-поміж великих землевласників чи багатих купців. Ранньогрецька тиранія (VII–VI ст. до н. е.) була характерною і для материкової Греції (Коринф, Мегара, Афіни), і для іонійських міст Малої Азії (Мілет, Самос, Ефес), і для «Великої Греції» (Сиракузи).

Методи правління тиранів відзначалися популізмом, політикою загравання з демосом шляхом прийняття популярних законів проти розкоші багатих, демагогічним заступництвом за права бідних, показовими розподілами конфіскованих земель тощо. Досить часто тиранія була найпростішим способом вирішення конфлікту зі своїми політичними опонентами. Переможені висилалися за межі держави, а скарбниці поповнювалися їхнім майном.

Основною метою ранньогрецької тиранії було ослаблення родової аристократії. Не всюди вона досягалася, але такі відомі правителі, як Полікрат, Кінсел, Періандр, Фрасибул, втілили її в життя.

Однією з перших тираній була встановлена *Кінсолом* у Коринфі і тривала понад 70 років (657–585 рр. до н. е.). При ньому та його синові *Періандрі* Коринф перетворився у могутню державу. Власне, з цього часу Коринф розпочав широкий колонізаційний рух: засновані колонії в Італії та Сицилії, м. Потидея на Халкідіці. З метою послаблення позиції родової знаті старі філи, в яких панували аристократи, були замінені новими територіальними об'єднаннями. Тирані ввели нову грошову систему, що пожвавило розвиток торгівлі; обмежили кількість рабів, якими могли володіти приватні особи; збудували новий флот, тоннажність кораблів якого досягла 50–60 т (за легендою, саме в VII ст. до н. е. у Коринфі було винайдено якір);

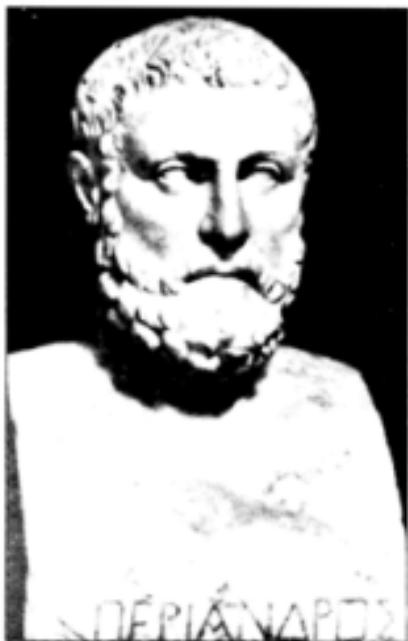

Періандр

підняли землеробський культ бога Діоніса на загальнодержавний рівень; вели грандіозні будівельні роботи; заохочували розвиток мистецтва тощо. Коринф перебував у дружніх стосунках з Афінами, Мілетом, єгипетськими фараонами. Численні коринфські вази, які були створені в цей час, відображають минулу велич Коринфа.

Стародавня традиція включала Періандра в число «Семи мудреців», а йому приписали афоризм: «Управління – це все». Тиранія піднімала авторитет особис-



тості, але будучи вимушеним політичним кроком у період кризи, скоро перестала задовольняти суспільні інтереси. Неміцність соціальної бази привела і коринфський режим до падіння, яке настало після смерті Періандра.

Близько 540 р. до н. е. владу на Самосі захопив *Полікрат*, який розгорнув широку реформаторську діяльність і об'єднав усі острівні держави, збудував могутній флот, фортечні стіни і зручні гавані, провів у місто водопровід з унікальною для свого часу системою і масштабом підземних споруд, покровительствував мистецтву (поетам *Анакреонту* та *Івіку*), спорудив знаменитий самоський храм. За легендами, могутності Полікрата і процвітання його держави заздрили навіть єгиптяни. А нетривалий період правління Полікрата завершився втручанням зацікавлених у цих територіях персів, начебто покликаних історією підкреслити слабкість і перехідний період цієї політичної форми правління. До речі, з іменем самоського тирана пов'язаний афоризм «Полікратів перстень». Бажаючи перевірити своє щастя, Полікрат кинув свій перстень в море, але його раб невдовзі купив на базарі свіжу рибу, всередині якої знаходився перстень диктатора. Тому вислів «Полікратів перстень» виступав як гарант людського щастя.

На початку VI ст. до н. е. тираном Сикіона (Пелопоннес) став *Клісфен*, при якому була проведена реформа філ. Старі родові філи дорійців були перейменовані у «віслятників», «поросятників» і «свинятників», чим було завдано явної образи дорійській знаті. Недорійське населення Сикіона, яке не входило в родові інститути дорійців, утворило четверту філу, що отримала назву «*архелай*», тобто філа «стародавнього народу».

Проти родової знаті була спрямована і тиранія в Мегарі, де в другій половині VII ст. до н. е. тираном став *Феаген*. За легендою, Феаген здобув популярність у демосу тим, що, очоливши бідноту, перебив стада родової знаті. Цим актом, можливо, він намагався не лише ліквідувати велике скотарське господарство мегарської знаті, але й повернути землеробам общинні вигони, захоплені раніше знаттю. Однак падіння родової знаті не супроводжувалося переділом земель і виділенням нових селянських наділів. Навіть Феаген, знищивши худобу знаті, не провів переділу землі на користь селян. Ріст приватної власності на землю викликав розвиток земельної *іпотеки*, а причини розорення селян не були і не могли бути усунені. Нові верстви майнової знаті були вдячні тиранам за їхню турботу про розвиток ремесла і торгівлі, але вони самі добивалися політичної влади. Тиранія була потрібна їм лише як засіб повалення влади правлячих родів і не більше.

Гострий характер носила соціальна боротьба і в Мілеті, де після падіння влади басилеїв з роду Нелеїдів помінялося декілька тиранів; після тиранії *Фрасибула* (кінець VII ст. до н. е.) відновилася жорстока боротьба між двома партіями: багатой знаті (плугіс) і демосом (хіромаха, тобто така, що «билася руками»). Згідно з Плутар-



Анакреонт



хом, багаті називалися «вічними моряками», оскільки володіли кораблями і були пов'язані з морською торгівлею і піратством. Боротьба йшла з перемінним успіхом, супроводжувалася жорстокими розправами з обох сторін, а через 60 років влада була вручена «виборному тирану» – *есимнету*, представнику середньозаможних рабовласників.

Отже, тиранія насильницьким шляхом придушила опір родової знаті, позбавивши її влади. Коли завдання, поставлене перед тиранами, було виконане, тиранія припинила своє існування. Пізніше і самі греки зрозуміли приреченість тиранії на короткочасне існування. За легендою, коли Кіпсел звернувся до дельфійського оракула з питанням про довговічність правління у Коринфі його роду, оракул відповів: «Будеш правити ти і твої діти, але не діти твоїх дітей».

Однак, які б не були встановлені форми влади після повалення тиранії, загальним правилом було одне: у всіх полісах родова знать перестала користуватися своїми привілеями. Владу захопила знать, сильна своїм рухомим і нерухомим майном, а тиранія відкрила шлях утвердження полісного ладу.

4. ГРЕЦЬКИЙ ПОЛІС

Грецький поліс формувався як громадянська община, основним видом діяльності якої було землеробство, що становило базу економіки поліса. І оскільки саме поліс був основною формою політичної і соціальної організації античного суспільства, слід докладно розглянути це багатостороннє явище. Грецькі автори (Геродот, Фулідід) визначали поліс як колектив, точніше, організовану спільність людей. Полісом греки називали центр політичного, економічного і культурного життя країни, центр об'єднання громадян певної країни. Всі громадяни цієї держави, які жили в місті, на сільській території, вважалися жителями поліса і називалися за назвою поліса – афіняни, спартанці, мегаряни, коринфяни, мілетяни тощо.

За уявою греків, громадяни поліса обов'язково походили від одного предка. Родинні зв'язки виражалися в тому, що громадяни належали до одних і тих же філ, братрій і родів та брали участь у спільних релігійних культурах і святах. Але з часом у містах з'явилося багато людей, які стояли поза кровноспорідненими інститутами цієї общини, тобто іноземців. Їх називали *метеками* (переселенці) чи *періеками* (що живуть поблизу), і вони не мали доступу до громадянських прав.



Розпис художнього посуду

У результаті полісного ладу обов'язкова належність до родових філ у багатьох містах була відмінена, а в утворені територіальні філи ввійшли люди з числа тих, хто не мав громадянських прав. Однак створені філи також ставили бар'єр між громадянами філи й іншим населенням країни – метеками і рабами. У списки філ вносилися лише імена громадян.

На полісну організацію був накладений обов'язок турбуватися про еко-



номічну забезпеченість усіх членів громадянського колективу і, в першу чергу, про забезпечення селян земельним наділом. Внутрішня економічна політика поліса полягала в тому, щоб не дати розвинутися різким соціально-майновим протиріччям всередині громадянського колективу. Поділ поліса на дві ворожі групи громадян неминуче призвів би до його послаблення, занепаду і загибелі.

Для будь-якого античного поліса характерна наявність подвійної форми власності:

1. Приватної власності як на рухоме, так і на нерухоме майно.
2. Загальнополісної форми власності як верховної власності громадянського колективу, об'єднаного в поліс, тобто держави.

Общинно-приватна форма власності була вираженням подвійності соціального складу поліса, до якого входили пануючий клас, що володів землею, грішми, рухомим майном, засобами і знаряддями виробництва, рабами, і дрібні вільні виробники, що жили власною працею. Саме інтереси дрібних виробників забезпечувала общинно-державна власність, перешкоджаючи безмірному збагаченню окремих приватних власників.

Для поліса був характерним зв'язок громадянських прав з володінням землею: громадянин той, хто мав земельну ділянку, і лише громадянин мав право бути землевласником. Кожний землевласник мав право купівлі-продажу землі, але лише в межах поліса, тобто обіг земельними ділянками здійснювався лише серед громадян.



Гопліт

Багаті громадяни повинні були виконувати громадські повинності, т. зв. *літургії*, на користь полісної общини: організація загальнодержавних свят, змагань, театральних вистав, обладнання і постачання військових кораблів тощо. Інколи ці видатки досягали значних сум. Держава ставила перепони накопиченню багатств, встановлюючи максимальну норму земельних володінь, яку не можна було переступити, не порушивши закон. Цими заходами держава намагалася не допустити послаблення згуртованого громадянського колективу і тим самим зберегти прошарок вільних виробників як власників засобів виробництва і знарядь праці. Однак це було і свідченням певної солідарності громадянського колективу, переплетення державних інтересів з приватними.

Як потенційний власник земельного наділу кожний громадянин поліса був також воїном. Були поліси, де військова доблесть вшановувалася більше



і давала ширші можливості для управління своїми співгромадянами, ніж суто майнове становище. Тут громадянами визнавали лише тих, хто мав можливість виступити на війну в повному гоплітському спорядженні.

Ще однією особливістю полісної організації була причетність її громадян до політичного і суспільного життя: право займати керівні виборні посади, брати активну участь у народних зборах.

Грецькі поліси різнилися за своїми місцевими особливостями. Основними формами полісної організації були демократичний (приклад Афіни) і олігархічний (Спарта) поліси. Основні відмінності між ними полягали у різній системі експлуатації залежного населення.

В олігархічному полісі основна землеробська праця була покладена на залежних працівників, нащадків місцевого землеробського населення, завойованого дорійцями. Громадяни поліса були власниками земельних ділянок, що оброблялися залежним населенням, яке належало до корінних жителів цього району.

У демократичному полісі землеробська праця стала привілеєм вільних громадян (внаслідок перемоги демократії над родовою знаттю). Раби експлуатувалися переважно в ремеслі і торгівлі.

В олігархічній державі розорення дрібних землевласників і втрата ними земельної ділянки були пов'язані з втратою громадянських прав.

У демократичному полісі дрібні землевласники – селяни і ремісники-кустари склали основу демократичного ладу. Дрібні виробники отримували частину додаткового продукту від праці рабів.

Форма літургій і була конкретною формою виділення частини додаткового продукту громадянами-багачами громадянам-біднякам. Становище дрібних виробників було полегшене тим, що вони були позбавлені фізично важкої праці завдяки наявності рабів.

Існували і проміжні форми полісної організації. Однак усі грецькі поліси завжди здійснювали своє основне завдання – зміцнювати владу над залежним населенням і їх експлуатацію. Характер землеволодіння при цьому, як правило, визначав більшу чи меншу демократичність кожного конкретного поліса.

Розвиток полісного життя привів до зміцнення зв'язків як у самій Греції, так і за її межами та до формування полісної ідеології – ідеології власників. Вона породила впевненість у перевагах грецького політичного ладу над ладом інших грецьких держав і у військовій перевазі греків над «варварами», а звідси моральне право використовувати негреків як рабів. Ця ранньорабовласницька ідеологія отримала подальший розвиток у вченні Аристотеля «про рабів за природою».

У полісах сформувалася і своя сисема духовних цінностей. Перш за все своєрідний соціально-економічний і політико-культурний устрій, сам поліс греки вважали вищою цінністю. На їхню думку, лише в рамках поліса можна існувати не лише фізично, але й вести повнокровне, справедливе, моральне життя, достойне людини. Складовими поліса як вищої цінності виступали особиста свобода людини, що розумілася як відсутність усілякої залежності від будь-якої особи чи колективу, право вибору занять і господарської діяльності, право на певне матеріальне забезпечення, в першу чергу на землю, але водночас засудження накопичення багатства.



У системі духовних цінностей поліса сформувалося поняття громадянина як вільної особистості, яка володіла сукупністю невід'ємних політичних прав: активна участь у державному управлінні, хоча б у формі обговорення питань на народних зборах, право і обов'язок захищати свій поліс від ворога. Органічною частиною моральних цінностей громадянина поліса стало глибоке почуття патріотизму щодо свого поліса. Грек вважався повноправним громадянином лише у своїй маленькій державі. Варто йому переїхати у сусіднє місто – і він перетворювався в політично безправного метека. Ось чому греки дорожили саме своїм полісом. Їхнє місто-державою було тим світом, в якому грек найвищою мірою відчував свою свободу, свою власну гідність, своє благополуччя.

До речі, кількість жителів у полісних общинах була досить різною. В Афінах, наприклад, другої половини V ст. до н. е. було близько 45 тис. повноправних громадян, а в Спарті їх ніколи не було більше 9-10 тис. чоловік. Однак найпоширеніший тип грецького поліса мав територію 100-200 км² із населенням 5-10 тис. чоловік, включаючи жінок, дітей, іноземців і рабів; повноправних мужчин-воїнів мало бути від 1 до 2 тис. чоловік. Типовий грецький поліс був маленькою державою, територію якої можна було обійти з кінця в кінець за день; з невеликою кількістю жителів, більшість з яких знали один одного особисто; з одним центром, де збиралися народні збори, знаходилися храми найшанованіших богів, ремісничі майстерні, проживало основне населення. Місто стояло або на морському узбережжі, або за декілька кілометрів від узбережжя, але на березі моря мало гавань або порт (гавань *Фалери* розміщувалася за 5 км від Афін). Міський центр поліса міг бути оточений оборонними стінами, але в VI ст. до н. е. багато міст ще не мали фортечних мурів. У міському центрі зосереджувалася більшість населення поліса. В місті на центральній площі здійснювалися торговельні операції, проводилися загальнополісні святкування і спортивні змагання. На території поліса було декілька сільських поселень, але лише один міський центр. Ось ще й тому поліс визначали як місто-державою.

Для свого часу поліс вважався найдосконалішою формою політичної організації пануючого класу. Його головна перевага перед іншими формами і типами держави, наприклад перед східною деспотією, – в порівняльній широті і міцності його соціальної бази і в тих значних можливостях, які він давав для розвитку приватних господарств.

Полісна община об'єднувала в своєму складі як великих, так і дрібних власників, багатих земле- та рабовласників і просто вільних селян і ремісників, гарантуючи кожному з них недоторканність особи та майна і разом з тим визначений мінімум прав і перш за все права власності на землю всередині поліса.

Основна ознака громадянина – наявність власності. В той же час поліс – воєнно-політичний союз вільних власників, спрямований проти експлуатованих та поневолених, і такий, що мав на меті дві цілі:

1. Утримати в покорі вже наявне залежне населення.
2. Організувати військову агресію проти країн «варварського» світу, забезпечити тим самим поповнення своїх господарств необхідною їм робочою силою.

Грецький поліс став такою формою античного суспільства і держави, у рамках якої створювалися сприятливі умови для розвитку економіки, суспільних відносин,



політичних закладів, неперевершеної грецької культури, що відкрила одну з найяскравіших сторінок в історії світової цивілізації.

Однак багато деталей полісного життя неясні до цього часу, і це залишає простір для вільних трактувань і різноманітних гіпотез, а також зайвий раз підкреслює складний характер давньогрецьких суспільних відносин.

Питання для контролю:

- Охарактеризуйте особливості соціально-економічного розвитку Греції архаїчного періоду.
- Проаналізуйте основні протиріччя у грецькому суспільстві VIII–VI ст. до н. е.
- Визначте причини грецької колонізації VIII–VI ст. до н. е.
- З'ясуйте основні напрямки, наслідки та значення грецької колонізації.
- Дайте аналіз суті та особливостей ранньогрецької тиранії.
- Проаналізуйте основні типи грецьких полісів та їх характерні риси.

Тематика індивідуальних навчально-дослідних завдань:

- Основні досягнення науки, техніки і виробництва архаїчного періоду.
- Твори Гесіода як джерело історії архаїчного періоду.
- Основні теорії причин Великої грецької колонізації.
- Грецька колонізація і територія сучасної України.
- Життєдіяльність ранньогрецьких тиранів (за вибором, наприклад Кіпсел, Періандр, Полікрат, Клісфен, Феаген тощо).
- Грецький поліс як форма державного устрою: гіпотези та реалії.



ПЕЛОПОННЕС У VIII–VI ст. до н. е.



оява полісів, що виникали в різних областях Греції, мала цілий ряд індивідуальних особливостей, які відображали історію конкретного регіону зі своєрідністю його природного оточення, племінного складу, суспільних відносин і історичних традицій. Найраніше полісний устрій з'явився в південній частині Греції на півострові Пелопоннес, де виникло багато сильних міст-держав зі своєрідною економікою, соціальними відносинами і політичним устроєм.

Джерел з історії Пелопоннесу VIII–VI ст. до н. е. збереглося досить мало. Цікаві окремі свідчення про Пелопоннес і архаїчну Спарту в «Історіях» Геродота і Фукідида, «Законах» Платона, а також «Описах Еллади» Павсанія.

Порівняно докладні загальні огляди державного устрою, суспільних відносин, спартанського виховання знаходилися у пізніших авторів, які симпатизували олігархам і в тій чи іншій мірі ідеалізували спартанські порядки. Особливо це характерно для Ксенофонта («*Лакедемонська політія*») і Плутарха (біографії *Лікурґа*, *Агіса* і *Клеомена*) та дещо для Аристотеля («*Афінська політія*», «*Політія*»). Крім того, ці автори не були спартанцями і далеко не повно були обізнані з ранньою історією Спарти.

Не оминали фактів історії пелопоннеських міст-держав архаїчного періоду історика Полібій («*Всесвітня історія*») і Діодор Сицилійський («*Історична бібліотека*»), географ Страбон («*Географія*»), оратори і публіцисти Цицерон та Ісократ.

Важливі свідчення про спартанські звичаї дають вірші єдиного відомого спартанського поета Тиртея (VII ст. до н. е.).

І, нарешті, значно доповнюють письмові джерела матеріали археологічних розкопок – спартанська кераміка, вироби з бронзи, цинку, слонової кістки, різноманітні написи (хоча досить короткі і фрагментарні).



Після вивчення матеріалу однієї з найцікавіших глав ви повинні:

Знати	<ul style="list-style-type: none"> - умови розвитку Пелопоннесу в VIII–VI ст. до н. е.; - особливості формування дорійських полісів Північного Пелопоннесу; - основні причини утворення Спартанської держави; - законодавчі реформи Лікурга; - характерні риси політичного устрою ранньої Спарти; - становий склад спартанського суспільства; - спартанський побут і систему виховання; - напрямки зовнішньої політики Спарти; - склад і політичну спрямованість Пелопоннеського союзу.
Вміти	<ul style="list-style-type: none"> - пояснити передумови розвитку Пелопоннесу в VIII–VI ст. до н. е.; - охарактеризувати особливості формування дорійських полісів в Аргосі і Коринфі; - критично проаналізувати причини утворення Спартанської держави; - співставити різноманітні точки зору на законодавство Лікурга; - провести аналіз специфічних рис політичного устрою Спарти; - виділити основні соціальні верстви спартанського суспільства; - визначити суть спартанської ілотії; - окреслити етапи спартанської системи виховання; - визначити основні напрямки зовнішньої політики Спарти.
Розуміти	<ul style="list-style-type: none"> - обумовленість особливостей розвитку Пелопоннесу VIII–VI ст. до н. е.; - характерні особливості полісів в Аргосі і Коринфі; - підстави утворення Спартанської держави; - роль і значення реформ Лікурга; - які суттєві риси властиві політичному устрою Спарти; - значення спартанської системи виховання; - зв'язок станового складу спартанського суспільства і його побуту; - функції Пелопоннеського союзу; - основні напрямки спартанської зовнішньої політики.

1. УМОВИ РОЗВИТКУ ПЕЛОПОННЕСУ у VIII–VI ст. до н. е.

Падіння мікенської цивілізації привело до безперервного переміщення і місцевих, і прийдешніх племен по всій Греції. За три століття змінилася значна частина населення Пелопоннеського півострова. Ахейці та іонійці, які проживали тут у II тис. до н. е., частково втекли на схід – у Малу Азію і на Кіпр, частково були витіснені у внутрішні гористі райони півострова – Аркадію, а частина залишилася на попередніх місцях, асимілювавшись з пришельцями, або вимушені були платити данину.

Найродючіші області Пелопоннесу: Арголіда, район Істма, Лаконіка і Мессенія – заселялися войовничими племенами дорійців, які з'явилися тут, очевидно, із Епіра близько XI–X ст. до н. е. Приблизно тоді ж північно-західні області Пелопоннеса: Ахайя і Еліда – були захоплені іншими пришельцями, які теж належали до північно-західної гілки грецької народності.



Наслідком усіх цих переселень стала крайня строкатість етнічного складу Пелопоннесу. Нерідко в одних і тих же районах пліч-о-пліч жили представники різних етнічних груп, які розмовляли діалектами грецької мови. У деяких місцях етнічна різниця між завойовниками і підкореними ними залишками корінного населення з часом переросла в гостру соціальну ворожнечу. Переможені ахейці були перетворені дорійцями у прикріплених до землі працівників. Найвідоміші з них – спартанські ілоти, подібні до них категорії залежного населення існували і в інших дорійських державах Пелопоннесу – Аргосі, Сикіоні, Епідаврї, а також на о. Крит, де дорійці теж займали панівне становище серед уярмлених ними місцевих жителів.

Упродовж VIII–VI ст. до н. е. соціально-економічний і культурно-політичний розвиток основних районів Пелопоннесу йшов у край нерівномірно. Це пояснювалося різницею в їхньому географічному положенні та природних умовах. Так, у гірській, відмежованій від моря Аркадії основою економіки ще в V–IV ст. до н. е. залишалося примітивне сільське господарство, переважно скотарство. Але до IV ст. до н. е. тут не було жодного справжнього міста.

Помітно відставали в своєму розвитку також південні і західні області Пелопоннесу: Лаконія, Мессенія, Еліда, Ахайя, що пояснювалося віддаленістю від Егейського моря, яке було головним епіцентром економічного життя всієї Греції. Тут із великим запізненням почали розвиватися ремесла і торгівля і не могли сформуватися будь-які міські центри. Основна частина населення цих територій продовжувала ще в класичний період проживати в селах. Лише в північно-східній частині Пелопоннесу (Арголіда і район Істма), тісніше пов'язаній з прибережною і острівною зонами Егейського басейну, а через їхнє посередництво із країнами Переднього Сходу, склалися умови для швидкого розвитку товарно-грошових відносин і з'явилися перші в Південній Греції вогнища міської культури.

2. ПІВНІЧНИЙ ПЕЛОПОННЕС у VIII–VI ст. до н. е.

Найсильнішим із дорійських полісів Північного Пелопоннесу був *Аргос*, заснований ще в XI ст. до н. е. на місці давнього поселення мікенської епохи. Уже на початку архаїчної епохи він

контролював найродючішу частину Арголіди – долину річки *Імах*. Особливого розквіту Аргос досягнув при правлінні *Фідона* (перша половина VIII ст. до н. е.). Вважаючи себе прямим спадкоємцем дорійських завойовників і давніх ахейських царів, він намагався відродити «велику державу Агамемнона» такою, якою вона описана в «Іліаді» Гомера.

Спочатку Фідону сприяла удача, він об'єднав більшу частину міст Арголіди, включаючи давні центри мікенської цивілізації Мікени і Тиринф, деякі острівні держави (Егіна). На півдні Фідон успішно відстоював від спартанських посягань родючу *Фіреатиду* на узбережжі Арголідської затоки. Близько 669 р. до н. е. він розбив спартанську армію в битві при *Гісіях*, уперше застосувавши зімкнуте шиккування важкоозброєних воїнів – гоплітів, або так звану *фалангу*. Підтвердженням цього є знахідка раннього комплекту (кінець VIII ст. до н. е.) гоплітського озброєння (бронзовий панцир і шолом) у могилі неподалік Аргоса. Фідону вдалося відвоювати у спартанців усе східне узбережжя Лаконії аж до мису *Малея* і навіть тимчасово утвердитися на о. *Кифера*, відрізавши Спарту від Егейського моря.





Воїни. Фрагмент розпису

Успішною була зовнішня політика Фідона Аргоського і на заході Пелопоннесу, де він узяв під контроль знамените святилище Зевса в Олімпії, при якому раз на чотири роки влаштовувалися атлетичні змагання всього грецького світу. Фідон особисто керував іграми, посилаючись на родинні зв'язки з Гераклом, їхнім першим засновником. Це надзвичайно піднесло престиж аргоського правителя.

З метою впорядкування аргоської економіки Фідон увів у державі єдину систему мір і ваг, взявши за основу найвідоміші тоді вавилонські

стандарти. Еталоном міри ваги став *обол* (букв. «спиця» чи «веретено») – залізний стержень, що використовувався також як розмінна одиниця в торговельних операціях. Декілька таких залізних в'язок Фідон присвятив у храм Гери в околицях Аргоса. Надалі ці «фідонові міри» отримали поширення і в інших грецьких містах.

У внутрішній політиці Фідон намагався встановити монархічний режим, що повинно було обов'язково привести його до конфлікту з аргоською знаттю. Деякі грецькі історики (Геродот, Аристотель) навіть називають його «тираном», хоча він не був узурпатором, а користувався царською владою на законних підставах як один із нащадків *Темена* – засновника дорійського Аргоса.

Проте військове щастя зрадило Фідона. Близько 657 р. до н. е. він загинув при спробі втрутитись у внутрішні справи Коринфа, а після його смерті створена ним держава швидко розпалася. Владний пріоритет на Пелопоннесі захоплює Спарта. Нащадків Фідона в Аргосі усунули від влади ще наприкінці VII ст. до н. е., а царів стали обирати на народних зборах як звичайних магістрантів з досить обмеженими повноваженнями. Реальна влада зосереджувалася тепер у руках колегії т. з. *деміургів*, які обиралися з представників аристократичних родів (уперше ця посада згадується в середині VI ст. до н. е.).

Особливе місце в історії архаїчної Греції займають міста, розміщені в зоні Істма, або Коринфського перешийка: Коринф, Сикіон і Мегари. Із цими полісами тісно пов'язане і місто *Егіна*, розміщене на острові тієї ж назви у *Саронічній* затоці. Географічне положення цього регіону сприяло ранньому інтенсивному розвитку торгівлі й мореплавства. Через Коринфський перешийок пролягали і сухопутні і морські шляхи, що з'єднували Егейський басейн з

Успішною була зовнішня політика Фідона Аргоського і на заході Пелопоннесу, де він узяв під контроль знамените святилище Зевса в Олімпії, при якому раз на чотири роки влаштовувалися атлетичні змагання всього грецького світу. Фідон особисто керував іграми, посилаючись на родинні зв'язки з Гераклом, їхнім першим засновником. Це надзвичайно піднесло престиж аргоського правителя.

З метою впорядкування аргоської економіки Фідон увів у державі єдину систему мір і ваг, взявши за основу найвідоміші тоді вавилонські

стандарти. Еталоном міри ваги став *обол* (букв. «спиця» чи «веретено») – залізний стержень, що використовувався також як розмінна одиниця в торговельних операціях. Декілька таких залізних в'язок Фідон присвятив у храм Гери в околицях Аргоса. Надалі ці «фідонові міри» отримали поширення і в інших грецьких містах.

У внутрішній політиці Фідон намагався встановити монархічний режим, що повинно було обов'язково привести його до конфлікту з аргоською знаттю. Деякі грецькі історики (Геродот, Аристотель) навіть називають його «тираном», хоча він не був узурпатором, а користувався царською владою на законних підставах як один із нащадків *Темена* – засновника дорійського Аргоса.

Проте військове щастя зрадило Фідона. Близько 657 р. до н. е. він загинув при спробі втрутитись у внутрішні справи Коринфа, а після його смерті створена ним держава швидко розпалася. Владний пріоритет на Пелопоннесі захоплює Спарта. Нащадків Фідона в Аргосі усунули від влади ще наприкінці VII ст. до н. е., а царів стали обирати на народних зборах як звичайних магістрантів з досить обмеженими повноваженнями. Реальна влада зосереджувалася тепер у руках колегії т. з. *деміургів*, які обиралися з представників аристократичних родів (уперше ця посада згадується в середині VI ст. до н. е.).

Особливе місце в історії архаїчної Греції займають міста, розміщені в зоні Істма, або Коринфського перешийка: Коринф, Сикіон і Мегари. Із цими полісами тісно пов'язане і місто *Егіна*, розміщене на острові тієї ж назви у *Саронічній* затоці. Географічне положення цього регіону сприяло ранньому інтенсивному розвитку торгівлі й мореплавства. Через Коринфський перешийок пролягали і сухопутні і морські шляхи, що з'єднували Егейський басейн з

Глиняна модель храму з Аргоса
(поч. VII ст. до н. е.)

Іонійським та Адріатичним морями і Пелопоннес з іншими регіонами Балкан. На північ від Коринфа (на місці нинішнього каналу) проклали в давнину волок, по якому перетягували кораблі зі сходу на захід і в протилежному напрямку. При *Періандрі* наприкінці VII чи на початку VI ст. до н. е. тут збудували «діолк» – щось подібне до рейсової дороги з кам'яних плит з жолобами, по яких кораблі перевозилися на спеціальних возах.



Коринф і його околиці

Виняткові вигоди місцезнаходження Коринфа відзначав ще Фулідід: «Коринф знаходився на перешийку і тому з давніх-давен там був ринок. А позаяк в давнину елліни, які жили на Пелопоннесі і за його межами, контактували одні з одними більше сухопутним шляхом, ніж морем, і контакти ці здійснювалися через Коринф, то коринфяни розбагатіли; стародавні поети прозвали Коринф «багатим». Коли елліни стали більше плавати морями, коринфяни, створивши флот, розпочали ліквідацію морського розбою і, надаючи еллінам ринок, послалили своє місто притоком багатств до нього обома шляхами» [Історія, I, 189].

Крім того, Коринф і Мегари брали активну участь у Великій колонізації. Коринфяни ще 734 р. до н. е. заснували найбільшу грецьку колонію в Сицилії – м. Сиракузи. Приблизно тоді ж виникла коринфська колонія на о. Керкіра (сучасн. *Корфу*). Мегаряни заснували ряд поселень на торговельному шляху з Егейського до Чорного моря: *Халкедон* на азійському березі протоки і *Візантій* на європейському. А жителі Егіни вивели колонію в *Навкратис* у дельті Нілу. Сприятлива ринкова ситуація стимулювала і розвиток ремісничого виробництва у приістмійських містах. Коринф перетворився у знаний центр гончарства. Тут уже в VII ст. до н. е. існував особливий квартал гончарів – *Керамік*. Вази коринфських майстрів різних стилів, від величезних *кратерів* (посудин для змішування вина) до маленьких *арібалів* (флаконики для пахощів), користувалися величезною популярністю, особливо на периферійних ринках (Сицилія, Італія). Поцінювалися також коринфські бронзові вироби. Проте головним джерелом прибутків для Коринфа та міст Північного Пелопоннесу була транзитна торгівля Греції з варварським світом. З



Кратер. VI ст. до н. е.



метою полегшення посередницької торгівлі при-істмістські міста стали карбувати свої монети. Наприкінці VII ст. срібна монета з'явилася в Егіні, а потім і в Коринфі, на ній зображувався крилатий кінь Пегас.

Розвиток товарно-грошових відносин в містах Пелопоннесу призводив до майнової диференціації і різкого загострення соціальних протиріч. У VII–VI ст. до н. е. Коринф, Мегари і Сикіон стають ареною гострої соціальної боротьби дорійської родової знаті та рядових общинників, значну частину яких складали залишки корінного ахейського населення, підкореного дорійцями. Вона яскраво відображена в елегіях безпосереднього учасника і очевидця тогочасних подій – мегарянина *Феогніда*.

Досить часто результатами цієї боротьби ставали тиранії. Не уникло такої долі і рідне місто Феогніда Мегари. В 30-ті роки VII ст. до н. е. владу тут захопив тиран *Феаген*, який наказав знищити великі стада худоби місцевої знаті, бажаючи заручитися підтримкою народу. Проте він довго не протримався при владі і в Мегарах розпочалася смуга громадянських чвар і смуту, свідком яких і став Феогнід.



Коринфський шолом
зі срібними прикрасами.
VII ст. до н. е.



Амфора із зображенням Геракла
і Кентавра. VII ст. до н. е.

Набагато тривалішою були тиранії в Коринфі і Сикіоні. Перший коринфський тиран *Кінсел* прийшов до влади в 657 р. до н. е., вигнавши з міста впливовий аристократичний рід *Бакхіадів*. Він користувався підтримкою народу, обходячись без охоронців упродовж усього свого правління, і був названий Аристотелем «демагогом» (вождем демосу). Проте уже його син Періандр (627–585 рр. до н. е.) був жорстоким деспотом. Аристотель вважав його прикладом справжнього тирана і приписував йому запровадження цілого ряду заходів, що сприяли збереженню і зміцненню тиранічного режиму. Вони були спрямовані проти могутньої коринфської знаті: фізичне знищення, вигнання з міста найвпливовіших аристократів, заборона їм займатися гімнастикою, збиратися на спільні бенкети чи трапези, купувати рабів і предмети розкоші, переселятися в місто зі своїх сільських садиб. За це аристократи відплачували Періандру ненавистю. Феогнід Мегарський так

характеризував внутрішню атмосферу в Коринфі:

*Краці люди у вигнанні, а містом підлі правлять.
О, якщо б Зевс назавжди рід Кінселідів згубив!*



Незважаючи на тиранічні методи правління, Періандр був досвідченим і вдалим політиком. При ньому Коринф став центром морської держави. Борючись за морський шлях, що вів з Греції на захід до берегів Італії і Сицилії, він вивів колонію в Амбракію на узбережжі Епіра і вів боротьбу за оволодіння островом Керкіра – старою колонією Коринфа, яка давно відпала від своєї метрополії. Періандр зміцнив також коринфський вплив і в північній частині Егейсько-



Храм Аполлона в Коринфі (VI ст. до н. е.)

го моря біля берегів Македонії, багаті будівельним лісом і корисними копалинами, заснувавши колонію *Потидею* на *Палліні*.

Коринфський тиран мав і дипломатичні здібності: підтримував дружні контакти з мілетським тираном *Фрасибулом*, лідійським царем *Аліатом*, єгипетськими правителями; заручився підтримкою загальногрецьких святилищ – храму Аполлона в Дельфах і храму Зевса в Олімнії. Зростання популярності Періандра всередині країни і вагомий міжнародний авторитет дозволили йому більше 40 років протриматися при владі. Він передав престол своєму племіннику *Псамметиху*, якого невдовзі вбили, і династія Кіпселідів припинила своє існування, а створена нею держава розпалася.

Тиранічна влада була встановлена і в Сикіоні (670-570 рр. до н. е.) *Орфагором*. Серед династії Орфагоридів найвідомішим був тиран *Клісфен* (600-570 рр. до н. е.), переможець змагань колісниць у Дельфах і Олімнії. Його багатство і авторитет у Греції сприяв приїзду наречених із різних грецьких міст на сватання його дочки *Агаристи*. Особливо Клісфен прославився під час Першої Священної війни (590 р. до н. е.), коли, діючи в союзі з Афінами і Фессалією, він захопив і зруйнував м. *Кірру* (на узбережжі Коринфської затоки), отримавши провідну роль у Дельфійській *амфіктіонії*. Клісфен переслідував стару дорійську знать, позбавив почестей давнього аргоського героя *Адраста*, популярного у сикіонських аристократів, і передав їх іншому герою *Меланніпу*, залятому ворогові Адраста. Тиран перейменував три давньодорійські філи *Гіллейв*, *Діманів*, *Памфілів* і дав їм прізвиська, утворені від грецьких слів, що означали свиню, віслиюка і поросятко. А свою власну філу назвав «*Архелаями*», тобто «владиками народу». Правда, слід відзначити, що ці заходи носили половинчастий характер, оскільки Клісфен не змінив попередньої структури суспільства.

Корінні соціальні протиріччя, що викликали в містах Північного Пелопоннесу могутнє піднесення демократичного руху, на хвилі якого і прийшли до влади тирані, по суті залишилися невирішеними. Тому після повалення тиранії тут





Гончарна майстерня

архаїчного періоду в Коринфі, Сикіоні, Мегарах, Аргосі та інших містах Північного Пелопоннесу було встановлено помірковано-олігархічний устрій. Проте влада залишалася в руках найзаможнішої частини громадян поліса: великих землевласників, багатих купців і лихварів, власників великих ремісничих майстерень. У значній мірі такий результат демократичного руху VIII–VII ст. до н. е. в цьому регіоні пояснювався тим, що увесь цей район, за винятком Аргоса, потрапив у сферу впливу аристократичної Спартанської держави, що встановила свою гегемонію над більшістю пелопоннеських полісів.

3. УТВОРЕННЯ СПАРТАНСЬКОЇ ДЕРЖАВИ

З другої половини VII ст. до н. е. провідне становище серед держав Пелопоннесу займає Спарта. Саме дорійці в X ст. до н. е. заснували на березі річки *Еврот* поселення Спарту, яке дало пізніше назву всій державі (хоча спартанці спочатку називали свою країну *Лакедемонією*). Протягом IX – першої половини VIII ст. до н. е. спартанці вели жорстоку боротьбу за панування над Лаконією. З особливою затятістю йшла суперечка з м. *Амікли*, яка закінчилася *синойкізмом* (об'єднанням) двох общин, що поклало початок колегіальності царської влади в Спарті.

Найповніша версія вторгнення дорійців подана в *Ефора*, на якого посилається в своїй «Географії» Страбон [VIII, 5,4]. Геракліди зразу ж поділили Пелопоннес на три частини. Лаконіка дісталася братам-близнюкам *Еврисфену* і *Проклу*, які стали першими спартанськими царями, а Мессенія дісталася *Кресфонту*, який урівняв у правах місцевих жителів із завойовниками – дорійцями [Страбон. Географія, VIII, 4,7]. Цей факт підтверджує і Павсаній в «Описі Еллади» [IV, 3,6].

Таким чином, держава у Стародавній Спарті була створена в результаті завоювань великих територій і чужих земель, для панування над якими родоплемінний лад не давав ніяких засобів.

Створена Спартанська держава і в античну епоху, і в новий час ідеалізувалася у творах письменників і політиків, які були виразниками олігархічних ідей. Тема спартанського поліса стала надзвичайно актуальною і злободенною для дослідників. Уже в 20-х роках XIX ст. *К.О. Мюллер* висловив ідею про перевагу спартанців і взагалі дорійців над усіма іншими греками [Дорида, ч. I]. Його точка зору була підтримана *Я. Буржхардтом*, який піддав переоцінці, здавалось би, непорушну аксіому про Афі-



знову спостерігалися нові спалахи гострої соціальної боротьби. Так, у Мегарах відбулося масове повстання селян-боржників, які грабували будинки кредиторів-багатців. Але народ так і не зумів добитися в цій боротьбі повної перемоги над своїми пригноблувачами. До кінця

ни як ідеальну модель поліса. На його думку, саме Спарта, а не Афіни, являла собою справжній зразок поліса, найдосконаліший його варіант, а Спартанська держава займала особливе становище всередині полісного світу греків [Грецька культурна історія, ч. 1].

У міжвоєнний період інтерес до Спарти і всього спартанського посилювався особливо серед німецьких істориків, пов'язаних із тогочасними правлячими колами Німеччини. Показовою при цьому була ідеалізація дорійської Спарти. У казці спартіатів нацистська історіографія бачила чистий нордичний елемент, справжню расу господарів, а в поліцейському режимі Спарти – ідеальне втілення тоталітарної держави. «У Спарті, – писав один із представників німецького антикознавства *Г. Берве*, – ми бачимо дух північних переселенців, який у багатьох випадках нагадував німецьку сутність, міг здійснити ідеальну форму життя, яка була закладена в ньому самою природою» [Спарта, с. 15]. Він же порівнював спартанську аристократію з лицарським орденом середньовіччя, який вимагав від своїх членів войовничості без війни, аскетизму без примусу, рівності, незважаючи на фактичну їхню нерівність [Спарта, с. 38].

До думки німецьких істориків приєднувалися й деякі англо-американські дослідники. Так, англієць *Х. Мічелл* розглядав Спарту навіть на межі V–IV ст. до н. е. як досить гармонійне суспільство, без серйозних соціальних протиріч. Цікаво, що він намагається спартанців уподібнити то японським самураям, то середньовічним лицарям, а систему землеробства в Спарті порівнював із системою, характерною для феодального суспільства. Крім того, *Х. Мічелл*, грубо модернізуючи, стверджував подібність герусії і апелли з верхньою і нижньою палатами сучасного парламенту [Спарта, с. 173].

Інший напрямок англо-американської історіографії взагалі не бажав визнавати за Спартою будь-яку специфіку чи оригінальність. Так, *Г. Дікінс* доводив, що архаїчна Спарта нічим принципово не відрізнялася від інших грецьких полісів [Походження грецького поліса, с. 1-41]. Англійський історик *М. Філі* теж не бачить нічого унікального в спартанській політичній системі. Її своєрідність полягала в об'єднанні воедино всіх елементів, що зустрічалися і в інших грецьких полісах [Спарта, с. 161-177].

Іншою крайністю стала уява про Спартанську державу як про такий собі монстр, тоталітарне чудовисько, якому не має і не може бути аналогій в античному світі. *К. Поппер* характеризує спартанський устрій як «застійний олігархічний плеємінний режим, виключно ворожий щодо людини» [Відкрите суспільство і його вороги. – Т. 1, с. 141].

Таке різноманіття думок про сутність спартанського суспільства і держави пояснюється тим, що Спарта за багатьма параметрами насправді досить сильно відрізнялася від більшості грецьких полісів. Ці відмінності були настільки значними, що усвідомлювалися самими давніми греками, для багатьох з яких Спарта зі своїм специфічним життєвим укладом стала предметом подиву і захоплення. Подивовували екстравагантні звичаї і порядки спартанців, захоплювала їхня політична стабільність і військова могутність:

- лише в Спарті аж до римського завоювання зберігалася патріархальна царська влада, причому у формі діархії;
- лише в Спарті держава вже на самих ранніх етапах своєї історії послідовно боролася з приватною власністю на землю і обмежувала життя своїх громадян так,



щоб підкорити особисті інтереси суспільним. Для цього існувала досить ефективна система виховання і пильний контроль над дорослими громадянами;

- упродовж століть Спарта володіла величезним військовим потенціалом, а її армія залишалася найсильнішою в Елладі.

Як відзначив російський антикознавець *Ю. В. Андреев*, «серед інших грецьких держав Спарта без сумніву займає абсолютно особливе, лише їй одній притаманне місце. Певною мірою вона справді є аномалією, винятком із загального правила в історії Греції... У досить специфічній і однобічній формі полісний устрій досягнув тут досить високого ступеня розвитку, продемонстрував свою військову і тоталітарну ефективність...» [Спарта як тип поліса, с. 215].

Тому дослідження особливостей античного поліса на спартанському матеріалі розширює наші уявлення про різноманіття фундаментально подібних між собою державних структур і допомагає краще зорієнтуватися у незвичайно складній і швидкозмінній політичній реальності сучасного світу.

Своєрідністю свого соціального ладу і побуту Спарта в немалій мірі зобов'язана природним умовам. Лаконська долина, зрошувана р. Еврот, була основною територією Спарти. З півночі долина закривалася високими горами, а на півдні губилася на просторах малярійних боліт, які тягнулися до самого моря. У центрі знаходилася долина – 30 км уздовж і 10 км ушир, місцевість родюча, багата пасовищами і зручна для посівів. Склея *Taigety* була покрита



Долина Евроту. Вдалині снігові вершини *Taigety*

лісом, дикоростучими фруктовими деревами і виноградниками. Однак Лаконська долина невелика за своїми розмірами і не мала зручних гаваней. Відокремленість від моря схилила спартанців до замкнутості, з одного боку, і загарбницьких поривів щодо сусідів, особливо Мессенії, – з іншого.

Особливе місце в ранній історії Спарти займає період так званих Мессенських війн. Приблизно з середини VIII ст. до н. е. у Спарті, як і в багатьох інших грецьких державах, став відчуватися гострий земельний голод. Проблема перенаселення грецьких територій вимагала свого вирішення, і спартанці зробили це по-своєму. Замість того, щоб подібно до інших грецьких полісів шукати вихід із ситуації в колонізації і освоєнні нових заморських територій, вони знайшли його у розширенні своєї території за рахунок ближніх сусідів, оскільки захоплення чужих земель було рушійною силою ранньої історії Спарти. Головним об'єктом спартанської експансії стала Мессенія, багата і родюча область на південному заході Пелопоннесу.



До війни із Спартою Мессенія була вільною і незалежною державою. Боротьба з Мессенією була тривалою і завзятою. Одним з головних джерел з історії Мессенських війн є фрагменти елегій Тиртея. Платон називає його афінянином, який набув громадянських прав у Спарті [Закони, I, 629a], а Павсаній [Опис Еллади, IV, 4,10] і Страбон [Географія, VIII, 4,10], передають анекдот, згідно з яким спартанці за порадою оракула попросили в афінян полководця, але замість досвідченого воєначальника отримали кульгавого шкільного вчителя Тиртея.

Проте найдосконаліша розповідь про Мессенські війни знаходиться в четвертій книзі «Опису Еллади» Павсанія [IV, 6-24]. Згідно з його даними, Перша Мессенська війна розпочалася в 2-му році 9-ї олімпіади, а завершилася в 1-й рік 14-ї олімпіади, тобто тривала 19 років, з 743 до 724 р. до н. е.



Міфологічна бойова сцена

Для Спарти війна з Мессенією була продовженням її агресії в Лаконії. Мета Мессенських війн коротко сформульована Плутархом в його трактаті «Вислови спартанців»: «Коли Полідор (правив спільно з Феопомпом. – В. Б.) вів своє військо на Мессену, його запитали, невже він збирається воювати зі своїми

братами. «Ні, – відповів цар, – я тільки хочу пройти до нерозподілених земель». Таким чином, цар, починаючи війну з Мессенією, оголосив, що йде завойовувати землю, ще не поділену на клери.

Умови мирного договору були досить суворими для переможених. Перш за все мессенці поклялися не відокремлюватися від Спарти і не піднімати повстання, потім одягатися в траур у випадку смерті вищих посадових осіб і брати участь у їхніх поховальних церемоніях [Павсаній. Опис Еллади, IV, 14,4].

Дискусію викликає той пункт договору, в якому мова йде про економічні відносини Мессенії і Спарти. Павсаній повідомляє, що мессенці зобов'язані були доставляти в Спарту половину всього врожаю [Опис Еллади, IV, 14,3], приводячи рядки з поеми Тиртея «Евномія»: «Немов віслики, страждаючи від величезного тягара, під гнітом скорботної неминучості несуть вони панам половину своїх плодів, скільки приносить пашня». Проте такий великий відсоток відчужуваної продукції рідко зустрічається в історичній практиці. Важко собі уявити і механізм, з допомогою якого спартанці могли б збирати у мессенців половину врожаю, кількість якого не могла бути суворо фіксованою. В будь-якому разі слід визнати, що легенда про половину врожаю не піддається однозначному трактуванню.

За результатами Першої Мессенської війни не вся територія Мессенії була завойована спартанцями. В їхніх руках опинилися скоріш за все родючі рівнини на сході країни. Та і населення Мессенії в основній своїй масі ще не було перетворене в ілотів.

Друга Мессенська війна розпочалася з військових дій проти Спарти мессенців, які порушили одну з умов мирного договору, що стало для Спарти формальним приводом узаконити стан постійної війни з Мессенією. Дату цієї війни та її тривалість навряд чи можна встановити сьогодні з будь-якою долею точності. Проте з упевненістю можна сказати, що Мессенія в цій війні виступає ще як державна структура, а



не аморфний конгломерат рабів-ілотів. Та й перші роки війни для спартанців були вкрай невдалими: багато разів вони були на межі повної поразки.

Підсумовуючи дискусії про роки Другої Мессенської війни, німецький історик *Е. Балтруш* висловлює, на наш погляд, слушну гіпотезу, що Друга Мессенська війна, розпочавшись у 669 р. до н. е., завершилася лише наприкінці століття [Спарта. Історія. Суспільство. Культура, с. 39], хоча Павсаній датує остаточне завершення війни 657 р. до н. е. [Опис Еллади, IV, 27, 9]. Після завершення війни мессенські селяни були перетворені в ілотів; разом із своїми земельними ділянками розподілялися між окремими сім'ями спартіатів [Павсаній. Опис Еллади, IV, 24, 5.]. Можливо, поряд із перетворенням основної маси мессенського населення в ілотів спартанці залишили на території Мессенії і деяку кількість міст на правах переіекських общин. Крім того, успіх у Мессенії підняв політичний вплив Спарти, що проявилось, наприклад, в успішному виступі спартанців на Олімпійських іграх. Одним із результатів Мессенських війн була поява нової спартанської армії, фаланги гоплітів, кращої в Греції.

4. СПАРТАНСЬКИЙ ЗАКОНОДАВЕЦЬ ЛІКУРГ

До періоду війн належить і серія реформ, як аграрних, так і соціально-політичних, проведених легендарним спартанським законодавцем *Лікургом* і спрямованих на посилення панування

общини спартіатів над численною масою уярмленого населення.

Стосовно Лікургового авторства законів Спарти існує декілька точок зору, які дозволяють простежити, як появі конкретної особистості в суспільному устрої передують трансформований міф про стародавнє лаконське божество Лікурга.

Проблемність, складність і заплутаність питання про реформи Лікурга пояснюються відсутністю у Спарті власної історіографії і невиразністю уяви зовнішнього світу про спартанські реалії. На закритість спартанського суспільства натякає Фулідід, коли говорить, що його відомості про спартанців вельми обмежені через таємницю їхнього державного устрою [Історія, V, 68,2; 74,3]. Коло легенд і міфів, що склалися навколо Спарти ще в античності, у сучасній науці, з легкої руки французького дослідника *Ф. Ольє*, прийнято називати «спартанським міражем» [Спартанський міраж. – Т. I–II].

Ім'я Лікурга як спартанського законодавця вперше згадується лише Геродотом, тобто не раніше середини V ст. до н. е. У фрагментах Тиртея, *Алкмана* й інших поетів архаїчного періоду, пов'язаних зі Спартою, ім'я Лікурга ні разу не зустрічається. Але той факт, що в одному із фрагментів Тиртея викладається зміст великої *ретри* – головного законодавчого документа первісної реформи, – свідчить про достовірність усієї легенди.

Геродот так описує ситуацію в Спарті до і після Лікурга: «Раніше у лакедемонян були навіть майже найбезглуздіші закони зі всіх еллінів, оскільки вони не спілкувалися ні один з одним, ні з іноземними державами. Свій теперішній прекрасний державний устрій вони отримали ось таким чином. Лікург, знатний спартанець, прибув у Дельфи спитати оракула... За словами деяких, Піфія... передбачила Лікургу навіть весь існуючий нинішній державний устрій. Але, як стверджують самі



лакедемоняни, Лікурґ запозичив ці нововведення на Криті... Як тільки Лікурґ став опікуном царя, то змінив усі закони і суворо стежив, щоб їх не порушували. Потім він видав укази про поділ війська на *еномотії*; встановив *тріакади* і *сисутії*. Крім того, Лікурґ запровадив посаду *ефорів* і заснував раду старійшин. Ось так лакедемоняни змінили свої безглузді закони на прекрасні» [Історія, I, 65, 2-66, 1]. Тобто саме від Лікурґа спартанці отримали *евномію* (добрі закони). Геродот датує ці події періодом правління малолітнього царя *Леобіта* (X ст. до н. е.), дядьком і опікуном якого був Лікурґ.

Наступник Геродота Фуکیدід обмежується лише короткою реплікою про давню історію Спарти, що є, по суті, парафразою Геродота, не згадуючи Лікурґа: «Лакедемон, після його заселення дорійцями... більше всіх міст... страждав від міжусобних чвар. Однак уже здавна місто управлялося добрими законами і ніколи не було під владою тиранів» [Історія, I, 18, 1]. Проте якщо у Геродота діяльність Лікурґа припадає на першу половину X ст. до н. е., то Фуکیدід встановлення евномії датує кінцем IX ст. до н. е. Правда, методи датування у них різні: датування Геродота базується на списках царів, а Фуکیدід відрахував час від закінчення війни. Тому, можливо, вони мали на увазі одну і ту ж дату, і ця дата була взята ними зі спартанської традиції.

Інший грецький історик Ксенофонт відносить Лікурґа до більш раннього періоду, ніж будь-хто з античних письменників: він робить Лікурґа сучасником *Гераклідів* (XI ст. до н. е.) [Лакедемонська політія, 10, 8]. Можливо, він скомбінував дві традиції: Гелланіка і Геродота. У першого державний устрій Спарти дали Еврисфен і Прокл, перші спартанські царі [Страбон. Географія, VIII, 5, 5], а у Геродота це зробив століттям пізніше Лікурґ. Критський варіант походження законодавства Лікурґа Ксенофонт повністю відкидає. За його версією, санкцію на введення в Спарті нових законів Лікурґ отримав із Дельф, а не вивіз з Криту, як думали спартанці.

У IV ст. до н. е. про Лікурґа писав Ефор: його подорож в Єгипет і на Хіос, зустріч з Гомером. Згідно з Ефором, Лікурґ був пов'язаний з Критом і з Дельфами [Страбон. Географія, X, 4, 19]. Його традиція значно відрізняється від більш ранніх авторів. Так, в Ефора Лікурґ уже не *Агіад*, як у Геродота, а *Еврипонтид* [Страбон. Географія, X, 4, 19]. Він датує Лікурґа приблизно 870 р. до н. е. Окремі деталі в розповіді Ефора, такі, як зустріч Лікурґа з Гомером, зразу ж викликають недовіру до його свідчень.

Найнадійніший пласт традиції стосовно Лікурґа і його законодавства пов'язаний з Аристотелем. Лікурґ для нього такий же історичний персонаж, як і Солон. Саме Лікурґ стояв біля джерел спартанського поліса, вибравши порядки, характерні для дорійського міста Криту [Політія, II, 7, 1]. Але поряд із критською лінією Аристотель використовував і традицію про вплив Дельф на Лікурґа: він копіював критські закони, але отримував санкцію на їхнє введення в Дельфах.

Аристотель досить точно визначає дату життя Лікурґа, прочитавши його ім'я та царя Еліди *Іфіта* на архаїчному дисконі з Олімпії [Плутарх. Лікурґ, 1, 2]. Думка Аристотеля дозволяє нам вважати, що історик відносив законодавця до часів першої Олімпіади (776 р. до н. е.).

Усе, що було відоме про Лікурґа до нього, зібрав Плутарх і підвів підсумок тривалому процесу формування міфу про Лікурґа, хоча сам відчував сумнівність своєї



розповіді. Проте найважливіша риса, яка відрізняє біографію Лікурга у Плутарха від усіх ранніх версій, полягала в тому, що, згідно з Плутархом, законодавство Лікурга носило всеосяжний характер і зачіпало всі сфери життя спартанців.

Частина дослідників відзначає існування особливого культу Лікурга, який виник до появи якихось законодавчих інститутів. Одночасно з цим визнавалося, що спартанські звичаї глибоко пов'язані з первісною соціальною організацією і розвинулися з глибин людського суспільства, незалежно від якогось законотворця.

За переказами Плутарха, Лікург належав до царського роду Еврипонтидів і був сином убитого під час заворушень царя *Евнома*. Після смерті батька Лікурга царський престол зайняв його старший брат *Полідект*, дружина якого була таємно закохана у майбутнього реформатора. Думаючи, що царський престол, зайнятий Лікургом, дозволить їм одружитися, вона таємно підтримувала його і після смерті чоловіка. Однак Лікург не бажав незаконно займати царський престол і після народження племінника *Харелая* (сина Полідекта) проголосив його царем, а сам став його вихователем і регентом. За порадою дельфійського оракула Лікург – виконавець божої волі обнародував ретри.

Таким чином, антична традиція про Лікурга надзвичайно суперечлива. Немає єдності як стосовно суті законів Лікурга, так і щодо часу їх введення. Хронологічний різнобій в античних авторів дуже великий – ледь не 350 років, від кінця XII до 1-ї половини VIII ст. до н. е.

Тому в історіографії античності у XIX–XX ст. чітко простежується тенденція повної руйнації чи заперечення античної літературної традиції про Лікурга та його законодавство. Незважаючи на це, у нас немає серйозних підстав відкидати розповіді про Лікурга як позбавлені будь-якої історичної цінності. В даний час переважає скоріше позитивне ставлення до Лікурга, якого зараховують до найдавніших грецьких законодавців архаїчної епохи.

Немає єдиної точки зору і стосовно часу Лікургового законодавства. Лікурга і його закони відносять або до Першої Мессенської війни (кінець IX – середина VIII ст. до н. е.), що в принципі співпадає з античною традицією, або між Першою і Другою Мессенськими війнами (кінець VIII – перша половина VII ст. до н. е.), або, нарешті, після Другої Мессенської війни (VI ст. до н. е.).

Підсумовуючи, слід відзначити, що Спартанська держава і суспільна система в тому вигляді, в якому її знали грецькі історики і філософи V–IV ст. до н. е., не була створена одномоментно, завдяки розуму і таланту одного конкретного законодавця. Система покращувалася і відшліфовувалася впродовж усього архаїчного періоду, причому в джерелах можна знайти ще два таких моменти, коли в Лікургове законодавство вносилися принципові зміни і поправки. Антична традиція приписувала Лікургу більше, ніж він був у стані зробити, але за великим рахунком в цьому вона має рацію: історіографія зафіксувала найважливіший період у спартанській історії – початок планового і свідомого перетворення всього суспільства і держави. На подібну, таку ранню для Греції системну організацію штовхали спартанське суспільство особливі умови існування, яких не було в жодному іншому грецькому полісі. На території Лаконіки Спарта була, звичайно, не єдиною дорійською общиною, але вона єдина, завдяки вчасно здійсненим реформам, змогла розпочати широкомасштабну експансію і завоювати спершу всю Лаконію, а потім і Мессенію. Це дозволяє, згідно з



античною традицією, віднести Лікурга і його закони до кінця IX – початку VIII ст. до н. е., тобто до часів активної експансії Спарти в Лаконіці.

Так чи інакше, але гіпотетичний Лікург як авторитетний легендарний герой, бог чи реальна особа, повністю відповідав за своїми якостями покладеній на нього місії реформатора спартанського суспільства. Хоча на запитання, з якої причини на роль законодавця з усіх можливих богів і героїв був вибраний саме Лікург, однозначної відповіді немає. Після Другої Мессенської війни громадянське суспільство Спарти консолідувалося на основі колись існуючої і вже майже забутої системи жорсткого соціального контролю. Це дозволило спартанцям швидко справитися з деструктивними тенденціями всередині суспільства і чинити опір зовнішнім ворогам.

Провівши реформи, Лікург покинув Спарту, попередньо взявши у громадян клятву не порушувати прийнятої ними конституції. А після його смерті вдячні спартанці побудували на його честь храм, оголосивши його героєм і богом. У подальшому ім'я Лікурга стало для спартанців символом справедливості та ідеального вождя, який любив свій народ і свою батьківщину.

Серед місць смерті Лікурга називали о. Крит і містечко Кірру, що контролювалося Дельфами [Плутарх. Лікург, 31]. Ставши головною фігурою спартанської історії, Лікург після смерті пошановувався як герой. У Спарті існував храм Лікурга, де йому приносили щорічні жертви і віддавали майже божественні почесні.

5. РЕФОРМУВАННЯ СПАРТАНСЬКОЇ ДЕРЖАВИ

Ретра – найбільш ранній відомий нам конституційний документ архаїчної Греції. Архаїчність мови і незрозумілі вже в класичну епоху реалії змушують думати, що цей документ досить давній і його можна віднести до кінця IX – початку VIII ст. до н. е. На користь давності свідчить те, що він сформульований надзвичайно коротко. За словами Аристотеля, «старовинні закони були досить нескладними і нагадували варварські законодавства» [Політія, II, 5, 12]. Навіть написання ретри на койне не може заперечити її давності (літературну правку міг значно пізніше здійснити Плутарх чи його джерело).

Текст ретри – наказове звертання від імені Аполлона до того, хто питає його поради. Закони Лікурга, оформлені у вигляді висловів оракула, живо нагадують Книги законів в юдеїв.

Цікавим є і походження слова «ретра», яке в грецькій мові мало декілька значень. В «Одіссей» «ретра» вживається у значенні «угода», «погодження», «згода» між двома людьми [XIV, 393-394]. У більш спеціальному значенні – «пропозиція, винесена перед народом», «постанова народних зборів» – слово «ретра» зустрічається вже у Тиртея. Ретра *Enimadea* – це, безсумнівно, постанова народних зборів, що стала законом [Плутарх. Агіс, 5], як і земельний закон Агіса, названий Плутархом також ретрою [Агіс, 8, 9].

Але в слові «ретра» є ще одне, відмінне від попередніх, значення – це божества, що відали законом. На думку Плутарха, закони були вручені Лікургу богом [Лікург, 13, 11]. Буквально «ретра» означає «промова», «вислів», «слово». Сам факт використання саме такого слова передбачає, що законодавство Лікурга носило усний характер.



Велика ретра складається з двох розділів: головної частини і поправки до неї, що була прийнята значно пізніше при царях Феопомпі і Полідорі [Плутарх. Лікурґ, 6]. Головна частина звучала так: «Побудувавши храм Зевса Силланія і Афіни Силланії, розділивши (народ. – В. Б.) на філи і оби, заснувавши герусію з 30 (членів. – В. Б.) разом з архагетами, збирати час від часу народ на апеллу між Бабікою і Кнакіоном, таким чином пропонувати (вирішення будь-яких питань. – В. Б.) і відхиляти (пропозиції. – В. Б.); у народу же хай збільшиться влада і сила» [Лікурґ, 6, 2].

Поправка до Великої ретри була прийнята на півстоліття пізніше Лікурґа, під час Першої Мессенської війни: «Але згодом натовп різноманітними вилученнями та додаваннями став спотворювати і нівечити затверджені рішення, і тоді царі Феопомп і Полідор зробили до ретри таку приписку: «Якщо народ постановить неправильно, – то геронтам і архагетам розпустити», тобто рішення прийнятим не вважати, а піти і розпустити народ з тієї причини, що він спотворює і переробляє краще й найкорисніше [Плутарх. Лікурґ, 6, 7-8]. Нововведення полягало в позбавленні народу права на вільне і нічим не обмежене обговорення внесених герусією пропозицій. Ця поправка – важливий етап у розвитку спартанського поліса в бік олігархічної конституції. Введення поправки не означало, що з того моменту громадяни стали пасивними учасниками народних зборів. Не виключено, що в класичній Спарті гіпотетична можливість обговорення все ж залишалася, але навряд чи рядові спартіати часто нею користувалися.

Поряд із посиленням влади спартанської олігархії Феопомпу і Полідору приписують також і введення ефоратау. Ефорат, за словами Аристотеля, ввів цар Феопомп [Політія, V, 9,1] і спочатку задумувався як своєрідна противага царям. Царя Феопомпа мав на увазі і Платон, відзначаючи, що ефорат заснував «третьої рятівник» держави [Закони, III, 692a]. Традиція про пізніше походження ефоратау стала загальноприйнятою (Полібій, Діодор, Страбон, Цицерон), хоча деякі ранні автори (Геродот, I, 65, 4; Ксенофонт, 8, 3; Ісократ, 153) стверджували, що ефорат – Лікурґів інститут.

Аристотель вважав реформу Феопомпа надзвичайно важливим етапом у розвитку спартанського поліса. Цар Феопомп свідомо пішов на зменшення своєї влади, поступившись рядовим громадянам частиною своїх функцій заради збереження царської влади як такої: «Послабивши значення царської влади, він тим самим сприяв продовженню її існування, тож певною мірою він не зменшив її, а, навпаки, звеличив» [Аристотель. Політія, V, 9,1, 27-30]. Цей компроміс сприяв збереженню у Спарті громадянського миру і надав стійкості її державному устрою.

Спочатку колегія 5 ефорів повинна була виконувати функції спартанських царів за їхньої відсутності. Можливо, ефорів призначали царі з-поміж своїх родичів і друзів. Проте в класичний період ця посада була вже виборною. Цьому могла сприяти повна зайнятість царів військовою сферою в ході тривалих військових конфліктів із Мессенією. У результаті царський ефорат поступово перетворився у орган уже мало залежний від царів. Введення ефорату пов'язують з царем Феопомпом (785-738 рр. до н. е.) і Першою Мессенською війною (743-724 рр. до н. е.), тому можна припустити, що він розпочав діяти з того часу, коли починається список ефорів-епонімів, який приводять александрійські вчені *Ератосфен* і *Аполлодор*, тобто близько 755/4 р. до н. е. Підтверджує це і Плутарх, який відносить введення ефорату до 130 р. після смерті Лікурґа [Лікурґ, 7].



На середину VI ст. до н. е. припадає останній, третій етап реформування спартанського суспільства, в результаті якого виникла так звана класична модель спартанського поліса. Її ініціатором виступив ефор *Хілон* (556 р. до н. е.), який, можливо, передав головування в народних зборах і герусії від царів до ефорів, а також встановив щомісячну клятву між царями (від свого імені) та ефорами (клялися від громадянської общини) [Ксенофонт. *Лакедемонська політія*, 15, 7]. Таким чином, ефорат перетворився у вищий урядовий орган, контролюючий усі відомства.

З іменем Хілона пов'язане, можливо, видання так званих Малих ретр, хоча традиційно їх автором вважали Лікурга. Плутарх так описує їх: «Одна з ретр говорила, що писані закони не потрібні. Інша, знову-таки спрямована проти розкоші, вимагала, щоб у кожному домі покрівля була зроблена при допомозі сокири, а двері – однісі лише ножівки, без застосування хоча б ще одного інструмента... Третя ретра... забороняє вести війну постійно з одним і тим же суперником...» [Плутарх. *Лікург*, 13].

Уважне знайомство з текстом ретр наводить на думку, що вони навряд чи могли належати епосі Лікурга. Вони вже не мають форми передбачень оракула, це скоріше рескрипти ефорів, які вже володіють усією повнотою влади для ефективного контролю над суспільством, і були видані не раніше середини VI ст. до н. е. за ініціативою колегії ефорів, може, навіть Хілона.

Можливо, до середини VI ст. до н. е. належить і вимога стригти вуса і виконувати закони, з якими ефори зверталися до громадян при вступі на посаду [Плутарх. *Клеомен*, 9]. Прийняття цих заходів у Спарті свідчить про остаточну перемогу егалітарних тенденцій в спартанському суспільстві над елітарними. Спартанці не повинні були різнитися між собою ні зовнішнім виглядом, ні якістю житла.

Отже, зазвичай головну діяльність Лікурга та його законодавство відносять до 880 р. до н. е.; проте, вірогідніше, він жив у другій половині IX – першій половині VIII ст. до н. е., а його законодавство відноситься до 830-820 рр. до н. е.

6. ПОЛІТИЧНИЙ ЛАД СПАРТИ

Унікальність Спарті утруднювала ідентифікацію її політичного устрою з якоюсь простою політичною формою. Тож яким він був: аристократичним, олігархічним чи демократичним?

Антична традиція одноставно зараховує Спарту до олігархічних полісів. Іншого висновку і не можна було зробити про державу, яка завжди підтримувала олігархічні режими і порушувала демократичні. Хоча в цілому спартанське суспільство було олігархічним, у ньому були присутні окремі демократичні елементи. Тому можна погодитися з російською дослідницею *І. О. Шишовою*, яка відзначала: «Спартанська община рівних», без сумніву, була значно демократичніша від будь-якого давньосхідного суспільства. Однак демократизм Спарті ніколи не лише не досягав, але навіть не наближався до того рівня, якого досяг розвиток демократії в тих грецьких полісах, де демос отримав повну перемогу над родовою знаттю» [Раннє законодавство і становлення рабства в античній Греції, с.103].

З давніх-давен спартанці поділялися на 3 родових філи. Однак поступово родовий лад витіснився державним, а родоплемінний поділ змінювався територіальним. Спарта була поділена на 5 територіальних округів – *об*, а сама столиця являла собою



об'єднання 5 сіл. Немало архаїчних рис зберегла і вся система організації державної влади, яка виглядала так:



Спартанці створили сильну в умовах Стародавньої Греції, але примітивну за своєю структурою, воєнізовану аристократичну державу. Вони боялися будь-яких змін, які могли б призвести всю їх примітивну суспільну систему до загибелі. Організація та історія Спартанської держави є прикладом того, як може надбудова гальмувати суспільний розвиток в інтересах групи людей, які знаходилися при владі. Економічному розвитку держави чинила опір уся спартанська політична система. Звідси і крайня реакційність усієї внутрішньої і зовнішньої політики Стародавньої Спарті.

На чолі Спартанської держави стояли 2 воєначальники (басилеї, але частіше *архагети*), які походили від двох впливових родів Агіадів і Еврипонтидів. Це нагадувало про колишній процес синоїкізму аристократів ахейського і дорійського походження. Царі командували ополченням (причому у похід вирушав один з царів за жеребом), виконували функції жерців та відали судовими справами, пов'язаними з сімейним правом.

Царі зберігали і зовнішні, старовинні, царські почесті: головували при всіх публічних жертвопринесеннях, урочистостях і змаганнях, мали подвійну порцію і подвійну чашу на урочистих трапезах; отримували почесну долю при поділі військової здобичі; користувалися царським житлом – старим, досить просторим будинком, побудованим ще першим царем *Аристомедом*, і царським помістям; отримували «царський податок», який виплачували перієки за залишені їм землі, тож за своїми прибутками царі завжди були багатими людьми у Спарті.

Як царі-жерці вони не повинні були мати тілесних недоліків. Кожних 9 років царі піддавалися релігійному випробуванню. Лише пройшовши його успішно, вони отримували право царювати на наступне дев'ятиріччя. На посаду царі обиралися у віці не молодше 30 років (до 30 років спартанці вважалися політично неповнолітніми і мали опікунів). Архагети майже не мали реальної влади у Спарті (за винятком періоду воєн), будучи обмежені аристократією.

При цареві знаходилася свита, яка постійно підтримувала його авторитет. Два *ліфії* супроводжували царя, були присутніми при його спільних трапезах, і саме їх цар відправляв у Дельфи до знаменитого дельфійського оракула.

Однак загибель (частіше смерть) царя досить болісно переживалася спартанцями. У державі встановлювався одинадцятиденний траур, під час якого забальзамоване медом тіло царя возили по всій країні для прощання. Лоти повинні були наяву



проявляти скорботу, роздираючи обличчя і вириваючи волосся з голови. На цей час закривався навіть міський ринок.

Вищим політичним органом влади була рада старійшин (герусія), яка складалася з 2 архагетів та 28 *геронтів* (старців) не молодших 60 років. Геронти обиралися на народних зборах пожиттєво з найвпливовіших спартанських родів. Вони готували всі рішення на народні збори, контролювали спартанську систему виховання. Геронти під головуванням царів обговорювали найважливіші державні справи, були вищим судом країни, судили за вбивства, насильства, проступки проти суспільства тощо. Після смерті одного з геронтів відбувалися вибори нового із спартанців, які запропонували свою кандидатуру в народних зборах.

Народні збори (*апелла*) формально вважалися найвищим органом влади і склалися з воїнів-спартанців у віці не молодше 30 років. Однак апелла не мала права обговорювати питання, підготовлені герусією, а лише могла голосувати «за» чи «проти». Народні збори збиралися раз на місяць і голосували з питань війни і миру та обирали геронтів та ефорів. Більшість голосів визначалася вигуком чи взагалі галасом. При вирішенні питань, які вимагали точнішого визначення більшості, прихильники «за» чи «проти» розходилися по різні сторони поля, де проходили народні збори. В обох випадках керуючий зборами (у давній час – цар, а пізніше – ефор) на слух визначав більшість чи меншість голосів. Такий спосіб вирішення державних справ успадкований від військової демократії і був анахронізмом, який дозволяв правлячій верхівці проводити свою політику. Геронти мали право навіть розпускати народні збори, якщо ті відмовлялися голосувати за рішення, підготовлені радою старійшин, чи голосували проти.

Проте спартанська апелла була зборами воїнів-спартіатів у більшій мірі, ніж народні збори в Афінах чи якогось іншого грецького поліса. Оскільки спартанське суспільство було воєнізованим, то його армія являла собою добре продуману організаційну структуру і численний командний корпус, який користувався у суспільстві певним політичним впливом. Однією з вищих військових посад стала посада *наварха*, командира спартанського флоту. Аристотель називав навархію «майже другою царською владою», а навархів – реальними суперниками спартанських царів.

У структурі сухопутної армії передбачався постійний штат різноманітних військових командирів. Він включав командирів підрозділів, на які поділялася спартанська армія:

- *полемархів*, які командували *морю* (500-900 чол.);
- *лохагів*, які командували *лохом* (150-200 чол.);
- *пентеконтерів*, які командували *пентекостією* (50-60 чол.);
- *енемотархів*, які командували *енемотією* (25-30 чол.).

Полемархи складали найближчу свиту царя і його верховну владу, постійно знаходилися поблизу царя, навіть при жертвопринесеннях. До царської свити входили також відбірні воїни, які виконували функції сучасних ад'ютантів; ворожбити, лікарі, флейтисти. Тут знаходилися і командири союзницьких загонів, підрозділів найманців, начальники обозів. В управлінні військом царям допомагали спеціальні посадові особи: *судді-еланодики* розглядали військові злочини; *скарбники* розпоряджалися фінансами; *лафірополи* відали продажем військової здобичі. Царську особу охороняв загін із 300 «вершників» – молодих піших спартіатів, три його командири – *gip-*



пагрети – входили в найближче оточення царя. Достеменно не відомо, хто призначав численних військових командирів. Можна передбачити, що їх обирали в апеллі, але за поданням царів. Час перебування на посаді, напевно, залежав від волі царя як командувача армії.

Досить важливу роль у політичному житті Спарти відігравала *колегія ефорів* (спостерігачів), поява якої була викликана ростом соціальної та майнової диференціації суспільства для контролю за герусією і царями. Колегія 5 ефорів представляла 5 сіл, з яких складалася Спарта, і обиралася на народних зборах. Але в V–IV ст. до н. е. колегія виродилася в олігархічний орган, який захищав лише вищі верстви спартанського громадянства. Функції ефорів були широкими і різнобічними. Від них залежав набір ополчення для ведення військових операцій. Вони супроводжували царя в поході і контролювали його дії. В їхніх руках знаходилася вся зовнішня політика і дипломатія Спарти. Крім того, ефори, володіючи судовою владою, могли притягувати до кримінальної відповідальності навіть царів, але лише в мирний час. Виконуючи функції своєрідних царських опікунів, вони раз на 9 років покидали територію міста і вночі спостерігали за зоряним небом. Якщо в цю ніч хоча б одна зірка впала з неба, ефори могли потрактувати це як знак небажаності перебування на посаді одного з царів, якого усували від влади. Ефори обиралися з числа всіх спартанців терміном на 1 рік.

Правляча спартанська аристократія була налаштована проти вимоги запису законів. Оскільки письмові закони з'являлися в результаті вимог нових груп багатців, які вимагали доступу до політичної влади і були пов'язані з соціально-економічним розвитком, вони йшли всупереч інтересам родової знаті. Крім того, у відсталому спартанському суспільстві особливої потреби у виданні письмових законів ще не було. Відсталість економіки і соціальних відносин штучно підтримувалася Спартанською державою шляхом відносної самоізоляції Лаконіки і Мессенії перш за все від передових за своїм економічним розвитком районів Стародавньої Греції.

Отже, створений державний лад Спарти справедливо можна вважати аристократичною республікою.

7. СТАНОВИЙ СКЛАД СПАРТАНСЬКОГО СУСПІЛЬСТВА

Фактор завоювання був вирішальним при формуванні станового складу спартанського суспільства. Все населення держави ділилося на три групи, а саме: спартіати, переіки, ілоти. Але лише панівна верства в державі користувалася всіма правами. Це були повноправні громадяни держави – *спартіати*. Щоб стати повноправним, необхідно було відповідати 4 вимогам:

1. Бути народженим від батьків спартанців.
2. Мати земельну ділянку (клер) з певною кількістю рабів.
3. Підкорятися всім законам, звичаям і традиціям держави.
4. Пройти школу спартанського виховання.

Крім назви «спартіати» для позначення спартанських громадян у період архаїки з'явився ще один термін – «рівні» або в грецькому варіанті – «*гомеї*». Цей термін зафіксований і Ксенофонтом [Лакедемонська політія, 13, 1;7] і Аристотелем [Політія,



VI, 6, 1]. Поки спартанський громадянський колектив у своїй масі був єдиним, обидва терміни «спартіати» і «гомеї», скоріше за все, були синонімами. Хоча слово «гомеї» навряд чи могло бути офіційною назвою повноправних спартанських громадян. Найімовірніше, воно виникло в середовищі самих спартіатів досить рано, оскільки вони усвідомлювали себе членами аристократичної корпорації. Лікурґ своїми законами розширив межі аристократії до таких розмірів, що вони стали співпадати з кордонами всього громадянського колективу. Все громадянське суспільство Спарти уже являло собою військову еліту, всередині якої завжди вироблялися особливий стиль життя і особлива шкала цінностей.

Спартанські клери разом із наданими їм ілотами в правовому відношенні скоріше розглядалися як приватна власність, віддана у безстрокову оренду, аніж безумовно приватна. У Спарті заборонили купівлю-продаж землі навіть у таких замаскованих формах, як дарування і заповіт [Плутарх. Аґіс, 5]. Такі ж обмеження поширювалися і на ілотів: їх не мали права ні продавати, ні відпускати на волю, оскільки, як і земля, вони знаходилися під патронатом держави [Страбон. Географія, VIII, 365].

За повідомленням Плутарха, Лікурґ поділив усю землю на 30 тисяч клерів для переіків і 9 тисяч – для спартанських сімей [Лікурґ, 8,9], сказавши, що «вся Лаконія здається мені власністю багатьох братів, які щойно її поділили».

Але поряд із системою рівних клерів, гарантуючих кожному спартіату збереження його громадянського статусу, в Спарті, можливо, існували землі, які ще до закону Епітадея могли бути предметом купівлі-продажу, тобто лише громадська земля не підлягала розподілу.

Спартанське законодавство не допускало поділу клерів між спадкоємцями. Спадкоємцем, очевидно, вважався лише старший син. Утримувати молодших синів було обов'язком спочатку батька, а після його смерті – старшого брата. Предметом спільного користування з потреби ставала також і дружина старшого брата [Полібій. Всесвітня історія, XII, 6,8]. Єдиним механізмом отримання клера для молодших синів було усиновлення їх сім'ями, де не було спадкоємців-чоловіків. Умовою подібного усиновлення могло бути одруження на дочці власника клера.

Проте спартанська система землеробства, створена Лікурґом, розбалансувалася рано: уже наприкінці VIII ст. до н. е. спартіати стали вимагати переділу землі. За фасадом декларативної рівності ретельно приховувалася фактично економічна нерівність. Про наявність багатих людей свідчить захоплення спартанців конярством. Хоча з зовнішнього погляду всі спартіати виступали як «рівні», істинної рівності серед них не було, оскільки одні могли купувати коней для участі в Олімпіадах, а інші з надзусиллями вносили необхідний внесок в сиситії, щоб зберегти свої громадянські права і привілеї.

Державні школи, спільні обіди, військові походи, полювання, заняття спортом – все, що наповнювало життя спартіата, ніяк не пов'язувалося з сім'єю. Навіть шлюб для чоловіків до 30 років залишався напівлегальним. Юнак міг відвідувати дружину лише таємно під покровом ночі, а вдень він продовжував перебувати разом зі своїми однолітками в казармі. Плутарх зауважував: «Так тягнулося досить довго: у них уже діти народжувалися, а чоловік ще не бачив дружини при денному світлі» [Лікурґ, 15, 7-10]. В умовах казарми сім'я могла перебувати лише на периферії як буття, так і свідомості громадян, бо без часткового обезцінення сімейних відносин неможливо було



створити нову соціальну спільноту зі своєю, призначеною лише для «внутрішнього вжитку» етикою.

Суттєво вплинула специфіка спартанського способу життя і на жінок. Вони опинилися під тотальним впливом чоловічої етики і вимушені були формувати свої товариства за чоловічим зразком, імітуючи їхню систему виховання, включаючи обряди ініціацій і культові церемонії. Навіть весільні обряди з переодяганням нареченої в чоловічий одяг і голінням її голови являли собою імітацію чоловічих союзів [Плутарх. Лікурґ, 15, 4-5].

На грамотність у Спарті не звертали уваги. Виходячи з цього, стає зрозумілою і дивна на перший погляд заборона писати на могильних плитах ім'я померлого [Плутарх. Лікурґ, 27,3]. Лише громадяни, які помирали за вітчизну, заслуговували привілей мати ім'я на могильній плиті [Лікурґ, 23,3]. Єдиний гуманітарний предмет, вивчення якого всіляко заохочувалося, – музика. Хлопчиків навчали хоровому співу і грі на кіфарі та флейті.

За легендами, в результаті ретр Лікурґа спартанці наділили собі 9-10 тис. земельних ділянок (клерів) на родючих територіях Лаконіки і Мессенії. Кожен клер переходив у спадкове володіння спартанської сім'ї, але верховне право на землю зберігалося за державою. Відчуження чи роздроблення наділів заборонялося. Спартіати займалися лише військовою справою. Тільки вона вважалася заняттям, гідним спартіатів. А земельні ділянки оброблялися підкореним і уярмленим місцевим населенням.

За віковим принципом спартіати поділялися на 3 групи: неповнолітні (до 30 років), мужі (від 30 до 60) та старці (після 60 років).

Безправне населення – *ілот* зобов'язані були утримувати своєю працею спартіата – власника клера і його сім'ю. Походження терміна «*ілот*» (гелот) не зовсім ясне. На думку однієї групи дослідників, ілот означає «підкорений, захоплений в полон», інші ведуть його походження від м. *Гелос* (елос – дослівно «болото», «болотиста місцевість»), жителі якого тривалий час чинили опір спартанцям, були підкорені ними і змушені сплачувати данину.

Платон у «Законах» стверджував, що в грецькому світі не існувало єдиної оцінки *ілотії* [VI, 776]. Уже антична традиція відрізняла ілотів від рабів класичного типу за цілим рядом параметрів:

- за часом їхньої появи;
- за способами набуття;
- за колективним володінням ними;
- за особливим економічним і правовим становищем.

В історіографії існує ряд теорій і гіпотез стосовно ілотії.

1. У західній історіографії, починаючи з *Е. Мейєра* та *У. Карптедта*, розглядали ілотію як форму кріпосної залежності, аналогічну тій, яка існувала у феодальній Європі.
2. Інша теорія вважає ілотів державними рабами.
3. Деяка частина істориків розглядала їх як приватних рабів, а роль держави обмежувалася лише наглядом за ними.
4. Серед сучасних істориків ілотію пояснюють як варіант колективного рабства, що виник у результаті «агресивної експансії» дорійцями території Лаконії.



Серед проблем оцінки ілотії слід виділити такі:

- чією власністю були ілоти – держави чи окремих спартіатів;
- наскільки сильною була справжня загроза спартіатам з боку ілотів;
- коли і з якого моменту спартіати стали озброювати своїх ілотів;
- як можна узгоджувати дані про озброєння ілотів з іншою традицією, згідно з якою ілоти ніколи не допускалися до зброї;
- коли з'явилися криптії;
- наскільки правомірним був поділ ілотів за соціальною і «національною» ознаками.

Ілоти відрізнялися від рабів у прямому розумінні цього слова: вони мали сім'ю, будинок, земельний наділ, власні знаряддя праці. Вони віддавали спартанцям половину врожаю, а інша половина залишалася в їхньому розпорядженні. Натуральний оброк ілотів називався *апофора*. В його склад входили ячмінь, полба, свинина, олія і вино. Кожний спартанець отримував 70 медимнів (мір) ячменю, спартанка – 12 медимнів і певну кількість плодів та вина. Оцим вони відрізнялися від рабів у справжньому значенні цього поняття і наближувалися до категорії кріпосних селян. Але яким би не було походження ілотів і до якої би категорії – рабів чи кріпосних –

формально їх не відносити, джерела не дають сумнівів, що фактично становище ілотів нічим не відрізнялося від становища рабів. Ілоти носили особливу одягу зі шкіри тварин: вона як клеймо повинна була підкреслювати їхню безправність. Щорічно у Спарті оголошувалися війни, за якими наступали *криптії*: молоді спартанці, озброєні кинджалами, вбивали будь-якого ілота, який зустрічався їм на дорозі, в лісі, в полі і т. п.

Ілотів було значно більше, ніж спартанців: від 200 до 250 тис. чоловік. Відчуваючи свою кількісну перевагу і будучи пригнобленим станом, ілоти часто повставали проти спартанського панування (згадувані дві Мессенські війни, Третя Мессенська війна, 464 р. до н. е.). І хоча спартанська згуртованість і сили не дали можливості їх перемогти, Спарта постійно відчувала загрозу з боку іло-



Сцени оранки. Розпис вази

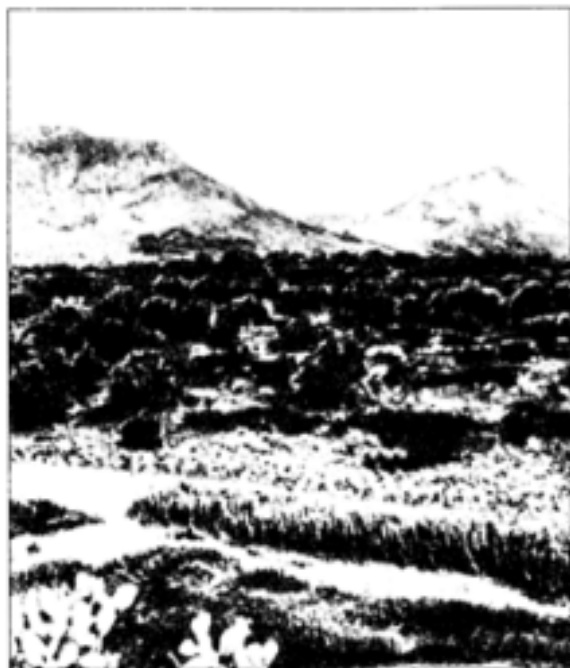

Гора Іфома



тів. Незважаючи на те, що їм заборонялося носити зброю, спартанці все ж таки влаштовували у своїх будинках хитрі засуви і ніколи не розставалися зі зброєю, навіть обідали озброєними.

Таким чином, ілотія була особливою формою залежності. Вона не співпадає ні з кріпосною залежністю селян середньовічної Європи чи Росії XVIII–XIX ст., ні з класичним рабством. Скоріше за все, це форма колективного рабства, яке виникло в ході завоювання. Завойовані території на порядок перевищували і за своїми розмірами, і за кількістю населення відповідні показники держави-завойовника. В результаті такого унікального в масштабах грецького світу феномена і була створена ілотія.

Особлива форма рабства породила і особливі відносини власності. І давні, і сучасні автори не змогли зарахувати ілотів до жодної відомої соціальної групи і визначали їхнє становище досить широко – «між вільними і рабами». Наприклад, невизначеність проявляється в цікавому зауваженні Страбона. Він не просто називає ілотів державними рабами, а вводить деяке обмеження – «певним чином», «свого роду». Безсумнівно, окремий спартіат був їхнім господарем, але його право панування над ними було обмежене пануванням громадянської общини. Право власності спартіата на ілотів було такою ж похідною величиною, як і його право на клер. Як відомо, власник ілота відповідав перед общиною за його поведінку. Це – явний доказ відсутності безумовної приватної власності на ілотів, оскільки володіння ілотами обумовлювалося цілим рядом обов'язків громадянина перед своєю державою.

З іншого боку, ілоти і не знаходилися в безпосередній власності у держави. Вони лише могли заради спільних інтересів надаватися в розпорядження держави їхніми безпосередніми господарями (під час військової кампанії).

Спартанці, з одного боку, створили цілу систему репресивних заходів, спрямованих проти ілотів, оскільки вони знаходилися в постійному страхі перед їхнім виступом. Можливо, навіть залучення значної кількості ілотів в армію частково пов'язувалося зі спробою обмежити свої тили під час відсутності основної маси боєздатних громадян, оскільки в армію набиралася найактивніша частина ілотів. Проти даних про дуже напружені відносини спартіатів та ілотів суперечить факт, що ілоти, починаючи з греко-перських війн, набиралися в спартанську армію, а значить – озброювалися. Проте, як відомо, в армію набиралася досить незначна частина ілотів у порівнянні з їх загальною кількістю. Вірність і надійність цих ілотів стимулювалася надією на звільнення. Більшість із них, можливо, були домашньою прислугою [Плутарх. Лікурґ, 2, 4; Алквіад, 27,7], тісніше пов'язаною зі своїми господарями, ніж ілоти, які обробляли клери. Саме тому, швидше за все, вони призивалися в армію. А інша, більша частина ілотів була вічним кошмаром Спарти. Цим і пояснюють знамениту спартанську нерішучість і повільність у зовнішній політиці. Весь спосіб життя був змодельований з урахуванням цього головного фактора їхнього історичного буття – ілотської загрози. Після втрати Мессенії (371 р. до н. е.), а разом із нею і зі зникненням більшої частини ілотів, перестала існувати і Спартанська держава в її класичному вигляді.

Тривалість існування ілотії показує, що створена модель відносин між спартанцями та ілотами була досить ефективною, але спартанцям довелося заплатити дуже дорого за задоволення жити на ренту. Ніхто в Давній Греції не володів таким малим



ступенем особистої свободи, як спартанці. Недаремно війна для них розглядалася як звільнення від жорстокої домашньої дисципліни. Ніщо, крім зовсім реальної і постійно існуючої загрози, не могло примусити спартанців добровільно згодитися на казарменій спосіб життя.

Боротьбі з ілотами служила також і політика м'якої системи, яка використовувалася спартанцями щодо групи *перієків* (ті, які живуть навколо, поблизу). Вони наділялися земельними ділянками, займалися торгівлею і ремеслом. Їхні поселення управлялися спартанськими начальниками – *гармостами* і були розкидані по всій країні, поблизу кордонів, у гірських районах тощо. Перієки виготовляли глиняний і металевий посуд, в тому числі художній, вовняні тканини, одягу, стальну зброю. Лаконська сталь вважалася однією з найкращих у Стародавній Греції. Спартанська зброя з лаконської сталі, виготовлена руками перієків, сприяла зростанню спартанської військової могутності. Економічна відсталість спартанського суспільства не дала можливості перієкам займатися ремеслом і торгівлею у значних розмірах.

Перієки склали меншу частину підкореного населення (не більше 40-60 тис.). Вони залишалися вільними людьми, які не мали абсолютно політичних прав і платили спартанцям данину. Свої земельні ділянки перієки обробляли власними силами і засобами. Крім того, вони брали участь в охороні кордонів держави, а також поставляли в спартанську армію допоміжні війська.

Спартанське суспільство не було винятковим. Воно мало спільні риси з критським, фессалійським та іншими суспільствами відсталих областей Стародавньої Греції. Самі спартіати підкреслювали свої зв'язки з Критом і з Дельфами – святилищем критського походження.

Таким чином, на верхній сходинці спартанської суспільної системи стояли спартіати, або громадяни суспільства, які спільно володіли своїми працюючими рабами і через це були пов'язані формою общинної власності. Інший стан, ілоти, знаходився у рабській залежності, будучи завойованим, але у зв'язку з низьким розвитком економіки був залишений завойовниками на своїх попередніх земельних ділянках з обов'язком утримувати їх. Третій стан, перієки, були вільними безпосередніми виробниками. Їхнє становище в умовах відсталості спартанського суспільства тривалий час не піддавалося значним змінам.

8. ОБЩИНА РІВНИХ. СПАРТАНСЬКИЙ ПОБУТ І СИСТЕМА ВИХОВАННЯ

Важливим принципом, покладеним в основу «лікургового ладу», був принцип рівності. Відповідно до нього всі повноправні громадяни Спарти офіційно складали общину рівних. І це були не пусті слова. У Спарті була розроблена і діяла протягом тривалого часу ціла система заходів, спрямованих на те, щоб звести до мінімуму будь-які можливості особистого збагачення і тим самим призупинити ріст майнової нерівності серед спартіатів. З цією метою була вилучена з обігу золота і срібна монети. Згідно з переказами, Лікург замінив їх важкими і незручними залізними оболами, які швидко псувалися, а їхнє накопичення відразу ж було помітним.

Одна з ретр вимагала, щоб у кожному будинку спартіата дах було зроблено лише сокирою, а двері – пилою. Лікург вважав, що таке просте житло ніхто не побажає при-



крашувати ліжками на срібних ніжках чи розкішними покривалами. Заборона монет з благородних металів призвела до припинення торгівлі з іноземними купцями. Взагалі, торгівля і ремесло вважалися у Спарті заняттями, які ганьбили громадянина. Ними могли займатися лише переіки, та і то лише в обмежених масштабах. А якщо врахувати, що в Спарті знаходилися під забороною різні види операцій з продажу землі, то стане очевидним: основні шляхи накопичення багатств перед громадянами були закритими. Втім навіть якщо кому-небудь з них і вдалося нагромадити багато майна, скористатися ним під пильним поглядом ефорів він все одно не міг. Усі спартіати, незалежно від походження і суспільного становища, жили в однакових умовах, носили однакову просту і грубу одягу, користувалися однаковим домашнім начинням. Жоден з них не міг похвалитися перед друзями чи сусідами дорогоцінним посудом, красивими меблями, килимами, картинами, статуями тощо. На виробництво і використання предметів розкоші в Спарті були накладені заборони. Місцеві ремісники виготовляли лише найпростіше і необхідне начиння, знаряддя праці та зброю.

Закони Спарти передбачали також поміркованість у їжі. А соціальна рівність підтримувалася колективними обідами – *фідитіями*, чи сиситіями, на влаштування яких кожний спартіат відраховував частину свого прибутку (щоденно 2 кг ячменю, трохи сиру, фруктів, декілька кувалів вина, кращу частину забитої для жертвоприношення худоби).

Як свідчать Ксенофонт і Плутарх, багаті співтрапезники досить часто, крім обов'язкових внесків, додавали до загального столу м'ясо і пшеничний хліб [Лакедемонська політія, 5, 3-4; Лікурґ, 12]. Ці дотації до столу в Спарті стали основною формою літургій.

Але сиситі були не просто спільними обідами вільних спартанців, це були товариства з 15-20 чоловік, які служили в одному підрозділі і були пов'язані міцною дружбою.

Для того щоб члени сиситії готові були вмирати один за одного, кожний вступаючий проходив перевірку. Під час обіду новачка вводили у палатку, де їли сисити, і раб з чашею на голові обходив усіх присутніх. Той, до кого підходив раб, кидав кульку з хліба у чашу, що стояла на голові раба. Ніхто не міг побачити, якщо хто-небудь опускав кульку, дещо спілюснену пальцями. Сплюснена кулька означала, що новачка не бажають приймати у сиситію і його клопотання відхилено.

Той, хто запізнювався через жертвоприношення чи полювання, міг обідати вдома, але інші зобов'язані прибувати вчасно. Заборонялося приходити на сиситію ситими. Залишена порція їжі була ознакою того, що сисит пообідав в іншому місці, а спільну трапезу вважає недостатньо доброю для себе. Таку людину штрафували або взагалі виключали з сиситії.

Улюбленою їжею спартанців була чорна юшка, яка готувалася із сочевиці і бичачої крові. Особливо любили її старші люди, які відмовлялися заради неї від м'яса, віддаючи його молодим. Увівши обов'язкові спільні трапези, Лікурґ позбавив багатців у Спарті можливості смачно поїсти – однієї з головних радостей, яку могло дати багатство.

Проте останнім часом, згідно з даними джерел, загальновідома спартанська рівність піддається сумнівам. Аристотель писав про геронтів: «Люди, які займають цю посаду, виявляється, бувають доступні підкупу і часто приносять у жертву державні



справи заради вигоди» [Політика, II, 6,18].

Судячи з висловлювань Ксенофонта [Лакедемонська політія, 14,3] і Аристотеля [Політика, II, 6, 5-7], декларований аскетизм і зрівняльна бідність, якщо і залишилися в класичній Спарті, то лише як лозунги. Греки, відзначаючи особливості національного характеру спартанців, часто називали їхній нестримний потяг до грошей [Аристотель. Політика, II, 6, 23]. Любов до грошей і пов'язана з нею корупція були добре знайомі Спарті і до Лісандра. Ще Лікурґ намагався викоринити властиву спартанцям любов до розкоші, за що його «особливо люто ненавиділи багаті» [Плутарх. Лікурґ, 10-11].

Офіційна залізна монета, офіційно простий спосіб життя, обов'язковий скромний обід у сиситіях – ось постійні елементи державної пропаганди, які були розраховані на тотальну обробку спартанських громадян і були висхідними нормативними установками. Проте реальна дійсність завжди значно відрізнялася від офіційної її моделі. Так, Геродот передає версію, що в 524 р. до н. е. все спартанське командування, яке очолювало експедицію на о. Самос, було підкуплене спеціально відчеканеною з цього приводу фальшивою монетою тирана Полікрата [Історія, III, 44-46,50]. Спартанський наварх 481/480 рр. до н. е. *Еврибіад*, який командував об'єднаним грецьким флотом при *Артемісії* і *Саламіні*, за чутками, отримав від *Фемістокла* хабар у 5 талантів за зміну плану своєї експедиції на користь Афін [Геродот. Історія, VIII, 5].

У 499 р. до н. е. спартанського царя Клеомена під час Іонійського повстання намагався підкупити тиран Мілета *Аристагор*, який розраховував схилити царя до походу проти персів [Геродот. Історія, V, 49-51]. Ще два епізоди у Геродота теж пов'язані з Клеоменом. 494 р. до н. е. царя звинуватили в отриманні хабара від аргосців і за відмову від штурму Аргоса [Історія, VI, 82, 1], а 491 р. до н. е. – отриманні хабара від афінян за організацію походу проти Еґіни [Історія, VI, 50]. Проте жодне із звинувачень не було доведено до суду.

Зате був притягнутий до суду цар *Леотихід*, який врятувався від страти лише втечею до Тегеї, за отримання хабара під час військової експедиції 476 р. до н. е. в Фессалії: «Леотихіда спіймали на місці злочину: він сидів у своїй палатці на мішкові, наповненому золотом», який щойно отримав від ворогів своєї батьківщини [Геродот. Історія, VI, 72].

Приводить приклади хабарництва серед спартанської еліти і Фуکیدід. 446 р. до н. е. царя *Плістоанакта* звинуватили в тому, що він разом з ефором *Клеондритом* взяв у Перикла 10 талантів за те, що вивів військо з Аттики. У Спарті царя судили і оштрафували на 15 талантів. Плістоанакт чи не захотів, чи не зміг виплатити їх і втік з країни. Дозволили йому повернутися на батьківщину лише через 19 років, а до того він переховувався в Аркадії на території священної ділянки Зевса «зі страху перед співвітчизниками» [Історія, II, 21, 1; V, 16, 3]. Таке ж звинувачення висунули і царю Агісу, який відмовився від вирішальної битви у поході проти Аргоса 419 р. до н. е. Після повернення в Спарту суд виніс рішення зруйнувати будинок Агіса і оштрафувати його на 17 талантів. Пізніше Агісу вдалося домогтися виправдання: напевно, факт підкупу його аргосцями не довели [Історія, V, 63].

Серед ефорів прикладів корупції значно менше і частіше за все вони пов'язані з діяльністю ефорів як радників при спартанських царях. Кількість ефорів при цьо-



му точно не визначалася, але найчастіше царя у військовому поході супроводжував один ефор. Корупційні скандали змусили спартанську владу змінити існуючі порядки. Зразу ж після судового процесу над Агісом II і його радником Ефором «лакедемоняни прийняли з цього приводу постанову, якої ще ніколи не було в них: до царя приставили радниками 10 спартіатів...» [Фукідід. Історія, V, 63, 4]. Керівництво армією тепер здійснювалося колегіально, що апіорі утруднювало договір між царем і його радником.

Після величезного припливу багатств у Спарту по завершенні Пелопоннеської війни було прийнято компромісний закон, який допускав ввезення і збереження іноземної валюти, але тільки для державних цілей і під державним наглядом. Приватним особам за збереження золотой і срібної монети у власних будинках загрожувала смертна кара [Плутарх. Лісандр, 17]. Це спонукало спартіатів розміщувати свої капітали за кордоном (частіше за все в Тегей, Дельфах тощо).

Проте спартанці не лише охоче брали хабар, але й самі нерідко виступали в ролі даючих хабар. Павсаній стверджує, що «лакедемоняни – перші з усіх, кого ми знаємо, підкуповували подарунками свого ворога, перші, які перемогу на полі бою зробили покупним товаром» [Опис Еллади, V, 17, 12]. Він же приводить приклад царя Клеомена, який підкупив дельфійських жерців, щоб ті оголосили його суперника *Демарата* не сином царя *Аристона* [Опис Еллади, VI, 66].

Отже, уже до середини V ст. до н. е. хабарництво вищого спартанського стану сприймалося як цілком рядовий факт, але по-справжньому небезпечними і руйнівними для суспільства процеси, пов'язані з корупцією, стають наприкінці V ст. до н. е. Джерела свідчать, що брали хабар і обкрадали скарбниці не окремі чиновники, а вся спартанська еліта, включаючи царів, геронтів, ефорів і восначальників.

Досить своєрідними були і сімейно-шлюбні відносини у Спарті. Сім'я зупинилася на стадії «парного шлюбу», який у багатьох випадках нагадував груповий шлюб. Укладання чи розірвання шлюбу не викликало ніяких труднощів. Спартанцю можна було мати двох дружин, а брати могли ділити спільну дружину. Спартанець, якому подобалася дружина друга, міг жити разом з ними. Наслідком такої свободи моралі було те, що справжнє порушення подружньої вірності – зрада дружини за спиною чоловіка – було нечуваним явищем.

Пережитки родового ладу збереглися також і в релігії. Спартанці, як усі греки, вшановували олімпійських богів, але ще й поклонялися ідолу *Діоскурів*, який складався з двох стовпів, з'єднаних перекладиною. Вважалося, що він упав з неба.

Архаїчний характер носили і норми права у Стародавній Спарті, які обмежувалися вказівкою на покарання тих чи інших дій. Визначати розміри покарань було повністю покладено на розгляд суддів, що відкривало широкий простір для свавілля. Як покарання практикувалися грошові штрафи, вигнання (*ксенеласія*), позбавлення громадянських прав (*атимія*), смертна кара (скинення у провалля зі скелі *Таїгету*, задушення). Атимії піддавалися громадяни, які проявили боягузтво на війні, втекли з поля бою чи здалися в полон. Але такі випадки були досить нечастими, бо недарма Спарта була єдиним містом Греції, яке не оточувалося стінами. «Не стіни, а люди – захисники міста», – говорили спартанці.

Родові пережитки у побуті спартанців використовувалися з метою панування і підкорення пригноблених ілотів, які в декілька разів переважали кількість громадян.



Суворий побут Спарти забезпечував повну бойову готовність членів спартанської общини, оскільки вони відчували постійну загрозу ілотських повстань.

Тому основним завданням славнозвісної системи спартанського виховання була підготовка члена військової кланової общини. «Ми стверджуємо, що законодавець (в Лакедемонії) ввів сиситії і гімнасії заради військових цілей», – зауважував Платон [Закони, I, 663]. Те ж саме повторює й Аристотель «... в Лакедемонії... майже все виховання громадян і майже вся законодавча система мали на увазі військові цілі» [Політика, VII, 2, 5].

Контроль держави за вихованням починався з перших днів життя.

Хворобливого чи кволого новонародженого геронт наказував кидати в ущелину гори Таїгет, і лише сильним виділяли ділянку землі, а матерям дозволяли годувати немовлят. Такий порядок приводив до того, що деякі спартанські жінки, боячись втратити своїх кволих дітей, тікали з немовлятами за межі Спарти, виховували дітей здоровими, а потім поверталися назад та показували їх геронтам і отримували дозвіл на виховання.

Матері купали новонароджених не у воді, а у вині, оскільки існувало повір'я, що хворі діти від вина помирають, а здорові стають ще міцнішими. До 7 років діти залишалися в сім'ї під доглядом годувальниць, які дітей не сповивали, відчували від страху перед темрявою і самотністю, від примх і рюмсання, змушували їсти різну їжу. Малюки виростали такими здоровими, що спартанські годувальниці славилися по всій Греції. Так, наприклад, лакедемонянка *Амікла* була годувальницею відомого афінського стратега Алквіада.

Ніхто не мав права виховувати дітей на свій розсуд. З семи років хлопчиків забирали у батьків і віддавали в особливого роду державні виховні заклади – *агелли* (стада), де вони виховувалися і навчалися до 18 років.

Перший етап виховання тривав 7 років. На чолі кожного загону стояв *ірен* – юнак, якому виповнилося 15 років. Вихованці рівнялися на командира, виконували його накази, тож головним наслідком такого способу життя була звичка підкорятися.

Грамоті хлопчиків навчали лише в межах необхідного, щоб вони вміли прочитати наказ чи написати своє ім'я. А мета навчання полягала в тому, щоб терпеливо переносити незгоди і перемагати в битвах.

У міру того, як хлопчики виростали, їх виховували в суворіших умовах: стригли налісо, привчали ходити босоніж і в будь-яку погоду гратися голими. І лише з 12 років їм видавали раз на рік плащ – *хітон*. Гарячою водою їм дозволялося митися лише декілька разів на рік. Спали хлопчики на очереті, який приносили собі самі з берегів Евроту, ламаючи його там руками. Діти зобов'язані були самі шукати собі дрова та їжу. Одні пробиралися в державні сади, інші прокрадалися у сиситії, намагаючись проявити хитрість і обережність. Це вчило їх власними силами боротися з нестатками та злиднями і робило з них людей спритних та хитрих. Юнакам доводилося не лише красти продукти, але нападати інколи на охоронців і силою відбирати необхідне. Хто попадався, того били різками не за злочинство, а за те, що погано крав, і карали голодом.

Боячись покарань, хлопчики намагалися будь-якою ціною приховувати свої злочини. Так, наприклад, один з них украв лисеня та заховав його під хітоном, і хоча звір



розірвав йому кігтями та зубами живіт, хлопчик, приховуючи свою провину, терпів доти, поки не помер.

Питання виховання підростаючого покоління розглядалося як загальнодержавна справа. За дітьми наглядав державний вихователь – *педоном*. У віданні його чи геронта, який опікувався виховним процесом, кожен присутній на занятті громадянин мав право наказувати хлопцям все, що вважав за потрібне. Спостерігаючи за іграми дітей, спартанці постійно сварили їх, намагаючись викликати бійку, а потім дивилися, які у кого від природи якості.

Перший період державного виховання закінчувався *агоном* – публічним випробуванням. У цей час усі підлітки у віці 14 років піддавалися публічному побиттю біля вівтаря богині Артеміди Ортії, де вони повинні були довести свою мужність і зневагу до болю. Там стояла жриця, яка тримала в руках статуетку Артеміди – богині лісів і полювання. Жриця, опускаючи чи піднімаючи статуетку, показувала силу ударів. Не бажаючи виявляти свою слабкість, деякі помирили під ударами різок, не зронивши жодного звуку, оскільки найменший стогін міг знеславити всю родину.

На думку спартіатів, юнак, який витримав такі випробування, не зрадить батьківщину та її таємниць, коли потрапить у полон, навіть якщо вороги будуть катувати його.

Після цього підлітку дозволялося носити зброю, брати участь у сиситіях і криптіях (ночі вбивств ілотів). Щорічно ефори таємно оголошували війну ілотам. На цей час юнаки покидали межі міста. Здобуваючи їжу власноруч, вони ховалися вдень і виходили з засідки лише вночі, нападаючи на ілотів і вбиваючи їх. Кожен повинен був убити хоча б одного ілота, бо інакше він не обрався би сорому. Спартанці намагалися вбивати молодих, найсильніших і найнебезпечніших ілотів, демонструючи тим самим свою силу, спритність та відвагу.

Після повернення у Спарту на спартанських юнаків чекало ще одне випробування. На цьому агоні були присутні геронти, царі та рядові члени спартанської общини. У встановленому місці проходили показові бої спартанської молоді, поділеної на два загони. Боротьба йшла на острові, оточеному з усіх боків глибоким ровом з водою. Через рів з протилежних сторін перекидали містки, по яких на острів вбігали два загони, і починалася бійка. Користуватися зброєю заборонялося. Суперники билися руками, гризли один одного зубами, роздирали очі та обличчя, нападали групами і поодиночці, намагаючись зіштовхнути суперників у рів. Кожний спартіат повинен був проявити перед співвітчизниками свої фізичні переваги, спритність, хитрість, відвагу та безпощадність.

Після цього агону молоді спартанці зараховувалися до складу *іренів* (старших юнаків), які були командирами в агеллах та ближніми помічниками виховного процесу спартанської молоді.

Турбота про інтелектуальний розвиток дітей була зведена до мінімуму. Ця обставина мала найсумніші наслідки для культурного розвитку Спарти. В історію грецької філософії, літератури і мистецтва Спарта не внесла майже нічого. І навіть репутацію «міста прекрасних хорів» Спарті принесли переселенці з інших держав. Літературні джерела наводять імена людей, які створили славу музичній культурі Спарти: *Терпандр* з Лесбосу, *Полімнест* з Колофона, *Сакад* з Аргоса, *Ксенокрит* з Лотр, *Стехіхор* з Гімери, *Алман* із Сард і т. д.



Традиція спартанської хорової лірики виникла у вигляді симбіозу місцевої дорійської писемної культури і досить різноманітних іноземних мотивів. На спартанських святах співали три хори: старців, дорослих мужів і юнаків, прославляючи мужність, хоробрість, добродійність. Хор старців розпочинав:

І ми колись були юнаками, переповненими сили і мужності;
хор дорослих чоловіків відповідав:

А ми такі тепер! Спробуй, якщо є бажання;
потім співали юнаки:

Ми ж будемо ще хоробріші.

Юнаків 18–20 років записували в особливі загони *ефебів*, і вони зобов'язані були нести військову службу. Коли юнаки ставали воїнами, суворість їхнього виховання дещо пом'якшувалася. Їм дозволялося дбати про свій одяг, розчісувати волосся та змащувати його олією. Спартанці були єдиним народом, якому війна здавалася відпочинком у порівнянні з безкінечними вправами мирного часу.

Спартанських юнаків учили висловлюватися коротко і точно. Їхня мова скоріше нагадувала слова військової команди. Недарма сучасне слово «*лаконізм*» (коротке висловлювання думки) походить від назви області спартанців – Лаконіки. Сам Лікурґ подавав приклад короткої і точної мови. Коли хтось став вимагати ввести демократію у державі, він сказав: «Введи спочатку демократію у себе вдома». Його наслідували інші спартанці. Наприклад, якщо людина говорила розумно, але не до ладу, йому казали: «Ти говориш справу, але не по суті». Один іноземець набрид спартанському царю питаннями, хто кращий серед спартанців. Цар відповів йому: «Той, хто найменше подібний на тебе».

За задумом Лікурґа, виховання спартанців не закінчувалося 20 роками. Період життя з 21 до 30 років був перехідним часом на шляху до отримання повних прав члена спартанської общини. За цей період спартанець вимушений був одружитися, бо інакше, він не отримував земельного наділу. Неодруженого 30-річного спартанця на спеціальних святах жінки гнали голим по всьому місту, співаючи образливі пісні і навіть застосовуючи різки. Крім того, неодруженим не дозволялося відвідувати базар, їм не віддавали знаків уваги і поваги. Розповідають, що коли один неодружений полководець увійшов у військовий намет, якийсь юнак не встав, щоб його привітати, та ще й сказав зневажливо: «Я не зобов'язаний вставати перед тобою, бо у тебе немає сина, який би потім вставав переді мною».

Пильну увагу приділяли у Спарті також вихованню жінок. Лише у здорової та веселої жінки могли народжуватися міцні і сильні діти. За законами Лікурґа, дівча-



Юний спартанець в олімпійському вінку (VI ст. до н. е.)





Дівчина – переможниця
в бігові

та повинні були бігати, боротися, кидати диск і метати спис. Як і юнаки, вони були присутні на святах, брали участь у танцях і співали в хорі. У своїх піснях дівчата прославляли сильних і хоробрих та збуджували у молоді гаряче бажання відзначитися.

Жінки у Спарті брали участь у змаганнях, в яких могли показати свою мужність і набути славного імені. Ось як відповіла спартанська цариця *Горго* одній іноземці, яка докоряла спартанкам тим, що жінки у них розпоряджаються своїми чоловіками. «Але ми і народжуємо чоловіків», – сказала вона.

На деяких святах і змаганнях дівчата з'являлися голими, і в їхній наготі не було нічого непристойного. Все це само по собі спонукало молодь до шлюбу і примушувало турбуватися про своє тіло, не позбавляючи дівчат сором'язливості.

Отже, освітньо-виховна система в Спарті базувалася на організації свого роду інтернатів, де основним предметом була військово-фізична підготовка, яка виховувала військову доблесть, формувала кадри, здатні стати на захист вітчизни. При переході від однієї стадії виховання до іншої юнаки демонстрували свої успіхи на публічних змаганнях, де не лише перевірялися військово-гімнастичні навички, але й випробовувалися їхні терпіння та витривалість. Виховання здійснювалося під контролем держави і за її рахунок, але лише для членів спартанської общини.

9. ЗОВНІШНЯ ПОЛІТИКА СПАРТИ ТА УТВОРЕННЯ ПЕЛОПОННЕСЬКОГО СОЮЗУ

Пелопоннеський союз на чолі зі Спартою був спричинений змінами в зовнішній політиці Спарті, спрямованій на розширення її сфер впливу, спочатку на території Пелопоннесу, а потім і за його межами. Пелопоннеський союз, з одного боку, був результатом зовнішньополітичної активності Спарті, а з іншого – сам став інструментом цієї назовні спрямованої політики.

Скоріше за все, союз виник близько середини VI ст. до н. е., але документа, який би декларував його створення на чолі зі Спартою, ніколи не існувало. Першими членами Пелопоннеської ліги стали ближні сусіди Спарті – міста Аркадії. Головною причиною її утворення стала неможливість для Спарті збройним шляхом підкорити собі Пелопоннес. І свідченням цього стала війна Спарті із найближчим містом Аркадії *Тегеєю*. Геродот, розповідаючи про приготування спартанців, пише, що вони «твердо розраховували перетворити тегейців у рабів» і навіть взяли з собою для них кайдани [Історія, I, 66]. Проте спартанці були розгромлені і «на тих, хто потрапив у полон до ворогів, були надягнені ті ж кайдани, які вони принесли з собою». Ці



кайдани зберігалися в храмі Афіни Алеї в Тегей [Геродот. Історія, I, 66] і, як свідчить Павсаній, висіли там і в його час [Опис Еллади, III, 7, 3; VII, 47, 2].

Тривале протистояння Тегей і Спарти (близько 25 років) закінчилося приблизно в 550 р. до н. е. Геродот пише: «У попередніх війнах з тегейцями лакедемоняни постійно зазнавали невдач. Однак у часи Креза, коли царями Лакедемона були *Анаксандрит* і *Аристон*, спартанці нарешті взяли верх над ними» [Історія, I, 67]. Завдяки Аристотелю нам відомий короткий зміст договору між Спартою і Тегеєю: «Лакедемоняни, примирившись з тегейцями, уклали договір, і стовп із цим договором спільно поставили на березі Алфея» [Фрагменти Аристотеля, 592]. Можливо, стовп поставили на кордоні спартанської та тегейської території, а можливо, у священному для аркадян і спартанців місці – в Олімпії, яка теж знаходилася на березі Алфея. Крім того, Тегея обіцяла Спарті допомагати у разі повстання ілотів, визнавала військове керівництво Спарти на випадок спільних війн, а Спарта, у свою чергу, гарантувала Тегей захист її території від ворогів. Договір з Тегеєю, напевно, був першим, який став зразком для всіх наступних угод між Спартою і її союзниками.

У середині VI ст. до н. е. у зв'язку з новим напрямком політики Спарті потрібно було ідеологічно обґрунтувати свої претензії на панування в Пелопоннесі. В цьому немало підтримку їй надали дельфійські жерці. Згідно з Геродотом, піфія порадила спартанцям для перемоги на Тегеєю перенести в Спарту останки *Ореста*, сина Агамемнона. Це завдання виконав спартанець *Ліхас* [Історія, I, 67].

Крім Спарти, на першість в Пелопоннесі претендував і Аргос. Для Спарти боротьба з ним не завжди була вдалою. І навіть після перемоги над Аргосом 546 р. до н. е. збройні конфлікти між двома країнами не припинилися, але міста Арголіди стали членами Пелопоннеського союзу.

Спарта по-різному ставилася до своїх союзників. Серед найвпливовіших членів Пелопоннеської ліги слід назвати Еліді і Коринф. Процвітання Еліди залежало від того, чи буде вона володіти Олімпією і, отже, організувати Олімпійські ігри. У 90-80-х роках VI ст. до н. е. Спарта допомогла Еліді захопити *Писатиду*, на території якої знаходилася Олімпія [Павсаній. Опис Еллади, VI, 22, 2-4]. Починаючи з 580 р. до н. е., Олімпійські ігри уже судили судді з Еліди [Павсаній. Опис Еллади, V, 9, 4-5]. Військовий союз між Спартою й Елідою уклали в перші десятиріччя VI ст. до н. е., хоча Еліда ввійшла в Пелопоннеський союз дещо пізніше.

Особливе становище серед союзників Спарти займав Коринф, який єдиний зберігав зі спартанцями певний паритет. Час вступу Коринфа в лігу точно не відомий, проте союз між ними існував уже в 525 р. до н. е., коли ці дві країни організували спільний похід проти тирана Самоса Полікрата.

Про склад Пелопоннеського союзу повідомляє цілий ряд джерел, починаючи від Геродота та Фукідида і закінчуючи Діодором, Павсанієм та Плутархом. Уже до середини VI ст. до н. е. Спарта встановила непрямий контроль над Писатидою, Елідою, Сикіоном, Коринфом, Мегарами та іншими містами, отож Аргос опинився майже в повній ізоляції. До 525 р. до н. е. вплив Спарти поширився майже на всю територію Пелопоннесу до Істма, за винятком Аргоса і Ахайї. До часів греко-перських війн Пелопоннеський союз включав Коринф, Сикіон, Егіну, Мегари, Епідавр, Тегею, Мантинею, Орхомен, Трезену, Герміон, Еліді, Писатиду і Трифілію.



Перед початком Пелопоннеської війни союзниками Спарти поза Пелопоннесом були мегаряни, беотяни, локри, сокиряни, амбракіони, левкадяни і анакторійці.

Групу держав Пелопоннеської ліги називали зазвичай «лакедемоняни і їхні союзники», оскільки саме так іменувався цей союз у міжнародних документах, наприклад у серії договорів між Спартою і Персією [Фукідід. Історія, VIII, 18, 1; 58, 1]. Тому сучасні дослідники намагаються не вживати назву Пелопоннеський союз, оскільки міста були в союзі лише зі Спартою, а не одне з одним. Правову сторону союзу складали двосторонні договори, які Спарта уклала з сусідніми державами, і скріплялися вони давніми клятвами. Союзники делегували Спарті своє право на зовнішньополітичну ініціативу. Це було істотним обмеженням незалежності союзних Спарті держав.

Проте досвід показав неможливість управляти союзом повністю авторитарно, не враховуючи думки його членів. Так з'явилися союзні збори, що нагадували спартанську апеллу і збиралися лише на запрошення поліса-гегемона. Зазвичай вони проходили в Спарті і лише за виняткових умов на території союзників, наприклад у Коринфі чи Олімпії [Фукідід. Історія, III, 8; VIII, 8]. Можливо, перші союзні збори відбулися близько 504 р. до н. е., коли цар Клеомен хотів повернути тирана Гіспія в Афіни.

Характеризуючи тип відносин Спарти та її союзників, Фукідід звертає увагу на те, що «очолюючи союзників, лакедемоняни не примушували їх платити податки, а турбувалися лише про те, щоб у них завжди була вигідна для лакедемонян олігархічна форма правління» [Історія, I, 19]. Це факт, але окрім прокламації своїх політичних пристрастей не відомо жодного випадку військового втручання у внутрішні конфлікти союзних полісів з моменту створення союзу аж до початку Пелопоннеської війни. І, навпаки, є свідчення того, що заради збереження добрих стосунків із союзниками, вони закривали очі, коли там до влади приходили демократи. Наприклад, в Еліді [Діодор. Історична бібліотека, XI, 54, 1] чи Мантиней [Аристотель. Політія, VI, 22], хоча там демократія скоріше була лише на словах.

Обов'язки союзників полягали у військовій сфері: доставляти війська у союзу армію, особливо при захисті Пелопоннесу. Від мобілізації звільнялися лише ті союзники, які не могли воювати за релігійними мотивами, наприклад, під час священного перемир'я. Кожне місто виставляло загін відповідно до кількості його громадян. Переважно мобілізували 2/3 військовозобов'язаних віком від 20 до 40 років [Фукідід. Історія, II, 10, 2; 47, 1], які складали загони голплітів. Союзники, які володіли флотом, поставляли кораблі (Коринф, Сикіон, Елея і т. п.) [Фукідід. Історія, II, 9, 3].

Утворення Пелопоннеського союзу можна вважати великим успіхом спартанської дипломатії, оскільки Спарта одержала можливість оточити себе дружніми державами. Об'єднання пелопоннеських полісів, особливо дорійських, навколо Спарти було добровільним (за винятком общин Аркадії), оскільки спартанська армія гарантувала цим консервативним полісам захист як від зовнішніх, так і від внутрішніх ворогів. Таким чином, Спарта створила систему влади, яка базувалася на двох принципах – коаліції вільних держав і несприйнятті жодних форм деспотії.

Із численних грецьких симахій Пелопоннеський союз проіснував найдовше – трохи менше двох століть і розпався лише тоді, коли Спарта перестала бути державою першої величини в Греції і не могла вже здійснювати своїх обов'язків щодо членів свого союзу.

Спарта створила свій союз на добровільних чи напівдобровільних началах. Члени союзу залишалися повністю автономними, будучи коаліцією вільних полісів. Їхня



зовнішньополітична ініціатива також не обмежувалася, якщо вона не йшла врозріз з умовами договору про військовий союз із Спартою.

Союз виник для вирішення цілого ряду проблем, серед яких не останню роль відігравало і завдання захисту Спарти від ілотів. Проте це не єдина і, може, не головна мета, заради якої створили Пелопоннеський союз. Навколо Спарти об'єдналися поліси однакового етнічного, культурного і в значній мірі соціально-економічного рівня. Союз в основному складався з держав одного типу – аграрних, для яких найголовнішим завданням був захист їхньої землі від зовнішньої агресії.

Таким чином, приблизно в 505–504 рр. до н. е. за ініціативою Спарти було утворено Пелопоннеський союз, який вирішував свої внутрішні завдання та надавав військову допомогу землеробським общинам аристократичних держав проти Афін. У союз входили поліси з олігархічним ладом (Тегея, о. Егіна, Еліда, Спарта), Мегари та Коринф. Поза межами ліги залишалися Аргос, Ахайя та північні округи Аркадії.

Єдність об'єднаних держав підтримувалася авторитетом воєнізованої держави Спарта. Політика ліги вироблялася спільно на зборах представників, які часто надавали спартіатам право набору війська союзників. Проти Афін і Делоського союзу, об'єднання розвинутих торгових полісів, виступала ліга держав консервативної і реакційної орієнтації.

До греко-перських війн Пелопоннеський союз був найбільшим і найміцнішим об'єднанням серед грецьких союзів. А спартанська гегемонія тривала до Саламінської битви, тобто до першої великої морської битви, яка висунула на перший план Афіни і перенесла економічний центр Греції з материка на море. З цього часу починається внутрішня криза Спарти, яка призвела до розпаду всіх описаних вище інституцій стародавньоспартанського ладу.

Питання для контролю:

- Простежте умови розвитку Пелопоннесу VIII–VI ст. до н. е.
- Охарактеризуйте розвиток полісів Північного Пелопоннесу.
- Проаналізуйте причини утворення Спартанської держави.
- Дайте характеристику основних органів управління Стародавньої Спарти.
- Обґрунтуйте специфіку станового складу спартанського суспільства.
- Визначте основні принципи формування спартанської общини рівних.
- Охарактеризуйте специфіку спартанського побуту.
- Висвітліть основні етапи спартанської системи виховання.
- Дайте аналіз основних напрямків зовнішньої політики Спарти.

Тематика індивідуальних навчально-дослідних завдань:

- Проблема спартанського поліса в історіографії.
- Роль Мессенських війн в історії ранньої Спарти.
- Лікурґ та його законодавство у давньогрецьких джерелах.
- Організація спартанської армії.
- Ілотія як форма залежності в Спарті.
- Проблема рівності у ранній Спарті: новий погляд.



УТВОРЕННЯ АФІНСЬКОЇ ДЕРЖАВИ



Як відомо, в системі міст-держав класичного періоду історії Стародавньої Еллади провідне місце займали два поліси – Афіни і Спарта. Обидві держави, кожна по-своєму, внесли великий вклад у становлення та розвиток античної цивілізації. Тривалий час, однак, Афіни привертали до себе пильнішу увагу дослідників, аніж Спарта: до певного моменту грецький поліс вивчався в основному на афінському матеріалі, що було продиктовано як наявністю багатой античної традиції, так і політичною кон'юнктурою: в Афінах західні демократії бачили прообраз відкритого суспільства, хоча інститути державності в Аттиці сформувалися дещо пізніше, ніж у Пелопоннесі. Швидкий соціально-економічний і політичний розвиток Аттики на чолі з Афінами розпочався теж пізніше порівняно з іншими торгово-ремісничими полісами. Але досить скоро Афіни перевершили їх і на тривалий час стали не лише визнаним торгово-ремісничим, але й культурним центром Греції.

Історія утворення Афінської держави знайшла своє відображення у багатьох джерелах. Найдокладніше вона подана в роботах Аристотеля «Афінська політія» та «Політика». Про архаїчний період (VIII–VI ст. до н. е.) коротко писали в своїх «Історіях» Геродот (I) і Фукидід (I – II). Плутарх доніс до нас біографії легендарного аттичного царя Тесея та афінського законодавця Солона. Дійшли до нас і «Елегії» самого Солона, в яких він у поетичній формі описує становище в Аттиці напередодні реформ та їх суть. Зберігся також ряд написів (наприклад, напис 409-408 рр. до н. е., висічений на стелі і виставлений на афінській агорі), монети та інші археологічні джерела.

Після засвоєння матеріалу глави ви повинні:

Знати

- особливості розвитку Аттики у найдавніші часи;
- причини змови Кілона;
- значення законів Драконта;
- суть економічних і політичних реформ Солона;
- характер тиранії Пісистрата і Пісистратидів;
- роль законів Клісфена у формуванні демократичного поліса.



Вміти	<ul style="list-style-type: none"> - виділити особливості розвитку Аттики у найдавніші часи; - пояснити причини і хід змови Кілона; - проаналізувати значення законів Драконта для розвитку афінського поліса; - охарактеризувати суть соціально-економічних і політичних реформ Клісфена у формуванні демократичного поліса в Афінах; - визначити характер тиранії Пісистрата і Пісистратидів; - визначити роль реформ Клісфена у формуванні демократичного поліса в Афінах.
Розуміти	<ul style="list-style-type: none"> - характер розвитку аттичного суспільства у найдавніші часи; - причини, склад учасників і хід змови Кілона; - ступінь достовірності і значення законів Драконта; - соціальну спрямованість економічних і політичних реформ Солона; - заходи Пісистрата щодо централізації державної влади; - суть і значущість перетворень Клісфена.

I. АТТИКА У НАЙДАВНІШІ ЧАСИ

нування, як і інші ахейські центри, наприкінці II тис. до н. е. Дорійське вторгнення зачепило Аттику лише побіжно. Дорійці не змогли проникнути в Аттику, тут проживало давнє населення (іонійці і пеласги), хоча знайшли пристановище і деякі ахейські роди, які тіснили дорійці з Пелопоннесу. Із цих елементів на початку I тис. до н. е. сформувалася племінна група афінян, які розмовляли іонійським діалектом грецької мови. У гомеровський час в Аттиці існувало декілька самостійних родових общин.

Як і в інших грецьких областях, у IX–VIII ст. до н. е. в Аттиці спостерігалися ознаки розкладу родового ладу, соціальна диференціація населення і прояви перших ознак державності. Народження полісної організації розпочалося в цьому регіоні з переважання Афін серед інших общин. Розміщені в центрі родючої долини, зручної для землеробства, Афіни володіли запасами якісної глини і налагодили керамічне виробництво. Їх так звані *дипилонські* вази (прикрашені геометричним

Археологічні розкопки підтверджують, що Аттика була населена уже в епоху неоліту, в мікенський період на її території утворилось одне із давніх царств, що припинило своє іс-



Храм Тесея в Афінах



орнаментом посуд), знайдені в районі *Дипилона* в Афінах, мали досить широке розповсюдження в Греції.

Афіни, розміщені за 5 км від моря, захищені від нападів піратів, володіли досить могутніми укріпленнями на скелястому акрополі і могли забезпечити безпеку жителів Аттики у більшій мірі, ніж якийсь інший населений пункт.

У давню епоху Аттика, за переказами, складалася з 12 самостійних держав, які ворогували між собою. Поступово вони почали об'єднуватися. Таке об'єднання носило в Греції назву *синойкізм*, який приписують *Тесею*. Поєднуючи у собі силу з розумом, він ліквідував ради і посадових осіб інших міст та об'єднав шляхом синойкізму всіх жителів навколо одного міста, створивши одну загальну раду. Свято на честь богині Афіни – покровительки міста – отримало загальноаттичний статус і стало називатися *Панафінеї*. Система управління афінським населенням проникала і в організацію військової оборони поліса. Екіпіровка афінського військового корабля була обов'язком кожної з *48 навкрарій*, спеціальних територіальних округів, на які ділилася Аттика.

Соціально-економічний лад Аттики XII–VIII ст. до н. е. у багатьох випадках нагадував устрій гомерівського суспільства. Чотири племінних союзи (філи), які населяли Аттику, поділялися на фратрії, а ті в свою чергу – на роди. Найдовше родова організація зберігалася у найбагатшій верстві «благородних», які називалися в Аттиці *евпатридами*, тобто тими, що мали благородних родичів.

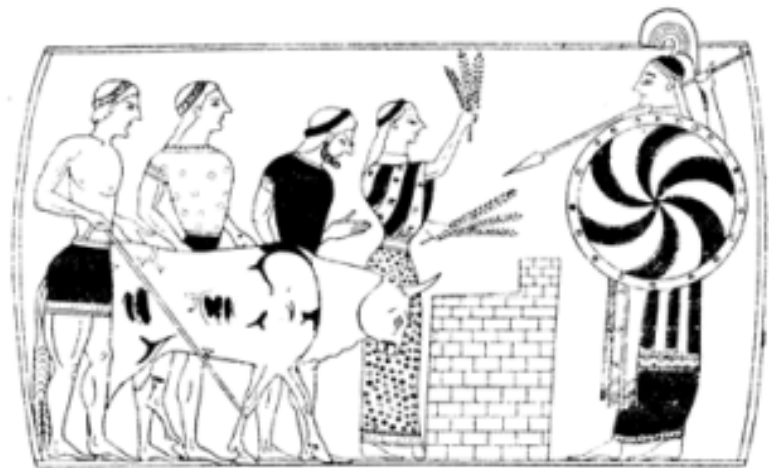

Жертвопринесення богині Афіні

Більшу частину населення складали середні та дрібні землероби – *геомори*, ремісники – *деміурги*, купці та *фети*. Об'єднання Аттики, викликане ростом продуктивних сил, у свою чергу було фактором, що сприяв подальшому соціально-економічному і культурному прогресу.

Верховна влада над об'єднаною Аттикою протягом декількох століть належала афінським басилеям, першим з яких був згадуваний *Тесеї*. Він став карбувати монету, вибиваючи на ній зображення бика і тим самим закликаючи громадян займатися землеробством. Звідси, найімовірніше, пішли вирази «вартістю в сто биків», «вартістю в десять биків». Останнім афінським царем, за переказами, був *Кодр*. Після відміни царської влади на чолі Афіни стояли вибрані з евпатридів правителі – *архонти* (начальник, старший). Спочатку ця посада була пожиттєвою, згодом архонти вибиралися на 10 і нарешті – 1 рік. Спершу обирався один архонт, а до середини VI ст. до н. е. утворилася *колегія дев'яти архонтів*. Перший архонт – *епонім* попервах мав значну владу, йому належали: вищий нагляд за внутрішнім державним управлінням, судові рішення у сімейних і спадкових справах, турбота про неповнолітніх і си-



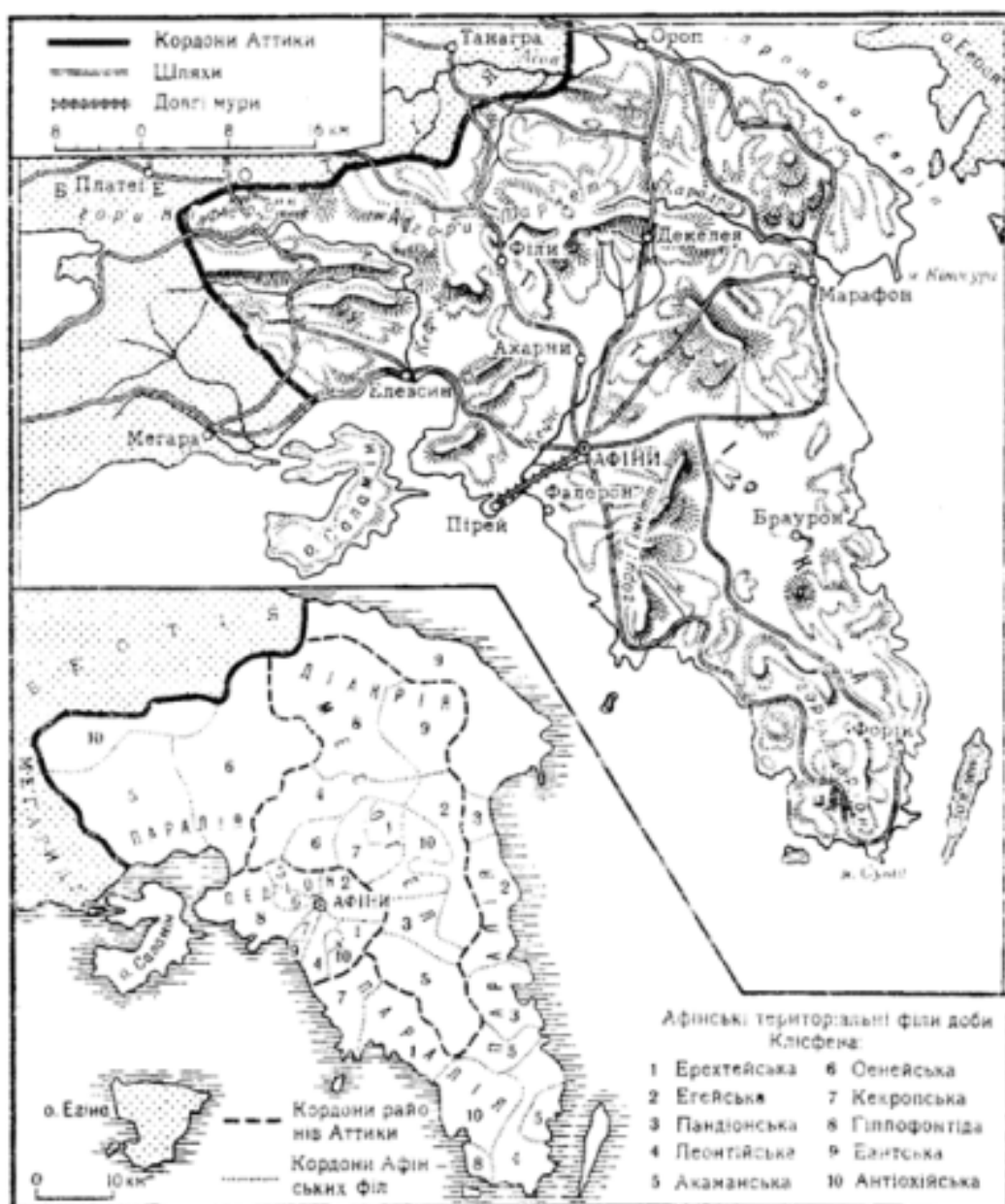

Стародавня Аттика

ріт; а згодом його функції були обмежені, хоча його іменем називався рік. Архонт *басилей* виконував головним чином функції жерця, а також видав судовими справами, пов'язаними з культом. Архонт *полемарх* керував афінським ополченням і видав відносинами з іншими державами. Шість архонтів *фесмофетів* були охоронцями закону, головуючими різних судових колегій. Архонти виконували ці функції безплатно, але архонтство вважалося вищою шаною і честью не лише для самого архонта, але й для його роду, братії і філи, до яких він належав.

Після закінчення терміну повноважень архонти вступали в *ареопаг*, вищу державну раду. В ареопазі вирішувалися судові справи кримінального характеру. Він





Грецькі монети

був охоронцем традицій, вищим судовим та контролюючим органом. Засідав ареопаг на скелі, присвяченій богу війни Арею. Звідси, напевно, походить і сама його назва.

Архонтами і членами ареопагу могли бути лише евпатриди, члени найвпливовіших афінських родів. Економічну основу могутності евпатридів складали землі, розміщені в родючій місцевості поблизу Афін. Пережитки родового ладу були ще досить сильними: земля не могла відчужуватися і все майно залишалося

в роду. Але вже починають зароджуватися нові відносини. Деякі евпатриди починають займатися торгівлею і лихварством. Число багатих і впливових аристократичних родів Аттики, як і в усій Греції, з кожним поколінням зменшувалося. Грошове господарство призводило до диференціації не лише нижчих верств аттичного населення, але й стану «благородних».

До VI ст. до н. е. в Греції сформувалися 2 монетні системи: егейська і евбейська. Карбування монет розпочалося з острова Егіна, основна вагова одиниця якого «*талант*» важив 37 кг. Цей монетний стандарт поширився в Пелопоннесі, малоазійських грецьких містах. У ході товарно-грошових операцій у Коринфі, Афінах, Халкіді, Еретрії використовувався евбейський монетний стандарт (талант важив 26 кг). Гроші посилили розшарування общини і формування системи приватної власності. Це підірвало общинні права на земельні ділянки, які, як і всяке майно, стають об'єктом товарно-грошових відносин. Традицією зафіксовано вираз, який став девізом нового етапу в розвитку Стародавньої Греції: «Гроші роблять людину».

Ріст грошового господарства і рабовласництва дуже впливав на сільську общину. Становище геоморів і фетів у VII–VI ст. до н. е. в Аттиці було важким як у матеріальному, так і в правовому відношенні. Безліч дрібних землеробів були у боргу в багатих евпатридів. Боржники обробляли землю багатих або брали гроші під заставу своєї особи. Кредитор мав право перетворити боржника в раба або навіть продати за кордон.

Орендні умови були досить важкими. Орендарі називалися *пелатами*, чи *гектоморами* (шестидольниками), і платили 5/6 отриманого врожаю від сім'ї за оренду землі. Всі ці нові явища підірвали існуючі суспільні відносини. Стало зрозумілим, що родовий лад зживав себе. У суспільстві визріла криза, бо від панування евпатридів страждали селяни, вільні ремісники, багаті, але не знатні люди (власники ремісничих майстерень, купці, корабельники тощо).



Зміцнення економічного становища знаті, її консолідація в пануючу верству суспільства, контроль за органами управління і звичаєвим (неписаним) правом означали, з одного боку, розклад родової організації як такої, а з іншого – показували, що евпатриди вміло використовували родові традиції і залишки родових відносин для підтримки свого панування в нових умовах.

2. ЗМОВА КІЛОНА ТА ЗАКОНИ ДРАКОНТА

Таким чином, усі суспільні верстви афінського суспільства були незадоволені пануванням родової знаті. Це невдоволення призвело до широкого руху проти евпатридів, в якому брали участь різні угруповання афінян. Їхні інтереси і вимоги часто були суперечливими, але всіх їх об'єднувала ненависть до евпатридів.

Першою спробою повалити панування евпатридів була *Кілонова* змова, яка датується по-різному: 640 р. до н. е., 636 р. до н. е. та 30-ті роки VII ст. до н. е. У «Хроніці» Евсевія вказується на олімпійську перемогу Кілона «у подвійному бізі» (тобто 2 стадіях) на 35-й Олімпіаді (640 р. до н. е.). У зв'язку з цим датування змови 640 р. до н. е. відпадає (Кілон у той час був в Олімпії), а як найвірогідніше висувається дата 636 р. до н. е. Його слава як олімпіоніка не встигла забутися, а титул мав велике сакральне значення і виступав як санкція на владу. До 632 р. до н. е. в Афінах уже був олімпіонік з більш «свіжою» славою – *Фринон*, який отримав перемогу у змаганнях панкратіастів. Тому резонніше віднести змову до серпня 636 р. до н. е. (парні олімпіади проходили в серпні, а непарні – в липні). У змові брали участь представники родової, але бідної знаті; нової знаті, яка володіла багатствами, але була позбавлена



Реконструкція Акрополі



політичних прав. На чолі змови став *Кілон*, аристократ за походженням, переможець Олімпійських ігор, зять мегарського тирана Феагена. Дельфійський оракул пророкував Кілону захоплення афінського Акрополя під час найбільшого Зевсового свята. Отримавши підтримку від Феагена, він підмовив своїх друзів і, коли настали Олімпійські ігри, захопив Акрополь з тим, щоб стати тираном. Це свято Кілон вважав найбільшим Зевсовим святом, що має найближче відношення до нього як переможця на олімпійських змаганнях. Чи мав на увазі оракул найбільше свято в Аттіці, чи в якому-небудь іншому місці, Кілон в той час про це не думав, та й оракул не відкривав цього. Прихильникам Кілона вдалося захопити Акрополь, але утримати його вони не змогли, оскільки не мали підтримки народу (не висунули програми дій, використали іноземних найманців, не сприймали тиранічних режимів тощо). Афіняни стали на бік евпатридів і почали облогу акрополя. Час минав, і більшість афінян, втомившись, пішли, полишивши дев'ятьох архонтів стерегти Кілона й надавши їм необмежені повноваження на все інше за їхнім власним розсудом. Змовники потерпали під час облоги через нестачу хліба і води. Самому Кілону з братом вдалося втекти, а його



Сучасний вигляд Акрополя

прихильники, які шукали порятунку від голоду і спраги, зібралися біля вівтаря Афін на Акрополі, благаючи захисту. Афіняни, на чолі яких стояв архонт *Мегакл* з роду *Алкмеонідів*, обіцяли зберегти заколотникам життя у разі здачі. Але тільки-но прибічники Кілона здалися і покинули священне місце, вони були перебиті. Ця розправа наклала незгладну пляму на рід Алкмеонідів, що не стримав обіцянки. І протягом усієї афінської історії цією обставиною за будь-якого зручного випадку користувалися у своїх інтересах їхні політичні та особисті вороги.

Змова Кілона і її придушення стали для афінського поліса дуже добрим уроком того, чого ні в якому разі не слід робити навіть у найбільш гострих перипетіях політичної боротьби. І урок цей засвоїли міцно. При тому, що суперництво угруповань в Афінах завжди було досить інтенсивним, форми цього суперництва в VI–VI ст. до н. е. відзначалися помір-

кованістю і стриманістю. Досить поширеним для афінян способом вирішення внутрішніх протиріч стали амністії, що проводилися досить часто (виняток при Тридцяти тиранах).

Як відомо, пізніше на афінському Акрополі поставили бронзову статую Кілона. Висловлювалися припущення, що статую спорудили на честь олімпійської перемоги Кілона, тобто до змови. Проте ці припущення заперечуються цілим рядом аргументів:

- 1) навряд чи зображення ватажка змови збереглося б у центрі Афін після придушення змови;
- 2) статуя не пережила б руйнування Афін персами в 480 р. до н. е.;



- 3) матеріал, з якого виготовлена статуя (бронза), сам по собі вказує на її достатньо пізній характер;
- 4) перші статуї олімпіоніків з'явилися не раніше середини VI ст. до н. е.

Таким чином, логічніше вважати, що статуя Кілона на Акрополі була споруджена значно пізніше (явно не раніше нашістят Ксеркса) як спокутування за кровопролиття.

Незважаючи на тимчасову перемогу над повсталими, уже через кілька років під тиском демосу та частини демократів правлячій аристократії довелося піти на серйозну поступку. Повсюди демократи висували одні і ті ж гасла: «Переділ землі і відміна боргів», «Рівність усіх громадян поліса перед законом» (*ісономія*), «Передача влади народу» (*демократія*). Цей рух був соціально неоднорідним. У ньому брали участь і багаті купці, і заможні селяни, і ремісники, і обездолені маси сільської та міської бідноти. Якщо перші добивалися перш за все політичної рівності зі старою знаттю, то останніх більше цікавила ідея майнової рівності, що означало у тодішніх умовах повернення до традицій общинного родового ладу, до регулярних переділів землі.

Аристократи у 621 р. до н. е., зрозумівши серйозність ситуації, вирішили частково виконати вимоги демосу і дали згоду на запис законів. Цю справу було доручено архонту-фесмофетові *Драконту*, який і обнародував того ж року переглянуті й записані ним правові норми. Вони увійшли в історію під назвою «драконтових законів» і стали епітетом для надміру жорстоких законів взагалі. Надзвичайна суворість встановлених законів передусім стосувалася покарань за злочинство. Будь-яка крадіжка, навіть дрібна – овочів чи плодів, каралася смертю. Суворість покарань за крадіжки була взагалі притаманна законодавству ранньокласових суспільств. Вона відображала процес становлення і зміцнення приватної власності, яка прийшла на зміну колективній.

Крім того, Драконт обмежив право кровної помсти, встановив процедуру судового розгляду у справах про вбивства, розрізняв умисне і невмисне вбивство. Але за його законами можна було судити не лише людей, а й тварин і навіть речі.

Проте Драконту приписувався цілий ряд фактів, що не мали ніякого відношення до нього. Проте в традиції про смертну кару за крадіжку є зерно істини. Тут потрібно говорити про неточне розуміння афінянами класичної епохи одного з положень закону про вбивство. У Демосфена це положення закону звучить так: «Якщо одна людина, захищаючись, уб'є іншу, яка виводить чи виносить щось із застосуванням сили і всупереч справедливості (під цю категорію потрапляють і грабіжники. – В. Б.), причому зробить це на місці злочину, то таке вбивство не вимагає покарання» [XXI-ІІ, 60]. Той, хто вбив грабіжника, не несе ніякої відповідальності. Це й могло пізніше сприйматися як смертна кара за злочинство.

Таким чином, Драконт за вбивство (навмисне і ненавмисне) приписував вигнання, а не смерть, бо вбивство вважалося в принципі приватним, а не державним злочином. Але відповісти на вбивство новим вбивством (у вигляді страти) теж не було оптимальним вирішенням проблеми. Найкращим виходом у цій ситуації стало саме вигнання вбивці, видалення його за межі країни. Такий вихід і ліквідував безпосередню небезпеку для держави і в той же час не приводив до нової насильницької смерті.

Отже, закони Драконта – не «кримінальний кодекс» і навіть не його частина, а конкретний продукт конкретної епохи, письмова фіксація давнього звичаю, причому



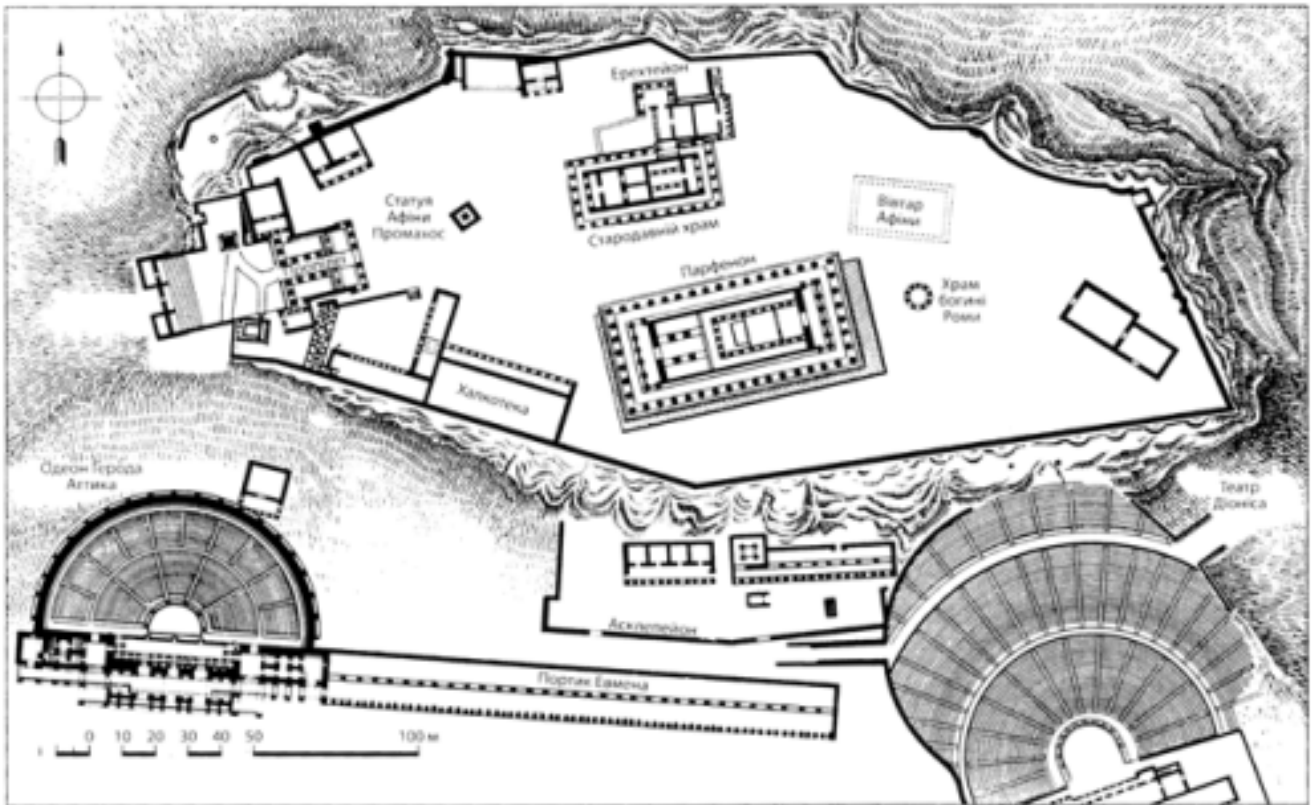

Схематичний план афінського Акрополя

лише в тих його пунктах, що викликали сумнів і вимагали роз'яснення і уточнення. Саме уточнення суперечливих питань, пов'язаних із вбивством і його наслідками, питань, які були особливо животрепетними під час внутрішньополісних конфліктів, стало метою такої кодифікації. І таке уточнення зробили: в законі обумовлювалося, що навіть ненавмисний вбивця не може примушувати родичів жертви до примирення, яке повинне стати результатом добровільної згоди на суворо визначених умовах; що вбивця, який покидав межі Аттики, захищений від кровної помсти; що окремі, спеціально обумовлені випадки вбивства не ведуть до помсти; розмежовувалася компетенція «царів» (архонта-басилея і філобасилеїв) і ефетів при проведенні слідства і суду тощо.

Зрозуміло, що не можна заперечувати факту звільнення демосу від всевладдя епатридської знаті у результаті кодифікації Драконта, яка повністю до цього тримала в своїх руках тлумачення неписаних правових норм. Не слід лише перебільшувати цього факту. Навряд чи в VII ст. до н. е. досить значна частка рядових аттичних селян була письменною. Та й призначалися закони скоріше не для них, а для суддів. При проведенні самого запису законодавства про вбивство навряд чи голос демосу відіграв вирішальну роль.

Значення і прогресивність законів Драконта полягала ось у чому:

1. Це перший запис усного звичаєвого права в історії Стародавньої Греції.
2. Вони відміняли право кровної помсти.
3. Захищали приватну власність.
4. Уточнювали судову процедуру.
5. Урегульовували становище іноземців, громадян інших міст.



3. РЕФОРМИ СОЛОНА

Але запис законів не міг покласти край суперечностям між демосом і евпатридами, бо не змінював істотно економічного становища демосу та зовсім не торкався його політичного, як і раніше безправного, становища. Сили демосу постійно зростали. Аристотель повідомляє, що народ повстав проти знаті і боротьба була тривалою (Афінська політія, V). У процесі гострої боротьби виявилось, що сили суперників були приблизно рівні. Тому супротивні сторони згодом домовилися обрати посередника – *айсимнета*, який влаштував би обидві сторони, і доручили йому управління афінським полісом та видання нових законів. З цією метою, а також для завоювання острова Саламін у 594 р. до н. е. був обраний архонтом *Солон*. Найзнаменитішого афінського законодавця вважають то революціонером, то, навпаки, консерватором, який прагнув стримати поміркованими перетвореннями радикальні зміни епохи, то реформатором, який тягнувся до компромісу між різними верствами населення для досягнення єдності і стабільності поліса. Саме остання точка зору здається нам найбільш імпонуючою, зважаючи, вільною від крайнощів, як була вільною від крайнощів політична творчість самого Солон – цього першого відомого нам в історії «центриста».

За походженням він був евпатридом з роду *Кодрів* – нащадків легендарного афінського басилея *Кодра*. Батько Солон *Екзекестид* по матері мав родинні зв'язки з Пісистратидами. В юності він набув всебічної освіченості, а постійні подорожі як купця в зрілому віці дали йому знання людей і різноманітний життєвий досвід. Упродовж усього життя прагнення до знань було головною рисою його характеру. «Не припиняючи вчитися, я наближаюся до старості», – писав сам Солон. Стверджують, що навіть перед смертю він попросив оточуючих говорити голосніше, для того щоб він ще зміг чомусь навчитися. За високу освіченість і практичну мудрість, висловлену в усіх життєвих справах і його віршах, як і в політичній діяльності, він належав до семи грецьких мудреців.

За майновим становищем Солон фактично належав до середніх верств демосу і займався торгівлею. Будучи поетом, він читанням своїх віршів надихнув співгромадян спорядити військову експедицію на сусідній з Афінами острів Саламін. Війна закінчилася на користь афінян, а перемога зробила Солон найпопулярнішою людиною в Атиці. Не останню роль відіграло й те, що вибір Солон був схвалений також дельфійським оракулом, який користувався великим авторитетом серед усіх верств грецького населення.

У своїх елегіях Солон переконував багатих піти на поступки, мотивуючи це важким становищем бідняків:

*Так повелося воно зле в громадянстві; а з тих, хто бідує,
Тягнуть багато кого геть у далекі краї,
Проданих в рабство, в кайдани й ярмо неподобне закутих.
Примусом вкинутих злим у лютий невільницький стан.*

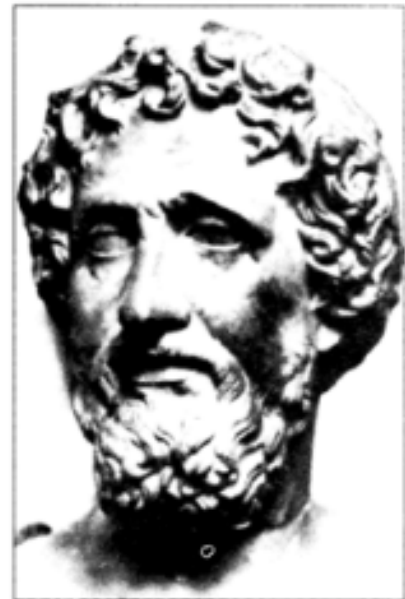

Солон



Реформи Солон можна поділити на економічні і політичні. Як законодавець, Солон представляв інтереси сільського і, головним чином, заможного міського демо-су та евпатридів, які приєдналися до нього і чий інтереси зосереджувалися в торгівлі. Проводячи реформи, Солон спирався на активну підтримку народних зборів, більшість яких становили знедолені громадяни.



Давильний прес у дії

Головна економічна реформа Солон називалася *сейсахтеєю* (скиданням тягара), тобто прибиранням боргових каменів із заставлених земельних ділянок бідняків. Кредитори-евпатриди, даючи позику бідному сусідові, ставили на його землі камінний стовп з написом суми боргу. При неспроможності боржника цей кам'яний стовп був підставою для переходу земельної ділянки в руки кредитора. Беручи позику під заставу

особистої свободи, неспроможні боржники потрапляли в боргове рабство, і їх могли продати за межі країни. Солон скасував борги селян, повернув їх заставлені земельні ділянки і відмінив на довічні часи боргове, або внутрішнє, рабство. Більше того, він вдавався до розшуку рабів-боржників, проданих за межі країни, викупував їх і повертав на батьківщину. Всі реформи Солон описав у своїх «Елегіях»:

*Була земля в неволі, зараз вільна вже,
В Афіни рідні, богом даний край, тепер
Вернулись ті, що у полон їх продали, –
Одних законно, тих без будь-яких підстав, –
І ті, що від богів втекли й в чужих краях
Блукали десь, забувши рідну мову вже,
А тим, що тут жили у рабстві і щодня
Дрижали від усяких примх владик своїх,
Я волю дав.*

Проведена реформа боргового права була найпрогресивнішою і означала новий шлях до демократичного розвитку афінського суспільства, зміцнення майнових прав дрібних і середніх власників. Практичним наслідком сейсахтеї було збільшення кількості середніх землевласників, які з цього часу стали соціальною опорою афінського поліса. Піти далі по цьому шляху і здійснити переділ землі Солон не наважився, бо аристократичні верстви були ще економічно сильними.

Хто володів нерухомістю, домами чи орними ділянками, і позичив для її покупки гроші, не міг бути звільнений від свого боргу. Проте Солон потурбувався, щоб їм полегшити виплату, провівши зміни в монетній системі: замість важких драхм чекали легші. 73 старих срібних драхм дорівнювали 100 новим.

Солон видав також закон про *свободу заповітів*, який затверджував приватну власність на землю та дозволяв дробити родові володіння, в той час як раніше земля успадковувалася родом і не підлягала відчуженню. Ці реформи були названі Ф. Енгельсом «революцією», оскільки змінювали общинну власність на приватну, а власність кредиторів постраждала на користь власності боржників.



Серед проведених економічних заходів Солона слід відзначити закон, який забороняв вивіз хліба з Аттики та заохочував вивіз оливкової олії. Він також був спрямований проти родової знаті, яка, володіючи орною землею і вивозячи зерно за межі Аттики, встановила високі ціни на хліб на внутрішньому ринкові. Заохочуючи вирощування маслин, винограду, Солон видав закон, який урегулював садіння дерев, іригацію, правила спільного користування колодязями, що раніше належали окремим родам і сім'ям, тобто провів заходи щодо врегулювання водопостачання на території Аттики, що страждала від засухи. Розведення оливково-виноградних культур було доступним і середнім верствам демосу.

Солону приписували також закон про введення земельного максимуму, але ніяких документальних підтверджень не знайдено, і тому ця теза є суперечливою.

Економічні реформи Солона сприяли перетворенню Аттики з країни хліборобства у країну, в економіці якої головне місце займали високоінтенсивні садово-городні культури зі значною часткою товарної продукції.

З метою заохочення і розвитку ремісничого виробництва та торгівлі Солон увів закон, за яким син міг відмовити престарілому батькові у допомозі, якщо той не навчив його ремеслу. «Усвідомлюючи, що ґрунти Аттики не в змозі прогодувати зростаючу кількість населення і що земля не може дати достатніх засобів для існування, Солон звернув особливу увагу на ремесла. Одночасно з цим він доручив ареопагу спостерігати за способом життя кожного і суворо карати бездіяльних» (Плутарх. Солон, 22).

При Солоні в Афінах була проведена уніфікація одиниць мір і ваги. Ліквідовувалися місцеві і родові міри, які затруднювали не лише зовнішній обмін, але й внутрішню торгівлю. З метою полегшення зовнішньої торгівлі стара егінська грошова система була замінена широко розповсюдженою в грецькому світі євбейською системою. Грошова реформа мала і політичне значення: перехід до євбейської системи приводив до фактичного збільшення майнового цензу, оскільки євбейський талант був легшим егінського. Це розширювало коло афінського громадянства за рахунок малоімущих осіб.

Крім ремісників-афінян у місті проживало багато прийшлих ремісників (метеків), які не користувалися громадянськими правами. З метою збільшення політичної влади ремісників Солон поповнив їхній склад багатьма метеками, які отримали громадянські права. Це посилило вплив і значення торгово-ремісничої міської демократії.

Логічним завершенням законодавчих перетворень Солона стали його соціально-політичні реформи, найважливішою з яких була *тимократія* (тима – майновий ценз). Пануюче становище евпатридів забезпечувалося не лише їхнім багатством, але й політичними привілеями. Заняття вищих посад збереглося за ними по спадковості завдяки привілею народження –



Гончар за роботою





Виготовлення тканини

значення. Переходом на нову грошову одиницю Солон знизив майновий ценз і тим самим розширив коло повноправних громадян. Усе населення Аттики було поділене на 4 класи, чи розряди, за майновим цензом. За основу було взято земельний ценз, тобто прибуток, який афіняни отримували з землі. Перший розряд складали громадяни, які отримували зі своїх полів, садів і городів не менше 500 *медимнів* (1 медимн = 41-52 л) зерна, олії чи вина (медимн зерна за ціною дорівнював драхмі або вівці). Вони називалися *пентакосіомедимни* (п'ятсотмірники), споряджали, утримували і озброювали 48 державних військових кораблів та несли повинність по постачанню армії. До другого розряду належали громадяни з прибутком не менше 300 медимнів – *трикосіомедимни* (трьохсотмірники), яких називали вершниками, оскільки повинні були служити в кінноті. Третій розряд – *зевгіти* – володів прибутком не менше 200 медимнів і мав свою упряж волів. Термін «зевгіт» походить від слова *дзюгон* – ряд (у фаланзі), або означає власника упряжі волів. Це був найчисленніший розряд афінського громадянства, який служив у важкоозброєній піхоті (*гопліти*). Всі інші громадяни, які мали менший прибуток, зараховувалися до четвертого розряду – *фетів*, які служили у легкоозброєній піхоті. Таким чином, поділ громадян за майновим цензом впливав і на службу в афінській армії. Громадяни перших трьох розрядів могли займати вищі державні посади. Фети ж мали право лише брати участь у народних зборах і в судах.

Вищим джерелом влади, сувереном права, за конституцією Солона, визнавався весь народ, а політичним органом, який відображав волю народу, були народні збори (*еклесія*), в яких брали участь усі дорослі афінські громадяни. Поряд зі старими органами влади Солон створив нову демократичну раду – *буле*, яка складалася з 400 представників, обраних з родових філ, і кожна з 4-х філ посилала до ради по 100 представників. Рада 400 стала основним дорадчим органом, що готував рішення на народні збори.

Важливе значення мало введення Солоном нового судового органу – суду присяжних – *геліей*. Судді обиралися по філах з громадян усіх чотирьох розрядів. Функції геліей не обмежувалися розглядом цивільних і кримінальних справ. Їй належав також контроль за діяльністю посадових осіб. Геліей була найдемократичнішим органом солонівської конституції. Суд став доступним для всіх вільних громадян. Раніше селяни повинні були особисто з'являтися на засідання суду, і жителі віддалених місцевостей надовго відлучалися з дому та витрачали робочий час, захищаючи свої права в суді. Тепер кожному громадянину закон надавав право наймати посередника, який міг вести за нього справи.



Для керівництва фінансовою діяльністю поліса Солон запровадив нові посади скарбників, *полетів* (здавали в оренду державне майно), *колакретів* (стежили за фінансовим забезпеченням жертвопринесень). Поліцейські функції виконувала колегія, яка складалася з 11 чоловік.

Солон повів активну боротьбу проти надмірних видатків і всіляких надлишків: заборонялися дорогі поховання, безпричинні принесення в жертву величезної кількості тварин, будівництво розкішних гробниць тощо.

При Солоні були прийняті й інші закони. Так, під час громадянських заколотів кожний повинен був негайно зайняти ту чи іншу сторону. Цим законом Солон хотів привчити громадян не бути байдужими до суспільних справ, вимагав, щоб кожний заступався за справедливу справу відкрито, а не очікував перемоги сильніших. Нові закони були записані на *кірбах* (дерев'яних вибілених дощечках, складених по три у формі призми, що оберталися на жердинах) і виставлені у царському портику. Всі дали клятву дотримуватися їх, а дев'ять архонтів, клянучись перед *каменем* (священим місцем на агорі, на якому давали клятви урядові особи), давали обітницю поставити золоту статую, якщо порушать який-небудь з цих законів. Після того як Солон провів свої закони, він склав повноваження і виїхав з Афін.

Помер Солон 559 р. до н. е., у 80-літньому віці, за одними даними в Афінах, іншими – на о. Кіпр. Його кості, за бажанням самого мудреця, перенесли на Саламін і там спалили, а потім розвіяли по всьому острову.

Закони Солона, однак, не припинили політичної боротьби в Афінах. Незадоволені реформами Солона, крім старої родової знаті, яка втрачала привілейоване становище, повноту влади і багатства, залишалися також дрібні землевласники і ремісники. Хоча вони і звільнялися від заборгованості, але не отримали тих політичних прав, якими володіли громадяни вищих розрядів. За законами Солона вищі посади могли займати лише пентакосіомедимни і вершники.

Античні історики, не будучи в змозі пояснити, чому реформи Солона не привели афінське суспільство до умиротворення, пояснювали загострення політичної боротьби від'їздом Солона з Афін і порушенням громадянами встановлених ним законів. Але істинні причини цієї боротьби містилися у компромісному характері солонівського законодавства і тих глибоких соціальних протиріччя, які мали місце в афінському суспільстві.

Суперечливість реформаційної діяльності Солона полягала в тому, що, поставивши під контроль лихварські операції з земельними наділами, він сформував різкі майнові контрасти у питаннях влади; з допомогою введення активного виборчого права на всіх громадян сприяв підняттю престижу багатих, послабивши розшарування. Суспільство, яке підтримало починання Солона, не змогло чітко функціонувати, не дало об'єднуючої ідеї, в ньому зберігалася напружена атмосфера. Конкуренцію старому авторитетові знаті склали промислово-торгові верстви нуворишів, і це позначилося на все менш суворому виконанні постанов часів Солона.

Значення реформ Солона полягало в тому, що вони відкрили широкий шлях для розвитку та формування державного устрою Афін як поліса – міста-держави і заклали основи афінської демократії.

Блискуче майбутнє Афін Солон бачив у загальному поживавленні економіки, вдосконаленні землеробства, поширенні ремісничого виробництва, розширенні торго-



вельних операцій, створенні гарантій для господарської діяльності середніх прошарків афінського громадянства і торгово-ремісничих елементів, встановленні державного порядку і залученні до політичного життя широких верств населення.

Революція Солона заклала основи полісної демократії, але за такий короткий термін не могла ліквідувати всі залишки родового ладу, остаточно зламати панівне становище знаті. Накопичені багатства, корпоративні зв'язки, значний прошарок залежних людей, формально вільних, але фактично пов'язаних зі знатними родами, забезпечували старій аристократії провідне становище в соціальному житті, значний політичний вплив. Проте реформи Солона зміцнили становище демосу, який міг тепер спиратися на підтримку законодавства, на сприятливу економічну політику, на нові органи влади. Боротьба між демосом і знаттю продовжувалася і після Солона, але набула нової якості.

4. ТИРАНІЯ ПІСИСТРАТА ТА ПІСИСТРАТИДІВ

У 80-х роках VI ст. до н. е. політична боротьба набула надзвичайно гострого характеру. Були роки, коли через безпорядки неможливо було обрати навіть архонтів. Такий рік без архонтів значився

як анархія. В цей період в Афінах формуються 3 стійкі соціально-політичні угруповання (античні джерела називають їх партіями). За Аристотелем, ці партії відповідали географічним областям Аттики, назви яких і носили. Однією з них були *педієї* (жителі рівнини) – представники великих землевласників, переважно стара родова знать, яка добивалася відміни солонівських законів і прагнула до встановлення олігархічного режиму; іншою – *паралії* (жителі приморської смуги) – ремісники, купці, середнє селянство, які намагалися зберегти закони Солона; і нарешті – *діакрії* (жителі гірських районів) – дрібні землероби, міська біднота, фети, які вимагали політичних прав. На чолі педієїв стояв *Лікурґ*, зі знатного роду Алкмеонідів; параліїв – *Мегакл*, який розбагатів, одружившись на *Агаристі*, дочці Клісфена Сикіонського, внук того Мегакла, який брав участь у Кілоновій змові; діакріїв – *Пісистрат*, син *Гіппократа*.

Характерною рисою політичної боротьби в Аттиці був перехід параліїв від союзу з родовою аристократією до об'єднання з радикальним демократичним угрупованням – діакріїв. Напевно, паралії об'єднувалися з діакріями тоді, коли настунала загроза існуючій солонівській конституції. Але щодо економічних питань паралії знаходили спільну мову з педієями.

Після багатолітньої боротьби в умовах послаблення пануючого становища родової знаті і недостатньої згуртованості та сили демократичних елементів 560 р. до н. е. верховну владу в Афінах захопив Пісистрат. Мотивуючи свої дії великою загрозою для свого життя з боку політичних противників, він домігся від народних зборів рішення набрати загін охоронців, з яким взяв Акрополь і захопив у свої руки політичну владу. Спочатку Пісистрат набрав 50 охоронців, а потім збільшив їх до 400. Однак прихильники Лікурґа і Мегакла, уклавши між собою угоду, вигнали його на шостому році після його першого приходу до влади (тобто в 555 р. до н. е.).

Союз параліїв і педієїв виявився нетривалим. Суперечності цих двох угруповань призвели до того, що вождь параліїв Мегакл сприяв поверненню Пісистрата в Афіни.



Останній одружився на дочці Мегакла. Але і цього разу Пісистрату не вдалося зміцнити свою владу. На сьомий рік після повернення він знову був вигнаний з міста. Бачачи в'ялість афінського суспільства, він за власні кошти завербував військовий загін та запросив ворогуючих з афінянами ліванців та аристократів евбеїського міста Еретрія. Крім того, Пісистрату допоміг наксоський тиран *Лігдамід*. Розбивши афінське ополчення, Пісистрат знову захопив верховну владу в Афінах, де правив як тиран до своєї смерті у 527 р. до н. е.

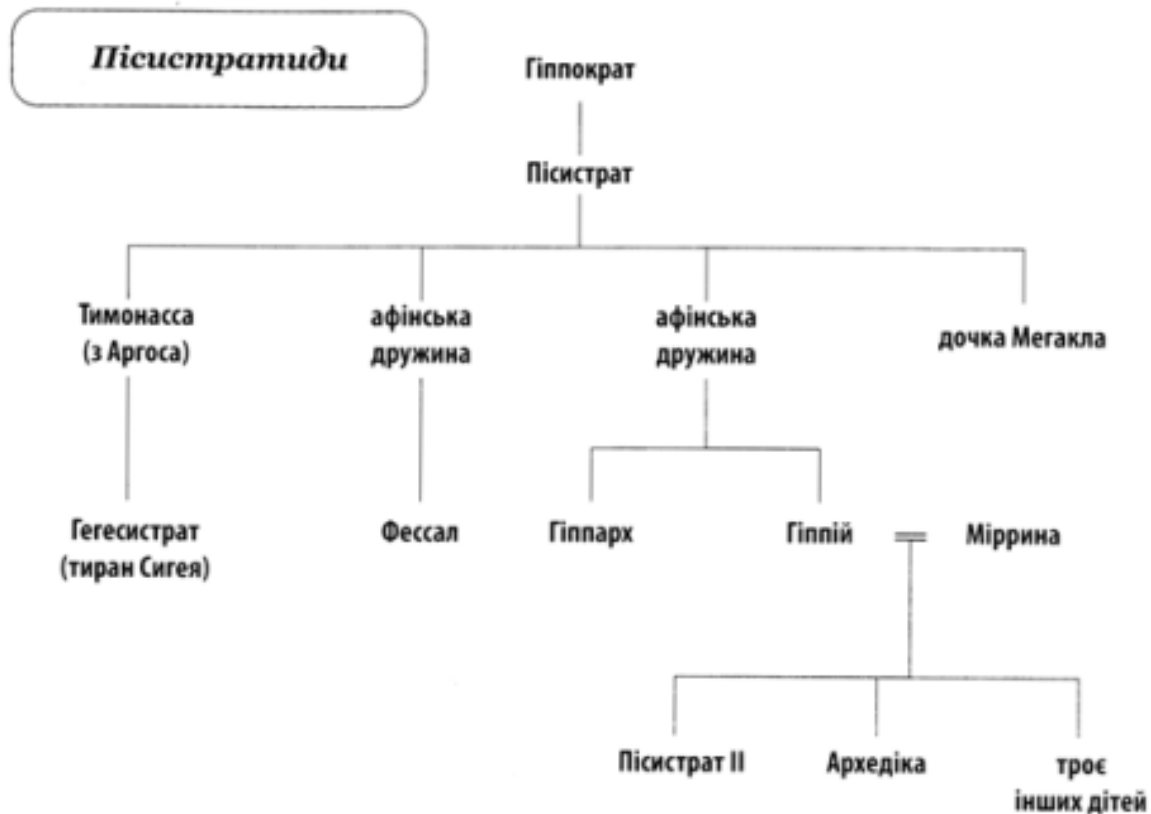

Соціальною опорою його влади, яка за формою нагадувала ранньогрецькі тиранії, були діакрії та загони особистої озброєної охорони, хоча він користувався також підтримкою частини параліїв.

Політика Пісистрата частково задовольняла вимоги аттичного селянства. За прикладом ранньогрецьких тиранів він, прийшовши до влади, конфіскував земельні наділи своїх противників, у першу чергу евпатридів, і розділив їх між бідними селянами. Цим він зміцнив свої позиції серед діакріїв і частини параліїв.

Важливим заходом Пісистрата було введення державного сільськогосподарського кредиту. Хоча боргове рабство і було заборонене Солоном, кредитні відсотки були досить високими, а лихварі продовжували пригнічувати селян, які відчували потребу у позиці. Введення дешевого державного кредиту полегшувало становище селян і було невигідним для родової знаті: «Людям незаможним давав гроші в позику для землеробських робіт, щоб могли прогодуватися, займаючись землеробством» (Аристотель. Афінська політія, XVI, 13).



Дбаючи про вдосконалення судової системи, Пісистрат увів «роз'їзні суди», які виїжджали для розгляду судових справ на місце і тим самим позбавляли селян необхідності витрачати час для поїздок до міста на суд.

З метою централізації державної влади Пісистрат ввів загальнодержавний прибутковий податок у розмірі 1/3 урожаю та створив постійну армію у вигляді особистої гвардії тирана.

Головну свою увагу Пісистрат спрямував на посилення економічної могутності Афін, намагаючись створити нові зовнішні і внутрішні ринки для збуту сільськогосподарської продукції (головним чином оливкової олії та вина) і ремісничих виробів. Столиця держави перетворилася при Пісистраті у могутній економічний центр Середньої Греції. Значно збільшилося міське населення, виростили нові ремісничі квартали, зросла кількість майстерень. Це свідчило про розквіт дрібного вільного ремесла. До епохи Пісистрата відноситься зміна чорнофігурного стилю знаменитих ваз наряднішими червонофігурними. Як показали археологічні дослідження, в Афінах у цей час переважали не *ергастерії* (великі ремісничі майстерні, де працювали раби), а майстерні вільних ремісників. Багато людей було зайнято в порту, торговому і військовому флотах, екіпаж яких складали фети, які оплачувалися державою.

Але одного внутрішнього ринку для зростаючої афінської торгівлі та ремесел було недостатньо. Значно місткішим бачився зовнішній чорноморський ринок, звідки Греція здавна імпортувала хліб у великій кількості та експортувала деякі продукти сільського господарства і ремісничі вироби. Тому Пісистрат намагався взяти під контроль басейн Чорного моря та протоки Боспор і Геллеспонт. При ньому Афіни оволоділи опорним пунктом при вході в Геллеспонт – *Сигетом* (в Троаді). Ця місцевість давала подвійну вигоду: по-перше – як ключ до Чорномор'я, по-друге – як родюча і зручна для поселення. На протилежному березі Геллеспонту утвердився політичний суперник Пісистрата *Мільтіад*. Йому вдалося закріпитися на Херсонесі Фракійському. Мільтіад хоча й вів самостійну політику і правив колонією самодержавно, але не поривав зв'язків з Афінами. З його допомогою Афінам вдалося встановити контроль над Геллеспонтом.

У самій Греції Пісистрат підтримував тісні політичні контакти з Аргосом, який ворогував зі Спартою, з тираном острова Наксос та самоським тираном Полікратом.

Зростаюча сила держави й авторитет її керівника знайшли блискуче вираження у благоустрої Афін і територіальному розширенні міста. Афіни перетворилися у справжній торгово-ремісничий центр. Кошти, отримані від торгівлі та податків, витрачалися на побудову прекрасних громадських будівель. При Пісистраті було побудовано храм Афіни Паллади в Акрополі, храм Зевса Олімпійського біля р. *Елісса*, храм Деметри в Елевсині. Для зручності торгівлі гавань Афін була перенесена з мілинного *Фалера* в глибоку бухту Пірей. З великим розмахом була організована будівельна галузь



Мільтіад



(комунальні споруди). Водопровід і водоймище дали можливість постійно постачати місто водою. Жвавому товарообміну сприяло також будівництво доріг з міста в передмістя. Такі заходи сприяли залученню робітників до громадських робіт і забезпеченню ремісників зарплатою. Крім того, досить популярним авторитетним заходом тирана було державне забезпечення ветеранів військових дій та інвалідів.

Ідеї державної централізації слугувала і релігійна політика ПісISTRATA. При

ньому з великою пишністю стали святкуватися Панафінеї і було введено нове загальнодержавне свято в честь землеробського культу Діоніса – *діонісії*. Цей бог був покровителем афінського виноградарства і виноробства. Урочистості включали процесії і театральні вистави в Афінах. Свята були досить демократичними. У перший день – *антестерій*, присвячений Діонісу, навіть рабам дозволялося спробувати дар бога – нове вино. Культ бога вина і виноробства Діоніса (Вакха) був запозичений з Фракії і подібно до культу Деметри був культом рослинності і продуктивності підземних сил. Хтонічні боги і культу, які користувалися шаную в народному середовищі, повинні були затьмарити аристократичних сонячних богів Олімпу, оспіваних Гомером.

ПісISTRAT першим наказав ученим людям зібрати розсіяні частини поем Гомера «Іліада» і «Одіссея», об'єднати їх та встановити очищений загальнообов'язковий



Танець у святилищі Діоніса

текст, і цим завоював собі славу повернення не лише афінянам, але й усьому грецькому народові Гомерових пісень у формі цілісних художніх творів. В Афінах вони служили для виховання юнацтва і виголошувалися на Панафінеях перед народом від початку до кінця. ПісISTRAT розпорядився також зібрати праці Гесіода та релігійні вірші і по можливості відновити їх.



Храм Афіни



Усі ці заходи, спрямовані на зміцнення соціальної основи режиму і державності Атики, проходили при збереженні всіх основних законів Солона. Інше питання – чи забезпечував державний устрій часів Пієстрата виконання записаних попередником норм афінського демократичного устрою? В античній традиції правління Пієстрата пов'язувалося з золотим віком, де кожному забезпечувався мир і спокій для занять своїми приватними справами. Самого Пієстрата Аристотель зображував як популярного політика, який умів діяти одночасно в інтересах усіх станів: «... найважливішим з усього сказаного було те, що він за своєю вдачею був прихильником народу і гуманною людиною. Він усюди взагалі хотів робити все за законом, не допускаючи для себе ніякої переваги» (Афінська політія, XVI, 14).

Але активна зовнішня політика вимагала збільшення витрат і додаткових зборів коштів на утримання вірних режиму найманців. З огляду на широкі зовнішньополітичні акції Пієстрата змінилася в сторону збільшення податкова політика, яка зачепила інтереси всіх верств, особливо землеробів. Крім того, економічний розвиток Афін при Пієстраті привів до зростання демократичних елементів, для яких стала обтяжливою тиранія і вони її скинули. Відкриті виступи проти тиранії почалися після смерті Пієстрата (527 р. до н. е.), коли правили його сини Гіппій і Гіппарх.

Гіппій займався будівництвом доріг і вулиць, прикрашав їх вишуканими гермами, на яких позначалися відстані і розміщувалися дотепні, ним самим написані вислови. На одній гермі був напис: «Це – пам'ятник Гіппарха; чини справедливо»; інший вислів: «Це – пам'ятник Гіппарха; не обдурюй друзів». Він був великим шанувальником поезії і прикрасив свій двір найзнаменитішими поетами того часу, як-от: Ласос Ерміонський, Симонід Хеоський, Анакреон Самоський тощо.

Пієстратиди запровадили розкішний двір, і це викликало обурення народу. Перша спроба скинути тиранів виходила з аристократичних кіл і носила форму змови. Змовникам, Гармодію й Аристокітону, вдалося вбити Гіппарха. Але Гіппій стратив Аристокітона (Гармодія було вбито при нападі на тиранів), вигнав усіх підозрюваних у співчутті їм, укріпив частину Пірея – Муніхію і зробив з неї фортецю. Вигнанці почали боротьбу з тираном на півночі Атики, але були розбиті Гіппієм.

Гармодій і Аристокітон прославлялися афінянами як визволителі і, подібно героям, вшановувалися як високі приклади любові до свободи і ненависті до тиранії. Їм спорудили мідні статуї, які Ксеркс вивіз при завоюванні Афін. На банкеттах їх прославляли такою піснею:

...Під міртовою гілкою
сховаю я свій меч,
Як зробили Гармодій і
Аристокітон,
Коли на жертвному святі Афін



Тирановбивці Аристокітон і Гармодій



*Вбили тирана Гіппарха.
Завжди буде процвітати на землі ваша слава,
Люб'язніші Гармодій і Аристогітон,
Бо ви вбили тирана
І повернули свободу Афінам.*

Рух проти тиранії зростав. На чолі його постав *Клісфен*, з роду Алкмеонідів, який висунув програму широких реформ державного устрою Афін у демократичному дусі. Він скористався також зовнішньополітичними труднощами Гіппія, уклавши союз зі спартанцями, які ворогували з Аргосом і Фессалією, союзниками Гіппія. Військо Спарти на чолі з царем *Клеоменом* прийшло на допомогу афінянам, які оточили тирана на Акрополі.

До рук змовників потрапили діти Гіппія, яких він таємно відправив з Акрополя за кордон. Для врятування їх він пожертвував своєю владою: зобов'язався впродовж п'яти днів покинути Аттику, якщо йому повернуть дітей. Гіппій з дружиною, дітьми і молодшим братом *Фессалом* відправився в *Сигейон* до свого зведеного брата *Егесистрата*, а потім до перського царя, з яким зав'язав стосунки ще раніше.

Пояснення руху проти Пісистратидів потрібно шукати у нових площинах. По-перше, різко змінилася зовнішньополітична ситуація. Утвердження персів у Малій Азії призвело до послаблення союзників Пісистрата. Загинув Полікрат Самоський, Афіни втратили Сигет, а афінські володіння на Херсонесі Фракійському потрапили під вплив Персії. По-друге, в самих Афінах посилювався рух, спрямований проти тиранії.

5. ЗАКОНИ КЛІСФЕНА

Дата реформ Клісфена давно точно встановлена (507 р. до н. е.). Після обрання архонтом на 508/7 р. до н. е. *Ісагора*, але ще до вступу його на посаду, Клісфен виступив з прямою апеляцією до демосу, запропонувавши йому програму реформ. Заручившись підтримкою, він добився обрання архонтом на 507/6 р. до н. е. свого родича *Алкмеона*. Сам Клісфен не мав права в цей час бути архонтом, оскільки займав цю посаду раніше. Можливо, в цей період був проведений закон про остракізм, спрямований проти *Ісагора*, який до завершення терміну свого архонства покликав на допомогу спартанського царя *Клеомена I*. Той, добившись вигнання Алкмеонідів, намагався здійснити переворот і передати владу прибічникам *Ісагора*. Після невдачі перевороту Клісфен повернувся в Афіни, направив посольство в Сарди і розпочав як *простат* демосу безпосередньо проведення реформ, продовжених потім в архонтат Алкмеона.

Після вигнання Гіппія в Афінах знову спалахнула політична боротьба. Проти демократів об'єдналися всі консервативні елементи, стара знать і прихильники Пісистрата на чолі з *Ісагором*. Спартанці, допомагаючи Клісфену, мали на меті вигнати з Афін Гіппія і утвердити своє політичне панування над ними, але побачивши, що їхні розрахунки не справдилися, перейшли на сторону *Ісагора*. Клісфен вимушений був втікати з Афін, а 700 афінських сімей, які представляли демократичний рух, були вигнані з міста. Афінські олігархи і спартанський цар *Клеомен* зробили спробу відмінити солонівську конституцію і встановити в Афінах олігархічне правління. Але



афіняни повстали проти влади Ісагора і вигнали з міста його прихильників разом зі спартанським гарнізоном, який займав Акрополь.

У 507 р. до н. е. в Афіни повернувся Клісфен і провів ряд реформ, які знищили залишки родового ладу в Афінах і остаточно затвердили державу у формі демократичної республіки. Своїми реформами він довів до завершення процеси соціальної стабілізації афінського поліса, змінивши становище родової аристократії. Її статус був досить високим, бо їй належала панівна роль у давніх родових об'єднаннях. Завдяки участі у всіх культових справах своїх філ і фратрій система управління родової аристократії здійснювала контроль за станом справ в Аттиці. Клісфенові реформи, власне, підірвали цей поділ, порушили основи традиційних політичних і релігійних відносин.

Першою реформою Клісфена була адміністративно-територіальна. Він поділив Аттику на 3 округи: 1) місто Афіни з передмістями; 2) внутрішня область і 3) берегова смуга. Кожний з трьох територіальних округів складався з 10 частин – *тритій*. Три тритії, по одній з кожного округу, складала одну нову філу. Таких філ було десять, і їх особливістю була відсутність загальних кордонів. Територія кожної з філ лежала в трьох різних областях Аттики. Громадяни філ сходилися на збори на чітко визначених площах Афін, які прикрашалися зображенням героя-покровителя тієї філи, чие ім'я вона носила. На чолі філи стояв *філарх*. У свою чергу філи поділялися на сільські округи – *деми* на чолі з *демархами* (старостами). Всього було 100 демів, по 10 у кожній філі. Дем був одночасно господарською, адміністративною, культовою, військовою і політичною одиницею. З демом афінський громадянин був пов'язаний з дня народження. У 18-річному віці він заносився виборним демархом у громадянські і у військові списки, зараховувався в *ефеби*, тобто оголошувався повнолітнім і вважався здатним носити зброю, отримував право відбувати суд. З 20 років він отримував всі громадянські права. За конституцією Клісфена, права громадянства визна-

чалися приналежністю до того чи іншого дему, а не роду. В демах велися громадянські списки, по демах проходили набори гоплітів і вибиралися за жеребом члени суду присяжних.

Крім того, кожний громадянин міг бути вибраним за жеребом в члени новоствореної Клісфеном Ради п'ятисот (*буле*), яка замінювала солонівську раду чотирьохсот. Кожна з філ обирала до ради по 50 чоловік. У самій філі голоси розподілялися по демах залежно від їхніх розмірів.

Було реорганізовано Клісфеном і військове командування. На чолі афінського ополчення була поставлена *колегія десяти стратегів*, які обиралися по одному від кожної філи. Посада стратегів допускала переобрання необмежену кількість разів. У результаті цієї реформи командування від архонта-полемарха переходило в руки більш демократичного органу, що відповідало новим завданням афінської зовнішньої політики.



Остраки



Для успішної боротьби з політичними противниками демократії, в першу чергу зі спробами відновити тиранію, Клісфен запровадив *остракізм* (суд черепків). Суть його зводилася до такого: щорічно навесні спеціальні зібрання вирішували, чи потрібно проводити *остракізм*, тобто, чи немає серед громадян людини, небезпечної для існування устрою. Якщо такі знаходилися, то скликали повторні збори у складі не менше 6000 громадян, кожен з яких писав на черепку (*остракон*) ім'я того, хто небезпечний для держави. Засуджений більшістю виганявся з Аттики на 10 років. *Остракізм*, який виник як засіб боротьби з прихильниками тиранії, в наступні періоди широкого використовувався як засіб політичної боротьби.

Першим, кого піддали *остракізму*, був родич вигнаного тирана Гіппія, *Гіппарх*, син *Харма* з роду *Холарга*. Він досяг звання першого архонта в 496 р. до н. е., тоді, коли перси погрожували поверненням Гіппія; і це було достатньою причиною для вигнання Гіппарха з Афін, як небезпечної людини для народної свободи.

Реформи Клісфена впливали і на інші грецькі общини. Демократичні рухи стали виникати і в інших містах. Олігархічна Спарта не могла змиритися з переминами, які пройшли в Афінах, і боялася зростання впливу афінської демократії на міста Пелопоннеського союзу. Їй вдалося організувати проти Афін коаліцію з Коринфа, Беотії та евбейських міст. Війська союзників розпочали наступ на Афіни: з півночі йшли беотяни, зі сходу – халкідяни, з півдня – спартанці. Аттика опинилася у скрутному становищі. Однак афіняни врятували суперечності у таборі союзників. Коринфяни не були зацікавлені в подальшому політичному посиленні Спарти, яке, безперечно, настало би після розгрому афінян. Услід за коринфянами спартанців стали покидати й інші союзники. Приводом послужили чвари між самими спартанськими царями *Демаратом* і *Клеоменом* щодо верховного командування, яке закінчилося від'їздом *Демарата* до Спарти.

Бачачи розбрат у таборі головного суперника, афіняни спрямували свої сили спочатку проти беотян і розбили їх. Потім переправилися через Еврип і отримали перемогу над халкідянами. На землях, конфіскованих у великих халкідських землевласників – *гіппоботів*, Клісфен поселив 4000 *клерухів* (афінських колоністів). Цей захід поклав початок колонізаційній політиці Афін.

Спартанці не залишали помислів про новий наступ на Афіни і запросили до себе Гіппія. Але пелопоннеські союзники Спарти відмовилися підтримати ці плани, і Гіппій, повернувшись у Малу Азію, став шукати допомоги у перського царя. На пропозицію персів прийняти назад Гіппія афіняни відповіли відмовою. Геродот оцінював цю відмову Афін як рішення піти на відкриту боротьбу з Персією. Таким чином, афінській демократії вдалося не лише справитися зі своїми внутрішніми суперниками, але й відстояти свою політичну незалежність.

Законодавство Клісфена відіграло досить значну роль в історії Афінської держави як заключний етап реформ, розпочатих Солонем. На історичну арену виступило все аттичне громадянство. Самі ж греки вважали Клісфена родоначальником грецької демократії. Геродот говорив, що Клісфен установив демократію в Афінах (Історія, I). Аристотель відзначав, що після Клісфена афінський державний лад став набагато демократичнішим, ніж за Солона (Афінська політія, XXII). Основна ж заслуга Клісфена полягала в тому, що він знищив останні залишки родового ладу і завершив утворення Афінської держави. Ф. Енгельс писав у статті «Походження сім'ї, приватної власності



і держави»: «Виникнення держави в афінян було вищою мірою типовим прикладом утворення держави взагалі, тому що воно, з одного боку, проходило в чистому вигляді, без будь-якого втручання зовнішнього чи внутрішнього насильства, – захоплення влади Пісистратом не залишило жодних слідів свого короткого існування, – з іншого боку, тому, що в даному випадку дуже розвинута форма держави, демократична республіка, виникає безпосередньо з родового суспільства...» [Т. 21, с. 112].

Однак до повної перемоги демократичних ідеалів було ще далеко. Сформована в результаті реформ Солона і Клісфена система державного управління оцінювалася античними авторами як поміркована форма демократії. Потрібно було не одне десятиріччя наполегливої політичної боротьби для того, щоб принцип громадянського рівноправства був послідовно проведений в Афінах.

Питання для контролю:

- Охарактеризуйте суспільно-політичний лад Аттики VIII–VII ст. до н. е.
- Розкрийте причини змови Кілона та її хід.
- Дайте оцінку законам Драконта.
- Проаналізуйте значення економічних реформ Солона.
- З'ясуйте суть політичних перетворень Солона.
- Визначте характерні риси тиранії Пісистрата та значення його реформ для розвитку Афініської держави.
- Дайте характеристику законів Клісфена та їх наслідків для Афіні.

Тематика індивідуальних навчально-дослідних завдань:

- Кілон – олімпіонік.
- Елегії Солона як джерело з історії Афініської держави.
- Тимократична реформа Солона.
- Генеалогія Пісистратидів.
- Змова Гармодія і Аристоклітона.
- Генеалогія Алкмеонідів.
- Остракізм як форма боротьби з політичними противниками демократії.



ГРЕКО-ПЕРСЬКІ ВІЙНИ



Основним джерелом з історії греко-перських війн є «Історія» Геродота, яка висвітлює події військових зіткнень між двома провідними державами світу до 478 р. до н. е. включно. Власне, Геродот не приховує істотних протиріч у грецькому світі до і після греко-перських війн.

Досить коротко про військові події середини V ст. до н. е. повідомляє в своїй «Історії» Фукидід. Матеріал про окремі моменти війни міститься також в «Афінській політїї» Аристотеля, «Афінській політїї» Псевдо-Ксенофонта, творах трагіка Есхіла («Перси»).

З пізніших істориків про греко-перські війни розповідав Діодор Сицилійський в XI книзі своєї «Історичної бібліотеки», а також Плутарх у біографіях Фемістокла, Аристида, Кімона і Перикла. До речі, Плутарх оцінює греко-перські війни як патріотичний подвиг греків, які виступили єдиним фронтом проти сильного ворога. Серед епіграфічних джерел події греко-перських війн знайшли своє відображення у різноманітних написах, постановках та законах (наприклад, постанова афінських народних зборів 480 р. до н. е. про заходи у зв'язку з вторгненням персів; постанова про Халкїду; афінський закон, який зобов'язував користуватися афінською монетою, тощо).

Проблеми внутрішньополітичної боротьби в Афінах можуть бути висвітлені не лише при допомозі наративної традиції, а й залученні унікальних епіграфічних пам'яток – *острака*. Їхній аналіз, без перебільшення, стає найперспективнішим напрямком вивчення Афінської держави. Перший остракон опублікували 1870 р. До середини 1960-х років загальна кількість знайдених острака складала 1658, але 1966 р. відбувся справжній переворот: під час розкопок у висохлому руслі р. *Еридон* на зовнішньому Кераміку німецькі археологи знайшли більше 8,5 тис. острака. Інформація, вміщена на острака, в значній мірі уточнює і корегує короткі відомості Аристотеля, Плутарха та інших античних авторів про остракізми.

На багатьох острака, крім імен, знаходяться різного роду приписки. Вони досить важливі як автентичні свідчення про боротьбу в афінській суспільній думці, про пропагандистські прийоми у політичному житті. Так, *Каллій* названий на острака «мідянином», а на одному його остраконі зображена карикатура – людина в перській



одежі; Аристид – «братом Датиса», перського полководця; Фемістокл звинувачений в гомосексуалізмі, Кімону докоряють сестрою. Нарешті, острака проти Ксантинпа, батька Перикла, містить цілу епіграму:

*Найбільш злочинний серед зневажених пританів –
Цей черепок гласить – син Арифрона Ксантинп.*

Після вивчення матеріалу цієї глави ви повинні:

Знати	<ul style="list-style-type: none"> - передумови греко-перських війн; - періодизацію греко-перського конфлікту; - характер перших вторгнень персів на грецькі території; - хід політичної боротьби між Аристидом і Фемістоклом; - суть морської програми Фемістокла; - основні битви походу Ксеркса на Балканську Грецію; - причини утворення, структуру та значення Делоської симахії; - перипетії останнього етапу греко-перських війн; - умови Каллієвого миру.
Вміти	<ul style="list-style-type: none"> - розкрити причини греко-перського конфлікту; - виділити основні етапи греко-перських війн; - оцінити скіфський похід Дарія I; - охарактеризувати перші походи персів на Балканську Грецію; - співставити політичну ситуацію в Персії і Греції у міжвоєнний час (490-480 рр. до н. е.); - порівняти програмні постулати Аристида і Фемістокла; - проаналізувати хід останнього етапу греко-перських війн; - пояснити структуру та значення Делоської симахії; - дати оцінку Каллієвого миру.
Розуміти	<ul style="list-style-type: none"> - підстави для початку греко-перського військового конфлікту; - особливості періодизації греко-перських війн; - чому військовий конфлікт розпочався з нападу персів на грецькі міста Малої Азії; - причини невдач перших походів на Балканську Грецію; - значення морської програми Фемістокла для розвитку Афін; - яким чином грекам вдалося протистояти могутній навалі Ксеркса; - чому в останній період війн військове командування переходить до афінян; - роль і значущість Делоської симахії; - причини невдоволення греків умовами Каллієвого миру.

1. ПЕРЕДУМОВИ ГРЕКО-ПЕРСЬКИХ ВІЙН

Після подій VI ст. до н. е., які завершилися перемогою демократичного устрою в Агтіці і привели до остаточного оформлення полісного ладу, грекам довелося захищати свою незалежність у напруженій боротьбі з величезною Перською державою. Греко-перські війни були переломним моментом в історії Греції. Невеликі грецькі поліси змогли згуртуватися перед лицем небезпеки, яка їм загрожувала. Вперше в цій боротьбі про-



звучали ідеї загальноеллінської солідарності та єдності незалежно від державних кордонів.

Перська держава Ахеменідів утворилася в VI ст. до н. е. при *Кірі Старшому*. Ним поетапно були підкорені Мідія, Вірменія, Каппадокія, Лівія, Вавилон, Мала Азія. Територія держави простягалася від узбережжя Середземного моря до берегів р. *Інд*. При перському царі *Камбізі* було завойовано Єгипет.

Однак найвищого розквіту Перська держава досягла при *Дарії I* (521-486 рр. до н. е.), який володів необмеженою владою. Лише 6 чоловік з його найближчого оточення мали право входити до нього без попередження. 10 тисяч безсмертних охороняли царя як особиста охорона. При Дарії I була проведена велика адміністративна реформа. Згідно з нею вся територія держави була поділена на 20 областей – *сатрапій* на чолі з намісниками (*сатрапами*). Всі важелі державного управління були зосереджені в містах Персеполь і Сузи. Сітка «царських доріг» з'єднувала *Сузи, Сарди, Ефес*. Через кожних 20-30 км були побудовані особливі станції з кур'єрами і кіньми, завдяки чому можна було швидко і оперативно передати донесення з одного до іншого кінця держави. Крім того було проведено фінансову реформу, за якою цар карбував золоту монету – *дарик* (10 золотих карбованців), сатрапи – срібну, а міста – мідну монети.

Однак на території, яка населялася різноманітними племенами і народами, державна централізація, здійснювана за допомогою зброї та адміністративного впливу, не давала бажаних результатів. Значна частина підкореного населення була неза-

доволена царською політикою. Особливо руйнівною була *відкупна система* (здача збору податків на відкуп), яка призводила до розорення підвладних територій. Наприклад, Каппадокія, крім грошового податку, повинна була щорічно поставляти 1500 коней, 2000 мулів, 50000 овець, а Лідія – в два рази більше (3000 коней, 4000 мулів, 100000 овець).

Після розгрому персами Лідії (546 р. до н. е.) грецькі міста західного узбережжя Малої Азії потрапили під їхню владу. У 546 р. до н. е. до Спарты прибули послы від грецьких міст Малої Азії з проханням надати їм військову допомогу в боротьбі з перським царем Кіром. Проте зростання



Гробниця царя Кіра



Зображення Дарія на Бехистунській скелі



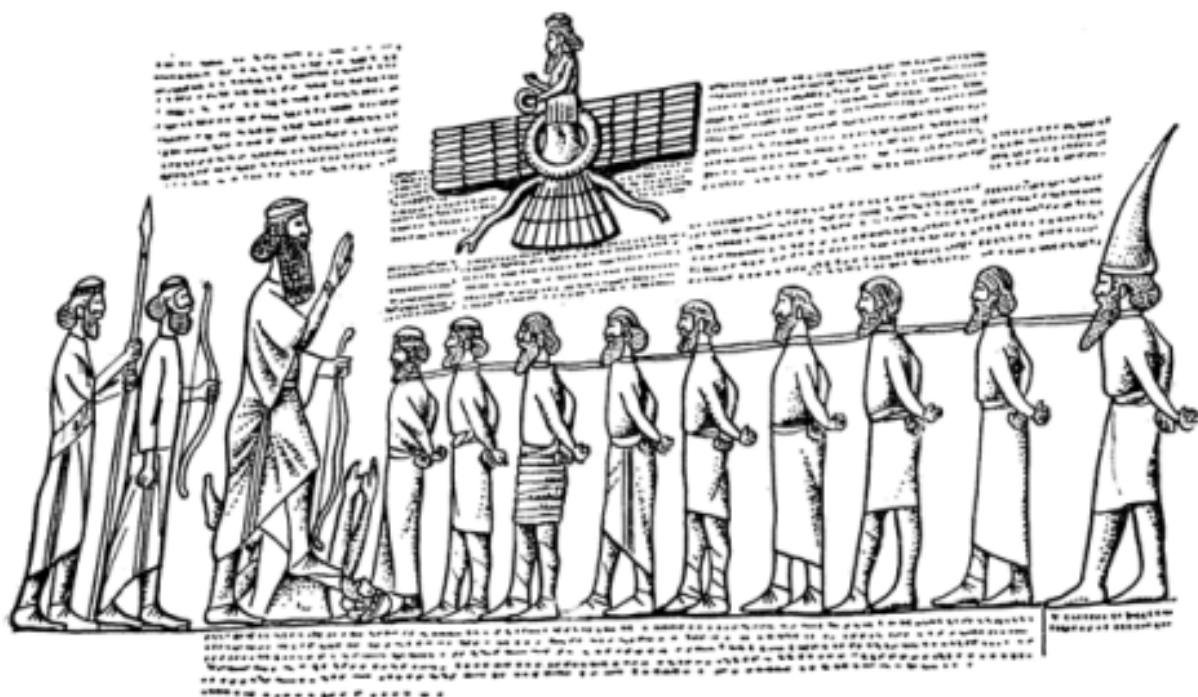

Бехистунська скеля

перської могутності і активна експансія Персії в Малу Азію змусили Спарту відмовитися від військових авантур на Сході. Спартанці рішуче відмовилися допомагати повсталим іонійцям, боячись накликати на себе гнів Великого царя. І хоча розміри податків персам були майже такими ж, як і лідійцям, економічна та політична ситуація малоазійських міст значно погіршилася, а саме:

1. При пануванні Лідії гроші від податків надходили в обіг, а тепер осідали в скарбницях перських царів, що завдало шкоди товарно-грошовим відносинам.
2. Влада Лідії, яка не мала власного флоту, не зачіпала економічних інтересів малоазійських міст. Перси ж, які контролювали всі протоки, обмежували торговельні можливості полісів Малої Азії.
3. Надзвичайно важкою була трудова повинність. Греків залучали до участі в ремонтно-будівельних роботах, у військових походах персів.
4. Перси втручалися у внутрішні справи малоазійських міст, нав'язуючи правителів-тиранів із середовища місцевої аристократії. Правитель Мілета говорив, що «у випадку падіння могутності Дарія, як ні він сам не буде в змозі зберегти владу над мілетянами, так і ніхто інший, оскільки кожне місто віддасть перевагу владі демократії перед пануванням тирана».

Перський воїн
(рельєф з Персеполя)

Підкоривши Малу Азію, перси намагалися просунути своє панування далі – на захід та на північ. З цією метою Дарій I в 514-513 рр. (за іншими даними – 515-514 і навіть у 512 р. до н. е.) через Фракію здійснив похід в Західне та Північне Причорномор'я під приводом помсти скіфам за здійснене ними вторгнення в VII ст. до н. е. у Північний Іран. Багатотисячна армія переправилася через протоку Босфор, міст через яку побудував самоський грек *Мандрокл*, та *Істр* (Дунай), по мосту з кораблів у Скіфію. Дарій розраховував на швидку перемогу, і тому армія не була підготовлена до тривалого походу, про який *Геродот* повідомляє, що він зайняв два місяці, а *Ктесій* – 15 днів. Відсутність населених пунктів, відступ скіфів, які не розпочинали вирішальної битви, ведучи партизанську війну, вимусили Дарія повернутися назад. Крім того, причиною відступу була боязнь Дарія, що іонійські греки зруйнують міст через Дунай, який вони охороняли. Скіфський вождь *Іданфірс* надіслав Дарію послання, яке містило птаха, мишу, жабу і 5 стріл. Помічники Дарія так розшифрували скіфське послання: «Якщо ви, перси, не полетите в небеса, перетворившись у птахів, чи не зарієтесь у землю подібно мишам, чи не плигнете в озера, перетворившись у жаб, то не повернетесь назад, бо будете вражені цими стрілами».

Єдиним результатом цього походу було завоювання Херсонеса Фракійського і чорноморських проток, що створило загрозу вторгненню персів на Балкани і ставило під загрозу економічну самостійність греків. Для завоювання фракійців Дарій залишив в Європі свого полководця *Мегабаза*. Однак плани подальших завоювань довелося відмінити у зв'язку із повстанням грецьких міст Малої Азії (500-494 рр. до н. е.).

Невдача скіфського походу надихнула опозиційні до Персії групи в Малій Азії, на чолі яких стояв *Аристагор* – тиран Мілета. У 500 р. до н. е. на зборах малоазійських грецьких міст було прийнято рішення про відміну в них тиранії. Аристагор добровільно склав повноваження тирана, а інші були вигнані або страчені. Розуміючи труднощі боротьби з персами, малоазійські греки звернулися за допомогою до Балканської Греції.

Тиран Мілета Аристагор прибув у Спарту особисто переконати царя Клеомена розпочати військові дії проти Персії, привізши з собою мідну дошку з картою Персії. Він пояснював, що народи, які населяють Перську імперію, «набагато багатші усіх інших: перш за все – золотом, потім – сріблом, міддю, строкатими одежами, перлами, тваринами і рабами» [Геродот. Історія, V, 49]. Проте Спарта стояла на порозі військового конфлікту зі своїм старим ворогом Аргосом і вести війну на два фронти вона не мала необхідних матеріальних і людських ресурсів. І Геродот виправдовує повністю поведінку Спарти. При цьому позицію Афін, навпаки, вважає нерозумною і недалекою, бо їхніх 20 кораблів не принесли реальної допомоги, а стали приводом для нападу на материкову Грецію: «А ці кораблі стали початком усіх бід для еллінів і варварів» [Історія, V, 97].



Акінак



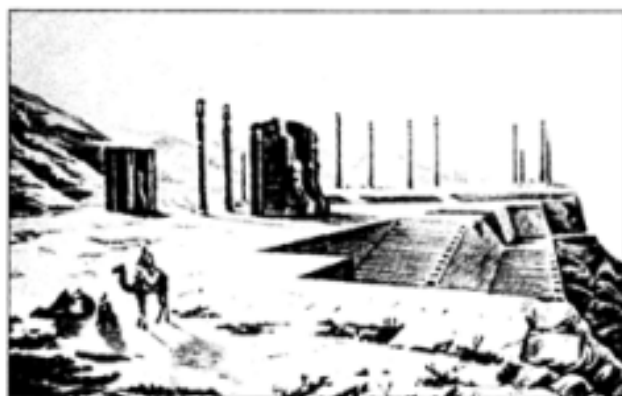

Руїни палацу Дарія I

Спартанці настрахалися такої віддаленої війни і звелили Аристагору до заходу сонця покинути місто. Перш ніж піти з міста, він спробував переконати спартанського царя Клеомена. Аристаргор пропонував йому спочатку 10, потім 20, 30, нарешті, 50 талантів. Тоді маленька дочка царя *Горго* (у майбутньому дружина вбитого при Фермонілах царя Леоніда), яка випадково знаходилася в кімнаті, зі страхом сказала батькові: «Тату, цей іноземець підкупить тебе, якщо ти не залишиш його і не підеш

звідси». Клеомен зрадив пораді дочки і покинув переговори.

На заклик малоазійських греків відгукнулися лише Афіни та Еретрія. Союзницькі війська вторглися у м. Сарди (резиденція персів у Малій Азії) і спалили його. Коли Дарію донесли, що афіняни разом з іонійцями спалили Сарди, він натягнув лук, пустив стрілу вгору і сказав: «О, Зевсе, дай мені відомстити афінянам!» Тоді ж він наказав своєму слугі щоденно, лише він стане сідати на престол, трикратно повторювати: «Повелителю, пам'ятай афінян!»

Завоювання Сард послужило сигналом для повстання на Геллеспонті та о. Кіпр. Перші перемоги повсталих об'єктивно пояснювалися тим, що Персія не зразу змогла підтягнути свої військові сили. Однак уже в 498 р. до н. е. на зворотному шляху з Сард флот союзників був розбитий, балканські греки повернулися додому. Поразки іонійських міст пояснювалися відсутністю у них загального плану військових дій та єдиного командування. До 495 р. до н. е. перси зібрали величезний флот з фінікійських кораблів (близько 600 суден). Наступного року у Мілетській гавані перси розгромили флот малоазійських греків. Грецький флот у складі 353 кораблів розташувався поблизу невеликого острівця *Ладе* перед Мілетом. Мілет було зруйновано, а все населення міста продано в рабство. Після цього перси захопили Хіос, вирізавши основну частину населення, спалили Візантій і Калхедон.

Хоча тиранії і не були відновлені, контроль над малоазійськими містами став суворішим. Обезлюднення міст і розорення їх жителів при збереженні попередньої суми податків призвело до погіршення становища місцевого населення. Поразка Мілета надзвичайно вразила афінян, які вважали його братнім містом. На сцені афінського театру йшла трагедія *Фривіха* «Взяття Мілета», і глядачі при вигляді горя ридали. Автор трагедії за нагадування про недавні нещастя був оштрафований на 1000 драхм.



Військовий корабель переслідує порушене судно





Греко-перські війни

Придушення малоазійського повстання не змінило планів Персії, яка намагалася:

1. Затвердити свою владу в районі Егейського моря.
2. Підкорити собі другу частину грецького світу – Балкани, бо її панування над греками в Малій Азії не було надійним.
3. Контролювати всі торговельні шляхи у Східному Середземномор'ї.
4. Відновити володіння Фракією, яка відпала під час повстання малоазійських греків.

Усі військові дії греко-перського конфлікту поділялися на 5 військових кампаній:

1. 500-494 рр. до н. е. – повстання грецьких міст Малої Азії.
2. 492-490 рр. до н. е. – перші походи персів на Балканську Грецію.
3. 480-479 рр. до н. е. – похід Ксеркса (кульмінаційний пункт війни).
4. 478-459 рр. до н. е. – зміна характеру війни, перехід стратегічної ініціативи до греків; звільнення грецьких міст Малої Азії та Егейського моря.
5. 459-449 рр. до н. е. – військові експедиції Афінів та їхніх союзників в Єгипет і закінчення війни.



2. ПЕРШІ ПОХОДИ ПЕРСІВ НА БАЛКАНСЬКУ ГРЕЦІЮ

Дарія (одружений на дочці Дарія *Артазострі*), у Малій Азії сформував сильний експедиційний корпус чисельністю близько 30 тис. чоловік і великий флот близько 600 кораблів і вирушив на Балканську Грецію. Завданням походу Мардонія було відновлення влади над Фракією і Македонією. 492 р. до н. е. Мардоній переправився через Геллеспонт, а флот із припасами, спорядженням і продовольством супроводжував сухопутну армію. Своєї мети Мардоній досяг – обидві держави визнали владу персів, але біля мису *Афон* на Халкідському півострові флот Мардонія потрапив у шторм, у результаті якого він втратив близько 300 кораблів та 20 тис. чоловік екіпажу. Після цього Мардоній, поранений в одній із битв, припинив наступ, обмежившись лише окупацією Фракії.

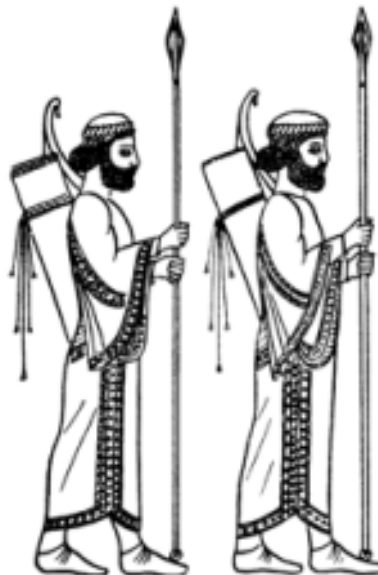

Перські воїни
(рельєф палацу в Сузах)

Це було сигналом для балканських греків, оскільки в Персії йшла підготовка до нового, організованішого походу на захід. А військовій експедиції передувало дипломатичне посольство. Дарій у 491 р. до н. е. відправив своїх послів у всі грецькі міста з вимогою «землі і води», тобто повної здачі і покірності. Ряд міст – Егіна, Фіви, Аргос – визнали владу перського царя, але афіняни, за пропозицією Мільтіада, кинули послів у *Варафрон* – безодню, в яку, як звичайно, кидали злочинців, а у Спарті – в колодязь, щоб взяти води скільки завгодно. У відповідь на розправу з послами 490 р. до н. е. Дарій організовує новий похід на Грецію. Головнокомандування у цьому поході Дарій доручив досвідченому полководцю *Датису*, а на чолі флоту став син сатрапа Малої Азії, племінник перського царя *Артаферн*, який відзначився у війні з Мілетом. Боячись повторення афонської катастрофи, флотилія пішла прямим шляхом через Кікладські острови на Афіни. Чисельність армії сягала 24 тис. чоловік, які були розміщені у 400 кораблях, частина з яких при-

значалася спеціально для кінноти. Мета походу декларувалась як покарання Афін і Еретрії за допомогу малоазійським грекам. Перси демонстративно підкреслювали, що з іншими греками вони воювати не збираються. На своєму шляху вони спустошили о. Наксос, висадилися на о. Делос, де принесли жертву *Аполлону*, підкреслюючи шанування грецьких святилищ.

Афіни не встигли допомогти Еретрії на о. Евбея, яка здалася після 5-6-денної облоги, внаслідок відкриття зрадниками міських воріт. Після цього перси підійшли до *Марафонської рівнини*, яка знаходилася за 40 км від Афін, і почали висадку своїх військ. Постає питання, чому перси відразу ж не пішли на Афіни:

а) Марафон був зручний для дій перської кінноти;



б) в обозі Датиса знаходився престарілий афінський тиран Гіппій, який запропонував саме таку тактику:

в) прихильники Персії в Афінах не були настільки численними, щоб відразу надати допомогу персам.

До Марафону прибуло афінське ополчення разом з пластейцями у кількості 10-11 тис. чоловік на чолі з архонтом-полемархом *Каллімахом*. Але головну роль у битві відіграв стратег Мільтіад (550 – 488 рр. до н. е.), який добре знав тактику персів, оскільки раніше воював на їхній стороні. Мільтіад, син *Кімона*, був у числі тих тиранів, які охороняли міст на Дунаї під час скіфського походу Дарія I, і більше інших виступав за зруйнування мосту і знищення перської армії. Одружився на дочці фракійського вождя *Олора*, від шлюбу з якою народився син *Кімон*. Свою молодість Мільтіад провів у м. Херсонесі, бо його предки втекли з Афін від тиранії Пісестрата.

Перська загроза змусила Мільтіада повернутися в Афіни. Тодішні правителі міста, *Ксантипп*, син Перикла, Аристид, син *Лісимаха*, та інші зустріли його підозріло, побоюючись його влади (був тираном у Херсонесі) і багатства. Вони притягли його до суду, звинувачуючи у тиранічному поведженні з афінянами у Херсонесі. Проте суд оправдав Мільтіада, який завоював о. Лемнос і подарував його своїм співвітчизникам.

Афіняни звернулися за допомогою до спартанців: «Перси уже захопили на о. Евбея м. Еретрію. Тепер вони переправилися через протоку і висадилися в нашій країні під *Марафоном*. Афіняни просять вас про допомогу. Не допустіть, щоб і наше місто, найстарше в Елладі, стало здобиччю варварів». Спартанці відповіли: «Зараз у нас велике свято на честь Аполлона, під час якого не можна виступати в похід. У допомозі ми вам не відмовляємо, але військо



Мільтіад



Піхви перських мечів



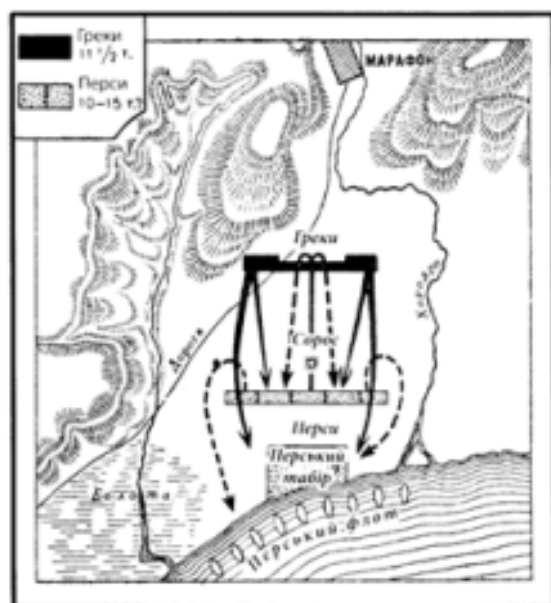

Битва при Марафоні (490 р. до н. е.)

Битва відбулася 12 вересня 490 р. до н. е. Грецька армія складалася з важкоозброєних піхотинців з великими мідними щитами, в латах і настегновиках, з мідними шоломами; їх зброєю був довгий металевий спис. Піхота персів була легкоозброєною, без шоломів і панцирів, і захищалася легкими плетеними щитами; її озброєння складало лук і шабля, яку рідко використовували, оскільки справа не доходила до рукопашного бою.

Перси прорвали центр, але грецькі фланги вдарили з тилу по перських військах і ті стали тікати до кораблів, де гопліти у рукопашному бою повністю розбили їх. Афіняни показали себе справжніми героями. Так, брат драматурга Есхіла *Кінегір* схопився за борт ворожого корабля правою рукою, а коли руку відрубали, встиг схопитися другою, скочив на судно і вбив ворога. Афіняни захопили 7 кораблів, а за даними Геродота, у битві загинуло 192 гопліти, в т. ч. полемарх *Каллімах*, стратег *Стесилай* та інші знатні афіняни (їхні імена були перераховані на пам'ятній стелі, встановленій на братській могилі), і 6400 персів (афіняни за кожного вбитого перса дали обітницю принести в жертву козу, а оскільки відразу не в змозі були виконати клятву, впродовж 12 років жертвували по 500 кіз).

З «Опису Еллади» Павсанія (II ст. н. е.) бачимо, що в Марафонській битві разом з вільними брали

відправимо лише після появи повного місяця». Щоправда, за іншою версією, у Спарті в цей час відбувався виступ ілотів.

Серед командування афінської армії не було згоди щодо плану дій. Не менше 8 днів армії займали вичікувальну позицію: греки не розпочинали бій при наявності перської кінноти і чекали спартанців, а перси чекали сигналу з Афін, але у них з'явилися труднощі з питною водою. Тоді перси стали перекидати свою кінноту на кораблі, щоб підійти ближче до Афін. Про це повідомили грецькі розвідники, сигналізуючи щитом. Мільтіад звернувся до воїнів із закликом «або ми накладемо на Афіни гніт рабства, або зміцнимо свободу», посилив фланги афінської армії до 8 рядів у глибину, залишивши в центрі лише 2 ряди, дав наказ бігом атакувати варварів, що застало персів зненацька.



Перський рядовий воїн із жертвним козеням



участь і раби. За його словами, тоді вперше раби билися разом з еллінами [I, 32]. Після перемоги афінський воїн Філіппід приніс в Афіни радісну звістку про перемогу. «Радуйтеся афіняни – ми перемогли!» – сказав він і впав мертвим. Чому помер найкращий афінський бігун? Перед битвою він збігав через гірський перевал із Афін у Спарту, щоб просити союзників про допомогу. Подолавши



Курган над могилою афінян



Битва при Марафоні

за два дні більше 200 км, гонець повернувся і, не відпочивши, взяв участь у битві з персами. Можливо, був навіть пораненим, а потім побіг в Афіни. На пам'ять про цей епізод на Олімпійських іграх встановили марафонську дистанцію 42 км 195 м – відстань від місця битви до афінської агори.

Одразу ж після битви афіняни повернулися до рідного міста і зустріли перський флот, який затримався ще в Еретрії, для того щоб взяти полонених. Побачивши готовність захисників міста дати відсіч, перси не посміли атакувати

Афіни і повернули назад. 2000-й спартанський загін через три дні уже був в Агтиці, але до початку бою не встиг, хоча вирішив пройти до Марафону.

Афіняни присвятили героям Марафонської битви дві епітафії:

*I. Доблесть цих мужів освітлює безсмертна слава,
Тут перемогли вони горде перське військо.*

*Піщими піднялися проти Азії сильної кінноти,
Щоб Елладі рабського дня не знати.*

*II. Була у цих бійців негасима мужність у серці.
Протистояли ворогам біля марафонських воріт,*

*Так захищали Афіни, б'ючись за місто і славу,
Щоб повернути назад могутню силу ворогів.*

Величезна слава дісталася Мільтіаду: поряд із загальним пам'ятником на полі бою спорудили і постамент йому; його статую поставили в Пританеї, народних зборах, поряд зі статуями Гармодія і Аристокітона; мідне його зображення, вилите зі здобичі, поставили в Дельфах.

Павсаній в «Описі Еллади» розповів про картину, присвячену Марафонській





Надмогильник
афінського гонліта
Аристіона

битві, яку намалював на афінській агорі *Полігнот*. А в загальногрецькі святилища – Олімпію і Дельфи були відправлені багаті подарунки із захопленої здобичі. Перемога мала величезне моральне значення, бо сталася тоді, коли багато грецьких міст готові були підкоритися персам і навіть в Афінах готувалася зрада. У свідомості наступних поколінь Марафонська битва залишилася як перемога еллінської свободи над східним деспотизмом, свідомого громадянина-патріота над вірогідним рабом перського самодержця.

3. ГРЕЦІЯ І ПЕРСІЯ В 490-480 рр. до н. е.

Після Марафонської битви греки отримали 10-річну передишку. Цей проміжок часу був заповнений гострою політичною

боротьбою двох афінських угруповань аристократів і демократів. Вождь аристократів Мільтіад, виразник настроїв аграрних кіл афінського суспільства, досить швидко сходить з політичної арени. Його невдала експедиція проти о. *Парос* – союзника персів – призвела до судового процесу, де він був оштрафований на 50 талантів і поранений посаджений у в'язницю. Там він і помер, а штраф був виплачений його сином Кімоном. Лише в 60-ті роки V ст. до н. е. його славне ім'я було реабілітоване. Фідій виготовив його статую для святилища в Дельфах, на якій було написано: «Той, хто переміг персів на полі Марафону, пішов у небуття, не отримавши вдячності громадян і батьківщини».

Після смерті Мільтіада на політичну арену виходять Аристид (540-464 рр. до н. е.), який виражав інтереси поміркованих аристократів, та Фемістокл (525-460 рр. до н. е.), який був представником торгово-ремісничих демократичних кіл.



Фемістокл

Фемістокл, син *Неокла*, з давнього, але не дуже відомого аристократичного роду *Лікомідів*. Мати була фракійкою чи каріянкою. Один з його наставників говорив: «З тебе, хлопчику, не вийде чогось звичайного; а неодмінно щось велике, добре чи погане». Він перевершував своїх однолітків проникливістю, світлим розумом, допитливістю, кмітливістю, дотепністю. «Я мало розуміюся в співі і грі на арфі, – говорив Фемістокл, – але дайте мені невелике і неважливе містечко, і я зумію зробити його великим і сильним містом» [Плутарх. Фемістокл, 6].

Одного разу він показував сину старі галери на узбережжі, на які ніхто не хотів навіть дивитися, і зауважив: «Точно так поступає народ зі своїми керівниками, коли вони йому більше не потрібні» [Фемістокл, 7], – судження, справедливість якого в майбутньому випробував на собі.





Аристид

Фемістокл був свавільним, неслухняним, але рішучим та розумним. Аристид був на 15 років старшим за Фемістокла, і тому перекази про їхню ворожнечу в дитинстві недостовірні. Як державні мужі вони, зрозуміло, ставилися один до одного вороже тому, що їхні характери і політичні погляди були діаметрально протилежними. Аристид ріс чесним, справедливим, з урівноваженим характером, що згодом дало йому можливість отримати прізвисько *Справедливий*. Він упереджено ставився навіть до самого себе. Наприклад, знімав внесені власні пропозиції, якщо розумів їхню шкідливість, а в суперечках афіняни довіряли йому більше, ніж геліастам. Аристид Справедливий будь-яку державну справу робив самостійно, сторонячись товариства, оскільки вважав, що влада, набута через друзів, заважає людині бути об'єктивною. Коли його піддавали ostracismu, до нього підійшов неписьменний чоловік з проханням написати на черепку ім'я Аристид. «Ти знаєш Аристиду?» – запитав він. «Ні, – відповів той, – але мені набридло слухати, як всі його тільки і називають, що Справедливий». Аристид, не сказавши ні слова, написав своє ім'я і віддав черепок. Говорять, що покидаючи місто, він підняв руки до неба і молився, щоб афінян ніколи не спіткала така біда, яка змусила б народ згадати про Аристиду.

Будучи прихильником аристократів, Аристид наполягав на зміцненні сухопутної афінської армії, вважаючи головним завданням оборону власної землі і сільськогосподарських угідь.

Його противник з питань підготовки війни з персами Фемістокл вважався неправопорядковим афінським громадянином, оскільки був народжений від шлюбу фракійки та афінянина. Підлітком він захоплювався жінками та пиятикою, але після того як Мільтіад розбив варварів біля Марафону, докоряти тому такими заняттями було не можливо. Коли люди дивувалися такій зміні його характеру, він говорив: «Трофеї Мільтіада не дають мені тепер ні сну, ні спокою». Згадуючи своє дитинство, Фемістокл наголошував: «З найбільш буйних лошат можуть вирости прекрасні коні: потрібно лише як слід їх виховувати і об'їздити».

Оскільки Спарта була важкодоступною з моря, а на суші зміцнила Коринфський перешийок, то основна підготовка до наступної війни з персами велася в Афінах. Фемістокл висунув радикальну морську програму, яка була прийнята афінським демосом. 487-486 рр. до н. е. за його ініціативою народні збори вирішили, що посада архонта буде обиратися за жеребом і не лише з числа першого майнового класу (пентакосіомедимнів), але й з другого (вершників). Це сприяло тому, що ареопаг поповнювався представниками більш широких соціальних верств. За реформами Фемістокла архонт-полемарх втрачав функції верховного військового начальника, і вони переходили до колегії 10 стратегів. Він почав будівництво так званих Довгих стін, які з'єднували Пірей та Афіни, і укріплень навколо міста. Для остаточного завершення своїх планів він домігся вигнання шляхом ostracismu Аристиду 483-482 рр. до н. е.

План посилення морської могутності Афін вимагав побудови нового флоту. Необхідні для цього кошти він запропонував отримати з Лаврійських срібних копалень (до цього прибутки з копалень поділялися між громадянами). За ці гроші Фемістокл побудував 100 нових трієр. Крім того, посилюючись на агресивність Егіни, він ввів





Гробниці царів династії Ахеменідів

будовано 200 трієр (екіпаж кожної складався з 180 веслярів і матросів та 20-30 воїнів і стрільців). Події найближчих подій довели правильність політики Фемістокла.

Перерва в греко-перських війнах була викликана внутрішньополітичними причинами у самій Персії. 486 р. до н. е. під час підготовки до нового походу спалахнуло антиперське повстання в Єгипті. Через рік помер Дарій I і царем став Ксеркс (485-465 рр. до н. е.), який з 483 р. до н. е. почав безпосередню підготовку до походу. Але в 482 р. до н. е. спалахнуло повстання у Вавилоні, яке було жорстоко придушене. Після 3-річної роботи підготовка до походу була завершена: прорили 2-кілометровий канал на півострові *Акте*; на фракійському узбережжі було створено 5 продовольчих баз для постачання; через Геллеспонт збудували плавучі мости (перший був зруйнований бурею, а будівельники страчені), складені – північний з 360, південний з 340 кораблів, скріплені міцними канатами з льону і *біблоса*; поверх канатів були покладені балки і дошки та засипані землею. По обидва боки мосту піднімалися високі бруствери, щоб коні при переході не бачили моря. Ксеркс кинув у Геллеспонт чашу, золотий кубок, перський меч, віддав наказ переходити протоку; шляхом переговорів з Карфагеном були ізольовані західні греки (розпочалася війна в Сицилії); вся Північна Греція підкорилася персам без бою.



Ксеркс

4. ПОХІД КСЕРКСА

Загроза війни змусила греків задуматися про об'єднання своїх сил. 481 р. до н. е. було скликано загальноеллінський з'їзд, який постановив утворити *Панеллінську лігу* з центром у Коринфі на чолі зі Спартою. Однак у цей союз увійшла лише 31 держава, що складало меншість від існуючих полісів. За співчуття персам громадяни цих держав підлягали смертній карі. Страх перед навалою персів був настільки сильним, що навіть дельфійський оракул передбачив поразку греків, вперше і востаннє помилившись.



Ксеркс зібрав величезне військо. За перебільшеними даними стародавніх авторів, кількість військ Ксеркса була визначена так: розташували в полі 10 тис. воїнів пліч-о-пліч і окреслили коло на землі. Цю площину заповнювали 170 разів: у Ксеркса було 1 млн 700 тис. чоловік піхоти. А разом з кіннотою, моряками, носильниками і обозом – греки любили точні числа – було 5 млн 283 тис. 220 чоловік.

Однак, реальніше, вся армія складалася з 100-150 тис. чоловік, з них – 10 тис. піхоти і 12 тис. кінноти – відбірні війська перської гвардії.

Навесні 480 р. до н. е. перси пройшли через Гелеспонт. Сім днів і ночей безперервно продовжувався перехід обома мостами: південним йшла армія, північним – обоз. На мостах розставили людей, які підганяли перехожих батогами. Далі вирушили по Фракійському узбережжі у напрямку до Македонії, а флот плів уздовж берега. На шляху персів були 3 перешкоди:

1. *Темпейська* долина на кордоні Македонії та Фессалії. Сюди був посланий 10-тисячний загін на чолі з Фемістоклом, але греки не отримали підтримки фессалійців і змушені були відступити, віддавши Північну Грецію без бою.
2. *Фермопільський* перешийок на кордоні Середньої та Північної Греції, де і вирішено було дати бій.
3. *Істмський* перешийок на шляху до Пелопоннесу.

Сухопутна грецька армія була сконцентрована біля Фермопільської ущелини на чолі зі спартанським царем *Леонідом* у складі 7 тис. чоловік, в т. ч. 300 спартанців.

Леонід – син *Анаксандрида*, зведений брат і нащадок Клеомена. Йому було уже за 50, він був людиною рішучого характеру і визнаної досвідченості. Коли Леонід ви-

ходив зі Спарти, він сказав крилату фразу: «Щоб перемогти, і тисячі замало, а щоб вмерти, досить і трьохсот». Флот у складі 270 трієр під командуванням спартанця *Еврибіада* зайняв позицію біля мису *Артемісії* в Евбейській протоці. Завданням сухопутних військ було затримати персів, поки бився флот. Якщо би бій на морі затягнувся, то їм була обіцяна допомога. Але якщо флот буде розбитий, то невеликій армії легше відступити.

Ксеркс чотири дні не розпочинав наступу, очікуючи успішних дій флоту. Командував перським флотом *Ахеменес*, брат Ксеркса, який наказав своїм кораблям стати на якор у відкритому морі напроти мису *Сенія*. Ранком піднявся сильний вітер, і триденний шторм знищив більше 400 транспортних і військових кораблів. А потім знову 200 кораблів загинуло від бурі при спробі обійти греків з півдня. Незважаючи на це, перси продовжували наступ, однак досягти перемоги не змогли, і якщо б не буря, то перемогли б уже греки.

В той же час Ксеркс віддав наказ мідянам атакувати Фермопільську ущелину, але вони були зупинені греками, як і 10 тис. перських гвардійців. Ксеркс почав шукати обхідну дорогу, і фессалієць *Ефіальт* показав



Леонід





Грецький бронзовий шолом

який лежав хворий у сусідньому селищі. Після повернення в Спарту його прокляли і вигнали з країни.

Ксеркс після битви, оглянувши вбитих і помітивши труп Леоніда, наказав відтягти голову і розіп'яти на хресті. Цією наругою загиблого героя цар осоромив самого себе. На пагорбі, де загинули останні греки, спартанці спорудили своєму хороброму царю *кенотаф* (пусту гробницю) з кам'яним левом і написом, складеним Симонідом:

*Зі звірів я – найсильніший; з людей сильніший усіх той,
Кого я стережу тут у кам'яній гробниці.*

На місці битви був поставлений пам'ятник у вигляді кам'яного лева з багатозначним написом:

*Мандрівнику, розкажи спартанцям про нашу загибель,
Вірні заповітам країни, тут ми кістками полягли.*

Усім загиблим поблизу Фермопіл зробили такий напис:

*Із тримільйонним військом тут колись билися
Чотири тисячі пелопоннесців.*

Перси без перешкод пройшли Беотію та Аттику і зайняли Афіни, покинуті жителями. Ще до Фермопіл афіняни знову звернулися до дельфійського оракула, і він, нарешті, дав інші передбачення, де говорилося «про дерев'яні стіни і Саламін». Аристократи переконували, що під дерев'яними стінами слід розуміти стіни афінського Акрополя, але перемогла думка Фемістокла, який вбачав під цими стінами кораблі.



Гребці на трієрі



йому стежку, яку захищали 1 тис. фокідян, що відступили при раптовій появі персів. Леонід, дізнавшись про оточення, відпустив основні сили, залишивши з собою 300 спартанців, 400 фіванців і 700 фестіян. Прибулий до Леоніда перський гонець запропонував йому здатися зі словами: «Безумець, наші стріли закриють сонце», на що Леонід відповів: «Тим краще, будемо битися в затінку». Всі захисники Фермопіл загинули. Вдалося врятуватися лише одному спартанцю, який лежав хворий у сусідньому селищі.



Греки — Перси

Битва при Фермопілах у 480 р. до н.е.

Жерці оголосили, що змія Афіни, невидима оберігачка Ерехфейона в Акрополі, зникла, тому що солодка паляниця, яку щомісячно клали їй в їжу, залишилася зовсім неторканою, – явна ознака, що сама Афіна зі змією перейшла на корабель, куди можна сміливо за нею йти.

Це був день зворушливого смутку, коли афіняни покидали свої домівки, домашнє вогнище і храми своїх богів і, захопивши свої манатки, довгими рядами прямували на морський берег; коли чоловіки, які збиралися битися з ворогом, прощалися, можливо, назавжди, з плачучими дружинами і дітьми. При підтримці ареопагу майже все населення Афін було евакуйоване на острови Саламін, Егіна, Трезени, отримавши від ареопагу по три драхми. Ті, хто залишився у місті, були вбиті або полонені (в полон потрапило 500 чоловік).

Після битви біля мису Артемісії грецький флот відплив до о. Саламін і знаходився у Саламінській протоці. Але спартанці, зміцнивши стіною Істм, наполягали на відступі флоту до берегів Пелопоннесу. Фемістокл розумів, що залишення Саламіну означало б передачу афінян на розправу ворогові. Але коли один із спартанських полководців, перебиваючи Фемістокла, сказав: «Навіщо нам слухати людину, у якій більше немає батьківщини», то він відповів: «Наша батьківщина! Вона, зійшовши на 200 кораблів, тепер набагато сильніша, ніж твоя!»



Схема розміщення веслувальників на трієрі

В цей час Ксеркс почав будувати міст через протоку, але зазнав невдачі, оскільки знаходився під вогнем грецького флоту. Це змусило його розпочати активні дії, які настрашали греків, і було прийнято рішення терміново відступати до Істму. Тоді Фемістокл вирішив піти на хитрість і відіслав до персів свого раба, який передав про відступ греків і попередив, що у випадку нападу персів вони не зможуть чинити їм опір. Вигадка

вдалася, і Ксеркс упродовж ночі завершив оточення грецького флоту.

Вранці 20 вересня 375 грецьких кораблів і майже 70 тис. чоловік проти 750 кораблів з 150 тис. персів стояли в бойовому порядку. Греки затягнули військову пісню і натхнені словами Фемістокла кинулися на ворога з криком: «Вперед, нащадки еллінів, рятуйте вітчизну!»

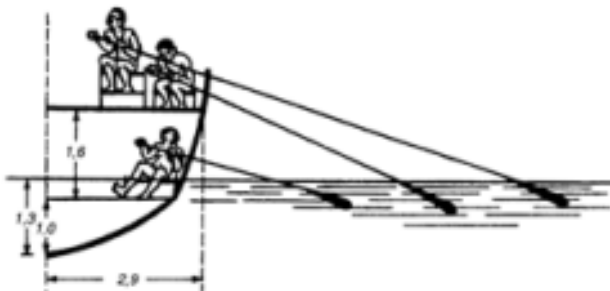
Розрахунок Фемістокла був досить точним. Він, створивши видимість паніки, заманив персів у найвужче місце протоки, де вони не змогли використати свою чисельну перевагу і маневрувати, оскільки їх тіснили свої ж кораблі. До того ж піднявся несприятливий для персів вітер і кораблі з високою кормою стали наштовхуватися один на одного. У цій битві греки отримали блискучу перемогу, потопивши близько 200 перських кораблів. Ксеркс хотів побудувати понтонний міст через



Вигляд Саламінської протоки



протоку, але настав період штормів, і він наказав негайно відступити до Геллеспонту, щоб забезпечити переправу в Азію сухопутної армії (боявся зруйнування греками мосту через протоку). На території Греції було залишено один корпус перської армії під командуванням Мардонія.

Учасник Саламінського бою великий поет Есхіл у трагедії «Перси» натхненно описав величезне патріотичне піднесення, що охопило греків, і сам хід цього бою:

*...Гомонисті поклики
Лунали скрізь: «Вперед, синове еллінів!
Рятуйте рідний край, рятуйте жон своїх,
Дітей безвинних, ще й богів отчизняних,
Гробниці предків, – бій тепер за все іде!»
Тоді від нас їм зустріч персів мовою
Пронісся клич, – було вже годі гаятись.
Враз із судном судно зіткнулось мідними
Носами, – корабель почавши еллінський,
Із фінікійського ураз опалубні
Прикраси збив, – одне на одне йшли вони.
Спочатку твердо лави війська перського
Трималися. Коли ж в протоці скупчилися,
Не допомогти було їм один одному
Й своїх вони дзьобами міднокутими
Троцили, весел шереги ламаючи.*

Хоча флотом під час Саламінської битви командував спартанець *Еврибіад*, слава і честь перемоги дісталися *Фемістоклу*. При відвіданні Спарти йому були віддані такі почесті, як жодному іншому іноземцеві: отримав оздоблену золотом колісницю, а почесний ескорт у кількості 300 вершників проводжав його аж до кордону. Греки захопили величезну кількість здобичі, 1/10 якої відправили в Дельфійський храм, де побудували статую Аполлона з корабельною кормою в руці.

Мардоній, не маючи можливості прогнати свою армію у спустошеній Аттиці, відступив на північ. При посередництві македонського царя *Олександра* він намагався схилити Афіни до сепаратного миру. Але афінянин, який умовляв громадян прийняти пропозиції персів, був побитий камінням разом з дружиною і дітьми. У відповідь на це Мардоній у 479 р. до н. е. спрямував свою армію на Афіни. Спарта, звільнившись від безпосередньої небезпеки, не прислала допомоги афінянам. Однак після тривалих переговорів, побоюючись можливого союзу між персами та афінянами, вирішила послати сильний корпус під командуванням *Павсанія* (510–468 рр. до н. е.), регента малолітнього сина *Леоніда Плістар-*



Саламінська битва



ха. Союзник персів Аргос не зміг завадити швидкому просуванню спартанців. Мардоній, вивівши свою армію з Афін, зупинився в Беотії поблизу м. *Платеї* на великій рівнині вздовж ріки. Греки зайняли оборонну позицію на схилі пагорба, закриваючи шлях на Істм. У їхніх рядах було приблизно 40 тис. воїнів з 20 держав. Найімовірніше, персів було дещо більше (приблизно 60 тис. чоловік). Зацікавлені у найшвидшому початку битви, обидва полководці все ж не зважувалися на неї. Але нічний набіг кінноти в тил греків (перси засипали джерела водопостачання, захопили вози з продовольством і перекрили шлях на Істм) змусив їх змінити позиції, цим скористалися



Перський циліндр

перси і через висохлу річку кинулися на греків. Битва при Платеях відбулася 26 вересня 479 р. до н. е. Вона стала найважливішою битвою в період греко-перських війн. При Марафоні і Саламіні могутність персів була лише підірвана, а при Платеях греки знищили вороже військо, так що з цих пір ні одній азійській армії не приходило в голову нападати на Грецію. Близкучою перемогою Павсаній був зобов'язаний не стільки своїм стратегічним здібностям, скільки мужності і спритності своїх солдатів. Афінський загін відбив атаку ворогів і став тіснити іранців, які трималися до того часу, поки не був вбитий Мардоній, а потім втекли з поля бою. Командуючий центром перської армії Артабаз організовано відступив у Візантії, і Ксеркс схвалив його поведінку. За перебільшеними даними, з 300 тис. персів врятувалося лише 43 тис., а за применшеними повідомленнями античних авторів, загинуло лише 160 греків-гоплітів.

Після серії перемог Павсаній став вести себе як перський сатрап: оточив себе перською пишністю, розкошував на азійський манер, носив одягу сатрапа і під

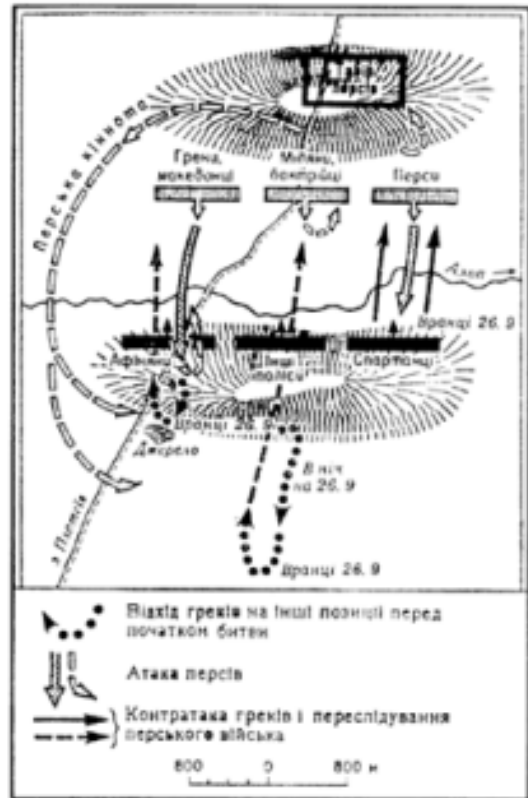

Битва під Платеями



Павсаній





Віггар на честь перемоги над персами
в Платеях

час об'їзду Фракії його супроводжувала охорона з єгиптян і мідійців. Із підданими він обходився як азійський тиран.

Частина багатого здобичі, за традицією, віддали у святилище Зевса, а іншу поділили між собою воїни. Павсаній отримав в 10 разів більше від інших: жінок з гаремів, золоте і срібне начиння, дорогоцінні метали, коней та ін., за що пізніше був звинувачений у спробі присвоїти лише собі заслугу перемоги, а напис у Дельфах на пам'ятнику «Від Павсанія – переможця» був замінений іншим, де зазначено 31 грецьку державу, що брали участь у війні. Фіви за зраду понесли помірковане покарання: були страчені лише лідери персофільського угруповання, але місто не було зруйноване. Фемістокл пропонував переслідувати персів і зруйнувати міст через Геллеспонт, але проти виступили Спарта та Аристид, який командував афінським ополченням при Платеях.

Битва при Платеях надзвичайно підняла авторитет Спарти у загальногрецькому союзі. Більше того, в 479 р. до н. е. грецький флот під командуванням спартанця *Леотихіда* та афінянина *Ксантиппа* біля мису *Мікале* розбив персів на суші, а потім на морі. На цьому закінчився вирішальний період греко-перських війн.

5. ДЕЛОСЬКИЙ СОЮЗ ТА ОСТАННІЙ ПЕРІОД ГРЕКО- ПЕРСЬКИХ ВІЙН. КАЛАЇВ МИР

твердження. І якщо б не Афіни, які зуміли об'єднати Грецію в єдиний військовий табір, майбутня доля грецького світу могла бути іншою, бо Спарта не зразу включилася в загальноеллінську справу. Лише коли її державні мужі зрозуміли, що війна однаково загрожує еллінам по обидва боки Істму, спартанці прийняли рішення взяти активну участь у військовій кампанії. Формально керівництво об'єднаною армією належало Спарті з 477 р. до н. е., але після взяття Візантія союзники відмовилися підкорятися спартанському керівництву і запропонували командування в морській війні афінянам. І Спарта прийняла це рішення союзників без всяких заперечень. Така поступливість Спарти не могла не викликати подиву, оскільки вона ще залишалася найсильнішою у військовому відношенні державою. Недаремно в битві при Платеях Мардоній поставив проти спартанців найсильнішу частину своєї армії – персів [Геродот. Історія, IX,31].

Чому спартанці відмовилися від військової гегемонії? Фукидід пояснює, що Спарта боялася, щоб «відправлені за кордон полководці можуть бути підкуплені» [Історія, I, 96,7]; таку ж причину приводить і Плутарх [Аристид, 23]. Важливу роль у цій справі

Партикуляризм окремих полісів – надзвичайно зручне середовище для завоювання всієї Греції. Наступні події не раз підтверджували правильність цього





Фемістокл

населення на Саламін. Згуртування перед лицем небезпеки посилює віру афінян в старі традиції і консервативні устої. Аристократи були за союз зі Спартою в боротьбі проти персів. Основна маса афіньських громадян ще не в змозі була зрозуміти того, що усвідомив Фемістокл: Спарта в майбутньому стане основним ворогом Афінь. Тому ідея перемир'я з Персією, яку виношував Фемістокл, не була популярною, і 471 р. до н. е. він був вигнаний з Афінь шляхом ostracismu. Проведені в Афінях розкопки показали досить дивну картину: з 542 знайдених черепків з іменем Фемістокла 192 були з однієї майстерні, а напис «Фемістокл» був зроблений всього 6 почерками. Звідси випливає логічний висновок, що черепки були заготовлені завчасно.

Фемістокл утік в Аргос, де вів активну агітацію проти Спарти. Бажаючи помститися йому, спартанці посилають в Афіни сфабриковані документи, які звинувачують Фемістокла у злочинних зв'язках з персами. Розуміючи несправедливість майбутнього суду, він тікає спочатку на острів Керкіру, а потім до перського царя Артаксеркса, де знаходить гостинний прийом. Він отримує в пожиттєве володіння три малоазійські міста (*Магнесія, Мігунт, Лампсак*), де і закінчує своє життя як васал перського царя.

Смерть позбавила його від зобов'язання допомагати перському цареві в завоюванні Греції, яке йшло врозріз з його великим минулим і велінням серця. Фемістокл помер у віці 65 років. Його вишукану гробницю показували на ринку в Магнесії; але ходили чутки, нібито друзі таємно перенесли його прах в Афіни і поховали на рідній

відіграв спартанський цар Павсаній. Фукидід цитує два листи із переписки Павсанія з Ксерксом. Програвши війну, Персія вирішила виправити ситуацію шляхом дипломатичних інтриг. Ксеркс після серії військових невдач вирішив підкупити Павсанія. До того ж останній повернув царю декілька його родичів, які потрапили в полон після взяття греками Візантія, за своєю власною ініціативою без згоди інших греків [Фукидід. Історія, I, 128, 5-6].

Після 479 р. до н. е. дуже швидко були забуді декларації про єдність еллінів, про спільну боротьбу за свободу. Особливо відчутними стали протиріччя між Спартою та Афінами, які бажали використати здобуті перемоги у своїх цілях. В Афінях вплив Фемістокла починає поступово втрачатися, хоча з його ініціативи були відбудовані укріплення навколо міста (довжина – 13 км, товщина – від 2,5 до 5, а інколи 8 м), всупереч протестам Спарти.

У важкі для Афінь часи знов посилюється роль ареопагу, який успішно керував евакуацією афіньського



Остракон з іменем Фемістокла та його дема



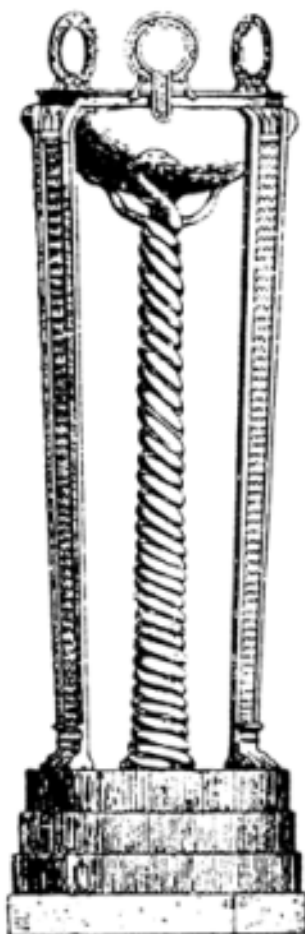

Золотий триніжник, встановлений у вигляді триголової змії – посвята еллінів Дельфам після перемоги при Платеях

землі, що за законом не дозволялося при звинуваченні в державній зраді. Грїб Фемістокла, як гадають, знаходився на місі *Алкімос* перед Піренейською гаванню, побудованою з його ініціативи. У нього було величезне сімейство: 5 синів і 3 дочки від першого і 2 дочки від другого шлюбу. Навіть у перші століття до н. е. існували нащадки цього роду, користуючись деякими привілеями в Магнесії.

Павсаній продовжував переписку з Артабазом і спробував навіть залучити на свій бік ілотів, щоб за їхньою допомогою скинути ефорів і заснувати в Спарті необмежену монархію при допомозі перського золота. Доставники листів Павсанія кожний раз убивалися Артабазом, але одного разу листоноша, запідозривши недобре, відкрив донесення і передав його ефорам.

Стає зрозумілим, що без приборчників у тій же Спарті Павсаній не міг би безкарно упродовж тривалого часу проводити дивну для спартанського царя політику. Спільна ворожнеча до Афін часто буде об'єднувати Спарту з Персією в майбутньому. Про неадекватну поведінку Павсанія свідчить напис, який після битви при Платеях він наказав вибити на триніжнику, присвяченому в Дельфі [Фукідід. Історія, I, 132,2]. У ньому Павсаній оголошував особисто себе переможцем при Платеях. Спартанці зам'яли скандал, наказавши зішкребти з триніжника ім'я Павсанія і взамін вирізати назви міст, що брали участь у битві. Гордовитим був і напис Павсанія на мідному кратері, поставленому на морському побережжі поблизу Візантія, де він називав себе «начальником (архонтом) великої Еллади».

Але якщо у Павсанія і були плани на майбутнє відносно всієї Греції, перші кроки для їхнього здійснення він повинен був зробити вдома. Для початку йому слід було добитися головного становища в самій Спарті, ставши там царем. І в цих широкомасштабних планах Павсанія Персія повинна була відіграти важливу роль. З допомогою одруження він хотів зблизитися з перською елітою і отримати щедру придане, необхідне йому для здійснення своїх планів. Для цього він намагався одружитися на дочці перського царя [Фукідід. Історія, 128,6], хоча ця версія здається нам явно фантастичною, оскільки дочка могла вийти заміж лише за перського аристократа; або на дочці сатрапа Фригії *Мегабаза* [Геродот. Історія, V,32], що є вірогіднішим. Проте шлюбним планам Павсанія не судилось збутися. Мегабаза усунули від влади і замість нього прислали перса Артабаза, а Павсанія теж усунули з посади наварха і викликали в Спарту для пояснень.

Трагічною була доля героя греко-перських війн Павсанія. Відізваний з театру бойових дій за вимогою союзників, які звинувачували його в розкоші і тиранії, він був притягнутий в Спарті до кримінальної відповідальності за перевищення влади,



але спочатку виправданні. Щоправда, через деякий час його звинуватили у зв'язках з персами, в спробі державного перевороту, в союзі з ілотами і винесли смертний вирок. Павсаній намагався використати грецький звичай, який давав право злочинцю звернутися за захистом до божества, і заховався в храмі. Але коли було перехоплено його листування з Артабазом, спартанці замурували вхід у храм, прирікши полководця на голодну смерть. Знесиленого Павсанія витягли з храму і вбили. Спочатку його труп хотіли викинути у провалля *Keadu*, куди звичайно скидали злочинців; але згодом вирішили по-іншому: зарили його десь поблизу. Дельфійський оракул пізніше звелів перенести його гріб на те місце, де він помер, перед подвір'ям храму Афіни Міднодомної.

Таким чином, спартанці, як афіняни в 40-х роках VII ст. до н. е. (змова Кілона), вчинили святотатство, порушивши недоторканність священного сховища.

Саме Аристиду були зобов'язані афіняни, оскільки без силових заходів і розриву зі Спартою, отримали гегемонію на морі і безперешкодно змогли розвивати свою могутність у цій галузі. Морські операції проти Персії продовжувалися успішно: були звільнені Боспор і Геллеспонт, відновлена торгівля з Північним Причорномор'ям. Оскільки керівництво загальногрецьким флотом перейшло до Афін, то за їхньою ініціативою 478 р. до н. е. для ведення спільних оборонних і наступальних операцій проти персів було створено загальногрецький союз. Місцем зборів союзників було обрано о. Делос, тому і саме об'єднання отримало назву Делоського морського союзу, або *Делоської симахії*. Союз являв собою федерацію грецьких держав, усі члени якої мали рівні права. Союзники зобов'язані були поставляти визначену кількість людей і коштів для спорядження військового флоту. Загальносоюзні конференції (*синаоди*) проходили на Делосі при храмі Аполлона, де знаходилася і загальносоюзна скарбниця. Хоча формально всі члени союзу вважалися рівними, фактично першість в союзі належала Афінам. Членство в союзі було добровільним, але звільнені від Персії міста включалися в його склад примусово. Загальна сума *форосу* (даннини) союзників у делоську скарбницю була встановлена Аристидом – 460 аттичних талантів (650 тис. золотих карбованців).

Після організації союзу Аристид запропонував його членам скласти присягу на вірність союзу і сам проголосив присягу від імені Афін. Після прийняття присяги в море кинули куски металу в знак того, що клятва втратить силу лише тоді, коли метал спливе.

Загальна кількість членів союзу сягала до 200 держав, і він міг утримувати флот у 200 трієр з екіпажем 40 тис. веслярів, 10 тис. гоплітів і 1 тис. вершників.

Організувавши союз, Аристид повернувся в Афіни і не брав більше участі у військових операціях, як і у вигнанні з Афін свого суперника Фемістокла. Він помер 467 р. до н. е. і залишив такий мізерний спадок, якого не вистачило навіть на його похорон. Аристиду поховали за державний кошт і спорудили надмогильний пам'ятник. Вдячні співвітчизники призначили в придане обом його дочкам по 3000 драхм, а си-



Аристид –
афінянський полководець.



нові *Лісимаху* – 100 мін срібла і 100 клерів, покритих лісом, і стільки ж землі без лісу; крім того, йому щоденно відпускали по 4 драхми. Коли *Лісимах* залишив після себе дочку *Полікриту*, то вирішено було утримувати її за державний кошт. Такою глибокою була вдячність співвітчизників *Аристиду*.

Досить швидко в союзі почало виявлятися панування Афін і розпочався процес перетворення його в Афіньську морську державу. 454 р. до н. е. під приводом посилення перської загрози в Егейському морі (придушене, підтримане Афінами, повстання в Єгипті) союзна скарбниця була перенесена в Афіни. Це остаточно привело до перетворення *Делоської симахії* в *Афіньську архе* та дало змогу на свій розсуд збільшувати союзницький флорос.



Афіньський полководець
Кімон

Військовими діями проти персів керував енергійний, красивий та здібний афіньський стратег *Кімон*, син славного *Мільтіада* і *Ігісіпили*, дочки фракійського царя *Олора*, представник землеробської знаті. Він народився близько 504 р. до н. е. і висунувся в лідери Афіньської держави завдяки одруженню своєї сестри *Ельпініки* з багатим *Каллієм*. Сам *Кімон* був прихильником ідеї непохитного союзу із Спартою і навіть своєму синові дав ім'я *Лакедемоній*. Взагалі *лаконофілство* – захоплення спартанськими порядками – було характерною рисою ідеології аристократів Греції. Хоча афіньський демос не співчував цим ідеям, популярність *Кімона* як полководця в їхньому середовищі була великою і вони відправили *Кімона* з флотом в Азію. В його розпорядженні знаходилося 200 аттичних і 100 іонійських кораблів.

Він придушив повстання на о. *Наксос*, а потім біля південного узбережжя Малої Азії в 468 р. до н. е. поблизу р. *Евримедонт* завдав серйозної поразки (на суші і морі) персам. Було знищено 150, захоплено в полон 200 перських кораблів. Це була остання битва, після якої перси перестали заходити в Егейське море. *Кімон* розправився також із о. *Фасос*, де спалахнуло повстання проти Афін.

Своїми походами він здобув значне особисте багатство, позаяк полководцю за законом належала частина здобичі. *Кімон* досить щедро розпоряджався своїм багатством: наказав знищити огорожу своїх садів, щоб сторонні і бідні громадяни могли без страху їсти плоди; в його будинку щоденно готували обід для бідняків; супроводжуючі його юнаки, за його наказом, мінялися оджеями з престарілими і носили з собою мішок з грішми, роздаючи на ринках милостиню бідним. Така щедрість природно приваблювала до нього народ і викликала глибоку повагу й авторитет.

Кімон турбувався також, щоб здобуті у результаті військових перемог багатства були використані для зміцнення і прикрашення Афін. За його пропозицією будувалися дві довгі стіни від Афін до морської гавані, так що обидві виходили до протилежних кінців гаваней – *Пірейської* та *Муніхійської*. Будівництво цих стін завершилося уже під час правління *Перикла*. Афіни тепер не були відірвані від моря.

Крім того, *Кімон* обсадив деревами торгову площу Афін, побудував першу галерею, перетворив Академію із засушливого місця в прекрасно зрошуваний гай, прикрасивши його зручними для бігу доріжками і тінністими алеями.



465 р. до н. е. в Спарті відбувся сильний землетрус, в результаті якого в столиці неушкодженими залишилося лише 5 будинків. Скориставшись панікою, підняли повстання ілоти, і почалася Третя Мессенська війна. Загинуло майже 20 тис. лакедемонян. Усякий порядок було порушено, громадяни метушилися серед руїн, намагаючись хоча б щось врятувати.

Захопити Спарту їм не вдалося, оскільки цар *Архідам* наказав бити в труби, шикуючи спартанців у бойовий порядок. Коли ілоти побачили озброєних спартанців, вони відступили. Повсталі побудували укріплення на горі *Іфомі* в Мессенії і відбивали всі спроби спартанців. Спарта звернулася за допомогою в Афіни. І *Кімон*, незважаючи на протидію демократів, вирушив із загоном 4 тис. афінських гошлітів у Спарту. Але і з приходом *Кімона* перемогти ілотів не вдалося. Тоді Спарта звинуватила афінян у зв'язках з повсталими і запропонувала афінському стратегу покинути Мессенію. Скориставшись цим, політичні суперники *Кімона* навесні 461 р. до н. е. піддали його остракізму. *Кімон* був звинувачений у підкупі царем Македонії *Олександром*, союзником персів. Це означало повну перемогу демократичних верств Афінської держави. На чолі афінського демосу став *Ефіальт*, який у 462-461 рр. до н. е. провів реформу ареопагу. Він славився своєю чесністю та непідкупністю і організував проти деяких *ареопагітів* (членів ареопагу) ряд судових процесів, звинувативши їх в аморальних вчинках і зловживаннях службовим становищем. У результаті реформи за ареопагом залишилося лише право засуджувати

за навмисне вбивство і злочини проти релігії. Відібрані функції були передані Раді 500 та гелієї. Хоча 461 р. до н. е. *Ефіальта* було вбито, це не призвело до послаблення демократичних сил, які очолив *Перикл*. Військові дії проти персів тривали далі, але менш інтенсивно. На сході проти Персії воювали лише афіняни, які в 60-х роках відправили флот на допомогу повсталому Єгипту і зробили спробу звільнити Кіпр. Але тривала боротьба закінчилася поразкою і великими втратами афінського флоту. Щоправда, це не підірвало військової могутності Афін, і в 451 р. до н. е. афінський флот під командуванням *Кімона*, який повернувся після 10-річного вигнання, зробив нову спробу допомогти Єгипту і звільнити Кіпр. У цьому поході *Кімона* було поранено, хоча одержані дві перемоги дозволили грекам без втрат відійти з поля бою. Помираючи, *Кімон* сказав: «Мою смерть збережіть у таємниці. Що стосується облоги кіпрського міста, її треба припинити, бо у нас мало продовольства».

Стало зрозумілим, що продовження військових дій безрезультатне. Тому Афіни прийняли пропозицію *Артаксеркса* (*Ксеркс* був вбитий на початку 464 р. до н. е. начальником своєї охорони) про мирні переговори. У Сузі було направлено афінське посольство на чолі з *Каллієм*, яке уклало у 449 р. до н. е. вічний мир, названий *Каллієвим*. Укладений договір розпочинався такими словами: «Кораблі царя персів не будуть входити в Егейське море, для них будуть визначені прикордонні пункти біля північного і південного узбережжя Малої Азії. Сухопутне військо царя не буде наближатися до берегів моря ближче тієї відстані, яку кінь пробіжить за один день. Афіняни зобов'язуються не посилати своїх воїнів на землі і не допомагати тим, хто посміє повстати проти царя».



Острака з іменем *Кімона*



За умовами миру Афіни обіцяли залишити Кіпр, не допомагати Єгипту і вивести гарнізони з міст Малої Азії, які залишалися в складі першого Афінського морського союзу, але формально визнавали себе підданими перського царя. Хоча Афіни стали наймогутнішою державою в грецькому світі, цей мир не приніс їм великої шани. Ходили чутки, що Каллій перевищив свої повноваження і за це був оштрафований на 50 талантів.

Закінчення війни мало значення перш за все для Афін та їхніх союзників, оскільки Спарта давно не брала участі у військових діях. Греко-перські війни закінчилися перемогою греків, які відстоювали свободу і незалежність батьківщини від агресії перської деспотії. Полісна організація суспільства показала себе життєздатнішою від стародавньосхідної політичної системи. Визвольний характер з боку греків війна носила лише під час вторгнення персів на Балкани, а в другому періоді війни, переконавшись, що сили Персії вичерпані, вони в міру своїх можливостей грабували перське узбережжя і обертали полонених на рабів.

Попри незгоди у вирішальні моменти вони вміли об'єднуватися і давати нищівну відсіч загарбникам. Хоча перемога показала, як багато може дати об'єднання грецьких полісів, вона не усунула протиріч, а навпаки – посилила суперництво двох найсильніших грецьких держав – Афін і Спарти.

Але греко-перські війни відчутно вплинули на розвиток усіх сфер життєдіяльності стародавніх греків, сприяли високому розквіту грецької цивілізації V–IV ст. до н. е.

Питання для контролю:

- Проаналізуйте передумови греко-перських війн.
- Визначте періодизацію греко-перських війн.
- Опишіть перші походи персів на Європейську Грецію.
- Дайте характеристику внутрішньополітичній боротьбі в Афінах у 490–480 рр. до н. е.
- Висвітліть основні битви між греками та персами під час походу Ксеркса.
- Розкрийте основні причини утворення Делоського морського союзу.
- Дайте аналіз останнього періоду греко-перських війн.
- Охарактеризуйте умови Каллієвого миру.

Тематика індивідуальних навчально-дослідних завдань:

- Скіфський похід Дарія I: міфи і реальність.
- Мільтіад та його роль у Марафонській битві.
- Фемістокл і його морська програма.
- Трагедія Есхіла «Перси» як історичне джерело.
- Фемістокл у вигнанні.
- Справа Павсанія.
- Ефіальт та його реформа ареопагу.



РОЗКВІТ
АФІНСЬКОЇ ДЕМОКРАТІЇ

В історичній літературі часовий відрізок від битв при Саламіні та Платеях до початку Пелопоннеської війни (479-431 рр. до н. е.) прийнято називати «п'ятдесятиліттям» (по-грецьки – пентеконтаетія). На жаль, він недостатньо висвітлений в історичних джерелах. «П'ятдесятиліття» не стало предметом дослідження відомих істориків, його сучасників, – Геродота і Фукидіда. «Історія» Геродота закінчується 478 р. до н. е., а Фукидід, присвятивши свою працю Пелопоннеській війні, дав лише невеликий екскурс в історію виникнення і розвитку афінської могутності в цей період. Незважаючи на стислість, цей екскурс є цінним свідченням історика-сучасника.

Відомості про внутрішньополітичну ситуацію та історію цього часу містяться в «Афінській політій» Аристотеля, який особливу увагу приділив опису афінського державного устрою класичного періоду.

З інших істориків слід назвати Діодора Сицилійського і Плутарха. Але короткі свідчення Діодора не завжди достовірні і частенько тенденційні, оскільки в їх основі лежать джерела, що передають олігархічні версії подій. З біографії Плутарха найбільше значення мали життєписи Кімона і Перикла, в яких міститься цінний матеріал як для характеристики особистості та діяльності цих видатних людей свого часу, так і епохи, до якої вони належали.

Для історії Афін середини V ст. до н. е. велике значення мають твори грецьких драматургів – Есхіла, Софокла, Еврипіда. В їхніх трагедіях знайшли відображення політичні події того часу: соціальна боротьба в афінському суспільстві, суспільні рухи тогочасності.

Серед епіграфічних матеріалів особливий інтерес викликають написи, які містять списки форосу, що вносився союзниками в афінську скарбницю, договори Афін з союзними містами тощо.

І, нарешті, збережені архітектурні пам'ятки V ст. до н. е. є красномовними свідками історичної долі і значення Афін та інших грецьких держав.



Після вивчення матеріалу глави ви повинні:

Знати	<ul style="list-style-type: none"> – походження Перикла та формування його світогляду; – характер афінської внутрішньої політики при Периклі; – напрями зовнішньої політики Афінської держави; – політичну організацію афінської демократії; – структуру і функції Першого Афінського морського союзу; – оцінку афінської демократії античними авторами.
Вміти	<ul style="list-style-type: none"> – простежити процес формування поглядів Перикла; – критично проаналізувати внутрішню політику Перикла; – виявити основні риси соціальних реформ Перикла; – пояснити особливості зовнішньої політики Афінської держави; – охарактеризувати функції найважливіших органів афінської демократії; – визначити повноваження органів виконавчої влади в Афінах; – провести порівняння Делоської симахії і Афінської архе; – пояснити значення Першого Афінського морського союзу для грецьких полісів; – співставляти оцінки античних авторів афінської демократії.
Розуміти	<ul style="list-style-type: none"> – передумови формування світогляду Перикла; – сутність і зміст внутрішніх перетворень Перикла; – характерні особливості і напрями зовнішньої політики Афінської держави; – функції законодавчих і виконавчих органів влади в Афінах; – підстави для перетворення Делоської симахії в Афінську архе; – роль і значущість Першого Афінського морського союзу в історії грецьких полісів; – суттєві відмінності в оцінках афінської демократії; – особливості відносин афінян і союзників.

1. ВНУТРІШНЯ ТА ЗОВНІШНЯ ПОЛІТИКА АФІН ПРИ ПЕРИКЛІ

Перемога над персами значно посилити Афінську державу, але не привела до припинення боротьби за політичне керівництво між двома партіями – аристократичною і демократичною. Вождем аристократів після Кімона став Фулідід, син Мелетія, який об'єднав усіх незадоволених демократичною політикою, створивши сильну опозицію. Демократичну партію очолив Перикл. Боротьба між партіями носила впертий і тривалий характер і закінчилася остракізмом Фулідіда та повною перемогою Перикла.

Перикл (близько 500-429 рр. до н. е.) був одним із видатних політичних діячів античності. По матері він походив зі знатного роду Алкмеонідів, оскільки його мати Агариста була внучкою законодавця Клісфена. Батько Перикла Ксантпп, афінський стратег, командував грецьким флотом у битві біля мису Мікале.

Перикл по батьківській лінії походив зі знаменитого аттичного роду Бузигів, який вважався жрецьким, тобто культивував локальний культ. Він не належав до таких

Перемога над персами значно посилити Афінську державу, але не привела до припинення боротьби за політичне керівництво між двома партіями – аристократичною і демократичною.





Перикл

впливових, як Філаїди чи Алкмеоніди, але був досить давнім і поважним. Резиденцією сім'ї був дем *Холарг*, що відносився до міської території філи *Акамантида* з долини Кефіса на північний захід від Афін, по сусідству із зовнішнім Кераміком. Проте Перикл був навіть не на половину, а на три чверті Алкмеонідом, бо до цього роду належала його мати і його перша дружина.

Він виріс під впливом подій, пов'язаних з новою серією гонінь на рід Алкмеонідів: 486 р. до н. е. виганяють його дядька по матері *Мегакла*, 484 р. до н. е. – його батька *Ксантиппа*. Алкмеонідів звинувачували в «Кілоновому поганстві», перській зраді, зв'язках з тираном тощо. Тому в молодості Перикл дуже боявся остракізму.

За соціально-економічним становищем Перикл належав до афінських землевласників-аристократів.

Його помістя знаходилося поблизу Афін і було зразково організоване. Щедро обдарований природою, він став блискучим оратором. Промови Перикла в народних зборах порівнювали з громом і блискавкою, які метав Зевс, за що отримав прізвисько «*Олімпієць*» (Плутарх. Перикл, 7). За своїм світоглядом примикав до найпередовіших людей того часу. Навколо нього об'єдналися талановиті вчені, філософи, художники і скульптори: історик Геродот, філософи *Протагор*, *Анаксагор*, скульптор *Фідій* та багато інших. Перикл був здібним полководцем і тонким дипломатом, який володів широким політичним кругозором, людиною, яка розуміла насуцні інтереси і потреби найпрогресивнішої частини рабовласницького суспільства Афін. У приватному житті Перикл був простою, стриманою людиною бездоганного способу життя. Але його авторитет і вплив зростали поступово, разом з розвитком демократії.

Перша згадка про практичну його діяльність відноситься до 472 р. до н. е.: Перикл виступає як *хорег* при постановці Есхілових «Персів» (у віці 22 роки). Хорегія була прекрасною можливістю зарекомендувати себе з найкращого боку для будь-якого громадянина, який вступав на політичну арену. До того ж Перикл був не лише в дружніх, але й родинних стосунках з Есхілом, який в ряді драм включав аюзії на особу Перикла.

До 464/3 р. до н. е. належить перша стратегія Перикла, який виконував цю магістратуру разом з Ефіальтом [Плутарх. Перикл, 9]. У середині 450-х років до н. е. він одружився на своїй двоюрідній сестрі, колишній дружині *Гіппоніка* з роду *Кериків*, зміцнивши уже існуючі з VI ст. до н. е. зв'язки Алкмеонідів з названим родом. Характерно, що старший син від цього шлюбу був названий *Ксантиппом* (на честь діда), а другий – *Паралом*, що свідчило про зв'язок з Паралією, простатами якої здавна виступали Алкмеоніди. До середини 440-х років до н. е. Перикл досягнув повного успіху, покінчивши з основними суперниками, і зайняв виняткове становище в афінському полісі, що не вимагало, в принципі, підтримки роду чи якогось політичного угруповання.

Час правління Перикла не дарма називали «золотим віком» і характеризували як найвищий внутрішній розквіт Греції. Хоча тривав цей період лише 15 років



(443–429 рр. до н. е.), коли він щорічно переобирався на посаду першого стратега і всі заходи щодо демократичного перетворення Афін у V ст. ст. н. е. були пов'язані з його іменем.

У галузі внутрішньої політики найпомітнішим кроком Перикла було введення системи оплат громадянам за несення державної служби. Спочатку вводилася винагорода присяжним суддям афінського верховного суду – гелії. За кожне судове засідання геліаст отримував 2 оболи. Ця сума приблизно дорівнювала денному заробітку рядового афінянина. Вперше з'явилася реальна можливість бідним селянам і міським фетам активно займатися політичною діяльністю, не ризикуючи денним заробітком. Антидемократична опозиція піддавала нововведення жорсткій критиці, заявляючи, що це розбещує народ і накладає зайвий тягар державній скарбниці. Крім того, була введена оплата членам Ради 500, архонтам, членам деяких комісій і особам, які управляли володіннями Афін за межами Аттики. Система оплат поширилася і на громадян, які несли військову службу в ополченні, гарнізонах і на флоті. Військова служба була справою честі громадянина, але оскільки бідна людина приносила себе в жертву державі, то їй видавали за військову службу 4 оболи щоденно і гроші на харчування.

Услід за цим була введена виплата зі скарбниці невеликої суми грошей бідним громадянам на купівлю театральних квитків. Відомо, що всі свята в Афінах супроводжувалися театральними виставами. Участь у них розглядалася як громадянський обов'язок. Видача «видовищних грошей» (по-грецьки – *теориокоону*) забезпечувала участь у цих святкуваннях трудового афінського громадянства, що мало важливе політичне значення. Театральні вистави були складовою загальнодержавних свят. Театр відіграв помітну роль у культурному і політичному житті Афін, був джерелом поширення морально-політичних ідей. Одночасно із введенням оплат було змінено порядок обрання на вищі посади і припинили вибирати посадових осіб голосуванням,

а майже всі вони заміщалися жеребкуванням. Лише ті посади, які вимагали спеціальних знань (стратеги) або багатства (скарбники), заміщалися відкритим голосуванням.

Досить цікавим фактом є антидельфійська спрямованість багатьох заходів Перикла. До них належить і згадувана спроба в 448 р. до н. е. скликати загальноеллінський конгрес з метою відновлення спалених персами храмів, що підняло б авторитет Афін у релігійному житті Греції. Відкрито афіно-дельфійська ворожнеча проявилася під час Другої Священної війни (448 р. до н. е., як одна з кампаній Малої Пелопоннеської війни). Під час військових дій Дельфи були тимчасово відбиті Периклом у дельфійського жрецтва, яке підтримувало Спарту, і передані під контроль фокідян. У цьому ж контексті слід розглядати і заснування 443 р. до н. е. за ініціативою Пе-



Скарбниця афінян у Дельфах



рикла і під егідою Афін загальногрецької колонії Фурії в Італії, ойкістом якої призначили відомого пророка *Лампона*, близького до оточення Перикла.

Перикл був раціоналістом і в релігійній сфері: людиною глибоко релігійною, але представником нової, «просвітницької» релігійності, що зіштовхувалася з традиційною. До того ж Перикл не міг не розуміти важливості шанування богів для внутрішньої і зовнішньої політики. Навіть скептично ставлячись до прикмет, він як державний діяч у випадку їх появи не міг знехтувати консультацією *ексегета*.

За ініціативою Перикла в Афінах розпочалося грандіозне будівництво, яке забезпечило роботою всіх позбавлених засобів для існування. Працювали всі – від висококваліфікованих майстрів (скульптори, архітектори, ювеліри) до простих помічників і вантажників. Їхньою працею на Акрополі було побудовано знаменитий Парфенон, Мармурові сходи, якими на Панафінеї (свята в честь покровительки міста богині Афін) йшла урочиста процесія крізь парадні пропілеї. Акрополь прикрасили статуєю Афін роботи Фідія, з'явився спеціальний будинок для музичних змагань – *Одеон*, почалася перебудова храму Деметри в Елевсині. Афіни перетворилися при Периклі у культурний центр Еллади. Високохудожні пам'ятки, які втілювали могутність міста, не раз згодом рятували Афіни від згубних руйнувань переможними завойовниками, бо підняти на них руку означало посягнути на славу і велич усієї Еллади.

Таке грандіозне будівництво вимагало значних коштів. Після того як союзна скарбниця (розміром 1800 талантів) 454 р. до н. е. була перенесена в Афіни, вона поступово стала складовою частиною афінських фінансів і витрачалася на внутрішні потреби Афін, в тому числі й на будівельні роботи. Так, забезпечення роботою нужденних і прикрашення міста дорого обходилося членам Афінського союзу.



Периклів вхід
у двір афінського Акрополя



Внутрішній вигляд Парфенона

У відповідь на дорікання союзників Перикл говорив: «Ми не повинні давати звіт про гроші своїм союзникам; ми захищаємо їх і відбиваємо від них ворогів, тоді як вони не дають нам жодного коня, жодного корабля і ніяких людей, а дають лише гроші, які належать не тому, хто дає, а тому, хто отримує, якщо він виконує те, на що отримує гроші. Оскільки тепер держава достатньо забезпечена всім необхідним для армії, то вона має право ви-



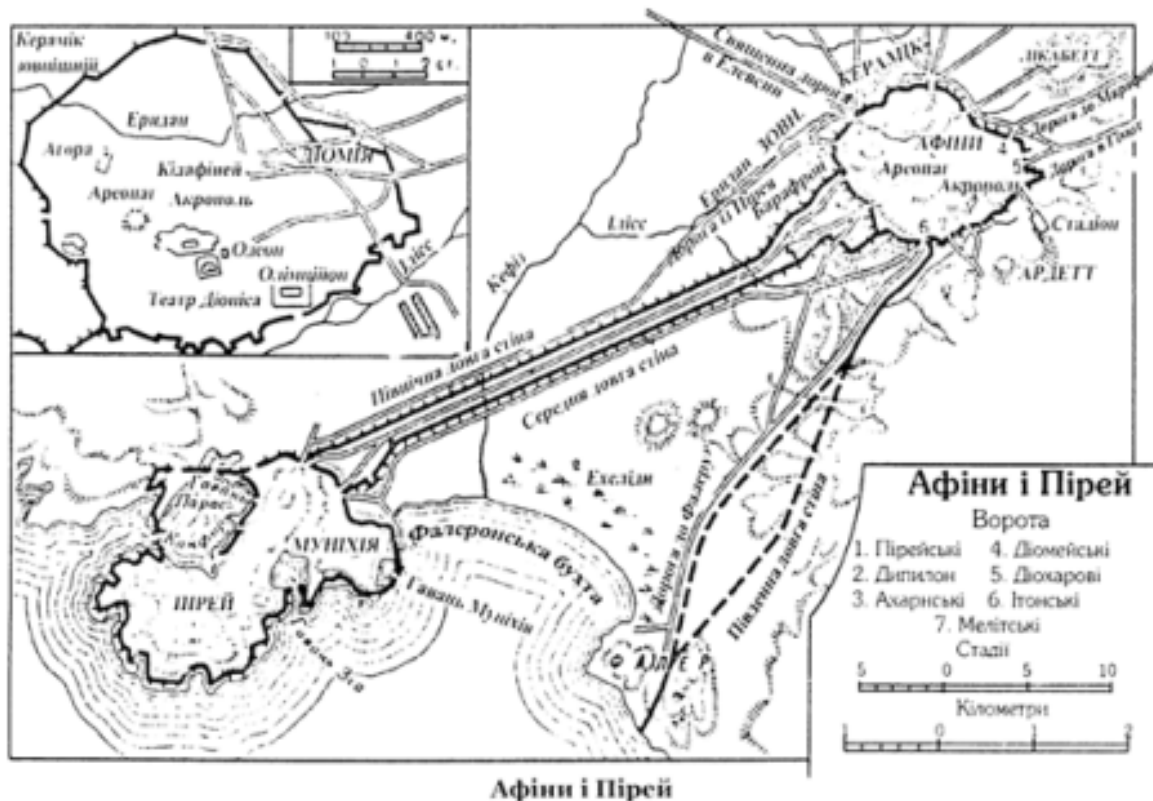

користувати свій надлишок на інші справи, які приносять громадянам користь і повагу» [Плутарх. Перикл, 12].

3700 талантів склали видатки Перикла на новобудови. Проте народ повністю підтримував свого лідера. «Бо там, де матеріалами були камінь, мідь, слонова кістка, ебенове і кипарисове дерево, де їх обробляли архітектори, скульптори, ковалі, каменярі, фарбувальники, ювеліри, різьбярі слонової кістки, де посередниками і поставальниками слугували на морі купці, корабельники, керманічі, на суші каретники, візники, каретні майстри, інженери, де представник кожного мистецтва, як командир окремого військового загону, мав під своїм керівництвом цілий натовп простих робітників і поденників, які були єдиним і органічним військовим цілим, – там численні, взаємно необхідні одне іншому заняття, обов'язково поширювали благоустрій на кожний вік і клас» [Плутарх. Перикл, 12].

Такі ж подвійні наслідки мала і запроваджена Периклом система *клерухій* – військово-землеробських афінських поселень на території союзників. Клерухи зберігали афінське громадянство і були не лише провідниками афінського впливу, але й прямими захисниками інтересів Афін (у випадку невдоволення чи прямої змови). Малоїмущі афіняни отримували за межами Аттики землі, що пом'якшувало суперечності всередині громадянського колективу, забиравало частину незадоволених, зменшуючи джерела внутрішніх протиріч. Клерухії були виведені на Херсонес Фракійський (1000 чол.), Наксос (500 чол.), Андрос (250 чол.), в Брею у Фракії (1000 чол.), в Синопу та ін. Число афінських клерухів доходило до 10 тис. чоловік.



Ще однією формою допомоги вільній бідноті, яка відповідала культурно-політичним завданням, були загальнодержавні і загальнонародні свята. Участь у них згуртовувала афінян, підвищувала їхню політичну свідомість, зміцнювала прихильність до поліса, а роздачі та частування на них прилучали весь громадянський колектив до прибутків держави і багатой верхівки суспільства.

За Перикла були відновлені встановлені ще при Пісистраті суди по демах, що прискорило розгляд локальних конфліктів і звільняло сільських жителів від зайвих поїздок в Афіни.

Не проводячи ніяких радикальних реформ щодо побуту, Перикл особистим прикладом мав значно похитнути консервативні устої афінського сімейного життя. Одружений повторним шлюбом з Аспасією, мілетянкою за походженням, жінкою видатного розуму, знань і здібностей, Перикл не лише зробив свою дружину другом та радником у державній діяльності, але й залучив її до участі в теоретичних співбесідах на різноманітні теми науки, культури, філософії, політики, центром яких став їхній будинок. Аспасія приймала гостей, серед яких були видатні таланти Афін і Греції – Анаксагор, Софокл, Сократ, Фідій, Гіннодам та ін., і виділялася своїм красномовством, глибиною пізнань, твердістю суджень, викликаючи глибоку повагу і захоплення. Поширення освіти, лекції софістів, висвітлення морально-етичних проблем на сцені театру, ідеї про відносність існуючих уявлень про добро і зло, справедливе і несправедливе, сумніви у непорушності створених людьми інститутів – все це не могло не похитнути і консервативні сімейні підвалини. Деякі чоловіки самі приводили своїх дружин у будинок Аспасії, щоб вони послухали її роздуми. А принижене і безправне становище афінської жінки стало темою дискусій у суспільстві та театрі.

Привілеї та блага, якими користувалися афіняни, а також перетворення Афін у могутній економічний центр Греції робили привабливим отримання афінського громадянства. Але ці прагнення загрожували привілеям громадян. Фінансові можливості та земельний фонд афінської общини були обмеженими, і надмірне збільшення числа громадян могло негативно позначитися на їхньому добробуті. Щоб оберезити інтереси громадян, Перикл 451 р. до н. е. вніс закон, згідно з яким афінським громадянином міг бути лише той, у якого і батько, і мати були громадянами Афін.

Цей закон викликав цілий ряд судових процесів про незаконне присвоєння громадянських прав, виникли позови, посипалися доноси про незаконнонароджених. Він зачепив інтереси і багатьох аристократичних сімейств, бо, всупереч афінським звичаям, представники аристократії одружувалися не на афінянках, а на багатих і знатних жінках з інших грецьких міст. І навіть діти самого Перикла від другого шлюбу з мілетянкою Аспасією не могли вважатися афінськими громадянами.



Аспасія і Сократ



Всі ці заходи Перикл провів, спираючись на більшість у народних зборах, що робило марними всі спроби протестів чи виступів з боку ворогів демократії.

Сміливий і рішучий у галузі внутрішньополітичній, Перикл був стриманим і обережним у відносинах з іншими державами. Як і Фемістокл, він розумів, що після відбиття перської загрози основним суперником стала Спарта. При Периклі було завершено будівництво Довгих стін, які з'єднували місто з гаванню Пірей. Афіни не боялися нападу із суші, бо у випадку облоги отримували допомогу флоту. Побудова стін була явно антиспартанським заходом і забезпечувала Афінам велику свободу дій в Балканській Греції. При Периклі було зроблено спроби розширити вплив Афін у Середній Греції, Фракії, Сицилії, Південній Італії і навіть на Пелопоннесі (Мегари, Аргос). Однак він уникав ризикованих операцій, віддаючи перевагу дипломатичним методам, а інколи й економічному тиску. Не всі дипломатичні починання Перикла вдавалися. «Перикл, – повідомляє Плутарх, – бажаючи ще більше пробудити народну гордість і нав'язати громадянам прагнення до великих справ, вніс у народні збори пропозицію про те, що всі елліни, де б вони не жили – в Європі чи Азії, в малих містах чи великих, відправляли на загальний з'їзд в Афіни уповноважених для наради про еллінські храми, спалені варварами, про жертви, які повинні принести за врятування Еллади, обітницю, дану богам, коли вони билися з варварами, про безпечне для всіх плавання морем і про мир. З цією метою афіняни відправили двадцять чоловік віком старших 50 років... Посли умовляли еллінів прийти в Афіни і взяти участь у нарадах про мир і спільні дії Еллади» [Перикл, 27].

Проте його пропозиція скликати загальноеллінський конгрес (443 р. до н. е.) для прийняття спільних зусиль стосовно зруйнованих персами храмів і забезпечення безпечного морського плавання була відхилена зусиллями Спарти. Створена за ініціативою Перикла колонія Фурія у Південній Італії, до участі в освоєнні якої були залучені всі бажаючі, не перетворилася, як було задумано, в символ єднання греків під егідою Афін, а заповнилася вихідцями з Пелопоннесу і займала пізніше проспартанську позицію.

Протидія Спарти та її союзників поширенню афінського впливу, підривна діяльність всередині Афінського союзу все більше загострювали відносини двох провідних держав у Греції. Однак в цілому при Периклі сфера впливу Афін на міжнародній арені насправді розширилася. 437 р. до н. е. афінський флот на чолі з Периклом здійснив експедицію на узбережжя Чорного моря, в результаті якої майже всі міста Північного та Південного Причорномор'я перейшли у пряму чи посередню залежність від Афін.

Стосовно діяльності самого Перикла, то в історичній літературі висловлювалися різноманітні точки зору. Високу оцінку Периклу, як його особистості, так і політичних здібностей, дав відомий англійський історик *Дж. Грот* у першій половині XIX ст. На противагу Гроту інші, переважно німецькі, історики намагалися применшити значення особи вождя афінської демократії, заперечуючи оригінальність його політичного мислення (*Вілломовіц*), показуючи його демагогічні прийоми (*Шварц*, *Курціус*) або оголошуючи його політику недостатньо демократичною.

Однак жодна з наведених точок зору щодо Перикла, які незаслужено занижують його позитивні якості, не може бути визнана правильною. Не можна не погодитися з тим, що глава Афін був видатним політиком свого часу, який краще за інших розумів



інтереси афінян, а в умовах Греції V ст. до н. е. афінський лад був найпрогресивнішим у всьому еллінському світі.

2. ПОЛІТИЧНА ОРГАНІЗАЦІЯ АФІНСЬКОЇ ДЕМОКРАТІЇ

Власне, в період правління Перикла в Афінах остаточно сформувався політичний устрій держави. Його опис ми знаходимо в «Афінській політій» Аристотеля, який охарактеризував сучасний йому державний устрій Афін (друга половина IV ст. до н. е.). Але цей опис дійсний і для середини V ст. до н. е., оскільки ніяких істотних змін у IV ст. не сталося. У державному устрої Афін за часів правління Перикла збереглися всі основні принципи старої клісфенівської організації, які знайшли свій дальший розвиток.

Верховним органом Афінської держави визнавалися народні збори – *еклесія*, що вирішували всі найважливіші питання внутрішньої та зовнішньої політики країни. У народних зборах брали участь усі афінські громадяни, які досягли повноліття (20 років), без обмеження майновим цензом. Збори скликалися не менше 4 разів на *пританію* (десята частина року), тобто 40 разів упродовж року. Вони відбувалися біля підніжжя Акрополя на рівному пагорбі *Пііксі*. А пізніше засідання були перенесені в театр Діоніса.

Порядок денний зборів був відомий завчасно. Але кожний громадянин мав право внести будь-яку пропозицію чи законопроект і навіть порушити будь-яке питання, непередбачене для даних зборів. На засіданнях вирішували найважливіші державні справи: питання війни і миру; заслуховували посольства і укладали договори про союзи; регулярно слухали звіти посадових осіб про їхню діяльність та обирали на вищі посади в державі; розглядали важливі судові справи; обговорювали асигнування на військові потреби, будівництво флоту і громадських споруд, продовольче постачання; нагороджували чи позбавляли окремих осіб громадянських прав і, нарешті, вирішували найрізноманітніші питання поточного життя. Основною функцією еклесії було видання законів і декретів (*псефізми*) – рішень з приватних питань на основі уже існуючих законів. Законопроекти ретельно обговорювалися. Текст нового закону, а також законів, які відмінялися ним, виставляли для загального ознайомлення. Потім після виступу автора законопроекту на його захист народні збори призначали комісію з числа народних суддів для вивчення питання про доцільність прийняття нового закону. Обговорення законопроекту проходило у формі начебто судового процесу. Остаточне рішення виносили народні збори. Але і після прийняття нового закону автор його впродовж року міг бути притягнутий до відповідальності за звинуваченням у тому, що запропонував закон, який суперечив демократичній конституції та існуючим законам. Проти нього порушували спеціальний позов, який називали



Театр Діоніса в Афінах



«*графе параномон*» (скарга на протизаконня). У випадку визнання позову справедливим автору законопроекту загрозувало судове покарання аж до позбавлення його громадянських прав. Ці застережні заходи були спрямовані проти спроб провести за допомогою демагогічних доказів закони, які послаблювали б демократичний лад. Наскільки введення «скарги на протизаконня» було виправданим, видно з того, що як тільки олігархам вдавалося прийти до влади, вони тут же відміняли цей звичай.

Вибори військових посадових осіб та посад, пов'язаних з державними фінансами, проходили в народних зборах відкритим голосуванням. Інші державні посади заміщалися жеребкуванням.

При прийнятті рішень проводилося як таємне, так і відкрите голосування. Відкрито голосували шляхом підняття рук (*хеїротонія*). Таємне голосування застосовувалося при розгляді питань щодо окремих осіб (дарування громадянських прав, остракізм тощо). Кожний учасник зборів міг виступати зі своїми міркуваннями. Існувала свобода слова, і ораторам дозволялося піддавати критиці будь-які заходи в галузі внутрішньої та зовнішньої політики. Право виступу мав кожний присутній на зборах громадянин.

Другим за значенням органом управління Афіньської держави була Рада 500 – *буле*, що відала всіма питаннями у проміжку між засіданнями народних зборів і поповнювалася щорічно за жеребом громадянами, які досягали 30-літнього віку. Члени Ради отримували платню у розмірі 5–6 оболов, тобто вдвічі більше, ніж за відвідування народних зборів. Рада 500 комплектувалася з різних розрядів афіньського громадянського суспільства. Вона залишалася дорадчим органом і відала поточними справами в країні та займалася попереднім розглядом справ, які надходили на обговорення народних зборів. Рішення, прийняте без попереднього обговорення в Раді 500, вважалося протизаконним. Буле управляло фінансами, державним майном, наглядало за карбуванням монет, за флотом, доками, портом, ринками, контролювало роботу посадових осіб тощо.

Приплинності складу і великій кількості учасників народних зборів не можна було розраховувати на докладне і ділове обговорення там політичних питань. Тому на *буле* покладалася велика відповідальність за підготовку попередніх рішень для еклесій – *пробулевок*. Члени Ради при вступі на посаду давали клятву, що будуть керуватися у своїй діяльності законами і «радити» для найбільшого блага держави.

Рада поділялася на 10 частин (*пританій*) по 50 чоловік від філи, кожна з яких була адміністрацією впродовж десятої частини року. Всередині кожної пританії квота представництва розподілялася між демами пропорційно до їх розмірів та кількості громадян у них. Число членів Ради від дему коливалося від одного до десяти і більше. Щоденно зі складу пританів за жеребом обирався голова пританії – *епістат*, якому вручалися ключі від храмів, де зберігалися державні документи, скарбниця і печатка. Чергова пританія скликала народні збори, а епістат головував у народних зборах, якщо вони випадали на цей день. Таким чином, упродовж року більша частина Ради проходила через цю почесну посаду. При порівняно невеликій кількості афіньських громадян (30–40 тис.) і тому, що членом Ради можна було стати лише двічі, майже кожен з афінян, хоча б раз у житті, брав участь у діяльності цього важливого політичного органу Афіньської держави. Так, наприклад, філософ Сократ, який принципово ухилявся від політичної діяльності, все ж таки один раз був членом Ради 500.



Важливою функцією Ради була *докімасія* (перевірка) нових кандидатів у члени Ради на наступний рік і дев'яти архонтів.

Одним з важливих і найдемократичніших закладів в Афінах був суд присяжних – *гелієя*. В суді могли брати участь (причому необмежену кількість разів) усі афінські громадяни, незалежно від майнового цензу, які досягли 30-літнього віку. Щорічно за жеребом з бажаних обиралося 5000 суддів і 1000 запасних. У дні судових засідань (не менше 300 за рік) знову жеребом судді розподілялися по судових приміщеннях. Число суддів було різним: залежно від характеру справи інколи перевищувало 500 і навіть 1000 чоловік. Вони завчасно не знали, які справи будуть розглядати, що виключало можливості підкупу і зловживань. Але внаслідок такої практики судді повинні були приймати рішення лише на основі поданих сторонами доказів. Адвокати не допускалися, і кожний звинувачував чи захищався сам. Щоправда, за особливим дозволом можна було другові чи родичеві виступати замість надто юного чи, навпаки, престарілого. За жінок, зрозуміло, виступали їхні опікуни. Оскільки від ораторського мистецтва, вміння впливати на велику аудиторію, знання законів, а головне – вміння їх застосовувати залежав результат справи, а далеко не кожний афінянин був здатний скласти необхідний текст промови, поширилося залучення так званих *логографів*. Вони знали



Старий п'яниця

закони, володіли риторською майстерністю, на замовлення і за відповідну оплату складали промови для своїх клієнтів. Ті вивчали їх напам'ять і виголошували в суді (читати у грецькому суді дозволялося лише документи, тексти законів і завчасно написані при підготовці справи показання свідків, і робив це не сам виступаючий, а секретар суду за його проханням). Для виступів існував судовий регламент, який визначався водяними годинниками (*клепсидрой*). Крім доказів від фактів і законів притягнуті до суду афіняни нерідко використовували малоповажні заходи: намагалися розчулити суддів, приводили на процес маленьких дітей, говорили про свої заслуги перед державою, про гірку долю у випадку ув'язнення, плакали тощо.

Компетенції гелієї були досить широкими. Розглядалися приватні позови афінських громадян і метеків, багато справ жителів союзних держав, процеси політичного характеру, справи, пов'язані з незаконним присвоєнням громадян-

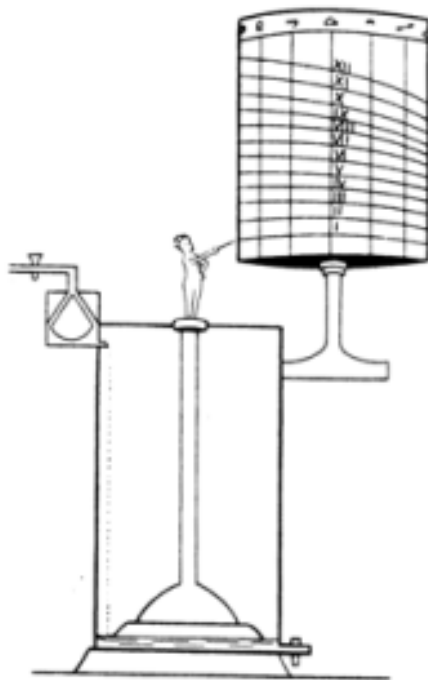

Клепсида



ських прав і т. п. При величезній кількості судових справ існувала певна черговість їх розгляду. Союзники, які вимушені були приїздити на суд в Афіни, скаржилися, що їм доводиться довго чекати розгляду своїх справ.

Згодом з'явилася категорія термінових справ, які повинні були розглядатися впродовж місяця з дня їх надходження до суду. Це стосувалося перш за все суперечок, пов'язаних з торговими операціями, кредитуванням морської торгівлі та іншими позиками.

Поза чергою розглядалися справи про злочини проти держави, антидемократичні змови, з приводу яких вносилися «надзвичайні заяви» (*ісангелія*). Суд був відкритим і привселюдним. Могли бути присутніми не лише афіняни, але й приїжджі з інших держав.

Рішення приймалося таємним голосуванням, простою більшістю голосів. Воно було остаточним і не підлягало оскарженню.

При вступі на посаду судді давали клятву, що будуть судити безсторонньо, керуючись лише законами і справедливістю. Головуючий в суді архонт ніяк не впливав на рішення суддів.

Оскільки суд поповнювався бажаними, склад його був випадковим. Невелика оплата була меншою денної зарплати кваліфікованого працівника, а засідати доводилося досить часто. Поширене уявлення про те, що в афінському суді засідали переважно бідні громадяни, не підтверджується джерелами. Суд, як і еклесія та буле, відтворюють у розрізі соціальну структуру афінського суспільства в цілому – там представлені всі верстви громадянського колективу.

Окрім судових функцій, геліеї належала ще одна важлива функція, яка робила цей державний орган одним з найважливіших в Афінах, і це право – затверджувати закони. За афінськими звичаями, закон, прийнятий в народних зборах, не мав юридичної сили до того часу, поки не був остаточно відредагований Радою 500 і затверджений геліеєю. Тільки після цього він вважався законом (по-грецьки *номос*) і, записаний на дошці, виставлявся для загального ознайомлення. Така складна процедура прийняття нових законів була встановлена для того, щоб уникнути необдуманих рішень.

Вся виконавча влада належала різним щорічно обираним і підпорядкованим народним зборам і Раді *колегіям*. Державний устрій Афін відрізнявся майже повною відсутністю в ньому бюрократичного апарату. Все управління здійснювалося посадовими особами і колегіями. Найманими працівниками були лише писарі, та і то часто їхні функції виконували державні раби.

Найважливіша з усіх колегій – колегія *10 стратегів* – вибиралася щорічно голосуванням шляхом підняття рук у народних зборах. Вони командували армією і флотом, стежили за їхнім станом у мирний час, відали будівництвом військових укріплень, призначенням і розподілом трієрархій, видатками військових коштів. Разом з Радою 500 стратеги відали зовнішньополітичними питаннями, вели дипломатичні переговори. Вони могли скликати надзвичайні сесії народних зборів, брати участь у засіданнях Ради, мали пріоритет у наданні письмових чи усних доповідей Раді та народові. На відміну від інших посад переобрання стратегів не лише не допускалося, але й не практикувалося, оскільки ця посада вимагала особливої підготовки, здібностей, матеріальних коштів і була доступна небагатьом. Поступово серед 10 стра-



тегів виділяється один як голова колегії, який стає першим стратегом і обирається незалежно від філи з усього складу громадян. Для цієї колегії не існувало і щорічної звітності. Діяльність стратегів обговорювалася лише у випадку військових невдач, поразок, підозр у зраді, розкрадання державного майна тощо. Тоді стратегів судили народні збори, і винні піддавалися різним покаранням аж до смертної кари.

Існувала в Афінах і стара *колегія архонтів*. Архонти заміщалися з 80-х років V ст. до н. е. за жеребом і не відігравали такої важливої ролі, як стратеги, але зберігали традиції назви року за іменем архонта-епоніма. В руках архонтів знаходилася підготовка судових справ, контроль над священними угіддями, опіка сирітського майна, призначення хорегів, керівництво релігійними процесіями, змаганнями, жертвоприношеннями та ін. По закінченні року перебування на посаді вони входили в склад ареопагу, членство в якому було пожиттєвим. Цей орган після реформи Ефіальта не користувався попереднім авторитетом, але все-таки в його віданні залишалися деякі судові справи (про навмисні вбивства, підпали) і нагляд за священним майном (землі Елевсина; маслини, що вважалися священними деревами богині Афіни).

Крім того, в Афінах вибирався цілий ряд різноманітних колегій, які здебільшого склалися з 10 чоловік. Серед них слід виділити колегію *еллінотаміїв* (скарбників), які відали державною скарбницею. Цікаво, що їхнє обрання проходило відкритим голосуванням, оскільки вони повинні були відповідати за свої дії власними коштами, тобто у випадку казнокрадства повинні компенсувати втрати своїми грошми. Тому на ці посади обиралися найбагатші верстви суспільства – пентакосіомедими.

У віданні колегії *полетів* знаходилися всі орендні контракти (на будівництво стін, виготовлення офіційних написів – постанов, проектів, декретів). Вони влаштували торги на розробку копалень (особливо Лаврійських), на збір податків спільно зі скарбниками військової скарбниці. Крім того, вони продавали з торгів на засіданнях ради майно засуджених злочинців, публікували списки земельних ділянок і приміщень, конфіскованих і відданих в оренду через суд.

За жеребом обирали 10 чоловік, які завідували ремонтом храмів, та десять *астіномів* (благоустрій міст). З них п'ять виконували обов'язки в Афінах, а п'ять – в Піреї. Вони дбали про чистоту міста, не дозволяли забудовувати вулиці; перекидати над вулицями балкони, робити вікна, які відчиняються на вулицю (так відчинялися лише на верхніх поверхах, на нижньому ж вони виходили у внутрішній двір будинку); ховали людей, померлих на вулиці.

Для нагляду за всіма товарами вибиралися 10 ринкових наглядачів – *агораномів* (п'ять для Афін і п'ять для Пірея), а також 10 наглядачів за мірами – *метрономів*, які стежили за правильністю використання торговцями мір і ваг.

Оскільки значна частина зерна завозилася в Афіни, спочатку обиралося 5 хлібних наглядачів для міста і 5 для Пірея, а зі збільшенням населення їх стало відповідно 20 і 15. Вони стежили, щоб на ринках хліб про-



Гендлярка



давався добросовісно, щоб мельники продавали ячмінну муку відповідно до вартості ячменю, а булочники пшеничний хліб – відповідно до ціни пшениці і щоб булки мали таку вагу, яку вони вкажуть.

За жеребом призначали також колегію *одинадцяти*, які відали в'язнями, страчували заарештованих злодіїв, грабіжників у випадку їхнього особистого зізнання, а у разі незгоди доставляли на суд, подавали в суд описи конфіскованих земельних ділянок і будинків.

Крім того, обирали за жеребом таких посадових осіб: 5 будівельників доріг, які ремонтували шляхи сполучення; 10 *логістів* і при них 10 *синегорів* (помічники чи радники при державних контролерах), перед якими звітували посадові особи і вони зносили ці звіти в суд. Вони слідували також, щоб посадові особи не отримували хабарів.

Вибирали також секретаря Ради по пританіях за жеребом. Він завідував документами, зберігав видані постанови і всі документи скріплював своєю печаткою.

Крім стратегів та еллінотаміїв, відкритим голосуванням обирали 10 *таксіархів* – командирів громадського ополчення по філах; 2 *гіппархів* – командирів кінноти (по 5 філ), 10 *філархів* – командирів вершників по філах.

Взагалі військові посади можна було займати по декілька разів, а з інших жодної не можна було займати кілька разів; тільки членом Ради можна було стати двічі.

Афіняни по праву пишалися своєю належністю до найдемократичнішої в Греції держави. Досягненням грецької політичної думки і полісного світогляду було вироблення самого терміна «громадянин». У давньосхідних деспотіях такого терміна практично не існувало. У давньосхідних монархіях були «піддані», правоздатність яких слабо забезпечувалась законодавством і могла бути в будь-який момент порушена представниками державної влади. Грецький же громадянин – це особистість, наділена певними правами, що складала основу його життєдіяльності. В Афінах кожний громадянин міг виступати на народних зборах з критикою посадових осіб, вносити пропозиції з питань зовнішньої та внутрішньої політики. Держава захищала не лише життя та майно своїх громадян, але й свободу їхньої особи. Афінянина не можна було ув'язнити без судового вироку, а людина, притягнута до судової відповідальності, якщо не сподівалася на виправдання, могла покинути місто до розгляду своєї справи.

Зрозуміло, що афінські громадяни мали не лише права, а й обов'язки перед державою. Окрім військової служби до них належали *літургії* – повинності заможних афінян за свій кошт готувати театральні вистави (*хорегія*), споряджати і набирати екіпажі військових кораблів (*трієрархія*), забезпечувати організацію гімнастичних змагань, всенародних пригощань (по *філах* і *демах*) тощо. Ухилення від політичної та суспільної діяльності засуджувалося; приватне життя, хоча й не піддавалося такій жорсткій регламентації, як у Спарті, все ж повинно було підпорядковуватися закоренілим консервативним традиціям. Потрібно було приносити встановлені жертви богам, брати участь у культурах філ, демів, фратрій і держави. Надзвичайна активність судів при численному і не завжди компетентному складі їх учасників створювала сприятливий ґрунт для появи і поширення професійних донощиків – *сикофантів*, які шантажували афінян і вимагали грошей під загрозою порушити судову справу.



Афінська політична система, найпередовіша для Греції того періоду, була демократичною для меншості населення. З неї були виключені не лише раби, але й метеки, які не отримували громадянства, навіть коли жили в Афінах упродовж декількох поколінь. У той час як громадяни Афін у мирний період не платили прямих податків, для метеків існував спеціальний подушний податок – *метойкіон*. Інколи за особливі заслуги перед Афінською державою окремим метекам надавали громадянські права, але це було винятком з правил.

У політичному житті Афінської держави не брали участі й жінки. Афінянки вели навіть більш замкнутий спосіб життя, ніж спартанки, отримуючи знання в такому об'ємі, який готував їх до ролі матері і домогосподарки. Життя жінки обмежувалося її будинком і двориком,

за межі якого вона могла виходити лише в особливих випадках (похорон або пологи у когось із близьких, святкова релігійна процесія) і то у супроводі рабів.

Після виключення рабів, метеків і жінок з політичного життя, блага демократії були благами лише для невеликої частини населення – повноправних громадян чоловічої статі. Що ж стосується їх, то політичний устрій Афін забезпечував їм повноту політичних прав і свобод. Використання жереба при заміщенні посад передбачало, що кожний громадянин міг бути залучений до управління державою. Щорічно посадові особи регулярно звітували перед народними зборами і у випадку визнання звіту незадовільним могли бути відкликані достроково. Навіть найвищі посадові особи повинні були керуватися волею народних зборів.

При всьому цьому принцип прямого народовладдя не міг бути реально здійсненим. Народні збори відбувалися не досить часто, щоб на них виносилися всі найважливіші питання внутрішнього та зовнішнього життя держави. Але брали участь у зборах далеко не всі громадяни Афін. Жителям віддалених від міста районів доводилося витрачати багато часу на дорогу в Афіни і відриватися від свого господарства. З тих чи інших причин пропускали засідання народних зборів і міські жителі. Характерно, що кворум для прийняття особливо важливих рішень складав 6 тис. чоловік, а це дорівнювало приблизно 1/4 або навіть 1/5 загальної кількості громадян.

На самих зборах, як правило, говорили люди освічені, які володіли мистецтвом красномовства – *риторикою*. Таку підготовку могли отримати лише діти заможних афінян і не випадково більша частина популярних вождів афінського демосу в V ст. до н. е. була аристократичного походження.

З середини V ст. до н. е. право займати державні посади було поширене на громадян третього майнового стану за Солоном. Однак посади, пов'язані з фінансовими функціями (скарбники), займали завжди представники багатой верхівки.

І все-таки будь-який афінський громадянин відчував себе вершителем долі всієї держави. Бо він був повноправним учасником народних зборів, без санкцій яких не приймалося жодне важливе рішення, в тому числі закони і декрети. А в гелієї голосами присяжних, більшість яких складала рядові афіняни, визначалася доля багатьох громадян, метеків, союзників.



Стара жінка



3. АФІНСЬКА ДЕРЖАВА (АРХЕ)

Делоська симахія через об'єктивні причини перетворилася згодом в Афінську державу (*архе*). Більшість союзників не брали участі у постачанні оснащених кораблів. Ця справа знаходилася в руках Афін, а союзники повинні були сплачувати певні внески – *форос* (данину). Таким шляхом керівництво справами Делоської симахії закономірно переходило до Афін, які з першого союзника перетворювалися в гегемона, що диктував свою волю союзу. У своїх розпорядженнях і наказах афіняни вже не рахувалися з союзниками, а у випадку відмови союзників виконувати директиви Афін без труднощів примушували членів союзу підкорятися.

Зовнішньою ознакою перетворення Делоської симахії в Афінську архе стало перенесення союзної скарбниці з Делоса в Афіни (454 р. до н. е.) і передача найважливіших справ союзників на розгляд і вирішення афінської гелієї. Сума форосу була встановлена засновником Делоського союзу Аристидом на основі точного обліку прибутків і багатства кожного члена союзу в сумі 460 талантів.

Щодо сплати форосу всі члени союзу були розподілені на 5 округів за географічним принципом: *фракійський*, що об'єднував союзників від острова Евбея і по північному узбережжі Егейського моря; *гелеспонтський* округ включав міста, розміщені в протоках і на узбережжі Мармурового моря; *острівний* округ – острови Егейського моря; *іонійський* – більшу частину міст Малої Азії; *карійський* – поліси південно-західної частини Малої Азії. В кожному окрузі за правильним і регулярним збором форосу стежив особливий наглядач – єпископ і двоє його помічників – спеціальних уповноважених. Якщо союзники не вносили форос вчасно, то на них накладали штраф. При Периклі розмір форосу коливався: 444/43 р. до н. е. він складав 426,5 таланта, 429/28 р. до н. е. – 410,5 таланта. А під час Пелопоннеської війни (426 р. до н. е.) він доходив до 1300 талантів. Античний талант (26,2 кг) дорівнював 60 мінам, або 6 тис. драхм (1 драхма = 4,3 г срібла). Приймаючи золотий талант рівним приблизно 1,5 тис. золотих карбованців, отримаємо досить солідну суму внеску – від 620 тис. до 2 млн карбованців на золотий рахунок. Щорічно в союзу скарбницю надходило від 12 до 15,6 т валютного металу. У масштабах Греції V ст. до н. е. це були значні ресурси, на які можна було утримувати упродовж 6 місяців армію в 5 тис. гоплітів і флот у 200 трієр із 40-тисячним екіпажем.

Крім форосу союзники платили різноманітні мита, несли судові витрати, утримували афінські гарнізони, оплачували чиновників, які приїжджали – обстежувачів, наглядачів (єпископів) тощо.

Іншу статтю афінських надходжень складали торгові мита, які віддавалися на відкуп приватним особам чи відкупним компаніям (*телоной*). Через афінський порт Пірей проходили торговельні шляхи зі сходу і північного сходу на захід і південний захід – з Чорного моря до Адріатичного. Мито в Піреї платили у розмірі 2% від вартості вантажу.

В одному з трактатів V ст. до н. е. говорилося: «Насправді, якщо якесь місто



Пірейська гавань



торгує корабельним лісом, куди воно буде збувати його, якщо не доб'ється згоди тих, хто панує на морі? Якщо якесь місто багате залізом, міддю чи льоном, куди воно буде це збувати, якщо не заручиться згодою того, хто панує на морі? А саме з цього всього і створюються у мене кораблі: від одного отримується ліс, від другого – залізо, від третього – мідь, від четвертого – льон, від п'ятого – віск... І ось я без труднощів зі свого боку отримую всі ці ресурси землі по морю, а між тим ніяке інше місто не має в себе двох таких товарів разом».

Немалі прибутки приносила державі і віддача на відкуп Пангейських і Лаврійських копалень. До розряду державних прибутків слід відносити і позики, які в критичні моменти для Афін надавали приватні особи чи заклади, особливо храми. Так, 422 р. до н. е. була взята величезна позика у храмі Афін, у скарбниці якого напередодні Пелопоннеської війни зберігалося близько 10 тис. талантів.

Афінська архе, до складу якої входило близько 200 держав різної величини і значення, при Периклі досягла найвищої могутності. Число жителів усієї підлеглої Афінам території доходило до 10-15 млн. Населення самої Аттики складало приблизно 410-420 тис. чоловік. З них більше 40 тис. були повноправними громадянами, ще приблизно 100 тис. – жінки і неповнолітні. Рабів було не менше половини всього населення.

Збройні сили Афін склалися з союзного флоту (близько 400 трієр) і сухопутної армії (27 тис. чол.). Військова перевага Афін забезпечувала їхню гегемонію в Егейському морі. На союзників Афін дивилися, як на здобич афінського народу, а саме місто перетворилося в гегемона Афінської архе. На отримані від союзників гроші Афіни оплачували 20 тис. афінських чиновників.

Посилення фіскального (податкового) тиску Афін на союзників було однією з причин незадоволення союзників своїм гегемоном.

Перші повстання проти афінського панування спалахнули на таких великих островах Егейського моря, як Наксос (469 р. до н. е.), Фасос (465 р. до н. е.), і в м. Халкіда на о. Евбея (446 р. до н. е.). Переможені повсталі виплачували контрибуцію і давали клятву вірності Афінам. Прикладом такої клятви є присяга жителів Халкіди: «По наступних пунктах нехай принесуть присягу халкідяни: я не зраджу народ афінський ні хитрощами, ні підступом якимось, ні словом, ні справою, не послухаюсь того, хто задумає зрадити. І якщо хтось зрадить, я повідомлю афінян. І союзником я буду якомога кращим і добросовісним. І народу афінському буду допомагати і сприяти, якщо хтось буде наносити образу народу афінському. Нехай складуть присягу з халкідян усі повнолітні. А якщо хтось не складе присяги, того нехай позбавлять громадянської честі і нехай майно його буде конфісковано...»

Невдоволення і повстання нерідко приводили до виходу союзних міст з архе. Найбільшим з відомих виступів союзників було повстання на о. Самос 440 р. до н. е. Воно разом з виступом проти Афін у м. Візантії набуло таких масштабів, які загрожували вилитися у справжню війну. Афінський флот під Самосом зазнав поразки. Після цього проти непокірного союзника виступив сам Перикл. Але лише після тривалих зусиль протягом майже року вдалося здолати опір повсталих. Після восьми-місячної облоги самосці здалися на милість переможців, які повелися з ними вкрай жорстоко: Самос віддавав свій флот, руйнував оборонні споруди і сплачував велику контрибуцію.



Жорстока розправа з Самосом була лише одним прикладом великодержавної політики Афін, які безжалісно придушували найменшу спробу союзників звільнитися від опіки – Афіни ж дивилися на себе, як на рятівників Греції від варварів, і на цій підставі вважали своїм правом розпоряджатися всіма матеріальними ресурсами на власний розсуд.

З метою утримати союзників у покірності та показати могутність афінського флоту грекам і варварам Перикл 437 р. до н. е. організував експедицію на узбережжя Чорного моря.

«Прибувши в Понт із великою ескадрою, блискуче спорядженою, – повідомляє Плутарх, – він (Перикл. – В. Б.) зробив для еллінських міст усе, що їм було потрібно, і поставився до них дружельюбно, а околичним варварським народам, їхнім царям і князям він надавав велику допомогу, показавши безстрашність, сміливість афінян, які плавають куди хочуть і все море утримують у своїй владі. Жителям Синопи Перикл залишив тринадцять кораблів під командуванням *Ламаха* і загін гоплітів для боротьби з тираном *Тимесилеєм*. Після вигнання останнього і його прибічників він провів у народних зборах постанову про те, щоб у Синопу відправили 600 чол. афінян за їхнім бажанням: вони повинні жити разом із корінними громадянами Синопи, поділивши з ними будинки і землю, яку перед цим зайняли тирані» [Перикл, 20].

Утворення Афінської морської держави та фактичний контроль над протоками і важливими торговими пунктами відіграли важливу роль в історії Причорномор'я. Утвердження Афін у цих областях було надзвичайно важливим, бо з давніх-давен Аттика жила привізним хлібом. Внаслідок конкуренції міст, які входили в Пелопоннеський союз, ввіз хліба з італійських грецьких міст в Сицилії був утруднений, причорноморські області стали головною житницею всього союзу.

Не задовольняючись блискучими успіхами своєї політики і дипломатії в басейні Егейського моря і в Причорномор'ї, афіняни стали проводити активну діяльність щодо поширення свого впливу у західному напрямку на шляху у Велику Грецію і Південну Італію. Ця територія була багатою і густозаселеною, з процвітаючими містами. Тарент, Кротон, Локри, Регій, Катана, Сиракузи, Гела, *Селінунт* не поступалися рівнем свого економічного і культурного розвитку знаменитим містам Балканської Греції. А встановлення афінської гегемонії в Великій Греції перетворило б Афінську державу в політичне об'єднання практично всього грецького світу, привело б до повної ізоляції Спарти і нанесло б смертельний удар по економіці Коринфа.

Провідниками афінської політики та впливу в союзних полісах і общинах служили афінські колоністи – *клерухи*. Вони були військово-землеробськими поселенцями і мали одночасно декілька завдань: усували з міста бідний і невдоволений елемент, були опорою афінської державності в союзних областях, як постійні гарнізони і провідники афінської політики, моралі і звичаїв, вселяючи у союзників страх і попереджуючи можливі перевороти з їхньої сторони.

Афінські клерухії були на островах Лемнос, Імброс, Евбея, Наксос, Андрос, в Херсонесі Фракійському і т. д. Частина колоністів не могла закріпитися на відведених їм державних ділянках і розсіювалася, інша частина з допомогою державного кредиту перетворювалася у військовозобов'язаних земельних власників.

У соціально-політичному житті Афін V ст. до н. е. клерухії відіграли досить значну роль. І, напевно, правильним є твердження, що однією з головних причин падін-



ня афінської демократії в післяпериклівський час було припинення виведення колодній внаслідок скорочення залежної від Афін території.

Постає питання: як же оцінити стосунки між союзниками в Афінській архе? З одного боку, афіняни були повними розпорядниками союзницької скарбниці, вони обмежували судові повноваження союзників, втручалися у їхні внутрішні справи, намагаючись позбавити їх самостійності, виводили на підлеглі території свої клерухії. Однак, незважаючи на афінське панування, приналежність до архе давала союзним містам ряд переваг. Панування афінян на морі забезпечувало безпеку мореплавства і морської торгівлі та полегшувало відносини між окремими містами; належність до архе сприяла тісним економічним зв'язкам між містами, робила доступними для них і віддалені ринки; держави, які входили до архе, були захищені Афінами і від зовнішніх ворогів; і, нарешті, афіняни повністю взяли на себе забезпечення союзників зерном, таким необхідним для всіх грецьких країн. Крім того Афіни були гарантом демократичних порядків у союзницьких державах.

4. ОЦІНКА АФІНСЬКОЇ ДЕМОКРАТІЇ АНТИЧНИМИ АВТОРАМИ

Дати однозначну оцінку державному устрою Афін класичного періоду затруднювалися не лише сучасні дослідники, але і його сучасники – античні історики, погляди яких розділи-

лися на 3 типи оцінок, що залежало, очевидно, від політичної орієнтації автора.

До демократично налаштованих істориків слід віднести Фукідіда, який вклав панегірик на честь афінської демократії в уста Перикла, що виступив з промовою над тілами воїнів, які загинули в перший рік Пелопоннеської війни (431 р. до н. е.) і за звичаями предків були поховані за кошт держави. Однак, хоча виклад промов, проголошених історичними особами, був одним із найулюбленіших літературних прийомів Фукідіда, історик сам зазначав, що він, відтворюючи ці промови, передавав лише загальний зміст виступу. Таким чином, промови історичних осіб у Фукідіда переважно скомпоновані ним самим. Перикл в інтерпретації Фукідіда так характеризує державний устрій Афін: «Наш державний лад не копіює чужих утворень; ми самі швидше були зразком для деяких, ніж наслідуюмо інших. Називається цей лад демократичним, тому що спирається не на меншість, а на більшість. Щодо приватних інтересів, закони наші надають рівноправність усім, щодо політичного значення, то у нас у державному житті, не залежно від його доблесті... ми живемо вільним політичним життям і не страждаємо підозрілістю у відносинах повсякденного життя» [Історія, II, 37]. Але в іншому місці, зазвичай стриманий в своїх оцінках Фукідід, так оцінює характер політичного ладу Афін: «На словах це була демократія, а насправді правління однієї людини» [Історія, II, 41].

Зовсім протилежною точкою зору на державний устрій Афінської держави є думка автора політичного памфлету останньої чверті V ст. до н. е. Цей твір зберігався у збірнику творів Ксенофонта: звідси його назва – «Псевдоксенофонтова політія». Але авторство Ксенофонта сумнівне, оскільки він народився близько 430 р. до н. е. Крім того, стиль і політичні погляди автора не співпадали з літературним стилем і політичними поглядами самого Ксенофонта. Найвірогідніший час написання цього памфлету – близько 425 р. до н. е., перші роки Пелопоннеської війни. Автор «Політії»



не відомий, але зміст трактату свідчить про його належність до олігархів. Критично розглядаючи політичний лад Афін, він робить висновок: «Що стосується державного устрою афінян, то, якщо вони обрали свій теперішній лад, я не схвалюю цього з тієї причини, що, вибравши собі його, вони тим самим вибрали такий порядок, щоб простому народу жилося краще, ніж благородним. Ось за це то я і не хвалю його» [Політія, I, 1].

Досить виважену позицію в оцінці афінської демократії займав Аристотель, який у своєму трактаті «Афінська політія» так характеризував її особливості: «Доти, доки Перикл стояв на чолі народу (афінської демократії. – В. Б.), державні справи були порівняно добрими; коли ж він помер, вони стали значно гіршими...» [XXVIII].

Таким чином, ще серед античних авторів не було одностайності в оцінці афінської демократії. Немає такої одностайності й зараз. Але з упевненістю можна стверджувати, що афінський державний лад був найдемократичнішим серед політичних устроїв античного світу.

Питання для контролю:

- Дайте оцінку внутрішній політиці Перикла.
- Визначте основні напрями зовнішньої політики Перикла.
- Охарактеризуйте основні органи державної влади афінської демократії.
- Проаналізуйте основні органи виконавчої влади Афінської держави.
- Визначте причини утворення, організацію та значення Афінської архе.
- Як можна оцінити стосунки між союзниками в Афінській архе?
- Як оцінювали афінську демократію античні автори?

Тематика індивідуальних навчально-дослідних завдань:

- Перикл в оцінках античних авторів.
- Поняття афінського громадянства.
- Будівельна діяльність Перикла.
- «Афінська політія» Аристотеля як джерело для характеристики політичного устрою Афін.
- Афінські колегії як основа виконавчої влади.
- Афінська архе: функції і значення.
- Проблема афінських клерухій.



СОЦІАЛЬНО-ЕКОНОМІЧНИЙ РОЗВИТОК ГРЕЦІЇ в V ст. до н. е.



М

атеріали і документи з економіки Стародавньої Греції V ст. до н. е., які дійшли до нас, досить нерівномірно і уривчасто висвітлюють соціально-економічне життя різних регіонів і часових відрізків.

Менш за все збереглося джерел по першій половині V ст. до н. е., а найбільше даних належать до останньої чверті століття. Серед них слід відзначити «Афінську політію» Псевдо-Ксенофонта, «Історію» Фукидіда, твори Ксенофонта («Про господарство», «Про прибутки», «Економіка»), промови ораторів, особливо Лісія, комедії Аристофана, а також написи і монети. Важливий матеріал подають і пізніші автори – Страбон, Плутарх, Ахіней та інші. А знайдені в різних районах Середземномор'я залишки знарядь праці, будівель, інших пам'яток матеріальної культури, зображення на червонофігурних вазах також добре доповнюють і конкретизують дані письмових джерел.

Після вивчення матеріалів глави ви повинні:

Знати	<ul style="list-style-type: none"> - джерела рабства в класичній Греції; - становище рабів і застосування їхньої праці; - особливості сільськогосподарського виробництва у Греції; - ступінь розвитку ремесла в грецьких полісах; - становище вільних ремісників у грецьких містах; - характер грецької торгівлі класичного періоду; - суттєві риси грецького лихварства; - фактори міжнародних зв'язків і елементи міжнародного права; - особливості грецької економіки класичного періоду.
Вміти	<ul style="list-style-type: none"> - визначити основні джерела рабства в Греції класичного періоду; - проаналізувати сфери застосування рабської праці та становище рабів; - охарактеризувати особливості розвитку аграрних відносин у грецьких полісах; - встановити характерні ознаки ремісничого виробництва; - провести аналіз становища вільних ремісників у Греції; - охарактеризувати напрямки розвитку грецької торгівлі класичного періоду; - виявити витоки лихварства, банківської справи та міжнародного права; - дати аналіз особливостям грецької економіки класичного періоду.



Розуміти

- які джерела формування рабського стану в класичній Греції;
- особливості застосування рабської праці та становище рабів;
- закономірності розвитку аграрних відносин у грецьких полісах;
- характерні ознаки ремісничого виробництва;
- основні напрями розвитку грецької торгівлі класичного періоду;
- витоки лихварства, банківської справи і міжнародного права класичного періоду;
- провідні особливості грецької економіки V–IV ст. до н. е.;
- характер рабства класичної епохи.

1. РОЗВИТОК РАБСТВА. ЙОГО ДЖЕРЕЛА, ЗАСТОСУВАННЯ ТА СТАНОВИЩЕ РАБІВ

подарської зони, яка отримала могутні стимули для економічного розвитку. Серед них – багата здобич у вигляді матеріальних цінностей і полонених, захоплених після перемог над персами. Наприклад, після битви при Платеях греки, за повідомленням Геродота, «знайшли шатра, вбрані золотом і сріблом, позолочені і посріблені ліжка, золотий посуд. На возах вони відшукали мішки із золотими і срібними котлами. З убитих ворогів вони знімали браслети, намиста, золоті мечі, а на різнобарвну вишиту одягу варварів ніхто не звертав увагу. Золота захопили так багато, що його продавали, ніби це була мідь» [Історія, VIII,4].

За відносно короткий час (близько 50 років) на рабські ринки потрапило більше 150 тис. живого товару. Сама війна викликала до життя нові потреби і створила додаткові стимули для господарського розвитку. Потрібно було будувати флот, споруджувати надійні оборонні укріплення, постачати численну армію зброєю тощо. Природно, все це рухало вперед грецьку металургію і металообробку, будівництво, ремісниче виробництво, сприяло технічному прогресові в цілому. Під впливом цих факторів у Греції середини V ст. до н. е. сформувалася економічна система, яка без особливих змін проіснувала до кінця IV ст. до н. е.



Риболовля

Вигнання персів з Балканської Греції, звільнення грецьких полісів у чорноморських протоках і західній Малій Азії призвели до створення досить великої гос-

подарства стимулювалося величезним збільшенням військовополонених. Війна, піратство і тісно пов'язана з ними торгівля були основними джерелами рабства. Доморощених рабів було небагато, бо їх дешевизна робила невідповідним їхнє виховання дома. Війни греків з варварами і між собою приносили основну масу рабів. Так, за даними напису 446-445 рр. до н. е., афіняни захопили в районі Мегариди 2 тис. рабів. А після битви при Евримедонті

Зростання рабовласницького господарства стимулювалося величезним збільшенням військовополонених. Війна, піратство і тісно пов'язана з ними торгівля були основними джерелами рабства. Доморощених рабів було небагато, бо їх дешевизна робила невідповідним їхнє виховання дома. Війни греків з варварами і між собою приносили основну масу рабів. Так, за даними напису 446-445 рр. до н. е., афіняни захопили в районі Мегариди 2 тис. рабів. А після битви при Евримедонті

Зростання рабовласницького господарства стимулювалося величезним збільшенням військовополонених. Війна, піратство і тісно пов'язана з ними торгівля були основними джерелами рабства. Доморощених рабів було небагато, бо їх дешевизна робила невідповідним їхнє виховання дома. Війни греків з варварами і між собою приносили основну масу рабів. Так, за даними напису 446-445 рр. до н. е., афіняни захопили в районі Мегариди 2 тис. рабів. А після битви при Евримедонті



Кімон продав у рабство 20 тис. перських воїнів. Захоплених у полон продавали работоргівцям, які доставляли їх на спеціальні ринки, що існували в різних частинах Греції. Загальногрецьке значення мали ринки в Афінах, на о. Хіос, о. Делос. Військовополонені греки на початку століття рідко ставали рабами, бо їх зазвичай обмінювали на полонених-іноземців або викупували рідні поліси.



Сиракузькі каменярі

Серед рабів переважали фракійці, іллірійці, скіфи, жителі різних районів Малої Азії тощо. Однак з другої половини IV ст. до н. е. ситуація міняється. Під час Пелопоннеської війни відомі випадки знищення всіх чоловіків переможеного міста і продаж у рабство жінок та дітей. Після поразки афінського війська в Сицилії (413 р. до н. е.) декілька тисяч полонених афінян були використані переможцями в каменоломнях як раби, а інших військовополонених продали на рабських ринках місцевим грекам і навіть карфагенянам.

Напис 415 р. до н. е. повідомляє про ціни на рабів. Раби чоловіки вартували від 70 до 300 драхм (1 драхма = 6 оболов = 25 коп. золотом), жінки – від 135 до 220 драхм (середній заробіток афінського ремісника складав 1 обол, що в середньому при 300 робочих днях у рік складало 30-50% покупної ціни раба, включаючи сюди й амортизацію). Таким чином, 32 рабів, які працювали у майстерні батька афінського оратора Демосфена (IV ст. до н. е.), приносили в рік 30 мін, тобто 100 драхм на 1 раба.

Питання про кількість рабів у різні періоди грецької історії було одним із найсуперечливіших в античній історії. Прямих свідчень немає, і їх доводиться здобувати за допомогою непрямих фактів. Так, за даними Ахінея, в епоху Олександра Македонського число рабів в Егіні доходило до 470 тис., в Коринфі – 460 тис. при вільному населенні в 40 тис. чоловік, в Афінах – до 400 тис. при 21 тис. громадян і 10 тис. метеків.

Сьогодні історики розходяться у визначенні співвідношення вільних і рабів. Частина дослідників зменшує цифру рабського населення. Ю. Белох знижує кількість рабів у Коринфі до 60 тис., в Егіні – до 70 тис., в Афінах – до 100 тис., при 100 тис. громадян і 30 тис. метеків. При цьому, за оцінкою різних спеціалістів, загальна кількість рабів в Афінах V ст. до н. е. коливалася від 70 до 150 тис. чоловік.

Щодо кількості рабів, які належали окремим рабовласникам, то, за винятком деяких, що мали по 300, 500 і навіть 1000 рабів, у середньому число рабів на одного рабовласника не перевершувало 10-16 чол. Наприклад, Аристотель мав 14 рабів, його учень *Феофраст* – 9, *Стратон* – 6, *Мисил* – близько 12 рабів.

В афінських домах штат рабів не перебільшував 50 чол., і кожному рабу доручалася якась певна ділянка роботи.



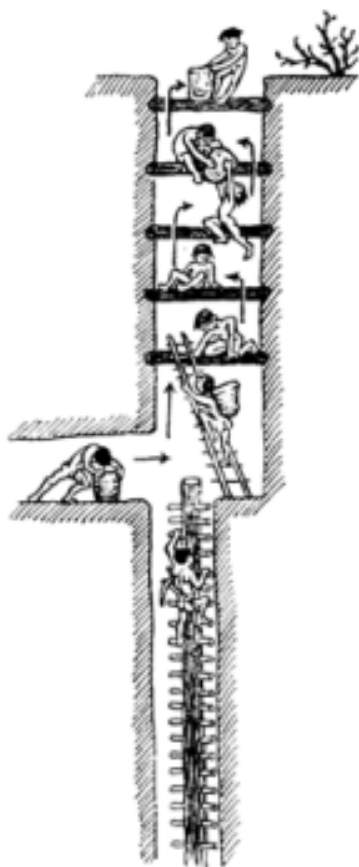

Шахта з видобутку руди

Боргове рабство у більшості грецьких полісів V ст. до н. е. було відмінено, але у відсталих сільськогосподарських районах ще збереглося. Могли продати в рабство і через суд, у вигляді покарання (в Афінах, наприклад, за присвоєння громадянських прав).

Термінів, які позначали рабський стан, у грецькій мові було декілька. Вони відображали різницю в способах отримання і в методах використання рабів у виробництві, в побуті і на державній службі. Крім загального терміна *дулос* (раб) греки відрізняли домашніх рабів, сільськогосподарських, рабів-ремісників, рабів у гірничій справі тощо. Особливо важкою була праця останніх. Раби-гірники при світлі глиняних світильників, напівлежачи, з допомогою молота, клина, кайла і заступу добували руду, видряпуючись по вироблених у стінах вузьких шахт сходинках, доставляли її на поверхню, де відбирали куски з найбільшим вмістом срібла, подрібнювали і мололи їх у кам'яних ступах і млинах, а потім промивали та плавили. Одна з найбільших шахт у Греції – Лаврійські копальні – належала державі. Афіни здавали окремі ділянки їх в оренду афінським громадянам. Деякі ж рабовласники надавали своїх рабів в оренду для роботи в копальнях, що приносило їм чималий прибуток. Відомий афінський багач *Нікій* здавав в оренду 1000 своїх рабів. Частина території Лаврійських копалень експлуатувалася безпосередньо державою, де працювали переважно державні раби.

Широко використовувалася рабська праця у ремісничому виробництві. У торгово-ремісничих полісах (Афіни, Коринф, Мегари, Сиракузи, Пантікапей та ін.) було багато рабських майстерень *ергастеріїв* (від слова «*ерга*», тобто справа). Під суворим наглядом господарів чи наглядачів у них працювали примітивними ручними знаряддями праці *андраподи* (людиноногі). Найпоширенішими були невеликі майстерні, в яких працював сам господар з 2-3 рабами. Але з кінця V ст. до н. е. розміри окремих ергастеріїв збільшилися. Наприклад, у ергастерії з виробництва щітків, який належав оратору Лісію з братом, працювало 120 рабів.

Становище рабів не завжди і не всюди було однаковим. В окремих випадках раби могли користуватися довір'ям господаря і знаходитися у непоганому становищі. Так, раб Перикла *Евангел*



У швейній майстерні





користувався повною довірою свого господаря, відав усім його господарством, мав у своєму розпорядженні інших рабів, які виконували всі роботи в будинку афінського стратега. Для підвищення працездатності і збільшення додаткового прибутку винаходили найрізноманітніші способи заохочення для рабів. Покірні, слухняні і працюючі отримували кращу їжу, одягу, взуття. «Я сам, – говорив Ксенофонт, – ніколи не допускаю, щоб у мене кращі отримували однаково частину з гіршими. Зі своїми управляючими я поведжуся так, що коли вони достойним віддають краще, хвалю їх, але якщо помічаю потурання за лестощі чи іншу марну поступливість управляючого, то не залишаю цього поза увагою і виношу догану, намагаючись довести, що він діяв навіть на шкоду самому собі» [Домобуд, XIII, 12].

Однак експлуатація рабів обумовилася певними економічними інтересами рабовласників, і з метою підняття працездатності вони карали рабів, заковуючи їх у кайдани, ув'язнюючи за недостатньо інтенсивну роботу, катуючи непокірних. Ще в античний час виник міф про краще становище рабів в Афінах. Насправді, в Аттиці були заборонені навмисні вбивства рабів, що відображало більш високий рівень економічного розвитку афінського суспільства, але ненавмисні вбивства рабів у результаті побоїв і тут не вважалися злочином. Господар, який вбив свого раба під час катувань, фактично не ніс ніякої відповідальності. Якщо ж убивали чужого раба, то питання йшло лише про матеріальну компенсацію збитку власнику вбитого раба. Будучи речами, предметами, а не людьми, раби були об'єктами, а не суб'єктами права. Вони не могли самотійно виступати в суді. А якщо виникала необхідність вислухати свідчення раба, то обов'язково потрібно було його катувати, оскільки без тортур свідчення вважалися недійсними.

Як правило, раби не мали власності, не мали права брати шлюб, мати сім'ю. Раб не мав імені, а найчастіше кличку, дану господарем. Часто їх називали по народності, до якої вони належали, наприклад, фракієць, або по роботі, яку вони виконували, наприклад, повар, швець тощо.

У більш стерпних умовах знаходилася невелика група рабів, яка жила окремо від господарів і самотійно займалася ремеслом і дрібною торгівлею. Вони мали власне майно, сім'ю та сплачували своєму господарю визначений внесок (*апофору*). Але юридично раб, його сім'я і майно залишалися власністю рабовласника. Появу рабів, які знаходилися на апофорі, можна розглядати також як прояв перших симптомів кризи експлуатації рабів.

Багато рабів використовувалося як домашня прислуга. У найбагатших афінян було в середньому до 50 рабів-слуг. Особливе становище в Афінах займали державні раби – нижчі службовці, поліцейські, тюремники тощо. Раби-поліцейські, наприклад, називалися скіфами і носили скіфську одягу. Очевидно, поліцейські спочатку набиралися з числа скіфських рабів і афіняни були задоволені чітким виконанням обов'язків поліцейськими. Зрозуміти їхню ретельність неважко, бо вони на законній основі могли застосовувати фізичну силу до порушників порядку – вільних. Раби-поліцейські були споряджені різками і мали право використовувати їх. Жили такі раби окремо, отримуючи від держави навіть невелику платню.

Взагалі, раб був потенційним ворогом господаря – такою була громадська думка. Розроблялася система заходів, щоб запобігти спалахам рабського невдоволення. Рабовласникам радили пильно охороняти рабські контингенти, не допускати





Пиріжник

скупчення багатьох рабів. Але далеко не завжди ці заходи були дійовими. При серйозних труднощах – військових невдачах, зіткненнях політичних угруповань і переворотів раби брали активну участь у подіях, висловлюючи тим самим свій соціальний протест. Так, у 494 р. до н. е. раби в Аргосі скористалися поразкою аргоського ополчення від Спарти, захопили місто і на короткий час організували там своє власне правління. У 414 р. до н. е. близько 20 тис. афінських рабів з ергастерії втекло до спартанців. У свою чергу 412 р. до н. е. під час військових дій на о. Хіос до афінян перебігло багато хіоських рабів, що допомогло захопити острів.

Відпускання рабів на волю в Греції було рідкісним. Звільнення оформлялося шляхом фіктивного продажу раба божеству. Але якщо вільновідпущеник виконував свої обов'язки достатньо добросовісно, то міг повністю звільнитися від опіки свого колишнього господаря. При цьому застосовувалася спеціальна судова процедура. Вільновідпущеник повинен був звинуватити у зловживаннях господаря стосовно себе і довести це у судовому процесі. Інколи колишній господар і вільновідпущеник самі домовлялися між собою про проведення такого процесу, для того щоб вільновідпущеник став повністю незалежним. При цьому господар міг за домовленістю отримувати від колишнього

раба додаткову винагороду. Зберігалися записи на срібному посуді, пожертвованому вільновідпущениками, які вигравали судові процеси проти своїх колишніх господарів. За давньогрецькими уявленнями, раб не міг перетворитися у повноцінного вільного громадянина. Вільновідпущеники зараховувалися в розряд метеків.

Рабство вважалося невід'ємним атрибутом античності і так увійшло у свідомість людей того часу, що навіть такі видатні особистості, як філософ Аристотель, не могли уявити суспільство, в якому було б відсутнє рабство. У своїй «Політій» він трактував науку про рабство як спеціальну дисципліну про організацію влади і про підкорення. Аристотель писав: «Природа влаштувала так, що і фізична організація вільних людей відмінна від фізичної організації рабів: в останніх тіло могутнє, придатне для виконання необхідної фізичної праці, вільні ж люди тримаються прямо і не здатні виконувати подібні роботи; зате вони придатні для політичного життя... Одні люди за своєю природою вільні, інші – раби, і цим останнім бути рабами і корисно, і справедливо» [Політія, VI, 2].

2. АГРАРНІ ВІДНОСИНИ

Рабство в античних суспільствах не виключало елементів вільної праці ні в сільському господарстві, ні в ремеслі. Саме співіснування рабської і вільної праці відрізняє античні суспільства. Особливо в широких масштабах вільна праця використовувалася у сільському господарстві, яке було основою усієї

Рабство в античних суспільствах не виключало елементів вільної праці ні в сільському господарстві, ні в ремеслі. Саме співіснування рабської і вільної праці відрізняє античні суспільства. Особливо в широких масштабах вільна праця використовувалася у сільському господарстві, яке було основою усієї





Сільськогосподарські роботи

наявність багатьох галузей: хліборобство, виноградарство, маслинництво, городництво, садівництво, тваринництво. Але сільськогосподарські угіддя полісів (*хора*) були невеликими, бо переважали пагорбкуваті землі з кам'янистим ґрунтом, важким для оранки і обробітку. Це зумовило невисокий рівень розвитку хліборобства в грецьких полісах. Асортимент сільськогосподарських знарядь був досить бідним: примітивний безвідвальний плуг, мотика, серп, лопата для провіювання, волокуша для видавлювання зерна з колосся на току. Добрива застосовувалися рідко, а найпоширенішою системою обробітку землі було двопілля. У цих умовах урожайність не перевищувала сам – 3, сам – 4. Переважаючою зерновою культурою був менш цінний ячмінь, який давав непогані врожаї. Ячмінні хліб, каша і коржик були основною зерновою їжею стародавнього грека. Загалом свого зерна не вистачало і загроза голоду була досить реальною.

На відміну від хліборобства процвітали виноградарство, маслинництво, садівництво і городництво. Пагорбкуваті, кам'яністі ґрунти Греції, вдосталь сонця сприяли вирощуванню винограду, оливок, плодкових дерев, овочів.



Збір винограду. Вазовий розпис

Вино, маслини, овочі та плоди фігового дерева теж стають основними продуктами харчування. Під виноградники і маслинові гаї освоювались нові землі, розчищалися кам'яністі ділянки, зрошувалися засушливі та осушувалися болотисті місцевості. Виноградну лозу і маслини підрізали декілька разів на рік, удобрювали, робили щеплення кращих сортів, покращували смак плодів, уміло охороняли від холоду та вітрів. Частина зібраного врожаю використовувалася у свіжому вигляді, йшла на виготовлення родзинок (виноград), маринувалася (оливки), але більша частина продукції йшла на виготовлення вина і олії. Грецькі олія і вино славилися на всьому Середземномор'ю і були предметом експорту. Найзнаменітшими вважалися хіоське, фасоське, коське і лесбоське вина. Давньогрецькі винороби не володіли набором багатьох сучасних, у тому числі й хімічних, засобів для нейтралізації утвореної при бродінні виноградного соку оцтової кислоти, і тому процес



виготовлення доброго вина був досить складним. Щоб вино не скисло і не перетворилося на оцет, у нього добавляли морську воду (інколи до 50%), товчений мармур, гіпс, вапно і навіть попіл. Ось чому, коли відкривали посудину зі свіжоприготовленим вином, воно було мутним і густим, і його для вживання проціджували й розбавляли водою.

Як правило, греки не пили чистого вина, а розбавляли в пропорції: 1 частина вина – 3-4 частини води. Отримували неміцний 4-6-градусний тонізуючий напій, який вгамовував спрагу в спекотну пору року.

Обідній стіл грека не можна було уявити без фруктів і овочів (фіга, цибуля, часник, капуста, зелень), що стимулювало розвиток городництва і садівництва.

Тваринництво не займало значного місця в системі грецького сільськогосподарського виробництва, оскільки м'ясо і молоко не були основними продуктами харчування стародавніх греків. Коні практично не застосовувалися як тяглова сила, грецька кіннота була допоміжним родом війська, і тому коней розводили мало. Значно більше розводили овець для отримання вовни, як основної сировини для виготовлення одяжі, кіз, робочу та тяглову худобу (биків, віслуків, мулів). У гористій Греції на обмеженій території дрібних полісів не було великих пасовищ для розвитку тваринництва у значних масштабах.



Зернове господарство Атики V–IV ст. до н. е.

Основними виробничими одиницями у сільському господарстві Греції V–IV ст. до н. е. були: невелика ділянка землі (3-5 га) – обов'язково громадянина цього поліса, яка оброблялася працею членів його сім'ї, яким допомагали 1-2 раби; і помістя (15-20 га), яке оброблялося рабами (15-25 чол.). Антична форма власності на землю, при якій її власниками могли бути лише громадяни певного поліса, обмежувала купівлю-продаж землі порівняно невеликим колом покупців з числа громадян. Купувати землю у повну власність за межами свого поліса, як правило, грек не міг. Метеки могли бути лише її орендарями.

Повільне проникнення в село грошових відно-



син, а потім розорення багатьох сільських господарів наприкінці V ст. до н. е. під час Пелопоннеської війни призвело до того, що дрібні землевласники все частіше стали продавати свої ділянки. У зв'язку з цим з'являється і поступово збільшується кількість безземельних та багатих землевласників. Останні починають здавати свої землі окремими ділянками в оренду. Про спекуляцію земельними ділянками, як про вигідну справу уже у другій половині V ст. до н. е., згадує Ксенофонт [Домобуд, XX, 22-29].

Великі землеробські господарства, які виробляли продукцію головним чином на ринок, з'явилися в Греції ще в середині V ст. до н. е. Таким, наприклад, було господарство Перикла, яке носило багатогалузевий характер. Зайнятий державними справами, Перикл довірив управління помістям спеціально підготовленому рабу Евангелу, який повинен був продавати всю продукцію на ринку. Плутарх писав, що Перикл вважав організацію свого помістя «простою і економною. Весь збір річного врожаю він повністю продавав, а потім жив і задовольняв потреби свого дому, купуючи на ринку все найнеобхідніше... В його будинку ні в чому не було недостатку, який звичайно буває в великих і багатих господарствах, але всі видатки і прибутки сурово перевірялися за рахунками і ретельно враховувалися. Всю цю систему управління господарством Перикла точно проводив один з його рабів, на ймення Евангел, навчений і підготовлений, як ніхто інший, самим Периклом до такого ведення господарства» [Перикл, 16].

У V ст. до н. е. таких помість було небагато, але в IV ст. до н. е. їх кількість зростає. Ксенофонт на початку IV ст. до н. е. написав спеціальний трактат «Економіка», в якому, узагальнюючи наявний досвід, дав теоретичний опис раціонально побудованого, пов'язаного з ринком, прибуткового рабовласницького помістя. Це свідчило про широке розповсюдження в Греції IV ст. до н. е. подібних помість.

Під час існування Першого Афіського морського союзу багато розорених античних селян, які втратили свої земельні ділянки, отримували від держави клери на землях союзників, утворюючи села-клерухії. Розвиток товарних відносин привів до того, що серед клерухів опинялися і багаті афіняни, які не виїжджали з Аттики, а брали в клерухіях ділянки для того, щоб здавати їх в оренду.

Окрім приватних земельних володінь, в Аттиці, як і в інших грецьких полісах, була деяка кількість державних угідь, серед яких були ліси, пасовища, луки.

У цілому сільське господарство Греції V–IV ст. до н. е. мало такі особливості: багатогалузевий характер, переважання трудомістких інтенсивних культур (виноградництво, маслинництво), застосування рабської праці, товарна спрямованість рабовласницького помістя як нового типу організації сільськогосподарського виробництва.



Невідомий мислитель



3. РЕМІСНИЧЕ ВИРОБНИЦТВО ТА СТАНОВИЩЕ ВІЛЬНИХ РЕМІСНИКІВ

Розвиток міста як торгово-ремісничого центру, зростання його населення і розвиток міського життя з його численними запитами і потребами стимулювали і визначали розвиток ремісничого виробництва в грецьких полісах. Розвиток міського життя був неможливим без підйому ремесла, яке повинно було задовольняти всі потреби міщан: будувати храми і громадські приміщення, мурувати театри, гімнасії і стадіони, прокладати водопроводи і відводити стічні води, будувати кораблі, виготовляти одягу і взуття тощо. Ремесло не могло розвиватися без залучення додаткової робочої сили. Її в першу чергу давало сільське населення, яке у зв'язку з поширенням рабовласницьких помість і розвитком міст витіснялося з сільської місцевості та скупчувалося у містах. І не дивно, що більшу частину афінської еклесії в V–IV ст. до н. е., як видно зі «*Спогадів про Сократа*» Ксенофонта, складали вільні ремісники – гончарі, шевці, кравці, кожум'яки тощо.

Додаткову силу давали також прийшли вільні люди з інших грецьких міст, які залишалися на постійне місце проживання в певному місті. В Афінах вони називалися метеками, і їм найчастіше належали ремісничі майстерні. Роль метеків у господарському житті античних суспільств збільшувалася з кожним століттям. І в останні роки грецької історії серед метеків було багато письменників, адвокатів, представників інших спеціальностей, багачів.

Для стабільного розвитку ремісничого виробництва потрібна також постійна сировинна база. У невеликих грецьких полісах місцевої сировини було, як правило, небагато. Каменю, глини, вовни і шкіри було достатньо для забезпечення майстерень сировиною, а ось заліза, кольорових металів, цінних порід каменю (граніт, мармур), будівельного і корабельного лісу не вистачало. Близькість моря, сприятливе розташування багатьох торгово-ремісничих полісів на морському узбережжі полегшували постачання грецьких майстерень необхідною сировиною.

Однак не слід забувати, що окремі регіони Греції були самі багаті на корисні копалини: Лаконіка – залізними рудами, Південна Аттика – залізними рудами і сріблом, Евбея – залізними рудами і міддю, Пангея – залізними рудами, міддю, золотом, сріблом, оловом. Необхідний для будівництва кораблів ліс ріс у горах Македонії, на околицях Синопи і Аміса, в області Кілікія.

Основою основ ремісничого виробництва були металургія і металообробка. Значного прогресу було досягнуто у гірничодобувній справі. У класичний період руду добували вже з глибинних шахт. Шахтно-штреховий спосіб добування дозволяв використовувати майже всі рудні запаси родовища.



Ковалі

Отримання металу, особливо заліза, з руди було складною технологічною операцією. Для відокремлення домішок від чистого заліза в руді потрібна була висока температура (t° плавки заліза = 1530°), а стародавні греки не знали кам'яного вугілля, яке дає таку високу температуру, і процес плавлення проходив у печах примітивної конструкції. В них залізо доводилося лише до тістоподібного





Біля плавильної печі

стану, але при цьому чистого металу не виходило (так званий сиродутий спосіб отримання заліза). Отриманий метал містив багато домішок і вимагав додаткової обробки, щоб його можна було використовувати для різних виробничих цілей. Таку обробку він проходив у кузнях. Багаторазово нагріваючи метал, коваль кував його важким молотом, загартовуючи виріб у холодній воді, тим самим добивався високої якості. Особлива роль ковалів у такому важливому виробничому процесові, як обробка і отримання металу, визначала їхній високий престиж у суспільстві. Недарма покровитель ковальської справи бог Гефест вважався одним з головних божеств грецького пантеону і входив до складу 12 олімпійських божеств.

Майстерні грецькі ковалі, застосовуючи різні прийоми обробки заліза, могли отримувати тверду сталь, необхідну для виготовлення зброї і знарядь праці. Греки знали декілька різновидностей сталі: лаконська, лідійська, синопська, халдейська.

Греки були прекрасними майстрами і з обробки міді та бронзи. Потреба у бронзі була досить великою: з бронзи виготовлялася оборонна зброя (шоломи, частини щитів), дорогий і красивий посуд, дзеркала, скульптурні композиції. Важливе місце в металообробці займало виробництво зброї і різних видів мечів, списів (коротких і довгих), кинджалів, стріл, луків, дротиків, панцирів, щитів тощо.

Поряд з металургією та металообробкою важливою галуззю грецького ремесла було керамічне виробництво. Гончарі виготовляли вироби, які знаходили масове застосування: тара для транспортування і зберігання вина, олії, зерна (амфори і піфоси), повсякденний і парадний столовий посуд, водопровідні і каналізаційні труби, будівельні матеріали



Чорнофігурна амфора

(облицювальна плитка, прикраси), світильники, грузила для риболовних сіток, грузики для ткацьких верстатів. З глини виготовлялися численні теракотові статуєтки, без яких не можна уявити ні один грецький будинок. Грецькі майстри досягли значних успіхів у керамічному ремеслі, і для їхніх виробів характерні різноманітність (декілька десятків видів лише столового посуду), висока якість і витонченість форм навіть масової продукції (наприклад, амфор). Особливо славився парадний столовий посуд, який покривався лаком і малюнками: червоно- і чорнофігурний розписний посуд, виробництво якого досягло надзвичайного розквіту в Афінах V–IV ст. до н. е.

Класичний період в історії Греції був часом активного будівництва: будувалися фортечні стіни, громадські і



Розпис ваз





Червонофігурна амфора

четверті загальної кількості працюючих. При будівництві Ерехтейона число рабів не перевищувало 20-22%. Крім того, це був один із методів постійного забезпечення платнею вільних людей Аттики. На державні кошти Перикл робив це тому, що «не хотів, щоб чернь, яка не воювала і не займалася ремеслами, залишалась без державної підтримки. Тому він квалітивно вносив один за одним у народних зборах проекти великих будівель; подані плани вимагали застосування праці найрізноманітніших ремісників упродовж тривалого часу. Завдяки цьому громадяни, які залишалися вдома, отримували не менше право користуватися часткою державних коштів, ніж ті, що плавали на кораблях, знаходилися в гарнізонах чи брали участь у військових походах. Там, де матеріалом були камінь, мідь, слонова кістка, золото, чорне дерево, кипарис, працювали представники тих професій, які обробляли і формували ці матеріали: теслярі, скульптори, мідники, каменярі, ювеліри, живописці, емальовальники, чеканники; потім ті, хто підвозить і підносить ці матеріали: по морю – купці, мореплавці, керманічі, по суші – каретники, візники, канатники, ткачі лляних матеріалів, кожум'яки, дорожні робітники, шахтарі. Кожне з цих ремесел, як полководець, мало під своєю орудою власну армію, яка поєднувала у собі найманих чорноробів з простого народу, причому вони служили для цих мистецтв ніби знаряддям чи тілом. Ці роботи розподіляли і поширювали достаток між людьми найрізноманітнішого віку і обдарувань» [Плутарх. Перикл, 12]. Річ у тім, що фізична праця, яка застосовувалася для виготовлення статуй богів і героїв, на будівництві храмів та інших приміщень на славу богів і афінського поліса, загалом не принижувала вільних ремісників. Цілий комплекс спеціальностей був необхідний для будівництва кораблів: теслярі і столярі, ткачі і такалажники. А грецькі торгово-ремісничі поліси мали солідний військовий і торговий флот. Так, Афіни могли виставити до 400 військових кораблів, Коринф – до 200 трієр, дрібні міста – до 150 трієр.

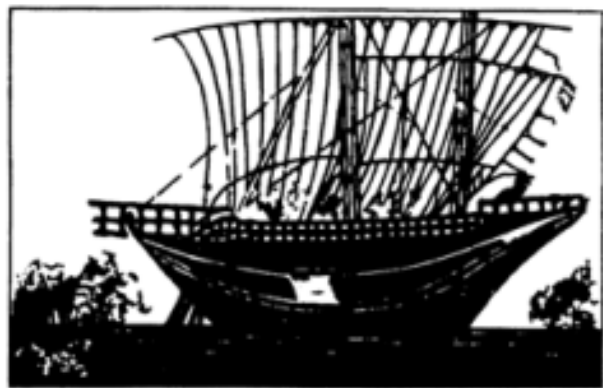

Грецький торговий корабель



Така галузь ремесла, як ткацтво, зберегла зв'язки з домашнім господарством, бо грецькі господині разом зі своїми дочками чи служницями вміли працювати на ткацьких верстатах (переважно вертикального типу), готували пряжу і з приготовленого полотна шили одягу: *хітон* – довгу натільну сорочку без рукавів, *гіматій* – плащ, *хламиду* – короткий плащ та інші її види. В IV ст. до н. е. зростання потреб міського населення привело до виділення ткацтва з домашніх занять і створення спеціальних майстерень, які працювали на продаж.

Якщо в дрібних майстернях працювали самі власники зі своїми домочадцями і декількома рабами, то в середніх і великих ергастеріях рабська праця була переважаючою, особливо в розвинутих у промисловому відношенні полісах Греції: Афінах, Коринфі, Мегарах, Родосі, Мілеті тощо. У таких ергастеріях застосовувалася деяка спеціалізація зайнятих працівників, що підвищувало загальну продуктивність праці. Виділяються спеціалізовані майстерні і з виробництва світильників (афінського оратора Гіпербола), мечів і ліжок (обидві у Демосфена), щитів (у батька Лісія).

Для грецького ремесла був характерним тісний зв'язок з ринком, де ремісник продавав свою продукцію, купував сировину, знаряддя праці, рабів, продукти харчування. Розвиток ділової активності в грецьких торгово-промислових полісах, успіхи грецького ремесла, спеціалізація ергастеріїв при постійних джерелах поповнення рабів робили заняття ремеслом вигідною справою. Середній прибуток від експлуатації 1 раба, зайнятого в ремеслі, досягав 1-2 оболов у день, або 60-120 драхм у рік, тоді як утримання сім'ї вільного громадянина в Афінах вартувало 180 драхм. Таким чином, прибуток від 2-3 рабів був достатнім для утримання однієї афінської сім'ї, яка складалася з 3-4 чоловік.

В олігархічних торгово-ремісничих полісах, які не підтримували своїх вільних ремісників, процес розорення і витіснення їхньої праці рабською проходив болісніше, ніж в Афінах.

В економічно відсталих районах Греції – на західному узбережжі Балканського півострова, в Лаконіці і Мессенії, в Фессалії і на Криті, процес витіснення праці вільних ремісників рабською в V ст. до н. е. ще не став помітним, хоча число рабів і тут неухильно збільшувалося, особливо у другій половині століття – після початку Пелопоннеської війни.

4. ГРЕЦЬКА ТОРГІВЛЯ І ЛИХВАРСТВО КЛАСИЧНОГО ПЕРІОДУ

Розвиток ремесел у грецьких полісах супроводжувався розквітом внутрішньої й особливо зовнішньої торгівлі. На внутрішньому ринкові в товарообміні знаходилась значна частина виробничої продукції (продукти харчування, ремісничі вироби, предмети побуту), а не лише предмети розкоші, як у багатьох державах Стародавнього Сходу. В торгові



Виробництво борошна



операції були втягнуті всі верстви населення: землероби, ремісники, будівельники, матроси, поденники тощо. Значну частину товарів перекупники купували у господарів для вивозу, а не для внутрішнього ринку.

Природні умови Стародавньої Греції, недосконалість і дорожнеча сухопутного транспорту не сприяли розвитку сухопутних перевезень. У той же час порізаність берегової лінії Балканської Греції з численними зручними бухтами, велика кількість островів, розкиданість по всьому середземноморському узбережжю грецьких колоній створили найсприятливіші умови для розквіту морської торгівлі. Зросла вантажопідйомність торгових кораблів (до 100-150 т), збільшилася тривалість мореплавства впродовж року (в осінні та зимові місяці майже не плавали), були освоєні нові морські шляхи. Але поворотним пунктом у розвитку середземноморської торгівлі були греко-перські війни і утворення Делоської симахії. Греко-перські війни пересунули економічний центр зі сходу на захід – від малоазійських полісів до західних полісів Балканської Греції та Сицилії. З цього часу основні ринки Греції переміщуються на північний схід (Чорне море), захід і південь (Сицилія, Італія, Іспанія, Північна Африка). Фактично гегемомом в Егейському морі стають Афіни, а на заході Коринф і частково Мегари. Центром посередницької торгівлі стають Афіни, і своїм піднесенням вони зобов'язані, з одного боку, політичній гегемонії еллінів в античному світі, а з іншого – своєму географічному положенню як природному посереднику між Сходом і Заходом.



Македонський вершник

відкриті гавані з молами 42 м завдовжки, які захищали кораблі від морської хвилі, і глибоку внутрішню гавань з 4 закритими стоянками для кораблів. Уздовж берега внутрішньої гавані були побудовані кам'яні набережні близько 4,5 м завдовжки, численні складські приміщення, доки і сховища. Загальна площа внутрішньої гавані сягала 10 га. Навіть вузький вхід у внутрішню гавань був

Афінський порт Пірей став транзитним пунктом, через який проходили різноманітні товари. В Піреї розміщувалося складське депо, де зберігалися товари. Там же знаходилися верфі, майстерні, банкірські та нотаріальні контори, готелі і заїжджі двори для приїжджих купців. Великий торгово-ремісничий центр Греції Коринф мав 2 порти: *Кенхрея* на березі *Саронічної* затоки та *Лехейон* на березі *Коринфської* затоки, тобто Коринф міг приймати кораблі як з Егейського, так і з Адріатичного морів. Особливо урядкованим був порт Лехейон. Він мав 2 великі

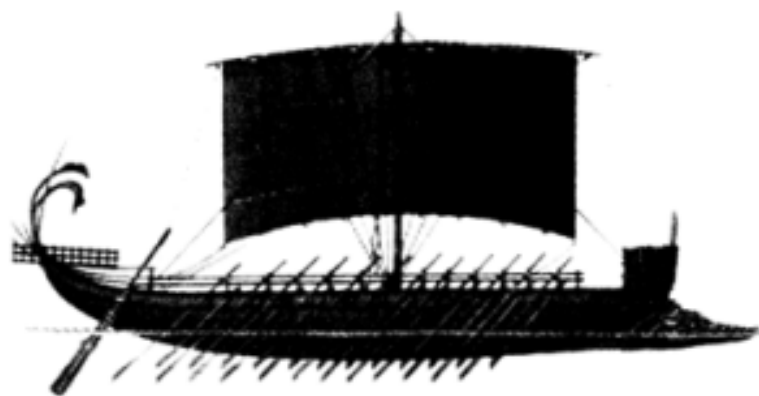

Грецька бірема



влаштований так, що парусне судно могло легко, без додаткового маневрування ввійти у гавань, і разом з тим він вдало захищав від піщаних заметів, звичних у цьому районі. Дерев'яний волок (так званий діолк) довжиною 6 км через Коринфський перешийок, побудований при тирані Періандрі (на початку VI ст. до н. е.), пов'язував два порти між собою.



Десятидрахмові монети

Розвиток торговельного виробництва, великі об'єми торгових операцій вимагали вдосконалення розрахункових операцій. Примітивний обмін товару на товар чи на шматок благородного металу, який потрібно було постійно зважувати, був незручним. Зручнішим способом розрахунків стала монета, яка карбувалася у кожному місті, але поступово виділяються монети таких провідних економічних центрів, як Афіни та Коринф. Срібні статери Коринфа (8,7 г) із зображенням богині Афіни в коринфському шоломі на лицевій стороні і Пілоса на зворотній (так звані «жеребчики») були найпопулярнішою валютою в Західній Греції, Південній Італії та Сицилії. Афінські тетрадрахми (17,5 г) і драхми (4,4 г) із зображенням Афіни на лицевій стороні та сови на зворотній (так звані «сови») функціонували у містах басейну Егейського моря. Коринфські «жеребчики» і афінські «сови» стали свого роду міжполісною, міжнародною валютою в Греції V–IV ст. до н. е.

Значний розмах товарних операцій у грецькому світі сприяв появі зародків банківських операцій і елементів безвалютних розрахунків. Ці операції здійснювалися особливими людьми – міняйлами, або *трапедзитами* (сиділи на ринках за столом – *трапедзою*). Вони слідували за курсом численних монетних серій, проводили обмін одних монет та інші, розмінювали крупні монети, брали гроші на зберігання, давали кредит під відсотки, проводили розрахунки між оптовими торговцями.

Роль грошей була двоякою. З одного боку, вони виступали як посередник торгових операцій, а з іншого – самі були об'єктом торгівлі. Торгівля грошми (лихварство) складала одну з найжвавіших статей грецької торгівлі. Лихварі давали кредит під заставу земель (земельний кредит), міських будинків (міський кредит) та кораблів і привезених на них товарів (морський кредит). Лихварством займалися трапедзити, діяльність яких особливо посилилась в IV ст. до н. е.

Найпоширенішою фінансово-лихварською операцією в приморських містах Греції був морський кредит, тобто позика грошей під заставу товарів чи під «морські» відсотки судновласників.

З промов судових ораторів видно, що окрім віддання грошей під проценти, спекулювали і на грошовому курсі. Демосфен у промові проти *Форміона* розповідає: «Христип позичив Форміону 2600 драхм. Форміон же стверджує, що віддав *Лампиду* на Боспорі 120 кизикінських статерів, позичивши їх під відсотки з землі. Відсотки ці склали шосту частину капіталу, кизикінський статер вартував там 28 античних драхм... Отже,



судді, вам слід вирахувати, яку суму, за його словами, він передав. Адже 120 статерів складають 3360 драхм, відсоток же з землі – шоста частина з 30 мін, або 60 драхм, – складають 560 драхм. Весь капітал складається з суми того й іншого. Однак, судді, може, й була така людина, яка за 260 драхм заплатила б 30 мін та 360 драхм і при цьому ще відсотки в 560 драхм, тобто 3920 драхм, як стверджує?» [Промова проти Форміона, 23].

Про значну роль грецьких трапедзид і соціальну вагу трапедзитів свідчить історія афінського банкіра *Пасіона*, який мав декілька трапедз. У 371 р. до н. е. він оперував 50 золотими талантами (приблизно 100 тисяч золотих карбованців). Завдяки своєму багатству, нажитому грошовими операціями, метек Пасіон отримав звання афінського громадянина. В подяку за громадянство Пасіон на свої кошти збудував 5 трієр, поставив державі тисячу щитів і зробив ряд інших пожертвувань.

Для більшої зручності у проведенні торговельних операцій купці-оптовики, особливо пов'язані з далекою заморською торгівлею, створювали купецькі об'єднання – *фіаси*, основним завданням яких були взаємострахування, виручка кредитами, обмін інформацією, контроль за цінами.

Посередницька торгівля не вичерпувала всіх видів комерційної діяльності стародавніх греків. Привезена на кораблях продукція потрапляла в руки дрібних купців і торгівців та продавалася дрібними партіями на міських ринках. Для полегшення торгових операцій влаштовувалися ринкові приміщення – торгові ряди. Влада, як правило, втручалася в економічне життя міст, особливо турбуючись про безперерійне постачання ринку хлібом, боролася зі спекуляцією. За порядком і торгівлею на ринках Афін спостерігали спеціально вибрані наглядачі: *агораноми* і *ситофілаки*, за зовнішньою торгівлею – *епіметети емпорія* (опікун порту).

Аристофан у комедії «Ахарняни» так передавав настрій свого героя, сільського жителя *Дікеополя*, який відвідав ринок:

*Про тишу банюю, на поле дивлячись,
І місто ненавиджу. О село моє!
Ти не гукаєш: купи́ть вугілля, оцет.
Ні «оцту», ні «масла», ні «купи́ть» – ні.
Ти сам виробляєш усе без покупця.*

А в комедії «Вершники» він показує атмосферу обману, що панує на ринку, де продавець намагається збути гнилий товар:

*Майстер, ти гнилу шкіру намагаєшся як добру продати.
Простакам – селянам, зрізавши її навскіє по-шахрайськи.*

Про активну роздрібну торгівлю свідчить поява в IV ст. до н. е. і широке розповсюдження мідної розмінної монети і її дрібних номіналів: *оболів*, *халків* і *лепті* (1 срібна драхма = 6 мідних оболів; 1 обол – 8 халків; 1 халк ділився на лепті).

Упродовж всієї давньогрецької історії одне з перших місць серед підприємців, банкірів і лихварів займали грецькі храми, які кредитували приватних осіб, міста і держави, володіли земельною власністю, ремісничими майстернями, приміщеннями, вели своє господарство і виконували роль міжнародних посередників. Такими були храм Аполлона в Дельфах, храм Аполлона на Делосі.

Крім спекуляцій, прибутків з торгових операцій, ремісничого виробництва в храми надходило багато грошей і речей, зібраних у вигляді «священних податків». У грецьких полісах не існувало жодного виду власності, жодної галузі праці, з яких



би не збиралися священні податки на користь того чи іншого святилища. Частина прибутків на користь храмів відраховувалася при всіх випадках суспільного і приватного життя: при заснуванні міст, розділі землі, зборі плодів, при приплоді тварин, отриманні спадку, при виході заміж, при вдалій грі, при відпусканні рабів тощо.

Однак прибутки від приватних осіб і держав не могли зрівнятися з тими доходами, які давали всенародні ігри: олімпійські, істмійські, немейські, піфійські та інші. Найурочистіше проходили олімпійські свята в честь Зевса в липні раз у чотири роки. Дні олімпійських торжеств були днями загального миру в усій Греції. В честь свята на храмовій землі влаштовувалися ярмарки, які приносили багато прибутків від збору мита за торгові операції.

Стародавні греки вважали право громадянства священним, старанно оберігали його, бо воно було обмежене невеликим колом осіб. Однак розвиток міжнародних економічних зв'язків вимагав відміни або хоча б пом'якшення законів, які охороняли відокремленість грецьких полісів. Суворе дотримання закону проти іноземців – ксенеласії (переслідування іноземців) ще в давнину викликало різку критику. Його висміював Аристофан у своїй комедії «Птахи» [1013], Платон характеризував цей закон як вияв варварства, а не людяності [Закони, XII, 950].

З часом торгові та дипломатичні зв'язки між грецькими містами розвинулися настільки, що з'явилася необхідність юридичного оформлення перебування іноземців у чужому місті. З цією метою створюється перша форма міжнародних зв'язків і міжнародного права – *проксенія* (гостинність), на якій базувався розвиток усіх наступних форм міжнародних відносин у Стародавній Греції. Проксеном вважався той, хто надавав загальні послуги цілому чужому місту, живучи в своєму, як, наприклад, брав на себе обов'язок розмістити приїжджих, у випадку необхідності клопотався про їхній доступ у народні збори чи в театр. Послуги проксена були добровільними і одночасно почесними.

З ростом економічних зв'язків між полісами важливо було забезпечити, щоб добровільні послуги проксенів набули постійного характеру. Уряд став доручати іноземців і турботу про них особливим уповноваженим – проксенам. Через них велися дипломатичні переговори: посольства, які приїжджали в місто, перш за все зверталися до свого проксена. Так поступово із звичаю приватної гостинності створювався інститут міжнародних відносин.

Але система гостинності давала іноземцям лише деякий захист, оскільки іноземець ще не міг користуватися правами громадянина там, куди він прибував. І під тиском економічних і військово-політичних інтересів поділ на громадян та іноземців всередині поліса поступово починає стиратися. Коли дві країни бажали об'єднатися зв'язками дружби і взаємного сприяння, вони уклали угоду про «ісополітію» (на-

дання громадянину однієї держави в іншій тих же публічних і приватних прав, якими користувалися місцеві громадяни). Грецькі держави використовували ісополітію 2-х типів: 1) коли обидві сторони отримували для своїх громадян одні і ті

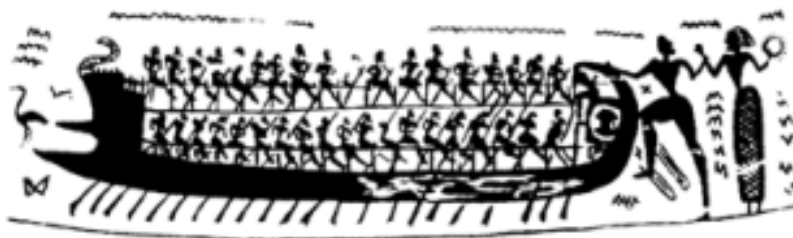

П'ятидесятивесельний корабель



ж права відповідно до укладеного договору; 2) одностороннє надання прав громадянства іноземцям, головним чином за різні заслуги і допомогу (практикували значно частіше за першу). Наприклад, ісополітією в Афінах користувалися платейці, обмеженою ісополітією – евбейці; і, нарешті, за особливі заслуги перед державою приватна особа – Пасіон.

Наступним кроком у розвитку міжнародних економіко-політичних угод були *симболи* (договори про правові норми в різноманітних судових процесах, які виникали між громадянами різних держав у зв'язку з торгівлею, кредитними операціями і різного роду торговельними операціями).

Симболи укладалися переважно між союзниками чи принаймні дружніми місцями. До подібних договорів слід віднести монетну угоду між Мітиленою та Фокесією. Вони вирішували суперечливі питання і регулювали відносини між громадянами різних країн.

У безпосередньому зв'язку з практикою ісополітій і символ зароджується й ідея арбітражу, яка виявилася в організації третейських судів, які стали використовувати при укладанні мирних договорів між державами.

Отже, у Греції V–IV ст. до н. е. склався новий тип економіки, відмінний від економічних структур провідних стародавньосхідних країн, і це тип інтенсивний, товарний – при збереженні натуральної основи рабовласницької економіки. Він вимагав великих коштів, високого рівня організації господарства, широкого застосування рабської праці, створював умови для формування складної структури грецького суспільства.

5. ОСОБАЛИВОСТІ ГРЕЦЬКОЇ ЕКОНОМІКИ КЛАСИЧНОГО ПЕРІОДУ

Важливою рисою докапіталістичних суспільних систем є наявність елементів *натурального господарства*. Натуральним характером античного господарства пояснюються багато сторін побуту і культури стародавніх народів – схильність до зовнішнього сприйняття чи відчуття, показної розкоші, марнотратства, образного мислення, описовості. Вони майже ніколи не думали про перетворення додаткового прибутку в капітал, а використовували його на невиробничі затрати (художні твори, предмети релігійного культу, громадські роботи, літургії тощо).

Іншою особливістю грецького суспільства був *уповільнений розвиток виробничої техніки*. Антична суспільна система оправдовувала себе лише до певної межі, до певного технічного і культурного рівня. За цією межею рабство перестає економічно себе виправдовувати і стає на заваді подальшого прогресу. Тоді неминуче настає криза виробництва і всього суспільства. Для підтримки рентабельності виробництва, заснованого на рабській праці, звертаються до різного роду позаекономічних заходів – військових загарбань, встановлення політичної гегемонії, торгових монополій, концентрації виробництва в небагатьох головних центрах тощо. Цим пояснюється першочергове значення війн в античних суспільствах і постійне переміщення центрів виробничого і культурного життя (Мілет, Афіни, Коринф, Александрія і т. д.).

Антична економіка носила *споживчий* характер, і так її розуміли самі стародавні греки. Це яскраво видно на прикладі промови Перикла на похороні загиблих на Пелопоннеській війні: «До нас з усієї землі стікається все, отож ми насолоджуємося



благами всіх інших народів з такою ж зручністю, ніби це були плоди нашої власної землі» [Фукідід. Історія, II, 38, 2]

В уривку комедії *Герміппа*, написаній в останній чверті V ст. до н. е., який зберігся до нашого часу, перераховуються товари, що доставлялися морем в Пірей із Кірени – шкіри волів і руків'я для мечів, з узбережжя Геллеспонту – солонину і скумбрію, з Італії – рогату худобу і пшеницю; із Сиракуз – свиней і сир, з Єгипту – лляні вітрила і папірус, із Сирії – ладан, із Криту – кипарисове дерево, з Лівії – слонову кістку, з Родосу – родзинки та інжир, з Евбеї – овець і груші, з Пафлагонії – солодкий каштан і мигдаль, з Фінікії – фініки і муку, з Карфагена – килими і подушки, з Причорномор'я – хліб і рабів, з Фракії – рабів [Афіней, I, 21, 27, 28]. За винятком хіба що рабів, які могли експлуатуватися у виробництві, перед нами лише споживчі товари.

В античну епоху гроші були платіжним засобом, інколи їх закопували як скарб. Проте гроші ніколи не відігравали ролі капіталу. *Функції основного капіталу в епоху античності виконував раб* – початковий і кінцевий пункт виробничого процесу.

Рента і прибуток в античній економіці не диференційовані. Додаткова вартість в економіці входила у вартість раба і повинна була бути з нього витиснута.

Таким чином, у класичний період в Греції сформувався новий тип економіки, який характеризувався високим рівнем організації господарства, застосуванням рабської праці, створенням сприятливих умов для самого існування грецького суспільства.

Питання для контролю:

- Визначте основні джерела рабства в Греції класичного періоду.
- Проаналізуйте сфери застосування рабської праці та становище рабів.
- Охарактеризуйте особливості розвитку аграрних відносин у грецьких полісах V – першої половини IV ст. до н. е.
- Встановіть характерні ознаки ремісничого виробництва та становище вільних ремісників.
- Дайте характеристику основних напрямків розвитку грецької торгівлі класичного періоду.
- З'ясуйте витоки лихварства, банківської справи та міжнародного права в класичній Греції.
- Дайте аналіз особливостей розвитку грецької економіки класичного періоду.

Тематика індивідуальних навчально-дослідних завдань:

- Оцінка рабства античними авторами.
- Трактати Ксенофонта як джерело для відображення розвитку рабовласницького помістя.
- Особливості гончарного виробництва класичного періоду.
- Грецькі монетні системи.
- Зародження міжнародного права в класичній Греції.
- Грецька економіка класичного періоду: закономірності і особливості.



ПЕЛОПОННЕСЬКА ВІЙНА



Основними джерелами з історії Пелопоннеської війни є твори сучасників і учасників подій того часу – Фукидіда і Ксенофонта. Фукидід, який займав посаду стратега в Афінах, описав події Пелопоннеської війни до 411 р. до н. е. Ксенофонт, військовий діяч та історик, у праці «Грецька історія» продовжив і завершив опис Пелопоннеської війни та її наслідків аж 362 р. до н. е.

Окремі сторінки політичної історії Афінів цієї епохи висвітлені у творі Аристотеля «Афінівська політія», «Історичній бібліотеці» Діодора Сицилійського та «Порівняльних життєписів» Плутарха, які містять біографії ряду політичних і військових діячів Греції середини і другої половини V ст. до н. е. (Перикл, Нікій, Алківіад, Лісандр). Цінними пам'ятками ідеологічної боротьби того часу є політичні комедії Аристофана «Вершники», «Мир», «Птахи», «Небеса». Політична боротьба в афінівському суспільстві знайшла відображення у невеликому памфлеті, написаному ворогом демократичних порядків в Афінах і відомому в науці під назвою «Псевдоксенофонтівська афінівська політія», а також в судових промовах деяких афінівських ораторів – Андокіда, Лісія та ін.

Важливе значення для висвітлення подій Пелопоннеської війни мають також деякі епіграфічні написи (договори між Афінами, Леонтинами і Регієм), постанови афінівських народних зборів, витрати афінівян на спорядження військових експедицій і т. п.

Після засвоєння матеріалу глави ви повинні:

Знати	<ul style="list-style-type: none"> - передумови військового конфлікту між Афінами і Спартою; - приводи і характер Пелопоннеської війни; - внутрішньополітичну ситуацію в Афінах напередодні Пелопоннеської війни; - хід та основні військові операції Архідамової війни; - умови Нікієвого миру; - причини невдачі сицилійської експедиції афінівян; - характер Декелейської війни; - підсумки Пелопоннеської війни та її значення для подальшої історії грецьких держав.
--------------	---------------------------------------------------------------------------------------------------------------------------------------------------------------------------------------------------------------------------------------------------------------------------------------------------------------------------------------------------------------------------------------------------------------------------------------------------------------------------------------------------------------------------------------------------------



Вміти	<ul style="list-style-type: none"> - критично проаналізувати передумови Пелопоннеської війни; - прослідкувати хід Архідамової війни; - пояснити умови Нікієвого договору; - з'ясувати причини невдачі сицилійської експедиції афінян; - дати характеристику основних подій Декелейської війни; - визначити значення Пелопоннеської війни для грецької історії.
Розуміти	<ul style="list-style-type: none"> - причини і приводи Пелопоннеської війни; - відмінності між Афіньським морським і Пелопоннеським союзами; - провідні особливості Архідамової війни; - закономірність укладення Нікієвого миру; - причини невдач сицилійської експедиції афінян; - характерні особливості Декелейської війни; - значення Пелопоннеської війни для подальшої історії грецьких держав.

1. ПЕРЕДУМОВИ, ПРИВОДИ ТА ХАРАКТЕР ПЕЛОПОННЕСЬКОЇ ВІЙНИ

Розквіт грецьких полісів був не тривалим. Це був короткий період стабілізації та піднесення. У сутичках з персами греки переконливо показали переваги вільної громадянської общини перед перською деспотією. Разом з тим греко-перські війни сприяли зростанню майнової і соціальної диференціації в громадянських колективах і започаткували антагонізм між Спартою та Афінами.

У Стародавній Греції, її полісах постійно діяли дві протилежні сили. З одного боку, кожна громадянська община намагалася жити незалежно одна від одної (тенденція до автономії та автаркії), а з іншого – потреба економічного розвитку, торговельні зв'язки, необхідність спільного захисту своїх інтересів спонукали грецькі міста до об'єднання. Ініціаторами об'єднувачого руху виступали найпотужніші грецькі поліси. Як відзначалося раніше, Спарта організувала Пелопоннеську лігу, в яку входили дорійські племена консервативних полісів Південної Греції, а в 478 р. до н. е. за ініціативою Афінь було створено Афіньський морський союз, який включав розвинуті в торгово-економічному відношенні іонійські поліси. Конфлікт між керівниками союзів і привів до початку Пелопоннеської війни (431-404 рр. до н. е.), ініціативною стороною якої виступили Афіни.

Швидкий економічний розвиток змушував шукати нові джерела сировини (хліб, ліс) та ринки збуту. Ця агресивна політика досягла кульмінації в середині V ст. до н. е. – у період найвищого розквіту Афінь. У той же час Спарта в усій Греції стає оплотом тих, хто був ображений афінянами. Спроби Афінь закріпитися на Істмі і в Середній Греції уже в 50-ті роки привели до збройного конфлікту зі Спартою – Першої, або Малої Пелопоннеської війни (457-446 рр. до н. е.), яка була своєрідною пробою сил обох сторін. Півтори тисячі спартанців і 10 тис. їх союзників вторглися в Середню Грецію, щоб захистити Дориду



(ніби звідти прийшли дорійці) від нападу сусідньої Фокіди, яка була союзницею Афін. У битві під *Танагрою* 11,5 тис. спартанців і пелопоннесців билися проти 14 тис. афінян і їхніх союзників. Афіняни організовано відступили, а поле бою залишилося за спартанцями. Спартанці не скористалися ситуацією і відступили в Пелопоннес. Причина виявилася пізніше: Перикл підкупив за 10 талантів ефора *Клеандрида*, якого спартанські ефори призначили помічником недосвідченого царя *Плистоакса*. Війна не принесла успіху жодній із сторін і закінчилася 30-літнім миром.

Хоча війна була викликана політичним суперництвом Афін і Спарти за гегемонію в Греції, в її розв'язанні значну роль відігравали і економічні причини. Таким чином, серед причин, які привели до початку Пелопоннеської війни, можна виділити такі:

- 1) Спарта була стурбована посиленням афінської могутності і поширенням впливу демократичних Афін;
- 2) Афіни утримували в своїх руках контроль над важливими торговими шляхами, які вели в Єгипет, Фракію, Північне Причорномор'я, а афінський флот панував в Егейському морі;
- 3) економічні інтереси Афін почали проникати в Сицилію і Південну Італію, де панував Коринф (розвинене демократичне місто з військовим і торговим флотом, член Пелопоннеського союзу). Афіни посилали туди свої ескадри, підтримували дрібні грецькі міста у боротьбі з союзником Коринфа Сиракузами. Це не могло не тривожити Коринф. Сюди коринфяни збували продукцію своїх ергастеріїв і вивозили звідти необхідне їм зерно, шкіру і різноманітну сировину. Ось чому до кінця 30-х років V ст. до н. е. Коринф настійно вимагав знищення Афін військовими методами. Спарта, розуміючи, що війна з Афінами, які знаходилися на вершині своєї могутності, буде дуже важкою, вагалися. Проте загрози Коринфа покинути Пелопоннеський союз, якщо війна не буде оголошена, а також загальне погіршення ситуації для Спарти і реальна загроза з боку Афін могутності Пелопоннеського союзу робили війну неминучою;
- 4) суперники через своїх прихильників вели



Бронзовий бик – посвята керкірян Дельфам



підривну діяльність у союзницьких містах: спартанці серед членів Делоської симахії, афіняни в державах Пелопоннеського союзу.

Причини Пелопоннеської війни правильно визначив Фулідід, який писав: «Справжній привід, хоча на словах і потайніший, на мою думку, полягає в тому, що афіняни своїм зміцненням стали вселяти небезпеку лакедемонянам і тим самим змусили їх розпочати війну» (Історія, I, 89).

Безпосередніми приводами до початку війни були такі:

- 1) суперечка Афіні з Коринфом за панування на шляхах, які вели до Італії. В середині 30-х років V ст. до н. е. на східному березі Адріатичного моря в м. *Епідамі* (сучасне м. *Дуррес* в Албанії), яке заснували вихідці з о. *Керкіра*, розпочалася боротьба демократів і олігархів, яка закінчилася перемогою перших. Але олігархи не змирилися з поразкою, і тому демократи вернулися за допомогою до своєї метрополії, а після відмови керкірян – до Коринфа, який відправив в Епідамі свій гарнізон. У відповідь на це керкіряни підтримали аристократів і звернулися до Афіні з проханням прийняти їх у союз і надати допомогу. В 433 р. до н. е. афінська ескадра врятувала керкірян від розгрому у морській битві з коринфіянами. Це призвело до зіткнення інтересів Афіні і Коринфа;
- 2) заснована коринфіянами *Потидея* (на півострові Халкідіка) входила до складу Афінського морського союзу. Але збільшення суми союзницьких внесків, жорстокий контроль афінян змусили потидейців шукати зближення з Пелопоннеським союзом. 433 р. до н. е. Потидея звернулася за допомогою до Пелопоннеського союзу, і в місто прибув двотисячний загін добровольців, більшість з яких були коринфіяни. У відповідь на це афіняни навесні 432 р. до н. е. послали сюди своє військо. Афінська ескадра складалася з 70 трієр і 3 тис. гоплітів (потім ця кількість зросла до 4200), яка впродовж 2,5 року підкоряла свого непокірного союзника. Саме тут відомий афінський філософ Сократ урятував життя майбутньому стратегу Алквіаду;
- 3) 433 р. до н. е. Афіні розпочали нападки на *Мегару*, яка примкнула до Пелопоннеського союзу, але економічно орієнтувалася на Афіні. Афіняни заборонили Мегарі торгувати у портах союзників і організували їй економічну блокаду.

Все це змусило Спарту вжити рішучі заходи. Восени 432 р. до н. е. спартанські народні збори прийняли рішення про те, що афіняни винні в порушенні «тридцятилітнього миру». Пізніше з'їзд Пелопоннеського союзу вирішив почати війну проти Афіні. Однак у зв'язку з пізньою порою року і незавершеністю військових приготувань вона не почалася.

Афінська демократія твердо вірила в свої сили і була переконана в перемозі. Афіняни вважали себе сильнішими і багатшими від пелопоннесців. Але Спарта вміло використовувала зростання опозиції Периклу в Афінах та незадоволення їхніх союзників і вирішила висунути ряд вимог:

- Вигнати з Афіні «винних у злочинствах перед богинею Афіною» – нащадків роду Алкмеонідів, які вбили прихильників Кілона в храмі. Вождь афінської демократії *Перикл* (500-429 рр. до н. е.) по матері теж був Алкмеонідом. (Це була людина з правильними рисами обличчя, спокійна, з акуратно укладеною



короткою борідкою. Його зображували постійно в шоломі, бо при красивій зовнішності голова його була продовгуватою і непромірно великою. Тому автори комедій зневажливо називали його голову «цибулиною»). Зрозуміло, що афіняни відхилили таку вимогу спартанців.

- Спарта висунула вимоги зняти облогу Потидеї, надати автономію Егїні, відмінити постанову про Мегари, дати свободу всім союзникам. Афіняни скликали народні збори, щоб обговорити вимоги спартанців і прийняти остаточне рішення. Виступали різні оратори, і думки розділилися. Нарешті, виступив Перикл, вказуючи на несправедливі і зухвалі вимоги спартанців. Він закликав не боятися війни і дати послам таку відповідь: «Ми відкрисмо мегарцям доступ у наші порти і гавані, якщо тільки і македоняни не будуть виганяти іноземців зі своєї держави, будемо це ми чи інші союзники, бо ні те, ні інше не суперечить договорам. Далі, ми повернемо повну свободу країнам, які при укладенні договору ми визнавали незалежними і якщо і лакедемоняни також нададуть своїм державам право встановлювати вільні інституції, рахуючись не з вигодами лакедемонської держави, а з їхніми власними. Ми погоджуємося віддати суперечку на судове вирішення, згідно з договорами; починати війни не хочемо, але проти нападаючих будемо захищатися». Промова Перикла була настільки переконливою, що афіняни дали остаточну відповідь слово в слово за пропозицією Перикла і мужньо очікували війни. Усі вимоги в Афінах були відхилені.



Аспасія

Внутрішня ситуація в Афінах стала поступово змінюватися. Одноосібне правління Перикла похитнулося не через принципові розходження, а тому,



Вчитель Перикла – Анаксагор

що всі справи так довго вів один він. Це викликало протест і аристократів, і демократичних кіл на чолі з Клеоном. Не наважуючись критикувати політику самого Перикла, вони обмежилися особистими нападами на нього та його друзів. Першим об'єктом стала його дружина *Аспасія* (470-410 рр. до н. е.), уродженка Мілета, дочка бідного купця. Перикл, побачивши прибулу в Афіни в 449 р. до н. е. Аспасію, негайно розлучився зі своєю жінкою і одружився на ній. Сучасники порівнювали Аспасію з богинею Герою, дружиною Зевса, покровителькою шлюбу і подружнього життя. Послухати її промови і подискутувати з нею приходив навіть Сократ із своїми учнями. Ходили чутки, що вона була гетерою, а люди відверто го-





Фідій і Перикл

них для статуї Афіни. Зваживши золото і слонову кістку, доказів його вини не знайшли, і Фідій був виправданий. Але його помічник скульптор *Метон* звинуватив його у злочині проти релігії, оскільки на щиті Афіни в образі воїнів він зобразив себе і Перикла. Фідій був кинутий у в'язницю, де і помер, а Метон отримав нагороду від держави – народні збори назавжди звільнили його від податків (він був метеком).

Бачачи такий перебіг подій, Перикл став форсувати війну, щоб у хвилини небезпеки знову змусити народ згуртуватися навколо себе. Він розраховував на швидку перемогу, оскільки сили Афіни були значнішими. Делоський союз вважався найбільшим політичним об'єднанням у Греції, а афіняни отримували щорічно близько 600 талантів форосу (15 т срібла). Союз міг виставити більше 30 тис. чоловік сухопутної армії (13 тис. гоплітів, 1 200 вершників польової армії і 16 тис. воїнів в гарнізонах), а також флот у кількості 300 трієр. Пелопоннеський союз міг розгорнути польову армію до 60 тис. чоловік, але флот у них був у три рази менший. Крім того, у спартанців не вистачало грошей. У зв'язку з цим сторони по-різному будували плани ведення бойових дій. Афіняни планували активно діяти на морі, а на суші обороняти Афіни та інші фортеці і, проводячи десанти, блокувати Пелопоннес. Спарта ж – вторгнутися в Аттику, розорити сільськогосподарську територію і, викликавши слабше афінське ополчення, виграти війну однією битвою. Пелопоннеська війна з обох сторін носила загарбницький характер, оскільки Афіни і Спарта намагалися встановити гегемонію в грецькому світі, захопивши території своїх суперників.

ворили: «На очах у всіх він (Перикл) цілує її, коли йде з дому і коли повертається» (афінські чоловіки ніколи не дозволяли собі подібних ніжностей). Їхній роман особливо часто висміювався в комедіях *Кратиноса*. Афіняни були переконані, що *ісегорія* (свобода слова) є фундаментом демократії і чи можна взагалі визначити межу свободі слова. Одноокий комедіограф *Герміпп* звинуватив Аспасію в звідництві і невірності, але вона була виправдана.

Інший судовий процес був спрямований проти наставника Перикла – філософа *Анаксагора*, який вивчав небесні явища. Жрець *Діоніф* звинуватив його у безбожжі (*асебейя*), що вважалося важким злочином, і вчений був оштрафований та вигнаний з Афіни. Престарілий Анаксагор переселився в Лампсак, де і помер у віці 70 років.

Об'єктом нападок став і скульптор *Фідій*, звинувачений у приховуванні дорогоцінних металів, відпущений



Кувшини із майстерні Фідія з написом «Я належу Фідію»



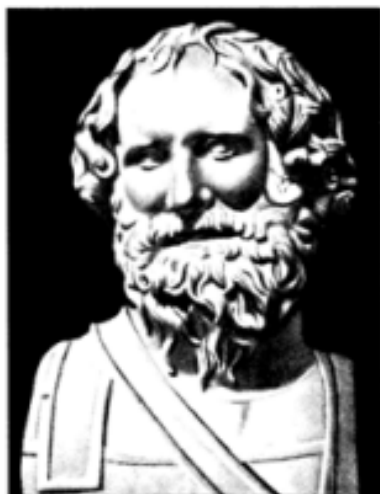

Архідам II

2. АРХІДАМОВА ВІЙНА. НІКІЇВ МИР

До весни 431 р. до н. е. приготування до війни були закінчені. Військові дії розпочалися раптовим нападом фіванців (300 чоловік) на союзні Афінам *Платеї*, але фіванці були розбиті, а взяті в полон – страчені.

У відповідь через 80 днів на територію Аттики вторглося велике пелопоннеське військо (60 000 чол.) на чолі зі спартанським царем *Архідамом*, звідки і пішла назва першого періоду війни. Сільське населення Аттики втекло під захист міських укріплень. «Афіняни, – писав Фулідд, – стали переселяти з полів у місто жінок і дітей та перевозити іншу нерухомість... знищували навіть дерев'яні частини своїх жител, дрібну худобу і в'ючних тварин вони переправляли на Евбею та

інші прилеглі острови». Спартанці розорювали і знищували їхні поля і будинки, і це спричиняло невдоволення у населення Аттики. Щоб викликати ще більше недовіря афінян до Перикла, спартанці вирішили не зачіпати його володінь. Але, дізнавшись про це, він заявив, що дарує їх державі. Цим самим йому вдалося утримати афінян від наміру вступити у битву зі спартанцями, і Архідам залишив Аттику. У відповідь на вторгнення афінський флот (100 трієр, 1 тис. гоплітів і 400 лучників) здійснив рейд навколо Пелопоннесу, спустошуючи прибережні області. Крім того, афіняни здійснили дві каральні операції: з Егіни за співчуття спартанцям було вигнано місцеве населення і поселені афінські клерухи; вторгнення в Мегариду.

430 р. до н. е. Архідам знову проник в Аттику, пробувши там 1,5 місяця, знищив посіви і зруйнував усю сільськогосподарську територію. В цей час у Піреї, який побудував друг Перикла *Гіпподам*, а потім в Афінах спалахнула епідемія холери (чуми), або висипного тифу, завезена торговими кораблями з Єгипту чи Передньої Азії, що тривала до 426 р. до н. е. У місті зібралось до 200 тис. чоловік, а загинуло 1/4 боєздатної армії. Це підірвало моральну стійкість афінян, хоча Архідам вивів своє військо з Аттики, боячись поширення хвороби. Новий рейд навколо Пелопоннесу не привів до значних результатів, оскільки більше третини флоту теж загинуло від хвороби. «Хвороба шкідливо впливала і на тіло, і на душу громадян, – писав Плутарх, – вони озлобилися на Перикла. Як люди, очманілі від хвороби, принижують лікаря чи батька, так і афіняни стали погано ставилися до Перикла через під'южування його ворогів, які говорили, що хворобі цій сприяло згромадження сільського населення в місті, коли безліч людей у літню пору вимушені жити разом, покотом, у тісних хижаках і душних сараях» [Історія, I, 42].

Наслідком цих невдач було політичне падіння Перикла. Влітку 430 р. до н. е. він уперше за 15 років не був обраний на посаду стратега. Опозиція почала проти Перикла судовий процес, на якому він був звинувачений у розтраті громадських грошей і оштрафований на 50 талантів.

Взимку 430/429 р. до н. е. становище афінян покращилося: вони взяли Потидеї і почали блокаду Коринфа. Наслідком цього було зняття звинувачення з Перикла, і



він знову був обраний стратегом. Ніхто не бачив його сліз, і лише на похороні молодшого сина Парала він заплакав. Оскільки загинули обидва його сини від першої дружини, то афіняни задовольнили прохання Перикла і визнали його сина від Аспасії громадянином Афін і присвоїли йому ім'я батька. Перикл недовго знаходився на чолі держави, бо восени 429 р. до н. е. захворів і помер. Помираючи, сказав: «Ви хвалите мене за те, що здійснювали багато інших, але про найголовніше, що я зробив, не говорите нічого. За роки мого правління ні один афінянин не був страчений за моїм наказом». Навіть противники змушені були визнати величезний авторитет Перикла, який базувався на всенародній любові. У народних зборах авторитетом користувався *Клеон*, але він не був стратегом, і аристократ *Нікій* (його майно оцінювалося колосальною для того часу сумою в 100 талантів – 2620 кг срібла), який керував військовими діями, але був нерішучим, повільним і боязливим. Він продовжував військовий план Перикла, але був не в змозі вдихнути в нього політичний зміст. Таким чином, у афінян не залишилося ініціативного вождя.

429 р. до н. е. афіняни не провели жодної військової операції. А Спарта почала облогу Платей і напала на афінський флот біля *Навпакта* (хоча невдало, але це було симптомом активізації спартанців на морі).

428 р. до н. е. був важким для Афін: спартанці вторглися в Аттику і почалося повстання на о. Лесбос. Флотилія в 100 трієр була відправлена до узбережжя Пелопоннесу, щоб не допустити виходу спартанців на допомогу Лесбосу. Тим часом інша афінська ескадра з 1 тис. гоплітів на борту була відправлена до острова і розпочала облогу столиці – м. Мітилени, де в 427 р. до н. е. почався голод і спалахнуло повстання бідняків. Лесбосці змушені були капітулювати, а в народних зборах Афін вирішувалося питання про їхнє покарання. Партія Клеона (торгово-ремісничка верхівка і міський



Битва воїнів

демос) обстоювала страту всіх чоловіків, продаж в рабство жінок і дітей, віддання земель афінським колоністам, за рішуче ведення військових дій. Партія Нікія (землевласники, дрібне та середнє селянство) виступала за припинення військових дій і проти крайніх заходів. Було прийняте компромісне рішення: лесбоські міста позбавлялися своєї автономії (за винятком Мітилени) і флоту, до смертної кари було засуджено 1000 найактивніших учасників повстання, а на о. Лесбос виводилося 2700 афінських клерухів.

Повстання на о. Лесбос відвернуло увагу афінян, і влітку 427 р. до н. е. спартанці взяли м. Платей і розпочалося повстання на о. Керкіра. Події на Лесбосі і Керкірі були свідченням сепаратистських тенденцій в Афінському морському союзі. Крім того, Пелопоннесь-



ка війна перетворювалася з військового конфлікту у загальногрецький соціально-політичний конфлікт (боротьба аристократів і демократів).

Основним театром військових дій в 426–424 рр. до н. е. стали західні області Греції. 426 р. до н. е. афіняни при *Солах* під керівництвом стратега Демосфена розгромили сильний загін пелопоннесців у 3 тис. гоплітів, отримавши першу серйозну перемогу на суші. Перемога під Солами зміцнила позиції Афін на заході Греції. Розвиваючи наступ, афіняни зробили спробу утвердитися в Сицилії.

У цей час в Сицилії спалахнула міжусобна війна. Сиракузи в союзі з іншими полісами виступили проти іонійських міст (Катана, Леонтина, Регій), два останніх з яких були союзниками Афін. 427 р. до н. е. в Сицилію була відправлена афінська ескадра (20 кораблів) на чолі зі стратегом *Лакетом*, який швидко досяг успіху за допомогою Мессани.

426 р. до н. е. афіняни відхилили спроби Спарти до мирних переговорів, і в 425 р. до н. е. спартанці вп'яте вторглися в Аттику. У відповідь Афіни направили в Сицилію ще 40 кораблів на чолі з енергійним *Демосфеном*, який висадився в Мессенії – країні частих виступів ілотів, і створив там укріплений форт. Отримавши повідомлення про це, спартанці вивели своє військо з Аттики і зайняли *о. Сфактерія*, який закривав вхід у Пілоську бухту. Але пелопоннеська ескадра була розбита, а спартанський гарнізон оточений. Сам факт перебування великих афінських сил за 70 км від Спарти складав величезну небезпеку. Партія Нікія пропонувала розпочати переговори зі Спартою про мир. Але Клеон агітував за продовження військових дій, заявивши, що візьме Сфактерію за 20 днів. Афіняни повірили йому і обрали стратегом. Вперше на таку посаду було обрано людину незнатного походження (за професією кожум'яка). Клеон виконав свою обіцянку і змусив спартанців здатися. Вперше в історії Греції були захоплені в полон непереможні спартанці, які ніколи не здавалися ворогові. 292 гопліти, в т. ч. 120 знатних спартіатів були відправлені в Афіни. Це підняло авторитет Афін, а взяті в полон спартанці стали запорукою невторгнення їхньої армії в Аттику.

Становище Спарти різко погіршилося. «Війна з незворотною швидкістю насувалася з усіх боків... Ніколи ще в військових діях лакедемоняни не проявляли такої нерішучості... Численні випадковості долі, що неочікувано звалилися за короткий час на лакедемонян, навели на них величезний страх», – писав Фукидід [Історія I, 172].

425/424 рр. до н. е. Клеон провів фінансову реформу: фороס союзних міст було збільшено в два рази, що дало нові кошти для ведення війни; вводиться *ейсфора* – надзвичайний військовий податок (до цього афінські громадяни ніяких податків не платили); збільшена оплата геліастам з 2 до 3 оболоів. Ці заходи викликали незадоволення афінян, але військові успіхи Клеона згладили протиріччя. Афіняни захопили 424 р. до н. е. Мегари, і це стало найвищою точкою успіху Афін у війні. У Клеона виникла думка вторгнутися в Беотію, де їх мали підтримати демократи. Але цього не сталося, і одна армія була розбита, а інша з втратами відступила в Аттику.

Переоцінка власних сил дорого обійшлася афінянам. Ще в 425 р. до н. е. їх підстерегла невдача під час походу проти Коринфа. Солідне афінське військо з 2 тис. гоплітів, 200 вершників і такої ж кількості допоміжних військ, яких підтримували 70 триєр, десантувалися неподалік Коринфа. Коринфське оточення після жорстокої битви відтіснило афінян знову на кораблі і змусило повернутися додому. Ще відчутнішою



поразки зазнали афіняни в битві поблизу поселення *Делія* на кордоні Аттики і Беотії в 424 р. до н. е. Афіни намагалися сміливим рейдом вивести поліси Беотії з Пелопоннеського союзу. Загін з 7,5 тис. гоплітів, 10 тис. легкоозброєних воїнів і декілька сотень вершників протистояли беотійцям, які мали сильну кінноту (1 тис. вершників). Останні застосували нову тактику глибоко ешелованої побудови фаланги в 25 рядів (афіняни мали 8 рядів у глибину) і вцент розбили афінян. Поразка при Делії (загинуло 1 тис. лише гоплітів) була найбільшою невдачею Афіні за весь період Пелопоннеської війни.

У цей час молодий спартанський полководець *Брасид* висунув блискучу ідею: відкрити новий фронт у Фракії і нанести удар по тилах Афініської держави. Його загін з ілотів і найманців у кількості 1700 гоплітів пройшов через всю Грецію і з'явився на о. Халкідіка. Македонський цар *Пердикка* перейшов на сторону Спарти, і *Брасид* зайняв м. *Амфіполь* – опору афініського володарювання на півночі. Афініський стратег, майбутній історик *Фукидід*, не зумів перешкодити переходу *Брасида* до *Амфіполя*, за що був вигнаний з Афіні. Крім того, припинилася міжусобна війна на Сицилії, і там стали вимагати, щоб афініський флот покинув острів. Все це змусило афінян розпочати переговори зі Спартою про укладення річного перемир'я.

Крім того, все активнішими ставали стосунки Спарти з Персією. Перше відоме посольство Спарти до перського царя було відправлено 430 р. до н. е. Але оскільки Афіни контролювали всі шляхи в Персію, то послів захопив союзник афінян фракійський цар *Ситалак* і передав в Афіни. Інші посольства між 430 і 425 рр. до н. е. не дали конкретних результатів, бо престарілий цар *Артаксеркс* поки що спостерігав за подіями Пелопоннеської війни. І лише зимою 425/424 р. до н. е. в Спарту відправили *Артаферна*, знатного перса з царського дому, який потрапив у руки афінян, які прочитали запрошення царя відвідати Персію спартанським послам і пояснити, чого хочуть лакедемоняни [*Фукидід*, *Історія*, IV, 50, 2]. І якщо б не смерть царя *Артаксеркса* 424 р. до н. е., союз зі Спартою уклали б уже тоді. Новий цар *Дарій II* погодився відновити в 423 р. до н. е. *Каллів* мир, будучи зацікавлений в збереженні спокою у Малій Азії.

Лише після надання афінянами військової допомоги сатрапу *Сард Піссуфну*, який підняв антиперське повстання, стосунки між *Дарієм II* та Афінами були зіпсовані і перси знову розпочали переговори зі Спартою про укладення миру в 413 р. до н. е.

Через рік *Клеон* наполіг на відновленні військових дій і зі своїм загоном відновив афініський контроль над рядом втрачених міст. Але біля *Амфіполя* був розбитий військами *Брасида* і загинув у битві, як і *Брасид* (422 р. до н. е.). Одночасна загибель військових лідерів відкрила шлях до початку мирних переговорів. Селянин у комедії *Аристофана* «*Мир*» так говорив про смерть *Клеона*:

*О пані Афіно, славно зробив він,
Що вчасно здох на благо міста.
І кашу заварити не зможе нову.
Тепер настав час, брати елліни,
Облишивши чвари, забувши усобиці,
На волю вивести Мир любимий,
Поки штовхач не завадить новий нам.*

Афіни були виснажені війною, і в них похитнулася віра в перемогу, а Спарта турбувалася за своїх полонених, і до того ж виникли суперечки в Пелопоннеському



союзи (з демократичними Мантинеєю і Елідією) та закінчувався термін 30-літнього перемир'я з Аргосом. Навесні 421 р. до н. е. було укладено мир на 50 років, який за іменем його ініціатора було названо Нікієвим. Воюючі сторони поверталися до довоєнного становища: афіняни повинні були віддати Пілос і Керкіру, а спартанці – Амфіполь; всі полонені поверталися на батьківщину. Мир радісно зустріли жителі всіх воюючих держав.

Але державні протиріччя залишалися. Спарта лише вивела з Амфіполя свої війська, але місто залишилося незалежним. Афіни ж не спішили повертати Пілос і Керкіру. Союзники Спарти були незадоволені миром, оскільки економічна могутність Афін не була підірвана, а Коринф не міг змиритися з тим, що Потидея і Керкіра афінські. Це привело до утворення антиспартанської опозиції. Еліда, Мантинея і Коринф вступили в союз з ворогом Спарти Аргосом. У Спарті швидко зрозуміли згубність цього, і 420 р. до н. е. було відновлено союз з Беотією. Все це свідчило про те, що компромісний Нікіїв мир не міг бути міцним, бо, по суті, не вирішував жодного суперечливого питання.

3. СИЦИЛІЙСЬКА ЕКСПЕДИЦІЯ

Після підписання миру в Афінах посилювався вплив радикальних партій і афіняни отримали енергійних вождів в особі *Гіпербола* і *Алківіада*, які наполягали на відновленні війни з Пелопоннеським союзом. Особливо відомим

стає *Алківіад* (450-404 рр. до н. е.), який за допомогою аристократа *Нікія* добився вигнання вождя демократів *Гіпербола*, після чого остракізмом перестали користуватися. *Алківіад*, син знатного і багатого афінського громадянина *Клімія*, по матері належав до роду *Алкмеонідів* – правнук законодавця *Клісфена*, двоюрідний племінник *Перикла* і рідний племінник його дружини. По батьківській лінії він походив з роду *Саламініїв*. Він відзначався великими здібностями, освіченістю і вродою. «Нікого доля не наділяла так щедро щодо зовнішності, як *Алківіада*», – писав *Плутарх* [*Алківіад*, 4].

Алківіад був учнем філософа *Сократа*, славився як блискучий оратор та любитель кінних змагань. Однак він часто змінював політичну орієнтацію, ним керували лише честолюбство і бажання одноосібної влади, особисті інтереси він ставив вище державних. Для завоювання престижу *Алківіад* навіть демонстративно витрачав багатства. Він неодноразово брав на себе різного роду літургії: трієрархії, хорегії, надзвичайно активно брав участь у Панеллінських іграх. Триумфально виступив на Олімпіаді 416 р. до н. е. (перше, друге і третє місця), став переможцем у Немейських і Піфійських іграх. Тому ж престижу слугував і весь стиль життя *Алківіада*, надзвичайно пишній і розкішній [*Плутарх*. *Алківіад*, 16].

420 р. до н. е. *Алківіад* був обраний стратегом, а прихильника партії миру *Нікія* забалотували. Як представник Афін *Алківіад* уклав союз з Аргосом і підтримував його під час війни зі Спартою. Ця війна для Аргоса і

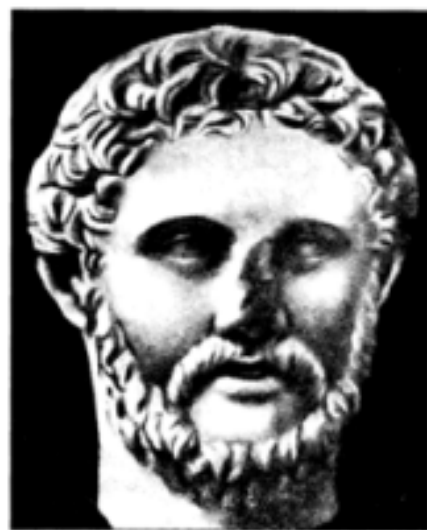

Алківіад



Афін була невдалою і закінчилася тим, що Спарта уклала з Аргосом договір, а Афіни залишилися в політичній ізоляції.

Міський демос і розорене селянство Аттики все більше жадало нових військових успіхів і територіальних загарбань. Скориставшись такою ситуацією, Алквіад, прагнучи посилити свій вплив, став наполягати на поході в багату Сицилію, а потім на Карфаген. Афіняни всюди стали креслити карти Сицилії, бо в її завоюванні були зацікавлені всі верстви афінського населення: ремісникам і купцям потрібні були нові ринки сировини і збуту, а селянам – земля.

416 р. до н. е. прибули послы одного з союзних міст (м. *Сегеста*) з проханням допомогти у боротьбі проти Сиракуз. Народні збори вирішили послати флот для завоювання Сицилії на чолі з трьома стратегами – Алквіадам, Нікієм і Ламахом. Ціною великого напруження сил побудували флот в кількості 134 трієр. Було витрачено чималі кошти: одне жалування воїнам складало приблизно 1620 талантів (близько 2,5 млн. крб.). Усього ж у сицилійському поході 415–413 рр. до н. е. брали участь більше 200 трієр, 10 тис. гоплітів, 28 тис. легкоозброєних воїнів і гребців.

Навесні 415 р. до н. е. із Пірея готувалася до виступу афінська ескадра, але напередодні відплиття трапилася дивна пригода: зловмисники вночі поспували в Афінах всі *герми* – стовпи із зображенням бога Гермеса – покровителя торгівлі та мандрування, які стояли на перехрестях афінських доріг. Більшість бачила в цьому справу рук Коринфа, але деякі почали звинувачувати Алквіада у пародіюванні релігійних свят (у п'яному вигляді). 415 р. до н. е. *Агариста*, дружина Алкмеоніда, донесла на нього у зв'язку зі справою про пародіювання містерій. Ситуація цікава ще й тим, що першим чоловіком Агаристи був близький сподвижник Перикла музикант *Дамон* і вона порушила золоте правило афінських жінок, чітко сформульоване тим же Периклом: «Та жінка заслуговує величезної поваги, про яку найменше говорять чоловіки, з осудом чи похвалою» [Фуکید. Історія, II, 452]. Алквіад вимагав негайно розібратися у справі, однак це було невігдно його противникам і її відклали. Експедиція розпочалася. В Сицилії на афінян чекав стриманий прийом: лише *Наксос* відкрив їм свої ворота. Ескадра плавала навколо сицилійських берегів, а там вже готувалися до відсічі.

В Афінах у цей час велося слідство у справі «святотатців». У Сицилію було відправлено корабель «*Саламінія*» для виклику Алквіада в суд. Той зробив вигляд, що підкорився, але по дорозі втік у Спарту. Він був засуджений до страти, а його майно конфісковане. Після від'їзду Алквіада ескадра позбавилася найкращого стратега. Нікій та Ламах не були енергійними і діяли мляво та нерішуче. І взагалі, сицилійська експедиція з самого початку була авантюрою. Афіни вимушені були воювати з Сиракузами без підтримки, а місто було добре укріплене, мало значний флот і тому облога затягнулася. Крім того, на допомогу сиракузянам прийшов загін пелопоннесців, який прорвався в місто, і афінська ескадра опинилася у скрутному становищі.

414 р. до н. е. з Афін для підкріплення прибуло ще 75 кораблів на чолі з Демосфеном, але й це не врятувало ситуації. Сиракузяни перейшли до активних бойових дій, завдали поразки Демосфену. В битві загинуло більше 2 тис. афінян і союзників. Вирішено було відступити, але місячне затемнення змусило забобонного Нікія відкласти на місяць відступ афінського флоту з Сицилії. Ця відстрочка стала згубною як для ескадри, так і для самого Нікія. У 413 р. до н. е. афіняни були розбиті у двох бит-



вах, а залишки армії взяті в полон і відправлені у сицилійські каменоломні. Кораблі були потоплені, а Нікій та Ламах страчені як військові злочинці, які напали на мирне населення. Так загинув Нікій, який приніс нещастя батьківщині своєю нерішучістю і боязню суперників у боротьбі за владу більше, ніж ворогів рідної країни.

Поразка сицилійської експедиції була страшеним ударом по Афінах, від якого вони не змогли оговтатися. Афіньська морська держава почала поступово руйнуватися. Зруйнувалася і вся західна стратегія Афін, що з такими труднощами проводилася в попередні десятиліття. Вплив Афіньської держави у грецькому світі різко впав. Разом з тим невдача в Сицилії привела до дискредитації експансіоністської політики радикальної демократії, представлені торгово-ремісничими верствами афіньського громадянства, і зростання політичного авторитету олігархії. В Афінах організуються таємні товариства (т. з. *гетерії*), які починають готувати відкриті виступи проти існуючого демократичного устрою.

4. ДЕКЕЛЕЙСЬКА ВІЙНА

Вже під час сицилійської експедиції почалася війна в Греції. В 414 р. до н. е. спартанці вторглися в Аргос, а Афіни відповіли нападом на узбережжя Лаконіки. Зіславшись на порушенням миру афінянами, спартанський цар Агіс навесні 413 р. до н. е. здійснює вторгнення в Аттику. За порадами Алквіада спартанці захопили містечко *Декелею* за 20 км на північ від Афін і взяли під контроль половину Аттики. Оскільки всі військові операції базувалися на основі табору у цьому містечку, то цей період війни і отримав назву *Декелейський*. На відміну від попередніх років набіги спартанців носили тепер уже не тимчасовий, а постійний характер і повторювалися влітку і взимку. Спартанці спустошували і грабували Аттику, захоплювали худобу і полонених. У результаті цього все сільськогосподарське життя Аттики припинилося. До того ж з Афін до спартанців втекло 20 тис. рабів, головним чином ремісників. Це завдало важкого удару афіньському ремеслу.

Проте могутність Афін була ще досить значною. Спартанці розуміли, що для повної перемоги над Афінами потрібно вирішити два завдання: створити власний боєздатний флот і добитися якщо не розпаду, то хоча б послаблення Афіньського морського союзу. Вирішення цих завдань вимагало величезних коштів, яких ні Спарта, ні її союзники не мали. За таких умов Спарта звернулася за військово-політичною допомогою до Персії, традиційного ворога греків.

Для Персії склалася надзвичайно вигідна ситуація. Руками Спарти вона могла розправитися з могутніми Афінами, знищити Афіньську архе, включаючи і малоазійські грецькі міста, на які Персія претендувала ще з часів греко-перських війн. Ось чому сатрапи Малої Азії за розпорядженням Дарія II охоче пішли назустріч проханням Спарти надати їй грошову допомогу для будівництва і утримання флоту. За це вони вимагали права контролю, тобто фактично відновлення свого панування над малоазійськими союзниками Афін після знищення Афіньської держави. Спарта хоча і не дала згоди на ці вимоги, але й не відкинула їх. Уже така позиція Спарти була дипломатичним успіхом Персії, з одного боку, і, по суті, зрадою Спарти загальногрецьких інтересів – з іншого.

Іншою проблемою був розпад Афіньської архе. Союзники Афін – Евбея, Лесбос і



Хіос, а пізніше Іонія і Еоліда – зав'язали таємні стосунки з пелопоннесцями, які у пошуках коштів для будівництва флоту уклали договір з Персією. За грошові субсидії Спарта визнавала владу персів над всією Малою Азією. Персія отримала можливість звести рахунки з Афінами за допомогою Спарти.

Намагаючись повернути в Афінську архе союзників, афіняни 412 р. до н. е. здійснюють військові операції проти Хіоса і Мілета, які закінчуються повною невдачею. Під контролем Афін залишилися лише Лесбос, Самос, Кос і 2-3 міста на малоазійському узбережжі.

У цих досить важких умовах афіняни проявили величезну витримку, холоднокривність і державну мудрість. Вони розробили і втілили в життя надзвичайні заходи, що пом'якшили відносини із союзниками: відмінили форос, багатьом містам надали велику автономію і максимальну допомогу місцевим демократичним угрупованням. Для поповнення пустої державної скарбниці замість форосу афіняни ввели 5-процентне мито з усіх привізних через протоки товарів. Були мобілізовані всі наявні резерви і побудовані нові кораблі, відправлені в Іонію для підкорення відпалених міст.

Катастрофічним становищем держави скористалися вороги демократії і в 411 р. до н. е. зробили спробу державного перевороту з метою повалення існуючого ладу. Проти демократії об'єдналися найрізноманітніші соціальні групи, які можна назвати загальним терміном «олігархи». Вони вимагали обмеження кількості повноправних громадян, введення майнового цензу, відміни оплати державних посад і передачу управління в руки багатих. Організаційним осередком олігархів були товариства – гетерії. Вони були поширеною формою спілкування в античній Греції, об'єднаннями приватного характеру з метою взаємопідтримки, культурного спілкування і просто зібрань друзів. Зігравши на антивоєнних настроях, олігархи доручили керівництво політичним життям держави комісії *десяти*, яка взяла на себе функції Ради 500. При її допомозі було проведено олігархічний переворот, який пройшов без кровопролиття, оскільки в місті було відсутнє демократично налаштоване військо. Ворогам демократії вдалося провести через народні збори нову конституцію. Були відмінені роздачі і оплата державних посад, знищено «графі параномон»; кількість громадян було зменшено до 5 тис.; замість Ради 500 відновлено олігархічну Раду 400.

Насамперед олігархи розпочали мирні переговори зі Спартою, пропонуючи припинити війну на умовах збереження сторонами довоєнного статусу. Але спартанці запропонованих умов не прийняли, наполягаючи на повній відмові Афін від володарювання на морі. Це було великим ударом для нового і малоавторитетного уряду. Крім того, афіняни зазнали поразки при Еретрії, в результаті якої відокремилася Евбея, що давала державній скарбниці більше прибутків, ніж вся Аттика. Ці невдачі призвели до погіршення становища Ради 400. До того ж її владу не визнавали афінське військо і флот, які вступили в переговори з Алквіадам, котрий домовлявся в Малій Азії про субсидії для Спарти, і він дав згоду перейти на сторону демократів.

Невдало для афінян складалося і становище на фронті. Спартанці підкорили Візантій, Халкедон, завоювали о. Фасос. Життєво важлива торгівля з Причорномор'ям була паралізована. Ці невдачі призвели до падіння Ради 400, і до керівництва прийшло більш помірковане угруповання на чолі з *Фераменом*. Була вироблена нова конституція, за якою влада передавалася Раді 5 тисяч. Народні збори винесли рішен-



ня про амністію Алквіада, який в трьох битвах переміг пелопоннесців і відновив контроль над чорноморськими протоками. Особливо відчутними були поразки пелопоннеської ескадри при *Абідосі* (411 р. до н. е.) і *Кізіку* (410 р. до н. е.).

Навесні 410 р. до н. е. демократичний лад було повністю відновлено: повернулися до старої демократичної конституції, стали платити жалування за виконання державних обов'язків, ввели грошову допомогу біднякам у розмірі двох мідних оболов в день – *діобелію*.

Новими успіхами Афіни були повністю зобов'язані Алквіаду. 407 р. до н. е. він повернувся в Афіни, де був урочисто зустрінутий афінським народом і нагороджений золотим вінком. Після цього на чолі військової ескадри у 100 трієр він відплив з Афін для підкорення Іонії. Але ситуація в Малій Азії різко змінилася. Сюди сатрапом прибув *Кір*, молодший син Дарія II, який мріяв стати царем. Він узяв на себе утримання спартанського флоту, командуєчим якого став честолюбний *Лісандр*. Він, скориставшись тимчасовою відсутністю Алквіада, 406 р. до н. е. біля мису *Нетій* завдав афінянам незначної поразки. Перемога Лісандра викликала невдоволення Алквіадом, він був усунений від влади і покинув Афіни. Однак до кінця свого життя цей авантюрист свято вірив у свою вибраність. Його було вбито за наказом сатрапа *Фарнабаза* в 404 р. до н. е.

Завдяки перським субсидіям спартанський флот виріс до 140 трієр і в 406 р. до н. е. розбив афінян, блокувавши їх у гавані Мітилені на Лесбосі. В Афінах всі дорожчості храмів були витрачені для побудову нового флоту у кількості 110 трієр, на які посадили метеків і навіть рабів. Афінський флот отримав блискучу перемогу над пелопоннесцями при *Аргінуських* островах (406 р. до н. е.), але шторм завадив їм підібрати поранених і вбитих. За грецьким звичаєм поховання загиблих було священним обов'язком громадян. Стратеги-переможці, яких звинуватили у тому, що вони не потурбувалися про поховання вбитих, були засуджені до смертної кари. Судили їх народні збори, а не гелієя, що суперечило грецькій традиції. Серед стратегів був і Перикл-молодший, син Аспасії і Перикла.

Процес стратегів досить відчутно позначився на стані духу афінської армії і привів до втрати впевненості їхніми командирами. Навесні 405 р. до н. е. спартанський флот на чолі з Лісандром відновив наступальні дії в Геллеспонті і завдав поразки афінянам при «Козячих ріках» (*Егоспотамах*). Із 180 афінських кораблів 120 було захоплено спартанцями, 50 загинуло в бою і лише 9 вдалося врятуватися втечею на о. Кіпр. За наказом Лісандра 3000 афінян, які потрапили в полон, були страчені.

Усі афінські союзники (крім Самоса) вийшли із Афінської архе, а замість афінських гарнізонів у цих містах встановлювалося правління проспартанських олігархічних комітетів десяти (*декархії*).

Восени 405 р. до н. е. Лісандр з 150 кораблями з'явився під Афінами. Одночасно до міста підійшла і сухопутна армія, і розпочалася блокада. На початку зими в Афі-



Алквіад



нах настав голод, а навесні 404 р. до н. е., коли становище стало нестерпним, місто здалося і був підписаний мир на важких умовах:

- 1) Афіни втрачали всі свої зовнішні володіння;
- 2) повинні були зруйнувати Довгі стіни та всі міські укріплення;
- 3) віддати Спарті всі кораблі, за винятком 12-ти для захисту гавані від піратів;
- 4) прийняти назад у місто всіх вигнанців (ворогів демократії);
- 5) афінська зовнішня політика ставилася у залежність від Спарті.

Наприкінці квітня 404 р. до н. е. Лісандр вступив в Афіни і почав руйнувати Довгі стіни. Потім він відправився на Самос і після тривалої облоги оволодів містом. На цьому і закінчилася Пелопоннеська війна, завершальний етап якої був пов'язаний зі спартанським навархом.

Повторним обранням у 405 р. до н. е. Лісандра на посаду наварха спартанський уряд фактично пішов на пряме порушення конституційних норм, відмінивши свій закон, що забороняв одній і тій же людині двічі займати цей пост [Плутарх. Лісандр, 7].

Лісандр вперше з'являється на політичній арені 407 р. до н. е. Він був сином *Аристокрита* і по батькові належав до Гераклідів [Плутарх. Лісандр, 2,1], будучи, згідно з традицією, як *Гліпп* і *Брасид*, мофаком. Тому, незважаючи на знатність свого роду, Лісандр зумів добитися високого становища в суспільстві уже не в юному віці. В 407 р. до н. е. йому, вірогідно, було близько 45 років, а може, і більше. А починаючи з 407 р. до н. е., упродовж 10 років він чинив сильний вплив на політичний клімат не лише в Спарті, але і в усій Греції.

На початку політичної кар'єри Лісандр збирав під прапори усіх невдоволених пануванням демократичних Афін, скликавши в Ефесі з'їзд представників олігархічних кіл. Плутарх писав: «Лісандр, скликавши в Ефесі, як представників від міст, людей, які виділялися в натовпі розумом і відвагою, вперше навів думку про перевероти і створення влади Десятьох, яка згодом при ньому встановилася» [Лісандр, 5, 5]. Далі історик зауважує: «Він призначив правителями не за ознакою знатності і багатства: члени таємних товариств, поєднані з ним зв'язками гостинності, були йому найближчі» [Лісандр, 13, 7].

Міжполісна антидемократична коаліція субсидіювалася, головним чином, коштами Кіра Молодшого, призначеного в тому ж 407 р. до н. е. намісником Малої Азії. Тому весною 405 р. до н. е., після невеликої перерви, Лісандра знову призначили навархом під тиском Кіра і керівників малоазійських міст.

Після перемоги при Егоспотамах 405 р. до н. е. перед Спартою виникло небувале завдання – реорганізація Афінської держави і вироблення статусу нових союзних полісів. І Спарта вибрала найавантюристичніший шлях вирішення цієї проблеми – утворення системи *декархій* і *гармостів* для утвердження олігархічних режимів.

Установлення декархій стало безпосереднім приводом для насильницьких дій. Можливо, і самі декархії, незважаючи на їх короткотерміновість, залишилися



Лісандр



в пам'яті греків саме завдяки тим крайнощам і ексцесам, якими супроводжувалося їхнє запровадження. Та і самого Лісандра Плутарх показує як людину, яка особисто сприяла різанині і вигнанню демократів [Лісандр, 13; 14; 19].

Крім організації декархій Лікурґ, за зразком афінських клерухій, зробив спробу утворити військово-землеробську колонію в Сесті, де поселив своїх ветеранів. Самі декархії проіснували мало (405-402 рр. до н. е.). Прийшов кінець і всевладдю Лісандра (влітку 403 р. до н. е.). Царем став *Павсаній*, який радикально змінив напрямок зовнішньої політики Спарти щодо Афін. Відставка Лісандра привела до швидкого знищення декархій і відновлення в містах попередніх конституцій. Стало зрозумілим, що Спарта не в змозі підтримувати модель правління, вироблену Лісандром, для членів нової Спартанської держави.

5. ПІДСУМКИ ПЕЛОПОННЕСЬКОЇ ВІЙНИ

Головним підсумком Пелопоннеської війни була повна поразка Афін у боротьбі за гегемонію в Греції. Основні причини поразки Афін:

- 1) не витримала перевірки часом Афінська морська держава; політика Афін викликала незадоволення їхніх союзників, які перейшли на сторону Спарти;
- 2) недосконалість планів ведення війни (намагання досягти морською війною перемоги над континентальною державою);
- 3) тактичні помилки: віддання власної країни на пограбування ворогом, що призвело до продовольчої кризи;
- 4) перська фінансова допомога Спарті (5 тис. талантів);
- 5) відсутність у афінян стійкого керівництва, авантюризм і нервовість у здійсненні військових операцій.

Однак перемога Спарти не принесла нічого грецьким полісам. Замість афінської встановлювалася спартанська гегемонія. В усіх грецьких державах відновлювалися аристократичні порядки.

Підписавши мир і користуючись підтримкою Лісандра, афінські олігархи зміцнили своє становище і провели новий переворот. Вони нав'язали народним зборам рішення про відміну демократичної конституції і повернення до «ладу батьків». Для створення нової конституції була обрана комісія з 30 чоловік, яка пізніше була названа урядом 30 тиранів. Її очолював *Критій*, завзятий олігарх, учень Сократа, блискучий публіцист і оратор. На державу Критій дивився як на заклад, створений для стримування егоїстичних і корисливих намагань людей, на релігію – як на винахід розумних людей для приборкання темних мас і керівництва ними, а на терор – як на засіб управління, без якого не може обійтися жоден уряд.

Тирані відмінили демократичні порядки, обмежили кількість повноправних громадян 3-ма тис. найзаможніших. Комісія проводила політику репресій і відкритого терору: страчувалися не лише політичні противники, але й заможні люди, майно яких підлягало конфіскації.

У цей час з Беотії в Аттику проникла група демократів-емігрантів на чолі з *Фрасибулом*, старим командиром флоту, гарячим прихильником демократичних по-



рядків. Демократи зібрали військо, розгромили олігархів, вбили Критія і захопили Пірей. Влада перейшла до комітету десяти, але вона поширилася лише на Афіни. В Піреї були повністю відновлені демократичні порядки. Спартанський цар Лісандр хотів допомогти олігархам, але, боячись підвищення його авторитету, спартанці заборонили втручатися в афінські справи, а восени 403 р. до н. е. в Афінах була відновлена поміркована демократія, яка проіснувала до кінця афінської історії.

У цілому Пелопоннеська війна для Греції мала негативне значення. Воно полягало ось у чому:

- 1) війна стимулювала розклад громадянського колективу, викликала різке протиріччя між багатими і бідними, землеробською аристократією і міським демосом;
- 2) сприяла падінню ролі народних зборів і громадянського ополчення та піднесла значення постійних найманих армій;
- 3) привела до падіння традиційної полісної моралі;
- 4) була могутнім стимулом, який призвів до кризи полісної системи. І взагалі, сама війна була вже першою фазою цієї кризи.

Питання дня контролю:

- Визначте передумови Пелопоннеської війни.
- Охарактеризуйте приводи та характер Пелопоннеської війни.
- Опишіть хід Архідамової війни.
- Проаналізуйте умови Нікієвого миру.
- З'ясуйте причини невдач сицилійської експедиції афінян.
- Дайте характеристику основних подій Декелейської війни.
- Визначте підсумки Пелопоннеської війни та її значення для подальшої історії грецьких держав.

Тематика індивідуальних навчально-дослідних завдань:

- Судові процеси проти друзів Перикла в Афінах.
- Спартансько-перські відносини у роки Пелопоннеської війни.
- Алквіад – герой чи зрадник?
- Олігархічний переворот 411 р. до н. е. в Афінах.
- Життєдіяльність спартанського наварха Лісандра.



ГРЕЦІЯ В ПЕРШІЙ ПОЛОВИНІ IV СТ. ДО Н.Е. КРИЗА ПОЛІСНОЇ СИСТЕМИ



Грецька історія першої половини IV ст. до н. е. представлена значною кількістю джерел. Сучасник подій Ксенофонт у творі «Історія Греції» довів опис грецької історії до 362 р. до н. е. Щоправда, він притримувався проспартанської орієнтації, що відобразилося на його історії.

Крім того, Ксенофонт не докладно і не повно висвітлив у ній історичні події. Досить цінними, з іншого боку, є його мемуари («Анабасис») про втручання греків-найманців у династичну боротьбу в Персії на рубежі V–IV ст. до н. е., яке з часом зіграло важливу роль в ідеологічній підготовці грецької експансії проти Персії, правда, здійсненій під гегемонією Македонії.

Важливі свідчення, особливо з історії Беотії, містяться в уривку з твору невідомого нам історика, знайденому в Єгипті в руїнах м. *Оксирінха*.

Праця Павсанія – це збірник передбачень дельфійських оракулів і коментарі до них, виконані царем. Головним пунктом у цьому творі могла бути критика на адресу ефорату. Її мета – довести, що тиранічна по суті влада ефорів – не що інше, як узурпація.

Деякі факти грецької історії IV ст. до н. е. знаходяться у творах Аристотеля («Політика») і Платона («Закони», «Держава»), промовах політичних і судових ораторів – Лісія, Ісократ і Демосфена, частково в комедіях Аристофана.

З пізніших авторів слід назвати Діодора Сицилійського і Плутарха (біографія *Епамінонда*). Уточнити, перевірити і доповнити свідчення про цей період грецької історії допомагають численні написи, серед яких можна назвати договір про утворення і структуру Другого Афінського морського союзу. І, нарешті, монети тогочасного карбування, знайдені у різних місцях Східного Середземномор'я, кераміка та інші вироби давньогрецького ремесла, здобуті у результаті археологічних розкопок, які доповнюють картину життя і діяльності стародавніх греків першої половини IV ст. до н. е.



Після засвоєння матеріалу глави ви повинні:

Знати	<ul style="list-style-type: none"> - особливості соціально-економічної ситуації в Греції після Пелопоннеської війни; - чинники загострення соціально-політичної боротьби в грецькому суспільстві першої половини IV ст. до н. е.; - особливості пізньогрецької тиранії; - внутрішньополітичну ситуацію в Спарті в першій половині IV ст. до н. е.; - хід Коринфської війни та умови Анталкідового миру; - причини піднесення Фів та виникнення Другого Афінського морського союзу; - процес розпаду Пелопоннеського союзу та встановлення гегемонії Фів; - причини розпаду Другого Афінського морського союзу.
Вміти	<ul style="list-style-type: none"> - критично проаналізувати основні наслідки Пелопоннеської війни для економічного розвитку Греції; - охарактеризувати процес загострення соціально-політичної боротьби в грецькому суспільстві першої половини IV ст. до н. е.; - порівняти особливості ранньогрецької та пізньогрецької тиранії; - оцінити ситуацію в Спарті в першій половині IV ст. до н. е.; - описати хід Коринфської війни та умови Анталкідового миру; - дати характеристику піднесення Фів та виникнення Другого Афінського морського союзу; - висвітлити процес розпаду Пелопоннеського союзу та встановлення гегемонії Фів; - визначити основні причини розпаду Другого Афінського морського союзу.
Розуміти	<ul style="list-style-type: none"> - особливості соціально-економічної ситуації в Греції після Пелопоннеської війни; - чинники загострення соціально-політичної боротьби в грецькому суспільстві першої половини IV ст. до н. е.; - особливості пізньогрецької тиранії; - внутрішньополітичну ситуацію в Спарті в IV ст. до н. е.; - причини Коринфської війни та умови Анталкідового миру; - причини піднесення Фів та виникнення Другого Афінського морського союзу; - процес розпаду Пелопоннеського союзу та встановлення гегемонії Фів; - основні причини розпаду Другого Афінського морського союзу.

1. СОЦІАЛЬНО-ЕКОНОМІЧНА СИТУАЦІЯ В ГРЕЦІЇ ПІСЛЯ ПЕЛОПОННЕСЬКОЇ ВІЙНИ

втрата матеріальних і людських ресурсів, грошей, загибелі великих цінностей: вирубані оливкові гаї і виноградники, спалені посіви, знищені будинки і навіть цілі міста (наприклад, Платеї), лише за 5-6 років війни Афіни витратили значну суму – 10 тис. талантів. Під час війни загинула величезна кількість людей, особливо серед громадянського колективу. Лише від епідемії холери чи тифу в Афінах померло не менше чверті населення, у битві при Делії загинуло близько 3 тис. чоловік, після катастрофи в Сицилії втрати Афін склали приблизно 10 тис. чоловік і близько 30-40 тис.

Тривала і руйнівна Пелопоннеська війна не лише потрясла Елладу, а й прискорила процеси, які намігалися ще в V ст. до н. е. Вона призвела до колосальних





Стела воїна. Аттика. IV ст. до н. е.

весьлярів, матросів і легкоозброєних воїнів. Такі втрати не могли не вплинути на стан всього комплексу соціально-економічних і політичних відносин у Греції. Потрібно було поповнювати ряди громадянства, власників земельних ділянок, ремісників, учасників народних зборів, геліастів, численних виборних магістратур. При замкнутому характері поліса, який не допускав широкої роздачі громадянських прав метекам та низької народжуваності, ця проблема була важковирішуваною.

З іншого боку, Пелопоннеська війна сприяла збільшенню кількості рабів, зайнятих у ремісничому виробництві, торгівлі, мореплавстві, значно ширше стала застосовуватися рабська праця і в сільському господарстві. Ці процеси згубно впливали на становище селян, ремісників з числа вільного населення, дрібних торговців, вантажників, наймитів тощо. Їм усе важче було конкурувати

з дешевою рабською працею, і вони почали перетворюватися у люмпен-пролетарів, які жили на подачки держави або випадкові заробітки.

Багаторічні спустошливі військові дії й участь в арміях значної кількості селян і ремісників уже до кінця Пелопоннеської війни призвели до появи покинутих і виморочних земельних угідь. Їх купували або просто захоплювали рабовласники. Цей факт привів до укрупнення виробництва, поширення рабовласницьких помість в 20-25 га і застосування в них півтора – двох десятків рабів.

Значні руйнування вимагали відбудови і відновлення після війни. Це стало стимулом для розвитку грецької економіки: було відновлено маслинництво і виноградарство, в ергастеріях виготовлялися високоякісні ремісничі вироби, досягли широкого розмаху торговельні операції.

У результаті військових дій пройшов певний перерозподіл багатств і відбулася майнова диференціація всередині полісного колективу громадян на багатих і бідних. Багаті заводи рентабельні помістя і отримували неабиякі прибутки. Однак великих земельних володінь, на зразок латифундій, Греція не знала. По-перше, лише п'ята частина земельних угідь Балкан були придатні для сільськогосподарського виробництва, а по-друге, купівля розорених і покинутих ділянок проводилася там, де вони з'являлися, і тому найчастіше вони знаходилися у різних місцевостях хори та не могли скласти суцільного земельного володіння.

Процес концентрації відбувся і в ремісничому виробництві. З промов Лісія ми дізнаємося про існування майстерні з виготовлення щитів, в якій одночасно працювало 120 рабів. Однак ця концентрація була такою ж відносною, як і в аграрному сек-





Лісії

торі: панівними залишалися майстерні, де працювало 20-30 чоловік, більшість з яких уже були рабами.

Важливою сферою накопичення багатств після Пелопоннеської війни стало лихварство. Особливо великими були лихварські відсотки, коли кредит давався власникам кораблів, які вели торгівлю з віддаленими країнами (до 30%).

Ще однією, новою сторінкою в грецькій історії було зростання ролі прошарку вільновідпущеників серед загальної кількості населення поліса, збільшується їхня питома вага в різних галузях виробництва. Вони проникають навіть у землеробство – одвічне заняття повноправних громадян, орендуючи землі, які власники з тих чи інших причин не могли обробляти самі і воліли здавати їх в оренду заповзятливим людям. Проявом економічного поживлення в IV ст. до н. е. був розвиток товарного виробництва, інтенсифікація торгівлі і грошового обігу. Грецька економіка не могла вже розвиватися у вузьких рамках невеликих і обмежених за своїм економічним потенціалом полісів. Для нор-

мального функціонування і розвитку економіки необхідно було створити якщо не політичну, то у всякому разі економічну єдність, яка забезпечила б обмін товарами і сировиною, притік рабів, охорону торговельних шляхів, що далеко не завжди вдавалося забезпечити в умовах полісної роздробленості.

Значний розмах міжполісної торгівлі і розвиток товарного виробництва привели до інтенсифікації грошового обігу. Для карбування монет було пущено не лише срібло з копалень Лавріона, Пангея, Фракії, Лідії, але й запасів дорогоцінного начиння, яке зберігалось в храмах. Значна кількість грошей на грецький ринок надходила з перської скарбниці ще під час Пелопоннеської війни у вигляді субсидій, які розподілялися серед проперських елементів. Лише Спарта, за підрахунками Ісократ, отримала 5 тис. талантів.

Потреба в грошах примушувала переплавляти і карбувати гроші з храмового посуду, священного начиння для жертвоприношень, статуй і статуєток, подарованих храмам, і т. п. Так, у важкі часи Пелопоннеської війни афіняни переплавили величезну частину багатств, які зберігалися в Парфеноні (6 тис. талантів). У IV ст. до н. е. до таких дій зверталися тиран Сиракуз *Діонісії*, тиран Фер *Ясон* у Фессалії. Жадоба золота приводила до важких, з точки зору полісної моралі, злочинів – пограбувань загальноеллінських святинь. 364 р. до н. е. аркадяни захопили і пограбували храм Зевса в Олімпії, а 356 р. до н. е. фокідяни захопили і вивезли храмові багатства з іншої загальногрецької святині – храму Аполлона в Дельфах (10 тис. талантів), на які набрали армію найманців у 20 тис. чоловік.

Гроші стають престижною формою багатства поряд з земельними володіннями. Більше того, ряд землевласників



Монета Дельфійської амфікції



воліли продавати земельні ділянки і отримати готівку: їм легше було сховати від сплати податків і поглядів співгромадян, можна було віддати під процент і легко отримати прибуток, просто розділити між спадкоємцями тощо. В IV ст. до н. е. з'являються багаті з капіталом у декілька десятків талантів, причому не лише серед громадян, але й метеків, іноземців і вільновідпущеників.

Особливо одіозною формою швидкого збагачення була спекуляція на хлібних цінах. Хліб – основний продукт харчування стародавніх греків, але його постійно не вистачало у великих торгово-ремісничих центрах. Зерно привозили з Північного Причорномор'я, Єгипту, Сицилії, але в його постачанні були перебої (війни, послаблення ролі держави, піратство тощо), які використовували окремі особи для спекуляцій. Характер хлібних спекуляцій і психологія спекулянтів блискуче передана в «Промові проти хлібних торгівців» афінського адвоката Лісія (IV ст. до н. е.): «Ці люди здобувають найбільше прибутків у той час, коли приходять повідомлення про нещастя, які спостигають нашу державу, і тоді вони продають хліб за високими цінами. Вони радісно дивляться на наші страждання і намагаються раніше інших отримати повідомлення про біди, які чекають нашу державу, а інколи і самі розпускають фальшиві чутки: ніби кораблі загинули на Понті чи закрили гавань, ніби перемир'ю загрожує розрив. Вони дійшли до такого зухвальства, що чинять зло проти нас, як вороги, і коли ми відчуваємо особливу потребу в хлібі, вони захоплюють його в свої руки і не бажають продавати, щоб не сперечалися за ціни, а погоджувалися платити, скільки б вони не вимагали. Ось чому інколи в мирний час ми з їхньої вини переживаємо стан облоги». [Промови, XXII, 14-15]. Полісна влада намагалася боротися з цими махінаціями. Так, в Афінах кількість наглядачів за правилами хлібної торгівлі і цінами на хліб зростає з 10 до 35. Була встановлена жорстка регламентація хлібної торгівлі. Великі партії привізного хліба оптові торгівці повинні були продавати під наглядом дрібним купцям прямо в порту, але не більше ніж 50 медимнів (близько 2 т) в одні руки.

Спекулювали не лише хлібом, але й іншими товарами, наприклад залізом. У «Політиці» Аристотеля згадується сицилійський громадянин, який скупив усе залізо з копалень і потім як монополіст продавав його купцям за високими цінами і таким чином нажив колосальний капітал у 50 талантів.

Пожвавленню торгово-кредитних операцій сприяло залучення в товарообіг земельної власності. На афінських землях ставилися численні заставні камені (*хорой*): в записках *полетів* (посадові особи) згадується про продаж конфіскованого майна і стягнення 1% мита при продажу різних за розмірами земельних ділянок державної землі приватним особам. Включення земельної власності в активний товарообмін вело не лише до майнової диференціації, але й до підриву основного принципу полісного життя: нерозривної єдності поняття громадянина і землевласника.

Накопичення багатств і кількісний ріст прошарку багатів вів до зростання розкоші (будівництво палаців, прикрашених фресками, мозаїкою, колонами; купівля дорогих картин і статуй; утримання дорогих товарів, величезного штату прислуги і рабів). Що стосується генеалогії нових багатів, то це були переважно нові люди, абсолютно не пов'язані з якоюсь країною чи родом. Нові багаті (*плутократи*) утворили верхній ешелон грецького суспільства, затьмаривши стару аристократію.

На іншому полюсі грецького суспільства знаходився численний прошарок збіднілого населення. Особливо зріс відсоток фетів за рахунок розорення чи загибелі у вій-



нах представників відносно заможної категорії зевгітів, які служили гоплітами. Частина ж населення втрачала землю, переселялася в міста і вимушена була жити жебрацтвом, перетворюючись у міську чернь (*охлос*). Вона могла забезпечити своє існування, працюючи в ремісничих майстернях, на будівництві будинків і храмів, на кораблях тощо. Однак ця праця не розглядалася як почесна для громадянина: некваліфікована робота вважалася рабським заняттям. Тому досить часто бідняки покидали свою батьківщину і відправлялися на чужину.

Одним з характерних фактів соціального життя Греції IV ст. до н. е. було *найманство* – складне суспільне явище, викликане багатьма факторами соціально-економічного порядку:

- 1) розоренням суспільних верств, які служили в ополченні;
- 2) введенням плати за несення військової служби;
- 3) необхідністю високої військової виучки.

Найманство знаменує переломний момент в історії античності. Наймана армія була першою у розумінні цього слова, яка створила умови для удосконалення військової техніки, введення сурової дисципліни і організації далеких походів. Перехід до найманої армії співпадав з переходом до нового військового строю – від важкоозброєної фаланги гоплітів до легкоозброєних пелтастів.

Найманство створило зовсім інші відносини між командиром і армією: цей зв'язок ставав тіснішим і безпосереднішим. У Греції з'являються спеціальні місця, свого роду ринки, куди сходилися найманці: в Аркадії, Коринфі, Фокіді, Фессалії, мис *Малея* в південній частині Лаконіки. На таких ринках можна було «купити» найманий загін від декількох сотень до декількох тисяч гоплітів.

Поширення найманих армій, їх активна і вирішальна участь у військових діях, з одного боку, і падіння ролі громадянського ополчення як основи полісної військової організації, з іншого, було одним з показників кризи. Всі ці явища були свідченням кризи всієї системи полісної організації. Поліс як певна соціальна організація, автономне і автаркічне місто-держава, яке базувалося на відносно простих взаєминах між громадянами, внаслідок майнової диференціації зживало себе. Найманство і тиранія поглибили розклад поліса і прискорили наступ македонської гегемонії.



Жебрачка, яка плаче



Надгробна плита грецького найманця



2. ЗАГОСТРЕННЯ СОЦІАЛЬНО-ПОЛІТИЧНОЇ БОРОТЬБИ В ГРЕЦЬКОМУ СУСПІЛЬСТВІ

Пожвавлення розвитку грецької економіки, розвиток товарного виробництва і грошового обігу, широке застосування рабства у всіх сферах виробництва привели до загострення суперечностей у грецьких полісах, зростання загального соціального напруження в Греції. В основі всіх конфліктів лежало протиріччя між володарями ергастерій, помість, будинків, кораблів, грошової готівки і зростаючими кількісно рабами – найприниженішим класом грецького суспільства. Раби розглядалися як природний ворог власника, а його підкорення забезпечувалося насильством, а не умовлянням.

Грецькі рабовласники усвідомлювали небезпеку відкритих виступів рабів і вживали ряд заходів з метою їх запобігання. Платон рекомендував підбирати для одного господаря рабів різних національностей, без особливої необхідності не проявляти безпричинної жорстокості, а карати по справедливості. «Майже кожне звернення до раба, – рекомендував Платон, – повинно бути наказом. Ніяким чином і ніколи не потрібно жартувати з рабами, ні з жінками, ні з чоловіками. Багато дуже нерозсудливо люблять балувати рабів: цим вони лише роблять труднішим їх підкорене життя, та і самим собі утруднюють управління».

Відкриті виступи рабів були майже неможливими, тому що вони жили в ізоляції один від одного під суворою охороною: в будинках, ергастеріях, помістях. Щоправда, джерела донесли до нас свідчення рабських протестів. Найчастіше вони траплялися під час військових дій, коли держава і власники були зайняті війною. Так, 413 р. до н. е. 20 тис. рабів, переважно ремісників, скориставшись рядом невдач афінян, втекли до спартанців.

Прикладом відкритого виступу рабів було повстання в Сиракузах 414 р. до н. е. під керівництвом *Сосікрата*. Скориставшись облогою міста афінянами, раби підняли повстання. Їхні сили були такими значними, що сиракузяни не змогли знищити повсталих у відкритому бою. Сиракузький полководець *Гермократ* змушений був застосувати хитрощі: обіцянками і підкупом вніс розкол у ряди повсталих – 20 керівників було видано, обезглавлений рабський загін було розбито, частина рабів страчена, а частина втекла до Афін.

Не менш гострими були протиріччя і всередині громадянського колективу, викликані майновою і соціальною диференціацією. Обезземелене селянство, збіднілий міський демос, жебраки, наймити, число яких постійно зростало, висловлювали гостре невдоволення своїм становищем. Ця стихійно зростаюча ненависть призводила до посилення напруженості між різними верствами громадянського колективу, яка отримувала ідеологічне оформлення у вигляді гасел чи своєрідних програмних вимог: переділ землі і касація боргів. Ці вимоги відображали тогочасну грецьку дійсність: концентрація багатств у руках небагатьох і збідніння основної маси громадян, заборгованість як нижчих, так і заможних верств населення майже у всіх полісах. Однак гострота і політична значимість гасел щодо переділу землі та касації боргів була різною у грецьких державах. Так, в Афінах вдавалося дещо згладити гостроту соціального невдоволення цілеспрямованою політикою матеріальної підтримки бідних категорій громадянства: оплатою за відвідування еклесії, за участь в гелієї, виконання державних посад; контролем за хлібним ринком і боротьбою з спекуляцією;



видачею грошей на театральні вистави; літургіями (внесками багатих на державні потреби). Природно, це згладжувало соціальні протиріччя, а боротьба набувала політичної форми на народних зборах, у дискусіях філософів, у літературних творах.

Наприклад, у комедії Аристофана «Жінки в народних зборах», поставленій 392 р. до н. е., показана боротьба за переділ землі та звільнення від боргів. Афінські жінки, які втратили віру у політичні здібності своїх чоловіків, вирішили взяти управління в свої руки і з цією метою таємно від чоловіків призначили в ранковий час, коли чоловіки ще спали, народні збори, щоб виробити проект реформ та здійснити державний переворот. Із промови головної героїні п'єси *Праксагори* видно, що античні бідняки бажали не лише переділу майна, а обстоювали майнову, соціальну рівність. «Я думаю, – говорить вона, – віднині все повинно бути спільним. Геть порядок, при якому одні володіють великими помістями і грішми, а в інших немає навіть місця для могили. В одних ціла армія рабів, а в інших немає жодної прислуги». Після усупільнення майна, на думку Праксагори, зникнуть пороки і злочини, заздрість і омана. Не потрібний буде суд, не потрібні будуть і посадові особи. Обіди будуть безплатними. Громадяни отримають таблички з літерами для означення певних громадських їдалень. Зникне інститут сім'ї, діти вважатимуться спільними. Робота стане справою рабів. Наступить спокійне, щасливе, мирне життя всіх громадян. Цей же мотив рівномірного розподілу багатства як основи щасливого життя розробляється Аристофаном і в комедії «Багатство», написаній 388 р. до н. е.

Одночасно з проповіддю рівності в Греції IV ст. до н. е. спостерігається намагання ідеалізувати давнину, батьківські і дідівські порядки, які уявлялися «золотим віком», де не існувало майнової та соціальної нерівності, а життя протікало тихо і спокійно.

Але в інших полісах боротьба набиравала форми змов, кривавих зіткнень, домовленостей із зовнішніми ворогами тощо. Так, у Коринфі суперники скористалися труднощами, викликаними військовими діями між Коринфом і Спартою в 392 р. до н. е. Міська знать не бажала воювати з олігархічною Спартою і стала готувати змову з метою підписання миру і передачі міста спартанцям. Під час одного зі свят, коли народ був зайнятий урочистими процесіями, аристократи захопили цитадель міста – *Акрокоринф*, але були вибиті звідти демосом і втекли до спартанців. Народ кинувся громити будинки знаті, і почалася різанина. Вцілілі аристократи і їхні прихильники відкрили ворота та впустили спартанців у місто. Між спартанцями і коринфянами відбулася жорстока битва, в результаті якої спартанці змушені були відступити, але захопили порт Коринфа Лехейон та викликали в місті продовольчу кризу.

В Аргосі 370 р. до н. е. біднота повстала проти знаті і, озброївшись палицями (*скіталами*), перебила близько 1200 чоловік, розділивши між собою їхнє майно (так званий «*аргоський скіталізм*»).



Акрокоринф



Соціальні протиріччя виливалися не лише в природне незадоволення своїм становищем бідняків. Незадоволення висловлювали і представники знаті – тим, що механізм полісної державності був недостатньо ефективним, щоб захистити їхні інтереси, забезпечити необхідний і стабільний соціальний порядок. Вони повинні були нести тягар державних витрат у більшій мірі, ніж бідні громадяни. Численні літургії, різноманітні внески і обов'язкові пожертвування, конфіскації майна, які проводила демократична більшість, викликали у багатьох невдоволення полісними демократичними устроями. Полісна аристократія мріяла про сильну владу, яка могла б забезпечити їй спокійні умови для примноження багатств і зміцнення суспільного становища.

Ксенофонт описав настрої афінської аристократії першої половини IV ст. до н. е. словами афінянина *Харміда*: «Коли я був багатим, я боявся, щоб хтось не підкопав стіни в моєму домі і не забрав гроші, а мені не спричинив якоїсь шкоди. Потім мені доводилося задобрювати донощиків: я знав, що вони можуть принести мені набагато більше зла, ніж я їм. Крім того, місто завжди накладало на мене якісь повинності, а відмовитися від цього не було ніякої можливості. А тепер, коли я втратив джерела прибутків за кордоном, а з земель, розміщених у цій області, не отримую нічого, розпродав своє майно, я солодко сплю, розтягнувшись; місто мені довіряє; ніхто мені більше не загрожує, а я вже загрожую іншим; як вільний, я можу жити і тут, і за кордоном; переді мною встають з місця і поступаються дорогою багаті» [Історія Греції, II, 163].

Соціальна напруженість посилювалася протиріччями між громадянами та численною верствою метеків, економічна роль і вплив якої сильно зросла в IV ст. до н. е. Однак при всьому багатстві цієї категорії вони були політично безправні, оскільки не володіли громадянськими правами. Громадяни ж не бажали допускати сторонніх у свої ряди, не хотіли ділитися своїми привілеями, пов'язаними з правами громадянина. За першу половину IV ст. до н. е. лише 4 метекам пощастило отримати громадянські права в Афінах.

Однією з спроб вирішити назрілі проблеми грецьких полісів у IV ст. до н. е. було встановлення тиранічних режимів (так звана *молодша*, чи *пізня тиранія*, на відміну від старшої тиранії VII–VI ст. до н. е.). Тиранічні режими встановлювалися в державах, де соціальна напруженість виливалася в гострі форми (Коринф, Сиракузи, Гераклея, Сикіон). В умовах кровопролитних сутичок, зовнішньої військової загрози владу в полісах захоплювали місцеві полководці або командири іноземних найманих загонів, підкоряючи собі всі органи влади і заміщуючи їх своїми ставлениками. Тирани конфіскували майно противників і просто багатих людей, щедро роздавали громадянські права іноземцям, вводили нові повинності і податки. Хоча владу вони захоплювали насильницьким шляхом, на початку свого правління тирани користувалися деякою підтримкою різних верств громадянського колективу: з одного боку, демократичних кіл, з іншого – полісної аристократії. Але вирішити цю проблему вони не змогли, і їхнє правління було короткочасним. Наприклад, *Діонісія* в Сиракузах (405–367 рр. до н. е.), *Ясона* в Ферах (80–70 роки IV ст. до н. е.), *Філомела* в Фокіді (середина 50-х років IV ст. до н. е.). Тому встановлення тиранії в IV ст. до н. е., як спроба вирішення болючих питань соціально-політичного життя Греції, виявилася абсолютно недоречним.





Аристотель

Всі описані вище суперечності і протиріччя першої половини IV ст. до н. е. в Греції були симптомами кризи полісної організації. Межі невеликої за територією і населенням держави з обмеженим військово-економічним потенціалом тепер, в умовах зростаючої економіки, ускладнення господарських структур, уже не могли забезпечувати необхідного розвитку. Поліс не зміг розв'язати цілий вузол протиріч, які накопичилися. Потрібна була інша форма економічної і політичної організації, органічною частиною якої б став поліс і яка змогла б забезпечити дальший розвиток виробництва і культури.

Гострі форми кризи полісного устрою стали предметом пильної уваги грецьких мислителів – сучасників тогочасних подій, які у своїх творах пропонували вирішення наболілих проблем. Наприклад, в основі проекту Платона лежала ідея підтримки соціального порядку шляхом особливої організації панівного класу. Він пропонував поділити населення на 3 касті: філософів – правителів держави; воїнів – охоронців, які охороняють кордони і підтримують внутрішній

порядок; інше населення, куди входять ремісники, землероби, купці, як вільні, так і раби, які повинні працювати і обслуговувати дві перші касті. Платон висунув ідею реорганізації державного управління в олігархічному дусі, при повній відмові від завоювань демократії.

Найкращою формою державного управління, за Аристотелем, повинна бути поміркована демократія, так звана політія, тобто такий державний устрій, в якому всіма правами користується лише середня верства земельного населення. На його думку, для оздоровлення полісного устрою необхідно було підтримати середні прошарки громадян, власників гоплітських ділянок. Переважання середньої верстви населення – основа міцності полісного устрою. Ремісники і купці виключаються зі складу повноправних громадян, управління державними справами передається в руки старших за віком громадян, у той час як молоді несуть військову службу.

Однак запропоновані проекти оздоровлення і реформування грецьких полісів, які переживали кризу, виявились утопічними і нереальними. Криза полісного устрою продовжувала розвиватися.

3. СПАРТА

в IV ст. до н. е.

У сучасному антикознавстві прийнято вважати, що Пелопоннеська війна, не будучи сама по собі причиною кризи поліса, все ж таки надзвичайно прискорила її прихід.

У Спарті ця криза мала свій місцевий колорит. Унікальність її спартанського варіанта багато в чому визначалася тим, що тут негативні для поліса процеси тривалий час проходили в прихованій формі.



Як не парадоксально це звучить, але саме активна участь і перемога Спарти в Пелопоннеській війні сильно прискорили ті процеси дестабілізації, які вже накопичувалися в спартанському суспільстві. Спартанська державна система поступово еволюціонувала від традиційної аристократії до кланової олігархії, при якій правляча еліта стала менш залежною і підзвітною рядовим членам громадянського колективу, ніж було раніше. Поява наприкінці V ст. до н. е. малої еклесії, що функціонувала поряд із звичайною, можливо, була симптомом остаточного відокремлення верхів суспільства від його низів. У такій атмосфері не могли не розвинутися корупційні процеси, які перш за все зачепили правлячі верстви.

Політична структура Спарти до Пелопоннеської війни залишалася достатньо стабільною. Логіка військових подій змусила Спарту перенести основні стратегічні операції на море, привівши до виникнення самостійної посади флотоводця, чи *наварха*. У Греції навархом могли назвати будь-якого командира морської операції, але у вузькоспеціальному значенні – це була офіційна посада командувача морських сил, адмірала. У Спарті до Пелопоннеської війни навархії, як щорічно змінюваної виборчої посади, ще не існувало. Хоча навархи обиралися на 1 рік, термін їхнього перебування коливався від півроку до півтора. Вони, як і всі без винятку спартанські магістрати, підпорядковувалися ефорам, які постійно контролювали їхню діяльність. При відплаті навархи отримували від ефорів певні інструкції і при поверненні зобов'язані були надати їм повний звіт. У деяких випадках до навархів відправлялися надзвичайні комісії для контролю їхньої діяльності на місцях. Як правило, це траплялося тоді, коли полководець зазнавав цілу серію поразок, відступав від отриманих ним інструкцій, дбаючи не про державні, а лише про свої власні інтереси.

Повноваження наварха на флоті нагадували повноваження царів в армії, хоча вони в певній мірі користувалися більшою свободою, ніж царі, діяльність яких знаходилася під постійною опікою суспільства в особі ефорів. Таким чином, навархія була цілком незалежною від царської влади магістратурою [Аристотель. Політика, II, 6, 12], за винятком тих випадків, коли навархів за рішенням народу призначав сам цар.

Наварх керував не лише спартанським, а й союзним флотом, хоча власне спартанських кораблів у загальносоюзному флотові завжди було не більше двох-трьох десятків.

Після падіння Афін Лісандр став «некоронованим царем Еллади». Виняткове становище Лісандра проявилось, наприклад, у появі і розвитку його культу та навіть введенні (на Самосі) спеціального свята на його честь – *Лісандрій* [Плутарх. Лісандр, 18, 6]. Йому першому серед греків міста почали споруджувати вівтарі і приносити жертви як богу, і він був першим, на честь якого почали співати *пеани* [Плутарх. Лісандр, 18, 5]. Перед нами початок того процесу, який століттями пізніше привів до прижиттєвого обоження елліністичних царів. Проте політичний успіх Лісандра був короткотерміновим: після війни Спарта усуває його від великої політики і анулює цілий ряд його рішень (наприклад, колонію в Сесті і декархії).

Після війни в Спарті з'явилася досить впливова антилісандрівська коаліція на чолі з царем Павсанієм. Вирішальною у справі Лісандра стала скарга перського сатрапа *Фарнабаза*, який вимагав від Спарти рішучих заходів за розорення його області [Плутарх. Лісандр, 19-20]. Ефори відразу відправили Лісандру *скіталу* з вимогою повернутися в Спарту.



Історія «величі і падіння» Лісандра показує, що в Спарті люди такого масштабу, як Лісандр, потрібні були лише в період особливих військових ситуацій.

Спарта фактично не змогла реалізувати свої перемоги в Пелопоннеській війні. Держава, створена Лісандром за зразком Афіньського морського союзу, стала аномалією у поєднанні зі спартанською конституцією і Пелопоннеською лігою. Її існування було ефемерним, і після 404 р. до н. е. спартанська влада поступово зруйнувала ту споруду, яку збудував Лісандр. Із самим Лісандром спартанська община вчинила так само, як і з його державою, тобто з допомогою цілої серії напівзаходів поступово послабила його вплив, відновивши повністю втрачений в ході Пелопоннеської війни авторитет царів. Усі спроби Лісандра повернути свій попередній авторитет у державі врешті-решт ні до чого не привели, хоча потрібно відзначити, що Лісандр у період своєї десятилітньої опали не раз проявляв властиві йому виняткові здібності дипломата і організатора. Те, що таємна діяльність Лісандра (проект реформування царської влади) розкрилася лише після його смерті, може свідчити про наявність добре законспірованої організації. А спартанське суспільство, яке свято вірило у рятівну силу консерватизму, було ще не готовим сприйняти нових людей і нові ідеї.

Як і Лісандр, Павсаній хотів, очевидно, внести зміни в спартанську конституцію, особливо в ту її частину, яка стосувалася ефорату. Він, можливо, пропонував або взагалі знищити цю магістратуру, або підпорядкувати її царям. Таким чином, і надто радикальна політика Лісандра і надто консервативна – Павсанія не знайшли підтримки з боку більшості спартіатів.

Отже, нестабільність спартанського суспільства, яка, передусім, проявилася в гострій внутрішньополітичній боротьбі, призвела до того, що Спарта в найважливіший для неї момент виявилася неспроможною виробити довготривалий зовнішньополітичний курс і надалі проводити активну зовнішню політику. А Пелопоннеська війна привела державу до глибокої внутрішньої кризи, яка зі всією виразністю показала, що об'єктивно Спартанська держава не змогла створити державу такого зразка, як Афіньська архе.

Гегемонія Спарті після Пелопоннеської війни була нетривалою. Колишні її союзники не отримали ні свободи, ні автономії, обіцяної Спартою. Спартанські гарнізони в багатьох союзницьких містах вели себе безцеремонно. На відміну від афінян, які звикли до постійного спілкування з іноземцями, відзначалися широтою світогляду і певною терпимістю, спартанці проявляли гордовитість, нерозуміння локальних умов, грубощі, особливо гармості. Слово «*гармост*» буквально означає «зміцнювати», «скріплювати», а в переносному смислі – «керівник», «начальник», «військовий намісник». Ця посада існувала в Спарті ще в архаїчний період. У схоліях до Піндара згадується про 20 спартанських гармостів [Опис Еллади, VI, 154]. Можливо, спочатку гармостами в Спарті називалися посадові особи, яких щорічно відправляли у міста переїзків для спостереження за станом справ цих общин і підтримки у них порядку.

Під час Архідамової війни Брасид увів практику відправки в союзницькі міста особливих командирів з гарнізонами, які були прообразом гармостів Лісандра, хоча сам термін ще не вживався. Таким чином, спартанський інститут гармостів породжений випадковою ситуацією військового часу. Наявність військових комендантів і гарнізонів у союзних містах цілком виправдовувала себе в період Пелопоннеської війни, але збереження і розширення системи гармостів після війни стало однією з причин



швидкої загибелі Спартанської імперії. Неможливо було тривалий час утримувати систему, засновану виключно на насильстві.

Чужорідним елементом інститут гармостів став і для спартанського поліса, не вписавшись у загальний контекст звичайних полісних магістратур. Гармости призначалися і ефорами, і навархами, і царями; суворо не визначалися ні термін їхньої діяльності, ні коло повноважень, ні межі підзвітних їм територій. Так, *Фіброн*, подібно Лісандру в Афінах у 403 р. до н. е., хоча і називався гармостом, проте командував численною армією і діяв на великій території. Військова і фінансова самостійність гармостів неминуче ставила їх поза полісом і нерідко приводила до переродження певної військової магістратури в тиранію.

Окрім системи гармостів важливу роль в організації Спартанської держави відігравав форос. Уже перед початком Пелопоннеської війни серед інших вимог до членів ліги Спарта висувала і фінансові вимоги: «міста зобов'язані були мати наготові визначену суму грошей» [Фукідід. Історія, II, 7, 2]. Фінансової підтримки Спарта вимагала не лише від своїх союзників, але і всіх невдоволених правлінням Афін з допомогою інтриг, патріотичних закликів чи навіть відвертих загроз.

Проте основним джерелом прибутків для Спарти стало перське золото, за допомогою якого і була виграна війна з Афінами. А після Пелопоннеської війни Спарта заснувала, на зразок Афінського морського союзу, союзну скарбницю і зобов'язала всіх членів своєї держави щорічно вносити визначену суму грошей [Полібій. Всесвітня історія, VI, 49, 10]. Загальна сума внесків, за словами Діодора, складала більше тисячі талантів на рік [Історична бібліотека, XIV, 10, 2] (лише на утримання армії і флоту Спарта тратила 610 талантів, без урахування утримання гарнізонів у союзницьких містах).

Територія, що підлягала збору податків, була незначною (виключалися малоазійські міста і члени Пелопоннеської ліги), але внески були примусовими та збиралися не лише в воєнні часи, але й мирні дні.

Таке ставлення навіть до союзників викликало сильне невдоволення в Греції. Але проти невдоволених Спарта організувала справжні каральні експедиції. Так, наприклад, Спарта виступила проти демократичної Еліди, намагаючись дати урок елідцям за їхню протидію спартанському диктату. Величезна армія 2 роки розоряла Еліду, не пошкодувавши навіть околиць священного округу Олімпії з тренувальним гімнасієм для учасників Олімпійських ігор. Розгромили спартанці і Гераклеї поблизу Трахіна (Південна Фессалія). «Прибувши в Гераклею, – повідомляє Діодор, – він (спартанський командир. – В. Б.) зібрав увесь народ на збори

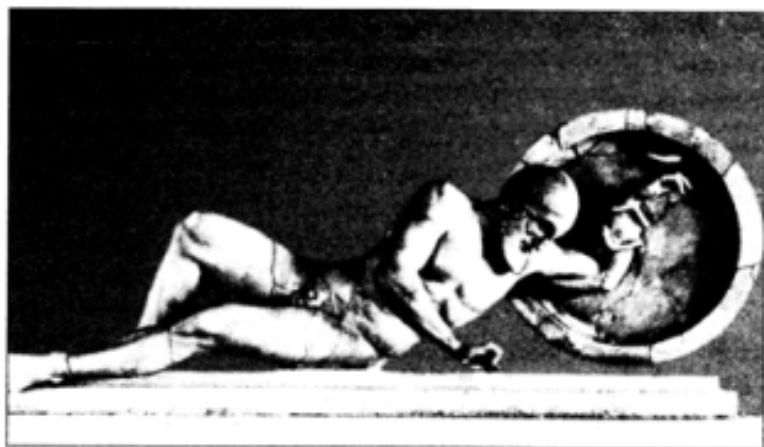

Умираючий воїн



і, оточивши всіх зібраних озброєним загоном, заарештував винуватців змови і всіх їх, у кількості п'ятисот, стратив. Потім він повів війну проти жителів місцевостей, прилеглих до *Етеї*, які відокремилися від лакедемонян, поставивши їх у досить важке становище, він змусив їх залишити свою область. Велика кількість їх разом з дітьми і дружинами втекла до Фессалії і лише через п'ять років змогла повернутися назад завдяки допомозі беотійців» (399 р. до н. е.) [Історична бібліотека, XIII].

Спарта не змогла забезпечити безпеки морських шляхів, життєво важливих для економічного розвитку і продовольчого постачання грецьких держав. Крах морської могутності Афін автоматично привів до розвитку піратства. Відстала спартанська економіка не змогла забезпечити гегемонію Спарти. Її панування і політично, і економічно зачіпало інтереси більшості населення у грецьких полісах. Це панування трималося лише на військовій могутності. Спарта не змогла справитися з найважчою і найболіснішою східною проблемою. Алквіад у 412-411 рр. до н. е. від імені Спарти обіцяв віддати Персії її старі малоазійські володіння. Претендуючи на роль виразника «національної» грецької політики, вона в той же час повинна була віддати Персії грецькі землі. До того ж різко змінилася ситуація в самій Спарті. Під час Пелопоннеської війни верхівка спартанського суспільства збагатилася за рахунок субсидій від персів, особливо – спартанські воєначальники. Наварх, начальник морських сил, Лісандр, коли повертався в Спарту, віз за собою цілий обоз золотих вінків, піднесених йому колишніми союзниками Афін «з вдячністю за визволення». Античні автори відзначали, що в усій Греції не можна було знайти стільки золота і срібла, скільки його стало в Лакедемоні. Все це привело до розпаду общини рівних. Привласнення військової здобичі і прямі грабунки збагатили окремих спартіатів, які ввозять свої багатства на батьківщину або зберігають їх в інших місцях Греції. У натуральне господарство Спарти проникають торгіві і лихварські відносини. Все більшу роль починає відігравати приватна власність.

Способи, з допомогою яких спартанський поліс намагався подолати кризу і відновити громадянський мир, можна умовно поділити на 2 основних варіанти: «виштовхування» за межі громадянства усіх «небажаних елементів» або, навпаки, кооптування із середовища негромадян чи напівгромадян нових членів громадянського співтовариства. До першого варіанта належали *парфенії* і *гіпомейони*, до іншого – *неодамоди* і *мофаки*.

Парфенії (буквально «нащадок незаміжньої жінки», «народжений дівцею до шлюбу») – це позашлюбні діти, які у великій кількості з'явилися в Спарті під час Першої Мессенської війни. Їхнє походження було бездоганним, оскільки батьки вважалися спартанськими громадянами. Проте економічний статус парфеніїв став пожиттєвим – їх не допускали до участі в поділі набутих у Мессенії земель. Тому вони і підняли повстання. Але спартанці їх суворо не покарали: «лакедемоняни через батьків переконали їх (парфеніїв. – В. Б.) покинути (Спарту. – В. Б.) і заснувати колонію» [Страбон. Географія, VI, 280]. Причому у разі невдачі обіцяли прийняти назад і навіть виділити частину земель у Мессенії. Саме парфенії заснували місто Тарент у Південній Італії. Загроза громадянського статусу була загашена звичайним для архаїчної Греції способом – еміграцією за море. Подібний делікатний і важкий політичний компроміс мав за мету запобігти громадянській війні. На той момент засіб виявився ефективним і спартанцям водночас вдалося позбутися великої групи своїх співгро-



мадян, які претендували на рівні з ними економічні і політичні привілеї. Еміграція в Тарент – другий після законів Лікурга акт, що форсовано вів до «створення суворо корпоративної єдності – общини рівних, *гомеїв*».

Особлива група спартанського суспільства сформувалася, очевидно, на початку Пелопоннеської війни. Дослівний переклад терміна *неодамоди* – «нові громадяни» або «люди, знову приєднані до народу». Проте як би не перекладався цей термін, мова йде про вільновідпущеників, приєднаних до громадянської маси. Перша згадка про неодамодів належить до 421 р. до н. е., вони до цього часу уже виділилися в особливу категорію осіб, які відрізнялися як від ілотів, так і від інших груп спартанських вільновідпущеників [Фуکید. Історія, V, 34,1; 67,1]. А остання письмова згадка про неодамодів належить до 370/69 р. до н. е., хоча немає підстав говорити, що ця група опісля зникла в Спарті. Проте проміжок з 421 по 370 р. до н. е. – це період військової експансії Спарті, період, коли вона відчувала постійну потребу в солдатах. Саме це стало причиною звільнення багатьох ілотів, яким надавали особливий статус.

Важливо відзначити, що загони неодамодів ніколи не змішувалися з громадянськими полками: вони не входили в спартанські лохи і мори [Фуکید. Історія, V, 67,1], а були особливим контингентом гоплітів у спартанській армії. З появою неодамодів попередня схема, компонентами якої були, з одного боку, спартіати, а з іншого – ілоти і періеки, втратила свій простий і неоднозначний характер. Неодамоди, скоріше за все, в правовому відношенні наближалися до періеків. Але напевно чи вони мали право голосу в спартанській апеллі, хоча повністю заперечувати таку можливість не можна. Не виключено при цьому, що зі зростанням кількості неодамодів і гіпомейонів спартіатами була створена тільки для себе так звана мала еклесія, наявність якої в Спарті засвідчив, але не пояснив, Ксенофонт [Лакедемонська політія, III, 3, 8].

За своїм економічним становищем, вихованням і соціальними зв'язками неодамоди були глибоко чужими спартанському суспільству. Для спартанців вони залишалися злом, з яким доводилось, однак, миритися, поки продовжувалися війни і військові походи. І як тільки зникла крайня військова потреба в неодамодах, зникли й вони самі.

Таким чином, півстолітній експеримент зі створення «громадянського» ополчення без громадян у перспективі залишився малоуспішним.

На межі V–VI ст. до н. е. внутрішня нестійкість спартанського суспільства вилилася у глибоку соціально-економічну і політичну кризу. Однією з головних ознак цієї кризи стала зміна соціальної структури громадянського колективу Спарті. Саме тоді, можливо, перестали співпадати між собою і розійшлися такі два поняття, як «спартіати» і «гомеї». У IV–III ст. до н. е. *гомеї* – це вже не всі спартіати, а лише краща, тобто заможна її частина.

Ксенофонт серед інших категорій неповноправного населення, яке брало участь у повстанні *Кінадона*, називає гіпомейонів (дослівно «молодий», «менший», «ті, що опустилися»): «Керівники змови посвятили в свої плани лише небагатьох, і при тому лише найнадійніших людей, але вони добре знають, що їхні задуми співпадають із прагненнями усіх ілотів, неодамодів, гіпомейонів і періеків» [Історія, III, 3,6].

Найпоширенішою є точка зору, що вбачає в гіпомейонах спартанських громадян, позбавлених, як правило через бідність, більшої частини своїх політичних прав,





Юнаки, які грають у м'яч

з системою спартанського землеволодіння, оскільки втрата земельної ділянки в Спарті означала автоматичне виключення з числа повноправних громадян. А за півтора століття (початок V – середина IV ст. до н. е.) кількість спартіатів зменшилася від 10 до 1 тисячі: «Сталося так, що земельна власність знаходиться в руках небагатьох... Вийшло так, що хоча держава в змозі прогодувати 1500 вершників і 30 тисяч важкоозброєних воїнів, їх не набралось й тисячі» [Аристотель. Політика, II, 6, 11-12; 30-33].

Були і позаекономічні фактори поповнення рядів гіпомейонів: невдачі на будь-якому етапі виховання, фізична чи моральна неспроможність, позбавлення громадянства. Спарта, завдяки наявності в ній гіпомейонів, стає вже на початку IV ст. до н. е. великим експортером найманців для всього грецького світу. Гіпомейони, які залишалися в Спарті, очевидно, використовувалися державою в адміністративно-поліцейському апараті. Проте коло прав і обов'язків гіпомейонів було досить обмеженим (не брали участі в сиситіях, не були членами гоплітської фаланги; не могли займати виборних посад), за винятком участі в еклесії. Але в Спарті, де громадяни поділялися на декілька категорій, народні збори також ділилися, у крайньому разі, на два види – ординарні, або великі еклесії, і малі, елітарні. Якщо в перших брало участь усе громадянське населення, включаючи неодамодів і гіпомейонів, то в останніх – лише ті, які належали до общини рівних, та й то, можливо, не всі з них. Не виключено, що мала еклесія поступово узурпувала владу великої апелли, зробивши останню лише фікцією народовладдя [Аристотель. Політика, III, 1, 7].

Поява на межі VI–V ст. до н. е. нових соціальних груп наводить на думку про виникнення в Спарті декількох ступенів громадянства. Цікавою є категорія *мофаків*, чи *мофонів*, осіб, які отримали спартанське виховання спільно із синами спартіатів. Походить термін, вірогідно, від слів «битва», «розпал битви», «метушня битви», і вважають, що спочатку мофаки були військовим почтом знатних спартіатів.

Проте в усіх античних текстах підкреслюється невільне походження мофаків, хоча прямо не говориться, що це були сини саме ілотів. До них могли належати і сини збіднілих спартіатів, яких вербувала знать для почту своїх власних синів. Серед мофаків могли бути сини іноземців і *бастарди* (незаконні сини спартанців та ілоток). Ксенофонт у «Грецькій історії», розповідаючи про похід царя *Агесиполіда* на Халкідіку проти Олінфа, відзначає, що «в його війську було також багато добровольців, дуже поважних людей, із числа переїків, були й іноземці з числа так званих «вихованців» [V, 3, 9].



Джерела свідчать, що спочатку кількість дітей неспартіатів, яким дозволялося проходити повний курс державного виховання, була незначною. Це право дарувалося лише двом категоріям дітей: синам знатних іноземців, які надали великі послуги Спарті, і позашлюбним синам самих спартіатів. Останні отримували єдиний шанс для повної соціальної реабілітації своїх народжених поза шлюбом синів.

Мовлячи про час появи інституту мофаків, слід підкреслити два моменти: як поодинокі явище цей інститут міг виникнути досить рано, в другій половині V ст. до н. е., а остаточно сформувався не раніше другої половини IV ст. до н. е. Мофаків відносять до хлопчиків, а не дорослих людей. Вони виховувалися разом із синами громадян, з дитинства сприймаючи корпоративний дух спартіатів і їхню елітарну винятковість. Хоча мофаки і отримували спартанське виховання, безперечно необхідне для громадянського статусу, але фактично спартанськими громадянами вони не ставали. Більшість з них, ставши дорослими, опинилися серед гіпомейонів і лише незначна їх частина могла потрапити в общину рівних. Але серед останніх були в основному позашлюбні сини знатних батьків.

Вихованці спартанських агелл, як діти громадян, так і мофаки, подорослішавши, зберігали між собою стосунки, характерні для патронів і клієнтів. А за допомогою інституту мофаків Спарта досягла двох цілей: збільшувала кількість громадян, яких ставало все менше, а також, розмістивши між собою і іншими масами своєрідний «середній» стан, тим самим ускладнила внутрішньополісні зв'язки і зміцнила спартанську державність, не змінюючи при цьому іманентну суть свого суспільства.

Концентрація власності і диференціація в середовищі панівного класу рівноправних спартіатів особливо посилилися після закону ефора *Епітадея* (приблизно 400 р. до н. е.).

Становище в Спарті змінилося різко, як пише Плутарх, «коли ефором став якийсь Епітадей, людина впливова, але норавливий і важкий. Він, посварившись із сином, запропонував нову ретру – щоб надалі кожний міг подарувати чи залишити за заповітом свій будинок і наділ кому завгодно». Згідно з версією Плутарха, Епітадей запропонував цей закон з особистих мотивів: «лише заради того, щоб угамувати власний гнів, а інші сприйняли його з жадоби і, затвердивши, знищили чудову і мудру настанову» [Агіс, 5]. Згідно із законом Епітадея, земля як будь-який інший товар була запущена в обіг і державою заволоділа бідність. У Спарті лише звання ефора давало реальну можливість його носіям виступати із законодавчою ініціативою, вони були непідзвітні іншим посадовим особам, абсолютно незалежні від них і практично безкарні; головували в народних зборах, вносили законопроекти в апеллу і ставили їх на голосування.

За цим законом дозволялося передавати землю та все майно за вільним вибором у вигляді подарунка чи заповіту. Таким чином, невідчужуваність клерів була знижена, а це неминуче вело до зменшення числа громадян-землевласників і до зосередження землі в руках небагатьох. Плутарх однозначно пов'язує закон Епітадея з притоком грошей в Спарту наприкінці Пелопоннеської війни, а ми відносимо його до межі V–VI ст. до н. е. Закон прискорив розклад громадянського суспільства. Ретра Епітадея – явне свідчення того, що традиційний Лікургов порядок, типовий для класичної Спарті, більше не відповідав дійсності. Тепер клери можна було відчужувати лише всередині стану спартіатів і лише у вигляді дарувань чи заповітів. Таким





Лучники гвардії перських царів



чином, земля як була, так і залишилася після закону Епітадея з формального боку власністю держави. Закон Епітадея дозволив дарування і заповіти клерів, але не купівлю чи продаж. Та це була чиста фікція.

Війна допомогла збагатитися багатом спартанським офіцерам, які несли службу за кордоном, тому кількість багатих спартиатів зросла. Проте, збагатившись під час війни, спартанці, очевидно, могли вкладати свої гроші, крім предметів розкоші, лише в землю, оскільки торгова діяльність для них була заборонена, а при абсолютній прозорості приватного життя діяти через посередників спартанські нувориші навряд чи могли. В результаті скупка клерів після Пелопоннеської війни набула масових розмірів, що негайно вплинуло на кількість повноправних громадян. До III ст. до н. е., за даними Плутарха, в Спарті залишилося не більше 100 сімей, які володіли землею [Agis, 13]. Уяву про фантастичне багатство лідерів спартанського суспільства дає такий факт: цар Агіс вніс у загальну касу на початку реформи, крім земельних наділів, величезну суму грошей – 600 талантів.

Якщо в VI ст. до н. е. нараховувалося 9-10 тис. громадян, які мали повні клери, то в 376 р. до н. е. Спарта змогла виставити лише 2500 гоплітів.

Збіднілі громадяни (гіпомейони), переїки, вільновідпущеники (неодамоди) та ілоти були незадоволені існуючими порядками і виступали за реорганізацію спартанського ладу. В 399 р. до н. е. молодий та енергійний гіпомейон Кінадон закликав усіх незадоволених до повалення існуючого ладу. Однак змовники були видані зрадником і спартанці жорстоко розправилися з ними. Так же люто вели себе спартанці і в багатьох союзних містах, де насаджували *декархії* (комітети десяти олігархів), які діяли під керівництвом спартанських уповноважених – гармостів. Достатньо було найменшого послаблення їхньої влади, щоб незадоволення вирвалося назовні. Приводом до нового загострення протиріч у Греції став похід 10 тис. грецьких найманців.

Розкол громадянського колективу, який став явним фактом після прийняття закону Епітадея, позбавив Спарту найголовнішої переваги – політичної, соціальної і моральної єдності суспільства. Воно розкололося на 2 нерівні частини: багату еліту і люмпенізовану масу напівгромадян – гіпомейонів, здатних стати найманцями за кордоном.

У Персії наприкінці V ст. до н. е. ускладнилася обстановка у зв'язку з боротьбою за престол між синами померлого Дарія II – спадкоємцем *Артаксерксом II* і сатрапом західної частини Малої Азії *Кіром Молодшим*. Кір формально не мав права на престол, але його підтримала впливова група придворної знаті на чолі з дружиною Дарія *Парисатидою*. І тому Кір звернувся до гармоста Візантія *Клеарха* з проханням найняти для нього великий загін грецьких воїнів. Спартанський уряд не перешкоджав Кіру в цьому, оскільки його перемога зняла б питання про невиконання Спартою договору про віддання Персії малоазійських грецьких полісів.

Клеарх найняв близько 13 тис. найманців, головним чином вихідців з Пелопоннесу. З набраним військом він вторгся в глиб Персії. Серед найманців був і історик Ксенофонт, який вів щоденник і пізніше видав «Анабасис», де описав усі події цього походу. У 401 р. до н. е. біля села *Кунакса*, поблизу Вавилону, Кір загинув від руки зброєносця Артаксеркса. Грецькі найманці намагалися запропонувати свої послуги переможцю. Однак Артаксеркс наказав убити всіх керівників найманців, які прибули



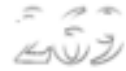

для переговорів з ним. Греки опинилися в чужій країні, чужому оточенні, без командирів. Але вихід було знайдено. Демократичним шляхом військо обрало нових стратегів, в тому числі і Ксенофонта, і вирушило назад в Грецію. 400 р. до н. е. вони вийшли до південного узбережжя Чорного моря, до м. Синопа. З 13 тис. учасників походу повернулося приблизно 10 тис. Ці події мали серйозні наслідки і для Персії, і для Греції: перш за все вони зіпсували стосунки між Спартою і Персією. Але похід 10 тис. не лише став прелюдією для походу Олександра Македонського, але й показав, що величезна Перська держава не така вже й невразлива, як це здавалося раніше. Греки принесли цінні свідчення про перські міста, поселення, дороги, звичаї та традиції різних народів, про порядки у перській армії.



Монета із Синопа

Досить швидко Спарта була втягнута у військовий конфлікт з Персією. Сатрап *Тиссаферн*, вимагаючи повернення Персії грецьких міст Малої Азії, почав проти них каральну експедицію, як помсту за їхнє сприяння Кіру Молодшому. Оскільки малоазійські міста знаходилися під заступництвом Спарти, на схід було відправлено восьмитисячний загін під командуванням спартанського царя *Агесилая*. Біля лідійської столиці м. Сарди Агесилай блискуче розбив ворога, за що перський цар наказав стратити Тиссаферна. Після цього Агесилай вторгся у Фригію, примусивши втікати сатрапа *Фарнабаза*. На спробу підкупити Агесилая, той відповів: «У греків вважається прекрасним брати у ворога не подарунок, а здобич». Слава про спартанського царя поширилася по всій Малій Азії. Він спав на твердому похідному ліжку, стійко переносив спеку і холод, незручності військових походів. Агесилай думав завдати удару по самій Персії, але ефори наказали йому повернутися на батьківщину. З допомогою грошей перси змусили афінян і фіванців підняти повстання проти Спарти. За перські кошти були відновлені Довгі стіни в Афінах і споряджена армія. Покидаючи Малу Азію, Агесилай говорив, що його виганяють звідти 10 тис. лучників перського царя (на перських золотих монетах був зображений саме лучник). Агесилай переправився через Геллеспонт у Фракію, де місцеве населення пропустило його і лише плем'я *тралів* вимагало 100 талантів срібла, але спартанці розбили їх.

4. КОРИНФСЬКА ВІЙНА. АНТААКІДІВ МИР

У самій Греції була утворена антиспартанська коаліція у складі Афінів, Аргоса, Фів і Коринфа. Почалася *Коринфська війна* (395-387 рр. до н. е.).

Військові дії розпочала Спарта, намагаючись не допустити об'єднання своїх противників. Першого удару вона завдала по Беотійському союзу. 395 р. до н. е. в Беотію відправили 2 сильних корпуси на чолі з досвідченим Лісандром. Проте неузгоджені дії командирів корпусів призвели до поразки одного корпусу під *Галіартом*, де вбили і Лісандра, а другий корпус змушений був відступити.

Союзники стали обговорювати питання про похід на Спарту і можливість її знищення. «Ті, які хочуть знищити осине гніздо, – говорив представник Коринфа, – під-



дадуться багатьом укусам, якщо спробують ловити вилітаючих ос, якщо ж вони піднесуть вогонь до гнізда, поки оси всередині, то, не отримавши жодних пошкоджень, справляться зі всіма осама». У місцевості *Немея*, поблизу Коринфа, зосереджували союзницьку армію для походу на Спарту, де вживали термінові заходи. Зібрали всі наявні сили Пелопоннеського союзу в кількості 23 тис. гоплітів і переправили в район Немеї. Спартанцям вдалося скористатися повільністю і неузгодженими діями союзників, розбити їх біля Немеї і захопити м. Сикіон. У той же час Агесилай, який повернувся з Малої Азії в Беотію, в битві біля м. *Коронея* переміг своїх суперників. Але сам Агесилай був важкопоранений у битві і спартанці змушені були залишити Середню Грецію і морем відправитись у Пелопоннес.

Біля узбережжя Малої Азії перський флот на чолі з афінським стратегом *Кононом* (врятувався під час морської битви при Егоспотамах) завдав поразки спартанцям при *Кніді* в 394 р. до н. е. Спартанський цар Агесилай з сумом відзначав: «Горе тобі, Елладо! Власними руками ти занастила стільки хоробрих своїх синів, які, залишившись живими, змогли б, об'єднавшись, перемогти всіх варварів, разом взятих» [Плутарх. Агесилай, 16].

У цей час в Афінах, за ініціативою *Іфікрата*, була проведена важлива тактична реформа армії. Навіть при фінансовій підтримці Персії Афіни не могли утримувати великої важкоозброєної армії. Тому дорогий металевий панцир було замінено дешевим, виготовленим з щільного грубого полотна з конопель; важкий металевий щит – легким шкіряним. Як компенсація, були збільшені розміри списів і дротиків, що сприяло прискоренню маневрів афінської армії. Легкоозброєні загони Іфікрата – *пелтасти* отримали блискучу перемогу в 390 р. до н. е. поблизу Коринфа над спартанськими гоплітами.

Важким становищем Спарти скористалися Афіни, які, використовуючи фінансову допомогу персів і внутрішні ресурси, відновили укріплення навколо Афін, Пірея і Довгі стіни (393 р. до н. е.), побудували новий флот (40 трієр) і почали відновлювати свій вплив на північному узбережжі Егейського моря і прилеглих островах. Афінська ескадра встановила контроль над торговими шляхами в протоках: у Візантії знову почала діяти афінська митниця, на якій афіняни збирали 10-відсотковий податок з кораблів, а в портах союзницьких міст – мито у розмірі 5 % вартості привізних і вивізних товарів.

Після поразки при Немеї і Коронеї невеликі військові експедиції були спрямовані у місця, що слабо охоронялися. До них входили головним чином найманці, які служили за гроші. Проблема фінансового забезпечення війни набула особливо важливого значення. Тому посилюється роль Персії в грецьких справах. Спочатку вона всіляко підштовхувала антиспартанську коаліцію у війні проти сильної Спарти, але тільки-но Спарта стала слабшати, а Афіни посилюватися, її позиція змінилася.

Послаблена Спарта звернулася за допомогою до Персії, яка змінила свою тактику і зблизилася із спартанцями. Під натиском Персії Коринфська війна була припинена, і в 387 р. до н. е. воюючими сторонами було підписано *Анталкідів* (за іменем спартанського наварха), або «царський» (продиктований персами) мир. Ксенофонт у «Грецькій історії» залишив нам текст цього договору: «Цар Артаксеркс вважає справедливим, щоб йому належали всі міста Азії, а з островів – Клазомени і Кіпр. Усім іншим еллінським містам, великим і малим, повинна бути надана автономія, крім



Лемноса, Імброса і Скіроса (захоплені Кононом, вони були віддані Афінам лише як стоянки торгових кораблів через Геллеспонт. – В. Б.), які, як і досі, залишаються під владою афінян. Тій із воюючих сторін, яка не прийме цих умов, я разом з тими, які прийняли мир, оголошую війну на суші і на морі і воюючим з ними надам підтримку кораблями і грошми» [V, 31].

За умовами миру заборонялось утворювати будь-які союзи, за винятком існуючого Пелопоннеського; відновлювалося місто Платеї; перський цар проголошувався верховним арбітром у грецьких справах. Це було серйозним ударом по намірах Спарти встановити загальногрецьку гегемонію, а віддання малоазійських міст Персії стало використовуватися в антиспартанській пропаганді. «На таких умовах греки отримали мир, – писав Плутарх, – якщо тільки можна назвати миром зрадництво і нарути Греції: жодна війна не покладала на переможених більш ганебного тягара, ніж цей мир».

Нагляд за виконанням миру було покладено на Спарту, яка тут же скористалася своїм привілейованим становищем, повсюдно насаджуючи олігархічні режими. Спартанці силою розпустили союз халкідських міст, а на зворотному шляху полководець Фебід напав на фіванський кремль – Кадмею і допоміг олігархам прийти до влади (382 р. до н. е.).

Таким чином, початок IV ст. до н. е. в Греції характеризувався посиленням внутрішньої міжполісної боротьби і повторним встановленням за допомогою Персії гегемонії Спарти. Але гегемонія Персії в грецьких справах тривала недовго. Держава Ахеменідів розвалювалася – йшла боротьба сатрапій за самостійність. У той же час становище Спарти як гегемона було нестійким і все погіршувалося.

Паралельно кризі «низів», найяскравішим проявом якої можна вважати змову Кінадона, для Спарти була характерна криза «верхів». Боротьба за владу між провідними правлячими угрупованнями в Спарті була виявом все тієї ж кризи поліса, яка до цього моменту охопила уже все спартанське суспільство в цілому. Криза носила тут радикальніший характер, оскільки глибокі внутрішні смути і потрясіння розпочалися в Спарті значно пізніше інших полісів Греції.

Загальна криза, що охопила Спарту на межі V–IV ст. до н. е., так і не була подолана. Спартанська історія IV–III ст. до н. е. – це історія поступової, але неухильної деградації, сліди якої можна простежити у всіх сферах суспільного життя, на відміну, наприклад, від Афін, де, незважаючи на політичну нестабільність суспільства, досить успішно розвивалася економіка і культура.

5. ПІДНЕСЕННЯ ФІВ І ВИНИКНЕННЯ ДРУГОГО АФІНСЬКОГО МОРСЬКОГО СОЮЗУ

Створення нових військово-політичних утворень. У цьому зв'язку великого значення набули події 379 р. до н. е. у Фівах, де при владі були олігархи при підтримці півторатисячного спартанського гарнізону. Боячись посилення Спарти, афіняни допомогли повернутися в Фіви демократам-емігрантам. Перевдягнуті селянами, сім емігрантів на чолі з Пелопідом вночі таємно проникли в місто. Пелопід належав до знатного

Спершу Спарті вдавалося проводити політику ліквідації всіх союзів. Але об'єднавчі тенденції в Греції неминуче повинні були привести до спроб



роду, мав великий спадок, який збільшив вигідним одруженням, але всі свої гроші використовував на громадські справи. Друзі говорили Пелопіду: «Ти не розумієш, що головне в житті – гроші». «Так, – відповів він, – вони необхідні... ось цьому чоловікові», – і при цьому вказав на кульгавого сліпого.

За легендою, в ніч, намічену демократами для виступу, вожді олігархів знаходилися на банкеті, влаштованому *Філіппідом*, одним з таємних прихильників демократів. Змовники у плащах танцюристок проникли в будинок і перебили олігархів, хоча їхнього керівника *Архія* двічі попереджували про підготовку змови, але, будучи в стані сп'яніння, він не відреагував на попередження. Змову підтримали міщани і вигнали спартанців з Фів і всієї Беотії. Було відновлено Беотійський союз, де верховна влада належала народним зборам на чолі з Радою 11 *беотархів*. Вождями фіванської демократії стали Пелопід і *Епамінонд*. Епамінонд не брав безпосередньої участі у змові, але зразу ж після неї примкнув до демократів, будучи близьким другом Пелопіда.

Демократичний переворот і вигнання спартанського гарнізону не могли не викликати відповідних заходів Спарти. За залишення міста двох спартанських воєначальників гарнізону стратили, а третього оштрафували (якби гарнізон протримався хоча б день, спартанці настигли б з допомогою).

У той же час відбулася подія, яка змусила афінян відкрито виступити проти Спарти. Командир спартанського загону *Сфадрій* зробив невдалу спробу захопити афінський порт Пірей. Афіняни оголосили війну Спарті і вступили в союз з Фівами. Крім цього, афіняни встановили контакти з багатим островом Хіос, які 378 р. до н. е. були офіційно оформлені як договір про симахію (союз) і на політичній карті Греції з'явилося нове об'єднання полісів – Другий Афінський морський союз. Це об'єднання полісів було спрямоване проти політичної гегемонії Спарти у грецькому світі, і водночас воно полегшило економічні зв'язки між містами-союзниками. За своєю структурою і устроєм Другий Афінський морський союз відрізнявся від Першого докорінно.

По-перше, він був меншим і слабшим (входило лише 70 міст і островів). Союз був організований на принципах федеративності та автономії і втручатися в справи союзників, тим більше виводити колонії на їхні території, суворо заборонялося. Члени союзу платили вже не форос, а *сюнтаксейс* (внесок). Акт про заснування союзу наголошував: «Якщо хто-небудь з еллінів чи варварів, які проживають на материку, чи жителі островів побажають бути союзниками афінян і їх союзників, то дозволяється йому вступити в союз при збереженні ним своєї свободи і автономії, користуючись тим державним ладом, яким він забажає, не приймаючи до себе ні гарнізону (афінського. – В. Б.), ні правителя, не сплачуючи дані... Не дозволяється нікому з афінян ні для себе особисто, ні для держави набувати володіння на території союзників, не мати ні будинків, ні земельних



Текст договору про організацію Другого Афінського морського союзу



ділянок шляхом купівлі чи оренди... Якщо хто-небудь піде війною на тих, що вступили в союз, афіняни і союзники повинні надати допомогу тим, хто піддався агресії, з усіх сил по мірі можливості» [Постанова афінських народних зборів про організацію Другого Афінського морського союзу, 11,43].

Союз проіснував 23 роки (378-355 рр. до н. е.) і був вигідний і для Афін, і для Фів. Останнім вдалося об'єднати беотійські общини і створити сильну федерацію. Оскільки беотійським селянам важко було відриватися від своїх господарств, перевага в союзних народних зборах залишалася за фіванцями. За ініціативою останніх була реорганізована беотійська армія, в якій провідну роль стала відігравати легкоозброєна піхота. Пелопід та Епамінонд ввели нове шикуння в армії: замість прямокутника – клин (для нанесення головного удару на певному флангові концентрувалася більша частина війська).

Користуючись коштами союзників і їхньою підтримкою, Афіни побудували флот у 100 трієр, поповнили свою армію найманцями і стали впливовою силою в Балканській Греції. Спарта прийняла заходи проти зростання могутності Афін. 376 р. до н. е. була відправлена сильна ескадра проти відродженого афінського флоту, але в битві поблизу о. Наксос афіняни вцент розбили пелопоннесців. Після цієї перемоги афінський флот не лише став панувати в Егейському морі, але й, зосередившись навколо Пелопоннесу, схилив до вступу в Другий Афінський морський союз багато общин західного узбережжя Балканської Греції (*Кефаленію*, Керкіру, акарнанські міста). Спарта змушена була визнати існування союзу.

Персія зі сторони поки мовчки спостерігала за ходом подій. Але коли спартанці звернулися за посередництвом до перського царя, то 371 р. до н. е. з'явилися перські послы і відбувся загальногрецький мирний конгрес. Фінанси Афін були виснажені, але й Спарта вже не мала сил вести військові дії. На конгресі не вдалося відродити Анталкідів мир і ліквідувати Беотійський союз на чолі з Фівами та Другий Афінський морський союз.

6. РОЗПАД ПЕЛОПОННЕСЬКОГО СОЮЗУ І ВСТАНОВЛЕННЯ ТИМЧАСОВОЇ ГЕГЕМОНІЇ ФІВ

Уклавши мир, Спарта не збиралася виконувати його умови і досить скоро розпочала військові дії проти Фів. Спартанська армія під командуванням царя *Клеомброта* вторглася в Беотію, де відразу ж зазнала поразки при *Тегірі*. Пелопід з невеличким загonom (300 чоловік піхоти і кіннота) розбив удвічі більшу спартанську армію. Вперше в історії спартанці були розбиті суперником, який поступався їм кількістю.

На відміну від багатьох грецьких полісів IV ст. до н. е. основою фіванської військової організації були не найманці, а громадянське ополчення гоплітів, яке посилювала беотійська кіннота, що поряд із фессалійською вважалась кращою в Греції. Із вибраних воїнів створили так звану «священну дружину» – прекрасно озброєний і тренований загін. Беотійці вперше створили і невеликий флот, який базувався в Коринфській затоці. Спарта намагалася випередити зміцнення Фів, і через деякий час сильна армія спартанського царя Клеомброта (10 тис. гоплітів і 1 тис. вершників) знову стала загрожувати Фівам і підійшла до м. *Левктри*, де знаходився табір фіванців. Тут і відбулася 371 р. до н. е. битва, блискуче виграна Фівами завдяки таланту Епамі-

Уклавши мир, Спарта не збиралася виконувати його умови і досить скоро розпочала військові дії проти Фів. Спартанська армія під командуванням царя *Клеомброта* вторглася в Беотію, де відразу ж зазнала поразки при *Тегірі*.



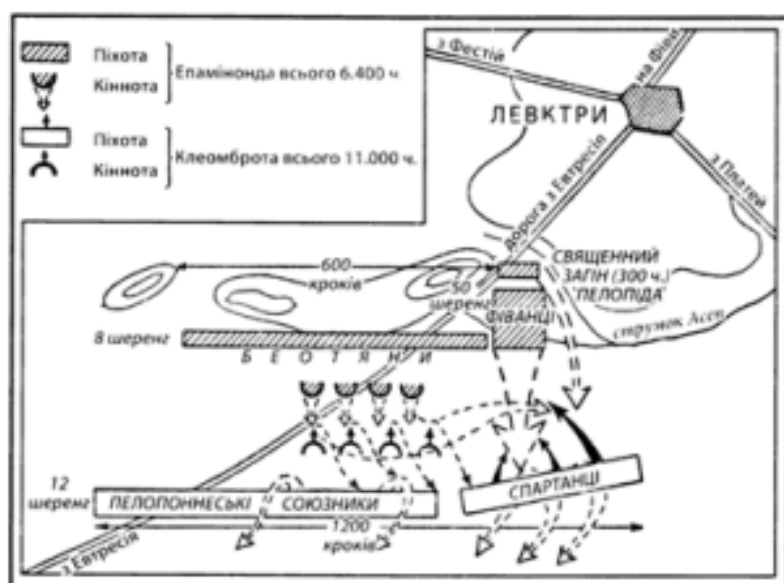

Битва при Левстрах

нонда. Він застосував нове військове шиккування – косий клин. До нього головну увагу приділяли правому флангові та центрові фаланги. Епамініонд же посилив ліве крило своєї армії до 50 щитів у глибину. У результаті такого шиккування, кращого озброєння фіванців правий фланг спартанців був розбитий, а тоді і вся армія. Спартанці потім заявляли, що Епамініонд розбив їх «не за правилами». Під час битви загинуло тисяча спартанців на чолі з царем Клеомбротом. До речі, це

шикування з часом запозичив майбутній цар Македонії Філіпп II, який знаходився в Фівах, захоплений під час походу Пелопіда на Македонію як заручник.

Після поразки Спарті Пелопоннеський союз почав розпадатися. Міста Аркадії оголосили себе автономними і утворили свій союз. За порадою Епамініонда була побудована їхня нова столиця – м. *Мегалополь* (Велике місто).

Спарта змушена була виступити проти аркадян. А Афіни, боячись посилення союзників, відмовилися допомогти останнім. Але на допомогу аркадянам поспішали вже війська Беотійського союзу. Скориставшись слабкістю Спарті, від неї відокремилася Мессенія.

Спартанці, боячись розгрому, вимушені були звернутися за допомогою до Афін. І афіняни погодилися, оскільки боялися посилення свого найближчого сусіда – Фів. Перехід Афін на сторону Спарті і вирішив остаточний результат війни. Епамініонд декілька разів здійснював переможні походи в Пелопоннес, щоб підтримати там демократичні держави. Але Фіви мало рахувалися з інтересами своїх союзників, вимагали участі їх у військових походах, що само по собі викликало невдоволення.

Епамініонд тривалий час уникав конфлікту і лише після того, як *Мантинія* уклала союз із Спартою та Афінами, він зі своєю армією (30 тис. гоплітів і 3 тис. вершників) вторгся в Пелопоннес під приводом допомоги демократам. 362 р. до н. е. при Мантинії відбулась генеральна битва між обома коаліціями. Перемога дісталася Фівам, але була здобута дорогою ціною: безліч фіванців, в тому числі Епамініонд, загинули на полі бою. «Помираючи, я залишаю двох безсмертних дочок – Левктру і Мантинію», – були останніми словами Епамініонда [Діодор Сицилійський. Історична бібліотека, XV, 87]. Після битви обидві сторони просили одна в одної дозволу підібрати вбитих, що означало визнати себе переможеним. Незадовго до цього у Фессалії загинув Пелопід і Фіви залишилися без вождів.

Період піднесення Фів (379-362 рр. до н. е.) швидко закінчився. Це було пов'язане не лише зі смертю вождів. Секрет цього піднесення полягав у беотійському селі. Поки



землеробське населення Беотії зберігало свої сили і поповнювало ряди фіванського ополчення, Фіви отримували перемогу. Виснаження села призвело до падіння фіванської гегемонії. Спроба Епамінонда перетворити землеробські Фіви в морську державу дала негативні результати. Фіви були надто маленькою країною, яка лежала обіч торговельних шляхів і була позбавлена природних багатств.

Послабленням Фів і Спарти на короткий час не проминули скористатися Афіни для відновлення своєї колишньої могутності. А значним об'єднанням в Греції продовжував залишатися лише Другий Афінівський морський союз.

7. РОЗПАД ДРУГОГО АФІНСЬКОГО МОРСЬКОГО СОЮЗУ

Як показали подальші події, на той час в Елладі не було держави, здатної об'єднати грецькі міста. Афінівський військово-морський флот, збільшений до 250 трієр, робив активні спроби зміцнити владу

Афін над союзниками. Були захоплені залежні від персів Херсонес Фракійський, Потидея, Самос і виведені на їхні території клерухії. Ці райони не входили до складу союзу, і це вважалося порушенням умов договору та послаблювало єдність союзу.

Неспокійно було і в самих Афінах, у 60-х роках IV ст. до н. е. прокотилася хвиля політичних процесів, у результаті яких багатьох видних політичних і військових діячів держави засуджено на смерть чи вигнання. Афіни намагалися також відновити регулярний збір з союзників данини, не рахуючись з власними інтересами полісів. Це призвело до розпаду Другого Афінівського морського союзу. Спочатку з союзу вийшли найбільші поліси: Керкіра – на заході і Візантія – на сході. Афіни намагалися силою та погрозами повернути їх у союз, але це привело до створення антиафінівської коаліції, яка побудувала могутній флот (100 трієр) і виступила проти Афін. Почалася *Союзнницька війна* (357-355 рр. до н. е.). Послана проти Хіоса, Родоса, Коса та Візантія афінівська ескадра не досягла успіху. Полководці *Іфікрат* і *Тимофей* були відкликані в Афіни. Звинувачений в отриманні хабара від Хіоса, Тимофей був оштрафований на 100 талантів і не в змоззі оплатити їх, був вигнаний на Халкідіку, де і помер. Уже після його смерті сума штрафу була зменшена до 10 талантів, які оплатив його син. Доля Тимофея і його батька Конона, які так багато зробили для відновлення морської могутності Афін, була досить показовою для обстановки розгубленості і невпевненості, що панувала в усій Греції. Союзників у війні проти Афін підтримували місцеві малоазійські правителі – *династи* і перський цар. Усе це змусило Афіни визнати свою поразку і припинити військові дії. Другий Афінівський морський союз перестав існувати, хоча офіційно він був розпущений 338 р. до н. е.

Греція перебувала в стані політичної анархії, загальної ворожнечі і постійних війн, що велися між полісами з мізерних мотивів. Це було свідченням серйозної кризи полісної системи відносин, що доповнювало кризу основ грецького поліса як такого. Соціально-політична криза в Греції призвела до цілого ряду міжусобних війн, в ході яких поліси намагалися поправити своє становище за рахунок інших держав. Всередині полісів теж проходила запекла боротьба між багатими і бідними членами громадянського колективу. Вона була настільки жорстокою, що багаті рабовласники намагалися використати в ній навіть рабів, обіцяючи їм свободу.

Загальний стан Греції IV ст. до н. е. добре передав грецький оратор Сократ:



«Морські розбійники господарюють на морі, найманці захоплюють міста, а громадяни замість того, щоб воювати з іншими за свою країну, воюють між собою всередині міських стін. Внаслідок частих змін управління жителі міста знаходяться в смутнішому настрої, ніж вигнанці. І всі такі далекі від свободи і політичної самостійності, що одні держави знаходяться під владою тиранів, іншими володіють іноземці, деякі розорені, над іншими панують варвари». Він вважав, що оздоровлення ситуації в Греції, подолання кризового стану можливе шляхом відновлення нормальних відносин між окремими полісами, припинення безкінечних і руйнівних війн, військово-політичного і економічного об'єднання Греції. Об'єднана Греція зможе вирішити свої внутрішні проблеми, якщо почне завоювання нових територій, на які можна буде відправляти все зайве населення, політичних суперників і таким шляхом набути значних багатств. Усі ці заходи, на думку Сократа, повинні оздоровити ситуацію в Греції, забезпечити їй спокій і благополуччя.

Гостра соціально-політична боротьба, нестійке становище рабовласників полегшили завоювання Греції Македонією в другій половині IV ст. до н. е. Великі грецькі рабовласники навіть ціною втрати політичної незалежності бажали захистити своє майно і життя. Шляхом насильницького об'єднання македонських і грецьких сил вони намагалися вирішити кризу грецького суспільства у рамках полісів спільним завоюванням і пограбуванням західної частини Перської деспотії, яка теж перебувала в кризовій ситуації.

Питання для контролю:

- Назвіть основні наслідки Пелопоннеської війни для економічного розвитку Греції.
- Охарактеризуйте процес загострення соціально-політичної боротьби в грецькому суспільстві першої половини IV ст. до н. е.
- В чому полягали особливості пізньогрецької тиранії?
- Дайте характеристику ситуації в Спарті в IV ст. до н. е.
- Опишіть хід Коринфської війни та умови Анталкідового миру.
- Визначте причини піднесення Фів та виникнення Другого Афінського морського союзу.
- Висвітліть процес розпаду Пелопоннеського союзу та встановлення нетривалої гегемонії Фів.
- З'ясуйте основні причини розпаду Другого Афінського морського союзу.

Тематика індивідуальних навчально-дослідних завдань:

- Проекти реформування полісного устрою Платона і Аристотеля.
- Спартанські декарії і гармості в союзницьких містах.
- Нові соціальні групи спартанського суспільства IV ст. до н. е. (парфенії, гіпомейони, неодамоди, мофаки).
- Військова реформа Іфікрата.
- Порівняльна характеристика Першого і Другого Афінських морських союзів.
- Життєдіяльність Пелопіда і Еламінінда.



ВСТАНОВЛЕННЯ МАКЕДОНСЬКОЇ ГЕГЕМОНІЇ В ГРЕЦІЇ



Рання історія Македонії досить слабо відображена в джерелах, особливо в літературних, а археологічні розкопки хоч і дали цікавий матеріал, але він носить розрізнений характер. Системніший характер мають свідчення про Македонію, починаючи з часу греко-перських війн. У першу чергу це «Історія» Геродота, а також короткий нарис македонської історії у відомому творі Фукідіда (період Пелопоннеської війни).

Набагато краще висвітлений у джерелах період боротьби Македонії за гегемонію в Греції. Ці події знайшли відображення у Діодора Сицилійського, який використав втрачені праці істориків IV ст. до н. е. Феопомпа і Ефора, сучасників швидкого зростання могутності Македонської держави. Цінні свідчення подає і Плутарх у біографіях афінських державних діячів Демосфена і Фокіона.

До наших днів збереглися також промови і публіцистичні твори Ісократата, Есхіна, Демосфена, *Дінарха* і *Гіперіда*. Однак слід мати на увазі, що вони мають тенденційний характер. Важливий матеріал з македонської історії дають нам і написи (мирний договір Філіппа і грецьких міст 337 р. до н. е.; афінський закон проти тиранії 336 р. до н. е. тощо). Важливим джерелом є також монети цього періоду.

Після вивчення матеріалу глави ви повинні:

Знати

- історичний шлях розвитку фракійських племен;
- особливості розвитку Македонії до початку боротьби за гегемонію в Греції;
- суть реформ Філіппа II;
- причини та хід Священної війни;
- умови Філократового миру;
- діяльність промакедонського угруповання в Афінах;
- програму дій антимакедонського угруповання в Афінах;
- хід Херонейської битви;
- рішення Коринфського конгресу.



Вміти	<ul style="list-style-type: none"> - проаналізувати рівень розвитку фракійських племен V–IV ст. до н. е.; - виділити особливості Македонії до початку боротьби за гегемонію в грецькому світі; - з'ясувати суть військової та монетної реформ Філіппа II; - описати хід та причини Священної війни; - дати характеристику умов Філократового миру; - визначити особливості програм промакедонського та антимакедонського угруповань в Афінах; - висвітлити хід Херонейської битви; - окреслити рішення Коринфського конгресу.
Розуміти	<ul style="list-style-type: none"> - особливості історичного розвитку фракійських і македонських племен до початку боротьби за гегемонію в Греції; - суть та значення реформ Філіппа II; - причини та хід Священної війни; - умови Філократового миру; - особливості програм антимакедонського і промакедонського угруповань в Афінах; - значення Херонейської битви для грецького світу; - суть та значення рішень Коринфського конгресу.

1. ФРАКІЙСЬКІ ПЛЕМЕНА в V–IV ст. до н. е.

У політичній історії Балкан значну роль відіграли дві області півострова – Фракія і Македонія, населені відповідно фракійськими і македонськими племенами. Численні фракійські племена (*одрисси, меди, бізалти, сапей, асти, трибали* та ін.) займали велику територію на південь від р. Дунай і до узбережжя Егейського моря. Їхніми західними кордонами були р. *Стримон*, на сході – береги Чорного моря. За природними умовами Фракія поділялася на північні морські області і південну горбисту рівнину з родючими ґрунтами, будівельним лісом і значними корисними копалинами. Саме Південна Фракія була тісно пов'язана з грецькими полісами. Уже з VIII ст. до н. е. греки почали виводити сюди свої колонії (на півострови Халкідіка, Абдерра, Маронея), розробляти Пангейські копальні. Ці контакти прискорювали розклад родових відносин у місцевих фракійських племен.

У VII–VI ст. до н. е. у фракійських племен виділяється знать, а в V ст. до н. е. у племені одрисів, яке проживало в південно-східній частині Фракії, виникло ранньодержавне суспільство. Засновником держави вважали *Тереса* (70–60-ті роки IV ст. до н. е.). Його син і нащадок *Ситалак* (431–424 рр. до н. е.) розширив межі держави на північ і захід, вів боротьбу з македонським царем і включався в загальногрецьку політику, вступивши у Пелопоннеську війну на боці могутніх Афін. Синам Ситалака афіняни надали громадянські права. Становище Одриського царства продовжувало зміцнюватися при царях *Севті I* (424–410 рр. до н. е.), *Медокі I* (405–391 рр. до н. е.) і *Котисі I* (383–359 рр. до н. е.). Вони карбували свою монету, в їхню скарбницю надходила данина від грецьких міст, розміщених на узбережжі, що свідчило не лише



про могутність правителів, але й про наявність фракійської торгівлі, про зміцнення економіки держави в цілому.

Досить часто у внутрішні справи держави втручаються Афіни. Загострилися відносини між країнами у зв'язку з утворенням Другого Афінського морського союзу. Одним із результатів афіно-фракійської війни 360-357 рр. до н. е. було послаблення і поділ Одриського царства на 3 частини на чолі з синами царя Котиса I. Проте швидко між одрисами і Афінами були відновлені дружні відносини перед загрозою нового могутнього суперника, яка постала перед обома державами, – Македонії.

2. МАКЕДОНИЯ ДО ПОЧАТКУ БОРОТЬБИ ЗА ГЕГЕМОНІЮ В ГРЕЦІЇ

Македонія була розміщена на північ від Фессалії і півострова Халкідіка. Зараз більша частина давньої Македонії є складовою сучасної Греції. На заході вона межувала з Іллірією, на сході з Фракією.

В давнину дельфійський оракул передбачив для Македонії таке:

*Вперед до багатой стадами іди
Боттієй! Як тільки побачиш,
Табором ставши, у сні ти кіз
Білороге стадо, місто заснуєш ти там,
Принісиши багаті жертви.*

Згідно з передбаченнями оракула і була заснована стародавня столиця Македонії – Едесса (місто, багате водою), а скорочена назва цього міста *Egi* (козяче місто). За природними умовами Македонія ділилася на дві нерівних частини – Верхню – велику, але важкодоступну гірську і залісену область, в якій проживала основна маса македонян, і Нижню – невелику рівнину, яка наближувалася до Егейського моря. Клімат Македонії був суворішим, ніж у Середній Греції. На гірських схилах македоняни випасали кіз і овець, а на пасовищах узгір'їв – велику рогату худобу. У долинах рік і на приморських рівнинах займалися хліборобством. Македонія була багатою і на корисні копалини: залізну руду, срібло, а також будівельний і корабельний ліс.



Ландшафт Південної Македонії

Питання про етнічну належність македонян до цього часу не до кінця з'ясоване. Напевно, вони мали родинні стосунки з іллірійцями, фракійцями і греками. Античні автори (Геродот, Фулідід) вважали їх варварами. Але з V ст. до н. е. починається еллінізація македонян і з різноплемінного населення поступово сформувалася одна народність. В очах греків македоняни хоч і не вважалися еллінами, але й не були в повній мірі іншомовними варварами.

У своєму соціальному розвитку македоняни відставали від жителів передових районів Стародавньої Греції, але їхній спосіб життя мав багато спільного з менш розвиненими грецькими племенами Фессалії і Етолії. Македонська економіка носила



натуральний характер, оскільки багаті внутрішні ресурси дозволяли задовольняти потреби населення без активної зовнішньої політики. Тому розвиток товарно-грошових відносин ішов повільно, як і не отримало значного поширення рабство. Саме рання історія Македонії має спільні риси з історією античних суспільств. Так, у соціально-політичному устрої Македонії кінця V – початку IV ст. до н. е. побутували численні риси гомерівського часу. Македонські царі були одночасно і верховними жерцями, і суддями, і воєначальниками. Але їхня влада обмежувалася радою родової знаті, в яку входили *гетаїри* (друзі чи товариші царя). В їхніх руках знаходилися великі земельні володіння, за повідомленням Феопомпа, 800 гетаїрів царя володіли більшими земельними угіддями, аніж 10 тис. еллінів, які належали до найзаможніших землевласників.

У політичному відношенні Македонія довго не являла собою єдиного політичного центру. Але з V ст. до н. е. тут розпочинається розпад родових відносин. Найінтенсивніше він проходив у Нижній Македонії завдяки сусідству з грецькими містами Халкідіки, з якими зав'язалися інтенсивні торговельні зв'язки. Основними предметами македонського експорту були ліс і продукти лісових промислів: смола і дьоготь.

Власне, з V ст. до н. е. і розпочинається об'єднання країни під владою царів Нижньої Македонії. Його початок було покладено при правителях з династії *Аргеадів*. Рух за об'єднання почав енергійний і обдарований дипломат *Олександр I* (498-454 рр. до н. е.). При вторгненні в Грецію Мардонія і Ксеркса він, не маючи сил протистояти перській могутності, вимушений був визнати владу перського царя, надати йому війська і продовольство. Після поразки персів Олександр почав проводити політику зближення з грецькими містами і сприяти поширенню грецької культури в Македонії, за що отримав прізвисько «*Філіелін*». Він успішно вів війни із самостійними князьками гірської Македонії, намагаючись підкорити їх своїй владі. Розуміючи важливе значення морської торгівлі для господарського життя Македонії, Олександр вступив у боротьбу з грецькими містами Халкідіки за вихід до моря, але зіштовхнувся тут з інтересами Афін, які перешкоджали об'єднанню шляхом торгової ізоляції Македонії, та підтримкою ворожих фракійських племен.

Продовжив боротьбу за об'єднання *Пердикка I* (453-419 рр. до н. е.). Він був втягнений у політичні відносини греків, оскільки в роки Пелопоннеської війни вступав у союз то з однією, то з іншою воюючими сторонами, отримуючи вигоди для Македонії. Його син, який народився від рабині, – *Архелай* (419-399 рр. до н. е.), усунувши своїх суперників, проявив здібності видатного політичного та державного діяча і організатора. Фулідд писав: «Архелай, ставши царем, спорудив нинішні укріплення в Македонії, проклав прямі дороги, привів усе в порядок, особливо військову справу, покращив кінноту, озброєння та інші військові пристосування. Він зробив більше, ніж 8 попередніх царів, разом взятих» [Історія, I, 112]. Македонський цар переніс столицю держави в м. *Пеллу*, яка знаходилася в рівнинній частині. При ньому почали будуватися фортеці і дороги, що полегшило внутрішні зв'язки між гірськими районами Македонії і сприяло централізації країни. Архелай розпочав військову реформу, яка була закінчена вже Філіппом II. Він провів також реформу монетної справи для полегшення грошового обміну всередині країни (зменшив вагу срібних монет, увів мідні монети). При ньому Македонія стала однією з провідних держав на Балканах. Щоб підняти авторитет своєї влади і підкреслити близькість до греків, македонські



царі з Архелая ведуть свій родовід від Геракла. Архелай проявляв інтерес до еллінської культури, вважаючись її знавцем і покровителем. При дворі Архелая жив афінський трагік Еврипід, який написав драму «Архелай», присвячену македонському царю-меценату.

Після смерті Архелая, вбитого в 399 р. до н. е. змовниками, Македонія вступила в смугу гострих політичних потрясінь. Боротьба супроводжувалася політичними переворотами і зміною царів. Міжусобицями скористалися її грецькі і негрецькі сусіди. Країні загрожували фракійські й іллірійські племена, а сепаратистські тенденції македонської знаті підтримували Афіни. Але селянство – основна маса македонського населення – підтримувало владу царів.

3. ПІДНЕСЕННЯ МАКЕДОНІЇ ТА РЕФОРМИ ФІЛІППА II

Філіпп II (382–336 рр. до н. е.) був видатною особистістю, яка виділялася серед своїх співгромадян авторитетом і силою, розумом і хоробрістю, рішучим впливом на хід



Філіпп II

Події. Невтомний, настирливий, впевнений, хитрий, один з видатних дипломатів, політичних діячів і воєначальників. Твердо, не рахуючись із засобами, він ішов до поставленої мети. Філіпп був позбавлений заздрощів до чужих обдарувань і талантів, умів підбирати людей і оцінювати їх за заслугами. Ще хлопчиком (370 р. до н. е.) він потрапив у Грецію після невдалої війни з Фівами. Македонія повинна була віддати як заручників дітей зі знатних македонських сімей (в тому числі і Філіппа). Там він познайомився з грецькою культурою, військовою справою, оскільки, як передбачають, жив у будинку фіванського реформатора Епамінонда. Філіпп був прекрасним спортсменом і переміг 356 р. до н. е. на Олімпіаді у змаганнях колісниць.

Прийшовши до влади, Філіпп провів заходи для безпеки кордонів Македонії від сусідів – фракійців та іллірійців, зміцнення позицій центральної влади у гористій Верхній Македонії, де були сильні сепаратистські тенденції. Перш за все він сприяв господарському піднесенню Македонії. Оцінивши економічне значення міських центрів, став засновувати нові поселення в країні, переселяючи в них сільське населення з приміських зон. Ці нові міста (наприклад, м. Філіппи) будувалися в стратегічно важливих районах і були одночасно економічними і військово-стратегічними центрами. Македонський цар звернув пильну увагу на розробку гірничорудних родовищ, видобуток заліза для озброєння своєї армії.

З метою централізації влади Філіпп провів ряд реформ. При царському палаці була організована військова школа для дітей знаті, у якій готували вірних придво-





Македонська фаланга

рних для служби *пажами* (з них формувалися загони особистої охорони та адміністрації). В той же час пажі були заручниками царя у разі змови їхніх батьків.

Філіпп II завершив розпочату Археласем військовою реформу. Македонська армія складалася не з найманців, а з вільних людей – землеробів і пастухів, які знали, за що воюють. Філіпп II ввів нове озброєння та шиккування грецької фаланги. Македонський піхотинець був озброєний шоломом, шкіряним панциром, круглим щитом, коротким мечем і довгим списом – *сарисою* (від 2 до 5,5 м). Якщо грецькі полководці звичайно шикували свої бойові порядки у вигляді єдиної фаланги, розтягнутої інколи до 1000 воїнів по фронту і на 12 рядів глибини, то Філіпп II розчленував єдиний стрій на декілька фаланг, які стояли близько одна до одної, але не зливалися в одну шеренгу, що полегшувало маневреність і допомагало перебудовуватися під час бою. Нове шиккування армії виглядало так: в глибину на 16 рядів (за іншими даними – від 8 по 24 рядів). Протяжність фаланги по фронту зменшувалася, якщо число рядів у глибину збільшувалося. Перші 8 рядів тримали списа двома руками, кладучи їх на плечі передніх рядів воїнів. Інші ряди тримали спис уверх і поповнювали ряди загинлих. При круговій обороні 8 задніх рядів ставали спиною до передніх. Довжина списа першого ряду була 2 м, а списи воїнів наступних рядів збільшувалися. На римського полководця II ст. до н. е. *Емілія Павла* македонська фаланга справила сильне враження, і він порівнював її з «найжаченим залізним звіром». Єдиною слабкістю фаланги було те, що бойові дії вона могла вести лише на рівнині.

Філіпп II створив також рухливу легкоозброєну піхоту (*пелтасти*), яка захищала фланги македонської армії, спеціальний підрозділ щитоносців (*гіпастистів*), метальників списів і лучників, основне завдання яких наносити попереджуючий удар по наступаючому ворогу, відходити на фланги, звільняючи місце фалангам, а також реорганізував кінноту, надавши їй вперше в античній історії самостійного тактичного значення. Вона складалася з македонських аристократів, які споряджалися за свій рахунок, а її основу спочатку складали 800 гетайрів. Македонський цар відмовився від практики побудови *трофея* (споруда із захоплених у ворога обладун-



ків), а переслідував суперника до повного його знищення. Були введені щоденні тренування – 50-кілометрові переходи і заборонено великі обози (один слуга вершнику і один слуга двом гоплітам). Для ведення обложних робіт були побудовані катапульти, балісти, рухомі башти та тарани. Філіпп II створив також флот, але він був ще надто слабким.

З метою забезпечити державну скарбницю грошима і вступити в економічне суперництво з Персією і Афінами Філіпп II провів грошову реформу, її успіх було забезпечено захопленням Пангейських копалень і збільшенням видобутку золота (до 1 тис. талантів на рік). Вперше у світовій історії було введено систему *біметалізму* (одночасно золотої і срібної монети у співвідношенні 1:10). Золоті монети стали називатися *філіппіками* (на лицевій стороні була зображена голова Аполлона, а на іншій колісниця на скаку). Зменшивши вагу монети, Філіпп II перейшов від грекоперського до родосько-халкідського стандарту. Але завдяки своїй стабільності і портативності повноцінні македонські монети швидко почали витіснити з обігу афінські срібні статери і перські золоті дарики.

У зв'язку з необхідністю будівництва великого флоту збільшився видобуток корабельного лісу, смоли, дьогтю, а кораблебудування стає процвітаючим виробництвом.

Спираючись на успіхи, досягнені в царині політичного об'єднання Македонії, реформовану армію і володіючи значними матеріальними ресурсами, Філіпп II почав проводити досить продуману і майстерну зовнішню політику. Перед ним стояли два зовнішньополітичних завдання, які не змогли вирішити попередники: здобути вихід до моря та гарантувати безпеку кордонів з боку Фракії та Іллірії. Більшість приморських грецьких міст на кордоні з Македонією (Халкідіка) входило до складу Другого Афінського морського союзу, і будь-які дії проти них приводили до зіткнення з Афінами і союзом. З дипломатичною хитрістю Філіпп у 357 р. до н. е. запропонував Афінам повернути м. Амфіполь. Але, завоювавши його, він не думав повертати місто Афінам. Услід за цим він завоював Пінду, Потидею і Мезону, при облозі якої лишився ока.

У 356 р. до н. е. Філіпп II розпочав завоювання фракійського узбережжя. Афіняни, зайняті Союзницькою війною, не могли дати Філіппу належної відсічі. Правда, ними було створено антимакедонський союз – Фракія, Пеонія, Іллірія, але реальної допомоги йому Афіни не надали. У відповідь на це македонський цар здійснив похід на Фракію, і її царі тимчасово перейшли на його бік. Під час походу Філіппом були захоплені золоті копальні біля міста Креніда, а саме місто було перейменовано у Філіппи. Уперше в історії місто було названо іменем смертної людини.

Таким чином, до середини IV ст. до н. е. Македонія з другорядної варварської держави перетворилася у сильну державу з претензією на гегемонію в Греції. Сприяло Македонії і вигідне міжнародне становище. Міжусобні війни і внутрішні перевороти вкрай розхитали суспільно-політичний устрій полісів. З усіх грецьких держав найнебезпечнішим суперником Філіппа II були Афіни. Але в самих Афінах, як і інших грецьких полісах, було досить неспокійно. Внутрішній стан грецьких полісів досить яскраво зобразив Платон у творі «Держава»: «У наш час кожна з еллінських



Тетрадрахма Філіппа II



держав являє собою цілий ряд держав, а не одну країну, подібно до того, як при грі в городки. Які з них не візьми, в них завжди знайдеш ворогуючі між собою держави: одна бідняків, інша багатих. І кожна з них в свою чергу розпадається на ряд окремих держав» [422 е – 423 а].

4. ГРЕЦІЯ В СЕРЕДИНІ IV ст. до н. е. СВЯЩЕННА ВІЙНА

Після втрати Афінами гегемонії Фіви знову спробували розширити свої володіння у Середній Греції. З цією метою вони використали *Дельфійську амфіктіонію* (особливе об'єднання грецьких держав, які взяли на себе почесний обов'язок охороняти Дельфійське святилище), де користувалися найбільшим впливом. Фіви звинуватили сусідню Фокіду в тому, що вона зорала священне поле, яке належало Дельфійському храму. Під натиском Фів амфіктіонія зобов'язала Фокіду повернути поле Дельфам і заплатити великий штраф. Одночасно Фіви намагалися звести рахунки зі Спартою, провівши рішення оштрафувати її за тимчасове захоплення в минулому фіванського кремля – Кадмеї. Ці дії Фів і привели до тривалої міжусобної війни у Середній Греції.

Фокіда, не маючи можливості заплатити непомірно великий штраф, конфіскувала багатства Дельфійського храму (10 тис. талантів золота і срібла), наїняла сильне військо (20 тис. гоплітів) і виступила проти Фів. На чолі фокідської армії стояли два аристократи – *Філомел* і *Ономарх*, під керівництвом яких і була пограбована грецька святиня. Факт конфіскації багатств храму був не лише безпосереднім приводом до початку військових дій, але й свідчив про кризу релігійної ідеології полісів. За грецькими звичаями, святотатство здійснили не лише аристократи, які пограбували багатства Аполлона, але й рядові воїни-найманці, які за ці кошти вступили в армію.



Храм Аполлона в Дельфах



Аверс і реверс дельфійської тетрадрахми.
480 р. до н. е.

Святотатцям надали дипломатичну підтримку уряди Спарти і Афін, які пізніше взяли участь у війні. Фіви оголосили Священну війну Фокіді (355–346 рр. до н. е.). Їхніми союзниками виступили фессалійці. Скориставшись військовими діями, Філіпп II отримав можливість безпосередньо втручатися у грецькі справи. Спочатку він вирішив надати допомогу фессалійцям, які звернулися до нього, але був розбитий фокідянами. А 352 р. до н. е. Філіпп уже за власною ініціативою втрутився у Священну



війну проти фокідян і отримав повну перемогу. Прикриваючись виконанням релігійного обов'язку – покаранням святотатців, він розправився з переможеними, наказавши втопити у морі 3 тис. полонених фокідян, а тіло їхнього командира з ганьбою розп'яти на хресті.

Ця перемога зміцнила авторитет македонського царя як захисника храму Аполлона і виправдовувала його втручання в загальногрецькі справи. Він закріпився у Фессалії, отримавши право розмістити македонські гарнізони у стратегічно важливих її містах. Знаменита фессалійська кіннота увійшла в склад македонської армії.

Генеалогія македонських царів. Філіпп II і Олександр III Великий

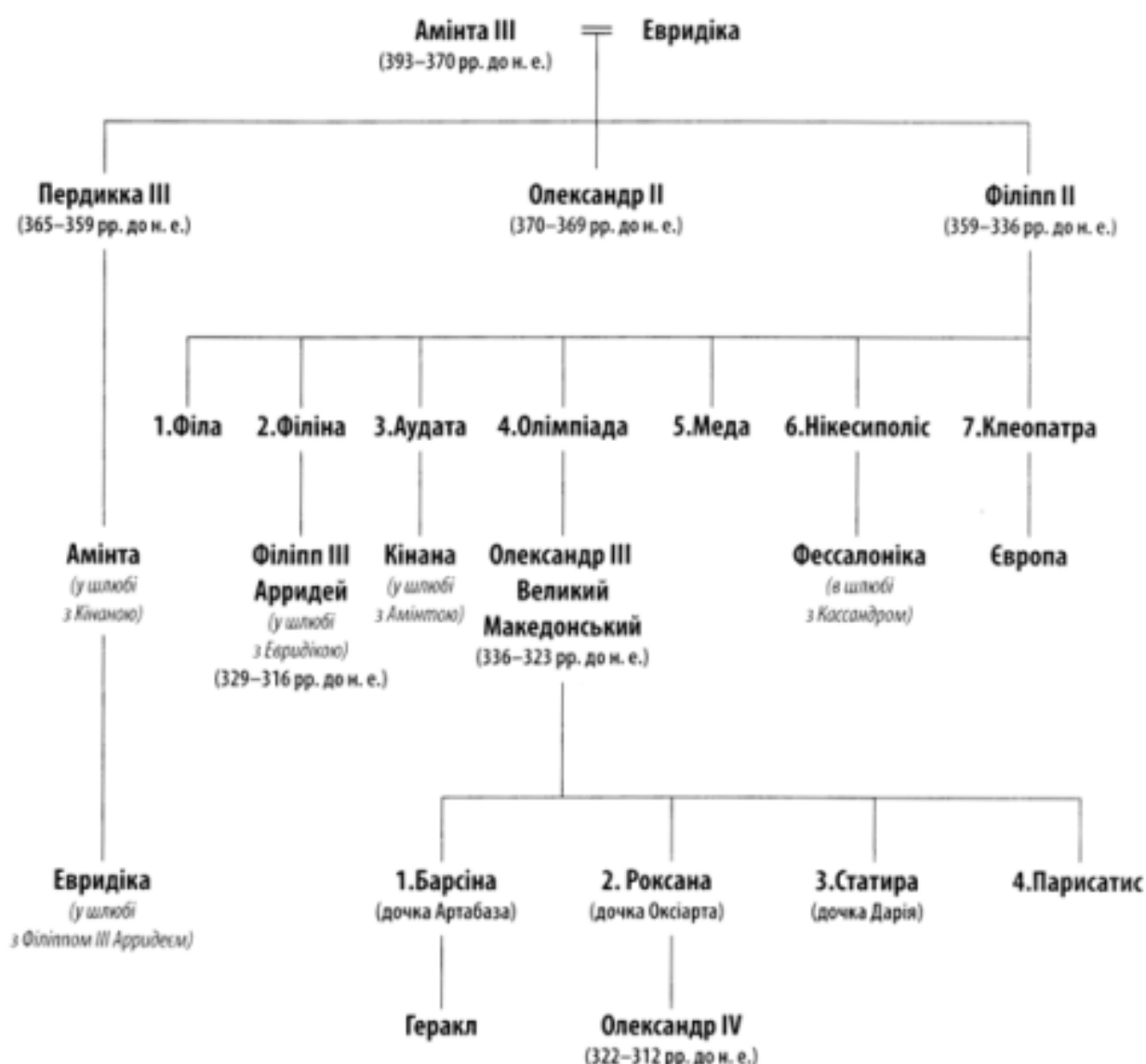

Скориставшись затягістю грецьких держав у з'ясуванні стосунків у Священній війні, Філіпп завойовував також північне узбережжя Егейського моря. Було розбито



сильний союз грецьких полісів на Халкідіці на чолі з містом *Олінфом*, яке було знищене вщент, а жителі частково страчені, а частково продані в рабство. Останній серйозний суперник, який перешкоджав зміцненню позицій Македонії у північній частині Егейського моря, був усунений. Афіни пізно зважилися надати допомогу Олінфу, хоча Демосфен переконував жителів допомогти місту. Афіни вирішили відправити 17 кораблів, 300 вершників і 4000 гоплітів, але було вже пізно. Все фракійське узбережжя від Пінди до Геллеспонту потрапило під владу Македонії. Афіни втратили всі свої опорні пункти у північній частині Егейського моря.

Олінф був повністю зруйнований і покинутий жителями (348 р. до н. е.), халкідська ліга розпущена, а сама Халкіда визнала владу македонського царя.

Тому у 346 р. до н. е., за вимогою *Евбула*, афінські народні збори вирішили почати переговори про мир з Македонією. Філіпп також був зацікавлений у юридичному оформленні своїх завоювань. Афінське посольство поїхало в Пеллу у складі адвоката *Есхіна*, афінського оратора Демосфена та секретаря народних зборів *Філократа*. У результаті переговорів між Афінами та Македонією було підписано мир, який назвали *Філократовим*. Коли під час переговорів Есхін і Філократ почали хвалити Філіппа, що він і майстер говорити, і прекрасно виглядає, і з друзями не проти випити, то Демосфен, заперечивши це, сказав, що перше гарне для софістів, друге – для жінок, а третє для – губки, а для царя жодне не підходить.

Під тиском Філіппа за умовами миру афіняни змушені були визнати всі територіальні і політичні зміни в Греції. Афіни зберігали за собою у північній частині Егейського моря лише Херсонес Фракійський. Між Філіппом і Афінами укладався союз.

Однак, незважаючи на мир, Філіпп продовжував війну з покинутою союзниками Фокідою, допомагаючи Фівам. Він захопив Фермопіли, розорив володіння фокідян і змусив їх повернути Дельфійському храму по 60 талантів щорічно в рахунок конфіскованих ними багатств. Македонія замість Фокіди була включена в Дельфійську амфіктіонію, а також юридично оформила своє проникнення в Середню Грецію.

5. МАКЕДОНСЬКЕ І АНТИМАКЕДОНСЬКЕ ПОЛІТИЧНІ УГРУПОВАННЯ В АФІНАХ

Зміцнення македонської могутності наприкінці 50-х – початку 40-х років IV ст. до н. е. поставило перед Філіппом нові завдання: встановити македонську гегемонію над усією Грецією, підкорити своєму політичному впливу міста Балканської Греції.

Перед грецькими полісами, суспільною думкою греків з усією гостротою поставили питання, як ставитися до завойовницьких планів Філіппа II, що вони несли віль-



Есхін

Зміцнення македонської могутності наприкінці 50-х – початку 40-х років IV ст. до н. е. поставило перед Філіппом нові завдання: встановити македонську гегемонію над усією Грецією, підкорити своєму політичному впливу міста Балканської Греції.



ним грецьким містам. Чи потрібно організувати опір македонцям, чи, можливо, підкоритися без бою? Ці питання розмежували грецький світ. Одні поліси (наприклад, у Фессалії) добровільно підкорилися Філіппу, інші різко виступали проти македонського панування. Всередині грецьких полісів не було однотайності, в багатьох містах формувалися політичні угруповання, які вели жорстоку боротьбу між собою. Найгострішою вона була у найбільшій державі Балканської Греції.

Соціальні протиріччя в IV ст. до н. е. з особливою силою проявилися в Афінах. Афінські бідняки продовжували жити на пожертвування скарбниці за виконання різноманітних громадських функцій або йшли на чужину найманцями. Розпад Другого Афіńskiego союзу і повернення селян-клерухів ще більше загострили ситуацію в Афінах. Правління намаглося знайти кошти для роздачі біднякам, що особливо мало місце при *Евбулі*.

Політична ситуація сприяла Македонії. В грецьких полісах (в тому числі в Афінах) перебувало багато прихильників македонського царя. «Якщо сам не можеш володіти зброєю, то потрібно дружити з тим, хто вмє нею володіти», – таким було гасло прихильників сильної влади.

У самих Афінах сформувалося 2 політичних угруповання: македонське та антимакедонське.

Македонське (ідейний керівник – афіський письменник та оратор *Ісократ* (436-337 рр. до н. е.)). Для характеристики промакедонських поглядів велике значення мають твори Ісократі «*Панегірик*», «*Аеропагетик*», «*Філіпп*». Він не зразу примкнув до македонського угруповання. Однак після Анталкідового миру, який багато греків сприйняли як глибоке на-

ΙΣΟΚΡΑΤΟΥΣ

ΛΟΓΟΙ ΚΑΙ ΕΠΙΣΤΟΛΑΙ,

ΜΕΤΑ ΣΧΟΛΙΩΝ ΠΑΛΑΙΩΝ·

Ὡς πραγματικῶσαν σημειώσεις, καὶ τῶν Αἰτιολογικῶν σχολίων ἐπὶ τῆς Ἑλληνικῆς παιδείας καὶ γλώσσης ἀποδοθέντα.

Φιλολογικῆς δαπάνης τῶν ΑΔΕΛΦΩΝ ΖΩΣΙΜΑΖΩΝ, παιδείας ἕνεκα τῶν τῆν Ἑλλάδα φωνῶν διδασκωμένων Ἑλλήνων.

ΜΕΡΟΣ ΠΡΩΤΟΝ.

Μετὰ καταγωγῆς τῶν ἀνθρώπων τισὺν τε θεωρίαν, ὡς περὶ μὲν τὰ θερία τὴν καὶ εὐχάκαμαν, οὕτως αὖτῶν τὰς ζωῆς ἀμεριζομένην, καὶ πάλιν τὴν ἀφ' ἧς ποιεῖται, ἔργῳ δ' αὖτῶν εὐδέν ἄν πρὸς ἀρετὴν ἀφελήσασκεν.
Ἰσοκράτης Πρὸς Νικαλ. σελ. 14.

ΕΝ ΠΑΡΙΣΙΟΙΣ,

ΕΚ ΤΗΣ ΤΥΠΟΓΡΑΦΙΑΣ ΦΙΡΜΙΣΟΥ ΔΙΔΟΤΟΥ.

ΑΩΖ.

Промови і листи Ісократі, видані в XIX ст.



ціональне приниження і сором, він перейшов до прихильників македонського царя. Ісократ бачив вихід з критичного становища в організації нової панеллінської ліги для війни з Персією, яка повинна була б згуртувати ворогуючі елліністичні поліси. Він писав: «Селянство, яке потребує землі, отримає великі земельні простори; бродяги замість того, щоб терзати Елладу, знайдуть застосування для своєї діяльності в Азії... Перемога дасть процвітання тим, хто залишиться вдома (тобто ділкам), і багату здобич воїнам» [Філіпп, 11].

Представники промакедонського угруповання виражали інтереси тієї багатой верхівки суспільства, яка побоювалася за свої багатства, відчувала тягар покладених на неї демократичною державою громадянських повинностей, вважала несправедливим, що політичне керівництво довіряється тим людям, які не можуть забезпечити себе і намагаються жити за рахунок суспільної діяльності. Вони боялися відкрито виступати проти існуючих порядків і критикували лише явні недоліки, пояснюючи ними всі труднощі і зовнішньополітичні невдачі. «Роздумуючи наодинці з собою, – писав Ісократ, – я прийшов до висновку, що Афіни зможуть зберегти стан миру лише в тому випадку, якщо найбільші держави (Греції. – В. Б.) вирішать, припинивши міжусобиці, перенести війну в Азію, і ті вигоди і переваги, які вони тепер намагаються отримати від еллінів, захоплять у варварів» [Філіпп, 9].

Ініціатором і організатором нової війни проти Персії, на думку Ісократа, повинні були виступити Афіни або коаліція Афін, Спарти і Фів. Однак постійні міжусобні війни, невдалі спроби створити панеллінську федерацію переконали його у неможливості власними силами відродити Грецію. Єдиною реальною силою залишалася лише Македонія та її енергійний цар Філіпп. «Якщо ти зробиш це, – писав Ісократ, – всі будуть вдячні тобі: елліни – за послугу, македоняни – якщо будеш правити ними як цар, а не як тиран, а інші народи – якщо вони позбавляться завдяки тобі варварської деспотії і отримають еллінське заступництво» [Філіпп, 155]. У разі відмови Філіппа виконати це історичне покликання, на думку Ісократа, Греції загрожувала внутрішня катастрофа. Тобто він був готовий для «врятування» Греції від «бродячих елементів» поступитися традиційною для греків незалежністю і свободою.

За союз з Македонією виступали також такі афінські державні діячі, як Есхін (адвокат, громадський діяч, оратор), Фокіон (афінський стратег, один з найсильніших ораторів), Евбул (афінський фінансист, адвокат і демагог). Деякі дослідники до співчуваючих промакедонському угрупованню відносять і Аристотеля. Прихильники Македонії в Афінах підтримували тісні зв'язки з Філіппом і отримували від нього фінансову допомогу. «Навантажений золотом вісюк візьме найнедоступнішу фортецю», – любив повторювати македонський цар. «Ви отримали золото, ви зрадили батьківщину, – звертався Демосфен до Есхіна. – Недаремно можна було бачити, як Есхін одного разу вночі виходив з будинку, в якому розмістився Філіпп. І при від'їзді посольства (при укладенні Філократового миру. – В. Б.) Есхін мав зустріч з Філіппом наодинці упродовж цілої доби. Як зрадник Фокіди, Фракії, Фермопіл, Геллеспонту, словом, усіх важливих позицій, Есхін багаторазово заслуговує смертної кари» [Промова проти Філіппа, II, 23].

В антимакедонське угруповання входили торгові елементи, пов'язані з Чорним морем і не бажаючи випускати з своїх рук протоки і чорноморський ринок; афінські



зброярі; середні і дрібні власники, які боялися втратити демократичні порядки. Для багатьох афінян демократичний поліс був головним джерелом їхнього існування, і відміна демократичних порядків була б рівносилою його ліквідації.

На чолі антимакедонського угруповання стояв знаменитий афінський оратор Демосфен (364-322 рр. до н. е.), син знатних батьків, який, однак, залишився сиротою в 7 років. Пограбований своїми опікунами (15 талантів сріблом), він поклявся стати оратором і повернути через суд своє майно. Навчання тривало досить довго, оскільки Демосфен був фізично кволюю дитиною і шепелявив. У день по декілька годин підряд він займався вправами, щоб виправити дефекти вимови; набирив у рот камінці і намагався говорити голосно і виразно; щоб навчитися вимовляти звук «р», він брав цуценя, слухав його гарчання і повторював звуки; привчав себе голосно читати вірші, коли піднімався вгору чи гуляв на березі моря, стараючись заглушити своїм голосом шум хвиль. Сумлінна праця дала свої результати.

Демосфен не лише повернув свій спадок, але й став одним з найвідоміших судових і політичних ораторів Греції. Після 30 років він почав брати активну участь у державних справах і всю силу свого ораторського обдарування спрямував проти македонського царя Філіппа. Любов до батьківщини надихала великого оратора на боротьбу проти македонян, за відновлення могутності Афінів. Він писав: «Тепер все розкуплено, як продажний товар, і обміняно на те, що привело Елладу до непомірних бід. На що ж саме? На все, чим звичайно супроводжується низька продажність. Кораблів, військ, грошей, запасів і всього, чим прийнято вимірювати силу держави, тепер у нас значно більше, ніж раніше, але все це робиться непридатним, марним, недійсним завдяки тому, що все це стало предметом огидного торгу» [Промова проти Філіппа, III, 39-40]. У своїй критиці Філіппа Демосфен не жалів ні слів, ні енергії. Македонський цар був для нього варваром, тираном, деспотом, який задушить останні залишки еллінської свободи, незалежності і культури.

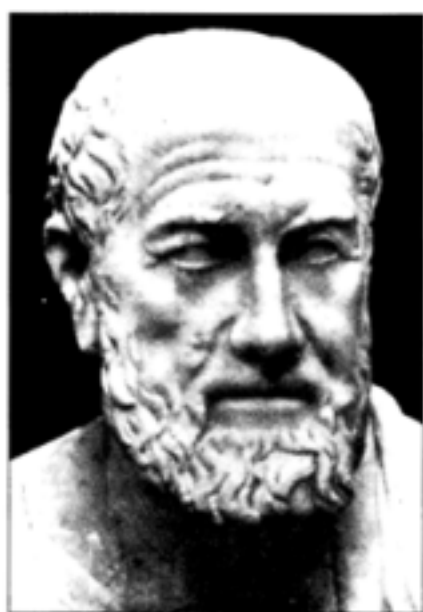

Гіперид

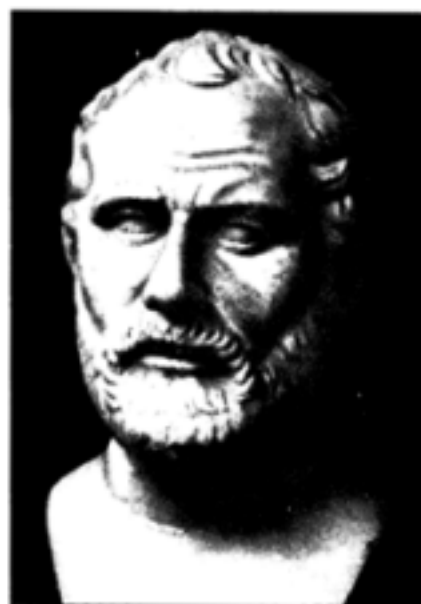

Демосфен

Крім Демосфена до антимакедонської партії належали *Лікурґ* (відомий афінський фінансист) та *Гіперид* (адвокат, суперник Евбула). Основними вимогами антимакедонського угруповання було відстояти демократичну конституцію і об'єднатися для боротьби проти Македонії з метою збереження грецької свободи. Демосфен писав: «У підступних задумах македонянина не може бути ніякого сумніву. Єдина мета, якої намагається досягнути Філіпп, полягає в пограбуванні Еллади, у захопленні її природних багатств, торгових і стратегічних пунктів. Як засіб для досягнення своїх



огидних намірів Філіпп користується чварами і незгодою серед самих еллінів. Не говорячи вже про Олінф, Метон і тридцять два міста Фракії, знищених з нечуваною жорстокістю; не говорячи про знищення фокідян, він відібрав у міст Фессалії свободу і державний устрій, посадив тиранами своїх агентів в Евбеї, на такій близькій відстані від Афін» [Промова проти Філіппа, III, 25-27].

Антимакедонське угруповання отримувало матеріальну допомогу з Суз і Екбатан. Під час невдалої для Афін Священної війни відносини між македонською і антимакедонською партіями ще більше загострилися, але вони змушені були здійснити спільну спробу припинити війну, яка з місцевого конфлікту в Дельфах перетворилася у загальногрецьку війну. Демосфен писав про мету македонського царя: «Йому (Філіппу II. – В. Б.) більше за все ненависні наші вільні інституції... йому прекрасно відомо, що, якщо він підкорить своїй владі всі народи, міцно володіти чим-небудь він не буде до поки у вас (афінян) існує народовладдя» [Промова проти Філіппа, II, 14-15].

6. ХЕРОНЕЙСЬКА БИТВА. КОРИНФСЬКИЙ КОНГРЕС І ВСТАНОВЛЕННЯ МАКЕДОНСЬКОЇ ГЕГЕМОНІЇ В ГРЕЦІЇ

Таким чином, Філіпп після укладення Філократового миру отримав офіційну можливість втручатися у грецькі справи. Цьому сприяла і політична

ситуація на Балканах. 334 р. до н. е. деякі держави Пелопоннесу звернулися до Філіппа за допомогою проти Спарти. Енергійний Демосфен намагався вмовити греків відмовитися від допомоги македонян. Успіхи македонського царя змусили греків прислухатися до закликів Демосфена, якому вдалося розбудити почуття патріотизму, любові до свободи і демократичних традицій. Була поповнена військова скарбниця, туди передали всі так звані видовищні гроші, більша частина громадян об'єдналася в особливі групи (*симморії*), які повинні були спорядити військові кораблі. В самих Афінах антимакедоняни успішно діяли проти прихильників Філіппа II. За звинуваченням у підкупі були притягнуті до судової відповідальності Есхін і Філократ, який відчував свою провину і впевнений, що буде засуджений, втік з Афін.

До Афін примкнули Керкіра, Акарнанія, Евбейські міста, Коринф з колоніями, а також ряд інших міст, в т. ч. Фіви. Фінансову допомогу коаліції повинні були надавати перси.

Війна розпочалася на Херсонесі Фракійському. Афінські стратеги розпочали військові дії проти фракійських міст, які належали Філіппу. Коли Афіни не відповіли на протест македонського царя, він оточив Перинф і Візантію. Захоплення цих міст загрожувало забезпеченню Афін чорноморським хлібом. Однак у морській битві біля Візантія Філіпп був розбитий, а антимакедонське угруповання посилювалося. Але надії на призупинення македонської експансії не виправдалися.

Досить швидко у Філіппа з'явилася можливість знову втрутитися в грецькі справи. Одне з грецьких міст (*Амфісса*) зорало піддану прокляття землю. Розпочалася нова Священна війна в 339 р. до н. е., і Філіпп швидко вирішив надати «допомогу» у благочестивій справі розправи з Амфіссою. Оскільки було різко поставлено питання про незалежність і свободу греків, то Демосфену вдалося переконати афінян і фіванців забути тривалу ворожнечу і об'єднатися. До них приєдналися Коринф, Мегари, Евбея.



Вирішальна битва відбулася 338 р. до н. е. біля беотійського міста *Херонеї*. Армія Філіппа складалася з 30 тис. піхоти і 2 тис. вершників. Військо союзників було дещо меншим. Правим крилом македонської армії командував сам Філіпп, лівим – його син Олександр, а в центрі стояв досвідчений *Антипатр*. Довгий час військове щастя не схилялося ні в один, ні в інший бік. Першого вирішального успіху добився Олександр, а пізніше Філіпп, застосувавши тактику удаваного відступу, розладнав афінські ряди і одержав блискучу перемогу. У битві загинуло 1 тис. чоловік і потрапило в полон 2 тис. греків. «Священний загін» фіванців бився на смерть, і на місці їхньої загибелі пізніше було поставлено пам'ятник у вигляді лева, як символ мужності і хоробрості. «Разом із тілами загиблих при Херонеї була зарита і свобода греків», – зі смутком відзначав Лікурґ.

Повідомлення про поразку при Херонеї викликало гнітюче враження у афінян, які намагалися піти на крайній захід – надати метекам громадянські права, а рабам – волю, але вимушені були відмовитися від цієї ідеї. Філіпп, розпустивши Беотійський союз, повів себе досить дипломатично. Всі думали, що він захопить Афіни, але македонянин увів лише гарнізон в акрополь Фів і встановив там олігархічний режим. Антимакедонська коаліція розпалася, а Демосфен вимушений був покинути Афіни і піти у вигнання. Поразка демократичної коаліції пояснювалася військово-технічною і фінансовою перевагою Македонії та архаїчністю самої програми Демосфена.

Філіпп запропонував афінянам легкі умови миру, за якими вони зберігали свою незалежність, поступалися Херсонесом Фракійським, але взамін отримували м. Ороп в Беотії (що загострювало відносини Афін і Беотії); втрачали контроль над протоками; повинні були спільно з Македонією охороняти морські шляхи. Філіпп відпустив в Афіни всіх полонених без викупу і доставив для поховання загиблих при Херонеї воїнів. На знак вдячності за це Філіпп і Олександр отримали в Афінах громадянські права, а македонському царю була споруджена статуя. Уклавши мир, Філіпп на чолі своїх військ вступив у Пелопоннес, де об'єднав свої сили з загонами Аргоса і Мессенії проти Спарти, яка була позбавлена всіх своїх зовнішніх володінь.

Завоювавши більшу частину грецької території і встановивши в Греції македонську гегемонію, 337 р. до н. е. Філіпп скликав у Коринфі конгрес представників усіх грецьких держав (з дипломатичних міркувань не став наполягати на присутності послабленої Спарти). На конгресі були прийняті такі рішення:

- засновано Еллінський союз під гегемонією Македонії;
- створено союзню раду (*синедріон*);
- оголошувався загальний мир, безпека торгівлі і мореплавства;
- заборонялися міжусобиці, внутрішні перевороти, протизаконні страти, конфіскації майна, відміни боргів, масові звільнення рабів;



Херонейський лев



- від імені Греції і Македонії проголошувалася війна Персії за сплюндровані грецькі святині під час перської навали;
- Філіпп обирався командуючим союзної армії (стратег-автократ);
- грекам заборонялося брати участь в арміях, які воювали проти Філіппа;
- у грецьких містах розміщувалися македонські гарнізони.

Коринфським конгресом закінчується історія класичного періоду в Греції. Македонія встановила гегемонію над грецькими містами, і центр грецької політики пересунувся на північ, де активно розпочалася підготовка до початку проголошеного східного походу. Філіпп запропонував персам звільнити малоазійські грецькі міста, а після відмови надіслав в Малу Азію 10-тисячне військо під командуванням *Парменіона* і *Аттала*.



Парменіон

Питання для контролю:

- Висвітліть історичний розвиток Македонії до початку боротьби за гегемонію в Греції.
- Проаналізуйте суть реформ Філіппа II.
- Визначте причини та хід Священної війни в Греції і зміст Філократового миру.
- Дайте характеристику діяльності промакедонського угруповання в Афінах.
- Визначте програму дій антимакедонського угруповання в Афінах.
- Опишіть хід Херонейської битви та охарактеризуйте основні рішення Коринфського конгресу.

Тематика індивідуально-дослідних завдань:

- Філіпп II – реформатор і воєначальник.
- Дельфійська амфіктіонія: функції та значення.
- Генеалогія македонських царів.
- Демосфен – ритор і політик.
- «Філіппіки» Демосфена.
- Коринфський конгрес: рішення та значення.



ВЕЛИКА ГРЕЦІЯ І ПРИЧОРНОМОР'Я В КЛАСИЧНУ ЕПОХУ

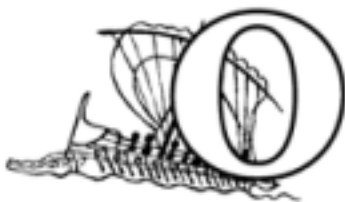

Органічною частиною грецького світу класичної епохи була область Великої Греції, що включала міста о. Сицилія і Південної Італії, та територія Причорномор'я, що розміщувалася на берегах Чорного моря. На жаль, письмових джерел, які висвітлюють цей період, не так багато. Вперше розвиток грецьких міст Сицилії, Італії та Причорномор'я описаний в «Історії» Геродота, який безпосередньо сам відвідав ці території. Причорноморський регіон відобразив у своєму «Анабасисі» Ксенофонт, який сам брав участь у відступі грецького найманого контингенту з Північної Вавилонії до південних берегів Чорного моря.

Значне місце у висвітленні історії Великої Греції та Причорномор'я займають епіграфічні джерела. Це написи на камені, кераміці, металевих пластинах: від декількох букв до сотень строф. Написи стосувалися різних питань: міжнародні договори, статті законів, звіти, записи про прибутки, продаж майна, договори про оренду, заслуги покійника тощо. До них належить досить важливий напис кінця IV ст. до н. е. із Херсонеса (сучасн. Севастополь), так звана Херсонеська присяга про державний устрій грецької колонії Північного Причорномор'я.

Завдяки успіхам нумізматики нині зростає значення монет як історичного джерела. Збільшується з року в рік матеріал археологічних розкопок, які постійно проводяться в грецьких містах Північного Причорномор'я – Ольвії (включаючи Березань), Херсонесі, Пантикапеї, Фанагорії та інших.

Периферійне розташування міст Сицилії, Південної Італії та Причорномор'я накладало особливий відбиток на історичну долю цих полісів. У першу чергу виникала проблема їхніх відносин із місцевими племенами. Ця складна система стосунків визначала особливості історичного існування грецьких міст цього регіону.



Після вивчення матеріалу глави ви повинні:

Знати	<ul style="list-style-type: none"> – особливості розвитку грецьких держав у Сицилії і Південній Італії; – суть зовнішньої і внутрішньої політики сиракузького тирана Діонісія I; – характерні риси політичного розвитку Тарента; – хід грецької колонізації території Північного Причорномор'я; – процес розвитку причорноморських полісів – Гераклеї Понтійської, Синопи, Херсонеса Таврійського, Ольвії; – соціально-економічні і політичні обриси Боспорської держави.
Вміти	<ul style="list-style-type: none"> – охарактеризувати процес утворення грецьких держав у Південній Італії і Сицилії; – критично проаналізувати внутрішню і зовнішню політику сиракузького тирана Діонісія I; – виділити основні фактори політичного розвитку Тарента; – окреслити етапи грецької колонізації Причорномор'я; – прослідкувати розвиток найвідоміших причорноморських полісів; – пояснити роль Боспорського царства в історії Причорномор'я.
Розуміти	<ul style="list-style-type: none"> – процес утворення грецьких держав у Південній Італії і Сицилії; – значущість внутрішньої і зовнішньої політики сиракузького тирана Діонісія I; – обумовленість особливостей політичного розвитку Тарента; – суттєві особливості грецької колонізації Причорномор'я; – закономірності і відмінності розвитку Гераклеї Понтійської і Синопа, Херсонеса Таврійського і Ольвії; – характерні риси розвитку Боспорського царства; – роль і значення Боспорського царства в історії народів Причорномор'я.

1. ВЕЛИКА ГРЕЦІЯ в V–IV ст. до н. е.

До початку V ст. до н. е. засновані грецькі міста Сицилії і Південної Італії перетворилися в багаті і процвітаючі поліси. Місцеві ґрунти були досить придатними для зернового господарства, і Сицилія перетворилася в житницю Балканської Греції. А в містах виникають численні ремісничі майстерні з виробництва кераміки, вовняної одежі, бронзових виробів, зброї, ювелірних прикрас: Тарент прославився пурпуровими тканинами; Регій – бронзовим литтям; Сиракузи – кораблебудуванням; Куми – керамікою. Центральне розміщення Сицилії в Середземноморському басейні сприяло розвитку торговельних операцій. Великі міста Балканської Греції були кровно зацікавлені в сицилійському хлібіві, варварські племена Північної Африки, Італії, Галлії, Іспанії отримували через сицилійські порти вино, оливкову олію, ремісничі вироби і предмети розкоші з усього Середземномор'я. Сицилійські поліси складали серйозну конкуренцію Карфагену, викликаючи постійні сутички між конкурентами.

Постійна зовнішня небезпека від місцевих племен і великих держав цього регіону, складні відносини між самими грецькими містами обумовлювали підвищену роль військових елементів у суспільно-політичному житті сицилійських і південноіталійських міст, ранню появу найманства і тісно пов'язаних з ним тираній військових



командирів. Зміцненню тиранічних режимів сприяла і гострота соціальних протиріч між аристократично та демократично налаштованими громадянами, яка доповнювалася боротьбою залежного (хоча і не рабського) місцевого населення проти чужих їм греків, їхніх методів визиску. Тому тиранічні режими у містах Великої Греції існували значно довше, були стійкішими, ніж у Балканській Греції, і склали характерну особливість політичного життя західних греків.

На початку V ст. до н. е. найвпливовішими містами Сицилії були *Гела*, виведена нею колонія *Акрагант*, а також *Сиракузи*. Тиран Гели *Гелон* вів успішні війни і розширяв свою територію за рахунок сусідніх міст. У середині 80-х років він завоював Сиракузи, перетворивши їх в свою резиденцію. Гелон настільки зміцнів, що пробував втручатися у велику політику і надавати допомогу балканським грекам у боротьбі з навалом Ксеркса, який намагався підбурити



Тетрадрахма із Сиракуз.
484 р. до н. е.

проти Сиракуз карфагенян. У 480 р. до н. е. Гелон у союзі з тираном Акраганта *Фероном* розбив карфагенську армію при *Гімері*. Після цієї перемоги Сиракузи взяли під контроль міста Регій і *Селінунт*, підкоривши майже всю Сицилію.

Тиранічний режим проіснував у Сиракузах до 466 р. до н. е., коли останній тиран із роду Гелона, *Гієрон*, був усунений від влади і в місті утвердився демократичний лад, що проіснував до кінця V ст. до н. е. Сиракузи управлялися народними зборами, ви-



Сиракузи

борною радою і виборними посадовими особами. Для попередження нової тиранії прийняли закон, за яким підозрілі у захопленні влади особи виганялися з міста після спеціального голосування (т. зв. *пенталізм*, аналогічне афінському остракізму). Крім того сиракузькі демократи поширили свій вплив на значну частину острова, приєднавши міста *Леонтину*, *Камарину* і *Накос*, об'єднання сиккульських общин на чолі з вождем *Дукетієм*.

Проте сиракузькі демократи не бажали вступати в союз із демократичними Афінами, які проявляли значний інтерес до Сицилії. Справа в тому, що Сиракузи очолювали об'єднання сицилійських полісів і місцевих племен і не бажали відмовлятися від переваг керівника Сиракузької держави та заперечували проти її «розчи-





Велика Греція в другій половині V ст. до н. е.

звичайно виснаженими. У місті посилювалися економічні труднощі, почалися сутички між рядовими громадянами і *кільціями* (нащадки місцевого населення, які отримали права громадянства) та аристократами, великими землевласниками – *гаморами*, торгово-ремісничою знаттю. У народних зборах сперечалися демократи *Діокла* і сиракузькі аристократи *Гермократа*. Спираючись на підтримку народу, Діокл провів важливу реформу виборної системи, що розширяла права рядових громадян: посадові особи обиралися, як і в Афінах, із декількох кандидатів за допомогою жеребкування, що виключало будь-який тиск на хід виборів з боку впливових аристократів.

Проте успіхи демократів не були тривалими. В умовах постійної зовнішньої небезпеки в політичному житті Сиракуз значну роль відігравали військові елементи. Так, для централізації командування сиракузяни утвердили колегію з трьох стратегів – автократів замість звичайної колегії 15 стратегів. Велике значення мала посада командувача флотом – *наварха*. Сприяли цьому і карфагенські нашістья наприкінці V ст. до н. е. Упродовж 409-405 рр. до н. е. сиракузькі демократи безуспішно намагалися чинити опір Карфагену, а вождь аристократів Гермократа намагався силою захопити владу, зазнав поразки і був убитий Діоклом. У цих важких умовах внутрішніх чвар і військових невдач владу у Сиракузах захопив молодий і честолюбний *Діонісій*, оголошений стратегом-автократа.

Діонісій I (406-367 рр. до н. е.) проявив себе здібним полководцем і спритним політиком. Перш за все він потурбувався про зміцнення своєї одноосібної влади: отримав постійний титул стратега-автократа, головнокомандувача армії і флоту; ре-

нення» в межах Афінівської архе. Більше того, Сиракузи очолили загальний опір західних греків проти активної експансії Афінів у Великій Греції, особливо в роки Пелопоннеської війни. Під час першого вторгнення афінів 427-424 рр. до н. е. на Сицилію Сиракузам вдалося припинити міжусобиці сицилійських полісів і на конгресі в Гелі встановити мир у Сицилії, що зробило зайвим перебування сильної афінівської ескадри на острові.

Ще жорстокішою була боротьба Сиракуз із союзниками проти афінів під час експедиції 415-413 рр. до н. е. Проте і тоді Сиракузи перемогли, хоча вийшли з цієї боротьби над-





Діонісій I

комендував чи призначав на посади, усував з них; розпоряджався фінансами; виводив колонії; оголошував війну і укладав мир; керував зовнішньою політикою. Народні збори скликалися лише за бажанням Діонісія. Стратег-автократ підїжджав на них четвіркою білих коней в пурпуровому плащі, в оточенні охоронців і придворної свити. Народні збори слухняно затверджували висунуті тираном пропозиції. Він створив і нові органи влади: дорадчий орган – раду друзів; призначав наварха, начальників гарнізонів, керівників захоплених міст (*епархів*) і областей (*фрурархів*), начальників військово-землеробських поселень у Сицилії і Південній Італії.

Безпосередньою опорою тирана стали наймані загони, кількість яких сягала 30-35 тис. чоловік. Найманці вербувалися з пелопоннеських греків, лівійців, іберів і галлів. Особливе місце в армії займали спеціальні частини охоронців кількістю 10 тис. чоловік. А у виняткових випадках тиран зараховував на військову службу рабів, попередньо відпустивши їх на свободу.

Крім найманців сиракузький тиран міг опиратися на громадянське ополчення, кількість якого не поступалася найманцям. Діонісій міг розраховувати на величезну армію в 100 тис. піхоти, 10 тис. кінноти, 10 тис. охоронців і флот із 400 кораблів. Хоча ці цифри, напевно, завищені, армія Діонісія все ж була найпотужнішою серед грецьких держав V–IV ст. до н. е.

Діонісій розумів, що за допомогою однієї армії тиранію не збережеш тривалий час і намагався розширювати свою соціальну базу, лавіруючи між демократичними і аристократичними елементами. Він охоче залучав до державної служби лояльних аристократів, а противників тиранії страчував, виганяв із Сиракуз, їхнє майно і земельні наділи конфісковувалися, а частина роздавалася біднякам і найманцям тирана. Він виводив також у колонії безземельних громадян, проводив роздачі захопленої здобичі та інші благодійні заходи. Уміла політика лавірування, широка соціальна демагогія разом із сильною армією забезпечували певну стабільність суспільних відносин у Сиракузах, а тиранічному режимові – підтримку як демократичних кіл, так і більшої частини сиракузької аристократії.

Стабілізувавши внутрішнє становище в Сиракузах і створивши сильну армію, Діонісій проводив активну зо-



Аграгант. V ст. до н. е.



внішню політику. Він організував ряд військових кампаній проти карфагенських військ, але найуспішнішою стала друга війна з Карфагеном (398-392 рр. до н. е.). Мир 392 р. до н. е. закріпив володіння Діонісія більшою частиною сицилійських міст і областей сикулів та дозволив переправитись у Південну Італію і підкорити Регій, Кавлонію, Кротон. Діонісій заснував також поселення на о. *Ісса* на балканському узбережжі Адріатики, в гирлі р. *По*, на узбережжі *Піцена*, що дозволило йому контролювати основні морські шляхи *Адріатики*.

Успішна зовнішня політика дозволила Діонісію створити велику державу, до складу якої ввійшла значна частина західних грецьких міст Великої Греції, території місцевих племен. Вона знаходилася в дружніх стосунках із гегемоном грецького світу – Спартою, метрополією Сиракуз Коринфом, а в 368 р. до н. е. уклала угоду про взаємовідносини з Афінами. Отримавши значні матеріальні ресурси, Діонісій намагався перетворити Сиракузи в культурний центр Греції: запрошував до свого двору видних грецьких поетів, художників, філософів, вчених. Якийсь час у нього жив знаменитий філософ Платон. Діонісій проводив різноманітні громадські святкування в Сиракузах, фінансував участь сиракузян у загальногрецьких Олімпійських і Істмійських іграх.

Сиракузька держава була об'єднанням нового типу в Греції, в ній проявлялися нові риси, не властиві класичним полісам: вона включала не лише грецькі міста, але й обширні племенні території. Поряд із полісною організацією влади був призначений і підзвітний лише тирану бюрократичний апарат; особливе становище займав правитель, який стояв над громадянським колективом; значну роль у політичному житті відігравали військові елементи. Держава Діонісія була прообразом майбутніх елліністичних монархій.

Проте ця держава була неміцним утворенням. Слабкі і бездарні спадкоємці Діонісія – син *Діонісій II* і зять *Діон* – досить швидко викликали невдоволення всього населення та й між ними не було згоди, у результаті чого Діонісія II усунули від влади. Міжусобними конфліктами, в яких загинув і Діон, скористалися карфагеняни. Ситуацію намагалися врятувати народні збори Сиракуз, які взяли владу і звернулися за допомогою до своєї метрополії – Коринфа. Останній направив наймане військо на чолі з талановитим полководцем і політиком *Тимолеонтом* (345 р. до н. е.), який усунув Діонісія Молодшого і відправив його в Коринф. У Сиракузах відновили демократичний лад, а карфагенську армію розбили у битві на р. *Кримісі* (341 р. до н. е.). Коли становище Сиракуз зміцнилося, Тимолеонт добровільно склав із себе повноваження, відійшов від справ і залишок життя провів у Сиракузах.

Проте після смерті Тимолеонта у 334 р. до н. е. у Сиракузах знову розпочалися усобиці, чим не проминув скористатися Карфаген. Створилися умови для встановлення режиму тиранії в Сиракузах.

2. ГРЕЦЬКІ МІСТА У ПІВДЕННІЙ ІТАЛІЇ

Південні міста Італії наприкінці VI ст. до н. е. теж перетворилися в процвітаючі поліси. Проте Кротон, *Сибарис*, *Метапонт*, *Тарент* та інші знаходилися в стані напруженої внутрішньої боротьби між олігархами і демократами та постійних сутичок із ближніми сусідами. Так, у результаті прикордонних зіткнень між Кротоном і Сибарисом у 510 р. до н. е. останній



повністю зруйнували, жителів знищили або вигнали. Лише через 70 років на місці давнього Сибариса заснували нове місто – знамениту загальногрецьку колонію *Фурію*, особливу активність у заснуванні якої проявили Афіни.

Південноіталійські міста не мали такого небезпечного суперника, як Карфаген, тому роль військових елементів і небезпека встановлення тиранії були набагато меншими, ніж у сицилійських. Правда, грецьким колоніям Південної Італії доводилося вести часті війни з місцевими племенами *бруттіїв*, *луканів*, *самнітів*, *мессапів* тощо. Проте їхні напади успішно відбивалися силами громадянського ополчення полісів.

Найзначнішим містом півдня Італії був Тарент, заснований, як відзначалося, наприкінці VIII ст. до н. е. Спартою. Він займав вигідне географічне положення у глибині широкої Тарентської затоки на шляхах між містами Сицилії і Балканської Греції. Чималі родючі ґрунти давали високі врожаї зернових, винограду і маслин, а на трав'янистих пасовищах випасалися знамениті тарентські вівці з найкращим сортом вовни. Щоб зберегти дорогоцінну вовну від ушкодження, на овець одягали спеціальні попони.

У V–IV ст. до н. е. Тарент перетворився у великий ремісничий центр усєї Греції. Тут виготовлялася відома одежа з тарентської вовни, пофарбована у пурпуровий колір, а пурпурова фарба виготовлялася з черепашок-багрянок, що знаходилися у водах затоки. Гончарі виготовляли парадний столовий посуд, прикрашений рельєфами і малюнками, покритими червоним лаком. Тарент володів значним торговим і військовим флотом, міг утримувати армію в 30 тис. гоплітів, 3 тис. вершників і 1 тис. важкоозброєної кінноти. А знахідки тарентських монет і виробів (особливо кераміки) у багатьох місцях Апеннінського півострова, узбережжя Адріатичного та Іонійського морів, Східної Сицилії – показник великого розмаху торговельних операцій Тарента.

В архаїчну епоху Тарент управлявся олігархами, але поразка олігархічного уряду від сусідніх племен мессапів у 475 р. до н. е. призвела до державного перевороту і встановлення демократичних порядків, які проіснували аж до римського завоювання на поч. III ст. до н. е., хоча внутрішньополітична боротьба в місті постійно тривала. На поч. IV ст. до н. е. владу у Таренті захопив відомий грецький філософ *Архіт*, послідовник піфагорійської філософії, один із засновників грецької механіки. Йому приписували розробку теорії музичної гармонії, дослідження в галузі математичних прогресій, вирішення проблеми подвоєння куба тощо. Правління Архіта було поміркованим і не носило характеру військової диктатури, а місто при ньому досягло найвищого розквіту. Навіть Афіни не зазіхали на незалежність Тарента, а Діонісій I вимушений був підтримувати мирні відносини, оскільки Спарта, метрополія міста, охоче прислала військову допомогу. Так, 338 р. до н. е. прибули спартанські загони під орудою *Архідама II*, а 303 р. до н. е. – на чолі з *Клеонімом* для боротьби з племенами луканів.

Підтримував Тарент дружні відносини з Епіром, правителі якого теж приходили на допомогу тарентцям. Так, цар Олександр Епірський 334 р. до н. е. та цар Пірр в 280–275 рр. до н. е. допомагали місту. Тарентці, напевно, одні з перших оцінили зростання могутності Риму і спробували встановити добрі стосунки з Римською республікою: 334 р. до н. е. між ними було укладено мирний договір, за яким Рим визнавав незалежність міста, зобов'язувався не вводити свої військові кораблі в Тарентську затоку.



Проте незалежність Тарента тривала недовго. Рим поступово поширював свою владу на всю Італію, і 272 р. до н. е. прийшла черга тарентців, які змушені були капітулювати перед римлянами.

3. ПРИЧОРНОМОР'Я в V–IV ст. до н. е.

Як зазначалося раніше, в епоху Великої грецької колонізації на узбережжя Понту Евксинського були виведені міста, які до початку V ст. до н. е. перетворилися в економічно розвинені поліси, що підтримували тісні контакти з Егейською Грецією. Найвідоміші з них – Гераклея Понтійська і Синопа на південному узбережжі, Аполлонія та Істрія – на західному, Ольвія, Херсонес, Феодосія, Пантикапей, Тира – на північному, Діоскуріада і Фасис – на східному.

Ці міста стали органічною частиною світу давньогрецьких полісів. Водночас вони мали специфічні риси, що визначалися двома важливими обставинами: досить тісними стосунками з місцевими племінними об'єднаннями чи державами (*фракійці, скіфи, ібери, халіби* та ін.), які наклали помітний відбиток на їхній соціально-економічний, політичний і культурний розвиток, та, з іншого боку, необхідністю певного об'єднання сил різних причорноморських міст навколо деяких центрів, які набували особливого значення у причорноморському регіоні. Такими центрами в V–IV ст. до н. е. стали Синопа і Гераклея на південному та Пантикапей – на північному узбережжі.

Найактивнішим містом, що виводило колонії в Причорномор'я, став Мілет. Багато причорноморських міст стали мілетськими колоніями. Природно, це визначало деякі загальні риси в економіці, соціальній структурі, політичному устрої і культурі, які полегшували відносини мілетських колоній між собою, а також із метрополією. Хоча вплив Мілета дещо ослаб після підкорення іонійських греків (в т. ч. Мілета) персами у другій половині VI ст. до н. е.



Причорномор'я в античну епоху

Після перемоги над персами у грецькому світі зросла могутність і авторитет Афіського морського союзу, що поширив свій вплив і на причорноморські міста. До складу Афіської держави ввійшли Синопа, Аміс, Гераклея, Аполлонія, Істрія, Тира, Ольвія, Німфей. Для підтримки свого впливу в Причорномор'ї Афіни неодноразово відправляли флотилії в Понт Евксинський. Так, 437 р. до н. е. Перикл очолив ескадру для зміцнення влади Афіні.



13 трієр і загін гоплітів на чолі з Ламахом відправили в Синопу для повалення тиранії Тимесилея, відновлення демократії і поселення 600 афінських клерухів. Проте афінське панування похитнулося під час Пелопоннеської війни. 424 р. до н. е. жителі Гераклеї усунули від влади проафінське угруповання, заявили про вихід з Афінського морського союзу і незалежність міста. Спроби афінян відновити своє панування не увінчалися успіхом, оскільки афінські трієри напоролися на рифи і затонули.

Після поразки Афін у Пелопоннеській війні і розпуску Афінського морського союзу отримали свободу всі афінські союзники з числа причорноморських міст. Вони стали незалежними і переживали період економічного і політичного розвитку в IV ст. до н. е., оскільки на периферії грецького світу значно менше відчувалася криза поліса і полісної системи, ніж у Балканській Греції.

Помітну роль почала відігравати Синопа, заснована мілетянами близько 630 р. до н. е. на скелястому мисі з двома зручними гаванями, багатими природними ресурсами (залізо, срібло, олово, цинк, корабельний ліс), родючими ґрунтами для оливок і винограду. Розростаючись, місто стало освоювати південно-східне узбережжя, виводячи туди свої колонії (*Котіора, Керасунт, Трапезунд*) та поширюючи вплив на сусідні міста (*Аміс*).

Зростанню впливу Синопи сприяло монопольне становище її у постачанні грецьких міст Причорномор'я і багатьох егейських полісів корабельним і будівельним лісом, залізною рудою, особливою фарбою – *синопидою*, маслинами і оливковою олією. Для транспортування маринованих маслин і оливкової олії в Синопі налагодили в значних розмірах виробництво керамічної тари – амфор, піфосів, а також деяких архітектурних деталей (черепиці, антефіксів, водозливів тощо). Пожвавленню торгівлі в IV ст. до н. е. сприяло освоєння прямого морського шляху через Чорне море – від мису *Карамбіс* і до мису *Баранячий Лоб* (в районі сучасної *Ялти* в Криму). В обмін на свої товари Синопа вивозила з інших міст та місцевих племен рабів, продукти тваринництва, шкіру і зерно. Разом із тим Синопа була потужним транзитним центром, куди надходили товари зі всього Причорномор'я, внутрішніх областей Малої Азії, грецьких міст Егейського басейну.

Після повалення тиранії *Тимесилея* в Синопі утвердився демократичний лад: регулярно скликалися народні збори, вибиралася Рада, магістрати, суд присяжних за зразком афінської гелієї. Досить стійким було і міжнародне становище міста, яке займало почесне місце у складі Афінського морського союзу. Проте за умовами Анталкідового миру (387 р. до н. е.) Синопа перейшла під покровительство перського

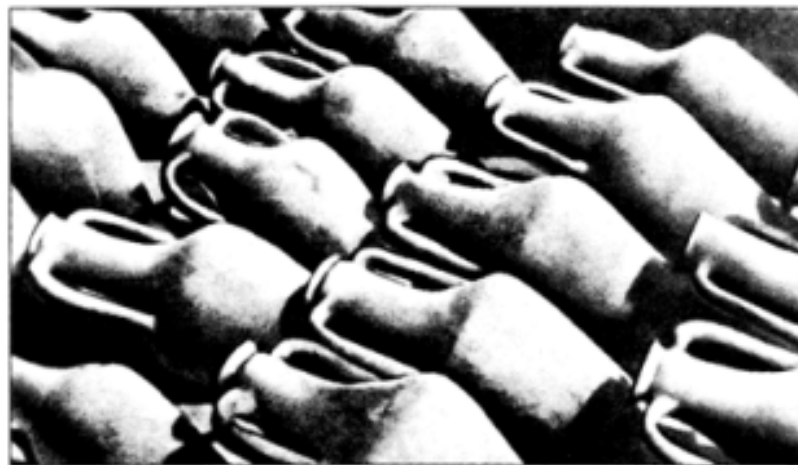

Амфори



царя, але він не втручався у внутрішні справи міста, навіть гарантуючи безпеку від посягань династій Пафлагонії і Каппадокії, які намагалися підкорити своєму впливові багате грецьке місто.

Синопа прославлялася також тим, що разом з іншими великими містами сперечалася за батьківщину відомого грецького історика Геродота і була місцем народження не менш знаного філософа Діогена.

Іншим великим причорноморським центром V–IV ст. до н. е. стала Гераклея Понтійська, заснована в 560 р. до н. е. вихідцями з Мегар і Беотії. Гераклеоти приєднали обширні землі, населені племенами *маріандинів*, перетворивши їх у залежних землеробів, які платили натуральний податок, забезпечуючи громадян міста сільськогосподарською продукцією. Крім того, міщани володіли угіддями навколо міста, обробляючи їх силами своєї сім'ї і покупних рабів. Гераклеоти в основному вирощували виноград, експортуючи вино в інші області Північного Причорномор'я. Із ремісничого виробництва виділялися гончарство, металообробка, кораблебудування, ткацтво.

Розміщена неподалік проток, з'єднуючих Чорне й Егейське моря, Гераклея перетворилася у великий торговельний центр, через який в Крим йшли товари з Балканської Греції. Окрім Кримського півострова, зоною гераклеїського впливу стали міста південної частини Західного Причорномор'я (*Аполлонія, Месамбрія, Каллатис*). Показником політичної та економічної активності Гераклеї був вивід колоній на західне і північне узбережжя (Каллатис – 520 р. до н. е. і Херсонес – 422–421 рр. до н. е.) у сфері політичного впливу знаходилася і Феодосія, якій гераклеоти допомагали в боротьбі за незалежність із боспорськими царями. Так, у середині 380 р. до н. е. Гераклея відправила Феодосії 40 кораблів з вантажем вина, олії і хліба та військову ескадру для боротьби з боспорськими царем *Сатиром*.

Своєрідною була і соціальна структура гераклеїського суспільства, в якій поєднувалося класичне рабство і відносини залежного місцевого населення, подібного до фессалійських *панестів* і спартанських ілотів. Протиріччя між гераклеотами і маріандинами посилювалося гострою боротьбою між знаттю і демосом усередині громадянського колективу. Переважно в місті домінувала військово-землеробська аристократія, яка займала панівне становище в Раді 600. Саме вони, скориставшись труднощами Афін під час Пелопоннеської війни, підняли повстання і 424 р. до н. е. вийшли із Союзу. Проте під тиском демосу олігархи змушені були відправити частину безземельних громадян у засновані колонії в Криму. Виселення частини невдоволеного демосу в Херсонес дещо зменшили напружену соціальну атмосферу. Проте невдале втручання гераклеотів у війну Боспору і Феодосії в 80–70 рр. IV ст. до н. е. викликало новий спалах соціальної боротьби, що завершилася відновленням 364 р. до н. е. тиранії *Клеарха*, який розігнав Раду 600, частину стративши, а частину вигнавши з міста, конфіскував їхнє майно і розподілив між бідняками. З метою посилення соціальної опори своїй владі, Клеарх відпустив на волю частину рабів, дарувавши їм громадянські права і одруживши на знатних гераклеотах. Для покращення становища бідняків він відмінив боргові зобов'язання, здійснив частковий переділ землі. Проте Клеарх, не довіряючи народу, спирався на наймане військо і жорстоко придушував усі прояви невдоволення своєю владою. Він оголосив себе сином Зевса; підкреслюючи своє особливе становище, він виходив до народу одягнутим у пишні





Ділянка оборонної стіни Херсонеса

ський (з грецької – півострів), руїни якого розміщені на околиці Севастополя. Це одне з трьох великих античних міст Північного Причорномор'я, які дожили до пізнього середньовіччя. Наприкінці IV ст. до н. е. Херсонес перетворився в сильний грецький центр у Криму, завоювавши північно-західні його райони.

Територія самого міста сягала 33 га, а населення – 15 тис. жителів. Воно мало прямокутне планування. Ширина вулиць досягала 4,5–6 м, а місто було обнесене міцними захисними стінами висотою до 10 м.

Зміцнення Херсонеса проходило в жорстокій боротьбі олігархічних елементів і демократичних угруповань. У підсумку перемогу отримали демократи. Переможці увінчали свою звитягу спеціальним юридичним документом, так званою Херсонеською присягою. Ось як звучала ця лапідарна пам'ятка:

царські обладунки, у позолоченому вінку, перед ним несли зображення золотого орла як символ його божественного походження.

Монархічні замашки Клеарха зумовили його вбивство 352 р. до н. е. Але тиранічні традиції виявилися досить міцними в Гераклеї і влада перейшла до брата Клеарха *Сатира*, а після його смерті – до синів Клеарха *Тимобія* (345–327 рр. до н. е.) та *Діонісія* (345–305 рр. до н. е.). Вони проявили себе як серйозні політики, встановивши дружні стосунки і з перськими сатрапами, і з місцевими династіями, та зберегли високий міжнародний авторитет у Малій Азії і Причорномор'ї.

Зміцненню впливу Гераклеї сприяло також заснування колоній, найвідомішою з яких був Херсонес Таврій-



Вхідний коридор-дромос у Херсонеській фортеці



«Клянусь Зевсом, Геєю, Геліосом, Дівою, богами і богинями олімпійськими, героями, які володіють містом, територією та укріпленими пунктами херсонесців.

Я буду послідовним щодо порятунку і свободи держави та громадян і не зраджу Херсонеса, Керкінітиди, Калос Лімена (Прекрасної Гавані. – В. Б.) та інших укріплених пунктів і з решти території, якою херсонесці управляють чи управляли, ніколи нікого не зраджу, ні елліну, ні варвару, але оберігатиму все це для херсонеського народу.

Я не звалюватиму демократичного ладу й не дозволю цього тому, хто зраджує і звалює, й не потаю цього, але доведу до відома державних службових осіб.

Я буду ворогом тому, хто замишляє, і зраджує чи відторгає Херсонес, або Керкінітиду, або Калос Лімен, або укріплені пункти й територію херсонесців.

Я служитиму народові й радитиму йому найкраще, найсправедливіше для держави і громадян.

Я оберігатиму для народу састер (ймовірно, святиня херсонесців. – В. Б.) і не розголошуватиму нічого з потаємного ні елліну, ні варвару, що може зашкодити державі.

Я не даватиму і не прийматиму дарів на шкоду державі і громадянам.

Я не замишлятиму ніякої несправедливої справи проти будь-кого з громадян, які не відпали, і не дозволю цього й не потаю, але доведу до відома й на суді подам голос за законами.

Я не вступатиму у змову ні проти херсонеської громади, ні проти будь-кого з громадян, хто не оголошений ворогом народу; якщо я вступив з кимось у змову або пов'язаний будь-якою клятвою чи закляттям, то мені, який порушив це, і тому, що мені належить, хай буде найкраще, а тому, хто додержує – протилежне.

Якщо я довідаюсь про якусь змову, що існує або зароджується, я доведу це до відома службових осіб.

Хліб, який звозиться з рівнини, я не буду ні продавати, ні вивозити з рівнини в будь-яке інше місце, а тільки в Херсонес.

Зевс, Гея, Геліос, Діва, божества олімпійські! Тому, хто перебуває в усьому цьому, хай буде благо мені самому і потомству й тому, що мені належить, а тому, хто не перебуває, хай буде зле й мені самому, й потомству, й тому, що мені належить, і хай ні земля, ні море, не приносять мені плоду, хай жінки не розроджуються благополучно...»

Могутній центр соціально-економічного і політичного впливу на межі V–IV ст. до н. е. сформувався на берегах Боспору Кіммерійського (сучасн. Керченська протока) навколо Пантикапея (сучасн. Керч). Родючі землі на узбережжі протоки здавна привертала іонійських колоністів, і вони в другій половині VI ст. до н. е. заснували ряд колоній: Пантикапей, Феодосія, Німфей, Мірмекій, Тиритака, Порфмій, Фанагорія, Гермонасса, Горгіппія, Кепи та інші, що спочатку існували як незалежні поліси. Проте на межі V–IV ст. до н. е. стали відчувати сильний тиск місцевих скіфських племен, що загрожувало втратою їхньої незалежності і самотності.





Давній вал на Керченському півострові

селенням Пантикапей, а столицею азійської частини Боспору вважалася Фанагорія (біля сучасного селища *Сінне*). Архонти Боспору стали одночасно вищими магістрами Боспорської держави, зосередивши в своїх руках керівництво зовнішньою політикою, збройними силами, внутрішнім життям полісів і територій сусідніх варварських племен.

У 480 р. до н. е. влада в Пантикапейі і в Боспорі перейшла до знатного роду вихідців із Мілета *Археанактидів*, які управляли державою до 438 р. до н. е. Очевидно, з середини V ст. до н. е. вона ввійшла в орбіту впливу Афінівського морського союзу. Проте боспорські аристократи з побоюванням стави-



Укріплення Пантикапей. Реконструкція

лися до демократичних Афінів і не вступали офіційно в союз, намагаючись вести незалежну політику. Так, боспорські правителі карбували свою монету не на основі прийнятого в Афінівській державі вагового стандарту, а на основі місцевого монетного типу. Але деякі міста входили в склад Афінівського союзу, наприклад Німфей, що зачіпало інтереси боспорських правителів.

438 р. до н. е. на Боспорі відбулася зміна династії: *Спарток I* засновує династію *Спартокидів*, яка панувала близько 300 років. Засновник династії (438-433 рр. до н. е.) та його нащадки *Сатир* (433-389 рр. до н. е.) і *Левкон* (389-349 рр. до н. е.) були енергійними і далекоглядними політиками. Вони активно завойовували і приєднували до Боспору значні території Керченського і Таманського півостровів, східного узбережжя Азовського моря. Внаслідок 20-річної війни Боспор приєднав Феодосію. До складу Боспору входили не лише античні міста, але й місцеві племена – *синди*,



Фігурний глиняний посуд з Боспору



меоти, псеси, торети, дандарї, скіфи та інші. Він перетворився в одну з наймогутніших держав. У ній проживали відносно невелика кількість греків, вихідців із балканських, малоазійських і причорноморських міст, численне населення багатьох племен. Такий складний територіальний, племінний і соціальний склад Боспорської держави помітно вирізняв її серед інших полісних утворень Давньої Греції.

Боспор мав значні економічні ресурси, що дозволили створити стійку економіку. Було налагоджено прибуткове зернове господарство, а боспорським хлібом особливо зацікавилися Афіни, що після Пелопоннеської війни позбулися сицилійського ринку і відчували гостру потребу в зерні. Афінам надали право привілейованого експорту хліба з Пантикапея і Феодосії, збагачуючи боспорських правителів. До Афін щорічно ввозили близько 1 млн пудів хліба, а через порт Феодосії за декілька років в Афіни було вивезено близько 5,25 млн пудів зерна.

Крім Афін Боспор підтримував тісні торговельні стосунки із Синопою і Гераклеєю Понтійською в Південному Причорномор'ї, островами Фасос, Хіос, Лесбос, із Коринфом та іонійськими містами. За хліб, солону рибу і різну сировину Боспор отримувал з Греції оливкову олію, вино, високоякісні ремісничі товари: художню ке-

раміку, ювелірні вироби, предмети озброєння. Боспорські династи використовували багатий морський досвід, вербуючи досвідчених афінських моряків для навчання своїх команд.

Активна торгівля зерном сприяла розвитку сільського господарства на обширних територіях місцевих племен Керченського і Таманського півостровів. Поряд із землеробством у боспорських містах розвивається і місцеве ремісниче виробництво, задовольняючи основні потреби населення в ремісничих виробах: різні види кераміки, дахова черепиця, металеві і ювелірні вироби.

Досить складною була соціальна структура Боспорського царства. Якщо в боспорських містах була типова полісна структура, то на племінних територіях соціальне розчленування склалося інакше: можна говорити про прошарки племінної верхівки, з одного боку, і масу залежних одноплемінників – з іншого. Панівний клас Боспору складався з грецьких землевласників, рабовласників, купців, представників адміністрації, племінної знаті та командирів найманців.

На етапі найвищого піднесення Боспорської держави (IV ст. до н. е.) вона мала значний військово-економічний потенціал, дружні відносини з багатьма грецькими полісами Причорномор'я і Балкан та почала пре-



Боспорський надмогильник



тендувати на керівну роль у всьому Причорномор'ї. Особливо активну політику гегемона причорноморського узбережжя проводив енергійний правитель Боспору *Евмел* (309-304 рр. до н. е.), один із синів *Перисада*, який після смерті батька вимушений був ділити владу зі своїми двома братами. Проте між ними швидко розпочалася громадянська війна, в результаті якої Евмел зосередив усю повноту влади і почав проводити політику завоювання гегемонії в усьому Причорномор'ї. Він допоміг обложеному македонським полководцем *Лісимахом* м. *Каллатис* і прийняв для поселення 1000 каллатиських громадян, зміцнив боспорський флот і з його допомогою очистив акваторію всього Чорного моря від піратів, установив дружні відносини з вождями місцевих племен *Прикубання* і значно розширив межі понтійської торгівлі. На жаль, Евмел раптово помер, не здійснивши своїх амбіційних планів з об'єднання Причорномор'я. А після його смерті Боспорська держава вступає в новий етап своєї історії.

У Північно-Західному Причорномор'ї важливу роль відігравала *Ольвія* (з грец. – щаслива), заснована на початку VI ст. до н. е. вихідцями з Мілета. Розташована на правому березі Південнобузького лиману біля сучасного с. *Парутине* Очаківського району Миколаївської області, Ольвія до V ст. до н. е. перетворилася в досить могутній центр. Вона встановила тісні економічні зв'язки зі скіфськими племенами, яким відправляла вино, ювелірні прикраси, парадну кераміку, а вивозила від них зерно, продукти тваринництва, рабів в Егейську Грецію. У V ст. до н. е., за Геродотом, у ній уже існували укріплення, а також палац скіфського царя *Скілура*, який регулярно найжджав і брав участь у громадських святах і релігійних обрядах.

Тісні контакти Ольвії зі скіфськими племенами привели до проникнення скіфів у склад ольвійського населення як у сільській місцевості, так і в самому місті. На окраїнах поліса жили племена, яких грецькі автори називали *скіфоеллінами*, або *мікселлінами*, і які являли собою місцевих скіфів, що сприйняли грецьку мову, деякі риси грецького способу життя і культури.

Вивізні з Греції через Ольвію по *Дніпру* і *Бугу* товари поширювалися значною територією Південної України, аж до сучасного *Києва*. Таким чином, ольвіюполіти мали можливість використовувати господарські ресурси обширної зони Північного Причорномор'я, і це визначило помітну роль Ольвії як економічного центру в долі Балканської Греції. Поряд із торгівлею ольвіюполіти організували у своєму місті ремісничі майстерні з виробництва кераміки, металообробки, ткацтва. Ці вироби йшли на експорт у Побужжя і Південне Придніпров'я. Це відзначав і Геродот, який відвідав місто в 40-х роках V ст. до н. е.



Ольвія





Ольвійський декрет

У V ст. до н. е. Ольвія уклала договір про *ісополітію* (тобто спільне громадянство. – В. Б.) зі своєю метрополією Мілетом, а в другій половині V ст. до н. е. ввійшла до складу Афіньського морського союзу. Проте членство в союзі не зачіпало інтересів і внутрішньої незалежності Ольвії. Так, ольвіополіти прийняли вигнаних афінянами із Синопи тирана Тимесилая та його брата і надали їм підкреслену увагу.

На етапі свого розквіту Ольвія займала територію площею 55 га із 20 тис. мешканців. Економічний і політичний вплив міста в IV ст. до н. е. помітно зростає в Північно-Східному Причорномор'ї. Місто розширюється, виростають нові квартали, будуються могутні оборонні укріплення. Тут навіть не проявлялися елементи кризи поліса, що вразив міста Егейської Греції. В Ольвії встановлюється лад по-

міркованої демократії, а до участі в управлінні залучаються широкі кола ольвійських громадян.

А показником сили і могутності Ольвії стало відбиття небезпечного нападу полководця Олександра Македонського *Зопіріона*, який на чолі 80-тисячної армії 331 р. до н. е. обложив місто, намагаючись підкорити його македонському впливу. Ольвіополіти вжили найрішучіші заходи: багатьом неповноправним жителям надали громадянські права для їхнього вступу в ополчення, були відмінені борги, відпустили на волю частину рабів, попросили допомогу скіфських загонів. І македоняни зазнали поразки, а самого Зопіріона вбили.

Для покращення міжнародного становища Ольвія відновила старий договір із Мілетом про *ісополітію*, зміцнила політичні зв'язки зі скіфами, ставши під їхнє покровительство. Проте відбиття македонської навали, що вимагала крайнього напруження сил, посилена залежність від скіфських царів, що постійно зростала, призвели до наростання кризових явищ в економіці, суспільному і політичному устрої Ольвії.



Ванняковий вівтар з Ольвії



Таким чином, Велика Греція і Причорномор'я в класичну епоху склали важливу і невід'ємну частину всього грецького світу. Створені тут поліси і великі державні об'єднання хоча і не поривали зв'язків зі своїми метрополіями, все ж мали свої специфічні риси. Так, тиранічні режими у Великій Греції протрималися значно довше, ніж на Балканах, проте Сицилійська держава проіснувала мало, а Боспорське царство, яке забезпечувало безперебійне постачання і торгівлю хлібом, процвітало близько трьох століть. Важливою рисою розвитку цих територій став взаємний культурний вплив греків і туземного населення, що привів до збагачення загальногрецької і місцевої культур.

Питання для контролю:

- Охарактеризуйте процес утворення грецьких держав у Сицилії і Південній Італії.
- З'ясуйте суть внутрішньої і зовнішньої політики тирана Сиракуз Діонісія.
- Назвіть основні риси політичного розвитку Тарента.
- Опишіть хід грецької колонізації Північного Причорномор'я.
- Визначте особливості розвитку причорноморських полісів.
- Проаналізуйте роль Боспорської держави в історії Причорномор'я.

Тематика індивідуальних навчально-дослідних завдань:

- Діонісій I – полководець і політик.
- Нумізматичні скарби як джерело історії причорноморських полісів.
- Херсонеська присяга: історія і суть.
- Діяльність династії Спартокидів у Боспорському царстві.
- Взаємини еллінів і варварів Північного Причорномор'я.



ГРЕЦЬКА КУЛЬТУРА КЛАСИЧНОГО ПЕРІОДУ



С

учасна культура в багатьох своїх виявах бере початок у багатогранній культурі Стародавньої Греції. Елементи науки, філософії і техніки, різні форми літератури, архітектури й образотворчого мистецтва стали істотною і невід'ємною частиною тієї основи, на якій успішно розвивалася і розвивається світова культура.

Після вивчення матеріалів глави ви повинні:

Знати	<ul style="list-style-type: none"> - особливості формування грецької культури; - основні грецькі філософські школи класичного періоду; - досягнення гуманітарних і природничих наук класичного періоду; - умови зародження та розвитку грецького театру; - характерні особливості грецької релігії; - досягнення грецької архітектури і скульптури класичного періоду; - особливості грецького живопису і музики; - специфіку побуту греків; - етапи освітньо-виховних систем у Спарті і Афінах.
Вміти	<ul style="list-style-type: none"> - визначити особливості формування грецької культури; - простежити розвиток основних філософських шкіл класичного періоду; - проаналізувати рівень розвитку гуманістичних і природничих наук; - дати характеристику передумов виникнення та специфіки грецького театру; - виділити особливості грецької релігії; - охарактеризувати досягнення грецької архітектури і скульптури класичного періоду; - простежити етапи становлення грецького живопису і музичного мистецтва; - відстежити особливості грецького побуту класичного періоду; - дати оцінку спартанської системи виховання; - виділити етапи афінської освітньо-виховної системи.



Розуміти

- основні чинники формування грецької культури класичного періоду;
- зміст філософських вчень класичного періоду;
- в яких умовах розвивалися гуманітарні та природничі науки класичної Греції;
- жанри грецького театру та їхні особливості;
- особливості грецької релігії класичного періоду;
- досягнення архітектури і скульптури класичної Греції;
- специфіку грецького живопису і музичного мистецтва класичного періоду;
- вплив різноманітних факторів на грецький побут;
- значення спартанської системи виховання для функціонування держави;
- основні етапи освітньо-виховної системи в Афінах.

1. ОСОБЛИВОСТІ ФОРМУВАННЯ ГРЕЦЬКОЇ КУЛЬТУРИ

Грецька культура класичної епохи стала однією з найрозвиненіших систем стародавнього світу. Три важливих компоненти надають їй виняткового характеру: повнота, різноманітність і певна завершеність складових частин культури (науки, літератури, мистецтва); її гуманістична спрямованість; великий вклад греків у скарбницю світової культури, створення шедеврів, які збагатили культурну спадщину наступних поколінь. Для нас стоїть завдання проаналізувати умови такого небаченого піднесення.

Культура Греції перш за все створювалася на базі більш динамічного способу виробництва, раціонально організованого господарства. Грецька економіка забезпечувала отримання додаткової вартості за рахунок організованішої експлуатації працівників, створювала достатні матеріальні можливості для культурної творчості. Панівна верства, яка складалася із власників відносно невеликих помість, майстерень кораблів, повинна була брати участь в організації виробництва, була зацікавлена загалом у культурному прогресі. Соціальну основу полісної організації складало середнє громадянство, перш за все заможні землероби, які разом з тим були повноправними громадянами і воїнами. Ця активна категорія громадян була більш підготовлена до сприйняття культурних цінностей, ніж, наприклад, безправні общинники давньосхідних суспільств.

Процес культурного розвитку в різних полісах Греції мав свій ступінь інтенсивності, причому був набагато плідотворнішим у демократичних полісах. Відсутність замкнутої верстви правлячої, відокремленої від основної маси громадян бюрократії і найманої армії, концентрація влади в руках народних зборів, щорічно змінюваний і контрольований апарат управління, ополчення як основа військової організації сприяли зближенню військових інституцій і основної маси громадян, передбачали активну участь громадян у державних справах, виховання культурної і політично думуючої особистості. Постійна участь у дебатах, обговорення законопроектів і рішень у народних зборах формували політичне мислення громадянина, з одного боку, а з іншого – сприяли розквіту ораторського мистецтва. Не випадково саме класичний період подарував людству прославлених і неперевершених ораторів: Перикла, Клеона, Ісократу, Демосфена.

Розвитку грецької культури сприяла відсутність у країні могутньої жрецької організації, такої, наприклад, як у країнах Давнього Сходу, де процес культурної



творчості контролювався нею. Характер грецької релігії, простота культових обрядів, проведення головних релігійних церемоній обраними магістратами виключала можливість формування розгалуженої і впливової жрецької корпорації. Це визначило вільніший характер освіти, системи виховання, світогляду і всієї культури. У цьому ж напрямку діяв і ще один важливий фактор: досить широке розповсюдження грамотності, тобто вміння читати і писати, грекам були доступні знамениті твори істориків, філософів, драматургів, письменників. Цей фактор теж характерний для демократичних полісів, що передбачали політичну активність рядових громадян, їхню участь у виборах, голосуваннях, формуванні рішень, знайомстві з документами державної ваги. Саме можливість читання і компетентного висновку про прочитання стало важливим стимулом для творчості грецьких мислителів.

Однією з обов'язкових умов формування грецької культури були особливості її природного оточення, що вважалося досить сприятливим для культурного розквіту. І справа не лише в щедрості грецької природи до людини, а в тому, що вона спонукала людей до праці, вимагала від них працьовитості як необхідної умови існування. Пагористий рельєф, середньої родючості земля, поросла густими чагарниками, у класичний період грецької історії стала приносити щедри врожаї винограду, оливок, фруктів, овочів, а в деяких областях – і зернових, тому що грекам довелося розчистити від дерев і кущів посівні площі, спушити і удобрити кам'янисту землю, ввести нові агротехнічні прийоми, вивести нові сорти. На території Греції багато корисних копалин: залізної і мідної руди, високоякісної глини, будівельного вапняку і мармуру, срібла і золота. Проте вони лежали глибоко в землі і, щоб видобути їх та використати в виробництві, потрібно було прорубати глибокі шахти, прокласти від них розгалужені штреки, а все це вимагало знань, кмітливості, працелюбства, віри у творчі сили людини.

Неможливо уявити собі грецьку природу без моря, що відіграло величезну роль у житті і окремих людей, і всіх грецьких полісів. Берегова лінія Балкан порізана численними бухтами, затоками, гаванями, а Егейське море усіяне сотнею великих і малих островів. Море годувало греків, сприяло розширенню зв'язків між полісами, захищало від ворогів, зближувало народи, а морські зв'язки не лише забезпечували



Пагористий рельєф Греції

отримання продовольства і сировини, але й сприяли взаємозбагаченню, обміну культурними досягненнями. Греки освоїли море, і воно стало частиною їхнього життя, побуту і культури. Проте щоб оволодіти могутньою і непередбачуваною стихією, потрібно було проявити відвагу, мати спеціальні знання, пристосуватися до примх морських течій і вітрів, розробити прийоми кораблеводіння, потрібні були нові типи кораблів, які могли б плавати на далекі відстані.

Глибокий естетизм грецької культури в значній мірі пояснювався красою оточуючої природи. У Греції, цій країні з невисокими горами, що поділяли територію на безліч



маленьких долин, покритих зеленню лісних масивів, і безкрайнім морем, можна бачити урівноважене поєднання різних типів ландшафту і різноманітність природних фарб гірських вершин, зелених долин, синього моря, голубого неба. Для світогляду давнього грека, для всієї грецької культури характерне тонке відчуття природи, закладених в ній пропорційності і гармонії, що по-різному було реалізоване в музиці, філософії, архітектурі, скульптурі, літературі тощо.

2. ФІЛОСОФІЯ І НАУКА У СТАРОДАВНІЙ ГРЕЦІЇ

турфілософів. Іонія найбільше була пов'язана з культурним спадком давньосхідних цивілізацій. Кількасотлітній досвід і багатовікові спостереження, накопичені в Месопотамії, Єгипті та інших східних країнах, були використані грецькими письменниками і критично перероблені. Внутрішньополітична боротьба в полісах сприяла звільненню від традиційних вірувань, бо в Греції не було особливого стану чи касти жерців і обов'язкової релігійної догматики. Тому грекам стала доступна в повній мірі свобода мислення, що сприяло відокремленню науки і філософії від релігії, чого не знала стародавньосхідна культура.

У VII–VI ст. до н. е. грецька філософія була комплексною дисципліною, яка охоплювала всю науку, тобто не була відокремлена від природничо-наукових і математичних знань, ще не визначила свій власний предмет дослідження, тому першими філософами були астрономи і математики, які вивчали природу, походження світу та його розвиток. Серед іонійських філософів світову славу здобув *Фалес з Мілета* (VI ст. до н. е.), засновник іонійської філософії, який зробив сміливу спробу створити моністичну філософію природи і став першим грецьким *філософом-матеріалістом*. Основним елементом світу Фалес вважав воду, яка вічно рухається і є незмінним елементом природи. Вода, об'єднуючи вічний рух з вічним спокоєм, є джерелом життя всього світу, в тому числі і людини. Землю Фалес уявляв плаваючою у цій первісній воді, яка наповнює весь світ. Небесна півкуля створює склепіння над землею поверхнею. Фалес відомий і своїми математичними дослідженнями: виміряв висоту єгипетських пірамід на основі їхньої тіні, визначив значення для мореплавців Малої Ведме-

диці, передбачив сонячне затемнення (585 р. до н. е.). Тому греки зараховували його до 7 мудреців.

Одночасно з фізичною школою в іонійських містах сформувалася математична на чолі з *Анаксимандром* (611–545 рр. до н. е.). У творі «Про природу» він оголошує початком світу *апейрон* – безкінечну, безсмертну, рухому першостихію-матерію. З першостихії виділяються 2 протилежних начала – тверде і рідке, тепло і холод, з яких шляхом різноманітних комбінацій утворюються всі відомі нам стихії: земля, вода, повітря, вогонь. Світ (космос) уявлявся Анаксимандру у постійному розвитку, який породжує з себе вічно нові



Анаксимандр



життя. З математики він написав систематичний курс геометрії, а з географії – склав географічні карти та порушив питання про кулястість землі і винайшов сонячний годинник.

Учень Анаксимандра Анаксимен (585-525 рр. до н. е.) на місце невизначеної першостихії поставив визначений елемент природи – повітря (*aer*) як об'єднуючий початок. З повітря шляхом розрідження і згущування утворюється видимий світ, все народжується і в нього знову повертається. Люди, тварини і рослини вдихають частки повітряного початку, що дає їм життя і рух.

Анаксимандр і Анаксимен вплинули на Піфагора (576-496 рр. до н. е.) з о. Самос. Верховним началом усього суцього Піфагор вважав число. Вся природа являла собою комбінацію чисел і величин. Природа живе і змінюється, лише одне число залишається вічно незмінним. Звідси, число є основою всіх речей, першоджерелом світу. Кожне явище може видозмінюватися до безкінечності, але числовий його атрибут залишається незмінним.

Широковідома і теорія Піфагора про співвідношення квадратів сторін трикутника. Заняття математикою і філософією він вважав вищою метою людського життя і порівнював останнє з Олімпійськими іграми, де одні шукають слави і вінків, інші – користі, а треті, справжні філософи, чи друзі мудрості, приходять насолоджуватися найдавнішим видовищем – картиною світу. Спостереження і пізнання світу, доступне друзям мудрості, – найвище з усіх насолод і нагород.

Піфагор залишив після себе ряд творів – «Про природу», «Про виховання», «Про державу». Не бажаючи миритися з тиранією Полікрата, він виїхав до Італії і заснував у м. Кротон таємну школу своїх послідовників і однодумців. В основі вчення піфагорійців лежало переконання, що у земному житті душі проходять через тіла різних людей, тварин і навіть рослин і смерть, таким чином, не що інше, як чергове перевтілення. Вони вважали гріхом убивати тварин і їсти їхнє м'ясо, оскільки тварини теж мають безсмертну душу.

Піфагорійці вважалися прихильниками олігархії (хоча їхнє вчення – одна з перших спроб зрівняти всіх людей перед вічним життям), але, за легендою, майже всі загинули у вогні під час зборів у будинку м. Кротона близько 500 р. до н. е. Про смерть самого Піфагора нічого не відомо, а вчення його протрималося ще декілька століть. З Піфагора античні автори починають звичайно перелік так званих «розрізнених філософів» (не належать до якихось шкіл і не пов'язані чи майже не пов'язані ні з якою іншою з сучасних їм світоглядних систем), який вони завершують Епікуром.

Сучасником Піфагора вважається і Геракліт з Ефеса (535-475 рр. до н. е.), син Блосона, прозваний Темним за складність і заплутаність стилю. Його книга про світобудову по праву вважається серйозним досягненням елліністичної думки. У ній Геракліт намагався передбачити людям те, про що повідав йому самому голос все-



Піфагор



ленського Логосу, який «недоступний розумінню людей ні раніше, ніж вони почують його, ні тоді, коли він вперше торкнеться їхнього слуху». За легендою, він вів аскетичний спосіб життя, йшов у гори обмірковувати свої ідеї. Бурхлива епоха війн і переворотів не могла не відобразитися на його поглядах, і джерелом всього існуючого Геракліт вважав боротьбу (війну): «Палемос патер пантон» (Війна – батько всіх речей) [Геракліт. Фрагменти, 53]. Боротьба протилежностей – основа всього буття і мислення. І в природі, і в житті триває вічний рух, все тече і змінюється. Непостійна навіть річка, в яку не можна входити двічі. У своїх поясненнях Всесвіту Геракліт підходить до діалектичного розуміння природи, в чому і полягає його велика заслуга.

Причина наших помилок, за Гераклітом, не в недосконалості наших почуттів, а в обмеженості нашого розуму. Власне, розум служить нам знаряддям пізнання. Основною функцією розуму є синтез, тобто узагальнення в одній думці розрізнених емпіричних спостережень. Якраз у здатності синтезувати Геракліт бачить різницю між розумними і нерозумними людьми. Розумний відрізняється тим, що намагається пізнати загальне, а дурний задовольняється деталями. Віслок віддає перевагу чортополоху перед золотом, бо для віслока, який не проймається високою метою синтезу, чортополох дорожчий від золота.

У визнанні синтезуючих функцій розуму з Гераклітом солідаризувався Анаксагор (500–428 рр. до н. е.) з м. Клазомен у Малій Азії, сучасник, учитель і друг Перикла. Син багатого клазоменського громадянина, він знехтував багатством і шаною в рідному місті і повністю віддався науці. Досягнувши великої слави і поваги при Периклі, наприкінці життя Анаксагор, звинувачений в есебейї (безбожжі), вимушений був покинути Афіни і помер у вигнанні в м. Лампсаку. «В цій могилі, – сповіщав напис на пам'ятнику, – лежить великий Анаксагор, дух якого піднімався до найвищих істин».

Узагальнюючи своїх попередників, Анаксагор учив, що всі тіла побудовані з найдрібніших повітряних частинок, дерево – з найдрібніших дерев'яних, метал – з відповідних металевих, м'ясо – з найдрібніших м'ясних частинок тощо. Однак, пояснюючи будову матерії з матеріалістичних позицій, він вважав причиною її виникнення «світовий розум».

Займаючись астрологією і математикою, Анаксагор висловив погляд, що зірки являють собою розпечені маси, Місяць отримує світло від Сонця і населений такими ж живими істотами, як і Земля.

У Стародавній Греції наука і філософія складали єдине ціле. Серед математиків V ст. до н. е. великим авторитетом користувалися уродженець Хіоса *Енолід* і афінянин *Метон*. Перший визначив тривалість сонячного року в 365 днів 8 годин і 57 хвилин. Метон ще більше уточнив цю цифру і склав сонячний календар.

Серед медичних шкіл найавторитетнішою в Греції була коська, представником якої був *Гіппократ* (середина V ст.), засновник наукової медицини. Основний прин-

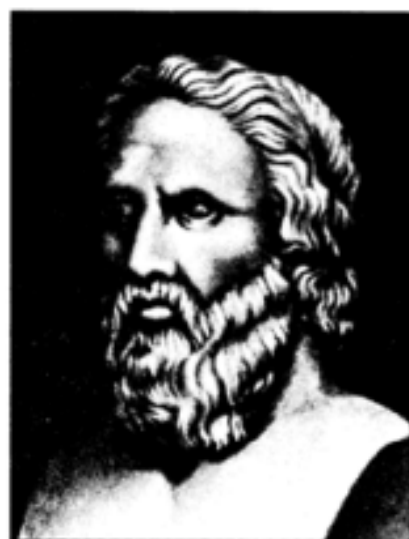

Геракліт



цип його лікування – наслідувати природу (обмежений принцип) і лише у випадку, коли природа не дає зцілення, застосовувати рішучіші методи впливу на організм – хірургію. Гіппократ написав ряд творів з патології, хірургії, філософії. В трактаті «Про клімат і про відношення води та суші» Гіппократ пояснює всі зміни в природі, людському організмі і соціально-політичній сфері впливом клімату, співвідношенням води і суші. Гіппократ увійшов також в історію виголошеною лікарською клятвою, яка й отримала його ім'я.



Гіппократ

Першими картографами вважалися Анаксимандр (VI ст.) і Гекатей Мілетський (V ст.), які дали опис землі. Населена частина (оїкумена) уявлялася круглим островом, з усіх сторін оточеним океаном. Середземне море розділяло оїкумену на 2 частини: північну і південну, яка в свою чергу поділялася Нілом і Аравійською затокою на 4 частини.

Засновником біології вважається Емпедокл з Акраганта (490-430 рр. до н. е.), який намагався дати історію виникнення й еволюції організмів. У ланцюгу органічного життя раніше за все з'явилися рослини, потім тварини і під кінець люди. У процесі ж еволюційного розвитку виживали лише види, найпристосованіші до певних умов. Однак Емпедокл, визнаючи еволюцію органічного світу, вводив в органічний процес душу, притаманну як рослинам і тваринам, так і людям.

Загальний високий рівень грецького суспільства, розквіт елліністичної культури в середині V ст. до н. е. сприяли поділу власне науки філософії. Уже в елеатській філософській школі (від м. Елея в Південній Італії) переважаюче місце стали займати суто філософські питання. Засновник школи Парменід (близько 540-470 рр. до н. е.) вперше став проводити істотну різницю між незмінним, вічним надчуттєвим буттям, що осягається розумом, і видимим світом змінних і мінущих речей, що сприймаються почуттями. Оскільки надчуттєвий світ розглядається як дійсне буття і пізнається своїм розумом, тобто з допомогою мислення, то звідси Парменід виводить положення про тотожність мислення і буття, яке згодом стане основою всіх ідеалістичних систем.



Демокріт

Вершиною давньогрецької матеріалістичної філософії було вчення Демокріта з м. Абдерри (460-370 рр. до н. е.) про те, що весь Всесвіт, в т. ч. й наша Земля, всі предмети, тварини і люди складаються з найдрібніших частинок – атомів, однакових речовин, але різних за своєю формою і величиною. За Демокрітом, атом (по старогрец. – неподільний) найменша частина вічної і незмінної матерії, яка далі не може поділятися. У Всесвіті існують лише атоми у вічному русі і порожнеча. Зіштовхуючись під час свого руху, атоми утворюють різні поєднання, які складають найрізноманітніші речі. На думку Демокріта, ці предмети існують доти, доки не розпадуться сполучення атомів, з яких вони складаються. Філософ уперше виразно сформулював положення про те, що рух являє собою одвічну властивість матерії.



З'єднуючою ланкою у Демокріта є *розум* (логос), який знаходиться не поза природою, а з нею тісно пов'язаний і нею обумовлений. Не бог, а природа лежала в основі розвитку Всесвіту.

За своїми політичними поглядами Демокріт був прихильником демократії. Він говорив: «Убогість при демократії настільки ж краща від так званого благополуччя (громадян. – В. Б.) при царях, наскільки свобода краща від рабства» [Фрагменти, 67, 625].

Анаксагором і Демокрітом закінчується перший період розвитку грецької філософії. Філософи архаїчного і першої половини класичного періоду головну увагу приділяли пізнанню і вивченню природи, Всесвіту з матеріалістичного чи ідеалістичного поглядів. Та з нагромадженням знань і ускладненням суспільних відносин перед філософами виникли нові проблеми. Вони викликали до життя в другій половині V ст. до н. е. новий тип філософа і цілий ряд нових напрямків у філософії, представників яких почали називати *софістами*, тобто мудрецами.

Суспільно-політичні умови в Греції V ст. до н. е., особливо в демократичних полісах, висунули потребу в опануванні красномовства – мистецтва переконувати слухачів і співрозмовників. Це завдання виконували за плату мандрівні вчителі мудрості – софісти. Вони не лише виступали на загальнодержавних святах і урочистостях з промовами – панегіриками, надгробними промовами, похвалою громадських діячів чи полководців, а й займалися викладанням риторики, логіки, граматики і психології. Для вправ учням пропонувалися найрізноманітніші теми для розвитку їхніх логічних і словникових здібностей: панегірики павам, мишам, горшкам, солі і т. п. У процесі своєї діяльності софісти поставили питання про вірогідність свого знання, про можливість його перевірки і чи є воно істинним, чи ні. Однак позитивно відповісти на питання про критерії істини вони не змогли.

Найповніше точка зору наукового релятивізму (відносності) висловлена у представника старших софітів *Протагора*, сучасника Перикла і Сократа. Всяке пізнання, вчив Протагор з м. Абдерри (480-411 рр. до н. е.), суб'єктивне і тому має значення лише для людини, яка його розуміє. «Людина є мірою всіх речей», тобто речі самі по собі не мають ніяких властивостей, а набувають їх залежно від ставлення до них людини. Протагор вчив, що нема ні чорного, ні білого, ні доброго, ні поганого, а всі ці якості предметам і явищам довільно дає в своїх оцінках людина. Так, наприклад, хвороба для хворого – зло, а для лікаря – добро, і обидва судження однаково правильні. Такий суб'єктивний підхід до пояснення суті речей позначився на подальшому розвитку філософії і практичної діяльності софістів. За допомогою різних словесних хитрувань вони могли довести абсолютну справедливність кожного з двох діаметрально протилежних тверджень, що заперечують одне одного.

У дещо видозміненій формі думку Протагора продовжував інший представник старших софістів *Горгій* (483-375 рр. до н. е.) з м. Леонтин у Сицилії. В творі «*Про природу*» він проводить думку, що буття, як таке, саме по собі не існує. Насправді існуюче не могло б отримати вираження в словах, бо слова не адекватні думці. Завдання філософії, за Горгієм, полягає не в намаганні відшукати істину, бо такої не існує, а в спонуканні людей до доцільної, корисної і приємної діяльності: «Мудрий не може прагнути до пізнання, він може лише збуджувати в інших людях ті враження, які йому найбажаніші».



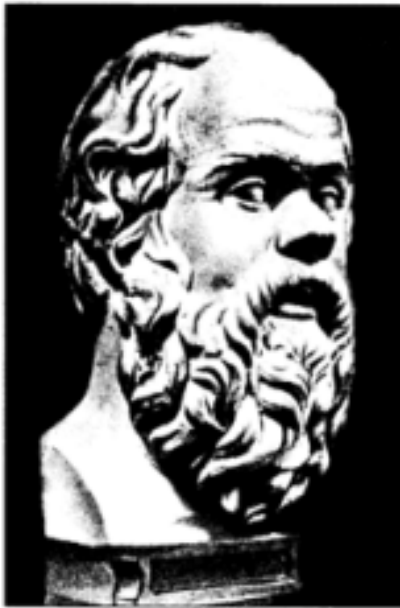

Сократ

Такі основні положення софістики, хоча це вчення важко уніфікувати, оскільки між філософами, які примикали до софістського напрямку, існували істотні розходження з основоположних питань. Наприклад, сміливістю і новизною вирізнялися вислови софістів стосовно рабства. Представник молодшого покоління софістів *Алкідамант* стверджував, що «бог створив усіх рівними, природа нікого не зробила рабом». Щодо держави софісти висували ідею історичного походження держави і природного права. Держава і закони розглядалися як результат договору, а демократія – як організований захист бідних і слабких проти спроб наступу на їхні права сильних і багатих. Деякі софісти, наприклад *Калікл*, проповідували право сильного і виправдовували олігархічні перевороти.

В історії античної культури софісти посідали приблизно таке ж місце, як у західноєвропейській культурі займають французькі енциклопедисти XVIII ст. В еко-

номіці, політиці, математиці, природознавстві і соціології – в усіх сферах людського знання софісти порушили ряд питань і висунули багато нових гіпотез. Однак їхньому вирішенню заважала ідеологічна основа філософії софістів.

Полісна влада з недовірою ставилася до скептицизму софістів, вважала їхню діяльність з розвінчування традицій шкідливою, і багатьох софістів вигнали з Афін як проповідників помилкової мудрості.

З кола софістів вийшов, але розійшовся з ними, видатний філософ *Сократ* (470/69-399 рр. до н. е.), син афінського скульптора *Софроніска* і повитухи *Фінарети*. Незважаючи на бідність, він отримав освіту, під час Пелопоннеської війни брав участь у 3-х битвах, як притан був присутній на процесі стратегів, які командували флотом біля Аргінуських островів, а 399 р. до н. е. був звинувачений афінським судом у безбожжі та проповідуванні вчення, явно спрямованого на піддрив основ демократії; засуджений до смертної кари, випив келих з отрутою, приготовленою з трави цикути.

Незважаючи на те, що Сократ за все своє життя не написав жодного твору, його філософія була популярною і він мав безліч учнів (Платон, Критій). Він проповідував своє вчення в пропілеях, на ринках, міських площах – місцях найбільшого скупчення афінських громадян. Шукаючи критерій істини, Сократ пішов далі софістів. Найточнішим методом він вважав самопізнання. Вихідною засадою філософа був засновок: «Я знаю, що я нічого не знаю». Пізнання починалося з ретельного аналізу самого себе, як духовної істоти, що мислить і діє. Після завершення аналізу механізму свого духовного апарату, на думку Сократа, мудрець міг правильно вирішити проблему життя, тобто пізнати об'єктивно існуючу істину. Після цього мудрець повинен був навчити цієї істини якомога більшу кількість людей за допомогою *маєвтики* (повивального мистецтва, або народження істини). Істина, на думку Сократа, пізнається в спорі. Непомітно, шляхом умілих навідних запитань вчитель підводить співрозмовників до своїх ідей, і в них створюється враження, що істину вони пізнали самі. Такий метод ведення спору отримав назву *сократової індукції*, або *діалогу*, тобто





Платон

до загальних висновків приходили на основі вивчення багатьох конкретних випадків.

За своїми політичними уподобаннями Сократ належав до олігархів і тому виступав проти рівності людей, поділяючи їх на тих, що пізнали, і тих, що не пізнали істину. В цілому вчення Сократа підготувало ґрунт для платонівського ідеалізму.

Платон (427-347 рр. до н. е.) походив із знатного і багатого роду Кодридів, був племінником тирана Критія, учнем Сократа, отримав блискучу освіту і володів літературним та поетичним талантом. Написав ряд діалогів «Апологія Сократа», «Критон» (про законслухняність), «Протагор» (про добродетель), «Горгій» (про красномовство), «Банкет» (про кохання), «Федон» (про безсмертя), «Тимей» (про будову світу) та трактати «Закони» і «Держава» (про природу ідеального державного устрою).

Платон був об'єктивним ідеалістом, визнавав існування об'єктивного світу, але вважав його лише відбиттям, відтворенням істинно реального потойбічного світу ідей. Він гадав, що існує, наприклад, ідея коня у потойбічному світі, яка в нашому житті втілюється в реального коня. Тобто реальні предмети (речі, тварини) є лише відбиттям, втіленням їхніх ідей, або істинним є лише загальне, а не одиночне.

Досвід лише недосконало відображає в собі вищі образи (*ідеї*), які стоять поза часом і простором, недоступні сприйняттю, але спостережені чистим розумом (мисленням). Звідси висока оцінка Платоном розуму (*нус*), який пов'язує світ розрізаних явищ (*апейрон*) з потойбічним світом ідей, блідою копією якого є оточуючий нас реальний світ. Сам по собі реальний світ начебто не існує, він отримує своє оформлення лише шляхом розуму, що перетворює матеріальний хаос (*апейрон*) в струнку систему (*космос*).

За відправну точку пізнання Платон бере чуттєве сприйняття, яке переходить у перший ступінь пізнання – в чуттєве уявлення, або *мислення*. З чуттєвих уявлень створюється розумове пізнання (*рефлексія*), яка називається науковою *гіпотезою*. Наукові гіпотези стають вихідною точкою справжнього мислення, яке розкривається в *діалектиці*, вищій з усіх наук.

Філософська концепція Платона, послідовного противника демократії, тісно пов'язана з його соціально-політичними поглядами. Криза полісної системи наприкінці V – на початку IV ст. до н. е. змусила філософів звернути увагу на суспільні відносини. І Платон теж запропонував проект ідеальної держави-поліса, в основі якої лежав ідеалізований устрій Спарти.

За задумом Платона, всі громадяни його ідеальної держави поділялися на 3 групи: філософів, які займаються управлінням державою і вивчають науки і мистецтво; воїнів, які зайняті військовою справою й обороною держави. Обидві групи були привілейованими, жили громадою, не мали родин і приватної власності, щоб не відриватися від своїх прямих обов'язків управління і захисту свого поліса. А третю групу складали ремісники і землероби, зобов'язані виробляти якомога більше продуктів



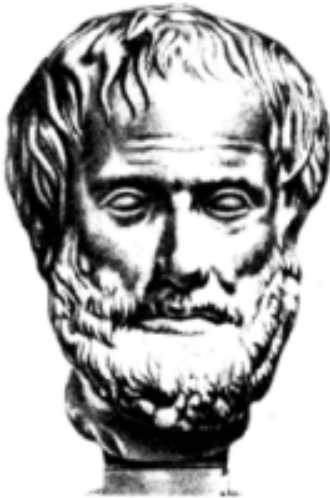

Аристотель

сільського господарства і виробів ремесла. Вони не повинні займатися нічим, крім фізичної праці. Найнижчу ланку в платонівській історії займали раби, які виконували найважчі роботи.

Взагалі, вся утопічна теорія ідеальної держави Платона була реакційною, оскільки вона стверджувала непохитність кастового устрою суспільства, де лише верхівка мала право на всі блага культури. Однак у сфері розвитку абстрактного мислення, в питанні про рівність чоловіків і жінок Платон вніс свій позитивний вклад у давньогрецьку історію. Одним з перших він вважав жінок рівними розумом чоловікам, тобто такими, які цілком зрівняні з чоловіками в правах і обов'язках.

Одним з найвідоміших вчених і філософів Греції був славнозвісний *Аристотель* (384-322 рр. до н. е.), який своєю діяльністю підвів певний підсумок усій

античної освіченості. Він народився у м. Стагір, колонії Андроса на Халкідонському півострові. Батько *Нікомах* був придворним лікарем македонського царя Амінти III, батька Філіппа II. 343 р. до н. е. і сам Аристотель був запрошений вихователем молодого спадкоємця македонського престолу Олександра. Після повернення в Афіни він викладав в гімнасії Лікей, а коли помер македонський цар, філософу довелося втікати в м. Халкіду на о. Евбея, де він досить швидко помер.

Аристотель був у повному розумінні цього слова енциклопедистом, займаючись філософією, ботанікою, медициною і правознавством.

У філософії Аристотеля поєднувалися і матеріалістичні, й ідеалістичні погляди. Він розглядав реально існуючий світ і створив учення про форму та зміст, розрізняючи сутність явища і форму, якої це явище набирає. А відношення між змістом і формою розумів діалектично. Для Аристотеля не існує ніякого світу ідей поза реальною матерією, і в цьому він наближається до матеріалістичної точки зору.

Початковим моментом всього життєвого процесу є *поштовх (імпульс)*, який предмет отримує ззовні і приводить в рух сили, закладені в цьому предметі. Початковий імпульс, який приводить у рух увесь світ, виходить від творчого розуму (нус). Весь інший процес, який створює світовий порядок, здійснюється природним шляхом як закономірна низка причин і наслідків.

Без руху не існує ні часу, ні простору, ні матерії, оскільки без нього взагалі не існує світу і життя. Вчення про рух складає найцікавішу частину натурфілософії Аристотеля.

Філософська теорія Аристотеля, таким чином, поєднує елементи як матеріалістичного розуміння природи, оскільки кінечною першоосновою світу вважається матерія, існуюча у визначеному просторі, так і ряд положень ідеалізму, оскільки він допускає божественне начало, наявність творчого імпульсу, до того ж його розуміння матерії як мертвої і пасивної, одухотвореної божественним першопоштовхом і прагненням до оформлення, було також типовим для ідеалістичної філософії.

Цікавим і детально розробленим було вчення про розвиток і методи мислення. Розвиток Аристотель розумів як багатогранний процес, як зміну сутності, якості,



кількості і місця та на цій основі дав найповнішу класифікацію різних форм руху (виникнення і знищення, збільшення і зменшення, зміна якості і зміна в просторі). Відомі заслуги Аристотеля в розробці і систематизації методів мислення. Він був засновником формальної логіки, системи послідовних умовиводів, що ведуть до обґрунтованих висновків, які використовує дослідник у процесі пізнання.

Соціальним питанням філософ присвятив трактат «Політика» (326 р. до н. е.), написаний на основі досліджень конституцій окремих грецьких полісів в їхньому історичному розвитку. Самим Аристотелем і його учнями було складено 158 таких досліджень конституцій грецьких держав (політій). Основна його увага була спрямована на дослідження соціальних умов, при яких виникає чи зникає той чи інший політичний устрій. За Аристотелем абсолютно ідеальної держави не існує. Мова може йти лише про більш або менш досконалий лад, що залежить від конкретних умов, при яких виникають і зникають різноманітні політичні форми.

Число політичних форм Аристотель вважає величиною даною і незмінною, але серед них є *правильні* і *неправильні*. До правильних форм належать: 1) *монархія*; 2) *аристократія*; 3) *політія*. Кожній з них відповідає неправильна форма, як наслідок порушення необхідних умов. Монархія вироджується в *деспотію* чи *тиранію*, аристократія – в *олігархію*, а політія – в *демократію* (панування черні). Критерієм різниці правильних форм і неправильних є загальне благо. Виходячи з цього, Аристотель найкращим ладом для Афін вважав політію, тобто помірковану демократію.

Сила і значення Аристотеля як мислителя полягає не в його політичних ідеалах і симпатіях, а в його історичному і діалектичному методах.

Після нього залишилася ціла школа його учнів, так званих *перипатетиків*. Цю назву школа отримала, вірогідно, через те, що Аристотель під час читання лекцій не сідав, а ходив туди-сюди (*перипатейн*, ходити кругом, прогулюватися). Природно-науковий напрямок школи очолювали *Феофраст* і *Дікеарх*, які займалися складанням проектів найкращих державних порядків. Найкращою політичною формою вони вважали *змішану політію*, яка поєднувала елементи монархії, аристократії і демократії. Отже, у працях Аристотеля і його учнів відобразилися успіхи, здобутки і недоліки тогочасної грецької філософії.

У грецькій філософії V–IV ст. до н. е. були закладені основи багатьох філософських напрямків наступних поколінь, вона стала фундаментом, на якому розвивалася світова філософська думка Стародавнього Риму і середньовічної Європи.

3. РОЗВИТОК ГРЕЦЬКОГО ТЕАТРУ

Одним із найвідоміших явищ давньогрецької культури є *театр* (спочатку місця для глядачів називалися *театрон*, від грецького слова *теаомай* – дивлюся).

Він виник на основі народних пісень і танців під час свята бога Діоніса – покровителя сільського господарства і селян, життєдайних сил природи. В його культурі відбилися труднощі й радощі ведення сільського господарства, в якому через природні умови Стародавньої Греції переважало виноградарство. Навесні, коли розвивалася виноградна лоза, відзначалося свято весняних діонісій, а восени під час збирання винограду, святкувалися осінні діонісії. Це свято було особливо веселим: пили молоде вино, хороводили, співали й танцювали. Оскільки вико-





Діоніс

а в комедіях з 24. Тому великим кроком уперед було введення в хор діючої особи, яка називалася *корифеєм* або *актором* і декламувала міф про Діоніса та подавала репліки хору. Між актором і хором зав'язувався *діалог*. Слухачі розміщувалися навколо пагорба, а щоб їм краще було видно, артист стояв на підвищенні – спеціальній дерев'яній підставці. Так виникли театральні вистави. Перші трагедії були створені в Афінах ще в VI ст. до н. е., але істинним творцем грецької трагедії вважають *Есхіла*, який введенням другого артиста зробив драму динамічнішою, а також вдосконалив



Театральні сидіння

навці обрядових пісень на честь Діоніса – *дифірамбів* були вбрані в козлячі шкури, то слово «*трагедія*» і походить від грецьких «*трагос*» – цап і «*оде*» – пісня, тобто «*пісня цапів*».

Культ Діоніса поширюється у багатьох грецьких полісах з VII ст. до н. е. В Афінах за Пісистрата він став державним, і влаштування малих (сільських) і великих (міських) діонісій взяла на себе держава. Початково дифірамби в честь Діоніса, які співали хором, не відрізнялися ні складністю, ні музичною різноманітністю, ні художністю. Хор у трагедіях складався з 12 чи 15 чоловік,



Процесія на честь Діоніса

але істинним творцем грецької трагедії вважають *Есхіла*, який введенням другого артиста зробив драму динамічнішою, а також вдосконалив сценічний апарат – придумав декорації, маски, літальні, громоносні та інші машини. Спочатку театр був дерев'яний. Місце, де грали актори, називалося *сценою* – від слова «скена», тобто *намет*. Спершу це справді був намет, в якому переодягалися актори. Всі присутні розміщувалися у вигляді амфітеатру. Приміщення були відкритого типу, досить значних розмірів – від 20 до 100 тисяч місць, склалися з:

- 1) *койлоне* – приміщення для глядачів;
- 2) *орхестри* – місця для хору, а спочатку і для акторів;
- 3) *сцени* – місця для декорацій, а потім і для акторів.





Театральні маски

зображувалися значно більшими, ніж звичайні люди, для чого актори одягали спеціальне взуття з високими дерев'яними підшвами – *котурнами*, носили високий головний убір і підкладали під одягу прокладки, щоб здаватися могутнішими. Цей реквізит необхідний був ще й тому, що при великих розмірах грецьких театрів і віддаленості глядацьких місць від оркестри актори у таких костюмах ставали помітнішими, легше було спостерігати за їхньою грою. Вони грали у довгих шатах, в які, за легендою, одягалися царі і жерці. Застосовувалися і деякі механічні пристосування. Наприклад, якщо потрібно було показати бога, який ширяв у небесах, то використовували спеціальні пристрої. Особливий шумовий устрій відтворював удари грому.

Театри мали чудову акустику, і досить було упустити монету на сцені, аби цей звук почули в задніх рядах театру. Вони були розраховані практично на все населення міста і нараховували декілька десятків тисяч місць. Театр Діоніса в Афінах мав 17 тис. місць, знаменитий театр в Епідаврї (зберігся до наших днів і сучасні грецькі актори грають тут давні трагедії) – 20 тис., театр в Мегалополі – 40 тис., а в Ефесі навіть 60 тис. місць.



Руїни театру Діоніса в Афінах



Театр в Епідаврї

Театральні вистави були не розвагою, а священнодійством, в якому мав брати участь кожен громадянин. Афінським громадянам, починаючи з часів Перикла, видавали з скарбниці спеціальні театральні гроші для відвідуван-



ня вистав. Вони ставилися лише у свята Діоніса і були частиною культу. Лише поступово театр ставав політичною трибуною, місцем відпочинку й розваг. Театр виховував, організовував, просвітлював народні маси. Вистави йшли щороку на великі свята і тривали по декілька днів підряд.

Предметом театральних вистав були трагедії і комедії. З V ст. до н. е. під час вистав ставили 3 трагедії (*трилогія*), кожна з яких була продовженням попередньої, та 2 комедії. Умови античного театру викликали необхідність виконання *трьох єдностей* (єдності місця, часу і дії). Інколи до трилогії додавали сатиричну драму (*драма – дія*).

В основу трагедій клали міф про богів і героїв. До історико-міфологічної основи приєднувалося без-



Театральні маски раба, гетери, трагіка і коміка

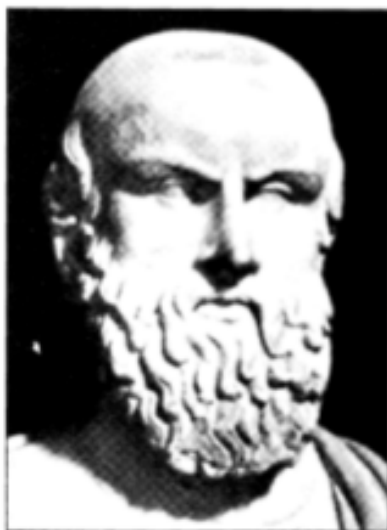

Есхіл

ліч різноманітних релігійних, політичних і психологічних мотивів: боротьба волі людини проти сліпої долі; метаморфози долі; зіткнення соціального з індивідуальним; безкінечні зміни щастя і горя; гордість і приниження; любов до вітчизни і зрада; віра і зневіра. Інколи в трагедіях звучали досить виразні політичні мотиви.

Всесвітньо-історичне значення грецької трагедії полягало в її дивовижному багатстві ідей та в філософській глибині порушених питань, майстерності вірша та багатстві і пишності мови, різноманітності образів та життєвій повноті. Історичний чи міфологічний сюжет наповнювався сучасним змістом, тому історія та сучасність органічно поєднувалися у грецьких драматургів.

З грецьких трагіків світову славу здобули три корифеї античної драми: Есхіл, Софокл і Еврипід. Старший з них *Есхіл* (525–456 рр. до н. е.) родом з Елевсина,



головного центру таємничих і похмурих елевсинських містерій. За легендами, написав 90 драм, з яких до нас повністю дійшли «Орестея» (458 р. до н. е.), яка складалася з 3-х частин: 1) «Агамемнон», 2) «Хоефори» і 3) «Евменіди», та 4 трагедії: «Перси» (472 р. до н. е.), «Семеро проти Фів» (471 р. до н. е.), «Прометей прикутий» (470 р. до н. е.), «Благаючи» (468 р. до н. е.).

Джерелом усіх конфліктів у Есхіла виступає незалежний ні від людей, ні від бога фактор – доля (*мойра*), по-



Софокл



Прометей дає життя людині

долати яку не можуть навіть боги. Звідси властиві його трагедіям містика, таємничість та забобонність. Разом з ідеєю долі трактувалася й ідея розплати та помсти. Кожен здійснений, свідомо чи несвідомо, злочин неминуче внаслідок долі веде за собою помсту. Найвиразніше ідея розплати звучить в трилогії «Орестея». Есхіл не міг стояти поза гострою політичною боротьбою, яка проходила на його батьківщині. В трагедії «Евменіди» показана внутрішньополітична боротьба в Афінах, пов'язана з реформами Ефіяльта. Есхіл закликає громадян до згоди і захищає давній оплот аристократії – ареопаг.

Ідея помсти й ідея примирення взаємно переплітаються в трагедії «Прометей прикутий». Перехідна епоха, в яку жив Ес-



хїл, ставила питання, як примирити прагнення свободи і творчості з об'єктивною неможливістю отримати свободу. Свідомість і воля індивіда – хай то бог, титан чи людина – прагне до звільнення, а в своїх поривах наштотується на нездоланні фактори у вигляді різного роду традицій і забобонів – кровних, локальних, релігійних. Власне, Прометей і показаний драматургом як борець проти всього обмеженого, вульгарного, самодоволеного і нерозумного.

Лише в «Персах» мова йде про реальні події – перемогу греків над персами у морській битві при Саламіні. Проте Есхїл переосмислює загальновідомі і невигадливі міфи, вносить нові сюжетні лінії, доповнює розповідь ідеями свого часу. Есхїл відображає торжество полісного порядку і його ідеології, прославляє мужність, волю, патріотизм греків, протиставляючи їм зарозумілість і чванство східного деспота Ксеркса.

Ідея долі і розплати ще рельєфніше виступає в творах Софокла (497/96-406 рр. до н. е.) з афінського передмістя Колона, автора більше 120 трагедій (до нас дійшло лише сім), якого називали «Гомером грецької драматургії». В найвідоміших трагедіях «Цар Едїп» (429-425 рр. до н. е.) і «Антигона» (422 р. до н. е.) він ставить важливу проблему: місце людини в суспільстві і світі. Значення долі і помсти в трагедіях Софокла виступає досить виразно, але воно не позбавляє людської особистості і не знищує людської свободи. Він зображує людину як свідому істоту, яка несе відповідальність за здійснені вчинки. Саме усвідомлення людьми власної відповідальності дозволило Софоклу ставити своїх героїв у вільніші стосунки з богами. Якщо для Есхїла доля близька до божества, то для Софокла доля – абстрактне поняття, яке знаходиться поза людиною.

Образами фіванського царя Едїпа і його дочки Антигони драматург намагається визначити місце людини в світі. Едїп – мудрий, справедливий і добродішний правитель, улюбленець свого народу, проте він іграшка в руках могутніх богів. Боги призначили йому злочинне життя: вбити свого батька, одружитися на матері і народити дивні істоти, які були йому дітьми, але водночас і братами. Коли пророцтво збувається, Едїп бунтує проти несправедливості долі, проти жорстокості богів. Він не розчавлений і кидає виклик богам. Осліпивши себе, він покидає Фіви і мандрує Грецією, намагаючись очиститися від накладеного долею злочину. Старий і хворий, але не зломлений морально, Едїп досягає духовного очищення, знаходить останній притулок у передмісті Афін Колоні, стає героєм-покровителем Колона. Він силою своїх страждань зумів подолати важкі удари долі, накресленої богами, і тим переміг їх. Центральна ідея трагедії виражена Софоклом у прекрасних словах:

*Багато на світі дивовижних сил,
Проте сильніших від людини – немає.*

Для іншого трагіка Афін – Еврипіда – доля міститься в самій людині. Він отожднював долю з домінуючою пристрастю людини, тому вважався творцем реальної психологічної драми.



Едїп і Сфїнке





Еврипід

Еврипід (484-406 рр. до н. е.) із Саламіна був сином дрібного купця і торговки зеленню. Хоча, можливо, ці дані були взяті з комедій. Скоріше за все, він був наближеним до аристократичних кіл афінського суспільства і дружив з Алквіадам. Він писав трагедії, присвячені аналізу почуттів, які призводять людину до нещастя й загибелі. У нього не доля керує вчинками, а саме люди творять своє життя. Але інколи їхні почуття стають фатальнішими, ніж доля. Так, найвідоміша трагедія Еврипіда *«Медея»* (431 р. до н. е.) присвячена стражданню і помсті скривдженої жінки. А героїня трагедії *«Іфігенія в Тавриді»* добровільно йде на смерть, жертвуючи собою для перемоги греків у Троянській війні. Конфлікт між нормами полісної моралі та інтересами окремої особистості лежить в основі і трагедії *«Іпполіт»*: мачуха Іпполіта Федра, палко кохаючи його, не

в змозі схилити пасинка до злочинного зв'язку і, врешті-решт, бажаючи помститися, занпацає Іпполіта. Тобто всі трагедії Еврипіда відображали конфлікт другої половини V ст. до н. е. між інтересами особистості і старожитніми традиціями поліса.

У творчості Еврипіда дістала розвиток блискуча художня ідея про дослідження внутрішнього світу людини, вируючих там негідних і високих пристрастей. Подібне трактування образу стало художнім відкриттям Еврипіда і досить сильно вплинуло на подальшу долю грецької і світової літератури. Не дивно, що збереглося 18 п'єс драматурга (з 92), тобто більше, ніж п'єс Есхіла і Софокла разом взятих. Художній метод Еврипіда вплинув на Шекспіра, у сучасних театрах ставиться його безсмертна *«Медея»*.

У цілому творчість афінських трагіків V ст. до н. е. стала визначним відкриттям стародавнього світу, визначила багато напрямків подальшого розвитку світової літератури.

Таким чином, грецька трагедія за своєю силою, надзвичайною виразністю, величчю ідей і яскравістю образів є одним з найкращих вірців драматургії.

Суспільні мотиви, які звучали в трагедіях, знайшли яскраве вираження і в грецькій комедії, яка виросла з тих же історичних традицій. Діонісії закінчувалися святковими процесіями з піснями, танцями і банкетами. Вони носили назву *комос*. Тому слово *«комедія»* утворилося з ко-



Комедійний танець



мос і буквально означало «*пісні під час комоса*». Піддані літературній обробці, ці пісні ставали комедіями. Їх сюжетом слугувало повсякденне життя, а мова наближалася до розмовної. Щодо вибору слів, виразів і мізансцен комедія відрізнялася більшою свободою, ніж трагедія. Тому жінки і діти не були присутні на комедійних виставах.

Вільніший зміст комедій обумовив простішу їх техніку виконання. У них частіше проявлялася особистість автора, який постійно звертався до публіки від імені діючих осіб або хору. Більшим було і число діючих осіб, а костюми і декорації яскравіші та строкатіші, маски – різноманітніші.

Найсприятливіші умови для створення комедій склалися в демократичних Афінах, де допускалася велика свобода критики як окремих осіб, так і законів та інституцій. Політичні проблеми стали центральними в політичному житті Афініської держави, активно і відкрито обговорювалися широкими масами громадян, тому в ранніх комедіях переважав політичний матеріал, а сама комедія набула політичного характеру.

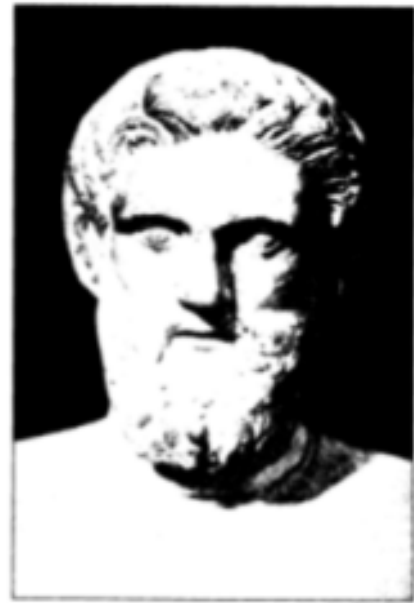

Аристофан

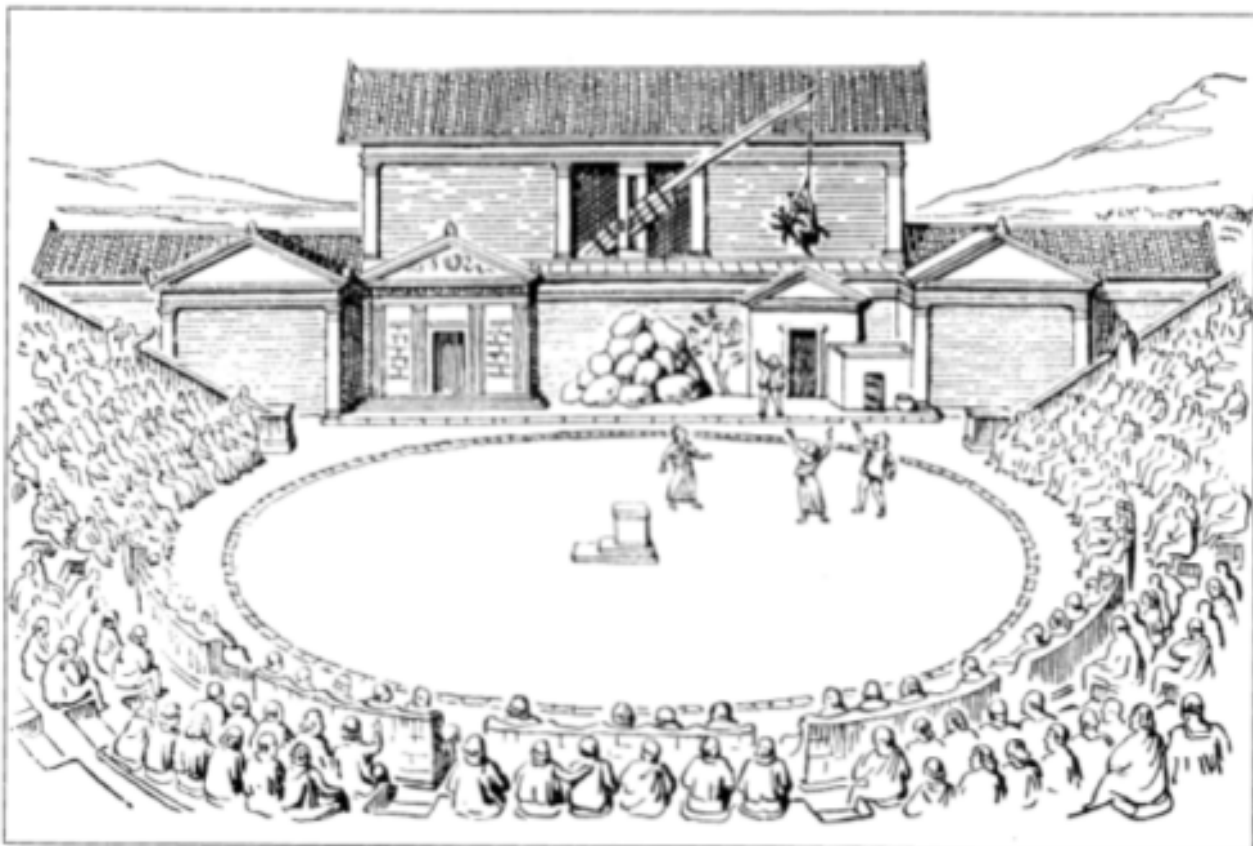

Сцена з комедії «Мир»



Неперевершеним майстром комедії був *Аристофан* (450-388 рр. до н. е.), уродженець Афін, який залишив нам у спадщину 11 п'єс. Характерними рисами його творчості є: художня краса форми, невичерпна дотепність, поєднання драматичних, комічних і ліричних настроїв. У своїх комедіях Аристофан відображав інтереси аттичного селянства і середніх верств міської демократії, піднімаючи багато злободенних проблем афінського суспільства: ставлення до союзників, питання війни і миру, корупція посадових осіб, бездарність полководців, дурість деяких рішень народних зборів, нерівномірність розподілу багатств, трудове життя афінських землеробів тощо. Комедії Аристофана написані образною і соковитою мовою.

Головною мішенню аристофанівського сарказму були вожді афінського демосу Клеон та Гіпербол («*Вавилоняни*», «*Вершники*»). Бурхливі події Пелопоннеської війни змусили Аристофана відображати помисли афінян про мир. Так, у комедії «*Мир*» висміяна військова партія, яка втягла Афіни у війну. Така ж ідея миру проводиться в комедії «*Лісистрата*» – миру вимагають жінки і здобувають його тим, що розлучаються зі своїми чоловіками.

Сюжети комедій Аристофана відзначаються надзвичайною фантазією. У ролі хорів він виводив не лише людей, але й птахів, тварин, ос і навіть хмари. Стріли його критики летіли не лише на голови політичних діячів, але й письменників та філософів. Так, у «*Жабах*» він виводить інтригуючих між собою афінських трагіків Есхіла й Еврипіда. Історична цінність цієї комедії полягає в тому, що вона вводить нас у життя афінської інтелігенції, показуючи його з побутової, переважно негативної сторони. Симпатії самого Аристофана на боці консерватора Есхіла, а не новатора Еврипіда.

У «*Хмарах*» міститься різка сатира на софістів, до яких зараховується і Сократ, та їхні положення і нові принципи виховання, а в «*Птахах*» висміюються демагоги, які спокушали афінян на ризиковані заходи (малася на увазі сицилійська експедиція, що принесла місту велике нещастя).

На відміну від трагіків Аристофан не ставив у своїх комедіях глибоких філософських питань, зате давав реальний опис багатьох сторін афінського життя, його комедії є цінним історичним джерелом. У своїх п'єсах Аристофан розробив багато дотепних комедійних ситуацій, які стали широко використовуватися комедіографами аж до сьогодення.

Трагедії і комедії належали до поетичних жанрів літератури. Прозові твори створювалися істориками, авторами монументальних історичних оповідей. Сама історія в античності розглядалася як художня розповідь. Прекрасними зразками грецької прози V–IV ст. до н. е. стали історичні твори Геродота, Фукідіда, Ксенофонта. Художня проза представлена також творами афінських ораторів, особливо Сократа, Демосфена, роботами Платона і Аристотеля, які були докладно проаналізовані у першій главі.

4. ОСОБЛИВОСТІ ГРЕЦЬКОЇ РЕЛІГІЇ ТА ЗАГАЛЬНОНАРОДНІ СВЯТА

Релігія була органічною частиною грецької культури і досить сильно впливала на її стан і структуру. Так само, як і в інших стародавніх народів, грецька релігія визначала основи світогляду, моралі, форми і напрямки художньої творчості, її різних проявів у літературі, архітектурі, скульптурі, живопису, навіть філософії і науці. Багата грецька міфо-



логія, яка склалася ще в архаїчний період, численні перекази про відносини богів і героїв між собою і людьми створили багатий арсенал міфологічних образів, що стали відправною точкою для розробки художніх типів сильних людей, які виступали проти спільних сил природи, проти наймогутніших богів, стали основою для створення прекрасної грецької літератури класичного періоду.

Уявлення богів і героїв в образі красивих людей і стало вихідним рубежем для розробки скульптурного образу героїзованого громадянина, повноправного члена полісного колективу. Прекрасна божа істота, за уявою греків, жила в прекрасному будинкові, і грецькі архітектори спрямували свої зусилля на розробку храмових будівель – основ розвитку всієї грецької архітектури.

Для створення всієї системи духовних цінностей стародавніх греків першочергове значення мало своєрідне розуміння природи божества. Греки сприймали своїх богів, навіть найвищих, як могутніх, але не всемогутніх, які підкорялися силі вищої необхідності, що стояла над богами так само, як над людьми. Певне обмеження всемогутності божества, деяка близькість світу богів до людини через своєрідне посередництво напівбогів – героїв, через взаємини богів з людьми загалом возвеличували людину, її здібності і сили, що відкривало великі перспективи і для створення художніх образів героїзованих, сильних людей, і для філософського осмислення сутності людини, могутності її сил і розуму.

Невід'ємною частиною релігійного культу класичної Греції стало вшанування головного божества певного поліса у формі урочистих процесій громадян із статуєю божества і святкових заходів після принесення жертви в його честь перед головним храмом. Серед святкових заходів обов'язковими були банкети (в жертву приносилися лише нутрощі жертвних тварин, більша частина йшла на пригощання), гімнастичні змагання молодих атлетів, розігрування сцен з життя богів і міщан. Участь в урочистих процесіях, жертвопринесеннях, гімнастичних змаганнях і театральних сценах основної маси громадян надавала святам всенародного характеру, робила їх важливою суспільною подією.

У V ст. до н. е. у більшості грецьких полісів святкування в честь головного божества – покровителя поліса – стало розглядатися як демонстрація сили і багатства, огляд досягнень і успіхів, як прояв єдності всього полісного колективу. Релігійні начала поступово відходять на задній план, а суспільно-політичні та ідеологічні сторони проявляються повніше і яскравіше. Збільшується питома вага гімнастичних змагань і театральних вистав, зростає культурне значення таких свят, а підготовка до них, яку вів весь народ, стала сильним імпульсом до культурної творчості. Серед таких святкувань слід виділити Панафінеї в Афінах



Зображення на призивній панафінеїській вазі



на честь богині Афіни – покровительки м. Афіни, які святкувалися раз на 5 років в липні – серпні впродовж 6 днів. Свято складалося з урочистої процесії (*помпи*) всіх громадян міста, принесення *гекатомби* (100 голів худоби) і загальної трапези, спортивних, кінних та музичних змагань. Переможець отримував особливу, так звану панафінейську амфору, наповнену олією, і вінок з листя священної маслини.

Найпопулярнішими в Греції були *Олімпійські ігри* – загальногрецькі свята на честь Зевса Олімпійського, верховного бога неба, грому і блискавки. Змагання атлетів і театральні розваги лише доповнювали культові дії. Проте уже в VI ст. до н. е. релігійні церемонії сприймалися як вступна частина до спортивних змагань, які набули загальногрецького характеру, і навіть театральні дійства відійшли на другий план. На інших святкуваннях, наприклад Піфійських іграх, на перше місце вийшли не спортивні, а музичні змагання *кіфаредів* і *авлетів* (тобто виконавців, які грали на кіфарах і флейтах). В Афінах під час святкування Панафіней і діонісії в V ст. до н. е. постійно зростає роль театральних вистав (ставили трагедії і комедії), з яких виріс грецький театр.

Олімпійські ігри – найдавніші, найзнаменитіші і найпрестижніші свята в Олімпії. Давня традиція відносить їх до

IX ст. до н. е., але загальноприйнятою, «офіційною»,

датою став 776 р. до н. е. Саме цього року вперше назвали і оголосили переможця в бігу на 1 стадій (185 м) представника Еліди *Кореба*. З його імені і розпочався список переможців на Олімпіадах – *олімпіоніків* (вівся до 393 р. до н. е., коли Олімпійські ігри було заборонено в Римській імперії). Напевно, учасниками перших змагань були лише громадяни полісів Пелопоннесу і єдиних правил їх проведення не існувало. Проте уже до VI ст. до н. е. сформувався повний комплекс і загальноприйнятий ритуал свята, до участі в ньому допускалися всі елліни, де б вони не жили (навіть у колоніях).

У V ст. до н. е. розробили статут, свого роду *хартію*, яка суворо врегульовувала процедуру підготовки і про-



Бронзова статуя
візника



Рельєф із зображенням флейтистки



ведення ігор, визначала санкції за їх порушення. Вони проходили на березі р. Алфей, а містом, яке за згодою всіх греків відповідало за виконання правил Олімпійського статуту, визначалася Еліда. Ігри проводили 1 раз на 4 роки, у 1-2 повний місяць, що наступав після літнього сонцестояння (23 червня), тобто вони припадали на кінець липня – початок вересня. Дату проведення точно визначала колегія суддів з Еліди за місяць до початку ігор, і з цього часу розпочиналося



Сцени п'ятиборства

священного перемир'я очікували суворі санкції – величезний грошовий штраф і виключення з числа учасників майбутніх Олімпійських ігор, тобто фактичне відлучення від шанування Зевса Олімпійського, верховного бога греків. Санкції були настільки суворими і авторитетними, що за 1200-річну історію Олімпіад відомі лише окремі випадки порушення перемир'я.

Згідно з прийнятим 472 р. до н. е. Олімпійським статутом, святкування в Олімпії продовжувалися 5 днів і проходили за суворо визначеною процедурою. В перший день проводилося жертвопринесення на честь Зевса й інших олімпійських богів, інші релігійні церемонії, урочисте проголошення Олімпійської клятви судьями та учасниками виконувати встановлені прави-



Підготовка атлетів

священне Олімпійське перемир'я – *екехейрія*, що передбачала припинення військових дій між еллінськими полісами, обов'язок усіх полісів – забезпечити безпеку учасників і відвідувачів, які йшли на Олімпійські ігри. Порушників умов



Змагання з бігу





Дискобол

гілок диких маслин. Ці гілки зрізав спеціальним золотим ножиком юнак з Еліди. У момент нагородження вінком глашатай голосно оголошував ім'я переможця, ім'я його батька і місто, де він жив. Ім'я переможця висікалося на спеціальній мармуровій плиті переможців, яка виставлялася в Олімпії. Переможець отримував також право поставити свою статую в Олімпії і замовити на свою честь оду якомусь одному поету. До нас дійшли високохудожні оди Піндара, Вакхіліда, інших на честь олімпіоніків. Ще більші нагороди очікували олімпіоніків на батьківщині: отримував право урочистого в'їзду в місто, стоячи в колісниці, запряженій чотирма кіньми, одягнутий у пурпуровий плащ. Якщо міські ворота були вузькими, розбиралася частина стіни. Йому назустріч виходили всі громадяни. У головному храмі поліса олімпіонік здійснював урочисте жертвоприношення і передавав у храм свій вінок переможця Ігор. Потім розпочиналося загальноміське святкування. Олімпіонік отримував почесне місце в театрі, право на безплатний обід у будинку міської ради; на кошти міста споруджували статую; отримував високий грошовий гонорар і звільнення від усіх податків і повинностей. Тобто олімпіонік набував деякої релігійної харизми, а разом із ним і його рідне місто.

На олімпійські свята намагалася поразити вся грецька еліта – філософи, політики, оратори, драматурги, поети, скульптори. Вони виступали тут не лише в

ла. Наступного дня глашатай урочисто оголошував імена учасників змагань, а також проведення змагань колісниць, вершників і з п'ятиборства (біг, метання диска, боротьба, кулачний бій, стрибки). Третього дня змагалися юнаки (до 16 років). Четвертий день включав змагання для дорослих у стрибках, бігу на 1 стадій (185 м), подвійний біг (на 2 стадії), довгий біг (25 стадій). Одним із найпрестижніших олімпійських видів змагань був біг зі зброєю, тобто біг у повній бойовій владці. П'ятий день відводили на жертвоприношення і релігійні церемонії на честь Зевса і олімпійських богів. У той же день влаштовувався урочистий бенкет на честь переможців. Нагородою переможцю був спеціальний вінок, сплетений з



Грецька монета з зображенням нагород олімпіоніків



ролі глядачів, насолоджуючись змаганнями фізично розвинутих людей, але й проводили дискусії, виступали зі своїми творами перед глядачами. На Олімпіадах читав уривки своєї знаменитої «Історії» Геродот, виступали оратори Лісій, Демосфен, ритор Ісократ, філософ Платон та інша інтелектуальна еліта Греції. Скульптори отримували замовлення на виготовлення статуй переможців, од на їхню честь – поети. Найкращі архітектори намагалися облаштувати Олімпію прекрасними будівлями. Саме тут архітектор *Лібон* збудував прекрасний храм Зевса Олімпійського, в якому знаходилося одне з семи чудес античного світу – статуя Зевса Олімпійського, створена Фідієм. Кожна Олімпіада ставала могутнім каталізатором розвитку грецької культури.

Загальногрецькими були *Істмійські*, *Піфійські* та *Немейські* ігри. Перші являли собою свята на честь бога Посейдона, розпочалися з 581 р. до н. е. і проходили в сосновому борі на Істмі (Коринфський перешийок) раз у 2 роки. Їхній переможець нагороджувався вінком із соснових гілок.

Піфійські ігри (Піфіади) були загальногрецьким святом на честь Аполлона і проводилися на 3-й рік Олімпіади з 586 р. до н. е. у Крисейській долині біля Дельф приблизно в середині серпня. У програмі були спортивні, кінні і обов'язково музичні змагання. Переможця нагороджували гілками з яблунь.

На честь бога Зевса проводилися і *Немейські* ігри з 573 р. до н. е. біля м. Неменя кожний другий рік Олімпіади влітку і четвертий – взимку, оскільки вони співпадали з Олімпіадами, переможець нагороджувався вінком із селери.



Біг з вантажем



Храм Зевса. V ст. до н. е. Реконструкція

І, нарешті, загальногрецький характер мали великі діонісії, які справлялися в Афінах на честь Діоніса щорічно в березні-квітні впродовж 6 днів. В урочистих процесіях несли дерев'яну (тобто давню) статую бога, здійснювали жертвоприношення біля храму Діоніса, а після розігрували серйозні і жартівливі сценки, з яких, як зазначалося, зародився грецький театр. Сільські (або малі) діонісії справлялися щорічно в грудні-січні і склалися з простих жартівливих розігрів і розваг.

Всенародне значення мали також і свята на честь Деметри (елевсинські містерії). Спочатку вони, як і діонісії, були землеробськими святами на честь аграр-





Переможець отримує нагороду

5. АРХІТЕКТУРА І СКУЛЬПТУРА

Поряд з театром і всенародними святами велике виховне значення у грецьких полісах, особливо в демократичних Афінах, мало пластичне мистецтво – архітектура і скульптура, яке щодня безпосередньо впливало на зір, почуття і розум людини, виховувало відчуття прекрасного, гармонічного і величю. Воно вийшло з практичної діяльності, з ремесла, і на певному етапі відокремилася в самостійну художню галузь. Виділення мистецтва з ремесла передбачало не лише високий культурний рівень, але й відповідний високий ступінь технічної майстерності, удосконалення інструментів і вміння користуватися матеріалом. Високого рівня досягла обробка каменю і тесання мармурових плит, з яких будувалися стіни найзначніших храмів. Суха кладка (без будівельного розчину) вимагала особливо ретельної

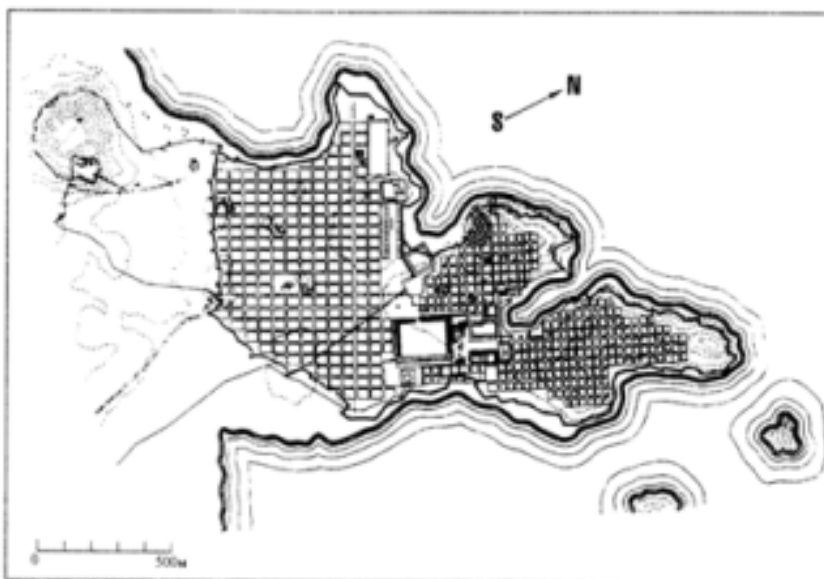

План Мілета після 450 р. до н. е.

роботи. Було вдосконалено виливання бронзових статуй і різьба мармурових скульптур. Особливо характерною була *хрисоелефантинна техніка* (золото-слоновокісткова).

Статуї мали складний дерев'яний каркас; частини, які передавали оголене тіло, облицьовувалися пластинами зі слонової кістки, щільно підігнаними одна до одної; волосся й одяг виготовлялися із золотих смужок; очі – з дорогоцінного каміння.

Статуї мали складний дерев'яний каркас; частини, які передавали оголене тіло, облицьовувалися пластинами зі слонової кістки, щільно підігнаними одна до одної; волосся й одяг виготовлялися із золотих смужок; очі – з дорогоцінного каміння.



Розвиток архітектури був тісно пов'язаний із станом теорії і практики містобудування, заснуванням і благоустроєм нових та старих міст. Вищим досягненням грецького містобудування була розробка концепції регулярного міста, тобто будівництво міського центру за продуманим планом. Основні положення регулярного міста були розроблені Гіпподамом з Мілета і отримали назву гіпподамового міста. Він передбачав поділ міської території з вулицями (4-7 метрів завширшки), які перетиналися під прямим кутом, на житлові квартали. Передбачалося виділення міського центру, забудованого громадськими спорудами (храмами, приміщеннями для посадових осіб, портиками для прогулянок), торгової площі агори (інколи громадський центр співпадав з агорою). Якщо місто знаходилося на морському березі, то прибережна частина організувалася в портовий район з верфями, доками і складами. Як обов'язкові елементи у місті були театр, стадіон і гімнасії. До міста підводилася вода по спеціальному водогону, від основного каналу вода розподілялася по трубах у різні райони міста до спеціальних колодязів, звідки жителі брали воду для своїх потреб. Нечистоти відводилися з допомогою каналізації за межі міста.

Парадним і релігійним центром міста був акрополь, де розміщувався храм головного божества – покровителя цього міста. Сюди вела дорога священних процесій під час свят, тут здійснювалися найурочистіші жертвоприношення.

Принципи гіпподамового міста могли бути реалізовані в поселеннях, побудованих на нових місцях, як, наприклад, в Олінфі на Халкідіці чи в портовому місті Піреї, Фурії чи заново відбудованому Мілеті. У старих містах – Коринф, Афіни, Ефес, Фіви – становище було іншим. Замість регулярних кварталів, сітки прямих вулиць, облаштування

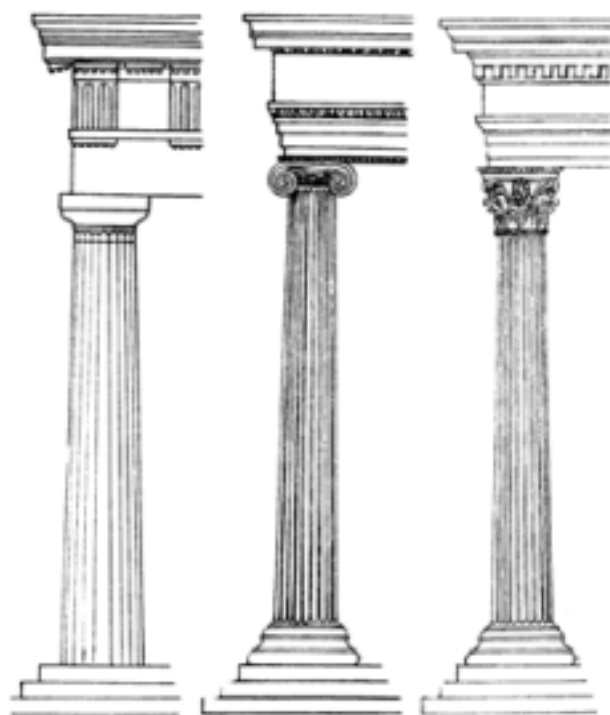

Основні грецькі архітектурні ордери

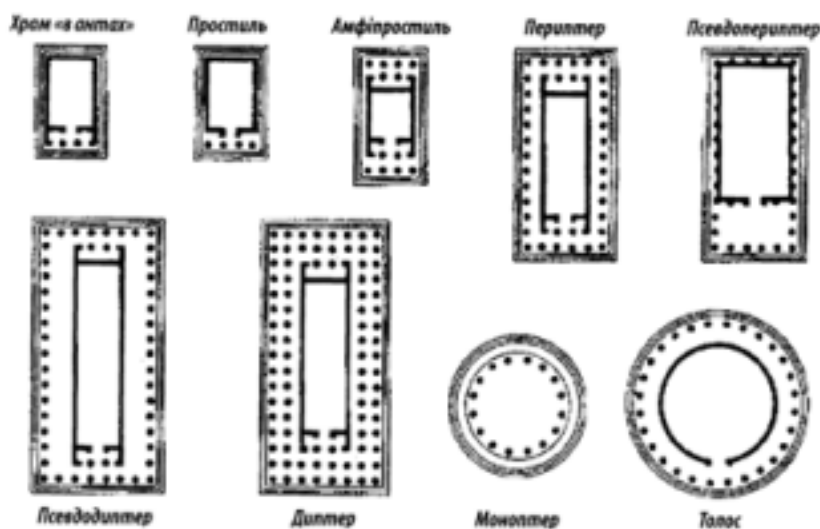

Типи грецьких храмів



них площ можна було бачити хаотично побудовані приватні житла, розкидані храми, вузькі криві вулички. Проте елементи порядку в V–IV ст. до н. е. проявляються і тут: архітектурно прикрашається акрополь, центральні площі. Ремісничі майстерні зі шкідливим виробництвом (керамічне, шкіряне) переносяться на околиці міста. Приміщення театрів, стадіони облаштовуються у найзручніших місцях.

У V–IV ст. до н. е. практично у всіх містах виникають міцні оборонні споруди, система фортечних стін з баштами.

Пройшовши тривалий шлях розвитку, в V ст. до н. е. значних успіхів досягає грецька архітектура, яка базувалася на основі так званої ордерної системи, що стала великим завоюванням європейського пластичного мистецтва. Два основних типи ордерів: *дорійський* та *іонійський* сформувалися ще в VII–VI ст., а в V–IV ст. до н. е. з'явився нарядніший, вишуканіший і пишніший *коринфський ордер*. У той же час грецькі архітектори починають застосовувати змішання різних ордерів в одному будинку, вносять елементи легкості і витонченості в дорійський стиль і додають великої ошатності і величі іонійському ордеру. Значне поєднання різних архітектурних стилів розширило можливості грецьких будівельників, дозволило їм створити численні шедеври грецької і світової архітектури.

Основою розвитку грецької архітектури був храм – загалом найдосконаліша будівля, в якій проживало прекрасне божество. Були розроблені найрізноманітніші типи храмових будівель: від скромних на честь героїв до величних храмів, присвячених головним богам. Храмові приміщення залежно від кількості колон ділилися на декілька типів: храм «в *антах*» (дві колони перед головним входом), *простиль* (чотири колони), *амфіпростиль* (колони підтримують портик перед головним входом і такий же портик був розміщений з протилежної сторони), *периптер* (колони оточували храмове приміщення з усіх 4-х сторін, утворюючи круговий портик), *подвійний периптер* (портик навколо всіх 4-х сторін храму підтримувався подвійним рядом колон).

Внутрішні апартаменти храму складалися з головного залу, де знаходилася статуя головного божества міста (Зевса, Посейдона, Афіни, Аполлона та ін.), та приміщення для зберігання священного начиння, храмові і навіть міські скарби.

Особливим витвором грецьких архітекторів став ансамбль афінського Акрополя, входом до якого служили *пропілеї* – парадні ворота, збудовані Мнесиклом 437–432 рр. до н. е. з мармуру. Зовнішні колони були зведені у величому дорійському стилі, а всередині будівлі стояли легкі і вишукані іонійські колони. Приміщення пропілеї було



Пропілеї афінського Акрополя





Храм Ніки Аптерос

асиметричним, і північне крило було більшим від південного, яке урівноважувалося невеликим храмом *Ніки Аптерос* (Безкрилої), збудованим за проектом архітектора *Каллікрат* в стилі іонійського ордера 449 р. до н. е. Павсаній писав, що культова статуя Ніки у цьому храмі зображала богиню перемоги не крилатою, як звичайно, а безкрилою – щоб не полетіла з Акрополя. Це був приклад збереження примітивних магічних вірувань у релігії афінян навіть в період найвищого розквіту їхньої культури.

Найпрекраснішим пам'ятником будівельного мистецтва класичної епохи став головний храм Акрополя *Парфенон*, присвячений Афіні Діві (*Парфенос*) і споруджений архітекторами *Іктином* і *Каллікратом*. Будувався храм з пентелійського мармуру і був закінчений в 438 р. до н. е. Галереї, які оточували храм, склалися з 46 колон дорійсько-

го ордера. На фронтонах розміщувалися мармурові скульптури: народження богині мудрості Афіни з голови верховного бога Зевса; суперечка Афіни з Посейдоном за володарювання над Аттикою. За зовнішньою колонадою храму на верхній частині стін внутрішнього приміщення знаходився фриз, де зображувалася урочиста процесія на всенародному святі великих Панафіней. В середині храму було споруджено грандіозну статую Афіни – *Парфенос* скульптором *Фідієм* із золота і слонової кістки. До XVII ст. стародавній *Парфенон* зберігся у відносно непоганому стані, але наприкінці XVII ст., під час війни турків з венеціанцями, споруда *Парфенона* була сильно пошкоджена. Залишки скульптур *Парфенона* зібрав англієць *Елджін*, який подарував їх Британському музею в Лондоні.

Навпроти *Парфенона* стояв менший за розмірами, але складний за планом храм іонійського ордера – *Ерехтейон*, побудований наприкінці V ст. до н. е. У цьому храмі сміливо поєднувалися гладка поверхня і фігурні композиції колон у вигляді дівчат, які несли корзини (портик *каріатид*).



Парфенон





Портик каріатид Ерехтейона

Асклепія займав досить скромне місце серед дворища для прочан, лікарні, гімнасії, стадіону і театру – грандіозної будівлі на 120 м у діаметрі і з 55 рядами для глядачів. Він був побудований 360-330 рр. до н. е. *Поліклетом Молодшим* і мав дивовижну акустику.

Значне будівництво розгорнулося у заснованому 370 р. до н. е. центрі аркадського союзу – м. Мегалополі, де з'явився театр, який уміщав 44 тис. чоловік. Поряд з ним знаходився *Ферсилейон*, закрите приміщення для зібрань представників аркадського союзу. Стелю будинку підтримувало понад 60 променеподібно розміщених колон, що дозволяло з будь-якого місця добре бачити трибуну.

У тісному зв'язку з архітектурою розвивалася скульптура. Греки охоче прикрашували будинки, особливо храми, найрізноманітнішими статуями. Призначення скульптур було різним: *релігійне* (розробка образів найшановніших богів і героїв), *естетичне* (прикрашання площ, будинків, святилищ),

Прекрасний природно-архітектурний комплекс було створено в Олімпії, де проводилися Олімпійські ігри: храм Зевса, гімнасії і палестри для тренувань і виступів спортсменів, стадіони і басейни, бульварія і будинки для зберігання подарунків інших міст тощо.

IV ст. до н. е. приносить деякі зміни у розвиток архітектури. Центр культурного розвитку переміщується в Пелопоннес, міста західного узбережжя Малої Азії, Сицилію, припонтійські держави. Храми починають втрачати значення для громадських зібрань, для увіковічення пам'яті правителів тощо.

Приблизно 380-330 рр. до н. е. було побудовано архітектурний ансамбль святилища *Асклепія* в Епідаврї. Культ бога-лікаря тілесних і душевних недугів отримав велике поширення в IV ст. до н. е., коли старі культури богів-покровителів полісів уже не в такій мірі відповідали настроям суспільства. Сам храм



Стадіон в Епідаврї





«Дискобол» Мирона

руху. Найкраще це вдалося йому в статуї, яка зображає юнака – метальника диска («Дискобол»).

Справжньою гордістю «золотого віку» Перикла справедливо вважають твори його друга Фідія, який поєднував у собі різноманітні спеціальності: скульптора, ливарника, архітектора і декоратора. З 450 р. до н. е. він керував усім художнім оформленням Афин. Світову славу Фідію принесли статуї *Афіни Промакос* і *Афіни Парфенос*, яка мала 12 м висоти і стояла, спираючись на спис. Її золота одежа спадала до землі, а в правій руці вона тримала статуєтку богині Перемоги (Ніки). На її щиті була зображена боротьба греків з амазонками, на бортах сандалів у рельєфі – битва кентаврів з лапіфами. Не менше захоплення викликала і його статуя Зевса в Олімпії, виконана хрисоелефантинною технікою. На жаль, твори Фідія не збереглися і нам відомі лише з літературних описів або з поганих і пізніх копій.

Сучасником Фідія був *Поліклет* з *Аргоса*, глава аргоської скульптурної школи, сила таланту якого знайшла найвищий вияв у надзвичайно тонкому і правдивому зображенні людського тіла. До найкращих творів Поліклета належать «*Дорифор*» (спи-

ідеологічне (прославлення громадянина і воїна, фізично міцного, мужнього, з почуттям власної гідності, життєрадісного). Найпопулярнішими художніми образами були образ величного, могутнього і спокійного божества (чоловічого і жіночого) та оголеного воїна-атлета. А в IV ст. до н. е. з'являється олюднення образу божества, пом'якшення ідеальних рис і підкреслювання в них суто людських якостей. Скульптури богів і богинь IV ст. до н. е. більше нагадують смертних людей, ніж могутніх повелителів.

Грецькі майстри створювали велику кількість скульптур з найрізноманітніших матеріалів: мармуру, дерева, слонові кістки, вапняку, обпаленої глини. Крім того, вони могли передати у твердому матеріалі багато відтінків людського стану, їхні статуї наповнені життям і рухом.

Найбільшої досконалості грецька пластика V ст. до н. е. досягла в роботах *Мирона*, *Фідія* і *Поліклета*. Мирон ставив за мету зобразити людське тіло в момент



соносець), ідеальної будови юнак, який ніс спис; «Поранена амазонка»; «Діадумен», юнак-атлет, який накладає пов'язку переможця на свою голову; статуя *Гери* з слонової кістки і золота в храмі *Гери* в Арголіді. Поліклет прославився і як теоретик, який намагався встановити і обґрунтувати закони пропорційності частин і гармонії людського тіла. Він отримав перемогу над кращими еллінськими майстрами в конкурсі, оголошеному Ефесом на виготовлення статуї амазонки. Могутня, з атлетично розвиненим тілом амазонка була зображена ним пораненою.

Велич, супокій, урочистість, з одного боку, пишність матеріалу і художня майстерність – з іншого, складають характерні риси скульптур класичного періоду. Щоправда, в IV ст. до н. е. зростання індивідуалізму дещо вплинуло і на скульптуру. *Деметрій з Алопеки*, скульптор останніх десятиріч V і перших десятиріч IV ст. до н. е., рішуче порвав з типовими образами, які панували в скульптурі його попередників. Він створював скульптури людей, старанно передаючи їхні характерні особливості, не зупиняючись навіть перед потворними рисами старечого віку.

Таким чином, еллінські скульптори створювали і прославляли полісний ідеал громадянина, який реалістично відображав політичне і соціальне переважаючі середніх верств громадянського колективу у більшості грецьких міст-держав.

6. ЖИВОПИС І МУЗИКА

V ст. до н. е. було часом великого перелому у живопису. На початку століття в живопису і малюнках на вазах панували ще площинні зображення, була відсутня передача глибини простору. Цей спадок архаїчного часу був подоланий художником *Полігнотом* з о. *Фасос*, розквіт діяльності якого припадає на другу чверть V ст. до н. е. Уявлення про сюжети і характер творів *Полігнота* дають описи його картин у *Павсанія*, а про стиль і манеру малювання – зразки вазового живопису, бо майстри-ремісники, які розмальовували вази, знаходилися під його сильним впливом. Більше того, нині встановлено навіть вплив *Полігнота* на самого *Фідія*. Художник писав картини переважно міфологічного змісту (наприклад, зображення



Афіна Промахос





Червонофігурна ваза

Шедевром грецького живопису був і розпис аттичних ваз. У V ст. до н. е. переважаючим типом був червонофігурний розпис. Фон на цих малюнках суцільно покривався блискучим чорним лаком, а фігури не замальовувалися – залишалися природного червоного кольору випаленої глини.

Новий напрямок живопису був представлений *Аполлодором* (друга половина V ст. до н. е.) з Афін. Пліній повідомляє, що Аполлодор прославився на всю Грецію тим, що вперше на своїх малюнках став передавати ефекти світла і тіні, а також перспективи, поклавши початок живопису в сучасному розумінні цього слова.

В класичну епоху продовжувало розвиватися і художнє ремесло – виготовлення різнокольорових статуєток з бронзи і теракоти, багато розмальованого металевого начиння, різьбленого каменю тощо.

У живопису IV ст. до н. е. мав продовження напрямком, розпочатий афінським художником Аполлодором. Серед живописців слід виділити *Павсія з Сикіона*, який винайшов розпис восковими фарбами (*енкаустика*). Ці фарби вирізнялися яскравістю, свіжістю і водночас високою якістю. Техніка енкаустики дозволяла Павсію вирішувати більш складні художні завдання, ніж це було можливо раніше, наприклад зобразити чорного бика, який повернений передньою частиною до глядача.

Важливу роль у житті греків відігравало і музичне мистецтво. Легенди і міфи підкреслюють виняткове значення музики. Так, *Орфей* своїм співом зачаровував диких звірів, дерева і скелі. А під звуки ліри *Амоіона* слухняно укладалося каміння при будівництві Фів. Греки вірили у силу музики, бо навіть естетичні вчення склалися в Елладі під значним впливом музичних вражень і теорій. Поняття «гармонія» мало



досить широке значення: наприклад, при оцінці витворів архітектури. У середовищі піфагорійців виникло вчення про гармонію небесних сфер. Світила у своєму рухові нібито народжують звуки, що відповідають тим, які використовуються у музиці. А в Спарті музика була тісно пов'язана з гімнастичним вправамі і військовими тренуваннями.

У Стародавній Греції були струнні, духові й ударні інструменти. Смичкових інструментів греки не знали. Струнні інструменти нерідко називалися загальною назвою – ліра. Поряд з лірою були широко розповсюджені також *кіфара*, *барбітон* та інші. До духових інструментів належали *флейта* і різні види труб. А найважливішими інструментами були *кімвали* і *тимпани*. Кіфара вважалася інструментом світлого бога Аполлона – бога гармонії, покровителя муз. Її звуки асоціювалися з відчуттями і, здавалося, знімали біль. На противагу їй музика флейти говорила мовою пристрасті. Це була музика бога Діоніса.

Гра на музичних інструментах у греків зводилася до акомпанементу. На інструменті бралися лише ті ноти, які виконував співак, але поступово розвинулося «*різноголосся*», так звана *гетерофонія*, тобто звуки голосу і звуки супроводу перестали співпадати. Щоправда, Еллада знала лише співзвуччя і не знала акордів, які склалися з 3-х і більше звуків. Були відсутні також багатоголосся і оркестри, а хори виконувалися в унісон.

Основа теорії музики і музичної акустики була закладена в Греції *Піфагором*. Згідно з легендою, він встановив співвідношення між висотою звуку і довжиною струни – чим довша струна, тим нижчий звук. Простим співвідношенням довжин (1:2; 3:2; 4:3) відповідають благозвучні інтервали (октава, квінта, кварта).

На відміну від піфагорійців учень Аристотеля *Аристоксен* наприкінці IV ст. до н. е. став надавати основне значення не математичним вишукуванням, а реально почутим співвідношенням між звуками. Протилежності цих двох напрямків довго зберігалися і визначали два різних шляхи музично-теоретичних досліджень.

У часи Аристоксена сформувалася і *нотація* – позначання звуків умовними знаками. Для цього використовувалися букви грецького алфавіту. Нотація вокальної та інструментальної музики дещо відрізнялася.

7. ПОБУТ

І ВИХОВАННЯ ГРЕКІВ

Побут населення тієї чи іншої держави значною мірою залежить від кліматичних умов, у яких вона знаходиться. Район теплового субтропічного клімату з сухим і спекотним літом та короткою і теплою зимою позначився на особливостях життя і побуту стародавніх греків. Житлові приміщення греків, де вони жили сім'ями з невеличкою кількістю домашніх рабів, являли собою



Співак з музою Терпсихорою





Банкет

одповерхові будиночки. Навколо внутрішнього дворику, до якого примикали криті портики, підтримувані колонами, розміщувалися ряд кімнат. Вікон на першому поверсі не було, а світло проникало через двері, що виходили у двір. Частина будинку називалася *андрон* (приміщення для чоловіків), і в ній організовувалися банкети – *симпосії*. Інша частина призначалася для жінок і називалася *гінекей*. Будинки будувалися з каменю або з цегли-сирцю, штукатурилися і фарбувалися. Вхідні двері замикалися великими замками. А в будинках знаті підлога прикрашалася мозаїкою з різнокольорової гальки. Обстановка у житлових приміщеннях була досить простою: ложа (*кліни*), на яких не лише спали, але й напівлежали під час банкетів; невеликі низькі обідні столики (транедзи); лари; табуретки; крісла. Освітлювали кімнати плоскими глиняними світильниками, які ставили на високі вузькі бронзові підставки і в які для горіння заливали оливкову олію.

Значну роль у домашньому побуті греків відігравав глиняний посуд. Для зберігання вина й олії використовувалися гостродонні амфори з двома ручками. При транспортуванні їх закупорювали глиняними пробками, а також зробленими з уламка черепа чи глиняного посуду, і потім заливали смолою. Столовий посуд переважно прикрашався художнім розписом.

Простою була і їжа греків, яка складалася з ячмінного хліба (пшеничний їли лише багаті), овочів, риби, фруктів, розбавленого вина. М'ясо їли лише під час жертвопринесення.

Невибагливий був грецький одяг, і зазвичай він виготовлявся з вовни. Чоловічий одяг складався з *хітона* – сорочки до колін і *гіматія* – довгого плаща, який являв собою прямокутний відріз матерії, по краях якої пришивалися невеликі гіри, щоби тканина красиво звисала. Гіматій нічим не кріпився, він тримався на тілі завдяки обтягуванню країв гирками, але головним чином завдяки витримці, яка розвивалася постійними заняттями фізкультурою і вмінням спокійно рухатися, не роблячи непотрібних жестів і кроків.

У жінок хітон був дещо довшим, він сягав щиколоток. Значно різноманітнішим був і жіночий гіматій. Гречанки інколи накидали край гіматія на голову або закривали частину обличчя, коли виходили з дому. Часом жінки перекидали гіматій з руки на руку, через спину як шаль.

Ремісники одягалися в короткі хітони, у яких праве плече залишалось відкритим, і носили шапки конусоподібної форми. У себе в місті греки не одягали головного убору, а коли відправлялися в подорож, одягали широкополі капелюхи і короткі плащі.

Найпоширенішим взуттям були сандалі зі шкіряними підшваами, які прив'язувалися ремінцями до ноги.





Афінська школа

якщо народжувалася дівчинка, то на дверях висіла вовняна пов'язка (символ жіночої працелюбності). До семи років дитина жила в гінекеї під наглядом матері. У можливих сім'ях турбота про дитину покладалася на годувальниць. Маленький афінянин нічим, крім ігор, не займався. Він мав багато іграшок: м'ячі, обручі, брязкальця, дзиги тощо.

З рук годувальниці дитина з семи років переходила в руки педагога (від грец. «пайс» – дитина і «аго» – веди за руку) з рабів, якого вибирали господарі, керуючись непридатністю його в домашньому господарстві. Педагог супроводжував хлопчика на заняття, йдучи позаду, ніс книги, таблиці чи музичні інструменти школяра. На вулиці він стежив, щоб хлопчик ні з ким не розмовляв, йшов, опустивши очі, давав дорогу старшим, не допускав відвідування ринку, де легко міг почути непристойні речі.

Починаючи з семи років, хлопчик відвідував *музичну школу* (з грец. – «мистецтво муз»). В Афінах кожному давалася свобода вчитися у кого й як хоче, держава не втручалася, за винятком тих випадків, коли справа йшла про дітей загиблих у війнах

Греки сказали своє вагомe слово і в галузі педагогіки, приділяючи значну увагу вихованню підростаючого покоління. У стародавньогрецьких полісах в основному сформувалися дві виховні системи: спартанська і афінська (сутність першої була охарактеризована у главі 5).

Афінська виховна система ставила перед собою мету підготувати гармонійно розвинену особистість, яка б поєднувала внутрішню і зовнішню красу. Самі греки визначали цю мету поняттям *колокагатія* (від грец. «калос» – красивий і «агатос» – дивуватися).

Виховання в Афінах, на відміну від Спарты, було головною соціальною функцією сім'ї. Коли двері в будинку прикрашалися вінком з маслинових гілок (символ громадянської хоробрості), то це означало народження хлопчика, а





Урок читання

У програму приватної школи входили: читання, письмо, література, вокальна та інструментальна музика, фізичні тренування. Перших 3 роки навчали грамоті. Перед початком занять молилися Аполлону і музам, зображення яких знаходилися в кожній школі. Навчання грамоті розпочиналося з відмінювання слова «муза». Щоб навчання проходило успішно, вчитель роздавав учням глиняні таблички, де були написані букви і склади, з яких поступово вчилися складати слова. Потім вчилися писати. У давнину греки писали без використання великих букв і без інтервалів, які відокремлювали слова. Книги писали на нешироких довгих смугах папірусу. Текст розміщувався невеликими колонками, висота яких відповідала ширині папірусу. Такі книги (грец. «бублон») згорталися і зберігалися у вигляді сувою в особливих коробках циліндричної форми. Під час шкільних занять греки користувалися *диптихами*. Це були дві дощечки, з'єднані з одного краю скріпами, які дозволяли розкривати і закривати їх як сучасні палітурки. Краї дощечок трохи виступали над широкою їх поверхнею, яка натиралася воском. По цій поверхні писали *стилем* – гостроконечною кістяною чи металевною паличкою. Зворотний широкий чи закрутлений кінець стилю використовувався для стирання написаного. На папірусі писали очеретяною паличкою. Найчастіше записували вислови мудреців: «Будь володарем своїх задовольень» (Клеобул), «У щасті знай міру, а в біді розсудливість» (Періандр).

Навчившись грамоті, учні починали читати Гомера, Гесіода. Щоб полегшити запам'ятовування, поряд з ними ставили малюнки і барельєфи з мармуру чи глини, які зображували головні історичні сцени, причому під кожним з персонажів було написано його ім'я.

Значну увагу приділяли і лічбі. Цифр греки не знали і позначали їх буквами алфавіту, що вело до громіздких задач з багатоцифровими числами. Тому вивчали чотири арифметичні дії, квадрати і куби чисел, дроби, пропорції і розв'язували геометричні задачі.

Коли маленькому афінянинові виповнювалося 13 років, починалася його музична освіта. Людина, яка не оволоділа грою на кіфарі, лірі і флейті, вважалася невіглахом. У тісному зв'язку з музичною освітою стояло і навчання співу. В окремі моменти шкільного життя навчання співу виступало на перший план, оскільки необхідно було готувати хори дітей і підлітків для державних свят.

За провини в школі карали різками або бамбуковою палицею, б'ючи по руках. Ставлення учнів до вчителя було неприязне і навіть вороже. Приходили в школу зі сходом сонця і залишалися до його заходу. Дорослим заборонялося заходити



громадян (державна виховувала їх за власний кошт). Школа була у віданні *дидаскала* (грец. «дидаско» – я вчу), якому батьки платили за навчання дітей. Афіняни із зневагою ставилися до кожного, хто працював за гроші, і тому вчителі не користувалися повагою у суспільстві.



Тренування молодих атлетів у палестрі

школи називалося *палестрою*. Вони носили імена їхніх власників – *педотрибів* і поділялися на відкриті (для бігу і боротьби) та закриті (для натирання тіла олією і обсипання піском перед вправами, для миття). Педотриба легко було упізнати по вилоподібній палиці, за допомогою якої він керував вправами і карав винних. Він спостерігав також за молодими учнями; стежив, щоб вони трималися прямо і ходили носками назовні.

Система фізичного виховання в палестрі включала біг, боротьбу, стрибки, метання диска та списа і називалася *пентахлон* (п'ятиборство).

Біг був одним з найдавніших і найпоширеніших форм гімнастичних вправ. На Олімпійських іграх він займав найпочесніше місце, оскільки саме переможець в бігу давав ім'я Олімпіаді. Велике значення мав біг в умовах грецької військової тактики, коли вимагалось швидко переміщувати величезну кількість воїнів – рагтові атаки і відступи.

При стрибках греки використовували кам'яні чи металеві гантелі для посилення поштовху. У момент відштовхування від землі їх кидали вперед різким рухом і це збільшувало довжину стрибка.

Досить важливим видом занять була боротьба, під час якої проявлялися одночасно сила, спритність і винахідливість, а разом з цим приводилися в дію одночасно всі м'язи тіла. Дві умови були необхідні для проведення борцівських поєдинків – грязюка (щоб зробити намащене олією тіло ще слизькішим) і пилюка (для полегшення захвату). Для перемоги потрібно було примусити суперника тричі торкнутися землі обома лопатками.

Метання диска було вправою, яка вимагала не лише великої спритності, але й досвіду. Диск важив близько 6 кг і до початку метання його тримали не в тій руці,

в школу, за винятком тих моментів, коли вони запрошувалися на шкільні свята. Шкільних канікул не було, але кожного місяця було багато святкових днів, під час яких діти відпочивали. Таким чином, мусична школа була загальноосвітньою і давала літературну та музичну освіту.

З 12 років афінський школяр починав відвідувати *гімнастичну школу* (грец. «*гімнас*» – голий) одночасно з мусичною, яку в 14 років закінчував. Гімнастика, яку ще Солон зробив обов'язковою для молоді, знаходилася під безпосереднім наглядом держави. Приміщення гімнастичної



якою метали, щоб не втомити її. Ставилося завдання – закинути диск якомога далі, застосовуючи два прийоми: при першому диск у польоті описував дугу, а при другому – летів по горизонталі.

Метання списа мало і безпосереднє значення для підготовки майбутнього воїна. При його метанні ставилися різні завдання: кинути спис якомога далі чи потрапити у вказану точку. Спис метали не лише однією рукою, а інколи зразу два списи двома руками.

У палестрах учні займалися також *сферистикою* (іграми і розвагами) та *орхеїстикою* (мистецтвом танцю або наукою володіння рухом тіла). Перебуванням у музичній та гімнастичній школах закінчувалося навчання афінянина в приватних навчальних закладах.

Вищим навчально-освітнім закладом для найзаможніших афінян були *гімнасії*, призначені для подальшого вдосконалення тіла заняттями гімнастикою, а також поглибленого вивчення філософії, літератури і політики. В Афінах, наприклад, існувало три державних гімнасій: Лікей, Академія, Кіносарг. *Лікей* розміщувався у східній частині міста, у місцевості, що належала храму Аполлона Лікейського, звідси і пішла його назва. *Академія* знаходилася у північно-східній частині міста, у гаю, присвяченому міфічному герою Академу. А *Кіносарг* був побудований за міськими воротами, і приймалися в нього, на відміну від двох перших, громадяни змішаної крові, бо він був присвячений Гераклу, який серед богів теж був нечистокровного походження. Гімнасії являли собою монументальні приміщення прямокутної форми, 400 м по периметру. Будинки прикрашалися фресками і статуями Аполлона, Геракла та інших міфічних героїв, які уособлювали красу і здоров'я. У гімнасіях молодь перебувала впродовж двох (з 16 до 18) років. Одночасно з ними гімнасії відвідували і дорослі громадяни, які приходили з метою приємно провести час, поділитися новинами, поспостерігати за гімнастичними змаганнями молоді, а інколи і послухати популярного філософа. У гімнасіях розгорталися філософські дискусії, ставилися один одному запитання: як визначити, що таке краса, мужність. Слухачі повинні були зізнаватися у своїх прихованих думках, зробити свій правильний вибір і обґрунтувати спосіб життя, який збиралися вести.

Коли юнаку виповнювалося 18 років, він два роки повинен був провести в *ефебіях*. Ефебія була державним і суто військовим закладом, на чолі якого стояли стратеги. На осіб, яких призивали в ефебію, складалися спеціальні списки (в середньому по 1000 чоловік), які зберігали свою силу після закінчення ефебії впродовж 40 років, оскільки обов'язок військової служби поширювався до 60 років. Ефебія розпочинала-



Озбросний ефеб на коні



ся з внесення в громадські списки, для чого юнаки проходили перевірку стосовно чистокровності походження і при виявленні, що родичі не були законнонародженими, звинувачений міг бути проданий в рабство на користь держави. Зарахування в ефебію було пов'язане зі складанням присяги на вірність батьківщині. Складена присяга перетворювала юнака в правоздатну людину, давала їй право успадкування, опіки (над матір'ю), розпоряджатися майном, бути членом народних зборів тощо. Текст присяги *ефебів* зберігся до наших днів: «Я не осоромлю священної зброї і не залишу товариша в бою, буду захищати і один, і з багатьма все священне і заповітне; не применшу сили і слави вітчизни, але збільшу їх і буду розумно підкорятися існуючому урядові і законам, встановленим і тим, що будуть прийняті, а якщо хтось буде намагатися знищити закони або не підкорятися їм, я не допущу цього і буду боротися проти нього і один, і зі всіма; буду також шанувати батьківські святині. У цьому хай будуть мені свідками боги!»

Ефеби виділялися серед інших афінян своєю виправкою і одежею. Вони носили широкополі капелюхи і темні військові плащі – *хламиди*, а також коротко стригли волосся. Впродовж першого року ефеби проходили досить різноманітну підготовку, яка включала і гімнастичні тренування, і вправи військового характеру: боротьба, біг, вправи з верхової їзди, їзди на колісницях, метання списа, диска, каменів (за допомогою праці), стрільба з лука, плавання. Поряд з цим вивчалися питання військової техніки того часу: використання бойових машини, мистецтво побудови військових таборів, основи кораблебудування тощо. Однак ефебія першого року не являла собою організації суто казарменого типу. Ефеби збиралися щоденно на спеціальні заняття та спільні трапези, але інший час вони вільно жили в Афінах, проводячи своє дозвілля в шинках, з флейтистами і за грою в кості. Не бривалися ефеби і нічними дебошами, які страхали мирних жителів і вимагали втручання владних структур. Таким чином ефеби проводили перший рік, а наступного, після засідання народних зборів, в театрі ефеби показували народу стройові прийоми, отримували від держави щит і спис та виступали на охорону державних кордонів. Вони чергували також у гарнізоні м. Пірея, вивчаючи основи морського мистецтва на державних кораблях, спостерігали за дорогами як кінна поліція. Використовували ефебів і для зовнішніх операцій. Так, 458 р. до н. е. ефеби під керівництвом стратега *Мероніда* билися з коринфянами в Мегарах, а 435 р. до н. е. в околицях Коринфа Нікій на чолі ефебів добився блискучої перемоги.

Таким чином, якщо спартанська виховна система була спрямована на підготовку сильного, мужнього і хороброго співучасника військової общини, то метою афінської педагогіки було виростити гармонійно розвиненого члена громадянської общини, який міг би брати участь в управлінні державою, збагаченні культурних досягнень та захисті незалежності Аттики.

Такою в головних рисах бачиться нам грецька культура класичного періоду. Незважаючи на війни і кризи, будівельна, наукова, літературна, художня та інша діяльність не припинялася, а переміщалися лише культурні центри. Культура Греції класичного періоду являла собою новий значний крок у розвитку світової цивілізації, вона збагатила світовий процес культурної творчості багатьма плодотворними ідеями, образами, шедеврами, які увійшли в художню скарбницю людства, послужили висхідним пунктом розвитку напрямків культурного життя наступних поколінь.



Питання для контролю:

- Охарактеризуйте основні досягнення грецької філософії.
- Проаналізуйте розвиток гуманістичних та природничих наук у класичній Греції.
- Дайте характеристику розвитку грецького театру.
- Визначте особливості грецької релігії.
- Опишіть основні досягнення грецької архітектури і скульптури класичного періоду.
- Висвітліть особливості грецького живопису і музичного мистецтва.
- Охарактеризуйте побут греків.
- Дайте оцінку спартанської системи виховання.
- Визначте основні етапи освітньо-виховної системи в Афінах.

Тематика індивідуальних навчально-дослідних завдань:

- Філософські погляди Піфагора і піфагорійців.
- Основні досягнення природничих наук класичної Греції.
- Філософські погляди Платона і Аристотеля.
- Організація грецького театру.
- Олімпійські ігри: організація і значення для античності.
- Принципи забудови античного міста.
- Особливості грецької музичної культури класичного періоду.



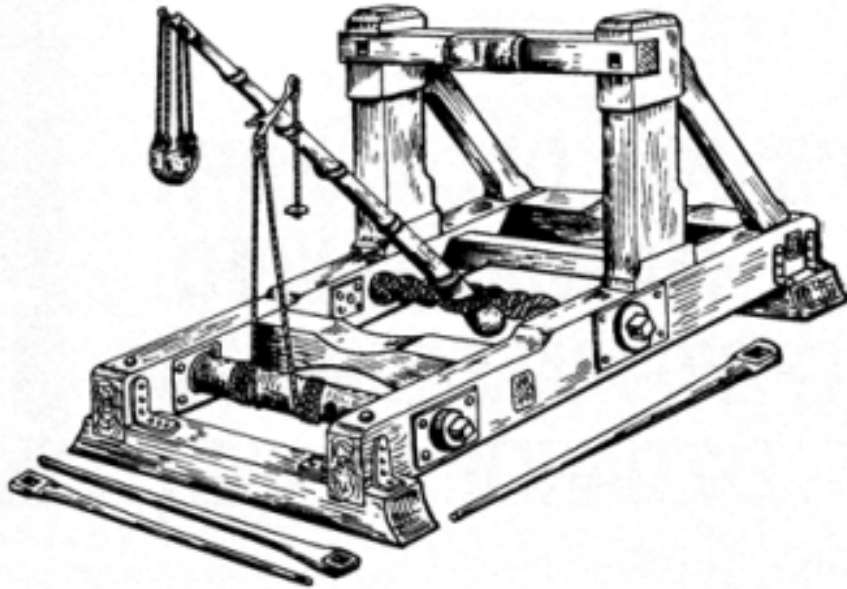

Модуль III

ГРЕЦІЯ І БЛИЗЬКИЙ СХІД В ЕПОХУ ЕЛЛІНІЗМУ



ЗАВОЮВАННЯ ОЛЕКСАНДРА МАКЕДОНСЬКОГО. ГРЕКО-МАКЕДОНСЬКА ЕКСПАНСІЯ НА СХІД

Глава

15



Про східний похід Олександра Македонського писали його соратники і сучасники, історики, філософи і письменники наступних поколінь. Грандіозні завоювання, раптова смерть царя та швидкий розпад його держави незмінно привертала увагу і вимагали пояснень. Раніше за всіх описав похід супутник Олександра *Каллісфен* (родич і учень Аристотеля) в роботі «*Роман про Олександра*», в якій возвеличує гегемонію еллінів у поході. Але, за останніми даними, цей твір, напевно, був написаний в Єгипті в I ст. н. е. невідомим автором. Філософ-кінік і географ *Онесикрит* написав роман «*Про Олександра*» в стилі опису виховання кініків.

Після смерті Олександра його похід описав *Клітарх*. Раніше вважали, що він запозичував матеріал у Каллісфена, однак тепер доводять, що єгипетський автор запозичив події у Клітарха. Надійшли серед творів сучасників Олександра є роботи: *Хариса* (церемоніймейстера при палаці Олександра), *Аристокбула* (будівельника та інженера) та *Птолемея* (єгипетського царя). Безпосередньо з часів, коли жив македонський цар, збереглося лише декілька написів, які містять постанови, закони та інші документи від його імені. Так, наприклад, діяльності Олександра в Греції присвячена промова «*Про договір з Олександром*», вміщена в творах Демосфена, але, очевидно, вона належить іншому оратору, його сучаснику, якого назвали *Псевдо-Демосфен*.

Всі античні твори, присвячені походу Олександра, можна розділити на три напрямки: апологетичний, прихильники якого вихваляли доблесті македонського царя; негативний, послідовники якого бачили в Олександрі тирана, східного деспота, жорстокого і несправедливого; третій пов'язують з філософською школою перипатетиків (учнів Аристотеля), які позитивно оцінювали діяльність царя в перші роки, коли він прислухався до порад свого вчителя, але пишуть про негативні зміни, що відбувалися у міру зростання його влади (переломним моментом вони вважають страту Каллісфена). Автори першого напрямку прославляли діяння Олександра, в значній мірі ідеалізуючи його та його діяльність. Серед них найдоброякіснішими визнаються праці Арріана, знатного малоазійського грека з Віфінії, який зробив блис-



кучу військову та адміністративну кар'єру у римлян в середині II ст. н. е. Він написав «*Анабасис Олександра*» в 7 книгах, в якому висвітлена переважно військова історія походу, та «*Індію*» – розповідь про повернення македонської армії з Індії, вздовж узбережжя Індійського океану до гирла *Євфрату*.

На початку II ст. н. е. Плутарх написав біографію Олександра, де дав яскравий образ македонського царя, окреслив риси його характеру. Крім біографії, Плутарх написав невеликий твір «*Про фортуна Олександра Великого*», в якому намагається з'ясувати, в чому причина успіху македонянина.

До тієї ж тенденції прославлення Олександра приєднується «Історична бібліотека» Діодора, у XVII книзі якої описано його завоювання і виникнення величезної монархії.

Існує також негативна традиція в оцінці діяльності Олександра, корені якої, очевидно, тягнуться до його сучасників з греко-македонської опозиції. Увагу до тінювих сторін діяльності завойовника – грабунків і звірств, повертає в «*Історії Олександра Великого*» римський історик середини I ст. н. е. *Квінт Курцій Руф*.

Така ж негативна традиція щодо Олександра помітна і в 11-12 книгах «*Історії Філіппа*» *Помпея Трога*, які збереглися в скороченому викладі Юстина. Ряд цінних свідчень про діяльність Олександра Македонського містять 11-14, 15-16 книги «*Географії*» Страбона.

Після вивчення матеріалу глави ви повинні:

Знати	<ul style="list-style-type: none"> – мотиви вбивства Філіппа II; – обставини приходу до влади Олександра Македонського; – хід підготовки східного походу; – маршрут східного походу Олександра; – основні битви Олександра з персами у Малій Азії і Сирії; – особливості походу в Єгипет і Персію; – труднощі походу в Середню Азію та Індію; – характер та суть опозиції в армії Олександра Македонського; – причини завершення східного походу; – заходи щодо організації управління новоствореною світовою імперією; – причини смерті Олександра Македонського.
Вміти	<ul style="list-style-type: none"> – співставити мотиви вбивства Філіппа II; – пояснити обставини приходу до влади Олександра Македонського; – проаналізувати хід підготовки східного походу; – визначити маршрут східного походу; – виділити основні битви Олександра Македонського з персами; – окреслити етапи походу Олександра; – виявити труднощі походу в Середню Азію та Індію; – дати критичний аналіз характеру опозиції в армії Олександра Македонського; – простежити причини завершення східного походу Олександра; – охарактеризувати заходи Олександра щодо організації управління новоствореною світовою імперією; – зіставити основні гіпотези смерті Олександра Македонського.



Розуміти

- причини вбивства Філіппа II;
- підстави проголошення Олександра царем;
- характерні особливості підготовки походу проти персів;
- причини східного походу Олександра Македонського;
- стратегію і тактику армії Олександра під час основних битв із персами у східному поході;
- закономірність труднощів армії Олександра у східному поході;
- підстави для виникнення опозиції в армії Олександра;
- суть опозиції Олександрю Македонському;
- причини завершення східного походу Олександра;
- роль і значущість східного походу;
- зміст заходів Олександра щодо організації управління новоствореною імперією;
- як помер Олександр Македонський.

1. СМЕРТЬ ФІЛІППА II. ПРОГОЛОШЕННЯ ЦАРЕМ ОЛЕКСАНДРА І ПІДГОТОВКА СХІДНОГО ПОХОДУ

ний потік з цього часу перетворюється в організований загарбницький рух на чолі з македонським царем. Енергійні приготування до східного походу були перервані раптовою смертю Філіппа II, вбитого під час весілля своєї дочки, дорогою в театр, македонським юнаком *Павсанієм*. Стосовно причин смерті Філіппа існує ряд гіпотез:

- 1) вбивство Філіппа було організоване македонською аристократією, незадоволеною абсолютистською, диктаторською політикою царя і своїм приниженим становищем;
- 2) у змові взяв участь перський цар, підславши своїх убивць;
- 3) вбивство було організоване шостою дружиною Філіппа II *Олімпіадою* з Епіра (її називали «епірська відьма»), яка хотіла розчистити шлях своєму синові Олександрю до престолу. Вона сама поховала вбивцю Філіппа, надягнувши йому на голову золотий вінок;
- 4) це була помста Павсанія за його згвалтування опікуном нової цариці Клеопатри Агталом. Філіпп знав про це, однак не дав ходу судовій справі, за що і поплатився. Доля істини є в кожній із гіпотез і кожна має право на існування.

В особі царя загинув великий творець, який передчасно залишив своє незавершене творіння. Велич Філіппа полягала в тому, що він ніколи не намагався випередити свій час, не вів азартної гри з неможливим і не ставив перед собою нездійсненних завдань. Він пе-

Коринфський конгрес ознаменував нову фазу в історії підкорення греками народів Сходу. Неорганізований колонізацій-



Олімпіада і Філіпп II



реважно намагався досягати успіху з допомогою дипломатії, пропаганди, не цурався і підкупу.

Філіпп був великим майстром політичної гри, він ніколи не ставив все на карту заради перемоги і намагався розв'язувати той чи інший вузол, а не рубати його з плеча. Будучи блискучим психологом, він майстерно згладжував усі суперечливості, підтримував друзів, схилив на свою сторону тих, що вагалися і, таким чином, обдурював суперника. Жоден політик у той час не володів до такої міри мистецтвом принципу «*divide et impera*» (розділяй і володарюй), не вмів так віртуозно використовувати пропаганду, ошуканство, відвертаючи увагу маневри. Філіпп спритно і гнучко пристосовувався до ситуації, будучи то простодушним чи хитрим, гуманним чи жорстоким, скромним чи величавим, стриманим чи рішучим.

Дипломатичній спритності Філіппа відповідала його зовнішня привабливість і особиста чарівність. Він прославився як блискучий оратор, гострота і блиск розуму якого викликали захоплення. Він був дотепним з греками, люб'язний з жінками, а в битвах вів усіх за собою.

Зі смертю Філіппа померла і надія об'єднати грецькі та македонські серця у їхньому намаганні до спільного майбутнього. Ця ідея не знайшла ні прихильника, ні захисника в особі Олександра. Його завданням було об'єднати усі народи і країни.

Про особисті якості Олександра існували й існують значні розбіжності серед дослідників. Одні схильні перебільшувати, а інші, навпаки, применшують його якості. Безсумнівно одне, що Олександр володів великим розумом, силою волі і цілеспрямованістю. Розповідають, що він народився у той самий день, коли грек Герострат, намагаючись хоча б чим-небудь прославити своє ім'я, спалив храм богині Артеміді в малоазійському місті Ефесі, який вважався одним із семи чудес світу (356 р. до н. е.), а цар Філіпп у день народження сина отримав повідомлення про три славні перемоги (на Олімпіаді, про взяття Потидеї і про перемогу Парменіона над іллірійцями).

Уже в дитинстві Олександр відзначався безмежним честолюбством, наполегливістю, допитливістю, але був запальний і зухвалий. Його вихователем був спартанець Леонід, який відучував його від розніженості, прищепленої матір'ю. З 13 років його виховував видатний афінський філософ Аристотель, який після смерті Платона покинув Афіни і виїхав у Малу Азію. Ще батько



Олександр Македонський



Статуя молодого
Олександра зі списом



Аристотеля був придворним лікарем у македонського царя Амінти. Тому філософ з радістю прийняв запрошення Філіппа II. На царській віллі, далеко від столиці, в оточенні своїх ровесників Олександр вивчав філософію, етику, мистецтво, географію та інші природничі науки. Майбутній цар понад усе любив військові ігри та історію. Він знав напам'ять «Гіаду», а улюбленим його героєм був Ахілл.

Олександр з юнацьких років звик суворо розправлятися з придворними, ріс жорстоким і грубим, але хоробрим. Якось Філіпп купив синові коня, прозваного за подібність його голови до бичої *Букефалом* (бикоголовий). При оглядинах ніхто не міг навіть підійти до тварини, і Філіпп думав відмовитися від покупки. Олександр вирішив довести батькові свою сміливість, схопив коня за вуздечку і повернув проти сонця, оскільки помітив, що кінь лякається власної тіні. Потім юнак приборкав Букефала, їдучи верхи, а Філіпп заплакав від радості і, обнявши сина, сказав: «Сину, шукай собі підходяще царство, Македонія для тебе занадто мала!»

Олександр народився героєм; з тонким розумом і геніальним обдаруванням полководця він поєднував високе натхнення і непохитну впевненість у своїх силах та щасті. У нього навіть була зовнішність героя: смілива хода, палючий погляд, сильний голос.

Філіпп по праву гордився сином, який подавав такі блискучі надії; він любив його як майбутнього виконавця своїх планів і задумів і із задоволенням слухав, коли македонці називали його, Філіппа, своїм полководцем, а Олександра – царем. Проте в останні роки життя Філіппа відносини між батьком і сином погіршилися через ігнорування Філіппом матері Олександра, яку той ніжно любив.

Кожного разу, коли приходило повідомлення про перемогу македонян, одержану під керівництвом Філіппа, Олександр зажурено говорив своїм товаришам: «Батько все зробить до нас, і мені з вами не залишиться здійснити жодного славного подвигу!» Однак уже з 340 р. до н. е. Філіпп почав залучати Олександра до державної діяльності, а 338 р. до н. е. він уже командував лівим флангом македонських військ в битві при Херонеї. При вступі на престол новому царю було всього 20 років.



Голова Олександра
Македонського

При повідомленні про смерть Філіппа (першим його отримав Демосфен через таємних гінців стратега *Харидема*, який знаходився поблизу фракійського узбережжя) афіняни відзначили веселе свято і видали почесну постанову на пам'ять про вбивцю; ці пропозиції вніс сам Демосфен.

Філіпп з'явився світу, як великий чаклун і чарівник, а його смерть дала народам немало спокою позбавитися опіки і панування македонян. У Греції гегемонія Філіппа трималася на 3 стовпах: його особистому авторитетові, перемозі македонської зброї і довірі прихильників. Але після смерті царя у багатьох містах знову підняли голови патріоти полісної системи. При повідомленні про смерть Філіппа Демосфен одягнув святкове вбрання з вінком на голові, приніс богам жертви і виголосив промову, в якій назвав нового царя «дурником». Більшість великих полісів відмовилися визнавати Олександра. Греки знову показали свою ха-



рактерну особливість – радіти завчасно, піддаватися хвилинному настрою і будувати нездійсненні плани. Вони не підозрювали, яку силу таїть у собі новий правитель.

Даремно відправляв Олександр послів, які запевняли в його доброму ставленні до Еллади і його повазі до існуючих традицій вольності. Елліни були оп'янілі надією, що знову повернеться епоха слави і перемог.

Становище Олександра було важким (навіть частина македонського війська під орудою Аттала готова була відкрито стати на бік еллінів і вимагала рішучих дій). Його друзі закликали його поступитися, поки ще не все втрачено, помиритися з Атталом і залучити на свою сторону відправлене в Азію військо, не перечити діяти грекам, схилити на свій бік подарунками фракійців, гетів, іллірійців і обеззброїти милістю бунтівні елементи. Таким чином Олександр міг би досить міцно утвердитися в Македонії і мирно правити своєю країною. Але не такою людиною він був.

Сукупність загрожуючих йому небезпек поділялася на три категорії: північ, Азія, Еллада. Якщо він виступить проти північних народів, тоді Аттал буде мати час на зміцнення своєї армії і переправи з Азії в Європу, а союз грецьких міст зміцниться і Олександр буде вимушений карати зброєю як зраду і відкритий виступ держав те, що тепер може карати як справу невірних і підкуплених перським золотом демагогів. Якщо він піде проти Еллади, то навіть невеликих загонів буде достатньо, щоб перешкодити йому пройти через проходи і затримати його, тоді як Аттал отримає можливість діяти в його тилу і об'єднатися з бунтівливими фракійцями. Проте найризикованіше було рухатися проти самого Аттала. Це означало македонцям воювати з македонцями. Але воювати з ним Олександр не довелося, оскільки в Пеллу з'явилися послі від Аттала, які переконували царя в його відданості, а доказом щирості стали передані листи, які Аттал отримував від Демосфена, де повідомлялося про підготовку збройного виступу в Елладі.

Олександр чітко зрозумів, що головне для нього запобігти створенню загальногрецького антимакедонського оборонного союзу. І зненацька важкодоступними стежками вторгся в Грецію, відновив союз з Фессалією і був обраний там пожиттєвим стратегом. Потім став табором перед Фівами і послав ультиматум Афінам. Настряхані грецькі міста підкорилися йому без бою. Олександр зібрав синедріон в Коринфі, де був визнаний гегемоном еллінів і призначений стратегом-автократом у війні проти Персії.

Підтримали ідею східного походу і греки Малої Азії. Про настрій малоазійських греків свідчить факт, що з Ефеса до Олександра прибув учень Платона *Делій*, який від еллінів Азії переконував царя розпочати війну проти персів і розірвати умови Анталкідового миру. У Коринф до Олександра з'явилися звідусіль художники, філософи і політичні діячі, щоб подивитися на молодого царя. Всі товпилися навколо нього, ловили кожний його погляд і кожне слово. Лише Діоген Синодський спокійно залишався в своїй бочці в палестрі. Олександр відправився до нього сам, знайшов його лежачим перед своєю бочкою, де той грівся на сонці. Цар привітався до нього і спитав про його побажання. «Не заступай мені сонця», – була відповідь філософа. На що цар сказав своєму почту: «Клянусь Зевсом, якщо б я не був Олександром, то я б хотів бути Діогеном». Можливо, це вигадка, але до цього часу належить пригода царя і в Дельфах. Коли піфія не побажала пророкувати (зимою Аполлон вважався відсутнім), цар схопив її за руку, щоб підвести до триніжника, вона вигукнула: «Ти не





Піндар

При штурмі загинуло лише 500 македонян. Місто було віддано на пограбування, Олександр зберіг лише храми і будинок поета Піндара, який прославляв його у своїх віршах. Усі інші грецькі міста були помилувані, бо гегемон союзу не бажав ставати для греків символом смерті. Але все ж стосунки між Олександром та еллінами і надалі залишалися напруженими.

Афінянам була передана вимога про видачу Демосфена та інших представників антимакедонської партії. І лише посередництво афінських прихильників змусило Олександра змінити своє рішення.

Восени 335 р. та взимку 335/334 р. до н. е. Олександр активно готувався до походу на персів. Момент для війни було обрано вдалий. Держава Ахеменідів переживала в той час глибоку внутрішню кризу. Території Малої Азії, Фінікії та Єгипту, залучені до середземноморської торгівлі і пов'язані з грецькими містами, тяготилися залежністю від Персії. На македонян вони дивилися як на визволителів від перського гніту. Від Персії відпали майже всі західні сатрапії («велике повстання сатрапів»), ряд міст Фінікії, єгипетський фараон *Тах*. 20-річне правління царя *Артахсеркса III Оха* (358-337 рр. до н. е.) було сповнене боротьбою з непокірними сатрапами, племенами і містами. Енергійному царю вдалося придушити повстання в Малій Азії та Сирії, вернути Єгипет і Кіпр. Незадовго до походу Олександра, в 336 р. до н. е., на перський престол



Дарій III

переможний, мій сину!» Олександр із радістю сприйняв її вигук за оракул.

Після цього він спрямував свою армію на північ, де за декілька місяців 335 р. до н. е. у Фракії, завдяки швидким маневрам, розбив племена трибаллів та іллірійців. Але в Греції за його відсутності знову підняли голови противники македонської гегемонії. Матеріальну підтримку їм надала Персія: Демосфен вирішив на власний страх і ризик прийняти перське золото (300 талантів) для боротьби за свободу. Поширилися чутки, що Олександр загинув у битві з трибаллами. Демосфен показав афінянам людину, яка отримала поранення у тій же битві, в якій нібито загинув на її очах Олександр. Хто міг тепер сумніватися? Усі хотіли звільнитися від македонського гніту. Розпочалося антимакедонське повстання у Греції.

Дізнавшись про повстання, Олександр за два тижні (по 30 км щоденно) дійшов до бунтівних Фів, знову бажаючи перемогти без зброї своєю раптовістю. Фіви без бою не здалися, і Олександр почав штурм. 6 тис. захисників міста загинуло і 30 тис. було взято в полон.



у результаті палацових інтриг зійшов представник бокової лінії Ахеменідів – 43-річний *Дарій III Кодоман* (336-330 рр. до н. е.), який був красивий і високий, однак малоініціативний і не дуже здібний.

У державі не було єдиної центральної влади, і кожний сатрап діяв на свій страх і ризик. Поступалася македонянам і перська армія. Перські воїни-селяни, набрані примусово, воювали неохоче, втікали з поля битви, не підкорялися військовій дисципліні, були гірше озброєні. Найміцнішою частиною перської армії були грецькі найманці, якими командував *Мемнон*.

Перед відправкою в похід Олександр роздав друзям усі помістя і прибутки. На питання одного із своїх супутників, що ж залишається тепер у нього самого, Олександр відповів: «Надія». Він був абсолютно правий, тому що під час підготовки до походу відчував ряд серйозних труднощів: постійно втручалася у справи управління його мати Олімпіада, яка змусила покінчити життя самогубством Клеопатру, дружину Філіппа II, а її сина підсмажила на сковороді. В державній скарбниці залишилося лише 70 талантів, а борги склали 800. Тому успіх був лише у швидкій перемозі.



Олімпіада

2. ПОХІД У МАЛУ АЗІЮ ТА СИРІЮ

Навесні 334 р. до н. е., залишивши намісником Македонії і Коринфського союзу полководця Антипатра, із загоном у 12 тис. піхоти і 1,5 тис. кінноти Олександр виступив у похід з Пелли. Його армія складалася з 30 тис.

піхотинців і 5 тис. вершників.

За родами військ розподіл був такий:

I. Кіннота

Важка

македонська кіннота гетайрів (150-300 чол. в ілі) 8 іл = 1800 чол.

фессалійська кіннота 8 іл = 1200 чол.

грецькі союзники 8 іл = 400 чол.

3 400 чол.

Легка

македонські сарисофори 8 іл = 1200 чол.

одризькі вершники 8 іл = 600 чол.

1 800 чол.

II. Піхота

Гопліти

македонські педдетери
(у кожній таксисі близько 3 лохів на 500 чол.) 6 таксисів = 9000 чол.

грецькі союзники 6 лохів = 4000 чол.

грецькі найманці 6 лохів = 6000 чол.

19 000 чол.



Пелтасти

македонські гіпастисти	5 таксисів = 3000 чол.
грецькі союзники	5 лохів = 1000 чол.
грецькі найманці	5 лохів = 1000 чол.
фракійські аконтисти	4 таксиси = 4000 чол.
	<u>9000 чол.</u>

Легкоозброєні

македонські стрільці	500 чол.
критські стрільці	500 чол.
аконтисти агріани	1000 чол.
	<u>2000 чол.</u>
	<u>Всього 30000 чол.</u>

Всього піхоти і кінноти 35 200 чол.

Основу бойового шикунання армії Олександра складала македонська фаланга, значну роль відігравала кіннота, перш за все важка кіннота (гетайри), сформована з македонської знаті; легка кавалерія комплектувалася з фессалійців та іллірійців.

Окрім власне воїнів армія включала велику кількість обслуговуючого персоналу: інженерний корпус для обслуговування облогової техніки і побудови переправ, служба постачання, розвідка, служба зв'язку. Олександра супроводжував цілий штат учених, які збирали і вивчали багатий матеріал із мало- чи невідомих країн – явища природи, народи з їхніми звичаями і традиціями, тваринний і рослинний світ. В обо-зі царя були художники, філософи, письменники, музиканти, співаки, архітектори,



Походи Олександра Македонського



техніки, куховарки, лікарі, гетери, а також різні авантюристи, які йшли за військом у пошуках щастя і збагачення.

Перська армія за своїми бойовими якостями поступалася греко-македонським силам. Причину слабкості персів слід шукати в розоренні вільних общинників персів і мідян, які складали основу перської армії. Інші контингенти формувалися з племен і народів, насильно завербованих у завойованих землях і не зацікавлених у перемозі. Все більше перським царям доводилося вдаватися до допомоги грецьких найманців, які на початку походу Олександра складали найдієздатнішу частину армії. Проте не слід применшувати сили Перської держави. В розпорядженні Дарія III знаходилася величезна армія, значні матеріальні ресурси і флот у 400 кораблів, головним чином фінікійських і кіпрських, потужніших і маневреніших, ніж грецькі.

I, нарешті, слід з'ясувати питання, яку мету ставив Олександр, розпочинаючи східний похід. Дослідники, які ідеалізували македонця і його діяльність, схильні приписувати йому плани завоювання світового панування, а похід подавали як тріумфальний хід єдиної армії греків і македонян, полководців і рядових, натхненних благородною метою принести на Схід світло грецької свободи і культури. Хоча джерела містять немало свідчень тих протиріч, що існували не лише серед наближених царя, але й між різними частинами армії. Без сумніву, розпочинаючи свій похід, Олександр не думав навіть про завоювання всієї Перської держави, а мав на увазі тільки захоплення Малої Азії і перетворення Егейського моря в безпечну від персів зону.

Македонський завойовник був повний рішучості не пропустити жодної дрібниці, яка могла б йому допомогти добитися перемоги. Досягнувши через 20 днів Гелеспонту, він переправився на 160 кораблях у Малу Азію і у м. Трої влаштував свято на честь Ахілла, предка македонських царів. Зміст цих урочистостей був зрозумілий усім: нащадок Ахілла продовжив справу свого предка у боротьбі проти азіатів. У Троянському храмі він забрав щит і спис, який кинув у напрямку Персії, демонструючи свою рішучість у досягненні мети. Про далекі плани Олександра свідчило те, що в поході брали участь вчені, дослідники, художники, географи і було створено відомство для управління завойованими територіями.

Родосець Мемнон радив персам заманити греків в глиб Персії і методами партизанської війни розбити військо Олександра. Але сатрапи не послушалися його. Сатрап Фригії *Арсит*, наприклад, оголосив, що не допустить, щоб хоча б один будинок в його країні було зруйновано, і що військо великого царя зуміє перемогти ворога. Зібравши 20 тис. піхоти та 20 тис. кінноти, сатрапи зайняли зручну позицію на крутому березі р. *Гранік*, яка впадала в Пропонтиду. Переправа через стрімку річку була справою досить важкою. Коли головні сили Олександра підійшли до Граніка, гінці принесли звістку, що ворог стоїть на протилежному березі річки у бойовому порядку: кіннота розміщена довгою лінією на крутому і глиняному березі, а піхота – на деякій відстані позаду. Олександр відразу ж зрозумів помилку у диспозиції суперника: оборона доручалася кінноті, завданням якої був стрімкий напад, а не захист; грецькі ж найманці персів, які якраз і повинні були стримувати удар македонців, знаходилися в другій лінії. Достатньо було і сміливої кавалерійської атаки, щоб захопити протилежний берег і виграти битву. Проте полководці Олександра висловилися проти наступу. Так, Парменіон радив спочатку стати табором на березі річки і ворог, який поступався македонцям кількістю піхоти, побоїться проводити ніч поблизу грецького війська





Олександр Македонський на коні

Спифридат. Олександр, всупереч усім порадам, вирішив атакувати персів (червень 334 р. до н. е.) силами македонської кінноти. Збоку спочатку це виглядало як чисте божевілья, однак стрімка атака увінчалася успіхом: частина македонської кінноти зуміла вибратися на мокрий і слизький від намулу протилежний берег, де зав'язалася кавалерійська битва, у якій ледь не загинув Олександр. Білий султан царя маячив у самому центрі січі; його спис зламався, він гукнув конюшому, щоб йому подали інший, але і в того спис зламався і Олександр бився тупим кінцем. Заледве *Демарат* Коринфський встиг подати царю свою зброю, як начальник перських вершників *Мітридат* поранив дротиком плече царя, але спис Олександра убив перського воєначальника. Брат убитого, *Ризак*, кинувся на Олександра і розбив ударом шаблі йому шолом, пошкодивши навіть шкіру на чолі; Олександр через кольчугу глибоко встромив спис у його груди, і *Ризак* упав мертвим з коня. До царя прискакав мідійський сатрап *Спифридат*, він уже заніс над спиною царя свою шаблю, щоб завдати смертельного удару, але його випередив брат годувальниці Олександра *Лаоніки*, *Кліт*, на прізвисько *Чорний*. Ударом меча він відсік *Спифридату* руку від тулуба, а потім і вбив його.

Серед персів героїчно оборонялися грецькі найманці, однак і вони відступили з поля бою, а перемога дісталася Олександрові. 2 тис. греків-найманців, які потрапили в полон, були відправлені в Македонію для продажу в рабство. В армії Олександра загинуло 30 піхотинців і 100 вершників, родичі яких були звільнені назавжди від податків, за що Олександр отримав титул «Батько вітчизни».

Багатий перський табір потрапив до рук Олександра, який розділив переможену здобич зі своїми союзниками; своїй матері Олім্পіаді він відправив золоті кубки, пурпурові ковдри й інші дорогоцінності, знайдені в наметах перських сатрапів, а на



пам'ять про 25 вершників, загиблих першими в битві, наказав скульптуру *Лісунну* відлити стільки ж бронзових статуй і виставити їх у Діоні.

Ф. Енгельс писав: «Битва біля Граніка – перший приклад, коли кіннота відіграла в ній вирішальну роль» [Кавалерія. Т. 14, с. 287]. Особливе значення ця перемога мала для жителів Еллади, які ще вагалися. Хоча у битві брали участь лише македонські вершники, цар відправив у Афіни 300 комплектів військових обладунків з написом: «Олександр, син Філіппа, і елліни, за винятком лакедемонян, від варварів Азії».

Перемога біля Граніка відкрила македонському царю доступ у Малу Азію. Олександр хотів відрізати Персію від моря, використовуючи антиперські настрої малоазійських грецьких міст (там, де прихильники персів були аристократами, він підтримував демократію, і навпаки). Переважна більшість міст (Сарди, Ефес, *Тралли*, *Магнесія на Меандрі*) відкривали Олександру ворота, і лише Мілет (обороною керував грек Мемнон) та Галікарнас не побажали здаватися македонцям. Ці міста були взяті приступом і всі оголошені вільними, хоча управління Малою Азією Олександр передав своєму полководцеві.

Перський флот спостерігав зі своєї стоянки поблизу мису Мікале за падінням Мілета, не в стані допомогти місту, оскільки грецькі моряки не бажали битися у відкритому морі з переважаючим суперником. Проте перський флот аж ніяк не міг перешкодити просуванню сухопутної армії Олександра. Так само як і при облозі Мілета баштові машини допомогли цареві і при облозі Галікарнаса. З падінням міста Олександр міг вважати завоювання західного берега Малої Азії завершеним; відновлення свободи у приморських грецьких містах і македонські гарнізони у Фригії на Гелеспонті, Лідії і Карії убезпечували ці області від нападів перського флоту.

Пройшовши Лікію і Памфілію (де деякі міста намагалися чинити опір, але були розбиті, обкладені контрибуцією і де проходили криваві сутички з войовничими гірськими племенами), Олександр вступив у столицю внутрішньої Фригії – м. *Гордії*.

Сюди на відпочинок прибули і македонські військові частини, в т. ч. і новобранці: 3 тис. македонської піхоти і 300 вершників, 200 фессалійських і 150 елейських кіннотників, отож в Олександра, незважаючи на залишені ним гарнізони в здобутих містах, було не менше військ, ніж при Граніку. Гордії одержаними перемогами і впевнені в нових перемогах македонські воїни дивилися на Азію уже як на свою здобич.

У Гордії з'явилися також послі з Афін просити царя звільнити афінян, взятих у полон у битві при Граніку і відведених у кайданах у Македонію. Але їм було наказано знову з'явитися до царя, коли завершиться новий похід.

Взимку 334/333 р. до н. е. македонська армія зупинилася на відпочинок у столиці стародавнього Фригійського царства – м. Гордії (жителі якого вважали свою країну центром землі), де знаходилася колісниця останнього фригійського правителя *Мідоса*, дишло якої було зав'язане заплутаним вузлом, який ніхто не міг розв'язати. Існувало повір'я, що той, хто зуміє розв'язати цей вузол, стане правителем світу. Честолюбний і гонористий Олександр вихопив меч і розрубав вузол. Він серйозно і піднесено ставився до всього величного. І це не було грою на публіку. Причиною такої символіки було намагання надати всьому у відповідний момент важливої значимості.

У м. Тарс Олександр небезпечно захворів через сильну фізичну втому або необережне купання в холодних водах р. *Кідія*. Лікарі втратили надію його врятувати; тоді акарнанський цілитель *Філіпп* узявся вилікувати його з допомогою приготовленого



напою. Одночасно Олександр отримав лист від Парменіона, який переконував царя не довіряти лікарю Філіппу, який нібито отримав від Дарія 1000 талантів і обіцянку руки однієї з царських дочок за отруєння Олександра. Проте цар не повірив донесенню, негайно випив кубок з напоєм і через деякий час одужав.

Тим часом з Егейського моря приходили тривожні новини: Мемнон планував напасти на Елладу і Олександр вимушений був відіслати 1300 талантів для створення нової ескадри та організації захисту Греції з моря, де панував перський флот. Навесні 333 р. до н. е. Олександр спрямовує свою армію в Сирію, оскільки отримав повідомлення, що Дарій III зібрав величезну армію і вирушив проти македонян. Армії йшли назустріч одна одній і під час нічного переходу, рухаючись різними гірськими переходами, розминулися. Лише вранці обидва царі зрозуміли свою помилку і повернули армії назад.

Війська зустрілися неподалік сирійського м. *Ісса* (333 р. до н. е.). Хоча перська армія була численнішою, Дарій не зумів скористатися своєю перевагою. Перси зосередили свої війська на північному березі р. *Інар*. На правому фланзі, з боку моря, стояли грецькі найманці кількістю 30 тис. чоловік під командуванням *Фімонда*; на північному фланзі розмістилися так звані *кардакі*, важкоозброєна піхота, азійські найманці з різних племен. По центру, за перським звичаєм, знаходився сам цар, ото-



Олександр у битві при Іссі



чений кінним загоном знатних персів під орудою брата царя *Оксафра*. Ліворуч, на пагорбах, знаходилося 20 тис. озброєних варварів із Фери на чолі з *Аристомедом Фессалійським*, навпроти правого крила Олександра. Кіннота *Набарзама* розміщувалася на крайньому правому фланзі. Решта піхоти, якій не вистачало вже місця на передових бойових порядках, розмістилася колонами позаду, щоб постійно свіжі сили могли брати участь у битві.

Наблизившись до ворога, Олександр вишикував своїх гоплітів окремими загонами в бойовому порядку, а з обох боків наставив легкоозброєних і вершників. Парменіону на лівому фланзі віддали наказ триматися якомога ближче до моря, щоб сильний правий фланг персів не зміг пробитися через македонську лінію. Крім того, на допомогу Олександр відправив два кінних загони македонців. Цар мав намір атакувати центр перської армії. У розпал битви Олександр із загоном кінноти прорвався в центр перської армії і слабкий, нерішучий від природи, настрашений виглядом македонської кінноти Дарій утік з поля бою. Звістка про втечу стала сигналом для відступу всієї перської армії. Втрати персів були значними. 100 тис., в т. ч. 10 тис. вершників, були вбиті; македонці втратили лише 450 чол. Самого Олександра було поранено в стегно. У руки переможців потрапив величезний обоз перського царя, в якому знаходилося безліч дорогоцінностей. А також мати Дарія *Сизигамбія*, його дружина *Статура* з двома дорослими дочками і маленьким сином. Коли наступного дня Олександр у супроводі *Гефестіона* відвідав царську родину, мати Дарія, прийнявши Гефестіона за царя (носив однакову одягу, але був вищим зростом), кинулася в ноги просити про помилування. Олександр сприйняв цю помилку з посмішкою, сказавши Сизигамбії: «Не тривожся, мати, адже і він Олександр». 6-річного сина Дарія він узяв на руки, приголубив і поцілував. Македонець поводився з членами родини відповідно до їх титулу. Мати Дарія полюбила благородного переможця як сина і пізніше, дізнавшись про смерть Олександра, як переказують, добровільно уморила себе голодом. Переможець провів ніч у шатрі перського царя серед вишуканої східної розкоші і сказав: «Ось що значить бути царем!» Крім того, у полон було захоплено *Барсіну*, прекрасну і розумну дочку *Артабаза*, вдову *Ментора*, а потім Мемнона, одну з найвидатніших жінок того часу, з якою Олександр не розлучався до свого шлюбу з *Роксаною*.

Після перемоги над перським царем більшість приморських міст Сирії, Палестини і Фінікії підкорилися македонцям без бою. Навіть царі о. Кіпр з'явилися до Олександра з проханням взяти острів під своє заступництво. В травні 333 р. до н. е., під час успішної облоги Мітилени, загинув Мемнон і загроза повстань в тилу Олександра відпала. Одне лише багате фінікійське місто *Тір* не бажало підкоритися Олександру. Посли запропонували йому багаті подарунки в обмін на рівноправний союз і нейтралітет міста. Воно знаходилося на схилістому березі заввишки 800 м, і жителі вважали, що Олександр ніяк не зможе змусити їх здатися. Але намагаючись показати непереможність своїх військ, він почав облогу Тіра, яка тривала з січня по серпень 332 р. до н. е. Тірійці сподівалися на допомогу Карфагена, проте даремно. Лише побудувавши з моря дамбу і підвівши стінобитні машини (плавучі тарани на кораблях), Олександр ціною великих жертв зумів оволодіти містом. Розгніваний цар наказав пограбувати місто. 8 тис. чоловік загинуло, 30 тис. було продано в рабство, а частина знаті була розіп'ята на хрестах.



Під час облоги Тіра Олександр ледь не загинув і врятувався лише завдяки своїй відчайдушній сміливості. Сирійські араби часто нападали на македонське військо, і, щоб відігнати їх, Олександр здійснив похід у гори, де відбився від інших і змушений був з декількома воїнами зупинитися на ночівлю. Серед ночі настраханий вартовий розбудив царя і показав йому безліч вогнів. Це були вогнища ворогів. Достатньо було арабам виявити македонян, і похід Олександра не був би доведений до кінця. Усвідомлюючи небезпеку, цар повівся неочікувано. Кинувшись до ближнього вогнища, він убив двох арабів і, вихопивши з вогнища головешку, повернувся до своїх. За допомогою цієї головешки супутники Олександра розпалили численні вогнища навколо табору ворогів так, що араби вирішили: македоняни, скориставшись темрявою, зуміли їх оточити. Не чекаючи світанку, араби втекли, а Олександр та його супутники були врятовані.

Похід успішно тривав, і надії греків на загибель Олександра не справдилися. У цей час Дарій III прислав до Олександра своїх послів, пропонуючи укласти мир. Він обіцяв македонському царю всю Азію, аж до Євфрату, руку своєї дочки і викуп за своє сімейство в 10 тис. талантів. Найближчий сподвижник Філіппа Парменіон сказав Олександру: «Якщо б я був Олександром, я би прийняв пропозиції Дарія». «Якщо б я був Парменіоном, – швидко перебив його Олександр, – я би теж їх прийняв!» Він вирішив відповісти Дарію зовсім в іншому тоні – гордовито: «Ваші предки вторглися в Македонію та іншу Елладу і спричинили нам багато зла, хоча ми не завдали їм ніякої образи. Я, керівник еллінів, бажаючи покарати персів, вступив в Азію... Я переміг спочатку твоїх полководців, а тепер тебе і твоє військо і володію цією землею... А якщо в майбутньому ти знову захочеш звернутися до мене, то повинен писати мені не як рівний до рівного, а як підданий до пана» [Арріан. Похід Олександра, II, 15-16]. Хоча це був перший симптом протиріч між Олександром і його полководцями, стало зрозумілим, що він планував завоювати всю Перську державу.

Після цього досить швидко померла дружина Дарія Статира. Коли вірний слуга цариці, втікши з табору Олександра, прибув з повідомленням у Сузи і розповів про благородне поведження македонців з його дружиною, Дарій, зворушений до глибини душі, простягнув руки до неба і сказав: «О, великий Ормузде, і ви, духи світла, збережіть мені моє царство, яке ви подарували Дарію; але, якщо мені не судилося більше залишатися владикою Азії, не віддавайте табори великого Кіра нікому, крім македонянина Олександра!»

3. ПОХІД В ЄГИПЕТ І ПЕРСІЮ

Взявши після облоги найбільше місто Палестини *Газу*, обороною якого командував перс *Батіс*, один із відданих сподвижників Дарія, Олександр вирушив до Єгипту, населення якого з радістю сприйняло його як визволителя від перського гніту. Сатрап Єгипту *Мазей* без перешкод впустив Олександра в Єгипет: у м. *Мемфісі* йому покладали на голову подвійну корону фараона, передали країну, військо і скарбницю.

Олександр з підкресленою увагою ставився до моралі, звичаїв і релігії єгиптян. Він відвідав оазис *Аммона*, де передав жерцям багаті подарунки і удостоївся імені Зевса-Аммона. Коли жерці храму Аммона вітали Олександра як сина Аммона-Ра,





Монета
з зображенням
Олександра у вигляді
бога Аммона

Зевса-Геліоса, то вони робили це з повною відвертістю і згідно зі своїми релігійними переконаннями і глибокою символікою, в які вони вкладали своє вчення про богів. Олександр уважно вислухав пояснення жерця *Псаммона*, «філософа», про те, що кожна людина управляється богом, оскільки у кожної панівне і могутнє начало божественне. Олександр відповів йому, що бог є, звичайно, спільним батьком усіх людей, але кращих людей він обирає своїми любимими дітьми. З тих пір Олександр став охоче говорити про своє божественне походження і не дивувався, коли його називали богом.

З метою розширення міжнародної торгівлі Єгипту цар вирішив заснувати нову гавань на узбережжі Середземного моря. Він вибрав ділянку землі у районі західної частини дельти Нілу і заснував там 332 р. до н. е. місто *Александрію при Єгипті*, яке мислив зробити столицею своєї майбутньої світової держави. Сама назва міста повинна була підкреслювати, що воно є самостійним. Олександр сам хотів накреслити архітектору *Діократу* план нового міста, вулиці і ринку, розміщення храмів грецьких богів і єгипетської *Ізиди*. Позаяк під руками в ту хвилину не було нічого підходящого, то він наказав своїм македонцям насипати на землю муки і провести лінії плану, на який з усіх боків налетіла незліченна кількість птахів – знамення, яке мудрий *Аристандр* витлумачив як майбутнє благополуччя і широку торгівлю міста. Відомо, яким надзвичайним чином справдилося це передбачення і задум царя. Місце було вибране настільки вдало, що не минуло й 50 років, як Александрія стала багатолюдним і процвітаючим містом. У травні 331 р. до н. е. Олександр, залишивши двох стратегів-греків правити в Єгипті, вивів свої війська з долини Нілу і повів в Передню Азію та Месопотамію.

Шлях через пустелю був надзвичайно важким, тому переходи здійснювалися лише вранці і вночі. Форсувавши річку Тигр, Олександр вторгся в центральні райони Персії, де планував дати вирішальну битву перському царю.

Македонянин свідомо дав Дарію майже дворічну перерву, щоб згодом одним ударом розправитися з ним. Дарій III за два роки провів переозброєння своєї армії, збільшивши довжину мечів і списів, але майстерності володіння цією зброєю у воїнів ще не було. Він виписав також з Індії 15 слонів і виготовив 200 бойових колісниць з серпоподібними мечами. Від полонених Олександр дізнався, що головні сили персів розмістилися табором на рівнині поблизу *Гавгамелл*. Стосовно кількості перської армії існують різні точки зору: мільйон піхоти і 40 тис. вершників; за іншими даними – 40 тис. піхоти і 45 тис. кінноти. Але, найвірогідніше, армія Дарія налічувала 80 тис. воїнів різних національностей. Сатрап Бактрії *Бесс* привів з далекої Азії бактрів, согдійців і воївничі індійські народи; до нього примкнули туркестанський кінний народ *саків* з *Маваком* на чолі і дахи зі степів Аральського моря. Народи *Арахозії* і *Дрангіани* та індійські жителі гір *Паравети* з'явилися зі своїм сатрапом *Барзасентом*, їхні західні сусіди з *Арейї* – із сатрапом *Сатибарзаном*, а полчища перських, гірканських і тапурійських вершників *Хоросана* – з *Фратаферном* і його синами. Потім ішли мідяни, колишні повелителі Азії, сатрап яких *Атропат* одночасно командував кадузянами, саказанами і албанцями долини Кури, Аракса і озера Урмеї. З півдня, з



берегів Перської затоки, прибули народи Гедрозії і Карменії. Під орудою *Окоптобата* і *Аріобарзана*, сина Артабаза, і перси, керовані *Орксином*... Сузянців і уксіїв вів *Оксафр*, син сатрапа Сузіани *Абулита*; військо Вавилона зібралось під орудою *Бунала*, військо Вірменії з'явилося під орудою *Оронта* і *Мірравста*, військо Сирії по обидва боки Євфрату під керівництвом *Мазея*; навіть з каппадокійської землі, якої похід македонської армії торкнувся лише на заході, з'явилися вершники під керівництвом свого династа *Аріарфа*. Гавгамельська рівнина давала йому можливість розгорнути всі свої бойові сили, особливо численну кінноту.

Отримавши повідомлення про місцезнаходження ворога, Олександр призначив своїм військам 4 дні відпочинку (47 тис. чоловік, в тому числі 7 тис. кінноти). Македонські полководці з острахом дивилися на величезну рівнину, заповнену перською армією, а Парменіон порадив Олександру атакувати персів вночі, скориставшись темрявою, яка приховує кількісну перевагу персів. «Я не краду перемог!» – відповів Олександр і, відпустивши воєначальників, заснув міцним сном. Уранці 1 жовтня 331 р. до н. е. Олександр вивів своє військо з табору на поле бою. В центрі бойового порядку стояла важкоозброєна піхота, а на обох флангах – легка піхота і кіннота. Правим флангом командував сам цар, а лівим – Парменіон.

У війську Дарія на крайньому лівому крилі стояли загони Бесса, бактрійці, дахи і согдійці; перед ними знаходилося 100 колісниць з косами, а лівіше для їх прикриття була висунута тисяча бактрійських вершників і мессагетські скіфи, одягнуті у панцир разом з конем. справа за Бессом – арахозяни і гірські індійці; потім йшла маса персів – кіннота і піхота; потім сузяни і кадузяни, які примикали до центру. Цей центр включав перш за все знатні загони персів, так званих родичів царя, разом із загоном охоронців яблуконосців; по обидва боки їх знаходилися грецькі найманці, які ще залишалися на службі у царя; у центрі були також і індійці з їхніми слонами, так звані карійці, мардійські стрільці з лука і перед ними 50 озброєних косами колісниць. Щоб посилити центр, позаду нього поставили уксіїв, вавилонян, прибережні народи перського моря і ситакенців; складений із двох і трьох рядів колон, центр, напевно, був достатньо міцним і щільним для того, щоб прийняти царя в середину. На лівому крилі за мардійцями стояли альбани і саказени, потім *Фратафери* зі своїми парфянами, гірканцями, тапуріями і саками; далі *Атропат* з мідійськими народами, за ними йшли народи Сирії і, нарешті, на крайньому лівому фланзі стояли кінні народи Каппадокії і Вірменії, а перед ними 50 озброєних косами колісниць.

Атака македонян колісницями не досягла успіху, оскільки лучники стрілами по-вбивали візничих. Перси намагалися зайти в тил військ Олександра, але він вчасно перекинув туди резерви. При цьому у персів утворився проміжок між центром та лівим флангом, і кіннота Олександра, скориставшись цим, відсікла їх і розбила. Дарій, який опинився у центрі січі, не витримав і на коні одного зі своїх охоронців покинув поле бою. Помітивши відсутність командуючого, перси почали тікати. На правому фланзі і в центрі македоняни отримали повну перемогу. Однак на лівому становище Парменіона залишалось складним, і Олександр, облишивши переслідування Дарія, поспішив йому на допомогу. Побачивши кінноту Олександра, перська армія почала хаотично відступати. За словами Арріана, македоняни втратили в битві лише 100 чоловік, за іншими даними, число вбитих македонян сягало 500 чоловік. Проте було вбито 1000 коней, більша частина яких припадала на македонську кінноту. Перси

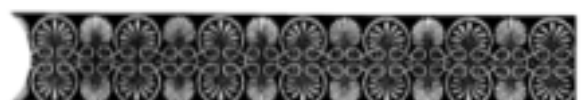

втрапили, за перебільшеними даними від 30 до 90 тис. Скарби Дарія, його колісниця, лук і щит, обоз, вельможі і величезна здобич дісталася Олександрю.

Битва при Гавгамеллах, чи Арбелах, остаточно підірвала могутність Перської держави. Армія була деморалізована і розбита, а набір нового війська був неможливим, бо пригноблене населення не бажало воювати за персів. З невеликим загonom своїх військ Дарій втік у Мідію. Із числа розділених військ, які втікали на південь у напрямку Суз і Персії, зібралось (за Арріаном) 25 тис., а за іншими джерелами, 40 тис. чоловік під орудою перського сатрапа *Аріобарзана*, сина Артабаза.

Олександр же пішов на південь пожинати плоди перемоги. Вавилон, центр Перської держави, і Сузи, прекрасна резиденція царів, – здалися йому без бою. Тут Олександр надав своїм військам тривалий відпочинок. Вавилон був забудований дивовижними будівлями: гігантські стіни, висячі сади Семіраміди, кубічна башта Белла, на масивній будівлі якої даремно бажав Ксеркс зігнати свій страшенний гнів за сором, якого він натерпівся при Саламіні; і все це заповнювала незчисленна маса народу, яка стікалася з Аравії і Вірменії, Персії і Сирії. Тут панували надзвичайна розкіш і задоволення від життя, безкінечна зміна витонченої пристрасті і вишуканої насолоди; уся ця казкова чарівність дісталася синам заходу в нагороду за їхню працю і перемоги. Могутній македонянин, дикий фракієць, запальний грек міг пити тут жадібними ковтками насолоду перемоги і життя та забуватися на пахучих килимах, за золотими кубками. На галасливих вавилонських банкетах, кожен з них міг з дикою радістю упиватися насолодою, черпаючи в них жагучу спрагу нових пригод і нових перемог. Таким чином, військо Олександра розпочинало зживатися з азійським побутом, миритися і плавно зливатися з тими, кого ненавиділи, зневажали і називали варварами. Схід і Захід були охоплені загальним процесом зближення.

Сатрапом Вавилону було призначено перса Мазея, що стало початком призначення на вищі посади представників східної знаті, до яких попервах приставлялися македонські стратеги.

Гавгамелли зламали гордість і самовпевненість перських вельмож, вони навчилися дивитися на речі іншими очима, ніж раніше; кількість тих, хто перейшов на бік Олександра, зростає, особливо з тих пір, як *Міфрин* отримав дуже важливу сатрапію Вірменію, а Мазей, який хоробро бився проти Олександра, багату вавилонську сатрапію. Більша частина перської знаті відрікається від втікача Ахеменіда і гуртується навколо переможця.

У середині грудня 331 р. до н. е. Олександр виступив із Суз у провінцію Персиду – вотчину перських царів і захопив головні міста – Персеполь і Пасаргади. В головних містах Персії Олександр захопив величезну здобич: у Сузах – 40-50 тис. талантів дорогоцінних металів, Персеполі – 120 тис., Пасаргадах – 6 тис., Екбатанах – 180 тис. (саме тут Олександр вирішив карбувати монети і пускати їх в обіг). Лише для того, щоб вивезти дорогоцінності з Персеполя, потрібно було 10 тис. пар мулів і 3 тис. верблюдів. Велику частину награвованого майна македонський цар роздавав своїм воїнам і особливо наближеним. Коли про це дізналася його мати, вона написала сину: «Раніше, коли ти не був ще таким багатим, ти знаходив друзів, роздаючи подарунки. Тепер же твої подарунки настільки великі, що вони ставлять людей на один рівень з царями: замість того, щоб набувати друзів, ти множиш суперників». І хоча мати була



єдиною людиною, докори якої Олександр вислуховував без гніву, але і їй не дозволяв втручатися в свої справи.

Коли Олександр у Персеполі вперше сів на трон Ахеменідів, щоб прийняти присягу від нових підданих, його друг, коринфянин Демарат, встав і сказав зі сльозами на очах: «О, якої радості були позбавлені елліни, які загинули на полі бою до того, як змогли побачити Олександра на троні Дарія». Тепер настав для греків день помсти за спустошливі походи Дарія і Ксеркса, в результаті яких були зруйновані грецькі міста і храми. Тому Олександр наказав підпалити царський палац у Персеполі. Невідомо, чи це була свідомо і обдумана жорстокість, чи цар піддався порадам своїх співтрапезників, але перед зруйнуванням Олександр сказав: «Я хочу покарати персів за спалення Афін, за грабежі і розорення еллінських храмів; я хочу помститися їм за все зло, яке вони спричинили». Правда, Клітарх повідомляє, що ідея підпалення палацу належала прекрасній гетері *Таїс* під час царського банкету. Однак така версія не є достовірною.

До речі, серед багатої здобичі в Сузах були бронзові статуї тираноббивців Гармодія і Аристокітона, вивезені з Греції Ксерксом. Олександр відправив їх знову афінянам.

Це був час найвищого успіху Олександра. До того ж влітку 331 р. до н. е. Антипатр завдав поразки під Мегалополем енергійному царю Спарти Агісу II, який, зібравши 20 тис. піхоти і 2 тис. вершників союзницьких військ, намагався прорватися в Пелопоннес. Спартанці дорого заплатили за спробу звільнити греків від влади македонян: Агіс загинув на полі бою разом із 5300 воїнів. Правда, і втрати македонян склали 3500 чоловік [Діодор Сицилійський. Історична бібліотека, XVII, 63, 2]. Тил македонського царя був повністю безпечним. У зв'язку з цим Олександру було надіслано 15-тисячне поповнення з Македонії під командуванням Амінти. Його розподіл по різних частинах армії був початком нової організації війська. Початок був покладений поділом іл македонської кінноти на 2 лохи, що подвоїло їх тактично. Пізніше ми повернемося до цієї організації.

Після 4-місячного перебування в Персеполі Олександр наприкінці квітня 330 р. до н. е. вирушив у Мідію, щоб переслідувати Дарія, який почав збирати сили для нової боротьби. Але вплив перського царя було підірвано і ходили чутки, нібито Дарій готується розпочати переговори з Олександром. Тому сатрап Бактрії Бесс,

сатрап Фрахозії і Дрангіани Барзаєнт та начальник «безсмертних», хліарх *Набарзам* захопили Дарія і повезли з собою на схід. Отримавши повідомлення про це, Олександр на чолі загону з 500 вершників кинувся у погоню за змовниками. Він переслідував ворога з таким поспіхом, який межував з неможливістю і який, через втрату багатьох з його хоробрих воїнів, накликав би на нього справедливий докір у деспотичній безпощадності, якщо б він сам не ділив зі своїми воїнами труд і втому, спеку і



Срібна чаша з зображенням полювання на левів. Греко-бактрійське мистецтво



спрагу, якщо б він сам чотири ночі підряд не брав участі в цьому дикому полюванні і не витримав би його до самого останку. Саме тоді, як розповідають, його люди піднесли йому води в залізному шоломі; він страждав від спеки і взяв шолом, але бачачи, що його вершники жадібно дивляться на солодкий напій, віддав його назад зі словами: «Якщо б я випив один, то мої люди втратили б мужність». Тоді македоняни вигукнули: «Веди нас, куди хочеш, ми не спрагнені, ми не знаємо смерті, поки ти у нас повелитель!» І вони пришпорили коней і понеслися далі за своїм царем, поки не побачили ворога. Перси прийняли цей загін за авангард македонської армії і вбили Дарія, проткнувши його списами. Смертельно пораненого перського царя знайшов на колісниці македонський воїн на ім'я *Полістрат*. Цар знаками попросив напиться, і воїн приніс в шоломі води з найближчого джерела. Цар сказав йому, помираючи: «Друже, чи не є це певною мірою моя нещаслива доля, що я не можу навіть нагородити тебе за твоє благородство? Але Олександр нагородить тебе, тому що боги віддадуть йому належне за милості до мого сімейства. Через тебе я простягну йому свою праву руку». Він схопив руку македонця і помер. Так, самотній, в пустелі, вбитий своїми підданими, помер Дарій III, який колись володів величезною державою. Він заслуговував кращої долі: благородний і милосердний повелитель, вірний і повний любові до своїх підданих, справедливий і урівноважений, він користувався пошаною і любов'ю всього свого оточення і підданих, для яких міг би бути прекрасним царем у спокійніші часи. Олександр, підійшовши до тіла Дарія, покритив його своєю пурпуровою мантиєю і наказав перевезти в Персеполь та поховати в царській гробниці.

Сатрапи бажали продовжувати боротьбу, але, вбивши Дарія, вони надали Олександру послугу. До цього він в очах місцевого населення був узурпатором, а тепер зміг виступити в ролі захисника честі «мученика-царя», його наступником. Після смерті Дарія Олександр став вважатися законним царем Азії, більша частина перських вельмож принесла йому присягу вірності, а продовження походу мислилося як помста за свого «бідного брата», який був похований з усіма царськими ритуалами і пишністю.

Оволодіти серцями простих воїнів – це не могло не вдаватися переможному генію Олександра. Єднання з ними, незважаючи на деякі суперечності, цар досягав знову і знову. Але як склалися відносини Олександра з його найближчим оточенням, людьми, які стояли при владі? Учитель царя Аристотель неодноразово радив йому тримати себе стосовно еллінів як гегемон, а щодо варварів – як повелитель, і поводитися з еллінами як з друзями і одноплемінниками, а з варварами – як з тваринами і рослинами. З самого початку македонська знать сприймала його як чужака, хоча зі своїми ровесниками у Олександра на початку походу склалися тісні контакти. Але поступово він стає все деспотичнішим. Не лише переможені, але й переможці були тепер позбавлені свободи. Вони змушені були підкорятися не македонському царю, побратиму-лицарю, а володарю, деспотичному навіть у виявленні своєї милості.

Македонський характер ніколи не був особливо гнучким; війна і досягнуті в ній величезні успіхи лише посилили непохитність і твердість характерів гетайрів. Не всі розуміли, як Гефестіон, наміри і політику свого царя; не всі володіли, як Кратер, достатньою відданістю і самопожертвою, щоб підтримати його в ім'я обов'язку; більшість не розуміла і не схвалювала того, що робив і допускав цар. Тим часом як Олек-



сандр робив усе, щоб здобути прихильність переможених і змусити їх забути, що македоняни їхні переможці, багато захоплених своєю гордістю і егоїзмом вважали відносини повної покірності необхідною основою всіх подальших реформ і, само собою зрозуміло, крім деспотичної і необмеженої влади попередніх сатрапів, претендували ще на право сильного, яке належало переможцям.

Коли Олександр почав допускати у своєму оточенні східні елементи – оточувати себе перськими вельможами, залучати їх на свій бік з тією ж прихильністю і щедрістю, що й македонян, відповідати їм тим же довір'ям, покладати на них важливі доручення і нагороджувати їх сатрапіями, то це потураюче азійське спрямування, природно, викликало незадоволення македонських вельмож. Багато з них, особливо старі генерали часів Філіппа, не приховували своєї ненависті до персів і своєї недовіри до Олександра. Вони не розуміли, що той, який всім зобов'язаний їм, гордує ними і невдячний їм; багато років вони змушені битися для того, щоб тепер бачити, як плоди їхніх перемог переходять до рук переможених. Олександр став забувати про македонян, і тому їм треба бути насторожі.

Лише Парменіон знаходив у собі сили заперечувати цареві і висловлювати свою точку зору. Але досить швидко і він був усунений з діючої армії призначенням на почесну посаду в Екбатанах (карбував монети для армії Олександра). В кулуарах досить різко проти македонського царя висловлювався син Парменіона, командуючий кіннотою *Філот*. Знаючи про це від донощиків, Олександр, однак, терпів його, враховуючи заслуги батька. І хоча частина друзів і полководців підтримувала Олександра, в їх середовищі зріли невдоволення.

В оточенні царя був македонець *Дімн* із *Халестри*, невисокого звання, але відзначений Олександром. І коли восени 330 р. до н. е. македонці зупинилися у м. *Профазії*, він розповів своєму другові *Нікомаху*, юнакові із почесного царського загону, з яким мав любовні зв'язки, що замислив вбивство царя. Але Нікомах розповів своєму старшому брату *Кебаліну*, і вони вирішили донести Олександру про замах, звернувшись до Філота. Той, посилаючись на зайнятість царя, не передав йому це повідомлення. Тоді брати через придворного пажу *Метрона* донесли царю про замах на його життя. Олександр негайно наказав схопити Дімна, але той покінчив життя самогубством, а наступної ночі був схоплений і Філот, якого цар передав на суд македонським військовим зборам (присутні лише 6 тис. чоловік; інші війська розміщувалися на квартирах), сам виступив як обвинувач. Свої свідчення дали Нікомах, Кебалін і Метрон, а труп Дімна став підтвердженням їхніх слів. Було продемонстровано лист Парменіона, в якому батько радить своїм синам Філоту і *Никанору*: «Турбуйтеся спочатку про себе, потім про своїх, таким чином ми досягнете своєї мети». І Олександр зумів переконати воїнів у вині Філота, якого було страчено (проколото списами). Через своїх посланців Олександр наказав стратити в Екбатанах і батька Філота. Коли Парменіон схилився для читання наказу, надісланого для годиться, він був убитий



Срібний ритон з виглядом коня



кинджалом у спину. Зрозуміло, що ні Філот, ні Парменіон не мали жодного стосунку до Дімна, але цим Олександр хотів подолати незадоволення в армії, і воєначальники змушені були підкоритися. При своїй енергії і вмінні змусити інших підкоритися собі він зумів справитися з руйнівними наслідками цих подій і швидко знову взяти в свої руки збуджені війська. Але те, що в цій армії не було більше Філота і Парменіона, стало і залишилося незамінною втратою і незабутньою плямою.

4. ПОХІД В СЕРЕДНЮ АЗІЮ ТА ІНДІЮ

Знищивши змовників, Олександр реорганізував кінні підрозділи гетайрів. Важкою кіннотою Філота стали командувати Гефестіон і Кліт, друзі юності Олександра. Тилові мідійські частини після Парменіона також отримали не одного, а декількох командирів: *Клеандра*, *Ситалка* і *Меніда*. Ці заходи свідчили про наміри македонського царя розосередити командування великими військовими з'єднаннями з метою запобігання непокорі і виникнення нової опозиції.

Відразу ж після цього Олександр спрямував свою армію в Бактрію проти Бесса, який проголосив себе перським царем *Артаксерксом IV*. Бесс був людиною, схильною до красивого жесту, гучних промов і показної самовпевненості; умів залучати до себе людей, але не вмів їх утримувати. Йому не вистачало плану дій, і він став жертвою власної вичікувальної позиції. Бактрія підкорилася Олександру без бою, оскільки Бесс втік у Согдіану. Він планував відступити в глиб країни і набігами вимотувати Олександра. Ця тактика позбавила його соратників, і місцева знать вирішила видати Бесса, не маючи зацікавлення у підтримці перського сатрапа, і той був відправлений до Олександра, «як визволителя» народів Середньої Азії, в кайданах і з ланцюгом на шії. Македонський цар наказав обрізати йому ніс і вуха, а потім відправив в Екбатани, щоб четвертувати його на очах у мідян і персів.



Бактрійське срібне блюдо

Вступ македонської армії на територію східних сатрапів різко змінив сам характер війни. Якщо раніше населення захоплених територій, за окремими винятками, байдуже дивилося на зміну одного правителя іншим, то тепер розпочалася справжня війна проти завойовників.

Місцева знать продовжувала чинити опір Олександру, оскільки він почав жорстоко розправлятися з тутешнім населенням, підтверджуючи приказку, що «рука, яка тримає меч, не дуже придатна для потиску руки»: наказав стратити 22 тис. горців, які вбили декількох македонян, що шукали провіант (під час підкорення горців у числі поранених був і Олександр, якому стріла пошкодила гомілкову



кістку); перебив населення всього міста за те, що воно було нащадком мілетського роду, який передав Ксерксу скарбницю Дельфійського храму; відбирав запаси продовольства, худобу і коней; залишав свої гарнізони у новостворених містах, які розправлялися з місцевим населенням.

На чолі масового виступу проти греко-македонських загарбників став согдіанський вельможа *Спітамен*, який у серпні 329 р. до н. е. розпочав активну боротьбу проти Олександра. Македонський цар

відправив для захоплення 5-ти повсталих поселень 5 загонів, які з великими труднощами взяли їх, вбиваючи чоловіків і продаючи в рабство жінок. Така політика привела до перетворення виступу вельмож у повстання всенародного характеру. Спітамен знищив загін, відправлений Олександром на виручку Мараканді, яку обложили повсталі. Дізнавшись про це, македоняни поспішили до Мараканди, але Спітамену вдалося зникнути в пустелі. У відповідь Олександр піддав повному спустошенню долину *Зеравшана*. Він наказав спалювати села і вбивати всіх дорослих. Згідно з Діодором, він знищив 120 тис. чоловік, а інших продав у рабство [Історична бібліотека, XVII, 69, 1]. Проте опір не було подолано, впродовж усього 328 р. до н. е. Олександр вів боротьбу в Согдіані. Він побудував ряд опорних військово-адміністративних пунктів (*Александрій*) і прочісував усю територію. І лише в кінці 328 р. до н. е., після жорстокої боротьби, розбитий македонянами, Спітамен утік за *Окс* (у сучасну Туркменію) до кочівників (скіфів або массагетів), вожді яких, боячись Олександра, вбили согдіанського вельможу і відправили царю його голову. Після цього Олександр змінює свою політику і веде себе так, як в Єгипті. Він навіть помилував 30 засуджених до смерті місцевих вельмож за обіцянку підкоритися йому. Із загибеллю Спітамена боротьба не припинилася, але продовжувалася лише в окремих гірських районах. Гірські фортеці були неприступні, мали достатню кількість провіанту, але впали внаслідок добровільної здачі керівників опору (*Оксіарта*, *Аримаза*, *Хорієна* і *Сисимістра*) македонському цареві. Завершальним виступом бактрійців (області *Перетакени*) можна вважати битву Кратера з *Австаном* і *Катаном*, спільниками Спітамена. Катан загинув на полі бою, а Австан потрапив у полон. На цьому завершилося підкорення земель Середньої Азії. Свідченням замирення бактрійської і согдіанської знаті з Олександром стало одруження його з дочкою місцевого вельможі *Оксіарта Роксаню* (*Світлою*), яка була захоплена разом з сім'єю у фортеці *Арімаз* і вважалася першою красунею Персії. Барсіна, яка народила сина від Олександра, була відпущена. До речі, весілля з Роксаню відбувалося за іранськими



Модель середньоазійської колісниці



звичаями, а поведінка Олександра підтвердила, що він успадкував від батька схильність нестримно віддаватися любовному почуттю.

Наслідки завоювання Олександром Македонським Середньої Азії мали позитивні і негативні моменти. Суб'єктивно середньоазійські народи багато втратили: поголовне перетворення в рабство місцевих жителів, масове знищення населення, розорення і пограбування території. Інша річ – об'єктивні наслідки:

зростання рабовласництва, встановлення тісніших торговельних відносин із Заходом і Індією. В історичному розвитку ці позитивні моменти завоювання Середньої Азії греками і македонцями привели до консолідації племен і народностей, що відіграло пізніше вирішальну роль у створенні греко-бактрійського і парфянського царств.

Стосунки Олександра з македонськими гетайрами час від часу різко загострювалися. З незапам'ятного часу македонський цар запрошував вельмож на банкети, і при цьому траплялося, що випивали зайве. В Мараканді (столиця Согдіани) під час такого банкету на честь свята Діонісія присутні вихваляли подвиги царя. *Кліт*, брат годувальниці Олександра Ланіки, призначений сатрапом Бактрії замість престарілого Артабаза, на прізвисько Чорний, від природи запальний і впертий, давно незадоволений лестощами грецьких софістів і підкорених варварів, які оточували царя, розігрітий вином, дозволив собі прочитати уривок з «*Андромахи*»:

*Який поганий звичай наш. Коли трофей,
Переможний у еллінів, ставить військо
Між ворогів убитих, але не ті
Прославлені, які трудились,
А вождь один собі хвалу бере.*

Ці слова вивели Олександра з рівноваги: він узяв зі столу яблуко, кинув його в голову Кліта і став шукати меч, який завчасно сховав один із охоронців царя. Друзі Кліта вивели його з банкетної зали, але через деякий час сп'янілий Кліт увійшов в інші двері і став співати пісню глузливого змісту про Олександра. Тоді цар вихопив спис з рук охоронця і кинув його в Кліта. Олександр убив свого друга, який врятував йому життя при Граніку, і досить сильно переживав скоєне. Говорили, що він, вихопивши спис з кривавої рани Кліта, хотів пробити ним свої груди, але присутні стримали його. Три доби лежав Олександр, закрившись з тілом Кліта у своїй ставці, не торкаючись ні їжі, ні питва, без сну і спокою. Друзі, побоюючись за нього, увірвалися в його палатку силою; війська зібралися перед ставкою і стали вимагати свого царя, але він не чув ніяких розрад. Нарешті ворожбиту Аристандру і софістам



Золоті речі з Амудар'їнського скарбу





Анаксарх

Анаксарху з м. Абдерри і *Каллісфену* з Олінфа вдалося заспокоїти Олександра і підняти його на ноги.

Після смерті Дарія політика Олександра була спрямована на пробудження різноманітних сил Сходу, оскільки це було необхідно для створення майбутньої імперії. Ідея імперії привела до того, що у придворний етикет стали проникати східні елементи. Олександр одягав на голову царську діядему і користувався царською печаткою для наказів. Софісти уже давно вчили, що всі ті, кому люди молилися як богам, були, власне, лише блискучими воїнами, прекрасними законодавцями, обоготвореними людьми: подібно тому, як багато

родів гордяться своїм походженням від Зевса чи Аполлона, так само якась людина своїми величними подвигами може досягнути Олімпу, як колись Геракл, чи сподобатися, як Гармодій і Аристокітон. Невже грецькі міста не споруджували вівтарів, не приносили жертв і не співали пісень Лісандру, який знищив афінське військо? А наскільки значнішими були подвиги Олександра? Оракул Аммона назвав його сином Зевса, як і оракул Брахидів у Мілеті. Та й коли пізніше грецькі міста зробили пропозиції подарувати йому божі почесті, то цю пропозицію деякі відхилили не з релігійних, а з партійних міркувань. Поряд з його приголомшуючою своєю величчю особистістю із загальної маси рідко виділялися окремі постаті.

Олександр наближував до себе східну і перську знать, щедро винагороджуючи її, що викликало незадоволення у еллінів зростанням ролі варварів при дворі. Цар увів пишній церемоніал при дворі і вимагав від своїх друзів його виконання. Особливе невдоволення викликало введення Олександром звичаю *проскінези* (звичай колінопреклоніння з наступним поцілунком).

Що було природним для жителів Сходу, які вірили у боже походження царя, того не могли сприйняти греки і македоняни, які і перед богами рідко схилялися (лише при великих нещастях). Цар для них був першим серед рівних. Особливим противником введення *проскінези* був *Каллісфен*, племінник і учень Аристотеля. В церемоніалі він побачив зраду інтересів панеллінської справи. На одному з банкетів у царя, організованому Гефестіоном (грек, але прихильник *проскінези*), стався конфлікт між Олександром і Каллісфеном. Гефестіон придумав таку церемонію: цар буде пити із золотої чаші за здоров'я кожного з гостей по колу, а потім пошле її тому, кого буде вшановувати. Гість повинен був підійти до вівтаря (східний символ), спорожнити чашу, потім впасти на коліна і, нарешті, обмінятися з царем поцілунками в уста. Підійшла черга Каллісфена, який піднявся, підійшов до вівтаря, а Олександр у цей час повернувся до Гефестіона, нібито розмовляючи з ним. Каллісфен повільно випив вино з чаші і, не здійснивши колінопреклоніння, наблизився до царя для поцілунку. Олександр не побачив або не хотів помічати, що філософ не виконав обряд, але хтось із оточуючих крикнув: «Не обдаровуй, о царю, поцілунком того, хто не вшанував тебе». Олександр зніяковів, але в поцілунку відмовив. На що Каллісфен голосно відповів: «Ну що ж, значить, одним поцілунком менше». Церемонія тривала, але настрої у всіх змінилися. Крім того, неспритність одного з персів при виконанні обряду викликала сміх у македонян і греків. Це остаточно розлютило Олександра, який відчував сором за греків перед східною знаттю.



Цей конфлікт показав, що з часом Олександр і Каллісфен повинні вступити у відкрите суперництво. Бо навіть добра воля не здатна об'єднати різні форми світогляду: прагнення до абсолютної влади і людську гідність, яку дарує воля.

Олександр умів по-дружньому звернутися до простого воїна, підтримати слабого, запросити замерзаючого до вогню, тобто завоювати любов воїнів. Але вони бачили його рідше, ніж його оточення. Солдатам важко було уявити його нестримний темперамент, незрозумілу раптовість прийнятих рішень, нестриманість у гніву, безмірність пристрастей, безладний спосіб життя у поєднанні з напруженою роботою, безсонними ночами у п'янках і днями, потраченими на сон. Саме спілкування з ним передусім втомлювало всіх, як і його стрімка енергія. Особливо яскраво це видно зі змови пажів – знатних юнаків, які служили особисто царю і були наймолодшими у таборі. Вони підводили царю коня, супроводжували його на полювання, були домашніми слугами, а цар міг, як «батько», застосовувати до них тілесні покарання. Пажів виховували в школах грецькі педагоги.

Одного разу на полюванні паж *Гермолай*, син *Сиполіди*, той, якого відправили для вербування військ у Македонію, захопившись, убив кабана, в якого вже прицілювся Олександр. Цар наказав покарати його у присутності пажів. Юнак образився, бажав помсти і задумав замах на Олександра. Гермолай, полум'яний шанувальник Каллісфена і його філософії, залучив до змови ще 5 своїх товаришів, які підтримали його не через особисту образу, але, напевно, у зв'язку із незадоволенням автократичним режимом, введеним Олександром. Це були: *Сострат*, син тимфейця Амінти; *Антипатр*, син колишнього намісника Сирії *Аскленіодора*; *Епімен*, син *Арзеї*; *Антикл*, син *Феокрита*; і фракієць *Філота*, син *Карзіда*. Юнаки чекали ночі, коли разом будуть чергувати у царській палатці, щоб убити царя сплячим. Олександра врятував банкет, який затягнувся до ранку. За іншими даними, сирійська віщунка, якій цар довіряв і яку слухав, раптово з'явилася на банкеті і сказала йому, щоб він пив усю ніч, чим врятувала життя Олександра. А через декілька днів один з юнаків (Епімен) проговорився про змову своєму другу *Хариклу*, який попросив *Еврилоха* швидким доносом врятувати царя. Еврилох у ставці Олександра відкрив страшний план Птолемею, і змовників заарештували. Під тортурами Гермолай зізнався, що хотів помститися царю за страту Філота, Парменіона, Кліта та введення східних звичаїв. Військові збори засудили пажів до смертної кари.

Після конфлікту з царем Каллісфен відчув себе виразником громадської думки, а Олександр чекав зручного моменту, щоб розправитися з ним. І знову головною дійовою особою став банкет, на якому Олександр запропонував Каллісфену проголосити промову як на похвалу македонцям, так і на їхнє звинувачення (вершина риторського мистецтва), таким чином загнавши його у пастку. Якщо похвальна промова викликала задоволення, то звинувачувальна образила македонян, і Каллісфен втратив підтримку. Skorиставшись цим, Олександр вирішив звинуватити його у впливі на пажів, оскільки один із страчених був учнем філософа. І хоча вони під тортурами не визнали цього, було офіційно оголошено, що пажі підтвердили його причетність до змови.

Уже в Бактрах Каллісфен був ув'язнений, а цар заявив: «Македоняни побили пажів камінням, але софіста я покараю сам, а разом з ним і інших, які послали його





Бактрійський лев-грифон

і єдиний раз у житті, він вийшов з неї мудрішим і впевненішим у собі.

Македонського царя манила ідея дійти до Східного океану. За межами Перської держави знаходилася Індія, володіння індійських царів (*раджів*), які постійно ворогували між собою. Цим скористався Олександр і після підкорення Бактрії і Согдіани у травні 327 р. до н. е. здійснив похід в Індію з армією з 40 тис. македонців і 120 тис. азійців. Між Індом і *Гідаспом* знаходилися володіння царя *Таксила*, який добровільно підкорився Олександрові. Деякі з раджів теж перейшли на сторону Олександра. Розпочинаючи похід, Олександр не мав реальних уявлень про Індію, яка здавалася йому казковою країною, що завжди вабила його.

Виходячи з досвіду, отриманого і в Середній Азії, Олександр здійснював завоювання Індії по-особливному: він поділив армію на декілька частин, щоб у стислі терміни захопити якомога більше територій. Поки сам цар просувався північним (лівим) берегом *Кохена*, долаючи гірських індійців (*аспасів* і *ассакенів*), Гефестіон і Пердикка перейшли на правий берег ріки. Здійснивши тактичну помилку – спустившись з гір у долини, аспасії зазнали нищівної поразки, втративши понад 40 тис. полонених. Захопленням фортеці *Аорн* завершилося завоювання *Пенджабу* на правому березі Інду.

Навесні 326 р. до н. е. Олександр перейшов річку Інд через побудований Гефестіоном міст. У долині річки його особливо вразили індійські факіри, ас-

і дають у грецьких містах пристанище моїм таємним ворогам». Це було застереженням для Аристотеля і Афін. Каллісфен промучився у в'язниці 7 місяців, оскільки Олександр хотів розправитися з ним перед зборами Коринфського союзу і в присутності Аристотеля. Але потім наказав стратити його. Офіційно повідомлялося, що Каллісфен помер від «ожиріння і від вошей».

Після 327 р. до н. е. серед оточення Олександра вже не виникало змов і причиною цього було відмова царя від проскінези. Зазнавши поразки перший



Ритони зі слонової кістки



кети і пустельники. Двох він запросив навіть до свого двору: один з них за будь-якої погоди лежав на голій землі, а інший цілими днями стояв на одній нозі, тримаючи в руках жердину для балансування.

Досить важливим є питання відносин Олександра з індійськими правителями і місцевою знаттю. На військову могутність македонян для зміцнення влади в Пенджабі сподівався Таксил у боротьбі з *Пором*. Інший правитель, *Чандрагупта*, намагався спрямувати армію Олександра проти могутньої імперії *Нандів*, всіляко переконуючи його виступити проти царя *Аграмеса*. Таким чином, причини успіхів Олександра в Індії слід шукати не лише в його полководському генії, але і взаємній ворожнечі індійських царств. До Олександра з'явилося посольство царя Таксила з багатими подарунками: 3 тис. жертвних тварин, 10 тис. овець, 30 бойових слонів, 200 талентів срібла і індійських вершників.

У Північній Індії найсильнішим суперником Олександра був цар *Пор*, який використовував у своїй армії бойових слонів. Готуючись до битви, Олександр включив у своє військо 5 тис. індійських солдатів, направлених до нього Таксилом та іншими дружніми царками. Використання легкої скіфської і дахської кінноти, озброєної луками, допомогло македонцям у суперництві з *Пором*. У битві біля *Гідаспу* македоняни знайшли спосіб боротьби зі слонами: вони підкрадалися ззаду і перерізували сухожилки передніх ніг слонів. За перебільшеними даними, суперник втратив у битві 3 тис. вершників і 20 тис. піхотинців, а сам *Пор* пораненим потрапив у полон. Олександр здивувався гігантському зросту воєвничого царя (1 м 93 см) і поведився з ним по-царськи, не лише залишивши йому володіння, але значно збільшивши їх. На р. *Гідасп* він заснував два міста: на західному березі *Букефалію* (на честь свого бойового коня, який здох від старості), а на східному – *Нікею* (на честь перемоги).

Заснування двох міст на *Гідаспі* пояснюють по-різному. Частина дослідників – бажанням царя зберегти пам'ять про перемогу македонської зброї, інші – намаганням утримати владу над Пенджабом.

Після короткого відпочинку Олександр продовжив свої завоювання на Сході. Перейшовши третій водний рубіж, *Гідраот*, македоняни зіткнулися з опором незалежного племені *кафіїв*. Олександр жорстоко розправився з ними, знищивши при взятті головного міста *кафіїв Сангали* 17 тис. захисників.

Невдовзі греко-македонське військо дійшло до р. *Гіфасис*. Увесь цей час Олександр збирав відомості про військові сили царя *гангаридів* і *прасіїв* *Аграмеса*, що свідчить про намагання царя завоювати і ці території. Проте йому завадили особливі обставини, що показали кінець проникненню греків і македонян в Індію.

Продовжувати подальші військові дії стало неможливим, оскільки розпочався сезон тропічних дощів (70 днів), розливів рік, а армія страждала від укусів отруйних змій (довелося навіть створити лазарет з індійських лікарів для боротьби з укусами). Македоняни почали хворіти на малярію та інші хвороби. Армія зменшувалася кількісно і перетворювалася у брудний, змучений натовп, одягнений в індійські ганчірки: «Лише небагато македонян вижили. Але й вони були близькими до повного відчаю... Копита коней стерлися від далеких переходів, численні битви притупили зброю воїнів. Грецької одежі ні в кого не збереглося, лахміття варварської і індійської одежі, як-небудь скріплені одне з одним, прикривали покриті шрамами тіла завоювальників. Уже 70 днів з неба лили страшенні дощі, що супроводжувалися вихорами



та бурями» [Квінт Курцій Руф. Історія Олександра Македонського, IX, 2; Діодор. Історична бібліотека, XVII, 94].

Олександр докладав максимум зусиль, щоб переконати солдатів продовжувати похід (він мав бажання пройти до *Гангу* і берегів Східного моря), але зумів домогтися лише того, що назад у Вавилон армія поверталася південними районами Перської держави. Енергія македонського царя допомогла за декілька місяців побудувати величезний флот: 80 військових і 200 транспортних кораблів. Розставшись із мрією про вихід до Гангу і Східного моря, Олександр не втратив надії стати володарем світу і досягти Великого моря на півдні.

У листопаді 326 р. до н. е. армія була посаджена на кораблі під командуванням *Неарха* і через 9 місяців прибула у гирло р. Інд. Народи по обидва боки річки підкорилися добровільно або після короткої боротьби. Лише войовничі племена *агалассів*, *оксидраків* і, особливо, *маллів*, дали серйозну відсіч. При облозі найбільшого їхнього міста Олександр ледь не загинув: залишився разом з трьома старими воїнами (*Певкест*, *Леоннат*, *Аврея*) на стіні оточеного міста, відрізаний від своїх; його врятували, але стрілою були пробиті легені царя і він ледве вижив. Через 7 днів його рана, хоча ще і не зажила, але не становила більше небезпеки.

Захоплені землі були поділені на дві сатрапії: від Бактрії до середньої течії Інду і від середньої течії до нижньої, включаючи берегову смугу. *Філіпп* очолив першу сатрапію, а *Піфон* – другу. Не міг Олександр знайти спільної мови з індійськими жерцями (*брахманами*) на відміну від Вавилону і Єгипту. Саме брахмани часто виступали призвідниками непокори македонцям.

Ще з середньої течії Інду він відправив додому частину армії (з пораненими і хворими) під орудою Кратера: вони вирушили через Арахозію і Дрангіану.

У гирлі р. Інд Олександр побудував фортецю, гавань і верф. Після цього армія розділилася на дві частини: флот під командуванням *Неарха* досліджував морський шлях до Перської затоки, а Олександр повів свою армію сухопутним шляхом через пустелю Гедрозію (сучасна Белуджистан). Ця частина війська повинна була йти 60 днів по спекотливій, безводній пустелі; в армії зникла будь-яка дисципліна, почалися епідемії; зв'язок з флотом було втрачено; провідники заблудилися, і здавалося, що армія загине. Але через 3 місяці обидві частини армії дійшли до Перської затоки. Були влаштовані грандіозні святкування, розваги, ігри, змагання і п'ятика. Плутарх писав: «Тут не можна було побачити ні щита, ні шолома, ні сариси (списа). Всю дорогу солдати черпали вино з великих бочок бокалами і коринфськими кубками та пили за здоров'я один одного. Одні продовжували йти вперед, інші падали на землю. Повсюдно лунали звуки дудок і флейт, спів і гра на арфі та маячили п'яні жінки. Здавалося, що сам Діоніс бере участь у цій процесії і супроводжує її» (Олександр Великий, 63).

Отже, Олександр повернувся на землі, підкорені ним багато років тому: обставини настійно вимагали його повернення. Значні безпорядки і небезпечні нововведення розпочалися в багатьох місцях: дух свавілля і погорди швидко знайшов доступ і до теперішніх намісників і правителів. Залишившись без нагляду під час відсутності царя і маючи майже необмежену владу, багато сатрапів, як македоняни, так і перси, гнобили свої народи. Це викликало, зрозуміло, різного роду протести. До них належить змова грецьких колоністів у Бактрії і Согдіані 325 р. до н. е. Еллінські коло-



ністи, поселені поблизу Бактр, повстали при фальшивому повідомленні про смерть Олександра в Індії. Очолив 3 тис. змовників командир найманців *Афінодор*, проголошений царем. До повсталих примкнули і «варварські» племена. Якийсь *Бікон* убив Афінодора і пішов зі змовниками на батьківщину. Діадор прямо пише, що колоністи важко потерпали серед «варварів» [Історична бібліотека, XVII, 99, 5-6]. Напевно, причина невдоволення греків, поселених у східних сатрапіях, полягала у відсутності привілеїв для них, оскільки вони вимушені були жити пліч-о-пліч з «варварами», що вважалося принизливим. Виступ колоністів придушили місцеві сатрапи. Дехто вважає, що це був своєрідний пролог до розпаду імперії.

Після виводу македонських військ з Індії досить швидко вбили сатрапа Філіппа, а поставлений на його місце *Евдем* після смерті царя покинув межі країни, поспішивши на допомогу Евмену в його боротьбі з *Антигоном*. І джерела нічого не повідомляють про призначення нового індійського сатрапа. Зайняті боротьбою за владу нащадки повністю втратили контроль за цим регіоном. До 317 р. до н. е. в Індії не залишилося жодного грека з тих, кого цар залишив управляти країною.

5. ЗАКІНЧЕННЯ ПОХОДУ, СМЕРТЬ ОЛЕКСАНДРА І ЗНАЧЕННЯ ЙОГО ЗАВОЮВАНЬ

Наприкінці 325 р. до н. е. десятирічний похід Олександра Македонського був завершений: армія повернулася у Вавилон. Тепер перед творцем світо-

вої держави стояло завдання привести до порядку завойовані території, організувати управління землями, країнами і народами. Події, що відбулися після повернення Олександра з Індії, продемонстрували всю ілюзорність його влади в Азії. Звідусіль приходили повідомлення про непокору; хвилювання відбувалися в Арахозії, Дрангіані, Арії, Согдіані, Бактрії.

Похід Олександра мав винятково важливе значення для подальшого розвитку елліністичного світу. В результаті греко-македонської експансії на Схід відкрилися нові шляхи для швидкого зростання продуктивних сил. На всьому шляху македонської армії, на перехресті караванних доріг виникали нові міста (вважається, їх було засновано близько 70), деякі існують і до сьогодення часу. Ця цифра справедливо піддається сумніву. Співставлення літературної традиції (Плутарх) з даними археології дозволяє стверджувати лише про 30 міст, найважливіші з яких – Александрія в Єгипті; *Александрія Аріана* (Герат), *Александрія Арахозія* (Кандагар). Майже всі міста були засновані на сході імперії: в Ірані, Середній Азії та Індії. Така політика Олександра розглядалась і як намагання принести на Схід більш високу культуру еллінів, і як намагання зміцнити свою владу, бо нові міста засновувалися перш за все як опорні пункти. В останній тезі більше реалій, оскільки міста головним чином і будувалися у місцях найбільшого спротиву місцевого населення. Ці міста не були полісами з властивими їм органами самоуправління, склад їх населення був змішаним. Це були піддані царя, поставлені під контроль його уповноважених.

У створених містах селилися не лише військові гарнізони, а осідало і мирне населення – купці і ремісники грецьких та інших національностей. У зв'язку з цим торгівля і ремесло отримали новий імпульс для свого розвитку. Кількість грошей значно збільшилася у результаті введення в обіг значної маси перських скарбів. Золото і



срібло, яке лежало у царських сховищах, було перекарбовано в монети і також введено в обіг. Походи Олександра до певної міри сприяли подоланню тієї кризи, яку зазнали грецькі міста в IV ст. до н. е. Для збіднілого грецького населення відкрилися нові центри і нові землі для застосування їхньої енергії, в які у величезних кількостях скерувалися колоністи з грецьких полісів.

Важливу роль східний похід відіграв і в культурному відношенні. Він збагатив науку і мистецтво масою нового матеріалу, оскільки являв собою добре споряджену експедицію. Сподвижники царя і вчені, залучені до походу, вели записи подій, проводили обстеження місцевості, збирали рідкісні екземпляри тварин і рослин. Особливо багато було зібрано матеріалу з географії, ботаніки та зоології.

Масштаби створеної держави Олександра насправді були вражаючими. Філософ, а пізніше глава Афіньської держави *Деметрій Фалерський* писав: «Якщо б 50 років тому який-небудь бог передбачив майбутнє персам, чи перському царю, чи македонянам, чи царю македонян, невже вони повірили б, що нині від персів, яким був підвладний майже весь світ, залишиться тільки ім'я і що македоняни, котрих навряд чи хто знав на ім'я, будуть тепер володарювати над світом? Воістину мінлива наша доля. Все влаштовує вона всупереч очікуванню людини і проявляє свою могутність у дивному. І тепер, як мені здається, вона лише тому передала македонянам щастя персів, щоб показати, що і останнім вона дала всі ці блага лише у тимчасове користування, поки побажає розпорядитися ними інакше» [Полібій. Всесвітня історія, XXIX, 21]. Слова Деметрія про неміцність Македонського царства справдилися. Держава Олександра була величезною, але строкатою; це було об'єднання найрізноманітніших країн і народів, досягнуте силою зброї, а єднальною ланкою була особистість самого Олександра, який, відчуваючи внутрішню слабкість держави, вживав різноманітні заходи для її зміцнення.

Політичну організацію імперії Олександр залишив зовні такою ж, як при Ахеменідах. Було збережено поділ держави на сатрапії та залежні країни, а також переважну більшість чиновників сатрапій. Правда, боячись сепаратизму сатрапів, він обмежив їхню владу цивільними справами, поставив поряд з ними військових комендантів, підпорядкованих безпосередньо йому самому. Олександр розумів, що важче буде зміцнити створене, ніж завоювати його. Неможливість контролю просторих територій царем призвела до грубих порушень в управлінні навіть з боку високопоставлених македонян – друзів Олександра. Наприклад, не розраховуючи на повернення царя з походу, його улюблений друг *Гарпал* зовсім втратив почуття обов'язку і совісті. Він здійснював карбування монет з перського золота і займався спорядженням армії (від озброєння до книг для Олександра). Гарпал жив у царському палаці Вавилону у розкоші і величі, витрачаючи державні гроші. Найбільше він любив жінок і витрачав на них значні кошти. Не задовольнившись дикою пристрастю азійських жінок, він викликав у Азію *Піфіоніку*, найпрославленішу блудницю Афін, яка спочатку служила у співачки *Ваксиди*, а потім разом із нею пішла у дім розпусти і була доступна за гроші кожному. Після смерті повії він витратив 200 талантів на її гробницю у Вавилоні і пам'ятник в Афінах. На її честь було побудовано храм і вівтар, де їй віддавали почесні як богині Афродиті-Піфіоніці. Пізніше його коханою жінкою стала *Глікерія* і, нехтуючи своїми державними обов'язками, Гарпал переселився у м. Тарс, а в Сирії спорудив її бронзову статую. Так вели себе й інші чиновники, тому



Олександр наказував карати їх і страчувати. Дізнавшись про це, Гарпал втік у Грецію з Глікерією, захопивши 6 тис. найманців і 5 тис. талантів готівкою. Він хотів схилити афінян виступити проти Македонії. Допускаємо, що із сутички афінян і македонян Гарпал надіявся отримати якісь особисті вигоди, але все ж його поведінка симптоматична: подібно багатьом сатрапам він діяв на власний страх і ризик.

Два останні накази Олександра – про повернення в свої поліси грецьких вигнанців і визнання його богом – показують, що справи на Сході не закривали від царя вибухонебезпечну ситуацію в Греції. Введенням власного культу на всій території царства Олександр добився ідеологічного оформлення світової держави.

Іншою проблемою, яка стояла перед Олександром, була ліквідація або послаблення ворожнечі між греко-македонською і перською знаттю. З цією метою він вирішив провести ряд заходів. Олександр став залучати перську знать у державний апарат і армію: східна знать призначалася на посади сатрапів, а 326 р. до н. е. 30 тис. персів поповнили піхоту македонської армії. Виношуючи план «перемішання крові» (Європа – Азія), він провів у Сузах велике свято примирення і союзу східного світу із західним. Такого весілля ніколи ще не бачив світ. Очевидці описують його так: було підготовлено великий царський намет; верх його, зтягнутий різнокольоровими, багато вишитими полотнами, розміщувався на п'ятдесяти високих, викладених золотом і сріблом і обсипаних коштовним камінням, колонах; закриваючи цей залишений посередині вільний простір, навколо оббитих золотом і сріблом поперечин спускалися коштовні, вишиті золотом і різноманітними малюнками килими; розміри усього намету дорівнювали чотирьом стадіям. Посередині зали накрыли стіл; з одного боку стояло сто диванів для женихів; дивани розміщувалися на срібних ніжках і були покриті весільними ковдрами, лише диван царя посередині був із золота; навпроти знаходилися місця для гостей царя; навколо розмістили столи для посольств, для іноземців, для війська і флоту. Труби з царського намету подали знак про початок урочистостей; гості царя, яких було 9 тис., зайняли місця за столами. І знову грім труб сповістив по всьому табору, що цар здійснює тепер жертву богам разом із гостями. Потім знову зазвучали труби і, за перським звичаєм, розпочалася хода покритих покривалами наречених. Сам Олександр, крім Роксани, вибрав у дружини старшу дочку Дарія, *Бардіну*, або *Статиру*, і дочку *Оха*. Одночасно 80 його найближчих друзів і сподвижників одружилися на східних жінках (Гефестіон – на молодшій дочці Дарія *Дрипиді*; Птолемей і Евмен – на дочках Артабаза – відповідно *Артками* і *Артопиді*; Неарх – на дочці Барсіни; Селевк – на дочці Спітамена; Пердикка – на дочці повелителя Мідії Атропата; Кратер – на *Амастриді*, дочці *Оксафра* і племінниці перського царя, і т. д.). Взяли шлюб і 10 тис. македонських воїнів. Олександр оголосив, що македоняни, які одружилися з азійськими дівчатами, звільняються від податків. Їм не обов'язково було забирати дружин у Грецію, а сини від цих шлюбів за західним зразком виховувалися в Азії і поповнювали ряди македонської армії.

П'ять днів тривали свята; посольства міст і провінцій держави, союзники в Європі і в Азії доставляли царю величезну кількість весільних подарунків, одних золотих вінків було на 15 тис. талантів. У свою чергу він обдарував усіх інших: давав царське придане нареченим. Нові банкетні, видовища, урочисті ходи і різноманітні звеселяння тривали наступні дні; табір повнився веселістю і радісною суєтою; тут були рапсоди і арфісти з великої Греції й Іонії; фокусники і канатні танцюристи з



Індії; маги і вершники з перських земель; тоді – знову грецькі танцівниці, флейтистки, групи артистів. Була поставлена сатирична драма «Агін» візантійця *Піфона* про втечу кульгавого управителя скарбниці Гарпала. Потім герольди повідомили, що цар бере на себе борги всього війська і потратив на це не менше 20 тис. талантів.

Одночасно Олександр роздав істинно царські подарунки тим, хто відзначився хоробрістю. Він увінчав золотими вінками охоронця *Певкіта*, сатрапа Персиди, який прикрив царя своїм щитом у місті маллів; охоронця *Леонната*, воєначальника землі оритів, який також бився при тому штурмі, а також переміг варварів на р. *Томір*; адмірала *Неарха*, який здійснив плавання від Інду до Євфрату; *Онесекрита*, командира царського корабля на Інді, а також вірного *Гефестіона* та інших охоронців: *Лісимаха* з Пелли, *Аристона*, сина *Песея*, гіпарха *Пердикку*, *Лага Птоломея* і *Піфона* з *Еордеї*.

Для управління імперією була створена посада помічника царя – *хіліарха* (з функціями, як у східного візира). Цю посаду обійняв *Гефестіон*, але після його смерті вона залишалася вакантною. В особливі відомства були виділені фінанси держави, а також царська канцелярія (відала кореспонденцією) на чолі з секретарем Олександра греком *Евменом*.

Олександр не заспокоювався на досягнутих успіхах. Важко сказати, наскільки достовірними є свідчення про його подальші плани. Однак у Вавилоні і Сузах йшла підготовка до нового походу у напрямку Аравії або Західного Середземномор'я (Карфаген; Італія і Сицилія чи Гераклові стовпи). Новий похід вимагав створення нової армії, оскільки від старої залишилося лише 13 тис. піхотинців і 2 тис. вершників, з них всього 5-6 тис. македонян, а інші – грецькі найманці. Для поповнення своєї армії Олександр включив до неї 50 тис. східних воїнів. Тому македоняни склали лише 1/14 частину 70-тисячної армії Олександра, для переправи якої через Середземне море було наказано побудувати на р. Тигр 700 кораблів.

Олександр вирішив відправитися зі своїми військами вгору по Тигру до м. *Опіс*, де велика дорога розділена на дві, одна з яких вела в Мідію, інша – на захід. Крім того, він бажав ознайомитися зі станом судноплавності Тигру та Євфрату. Цар наказав очистити річки для торгівлі і судноплавства, побудувати шлюзи і греблі для каналів або відновити зруйновані.

У липні військо і флот прибули в *Опіс*. І саме в цьому місті відбувся солдатський бунт ветеранів Олександра Македонського. Включення у війська східних воїнів викликало незадоволення старої армії. І коли Олександр хотів відіслати на батьківщину старих поранених македонських воїнів, військо образилося, вбачаючи в цьому зневагу до себе, і відкрито висловило царю свою незгоду. В той день, коли ветеранів повинні були відпустити на батьківщину, таємне невдоволення раптово вирвалося назовні. Воїни заявляли, що якщо вони вже не потрібні царю, то нехай він негайно розпустить всю армію і зі своїм батьком *Аммоном* відправляється в похід.

Олександр не міг стерпіти такого і наказав стратити найголосніших крикунів (13 чоловік). Потім виступив ще раз, нагадуючи про любов до воїнів, і зауважив, що вони залишають його, порушивши вірність, на азіатів. «А тепер ідіть!» – закінчив він і усамітнівся. Воїни відчували себе покинутими напризволяще і покаялися перед Олександром. Відбулося свято примирення. Ті македоняни, які побажали піти у відставку через старість або хворобу, були відпущені і по-царськи обдаровані. Платню

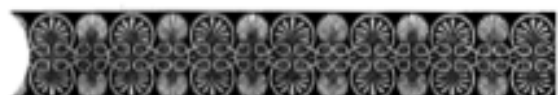

за похід вони отримали ще до прибуття на батьківщину і, крім того, подарунок в один талант кожний (10 тис. ветеранів). Дітей, яких народили їм жінки Сходу, цар вимагав залишити у нього, щоб вони на батьківщині не мали клопоту з власними дружинами і дітьми. А він сам потурбується, щоб діти солдатів були виховані як македоняни і як солдати; і коли вони змусять, він сподівається привести їх у Македонію і повернути батькам. Він обіцяв так само потурбуватися про дітей воїнів, загиблих під час походів, і зберегти їм платню їхніх батьків, поки вони самі не дослужаться до такої платні і такої слави на службі царю. На знак своєї турботливості він дає ветеранам у покровителі і ватажки найвідданішого зі своїх генералів, гіпарха Кратера, який мав замінити Антипатра як намісника Македонії.

З македонян складалася тепер тільки гвардія царя, яку очолив Гефестіон (помер в Екбатанах під час святкування свята Діоніса восени 324 р. до н. е. від лихоманки). З Суз у Грецію були послані гінці, що вимагали надавати Олександрові почесні, як богу. Навесні 323 р. до н. е. до нього прибули гінці окремих держав, а не всього союзу, щоб вітати його, як бога.

До цього часу належить і реорганізація війська Олександра, що ліквідувала попередній характер фаланги: вона створила комбінацію важкоозброєних воїнів, пелтастів і легкої піхоти, що повністю змінило характер тактики. До цих пір кожний таксис фаланги складався з 16 рядів гоплітів; тепер загін формувався так, щоб у першому ряду стояв командир загону *декадарх* з македонян, у другому – македонянин, який отримував подвійну платню, у третьому – македонський ветеран і такий же в шістнадцятому, в званні вожака ар'єргарду; проміжні ряди формувалися з персів, озброєних дротиком з металевим паском, частково зі стрільців. При такій організації наступ вівся зімкнутою масою; потім у бою фаланга розгорталася трьома загонами: зліва і справа у проміжках йшли стрільці з лука першого нападу здалека, потім виступали аконтисти; три перші ряди і останній залишалися позаду в ролі тріаріїв, чи точніше підтримки, і коли після першої сутички стрільці і аконтисти відступали через проміжки і ставали у свої ряди, всі також зімкнутою масою рухалися на ворога, в рядах якого був уже безлад. Ця нова організація нагадувала зразки війська народів Італії, і нею особисто керував Олександр.

30 травня Олександр влаштував прощальний банкет на честь адмірала Неарха, який повинен був відправитися до берегів Аравії. Після його закінчення фессалієць *Мідій*, один з друзів Олександра, попросив його взяти участь у невеличкому застіллі у себе вдома. Олександр не міг відмовити у проханні другові: він сам був веселим співбесідником і охоче просиджував у колі друзів до глибокої ночі, не знаходячи, однак, особливого задоволення у пиятиці. Пізно вночі він повернувся додому уже нездоровим.

Щоденні прийоми ослаблювали організм в умовах лихоманково-спекотної Месопотамії. Крім того, він переніс тяжкі поранення. Душевні потрясіння останніх місяців (бунт в Опісі, смерть найближчого друга Гефестіона) посилювали хворобу. З кожним днем він слабшав, а коли 7 червня воєначальники зібралися у нього, він уже не міг говорити. Всі македонські воїни по черзі пройшли мимо помираючого Олександра, який, ледь піднявши голову, кожному з них простягував руку і посилав прощальний погляд.

Короткі перерви між приступами вказують, що цар захворів найтяжчою формою малярії. Була й інша хвороба: чи то запалення легенів, чи викликана малярією швид-



коплинна лейкемія (білокрів'я), тому що у хворого не припинявся жар. Існувала версія і отруєння Олександра на банкеті у молодшого сина Антипатра *Іола*. Він і його батько отримали наказ залишити Македонію і прибути у військо для нового походу. Але батько все ж таки залишився, а Іола, прибувши у Вавилон, влаштував грандіозний банкет на честь Олександра. Однак, найвірогідніше, основною причиною смерті царя була все ж таки важка хвороба.

27 дейя Піфон, Певкест, Селевк та інші відправилися в храм Сарапіса спитати бога, чи не краще буде цареві, якщо він накаже перенести себе в храм бога і помолиться йому тут; відповідь була така: «Не приносьте його: якщо він залишиться там, йому скоро стане краще».

Увечері 28 дейя (приблизно 11, а за іншими даними, 13 червня) Олександр помер у розпалі підготовки до нового походу, на вершині успіху. В спекотний день 13 червня 323 р. до н. е. (на 33 році життя) лежав він у дорогому оздобленні у Вавилонському палаці *Навуходносора*, і його вже ніщо не хвилювало – ні нові походи, ні битви, ні світове панування, до якого прагнув.

Цілих 30 днів його тіло залишалося без поховання. Воно збереглося лише тому, що своєчасно було поміщене в мед, який має властивості бальзаму. Сподвижники царя в суперечках за владу забули поховати свого нещодавнього кумира. Тільки коли пророк Аристандр оголосив, нібито боги відкрили йому, що країні, яка прийме тіло царя, призначено щастя і процвітання, почалися суперечки за його тіло.

Птолемей, майбутній правитель Єгипту, вкрав тіло і перевіз його в Александрію. Пердикка, якому Олександр перед смертю передав царський перстень, переслідував викрадача. Птолемей позбувся переслідувача, зробивши ляльку, схожу на Олександра, вбрану в царський одяг, та поклавши на носилки з слонової кістки, а його тіло повіз глухими дорогами без почту. Пердикка дуже пізно зрозумів обман, а правитель Єгипту так старанно поховав царя, що і зараз його могилу не можуть знайти.

Раптова смерть Олександра приголомшила сучасників. Єдиною організованою силою залишалося військо, але і в ньому не було єдності (піхота ненавиділа кінноту, а кіннота – царську гвардію і навпаки). Армія складалася з декількох самостійних частин, якими командували ворогуючі один з одним полководці. Найвпливовішими були Пердикка, Антипатр, Птолемей, Евмен, Антигон та інші. Саме першого було проголошено регентом держави. Розповідають, що Олександр перед смертю на запитання, кого він призначає спадкоємцем, відповів: «Найдостойнішого!» – і додав: «Передбачаю, що на честь мою буде здійснена кривава тризна».

Після смерті Олександра воєначальники почали радитися між собою про успадкування престолу. Одні пропонували малолітнього сина Олександра, *Геракла*, народженого від нерівної



Саркофаг Олександра Великого із Сидона



з ним за походженням персіянки; інші – недоумкуватого зведеного брата Олександра, *Арридея*; треті – сина Олександра і Роксани, який повинен був народитися. Після тривалих суперечок дійшли згоди, що царем під іменем Філіппа буде визнано Арридея, який повинен поділитися царством із сином Роксани. Тож на трон посадили (головним чином старанням його честолюбної дружини *Евридіки*) недоумкуватого Арридея, сина Філіпа II і фессалійської танцівниці. Але це для Арридея закінчилося жахливо: Олімпіада безжально знищила його. Спочатку вона наказала замурувати Арридея й Евридіку в невеликому приміщенні і подавати їм небагато їжі через отвір у стіні, щоб голодна смерть швидко не закінчила їхні страждання. Потім Олімпіада наказала фракійцям убити Арридея стрілами, а Евридіці відправила на вибір меч, шнурок і отруту, і та повісилася, прикріпивши свій пояс до карнизу.

Уся велика спадщина Олександра була поділена між його полководцями-нащадками (по-грецьки *діадохами*). Однак згода між ними була неміцною і нетривалою. А вже досить скоро недоумкуватий Арридей і малолітній син Роксани *Олександр Ег* разом з нею загинули насильницькою смертю. А зі світової імперії Олександра в результаті війн між діадохами виділилися три великих держави: Єгипет, Сирія і Македонія.

Оцінка діяльності Олександра не може бути однозначною. Це був, без сумніву, великий державний діяч і полководець. У результаті його походів знищена держава Ахеменідів, але македонці руйнували міста і села, гинули люди, зникали цілі племена. Силою зброї Олександр об'єднав у величезну державу найрізноманітніші країни і народи – високорозвинуті грецькі поліси і Македонію з пережитками первіснообщинного ладу, і долину Нілу, і Месопотамію з кочовими племенами Східного Ірану. Вона не мала єдиної економічної бази і була суто військовим об'єднанням. Олександр обмежувався визнанням своєї влади і сплатою податків, збір яких контролювався македонцями і греками.

Разом з тим і під час походу, і вже після нього на Схід ринула величезна маса греків і македонян, які осіли там, принісши інші форми суспільних відносин. Деякі побудовані Олександром міста стають центрами політичного і економічного життя. В результаті походу розширилися географічні межі тодішнього світу, були прокладені нові шляхи сполучення, розширилося судноплавство – все це сприяло розвитку економіки, торговельних зв'язків. Похід приніс нові знання в галузі географії, біології, етнології і т.ін. Він знаменував початок нового етапу в історії Східного Середземномор'я – епохи еллінізму.

Питання для контролю:

- Визначте основні причини вбивства Філіппа II.
- Охарактеризуйте підготовку Олександра до східного походу.
- Опишіть основні битви Олександра з персами під час походу в Малу Азію та Сирію.
- Проаналізуйте похід Олександра в Єгипет і Персію.
- Обґрунтуйте основні причини зростання опозиції в армії Олександра.
- З'ясуйте основні події походу в Середню Азію та Індію.
- Дайте характеристику основних заходів Олександра



з організації управління створеною світовою державою.

- Як вплинув похід Олександра на Схід на подальший хід розвитку грецьких полісів і східних держав?

Тематика індивідуальних навчально-дослідних завдань:

- Організація війська Олександра перед східним походом.
- Грецькі найманці у перській армії.
- Олександр Македонський у творах античних авторів.
- Стратегія і тактика в армії Олександра Македонського.
- Опозиція в армії Олександра: причини та сутність.
- Політика Олександра на завойованих територіях.
- Проблема поєднання греко-македонських і східних елементів у державі Олександра Македонського.



УТВОРЕННЯ СИСТЕМИ ЕЛЛІНІСТИЧНИХ ДЕРЖАВ НА РУЇНАХ ІМПЕРІЇ ОЛЕКСАНДРА МАКЕДОНСЬКОГО

Глава 16



джерел, що висвітлюють період розпаду імперії Олександра Македонського та боротьбу діадохів, достатньо, але достовірних серед них дуже мало. Головними є твори старогрецьких і римських істориків, які використовували описи сучасників боротьби спадкоємців Олександра. Одним із раних і основних джерел є «Історична бібліотека» Діодора Сицилійського, який дає огляд подій від смерті македонського царя до битви при Іссі (301 р. до н. е.), хоча від XXI книги описуються події до 283 р. до н. е., але збереглися лише незначні уривки. Це літературне джерело базується переважно на праці *Ієроніма*, члена почту Евмена, а пізніше Антигона. Про хід подій після 301 р. до н. е. розповідає Помпей Трог в «Історії Філіппа». Із його твору Юстин приблизно через 450 років після подій, які описував цей автор, зробив короткі виписки, зберігаючи його послідовність, зміст і кількість книг. Не виключено, що твір «Історія Філіппа» не зберігся саме тому, що була «Епітома твору Помпея Трога *«Historiae Philippicae»* Юстина. Правда, слід виділити суб'єктивний підхід автора: факти підбиралися тенденційно, їх тлумачення давалося найвигідніше Юстину.

Початок боротьби діадохів викладає в 10-й книзі «Історії Олександра Македонського» Квінт Курцій Руф. Хоча його цікавлять в основному особисті стосунки діадохів, про які він почерпнув дані у Птоломея і Аристобула.

Важливим і своєрідним джерелом для відображення цієї епохи слугують біографії Агіса, Клеомена, Демосфена, Фокіона, Евмена і Деметрія Поліоркета з «Порівняльних життєписів» Плутарха. Таке ж значення зберігає і біографія Корнелія Непота, в якого багато подібного, наприклад у розповідях про Евмена. Це дає можливість передбачати знайомство Плутарха з твором Корнелія Непота.

Доводиться жалкувати, що не зберігся твір Арріана «Історія нащадків Олександра», дуже схематичний і стислий виклад якого знаходимо у *Фотія*. Праця Арріана доводила події до 321 р. до н. е. і доволі докладно висвітлювала події (лише двом рокам по смерті Олександра присвячено 10 книг). Професор Брацлавського університету *Річ Рейценштейн* відшукав 5 сторінок з уривками книг Арріана в архівах Ватиканської бібліотеки, в яких містилося 112 рядків тексту про відомі події з 323 до 321 р. до н. е.



Деякі свідчення про балканський світ епохи діадохів можна знайти в «Описі Еллади» Павсанія, особливо в X книзі.

Проте не має жодного джерела, яке би глибоко, повністю і переконливо висвітлювало епоху нащадків Олександра. Всі вони або надто суб'єктивні, або не доводять виклад подій до кінця епохи і висвітлюють в основному військові дії та біографії полководців.

Велику цінність для вивчення цієї епохи мають епіграфічні дані і папіруси. Епіграфічний матеріал особливо важливий, тому що дає уявлення про соціально-економічні відносини, оскільки літературні джерела висвітлюють в основному військово-політичну історію цього часу.

Після вивчення матеріалу глави ви повинні:

Знати	<ul style="list-style-type: none"> - <i>суть еллінізму;</i> - <i>періодизацію елліністичної епохи;</i> - <i>роль і місце еллінізму у всесвітньо-історичному процесі;</i> - <i>географічні і хронологічні рамки еллінізму;</i> - <i>основні досягнення елліністичної епохи;</i> - <i>спадкоємців Олександра Македонського;</i> - <i>хід боротьби діадохів за владу;</i> - <i>намагання Антигона оволодіти імперією Олександра;</i> - <i>причини посилення сепаратистських тенденцій, що привели до кінця епохи діадохів.</i>
Вміти	<ul style="list-style-type: none"> - <i>пояснити суть еллінізму;</i> - <i>окреслити етапи розвитку еллінізму;</i> - <i>визначити процес, роль і місце еллінізму у всесвітньо-історичному процесі;</i> - <i>прослідкувати географічні і хронологічні межі еллінізму;</i> - <i>виділити основні досягнення елліністичної епохи;</i> - <i>проаналізувати наміри основних спадкоємців Олександра;</i> - <i>проаналізувати хід боротьби за владу діадохів;</i> - <i>виявити наміри Антигона захопити одноосібну владу в імперії;</i> - <i>провести аналіз причин сепаратистських тенденцій у світовій імперії Олександра Македонського.</i>
Розуміти	<ul style="list-style-type: none"> - <i>сутність і зміст еллінізму;</i> - <i>роль і значущість еллінізму у всесвітній історії;</i> - <i>підстави для періодизації елліністичної епохи;</i> - <i>територіальні і хронологічні рамки еллінізму;</i> - <i>які основні досягнення елліністичної епохи;</i> - <i>плани спадкоємців Олександра Македонського;</i> - <i>особливості боротьби за владу діадохів;</i> - <i>причини сепаратистських тенденцій в імперії Олександра Македонського.</i>



1. СУТЬ ЕЛЛІНІЗМУ ТА ЙОГО ПЕРІОДИЗАЦІЯ

Що являє собою еллінізм і які характерні риси елліністичного періоду? Еллінізм став насильницьким (тобто досягнутим у результаті жорстоких війн) об'єднанням давньогрецького і давньосхідного світів, що раніше розвивалися окремо, в єдину систему держав, які мали багато спільного у своїй соціально-економічній структурі, політичному устрої, культурі. В результаті об'єднання цих двох світів у межах однієї системи створилося своєрідне суспільство і культура, яке відрізнялося як і від власне грецького (якщо порівнювати з особливостями Греції V–IV ст. до н. е.), так і власне давньосхідного суспільного устрою і культури; являло сплав, синтез елементів грецької і східної цивілізації, який дав якісно нову суспільно-економічну структуру, політичну надбудову і культуру.

Як синтез грецьких і східних елементів еллінізм з'явився з двох коренів, з історичного розвитку, з одного боку, давньогрецького суспільства і перш за все з кризи грецького поліса, з іншого – він виростав з давньосхідних суспільств, із розладу його консервативної суспільної структури.

Термін «еллінізм» було введено в 30-х роках XIX ст. німецьким істориком *Й. Дройзен*, який вивів його за правилами німецької граматики від стародавньогрецького дієслова, що означало «наслідую греків». Але сам *Й. Дройзен* використав цей термін на основі неправильного розуміння ним одного місця з «*Діянь апостолів*» [6; 1], де мова йде про суперечності в єврейській общині і незадоволенні «елліністів», яких він (*Дройзен*) прийняв за «східних греків». Однак на сьогодні відомо, що у згаданому уривку насправді мова йде про євреїв, які говорили грецькою мовою, на відміну від тих євреїв, які говорили єврейською. Ця помилка, допущена *Дройзен* у листі від 1831 р. своєму бельгійському другові *В. Аридту*, була повторена ним уже в знаменитій книзі з історії еллінізму, і назва міцно вкоренилася в науковій літературі. Для самого *Й. Дройзена* еллінізм – це перш за все процес поширення грецької культури і державності серед народів Сходу, який почався з проголошення царем Олександра Македонського в 336 р. до н. е. До сьогодні, незважаючи на величезну кількість робіт із загальних і окремих проблем, серед дослідників немає єдиної думки про зміст, хронологічні та географічні межі елліністичного світу. Ось як характеризував ситуацію відомий англійський історик *В. Тарн*: «Що означає еллінізм? Для одних він означає нову структуру, яка складається з грецьких і східних елементів; для других – поширення грецької культури в країні Сходу; для третіх – продовження, розвиток чистої лінії все тієї ж стародавньогрецької цивілізації; для інших – це та ж грецька цивілізація, але видозмінена під впливом нових умов. Всі ці теорії містять долю істини, але жодна з них не є повною істиною, і всі вони стають непридатними, як тільки дослідник переходить до деталей. Так, наприклад, елліністична математика була суто грецькою, а наука, наближена до неї, астрономія – греко-вавилонською. Для того, щоб отримати правильну картину, ми повинні розглянути сукупність усіх явищ, а термін «еллінізм» лише умовна етикетка для цивілізації трьох століть, упродовж яких грецька культура поширювалася далеко за межі своєї батьківщини; жодне загальне значення не може повністю охопити цей процес» [Елліністична цивілізація, с. 19-20].

Дослідники, які розуміли під еллінізмом переважно культурне явище, схильні розширити територіальні рамки елліністичного світу, включаючи в нього всі об-



ласті, де простежувався взаємовплив місцевої і давньогрецької культури. При цьому більшість акцентують увагу на те, що еллінізм – це подальший розвиток саме грецької культури (німецькі вчені *Ю. Керст*, *В. Шубарт*). Ще ширший зміст вкладають в еллінізм ті вчені, які ідентифікують його з поняттями елліністичної цивілізації (англійський історик *В. Тарн*). Вони простежують такі характерні риси еллінізму: спільність культурного розвитку, поширення полісного устрою в Передній Азії; зміну політичного значення поліса, специфіку елліністичних монархій, відносини греко-македонського і місцевого населення, деякі риси економічного життя. Такому поширенню поняття «еллінізм» сприяла концепція *М. І. Ростовцева*, який розглядав елліністичний світ як єдину політичну і соціально-економічну систему, для якої характерні міцні зв'язки між державами. Їхньою основою були поліси, торговці, ремісники, клерухи, середні та дрібні землевласники, які забезпечували політичну та економічну стійкість і поширення елліністичної культури. Виникнувши в результаті завоювання Сходу, що відкрило нові ринки і широке поле діяльності, елліністичний світ досяг процвітання, але порівняно короткочасного, яке змінилося падінням внаслідок порушення політичної рівноваги і зростання «східної реакції».

Визначаючи місце еллінізму у всесвітньо-історичному процесі, деякі дослідники розглядали його як перехідну епоху від грецької цивілізації до римської (французький вчений *П. Пті*). Інші бачили в еллінізмі самостійний, закінчений період в історії античної цивілізації чи особливу цивілізацію. Англієць *А. Тойнбі*, наприклад, включає в поняття «еллінізм» історію грецького і римського світу від кінця II тис. до н. е. до V ст. н. е. У новітній зарубіжній літературі продовжують дискутуватися питання про передумови еллінізму в IV ст. до н. е., роль східних і грецьких елементів у його формуванні, про включення в рамки елліністичного світу Західного Середземномор'я (німецький вчений *Г. Бенгтсон*, французький – *А. Еймар* та ін.).

Значний вклад у розробку проблем еллінізму внесли російські та радянські історики, починаючи з кінця XIX – початку XX ст. (*Ф. Ф. Соколов*, *В. Г. Васильєвський*, *Ф. Г. Міщенко*, *С. О. Жебельов*). З кінця 30-х років силами *С. І. Ковальова* і *В. С. Сергеева* було сформульовано визначення еллінізму як етапу, чи стадії, в розвитку країн Східного Середземномор'я, що характеризувався: 1) кризою соціально-політичної структури грецького поліса; 2) розвитком товарних відносин у східних елліністичних державах, які успадкували від стародавньосхідного суспільства монархічну форму правління, форми експлуатації залежного сільського населення і державно-монополістичні тенденції; 3) *синкретизмом* (поєднанням) у різних галузях культури.

Подальший розвиток ці положення отримали у дослідженнях *А. Б. Рановича* і *К. К. Зельїна*. Згідно з концепцією *А. Б. Рановича*, еллінізм був закономірним етапом історії античного суспільства. Він був викликаний кризою грецьких полісів і перської держави та, в свою чергу, після короткочасного розквіту поступився місцем новому, ширшому за масштабами, прогресивнішому етапу історії – суспільству Римської імперії. Для еллінізму характерні: 1) інтенсивний розвиток торгівлі і грошових відносин; 2) тенденція витіснення натурального господарства; 3) поширення на Сході форм класичного рабства; 4) деяке економічне нівелювання; 5) згладжування етнічних розбіжностей; 6) загострення соціальних протиріч; 7) взаємодія грецької і східної культури.



Ці риси еллінізму були конкретизовані К. К. Зельїним, який вказував, що в елліністичний період країни Східного Середземномор'я переживали різні етапи розвитку соціально-економічних відносин: у найрозвиненіших грецьких державах була криза полісного устрою; у Македонії і полісах північно-західної Греції – зростання політичної консолідації; в Єгипті та Передній Азії – поширення полісного устрою; у племен всередині та на периферії елліністичного світу йшов процес становлення класових суспільств. За визначенням К. К. Зельїна, еллінізм – це поєднання і взаємодія елліністичних і східних начал в економіці, соціально-політичному устрої та культурі, властиві обмеженому (географічно і хронологічно) колові країн. Таким чином, нові форми культури, політичних і соціально-економічних відносин в період еллінізму були продуктом синтезу, в якому значення місцевих і грецьких елементів визначалося конкретно-історичними умовами.

В одних державах і суспільствах переважали грецькі начала, в інших – східні, в третій їх співвідношення було більш-менш рівномірним. До того ж цей синтез в одних країнах охопив більше одні елементи, наприклад суспільні структури, в інших – політичні заклади, в третій – сферу культури чи релігії.

Найбільш характерні риси еллінізму як синтезу грецьких і східних начал у всіх галузях життя, виробництва і культури проявилися в Єгипті і на Близькому Сході, отож цей регіон можна розглядати як район класичного еллінізму. В Македонії і Балканській Греції, Причорномор'ї та Великій Греції такого синтезу не існувало. Однак і ці регіони стали частиною еллінізму з декількох причин. Перш за все вони входили в загальну систему елліністичних держав як певного цілого. Елліни і македоняни, які емігрували з грецького світу як воїни (складали кістяк армій елліністичних правителів), як адміністратори (державний апарат у центрі і частково на місцях комплектувався з них), як громадяни численних грецьких міст, заснованих у різних частинах елліністичного світу, стали відігравати важливу роль у житті нових суспільств і країн. Відток значної частини населення з власне Еллади на Схід розрядив на деякий час гостру соціальну ситуацію у грецьких містах і сприяв подоланню кризових явищ у полісах.

Утворення значного територіального об'єднання, встановлення тісних зв'язків між різними частинами елліністичного світу розширили можливості економічного розвитку в цілому, включаючи Елладу, Македонію, Велику Грецію і Причорномор'я. У цих регіонах посилювалися господарські, культурні і етнічні контакти з місцевими племенами (фракійцями, іллірійцями, скіфами, сарматами та ін.). В Елладі криза системи незалежних і ворогуючих між собою полісів в IV ст. до н. е. призвела до зростання об'єднувачих тенденцій і виникнення міцніших полісних федерацій (Ахейський союз, Етолійський союз) чи державних утворень нового типу, в склад яких входили, крім грецьких полісів, території місцевих племен (Сицилійська держава, Боспор).

Загальні тенденції еллінізму як нового етапу соціально-економічного, політичного і культурного розвитку давньогрецького і давньоосхідного світу діяли з різним ступенем інтенсивності як на територіях, завойованих військами Олександра Македонського, так і в тих регіонах, які такому завоюванню не піддавалися.

Які географічні та хронологічні рамки еллінізму? До складу елліністичного світу входили різноманітні за територією та населенням державні об'єднання від Сицилії і Південної Італії на заході до Північно-Східної Індії на сході, від південних берегів



Аральського моря до перших порогів Нілу на півдні. Інакше кажучи, до складу елліністичного світу ввійшла територія класичної Греції (включаючи Велику Грецію і Причорномор'я) і класичний Схід, тобто Єгипет, Передня і Середня Азія (без Індії і Китаю). В рамках цієї обширної географічної зони можна виділити 4 регіони, що мали ряд ознак географічного, історичного та суспільно-культурного порядку: 1) Єгипет і Близький Схід (Східне Середземномор'я, Сирія, Вірменія, Вавилонія, більша частина Малої Азії); 2) Середній Схід (Іран, Середня Азія); 3) Греція, Македонія і західна частина Малої Азії (Пергам); 4) Велика Греція і Причорномор'я. Загальні ж тенденції еллінізму як нового етапу розвитку давньогрецького та давньосхідного світу діяли з різним ступенем інтенсивності як на територіях, завойованих Олександром, так і в тих регіонах, які не зазнали завоювань.

Стосовно початку елліністичного періоду існує ряд версій. Частина дослідників приймає за початок еллінізму смерть Олександра Македонського (323 р. до н. е.), інші початковою датою вважають Херонейську битву (338 р. до н. е.), треті – битву при Іпсі (301 р. до н. е.). Але найбільше істориків початком еллінізму вважають похід Олександра Великого на Схід (334 р. до н. е.) і закінчують його завоюванням останньої елліністичної держави (Єгипетського царства) римлянами 30 р. до н. е. Оскільки тривалість елліністичного періоду складає близько 300 років, в його історії виділяють, зазвичай, три періоди: 1) 334-281 рр. до н. е. – виникнення елліністичних держав (від походів Олександра до розпаду його імперії в результаті війн діадохів); 2) 280 р. до н. е. – середина II ст. до н. е. – період зрілості еллінізму (створення соціально-економічних і політичних структур та культури елліністичних країн); 3) середина II ст. до н. е. – 30 р. до н. е. – пізній еллінізм (розклад елліністичних країн і завоювання їх Римом на заході і Парфією на сході). Хоча слід відзначити, що не всі елліністичні країни пройшли всі ці етапи.

2. ОСНОВНІ ДОСЯГНЕННЯ ЕЛЛІНІЗМУ

Еллінізм – більш високий етап історичного розвитку народів класичної Греції та Стародавнього Сходу. Основою прогресивних змін в епоху еллінізму було взаємозбагачення давньогрецьких та давньосхідних цивілізацій як результат їх безпосередньої взаємодії.

В чому проявилися досягнення еллінізму в економічній сфері? Розширення територіальних рамок елліністичної ойкумени, тісніша взаємодія різних частин її, що до завоювань Олександра Македонського розвивалися в певній ізоляції одна від одної, вплинуло благотворно перш за все на господарський розвиток.

Від портових Егеїди і Фінікії через Малу Азію, Сирію, Месопотамію, Іран і Середню Азію, перетинаючи всю Передню Азію, до Індії йшли упоряджені караванні шляхи, облаштовані караван-сараями, криницями і охороною, ними переправлялися товари і сировина. Через порти Фінікії і західної частини Малої Азії східні товари і сировина поширювалися всім Середземномор'ям і Причорномор'ям. Був освоєний і успішно експлуатувався торговельний шлях з Александрії по Нілу і Червоному морю через *Баб-ель-Мандебську протоку* і Аравійське море, який з'єднував райони віддаленого Середземномор'я і казкової Індії. Елліністичні царі відмовилися від традиційної як полісної, так і давньосхідної ізоляції і вживали енергійні заходи для заохочення





Керамічні вироби елліністичної доби

торговельних операцій (податкові пільги для купців, охорона торговельних шляхів, турбота про стан шляхів тощо). Однією з дійових форм заохочення торгівлі стало масове карбування монет із запасів коштовних металів, що раніше лежали у вигляді зливків у підвалах перських царів. З часів еллінізму дійшла величезна кількість монет різної вартості.

Показниками нового етапу розвитку елліністичної економіки було інтенсивне містобудування, заснування нових міст. За приблизними підрахунками давніх авторів, в епоху еллінізму було засновано понад 170 великих і малих міст грецького типу. Заснування міст з новим контингентом населення у сприятливих для господарського життя умовах, надання містам сусідніх сільських територій, на яких виникали процвітаючі господарства дрібних і середніх землевласників, стали могутнім поштовхом для загального економічного розвитку елліністичних держав. Більша частина заснованих міст стали відомими ремісничими, торговими, культурними центрами і пережили елліністичну епоху.

Заснування міст грецького типу означало разом з тим проникнення в консервативну економічну структуру давньосхідних країн полісних відносин античного типу, створення великих приватних майстерень у місті, помість у сільській місцевості з раціональною

організацією рабського виробництва, що за своїми економічними показниками були рентабельнішими за храмові, царські господарства чи виробництво залежних обциників східного типу.

З іншого боку, включення полісів і держав власне Балканської Греції, Македонії, Сицилії, Причорномор'я в загальну економічну систему елліністичного світу ставало стимулом господарських успіхів і в цих областях.

Нові тенденції в соціальних відносинах елліністичного світу у порівнянні з минулим часом проявилися у більшій складності і розчленованості соціальної структури в цілому. У кожній елліністичній країні пройшло начебто поєднання відносин розвинутого рабовласництва у його полісній формі з традиційною обцинною структурою давньосхідного типу. Склад основних виробників матеріальних благ в елліністичному суспільстві, таким чином, був двоїстим, і поряд із залежними виробниками різних статусів збільшилася загальна кількість рабів класичного типу. В свою чергу ускладнилася структура пануючого класу – в нього ввійшли не лише представники місцевої аристократії, але й іноземці, греки і македоняни, які складали його верхівку. Така



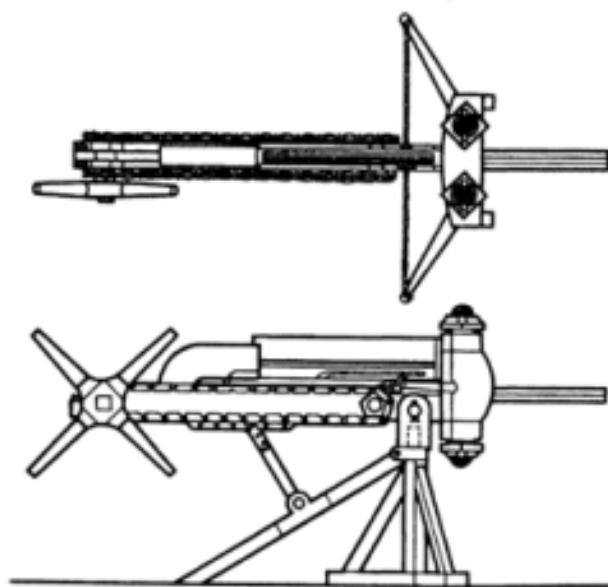

Метальна зброя. Реконструкція

структура панівних верств породила нове протиріччя між місцевою і греко-македонською аристократією і тим самим ускладнила соціальну боротьбу в цілому. На зміну традиційному протистоянню між олігархією і демократією в грецьких полісах, між військовою і жрецькою кастами пануючого класу у давньосхідних державах прийшли протиріччя іншого типу, що відображали більш складні відносини елліністичних суспільств.

Багато нового вніс еллінізм у державне будівництво. На зміну традиційним типам суверенного грецького поліса, з одного боку, і давньосхідної деспотії – з іншого, прийшла форма елліністичної монархії, що поєднала в різних варіаціях

елементи як полісної державності, так і давньосхідних монархічних порядків. Обоження царюючого династа, його необмежена влада, постійний бюрократичний апарат, царська власність на значну частину землі, наявність професійної армії – все це зближує еллінізм з давньосхідними деспотіями. Однак у кожній елліністичній країні існувало більше чи менше число міст грецького типу і поселень воїнів, яким було надано право внутрішнього самоуправління. Це були поліси, включені в склад держави, що мали ряд привілеїв, і на їхню територію царська влада поширювалася в обмеженому обсязі. В них розвивалися приватні господарства, визнавалася приватна власність на землю, збиралися народні збори, вибиралися рада і магістрати, функціонували деякі полісні інститути.

Цар зобов'язувався дотримуватися права на внутрішню автономію і полісні форми внутрішнього життя, а жителі міста грецького типу, в свою чергу, були надійною опорою елліністичних правителів у їх жорстокій експлуатації корінного населення.

Плодотворними були взаємодія і взаємозбагачення грецьких і східних начал у галузі культури і релігії. Вони проявилися в бурхливому розвитку точних наук: астрономії, біології, географії, математики, фізики; створенні складних філософських систем (стоїцизму, епікурейства, кінізму), формуванні масової культури, розквіті містобудування, архітектури, скульптури, літератури, поезії і живопису. Столиці елліністичних держав (Александрія Єгипетська, Антіохія на Оронті, Пергам, Родос, Сиракузи, Афіни та ін.) стали відомими культурними і науковими центрами з величезними бібліотеками, науковими школами, що були могутніми генераторами наукових ідей і нових напрямків культурного життя.

В галузі релігії взаємодія грецької олімпійської релігії зі складними релігійними системами Єгипту, Вавилонії, Малої Азії, Сирії, Палестини, Ірану і Середньої Азії породили синкретичні релігійні системи, багато нових божеств, нових релігійних ідей, які стали живильним середовищем для виникнення християнської релігії.

У системі елліністичних держав виділяються дві наддержави: царство Птоле-



меїв і держава Селевкідів. Великими і впливовими були Македонське і Пергамське царства. Однак поряд з ними існували держави менших розмірів, такі, як Віфінія, Понт, Вірменія, Сицилійські держави, Боспорське царство, Родос, Ахейський і Етолійський союзи, роль яких теж була вагомим фактором в елліністичній політиці. Крім державних об'єднань в елліністичній ойкумені було багато дрібних полісів, які хоч і не відігравали перших ролей у політиці, зате брали участь у політичних коаліціях, були культурними центрами, а саме: Афіни, Фіви, Спарта, Гераклея, Синопа, Херсонес, Олівія, Тарент та інші. Цей конгломерат держав і об'єднань було створено у результаті жорстокої боротьби нащадків Олександра Македонського.

3. СПАДКОЄМЦІ ОЛЕКСАНДРА МАКЕДОНСЬКОГО

Після смерті Олександра залишилася величезна світова держава. І жодних вказівок щодо того, як розпоряджатися цим багатим спадком, македонський цар не залишив. Ніхто не знав, що краще: зберегти спадок чи поділити його на частини. Втрачені були єдина воля, єдині дії, єдина програма. Панувала атмосфера невизначеності. Зразу ж після смерті Олександра сподвижники його відкрито проявили честолюбство, непримиримість і скупість. Ніхто не хотів поступатися, кожний намагався урвати більший кусок із багатого спадку. Востаннє вони мирно зустрілися на похороні Олександра, після чого зустрічалися лише як вороги на полі битви.

Спадкоємці не були рівними ні за ступенем свого честолюбства, ні за своїми прагненнями, ні за заслугами у східних походах Олександра. Одні з них пройшли з царем усю східну кампанію, другі примкнули лише на завершальному етапі (Леоннат, Селевк, Лісімах); треті в цій кампанії взагалі не брали участі (Антипатр, Кассандр, Антигон і Деметрій). Серед них були такі, які приймали східну політику Олександра (Пердикка, Евмен), і ті, хто не погоджувався з нею (*Мелеарг*, Антипатр, Антигон).

Контрасти епохи чітко і яскраво відобразилися і на кожній особистості. Різним був їхній вік і соціальний статус. Антигон, Антипатр і Полісперхонт розпочинали як соратники Філіппа; Птолемей, Пердикка, Леоннат і Евмен були старші Олександра, а Кассандр – на рік молодший. Але на момент смерті царя всі вони були у розквіті сил, навіть старший Антипатр. Не було й соціальної рівності між діадохами. Пердикка і Леоннат належали до царського роду, Полісперхонт був тимфейським басилевсом, Антипатр, Піфон, Аристон – вихідцями із родової знаті; зате Лісімах був нащадком рабовтікача, який знайшов пристанище в Македонії, Евмен – типовим представником збіднілої грецької інтелігенції.

Усі діадохи були прекрасно освіченими людьми, досвідченими у військовій справі, відважними. Про-



Антигон Гонат (золота монета)



те ці якості поєднувалися з підступністю, брехливими клятвами, зрадами, таємними вбивствами, які, напевно, мислилися як необхідний засіб політичної боротьби, хоча на словах таврувалися як найважчий злочин.

За всіх цих обставин слід констатувати, що нащадки Олександра були людьми різних здібностей, різних характерів, різних військових талантів і державної мудрості. Разом з тим вони, безумовно, були людьми неординарними, виняткового життєвого гартування і стійкості. Ці якості в свій час широко використовував Олександр для досягнення своїх завдань. І не так уже був неправий Юстин, який говорив, що «якби доля не зіштовхнула їх один з одним, то Македонія мала би багато Олександрів замість одного» [Епітоми, XIII,1].

У безкінечних збройних сутичках між діадохами можна виділити три провідні тенденції: перша – проіснувала з 323 до 316 р. до н. е. – характеризувалася прагненням зберегти монархію Олександра для його нащадків. Утримати імперію під особистою владою окремих діадохів – такий зміст другої тенденції, яка діяла з 316 до 301 р. до н. е. Третя тенденція припадає на період з 301 до 280 р. до н. е. Вона характеризувалася намаганням діадохів розчленувати імперію на окремі частини і зміцнити там свої позиції.

Кожна з тенденцій мала своїх захисників. Люди, які проявили себе на службі у македонського царя, для яких ця служба була засобом і джерелом збагачення, захищали його інтереси. Вони виступали виразниками першої тенденції (Пердикка, Евмен, Алкета і до певного часу Полісперхонт). Захисниками другої тенденції були вихідці з багатих македонських сімей (наприклад, Антигон і Деметрій). Вони не брали безпосередньої участі у східних походах, але претендували на велику долю з багатого спадщини. До третьої групи належали вихідці з дрібних і середніх верств македонської знаті. Для них важливо було зберегти хоча б те, що вони мали. Проте фактом залишається те, що для кожного етапу одна з названих вище тенденцій переважала над іншою і визначала основний зміст боротьби.

Родоначальником першої тенденції був Пердикка – син Оронта, представник знатного роду Орестидів. Він командував таксисом ще при Філіппі і брав участь у всіх основних битвах Олександра з персами. З 330 р. до н. е. – царський охоронець. Цар повністю довіряв йому про що свідчить факт призначення його після смерті Гефестіона командиром першої гіпархії гетайрів. Тому він і отримав вищу владу в державі після смерті македонського царя.

Пердикка був досвідчений, сміливий і відважний, але прямолінійний і примітивний у судженнях, жорстокіший, ніж інші діадохи, гордовитий, зарозумілий, за що його не любили. Вся історія декількох років його регентства показує, що він не був самостійним політиком. У нових умовах, що вимагали нових дій, він не проявив здібностей політичного діяча і воєначальника. Бажання бути першим серед македонських полководців і зберегти за собою владу в єдиній імперії, прямолінійність і грубість методів правління зумовили його повний крах.

Іншим представником цієї тенденції вважається Евмен із Кардії у Фракії, вихі-



Портрет невідомого діадоба



дець із сім'ї бідного херсонеського візничого. Його допитливість, здібність і сміливість помітив Філіпп II і забрав його в Македонію. Будучи секретарем царя, він проявив видатні адміністративні здібності, гнучкий розум і за заслугами був оцінений Олександром, який одружив його в Сузах із сестрою своєї перської дружини Барсіни, хоча той був греком. Коли Пердикка замінив Гефестіона, Евмен прийняв від першого посаду начальника кінноти. Проте серед знатних македонян його вважали пришельцем й іноземцем, він мав багато явних ворогів і таємних зловмисників. І вже при першому розподілі сатрапій у Вавилоні Евмен отримав землі, які ще потрібно було завойовувати, а під час другого перерозподілу сатрапій у *Трипарадисі* – взагалі залишився без сатрапій. А коли 316 р. до н. е. Евмен на 45 році життя (з яких 27 перебував на македонській службі) загинув у результаті зради, ідея єдності імперії була назавжди похована.

Інші прихильники першої тенденції (наприклад, Полісперхонт) не були здатні на самостійні дії, не володіли дипломатичними здібностями і здійснювали грубі та фатальні помилки.

Другу тенденцію представляли *Антигон Одноокий* і його син Деметрій. При облозі Перинфа Антигон втратив око і був подібний до свого повелителя Філіппа II. Його виняткове честолюбство, напевно, і

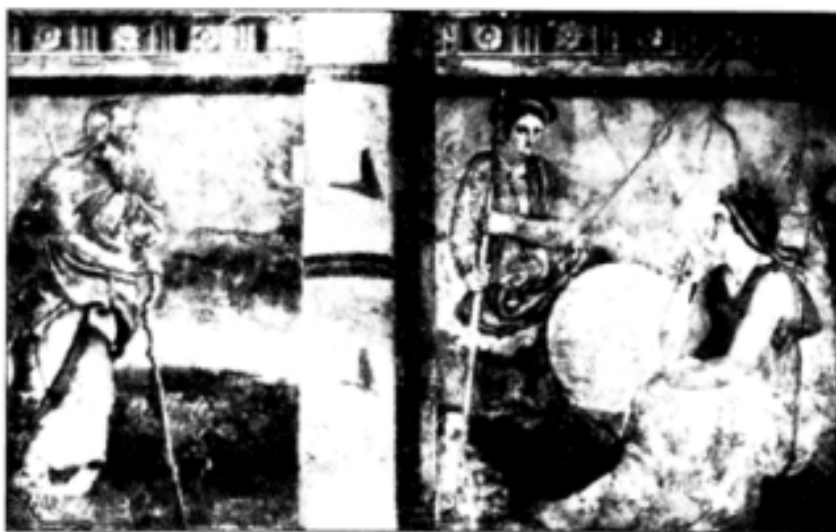

Антигон Одноокий

стало причиною усунення його від військових дій під час східного походу Олександра. Антигона призначили сатрапом Великої Фригії, де він проявив себе далекоглядним політиком, забезпечивши підтримку місцевих племен і міст під час боротьби за владу. Проте прагнення до встановлення одноосібної влади завершилося його смертю в битві при *Ісці*.

Найбільш яскравим і енергійним серед діадохів вважали Антигона. Він володів талантом блискучого воєначальника, був добрим стратегом, показав себе дуже спритним у вмінні використовувати сприятливі обставини у боротьбі зі своїми політичними суперниками. Правда, в тактичному плані він інколи проявляв, особливо наприкінці життя, нерішучість і вагання, що відіграли основну роль у невдачі єгипетських походів. Антигона не потрібно ідеалізувати, але не потрібно заперечувати його могутнього таланту великого честолюбця, суворого воїна і військового полководця з блискучими військовими, дипломатичними і фінансовими здібностями. Його життя пройшло серед численних військових конфліктів, різких контрастів, блискучих перемог, важких поразок і завершилося жахливим розгромом та його смертю.

Його син Деметрій, прозваний Поліоркетом, був непомітним, але досить талановитим співправителем батька. За своїми якостями вони прекрасно доповнювали один одного. Врода Деметрія викликала захоплення; він кохав багатьох жінок і сла-





Деметрій Поліоркет

вився своєю непостійністю, яка не завжди пояснювала-ся політикою. Настирливий, невгамовний, він виконував своє призначення, добираючи певних способів для розв'язання ситуації, показуючи себе кожного разу і захисником свободи, і абсолютним деспотом, грецьким і македонським, східним і традиційним, але завжди у напруженні всіх сил намагаючись забезпечити собі засоби для виконання задуманого. Звідси і суперечливість його натури.

Найтипівішим представником третьої тенденції був Птолемей з області Еордеї. За твердженням Павсанія, македоняни вважали його сином Філіппа, внуком Амінти. Офіційно його називали сином *Лага*. Македонський цар видав матір Птолемея – *Арсиную* заміж за Лага, коли вона вже завагітніла ним [Опис Еллади, I, 6,2]. Птолемей, без сумніву, дуже помітна особистість серед

діадохів. Позитивна оцінка його пов'язана із меценатською діяльністю щодо грецької інтелігенції і політичною вдачею цього діадوخа. Після вбивства Пердикки він відхилив запропоноване йому звання регента, добре усвідомлюючи, що на цьому посту його становище не буде міцним, а він прагнув до міцної влади в найбагатшій сатрапії.

Не менш характерним, аніж Птолемей, представником третьої тенденції був старший син Антипатра – *Кассандр*, який не брав участі у східних походах Олександра. Він намагався передусім стабілізувати політичну ситуацію на Балканах, втручаючись у внутрішньогрецькі справи для забезпечення македонських інтересів. Кассандр бажав забезпечити собі панування в Македонії та Греції, хоча його режим там не користувався популярністю.

Як політик він був на рівні кращих тогочасних грецьких мислителів, як дипломат – найяскравішим серед діадохів, як полководець – достатньо компетентним і обачливим. Кассандра вважали проникливим, рішучим і переповненим почуттям відповідальності за Македонію.

Епоха діадохів завершується діяльністю Селевка і Лісимаха. Образ першого надто ідеалізовано. Проте він володів надзвичайною фізичною силою, твердістю і рішучістю характеру, був обмеженим і не любив ризику. Ці якості в очах Пердикки зробили Селевка найбільш підходящою кандидатурою для призначення на посаду хліарха. У цьому званні Пердикка не бажав бачити інших воєначальників з їхніми амбіціями. З усіх діадохів Селевк найближче стояв до Птолемея, зберігши вдячність і прихильність до нього до кінця життя.

Відновлення світової держави не входило в плани Селевка, хоча він скористався сприятливим моментом для нападу на Лісимаха. Останній – син *Агафокла*, один із охоронців Олександра, сміливий воїн, рішучий і енергійний полководець. По смерті царя він отримав Фракію. Це вважалося другорядним призначенням. Не довіряючи власним силам, Лісимах уникав сутичок із колишніми соратниками і намагався створити свою державу на західному березі Понту. Вся його діяльність була спрямована на завоювання Західного Причорномор'я, але двічі був розбитий фракійцями.



У боротьбі діадохів Лісімах брав участь на боці коаліції проти Антигона і після битви при Іпсі став одним із наймогутніших діадохів. Проте загинув у боротьбі із Селевком, який також невдовзі був убитий Птолемеєм Керавном. З ним і всі діадокси зійшли з історичної сцени.

Крім полководців Олександра був ще цілий ряд спадкоємців, які внаслідок свого походження і родинних зв'язків могли претендувати на спадок померлого царя. Серед них законними були дві жінки: Олімпіада, мати Олександра, і її дочка, сестра царя – *Клеопатра*.

Олександр не дозволяв Олімпіаді втручатися в державні справи. Він спокійно переносив її невдоволення. Одного разу лише, коли Антипатр надіслав йому довгого звинувачувального листа проти Олімпіади, він сказав: «Антипатр не розуміє, що одна материнська сльоза стирає тисячі таких листів» [Діодор Сицилійський. Історична бібліотека, XX, 110-111, 1-2].

Олімпіада, як і багато інших, вважала Антипатра і його сина Іюлла винуватцями смерті сина. Проте лише восени 317 р. до н. е. Олімпіада разом із Роксаною і маленьким Олександром повернулася з Епіру в Македонію. Тут вона віддалася дикій жазі помсти: вбила усіх суперників із побічних дітей Філіппа, сина Антипатра Никанора, наказала розкрити могилу іншого його сина, Іюлли, стратити сотні друзів Кассандра, знищити дружину Філіппа II Клеопатру з її дитиною.

Кассандр, повернувшись у Грецію, розбив військо Олімпіади, а загальні військові збори македонян винесли їй смертний вирок. Родичі розгніваних македонян побили її камінням. Впавши на землю під ударами каменів, яким вона з твердим поглядом підставила свої груди без скарг і сліз, вона поправила своє сиве волосся, обгорнулася вбранням і померла.

Сестру Олександра намагалися використати діадокси, по черзі сватаючись до неї, поки 308 р. до н. е. її не вбили за наказом Антигона в Сардах, де вона прожила 15 років.

Законна дружина Олександра – Роксана народила спадкоємця уже по смерті його батька. Пердикка допоміг їй позбавитися від суперниць – *Статури* і *Парисатиди*. За допомогою облудного листа вона заманила першу з сестрою *Дриптідою* – молодого вдовою Гефестіона до себе і зрадницьки вбила їх, а трупи звеліла кинути в колодязь і засипати його.

Проте після смерті Олімпіади Кассандр утримував Роксану в Амфіполі під наглядом. І коли почали поширюватися чутки про передачу престолу молодому Олександру IV, Кассандр вирішив діяти активно. Він відправив Главкію, правителью Амфіполя, наказ: «Умертви таємно хлопчика і матір; зарий тіла; не говори нікому про подію» [Павсаній. Опис Еллади, I, 29, 10]. Роксана і Олександр загинули або від кинджала, або від струни. Це сталося 309 р. до н. е.

Отже, вся царська сім'я з її спадкоємцями і спадкоємницями загинула, а це ще більше розчистило дорогу для честолюбних діадохів.



Лісімах



4. БОРОТЬБА ДІАДОХІВ ЗА ВЛАДУ

Одразу ж після смерті Олександра у Вавилоні скликали раду полководців. На ній не було намісника Македонії Антипатра і Кратера, відправленого на захід за наказом царя забрати у нього цей пост. На порядку денному стояло одне питання: доля величезної держави. Навіть ті, які виступали за єдність імперії, мали свою думку про шляхи досягнення цієї мети. Так, Пердикка запропонував дочекатися народження дитини від законної дружини царя Роксани, щоб потім проголосити його царем. Цю думку підтримав і *Аристон*. Флотоводець Неарх хотів бачити на царському престолі сина Олександра від дочки сатрапа Артабаза – Барсіни. Проте цю пропозицію відкинули, до того ж у образливій формі, що відображало ставлення полководців до бойової ролі флоту. Мелеагр виступив проти воцаріння сина Олександра від азійки, вважаючи абсурдним обрання царем ще не народженого. Він запропонував кандидатуру зведеного брата, сина Філіппа II і фессалійки *Філіни* – недоумкуватого Арридея. Проти збереження єдності імперії виступив Птолемей. Він висловив думку, що не варто призначати царя взагалі, а краще доручити управління державою раді полководців, яка б розділила країну на різні регіони.

Спочатку прийняли пропозицію Пердикки: дочекатися народження сина Роксани, для якого призначили регентами Пердикку і Леоннату. Для Македонії та її елліністичних володінь вирішили заснувати спеціальний уряд на чолі з Антипатром і Кратером. Згідно з цим рішенням, Антипатр затверджувався головнокомандуючим військами в Європі, а Кратер отримував титул *простага*, тобто регента чи представника. Пропозицію Пердикки підтримали представники кінноти, а піхота, підбурювана Мелеагром, проголосила царем Арридея. Справа йшла до військового бунту. Пердикка, зацікавлений у порозумінні, виголосив таку промову: «Нехай вони (піхотинці. – В. Б.) подумують, проти кого вони підняли зброю, адже це не перси, а македоняни, не вороги, а співгромадяни, багато з них навіть їхні родичі, у всякому разі їхні соратники. Товариші по табору і небезпеці. Яке чудове видовище для їхніх ворогів! Як вони будуть радіти тому, що ті, чия зброя завдала їм гіркої поразки, тепер убивають один одного і своєю кров'ю здійснюють надмогильні жертвопринесення тіням ними вже вбитих ворогів» [Юстин. Епітоми, XIII, 3, 9-10].

Конфлікт улагодив Евмен, який запропонував компроміс: кіннота визнавала царем Арридея, а піхота вимушена була визнати майбутні права сина Олександра і Роксани. По суті, таке рішення поділило єдину державу Олександра на східну і європейську частини, кожна з яких повинна була мати свого царя і свого регента. Після цього компромісу Леонната фактично усунули від регентства. Його місце зайняв Мелеагр, який ненадовго став помічником Пердикки, доки останній не приклався до його смерті.

За повідомленням Діодора, у 323 р. до н. е. Пердикка зібрав у Вавилоні полководців з Азії, щоб провести



Філіпп III Арридей



розподіл великих округів і вищих посад держави. Птолемей присвоїв собі сатрапію Єгипет і угіддя *Лівія* (області по сусідству з долиною Нілу) і *Аравія* (район близький до Аравійського півострова). Грек із Мітилені Лаомедон отримав Сирію із Фінікією, а Філот – Кілікію (південно-західна частина Малої Азії). Піфона призначили правителем Мідії. Евмену довірили Каппадокію, яку потрібно було ще завоювати, та Пафлагонію. Антигон до Великої Фригії отримав ще Памфілію і Лікію. У Карії сатрапом був син Антипатра – Кассандр. Менандр отримав Лідію, Леоннат – Малу Фригію, Селевк же отримав командування кіннотою гетайрів.

Як бачимо, поділили лише східні володіння Олександра. В Європі зберігся статус-кво: Лісімах управляв Фракією, Херсонесом і узбережжям Понту, близьким до Фракії. Кратер і Антипатр зберігали владу в Македонії та Елладі.

Смерть Олександра стала приводом до зростання антимакедонського руху, який привів до *Ламійської війни* (323-322 рр. до н. е.) – за назвою міста, де зосереджувалися військові дії. Рух проти македонян розпочався у багатьох грецьких містах: піднімалися малоазійські греки, аргосці, елейці, мессенці, причому патріотичні мотиви охопили навіть заможну частину населення. Афіняни доручають *Леосфену* найняти вісім тисяч найманців в Азії (на 50 талантів із скарбів Гарпала) і вступають у переговори із етолянами. Коли ці приготування були закінчені, афіняни хотіли негайно виступити проти Македонії, не чекаючи інших грецьких міст. Даремно Фокіон продовжував утримувати співвітчизників. Згодом все ж вирішили заручитися підтримкою й інших міст і афінські послы поїхали навсібіч, закликаючи греків до війни: «Народ афінський бажає виступити на захист загальної свободи еллінів і звільнити обтяжені гарнізонами міста... народ афінський, як подібно до цього раніше скинув із себе у морській війні ярмо варварів, вважаючи, що Греція складає загальну і єдину батьківщину всіх еллінів, вважає своїм обов'язком і тепер воювати на суші і на морі за загальне благо Греції, жертвуючи на цю боротьбу свої гроші і кров». На деякий час афінський демос став знову тим великим народом, якому випала славна доля захисника всієї елліністичної свободи, ось лише цей час був не таким тривалим.

На заклик афінян відгукнулися фокейці і локри; беотійці, пам'ятаючи зруйнування Фів, виступити побоялися. Війну оголосили, і Леосфен із союзними військами і найманцями рушили до Фермопіл, як два століття тому легендарний цар Леонід зі своїми спартанцями.

У битві біля *Гераклеї* у Фессалії Антипатр зазнав поразки і вимушений був переховуватися у м. Ламії. Але невдовзі, отримавши підмогу, він завдав грекам поразки у битві біля *Краннона* (322 р. до н. е.), де загинув оратор Гіперид, а Демосфен вимушений був тікати з Афін і покінчити життя самогубством. Лише о. Родосу вдалося зберегти проголошену незалежність.

Після жорстоких суперечок у таборі греків вирішили йти на переговори до Антипатра, і це було ще більшим приниженням, зважаючи на підсумок битви біля Краннона. Антипатр погодився на переговори лише з окремими містами і лише на своїх умовах. Укладаючи мир, македонський правитель вимагав змінити демократичний устрій Афін; тепер політичні права надавалися лише людям, які володіли не менше 2 тис. драхм (таких було близько 9 тис.), іншим запропонували покинути вітчизну. Приватну власність визнали недоторканою, а будь-які спроби змінити встановлений порядок не допускалися. Так пропала надія на відміну боргів і переділ земель, здій-



снення яких бідні і малоїмущі афіняни пов'язували з поваленням панування македонян і їхніх прихильників.

За умовами миру обмежувалося число виборців, фактично знищувався суд присяжних, зменшилася на 4/7 кількість ефебів; демос усувався від управління, реорганізувалася фінансова система. Нова конституція виключала з числа виборців тих, хто підлягав службі в армії (гопліти); позбавлялися привілеїв також ті, кому громадянство надавалося спеціальним голосуванням еклесії; відмінялися вибори за жеребом і замінялися виборами з числа громадян, які мали право голосу; оскільки бідняки не мали громадянських прав, припинялася оплата за відвідування народних зборів, за засідання в ролі присяжного і, можливо, за отримання посад. Була відмінена комісія теорикона, а її місце зайняв чиновник, основною функцією якого був контроль за адміністрацією. Усунення демосу від влади привело до значного зменшення кількості посад і чиновників, а також до ліквідації важливого демократичного принципу, згідно з яким ніхто не обирався в раду більше двох разів і не призначався на посаду більше одного разу за життя. За наявності лише 9 тис. громадян таке завдання не можна було вирішити.

Таким чином, конституція Антипатра була спрямована проти грецької демократії і вважалася олігархічною, бо демократичні засади Афін ліквідувалися. За ці «милості» його увінчали золотим вінком.

У період придушення антимакедонських повстань розпочалися міжусобні війни між полководцями Олександра – *діадохами*, а потім між їхніми нащадками – *епігонами*. Пердикка намагався поставити себе вище інших діадохів, але ті, маючи свої збройні сили, не виконували його наказів. Оскільки Антипатр і Кратер знаходилися поза Вавилоном, влада Пердикки, який утримував у своїх руках обох царів як опікун, була сильнішою, що не могло не тривожити старих полководців Олександра. Поступово проти Пердикки і Евмена стала формуватися коаліція у складі Антигона, Антипатра і Птолемея.

Наприкінці 322 р. до н. е. протиріччя стали настільки явними, що військові зіткнення між регентом разом з Евменом проти коаліціантів здавалися неминучими. Основним театром військових дій стають Мала Азія і Єгипет. У Малу Азію рушили Антипатр і Кратер, у Північній Африці діяв Птолемей. Проти них в основному вів активні дії Евмен, який проявив неабиякий військовий талант. Він отримав титул автократа і був наділений необмеженими повноваженнями. Йому були передані військові контингенти в Малій Азії – війська Неоптолема, сатрапа Вірменії, і Алкети – брата регента. Обидва відмовилися коритися Евмену, який змушений був виступити проти Неоптолема і розбив його.

Евмен вжив посилені заходи для зміцнення своїх військових контингентів, особливу увагу приділивши кінноті. Місцевих жителів, які вміли їхати верхи, він звільнив від податків і повинностей, і організував з них кінноту, купуючи за власні гроші коней. За короткий термін було зібрано більше 6 тис. вершників. Проти нього об'єдналися Антипатр, Кратер і Неоптолем. Але перший спрямував свої сили на Кілікію, щоб розбити Пердикку. На Евмена спрямували війська Кратер і Неоптолем. У вирішальній битві Кратер загинув, а Евмен переміг Неоптолема. Таким чином, кіннота перемогла піхоту і поставила Антипатра у вкрай важку ситуацію. Проте ця перемога не зміцнила ідеї збереження імперії. Вона принесла йому славу мудрого і хороброго полководця, але породила заздрість і ненависть як ворогів, так і союзників. Коли македонці дізна-



лися, що загинув їхній славний земляк Кратер від рук іноземця, вони винесли Евмену вирок, для здійснення якого призначили Антипатра і Антигона. Спочатку планували виконати вирок силами його наближених, обіцяючи 100 талантів і почесні нагороди тому, хто вб'є Евмена. Проте всі спроби виявилися марними. Із вірних Евмену воїнів відібрали тисячу охоронців, які цілодобово його охороняли.

Паралельно з діями Евмена у Малій Азії весною 321 р. до н. е. Пердикка на чолі багатотисячної армії рушив в Єгипет, щоб відібрати у Птолемея його царство. Щоб надати походу благодатний привід, він узяв з собою обох царів. Але це не принесло йому ніякої користі. Армія не змогла форсувати східний рукав Нілу: загинуло більше 2 тис. воїнів (втопилися, стали жертвою крокодилів). Це викликало невдоволення воїнів проти Пердикки, яке ще більше зросло через спритні прийоми Птолемея, який віддав тілам загиблих його суперників траурні почесні і вислав їхні решти родичам і друзям убитих. Сотня командирів відкрито зрадила йому. Серед них був мідійський сатрап Піфон. Декілька вершників під орудою начальника аргіроспидів Антигона і начальника кінноти Селевка проникли в намет Пердикки і зарізали його.

Через 2 дні після цих подій в Єгипет прийшла звістка про успіх Евмена. Якщо б вона була відома раніше, то врятувала б життя Пердиці. Замість останнього регентом став його безпощадний ворог Антипатр, якому виповнилося 77 років і який не мав ясного уявлення про те, як керувати величезною державою. Найбільше підходив на цю роль Птолемей – і за своїми організаторськими здібностями, і за географічним положенням контрольованого ним регіону. Але він раніше інших зрозумів неможливість утримати єдність конгломеративної держави. Ширшими були помисли іншого союзника Антипатра – сатрапа Великої Фригії Антигона.

Смерть Кратера і Пердикки зробили необхідною нову систему сатрапій. Їх новий розподіл під керівництвом регента Антипатра провели в містечку Північної Сирії Трипарадісі у 321-320 рр. до н. е. Птолемей зберіг Єгипет і завойовані території. Сирію залишили Лаомедону з Мітилені, а Кілікію – *Філоксену*. Сатрапії Верхньої Азії – Месопотамію і *Арбелетиду* – подарували якомусь *Амфімаху*, «брату царя», можливо, брату чи зведеному брату Арридея. *Антигоном* отримав *Сузіану*, Піфон зберіг Мідію, *Певкест* – Персію, *Тлеподем* – *Карменію*. Філіпп добився Парфії, де поміняв Фратаферна, *Арію* і *Дрангіану* передали *Стасандру Кіпрському*, Бактрію і Согдіану – *Стасандру*. Батько Роксани Оксіарт зберіг країну *Парапамісадів*. Селевк поміняв *Архона* як сатрап Вавилонії. Син *Агенора* Піфон отримав частину Індії. У Малій Азії Антигон знову повернув Велику Фригію і Мідію та добився командування царськими військами з дорученням розбити Евмена і його прибічників. Каппадокію, яку втратив Евмен, віддали якомусь *Никанору*. Афінський неарх *Кліт* отримав Мідію; Геллеспонтська Фригія, що управлялася Леоннатом, перейшла до Арридея – помічника Птолемея, а Кассандр зберіг Карію. Нарешті, було вирішено, що Антигон, під охороною 3 тис. воїнів, переведе на захід частину величезного багатства, зосередженого в Сузах.

Переміщення місцезнаходження уряду зі Сходу на Захід змінило і порядок відносин між Європою і Азією, оскільки тепер *епімілет* управителя з Європи керував імперією, в той час як один стратег управляв Азією з правом нагляду за сатрапіями. Стратег Антигон отримав командування азійською армією із завданням розпочати боротьбу з Евменом.

Мужність і впертість, з якими боровся Евмен, дивували самого Антигона. Евмен командував 20 тис. піхоти і 5 тис. кінноти, яку посилив за рахунок царських коней з



гори Іда. В Антигона було більше 10 тис. піхоти, 2 тис. кінноти і 30 слонів. Евмен сподівався на підтримку брата Пердикки Алкети, який сформував на півдні Малої Азії армію в 10 тис. 800 чоловік піхоти і кінноти, та начальника флоту, колишнього регента Аттала. Але переговори не дали бажаних результатів, і Евмен зі своїм військом пішов з Фригії у Каппадокію.

Весною 320 р. до н. е. почався наступ, під час якого Антигону вдалося схилити на свій бік ряд командирів Евмена і перемогти суперника меншими силами та захопити його обоз. Після цієї поразки Евмен залишив Каппадокію і попрямував у Вірменію, сподіваючись залучити на свій бік частину її населення. Проте спроба виявилась невдалою, і він змушений був розпустити своє військо та з невеликим загonom найхоробріших воїнів (600 чол.) укріпитися у фортеці *Нора* на кордоні Каппадокії та Ліаконії, що мала величезні запаси зерна, води і солі.

Виконуючи таємні плани одноосібного правителя, Антигон хотів захопити фортецю, але перші спроби виявилися марними. І тоді він вирішив піти на переговори з Евменом, який вимагав повернення йому попередніх володінь і зняття необґрунтованих звинувачень проти нього. Переговори результатів не дали, і Антигон наприкінці 320 р. до н. е. розпочав боротьбу з родичами і союзниками Пердикки, які могли стати резервом Евмена. Завдяки військовим і дипломатичним успіхам Антигон окупував території Каппадокії, Ліаконії і Писидії, проте Евмен не був ще подоланий. Із обложеної Нори він відправив до регента посольство на чолі зі знаменитим істориком Ієронімом із Кардії, праця якого послужила основним джерелом для Діодора.

Під час облоги Нори для ворогуючих полководців виникла нова ситуація у зв'язку із смертю 80-літнього Антипатра, який перед кончиною передав свої повноваження не своєму зажерливому сину Кассандру, а старому полководцеві Полісперхонту, близькому до ідей Евмена. Влітку 319 р. до н. е. Антигон відправляє Евмену посольство, пропонуючи йому поділ верховної влади. Він просив стати йому помічником і прийняти присягу на вірність. Евмен вніс свої правки в зміст присяги і звернувся до обложених з проханням вирішити, яка присяга справедливіша – його чи Антигона. Воїни визнали справедливою виправлену присягу; тоді Евмен заприсягнувся, зняв облогу і відправив присягу Антигону, щоб той зі свого боку заприсягнув на вірність Евмену. У відповідь Антигон видав наказ знищити Евмена.

Проте наказ запізнився, і Евмен утік у Каппадокію, де швидко зібрав армію з більше 20 тис. піхотинців і 20 тис. вершників та почав будувати флот. Евмен не лише зумів усунути небезпеку, а й збільшити симпатії армії до своєї особи. Він вимагав допомоги сатрапів Мідії і Вавилонії – Піфона і Селевка у боротьбі з Антигоном. Але Піфон одразу став на бік Антигона, а Селевк визначався. Тоді Евмен вирішив напасати на потенційного прибічника свого суперника. При переправі через р. Тигр армія Евмена ледь не загинула (Селевк зруйнував греблю), але вступила в Сузіану. Просуваючись в глиб, Евмен зустрів Певкеста – сатрапа Персії, інших сатрапів і об'єднав з ними свої сили. Всього зібралося 18 тис. 700 піхоти, 4 тис. 600 вершників і 120 слонів. Ця армія не була монолітною, а полководці боролися за першість. Розуміючи, що командувати може лише він, Евмен запропонував усі справи вирішувати у царській ставці, де стояв трон Олександра з короною, жезлом і мечем, і відмовився від винагород, які йому пропонували. Але й цей компроміс не зменшив егоїстичних поривань командного складу. Розуміючи, що його можуть знищити, Евмен вирішив позичити



великі суми грошей у тих, хто його особливо сильно ненавидів, справедливо гадаючи, що тим самим вони кинуть думку про замах на нього, щоб не втратити своїх грошей. За даними Діодора, Евмен позичив у ненадійних сатрапів 400 талантів [Історична бібліотека, XIX, 24]. За таких обставин в Азії настало тимчасове затишшя.

Антигон перезимував (318/317 р. до н. е) у Месопотамії, а влітку прибув у Вавилонію і уклав союз із Селевком і Піфоном. Після цього він пішов на Сузи, а назустріч йому рухався Евмен. Поки останній готувався до битви, Антигон призначив у Сузах сатрапом Селевка. На берегах р. Тигр Евмен завдав сильного удару військам Антигона, завалив річку трупами, взявши у полон 4 тис. чоловік. Регент змушений був улітку 317 р. до н. е відступити в Екбатани – столицю Мідії, задумавши захопити верхні сатрапії, які воювали на боці Евмена. Розрахунок виявився правильним, бо сатрапи цих областей покинули Евмена і вирішили захищати свої землі. Сатрап Персії займав нестійке становище, і з частиною армії Евмен відправився туди.

Рушив із Мідії в Персію і Антигон, намагаючись захопити Евмена зненацька. Проте дипломатичні хитрощі, обманні тактичні дії, нічні рейди, тривалі маневри, сутички окремих загонів суперників довго тривати не могли. Повинен був настати час вирішальної битви. Антигон зібрав 22 тис. чоловік піхоти, 9 тис. кінноти і 65 слонів. У війську Евмена нараховувалося 36 тис. 700 чоловік піхоти, 6 тис. 50 чоловік кінноти і 114 слонів. На початку битви піхота Антигона зазнала повної поразки, зате кіннота одержала перемогу через втечу Певкеста (покинув поле бою з 1,5 тис. вершників). Антигон непомітно пробрався в тил і захопив обоз царської армії разом з дружинами і дітьми аргіроспидів. Це змусило македонян з армії Евмена піти на переговори з Антигоном, який обіцяв їм повернути майно і дітей за умови видачі Евмена. Аргіроспиди погодилися, раптово напали на свого полководця і обеззброїли його. Відправлений Антигоном Никанор повинен був привести до нього здобич, здобуту не у відкритій битві, а в результаті підступної зради. Евмен попросив востаннє звернутися до воїнів. І хоча більшість солдатів плакали, аргіроспиди наполягали на видачі свого колишнього кумира.

Евмена привели до Антигона, який наказав стерегти його, як «слона і лева» [Плутарх, Евмен, 18]. Деметрій і Непарх радили зберегти життя Евмена, але всі інші вимагали страти. Антигон вирішив уморити його голодною смертю. Полонений повільно помирав, а коли армія Антигона вирушила в похід, Евмена вбили. Його тіло віддали друзям, наказали спалити його, а прах зібрати у срібну урну і передати дружині і дітям. Аргіроспидів, які зрадили Евмена, Антигон знищив усіх до одного.

Після смерті Евмена Антигон став володіти всією азійською частиною імперії. І наступні 15 років з його іменем пов'язана жорстока і безпощадна боротьба діадохів. Паралельно з боротьбою в Азії між Антигоном і Евменом ішла боротьба між Кассандром і Полісперхонтом, особливо в грецьких справах.

5. АНТИГОН І ЙОГО БОРТЬБА ЗА ОВОЛОДІННЯ ІМПЕРІЄЮ

Посилення Антигона неминуче повинно було

налаштувати проти нього інших діадохів. «Начальник Азії» підкорив собі Месопотамію, Сирію і більшу частину Малої Азії. Першим виступив проти Антигона сатрап Піфон, який через солдатів намагався позбутися свого





Лісімах

небезпечного суперника, але той перехитрив його і стратив. Це ще більше посилювало загарбницькі наміри Антигона, який зміцнював тили, поповнював фінансові ресурси, зібравши 25 тис. талантів.

Боячись його посилення, інші діадохи (Селевк, Птолемей, Кассандр і Лісімах) створюють проти нього коаліцію. Вони відправляють Антигону ультиматум з вимогами передати Каппадокію і Лікію Кассандру, Гелеспонтську Фригію – Лісімаху, Сирію залишити Птолемею, а у Вавилонії відновити Селевка. Крім того, коштовності, захоплені ним після загибелі Евмена, пропонувалося розділити, а військові операції вести спільно. Якщо Антигон не прийме цих вимог, то всі об'єднуються,

щоб розпочати з ним війну. Коли він дізнався про вимоги коаліції, то його охопив гнів. Не бажаючи йти на жодні компроміси, він відкинув ультиматум і зухвало відповів своїм суперникам, що «повністю готовий вести війну» [Діодор Сицилійський. Історична бібліотека, XIX, 5, 7, 20].

Перший етап цієї війни тривав близько 4 років і не приніс значних результатів. Члени коаліції не змогли розбити свого ворога: Лісімах утримував майже всі міста, повсталі проти його влади, але не розширив своїх володінь за рахунок Антигона. Птолемей на деякий час вигнали із Сирії, а Кассандр зазнав невдачі на Балканах. Селевк ще не став повноправним володарем Вавилонії. В той же час Антипатр не висадився ні в Македонії, ні в Єгипті, ні на Кіпрі, ні у Фракії, і його влада, розширена у Західній Азії, була серйозно послаблена в Центральній Азії. До того ж, військові дії вимагали від воюючих величезних витрат. Підсумок цієї війни вирішила битва при Газі (312 р. до н. е.), прекрасно описана істориком Діодором Сицилійським, коли на кам'янистій рівнині Кілікії зішлись війська Птолемея, Селевка і Деметрія Поліоркета. Син Антигона зробив ставку на своїх слонів, привезених з Індії. Однак їхній натиск зупинили збудовані Птолемеєм перешкоди, і всіх слонів захопили, як і багато полонених.

Усі ці обставини разом із загальною стомленістю від війни привели до того, що весною 311 р. до н. е. ворогуючі сторони уклали між собою мирний договір: між Антигоном і Деметрієм, з одного боку, і Птолемеєм, Кассандром, Лісімахом – з іншого.

Згідно з договором, кожний зберігав у своїх руках те, що мав: Кассандр командував у Європі до повноліття сина Роксани Олександра, Лісімах залишався володарем Фракії, Птолемей – Єгипту і прикордонних Лівії та Аравії, Антигон отримував усю Азію, елліни – автономію. Договір передбачав, що всі елліни дають клятву допомагати один одному у справі збереження своєї свободи і автономії; цей союз буде більш дійовою гарантією для майбутнього, якщо зобов'язання будуть прийняті під клятвою і «вони (елліни. – В. Б.) будуть спостерігати за справами» [Діодор Сицилійський. Історична бібліотека, XIX, 105, 1].

Але мирний договір не приніс миру і не вирішив жодного протиріччя. Тому після короткого перемир'я розпочалися нові військові операції, театром яких стали грець-



кі острови, півострови, Центральна і Мала Азія. Членам коаліції не вдалося добитися вимог, сформульованих в їхньому ультиматумі 316–315 рр. до н. е.

За роки міжусобних війн у Македонії вбили царя Філіппа Арридея, а 309 р. до н. е. перервався рід Олександра. Дружина померлого царя, прекрасна бактрійка, жила зі своїм сином у місті Амфіполь у становищі ледь не ув'язненої, позбавленої турботи і співчуття, у постійному страхі за себе і за життя сина. Хлопчик, ім'я якого боялися промовляти в Македонії, щоб не викликати підозри Кассандра, з віком став усе більше нагадувати свого великого батька – і зовнішністю, і першими проявами неабиякого розуму, хоча не отримував відповідного для його статусу виховання. Ті, хто його бачив, усе частіше говорили про те, що вони пізнають у рисах хлопчика безсмертний образ його батька Олександра, що потрібно перевезти його до столиці і посадити на царський престол. І тоді Кассандр відправляє правителю Амфіполя наказ таємно убити царевича із матір'ю і закопати їхні тіла так, щоб ніхто не дізнався про це. Наказ виконали, і лише пізніше світ дізнався про жахливу долю єдиного сина Олександра, цієї нещасної дитини, в жилах якої змішалася кров декількох народів.

Загибель нащадків Філіппа, знищення самої династії Аргеадів, яка правила в Македонії декілька століть, по-різному сприймалися серед македонян і греків, а також на Сході. Ті, хто ще не втратив віри у божу помсту, у неминучість розплати за здійснені несправедливості, за пролиту кров, повинні були з почуттям задоволення сприймали повідомлення і чутки про страшну долю сім'ї царя. Що стосується греків і особливо афінян, то яке їм було діло до загибелі сімейства Аргеадів.

Ці події порушили угоду 311 р. до н. е., але від тепер боротьба відбувалася між самостійними правителями, не обтяженими династією Аргеадів.

307 р. до н. е. син Антигона Деметрій вийшов у море з Ефеса на чолі ескадри в 250 кораблів і захопив гавані Афін – Пірей і Муніхію. В місті було відновлено демократичний устрій. На честь Деметрія і його батька були споруджені золоті статуї, встановлено їхній культ як богів-рятувальників. Будучи прекрасним організатором і винахідником облогових машин, Деметрій проявив себе і при захопленні в 306 р. до н. е. о. Кіпр. За перемогу над Птолемеєм при облозі кіпрського м. Саламін він отримав прізвисько Поліоркет (*Містообложувач*). Услід за цим Деметрій з батьком проголосили себе царями, а за ними так само зробили Птолемей, Селевк, Лісімах і Кассандр. Однак лише Антигон з сином продовжували спроби встановити контроль над усією імперією, інші бажали зміцнити владу тільки над своїми країнами.

305–304 рр. до н. е. Антигон безуспішно намагався захопити Єгипет і тоді вирішив нанести удар по його союзнику – острову Родос. 40-тисячна армія Деметрія почала облогу добре укріпленого міста. При облозі використовувалися десятки тисяч людей, в тому числі піратів, була споруджена нова облогова машина – *гелеполіс* (яка завойовує міста), що мала 22 м ширини, 44 м висоти, була дев'ятиповерховою, рухалася на чотирьох дуже міцних колесах висотою 4 м і була обладнана катапультами і балістами. Всередині нижніх поверхів розміщувалися балісти різних розмірів і серед них величезні; на середніх поверхах знаходилися катапульти і балісти менших розмірів. Цю машину обслуговувало 200 чоловік. Гелеполіс мав також і величезні тарани. Однак Родос відстояв свою свободу, хоча й вимушений був укласти союз з Антигоном, видати 100 заручників і допомагати у боротьбі проти інших держав, за винятком Єгипту.



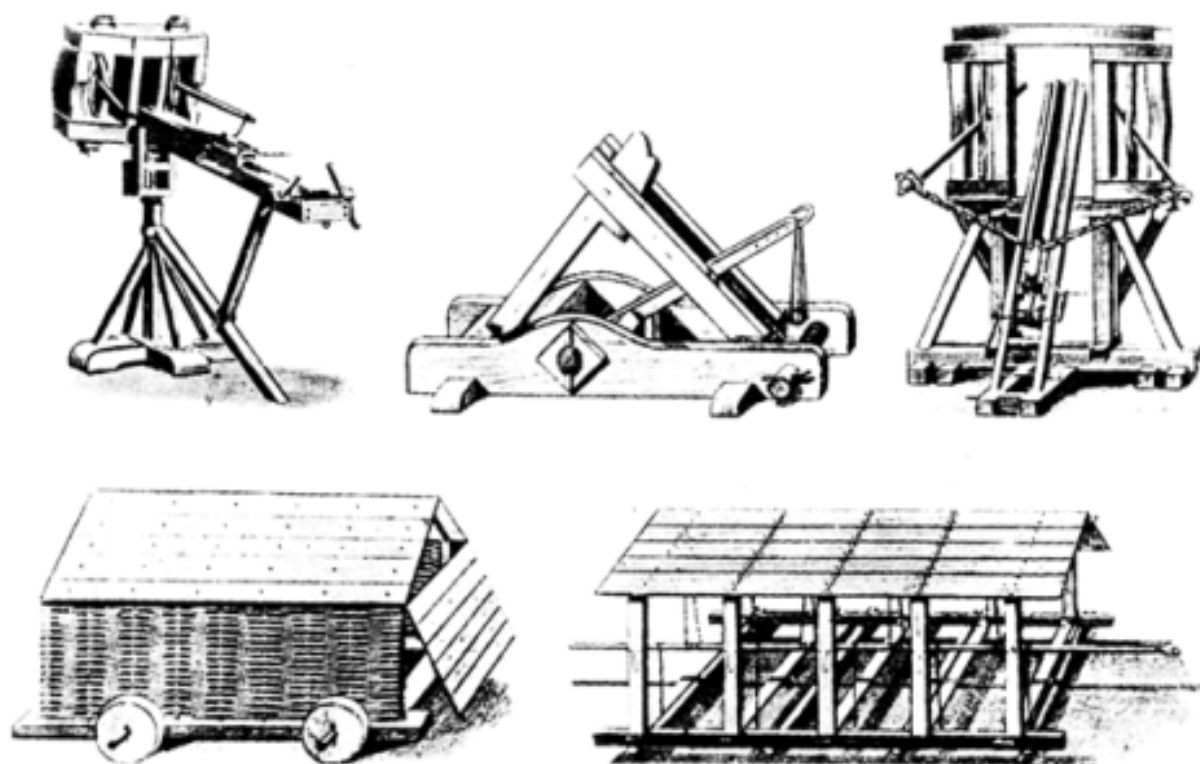

Військові машини елліністичної доби

Повернувшись в Елладу, Деметрій зайняв Пелопоннес і відновив Коринфський союз, проголосивши себе гегемоном Греції. Умови пакту 302 р. до н. е. в основному відтворювали умови союзу, заснованого Філіппом II. Між містами і державами, представленими на зібранні в Коринфі, і царями Антигоном та Деметрієм було укладено «військовий союз» і проголошена дружба. У мирний час ліга повинна була збиратися під час великих свят елліністичного світу, а у військовий час скликатися монархами або їхніми делегатами. Ліга мала свою армію, яка складалася з контингентів різних членів цієї союзної держави. Нарешті, кожне місто союзу зберігало свої заклади і порядки, які ліга не мала права змінювати. Створення такої ліги було значним дипломатичним успіхом Антигона.

Наступальна політика Деметрія і Антигона знову змусила виступити проти них інших царів. Влітку 301 р. до н. е. біля м. *Іс* у Фригії відбулася одна з найкровопролитніших битв античності між Антигоном з Деметрієм та коаліцією у складі Селевка, Лісимаха і Кассандра (Птолемей, будучи надто обережним, участі не брав). У ній з обох боків виступило 150 тис. чоловік. Армія Антигона переважала суперників за кількістю піхоти і дещо поступалася числом вершників, була кращою за боєздатністю. В її склад входило близько 70 тис. піхотинців, організованих у фаланги, 10 тис. вершників і 75 слонів. Не менше половини армії склали найманці. Суперник мав 74600 солдатів. До них додалися, крім регулярної кінноти, створеної за македонським зразком, загони кінних лучників і безпрецедентний за кількістю загін індійських слонів. Крім того, в обох арміях були значні загони бойових колісниць. Такі маси військ робили армії важкокерованими під час військових операцій.



За загальним задумом, кількістю військ, попередньою диспозицією битва при Іпсі дуже нагадувала знамениту битву при Гавгамеллах. Та й план, задуманий Антигоном і Деметрієм, мав повторювати відоме побоїще. Деметрій зі своєю кіннотою на флангові почав тіснити суперників, але захопившись їх переслідуванням, відірвався від основних сил. Селевк ввів у бій 500 бойових слонів, отриманих від індійського царя Чандрагупти в обмін на повернення індійських територій, захоплених ще Олександром, і Антигон не лише зазнав поразки, але був убитий, а Деметрій врятувався втечею до фортеці Ефес. Так завершилась одна з найбільших битв IV століття до н. е. Вона мала важливі військові і соціально-політичні наслідки. Битва довела, що азійська тактика ведення війни взяла гору над тактикою європейською. Фаланга тут показала свою повну безпорадність перед іррегулярною азійською кіннотою і була повністю знищена. Ті ж, по суті східні, формування, які зазнавали жорстоких невдач під час війн Олександра, цього разу отримали блискучу перемогу завдяки застосуванню суто військових прийомів. У стратегічному плані поразка Антигона стала наслідком його агресивної авантюристичної зовнішньої політики. Після цієї битви спроби відновлення імперії надовго припинилися. Імперія Антигона суттєво зменшилася, і більша її територія потрапила до рук Селевка (Сирія, Північне Межиріччя) та Лісимаха (значна частина Малої Азії).

6. ПОСИЛЕННЯ СЕПАРАТИСТСЬКИХ ТЕНДЕНЦІЙ. КІНЕЦЬ ДІАДОХІВ

Малій Азії, нічого не отримав із володінь переможеного Антигона. Так з'явився ґрунт для нових зіткнень і конфліктів. Деметрій, після нетривалого перебування в Ефесі, висадився в Кілікії, де знаходилася його мати Стратоніка, і разом з нею, захопивши велику суму грошей, вирушив на Кіпр. Звідти він готувався перебратися в Аттику, покладаючи «великі надії» на почуття афінян, яким він залишив свої кораблі, здобич, дружину *Дадемею* – сестру царя Епіру *Пірра*.

Деметрій, втративши надії утриматися в Азії, знову з'явився в Елладі, оточив Афіни, де при владі знаходився тиран *Лахарес*, і змусив місто капітулювати. Він роздав афінянам 100 тис. медимнів пшениці і призначив посадових осіб з числа людей, найближчих до демосу. За це Деметрію влаштували овацію, а оратор *Драмоклід* запропонував прийняти декрет, який передбачав передачу Пірея і Муніхія в руки «царя Деметрія» [Плутарх. Деметрій, 3]. Народні збори прийняли цю пропозицію. Таким чином, позбавившись тирана Лахареса, афіняни здобули нового повелителя.

298 р. до н. е. після смерті Кассандра у міжусобну боротьбу його синів втрутилися Деметрій і цар Епіру Пірр, який захопив декілька областей Македонії, а Деметрія було проголошено царем. Однак влада Деметрія над Македонією виявилася неміцною. 288 р. до н. е. Лісимах і Пірр вторглися в країну, жителі якої перейшли на їхній бік, і Деметрій вимушений був втікати, а Македонія поділялася між Пірром і Лісимахом.

Деметрій, перетворившись у царя без держави, з армією і флотом проник у володіння Селевка, але і тут не досяг успіху і, захворівши, змушений був здатися на



милість ворога. Коли Деметрій потрапив до рук Селев-ка, Лісимах запропонував тому вбити царя Македонії. Проте, навпаки, Деметрія розкішно прийняли: йому надали численних слуг і велику суму грошей; в його розпорядженні були прекрасні місця для прогулянок.



Селевк

Царський полонений захопився такими за-бавами, як прогулянки і полювання, але швидко розлінився і піддав-ся розпусті та азартним іграм. У 283 р. він помер у віці 54 років нібито від

хвороби, викликаной цими вадами. Його похорон про-ходив з театральною пишністю; його син вніхав зустрі-чати флот, який віз золоту урну з останками, покриту пурпуром і діадемою. Процесія повільно наближалася до Коринфа, де йому віддали останні траурні почесті. Потім Антигон Гонат, «убитий горем», перевіз урну в Деметрияди, місто, що було засноване у Фессалії його батьком.

Після смерті Деметрія розпочинається останній етап у боротьбі діадохів, в якій непримиренними су-



Антигон Гонат

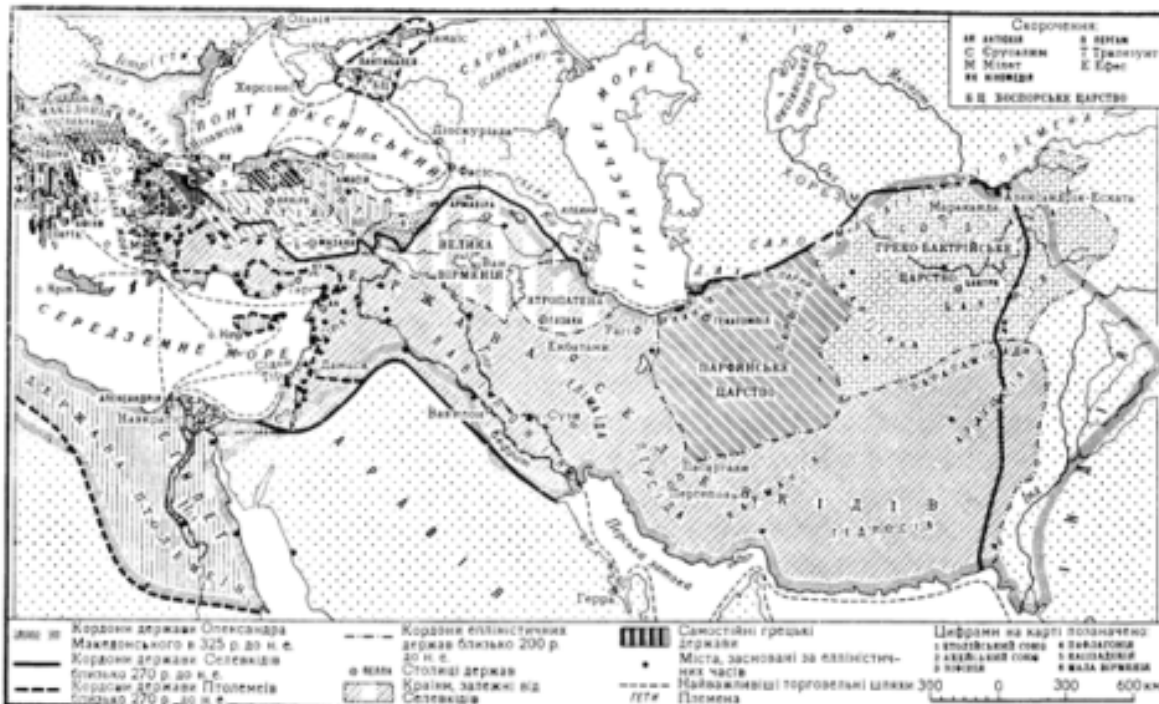

Елліністичні держави



перниками виступають 74-річний Лісімах і 77-річний Селевк. Більше всього від падіння Деметрія виграв Лісімах. 285 р. до н. е. він вигнав Пірра і оволодів Македонією, контролював Фригію і більшу частину Малої Азії. Лісімах правив енергійно і владно: обкладав міста податками, підтримував тиранів і олігархів, проводив політику укрупнення полісів, незважаючи на інтереси жителів. Так, за наказом Лісімаха, м. Ефес було перенесено на нове місце, ближче до моря. На Херсонесі Фракіїському була розміщена нова столиця держави – *Лісімахія*. Спроби Лісімаха захопити Фракію зустріли рішучий опір фракійців і гетів. Неміцним було внутрішнє становище держави. Приводом до посилення незадоволення була страта за наказом Лісімаха його сина *Агафокла*, здібного полководця. Цим скористався інший діадок – Селевк, який залишився в живих (Птолемей помер ще в 283 р. до н. е.) і вирушив на володіння Лісімаха. 281 р. до н. е. в битві біля *Корупедіона* («долина діви») в Лідії Лісімах був розбитий, сам загинув, а його держава розпалася.

Бажаючи ще більше розширити масштаби своєї держави, Селевк переправився в Європу для завоювання Македонії, однак у 280 р. до н. е. був убитий поблизу Лісімахії сином Птолемея Лага *Птолемеєм Керавном*, який утік з Єгипту в Македонію, де при підтримці армії був проголошений царем.

Зі смертю Селевка закінчилась епоха діадохів. Віднині імперія Олександра надовго розпалася на три царства: Єгипет, де царювали нащадки Птолемея, з територією 150 тис. кв. км; Сирію, що включала Малу Азію, Фракію і частину Центральної Азії площею в 3 млн. кв. км, де правили Антіох I, син Селевка, і його нащадки (Селевкідів); і Македонію (площа 75 тис. кв. км), що управлялася Керавном до його смерті в 279 р. до н. е., а через два роки потрапила під владу сина Деметрія Поліоркета – Антигона Гоната і його нащадків (Антигонідів).

Питання для контролю:

- Охарактеризуйте суть еллінізму.
- Окресліть етапи розвитку еллінізму.
- Визначте роль і значення еллінізму у всесвітньо-історичному процесі.
- Відслідкуйте географічні межі і хронологічні рамки еллінізму.
- Розкрийте основні досягнення елліністичної епохи.
- Проаналізуйте основні плани спадкоємців Олександра Македонського.
- Дайте характеристику боротьби за владу діадохів.
- З'ясуйте наміри Антигона Одноокого.
- Назвіть причини сепаратистських тенденцій окремих територій, що входили в склад імперії Олександра.

Тематика індивідуальних навчально-дослідних завдань:

- Наукові гіпотези пояснення суті еллінізму.
- Діадохи у висвітленні античних авторів.
- Основні тенденції у розвитку світової імперії після смерті Олександра Македонського.
- Ламійська війна.
- Боротьба за владу між спадкоємцями Олександра.
- Деметрій Поліоркет – полководець і державний діяч.



ЕЛЛІНІСТИЧНИЙ
ЕГИПЕТ

Джерела, які дійшли до нашого часу, висвітлюють історію елліністичних держав нерівномірно. Царство Птолемеїв серед них зберегло найбільше свідчень свого славного минулого. Проте переважна більшість цих документів стосується самого Єгипту і лише незначна частина їх – позаєгипетських володінь. Серед літературних джерел деякий матеріал міститься в «Історичній бібліотеці» Діодора Сицилійського, «Всесвітній історії» Полібія, «Географії» Страбона. У зв'язку з римською агресією на Схід останнє сторіччя існування елліністичних держав частково описано у Тита Лівія та Аппіана. Однак літературні джерела висвітлюють в основному військові дії.

Винятково важливе значення для поглиблення наших знань з історії елліністичного Єгипту мають численні написи на папірусах (у сухому кліматі Єгипту папірус добре зберігається), які розкривають суспільно-економічні відносини. Серед них тебтуніські папіруси, що являють собою частину архіву канцелярії писаря одного з номів і містять ділові папери, офіційні й приватні листи, податкові відомості, повідомлення про стан різних земель.

Для вивчення аграрного ладу птолемеївського Єгипту багатий матеріал містить серія папірусів Зенона – ділове листування, рахунки, звіти та інші документи, пов'язані з діяльністю сина *Агрефонта* з *Кавна*, управляючого подарованими землями *діюкета* біля *Філадельфії* в *Арсіонітському* номі часів розквіту Єгипту при Птолемеї II (285-246 рр. до н. е.).

Податковий статут Птолемея II знайомить нас із практикою відкупної справи в одній з важливих галузей єгипетської економіки – виробництві рослинної олії.

Крім того, слід назвати «Інструкцію економому», декрети «Людинолюбства» царя *Птолемея VII* та цариць *Клеопатри II* і *Клеопатри III* тощо.



Після засвоєння матеріалу глави ви повинні:

Знати	<ul style="list-style-type: none"> – територіальні межі царства Птолемеїв; – особливості політичного устрою Єгипту; – характерні риси економічного розвитку Єгипетського царства; – форми земельної власності в Єгипті; – фінансову політику єгипетських правителів; – соціальну структуру єгипетського елліністичного суспільства; – напрямки зовнішньої політики Птолемеїв.
Вміти	<ul style="list-style-type: none"> – визначати територіальні межі держави та шляхи їх формування; – охарактеризувати особливості політичного устрою Єгипетської держави; – критично проаналізувати рівень економічного розвитку Єгипетського царства; – розрізняти форми власності на землю в царстві Птолемеїв; – співставляти соціальну структуру єгипетського суспільства; – пояснити основні напрямки зовнішньої політики Птолемеїв; – виділити причини тривалої могутності Єгипетської держави.
Розуміти	<ul style="list-style-type: none"> – яким чином формувалися територіальні межі Єгипту; – характерні особливості політичного устрою Єгипетської держави; – спільне і відмінне між давнім і елліністичним Єгиптом; – обумовленість особливостей економічного розвитку царства Птолемеїв; – які форми власності на землю характерні для елліністичного Єгипту; – зміст і суть зовнішньої політики Птолемеїв.

1. ТЕРИТОРІЯ ЦАРСТВА ПТОЛЕМЕЇВ

Найміцнішим, найорганізованішим державним об'єднанням, яке проіснувало найтриваліший історичний період з усіх елліністичних країн, був Єгипет, що при першому поділі сатрапій дістався талановитому полководцю і блискучому правителю *Птолемею Лагу*, засновнику нової династії, що правила майже три століття.

Поряд із Селевкідським царством Єгипет за територією був однією з найбільших держав. У III ст. до н. е. в її склад входили власне Єгипет в його традиційних кордонах від першого порога Нілу і до Середземного моря, примикаюча з півдня Ефіопія (давня Нубія) і з заходу Кіренаїка (давня Лівія). Крім африканських територій до територій царства належали Синай, Палестина, Фінікія, Південна Сирія (її зазвичай називали Келесирією), тобто значна частина Східного Середземномор'я. До володінь Птолемеїв належали прибережні області південної, південно-західної і західної частини Малої Азії (Клікія, Памфілія, Лікія, Карія, Іонія), острів Кіпр. Єгипетські царі здійснювали контроль над об'єднанням Кікладських островів Егейського моря (так званою Острівною лігою), над територіями, що примикали до протоки Геллеспонт, прибережними областями Фракії та Троади, що дозволяло їм тримати в руках чорноморські протоки і важливий морський шлях з Егейського в Чорне море. Єгипту





Птолемей Лаг

належали і деякі фортеці, побудовані на Криті, в Аттіці і деяких інших територіях Балканської Греції. Володіння Птолемейів, що розкинулися по трьох материках, дозволяли їм панувати на всіх морських шляхах східної частини Середземного моря, активно втручатися у воєнно-політичну ситуацію цього регіону елліністичного світу. Як писав Полібій, у III ст. до н. е. Птолемейів звертали «на позаєгипетські справи не лише не менше, а скоріше, більше уваги, ніж на управління Єгиптом. Тому-то вони загрожували царям Сирії з суші і моря, бо володіли Келесирією і Кіпром. Вони пильно слідкували за володарями Азії, а також за островами, бо панували над найважливішими містами, областями і гаванями на всьому морському узбережжі від Памфілії до Гелеспонту і до області Лісимахія. Вони ж наглядали за справами Фракії і Македонії, позаяк володіли Еносом, Маронеями і містами, що лежали далі. Таким чином... (вони. – В. Б.) далеко простягали свої руки, здалеку

відгороджували себе цими володіннями, тому їм нічого було боятися за владу над Єгиптом» [Всесвітня історія, V, 62].

І все ж таки держава Птолемейів поділялася на дві частини: африканські володіння, тобто власне Єгипет з Ефіопією та Кіренаїкою, і позаєгипетські володіння. Ця особливість територіальної структури породила глибокий дуалізм і в соціально-економічній, і в адміністративній політиці птолемейівської держави. Птолемейів проводили одну політику в позаєгипетських володіннях і іншу – в долині Нілу. Столицею Єгипту епохи еллінізму було м. Александрія, засноване 332 р. до н. е. і перетворене при Птолемейях у найбільший елліністичний центр, що пережило старожитність, середні віки і до сьогодення зберігає своє значення.

Держава Птолемейів була таким же складним, неміцним конгломератом країн, народів і племен, якими були інші елліністичні держави. Ядром Єгипетської держави, його корінною територією був власне Єгипет в його традиційних кордонах. Саме тут знаходилася розкішна столиця, резиденція царя і центрального державного апарату. Тут зосереджувалися основні військові контингенти, запаси зброї, спорядження, фінанси держави. Наступна історія держави Птолемейів стала історією поступового відпадання однієї заморської території за іншою, поки до сер. II ст. до н. е. Єгипет не зменшився до своїх природних кордонів, у межах яких він і розвивався в наступні століття свого існування.

Ми вже підкреслювали, що особливість джерел спричинилася до того, що нам гірше відома конкретна історія позаєгипетських володінь Птолемейів і значно краще – історія, економіка, суспільство і держава власне Єгипту.



Птолемей I Сотер



2. ПОЛІТИЧНИЙ УСТРІЙ ЄГИПТУ

Засновником птолемеївської династії в Єгипті був *Птолемей I Сотер* (323-283 рр. до н. е.), який після смерті Олександра Македонського зразу ж спрямував свої зусилля на поділ світової імперії. І в боротьбі діадохів не лише зберіг призначені йому території, а й розширив їх. При його нащадках *Птолемей II Філадельфі* (285-246 рр. до н. е.) і *Птолемей III Еввергеті* (246-221 рр. до н. е.) Єгипет досяг найвищої могутності. В середині III ст. до н. е. царство Птолемеїв стало першою державою середземноморського басейну, не безпідставно претендуючи на світове панування.

З кінця III ст. до н. е. від *Птолемея IV Філопатора* (221-203 рр. до н. е.) починається падіння країни, що триває аж до часів цариці *Клеопатри VII*.

Династія Птолемея I (305-221 рр. до н. е.)

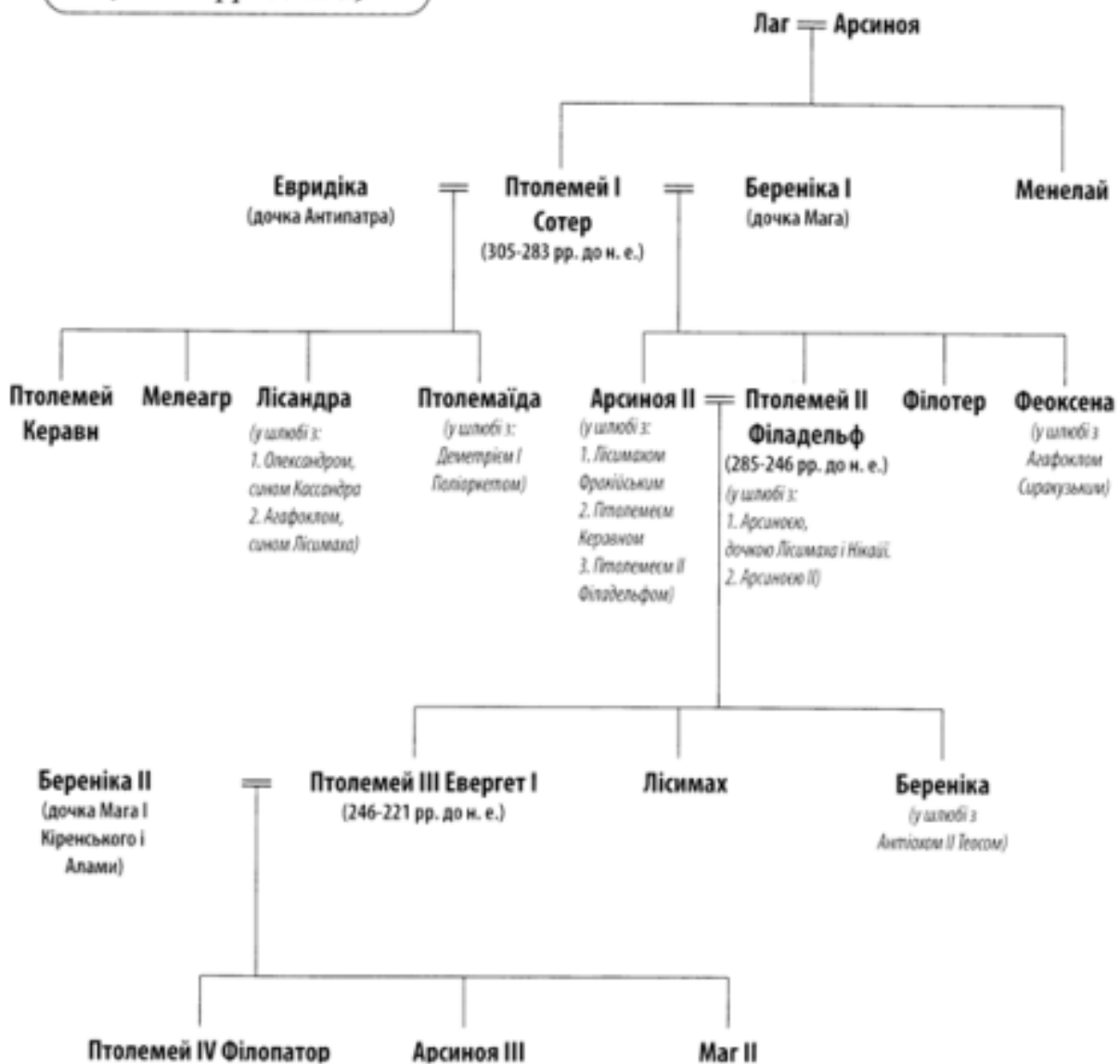

Політичний устій Єгипту був близьким до деспотії. Птолемеї швидко засвоїли державні традиції царства фараонів, а все, що не відповідало новим умовам, вони змінили, доповнили і розширили. Птолемеї використали налагоджений бюрократичний апарат і вчення про боже походження їхньої влади. Їм вдалося створити могутню державу, яка проіснувала майже 300 років і користувалася світовим визнанням.

Подібно фараонам Птолемеї розглядали підлеглу їм країну як велике помістя чи вотчину, в якій вони були повноправними господарями. Цар персоніфікував у своїй особі всю державу, державне господарство і міг самочинно розпоряджатися майном, працею і життям своїх підданих. Він був сувереном країни і єдиним джерелом права і закону. Чиновники вважалися особистими слугами і провідниками царської волі. У підпорядкуванні Птолемеїв знаходилися всі сфери управління – військо, адміністрація, суд і фінанси.

Залишився і попередній поділ Єгипту на Верхній Єгипет (*Фіваїда*), з центром у м. Фіви, і Нижній Єгипет (*Дельта*) з центром в Александрії. Зберігся також поділ на військо-податкові округи – *номи*, число яких у різні часи становило від 40 до 45. Очолювали їх призначені царем стратеги, які спочатку мали лише військово-політичну владу. Проте з III ст. до н. е. вони отримують широкі адміністративно-судові функції і відтісняють номархів, які раніше очолювали номи.

Найближчими помічниками царя були: *басилікограмотій* (царський секретар), який відав канцелярією, діловим листуванням і номовим архівом; *економ* (глава фінансової адміністрації), що займався податками і повинностями населення.

За винятком трьох грецьких міст (Александрії, Птолемаїди, Навкратиса) весь Єгипет являв собою *хору* – сільську місцевість і поселення міського типу, що не мали самоуправління. Номи поділялися на *топархії* (*топос* – місто), а ті – на *коми* (села).

Топи і коми управлялися чиновниками, призначеними центральною адміністрацією. Єгиптяни могли заміщати лише посади *комархів* (сільських старост) і *комограмотіїв* (сільських писарів).

У II ст. до н. е. у зв'язку з посиленням масового руху проти Птолемеїв декілька номів навколо Фіваїди об'єднуються під владою *епістратега*.

Найближчим помічником царя був *дійкет* (управляючий фінансами і господарством), що відав царською скарбницею, обліком господарських ресурсів, обліком і збором надходжень, контролем над видатками. Крім того, у державі була численна група великих і дрібних чиновників, які писали і розсилали закони, розпорядження і скарги. Все діловодство велося грецькою мовою.

Чиновники птолемеївського Єгипту поділялися на ранги. До першого, вищого, рангу належали «родичі» царя, за ними йшли «головні друзі», а потім просто «друзі». Адміністративні посади при перших Птолемеях були монополією македонян і греків, пізніше зустрічається багато чиновників і з єгиптян. Природна тенденція злиття всіх народностей, які жили на єгипетській території, в одну народність підтримувалася також Птолемеями, особливо останніми, але мала лише частковий успіх. Поділ на туземців та іноземців зберігався до кінця існування елліністичного Єгипту.

В адміністративному центрі знаходилася *трапеза* (каса) на чолі з *трапезитом*, який приймав надходження від платників податків, від відкупників. Там само знаходився і номовий склад зерна (*месавр*), яким відав *ситолог*. Призначення на усі ці посади залежало від царя.



Місцезнаходженням царя і центром управління був царський палац, в якому перебували царські родичі, друзі і багато придворної челяді – камераріїв, виночерпіїв, кухарів, сгерів, блазнів і т.д. Двір елліністичних царів являв собою строкату суміш давньоєгипетських, перських і македонських порядків.

Царська влада вважалася божого походження, і Птолемеї користувалися цим з політичною метою. Ідея обожнення виходила від жерців. До їхнього голосу приєднувалися голоси письменників (*Феокрит, Каллімах*), які ототожнювали Олександра з Гераклом і Діонісом, і голоси грецьких філософів – стоїків і циніків. За вченням стоїків, чітко сформульованим в останні століття еллінізму, цар втілює в собі ідею соціального порядку і суспільного устрою людей. Земні порядки з цієї точки зору лише відображають небесні. У монархічному керівництві Зевса, що було втіленням світового закону, знаходить свій вияв єдність світу.



Птолемей II

Зевс – добродішній, людинолюбний бог, який управляє всім світом. Звідси висновок: кращою і найдосконалішою земною владою є монархія – земне відображення світової держави Зевса. Подібно Зевсу, монарх – істинний батько народу. Епоха еллінізму була епохою значного поширення містики і забобонів, що сприяло ідеї обожнення. До імені царя в Єгипті завжди додавали яке-небудь прізвище для слуху прізвисько – Сотер (Рятівник), Евергет (Благодійник), Епіфан (Явлений), Фелометр (Люблячий матір), Філадельф (Люблячий сестру) і т.п. Політичне значення обожнювання (*апофеозу*) ясне. Апофеозом намагалися підняти авторитет царя і запобігти узурпації і дворцевих переворотів.

У судочинстві поряд з грецьким правом частково діяло і стародавньоєгипетське. Існували різні суди для грецького і єгипетського населення, для полісів і хори. Великого значення у царстві Птолемеїв набула адміністративна юрисдикція, яка поширювалася на значну частину населення.

Давні адміністративні і регіональні центри Єгипту – Мемфіс, Фіви, Гермополь, Герклеополь – продовжували існувати в елліністичний період, але вони, як і інші торгово-ремісничі центри, не користувалися правом самоуправління.

У трьох містах грецького типу – Александрії, Навкратисі і Птолемеїді – існували деякі виборні органи управління (наприклад, для організації культу, управління гімнасіями, для розгляду цивільних судових справ і т.п.), що вважалося важливим привілеєм у деспотичній державі Птолемеїв. За іншими принципами було організовано управління позаєгипетськими територіями. Тут Птолемеї не створили такого розгалуженого апарату, як у власне Єгипті, вони обмежувалися відправленням свого комісара, який контролював органи місцевого самоврядування.



Птолемей I і Береніка I



Однак не можна уявити собі птоlemeївський Єгипет як просте відтворення давньоєгипетської деспотії. Греки і македоняни, вищі чини еллінської аристократії, які оточували царя, греко-македонська армія привнесли свої традиції, і з цими традиціями Птоlemeї рахувалися. Поряд із визнанням місцевих норм права, сформованих в умовах східної деспотії, Птоlemeї широко впроваджували грецькі норми права, створені в умовах полісного ладу. Вони будували багато гімнасіїв, де місцеві елліни виховували своїх дітей в дусі грецьких, але не деспотичних традицій.

У позаєгипетських володіннях Птоlemeї, засновуючи численні міста грецького типу і зберігаючи місцеве самоуправління, виступали уже не як східні деспоти, а як монархи, які поважали місцеві традиції.

3. ОСОБЛИВОСТІ ЕКОНОМІЧНОГО РОЗВИТКУ ЄГИПТУ

по всій долині Нілу та прилеглих районах аравійської і лівійської пустель. Сприймавши цю традиційну економіку, Птоlemeї вдосконалили її в дусі грецького господарського раціоналізму. Турбота про підтримку і розширення іригаційної системи стає важливим завданням центральної влади. Було відновлено попередню систему зрошувальних каналів, яка занепадала при персах і в період боротьби діадохів, проведено паралельний руслу Нілу грандіозний канал Йосифа довжиною декілька сотень кілометрів. У районі Фаюмського оазису і в дельті побудували системи каналів, які ввели в обіг велику кількість нових земель. Були завершені об'ємні роботи з побудови каналу, що з'єднував Ніл з Червоним морем (розпочаті ще фараоном *Нехо*). Спеціальні чиновники вищого, середнього і місцевого рангів, сільська адміністрація повинні були найретельніше стежити за функціонуванням іригаційної системи. Проведені роботи дозволили збільшити площу орних земель на третину, що сприяло розквіту єгипетського землеробства. Замість традиційного ячменю стали культивувати пшеницю; ширше розводили льон і папірус, окультурили нові для Єгипту рис і бавовну. Держава стежила за розвитком землеробства: провели ретельний кадастр усіх земель з оцінкою їхньої якості і можливою врожайністю; спеціальні чиновники організували державне планування посівів; щорічно видавалися царські інструкції



Птоlemeї II і Арсиної II

Завоювавши Єгипет, греко-македонці застали тут економіку, засновану на іригаційному землеробстві, що використовувало щорічні розливи Нілу і розподіл води розгалуженою сіткою зрошувальних каналів



Палатка Птоlemeя II Філадельфа



з ведення господарства (коли орати, сіяти, жати, як вирощувати рослини, зберігати врожай); видавали сортове посівне зерно з державних складів тощо. Усі землеробські операції проводилися під контролем царської адміністрації. Всі ці заходи сприяли правильному обробітку землі, забезпечували країні добрі і постійні врожаї. Єгипет вирощував величезну кількість зерна, якого вистачало для внутрішнього споживання, але були й залишки, що ставали державним запасом й могли бути відправлені на експорт. З III ст. до н. е. Єгипет перетворився в житницю Середземномор'я.

Структура аграрних відносин в елліністичному суспільстві являла собою поєднання давньосхідної царської власності на всю зрошувальну землю з елементами приватновласницьких господарств грецького типу.

За давньою єгипетською традицією і за правом завоювання, Птолемеї були власниками всієї землі в країні, яка тому і називалася царською. Вона поділялася на категорії відповідно до соціального стану її держателів: 1) власне царську і 2) відступлену. Останні землі в свою чергу розподілялися на декілька типів: а) подаровані (фаворитам царя – вельможам, військовим командирам, вищим чиновникам); б) храмові (жерців і храмів) і в) клерухів (військових поселенців).

Власне царська земля складала найбільшу частку названих земель. Так, у с. Керкеозіріс в Тебтунісі з 1230 га (4700 арурів) території 700 га (2430 арурів) належало царю (1 арур = 0,2756 га). При Птолемеях, як і при фараонах, більша частина царських земель здавалася в оренду єгипетським селянам – *лаой* (люди) чи царським землеробам (*басилікой георгой*). Вони складали основну масу єгипетського населення (приблизно 10-12 млн чол.), жили в селах, розташованих на пагорбах серед затоплених водою долин; формально зберігали общинну організацію, яка була зручною для уряду, оскільки полегшувала збирання податків і залучення селян та ремісників до відбування різних натуральних повинностей.

Царські землероби не лише не могли продавати орендовані ділянки, але й не мали права їх залишати чи використовувати за власним бажанням. Їх змушували укладати з царем договори на право володіння землею на певний термін. Умови договору односторонньо диктувалися царською фінансовою адміністрацією, тому селяни навіть не знали достеменного змісту договорів, які періодично укладалися, причому це робилося у масовому порядку. Всі сільськогосподарські роботи суворо контролювалися царською фінансовою адміністрацією за особливим новим «розкладом полісів» (інструкцією).

На царській землі землероби сіяли пшеницю, льон, олійні рослини. Насіння для сівби постачала їм у борг царська скарбниця. Зібраний урожай царські землероби звозили під наглядом (як і при вирощуванні його) на тік, молотили і там же оплачували численні натуральні податки. Найголовнішим був *екфорион* (рента-податок) за користування земельною ділянкою, плата за посівний кредит, за користування царською робочою худобою. Після всіх виплат залишок урожаю офіційно «звільняв-



Арсинія II,
дружина Птолемея II



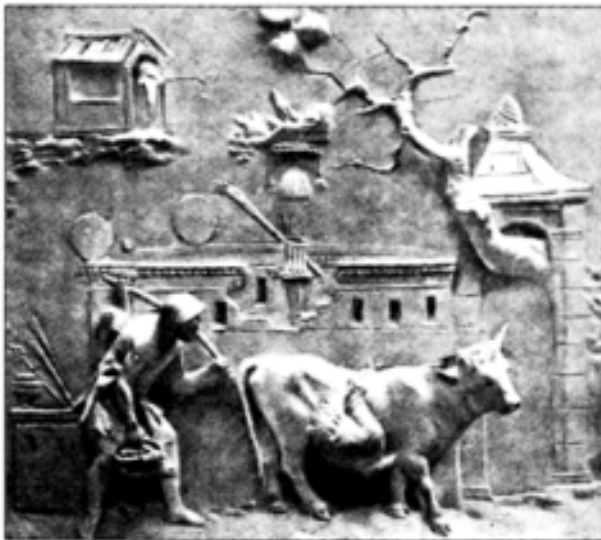

Селянин, який іде на ринок

ся» і, за казенною термінологією, «чистий прибуток» селянин міг забрати з царського току додому. Але це був лише мізерний прожитковий мінімум, щоб не померти голодною смертю, тому більшість селян не була зацікавлена у веденні свого господарства і чинила опір царській адміністрації (втечі під захист храмів, переговори з чиновниками під час збору врожаю). Отримане на царських землях зерно було основним джерелом прибутків державної скарбниці і вивозилося за кордон.

Вищою соціальною категорією земельних володінь була подарована земля, власників якої звільняли від сплачування значної частини податків.

Розміри подарованих вельможам земель сягали 10 тис. аурів. В їхніх господарствах працювали наймити з царських землеробів і різні ремісники, а також раби. Цар міг дарувати великі ділянки землі – до декількох тисяч гектарів. Так, наприклад, Птолемей II Філадельф подарував своєму діюкету Аполлонію близько 30 тис. аурів.

Подаровані землі експлуатувалися так само, як і царські. Частина їх здавалася в оренду, а кращі землі експлуатувалися через управляючих. Зазвичай в оренду здавалися землі, що використовувалися під зернові культури, а залишалися землі, призначені для садово-городніх. Сюди входили виноград, маслини, фіги, фініки, гарбузи, мигдаль, сочевиця і технічні рослини – льон, коноплі, бавовна. Про характер роботи управляючих свідчить листування єгипетського землевласника Аполлонія з управляючим його помість Зеноном. У своєму звіті управляючий вводить свого господаря в усі деталі своєї щоденної діяльності. Повідомляючи, що йому потрібно зробити впродовж одного дня, Зенон, між іншим, пише, що він мав намір спитати якось Геродота щодо козячої вовни, спитати Алгінія, чи продав він вовну, написати лист Аноскориду відносно баржі, укласти договір з Тимофієм про постачання жертвних жаровень, написати Мелітону стосовно дванадцяти пар палиць, підпорок для винограду, і т. п.

Існування приватних помість в елліністичному Єгипті не піддається сумніву, але елліністичний, як і давньосхідний, землевласник при всій своїй могутності завжди залишався людиною, підлеглою царю і від нього залежною. Навіть така важлива персона, як Аполлоній, не була вільною в своїх господарських діях і повинна була рахуватися з царськими декретами. «Цар наказав мені, – пише Аполлоній своєму управляючому, – двічі засіяти поля. Тому, як тільки буде зібрано врожай, негайно зрошуй землю або вручну, або ж за допомогою водопідійомної машини. У жодному разі не тримай воду на полях більше шести днів. Після зрошення полів засівай тримісячною пшеницею» і т. д.

Укладення угод з окремими наймачами і вирішення конфліктів, які виникали на цьому ґрунті, контролювалося царською адміністрацією і здійснювалося під контролем царських комісарів.



Привілейованою частиною відступлених володінь була храмова земля, оскільки єгипетські жерці завжди користувалися величезним впливом і підтримували Птоlemeїв. Податки з храмових земель отримували жерці, частина з них вносилася до царської скарбниці. На землях храмів працювали не лише царські землероби, але й храмові раби, тому їхні господарства були зразком для організації сільсько-господарського виробництва.

Дуже поширеною була земля клерухів (воїнів-колоністів), котрі як платню за військову службу одержували від царської скарбниці земельні наділи різних розмірів (від 5 до 20 арурів) залежно від роду військ і посади. Їхні ділянки не були спадковими, але фактично передавалися від батька-воїна до сина-воїна. Клерухи не платили екфоріону і мали право засаджувати більшу частину своїх ділянок не лише пшеницею, а й виноградом, маслинами, городніми культурами тощо. На їхніх землях працювали в основному селяни і раби, оскільки самі клерухи були зайняті на військовій службі.

До нашого часу дійшов документ про розподіл різних категорій земель в одному з єгипетських сіл. Загальна площа поселення була 4700 арурів. З них під житла виділялося 70 арурів, пустувало 170 арурів, 270 арурів віддано храмам, 1565 арурів – клерухам, 21 арур знаходився під садами, 175 – віддано під пасовища, а 2428 арурів складала власне царська земля.

Деякий прогрес намітився і в сільському господарстві Єгипту. Крім старих прийомів зрошення, ручним способом чи за допомогою шадуора, з'являється складніший пристрій – *сакіє* (споруда з вертикального валу, який обертався, скріпленого декількома зубчатими колесами). На колесах сакіє кріпилися цебри, які при обертанні вала черпали воду і виливали її на розміщену вище терасу. Вал обертався за допомогою тяглової худоби.

Царське господарство, крім хліборобства, поширювалося на розробку надр землі, на ремесла, на значну частину внутрішньої і на зовнішню торгівлю. Ці галузі економіки були повністю або частково монополізовані птоlemeївським урядом.



Папірус Зенона з Фаюма



В елліністичному Єгипті отримали значний розвиток різні ремісничі виробництва. Цьому сприяв не лише розквіт сільського господарства, що постачало численну сировину для майстерень з виробництва папірусу, тканини, рослинної олії, пива, шкіри, але й краща організація ремісничої діяльності, впровадження в її структуру елементів грецького раціоналізму. Як і сільськогосподарська, вона жорстко контролювалася царськими чиновниками, які спрямовували кожний крок майстрів. Ремесла зосереджувалися в основному у містах. Як ми відзначали, заснування нових міст грецького типу було однією з важливих рис політики елліністичних правителів. Проте політика Птолемеїв щодо цього мала свої особливості. Вони досить активно дотримувалися такої політики у своїх позаєгипетських володіннях, де вони заснували понад 30 міст грецького типу, яким надавали право внутрішнього самоуправління. Проте в самому Єгипті політика була іншою – на всій його великій території Птолемеї заснували лише одне місто грецького типу – Птолемаїду на півдні країни, яке розглядали як свого роду протипагу давньоєгипетській столиці – Фівам.

В Єгипті було два типи міст: міста грецькі і міста тубільні. Грецькі міста – Александрія, Навкратис і Птолемаїда знаходилися на особливому, привілейованому, становищі, зберігаючи права старих полісів. Їх мешканці, переважно греки, македоняни і євреї, володіли в порівнянні з тубільцями багатьма істотними привілеями: право набувати приватну власність, мати майстерні, лавки і обмінні контори (трапедзи) і не платити багатьох податків, які платили єгиптяни.

Поряд із привілейованими містами-полісами існували також тубільні міста з меншими правами і привілеями. Мешканці цих міст займалися землеробством, торгівлею і ремеслами.

У папірусах постійно згадуються лавки і ремісничі майстерні найрізноманітніших спеціалізацій. Вони знаходилися в особливих ремісничих слободах, або рядах.

У ремісничому виробництві провідними залишалися ті галузі, які мали в Єгипті багатовікову історію: ткацтво, металообробка, керамічне виробництво, виготовлення папірусів, обробка шкіри, виготовлення скляного посуду. Особливої майстерності єгиптяни досягли у виготовленні лляних, вовняних і шовкових тканин. У численних ремеслах працювали залежні ремісники – *гіпотелейс*, соціальне становище яких нагадувало становище лаой.

Поряд з працею залежного сільського та ремісничого населення використовувалася і рабська – у гірничій справі, у великих землеробських помістях, ремеслі. Наприклад, якийсь воїн на ім'я *Лептін* володів 16 рабами. Великими рабовласниками були храми, що отримували прибутки від праці храмових рабів (*гісродулів*). Збереглися накази Птолемеїв про реєстрацію рабів, заборону вивозу їх з Європи, про розшук і покарання рабів-утікачів. У заповітах і шлюбних контрактах раби згадувалися як вид майна. Однак експлуатація місцевого населення не робила рабську працю в Єгипті такою необхідною, як, наприклад, у Греції, Пергамі, Фінікії, Сирії тощо. Це було характерною особливістю економічного розвитку царства Птолемеїв.

З метою взаємодопомоги і самозахисту мешканці міст, ремісники, купці, військові і представники інтелігентських



Раб з лампою





Педагог з вихованцем

професій – вчителі, лікарі, музиканти, актори та ін., – об'єднувалися в союзи. Кожний союз мав свою касу, створену із внесків його членів, визначене місце і дні зібрань і зустрічей. У разі потреби члени союзу отримували з каси взаємодопомоги субсидії і підтримку. Очолювали союзи виборні особи. Кожний союз мав свій прапор, свого бога, свою каплицю і свої свята. Сторонні особи на союзні свята не допускалися. Посередньою вказівкою на силу ремісничих організацій є згадки про власні приміщення ремісничих союзів, власні місця у театрах тощо.

В елліністичних містах проживали не лише ремісники, купці і люди вільних професій, а також землероби і землевласники. Останні і задавали тон міського життя. Землевласниками були військові і чиновники, які жили в містах і мали земельні володіння в міській і позаміській територіях. Залежність міського торгового і ремісничого населення від царя виявлялася в оплаті податків на ремесла і торгівлю, які збиралися в грошовій і натуральній формі.

Однією з найважливіших статей прибутків царської скарбниці були податки. Єгиптяни різних категорій платили 218 різних податків: податок за користування землею, за насіння, тяглову худобу, інвентар, охорону царських складів, очищення насіння, вимір землі, платню писарям, за фураж, збір на золоту корону при коронації царів, збори на утримання армії, флоту, поліції, лікарів, маяка, лазень тощо.

До цього потрібно додати масу державних повинностей (літургій) і монополій, податки на будівництво гребель, мостів, доріг і каналів, утримання чиновників, поштові видатки, військові пості, хабар чиновникам тощо. При Птолемей II Філадельфі щорічні натуральні надходження дорівнювали 600 тис. гектолітрів хліба, а грошові доходили до 15 тис. срібних талантів готівкою.

Грошова і натуральна система господарства в Єгипті тісно перепліталися. Як надходження, так і видатки здійснювалися скарбницею частково грішми, частково натурою. Воєначальники, найманці і чиновники крім земель отримували з царської скарбниці утримання натурою і грішми.

Збір податків був досить важкою і складною справою, тому доводилося звертатися за допомогою до приватних підприємців і приватного капіталу у формі відкупу. Відкупна система була нововведенням македонян і греків, Єгипет фараонів такої системи не знав. Більша частина податків здавалася на відкуп на аукціонах окремим особам чи цілим товариствам. Відкупниками могли бути не лише греки і македонці, але й тубільці. Вони вносили в скарбницю величезну суму, отримували відповідні дані, списки платників і приступали до збору. В їхнє розпорядження держава надавала цілий



Птолемей III Евергет



штат чиновників. Останні одночасно виконували роль державних контролерів, які слідкували за діями відкупників і охороняли державні інтереси. Царські накази приписували відкупникам суворо дотримуватися букви закону.

При перших Птолемах відкупні операції були досить вигідною справою і вабили багатьох людей. З часом, коли Єгипет збіднів і платоспроможність населення вичерпувалася, відкупи втратили попередню привабливість і перетворилися у важку державну повинність – літургію, що розоряла багатів. І, зрештою, відкупники перетворилися в царських чиновників, стаючи такими не за власним бажанням, а примусово, через необхідність.

Права і обов'язки відкупників не обмежувалися одним лише збором оброків і податків. В коло обов'язків відкупників входила також організація самого виробництва і продаж виготовленої продукції.

Деталі відкупної справи висвітлює Податковий статут Птолемея II Філадельфа, хоча він стосується лише однієї, хоча й важливої, галузі єгипетської економіки – виробництва рослинної олії. Відкупники були пов'язані з цілим рядом державних чиновників: економом, його заступником, декількома контролерами, секретарями, рахівниками та ін. Всі ці посадовці несли відповідальність за царські олійні, за відкупників і весь персонал, який знаходився в їхньому розпорядженні. «Відкупник і контролер відкупника, – говорить одна із статей Податкового статуту, – повинні розпоряджатися всіма робітниками даного району (ному. – В. Б.), всіма майстернями і обладнанням і повинні опломбовувати знаряддя праці в період, коли немає роботи. Вони повинні змушувати працівників працювати щоденно і при роботі повинні бути присутні особисто» [Шікус М. М. Короткий огляд папірологічних видань, с.114].

Відкупник відповідав за справність знарядь праці і за належне їх використання. За наявності царських олієнь приватні олійні припинили своє існування. Статутом Птолемея II приписувалося власникам приватних олієнь здати в скарбницю впродовж 30 днів увесь свій інвентар і припинити виробництво.

Працівники царських олієнь не могли самовільно залишати майстерню, до якої приписані. За переховування майстра-втікача накладався штраф. Майстрам, закріпленим за певним номом, не дозволялося переходити в інший ном.

Час роботи, кількість продукції і оплата праці в царських майстернях нормувалися законами. Отриману з олієнь олію відкупники передавали з торгів великим і дрібним купцям із зобов'язанням продавати її за встановленими законом цінами. Царські монополії поширювалися і на обробну промисловість – виробництво тканин, виготовлення ароматних і косметичних речовин тощо.

Частина продукції, що надходила в царські амбари і комори, витрачалася на армію, бюрократію і двір, а інша частина йшла на продаж. Головну статтю єгипетської зовнішньої торгівлі складала сільськогосподарська продукція, особливо пшениця. Послаблення притоку понтійського хліба зробило Єгипет монополістом хлібної торгівлі в середземноморському басейні.

Із предметів обробної промисловості Єгипет експортував значну кількість дорогого і дивовижного кольорового скла, папірус, на який Єгипет мав природну монополію, будівельні матеріали, що добувалися в єгипетських каменоломнях – граніт, базальт, алебастр тощо. Великою популярністю користувалися візерункові і з позолотою вовняні і лляні тканини.



Важливе місце в економіці займала транзитна торгівля. Через єгипетські гавані, розміщені на Червоному морі, проходила велика кількість предметів східної індійсько-китайсько-аравійської торгівлі: ароматичні речовини і прянощі, будівельний матеріал, метали, коштовне каміння, слонова кістка, страусове пір'я, індійська сталь, шовк тощо. Радіус торгівлі був досить значним.

Головною торговельною артерією Єгипту слугував Ніл, що зв'язував за допомогою каналів і караванних шляхів Егейське море з Нубією, Лівією і Александрією. Середземне море з'єднувалося з Червоним каналом Нехо, відновленим Птолемеями.

Торговельні операції проводилися за допомогою царських чиновників і царського транспорту. Для виконання транспортних повинностей залучалося все податкове населення, особливо власники транспортних засобів (кораблів і верблюдів). Для кращої безпеки мореплавства поблизу Александрії побудували знаменитий маяк висотою 120 м, одно з семи чудес світу, найвища споруда давнини і середньовіччя. Промінь Александрійського маяка у нічний час було видно на 60 км. В Александрію зїжджалися купці з усього світу, тут укладалися торгові угоди і проводилися великі грошові розрахунки. Використовувалася золота і срібна монета із зображенням царя.



Александрійський маяк

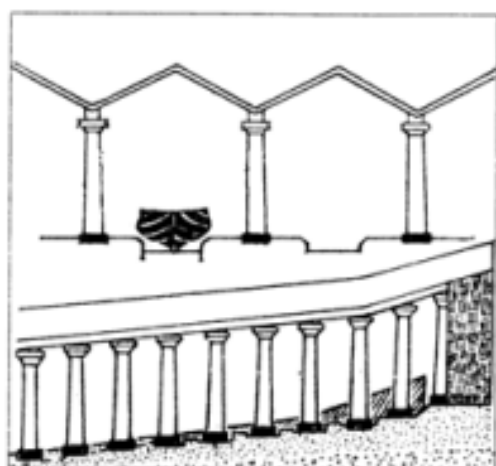

Александрійські доки

Александрія славилася зручністю свого приморського розміщення, вважалась зразковим містом з усіх поглядів, принаджуючи масу іноземців, купців, ремісників і туристів. «Уся Александрія являла собою систему вулиць, зручних для верхової їзди і екіпажів. Дві найширші вулиці, по 100 футів кожна, перетинають одна одну під прямим кутом. У місті прекрасні громадські святилища і царські палаци, що займали четверту чи навіть третю частину всього міського простору. Всі палаци з'єднувалися між собою, з гаванню і всім, що є прекрасним за її межами. Частина царських будівель – це знаменитий александрійський мусейон, призначений для гулянь, зал для засідань і велике приміщен-



ня, де знаходилася їдальня для вчених, розміщена при музеїоні» [Страбон. Географія, XVII, 1,8].

Птолемеї карбували монети із золота, срібла і міді за античним, а пізніше – за родосько-фінікійським зразком. Головною грошовою одиницею була срібна тетрадрахма. Господарському росту сприяла ціла низка державних кас, так званих «трапез».

У цілому можна говорити про велике економічне піднесення елліністичного Єгипту в III ст. до н. е., розвиток сільського господарства, ремісничого виробництва і торгівлі. Проте це піднесення уже з початком II ст. до н. е. змінюється застоєм, а потім і серйозною кризою. Вона виявилася в тому, що населення, вимучене тягарем податків, численних повинностей, нещадним контролем і свавіллям царської адміністрації, стало ухилятися від виконання необхідних робіт, втікало з міст і сіл, що завдало збитків і землеробству, і ремеслу. Останнє століття існування елліністичного Єгипту минуло під знаком посиленого занепаду землеробства, ремесла, торгівлі, загального збідніння колись однієї з найбагатших елліністичних держав.

4. СОЦІАЛЬНА СТРУКТУРА ЕГИПЕТСЬКОГО ЕЛЛІНІСТИЧНОГО СУСПІЛЬСТВА

Єгипту греками і македонянами, створення величезної держави Птолемеїв, господарське піднесення Єгипту і високий міжнародний престиж у III ст. до н. е. привели до значного притоку в долину Нілу іноземного населення і перш за все греків і македонян, які розглядалися царями як пряма соціальна опора. Птолемеї комплектували з них свою армію і бюрократичний апарат. Господарське піднесення сприяло притоку також купців зі всього Східного Середземномор'я, особливо євреїв і фінікійців. Прибулі іноземці розглядалися як привілейований елемент і вливалися в різні прошарки пануючого класу. До його складу, природно, входили і місцеві землевласники, купці, жерці, верхівка єгипетських общин. Проте в цілому можна говорити про три великі соціальні групи в складі панівного класу птолемеївського Єгипту: місцева знать, жерці і греко-македоняни. Хоча з часом відбувалося певне зближення греко-македонян і місцевої знаті. Остання засвоювала грецьку мову, отримувала грецьке виховання, еллінізувалася і отримувала доступ до вищих постів у армії і державному апараті. У свою чергу елліни, постійно спілкуючись із місцевим населенням, засвоюючи деякі звичаї єгиптян, наприклад, давали своїм дітям єгипетські імена, укладали змішані шлюби. Проте поділ на єгипетську знать і еллінську

Соціальний склад елліністичного Єгипту характеризувався великою складністю і розчленованістю на різні суспільні групи, прошарки, стани. Завоювання



Єгипетський жрець



аристократію, на єгиптян і еллінів зберігався до кінця правління Птолемеїв і був причиною певної соціальної напруги в середовищі пануючого класу, змушував правлячу династію лавірувати.

Однією з особливостей суспільного устрою Єгипту був значний розвиток жрецтва і храмів. Птолемеї роздавали землі, подарунки, привілеї єгипетським храмам, і єгипетські жерці в цілому підтримували династію, хоча права жерців, особливо при перших Птолемеях, були дуже звужені. Царі сперечалися з жерцями. Як намісники бога царі турбувалися про зміцнення віри, брали участь у релігійних процесах, будували нові і реставрували старі храми. Проте шанобливе ставлення до богів не поширювалося на жерців. Єгипетські жерці були досить багатими, впливовими, мали прекрасну організацію і складали серйозну загрозу царській владі. Відносини між жерцями і царями визначалися співвідношенням реальних сил. При перших Птолемеях перевага була на боці царя, а при останніх верх взяли жерці.

Храмова організація справді могла серйозно загрозувати царській владі. Єгипетські храми володіли цілими територіями, безліччю садів, ремісничих майстерень, масою людей, коштовностями і транспортними засобами. Кожний храм був автономною одиницею, мав свій власний статут, свої закони і звичаї. Єгипетські служителі культу складали впливову корпорацію – жрецьку касту. У кожного храму був свій власний клір, подібно храмам поділеним на розряди і групи в залежності від займаної посади.

На чолі кліру стояли верховні жерці (*архієреї*), пророки, *герограматеї* (священні писарі) та інші храмові чини. Час від часу головні жерці храмів збиралися на особливій зїзди (*синоди*). Час, місце і програма синодів визначалися царем, і самі засідання відбувалися під контролем світської адміністрації. Як правило, місцем засідань синодів були давні релігійні центри – *Каноба* і *Мемфіс*.

Після греко-македонського завоювання в Єгипті зросла кількість рабів і їхня роль у виробництві. В організованих помістях на подарованих землях і на ділянках клерухів рабська праця займала помітне місце. У середніх і великих ремісничих майстернях раби працювали пліч-о-пліч з юридично вільними людьми.

Проте більшу частину основних виробників матеріальних благ складали не раби, а дрібні землероби (царські) і ремісники. Позбавлені не лише власної землі, але й посівного матеріалу, знарядь праці, худоби, вони вимушені були орендувати царську землю, отримували насіння, худобу і інвентар із царських складів, працювати під постійним і жорстким контролем царських чиновників, були приписані до місця свого проживання. Тобто юридично вільні землероби експлуатувалися рабовласницькими методами.

Застій виробництва, поступове збідніння Єгипту перш за все позначилися на становищі пригноблених верств єгипетського суспільства, посилювали соціальну напруженість. Землероби висловлювали свій протест втечами з поселень, до яких вони приписувалися, переховувалися в болотах чи пустелях (грецькою така втеча називалася *анахоресис*). Із середини II ст. до н. е. втеча стала звичним явищем в Єгипті. Представники єгипетської аристократії, обмежені в своїх привілеях у порівнянні з греко-македонською верхівкою, спільно з місцевими жерцями намагалися використати в своїх інтересах загальне невдоволення народних мас, піднімали повстання проти правлячої династії. Так, при *Птолемеї Філометорі* (181-145 рр. до н. е.) впли-



вовий царський чиновник, єгиптянин за походженням, *Діонісій Петосаранис* підняв повстання невдоволених проти центрального уряду в 165-164 рр. до н. е. Зазнавши невдачі у своєму рідному місті, він намагався опертися на наймані війська і укріпився в одному з передмість Александрії. Розбитий і тут, він продовжив боротьбу на півдні, і потрібні були значні зусилля, щоб придушити його виступ.

Останнє століття елліністичного Єгипту характеризувалося зростанням соціальної напруги і проявом невдоволення найрізноманітніших верств єгипетського суспільства. Пануючі кола, не здатні справитися зі зростанням соціальної боротьби, починають звертати свій погляд на Рим як на силу, що зможе забезпечити соціальну стабільність і державний порядок.

5. ЗОВНІШНЯ ПОЛІТИКА ПТОЛЕМЕЇВ

До кінця III ст. до н. е. Єгипет був першою державою Середземноморського басейну. Найближчі спадкоємці Птолемея Сотера – Птолемей Філадельф і Птолемей Евергет розгорнули активну зовнішню політику. Величезна держава Птолемеїв опинилася в центрі майже всіх військово-політичних тогочасних конфліктів. Метою намагань Птолемеїв було закріплення за Єгиптом усього басейну Егейського моря і його північно-східного узбережжя – Фракії і Троади, з одного боку, і малоазійсько-фінікійського берега – з іншого. Основними суперниками Єгипту виступали перш за все Селевкіді, які претендували на Південну Сирію і ряд територій в Малій Азії, і Македонія, з якою конфліктували за Балканську Грецію і протоки.

Боротьба Птолемеїв із Селевкідами за Південну Сирію та інші області велася з перемінними успіхами упродовж всього III ст. до н. е. і вилилася в п'ять сирійських війн. Найбільших успіхів Єгипет добився під час III Сирійської війни (245-243 рр. до н. е.). Армія на чолі з Птолемеєм Евергетом перемогла селевкідське військо, окупувала всю Фінікію і Сирію, включаючи столицю Селевкідів Антіохію на Оронті. Птолемей II просунувся в Месопотамію і захопив її північні області, мріючи про завоювання Індії. Проте утримати захоплені володіння йому не вдалося. Отримавши повідомлення про внутрішні хвилювання в Єгипті, він залишив завойовані території і повернувся в Александрію. Селевкіді скористалися цим і відновили свої володіння в Сирії і Фінікії.

Успішно розвивалися військові дії проти знаменитого Антіоха III Великого під час IV Сирійської війни (219-217 рр. до н. е.). Мобілізувавши величезну армію в 62 тис. кінноти, Антіох зумів витіснити птолемеївські гарнізони з Фінікії, Південної Сирії і Палестини, загрожуючи вторгненням безпосередньо на єгипетську територію. Птолемею IV Філопатору довелося мобілізувати величезну армію, включивши в неї спеціально навчені контингенти воїнів із корінних єгиптян. У жор-



Птолемей IV Філопатор





Птоломей VI Філометор

стокій і кровопролитній битві при Рафії (217 р. до н. е.) в Південній Палестині неподалік від Гази єгипетським військам (важливу роль у загальній перемозі відіграли тубільні контингенти) вдалося розгромити Антіоха III і відстояти свої володіння в цьому регіоні.

Проте перемога при Рафії стала останньою. Відчуваючи серйозні внутрішні труднощі, Єгипет втрачає одну позицію за іншою. Досить швидко Антіох III захоплює Південну Сирію і частину Фінікії. Птолемеї втрачають ряд областей в Малій Азії і протоках, де їх тиснуть Македонія. Скориставшись послабленням Єгипту, заповзятливий Антіох IV Епіфан (175-164 рр. до н. е.) досить легко розгромив єгипетські гарнізони у Фінікії і Палестині, вдерся в Єгипет і захопив майже всю Дельту, обложив Александрію. Птоломей VI Філометор (180-145 рр. до н. е.) був позбавлений влади. Проте втручання союзників Птолемеїв – могутнього Риму – змусило Антіоха IV залишити Єгипет. Попереднє становище відновили, але з цього часу посилилася залежність птолемеївського Єгипту від Риму.

Серйозним суперником Птолемеїв були македонські правителі, які претендували на панування в протоках і гегемонію серед грецьких полісів Балканської Греції. Птолемеї підтримували опір грецьких полісів проти македонського панування, що обумовило об'єднання Македонії і Селевкідів проти Єгипту. Тривале протиборство Птолемеїв із Селевкідами і Македонією вимагало великого напруження сил і вело до поступового виснаження військово-економічного потенціалу Єгипту. З початку II ст. до н. е. Єгипет починає втрачати свої заморські володіння. У складну боротьбу елліністичних держав втручається Рим, який віддає перевагу союзу з Єгиптом проти Селевкідів і Македонії.

Спираючись на підтримку Риму, Єгипет зміг проіснувати як незалежна держава довше, ніж інші елліністичні держави, такі, як Македонія, Пергам, Селевкіді. Проте в 30 р. до н. е. за правління Клеопатри VII (51-30 рр. до н. е.) Єгипет завоювала римська армія і він став частиною великої Римської держави. Завоювання Римом Єгипту відповідало інтересам більшої частини панівного класу, який не міг уже забезпечувати економічний розвиток країни, вирішувати гострі соціальні протиріччя, підтримувати внутрішню стабільність



Клеопатра VII



і порядок. Ці функції взяла на себе Римська держава, а царство Птолемеїв зникло з політичної карти світу.

Питання для контролю:

- З'ясуйте територіальні межі Єгипетської держави.
- Охарактеризуйте особливості політичного устрою Єгипту.
- Проаналізуйте характерні риси економічного розвитку Єгипетського царства.
- Відстежте форми власності на землю в Єгипті.
- З'ясуйте суть фінансової політики єгипетських правителів.
- Визначте соціальну структуру єгипетського суспільства.
- Дайте оцінку зовнішньої політики Птолемеїв.

Тематика індивідуальних навчально-дослідних завдань:

- Законодавчі, виконавчі і судові органи в царстві Птолемеїв.
- Власність царів у Єгипті.
- Особливості розвитку торгівлі в Єгипті.
- Царські землероби в Єгипті.
- Форми залежності в елліністичному Єгипті.



Глава 18

ДЕРЖАВА СЕЛЕВКІДІВ



Ця тема чи не найменше забезпечена джерелами. Основним з них є «Всесвітня історія» Полібія, який висвітлив процес підкорення Римом елліністичного Сходу. Головною ідеєю його твору є твердження, що успіхи римлян були не лише неминучими, але й благодійними для інших народів.

Деякий фактичний матеріал містять роботи Страбона («Географія»), Діодора Сицилійського («Історична бібліотека») та Аппіана («Сирія»).

Із санскритського манускрипту «*Артхашастра*», автором якого був міністр царя Чандрагупти, чи *Сандракоти*, як його називали греки, *Каутиль'я*, ми можемо дізнатися про давні морські і торговельні зв'язки Селевкідів з Індією і Китаєм.

Винятково важливе значення для поглиблення знань з історії держави Селевкідів мають епіграфічні джерела. Саме в них знаходимо розрізнені локальні свідчення про соціально-економічний розвиток монархії Селевкідів (наприклад, напис 280-261 рр. до н. е. про роздачу земель при Антіохові I, напис Антіоха III про обожнення його дружини тощо).

Археологічні розкопки на території елліністичних держав також дали значну кількість достовірних джерел про стан розвитку військової справи, торговельних стосунків тощо. Особливо корисними є знахідки елліністичних монет III–II ст. до н. е. (срібні статери і тетрадрахми Селевка I, тетрадрахми Антіоха I і Антіоха II тощо).

Після засвоєння матеріалу глави ви повинні:

Знати

- територіальні межі держави Селевкідів;
- політичний устрій Селевкідської держави;
- особливості розвитку полісів у царстві Селевкідів;
- характерні риси соціально-економічного розвитку країни;
- напрямки зовнішньої політики Селевкідів;
- причини занепаду Селевкідського царства.



Вміти	<ul style="list-style-type: none"> – критично проаналізувати шляхи формування території держави Селевкідів; – охарактеризувати специфіку політичного устрою держави Селевка; – визначити особливості розвитку полісної системи в Селевкідському царстві; – провести аналіз рівня економічного розвитку країни; – виділяти основні соціальні верстви селевкідського суспільства; – з'ясувати напрямки зовнішньої політики Селевкідів; – пояснити причини занепаду держави Селевкідів.
Розуміти	<ul style="list-style-type: none"> – як формувалася територія Селевкідського царства; – специфіку і функції державного устрою в країні; – особливості розвитку полісів у царстві Селевкідів; – рівень економічних відносин у державі Селевкідів; – соціальну диференціацію селевкідського суспільства; – ефективність зовнішньої політики Селевкідів; – основні чинники занепаду Селевкідської держави.

1. ТЕРИТОРІЯ І ПОЛІТИЧНИЙ УСТРІЙ ДЕРЖАВИ

Найбільшим за територією і найскладнішим за внутрішньою структурою серед елліністичних держав, що виникли на руїнах імперії Олександра, було царство Селевкідів, засноване одним з охоронців македонського царя *Селевком I Нікатором (Переможцем)* (311-281 рр. до н. е.) на базі Вавилонії. Беручи найактивнішу участь у кровопролитних подіях кінця IV – початку III ст. до н. е., він значно розширив свої володіння, які включали південну частину Малої Азії, Сирію, Північну Месопотамію, Вавилонію, Іран, південні райони Середньої Азії і більшу частину Афганістану. Територія його держави сягала Егейського моря на заході і Індійського субконтиненту на сході.



Селевк I Нікатор

Таких успіхів Селевк зумів добитися завдяки тому, що здобув прихильність верхніх станів населення вавилонських міст. Коли Селевка вигнав зі своєї сатрапії Антигон Одноокий, то він відвоював її з невеликим загоном воїнів, наданих йому Птолемеєм (600 чи навіть 300 вершників), оскільки міста Вавилонії зустрічали його як визволителя. Добре вміючи співставляти мету із засобами, якими він володів, Селевк спочатку не втручався в боротьбу діадохів у Греції і Малій Азії, а спрямував свої сили на завоювання східних областей держави Олександра. Він організував новий похід в Індію, де правив Чандрагупта, який об'єднав під своєю владою раджів. Проявивши неабиякий дипломатичний таланти, Селевк зумів укласти з індійським царем, засновником держави Маур'їв, вигідний мир. Чандрагупта зберіг



свої володіння в Пенджабі і отримав східні області Гедрозії і Арахозії та Паропаміс. А Селевк натомість посилив боєздатність свого війська 500 бойовими слонами від індійського царя.

Мир з Чандрагуптою (305 р. до н. е.) розв'язав Селевку руки на заході. Його армія відіграла вирішальну роль у розгромі Антигона в битві при Іпсі (301 р. до н. е.). У результаті Селевк оволодів Північною Сирією і отримав вихід до Середземного моря. Останнім його успіхом був розгром армії Лісімаха у битві при *Корупедіоні* (Лідія). Столицею свого царства Селевк зробив м. *Антиохію* на р. Оронті, кінцевий пункт караванних шляхів, що поєднували східні країни – Індію і Китай – із середземноморським західним світом. Портом Антиохії була *Селевкія Приморська*.

Селевк вирішив, що йому вдасться здійснити те, до чого десятиліттями безуспішно прагнули його суперники, – об'єднати під своєю владою більшу частину держави Олександра. Для довершеної картини не вистачало європейських територій – Фракії і Македонії, батьківщини Селевка. Він здійснив похід у Македонію, передавши Азію своєму синові Антиоху I. Проте в момент найвищого успіху Селевка зрадницьки вбив Птолемей Керавн (один із синів Птолемея I). Грек *Філетер Пергамський* купив тіло вбитого Селевка і відправив його в Азію до його сина для поховання. Сину Селевка з великими труднощами вдалося справитися з кризою і укріпитися на троні.

Антиох залишив надії на розширення держави і всі сили спрямував на її консолідацію. При ньому на десятки років сформувалися основні напрямки політики країни. Селевкіди вимушені були вести активну зовнішню політику в трьох регіонах: в Південній Сирії, Малій Азії і на Сході. У Південній Сирії Селевкіди вели майже безперервну боротьбу з Птолемеями. Кожна з держав намагалася взяти під свій контроль цю важливу область, де закінчувалося багато торговельних шляхів і де розміщувалися процвітаючі портові міста. Тут і відбувалися сирійські війни, тобто військові зіткнення між Селевкідами і Птолемеями.

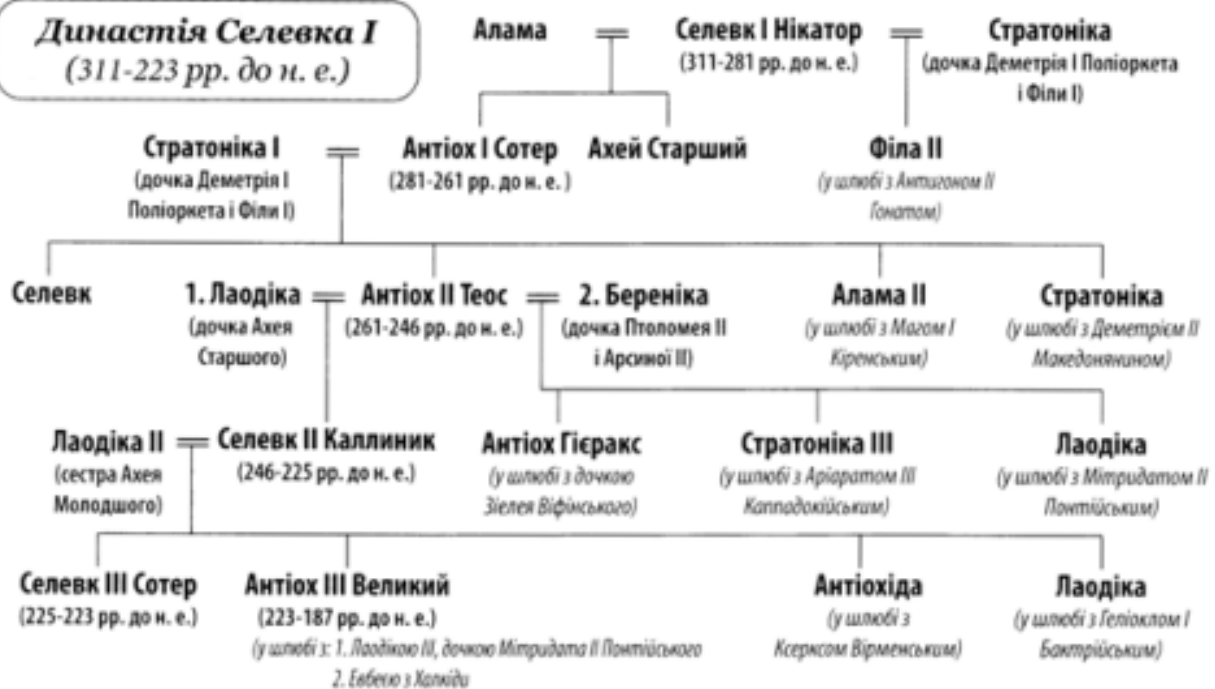

У Малій Азії володіння Селевкідів і Птоlemeїв нагадували справжнє черезсмузжя, і початок військових дій в Сирії негайно приводив до сутичок і в Малій Азії. Важливу роль продовжували відігравати і старі грецькі міста Малої Азії, за владу над якими боролися і Птоlemeї, і Селевкіді. На півночі цього регіону виник цілий ряд незалежних держав (Пергам, Віфінія, Каппадокія, Понт), відносини з якими у Селевкідів були завжди складними. Особливою загрозою для Селевкідів були племена *галатів* (кельтів). Три войовничі кельтські племена переселилися з Балканського півострова в район північніше Фригії (тут виникла незалежна область Галатія) і постійно турбували Селевкідів.

На Сході, в Середній Азії, складність ситуації полягала, по-перше, у віддаленості цього регіону, труднощах зв'язку з ним, по-друге, постійній загрозі з боку кочівників уздовж кордонів Селевкідської держави.

Не менш складними були внутрішньополітичні проблеми держави Селевкідів. Вона охоплювала територію з різноетнічним населенням, яке знаходилося на різних



Антиох I

рівнях соціально-економічного розвитку і політичної організації суспільства, що робило завдання підтримки єдності в країні надто складним. Іншою важливою особливістю цього державного утворення було те, що воно виникло в результаті завоювання греками і македонянами Сходу. Тому основна функція держави полягала в утриманні завойовниками залежного населення. Як свого роду «програму» цієї ідеї виклав Селевк I у промові до армії з приводу шлюбу свого сина Антиоха із *Стратонікою* і проголошення його співправителем і царем. Селевк відзначав, що він створив державу для блага своїх македонських підданих. Він підкреслював, що існує тісний зв'язок між створюваною ним династією і македонянами: цар і його сім'я називаються зберігачами «гегемонії» македонян. Хоча частина місцевого населення Сходу і включалася в панівний клас, основну його масу складали завойовники – македоняни і греки. Через ці обставини структура царства Селевкідів визначалася соціальним водорозділом: панівні верстви – в основному завойовники, пригноблені – підкорене населення Сходу.

Главою держави був цар. Його влада була абсолютною. Він стояв на чолі цивільної адміністрації, був головнокомандуючим армією, верховним суддею і джерелом права: «Завжди справедливе те, що постановлене царем». Влада селевкідської династії мала такі правові основи: 1) право завоювання (найважливіше в античну епоху); 2) право успадкування влади (сином від батька); 3) право-обожнення. Були дві форми обожнення. Старі грецькі міста держави приймали «добровільні» рішення про визнання царя богом як вдячність за різні благодіяння. На іншій території держави царський культ вводився адміністративними заходами. З часів Антиоха III обожнювалася і дружина царя. До нас дійшли 4 написи, знайдені в різних частинах держави, але абсолютно ідентичні за змістом, – указ Антиоха III про введення культу його дружини. Імена царів супроводжувалися епітетами, що свідчили про їх обожнення: *Сотер* (Рятівник), *Дикайос* (Справедливий), *Евергет* (Добродійник) тощо.

Головою держави був цар. Його влада була абсолютною. Він стояв на чолі цивільної адміністрації, був головнокомандуючим армією, верховним суддею і джерелом права: «Завжди справедливе те, що постановлене царем». Влада селевкідської династії мала такі правові основи: 1) право завоювання (найважливіше в античну епоху); 2) право успадкування влади (сином від батька); 3) право-обожнення. Були дві форми обожнення. Старі грецькі міста держави приймали «добровільні» рішення про визнання царя богом як вдячність за різні благодіяння. На іншій території держави царський культ вводився адміністративними заходами. З часів Антиоха III обожнювалася і дружина царя. До нас дійшли 4 написи, знайдені в різних частинах держави, але абсолютно ідентичні за змістом, – указ Антиоха III про введення культу його дружини. Імена царів супроводжувалися епітетами, що свідчили про їх обожнення: *Сотер* (Рятівник), *Дикайос* (Справедливий), *Евергет* (Добродійник) тощо.





Антіох II Теос

У державі існувала достатньо розвинута бюрократична система, яка, однак, не досягла таких масштабів, як у царстві Птоlemeїв. Значні розміри держави не дозволяли здійснювати такий всеосяжний адміністративний контроль, як у державі Птоlemeїв. Ряд місцевих політичних утворень (племен, грецьких полісів, храмових общин, місцевих династій) користувалися деякою автономією у внутрішніх справах. Вищими державними сановниками були: «відаючий справами» (подібно до прем'єр-міністра), керівник царської канцелярії і фінансовий контролер (збір податків). Найближче оточення царя – «родичі» і «друзі» – призначалися на вищі посади в центральній, місцевій адміністрації і в армії. Ці терміни не можна розуміти буквально: це були придворні титули. «Друзі», в свою чергу, поділялися на просто «друзів», «шанованих друзів», «перших і найбільш шанованих друзів».

Територія держави поділялася на 72 сатрапії, розміри яких були набагато меншими, ніж при Ахеменідах і Олександрі. Сатрапії поділялися на *спархії*, а останні – на *гіпархії*. Інколи декілька сатрапій об'єднувалися у намісництва з метою ефективного управління державою. Намісники користувалися сильною владою, інколи маючи навіть права співправителя і титул царя. Вони мали як цивільну, так і військову владу. Фінансове відомство було самостійним, і його чиновники не підкорялися сатрапу.

Тривалий час існувало в державі східне намісництво (так звані «верхні сатрапії») з центром у м. Селевкії на Тигрі. Створення великих намісництв мало і негативні наслідки, оскільки намісники проявляли сепаратистські тенденції.

Активна зовнішня політика Селевкідів вимагала сильної армії, частина якої знаходилася в гарнізонах по всій території країни, а частина була на театрах військових дій. Розміри її (за античними масштабами) були дуже значними. В битві при Рафії у Антіоха III було 62 тис. піхотинців і 6 тис. вершників; на параді, влаштованому Антіохом IV у Дафні (приміське поселення при Антіохії на Оронті), брало участь 46 тис. піших і 4,5 тис. кінних воїнів, у битві Антіоха III з римлянами при Магнесії цар мав у своєму розпорядженні 60 тис. піхоти і 12 тис. кінноти. Основу армії складала фаланга, в якій служили нащадки македонян чи греків. Частину фаланги складала піша гвардія – *аргіроспиди* (воїни з срібними щитами), із фізично міцних, вишколених воїнів, які відзначилися в боях. Із них призначалися, як правило, командири всіх інших частин армії. Серед кінноти виділялися *катафракта* (воїни з важкими обладунками). Інколи бронзою покривалися і коні. У складі кавалерії була також гвардійська частина –



Антіох III Великий



агема. Армія включала також загони легкоозброєних воїнів (лучники, пращники), підрозділи бойових слонів, прикордонні війська. Залучалися і найманці, особливо у кінноті – тарентинці, фракійці, несейці тощо. У регулярну армію входили також гарнізони, які підпорядковувалися стратегам (сатрапам) відповідних провінцій і знаходилися у фортецях і акрополях найбільших міст. Основу армії складали македоняни і греки, які жили у військових колоніях (*катоїкіях*) і полісах. Місцеве населення в регулярну армію, як правило, не включалося.

Основним військовим центром держави вважалося м. Апамея, в Північній Сирії, неподалік столиці. Тут розквартирувалася значна частина армії, знаходилися військові школи, де навчалися новобранці, державні зброярні, загони бойових слонів. Флот відігравав меншу роль, і головною базою його знаходження була Селевкія в Піерії, що прикривала з моря столицю держави – Антіохію на Оронті.

2. ПОЛІСИ В ДЕРЖАВІ СЕЛЕВКІДІВ

з традиціями царя, утворюючи міста у формі полісів, громадянські колективи яких формувалися лише з македонян і греків. Як відомо, міста створювалися Олександром переважно як опорні військові поселення з греко-македонськими гарнізонами. Вони мали військово-адміністративне значення. Залежно від обставин міста вирішували

Крім армії, опорою влади Селевкідів були грецькі міста-поліси, яких було засновано близько 70. Спадкоємці Олександра взяли курс на містобудівну політику. При цьому вони рішуче порвали й інші завдання: захист від нападу сусідів, зміцнення важливих стратегічних шляхів, нагляд за завойованими територіями тощо.

Місто будувалося не на пустому місці: уже існуючі поселення укріплювалися, оточувалися стінами, споруджувалися нові державні і громадські приміщення. Попередні поселення переважно ставали передмістями. Змінювалося юридичне становище поселень, вони отримували статус поліса і нове ім'я, дане засновником. При цьому стара назва продовжувала побутувати поряд з новою. Особливих успіхів у містобудівництві досяг Селевк. Аппіан писав: «Селевк у своєму царстві побудував міста: 16 Антіохій – за іменем свого батька; 5 Лаодікей – на честь матері; 9 Селевкій – присвячених собі; 3 Аламеї і 1 Стратонікею – в пам'ять своїх дружин» [Сирія, 57]. Іншим містам Селевк давав грецькі і македонські назви на честь своїх власних подвигів і подвигів Олександра: *Беройя, Едесса, Перинф, Калліполь, Ахайя, Пелла, Орон, Амфіполь, Тегея, Ларисса, Александрополь* тощо. На честь своїх перемог у Месопотамії він заснував м. *Нікефорія*, а у Вірменії – *Нікополь*. Аппіан називає 55 заснованих Селевком міст, хоча Страбон не підтверджує такої кількості.



Доля Антіохії. Уособлення процвітання міста



Нові поліси засновувалися Селевкідами в Сирії і східних частинах держави. В Малій Азії були колонії, заселені євреями з Вавилонії, а в Персиду переселили 3 тис. фракійців як військових колоністів. Проте більшість переселенців склали греки і македоняни. При заснуванні поселення колоніст отримував певну позичку для ведення господарства і на декілька років звільнявся від податків. Держава наділяла йому ділянку землі для будинку і дві ділянки для ведення господарства (орну землю під вирощування зернових і землю під виноград чи сад). Розміри ділянки залежали від природних умов, місцезнаходження, рангу колоніста. На території Малої Азії були відомі три категорії таких ділянок:

- 1) 125 плетрів орної землі + 12,5 плетра винограднику;
- 2) 100 плетрів орної землі + 10 плетрів винограднику;
- 3) 50 плетрів орної землі + 5 плетрів винограднику.

Розміри ділянок вимагали для їх обробки додаткової робочої сили, тобто рабської праці. Ділянка колоніста була невідчужуваною і отримувалася за умови несення служби в царській армії («дійсна служба»), потім він переходив у «запас» (призивався лише в крайніх випадках). Батька-колоніста на службі заміняв син. Це забезпечувало тісний зв'язок армії з правлячою династією. Тривала служба в армії накладала відбиток на все життя колоніста. Цар був головнокомандувачем армії і особисто водив її в походи, а найкращим воїнам був відкритий шлях до найвищих армійських чинів.

Аналогічною була і роль полісів у загальній структурі держави. Вони ставали опорними пунктами на завойованій території, а громадянський колектив кожного з полісів перебував у тісному контакті з правлячою династією, отримуючи земельні наділи, що були більших розмірів, ніж ділянки військових колоністів, але не знаходилися у їхній повній власності. Так, «Закон про спадковість» з м. Дура-Європос на середньому Євфраті передбачає повернення царю ділянки померлого громадянина поліса, в якого не було спадкоємців. Таким чином, поліс, створений Селевкідами, і військова колонія були однотипними утвореннями. Різниця полягала в тому, що поліс володів більшою автономією, ніж колонія. Поліс не підкорявся владі сатрапа і з усіх справ звертався безпосередньо до царя. Поліси мали народні збори, раду, систему магістратур, а також контролювали досить великі навколишні території. Вони були і фортецями, які охороняли державні кордони. Особливу роль у полісах відігравали магістратури, пов'язані з вихованням підрастаючого покоління, яке проводилося в дусі грецьких культурних традицій, намагаючись убезпечити юнаків від впливів місцевого населення. Розкопки в грецьких полісах (Дура-Європос, Селевкія на Тигрі, Ай-Ханум в Афганістані) доводять, що громадяни цих міст дотримувалися тривалий час елліністичних культурних традицій. Правда, їхніми жителями були і місцеві народності, хоча вони не користувалися громадянськими правами. Так, у Селевкії у Піерії 219 р. до н. е. нараховувалося 6 тис. громадян при населенні в 30 тис. чоловік. У столиці держави – Антіохії на Оронті було лише 10 тис. громадян. Проте селевкідські царі намагалися залучати поселенців зі старих грецьких міст Малої Азії та материкової Греції. Відомо, наприклад, що в столицю держави переселилися греки з Афін, Аргоса, Етолії, з Кіпру, Криту, Евбеї. Загальна кількість македонян і греків на азійській території була досить значною, судячи з того, що в битві при Рафії грецька фаланга складалася з 20-25 тис. воїнів.



Громадяни полісів займали привілейоване становище в структурі держави. Відомо, що царі дарували права громадянства в грецьких полісах своїм відставним воєначальникам і чиновникам. Поліси контролювали общини місцевого населення, експлуатація яких складала одну з важливих основ добробуту громадян поліса. Держава і поліс виступали як союзники в експлуатації місцевого населення.

Дещо іншою була роль старих грецьких полісів Малої Азії. У них не було того органічного зв'язку з династією, який існував у нових полісах. Вони вважали себе союзниками Селевкідів, і царі вимушені були рахуватися з цією обставиною. Боротьба за них між діадохами і епігонами дозволяла малоазійським полісам маневрувати, зберігати певну автономію і уникати повного підкорення Селевкідами.

Існували на Сході і міста, що досить швидко еллінізувалися. До них насамперед належали фінікійські поселення. Їхня еллінізація була настільки повною, що громадян фінікійських міст стали допускати навіть до Олімпійських ігор. Саме ці міста давали основні кадри для флоту Селевкідів.

Дещо інший характер носили вавилонські громадянсько-храмові общини (Вавилон, Барсиппа, Ніппур, Урук тощо). У Вавилонії до початку елліністичної епохи склався тип общини, утворений у результаті постійного злиття служителів міських храмів і заможних верств населення цих міст. Така община в джерелах називалася «місто» чи «місто людей храмів». Храмові посади займали члени цих общин, але це не було обов'язковою умовою приналежності до общини. Основну масу її членів складали приватні особи, які не були залежними від храмів, але пов'язані з ними. Головною формою зв'язку стало отримання постачання (*пребенди*) з храмового господарства. Право на його отримання було пов'язане з виконанням певних обов'язків у храмі, але пізніше цей зв'язок перервався і право на отримання постачання могло вільно продаватися і купуватися. У селевкідський час видача постачання перетворилася в один із методів розподілу додаткового продукту, створеного храмовими господарствами, між громадянами.

Міста цього типу мали самоуправління, визнане і санкціоноване селевкідськими царями.

Існували «збори» під керівництвом економа, що вирішували майнові питання, накладали штраф, надавали почесні як своїм співгромадянам, так і представникам царської адміністрації. Царі досить часто дарували цим містам землі разом з проживаючими на них людьми, підносили подарунки храмам. Приписка до вавилонських міст земель, подарованих царем

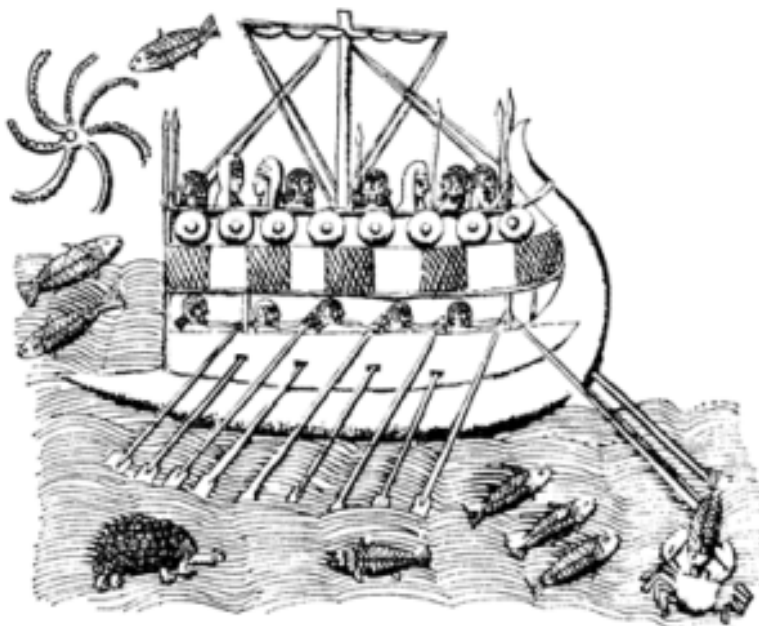

Фінікійський морський «броненосець»



приватним особам, була звичайним явищем. Крім членів общини, у самому місті і на землях, що йому належали, жили люди, які не входили в общину. Це були неповноправні вільні, раби і напівзалежні землероби. Права і привілеї, які надавалися вавилонським містам, поширювалися лише на членів общини.

Місце вавилонської громадянсько-храмової общини в структурі держави було своєрідним. З точки зору відносин власності, ця община знаходилася у більш привілейованому становищі, ніж селевкідський поліс. Центральний уряд визнавав право власності общини на її землю, в той час як поліс володів лише правом володіння. Справедливо передбачимо, що визнання права власності і автономії вавилонської громадянсько-храмової общини відноситься ще до початкового періоду правління Селевка. Саме цим пояснюється підтримка Селевка з боку вавилонських міст. Проте вигідна з точки зору відносин власності позиція вавилонських громадянсько-храмових общин не означала привілейованого становища в політичній структурі держави. У державному апараті, в головній опорі династії – армії – вавилоняни зовсім не були представлені, оскільки там усі пости займали греки і македоняни. Вавилонська община залишалася поза політичною структурою, створеною завойовниками. Саме в цьому полягала основна відмінність між селевкідським полісом, який був одним з основних елементів тієї політичної системи, яку створили завойовники, і вавилонською громадянсько-храмовою общиною.

3. СОЦІАЛЬНО-ЕКОНОМІЧНИЙ РОЗВИТОК КРАЇНИ

Оцінка економічного розвитку держави Селевкідів завжди була неоднозначною. Частина дослідників називали соціально-економічні відносини у країні феодальними. Інші вважали, що завоювання Олександра Македонського зовсім не змінило існуючих раніше на Сході відносин. Проте сучасні дослідники довели, що теза про феодальні відносини на елліністичному Сході не підтверджується джерелами. Ще складнішим є питання впливу греко-македонського завоювання на суспільно-економічні відносини Сходу. Саме завоювання і широка колонізаторська діяльність, створення значної кількості військових колоній і полісів мали своїм результатом впровадження на Сході суспільно-економічних відносин, характерних для Греції, хоча залишалося багато і східних елементів.

Економічну основу держави Селевкідів складали землеробство, ремесло і торгівля. Хора в державі Селевкідів складалася з власне царської землі, яку обробляли «царські люди» (лаой), тобто общинники. Вони працювали на орендованих ділянках під наглядом царської фінансової адміністрації і сплачували в державну скарбницю десятину з урожаю. Напевно, податок мав не натуральну, а грошову форму. Це приводило до того, що, наприклад, у випадку неврожаїв скарбниця нічого не втрачала, бо община повинна була все одно внести визначену суму. Основна оплата у скарбницю все-таки була меншою від птоlemeївського екфоріону, тому що Селевкіді не могли так освоїти свою величезну територію, як це вдалося Птоlemeям, і через це повинні були більшою мірою зважати на основну масу населення. Тому «царські люди» вважалися особисто вільними, володіли майном, укладали угоди. Хоча повністю вільними їх вважати не можна, вони залежали від держави і прикріплялися до общини.



Як і в елліністичному Єгипті, в державі Селевкідів існували різні категорії відступлених земель. Частина з них передавалася приближеним, родичам царя і чиновникам. Ці землі не були їхньою власністю і в будь-який момент могли бути відібрані царем. Однак серед відступлених земель частина мала значно більшу самостійність, ніж у державі Птоlemeїв. Особливе значення мали території, що належали місцевим стародавнім храмам і управлялися авторитетним жрецтвом, на яке працювала значна кількість рабів і орендарів.

Крім храмових, важливу роль відігравали землі племінних вождів, які, як і міські володіння, користувалися значною автономією, аж до прав приватної власності на землю. Це було свідченням того, що абсолютизм у Селевкідів не пішов так далеко, як у Птоlemeїв.

Значна частина земельних володінь віддавалася військовим колоністам, які жили у поселеннях – катойкіях, що розміщувалися вздовж кордонів у неспокойних районах та районах найважливіших доріг.

Виняткова родючість ґрунтів у долинах Тигру і Євфрату дозволяла збирати рясний урожай. Страбон писав про Вавилонію: «Країна ця вирощує ячмінь у такій кількості, як жодна інша» [Географія, XVI, 14]. Розвиток землеробства залежав від стану іригаційної системи: постійно потрібно було стежити за станом каналів, підтримувати чи будувати нові греблі і водоймища. Досить відомою була сирійська пшениця, зерно якої вивозилося навіть в Єгипет. Крім того, сіяли боби, кунжут, льон, олійні рослини, висаджували виноградники, виготовляли вино. У великих господарствах розводили коней, биків, верблюдів, овець, особливо в Мідії, Вірменії, деяких областях Малої Азії.

Значного розвитку досягло ремісничче виробництво: у Вавилонії виготовлялися лляні тканини, Мала і Середня Азія славилися металообробкою тощо. Між окремими областями встановлюються тісні контакти. Особливо важливе значення для їх зміцнення відігравала дорога, яка з'єднувала Ефес на узбережжі Егейського моря з Селевкією на Тигрі в Месопотамії і далі з Персидою, Мідією, Бактрією, Согдіаною, Індією, Китаєм. Упродовж тривалого часу Селевкіді утримували контроль над цією дорогою, тому транзитна торгівля тут відігравала більшу роль у загальній системі економіки, ніж в Єгипті. Про відносини Селевкідів з Далеким Сходом свідчать численні монети і грецькі вироби, які знаходять в Індії, Монголії і Китаї. Відомо, що при Селевкові були досліджені торгові шляхи до Чорного і Каспійського морів, Кавказу.

Розвитку товарно-грошових відносин сприяла і державна політика Селевкідів, які вимагали податків у грошовій формі. У державі функціонувало ряд монетних дворів, які випускали від імені царя срібну і бронзову монету. Право карбувати бронзову монету, що ходила лише на місцевих ринках, мали і багато полісів.

Грецький вплив на Сході проявлявся і в широкому застосуванні рабства полісного типу. Раби використовувалися як домашня прислуга, працювали в майстернях і на полях. У Селевкії на Тигрі існував особливий податок на продаж рабів, а в Сузах (Селевкії на Евлеї) при розкопках знайдено багато документів про відпускання рабів на волю – *манумісії*. Усі вони виконані у відповідності до грецьких норм права. Вільновідпущеники займалися різноманітними ремеслами, торгівлею, серед них багаті люди, як правило, підбирали собі управляючих у помістя і ремісничі майстерні. Особливо поширеним рабство було в Малій Азії, Сирії, Вавилоні, де знаходилися відомі рабські ринки.



Сучасні дослідники доводять, що становище основної маси селян-общинників поступово погіршувалося, контроль з боку царської влади все більше посилювався. Звичайно, це відбувалося внаслідок того, що община не могла (наприклад, у випадку неврожаю) виплатити податки. Заборгованість общини скарбниці приводила до посилення залежності селян, зменшення ступеня їхньої свободи. Особливо важким було становище тих общин, які були «приписані» до полісів, оскільки крім податків царю вони платили податки і полісу.

Виникнення і розвиток держави Селевкідів дали значний імпульс до піднесення економіки багатьох із тих районів, які увійшли в її склад. Проте це економічне піднесення мало і зворотний бік, воно призводило до посилення експлуатації місцевого населення. Розклад архаїчних форм соціальної організації і впровадження рабства також призводили до погіршення становища народних мас. Основним чинником, що посилював соціальну напруженість і загострював конфлікти, був сам характер Селевкідської держави, яка виникла у результаті завоювання і служила інструментом експлуатації місцевого населення. Лише частина місцевої знаті в тій чи іншій мірі включалася в склад панівних верств царства Селевкідів. Більша частина населення величезної держави була об'єктом експлуатації, що породжувало соціальний протест у різних формах – від поширення ворожих Селевкідам релігійних творів (особливо популярних в Ірані) до відкритих збройних виступів (наприклад, у Персиді і в Іудеї).

4. ЗОВНІШНЯ ПОЛІТИКА СЕЛЕВКІДІВ

Зовнішня політика держави визначалася тими основними чинниками, про які говорилося вище. Уже Антіоху I довелося вести бойові дії як у Малій Азії, так і в Південній Сирії. В Малій Азії він роз-

бив галатів (278-277 рр. до н. е.), за що отримав титул Рятівника (Сотера). Важливу роль у цій перемозі відігравали бойові слони.

З перемінним успіхом йшла боротьба Сирії з Єгиптом. Завдяки допомозі Македонії і о. Родос Антіох I Сотер (281-261 рр. до н. е.) у результаті I Сирійської війни (274-271 рр. до н. е.) витіснив Єгипет з басейну Егейського моря. Проте на суші йому не вдалося досягти будь-яких серйозних результатів. Птолемей II зберіг свої володіння в Південній Сирії і навіть розширив зону свого впливу в Малій Азії. До кінця правління Антіоха I повністю незалежним став Пергам. У 60-ті роки III ст. до н. е. спадкоємець Антіоха I Антіох II (261-247 рр. до н. е.) почав проти Єгипту II Сирійську війну. Незважаючи на деякі успіхи Селевкідів, вони повинні були укласти мир, оскільки в цей час повстали і відокремилися від держави великі території на схід від Каспійського моря, на яких виникли незалежні царства Парфія і Бактрія (близько 250 р. до н. е.). Причини полягали у зміні політики Селевкідів. Селевк I і Антіох I приділяли пильну увагу цим областям: активно будували нові міста, зміцнювали кордони (наприклад, побудована стіна навколо Мервського оазису). Проте надалі центр ваги політики Селевкідів переміщується на Захід і східні сатрапії розглядаються урядом як об'єкт експлуатації, отримання засобів для ведення активної зовнішньої політики на Заході. Греко-македонське населення цих сатрапій не могло з цим змиритися, оскільки ситуація і тут була досить складною (загроза нашестя кочівників, зростання невдоволення місцевого населення), і далі продовження недалекогоглядної політики вика-





Селевк II

чування грошових і людських ресурсів могло призвести до катастрофи – падіння влади греко-македонян у цих сатрапіях. Доля цих сатрапій складалася по-різному. На території Бактрії створюється самостійна держава під назвою *Греко-Бактрійське* царство. У Парфії ситуація ускладнилася втручанням кочівників париської конфедерації, які на чолі з *Аршаком* вторглися в Парфію. У жорсткій боротьбі сатрап *Андрогор* загинув, а сатрапія перейшла до рук Аршака.

Важке потрясіння переживала держава Селевкідів наприкінці правління Антіоха II. Коли цар по закінченні II Сирійської війни уклав мирний договір з Єгиптом, гарантією дружби між обома державами був шлюб

Антіоха II з дочкою Птолемея *Беренікою*. Для того щоб одружитися на єгипетській принцесі, Антіоху довелося розлучитися зі своєю першою дружиною *Лаодікою*, від якої він уже мав двох синів. Після смерті Антіоха II розпочинається жорстока династична боротьба між прихильниками Лаодіки і Береніки. Останню із новонародженим сином убили, і у сина Лаодіки Селевка II не стало суперників. Проте в цю боротьбу втрутився єгипетський цар і розпочалася III Сирійська війна (246-241 рр. до н. е.), або війна «Лаодіки». Скориставшись династичними чварами у Селевкідів, Птолемей захопив усі найважливіші міста Сирії, в т. ч. і столицю держави – Антіохію на Оронті. Селевк II (246-225 рр. до н. е.) з великими труднощами вдалося відновити свою владу. Спираючись на союз із правителями Понту і Каппадокії, він відвоював більшу частину захоплених Єгиптом міст. Проте не вдалося повернути Селевкію в Піерії – головну базу селевкідського флоту – і порт Антіохію на Оронті. Подальше правління Селевка II характеризувалося боротьбою з його молодшим братом *Антіохом Гієраксом* (*Коршунном*), який претендував на царський трон. Нарешті Гієракса вбили власні найманці, а Селевк II помер сам.

Після короткочасного панування Селевка III трон перейшов до молодшого сина Селевка III – Антіоха III (223-187 рр. до н. е.). Це був період найвищого піднесення держави, але одночасно і початок її занепаду. На початку його правління політична ситуація була дуже складною. У Малій Азії влада належала родичу Антіоха *Ахею*, який також претендував на царський престол. Проте він без боротьби поступився тронем Антіоху, отримавши взамін владу над Малою Азією. На Сході проти центральної влади виступали сатрап Мідії *Молон* і його брат *Олександр* – сатрап Персиди.

Придушивши повстання Молона, Антіох III розпочав IV Сирійську війну з метою відвоювати в Єгипту Сирію і Фінікію. Селевкідська армія повернула Селевкію в Піерії, військові дії успішно розгорталися у Фінікії і Палестині. Проте у вирішальній битві при Рафії (217 р. до н. е.) Антіох зазнав поразки, в результаті якої він втратив здобуті території в Сирії, за винятком Селевкії в Піерії. Ця битва була останнім військовим успіхом елліністичного Єгипту, цар якого Птолемей IV Філопатор зважився включити в фалангу єгипетських селян, що відіграли вирішальну роль у цій перемозі.

У наступні роки Антіох III вів бойові дії у Малій Азії, де завдав остаточної поразки Ахею, якого захопили в полон під час облоги Сард і стратили. Зміцнивши свою владу,



Антіох III розпочав знаменитий східний похід (212-205 рр. до н. е.) з метою відновлення влади над східними провінціями. Базою для походу служила Мідія. Для отримання коштів на похід за наказом Антіоха пограбували храм *Анахіти* в Екбатанах, що дало величезну суму в 4000 талантів. У результаті походу були підкорені Парфія і Греко-Бактрійське царство, які, проте, зберігали свою державність як васальні щодо Селевкідів країни. Потім армія Антіоха перейшла р. Гіндикуш і вторглася на територію Індії. З місцевим царем *Софагасеном* було укладено договір, згідно з яким Антіох отримував бойових слонів. На зворотному шляху селевкідська армія пройшла територією Південного Ірану. Антіох зміцнив позиції своєї держави в Персидській затоці, а з Персиди здійснив експедицію в Аравію. Сам Антіох надавав настільки велике значення цьому походу, що після його завершення прийняв титул «*Великий*».

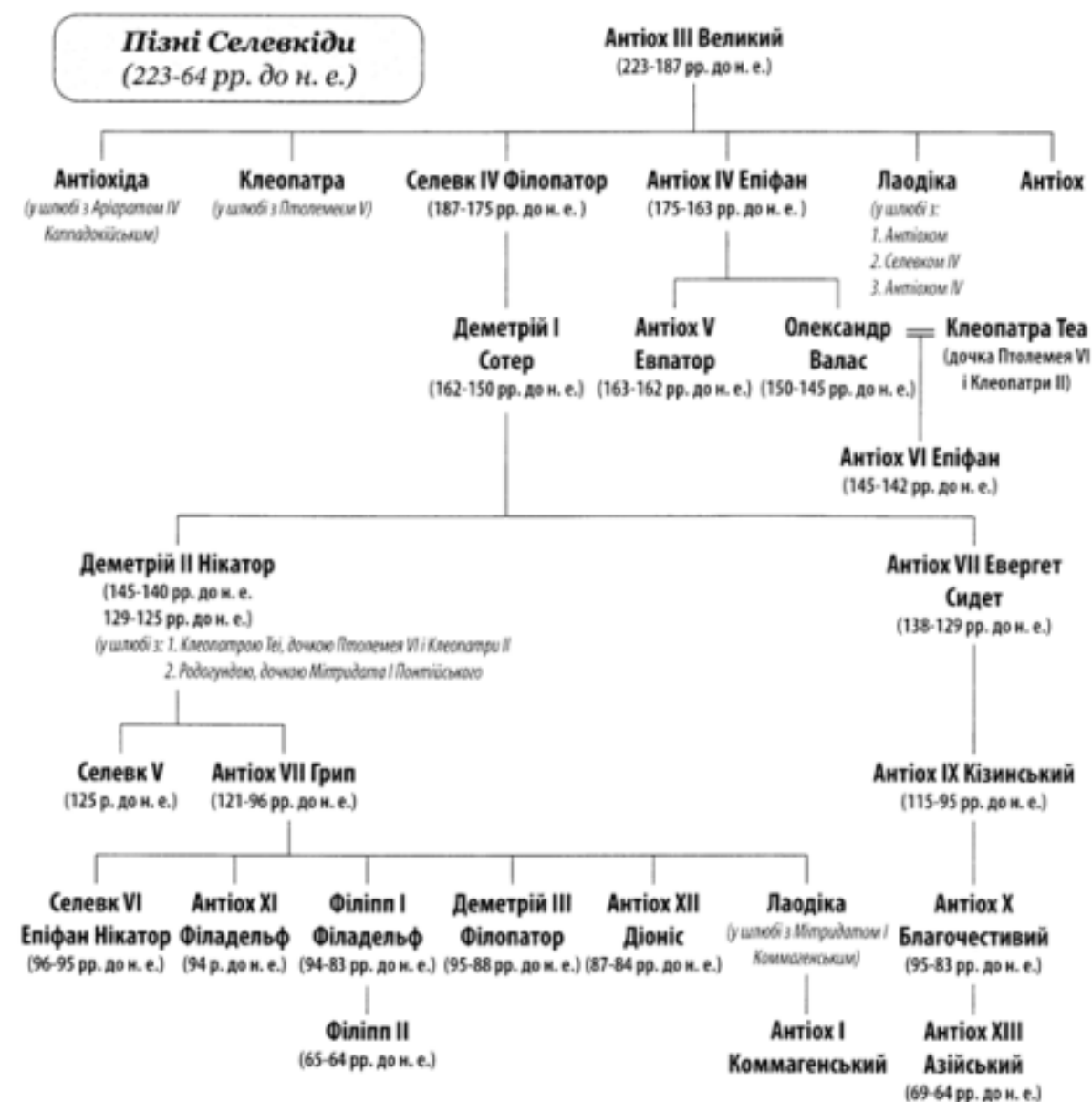

Після завершення походу Антіох III вирішив повернутися до проблеми відносин із Птолемеями. Спираючись на союз із Македонією, правитель Селевкідської держави захопив Південну Сирію, Фінікію і Палестину, а згодом і декілька міст Малої Азії, що належали Птолемеям.

Посилення авторитету Антіоха стурбувало іншу державу, що сміливо і рішуче вийшла на міжнародну арену – Римську республіку. Антіох III, захопивши Фракію, став підтримувати у Греції всіх невдоволених римською владою. Назрів військовий конфлікт. Деякий час тривало пропагандистське протиборство і дипломатичні переговори. Римська дипломатія виявилася успішною: на бік Риму перейшли Пергам, Родос і, що важливо, Македонія, на підтримку якої розраховував Антіох III, як на таку, що була недавно розбита римлянами. У 192 р. до н. е. розпочалися прямі військові зіткнення. Театром бойових дій стала Греція, де висадилася селевкідська армія. Політичні прорахунки Антіоха III не дозволили йому отримати в союзники грецькі держави, за винятком етолійців, і він зазнав поразки при знаменитих Фермопілах. Військові дії були переведені в Малу Азію, де римляни остаточно розбили Антіоха у битві при Магнесії на Меандрі (190 р. до н. е.). За повідомленням римських істориків, втрати сирійців, включаючи полонених, перевищували 50 тис. чоловік, а римлян – трохи більше 300 чоловік.

Після такої поразки Антіох змушений був прийняти всі продиктовані римлянами умови. Апамейський мир, прийнятий 188 р. до н. е. сенатською комісією Риму, вимагав виконання таких вимог:

- відмовитися Антіоху від усіх своїх європейських і малоазійських володінь на північ від Тавру;
- заплатити 15 тис. талантів контрибуції впродовж 12 років;
- видати всі бойові кораблі (крім 10) і бойові слони;
- видати усіх ворогів Риму (це в першу чергу стосувалося найзлішого ворога – Ганнібала, карфагенського полководця, який переховувався у Антіоха).

Переживаючи надзвичайні фінансові труднощі, Антіох вирішив виправити ситуацію перевіреним способом: пограбувати місцеві храми в *Еліманді*, що викликало повстання місцевого населення, під час якого загинув і сам Антіох. Після його смерті розпочався розпад створеної Антіохом III держави. Від Селевкідської монархії відокремилися Парфія, Персида і Греко-Бактрійське царство, розпочалися масові заворушення в багатьох сатрапіях.

5. ЗАНЕПАД СЕЛЕВКІДСЬКОГО ЦАРСТВА

Період історії держави Селевкідів після Антіоха III – це поступове падіння, з яким наполегливо, хоча й невдало, намагалися боротися деякі селевкідські правителі. Одну з таких спроб здійснив Антіох IV Епіфан (175–163 рр. до н. е.), який вів дуже обережну, але вмілу політику. Він здійснив два успішні походи в Єгипет, що принесли величезну здобич. Проте спроба приєднання Єгипту виявилася невдалою. Римляни уважно спостерігали за розвитком подій у Східному Середземномор'ї і рішуче чинили опір цій акції Антіоха, справедливо вважаючи, що об'єднання двох царств під владою одного царя створить серйозну загрозу римським інтересам.



Особливо активно Антіох IV проводив внутрішню політику, усвідомлюючи, що держава розпадається. Він шукав засобів, здатних посилити внутрішню єдність країни. Йому здавалося, що таким засобом стане еллінізація держави. Тому він розпочинає новий етап активного містобудування в Селевкідському царстві. Крім створення нових полісів, цар намагався підтримувати по всій території країни всі еллінізовані елементи серед місцевого населення. Вони отримували різноманітні пільги, а їх населенні пункти – полісний статус. Так полісний статус отримав Вавилон.

Проте політика Антіоха IV іноді приводила до прямо протилежних результатів, ніж ті, на які він розраховував. Це пояснювалося тим, що еллінізація означала докорінне ламання місцевих традиційних відносин, посилення експлуатації народних мас. Тому місцеве населення активно протидіяло запровадженню всього еллініського, спираючись на національні традиції. Національна реакція і національні рухи проти елліністичної культури йшла з двох боків: зі Сходу, де формувалося Парфянське царство, від Селевкії до Індії, і з Заходу – з Іудеї.

Особливо яскраво ця боротьба проявлялася в Іудеї. Перетворення Єрусалима в поліс, введення грецьких культів, створення гімнасія радісно вітала лише одна соціальна група місцевого суспільства – так звані елліністи. Між ними і прихильниками старовини «благочестивими» (*хазідим*), розгорілася жорстока боротьба. На деякий час верх взяли елліністи на чолі з *Ісусом (Язоном)*.

У боротьбу втрутився Антіох IV, пограбувавши релігійно-політичну твердиню «хазідиму». Це втручання призвело до відчайдушної антиелліністичної реакції. На чолі іудейського руху стали єрусалимський жрець (первосвященик) *Маттафійя* і 5 його синів. Протест народних мас вилився в народну війну під керівництвом *маккавеїв* (167-142 рр. до н. е.). назва походить від імені сина Маттафійя *Іуди Маккавея* («Молота»). Боротьба завершилася відновленням віри батьків, сирійців вигнали, храм відновили. Повстання маккавеїв відкрило тривалу серію повстань у Палестині і взагалі на Сході. Напевно, під час походу в Еліманду для придушення там повстання і загинув Антіох IV.



Антіох VII Сидет

Останні десятиліття існування Селевкідської держави переповнені династичною боротьбою, що розривала країну на частини. На сході посилюється Парфянське царство, яке, користуючись послабленням Селевкідів, провінцію за провінцією захоплювало там їхні володіння. Завоюванню Мідії парфянський цар надавав такого значення, що після цього прийняв титул «Великий». Після Мідії Парфія завойовує Північну Месопотамію, Вавилонію, Еліманду. За селевкідськими царями залишилися лише сирійські землі.

Проте в 140-130 рр. до н. е. були зроблені ще дві спроби відновити могутність Селевкідів: спочатку *Де-*



Антіох IV Епіфан





Тигран II, цар Вірменії

метрієм II, а потім Антіохом VII Сидетом (138-129 рр. до н. е.). Обидва походи засвідчили, що протистояння Селевкідів і парфян мало певну соціальну причину. Парфянські завойовники позбавляли грецькі поліси привілейованого становища, і тому їхні громадяни готові були жорстоко битися з парфянами. Коли парфяни завоювали Месопотамію і Вавилонію, громадяни грецьких полісів попросили Селевкідів прийти їм на допомогу і у разі появи селевкідських військ негайно підняти повстання, що створювало дуже серйозні труднощі для парфян.

Особливо яскраво все це проявилось під час походу Антіоха VII в 130 р. до н. е. Цар привів на Схід досить численну і загартовану в боях армію. Він зміг об'єднати і відправити в похід основні сили грецьких полісів Сирії. Спроба повторного відвоювання Межиріччя і Мідії повністю відповідала їхнім інтересам. Це була остання можливість відновлення елліністичної політичної системи – панування греків на Сході. Греки і македоняни, які тут проживали, відкрито повстали проти парфян і приєдналися до Антіоха. У трьох битвах парфянські війська були розбиті Антіохом, усе Межиріччя, а потім і Мідія опинилися під його владою. На зимові квартири селевкідська армія зупинилася уже на корінних парфянських землях, що й привело її до трагедії. Розквартировані у парфянських і гірканських містах селевкідські війська гнобили місцеве населення, яке врешті-решт повстало проти завойовників. Повстання було добре організоване і розпочалося одночасно в багатьох містах. Антіох намагався допомогти своїм обложеним підрозділам, але зустрівся з головними силами парфян. У битві Антіох VII був розбитий і загинув у бою. Все, що він відвоював, негайно відійшло під владу парфян.

Подальша історія Селевкідського царства – це непримирима і безперервна династична боротьба. Після Антіоха IV усі 19 царів загинули насильницькою смертю. У справі Селевкідів активно втручаються всі сусідні держави. Нарешті, 83 р. до н. е. залишки Селевкідського царства завойовує цар Вірменії Тигран II. А через 20 років після розгрому Тиграна римлянами Сирія стає римською провінцією (63 р. до н. е.).

Отже, і найбільша держава, створена на руїнах імперії Олександра Македонського, під впливом внутрішніх протиріч між греко-македонськими і місцевими традиціями, династичних чвар і численних зовнішніх війн зазнала занепаду і зрештою потрапила під владу нового гегемона Середземномор'я – Римської республіки.

Питання для контролю:

- Проаналізуйте шляхи формування територіальних володінь держави Селевкідів.
- Охарактеризуйте специфіку політичного устрою держави.
- Визначте особливості розвитку полісів у царстві Селевкідів.
- З'ясуйте рівень економічного розвитку країни.
- Виділіть соціальні верстви селевкідського суспільства елліністичної епохи.



- Окресліть напрямки зовнішньої політики Селевкідів.
- Поясніть чинники занепаду Селевкідської держави.

Тематика індивідуальних навчально-дослідних завдань:

- Політичний устрій царства Птолемеїв і держави Селевкідів.
- Роль полісів у історії Селевкідського царства.
- Особливості форм власності на землю у державі Селевкідів.
- Сирійські війни.
- Вірменія і Селевкідське царство.



БАЛКАНСЬКА І ВЕЛИКА ГРЕЦІЯ ЕПОХИ ЕЛЛІНІЗМУ



Щя тема значно краще висвітлена в джерелах, ніж попередня, хоча і тут основним інформатором є Полібій, який брав активну участь у політичному житті Греції і був одним із керівників Ахейського союзу, а після Третьої Македонської війни відправлений заручником у Рим. Там із суперника римлян він перетворився в поборника римського панування в елліністичних державах. Ця ідея і відображена в його «Всесвітній історії».

Не менш важливий матеріал містять біографії *Агіса IV* і *Клеомена III* у викладі знаменитого Плутарха. У них – докладна історія елліністичної Спарти, а в біографії *Тита Квінкція Фламініна* описані перипетії завоювання Римом Македонії.

Деякий фактичний матеріал містять «Історична бібліотека» Діодора Сицилійського, «Сатурналії» Макробія та «Епітома» Юстина.

Значно збагачують наші знання про Балканську і Велику Грецію нумізматичні знахідки. Це срібні монети Етолійського і Ахейського союзів, тетрадрахми Антигона Гоната, Філіппа V Македонського, Персея Македонського тощо.

Виникнення системи нових держав перетворило Грецію і Македонію у порівняно другорядний район елліністичного світу. Економічний і військовий потенціал цих територій був значно меншим, ніж у Птолемеїв чи Селевкідів. Еллада пережила спад, причиною якого стали масові переселення греків на Схід, переміщення туди торговельних шляхів, ріст нових економічних центрів, безперервні соціальні конфлікти. Крім того, Греція була об'єктом домагань з боку Македонії та інших елліністичних держав. А вже наприкінці III ст. до н. е. у грецькі справи починає втручатися Рим.



Після засвоєння матеріалу глави ви повинні:

Знати	<ul style="list-style-type: none"> – основні факти політичної історії Македонії в епоху еллінізму; – особливості соціально-економічного розвитку Македонського царства; – специфіку організації Ахейського і Етолійського союзів та їхню політику; – характерні риси розвитку Греції елліністичної епохи; – острівні держави елліністичного періоду; – закономірності розвитку елліністичної Спарти; – історію Сицилійської держави Агафокла і Гієрона II.
Вміти	<ul style="list-style-type: none"> – пояснити основні факти політичної історії елліністичної Македонії; – охарактеризувати особливості соціально-економічного розвитку Македонського царства; – віднайти специфіку організації Ахейського і Етолійського союзів; – розкрити суть специфіки Ахейського і Етолійського союзів; – проаналізувати характерні риси розвитку Греції елліністичного періоду; – простежити розвиток острівних держав елліністичної Спарти; – з'ясувати історію Сицилійської держави Агафокла і Гієрона II.
Розуміти	<ul style="list-style-type: none"> – факти політичної історії елліністичної Македонії; – особливості соціально-економічного розвитку Македонського царства; – специфіку діяльності Ахейського й Етолійського союзів; – характерні особливості соціально-економічного розвитку Балканської Греції; – закономірності і специфіку острівних держав елліністичного періоду; – сутність і зміст політичної історії елліністичної Спарти; – суттєві відмінності Сицилійської держави Агафокла і Гієрона II.

1. МАКЕДОНІЯ В ЕПОХУ ЕЛЛІНІЗМУ

Межею, що знаменувала для Македонії закінчення періоду боротьби діадохів і встановлення певної стабільності, стало нашествя кельтів (галатів), що заповнили Балкани в 280-277 рр. до н. е. Кельти доходили до святилища дельфійського оракула. Вони розгромили армію новопроголошеного македонського царя Птолемея Керавна. Жахи кельтського нашествия доповнювалися політичною анархією, що панувала в Македонії. Головні сили галатів під орудою *Бренна* вирушили на південь. Поблизу всееллінського святилища Аполлона відбулася вирішальна битва, в якій об'єднані сили етолійців, беотян і фокідян завдали поразки кельтам. Після цього частина кельтів переправилася в Малу Азію, а частина відійшла на північ. Остаточну перемогу над кельтами, які залишилися в Європі, здобув син Деметрія Поліоркета Антигон Гонат у 277 р. до н. е. Саме з нього розпочинається відродження Македонії. Він став першим царем (283-239 рр. до н. е.) нової династії Антигонідів, нащадків Антигона Одноокого, яка правила до кінця існування самостійної Македонської держави.

Антигон II Гонат намагався зміцнити свої позиції в Греції. Основним опорним пунктом Македонії став Коринф, хоча македонські гарнізони стояли і в інших містах (Деметріада, Халкідіка, Пірей). У деяких містах Пелопоннесу були встановлені



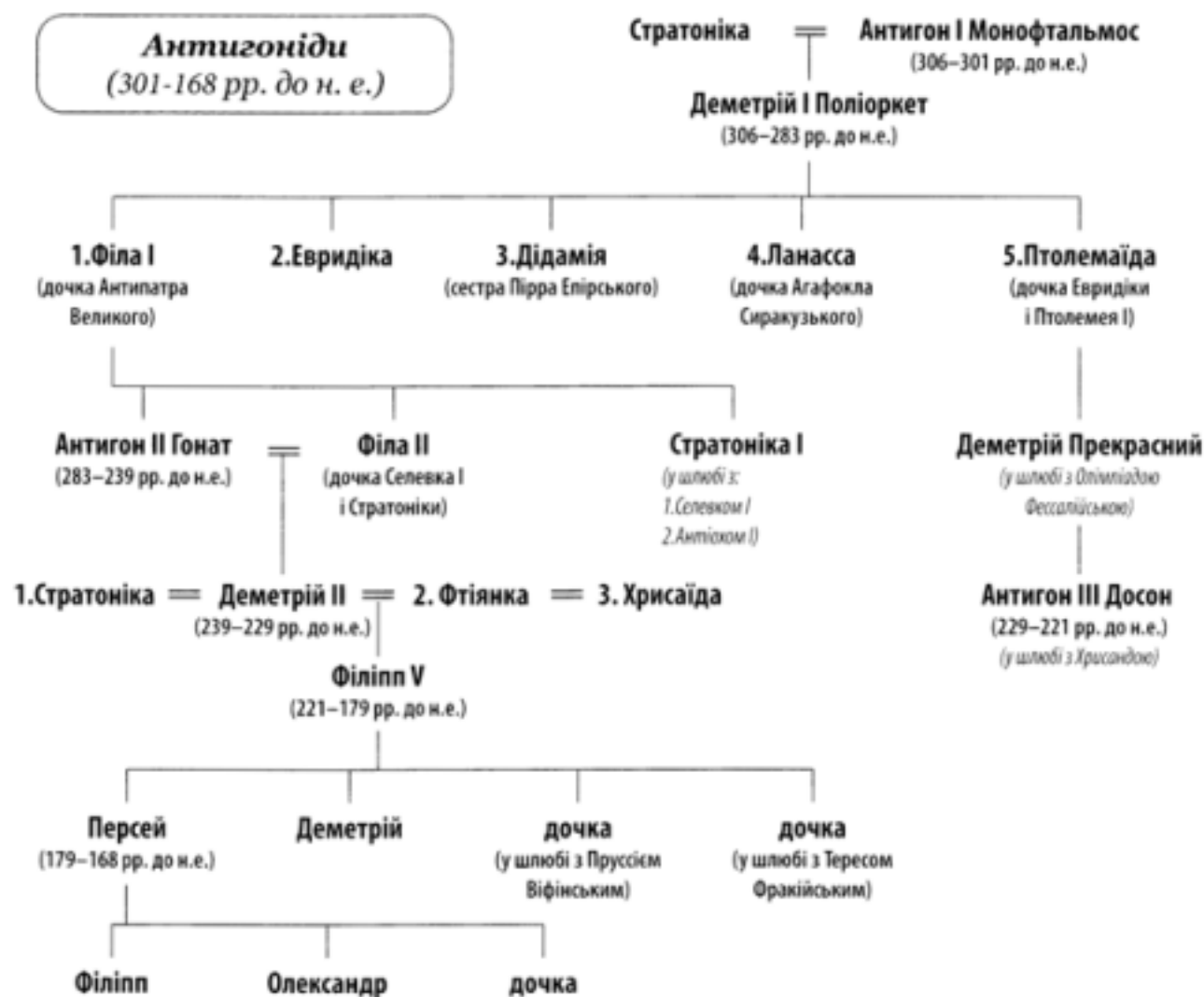

промакедонські тиранічні режими (Еліда, Мегалополь, Аргос). Проте основна маса грецьких полісів намагалася звільнити країну від македонського впливу. Важливим етапом боротьби греків з Македонією стала *Хремонідова війна* (267-262 рр. до н. е.), що отримала свою назву від призвідника війни афінянина *Хремоніда*. Ініціатором війни виступив єгипетський цар Птолемей II, який прагнув послаблення позицій Македонії. Під його егідою Афіни, Ахайя і Спарта створили союз, який користувався підтримкою всіх антимакедонських сил, особливо в Пелопоннесі. Війна закінчилася невдало для греків. Єгипетський флот македоняни розбили поблизу о. Кос; македонські загони, захопивши Коринф, перешкоджали об'єднанню сил Афініз пелопоннеськими союзниками; спартанський цар *Арей* загинув під час спроби прорватися через Істмський перешийок. У підсумку найбільше постраждали Афіни, які завоювали македоняни, і Антигон знову розмістив гарнізон у Піреї і в самих Афінах.

Проте опір греків Македонії після Хремонідової війни не припинився. Хоча позиції Антигона були досить складними, все більшу роль у грецькій політиці розпочинають відігравати нові сили: Ахейський і Етолійський союзи (докладніше про них нижче), хоча опір македонцям послабився постійним суперництвом цих об'єднань. Однак під керівництвом *Арата* ахейці зуміли захопити акрополь Коринфа – Акро-





Деметрій II

коринф – головний опорний пункт Македонії в Греції. До Ахейського союзу приєдналися Епідавр, Мегари, *Трезена*. На противагу їм Антигон уклав союз з Етолією. В результаті цього виникли два блоки: Македонія та Етолія, з одного боку, і Ахейський союз, Спарта, Птолемеївський Єгипет – з іншого. Військові дії, однак, не принесли вирішальної переваги жодній із сторін.

Після смерті Антигона Гоната престол займає його син *Деметрій II* (239-229 рр. до н. е.). Прагнення до активізації македонської політики в Греції дали зовсім протилежні результати. Проти Деметрія об'єдналися старі вороги: етолійці та ахейці, і Македонія зазнала значних втрат. До Ахейського союзу приєднався Мегалополь, а на Македонію з півночі напали *дардани*, у битві з якими загинув і Деметрій II. Скориставшись цим, підняла повстання і відокремилася від Македонії Фессалія. А на македонський трон вступив малолітній син Деметрія *Філіпп* з регентом – двоюрідним братом *Антигоном Досоном*, який пізніше проголосив царем себе, а щоб узурпація влади не виглядала такою явною, він оголосив Філіппа спадкоємцем.

Антигон III (229-221 рр. до н. е.) стабілізував ситуацію в державі: убезпечив північні кордони Македонії, захопив частину Фессалії, проник у Фокиду. Однак етолійці продовжували зміцнювати свої позиції в Центральній Греції, а Ахейський союз – у Пелопоннесі. Підтримувані македонцями тирани Аргоса, *Фліунта* і *Герміони* відмовилися добровільно від влади і передали свої поліси Ахейському союзові, який допоміг Афінам звільнитися від македонських гарнізонів у самому місті, а також у Піреї, Муніхії, *Суніоні* і повернути Саламін. Подальші успіхи Ахейського союзу були зупинені війною у Пелопоннесі, де проти союзу виступила Спарта. Цар Клеомен, провівши ряд соціальних реформ і зміцнивши армію, завдав ряд важких поразок ахейцям, а ідеї реформ поширилися по всьому півострові. В цих умовах Арат волів зрадити справу свободи Греції і вступив у союз із Македонією. Македонський гарнізон захопив Акрокоринф, а потім у кривавій битві розбив спартанців.

Після смерті Антигона Досона македонський престол захопив Філіпп V (221-179 рр. до н. е.) і вже 220 р. до н. е. розпочав нову союзницьку війну, в ході якої Македонія спільно з Ахейським союзом вела боротьбу з етолійцями, що завершилася миром 217 р. до н. е. на умовах status quo.



Філіпп V

Причиною укладення миру стала поразка римлян від Ганнібала біля Тразименського озера (217 р. до н. е.) і бажання Філіппа V розпочати війну проти Риму. Уклавши союзний договір з Ганнібалом, Філіпп розпочинає військові дії в Іллірії (території римського впливу). Зайняті важкою боротьбою з Карфагеном і не маючи можливості відправити значні сили на Балкани, римляни намагалися знайти союзників для боротьби з Філіппом. Вони долучили до союзу Етолію, ряд грецьких полісів і Пергамське царство. Перша Македонська війна (215-205 рр. до н. е.) завершилася укладенням миру, що посилив римський вплив на Балканах.



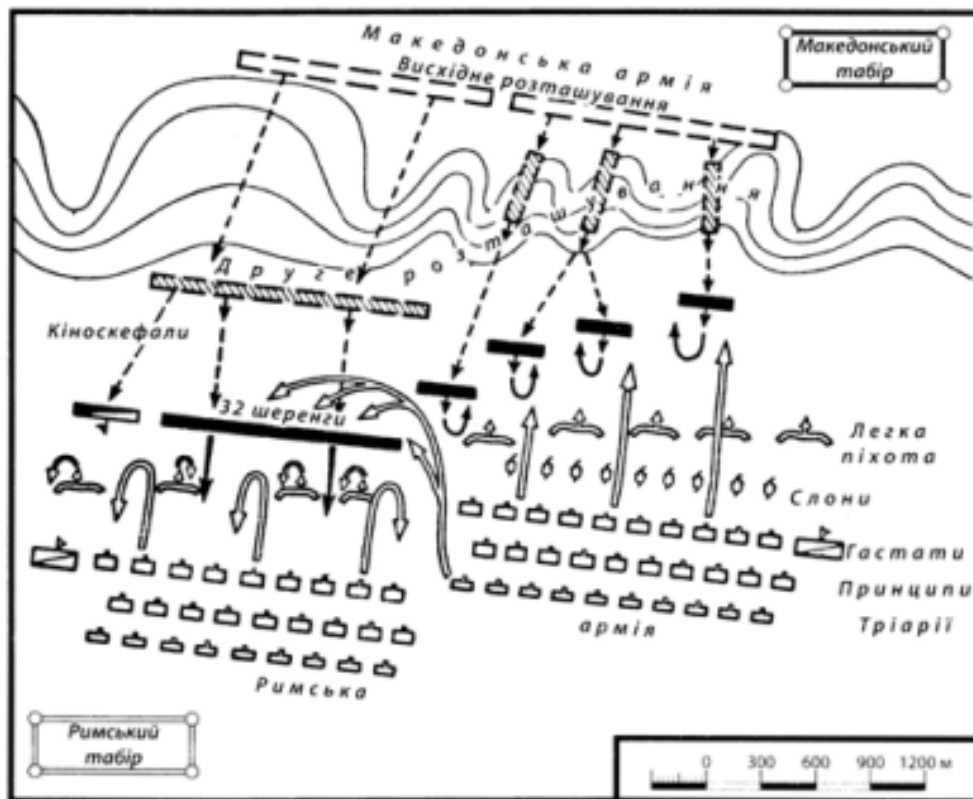

Битва при Кіноскефалах

Філіпп намагався зміцнити свої позиції на Сході, що привело до конфлікту з Пергамом і Родосом, які звернулися за допомогою до Риму. Розпочалася Друга Македонська війна (200-197 рр. до н. е.), і армія римського консула Тита Квінкція Фламініна висаджується на Балканах. На сторону римлян перейшли Ахейський союз, Спарта і Беотія. У червні 197 р. до н. е. у Фессалії на пагорбах, які називалися *Кіноскефали* («Собачі голови»), македонську армію розбили римляни. За умовами мирного договору Філіпп V відмовлявся від своїх завоювань, очищав Грецію, видавав полонених, платив контрибуцію в 1 тис. талантів.

Проте Філіпп V і його нащадок, син Персей, не покидали ідеї зміцнити свої позиції в Греції. За останнього і розпочалася Третя Македонська війна (171-168 рр. до н. е.). Вирішальні події відносяться до 168 р. до н. е. Римська армія під командуванням Павла Емілія Лепіда висадилася в Греції і розгромила македонян у битві при *Підні*. Важкоозброєна македонська фаланга не встояла проти рухливих римських маніпул. Загинуло 20 тис. і потрапило в полон 11 тис. македонян. Після цієї поразки Македонія перестала існувати як єдина держава. Її поділили на 4 республіки, самостійні й ізольовані (заборонялися торгівля і шлюби); заборонялося розробляти золоті і срібні копальні, вивозити ліс, ввозити сіль, носити зброю, мати укріплення тощо.

Македонські республіки охопив процес політичної дезінтеграції і падіння, посилювалися соціальні конфлікти. У 149 р. до н. е. в Македонії якийсь Андриск, за професією валяльник, назвався сином Персея і сирійки Лаодіки й оголосив себе Філіппом, царем Македонії, визволителем народу від римського гніту. Рим у союзі з ахейцями



розбив Лжефіліппа і перетворив Македонію з Епіром і островами Егейського моря в римську провінцію. Після цього римляни перестали потребувати послуг свого вірного союзника в Греції – Ахейського союзу. Skorиставшись конфліктом усередині союзу, вони постановили включити в його склад Спарту, Аргос, Орхомен, Гераклею. Найрадикальніші елементи Ахейського союзу спробували підняти греків на рішучу боротьбу з Римом, звільнили рабів, вжили інші заходи. Проте сили були надто нерівними і 146 р. до н. е. римляни на чолі з Луцієм Муммієм розбили спочатку ахейське військо стратега союзу *Критолая* (сам пропав безвісти) в Локриді, а потім захопили столицю союзу – Коринф. Місто зруйнували, чоловіків перебили, дружин і дітей продали в рабство. Після цього всі греко-македонські території опинилися повністю в руках римлян, хоча сама Греція лише 27 р. до н. е. була об'єднана в римську провінцію *Ахайю*. Всі союзи були розпущені, а демократичні режими замінені олігархічними. Віднині Греція і Македонія втратили будь-яке політичне значення.

2. СОЦІАЛЬНО-ЕКОНОМІЧНИЙ РОЗВИТОК МАКЕДОНСЬКОГО ЦАРСТВА

Соціальні відносини й економічний розвиток Македонії після закінчення війни діадохів мали свої особливості у порівнянні зі східними територіями колишньої імперії Олександра. Маса босздатного населення пішла на схід. Війни і вторгнення галатів – усе це негативно вплинуло на господарство і народонаселення країни. Ставши царем, Антигон Гонат здійснив ряд заходів для відродження економіки країни. Особлива увага до економіки стала традицією македонської династії, яка прекрасно усвідомлювала, що власні ресурси країни невеликі і потрібні серйозні зусилля, щоб зберегти ранг великої держави. Царі Македонії сприяли зростанню міст, переселяли населення на покинуті землі, розробляли копальні.

Хоча більшість нових міст заснували при Кассандрі, при Антигонідах продовжували їх утворювати, хоча в меншій кількості. Створеним містам царі приписували землі. Міста перебували під контролем царського представника *епистата*, але мали автономію у внутрішніх справах.

Навіть старі македонські міста отримали самоуправління за грецьким зразком. Для процвітання міст царі стежили, щоб міські землі не пустували, а оброблялися. Щодо цього дуже показове листування царя Філіппа V з м. Лариса. Цар пише, що йому доповіли, нібито «ваше місто через війни потребує багатьох жителів», тому він пропонує подарувати право громадянства проживаючим у місті фессалійцям і взагалі еллінам – «це буде корисно і мені, і місту, і земля буде краще оброблятися».

Міста обкладалися податками, тому царська скарбниця була особливо зацікавлена в їхньому процвітанні. Археологічні розкопки підтверджують, що македонські міста переживали в цей час період піднесення. Особливо це видно на прикладі столиці Македонії –

Соціальні відносини й економічний розвиток Македонії після закінчення війни діадохів мали свої особливості у порівнянні зі східними територіями колишньої



Філіпп V



Пелли. Місто в елліністичний час займало площу 3 км² (2×1,5). З півдня воно захищалося фортецею, розміщеною на острові посеред озера. У ній знаходилися царська скарбниця і в'язниця. На високому двоголовому пагорбі височів акрополь зі старим царським палацом і храмом Афіни Алкідеми. Місто відзначалося регулярним плануванням вулиць, зорієнтованих по сторонах світу. Житлові і громадські приміщення, розкопані в центральній частині міста, як правило, мали один (інколи декілька) перистильних дворів. Підлоги парадних приміщень прикрашені мозаїками високої якості (наприклад, історичним сюжетом полювання Олександра Македонського і Кратера на левів).

Важливим економічним центром країни були Фессалоніки, що теж мали регулярне планування. Навколо міста знаходилися некрополі. Їх дослідження показали наявність у багатьох місцях монументальних кам'яних гробниць своєрідного плану і з багатим інвентарем, що свідчить про багатство македонської знаті.

Царі Македонії проводили досить ощадливу економічну політику і змогли накопичити значні кошти. Гірнична справа стала однією з найважливіших галузей македонської економіки. Коли римляни розгромили Македонію і поділили її на 4 республіки, категорично були заборонені гірничі розробки – через побоювання, що вони повернуть економічну могутність Македонії. Важливу роль відігравали і ліси, оскільки будівельний ліс ішов на спорудження кораблів.

На відміну від східних елліністичних держав розвивалися в Македонії й аграрні відносини, хоча й тут існувала царська земля. До неї належали завойовані території (Халкідіка, Пеонія), а також ліси і родовища. Ця земля оброблялася селянами-держателями на умовах спадкової оренди. Інша частина землі віддавалася солдатам македонської армії у спадкове володіння. Власник такої ділянки зобов'язаний був нести військову службу і платити деякі податки. Спочатку ці ділянки були невідчужуваними, але з часом вони стали продаватися (хоча повинності залишалися незмінними). З огляду на брак власного македонського населення ділянки землі з обов'язком військової служби отримували і «варвари» – фракійці, які поселялися в Македонії. Частина землі віддавалася царями і представникам знаті, хоча вони мали свої приватні земельні володіння.



Монета Філіппа V Македонського



Грецький панцир і грецький щит

Проте сільське господарство високою продуктивністю не відзначалося. Поземельний податок давав скарбниці лише 200 талантів. Припускають, що царі отримували податок у розмірі 1/10 врожаю. Царі Македонії карбували золоту, срібну і бронзову монети. Основним монетним металом було срібло.

Македонські правителі отримували прибутки з різних джерел. Так, під час військових дій, які вів Філіпп V у Пело-



понесі на підтримку Ахейського союзу, він отримував значні грошові кошти, достатні для утримання македонської армії впродовж декількох місяців. З іншого боку, інколи державна скарбниця була зовсім пустою. Так, про того ж Філіппа V Полібій повідомляє, що царю довелося заставити власний срібний посуд, щоб забезпечити оплату війська [Всесвітня історія, XV, 12]. Проте македонські царі змогли накопичити значні багатства. Опис багатств, захоплених римлянами в Македонії після розгрому Персея, яскраво свідчить про це. Крім регулярних джерел прибутків (податки, мита), наповненням скарбниці ставала і військова здобич. У джерелах багаторазово говорилося про загарбані македонянами грецькі міста, про їхнє пограбування, тисячі полонених, проданих у рабство.

В елліністичний час у Македонії значного поширення набули рабовласницькі відносини. Хоча рабська праця менше застосовувалася у виробництві, описи побуту македонської знаті рясніють повідомленнями про численних домашніх слуг-рабів. Під час військових дій захоплювалася велика кількість рабів, безперечно, що якась частина їх потрапляла в Македонію. Існувала тут і практика відпускання рабів на волю. Характерною особливістю македонських манумісій було те, що звільнення рабів контролювалося царською владою. Безперечно, що центрами розвитку рабовласництва залишалися міста.

Розташована на торгових шляхах, з'єднуючих Адріатику й Егеїду, Македонія володіла портами на Егейському морі, контролювала водні шляхи в Чорне і Середземне моря. Антигоніди намагалися перетворити Македонію на велику морську державу. Македонський флот зміг завдати поразки прославленому єгипетському флоту біля о. Кос, після чого Птолемеї втратили своє панування в Егейському морі. Однак

Македонії виявилось не під силу мати сильну армію і могутній флот, тому Філіпп V перевів морські сили з важких бойових кораблів на легкі галери (*лемби*).

І все ж таки найважливішим інструментом влади царів залишалася македонська армія, яка складалася з трьох частин: царської гвардії – *агеми*, загонів найманців і селянського ополчення, яке служило у фаланзі. Фаланга призивалася лише під час походів, *агема* і найманці несли постійну службу. Армія Македонії була меншою від армій селевкідських і єгипетських царів. У битві при Селасії у складі армії Антигона Досо-

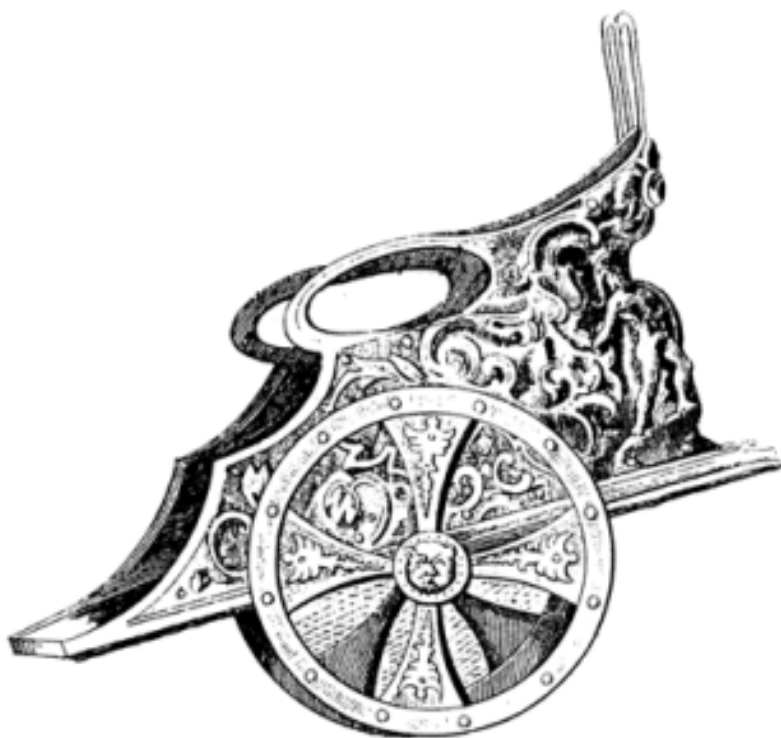

Грецька колісниця



на нараховувалося 28 тис. піхотинців і 1200 вершників, а Персею 171 р. до н. е. вдалося створити армію з 43 тис. воїнів. Серед найманців значну частину складали варвари (фракійці, іллірійці, галли). Багато з них після закінчення терміну служби отримували ділянки на царській землі. Як правило, вони охороняли кордони і стояли гарнізоном у підлеглих Антигонідам грецьких містах.

Проте ні економічне піднесення, ні наявність сильної армії не могли врятувати Македонію від експансії Римської республіки.

3. АХЕЙСЬКИЙ ТА ЕТОЛІЙСЬКИЙ СОЮЗИ

Найпомітнішим явищем у політичній організації грецьких елліністичних суспільств було значне поширення різного роду союзів, що являли собою об'єднання полісів чи племен. Хоча союзи існували в Греції і раніше, саме тепер вони стали провідною формою політичної організації суспільства.

В епоху еллінізму продовжували існувати традиційні союзи на чолі з гегемом, об'єднуючи залежні від нього політичні утворення. Неодноразово, наприклад, робилися спроби відродити Коринфський союз, створений Філіппом II після Херонейської битви. У 302 р. до н. е. цей союз намагався відродити Деметрій Поліоркет, але після його поразки союз відразу ж розпався. Такою ж безуспішною була спроба 224 р. до н. е. македонського царя Антигона Досона. Македонія не володіла достатніми військовими і економічними можливостями, щоб на тривалий час забезпечити свій контроль над Грецією. Життєздатнішими виявилися локальні об'єднання. Так, тривалий час існував «Союз несіотів» (остров'ян), який об'єднав острови Кікладського архіпелагу з центром на о. Делос і знаходився під протекторатом Птолемеїв.

Проте провідною формою союзів, найтиповіших для еллінізму, були об'єднання без гегемона, які включали поліси чи племінні об'єднання, що в принципі були рівноправними. Вони мали різний ступінь єдності, інколи наближувалися за типом своєї організації до союзних держав. У той час існували союзи в Локриді, Акарнанії, Беотії, Фессалії, Епірі, на о. Евбея, Дориді, Халкідіці, Ахайї, союз *магнетів*, кіпріотів тощо.

Наймогутнішими були Ахейський і Етолійський союзи. Поза союзами залишалися лише Афіни і Спарта, яка врешті-решт змушена була увійти в Ахейський союз. Політична структура союзів нагадувала полісну: загальносоюзні збори, рада, система магістратур, поняття загальносоюзного громадянства. Проте поліс зберігав своє значення і, за рідкісним винятком, єдиної держави в процесі створення союзів не виникало. Поліс зберігав свою територію, політичну організацію, своє громадянство. Незавершеність об'єднання, співіснування союзних і полісних структур були характерною рисою Греції елліністичної епохи, однією з причин внутрішньої слабкості союзів.

При створенні союзних об'єднань передбачалися такі заходи: громадяни одного поліса отримували право набувати земельну власність на території іншого; дозволялися шлюби між громадянами різних полісів; всі громадяни отримували рівні права перед судом; громадяни, які переселилися на постійне місце проживання в інший союзний поліс, отримували там повні громадянські права.

Причин об'єднання в союзи було декілька: необхідність протистояння македонській загрози, подолання принципу полісної винятковості, можливість отримання зе-



мельної власності поза межами рідного поліса. Наприклад, стратег Ахейського союзу Арат – громадянин Сикіона – володів власністю і в Коринфі. Створення союзів було вигідним для панівних верств елліністичної Греції. Однак виникнення союзів не пододало політичну роздробленість. Було суперництво сотень полісів, а тепер сперечалися союзи, особливо Етолійський та Ахейський.

Етолійський союз (близько 367-168 рр. до н. е.) виник на території однієї з найвідсталіших областей Еллади, розміщеній в західній частині Середньої Греції. Спочатку це був племінний союз з сильними військово-демократичними рисами. У період війн діадохів він реорганізувався і посилювався за рахунок сусідів, які приєдналися на федеративній основі. Центром союзу було м. *Ферм*, де знаходилося загальноетолійське святилище. В союз входили більша частина Середньої Греції, включаючи Дельфи, які етолійці змогли відстояти під час навали кельтів, частина Фессалії, частина Пелопоннесу, Беотія і ряд островів.



Срібна монета
Етолійського союзу

Союз складався з 3-х частин: 1) власне Етолія і області Середньої Греції, які органічно об'єдналися; 2) численні поліси, які знаходилися з етолійцями в союзних відносинах; 3) поліси, яким союз подарував *асилію* (гарантію), що їхня територія не буде об'єктом грабунків етолійських піратів. Об'єднанню в союз сприяли не економічні фактори. По-перше, це була успішна боротьба етолійців з Македонією, а по-друге, вони знайшли своє місце як енергійні пірати-работоргівці, які обслуговували економічно розвиненіші райони елліністичного світу.

Всі члени союзу офіційно називалися етолійцями, були автономними, за винятком лише деяких приєднаних силою «союзних» общин. Вищим органом влади був *сінод*, який збирався двічі на рік у Фермі. На осінніх зборах після рівнодення вибиралися посадові особи союзу – стратег, гіпарх, секретар народних зборів (пізніше їх було два), сім скарбників. У народних зборах брали участь всі громадяни Етолії. Існують, однак, припущення, що право громадянства визнавалося майновим цензом. У період між народними зборами вищим органом була Рада – *синедріон*, яка складалася з представників полісів і племінних територій (у залежності від кількості громадян). Спочатку Рада складалася з 550 членів, а пізніше – тисячі.

Виконавча влада належала стратегу, наступним за значенням магістратом вважався гіпарх (начальник кінноти), потім ішов секретар. Усі магістрати щорічно обиралися народними зборами.

Значні розміри Етолійського союзу робили практично неможливими регулярні скликання народних зборів, як і Ради. Тому створюється спеціальна *комісія апокетів*, що виділяється зі складу Ради, на яку було покладено керівництво повсякденним життям союзу. Комісія мала великі повноваження, її засідання ставали закритими, члени комісії віддавали накази навіть в армії. Це було свідченням зміни ранньодемократичного режиму в Етолії більш олігархічною формою правління, хоча у багатьох випадках союз підтримував демократичні порядки у грецьких полісах. Паралельно йшов процес соціальної і майнової диференціації. До кінця III ст. до н. е. різко збільшилася кількість бідняків-боржників. Полководець *Скопас* спробував провести відміну боргів, але, зустрівши рішучий спротив багатих, змушений був утікати з Етолії.



Ахейський союз (близько 280-146 рр. до н. е.) було утворено на півночі Пелопоннесу на базі 12 невеликих поселень відсталого Ахайї. У період розквіту в нього входили Коринф, Аргос, Сикіон, Мегари, Мегалополь, а центр знаходився в ахейському м. Егіон. У період боротьби діадохів він розпався і був відновлений у 281-280 рр. до н. е. Розширення союзу йшло під гаслом боротьби з Македонією і тиранічними режимами в пелопоннеських полісах. У 251 р. до н. е. ахейські війська захопили Сикіон, 243 р. до н. е. у македонян відвоювали Акрокоринф і Мегари, 229 р. до н. е. захопили Аргос. У результаті до складу Ахейського союзу ввійшов увесь Пелопоннес, за винятком Спарти.

На жаль, історик Полібій, ахець за походженням, не залишив опису конституції союзу. Крім того, у 217 р. до н. е. ахейці провели конституційну реформу, а в джерелах часто плутають свідчення про два етапи в організації союзу. Його органи центрального управління були в цілому подібні до організації Етолійського союзу. Вищим органом влади був *синод* (народні збори), де обговорювалися питання війни і миру, обиралися магістрати. У склад Рад (буле) входило декілька сот чоловік (точне число невідоме), і вона комплектувалася на основі принципу пропорційності. На чолі виконавчої влади стояв *стратег* (спочатку їх було два), який обирався на рік, з правом переобрання лише через рік після закінчення повноважень, щоб не допустити посилення його влади. Крім того, обиралися такі магістратури: *гіпарх* (начальник кінноти), *наварх* (адмірал), *секретар*, *колегія 10 деміургів* (відали зовнішньополітичними питаннями). Віковий (30 років) і майновий цензи перешкоджали бідним громадянам брати участь у народних зборах. З 245 р. до н. е. впродовж 30 з лишком років посаду стратега Ахейського союзу займав Арат. Фактично він зосередив у своїх руках керівництво всією політикою.



Срібна монета
Ахейського союзу

Неможливість регулярних засідань народних зборів привела до того, що вони почали скликатися лише в надзвичайних випадках. Ці надзвичайні засідання стали називатися *синклітом*, а магістратів вибирала Рада. А взагалі в Ахейському союзі постійно йшла боротьба двох тенденцій: до об'єднання і до відокремлення окремих полісів. Перша проявлялася в тому, що поряд з поняттям громадянства поліса з'явилося поняття загальносоюзного громадянства, була створена союзна армія, територія союзу була поділена на адміністративні округи, наймані загони підпорядковувалися лише стратегу союзу, існувала загальносоюзна скарбниця і карбувалася загальносоюзна монета.

Разом з тим тенденції до відокремлення були досить сильними: старі поліси не бажали поступатися своєю автономією, громадянство поліса продовжувало зберігатися, оскільки в іншому полісі громадянин не мав політичних прав (лише право шлюбу і купівлі землі), союзна армія складалася з полісного ополчення, поряд з союзною багато полісів карбувало свою монету (на одному боці зображувався символ поліса, а на іншому – союзу), поліси в критичних ситуаціях намагалися проводити самостійну політику.

Ахейський союз набув поважного значення. Проте коли спартанський цар Клеомен з етолійцями намагався підкорити його, Арат із ревнощів і заздрощів покликав македонського царя Антигона Досона підкорити Пелопоннес. У винагороду за свою послугу Арата 213 р. до н. е. отруїв спадкоємець Антигона, Філіпп III. Але *Філопимен*



із Мегалополя, прекрасний полководець і державний діяч, ще раз на короткий час відновив союз і підтримував його самостійно.

Філопимен, син Кравга, народився 253 р. до н. е. Після ранньої смерті батьків виховувався Клеандром із Мантиней. З юних літ мав схильність до військової справи, наслідуючи Епамінонда. Коли Філопимену виповнилося 30 років, м. Мегалополь обложив Клеомен. Проявляючи нечувану хоробрість, Філопимен із загоном вирвався з облоги.

У 209 р. до н. е. його обирають в союзі гіпархом, командиром кінноти, яка в битві при Лариссі перемогла етолійців. 208 р. до н. е. Філопимена обрали стратегом Ахейського союзу, і потім ще сім разів до своєї смерті він обирався на цю посаду. Реформоване ним військо вперше показало свої переваги в боротьбі зі спартанським тираном *Маханідом*, який вдерся в Мантинейську область. Ахейці на честь цієї перемоги встановили Філопимену бронзову статую в Дельфах. Друга відзнака очікувала його на Немейських іграх, де весь народ вітав його як відновлювача слави еллінів.

Вороги його боялися, а македонський цар Філіпп підсилав до нього вбивць. У 201 р. до н. е., невдоволений протидією його демократичним перетворенням у рідному місті, Філопимен відправляється на Крит. Його відсутністю скористався Набіс і обложив Мегалополь, жителі якого терпіли продовольчу кризу.

За відсутності Філопимена римський полководець *Тит Квінкцій Фламінін* переміг македонського царя Філіппа, вимусив його відмовитися від своїх прав на Грецію і оголосив незалежність її на Істмійських іграх (196 р. до н. е.).

Повернувшись, Філопимен завдав ряд серйозних поразок Набісу, але римляни не бажали остаточного знищення Спарты і сприяли укладенню миру (195 р. до н. е.). Проте досить швидко, підбурюваний етолійцями, Набіс знову напав на Ахейський союз. Спартанський цар швидко загинув від рук тих же етолійців, а Філопимен 192 р. до н. е. приєднав Спарту до Ахейського союзу, відновивши в державі порядок.

Спартанці, на знак вдячності, хотіли подарувати Філопимену 120 талантів – суму, виручену від продажу будинку і майна Набіса, – але боялися зробити йому цю пропозицію. Дізнавшись про неї, стратег відмовився, порадивши спартанцям не використовувати гроші для підгупу чесних людей.

У 189 р. до н. е. лакедемоняни, посварившись з ахейцями, закликали римлян для вирішення суперечок. Обурений цим, Філопимен відправився в Спарту (188 р. до н. е.) і суворо покарав жителів: присудив до смертної кари винних у зраді, вислав із Лаконіки всі іноземні допоміжні війська, хто з винних не бажав залишати місто, були продані в рабство; міські укріплення Спарты зруйнували. Проте викликані римляни знову відновили спартанські порядки.

На 70 році життя (183 р. до н. е.) він змушений був воювати з Динократом із Мессенії, що намагався відділитися від Ахейського союзу. Під час однієї з битв він потрапив у полон і був отруєний. Звістка про його смерть викликала страх і горе у містах ахейців. Юнаки, озброївшись і обравши командиром друга Філопимена *Лікорта*, вдерлися в Мессенію. Динократ покінчив життя самогубством. Тіло Філопимена спалили в Мессенії, а прах доставили під час урочистої процесії в Мегалополь. Урну ніс син Лікорта, 22-річний Полібій, згодом відомий історик. Попіл із пошаною помістили в мавзолей, поблизу якого полонені мессенці були побиті камінням. У більшості союзних міст споруджували на честь Філопимена статуї з похвальними написами,



а в його рідному місті щорічно стали приносити на пам'ять про нього жертву. Коли після зруйнування Коринфа (146 р. до н. е.) римляни хотіли знищити всі пам'ятники Філопимену, Полібій виголосив промову на його захист і Муммій, руйнівник Коринфа, разом із римськими послами вирішили залишити їх недоторканими.

У тому ж 183 р. до н. е. померли ще два великих полководці: карфагенянин Ганнібал і римлянин Публій Корнелій Сципіон Африканський.

Давні справедливо називали Філопимена «останнім з еллінів». Після нього в Греції уже не було великих полководців і державних мужів. А сама Греція була приєднана до Риму як провінції Македонія і Ахайя.

Таким чином, і Ахейський союз, незважаючи на свою могутність (за словами Полібія, він міг виставити до 30-40 тис. гоплітів), залишився досить крихким об'єднанням. А вплив багатих і заможних верств в Ахейському союзі наклав відбиток на всю його політику – антидемократичну за своєю суттю. Будучи представниками олігархії в полісах, боячись соціальних рухів, вони, з одного боку, намагалися зберегти свою незалежність від Македонії, а з іншого – потребували підтримки македонського царя проти виступів рабів і бідноти.

4. СОЦІАЛЬНО- ЕКОНОМІЧНИЙ РОЗВИТОК ГРЕЦІЇ

Соціально-економічна ситуація в Греції характеризувалася значною суперечливістю. Східний похід і масова еміграція греків на завойовані території на деякий час пом'якшили гостроту соціальних протиріч у старих полісах. Проте створення елліністичних держав, будівництво нових міст, перетворення їх у центри ремесла і торгівлі приводили до поступової втрати Грецією своєї позиції передової і найрозвиненішої частини Середземномор'я. У самій Елладі при стагнації старих центрів було помітне піднесення нових, раніше відсталих областей (Ахайя, Етолія). В організації ремісничого виробництва принципово нових явищ не спостерігалось. Деякі галузі переживали розквіт (наприклад, виробництво дорогих тканин на о. Кос, пароського мармуру для будинків знаті, ювелірних виробів в Афінах тощо), проте все помітнішими стають поява нових ремісничих центрів (наприклад, Александрія, Пергам і т. п.) і поступове вичерпування природних ресурсів у Греції (наприклад, срібні копальні Лавріона).

Не було серйозних змін і в організації сільськогосподарського виробництва. Важливим новим явищем було поступове руйнування принципів полісної винятковості і замкнутості громадянського колективу. Свідченням цього стають можливість громадянина одного поліса набувати землю в іншому, поява великих земельних володінь.

Найчіткіше нові риси проявляються у зростанні товарно-грошових відносин завдяки широкому розвитку торгівлі, як місцевої, так і міжнародної. Відображенням цього стало зростання кількості трапедз (своєрідних банків у портових містах).

Елліністичний період у Греції характеризувався подальшим розвитком роботодавництва, при якому виникають нові явища. Передусім у Греції зникають усі ті архаїчні форми залежності, поширені в попередню епоху. Спартанські ілоти, фесса-



Ганнібал



лійські пенести, критські войкеї, ойкіати в Локриді частково отримали свободу і навіть громадянський статус, частково перетворювалися в звичайних рабів. Певно, цей процес відбувався у різних областях по-різному, але результати всюди були більш чи менш однаковими.

Іншою новою рисою стало поширення рабства. Показово, що *манумісії* (документи про відпускання рабів на свободу) зустрічаються в досить невеликих міських центрах. Манумісії з Дельф і інших міст показують, що рабів мали сім'ї різного майнового статку. Кількість відпущених на волю рабів змушує припускати, що навіть сім'ї середнього достатку володіли декількома рабами. Показником широкого розповсюдження рабства було і різке зростання числа фактів масового уярмлення населення захоплених у ході військових дій міст і навіть організація спеціальних походів з метою отримання полонених. Особливо виразно ця тенденція проявилась в політиці Етолійського союзу.

Ще одним свідченням постійної потреби грецького суспільства у збільшенні кількості рабів стало розширення піратства. Найбільшими областями розвитку піратства в Греції були Етолія і Крит.

По-третє, в цей час особливе значення для суспільства має проблема підвищення продуктивності рабської праці, створення тих умов, які б змусили раба працювати. Свідченням цього стала практика масового відпускання рабів на волю. Особливо багато манумісій знайдено у Дельфах – загальногрецькому святилищі, авторитетом якого освячувався юридичний акт звільнення рабів. Тривалий час практику відпускання рабів пояснювали малопродуктивністю рабської праці. Проте поглиблене вивчення манумісій показало, що в основі лежать інші явища. Насамперед – відображення прагнення змусити раба працювати ефективніше. Надія отримати свободу як винагороду за старанну працю була могутнішим стимулом, ніж наглядяч.

Крім того, зростання числа манумісій свідчило про збільшення кількості рабів, які жили окремо від власників і самостійно вели господарство, що дозволяло їм зібрати необхідну для викупу суму. Нарешті, лише частина звільнень була безумовною, коли колишній раб повністю розривав зі своїм попереднім господарем.

Значна частина актів про звільнення супроводжувалася різноманітними умовами: залишатися при господареві і виконувати «рабські обов'язки» (найчастіше до смерті господаря, після чого раб організував його похорон); дати сину господаря раба тощо. Інколи з'являються і такі умови: не мати дітей – явно для того, щоб майно відпущеника успадкував його господар. Можливість уникнути таких умов була, по суті, лише одна – ще раз заплатити колишньому господарю значну суму, приблизно таку, яка платилася перший раз, після чого припинялися будь-які обов'язки колишнього раба щодо колишнього господаря.

По-четверте, в елліністичній Греції вперше виникають заворушення рабів, оскільки досі, власне, єдиним відомим повстанням був рух мессенських ілотів. В елліністичний час повставали раби Хіуса (III ст. до н. е.) і Делоса (130 р. до н. е.); відомі два повстання в Лавріоні, коли раби захопили Суній і спустошували Аттику, а також рабів з копалень Македонії.

Зростання соціальної напруги відчувалося не лише в рабському середовищі, але й серед вільного населення. Сам східний похід Олександра відчутно вплинув на становище рядового населення Греції. Захоплення величезних коштовностей перської



скарбниці і масове карбування монет з них привели до різкого зростання цін, що спричинило падіння життєвого рівня простих греків.

Серйозні соціальні наслідки мали економічне падіння Греції, втрата нею ролі центру ремісничого виробництва Середземномор'я. Зменшився вивіз ремісничих виробів на периферію, і Греція стала відчувати нестачу хліба (самі греки здавна не могли ним забезпечити себе). Голод був звичайним явищем, і часто лише милість багатих громадян чи елліністичних царів рятували цілі міста від голодної смерті.

Важливим показником загальної кризи Греції вважалася повна відсутність коштів у скарбницях багатьох полісів. Міста вимушені були позичати гроші на важких умовах, деякі з них марно шукали кредиторів, намагаючись отримати позику на будь-яких умовах. Інколи міста вживають і заходи, що йдуть урозріз зі звичайними нормами. Так, після перемоги над Персеєм афіняни здійснили суто розбійницький напад на м. Ороп і пограбували його. За словами Павсанія, афіняни «розграбували Ороп швидше з необхідності, аніж добровільно, бо афіняни дійшли до крайньої межі бідності» [Опис Еллади, XXVI, 7].

Проте ці явища не є свідченням загального економічного занепаду. Джерела переповнені свідченнями про багатих людей, викличну розкіш тощо. Відбувається процес концентрації багатств, полегшений зламом старих відносин, певним подоланням полісної винятковості, що дозволяло деяким особам володіти землею в декількох полісах.

Очевидно, основна маса збіднілих громадян поліса виступала проти багатців під гаслами: касація боргів і переділ землі. Тому у деяких полісах (наприклад, Іфома на Криті) у клятву, яку давали юнаки при вступі в число повноправних громадян, включили пункт про те, що вони не будуть здійснювати «ні поділу землі, ні будинків, ні ділянок під забудовами, ні касації боргів». Полібій пише, що громадяни м. *Кінеф* (в Аркадії) «здавна були охоплені безперервними жорстокими чварами, в яких багатьох убили чи вигнали, більше того, майно розкрадалося, проводилися все нові переділи землі, поки, нарешті, не перемогли і не заволоділи містом прихильники ахеян» [Всесвітня історія, XVI, 18].

Інколи соціальні конфлікти приводили до встановлення тиранічних режимів і тирані, спираючись на бідноту, вели жорстоку боротьбу із заможними. Так, за повідомленнями Діодора і Полісна, тиран м. Кассандрія *Аполлодор* конфіскував і роздав біднякам майно багатих громадян, а пізніше вчинив опір Антигону Гонату. Тиран м. Еліди *Аристотим* вигнав чи стратив представників місцевої знаті і тим наклик на себе звинувачення у нечуйній жорстокості. За допомогою етолійців вигнанці скинули і вбили Аристотима. Його вбивці поставили статую в Дельфах. Іноді, рятуючись від соціального вибуху, уряд вживав спеціальні заходи. Наприклад, у Беотії ситуація була такою складною, що уряд упродовж 25 років не наважувався проводити стягнення боргів через суд.

Коли у грецькі справи активно починає втручатися Рим, соціальні конфлікти набувають ще одного аспекту: багаті виступають за підкорення Риму, бідняки борються проти нього. Коли на народних зборах Ахейського союзу в 146 р. до н. е. обговорювалося питання опору римлянам, стратег союзу Критолай заборонив владі стягувати борги, наказав не приймати тих, кого приводили б для ув'язнення за борги, відклас-ти до кінця війни розгляд скарг щодо недоплат. Прийняття цього рішення Полібій



пояснює тим, «що ніколи в народних зборах не збиралася така кількість ремісників і простолюдинів» [Всесвітня історія, XVI, 23]. Коли Греція опинилася під римською владою, завойовники жорстоко розправилися зі всіма спробами соціального протесту. Напис з м. Діми (Ахайя) розповідає про події в місті, які римський проконсул характеризує як «найгірше повстання і змову». Народ на чолі з якимось Сосом спалив державний архів і знищив документи. Місту надали нову конституцію, яка відрізнялася від римської. Римський проконсул вимушений був стратити Сосу як винного у «поваленні даного римлянами державного устрою», покарання зазнали й інші учасники повстання.

5. ОСТРІВНІ ДЕРЖАВИ ЕЛЛІНІСТИЧНОГО ПЕРІОДУ

На межі IV–III ст. до н. е. Родоська держава переживала найвище піднесення, поширивши владу на весь острів і деякі території Малої Азії. Страбон писав про Родос: «Щодо гаваней, доріг, стін та інших споруд він настільки вигідно відрізняється від усіх інших міст, що я не можу назвати іншого приблизно однакового чи, тим більше, дещо кращого від нього» [Географія, XV, 7]. Острів був не лише великим економічним і політичним, а й мистецьким центром елліністичного світу. Тут виникла і розвивалася особлива школа скульптури. Одним з чудес світу вважався «родоський колос» – гігантська бронзова статуя бога Геліоса. Місто розміщувалося навколо круглої бухти, «як театр навколо оркестри», і мало два порти: торговельний і військовий, причому останній ретельно охоронявся (родосці зберігали таємниці вдосконалень на військових кораблях).

Розквіт Родосу пояснювався його вигідним географічним розміщенням на перехресті морських шляхів, що вели з Греції і Західного Середземномор'я до нових міських центрів, які виникли в ранньоелліністичну епоху на Сході. Особливо важливими були зв'язки з Александрією Єгипетською. Свідченням активної морської торгівлі Родосу є знахідки сотень тисяч родоських амфорних клейм у всіх частинах античного світу: від Суз на сході до Коринфа на заході, від Боспору на півночі до Єгипту на півдні. Торгували переважно зерном (найчастіше єгипетського походження), вином і оливковою олією, а з ремісничих виробів – зброєю.

Під час дискусії в римському сенаті 165 р. до н. е. з'ясувалося, що портові збори дають родосцям 1 млн драхм. Оскільки звичайний розмір торгового збору – 2% від вартості товару, то загальна вартість товарів, що проходили через родоський порт, досягала

Одним із найбільш процвітаючих центрів Середземномор'я епохи еллінізму був Родос. У 408 р. до н. е. три самостійних поліси на острові об'єдналися і створили нове місто – Родос.



Родоський колос.
Реконструкція





Родоський корабель
елліністичної епохи

колосальної суми в 50 млн драхм, чи 8300 талантів (майже 20 млн золотих карбованців).

Родос активно намагався розвивати міжнародну морську торгівлю, проголосивши принцип «свободи морів» і активно проводячи його в життя. Коли Візантії намагався ввести мито на право проходу через чорноморські протоки, Родос розпочав війну з ним. Громадяни Родосу в багатьох містах отримували право безмитної торгівлі. Частіше за все це право давали за те, що родосці у важкі часи не підвищували цін на хліб. А оскільки загроза голоду в Греції досить часто виникала, то можливість допомагати у Родосу була майже постійною. В багатьох приморських містах знаходилися також контори родоських трапедзитів, які кредитували морську торгівлю під помірковані відсотки.

Нищівно боролися родосці з піратами. Їхній флот вважався одним з найсильніших у Середземномор'ї, і після 250 р. до н. е. (ослабла могутність Птолемеїв) саме родоський флот забезпечував свободу мореплавства у Східному Середземномор'ї. На Родосі створили спеціальне «морське право», яке завдяки римлянам і візантійцям дійшло до нас.

Іншим джерелом процвітання поліса були великі земельні володіння в Малій Азії, особливо в період з 188 до 167 р. до н. е., коли Рим за підтримку в боротьбі з Антіохом III віддав Родосу більшу частину Лікії і Карії. Залежні від поліса території управлялися родоськими магістратами, населення їх платило податки, а в містах стояли гарнізони.

Політичний устрій Родосу був олігархічним. Проте величезні багатства, нагромаджені полісною верхівкою, дозволяли підкуповувати демос, отож, за словами Страбона, «не лише бідняки отримували свій прожиток, але і в містах не бракувало потрібних людей, особливо для поповнення флоту» [Географія, XV, 11].

У зовнішній політиці Родос намагався не пов'язувати поліс якимось формальними союзами, але фактично завжди орієнтувався на могутніші в кожному конкретному випадку політичні сили. Спочатку підтримував тісні контакти з Єгиптом, а потім став надійним союзником Риму. Проте під час війни Риму з Персеєм Македонським, на думку римлян, Родос був недостатньо лояльним і за це жорстоко покараний. У нього відібрали території в Малій Азії, а крім того, оголосили Делос «вільним портом», що привело до швидкого падіння значення Родосу.

Родос змінив у ролі центру міжнародної торгівлі Делос, що являв собою маленький (5×1,5 км) скелястий острів, повністю позбавлений природних ресурсів. Тут знаходився прославлений храм Аполлона. В елліністичну епоху острів спочатку був незалежним (314-166 рр. до н. е.), а потім переданий Римом під владу Афін. Делосці за наказом римського сенату покинули острів, на якому поселили афінських клерухів. Управляв Делосом *епіметет*, який представляв одну з багатих афінських сімей.





Загальний вигляд розкопок священної гавані на о. Делос

ність гавані. Насправді, острів вдало розміщений для тих, хто пливе з Італії і Греції в Азію. Всенародне свято – це щось на зразок торговельної справи, і римляни відвідували його більше від інших народів, навіть коли ще існував Коринф. І афіняни, захопивши острів, стали проявляти велику турботу і про купців, і про релігійні обряди» [Географія, XV, 23].

Особливим сектором економіки Делосу було господарство храму Аполлона. Згідно із джерелами, основу багатства храму складали земля (на Делосі, островах *Ренеї* і *Міконосі*) і будинки, що здавалися в оренду (готелі, житлові приміщення, ремісничі майстерні). Термін оренди був п'ятирічним. Адміністрація будувала все нові і нові будинки. На середину 60-х років II ст. до н. е. святилищу належало не менше 30 різноманітних приміщень. Храм виступав також і лихварем, надаючи кредит на 5 років, із розрахунку 10% річних. Багатства храму збільшували пожертви зі всього Середземномор'я, головним чином від царів. Це були статуї, посуд, культові предмети, виготовлені з дорогоцінних металів, позолоченої бронзи, прикрашеної коштовним камінням. Вони зберігалися на пронумерованих полицях, щороку проводилася ретельна інвентаризація. Величезна кількість карбованої монети зберігалася в посудинах з етикетками, на яких вказувалася кількість грошей.

Уже в епоху незалежності на острові активно почали діяти іноземні купці, особливо зросла їхня роль у період афінського панування. Як іноземці вони не мали права володіти землею на острові і не мали політичних прав. Проте їхнє економічне значення було настільки важливим, що вони рішуче впливали на політику афінського уряду. Іноземні купці об'єднувалися в «братства», які включали жителів одного міста чи од-

Отримання 166 р. до н. е. прав «вільного порту» стимулювало його процвітання. Страбон з цього приводу писав так: «Хоча Делос таким чином став знаменитим, із зруйнуванням Карфагена його слава зросла ще більше. Бо купці, які вели заморську торгівлю, направлялися на Делос, оскільки їх вабила туди свобода від податків і повинностей, якою користувалося святилище, і зруч-

Афродита і Пан.
Скульптура з о. Делос

нієї країни. Центром такого братства був храм, в якому шанувалося місцеве божество (з грецьким іменем). Відомі такі «братства»: шанувальників Посейдона з *Берита* (сучасн. *Бейрут*); шанувальників Геракла з Тира; торговців з Александрії Єгипетської; купців із *Лафікеї Фінікійської*. Особливо багато купців було з Рима й Італії («братства» шанувальників Меркурія і Майї, Аполлона, Посейдона, особливе братство «римлян з Александрії»).

Предметами торгівлі були спеції, слонова кістка, пахощі з сирійсько-фінікійських портів, єгипетське зерно. Відомо, наприклад, що через Делос зерно йшло в Македонію, а звідти, в обмін, дерево і смола. Досить швидко острів став величезним рабським ринком. Страбон писав: «Особливо спонукав до насилля вивіз рабів, що давав величезні зиски; бо виловлювання рабів відбувалося легко, а ринок, великий і багатий,

знаходився не дуже далеко, саме Делос, який здатний був за один

день прийняти і продати десятки тисяч рабів. Звідси навіть пішла приказка: «Купець, причалюю і розвантажую судно, все продано» [Географія, XV, 31].

Процвітання острова привело до активної будівельної діяльності, яку вели «братства». Археологічні розкопки виявили на Делосі прекрасню обладнаний порт, зону товарних складів, ряд храмів, агору, значну кількість багатих житлових будинків, прикрашених скульптурою, розписом і мозаїкою.

Процвітаючий завдяки піратам-работоргівцям Делос і загинув від них. Під час війн Риму з Мітридатом VI Євпатором острів двічі грабували пірати (88 і 69 рр. до н. е.). Його економічний стан після цього так і не відновився, позаяк перехід Єгипту під владу Риму в 30 р. до н. е. зробив головним центром діяльності римських купців на Сході Александрію Єгипетську.



Мітридат VI Великий



Бронзова голова правителя з о. Делос

6. ЕЛЛІНІСТИЧНА СПАРТА

Подібно до Афин Спарта в III ст. до н. е. не вступала в союзи грецьких міст і племен. Криза спартанського суспільства, яка почалася ще в IV ст. до н. е., досягла найвищої гостроти в середині III ст. до н. е.: залишилося лише 700 повноправних громадян у Спарті, причому 600 з них володіли спадковими ділянками землі (клерами), а 100 складали майнову верхівку поліса – люди, які мали як спадкові землі, так і набуті ділянки у результаті земельної концентрації. Вся інша маса була безземельною. Ситуація ще більше погіршувалася розвитком лихварства. Тому серед найманців та воїнів-колоністів більшість складали вихідці зі



Спарти і Лаконіки. А на великих земельних володіннях спартанської знаті працювали не лише ілоти, але й куплені раби. Збіднілі спартіати за своїм становищем зрівняли-ся з частиною періеків та ілотів. У результаті ряду військових поразок значно впав зовнішньополітичний авторитет Спарти, а армія теж складалася з найманців.

У суспільстві зріла ідея реформ. Збіднілі спартіати, періеки й ілоти вимагали переділу землі і касації боргів. Серед керівників Спарти, пов'язаних однією царською династією (*Еврипонтиди*), в цих умовах поступово теж визрівала ідея соціальних реформ. Головною метою такого реформування вбачалося відновлення спартанської могутності і гегемонії в Пелопоннесі. А для цього потрібно було відродити спартанську армію – численне ополчення повноправних громадян. Серед інтелігентних спартанських верхів у III ст. до н. е. великою популярністю користувалися твори *Сфера* з Борисфена, який, критикуючи розкіш, користолюбство, падіння моралі і багатство, ідеалізував спартанську конституцію і стародавній лад Лікурга, присвятивши йому свій трактат.

Ініціатором реформ виступив молодий спартанський цар *Агіс IV* (245-241 рр. до н. е.), який висунув програму глибоких соціальних перетворень, що складалася з 3-х пунктів: касація боргів, переділ землі, відродження «спартанського способу життя». Він був шанувальником *Сфера*, хоча сам володів великими земельними угіддями в Лаконіці. «Агіс, – говорив Плутарх, – своїм розумом і високими чеснотами перевершував не лише свого співправителя Леоніда, але й усіх царів після Агесилая Великого. Ставши царем, Агіс поставив собі за мету відродити стародавню Спарту» [Агіс, 4]. Агітація Агіса мала успіх. Серед аристократів знайшлися люди, які частково за ідейними, а частково за корисливими міркуваннями примкнули до партії реформ. Агіса підтримали його дядько Агесилай, мати *Агесистрата*, нащадок прославленого героя Пелопоннеської війни Лісандра, його однофамілець, та інші.

На жаль, свідчення про Агіса досить однобічні, а Плутарх виводить його реформу із суто моральних переконань юного правителя. Насправді Агіс і його нащадки бажали перетворити Спарту у військово-бюрократичну елліністичну монархію з сильною царською владою.

Спочатку Агіс розраховував провести свою реформу через ефорат і з цією метою 243 р. до н. е. провів в ефори свого прихильника Лісандра, який вніс законопроект у герусію. Але герусія відхилила його пропозицію. В апеллі захисником законопроекту виступив сам Агіс, який відмовився від свого майна (величезні помістя і гроші) на користь держави. За зовнішнім виглядом і способом життя він нагадував демократа. За прикладом філософів кінчної школи Агіс носив простий короткий плащ, довге волосся, вів суворий спосіб життя і харчувався простою їжею. Він особисто звернувся до апелли з такими словами: «Я хочу вигнати зі Спарти сріблολюбство і гордовитість... Я боюся, що різниця у способі життя і зіпсованість моралі внесуть ворожнечу і розлад у нашу державу...» [Плутарх, Агіс, 6]. Він запропонував забрати землю у 100 найбагатших спартіатів і розділити її на 4500 ділянок в Лаконіці для збіднілих спартіатів, а за її межами провести перерозподіл і в періекських общинах, що повинно було дати 15 тис. ділянок і стільки ж воїнів. Тут же в апеллі, Агіс, його мати Агесистрата, бабка *Архідамія* і родичі відмовилися від свого багатства на користь народу. Однак герусія не дала згоду на внесену пропозицію, а в 242 р. до н. е. в ефорат увійшли лише олігархи. Агіс вимушений був застосувати рішучі заходи: розігнати ефорат, відкрити



боргові в'язниці, скасувати борги. Боргові квитанції були зібрані в одну купу і спалені на площі, противник реформ – другий цар Леонід був позбавлений престолу і вигнаний. Однак далі справа не йшла, переділ землі всіяко гальмувався, що підривало авторитет Агіса серед безземельних громадян.

У той час на Лаконіку напали етоляни та захопили, за переказами, 50 тис. перієків, і Агіс на чолі загону спартіатів змушений був відправитися на війну. Під час його відсутності противники реформ повернули з вигнання Леоніда, переконали народ, який був незадоволений, не отримавши землю, відмінити реформи, а самого реформатора після повернення з театру військових дій засудили до смертної кари, звинувативши у намаганні встановити тиранію. Після оголошення вироку було віддано наказ вести Агіса до місця ув'язнення, але слуги відмовилися підкорятися. Це змусило ефорів поспішити зі стратою реформатора. Коли Агіс йшов до шибениці і побачив свого заплаканого раба, він звернувся до нього з такими словами: «Друже мій, помираючи незаконно і несправедливо, я стою вище своїх убивць» [Плутарх. Агіс, 20]. Мати і бабка Агіса благали ефорів врятувати сина і внука. Один з них заявив, що колишній цар знаходиться у безпеці і запропонував їм особисто в цьому переконатися. Обдурених жінок у в'язниці наказали стратити і спочатку повісили бабку Архідамію у кімнаті, де лежав мертвий Агіс. Його матері Агесистраті вистачило твердості зняти труп матері, приготувати тіла до поховання, а потім добровільно здатися у руки катів.

Невдача у проведенні реформ полягала не лише в неможливості повернутися до старих порядків, але й у тому, що сам Агіс був позбавлений рис справжнього бійця і енергійного вождя.

Смерть Агіса не послабила соціального руху і не зменшила енергії партії реформ. Продовжувачем справи Агіса виступив новий спартанський цар Клеомен III (235-221 рр. до н. е.), син царя Леоніда, противника Агіса. Клеомен намагався врахувати помилки свого попередника, а цьому сприяли також вдова Агіса, красива і багата *Агіатида*, на якій він одружився, і філософ-стоїк Сфер з Борисфена, який у свій час надихав Агіса. Ідею відродження могутності Спарти шляхом відновлення стану воїнів-землеробів він об'єднав з ідеєю посилення царської влади. Клеомен чітко усвідомлював, що провести реформи мирним шляхом не вдасться, а насильно знищити ефорат і герусію можна буде лише шляхом військового перевороту, використовуючи найманців.

Таку можливість Клеомен отримав після війни між Ахейським союзом і Спартою 228 р. до н. е. Здобувши перемогу, він раптово повернувся з армією в Спарту і напав на ефорів. Ефори, які намагалися чинити опір, були вбиті: з 5 врятувався втечею лише один. Здійснивши державний переворот, Клеомен відмінив герусію, вигнав з міста 80 олігархів і оголосив у народних зборах про початок реформ. Знову була повернена касація боргів і перерозподілена земля: створено 4 тис. нових наділів. Оскільки громадян не вистачало, до складу громадянського колективу було включено деяку кількість перієків та іноземців.

Економічні заходи Клеомена складали лише початок його соціально-політичних реформ. Він призначив другим царем свого брата, зосередивши всю владу в своїх руках. Була відновлена традиційна система спартанського виховання молоді і давній спосіб життя. Цар особисто керував процесом виховання, показуючи зразок простоти, скромності і поміркованості. Зовнішній успіх реформ був повним. Плутарх писав:



«Ті, хто раніше насміхалися над ним, коли він говорив, що, проголошуючи касацію боргів і переділ земель, він бере приклад з Солона і Лікурга, тепер цілком повірили, що винуватцем усіх змін, які пройшли у спартанців, був саме він, а не хтось інший» [Клеомен, 18].

Проведені реформи посилили військову могутність Спарти, підняли престиж царської влади і привели до нових успіхів у війні з Ахейським союзом. Міста Пелопоннесу, які проходив Клеомен, переходили на його бік: народ вимагав касації боргів і переділу землі. Аркадія, Аргос, Коринф і частина Ахайї стали на бік царя-реформатора, а сам він став претендувати на гегемонію в Ахейському союзі. В цих умовах керівник Ахейського союзу, фактичний його диктатор Арат, боячись поширення демократичного руху, уклав союз з македонським царем *Антигоном Досоном*, недавнім своїм ворогом. Той обіцяв допомогу за умови повернення Македонії захопленого 243 р. до н. е. ахейцями *Акрокоринфа*. Арат був багатою людиною і захищав лише інтереси знаті. Макробій писав: «Йому не подобався ні чорний хліб, ні плащ з грубої вовни, але найбільше він ненавидів знищення багатства і покращення становища бідноти» [Сатурналії, I, 34].

Готуючись до війни проти об'єднаних сил, Клеомен продовжував свої реформи. Він запропонував ілотам викупуватися на свободу за 5 аттичних мін з людини (24,5 крб золотом) і вступати в армію. Всього викупилися 6 тис. ілотів, але лише 2 тис. стали спартанськими воїнами. Гроші, отримані за викуп, були використані для набору нових найманців. І все-таки сили Спарти значно поступалися союзникам. Македонський цар вторгся в Пелопоннес на чолі 40-тисячної армії, завдав ряд поразок спартанцям і захопив міста Оромен, Мантинею та інші. Його метою було захопити Спарту і здійснити контрпереворот.

Клеомен у цих умовах намагався заручитися підтримкою Птолемеїв, але допомога Єгипту була незначною, оскільки він вів секретні переговори з Антигоном і Спарта була потрібна йому лише як засіб тиску на Македонію. У битві при *Селассії* (221 р. до н. е.) у північній частині Лаконіки майже вся армія Клеомена загинула: 16 тис. спартанців були порубані на місці, не відступивши ні на крок з поля бою. А він сам з невеликою групою прихильників (200 спартанців і 4 тис. найманців) утік в Єгипет, де Птолемей III обіцяв йому допомогу у відновленні війни з Македонією і Ахейським союзом. Однак цар скоро помер, а його спадкоємець Птолемей IV затягував надання допомоги Спарті для походу на Балкани. Тоді Клеомен з друзями намагався підняти в Александрії повстання проти Птолемея IV, сподіваючись знайти підтримку єгипетських найманців, серед яких було багато вихідців з Пелопоннесу. Але спроба не вдалося, і Клеомен з прихильниками покінчив життя самогубством. Звістка про смерть Клеомена (смертельний удар мечем наніс його улюбленець *Пантей*, який теж покінчив життя самогубством) швидко поширилася по місту. Мати Клеомена, *Крастесиклея*, обнявши онуків, гірко плакала. Раптово старший хлопчик вирвався з її рук і кинувся з даху вниз головою, однак не розбився до смерті. Птолемей наказав розіп'яти на хресті труп Клеомена, а дітей і матір – стратити.

Вперше за всю історію Спарту зайняли ворожі війська, реформи Клеомена були відмінені і відновлена олігархія, правда, без царської влади. Лаконіка ввійшла до складу Ахейського союзу, який, до речі, сам вимушений був стати частиною Етолійського союзу під гегемонією Македонії. Однак радикальні ідеї продовжували жити в



Спарті. Прикладом може бути спроба перевороту 219 р. до н. е., коли на короткий час була відновлена царська влада, або переворот Хілона.

І нарешті, 207 р. до н. е. до влади у Спарті прийшов *Набіс* (207-192 рр. до н. е.), представник царського роду, продовжувач ідей Агіса і Клеомена. Він проявив неабиякі дипломатичні і військові здібності: уклав договір з Римом, який потребував союзників для боротьби з Македонією і Ахейським союзом. Однак пізніше римляни підтримали уже ахейців і Набіс був розбитий, а спроба відновити боротьбу закінчилася невдало, і Набіс був зрадницьки вбитий.

Його заходи у внутрішній політиці досить широко розкрив Полібій, який писав: «Набіс виганяв громадян, звільняв ілотів і одружував їх з дружинами і дочками їхніх панів... У своєму царстві він надавав священний притулок кожному, кого виганяли з рідної землі за здійснені нечесність чи підлість... Таким шляхом йому вдалося зібрати в Спарті велику кількість злочинного елементу» [Всесвітня історія, XVI, 13].

На відміну від своїх попередників Набіс намагався залучити на свій бік бідних громадян навіть з інших міст Пелопоннесу. Він розподіляв конфісковані землі і багатства між своїми прихильниками, вербував найманців, звільняв ілотів, набирав адміністраторів, не роблячи різниці між вільними і рабами, що підривало основи існуючих порядків і сприяло злиттю всіх розрядів безпосередніх виробників в одну категорію держателів державних земель, залежних від царя. Впродовж 15 років Набіс очолював спартанську державу, користуючись винятковою симпатією серед бідних верств спартанського суспільства та звільнених рабів.



Спартанський
тиран Набіс

Щодо зовнішньої політики Набіса, то період його правління ознаменувався постійними війнами з Ахейським союзом і Македонією, а пізніше з Римом. Спочатку римляни були союзниками Набіса у боротьбі з грецькими і македонськими арміями, але потім уклали договір з Ахейським союзом, військо якого розбило Набіса 195 р. до н. е., і його влада обмежилася лише Спартою, а в 192 р. до н. е. він удруте зазнав поразки у боротьбі з ахейцями і був зрадницьки вбитий під час військового огляду в Спарті, яка вимушена була вступити в Ахейський союз.

Таким чином, незважаючи на героїзм спартанських бідняків і на видатні якості їхніх керівників, справа соціальних реформ була приречена. Гасло повернення до «лікургового ладу» в елліністичну епоху була явним анахронізмом.

7. СИЦИЛІЙСЬКА ДЕРЖАВА АГАФОКЛА І ГІЕРОНА ІІ

Сицилійська держава, створена успішними полководцями Агафоклом і Гієроном ІІ. Після знищення тиранії нащадків Діонісія І Сиракузи ослабли, стали одним із численних полісів Сицилії, а в самих Сиракузах утвердилося олігархічне правління на чолі з Радою 600 видних аристократів. Під час війни Сиракуз з Акрагантом у 20-х роках IV ст. до н. е. проявив себе Агафокл, людина незнатного походження, який у

Дуже цікавою за складністю взаємовпливів внутрішніх і зовнішніх подій була історія міст Великої Греції елліністичної епохи. Найбільшим державним утворенням кінця IV–III ст. до н. е. вважалася



молодості виготовляв горщики (отримав прізвисько «гончар»), а врешті-решт став «царем Заходу».

Агафокл народився в м. *Терми* на Сицилії. Переселившись у Сиракузи, він здружився із впливовим і багатим громадянином Дамасом, якого призначили командиром сицилійських найманців у війні з Акрагантом. Він узяв собі в помічники Агафокла, який зарекомендував себе прекрасним командиром, витривалим і кмітливим, улюбленцем солдатів і офіцерів. Після смерті Дамаса Агафокл одружився на його вдові і став одним з найбагатших громадян Сиракуз. Рада 600, на чолі якої стояв *Сосикрат*, відмовила Агафоклу в нагороді за військові успіхи і тим самим зблизила його з демократами. Роздратований Агафокл змушений був покинути Сиракузи за «свій розум і прагнення до тиранії». У вигнанні він набрав загін найманців з греків, італіків, галлів. Його ідеї пом'якшення податкового тягара, покращення матеріальних умов життя знайшли підтримку широкого кола сільських і міських жителів.

Із цим загоном Агафокл увірвався в місто і викликав до себе двох найважливіших представників Ради 600 для обговорення подальших дій. Коли ті з'явилися, він став звинувачувати їх перед військом і народом у зневажанні державних і народних інтересів і в намаганні скинути демократію. Промова Агафокла потрапила на сприятливий ґрунт. Солдати і біднота, позбавлені землі і обтяжені податками, збуджені промовою Агафокла, кинулися громити приміщення і бити олігархів. «Сиракузький погром» Агафокла тривав два дні і набув значних розмірів, позбавивши життя тисяч громадян.

Після цього Агафокл скликав екстрені народні збори, де оголосив причину погромів: бажання очистити місто від людей, які прагнуть диктатури і заміряються на народні права. Потім він зірвав із себе військовий плащ і оголосив про складання надзвичайних повноважень. Із цим не погодилися його прибічники і найманці, які наполягали, навпаки, на оголошенні його необмеженим правителем. Агафокл вирішив піти назустріч своїм прихильникам і прийняв звання стратега з необмеженими правами (стратега-автократа), розігнав Раду 600 і встановив тиранію (315 р. до н. е.).

Бажаючи зміцнити владу в Сиракузах, новий тиран провів роздачу конфіскованих у аристократів земель серед своїх прибічників і частини бідних громадян. Але головною опорою його влади стало добре організоване військо з найманців: греків, самнітів, кельтів, етрусків. Як і при Діонісії Старшому, командири складали найближче оточення тирана, фактично його уряд. Найманці отримували землі і багатства, конфісковані у знаті, сиракузьке громадянство і певні привілеї. Водночас Агафокл робив вигляд, що рахується з думкою народу, тобто ставив на обговорення народних зборів деякі питання державної ваги, і прославився «відновленням народної свободи».

Агафокл розумів, що утримати владу він зможе за умови вдалих завойовницьких війн. Давнім суперником Сиракуз був могутній Карфаген, який скористався їх послабленням після смерті Діонісія Старшого і захопив значні території в Західній Сицилії. Не маючи достатніх сил боротися на рівних з могутнім Карфагеном, Агафокл уклав перемир'я з карфагенським командуючим у Сицилії і розпочав війну з грецькими містами Сицилії – Акрагантом, Мессаною і Гелою (316-313 рр. до н. е.). Після перемоги над ними він зробив спробу напасти на карфагенські володіння в Сицилії, проте зазнав ряд поразок, особливо відчутною була поразка поблизу м. *Ліката* (біля мису *Екном*) у 311 р. до н. е. Бажаючи перемоги, Агафокл іде на ризиковану авантю-



ру. Ще не закінчивши військових дій на Сицилії, він задумав десантуватися зі своєю армією в Африці і атакувати Карфаген. 310 р. до н. е. 14-тисячне наймане військо під орудою Агафокла висадилося в Африці, захопило міста *Гадрумет* і *Утику* та наблизилося до Карфагена.

Намагаючись закріпитися на африканському узбережжі, Агафокл у місцевості *Асписи* заснував колонію зі своїх сицилійських підданих. Проте карфагенянам удалося викликати невдоволення політикою Агафокла в Сицилії і проти нього повстали раніше завойовані міста на чолі з Акрагантом. Агафоклу довелося терміново повернутися в Сицилію, поспіхом уклавши не вигідний для себе мир і очистивши африканські володіння Карфагена. Застосовуючи політику жорстоких ексекцій і м'якого поводження, Агафоклу вдалося підкорити повсталі міста, які аж до смерті тирана зберігали спокій. Карфагеняни вимушені були визнати владу Агафокла над усією Сицилією, що знаходилася поза межами карфагенських володінь (305 р. до н. е.). Зовнішньополітичні успіхи, певна внутрішня стабілізація в Сиракузах, а також вплив інших елліністичних правителів, які прийняли титули царів у 306-305 рр. до н. е., дозволили і Агафоклу прийняти титул «царя сицилійців» (305 р. до н. е.).

Утвердивши свої позиції в Сицилії, Агафокл кидає погляд на Південну Італію, захоплює м. *Гіппоній*, де будує якірну стоянку для сиракузького флоту. Багато грецьких міст Південної Італії звернулися до нього за допомогою проти місцевих племен *брутій*, *луканів*, і тим самим визнали верховний протекторат Сиракуз. Крім того був встановлений контроль над Керкірою, одним із важливих стратегічних пунктів на морському шляху між Балканською і Великою Грецією. До кінця свого правління Агафоклу вдалося створити найбільшу державу цього регіону, яка фактично контролювала всю Велику Грецію. Зовнішньополітичний авторитет її був настільки великий, що дружби з нею шукали наймогутніші елліністичні царі. Так, засновник династії Птолемеїв Птолемей Лаг віддав заміж одну зі своїх пасербиць за Агафокла.

Після смерті Агафокла у 287 р. до н. е. створена ним держава розпалася, цьому сприяли не лише чвари в царській сім'ї, але й активна завойовницька політика Риму, що претендував на багаті грецькі міста Південної Італії. Ослабленням Сиракуз скористався і Карфаген, який охоче сприяв розпаду держави Агафокла.

Однак Сиракузи досить швидко подолали кризу і за правління Герона II (275-215 рр. до н. е.) знову переживали відродження. Герон походив із середніх верств сиракузького громадянства і проявив себе як здібний командир у війнах з Пірром, який намагався захопити на початку 70-х років III ст. до н. е. грецькі міста Сицилії. Призначений головнокомандувачем сиракузької армії, він у 275 р. до н. е. захопив владу в місті. Спочатку Герон зазнав ряд поразок від *мамертинців* (синів Марса), найманців Агафокла кампанського походження, які захопили м. Мессану і північно-західну частину Сицилії. Проте 269 р. до н. е. Герон розгромив мамертинців біля р. *Лонгане* та ізолював їх у Мессані. Перемога дозволила йому встановити протекторат над частиною сицилійських міст. Після цих подій Герон приймає звичайний серед елліністичних правителів



Герон II



титул царя, заводить розкішний двір. Придворні возвеличують походження Гієрона до знаменитих у V ст. до н. е. тиранів Сиракуз Гелона і Гієрона, і він отримує титул царя Гієрона II.

Влада Гієрона відроджувалася лише в Сицилії, бо в Південній Італії уже господарювали римляни. Більше того, Рим і Карфаген розпочали боротьбу за Сицилію. У цих умовах сиракузький тиран проявив неабиякий дипломатичний талант, щоб зберегти незалежність Сиракуз, хоча спочатку він зробив серйозний прорахунок. У Першій Пунічній війні (264-241 рр. до н. е.) Гієрон II, переоцінивши сили Карфагена, виступив у союзі з ним проти римлян. 263 р. до н. е. армія Гієрона II була розбита під Мессаною і він вимушений був оплатити контрибуцію в 100 талантів, поставляти продовольство і спорядження для римської армії. Його визнали другом римського народу, тобто він потрапив у залежність від Риму. Гієрон II до кінця свого життя зберіг відданість Риму, а римляни зберігали напівзалежність Сиракузької держави навіть тоді, коли карфагенську частину Сицилії оголосили римською провінцією (227 р. до н. е.).

Опинившись під римським протекторатом, Гієрон основну увагу приділив відродженню економічного потенціалу і будівництва у Сиракузах. Під час його тривалого правління столиця стала одним з найбільших економіко-культурних центрів елліністичного світу і Середземномор'я. Скарбниця держави поповнювалася за рахунок численних торгових мит з найрізноманітніших товарів. Крім того, він увів пряме оподаткування, встановивши десятину з будь-яких прибутків, тобто 10 % усяких прибутків ішли в царську скарбницю. Це був перший випадок сталого оподаткування для грецьких міст. Пізніше це нововведення Гієрона II широко застосовували у своїх провінціях римляни. Сиракузи перетворилися у процвітаючу державу елліністичного світу.

Спадкоємець Гієрона – його внук *Гієронім* – спробував звільнитися від римської залежності під час Другої Пунічної війни (218-201 рр. до н. е.), користуючись тимчасовими труднощами Риму. Проте спроба виявилася невдалою. Римляни 211 р. до н. е. штурмом оволоділи Сиракузами, а території держави приєднали до римської провінції Сицилії.

Сиракузька держава стала першою елліністичною країною, захопленою Римом. Вона була своєрідним об'єднанням, яке мало деякі спільні риси і важливі відмінності від країн елліністичного Сходу. Перш за все воно утворилося на базі суто грецьких полісів. Проте держава Агафокла-Гієрона була одним з елліністичних суспільств, органічною частиною елліністичного світу як певної соціально-економічної і політико-культурної системи, а Сиракузи вважалися таким же важливим центром цієї системи, як Александрія, Антіохія, Ефес і Пергам.

Сицилійська держава була конгломератом різноманітних політичних утворень: грецьких міст і племінних територій, об'єднаних силою зброї і особою верховного правителя, а сам правитель носив титул царя, хоча його царські функції відрізнялися від царських функцій Селевкідів чи Птолемеїв. Якщо останні спиралися на греків і македонян, з яких комплектувалися армія і бюрократичний апарат, то Агафокл опи-



Гієронім



рався на найманців, які мали найбільші привілеї в його державі. Водночас роль полісних начал, традицій, інститутів у державі Агафокла-Гієрона була переважаючою. Це надавало великої своєрідності характеру елліністичного суспільства в Сицилії у порівнянні з типовими країнами елліністичного Сходу.

Питання для контролю:

- Розкрийте основні факти політичної історії елліністичної Македонії.
- Охарактеризуйте особливості соціально-економічного розвитку Македонії і Греції елліністичної доби.
- Проаналізуйте специфіку організації Ахейського й Етолійського союзів та їхньої політики.
- Простежте розвиток острівних держав елліністичного періоду.
- Визначте закономірності політичної історії елліністичної Спарти.

Тематика індивідуальних навчально-дослідних завдань:

- Філіпп V – полководець і державний діяч.
- Філопимен із Мегалополя.
- Реформаторська діяльність Агіса та Клеомена.
- Тиранія Набіса у Спарті.
- Специфіка тиранічного правління на Сицилії елліністичної доби.



ПЕРГАМ, ПОНТ І ПІВНІЧНЕ ПРИЧОРНОМОР'Я В ЕЛЛІНІСТИЧНУ ЕПОХУ

Глава 20



Найважливішими джерелами, які проливають світло на історію досить специфічних державних утворень, є архівні пам'ятки. Саме результати археологічних розкопок і нумізматичні знахідки (наприклад, золоті статери чи срібні тетрадрахми) дозволяють комплексно висвітлити хід розвитку та занепаду Пергамського, Понтійського та Боспорського царств.

Серед письмових джерел окремі згадки про ці елліністичні об'єднання збереглися у «Всесвітній історії» Полібія, «Історичній бібліотеці» Діодора Сицилійського, «Епітомах» Тита Лівія, біографії *Корнелія Сулли*, у «Порівняльних життєписах» Плутарха тощо. Доповнюють ці джерела епіграфічні пам'ятки. Серед них різноманітні декрети, закони (наприклад, декрет на честь *Протогена*) тощо.

Після вивчення матеріалу глави ви повинні:

Знати	<ul style="list-style-type: none">– особливості розвитку Пергамського царства у III–II ст. до н. е.;– структуру пергамської економіки;– причини піднесення Понтійського царства;– результати війн Мітрідата VI Євпатора з Римом;– характерні риси розвитку Ольвії та Херсонеса;– специфіку Боспорського царства III–I ст. до н. е.
Вміти	<ul style="list-style-type: none">– визначити особливості розвитку Пергамського царства у III–II ст. до н. е.;– проаналізувати структуру пергамської економіки і суспільства;– виділити причини піднесення Понтійського царства;– порівняти результати війн Мітрідата VI Євпатора з Римом;– пояснити характерні риси розвитку Ольвії та Херсонеса;– окреслити етапи розвитку Боспорського царства.



Розуміти

- характерні особливості розвитку Пергамського царства у III–II ст. до н. е.;
- важливість пергамської економіки для розвитку держави;
- причини піднесення Понтійського царства;
- результати війн Мітрідата VI Евпатора з Римом;
- закономірність розвитку Ольвії та Херсонеса;
- обумовленість історичного розвитку Боспорського царства.

1. ПЕРГАМСЬКЕ ЦАРСТВО III–II ст. до н. е.

У справі поширення грецької цивілізації одне з перших місць серед елліністичних держав належить Пергаму. Пергамське царство з головним містом Пергамом займало північно-західну частину Малої Азії і частинку європейського берега. Спочатку Пергам входив у сферу володіння Лісімаха, а потім Селевкідів, але з III ст. до н. е. відокремився і перетворився у самостійне царство, що проіснувало понад 150 років (283–129 рр. до н. е.). До складу новоутвореної держави входили такі культурні частини Малої Азії: Фригія, Мідія, Лідія, Карія, Писидія і частина Памфілії. Сусідами і ворогами Пергаму були віфініці, з одного боку, і галатинці, з іншого.

Засновником Пергамського царства вважають грека *Філетера*, якому Лісімах під час боротьби із Селевком доручив обороняти місто Пергам. У 283 р. до н. е. Філетер заволодів акрополем і скарбницею Лісімаха, що зберігалася в Пергамі. Він заповів засновану державу своєму племінникові, сину Аттала, *Евмену*. Саме з Евмена Атталіда розпочинається пергамська династія Атталідів.

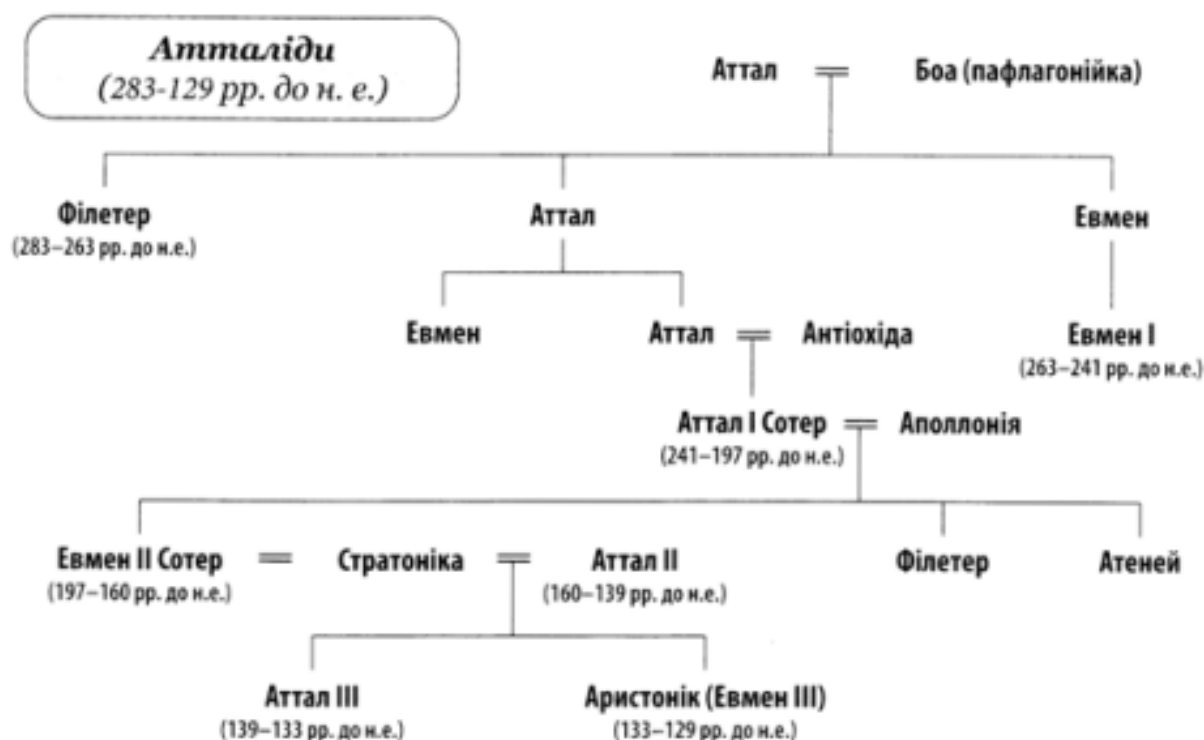



Аттал I

Евмен I правив з 263 до 241 р. до н. е. Завдяки дипломатичній спритності його нащадків – Аттала I та Евмена II – Пергамське царство до початку II ст. до н. е. стало однією із найбільших і найбагатших держав. Причини розквіту Пергаму полягали у винятково сприятливому становищі в системі тодішніх держав і багатих внутрішніх ресурсах.

Особливістю існування Пергаму як елліністичної держави було переважання грецьких начал у тому синтезі грецьких і східних елементів, яким характеризувався кожне елліністичне суспільство. Саме перевага грецьких начал у суспільній і державній структурі Пергаму обумовила її певну однорідність і міцність, визначила західний напрямок соціальної і державної політики.

У пергамській економіці проявилися характерні риси античної системи: використання рабів у багатьох галузях господарства; впровадження інтенсивних методів експлуатації праці і елементів товарного виробництва. Економічному процвітання Пергаму сприяли прекрасні природні умови, м'який клімат, родючі ґрунти долини Каїка, поєднання річкових долин, невисоких пагорбів, придатних для розведення виноградників і оливкових дерев, пасовищ, вигідне розташування країни поблизу чорноморських проток, через які проходив найважливіший торговий шлях того часу. У сільському господарстві Пергаму спостерігалось рівномірне поєднання різних галузей господарства: хліборобства, виноградарства, маслинництва і скотарства (особливо конярства і вівчарства). Пергам володів значними запасами зерна і поряд з Єгиптом став великим експортером хліба. На середземноморських ринках цінувала-

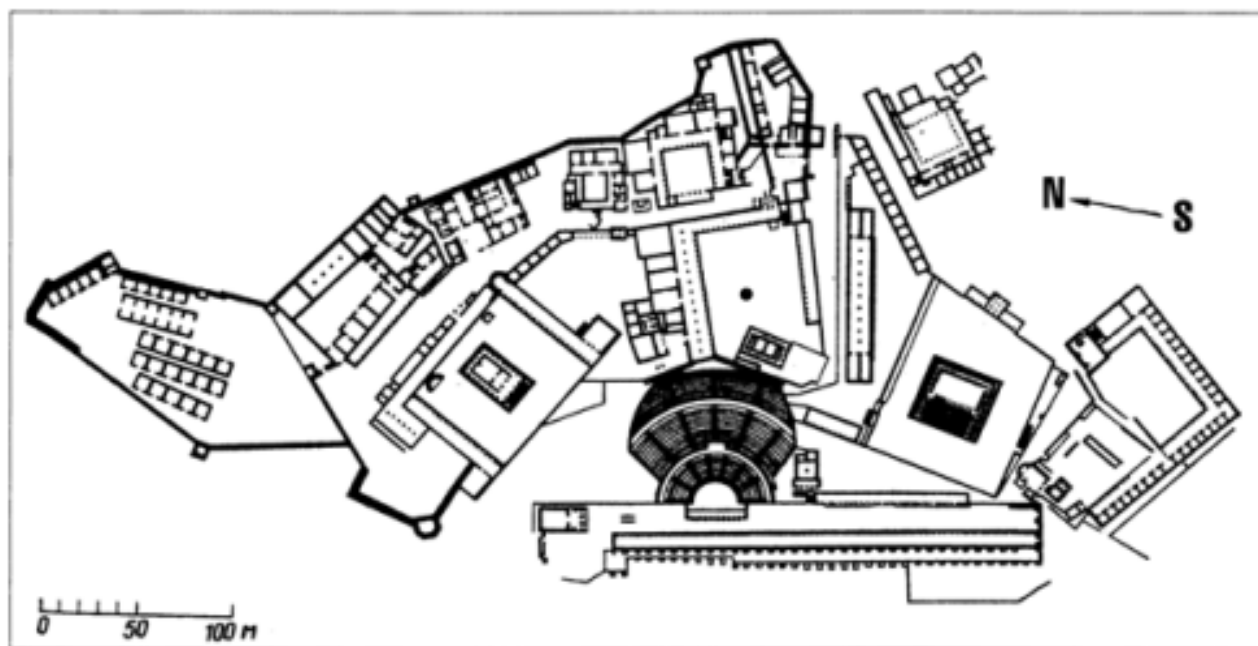

Пергам. План акрополя



ся пергамська маслинова олія, а з місцевої вовни і шкір ткали тканини і виготовляли пергамент.

Більша частина землі в державі була царською власністю, а землероби, які працювали на ній, вважалися орендарями і виплачували численні податки, несли повинності на користь царської скарбниці. Частину земель цар віддавав у вільне володіння представникам пануючої верхівки, бюрократії, вищому командному складові армії; на цих землях виникали великі помістя, де працювали раби. Воїнам-найманцям виділяли ділянки в особливих поселеннях, так званих клерухіях, що оброблялися теж за допомогою рабської праці. У цілому роль приватних господарств у Пергамі була дещо вищою, ніж у державах Птолемеїв і Селевкідів.

Досить високою була питома вага ремесла і торгівлі в пергамській економіці, що зближувало її із загальною структурою полісного господарства. Ремісниче виробництво розвивалося на запасах місцевої сировини: якісних сортів глини, металів, дерева, смоли, шкіри, вовни. Продукція ремісників – ювелірні вироби, пергамент, різні види тканин, серед яких знаменита парча Атталідів, виткана золотими нитками, – славилася по всьому Середземномор'ю. Виготовлення зброї, пергаменту і парчі було царською монополією, і вироблялося все це у великих царських майстернях, де застосовувалася рабська праця. Разом з тим у багатьох містах були дрібні і середні приватні ремісничі майстерні, в яких теж працювали раби і продукція орієнтувалася на ринок.

Маючи значні надлишки зерна, олії, ремісничої продукції, пергамські царі використовували зручне становище країни для торговельних операцій і панували на торгових шляхах Середземномор'я і Причорномор'я. Отримуючи величезні зиски від інтенсивної торгівлі, Атталіди проводили політику сприяння їй. Правда, вони заснували небагато міст грецького типу, але всі вони стали важливими торговельними центрами. Так, Елея, одна із рядових гаваней, перетворилася у прекрасно облаштований порт м. Пергама; на березі Пропонтиди побудували портове місто *Геленополь*, через яке йшли товари в Причорномор'я. На південному узбережжі Малої Азії – в Памфілії – заснували *Атталію*, порт для торгівлі з Єгиптом, з'єднаний сухопутним шляхом з великими внутрішніми центрами держави.

Процвітаюча економіка Пергаму зробила Атталідів одними з найбагатших правителів елліністичного світу, в руках яких накопичилися величезні багатства, що викликали заздрість не лише в сусідів Пергаму, але й у далекої Римської держави.

Структура пергамської економіки обумовила і особливості соціальної структури пергамського суспільства, передусім значну роль рабовласницьких відносин грецького типу. Рабів було багато у помістях знаті, на ділянках клерухів, жителів грецьких міст, у великих і середніх ремісничих майстернях. Поряд з рабами основними виробниками були вільні люди, залежні орендарі,



Портик царя Аттала II в Пергамі. Реконструкція





Евмен II

ремісники, дрібні торгівці. Проте роль рабської праці була більш значною, ніж в інших державах елліністичного Сходу. А це обумовлювало напружену соціальну атмосферу в пергамському суспільстві і гострі форми боротьби, які вилилися в повстання *Аристоніка*.

Своєрідним був і склад панівної верхівки в Пергамі: тут не існувало такого різкого поділу на привілейовану греко-македонську знать і місцевих багатіїв. Місцева знать ще до походів Олександра Македонського добре ознайомилася з грецькою цивілізацією, в Пергамі жило мало македонян. І панівні верстви були більш згуртованими, ніж у державах Птолемеїв і Селевкідів. Разом з тим вони не були так тісно

прив'язані до царської династії, державного управління і армії. Помітніша роль приватних господарств, як у сільській місцевості, так і в містах, слабкий розвиток бюрократії в Пергамі обумовили певну самостійність панівного класу стосовно до правлячої династії. Панівні верстви, зацікавлені у подальшому накопиченні своїх багатств і підтримці соціального порядку, при послабленні своєї династії кинули погляд на сильний Рим як на оплот внутрішньої стабільності і своїх прибутків, як на гарант твердого соціального порядку, в той час як середні верстви населення боролися до кінця за державну незалежність, що водночас було боротьбою проти місцевих панівних верств.

Деякі відмінності від держав Птолемеїв і Селевкідів були і в політичній організації Пергамської держави. Атталіди вважалися «демократичними» монархами: у Пергамі не існувало царського культу, обожнення царя і цариці, в деяких наказах царі називали себе громадянами Пергаму, а не царями; в наказах не було звичного для Селевкідів і Птолемеїв «ми повеліваємо». Бюрократичний апарат Атталідів був менший за розмірами і не такий впливовий. Іншою була і роль війська як опори влади царя. У Селевкідів і Птолемеїв кадрове військо, яке мало великі привілеї, впливало на державні справи, складалося з греків і македонян, які протистояли місцевим



Схема пергамського водопроводу



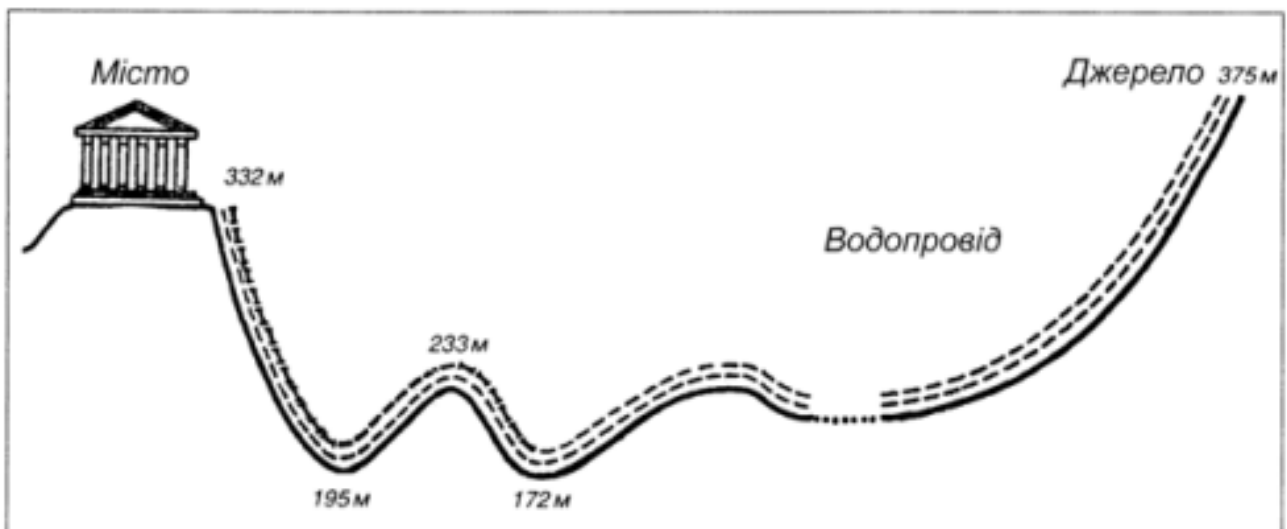

Аттал II Філадельф

правителі Пергаму спиралися на підтримку могутнього Риму, який оцінив величезні багатства Атталідів і прозахідну орієнтацію панівної верхівки пергамського суспільства. Римська республіка використовувала Пергам для послаблення Македонії і держави Селевкідів. Остання, зазнавши поразки від Риму у битві при Магнесії 190 р. до н. е., відмовилася на користь Пергаму від усіх малоазійських територій на північ від Таври, а Пергамське царство максимально розширило свою територію.

Проте гострі соціальні протиріччя всередині Пергаму, складна міжнародна обстановка, а саме створення ворожої Пергаму коаліції Віфінії, Галатії, Каппадокії та Понту, змусили пануючі верстви Пергаму і його останнього царя Аттала III (139-133 рр. до н. е.) передати царство за заповітом Риму (133 р. до н. е.).

Це рішення викликало могутній спалах народного невдоволення, повстання так званих *геліополітів* (громадян справедливої держави Сонця) на чолі з одним із побічних синів Аттала II – Аристоніком (133-129 рр. до н. е.). проте це повстання було жорстоко придушене римськими регулярними військами. Аристоніка взяли в полон і задушили у римській в'язниці. На місці Пергамського царства римляни заснували провінцію Азія. Підкорення Пергаму завершило епоху об'єднання Середземномор'я під гегемонією Риму.

З уцілілих від руйнівної сили часу пам'яток художньої культури Пергаму найбільшу цінність мають скульптури пергамського вівтаря, що стояв перед храмом Зевса на пергамському акрополі. На його рельєфах зобразили *Гігантомахію* (боротьбу гігантів, синів землі, з богами). В образі гігантів художник показав галатів (кельтів), які вдерлися в Малу Азію і були розбиті пергамцями при Атталі. Іншою культурною пам'яткою була знаменита Пергамська бібліотека. Кількість і цінність книжкового фонду в ній лише дещо поступалися Александрійській, але перевищували Антіохійську бібліотеку.



Аттал III Філометор



2. ПОНТІЙСЬКЕ ЦАРСТВО в III–I ст. до н. е.

На сході кочівники захопили Греко-Бактрійське царство, парфяни окупували Мідію і Вавилонію. Колись велика держава Селевкідів скоротилася до розмірів невеличкої країни у Північній Сирії і повільно агонізувала під впливом соціальних потрясінь і династичних чвар. Єгипет утратив заморські володіння і насилу вирішував внутрішні проблеми.

У цілому елліністичний світ у середині II ст. до н. е. переживав важкі часи, але саме з цього рубежу починається короткотермінове піднесення однієї з малоазійських держав – Понтійського царства, чи *Понту*. За часів правління *Мітридата V* та його сина *Мітридата VI Євпатора* (друга половина II – перша половина I ст. до н. е.) воно переживало період нетривалого розквіту. Саме Понтійське царство в I ст. до н. е. намагалося організувати сили елліністичного Сходу для відсічі римського завоювання.



Мітридат III

Понтійське царство займало територію в північно-східній частині Малої Азії, простягаючись від нижньої течії річки *Галіс* і до Колхиди, на півдні воно межувало з Каппадокією і Малою Вірменією. Родючі і добре зволожені долини рік і чорноморського узбережжя, які давали добрі врожаї зернових, виноградники, плодові дерева межували з буйними пасовищами на пагорбах і плоскогір'ях, а гірські пасма мали вдосталь корисних копалин: залізної руди, міді, срібла, солі, галунів. У горах ріс щогловий ліс, придатний для будівництва кораблів.

Понтійське царство виникло у процесі боротьби діадохів. Його засновником вважають Мітридата I Ктис-та (тобто засновника, 302-266 рр. до н. е.), який вів свій

родовід від Ахеменідів. Згодом понтійські царі породичалися з династією Селевкідів. У III ст. до н. е. Понт був невеликим утворенням, що відіграло незначну роль у загальній політиці Малої Азії. Понтійське царство, де правила династія місцевого походження, не відчуло греко-македонського завоювання і спочатку являло собою швидше східне князівство, ніж елліністичну державу. Проте включений у склад елліністичного світу, втягнутий у різноманітні політичні та економічні відносини з елліністичними країнами, Понт створює типову для еллінізму соціально-економічну і політичну структуру, перетворюється в одне з елліністичних суспільств.

Уже перші царі Понту розуміли важливість виходу до чорноморського узбережжя і намагалися захопити багаті грецькі міста, розміщені в Південному Причорномор'ї. Правителі держави виступають як покровителі південнопонтійських міст, захисники їхньої



Мітридат IV



свободи і отримують назву *філеллінів*. Ця спрямованість понтійської політики на союз із грецькими містами і покровительство грекам продовжувалися майже до кінця існування Понту як самостійної держави.

Видиме посилення Понту розпочинається з правління енергійного і спритного *Фарнака I* (185-170 рр. до н. е.). Раптовим ударом він захопив одне із найбагатших і найсильніших міст Причорномор'я *Синопу* (183 р. до н. е.) і робить її столицею своєї держави. Захоплення Синопи, яка вела інтенсивну торгівлю з багатьма містами Північного і Західного Причорномор'я, чинила на них певний політичний вплив і контролювала прямий шлях через Чорне море, мало величезне значення для подальшого зміцнення Понту на берегах Понту Евксинського. Проте захоплення Синопи викликало невдоволення у сусідів – Пергаму, Віфінії і Каппадокії. У війні з ними Фарнак зазнає поразки, але зберігає за собою Синопу. Спритний правитель рано оцінив силу Риму і зумів переконати його у своїй лояльності. До того ж римляни, бачачи в Понті певну противагу Пергаму і Віфінії, зробили ставку на Фарнака. Наслідуючи традиції елліністичних правителів, він засновує м. *Фарнакію* на морському узбережжі у центрі багатого рудою району. Фарнаку вдалося укласти мирні договори з рядом міст Північного (Херсонес) і Західного Причорномор'я (Одесс і Месембрія).

Таким чином, Фарнак I заклав основи чорноморської держави Понту. Його політику продовжували син *Мітридат V Еввергет* (150-120 рр. до н. е.) і внук *Мітридат VI Євпатор* (120-63 рр. до н. е.). Пафлагонський цар заповів передати своє царство Понту, а з допомогою династичного шлюбу *Мітридат V* посилив свій вплив у Каппадокії. Понтійський цар прагнув зберігати дружбу з римлянами. Його війська брали участь у Третій Пунічній війні, допомогли римлянам придушити повстання Аристоніка у Пергамі. Намагаючись зміцнити свою державу, *Мітридат V* спирається на грецькі міста Причорномор'я і грецькі елементи всередині держави. Посилюється роль грецьких ділків в економіці, особливо у торговельних операціях, греки-найманці складають основу армії, а грецькі полководці – її командний склад, посилюється роль греків при дворі і в адміністрації. Тобто політика *Мітридата V* була типовою політикою елліністичних правителів.



Монети з Херсонесу і Одессу



Мітридат VI

Зміцнення Понту у воєнно-економічному відношенні, розширення його території починають викликати боязнь Риму, який після ліквідації Пергамського царства став бачити в Понті свого потенційного ворога. Римлянам вдалося створити проримську партію при дворі *Мітридата V*, підступи якої привели до його вбивства. Син убитого царя *Мітридат VI* розумів, що його непримиримим ворогом став Рим і підпорядкував усе своє життя боротьбі із грізним суперником. Для ведення цієї боротьби *Мітридату VI* необхідно було зміцнити і розширити свою державу, збільшити військово-економічний потенціал, згуртувати навколо Понту всі ворожі Риму сили. Загальна ситуація у Середземномор'ї наприкінці II ст. до н. е. певною мірою сприяла планам *Мітридата VI*.



Рим переживав нелегкі часи: на Італію наступали полчища германських племен кимврів і тевтонів, у самому Римі вкрай загострилася соціальна боротьба, у Сицилії спалахнуло II Сицилійське повстання рабів, і Рим не мав достатньо сил, щоб завадити Мітридату VI розширити свою державу за рахунок території Малої Азії, Північного і Західного Причорномор'я. Потрібно зазначити, що створення великої держави, яка б охоплювала всі береги Чорного моря, було в інтересах жителів грецьких міст Причорномор'я, оскільки вони отримували великі економічні і політичні зиски від зміцнення загальнопонтійських зв'язків і перетворення басейну Чорного моря в єдиний економічний район. До того ж грецькі міста Північного і Західного Причорномор'я відчували реальну загрозу з боку оточуючих варварських племен (фракійців, сарматів, скіфів) і шукали захисту від варварської небезпеки у могутнього Мітридата, який, як і його предки, підкреслював філеллінізм, поважне ставлення до полісних свобод грецьких міст. Наприкінці II ст. до н. е. у зв'язку з активізацією скіфів за допомогою до Мітридата звертаються Херсонес, Ольвія, Тира і Боспор, які просять включити їх у склад Понтійського царства і захистити від нападів варварів. Одночасно Мітридат VI захоплює приморські області Колхіди. У 80-х роках I ст. до н. е. під його покровительством переходять грецькі міста Західного Причорномор'я (Аполлонія, Месембрія тощо). Крім численних грецьких міст Причорномор'я в склад держави Мітридата увійшли значні території Малої Азії, Пафлагонії, Галатії, Фригії.



Мітридат VI

Таким чином, на межі II–I ст. до н. е. створюється політичне об'єднання більшої частини Малої Азії і Причорномор'я навколо одного центру – Понту, тобто Малоазійсько-Причорноморська держава Мітридата VI, одне з найбільших державних утворень еллінізму.

Створення такої величезної держави дозволило Мітридату VI зібрати колосальні кошти і інші матеріальні засоби, мобілізувати потужну армію у 100 тис. чоловік і військово-морський флот у декілька сотень кораблів. Мітридат VI уклав дружній договір із царем Великої Вірменії Тиграном II (96-55 рр. до н. е.), з могутньою Парфією. Диспонуючи такими потужними силами, спираючись на підтримку сусідів, Мітридат VI вступив у смертельну боротьбу з Римом. Ця боротьба вилася в три затяжні і кровопролитні війни (89-84 рр.; 83-82 рр.; 74-63 рр. до н. е.), які завершилися перемогою

Риму (63 р. до н. е.). Остання велика держава елліністичного світу – Малоазійсько-Причорноморська держава Мітридата – була розгромлена, а на її місці засновані нові римські провінції.

3. ПІВНІЧНЕ ПРИЧОРНОМОР'Я в III–I ст. до н. е.

Грецькі міста Північного Причорномор'я теж були органічною частиною елліністичного світу і тісно взаємодіяли (в економіці, культурі і політиці) з державами Балканського півострова, Малої Азії і навіть далеким Єгиптом.



Важливе значення для історії державних грецьких об'єднань у Північному Причорномор'ї мали сусідство і вплив величезної варварської периферії, могутніх племінних і державних об'єднань варварських племен – скіфів і сарматів. Із IV ст. до н. е. у районі причорноморських степів відбуваються значні переміщення кочових племен. Численні полчища сарматів форсують р. Танаїс і, повільно просуваючись на захід, витісняють скіфів, займаючи їх територію. Під натиском сарматів частина скіфів відходить у західному напрямку до гирла Дунаю, де утворюється держава в районі *Добруджи* (так звана *Мала Скіфія*), більша ж їх частина відтісняється у степовий Крим і прилеглі до нього області сучасної Південної України. Тут у середині III ст. до н. е. виникає сильне Скіфське царство із столицею в м. *Неаполь* (сучас. Сімферополь), у безпосередньому сусідстві з грецькими містами Херсонес, Феодосія, європейський Боспор. Оскільки могутні сармати перешкоджали завоюванням у північному і східному напрямках, скіфи посилили свою військову активність у південному напрямку, проти грецьких міст, розвинених і багатих торгово-ремісничих центрів, які давно привертати увагу скіфської знаті.

Необхідність боротьби зі скіфською загрозою визначила багато особливостей внутрішнього і зовнішнього становища грецьких міст Північного Причорномор'я, змушуючи їх шукати союзників і покровителів серед впливових держав елліністичного світу.

Найбільшими центрами Північного Причорномор'я були Ольвія, Херсонес і Боспорське царство. Їхнє внутрішнє і зовнішнє становище характеризувалося великою різноманітністю. Наприклад, Ольвія в той час переживала серйозні економічні труднощі. Її внутрішні можливості були підірвані облогою міста військами Зопіріона, одного з полководців Олександра Македонського. У 331 р. до н. е., як зазначалося, місто відстояло незалежність, але багатомісячна облога і розорення околиць несприятливо вплинули на її внутрішнє становище. Послабленням військово-економічного потенціалу скористалися оточуючі Ольвію сармати і скіфи, які постійно нападали на ольвійські території. Археологічні розкопки показують, що до середини III ст. до н. е. багато сільських поселень на берегах Дніпровського і Бузького лиманів занепадають. Розорення ольвійської хори підірвало економіку поліса взагалі: скорочується об'єм ремісничих виробництв і будівництва, погіршується якість монет, спостерігаються перебої у грошовому обігу, скарбниця міста постійно пустує, в місті не вистачає хліба, посилюється боротьба різноманітних угруповань. Розпочинається різка майнова диференціація: з'являється невелика група дуже багатих людей, які за свої величезні кошти могли фінансувати видатки місцевого бюджету, постачати населення хлібом і робити інші благодіяння. До нашого часу зберігся декрет на честь багатого Протогена, який неодноразово вносив великі суми грошей в міську скарбницю, розподіляв хліб, ремонтував і відбудовував своїм коштом міські стіни і башти, громадські будівлі. Великі заслуги Протогена винагороджувалися не лише почесними декретами, вінками і статуями, але й постійним обранням його на високі посади, на яких він, напевно, з успіхом відновлював свої втрати.

Ольвія з великими труднощами оборонялася від варварських нападів, а в другій половині II ст. до н. е. скіфський цар Скілур підкорив собі місто. Завоювання Ольвії скіфами не принесло їй полегшення, оскільки труднощі посилювалися розривом традиційних економічних зв'язків міста з іншими причорноморськими центрами. Коли стала утворюватись Чорноморська держава Мітридата VI, Ольвія звернулася за до-



помогою до понтійського царя, який зміг звільнити місто від скіфів і залишити там свій гарнізон. Під захистом понтійського гарнізону Ольвія знаходилася до кінця 70-х років I ст. до н. е., коли Мітридат VI вимушений був відкликати своїх воїнів у Понт. Позбавлена захисту Ольвія була завойована гетським правителем *Беребістою* в 48 р. до н. е. і повністю зруйнована.



Грецькі рибалки

На відміну від Ольвії, яка в III–II ст. до н. е. переживала хронічну соціально-економічну кризу і військово-політичне послаблення, елліністичний період в історії Херсонеса став часом процвітання. Місто, засноване наприкінці V ст. до н. е., в перші століття свого існування (кін. V – кін. IV ст. до н. е.) було невеликим, бідним і маловпливовим полісом. Різке посилення значення і впливу Херсонесу розпочинається наприкінці IV ст. до н. е., коли поліс перетворюється в могутній центр Північного Причорномор'я.

Херсонес приєднав обширні області в Північно-Західному Криму, включаючи поліси *Керкінітиду* (сучасн. Євпаторія) і *Калос Лімен* (сучасн. Чорноморськ), деякі племенні території, заселені скіфами. Маленький поліс перетворюється у велику за місцевими масштабами і складну, на зразок елліністичної, державу, що включала декілька полісів і племенних територій. Столиця держави – Херсонес – розширюється, міська територія перебудовується за принципом регулярного міста, з чітким виділенням прямокутної сітки доріг, агори, акрополя, портового району, ремісничих кварталів. У місті будується власний монетний двір і театр на 1,5 тис. глядачів. Міська забудова оточується могутніми фортечними стінами з високими баштами, побудованими за кращими оборонними традиціями. Херсонес перетворюється в одну з найкращих фортець Північного Причорномор'я, стає зразком загальногрецького фортифікаційного мистецтва.

Жителі Херсонесу добре освоїли захоплені землі. Близькі до Херсонесу території сільської округи – Гераклеї – і віддалених районів Південно-Західного Криму були чітко розмежовані. На розмежованих наділах, розміри яких коливалися від 10 до 30 га, налагодили вирощування зернових (на рівнинах Північно-Західного Криму), виноградарство і садівництво (на Гераклеї), що велися інтенсивними методами із застосуванням переважно рабської праці. У самому Херсонесі виникли майстерні із виробництва різноманітної кераміки (амфор, посуду, теракот, труб, черепиці тощо), тканин, фарб, сільськогосподарських знарядь. Активне будівництво міських приміщень і укріплень сприяли розвитку будівельної справи і архітектури. Спираючись на зростаючий економічний потенціал, використовуючи залишки товар-



Монета з Гераклеї



ної продукції (хліба, вина), ремісничих виробів, Херсонес розпочинає торговельні зв'язки прямим шляхом через Чорне море з містами Балканської Греції. Водночас Херсонес встановлює тісні торговельні відносини з Ольвією, босфорськими містами, включаючи далекий Танаїс, зі скіфами.

Особливістю соціальної структури херсонеського суспільства III–II ст. до н. е. була певна однорідність панівних верств, серед яких не існувало такого різкого майнового розшарування, як в Ольвії, а з іншого боку, розвивалися рабовласницькі відносини класичного типу. Раби залишалися основними виробниками як у багатьох сільських помістях, так і в ремісничих майстернях міста.

Встановлений в Херсонесі державний устрій можна вважати поміркованою демократією. Регулярно скликався верховний орган – народні збори усіх громадян, великими повноваженнями наділялася Рада (буле), сформована з 25–30 членів. Безпосереднє управління численними справами міста здійснювали виборні магістрати: архонти і стратеги, номофілаки і скарбники, астиноми і агораноми, гімнасіархи і епімелети тощо.

Основні положення херсонеської конституції були сформовані в так званій Херсонеській присязі, яку ми характеризували у попередньому розділі. Вона утверджувала демократичний устрій в місті, що забезпечував йому певну соціальну і політичну стабільність упродовж усього періоду еллінізму в III–I ст. до н. е.

Могутні фортечні укріплення міста, значний військово-економічний потенціал дозволяли Херсонесу успішно відбивати напади скіфів упродовж усього III ст. до н. е., хоча це вимагало значного напруження всіх сил держави. До середини II ст. до н. е. скіфам вдалося захопити області Північно-Західного Криму і спустошити околиці самого міста. У цих умовах Херсонес шукає надійних союзників. У першу чергу таким союзником стає Боспорське царство і сарматські племена. У 179 р. до н. е. укладається союзний договір про допомогу з понтійським царем Фарнаком I. Завдяки цим союзам Херсонес вдало відбивав напади скіфів на місто. Проте наприкінці II ст. до н. е. напади скіфських царів посилюються, а скіфські загони штурмують сам Херсонес, загрожуючи його захопленням. У цих складних умовах Херсонес, по-



Головна міська брама Херсонесу





Монети з Пантикапея.
300-200 рр. до н. е.

силаючись на старий договір із Фарнаком, звертається до понтійського царя Мітридата VI за допомогою у боротьбі проти скифів і про передачу міста під владу понтійського царя. І Мітридат приймає ці умови. На допомогу обложеному місту відправляється невелика, але добре вишколена армія на чолі зі здібним полководцем *Діофантом*, який за три роки війни (110-107 рр. до н. е.) відкинув скифів від міста і повернув деякі втрачені території в Північно-Західному Криму. Для захисту міста залишили понтійський гарнізон, а сам Херсонес увійшов до складу утвореної держави Мітридата VI (110 р. до н. е.).

На периферії грецького світу, на північному узбережжі Чорного і Азовського морів, існувала ще одна елліністична держава – Боспорське царство. При *Спартоці II* (349/8-344/3 рр. до н. е.) і *Перисаді I* (349/8-310/9 рр. до н. е.) в його склад увійшли племена, які жили на північ від річки *Кубань*. Тривале правління Перисада I вважається епохою розквіту Боспорського царства. Спартокіди продовжували залишатися головними експортерами зерна, риби, шкіри, хутра, а також рабів. Виробниками зерна були великі землевласники з греків чи еллінізованих тубільних жителів. Хліб поставляли і скифські вожді, з якими велася жвава торгівля. Значну роль в економіці Боспору відігравав і імпорт грецьких товарів (вироби із золота і срібла, кераміка, зброя). У скифських курганах знаходять різноманітні предмети (зброю, предмети культу, прикраси, посуд, кінську зброю тощо). Художні пам'ятки Боспору ні в чому не поступаються пам'яткам класичної та елліністичної Греції. При цьому вони не були копією чужих зразків. Боспорське мистецтво виробило свій власний оригінальний стиль, що поєднував багато стилів, в тому числі грецький і тубільний – східний.

Проте поступово вплив Боспору слабшає. Події в Елладі несприятливо позначилися на босфорській торгівлі. Зі сходу наступають варварські народи, яких грецькі історики називали *саками* і *савроматами*. До того ж після смерті Перисада I у Боспорському царстві розпочинається династична боротьба між його синами, що закінчилася перемогою Евмела, якого змінив *Спарток III* (304/3-284/3 рр. до н. е.). Після нього правив *Перисад II* (284/3-252 рр. до н. е.).

У III–II ст. до н. е. Боспорське царство уже не було таким могутнім і не мало вигідних економічних зв'язків з Афінами та іншими полісами Балканської Греції, але зберігало значення найсильнішої держави Північного Причорномор'я. Воно поступово втрачає значення важливої хлібної житниці Егейського моря, оскільки

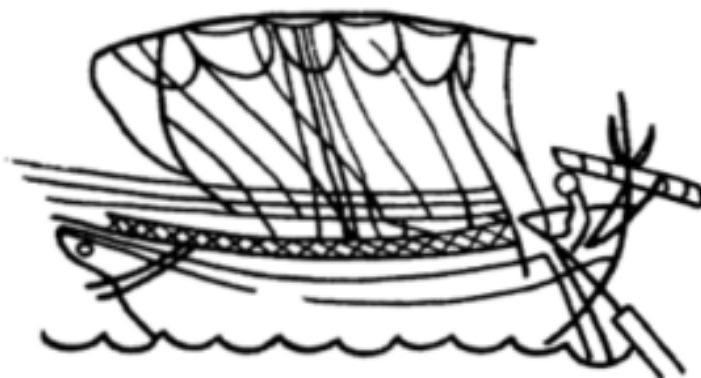

Торговельний корабель (кін. IV–поч. III ст. до н. е.)

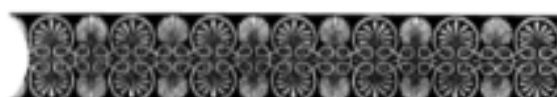

цю роль став відігравати багатший елліністичний Єгипет. Але якщо обсяг виробництва зернових скоротився, то збільшилася роль виноградарства і виноробства, про що свідчать численні знахідки в розкопаних у помістях європейської та і азійської частини Боспору винокурень. У містах освоїли виробництво деяких нових виробів: так званих акварельних *пелік* (спеціальних посудин), покрівельної черепиці. У торговельних зв'язках Боспору зростає роль Родосу і Пергаму, продукція яких починає переважати на боспорських ринках. Проте економічне становище Боспору було нестійким, про що свідчило погіршення якості монети, труднощі грошового обігу, послаблення політичного впливу у регіоні.

У соціальній структурі елліністичного Боспору спостерігається посилення скіфських елементів як у структурі панівних верств, так і серед вільного населення, і ширший розвиток рабовласницьких відносин. У політичній організації держави посилюється роль царської влади і її адміністрації. Якщо в V–IV ст. до н. е. боспорські правителі називали себе архонтами для громадян грецьких міст і царями для завойованих місцевих племен, то в елліністичний період боспорські династи величали себе, як правило, царями як для греків, так і для місцевих племен. За прикладами інших елліністичних владик боспорські царі утворюють царський земельний фонд за рахунок завойованих територій, засновують нові міста (наприклад, Танаїс), військово-землеробські поселення на зразок катойкій чи клерухій.

Боспорське царство, як і в класичний період, було органічною частиною елліністичного світу, зберігаючи з ним найрізноманітніші контакти. Так, цар Спарток III жертвує Афінам 37 тис. пудів хліба у 287 р. до н. е. У середині III ст. до н. е. боспорське посольство прибуває в Єгипет, де веде переговори з представниками могутнього Птолемея II, в тому числі про розмежування сфер хлібної торгівлі. Боспорський цар *Перисад V* і цариця *Камасарія* у середині II ст. до н. е. здійснюють пожертви у храм Аполлона у Дельфах і в Бранхідах поблизу Мілета. Боспор як сильна держава забезпечував підтримку Херсонесу проти скіфів. Про силу Боспору говорить той факт, що Скіфське царство у Криму зберігало певну лояльність щодо його кордонів.

Проте до середини II ст. до н. е. становище змінюється. Приходять у запустіння сільські поселення і помістя європейського Боспору, деякі міста (наприклад, *Тири-така* і *Німфей*), погіршується загальноекономічна ситуація. На фоні прогресуючої економічної кризи загострюються соціальні протиріччя, що вилилися в грізне повстання скіфського населення на чолі із вихованцем самого боспорського царя *Перисада V Савмаком* (107 р. до н. е.). У царюючої династії уже не було ні сил, ні можливостей справитися з проявами соціально-економічної і політичної кризи. В цих умовах панівна верхівка боспорського суспільства звертається за допомогою до могутнього Мітрідата. Полководець понтійського царя *Діофант*, який вдало розгромив скіфську армію, що загрожувала Херсонесу, отримав наказ придушити повстання Савмака. Діофант виконав поставлене завдання, формування повсталих були розбиті, а їх керівник Савмак полонений. Боспор втрачає свою незалежність і стає однією із сатрапій Понтійського царства Мітрідата VI (106 р. до н. е.).

Отже, елліністичні держави Малої Азії і Причорномор'я пережили таку ж ситуацію, як і інші. Услід за періодом розквіту настали роки кризи і падіння. А в підсумку доля всіх державних об'єднань елліністичної епохи була однаковою – вони потрапляють у залежність до могутньої Римської держави.



Питання для контролю:

- Охарактеризуйте особливості розвитку Пергамського царства у III–II ст. до н. е.
- Проаналізуйте структуру пергамської економіки пізнього еллінізму.
- Визначте причини піднесення Понтійського царства.
- Співставте результати війн Мітрідата VI Євпатора з Римом.
- Поясніть характерні риси розвитку Ольвії та Херсонесу.
- Окресліть основні етапи розвитку Боспорського царства III–I ст. до н. е.

Тематика індивідуальних навчально-дослідних завдань:

- Аристонік і його держава Сонця.
- Життєдіяльність Мітрідата VI Євпатора.
- Роль Сулли і Помпея у війнах з Мітрідатом VI.
- Декрет на честь Протогена як джерело з історії Ольвії.
- Проблема повстання Савмака.



ЕЛЛІНІСТИЧНА КУЛЬТУРА



Е

елліністична культура як поняття має два смислових значення: хронологічне – культура епохи еллінізму, і типологічне – культура, яка виникла у результаті взаємодії грецьких і місцевих елементів.

У першому значенні хронологічні рамки поширення елліністичної культури і її зміст визначаються тим чи іншим тлумаченням терміна «еллінізм» (інколи елліністична культура розглядається як дальший розвиток самої грецької культури). Суто типологічне розуміння приводить до безмежного розширення цих рамок аж до включення в поняття «елліністична культура» всієї культури античного світу від походів Олександра Македонського до падіння Римської імперії.

Після засвоєння матеріалу глави ви повинні:

Знати	<ul style="list-style-type: none"> - закономірності та особливості елліністичної культури; - стан розвитку елліністичної науки і техніки; - специфіку філософських систем епохи еллінізму; - роль і значущість елліністичної літератури; - містобудівельні принципи та характер архітектурних забудов епохи еллінізму; - напрямки художніх пошуків елліністичних скульпторів і живописців.
Вміти	<ul style="list-style-type: none"> - визначити загальні риси та особливості елліністичної культури; - охарактеризувати основні досягнення елліністичної науки і техніки; - проаналізувати особливості релігійних уявлень елліністичної епохи; - обґрунтувати суть елліністичних філософських систем; - виділити літературні жанри епохи еллінізму; - з'ясувати особливості розвитку містобудування й архітектури; - дати характеристику специфіки елліністичного живопису і скульптури.



Розуміти

- закономірності та особливості культури елліністичної епохи;
- сутність та зміст основних досягнень науки і техніки періоду еллінізму;
- специфіку та важливість релігійних уявлень елліністичного періоду;
- суть основних філософських жанрів елліністичної літератури;
- характерні особливості розвитку архітектури і містобудування;
- суттєві риси елліністичної скульптури і живопису.

1. ЗАГАЛЬНІ РИСИ ТА ОСОБАЛИВОСТІ ЕЛЛІНІСТИЧНОЇ КУЛЬТУРИ

Елліністична культура не була одноманітною на всій території елліністичного світу. У кожному регіоні вона формувалася в результаті взаємодії місцевих найстійкіших традиційних елементів культури з культурою завойовників і переселенців. Ті чи інші форми синтезу визначалися впливом багатьох конкретних обставин: чисельним співвідношенням різних етнічних груп, рівнем їхньої культури, соціальної організації, умовами економічного життя, політичними обставинами тощо. Навіть при співставленні великих елліністичних міст (Александрії, Антіохії, Пергаму і т. п.), де греко-мекедонське населення відігравало провідну роль, досить відчутно помітні особливі, характерні для кожного міста, риси культурного життя. Ще яскравіші вони у внутрішніх регіонах елліністичного світу (Вавилонія, Фракія). Однак усім місцевим варіантам елліністичної культури властиві загальні риси, обумовлені, з одного боку, подібними тенденціями соціально-економічного і політичного розвитку, а з іншого – обов'язковою участю в синтезі елементів грецької культури. Розвиток міст, товарно-грошових відносин, торговельних зв'язків у Середземномор'ї і Передній Азії визначали формування матеріальної та духовної культури.

Утворення елліністичних монархій в поєднанні з полісною структурою міст сприяло виникненню нових правових відносин, нового соціально-психологічного складу людини і суспільства, нового змісту його ідеології, яка стала називатися *космополітизмом*. Ця ідеологія була пов'язана з розширенням людських знань і уявлень про оточуючий світ. До цього людина відчувала себе перш за все жителем окремого поліса в Греції чи общини в Азії. Тепер же відчула себе членом великого територіального об'єднання і до певної міри навіть усього елліністичного світу. Народжений у відсталій Аркадії грек міг опинитися на службі і в Єгипті, далекій Бактрії чи Причорномор'ї і сприймав це не як різкий поворот долі, а звичайне явище. Розширення ойкумени, знайомство з новими умовами життя та старими місцевими традиціями збільшували розумовий кругозір, розвивали творче начало у людей, створювали сприятливі умови для культурної творчості.

Швидкий розвиток економіки, зростання багатства держав і окремих осіб дозволяли витратити частину його на фінансування культури. Елліністичні монархії почали виробляти певну політику в галузі культури, намагалися спрямувати процес культурного розвитку у потрібне русло: перетворювали столиці держав на могутні культурні центри; запрошували і утримували за державний кошт відомих вчених, які вели активну наукову роботу при палацах царів. Такі колективи вчених склалися в Антіохії на Оронті, Пергамі,



Сиракузах, Афінах, на о. Родос тощо. Особливо великим був колектив вчених в Александрії. Цар Птолемей Сотер, за порадою одного з учнів Аристотеля Деметрія Фалерського, заснував особливий заклад, присвячений дев'яти музам, і назвав його *музеєм*, у якому було багато кімнат для проживання вчених, читання лекцій, наукових занять, бібліотеки. В Александрійській бібліотеці було більше півмільйона папірусних сувоїв, а в музеї впродовж III ст. до н. е. працювали *Аполлоній Родоський, Ератосфен, Аристарх, Архімед, Евклід, Каллімах* та інші видатні вчені еллінізму. Крім бібліотеки, побудували спальню і їдальню для вчених, спеціальні приміщення для прогулянок. На утримання музею відпускалися спеціальні кошти з царської скарбниці. На чолі музею стояв директор бібліотеки, який одночасно був вихователем спадкоємця єгипетського престолу. Птолемей всіляко підтримував діяльність Александрійського музею, щедро субсидюючи його, сам брав участь у роботі вчених. Музей перетворився в добре організовану, свого роду міжнародну академію, могутній науковий центр, вплив якого на долю елліністичної науки був величезним. Значна частина наукових тогочасних відкриттів належала александрійським ученим.

Важливою особливістю активно-го розвитку елліністичної культури був синтез світогляду (*синкретизм*) грецьких і давньосхідних начал, особливо в галузі філософії, науки і релігії. Причому загальний обрис елліністичної культури визначала власне грецька культура. На загальногрецькій мові *койне* говорили й писали і ті, хто прийняв грецьку культуру від місцевого населення. Саме греки внесли вирішальний вклад у створення основних культурних цінностей і розвиток більшості галузей мистецтва (архітектура, скульптура, філософія, театр).

Вплив давньосхідної культури на розвиток елліністичної проявився у засвоєнні нових ідей, наприклад ідей містицизму і глибокого індивідуалізму в філософії, підвищення ролі релігії в загальній духовній атмосфері, впровадження в життя досягнень давньосхідної медицини, астрономії і т. п.

На розвиток елліністичної культури впливали також: напружена політична ситуація, безперервні військові конфлікти між державами, соціальні рухи.

Таким чином, елліністична культура є закономірним продовженням і розвитком тих напрямків, жанрів ідей та уявлень, які склалися в Греції класичного періоду.

2. РОЗВИТОК НАУКИ І ТЕХНІКИ

фактичним матеріалом, була проведена його систематизація, однак оригінальних ідей висувалося мало.



В Александрійській бібліотеці

Однією з особливостей елліністичної культури було переважання технічних дисциплін і природно-математичних наук над гуманітарними. В нову епоху науки збагатилися значним





Катапульта

тарани, черепахи, катапульти і балісти для облоги фортець не лише з суші, але й з моря. Старі кораблі, непридатні для перевезення бойових машин, витіснялися багатovesельними і багатоярусними суднами: двадцяти, тридцяти- і п'ятидесятивесельними з п'ятьма, ві-



Облогова вежа

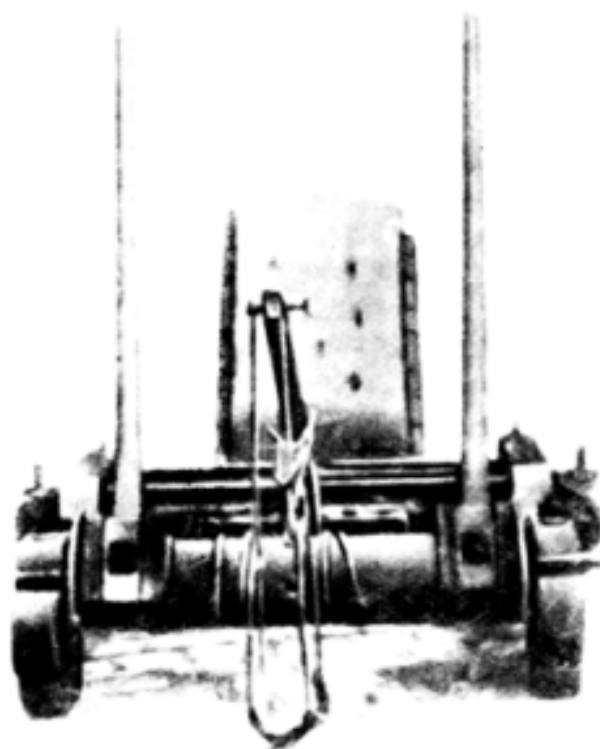

Баліста

сьмома і більше ярусами. Так, за наказом Птолемея Філадельфа було побудовано сорокавесельний корабель (*тесароконтера*) завдовжки 280 футів, шириною 38 футів і заввишки до носа 48 футів, а від вимпела до підводної частини 53 фути. Він мав 2 носи, 2 корми і 8 таранів та поміщав 4 тис. веслувальників, 400 чоловік прислуги, 3 тис. екіпажу і великий запас провіанту.



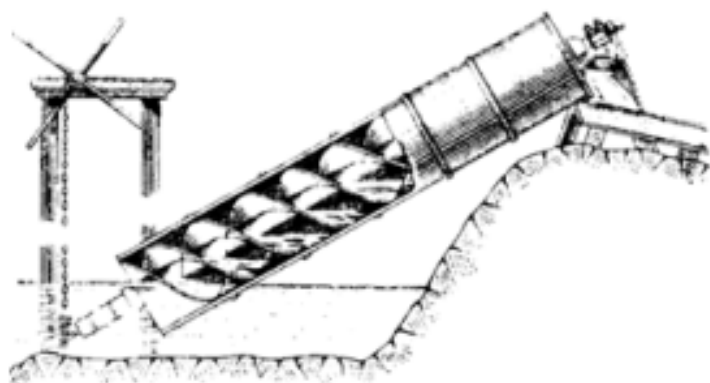

Архімедів гвинт

Поряд з військовими кораблями будуються грандіозні бойові машини для облоги міст. Так, Деметрій Поліоркет використав при облозі о. Родос (304 р. до н. е.) *гелеполіс*, який мав 9 поверхів, стояв на колесах, пересували його 3,5 тис. людей. А проти наступальних машин було винайдено оборонні. Наприклад, під час облоги Сиракуз римлянами (213 р. до н. е.) захисники міста пустили в хід механічні прилади Архімеда, які зачіпали гаками римські кораблі і топили їх.

Прогресувала і виробнича техніка. Цілий переворот викликав винахід «архімедового гвинта» – жолобоподібного циліндра, який обертався навколо гвинта і нагнітав воду. Не менше значення мали і поява водяного млина, перехід від вертикального ткацького верстака до горизонтального; вдосконалення молота і горна; поширення обпалювальних печей; введення блоків і важелів; винайдення для театру автоматів і ляльок александрійським механіком *Героном* тощо.

Практичне застосування результатів наукових досліджень сприяло відокремленню науки від філософії і виділенню її в самостійну сферу. В період еллінізму спостерігається диференціація наукових дисциплін. Великих успіхів досягли математика з астрономією, механікою і природознавством, особливо в Александрії. На чолі александрійської школи математиків стояв Евклід (III ст. до н. е.), який видав «Елементи математики», що відзначаються простотою, ясністю і вишуканістю форм подання матеріалу. Серед порушених ним теоретичних питань найбільший інтерес становить вчення про безкінечність. Викладені Евклідом математичні знання лягли в основу елементарної математики нового часу, як такі, що до цих пір використовуються в середній школі.

В Александрії працював Ератосфен (275-195 рр. до н. е.) з Кірені, математик, географ, філолог, глава Александрійської бібліотеки. Він присвятив свої праці математичній географії на основі точного вимірювання градусами.

Різностороннім ученим був Архімед (287-212 рр. до н. е.) із Сиракуз, який вніс серйозний вклад у розвиток

Коринфський архітектор *Архій* побудував двадцятивесельний корабель для сиракузького тирана Герона II з трьома коридорами для вантажу, пасажирів і військової команди. Тут знаходилося все необхідне для проживання і відпочинку (каюти, портики, галереї, їдальня, палестри, млин, сарай, погріб) та ведення бойових дій (вісім башт, катапульта, яку виготовив Архімед).



Арсенал у Пергамі (III ст. до н. е.)



математики, фізики і механіки та вираховував значення числа π (пі) – відношення довжини кола до його діаметра, створив основи теоретичної механіки, гідростатики, сферичної геометрії і тригонометрії. Він став винахідником планетарію, який приводився в рух за допомогою води і зображував рух небесних тіл; складного блока («барулки») для пересування вантажів. Ряд його висновків застосовувався для покращення конструкції облогових пристосувань і металевих машин.

Аполлоній (друга половина III ст. до н. е.) з Греції став автором теорії конічних перетинів, основ ге-



Архімед

ометричної алгебри, а також зробив класифікацію ірраціональних величин, які передували відкриттю європейських математиків.

Значних успіхів досягла в період еллінізму астрономія. Аристарх Самоський (310-230 рр. до н. е.) розробив вчення про геліоцентричну систему світу. Всі планети, в т. ч. Земля, обертаються навколо Сонця, а зірки розглядалися як аналогічні Сонцю тіла, які знаходилися на значній віддалі від Землі і тому здавалися нерухомими.

Ератосфен Кіренський (275-200 рр. до н. е.) був енциклопедично освіченою людиною, написав праці з хронології, математики, філології, астрономії, теоретичної географії. Використовуючи елементи тригонометричних обчислень і спостережень за небесними тілами, він виміряв протяжність земного екватора, визначивши її в 39,7 тис. км, що близько до справжньої величини (приблизно 40 тис. км),

визначив довжину і ширину тодішньої ойкумени (заселеної частини Землі). Дослідження поверхні земної кулі привело Ератосфена до висновку, що до Індії можна доплисти західним шляхом від Іспанії. Це спостереження допомогло Христову Колумбу у його знаменитому плаванні в пошуках Індії наприкінці XV ст. н. е.

Серед відомих астрономів слід відзначити також Гіппарха Нікейського (близько 190 – близько 126 рр. до н. е.), який не прийняв геліоцентричної системи Аристарха, а дав обґрунтування геоцентричної системи будови Всесвіту, що була запозичена Клавдієм Птолемеєм. Гіппарх зробив ще ряд важливих відкриттів: визначив величину, відстань і рух Сонця, Місяця і Землі; точніше вираховував тривалість сонячного року

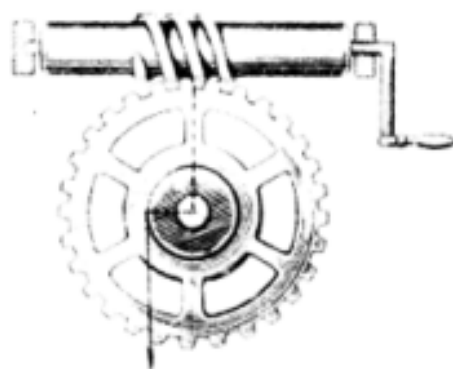

Зубчатка Архімеда



Метод визначення відношення відстані Земля-Місяць і Земля-Сонце за Аристархом

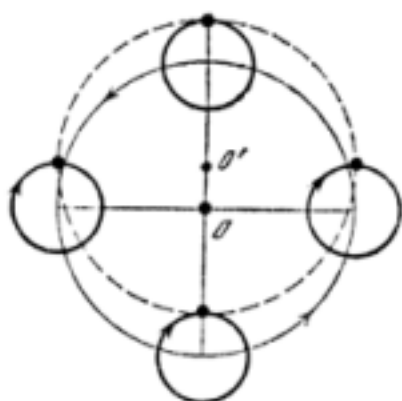

Епіцикли і ексцентр
за Гіппархом

рослин», «Походження рослин»), де дослідив якість ґрунтів, їхню водомісткість і водопроникність, хімічний склад, якість і вагу насіння, різні види рослин, сорти природних і штучних добрив, облаштування гребель і загат, описав різні види сільськогосподарських знарядь праці. На жаль, до нас дійшли лише уривки з його ботанічних і зоологічних праць. Зате зберігся трактат «Про етичні характери», в якому описуються типи людських характерів (честолюбних, забобонних, хвалькуватих і т. п.).

Значних успіхів досягла елліністична медицина, яка використала успіхи вивчення анатомії в Єгипті, досвід і знання, накопичені в Єгипті і Вавилоні. Поєднання грецької медичної теорії і практики

з давньосхідним досвідом знайшло яскраве вираження в александрійській медичній школі, що користувалася підтримкою єгипетських царів, особливо хворобливого Птолемея Філадельфа, який шукав «еліксир життя» і дозволяв анатомувати трупи злочинців. На чолі цієї школи стояв *Герофіл* (кінець IV – перша половина III ст. до н. е.), який вивчав органи людського тіла, намагаючись визначити їхню взаємодію і, таким чином, створити описову анатомію людини. Будучи прекрасним лікарем-практиком, він уточнив методи діагностики, надавав великого значення лікам.

Іншим видатним медиком був *Ерасистрат* з Кеоса, який працював частково в Александрії, частково у державі Селевка і був просто блискучим хірургом. Вони з Герофілом зробили такі серйозні відкриття, як вчен-



Феофраст



Каллімах



ня про кровообіг, наявність нервової системи, встановлення різниці між рухомими і чуттєвими центрами, які були забуті і знову відкриті лише в новий час. *Асклепіад* з Пруси в I ст. до н. е. прославився ефективним лікуванням хворих за допомогою дієти, прогулянок, масажу, холодних ванн і досяг таких результатів, що ходила легенда, нібито він воскресив померлого чоловіка.

З гуманітарних наук успішно розвивалися філологія, історична критика і текстологія. Було встановлено правильне прочитання і проведена класифікація багатьох класичних творів стародавніх авторів. Каллімаху з Александрії належить цікавий бібліографічний посібник, справжня історико-літературна енциклопедія (так звані «Таблиці») в 120 книгах. У них зібрані дані про найвідоміших письменників, починаючи з Гомера, з короткою анотацією змісту їхніх творів. «Таблиці» Каллімаха стали основою наступних філософських і історико-літературних досліджень учених елліністичної епохи.

3. ЕЛЛІНІСТИЧНА РЕЛІГІЯ

В елліністичну епоху роль релігійних уявлень і переконань у суспільно-культурному житті значно зросла у порівнянні з класичним періодом. Характерною їх особливістю був синкретизм грецьких і східних елементів.

Греко-македонське населення приносило з собою на Схід культу олімпійських богів, яким поклонялися на батьківщині. Але традиційні грецькі культу і боги піддавалися серйозній трансформації під впливом давніх східних релігійних систем. Грецькі боги Зевс, Гермес, Аполлон, Афродита набувають нових рис, запозичених у Мітри, Кібели, Ісиди, Ормузда, Аттиса та інших.

Найпоширенішим серед греків був культ фригійської богині Кібели (Великої Матері), який мав найбільше *прозелітів* (прихильників). Спочатку Кібела була ме-

теоритом (фетишем), який вшановувався в малоазійському м. Песинунті. Згодом вона перетворилася в жіноче божество, що дарує життя, матір усього існуючого. В основу культу Кібели було покладено міф про нещасливе кохання Кібели до пастуха Аттиса. Палко кохаюча богиня силою свого почуття воскресила трагічно загиблого Аттиса. Тому посвячені у таємниці цієї релігії (*місти*) намагалися шляхом екстазу досягнути такого стану, коли вони самі зможуть перетворитися у безсмертні істоти, близькі до богів.

Великою популярністю користувався культ єгипетської богині Ісиди – страждаючої жінки, дружини і матері, яка бореться із злими силами і перемагає їх. Культ Кібели й Ісиди носили і містичний характер, хоча греки були знайомі з *містеріями* ще з архаїчної епохи (елевсинські містерії в Ати-



Зображення Великої Матері



ці). Шляхом особливих релігійних обрядів, які здійснювалися таємно і називалися містеріями, віруючі в екстазі уявно спілкувалися з божествами. У своїй уяві вони долали нещастя, перемагали смерть і воскресали до нового життя. Ісіді були притаманні багато рис грецьких богинь – Гери, Афродити, Деметри, Селени; вона стає свого роду універсальним культом єдиного жіночого божества.

Характерною рисою елліністичної релігії є поява синкретичних нових божеств. Найяскравішим прикладом може служити культ *Sarapis* в Єгипті, розроблений за вказівкою Птолемея Лага, який волів створити новий культ для задоволення потреб еллінів і місцевого населення. Геліопольський жрець *Манефон* і елевсинський жрець *Тимофей* створили такий культ на основі культу Осіріса-Апіса. Під іменем Осорапіса, трансформованого в Сарапіса, нове божество було оголошене верховним богом еллінів і єгиптян, значно поширилося у всіх володіннях Птолемеїв, проникло на територію Малої Азії і Балканської Греції. Це був верховний бог, який задовольняв потребу віри в єдиного бога, потяг до монотеїзму, що був особливо характерний у ряді східних територій, наприклад в Іудеї. На честь Сарапіса в Александрії було побудовано величний храм (*sarapeion*), зруйнований згодом християнами.

Поряд зі старими богами, культу яких отримали новий зміст, широко розповсюдилися в цей час культу нових абстрактних божеств: Справедливість, Успіх, Доля, Здоров'я, Щастя, Гордість і т. п. Особливою популярністю користувалася богиня долі, примхлива фортуна – *Tiхе*. Це пояснювалося тією неспокійною суспільно-політичною ситуацією елліністичного світу, в якій зникали і створювалися царства, знищувалися і переміщувалися великі маси людей, відбувалися глибокі перемини в житті, політичні потрясіння тощо.

Однією з особливостей релігійних пошуків еллінізму було обоження правлячих монархів. Маленький підданий нерідко розглядав могутнього владика величезної держави як надлюдину, близьку богам, як частину божого світу. Самі елліністичні правителі, намагаючись ідеологічно обґрунтувати і зміцнити своє становище, згуртувати свою багатонаціональну державу, активно впроваджують свій культ серед підвладного їм населення. Правителі Єгипту, Селевкідів та інших елліністичних держав приймають божественні епітети Сотер, Епіфан, Евергет тощо. Спеціальні жерці в особливих храмах здійснюють релігійні церемонії на їхню честь.

Наступною характерною рисою елліністичної релігії було поєднання раціоналізму, містики і універсалізму. Своє вираження вони знайшли в трактаті «Священна хроніка» *Евгемера* (III ст. до н. е.), який намагався раціонально пояснити походжен-



Жриця Ісиди





Вінтар «Святійшому Сонцю»

кінків. З'єднуючою ланкою між релігією і філософією були питання про смерть і потойбічне життя. Ці питання склали основу елевсинських містерій Деметри і культу давньофракійського героя Орфея (*орфізм*), які об'єднувалися в одну релігійно-містичну систему.

В елліністичний період у релігійно-політичному житті отримують поширення ідеї *месіанства* – віра в прихід божого рятівника – месії, який повинен звільнити пригноблений народ від гніту завойовників. Як правило, ці ідеї поширювалися серед малих народностей, насильно включених до складу великих елліністичних країн. Особливо широко віра у месію розповсюджувалася серед жителів Іудеї, включеної в склад держави Селевкідів. Поширилася вона і в Пергамі, де повсталі проти римського панування (132-129 рр. до н. е.) обожнювали *Сонце*, мріяли про створення справедливої держави Геліоса, в якій всі громадяни (геліополіти) будуть жити справедливо і щасливо.

У цілому для еллінізму характерні активні пошуки нових релігійних ідей, потяг до монотеїзму й етнічних сторін релігійних вчень. Причому народжувалися релігійні ідеї, які згодом стали складовими частинами християнського вчення.

4. ФІЛОСОФСЬКІ СИСТЕМИ

Корінні зміни у світогляді населення елліністичних країн, поширення космополітизму зробили значний вплив на формування філософії як науки про загальні закони розвитку світу, людини, її мислення. Елліністичні Афіни і надалі залишалися філософським центром. Продовжувала існувати Академія –

ня богів. На о. Панхеї він відкрив напис, на якому нібито була вміщена вся історія людства і перераховані діяння богів Кроноса і Зевса. А боги і герої не що інше, як обожнені сильні люди.

Інші дослідники взагалі заперечували існування богів, а релігію вважали ошуканством. Таких поглядів дотримувався *Феодор з Кірені*, прозваний безбожником (атеїстом), але його праці не дійшли до нас. Більше даних збереглося про філософів-богословів. До їхнього числа належать два знаменитих александрійці – євреї за походженням – *Аристокбул* (II ст. до н. е.) і *Філон* (I ст. до н. е.). Бог уявлявся їм як абстрактне начало, відокремлене від світу, але впливаюче на нього засобом божої, такої ж абстрактної сили *Слова*, чи *Логоса*. Логос же ототожнювався зі світовою душею і творцем світу, який пов'язував світ з богом.

Немало містико-релігійних положень містили в собі і філософські системи стоїків і



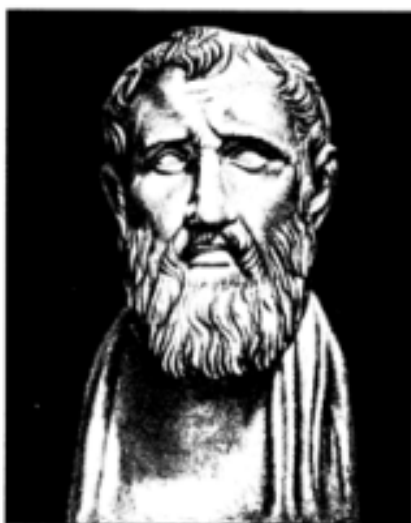

Зенон

школа учнів Платона. Стародавню Академію склали найближчі учні філософа: *Ксенофонт*, *Полемон* і *Кратет* (40–30-ті рр. IV – 70-ті рр. III ст. до н. е.). Послідовники Платона III–II ст. до н. е. (найвідоміші *Аркесилай* і *Карнеад*) склали Нову Академію. Вони приділяли увагу в основному містичним сторонам вчення Платона, разом з тим еkleктично поєднуючи ідеалізм Платона з елементами інших філософських систем.

Перипатетики (послідовники Аристотеля) займалися розробкою наукових проблем, і деякі з них стали видатними природознавцями (*Феофраст* – засновник наукової ботаніки; *Стратон* – відомий фізик). Однак академіки і перипатетики поступово втрачають свою популярність і перетворюються в замкнуті елітарні групи з обмеженим впливом на розвиток філософської думки.

З філософських систем елліністичного періоду найпопулярнішими стали нові світоглядні школи: *стоїків*, *епікурейців* і *кініків*. Їхньою загальною рисою була етична і практична основа. У центрі уваги філософських шкіл стояла людина і її ставлення до світу, держави і до оточуючих. Але методи вирішення цих проблем у школах були різними.

Однією з найпопулярніших систем була філософія стоїків, засновником якої вважають *Зенона Молодшого* з м. Кітія на Кіпрі (336–264 рр. до н. е.), учня Кратета Кініка. Він переїхав в Афіни і проповідував своє вчення у так званому кольоровому портику (*стоя пойкиле* – звідси назва стоїки) на центральній площі Афін – агорі. Ідеї Зенона доповнили *Клеант* з Ассоса в Місії і *Хрисипп* з Сол в Кілікії (282–208 рр. до н. е.), які розвивали ідеї свого вчителя, привели їх у систему і розробили завершені філософські напрямки.

Стоїки поділяли філософію на 3 частини: *логіку* (вчення правильно мислити і ясно висловлювати свої думки); *фізику* (вчення про будову і розвиток світу); *етику* (вчення про людину, її поведінку, місце в світі, мету її існування тощо). Фізика стоїків мала матеріальну основу. На їхню думку, весь оточуючий світ – тілесна субстанція, але ця субстанція – пасивна, інертна, безякісна матерія, яка набуває певної форми, якості, руху і активного буття завдяки пронизуючій її творчій силі (її називають по-різному: розум, який бог, фатум, Зевс). Стоїки вважали творчу основу великим вогнем, який проникає в усі шпаринки світу і матерії. Творчий вогонь, пронизуючи без'якісну матерію, формує на певний термін всю видиму різноманітність оточуючого нас світу. Після певного циклу трапляється світова пожежа і знищить світ. Потім розпочнеться його від-



Хрисипп



родження силою божого розуму. Відроджений світ стане повним повторенням попереднього: знову Сократ буде вчити на вулицях Афін, знову його буде лаяти сварлива Ксантиппа, знову його звинуватять і стратять.

Проте головну роль у філософії стоїків відігравала етика – вчення про людину, її становище і роль в оточуючому світі, визначення мети людського існування. Людина розглядалася стоїками як активне начало у світі. Вона нерозривна частина космосу. Метою людського життя є щастя, яке полягає в свідомій суспільній та особистій діяльності, що відбувається за законами людського розуму. Осаяна світлом розуму діяльність, на думку стоїків, називається добродесністю і складається з 4-х складових частин: 1) справедливості, 2) проникливості, 3) мужності і 4) поміркованості.

Стоїцизм – ідеалістичне вчення, але з вульгарними елементами матеріалізму. Стоїки все називали тілом, у т. ч. вогонь, слово, думку і т. д. А світ вважали творчим вогнем, який невинно розвивається. Всесвіт, на їхню думку, народився з вогню і згодом має бути поглинутий вогнем, щоб потім знову відродитися в тому ж самому вигляді, бо все, що відбувається в світі, – закономірне і потрібне. Вища закономірність була названа стоїками долею, фатумом. Людина ж є частиною всесвіту і пізнає його за допомогою відчуттів, що виникають від зіткнення її з об'єктом пізнання. Людська душа, навчали стоїки, була особливим легким тілом – теплим подихом.

Суспільним ідеалом стоїків була єдина всесвітня держава з єдиним громадянством. Тому їхня філософська система виправдовувала кризу міст-держав і утворення великих елліністичних монархій. На їхню думку, кожна людина повинна жити відповідно до природи і виконувати свій визначений природою обов'язок, тобто задовольнятися своїм місцем у житті. Виконуючи свій обов'язок, люди поступово досягають добродесності, стають рівними і щасливими. Апеляція стоїків до всього людства, ігнорування особистих інтересів окремих верств населення привели їх до вчення про загальну рівність і заперечення рабства як природного явища. Ця теза стоїків заперечувала вчення Аристотеля про природне походження рабства і стала великим завоюванням елліністичної суспільної думки.



Посидоній

Стоїки закликали до дій, постійної роботи над собою, до серйозного вивчення соціальних наук і філософії. В цей період вчення стоїків було тісно пов'язане з практичною діяльністю. Вони вірили у можливість створення ідеальної держави, побудованої на основі розуму і наукових даних. Серед філософів-стоїків було немало високоосвічених людей. У II–I ст. до н. е. широкою популярністю користувалися *Панецій* (180–110 рр. до н. е.) і *Посидоній* з Анамеї (135–51 рр. до н. е.). Вони поєднували глибоку філософську освіту з широким знанням спеціальних дисциплін. Наприклад, Посидоній відомий як філософ, математик, природознавець і історик.

Стоїки впливали також на практичну політику як радники царів і державних чиновників. Деякі стоїки захоплювалися пізньою близькосхідною астрономією, що в період уже Римської імперії привело до переро-



дження стоїцизму, який перейшов до проповідей пасивного ставлення до життя. Таким був, наприклад, стоїцизм римських філософів *Сенеки* і *Марка Аврелія*.

Філософія стоїків мала своїх прихильників у різних країнах Середземномор'я; так учнем Зенона був карфагенянин *Герилл*. Причиною такої популярності було те, що стоїки протиставляли видимій невлаштованості стрункість і організованість світу, включали індивідуума, який усвідомив свою відособленість, в систему світових зв'язків. Але стоїки не могли відповісти на важливе етичне питання про сутність і причини існування зла. Один із філософів-стоїків, Хрисипп, навіть висловлював думку про «корисність зла» для існування добра. Крім того, філософська система стоїків була пройнята релігійними елементами.

Засновником філософської школи епікурейців був *Епікур* (341-270 рр. до н. е.), уродженець Самоса, матеріаліст, продовжувач вчення Левкіппа – Демокріта про анатомічну побудову світу. За іншими даними, Епікур – старший син клеруха *Неокла*, родом з аттичного селища Гаргетта. Майбутній великий філософ відомий античному світу під іменем Рятівника людей. Згодом Цицерон назвав його «знаменитим гаргеттянином», поет *Тит Лукрецій Кар* вважав батьківщиною філософа блискучі Афіни. Неміцного здоров'я, з бідної сім'ї, Епікур рано пізнав нестатки і страждання. Але прекрасна природа Самоса, м'який клімат і пишна рослинність, чарівність витонченої давньої культури – все це, безумовно, глибоко вплинуло на формування духовного світу незвичайного сина клеруха Неокла. Він переїхав в Афіни і навчав там учнів у затишку свого саду, від чого школа дістала назву «сад Епікура». Епікур не мав сім'ї, в нього не було ні родового помістя, ні грошей, ні навіть будиночка; він ніколи не подорожував по світу: «Я веселюся від радості тілесної, харчуюся хлібом і водою і плюю на дорозі задоволення – не через них самих, але через неприємні наслідки їх». Його вчення поділялося на 3 частини: фізику, логіку і етику, але на відміну від стоїків найрозробленішою частиною філософської системи епікурейців стало вчення про побудову і рух всесвіту (фізика). На думку Епікура, світ являє собою саморухому матерію, яка складається з неподільних частин-атомів, які відрізняються не лише формою і величиною (довів ще Демокріт); але й вагою. Вони рухаються у порожнечі, з якої падають з однаковою швидкістю, відхиляючись убік. Ці відхилення зумовлені внутрішніми причинами і приводять до нескінченних зіткнень атомів, які породжують нові поєднання і якості. Люди також були певними поєднаннями атомів.

Епікур визнавав наявність у людини душі, яка складалася з атомів дуже тонкої матерії і під час розкладу або спалення тіла розсіювалася. Віддаючи данину тогочасній ідеології, він визнавав існування богів, що теж складаються з атомів, але живуть далеко і не беруть жодної участі в житті природи і людей.

На відміну від стоїків, які вважали основою пізнання розум, Епікур справжнім джерелом пізнання визнавав відчуття. На основі відчуттів у нас виникають загальні поняття.

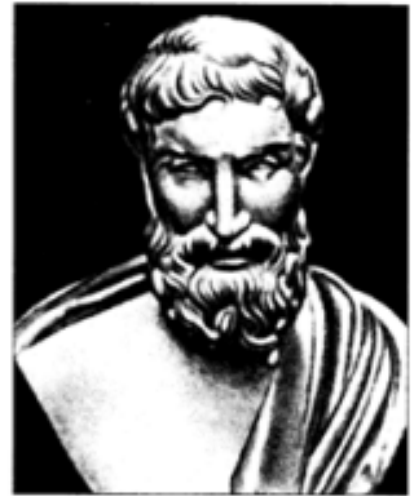

Епікур



Основним завданням епікурейської філософії була розробка вчення про поведінку людини для досягнення щастя. Оскільки люди складаються з атомів, то на цій основі вони за допомогою індивідуальної активності зможуть досягати щастя, яке полягає в приємних відчуттях. Під ними епікурейці розуміли скромний спосіб життя, філософські бесіди в колі друзів, подалі від турбот повсякденного життя. Епікуру приписують фразу: «Проживи непомітно». Такий спосіб життя повинен був поступово виховувати у людині душевний спокій, байдужість до всього, що діється у світі. У створенні душевного спокою епікурейці бачили вище щастя людини – *атараксію*.

Негативно ставився Епікур також і до держави. Він дивився на державу, як на джерело горя і незадоволення, які вона спричиняє індивідууму. Звідси він і виводив заклик до утримання від активного суспільного життя.

Таким чином, якщо стоїки закликали всіх людей активно виконувати приречений їм долею обов'язок, то епікурейці, бажаючи кожній окремій людині свободи, зрелися суспільної діяльності і закликали індивідуума до самовдосконалення. Вчення Епікура відображало пасивний протест частини освічених верств античності проти суспільних відносин, що склалися, і подій доби еллінізму.

Філософська школа *кініків* (*циніків*) була заснована *Антисфеном* (440-366 рр. до н. е.), учнем і другом Сократа. Цей напрямок виник у середовищі бідної міської інтелігенції. Назва школи походить від гімнасія «*Кіносарг*», де викладав її засновник, і від способу життя кініків («*подібні до собак*»). Кініки проповідували необхідність повного звільнення від матеріальних благ: прославляли бідність, заперечували рабство, традиційну релігію, державу.



Діоген

Найвідомішим філософом-кініком був *Діоген* із Синопи (404-323 рр. до н. е.) на Чорному морі, який жив у крайній бідності, заріс бородою, вдень ходив по вулицях міста босоніж з палицею в руці і торбою за плечима. Діоген – син синопського міняйла *Гігесія*, прозваного Собакою за псячий спосіб життя, вважав за краще жити як тварини, яким не потрібні ні гроші, ні речі, ні лікарі і ліки. Він жив і спав де доведеться – у портиках, на сходах храмів, у великій глиняній бочці при храмі матері богів, харчувався чим попало, завжди ходив босий, не мав ніякого майна, сумнівався в існуванні бога і Аїда (потойбічного світу), зневажав філософів, які все ще сподівалися змінити світ за допомогою своїх ідеальних систем.

Діоген вважав себе справді вільним і справді був таким, навіть проданий у рабство наприкінці жит-

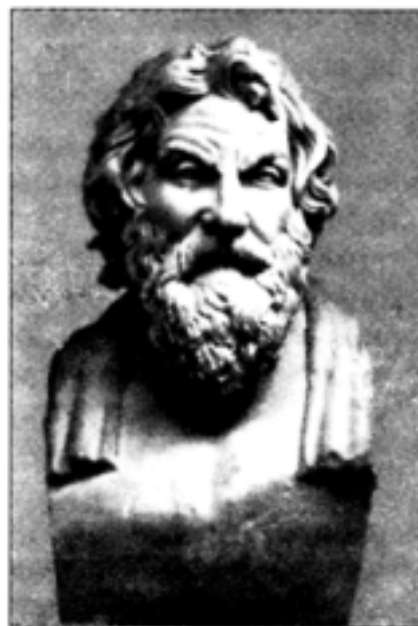

Антисфен



тя. Його зневага до всіх благ і навіть до самого життя викликали повагу не лише афінян, але навіть царя Філіппа, який відпустив його, захопленого в полон при Херонеї. Діогену висловлював свою прихильність Олександр Македонський, а пізніше македонський воєначальник Кратер запрошував його до себе, але філософ від усього відмовився, найбільше цінуючи бідність і свободу, і прожив так до 90 років. Згідно з легендою, Діоген, до якого прийшов Олександр Македонський з пропозицією виконати всі його бажання, попросив царя не заступати йому сонця. Олександр виконав прохання філософа, сказавши при цьому: «Якби я не був Олександром, то бажав би бути Діогеном!»



Діоген і Олександр Македонський

Хоча сам себе Діоген філософом не вважав, він учив жити так, як жили люди в давнину, у простоті, яка здавалася йому ідеальною. Свідок багатолітніх спустошливих війн, Діоген вважав, що Прометей здійснив велику помилку, подарувавши людям вогонь, і що суворе покарання Зевса було справедливим. Відкидаючи традиційний ідеал калокагатії (зовнішньо і внутрішньо прекрасної людини), Діоген оголошував з відвертою зневагою, що красиве, здорове тіло, як, наприклад, у атлетів, ознака дурості і що бідність, непривабливість, квалість не мають ніякого значення при внутрішній досконалості, моральному і духовному багатстві людини.

У Діогена було багато послідовників. До його мужньої мудрості зверталися й ті, хто, як поважний афінянин Фокіон, ще сподівалися виправити свій народ, відродити його попередні якості і перш за все працьовитість; і ті, хто, як фіванський громадянин Кратет, який залишив батьківський дім заради жебрацтва бродячого кініка, закликали відкинути все, «жувати боби і не знати турбот». Серед його послідовників були філософи *Стимнон Мегарський* і *Онесикрит*, який ходив у східний похід з Олександром.

Кініки вважали, що багатство, сім'я, становище в суспільстві є кайданами для людини і роблять її глибоко нещасною. Тому необхідно відмовитися від усього цього, жити згідно з природою, харчуючись чим доведеться. По суті, така концепція була виявом протесту проти несправедливо розподілених багатств, майнової та соціальної диференціації. Але якщо для владних структур кініки були небезпечними і підозрілими, то серед бідних верств вони були досить популярними.

Суперечність філософських вчень, неможливість дати відповіді на поставлені життям питання привели до виникнення ще однієї школи – *скептичної*, яку очолив *Піррон* (рубіж III–II ст. до н. е.). Скептики проголосили принцип відмови від догми, а всі філософські системи, засновані на певних теоріях, називали догматичними. Тобто, вони зовсім нічого не стверджували, а їхньою основною заслугою була критика сучасних їм філософських теорій.



В елліністичний період з'являлися і твори, що базувалися на стародавньосхідній філософській традиції. Серед них слід виділити книгу «Екклесіаст» («Проповідуючий на зборах»), яка однією з останніх була включена в Біблію, а написана на початку III ст. до н. е. в Палестині під час правління Птолемеїв. Починається вона фразою, яка стала приказкою: «Суєта суєт, і все суєта», і доводить марність людських зусиль у досягненні щастя. Згадується в ній про бога, але він грізний, недоступний людському розумінню і байдужий до людей.

Своєрідною філософською притчею є і біблійна книга *Іова*, створена в IV ст. до н. е., можливо в Едомі, на півдні від Палестини. Згідно з її змістом, бог, бажаючи випробувати праведного Іова, насилає на нього нещастя. У творі звучить мотив, що бог посилає страждання не лише як покарання, а і як спосіб очищення людської душі.

У цілому ж елліністичні філософські системи являли собою новий крок вперед у розвитку науково-теоретичної думки, помітно вплинули на подальший розвиток філософії в країнах Східного Середземномор'я, а також через східні вчення і римський стоїцизм – на християнство.

5. РОЗВИТОК ЛІТЕРАТУРИ

Суттєві зміни сталися і в літературі елліністичного періоду. Літературний процес продовжив традиції класичного часу і відображав істотні зміни в соціально-духовній сфері тієї епохи: з'являються нові форми в поезії і прозі, дещо занепадає драматургія і публіцистика, збільшується коло авторів. З елліністичного часу до нас дійшли імена більш як 1100 письменників різних жанрів, що свідчило про зростання потреб читача і значення літератури серед широких мас. Елліністична



Театр у Прієні





Менандр

література, відображаючи нові умови і задовольняючи нові потреби читачів, розвивалася на базі класичної літератури. Як і в класичний період, великий вплив на літературу мав театр і театральні вистави.

Хоча театри існували тепер у всіх містах, рівень театального мистецтва був значно нижчим, ніж за класичного часу: театр став просто розвагою, дозвіллям, позбавленим серйозних суспільних ідей. Театральні приміщення стають грандіознішими, прикрашеними спорудами, але зазнає змін і саме театральне дійство. З постановок зникає хор, і дії розігруються лише акторами не в оркестрі, а в проксенії, підвищенні перед сценою. Змінюється і реквізит акторів: замість потворної великої маски і короткої комічної туніки використовувалися маски, наближені до реальних людських рис і повсякденного життя. Крім того, більшого значення набули декорації, покращилася театральна міміка, було введено балет. Таким

чином, в міру згасання політичного життя полісів театр з політично-виховного закладу перетворювався у видовищно-розважальний, місце забави і відпочинку.

В елліністичний час продовжували ставитися трагедії на міфологічні і сучасні сюжети, але головним жанром драматургії стає побутова комедія. Серед відомих драматургів слід відзначити *Лікофрона* (трагедія про страждання обложеного ворогами м. *Кассандрії*) і сатирична драма «*Менедель*»).

Найпопулярнішим драматичним жанром епохи еллінізму стала нова комедія, або комедія моралі, яка зображувала зіткнення різних характерів, наприклад, мудрого старця, хвалькуватого воїна, благородної дівчини, підступного звідника, спритного спокусника. Одним з найкращих представників цього напрямку побутової драми був поет *Менандр* (342-292 рр. до н. е.), друг Епікура. Сюжети його комедій базуються на різних непорозуміннях і випадковостях, але відображали повсякденні турботи афінян і були далекими від політичних пристрастей класичної комедії. Повністю до нас дійшла лише одна його комедія «*Буркотун*», знайдена в Єгипті 1958 р.

У комедії (інший переклад назви – «*Буркун*») розповідається про вічно роздратованого старого *Кнемона*, якого покинула дружина і він залишився з дочкою. У молоду дівчину закохався син багатого сусіда, але батько проти заміжжя дочки. З Кнемоном стається нещасний випадок – він упав у колодязь, звідки його витягнули пасинок і коханий дочки. Кнемон після цього погодився на шлюб, але не побажав брати участь у загальному святкуванні. Взагалі, всі комедії Менандра мають щасливе закінчення: закохані сходяться, батьки і діти знаходять одні одних. Такі розв'язки були досить



Грецькі гетери



рідкісними в реальному житті, але на сцені створювалися ілюзії досягнутого щастя; це була свого роду утопія, яка допомагала глядачам не втрачати надії у тому суворому світі, де вони жили. Це забезпечувало комедіям Менандра величезну популярність і значне поширення в елліністичному світі.

Крім побутових комедій, популярними були дрібні комічні жанри, такі, як *міміямби*, *пантоміми* та інші. Міміямби (до нас дійшли «Міміямби» Геронда, III ст. до н. е.) – невеликі побутові сценки з декількома діючими особами. Наприклад, сценка, де мати приводить свого сина до вчителя і просить покарати його за лінощі. Геронд був також майстром *діатриб*. У формі діатриб, що були поєднанням прози і віршів, серйозні думки чергуються з гумором і сарказмом.

Якщо Афіни стали центром побутової комедії, то Александрія була центром елліністичної поезії. Тут було створено особливий поетичний стиль, названий *александризмом*. Він передбачав ерудицію автора, розробку зовнішньої форми твору, старанність при побудові кожного рядка, відмову від простонародних слів. Така поезія призначалася для вузького кола придворної та інтелектуальної еліти. Засновником цього стилю був *Каллімах* (310-240 рр. до н. е.), вихователь спадкоємця єгипетського престолу, блискуче підготовлений філолог, плідний поет. Його перу належать різноманітні твори на міфологічні, історичні і літературні теми. Найпопулярнішими серед них були поеми «Гекала» і «Причини». У першій з них пояснюється малозрозумілий в III ст. до н. е. міф про святкування гекалій.

Каллімах складав також невеликі *епіграми*, твори, написані досить рідкісним поетичним розміром – *ямбом*. У них часто звучали мотиви народних переказів: розповідь про мілетського мудреця Фалеса, байка про сперечання лавра і маслини тощо. У гімнах на честь найвідоміших грецьких богів Каллімах не стільки прославляє боже-ственну природу, скільки вирішує художні завдання передачі людських відносин, опису природи чи пояснення якогось обряду. Один із сюжетів Каллімаха про присвяту царицею Беренікою кучерів свого волосся храму Афіни як обітницю на честь щасливого

повернення свого чоловіка Птолемея II із сирійського походу був опрацьований римським поетом *Катуллом* («Коса Береніки») і цим увійшов у світову поезію.

Каллімаха та його александрійську школу наслідували й інші поети елліністичної епохи. Так, *Арат* із Сол написав велику поему «Явища» (нагадувала «Причини» Каллімаха), в якій у поетичній формі описав зірки і пов'язані з ними легенди. *Никомандр* з Колофона створив поему про отрути і антиотрути, поетичні трактати із землеробства і бджільництва.

Жанр епіграм продовжили *Асклепіад*, *Посидипп* і *Леонід* (III ст. до н. е.). У коротких епіграмах давалися невеликі, але досить точні і тонкі характеристики різноманітних явищ повсякденного життя, відносин, різних характерів, думок і почуттів, навіть простого народу (пастухів, рибалок, ремісників). Інколи епіграми носили сатиричний характер (звідси більш пізнє значення цього слова).



Арат із Сол





Феокрит

На противагу александрійській школі відомої популярності набув і жанр героїчного епосу, найвідомішим представником якого був *Аполлоній Родоський* (III ст. до н. е.). Його поема «*Аргонавтика*» присвячена докладному опису плавання аргонавтів до берегів Колхиди за золотим руном. Поетичним шедевром еллінізму вважається уривок з поеми про кохання *Медеї* і *Ясона*.

Незадоволення життям у великих містах під гнітом царської адміністрації, соціальної напруги і політичної напруженості привело до ідеалізації сільського життя, близького до природи. З'являється жанр *буколічної поезії*, або *ідилії*. Один із основоположників жанру ідилії *Феокрит Сиракузький* (315-260 рр. до н. е.) у своїх творах описував розмови і кохання пастухів на фоні прекрасного пейзажу, тобто він створив штучний світ безтурботних людей, який різко контрастував з реальним життям. Поряд з цим Феокрит, як і Каллімах,

прославляв елліністичних правителів – сиракузького тирана Гієрона, Птолемея II та його дружину, бо без цього було неможливим благополучне існування елліністичних поетів. Тобто для них був характерний *сервілізм* – схилення перед носіями верховної влади, їхнім оточенням, впливовими і багатими людьми. У «*Посланні до Птолемея*» Феокрит надзвичайно перебільшує заслуги і особисті здобутки царя, який нібито перевершив своїми подвигами Олександра Македонського, завоював тисячі країн і різних народів та заснував 33 333 міста. Поет звертається до єгипетського царя:

*Радуйся, царю Птолемею! Оспівувати тебе я буду
Однаково з напівбогами іншими...*

[Феокрит. Послання, XVIII, 136-138]

Гострі соціальні протиріччя і контрасти в елліністичному світі привели до створення соціальних утопій, які зазнали впливу і політичних трактатів філософів класичної Греції, і різних східних вчень. Прикладом може служити «*Держава Сонця*» *Ямбула*, де мова йшла про подорож на чудесні острови, присвячені богу Сонця. На них жили ідеальні люди, відносини між якими базувалися на повній рівноправності; у них спільні дружини і діти, вони по черзі служать один одному. Ямбул, від імені якого ведеться розповідь, зі своїми супутниками не були прийняті в це товариство через непридатність для такого життя. Ці країни знаходяться на краю ойкумени, в далекій Аравії чи Індії. У романі *Евгемера «Священна хроніка»* розвивається цікава концепція походження божеств: боги – це обожнені за свої заслуги люди. Зображені у творах Ямбула і Евгемера суспільства вільні від рабства, соціальних конфліктів і вад, засновані на вільній праці та колективній (у Ямбула) чи державній (у Евгемера) власності.

Східний вплив на грекомовну літературу привів і до появи прозаїчних романів та повістей. Прозаїчні повісті псевдоісторичного та повчального жанру, написані в IV–II ст. до н. е., були включені до Біблії; це книги *Іова*, *Руф*, *Есфір*, *Юдиф*, *Товит* і уривок «*Сусанна і старці*» – три останні збереглися лише в грецькому перекладі.



Сюжети романів також бралися з історії східних держав: до II ст. до н. е. належить уривок з роману «*Сон Нектанеба*»; в I ст. до н. е. було написано роман про *Ніну* і *Семіраміду*, правителів Ассирії.

У східній літературі отримують широке розповсюдження збірники повчальних афоризмів, які служили порадиниками для практичного життя («*Повість про Ахікара*», «*Книга Ісуса, сина Сирахова*» та ін.).

Паралельно з художньою літературою існували мовознавство, філологія, учбова література і поезія. Була проведена колосальна робота по збору матеріалів, розгляду і систематизації творів давніх поетів і прозаїків, складала словники тощо. Одночасно проводилося очищення текстів від пізніших нашарувань, вставок (*інтерполяцій*) і перекручень. Критика мовознавців інколи переходила через край, вони були педантичними і прискіпливими. Особливій критиці піддавалися поеми Гомера. Критикою гомерівських поем особливо прославився *Зоїл*, ім'я якого стало символом дріб'язкової, надто суворої і пустої критики. Серед серйозних критиків поем Гомера слід виділити засновника александрійської аналітичної школи *Зенодота Ефеського*. Крім того, велику цінність становили роботи *Діонісія Фракійського* (II ст. до н. е.). Він уміло відібрав вчення попередніх граматиків і систематизував їх. Граматика Діонісія лягла в основу граматики наступних часів і служила шкільним посібником аж до епохи Ренесансу.

Писалися твори і місцевими мовами, вони зберігали традиційні форми релігійного гімну, магічних і заупокійних текстів, повчань і пророцтв, казок, хронік і т. п., але відображали в тій чи іншій мірі світогляд епохи еллінізму («*Екклесіаст*», казки про *Хаємусета*).

У цілому елліністична література мала свою ідейно-художню спрямованість: неглибокий ідейний зміст, дослідження внутрішнього світу окремої людини, ігнорування суспільних потреб, розробка реальних сюжетів, інтерес до людської психології тощо.

Значного розвитку в елліністичну епоху досягла й історична наука. Сюжетами історичних творів ставали події недавнього минулого і сучасного. На вибір теми і висвітлення подій авторами впливали політична боротьба, політичні і філософські теорії сучасної їм епохи. В історичних творах аналізувалися питання про роль долі і видатних особистостей в історії, про ідеальну форму держави, про об'єднання історії окремих країн у всесвітню історію тощо. Поза своєю формою твори багатьох істориків знаходилися на межі з художньою літературою: виклад подій майстерно драматизувався, використовувалися риторичні прийоми, розраховані на емоційний вплив на широку аудиторію. У такому стилі писали історію Олександра Македонського *Каллісфен* (кінець IV ст. до н. е.), *Клітарх Александрійський* (не раніше 280-270 рр. до н. е.), історію греків Західного Середземномор'я – *Тимей з Тавроменія* (після 264 р. до н. е.), історію Греції – *Філарх Афінський* (з 280 до 219 р. до н. е.). Інший напрямок історіографії, не виключаючи тенденційності, дотримувався суворішого і сухішого викладу фактів, наприклад історія походів Олександра, написана *Птолемеем I* після 301 р. до н. е., історія боротьби діадохів *Ієроніма з Кардії* (не раніше 272 р. до н. е.) та ін. Відомим істориком *Полібієм* була написана всесвітня історія з 220 до 146 р. до н. е., вслід за яким почали писати всесвітню історію в I ст. до н. е. *Посидоній з Анамеї*, *Микола Дамаський*, *Агатархід Кнідський*, *Діодор Сицилійський*. Але продовжувала



розроблятися й історія окремих держав. Уже з III ст. до н. е. з'явилися праці грецькою мовою місцевих жерців-вчених – *Манефона* (історія фараонівського Єгипту), *Бероса* (історія Вавилону), *Аполлодора з Артеміді* (історія парфян). З'явилися також історичні твори місцевими мовами (наприклад, книги Маккавіїв про повстання Іудеї проти Селевкідів).

6. МІСТОБУДУВАННЯ Й АРХІТЕКТУРА

Процес заснування нових міст під впливом східного походу Олександра став могутнім імпульсом для розвитку містобудування й архітектури. Нові міста будувалися з урахуванням принципів планування, розроблених ще в V ст. до н. е. *Гіпподамом Мілетським*. Однак лише в елліністичний період містобудівельні принципи досягли повної досконалості і полягали ось у чому: 1) вибір для нового міста місцевості зі сприятливим кліматом, водопостачанням, на перехрестях торгових шляхів, зручної для ведення оборони; 2) наявність генерального плану забудови; 3) планування забудови паралельно-перпендикулярним способом, коли до головних вулиць (одна чи декілька) примикали перпендикулярно допоміжні; 4) поділ міста на рівні квартали і блочна забудова кварталів. До головної, найширшої вулиці (в Александрії ширина двох головних вулиць дорівнювала 30 м) примикала агора-площа, оточена з 3-х сторін громадськими будівлями і торговими портиками, храмами і гімнасіями. Стадіони, театри, сади і парки для відпочинку й оздоровлення еллінів розміщувалися на окраїнах міст на ділянках з відпо-

Процес заснування нових міст під впливом східного походу Олександра став могутнім імпульсом для розвитку містобудування й архітектури. Нові міста будувалися з урахуванням принципів планування,

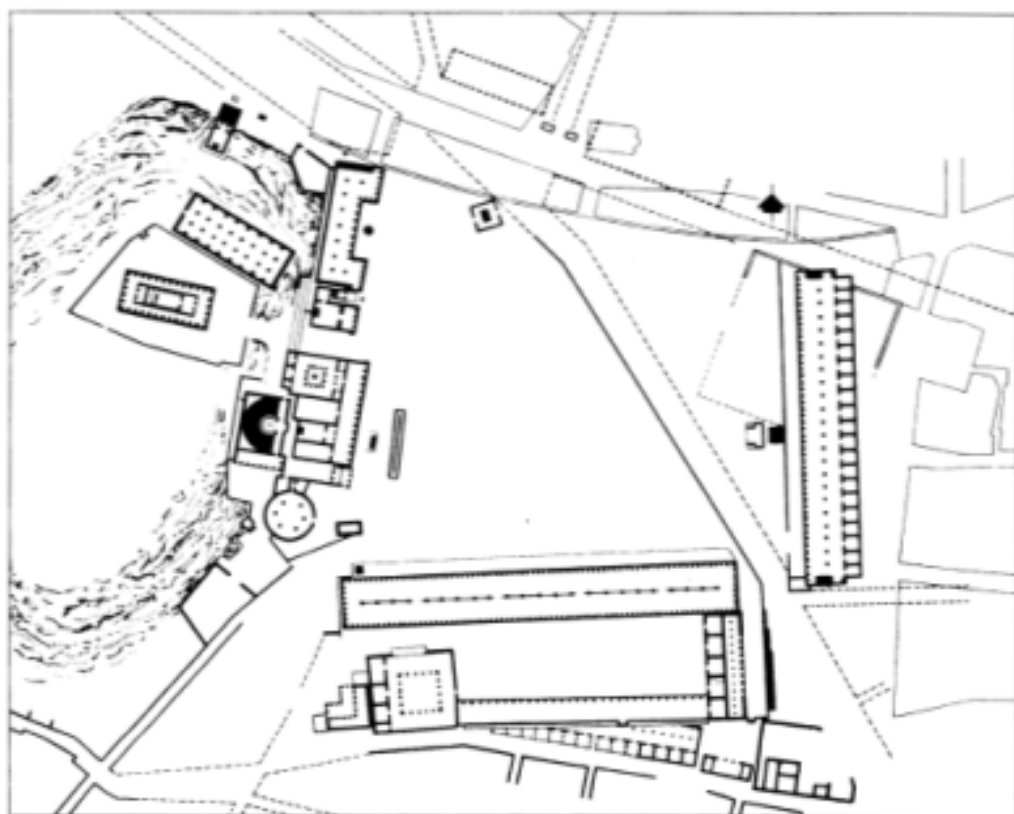

План афінської агори епохи еллінізму



відним рельєфом. Шкідливі ремісничі виробництва (наприклад, керамічне і шкіряне) виносилися теж на окраїни або навіть за межі міста, яке обносилося оборонними стінами зі сторожовими баштами, а на найвищому і важливому в стратегічному відношенні місці будувалася цитадель.

При будівництві міст пильна увага приділялася водопостачанню (питна вода подавалася по трубопроводу, інколи за декілька кілометрів від міського поселення) і системі каналізації (відвід стічних вод), підтримці благоустрою і санітарного стану (зберігся указ пергамського царя III ст. до н. е. щодо підтримки чистоти вулиць і площ, ремонту всіх міських споруд, будівництва колодязів, де вказувалися суворі заходи за його порушення).

Предметом особливої уваги елліністичних царів був благоустрій столиць. Александрія Єгипетська, Антіохія на Оронті, Селевкія на Тифі, Пергам, Родос, Мілет і багато інших перетворюються на прекрасні міста з розкішними палацами, грандіозними храмами, тінистими парками, громадськими будівлями, торговими рядами, портиками для прогулянок тощо. Наприклад, Александрія (архітектор *Динократ*) славилася громадським парком під назвою *Гай Пана*, Антіохія – своєю *Дафною*, які багатством споруд і розкоші не поступалися французькому Версалю епохи Людовиків.

Турбота про благоустрій міст, значні матеріальні і людські ресурси сприяли підйому елліністичної архітектури, яка, продовжуючи грецькі традиції, внесла багато нового у розробку різних типів споруд. Храм втрачає значення основної споруди елліністичної архітектури, хоча в усіх містах будувалася велика кількість храмів різним богам. Вони стали більших розмірів, з розкішним оздобленням, подвійним рядом колон,

які оточували стіни храму – так званій *диптер*. Через великий обсяг робіт, нестачу коштів будівництво їх розтягувалося на десятки і сотні літ. Найграндіознішими і найкрасивішими вважалися храм *Артеміді* в Ефесі (побудований на місці спаленого Геростратом у день народження Олександра Великого), *Серапеум* в Александрії (архітектор *Парменіск*, III ст. до н. е.), храм *Аполлона* в *Дидімах* (біля Мілета, будувався двісті років (з 300 р. до н. е.) і не був закінчений), храм *Зевса* в Афінах (архітектор *Коссутій*, будівництво розпочато в II ст. до н. е., закінчено в II ст. н. е.), храм *Артеміді* в Магнесії (архітектор *Гермоген*, будівництво з 220-206 до 129 р. до н. е.). Одночасно і так же повільно будувалися і реставрувалися храми місцевих божеств: храм бога *Гора* в Едфу (з 257 по 57 р. до н. е.), богині *Хатор* в Дендері (з 117 р. до н. е. по 98 р. н. е.), бога *Хнума* в Есні (з 165 р. до н. е. до середини III ст. н. е.), богині Ісиди на о. Філе, бога *Мардука* у Вавилонії, храми бога *Набу* в Борсіппі і Урці, храм-гробниця тирана Мавсола в Галікарнасі (*Мавзолей*).



Мавзолей в Галікарнасі



Поряд з храмами, які будувалися переважно в іонійському ордері ззовні і коринфському ордері всередині, поширився й інший вид культових споруд – монументальні *вівтарі-перистилі*, найзнаменитішим серед них був Пергамський.

Вищої точки архітектурне мистецтво досягло в будівництві декоративних споруд для урочистих зборів і святкувань, засідань пританів, членів буле, народних зборів (пританеї, булевтерії, еклесистерії) тощо. Так, за наказом Олександра, була побудована розкішна палатка для урочистого обіду з приводу реєстрації шлюбу македонських солдатів з азійськими дівчатами, а при Птолемей Філадельфі побудували величезний павільйон для парадних обідів.

Специфікою елліністичного періоду можна вважати появу нового типу громадських споруд: бібліотек (в Александрії, Пергамі, Антіохії на Оронті), мусейону (в Александрії, Антіохії на Оронті), Фароського маяка, так званої «Башти вітрів» в Афінах, які були центрами наукових досліджень чи практичного застосування наукових знань; арсеналів, доків, стадіонів, гімнасіїв і палестр. До найграндіозніших споруд старовини належав Фароський маяк, побудований архітектором *Состратом* з Гніда в 280 р. до н. е. Це була триярусна споруда: перший ярус являв собою квадратну споруду, сторони якої були зорієнтовані за сторонами світу; другий – у вигляді восьмигранної башти, грані якої були орієнтовані за напрямками 8 головних вітрів; третій мав форму циліндра, увінчаного куполом, на якому стояла 7-метрова статуя бога морів Посейдона і горів вогонь маяка.

У III–II ст. до н. е. склався тип багатого приватного будинку з перистилем, прикрашеного мозаїкою, розписами і скульптурою. Розроблялися два типи житлових будинків: 1) блок декількох будинків-квартир із суміжними стінами, що утворювали міський квартал; 2) окремий будинок – міська вілла з численними кімнатами, які групувалися навколо оточеного колонами двору (так званий перистильний будинок).

У той же час з'являються багатоповерхові будинки, призначені для квартир для бідняків (в Александрії, Арадї, на Делосі та інших містах).

Взагалі, для елліністичної архітектури характерне прагнення до грандіозності будівель, розкоші внутрішнього і зовнішнього оздоблення, підкресленої помпезності і масштабності, які пригнічували людину, підкреслюючи її слабкість і нікчемність перед особою

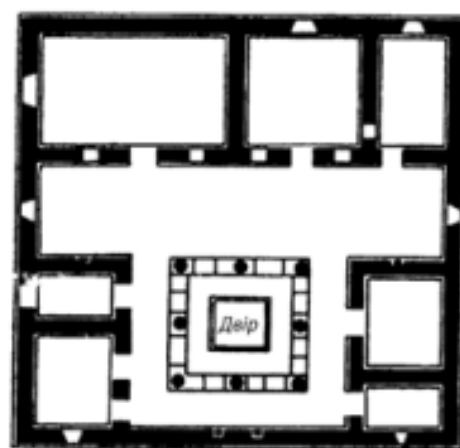

План будинку заможного грека
(IV–III ст. до н. е.)



могутнього монарха чи божественних сил. Разом з тим переважання утилітарних типів споруд, прагнення до практицизму і раціоналізму вело до втрати почуття прекрасного, яке було властиве класичній архітектурі.

7. СКУЛЬПТУРА І ЖИВОПИС

Аналогічні напрямки художніх пошуків простежуються і в розвитку скульптури. Інтерес до скульптурних робіт в елліністичний період, можливо, був навіть значнішим, аніж у класичну епоху. Скульптури прикрашали приватні будинки і громадські споруди, площі й акрополі, перехрестя доріг і паркові зони. Навіть у невеликих містечках була величезна кількість статуй. Наприклад, у м. Терм македонський цар Філіпп V в кінці III ст. до н. е. захопив 2 тис. статуй. Попит на скульптуру породжував їх масове виготовлення, що неминуче вело до згасання творчого начала, але зростання ремісничої техніки.

Елліністичні скульптори змінили свій підхід до образу члена полісного колективу і до богів. Божество для них – це не прекрасна, добра і могутня істота, а примхлива

і грізна сила або просто людський образ. На скульптурах позначилися і віяння елліністичної епохи: дух неспокою і напруження, реалізм, що часто приводив до грубого практицизму, підвищений інтерес до особистостей тощо.

Водночас продовжувала розвиватися монументальна скульптура, призначена для площ, храмів, громадських споруд. Для неї були характерні міфологічні сюжети, грандіозність, складність композиції, підкреслений драматизм, театральність. Шедеврами монументальної скульптури вважають статую богині *Тіхе* (долі), захисниці м. Антіохії на Оронті (скульптор *Євтихід* із *Сикіона*, кінця IV – початку III ст. до н. е.), *Афродити Мілоської* (скульптор *Агесандр*, чи *Александр*, II ст. до н. е.), *Ніки Самофракійської* (невідомого скульптора, початок III ст. до н. е.), *Афродити Кіренської* (II–I ст. до н. е.), присвячені богиням перемоги, кохання, краси і людської долі.

Найвідомішими скульптурними школами елліністичної епохи були *пергамська* і *родоська*. Хоча пергамська школа і розвивала художні принципи *Скопаса* (прояви почуттів, стрімкі рухи, внутрішня напруга), вона виробила свої



Богиня Тіхе з Антіохії



віяння, розробляючи реалістичний портрет зображення. Прикладами творчості пергамської школи є скульптурні групи галлів («Умираючий галл», «Галл, який вбиває себе і свою сім'ю»), в яких реалістично переданий образ галлів і подана глибока психологічна характеристика цих войовничих варварів.

Завдяки виразності передачі страждань, які переживає людина, світовою популярністю користується група *Ніобід*, створена *Праксителем* чи *Скопасом*. У скульптурі вражає вираз обличчя матері, яка бачить, як падають одна за одною її дочки, підкошені безпощадними стрілами Аполлона, який мстить Ніобі за її гордість.



Умираючий галл



Ніка Самофракійська

Прекрасним зразком не лише елліністичної архітектури, але й скульптури був *Пергамський вівтар* – меморіальний комплекс, побудований Евменом II на честь перемоги над галатами в 180 р. до н. е. Його цоколь був покритий фризом завдовжки 120 м, на якому зображені останні хвилини грандіозної битви богів

і гігантів за владу над світом і людьми. Доля титанів визначена, боги торжествують перемогу. Гіганти зображені як неповноцінні істоти і тому мають загинути, а влада над світом повинна належати по праву прекрасним і сильним людиноподібним богам Олімпу. Автор відновлює в скульп-



Пергамський вівтар Зевса



турі міфологічний пласт про перемогу грецьких богів – уособлення цивілізованого начала над неповноцінними страхомиськами – уособленням варварства.

Родоська школа була представлена Лісиппом (друга половина IV ст. до н. е.) і його учнями. Лісипп індивідуалізував художню творчість, відкривши еру грецького портретного мистецтва. Із скульптурних творів Лісиппа великою популярністю користувалися мармурові і бронзові статуї Олександра Македонського і композиція, яка зображувала битву при Граніку. За наказом царя було вилито з міді в натуральний ріст 25 вершників, супутників Олександра, які загинули при Граніку. З інших творів Лісиппа відомі колосальна статуя Геракла, який сидить на скелі, статуї Зевса і *Посейдона*. Лісипп мав багато учнів, які розвивали принципи заснованої ним Сикіонської школи: образ сильного й атлетичного чоловіка, правителя або його сатрапа з владним поглядом і величезною силою волі (статуя «Елліністичний правитель»).



Фарнезький бик



Лаокоон

Серед шедеврів родоської школи – знаменита скульптурна група «Лаокоон і його сини» (I ст. до н. е., скульптори Агесандр, Афінодор і Полідор), яка зображувала смерть у муках троянського жерця та його синів від укусів змій (епізод Троянської війни), а також багатофігурна група «Фарнезький бик» (II ст. до н. е., скульптори Аполлоній і Тавриск), де показана страта злої цариці Дірки синами Антіопи. Прагнення до величного і колосального знайшло свій вияв у родоській статуї бога Сонця (Геліоса) заввишки 34 м, відомій під іменем «Родоського колоса», вилитій з бронзи учнем Лісиппа, майстром Харесомсом з Лінда в 276 р. до н. е. Виготовляли статую 12 років і витратили не менше 300 талантів. Вона прикрашала родоський порт, служила маяком і була зруйнована внаслідок землетрусу (227 або 220 р. до н. е.). Через декілька років руїни колоса були





Аполлон Бельведерський

сового виробництва теракот було беотійське місто Танагра, тому їх досить часто називають *танагрськими теракотами*.

Реалістичні риси, властиві грецькій скульптурі IV ст. до н. е., характерні також і для живопису. Найтипівішим серед художників-живописців епохи еллінізму був *Апеллес з Колофона* (кінець IV ст. до н. е.), який прославився своїми портретами Олександра. Найбільше захоплення і здивування у цих портретах викликали надзвичайно тонке моделювання фігур і реалістичність зображення. Розповідають, що при вигляді намальованого коня Олександра справжні коні іржали, приймаючи зображення за справжнього скакуна. Серед інших робіт Апеллеса виділяється малюнок *Афродити Анадіомени*, яка виходить з води після купання. Робота була настільки досконалою (особливо зображення волосся богині), що наступні покоління художників нічого не могли додати до неї. Характерними рисами творчості Апеллеса були: правильність малюнка, модуляція фігур, психологічна точність передачі характерів і душевних страждань, колоритність і яскравість фарб. Крім особистої обдарованості і талановитості, художник до-

зібрані і на 900 верблюдах переправлені в Сирію, де їх переплавили на метал.

Серед інших шедеврів елліністичної епохи до нас дійшли скульптури *Аполлона Бельведерського*, *Венери Мілоської*, *Венери Капітолійської*, *Венери Медичі*, «Перемоги», в яких відчувається прекрасне знання людського тіла і любов до нього у творців цих пам'ятників.

Великих успіхів досягло також мистецтво різьблення на камені. Чудовим зразком його є так звана «*Камея Гонзаго*» (III ст. до н. е.), що зображує профіль голови царя Птолемея II і цариці Арсиної.

Свого роду малою скульптурою були невеликі зображення з обпаленої глини (*теракота*), що зображували простих громадян, побутові сценки, які дуже любили жителі елліністичних міст, до того ж вони випускалися у великій кількості, були дешевими і доступними широким верствам населення. Одним із центрів ма-



Жіночий портрет із Фаюма



сконалістю своїх картин зобов'язаний також удосконаленню гама фарб. Так звана *енкаустика*, мистецтво особливим чином готувати і накладати на матеріал воскові фарби, отримала в його творчості подальший розвиток.

Значний інтерес становлять *фаюмські портрети* невідомих художників. Вони намальовані на дерев'яних дошках і вражають різноманіттям фарб і майстерністю передачі виразу обличчя.

Самостійну галузь художньої творчості представляла *мозаїка* – мистецтво поєднання в картинах чи орнаментах кусочків мармуру і скла.

Таким чином, елліністична культура в цілому і її самостійні види зокрема були закономірним етапом у розвитку світової культури і важливим рубежем у становленні єдиної світової цивілізації.



Лев. Мозаїка з Дафни

Питання для контролю:

- Визначте загальні риси та особливості елліністичної культури.
- Охарактеризуйте основні досягнення елліністичної науки і техніки.
- Проаналізуйте особливості релігійних уявлень елліністичної епохи.
- Обґрунтуйте суть елліністичних філософських систем.
- Опишіть розвиток літературних жанрів у період еллінізму.
- З'ясуйте особливості розвитку містобудування й архітектури.
- Дайте характеристику специфіки елліністичного живопису і скульптури.

Тематика індивідуальних навчально-дослідних завдань:

- Елліністична військова техніка.
- Архімед як винахідник.
- Синкретичні елліністичні божества.
- Філософія стоїків.
- Філософська школа кініків.
- Соціальні утопії в елліністичній літературі.
- Елліністичне місто: традиційне і нове.
- Пергамська і родоська скульптурні школи.



ЗАКІНЧЕННЯ

Вивчення старогрецької історії дає нам можливість простежити загальні закономірності її розвитку як органічної частини історії стародавнього світу і характерні особливості, які зробили грецьку цивілізацію неповторною історичною реальністю із специфічними ознаками, що докорінно відрізнялася від країн Стародавнього Сходу і давньоримського суспільства. Хоча грецька цивілізація виросла на ґрунті розкладу родових відносин, поява класових суспільств і держави в Греції проходила в зовсім іншому природному середовищі.

З II тис. до н. е. примітивна державність у Греції розвивалася, як і в стародавніх країнах, через створення монархічних держав і жорстоку експлуатацію організованого в родові общини населення та рабів. Але цей шлях для стародавніх греків виявився безперспективним і зайшов у безвихідь. Примітивні монархії на Криті та в Ахейській Греції були мало пов'язані з організацією виробництва, являли собою паразитичні об'єднання, приречені на загибель, і занепали в результаті зовнішніх завоювань. Крім того, на відміну від багатьох країн Стародавнього Сходу, для яких характерна етнічна строкатість і необхідність силою зброї та одноосібної влади утримувати в покорі всі різноетнічні елементи, для грецького світу була властива певна етнічна однорідність, яка загалом розвивалася самостійно і автономно. Тому з початком I тис. до н. е. в Греції починає виникати новий тип державного устрою, *поліс*, який виявився стійкою формою історичного розвитку, оскільки створював сприятливі умови для автономії і автаркії, становлення динамічної економіки, складної соціальної структури, прогресивних типів державності та високої культури.

Відносно вищий рівень соціально-економічного розвитку, політичної організації та суспільної свідомості дав можливість грекам відстояти свою незалежність у боротьбі з могутнішою, але порівняно відсталою Перською державою. Перемога в греко-перських війнах привела до швидкого розвитку економіки, а на її основі відбувся короткочасний і стрімкий розквіт класичної давньогрецької культури.

Можна з упевненістю констатувати, що найвидатніші досягнення греків проявилися саме в організації міського життя з високим рівнем благоустрою як важливої умови цивільного існування, встановленні демократичної республіки як найпрогресивнішої форми державного устрою і створенні неперевершеної культури.



На різних етапах історичного розвитку греки вступали в активні контакти з племінним світом Середземномор'я і Причорномор'я, старосхідними країнами, що сприяло взаємозбагаченню всіх народів. Особливо сприятливим вплив грецької цивілізації на інші народності був у період Великої грецької колонізації (VIII–VI ст. до н. е.) та еллінізму (III–I ст. до н. е.).

Однак коли суверенний грецький поліс став відчувати в IV ст. до н. е. кризу, він отримав нові імпульси для свого розвитку в елліністичний період, будучи включеним у рамки величезних територіальних держав, які забезпечили стабільність внутрішньої структури, автономію місту-полісу і його зовнішню безпеку. Але об'єднання грецьких і східних начал виявилось неповним, їх співіснування стало породжувати напруженість, етнічні і соціальні конфлікти. Міжусобні чвари правлячих династій, численні війни виснажували сили елліністичних держав, які починають розпадатися на окремі країни. Цим процесом внутрішнього послаблення і політичної анархії скористалися Рим на заході і Парфія на сході. Хоча грецький поліс, як самоуправна одиниця з великою внутрішньою автономією і місцевими традиціями, і в римський час став одним з основних адміністративних центрів величезної Середземноморської держави і сприяв соціально-економічному та культурному прогресові народів цього регіону.

Формування полісної організації (особливо з демократичними порядками) було одним з найбільших досягнень стародавніх греків. Механізм утвердження демократичної республіки в політичному житті Греції, який передбачав участь у державному управлінні основної маси громадян, був значним кроком уперед в історії політичних інституцій і державних форм організації влади. Ще одним важливим досягненням політичної думки стародавніх греків була розробка поняття громадянина, наділеного сукупністю юридичних прав: особистої свободи, права на земельну ділянку в своєму полісі як основи добробуту і нормального життя, права на захист вітчизни, права брати участь у діяльності народних зборів і управлінні державою. Усвідомлення цих прав і використання їх у повсякденному житті робило грецького громадянина людиною широкого політичного світогляду з високою самосвідомістю.

Неперевершеним виявився і вклад стародавніх греків у розвиток європейської і світової культури. Високий рівень, створені шедеври, глибина і різноманітність проявів, плідотворність ідей виділяють грецьку культуру, як феномен, серед багатьох інших національних культурних систем.

Досягнення грецьких майстрів були вражаючими і неперевершеними у більшості галузей культурної творчості: у філософії (розробка систем матеріалізму та ідеалізму, вчень натурфілософів, стоїків і кініків), архітектурі (винайдення ордерської системи, регулярне містобудування), літературі (створення жанрів трагедії, комедії, лірики, епосу, публіцистики), науці (принципи геліоцентричної концепції побудови всесвіту, вчення про еволюцію організмів, анатомічна теорія складу речовин, принципи формальної логіки й елементарної математики тощо).

Важливою ознакою грецької культури був її гуманістичний характер, тобто в центрі культурної творчості стояв громадянин як носій найкращих людських якостей. А високий рівень розвитку давньогрецької культури можна пояснити значним економічним потенціалом полісів, створеним завдяки раціональній організації робочої праці та вихованню високоінтелектуального громадянина – не лише спожива-



ча, але й знавця та цінителя культури, потреби й інтереси якого надихали майстрів на створення шедеврів. Тобто були створені такі соціокультурні умови, які сприяли реалізації кожним громадянином своїх творчих можливостей.

Таким чином, вплив стародавніх греків на наступний розвиток європейської і світової цивілізації полягав не лише у створенні умов чи наданні імпульсів для її дальшого розвитку, а й включенні цілого ряду досягнень греків в структуру сучасних культур різних народів світу як їх органічних і невід'ємних частин.



Додаток

1

ХРОНОЛОГІЧНА ТАБЛИЦЯ

Рубіж III тис. до н.е. –
XII ст. до н.е.

– егейський, або крито-мікенський період. Утворення ранньодержавних об'єднань на о. Крит та в Ахейській Греції.

XXX–XXIII ст. до н.е.

– ранньомінойський період. Панування родоплеми-них відносин на о. Крит.

XXX–XXI ст. до н.е.

– ранньоелладський період. Панування первіснооб-щинних відносин. Догрецьке населення.

XXII–XVIII ст. до н.е.

– період старих палаців, утворення перших держав, поява писемності, об'єднання Криту.

XX–XVII ст. до н.е.

– середньоелладський період. Проникнення і розсе-лення ахейців у південній частині Балканської Гре-ції та початок розпаду родоплеми-них відносин.

XVII–XV ст. до н.е.

– період нових палаців, розквіту критської держав-ності і культури, створення Критської морської дер-жави та її завоювання ахейцями.

XVI–XII ст. до н.е.

– пізньоелладський, або мікенський, період. Виник-нення ранньодержавних об'єднань, поява писемнос-ті, розквіт мікенської цивілізації та її падіння.

1240–1230 рр. до н.е.

– прийнята дата Троянської війни.

XI ст. до н.е.

– проникнення дорійських племен у Пелопоннес.

XI–IX ст. до н.е.

– гомерівський, або передполісний, період (доба по-ширення заліза).

776 р. до н.е.

– проведення перших Олімпійських ігор.

VIII–VI ст. до н.е.

– архаїчний період. Велика грецька колонізація.

754 р. до н.е.

– початок складання списків ефорів у Спарті.

Близько 750 р. до н.е.

– перша грецька колонія на о. Пітекусса.

733 р. до н.е.

– заснування Сиракуз.

Друга половина VIII ст.
до н.е.

– 1-ша Мессенська війна.



683 р. до н.е.	– початок складання списків вищих посадових осіб-архонтів в Афінах.
657–585 рр. до н.е.	– тиранія в Коринфі.
Близько 640 р. до н.е.	– Кілонова змова (спроба Кілона захопити владу в Афінах).
Друга половина VII ст. до н.е.	– 2-га Мессенська війна.
621 р. до н.е.	– закони Драконта в Афінах.
VI ст. до н.е.	– доба розквіту іонійської натурфілософії.
594 р. до н.е.	– законодавство Солона.
560–510 рр. до н.е.	– тиранія Пісистрата та його синів в Афінах.
Середина VI ст. до н.е.	– створення Пелопоннеського союзу.
537–522 рр. до н.е.	– тиранія Полікрата на о. Самос.
509 р. до н.е.	– повстання в Афінах і демократична конституція Клісфена.
V - перша половина IV ст. до н.е.	– класичний період.
500–449 рр. до н.е.	– греко-перські війни.
500–494 рр. до н.е.	– повстання малоазійських греків проти персів.
498–454 рр. до н.е.	– правління Олександра I в Македонії
494 р. до н.е.	– зруйнування Мілета персами.
492 р. до н.е.	– перша спроба вторгнення персів у Балканську Грецію.
490 р. до н.е.	– другий похід персів. Марафонська битва.
480 р. до н.е.	– похід Ксеркса на Грецію. Битви при Фермопілах, Артемісії і Саламіні.
480 р. до н.е.	– битва при Гімері, розгром союзників персів карфагенян.
480–438 рр. до н.е.	– правління роду Археанактидів на Боспорі.
479 р. до н.е.	– розгром персів біля Платеїв та мису Мікале.
478–404 рр. до н.е.	– Перший Афінський морський союз.
468 р. до н.е.	– перемога греків над персами при Евримедонті.
464 р. до н.е.	– повстання ілотів в Мессенії (3-тя Мессенська війна)
462 р. до н.е.	– реформа Ефіальта в Афінах.
459–454 рр. до н.е.	– афінські морські експедиції в Єгипет.
454 р. до н.е.	– перенесення союзної скарбниці з Делосу в Афіни. Перетворення морського союзу в Афінську архе. Знищення афінського флоту в Єгипті.
457–446 рр. до н.е.	– Мала Пелопоннеська війна.
453–419 рр. до н.е.	– правління Пердикки II в Македонії.
451 р. до н.е.	– закон Перикла про афінське громадянство.
449 р. до н.е.	– Калліїв мир. Закінчення греко-перських війн.
447 р. до н.е.	– утворення Беотійського союзу на чолі з Фівами.
445 р. до н.е.	– укладення 30-річного миру між Афінами і Спартою.
444–429 рр. до н.е.	– Перикл – перший стратег Афін.



440 р. до н.е.	– повстання афінських союзників на о. Самос.
437 р. до н.е.	– чорноморська ескадра Перикла.
431–404 рр. до н.е.	– Пелопоннеська війна.
431–421 рр. до н.е.	– Архідамова війна.
427 р. до н.е.	– повстання проти афінського панування на о. Лесбос.
425 р. до н.е.	– захоплення афінянами Сфактерії.
422 р. до н.е.	– битва під Амфіполем.
421 р. до н.е.	– Нікіїв мир, закінчення Архідамової війни.
419–399 рр. до н.е.	– правління Архелая в Македонії.
415–413 рр. до н.е.	– сицилійська експедиція афінян та її розгром.
413–404 рр. до н.е.	– Декелейська війна.
411 рр. до н.е.	– олігархічний переворот в Афінах, відміна демократичної конституції.
406 р. до н.е.	– битва біля Аргінуських островів. Процес стратегів.
406–367 рр. до н.е.	– тиранія Діонісія Старшого в Сиракузах. Створення Сиракузької територіальної держави.
405 р. до н.е.	– поразка афінського флоту біля Егоспотамів.
404–403 рр. до н.е.	– тиранія тридцяти в Афінах.
404 р. до н.е.	– капітуляція Афін, закінчення Пелопоннеської війни.
401–400 рр. до н.е.	– експедиція Кіра Молодшого, відступ 10 тисяч грецьких найманців.
400 рр. до н.е.	– закон спартанського ефора Епітадея про свободу заповітів.
399 р. до н.е.	– повстання Кінадона в Спарті.
399–394 рр. до н.е.	– війна Спарті з Персією в Малій Азії.
395–387 рр. до н.е.	– Коринфська війна.
393 р. до н.е.	– відновлення системи афінських укріплень (Довгих стін).
392 р. до н.е.	– різня олігархів в Коринфі.
389–349 рр. до н.е.	– правління боспорського царя Левкона I, розквіт Боспору.
387 р. до н.е.	– Анталкідів, або Царський, мир. Закінчення Коринфської війни.
387–379 рр. до н.е.	– гегемонія Спарті в Греції.
382–379 рр. до н.е.	– війна Спарті проти Халкідського союзу.
379 р. до н.е.	– демократичний переворот у Фівах.
378–355 рр. до н.е.	– Другий Афінський морський союз.
376 р. до н.е.	– перемога афінського флоту над спартанським біля о. Наксос.
371 р. до н.е.	– підписання миру між Афінами і Спартою. Визнання Другого Афінського морського союзу Спартою. Перемога беотійців над спартанцями біля Левктрів.
371–362 рр. до н.е.	– політичне переважання Фів.
370 р. до н.е.	– повстання бідняків в Аргосі (так званий «скіталізмос»).



367 р. до н.е.	– утворення Етолійського союзу.
Близько 365 р. до н.е.	– заснування Мегалополя як центру Аркадського союзу.
362 р. до н.е.	– розгром спартанських військ біля Мантиней. Розпуск Пелопоннеського союзу.
360–357 рр. до н.е.	– війна Афін проти Одриського царства фракійців.
359–336 рр. до н.е.	– правління Філіппа II в Македонії.
357–355 рр. до н.е.	– Союзницька війна. Поразка Афін і розпад Другого Афінського морського союзу.
355–346 рр. до н.е.	– Священна війна в Греції.
352 р. до н.е.	– перемога Філіппа над фокідянами в Фессалії. Втручання Філіппа у Священну війну.
348 р. до н.е.	– руйнування Філіппом Олінфа та знищення Халкідського союзу.
346 р. до н.е.	– кінець Священної війни. Філократів мир. Включення Македонії до складу Дельфійської амфікції.
345–334 рр. до н.е.	– діяльність Тимолеонта щодо відновлення демократії в Сиракузах.
338 р. до н.е.	– битва при Херонеї. Перемога Філіппа II над коаліцією грецьких міст.
337 р. до н.е.	– загальногрецький конгрес в Коринфі. Встановлення македонської гегемонії в Греції.
336 р. до н.е.	– вбивство Філіппа II.
336–323 рр. до н.е.	– правління Олександра Македонського.
30-ті рр. IV ст. до н.е.-	– елліністичний період.
30 р. I ст. до н.е.	– східні походи Олександра Македонського. Створення світової держави Олександра.
334–325 рр. до н.е.	– битва на р. Гранік.
334 р. до н.е.	– битва біля Ісси.
333 р. до н.е.	– перебування Олександра в Єгипті. Заснування Александрії.
332–331 рр. до н.е.	– битва біля Гавгамеллів.
331 р. до н.е.	– змова Філота і розгром опозиції в македонському війську.
329 р. до н.е.	– завоювання Олександром Середньої Азії. Повстання Спітамена.
329–328 рр. до н.е.	– завоювання Олександром Північно-Західної Індії.
327–325 рр. до н.е.	– Олександр у Вавилоні. Проведення реформ для зміцнення єдиної світової держави.
324–323 рр. до н.е.	– смерть Олександра Македонського.
323 р. до н.е.	– повстання греків проти панування македонян. Ламійська війна.
323–322 рр. до н.е.	– війни воєначальників (діадохів) Олександра.
323–301 рр. до н.е.	– тиранія Деметрія Фалерського в Афінах.
317–307 рр. до н.е.	



- 316–287 рр. до н.е. – тиранія Агафокла в Сиракузах. Відродження Сиракузької держави.
- 311 р. до н.е. – другий договір діадохів про розподіл сфер впливу. Вбивство номінальних царів держави Філіппа III Арридея і сина Олександра Македонського Олександра.
- 310–304 рр. до н.е. – правління царя Евмела на Боспорі.
- 306 р. до н.е. – прийняття діадохами царських титулів.
- 301 р. до н.е. – битва біля Ісса.
- Близько 367–168 рр. до н.е. – Етолійський союз.
- 281 р. до н.е. – битва при Куропедіоні в Лідії. Перемога Селевка над Лісимахом. Закінчення війн діадохів. Утворення елліністичних держав.
- Близько 280–146 рр. до н.е. – Ахейський союз.
- 323–30 рр. до н.е. – династія Птолемеїв у Єгипті.
- 312–64 рр. до н.е. – династія Селевкідів в Азії.
- 276–168 рр. до н.е. – династія Антигонідів в Азії.
- 280–277 рр. до н.е. – навала кельтів (галлів) на Балканську Грецію.
- 274–271 рр. до н.е. – Перша сирійська війна між Селевкідами і Птолемеями.
- 267–262 рр. до н.е. – війна коаліції грецьких полісів проти Македонії (Хремонідова війна).
- 258–253 рр. до н.е. – Друга сирійська війна.
- 245–243 рр. до н.е. – Третя сирійська війна.
- 245–241 рр. до н.е. – реформи царя Агіса IV в Спарті.
- 245–213 рр. до н.е. – Арат на чолі Ахейського союзу.
- 235–221 рр. до н.е. – реформи царя Клеомена III в Спарті.
- 221 р. до н.е. – розгром спартанських військ Македонією біля Селассії.
- 220–217 рр. до н.е. – Союзницька війна в Греції (війна Македонії і Ахейського союзу проти етолійців).
- 219–217 рр. до н.е. – Четверта сирійська війна.
- 217 р. до н.е. – поразка селевкідських військ біля Рафії.
- 215–205 рр. до н.е. – Перша римсько-македонська війна.
- 207–192 рр. до н.е. – тиранія Набіса в Спарті.
- 200–196 рр. до н.е. – Друга римсько-македонська війна.
- 197 р. до н.е. – Битва при Кіноскефалах. Розгром македонських військ біля Рафії.
- 192–188 рр. до н.е. – римсько-сирійська війна.
- 190 р. до н.е. – розгром сирійських військ римлянами біля Магнесії (Мала Азія).
- 188 р. до н.е. – Апамейський мир. Ослаблення Селевкідів.
- 171–167 рр. до н.е. – Третя македонська війна.
- 168 р. до н.е. – знищення римлянами Македонського царства.
- 149–146 рр. до н.е. – рух демократичних кіл проти римського панування в Греції на чолі з Андриском.



- | | |
|---------------------|-----------------------------------------------------------------------------------------------------------|
| 146 р. до н.е. | – зруйнування Коринфа і остаточне завоювання римлянами Греції. |
| 132–129 рр. до н.е. | – повстання пергамців під керівництвом Аристоніка проти Риму. |
| 129 р. до н.е. | – розгром Антіоха VII Сидета парфянами. Завоювання Парфією Месопотамії. |
| 107–106 рр. до н.е. | – повстання Савмака на Боспорі. Включення Боспору в склад держави Мітридата VI. |
| 74–63 рр. до н.е. | – Третя війна Мітридата VI з Римом. Розгром Понтійського царства і перетворення його в римську провінцію. |
| 64 р. до н.е. | – перетворення Сирійського царства в римську провінцію. |
| 30 р. до н.е. | – захоплення Єгипту римлянами і закінчення періоду еллінізму. |



ТЕРМІНОЛОГІЧНИЙ СЛОВНИК

А

- antiqua* – старожитність
- авлети* – виконавці, які грали на авлосі (флейті)
- авлос* – музичний духовий інструмент, подібний до кларнета
- автаркія* – самозадоволення
- автономія* – життя за своїми законами
- автохтони* – корінні жителі країни на противагу населенню, яке переселялося до неї пізніше
- агаласси* – індійські племена, які чинили опір військам Олександра Македонського
- агелла*
(*буквально – стадо*) – державні виховні заклади в Спарті
- агема* – гвардійська частина кавалерії
- агон* – публічне випробування юнаків у Спарті
- агора* – народні збори дополісного періоду
- агораноми* – ринкові наглядчі, які спостерігали за зовнішньою торгівлею
- аеди* – оповідачі в Стародавній Греції
- аер* – повітря
- айсимнет* – посередник
- академія* – навчальний заклад в Афінах
- акайваша* – народи, які в давнину населяли Єгипет
- акінак* – короткий меч у персів і скіфів
- аклера* – безклерні общинники
- акрополь* – укріплений центр античного міста
- апейрон* – світ розрізнених явищ (хаос)
- александризм* – поетичний стиль
- амфіктіонія*
(*сусіди*) – релігійно-політичний союз для вирішення мирним шляхом міжособних чвар, а також спільного вшанування предків
- амфіпростиль* – колони, які підтримують портик перед головним входом у храм



<i>амфора</i>	– посуд з двома ручками для збереження вина, меду, олії, а також міра для рідких речовин
<i>аналітики</i>	– прихильники гіперкритицизму в оцінці авторства гомерівських поем
<i>анахоресис</i>	– форма соціальної боротьби: втеча з місця роботи чи проживання з метою ухилення від податків і повинностей на користь державної скарбниці
<i>андраподи</i>	– людиноногі, назва рабів у Стародавній Греції
<i>андролепсія</i>	– викрадання людей
<i>андрон</i>	– приміщення для чоловіків
<i>антестерій</i>	– перший день, присвячений Діонісу
<i>анти</i>	– дві колони перед головним входом у храм
<i>апелла</i>	– народні збори в Спарті
<i>аподекти</i>	– посадові особи, які збирали платежі за оренду і відкуп
<i>апойкіс</i>	– новостворені поселення
<i>апостолеї</i>	– колегія для спостереження за спорядженням і своєчасною відправкою військових кораблів
<i>апофеоза</i>	– обожнювання
<i>апофети</i>	– кладовища в Спарті
<i>апофора</i>	– визначений внесок, натуральний оброк ілотів
<i>аргіростиди</i>	– піша гвардія (воїни з срібними щитами)
<i>ареопаг</i>	– вища державна рада в Афінах
<i>ареопагіт</i>	– член ареопагу
<i>арибали</i>	– флакончики для благовоній
<i>аристой</i>	– кращий, добрий, благородний
<i>аристократія</i>	– влада найзнатніших
<i>архагети</i>	– спартанські царі
<i>архе</i>	– об'єднання держав з гегемонією однієї з них
<i>архів Зенона</i>	– ділові листи, розпорядження, донесення, звіти, рахунки, скарги, договори
<i>архонт</i>	
<i>(начальник, старший)</i>	– вибрані з евпатридів правителі Афін
<i>асебейя</i>	– безбожжя
<i>асилія</i>	– гарантія
<i>аспасії</i>	– індійські гірські племена
<i>ассакеми</i>	– індійські гірські племена
<i>асти</i>	– фракійські племена
<i>астиноми</i>	– посадові особи, які стежили за благоустроєм міст
<i>атараксія</i>	– вище щастя людини, згідно з вченням стоїків
<i>атимія</i>	– позбавлення громадянських прав
<i>атлофети</i>	
<i>(афлофети)</i>	– судді на спортивних змаганнях та іграх
<i>аттиди</i>	– хроніки, присвячені афінській історії
<i>ахайвой</i>	
<i>(ахайваши)</i>	– назва ахейців у Гомера



<i>ахейці</i>	– одна з грецьких народностей
Б	
<i>базиліка</i>	– великий зал для судових процесів та інших публічних зібрань
<i>баліста</i>	– військова машина для метання великого каміння
<i>барбітон</i>	– музичний інструмент
<i>барулка</i>	– блок для пересування вантажів
<i>басилей</i>	– 1) управляючі окремими поселеннями в Пілоському царстві; 2) вожді грецьких племен
<i>басилікограмотій</i>	– царський секретар в Єгипті
<i>басилікой георгой</i>	– царський землероб в Єгипті
<i>бастарди</i>	– незаконні сини спартанців і ілоток
<i>безсмертні</i>	– загін перської гвардії
<i>беотарх</i>	– правитель Беотійського союзу
<i>бізалти</i>	– фракійські племена
<i>брахмани</i>	– індійські жерці
<i>бруттії</i>	– племена Апеннінського півострова
<i>бублон</i>	– книга у вигляді сувою в особливій коробці циліндричної форми
<i>буле</i>	– 1) рада старійшин у гомерівській Греції; 2) Рада п'ятисот в Афінах
<i>булевти</i>	– члени Ради 500
В	
<i>ванака</i>	– пан, повелитель, цар в ахейських державах
<i>варвари</i>	– іноплеменники, які розмовляли на незрозумілих для греків мовах
<i>вершники</i>	– другий розряд афінських громадян за реформою Солона
<i>відкупна система</i>	– здавання податків на відкуп
Г	
<i>галати</i>	– варварські галльські племена
<i>гамори</i>	– великі землевласники в Сиракузах
<i>гангариди</i>	– індійські племена
<i>гармост</i>	– спартанський начальник, який очолював комітет 10-ти
<i>гекатомба</i>	– жертва 100 голів худоби
<i>гекзаметр</i>	– віршований розмір
<i>гектомори</i>	– орендатори-шестидольники
<i>гелеполіс</i>	– машина для облоги міст
<i>геліасти</i>	– члени суду присяжних
<i>гелієя</i>	– суд присяжних в Афінах
<i>геліополіти</i>	– жителі сонячної держави
<i>генеалогія</i>	– родовід
<i>геннекратія</i>	– привілей народження
<i>генос</i>	– рід
<i>геомори</i>	– дрібні землероби в Атиці
<i>герми</i>	– стовпи з зображенням бога Гермеса
<i>герограмаї</i>	– священні писарі в Єгипті
<i>герольди</i>	– послы, вісники
<i>геронт (старець)</i>	– член ради старійшин у Спарті



<i>герусія</i>	– рада старійшин у Спарті
<i>гетейри</i>	– друзі чи товариші македонського царя
<i>гетера</i>	– первісно невольниця з публічного будинку, а з V–IV ст. до н.е. вільна жінка, яка займалася проституцією
<i>гетерії</i>	– організаційні осередки олігархів в Афінах
<i>гетерофонія</i>	– різноголосся
<i>гієродулі</i>	– храмові раби
<i>гіматії</i>	– плащ
<i>гімнасіархи</i>	– багаті громадяни, обов'язком яких було утримання гімнасій за власні кошти
<i>гімнасії</i>	– приміщення для занять фізичними вправами
<i>гінекеї</i>	– приміщення для жінок
<i>гіпархи</i>	– командири кінноти
<i>гіпархії</i>	– 1) кінні підрозділи; 2) частини сатрапій в Сирії
<i>гіппоботи</i>	– великі халкідські землевласники
<i>гіпомейони</i>	– збіднілі громадяни в Спарті
<i>гіпотелейс</i>	– залежні ремісники
<i>гіппагreti</i>	– командири загону охоронців спартанського царя, які на війні охороняли царя, а в мирний час несли поліцейську службу
<i>гіппарх</i>	– начальник кінноти
<i>гомеї (ріові)</i>	– повноправні спартанські громадяни
<i>гопліт</i>	– важкоозброєний воїн
<i>«графє</i>	
<i>параномон»</i>	– скарга на протизаконність
<i>графіті</i>	– написи на глиняних табличках
<i>грифони</i>	– фантастичні чудовиська з пташиною головою на тулубі лева
Д	
<i>«divide et impera»</i>	– розділяй і володарюй
<i>дамаг</i>	– посадова особа в Пілоській державі
<i>данауна</i>	– народи, які в давнину населяли Єгипет
<i>дандарії</i>	– місцеві племена Боспорського царства
<i>дардани</i>	– кочові племена
<i>дарик</i>	– перська золота монета, дорівнює 10 золотим карбованцям
<i>дахи</i>	– степові племена Приуралля
<i>декархії</i>	– комітети десяти олігархів
<i>дем</i>	– сільський територіальний округ в Аттіці
<i>демагоги</i>	– керівники народу
<i>демархи</i>	– старости демів
<i>деміурги</i>	– 1) ремісники; 2) посадові особи, які відали зовнішньополітичними питаннями в Ахейському союзі
<i>демократія</i>	– влада народу
<i>демос</i>	– народ, община



<i>дзюгон</i>	– ряд у фаланзі
<i>дидакал</i>	– вчитель
<i>дикастерії</i>	– 1) приміщення суду; 2) колектив суддів
<i>династи</i>	– малоазійські правителі
<i>диптер</i>	– подвійний ряд колон, які оточували храм
<i>диптихи</i>	– 2 дощечки, з'єднані з одного краю скрепами, які дозволяли розкривати і закривати їх подібно до сучасних палітурок
<i>дифірамби</i>	– обрядові пісні на честь бога Діоніса
<i>діабатерії</i>	– жертвопринесення в Спарті Афіні і Зевсу при переїзді через кордон
<i>діадохі</i>	– восначальники Олександра Македонського
<i>діакрії</i>	– жителі гірських районів Аттики
<i>діалог</i>	– розмова двох осіб
<i>діатриби</i>	– літературний твір, що поєднує різні жанри і стилі
<i>діета</i>	– винагорода геліастів
<i>діобелія</i>	– виплата двох оболів збіднілим громадянам в м. Афінах
<i>діюккет</i>	– управляючий фінансами і господарством в Єгипті
<i>діолк</i>	– дерев'яний волок
<i>діонісії</i>	– свята на честь бога Діоніса
<i>дипилонський</i>	– посуд, прикрашений геометричним узором
<i>докімасія</i>	– перевірка нових кандидатів у члени Ради на наступний рік і дев'яти архонтів
<i>докея</i>	– назва рабів у Пілосі, в яких один з батьків був вільним
<i>дорифори</i>	
<i>(списоносці)</i>	– загін охоронців перського царя
<i>дорійці</i>	– грецька народність, яка населяла Пелопоннес, острови Крит і Родос
<i>драма</i>	– дія
<i>дромос</i>	– відкритий коридор перед входом у камерну <i>гробницю</i>
<i>дулос</i>	– раб
Е	
<i>евпатриди</i>	– ті, які мали благородних родичів, родова аристократія
<i>ейсфора</i>	– надзвичайний військовий податок
<i>екехейрія</i>	– священне Олімпійське перемир'я
<i>екзогамія</i>	– заборона шлюбів всередині роду
<i>еклесія</i>	– народні збори в Афінах
<i>еклогіст</i>	– збирач недоїмок і фінансовий чиновник в Афінах та елліністичних державах
<i>економ</i>	– глава фінансової адміністрації в Єгипті
<i>ексегети</i>	– трактувальники священного права і священних обрядів, особливо пов'язаних з похованням і очищенням
<i>екфоріон</i>	– рента-податок
<i>еланодики</i>	– військові судді в Спарті
<i>елегія</i>	– форма віршованого твору, де гекзаметр чергувався пентаметром



<i>електр</i>	– сплав металу (золота і срібла) для карбування монет
<i>елліни</i>	– самоназва греків
<i>еллінотамії</i>	– скарбники в Афінах
<i>ембатели</i>	– похідні марші
<i>емпорії</i>	– складське приміщення для товарів
<i>емфітевти</i>	– орендарі на тривалий період
<i>енкаустика</i>	– спосіб накладання воскових фарб
<i>еномотарх</i>	– командир еномотії в Спарті (загін з 25 чоловік)
<i>еномотія</i>	– спартанський загін кількістю 25 чоловік
<i>еолійці</i>	– грецька народність, яка проживала у Фессалії і Беотії, на островах Малої Азії (Лесбос)
<i>епарх</i>	– керівник міста в державі Діонісія I
<i>епібат</i>	– 1) воїн морської піхоти; 2) пасажир на кораблі
<i>епігони</i>	– нащадки діадохів
<i>епіграма</i>	– короткий ліричний вірш
<i>епідаміурги</i>	– управителі в дорійських колоніях
<i>епіметет</i>	– опікун
<i>епіметет емпорія</i>	– опікун порту
<i>епістат</i>	– 1) голова колегії пританів в Афінах; 2) царський представник
<i>епістратег</i>	– судовий доповідач, який приймав заяви від заявників і доповідав їх судові; керівник об'єднання декількох номів
<i>епонім</i>	– перший архонт в Афінах
<i>ергастерії</i>	– великі ремісничі майстерні, де працювали раби
<i>есимнет</i>	– виборний тиран
<i>етеокритяни</i>	– справжні критяни
<i>етика</i>	– вчення про людину, її поведінку, місце в світі, мету її існування тощо
<i>ефебії</i>	– особливі загони військовозобов'язаних юнаків (18–20 років)
<i>ефети</i>	– колегія суддів в Афінах, утвердження якої греки відносили до міфічних часів
<i>ефори</i>	– спостерігачі в Спарті
Є	
<i>епархія</i>	– адміністративно-територіальна одиниця
<i>єпископи</i>	– чиновники-наглядачі в Афінах
З	
<i>зевгіти</i>	– володіли прибутком не менше 200 медимнів і мали свою упряж волів, третій розряд афінських громадян за реформою Солона
І	
<i>ібери</i>	– давні племена Іспанії
<i>іла</i>	– кінний загін (від 60 до 300 чол.)
<i>іларх</i>	– командир іли
<i>ілоты</i>	– безправне населення в Спарті



<i>інтерполяція</i>	– вставка
<i>іонійці</i>	– грецька народність, яка населяла Аттику, о. Евбею, центральну частину островів Егейського моря (Лемнос, Самос, Хіос) і західне узбережжя Малої Азії (область Іонія)
<i>іпотека</i>	– заклад нерухомого майна, головним чином землі
<i>ірен</i>	– керівник загону – юнак, якому виповнилося 15 років
<i>ісангелія</i>	– надзвичайні заяви
<i>ісегорія</i>	– свобода слова
<i>ісономія</i>	– рівність усіх громадян поліса перед законом
<i>ісополітія</i>	– надання громадянину однієї держави в іншій тих же публічних і приватних прав, якими користувалися місцеві громадяни
К	
<i>кекетена</i>	– суспільна земля в ахейських державах
<i>кітімена</i>	– приватна земля в ахейських державах
<i>калос</i>	– красивий
<i>камарарії</i>	– придворна челядь в Єгипті
<i>камарес</i>	– вид критської кераміки (за назвою села, де вперше знайшли такі вази); вази, розписані білою, червоною і рожевою фарбами по чорному фонові
<i>канефора</i>	– дівчина, яка несла корзину під час священних церемоній
<i>кардакі</i>	– важкоозброєна азійська кіннота
<i>катапультя</i>	– військова машина для метання каміння і стріл
<i>катафракта</i>	– загін воїнів з важкими обладунками
<i>катойкія</i>	– поселення
<i>кафїї</i>	– індійські племена
<i>кенотаф</i>	– пуста гробниця
<i>керосїї</i>	– старійшини роду
<i>килїрїї</i>	– нащадки місцевого населення, які отримали громадянські права в Сиракузах
<i>кімвал</i>	– ударний музичний інструмент
<i>кініки (цініки)</i>	– філософська школа
<i>кіносарг</i>	– навчальний заклад в Афінах
<i>кірби</i>	– дерев'яні вибілені дощечки, складені по три у формі призми, що оберталися на жердинах і були виставлені у царському портику
<i>кіфара</i>	– струнний музичний інструмент
<i>кіфареди</i>	– виконавці, які грали на кіфарах
<i>клароти</i>	– залежні землероби на о. Крит
<i>клепсидрой</i>	– водяний годинник
<i>клер</i>	– жереб; ділянка землі грецького громадянина за жеребом
<i>клерухи</i>	– афінські колоністи
<i>клерухїї</i>	– колонії військових поселенців
<i>кміти</i>	– корінні жителі Пілоської держави
<i>койлоне</i>	– приміщення для глядачів
<i>койне</i>	– загальногрецька мова



<i>колакрети</i>	– посадові особи, які початково відали громадськими жертвопри- несеннями, а з V ст. до н.е. – фінансами в Афінах
<i>комарх</i>	– сільський староста
<i>комедія</i>	– буквально «пісні під час комоса»
<i>коми</i>	– села
<i>комограмотії</i>	– сільські писарі
<i>комос</i>	– святкові веселі процесії на честь Діоніса
<i>коретери</i>	– намісники податкових округів Пілоського царства
<i>корифей</i>	– діюча особа п'єси
<i>косми</i>	– вищі посадові особи у містах Криту
<i>космополітизм</i>	– світогляд й ідеологія елліністичної епохи
<i>котурни</i>	– взуття акторів з високими підставками
<i>кратери</i>	– посудини для змішування вина
<i>крипти</i>	– 1) ночі вбивств ілотів 2) тайники, у яких влаштовувалися жертвоприношення підзем- ним богам
<i>ксенеласії</i>	– переслідування, вигнання іноземців
<i>ксени</i>	– 1) іноземці, негромадяни міста; 2) іноземці-найманці; 3) особи, пов'язані взаємною гостинністю (господар і гість)
Л	
<i>лабіринт</i>	– будинок “подвійної сокири”
<i>лабрис</i>	– подвійна сокира
<i>лавагет</i>	– воєвода, воєначальник у Пілоському царстві
<i>лаконізм</i>	– коротке висловлення думки
<i>лаконофільство</i>	– захоплення спартанськими порядками
<i>лаой</i>	– общинники в Єгипті і Сирії
<i>лапідарний</i>	
<i>(тобто кам'яний)</i>	– короткий стиль викладу
<i>лафірополи</i>	– посадові особи в спартанському війську, які відали продажем військової здобичі
<i>лемби</i>	– легкі галери
<i>лікей</i>	– навчальний заклад в Афінах
<i>літургії</i>	– повинності заможних афінян за свій рахунок готувати театраль- ні вистави
<i>літургія</i>	– громадська повинність на користь полісної общини
<i>логіка</i>	– вчення правильно мислити і ясно висловлювати свої думки
<i>логісти</i>	– державні контролери
<i>логографи</i>	– письменники-прозаїки
<i>лох</i>	– 1) спартанський загін кількістю 150-200 чоловік 2) підрозділ грецької і македонської піхоти
<i>лохаги</i>	– командири лохів, нижчі воєначальники
<i>лукани</i>	– племена Південної Італії
М	
<i>маевтика</i>	– повивальне мистецтво, або народження істини



<i>маккавеї</i>	– повсталі в Іудеї
<i>малли</i>	– індійські племена, які чинили опір військам Олександра Македонського
<i>мамертиці</i>	– сини Марса
<i>манумісії</i>	– відпускання рабів на волю
<i>маріандини</i>	– причорноморські племена
<i>массагети</i>	– кочові азійські племена, які жили між Аральським і Каспійським морями
<i>мегарон</i>	– центр мікенських палаців
<i>меди</i>	– фракійські племена
<i>меоти</i>	– місцеві племена Боспорського царства
<i>месіанство</i>	– віра в прихід божого рятівника
<i>мессапії</i>	– одна з гілок племені япигів
<i>метанастии</i>	– безродні мандрівники
<i>метеки</i>	– переселенці, які не мали громадянських прав в Афінах
<i>метойкіон</i>	– спеціальний подушний податок
<i>метрономи</i>	– наглядачі за мірами, правильністю вживання торгівцями мір і ваг
<i>метрополія</i>	– місто-мати; місто, яке засновувало колонію
<i>міміямби</i>	– невеликі комічні побутові сценки
<i>мінії</i>	– племена завойовників, які з'явилися на Балканах між 2200 і 2000 рр. до н.е.
<i>Мінотавр</i>	– людина-бик
<i>міст</i>	– посвячений у тасмниці
<i>містерії</i>	– присвячені богині Деметрі тасмні релігійні обряди
<i>міф</i>	– переказ, легенда, оповідь про богів, героїв, демонів, духів, що відображали фантастичні уявлення людей про світ, природу і людське буття
<i>монархія</i>	– форма правління, держава на чолі з одноосібним правителем, який отримує владу зазвичай спадково
<i>мора</i>	– спартанський загін кількістю 500-900 чоловік
<i>мофаки</i>	– діти неспартанців, які проходили систему виховання разом зі спартанськими юнаками
Н	
<i>наварх</i>	– адмірал
<i>навкрарії</i>	– 1) територіальні округи, на які ділилася Аттика; 2) повинності з постачання військових кораблів
<i>неодамоди</i>	– вільновідпущенники в Спарті
<i>ном</i>	– адміністративна одиниця в Єгипті
<i>номарх</i>	– начальник нома
<i>номос</i>	– закон
<i>номофети</i> (<i>номотети</i>)	– посадові особи, які обиралися з числа суддів для зміни існуючих законів
<i>номофілаки</i>	– посадові особи, які стежили за виконанням законів і діяльністю державних органів
<i>нот</i>	– південний вітер



<i>нотація</i>	– позначення звуків умовними знаками
<i>нус</i>	– розум
О	
<i>об</i>	– територіальні округи в Спарті
<i>одеон</i>	– спеціальний будинок для музичних змагань
<i>одриски</i>	– фракійські племена
<i>ойкіст</i>	– керівник експедиції, голова міста
<i>ойкоси</i>	– великі господарства
<i>ойкумена</i>	– заселена частина землі
<i>оксидраки</i>	– індійські племена, які чинили опір військам Олександра Македонського; військово-податкові округи
<i>олігархія</i>	– влада небагатьох
<i>олімпіонік</i>	– переможець Олімпійських ігор
<i>ольвіополіти</i>	– громадяни м. Ольвії
<i>омфал</i>	– священний камінь у Дельфах, який вважався центром землі
<i>оракул</i>	– місце спілкування богів і людей
<i>орхеїстика</i>	– мистецтво танцю або наука володіння рухом тіла
<i>орхестра</i>	– місце для хору, а спочатку і для акторів
<i>острака</i> (грецьк. <i>остракон</i> – черепок)	– невеликі спеціальні написи (в Афінах – для таємного голосування стосовно вигнання політичних діячів з міста) замість розписки, квитанції
<i>остракізм</i>	– спосіб вигнання громадян шляхом подачі голосів черепками
<i>охлюс</i>	– міська чернь
П	
<i>палестра</i>	– приміщення гімнастичної школи
<i>Панафінеї</i>	– свята на честь богині Афіни
<i>панкратії</i>	– боротьба у поєднанні з кулачним боєм
<i>пантоміма</i>	– комічний жанр
<i>папірус</i>	– аркуш із серцевини очерету, попередник паперу
<i>паралії</i>	– жителі приморської смуги Аттики
<i>парфенії</i> (<i>партенії</i>)	– незаконнонароджені діти спартанців і жінок зі стану періеків
<i>парцеляція</i>	– спадковий поділ родових ділянок
<i>пасіреве</i>	– царські намісники, які управляли окремими областями в Критській державі
<i>пеани</i>	– пісні на честь героїв
<i>педагог</i>	– від грец. « <i>пайс</i> » – дитина і « <i>аго</i> » – веду за руку
<i>педієї</i>	– жителі рівнини в Аттиці
<i>педоном</i>	– державний вихователь
<i>педотриб</i>	– вчитель гімнастики
<i>пеласги</i>	– найдавніше населення Греції
<i>пелати</i>	– найбідніші селяни в Аттиці VI ст. до н.е., які орендували землю на кабальних умовах
<i>пелики</i>	– спеціальний посуд



- пелтасти* – легкоозброєні піхотинці
- пентакосіомедими*
(п'ятисотмірники) – споряджали військові кораблі та несли повинність з постачання армії, перший розряд афінських громадян за реформою Солона
- пенталізм* – спеціальне голосування, за яким підозрілі у захопленні влади виганялися із Сиракуз
- пентахлон* – п'ятиборство
- пентеконтаетія* – п'ятидесятиліття
- пентеконтер* – командир загону з 50 чоловік
- пентекостія* – спартанський загін кількістю 50–60 чоловік
- пентера* – військовий корабель з 5 рядами весел
- перипатетики* – послідовники Аристотеля
- периптер* – колони, які оточували храмове приміщення з усіх 4-х сторін, утворюючи круговий портик
- періеки* (-що живуть поблизу) – соціальна верства в Спарті, яка не мала політичних прав
- піфоси* – тонкостінний посуд, спеціальні ємності для води, вина, маслинової олії
- піктограма* – повідомлення у вигляді малюнка
- плетр* – міра площі в державі Селевкідів
- плутократи* – нові багаті, сильні багатством
- подвійний периптер* – портик навколо всіх 4-х сторін храму, який підтримувався подвійним рядом колон
- полети* – посадові особи в Афінах, які відали орендними контрактами на будівництво стін, виготовлення офіційних написів – постанов, проектів
- полемарх* – 1) архонт, керував афінським ополченням і відав відносинами з іншими державами;
2) командир мори
- поліклера* – багатонадільні люди
- поліс* – місто-держава; колектив громадян, який населяв певну територію
- політія* – форма державного устрою, поміркована демократія
- помпа* – урочиста процесія
- прасії* – індійські племена
- пробенда* – постачання з храмових господарств жителів міст держави Селевкідів
- пританей* – 1) приміщення, де знаходилися вищі посадові особи грецьких держав;
2) судове приміщення в Афінах, де ефеби розглядали справи про вбивство
- притани* – чергова частина афінської Ради 500 з 50-ти представників
- пританія* – десята частина року
- пробулевка* – попереднє рішення Ради 500
- продомос* – вестибюль мікенських палаців



<i>проедри</i>	– члени ради в Афінах, які голосували в Раді і народних зборах
<i>проксен</i>	– покровитель іноземців у своєму місті
<i>проксенія</i> (гостинність)	– перша форма міжнародних зв'язків і міжнародного права
<i>пропілеї</i>	– парадні ворота
<i>проскінеза</i>	– звичай колінопреклоніння з наступним поцілунком
<i>простат</i> (покровитель)	– 1) впливова людина, яка захищала бідняків, які знаходилися під її заступництвом; 2) представник політично неповноправної людини (метека) в суді
<i>простиль</i>	– чотири колони
<i>псеси</i>	– місцеві племена Боспорського царства
<i>псефісма</i>	– постанова народних зборів в Афінах
Р	
<i>раджа</i>	– індійський цар
<i>рапсоди</i>	– декламатори
<i>Ренесанс</i>	– період у розвитку європейських країн кінця XV – початку XVII ст., який характеризується відродженням античного культурного спадку
<i>ретри</i>	– короткі вислови у вигляді формул, які мали силу постанов і законів
<i>рефлексія</i>	– розумове пізнання
<i>ритони</i>	– священний посуд з каменю у вигляді голови бика
<i>риторика</i>	– мистецтво красномовства
С	
<i>савромати</i>	– кочові племена
<i>саки</i>	– туркестанські племена
<i>сакіе</i>	– споруда з вертикального валу, який обертався, скріпленого декількома зубчатими колесами; пристрій для зрошування полів
<i>самніти</i>	– племена середньої частини Апеннін
<i>сапеї</i>	– фракійські племена
<i>сарапейон</i>	– храм
<i>сариса</i>	– довгий спис воїнів македонської фаланги
<i>сатрап</i>	– намісник сатрапії
<i>сатрапії</i>	– адміністративні одиниці в Персії та державі Олександра Македонського; військово-податкові округи
<i>свобода заповітів</i>	– закон, який затверджував приватну власність на землю та дозволяв дробити родові володіння
<i>сейсахтея</i> (скидання тягаря)	– прибирання боргових каменів із заставлених земельних ділянок бідняків
<i>сервілізм</i>	– плазування перед носіями верховної влади
<i>сикани</i>	– місцеве населення о. Сицилія
<i>сикофант</i>	– професійний донощик
<i>сикули</i>	– місцеве населення о. Сицилія



<i>симахія</i>	– об'єднання рівноправних держав
<i>символи</i>	– договори про правові норми в різноманітних судових процесах, які виникали між громадянами різних держав у зв'язку з торгівлею, кредитними операціями
<i>симморія</i>	– група багатих громадян, які спільно виконували громадські повинності
<i>симпосії</i>	– банкети
<i>синди</i>	– місцеві племена Боспорського царства
<i>синегори</i>	– помічники чи радники державних контролерів
<i>синедріон</i>	– союзна рада в Греції
<i>синкліт</i>	– надзвичайні засідання народних зборів в Ахейському союзі
<i>синкретизм</i>	– синтез світогляду
<i>синод</i>	– загальносоюзна конференція Делоської симахії; з'їзд єгипетських жерців
<i>синод</i>	– народні збори
<i>синойкізм</i>	– об'єднання самостійних держав або общин
<i>синопіда</i>	– фарба, що виготовлялася в м. Синопа
<i>сирити</i>	– загони легкої піхоти
<i>сиситії (фідитії)</i>	– колективні обіди у Спарті
<i>ситолог</i>	– посадова особа, яка відала номовим складом зерна
<i>ситофілаки</i>	– вибрані наглядачі за зовнішньою торгівлею в Афінах
<i>скітала</i>	– палиця
<i>скіталізм</i>	– побиття палицями
<i>скіфи</i>	– північно-причорноморські племена, які заселяли південну частину Причорномор'я
<i>скіфоелліни</i>	– еллінізовані скіфи
<i>сколій</i>	– застільна пісня
<i>софісти</i>	– грецькі вчителі красномовства і філософії, які навчали за гроші знатну молодь
<i>софроністи</i>	– вихователі юнаків у грецьких містах
<i>спартіати</i>	– повноправні громадяни держави
<i>стіль</i>	– гостроконечна кістяна чи металева паличка для писання
<i>стратег</i>	– 1) керівник афінського ополчення; 2) воєначальник у царстві Селевкідів; 3) управляючий номом в Єгипті
<i>сферистика</i>	– мистецтво ігор і розваг
<i>Сфінкс</i>	– крилате чудовисько з левиним тулубом і головою жінки
<i>сцена</i>	– місце для декорацій, а потім і для акторів
<i>сюнтаксеїс</i>	– внесок у союзницьку скарбницю
Т	
<i>таксіархи</i>	– командири громадянського ополчення по філах
<i>таласія</i>	– завдання або урок, які отримували ковалі в Пілосі
<i>таласократія</i>	– панування на морях
<i>таран</i>	– пристрій для штурму фортець
<i>теленой</i>	– відкупні кампанії



<i>теменос</i>	– земельна ділянка царя
<i>теократія</i>	– форма правління, при якій світська і духовна влада належить одній людині
<i>теори</i> (<i>феори</i>)	– члени священних посольств, які відправлялися на свята й ігри в інші держави
<i>теорикон</i>	– театральні гроші
<i>теракота</i>	– обпалена глина
<i>тесавр</i>	– номовий склад зерна
<i>тесароконтера</i>	– сорокавесельний корабель
<i>тетрера</i>	– військовий корабель з 4 рядами весел
<i>тиме</i>	– майно
<i>тимократія</i>	– привілей майнової та громадської служби
<i>тимпан</i>	– музичний інструмент
<i>тиран</i>	– вождь, який встановив одноосібну владу шляхом повалення силою зброї попередньої політичної влади
<i>тиранія</i>	– форма політичної влади, встановлена тираном і заснована на політичному насильстві
<i>толоси</i>	– купольні гробниці
<i>топарх</i>	– чиновник топархії, адміністративного підрозділу нома в Єгипті
<i>топи</i>	– адміністративні одиниці в Єгипті
<i>топос</i>	– місто
<i>торети</i>	– місцеві племена Боспорського царства
<i>трагедія</i>	– буквально «пісня цапів»
<i>трали</i>	– фракійські племена
<i>трапедзити</i> (<i>трапедзити</i>)	– 1) міняйли в грецьких містах; 2) відали державною грошовою конторою нома в Єгипті
<i>трапедзи</i>	– міняльні контори; каси
<i>трибали</i>	– фракійські племена
<i>трикосіомедимни</i> (<i>трыохсотмірники</i>)	– вершники, оскільки повинні були служити в кінноті; другий розряд афінських громадян за реформою Солона
<i>триспасти</i>	– підйомний механізм
<i>тритії</i>	– територіальні округи в Аттиці
<i>трієра</i>	– військовий корабель з трьома рядами весел
<i>трієрарх</i>	– 1) командир трієри; 2) командир військового флоту; 3) особа в Афінах, яка зобов'язана була споряджати за свій рахунок корабель для військового флоту
<i>трієрархія</i>	– повинність зі спорядження військових кораблів
У	
<i>унітарії</i>	– представники теорії єдиного авторства гомерівських поем
Ф	
<i>фаланга</i>	– щільна зімкнута шеренга грецьких і македонських гоплітів
<i>фесмофети</i>	– охоронці закону в Афінах



- фіала* – в гомерівській час великий посуд без ручок; з VI ст. до н.е. – чаша
- фіаси* – купецькі об'єднання для ведення заморської торгівлі
- філархи* – командири вершників по філах
- філи* – племена
- філобасилей* – племінний вождь філи
- форос* – внески (данина)
- фракійці* – племена східної частини Балканського півострова
- фратрії* – братства
- фреска*
(*буквально-свіжий*) – техніка живопису фарбами по сирій штукатурці
- фрурархи* – керівники областей в державі Діонісія I
- Х**
- хазідим* – благочестиві в Іудеї
- халіби* – племена, які жили між Чорним морем і верхньою течією Євфрату
- хартія* – статут процедури підготовки і проведення Олімпійських ігор
- хеїротонія* – голосування шляхом підняття рук
- Химера* – чудовисько з головою лева, туловищем кози і хвостом дракона
- хіліарх* – 1) посада помічника царя (з функціями, як у східного візира); 2) начальник 1000 воїнів
- хіромаха* – партія демосу
- хітон* – довга натільна сорочка без рукавів
- хламиди* – темні військові короткі плащі
- хора* – сільська місцевість і поселення міського типу
- хорег* – організатор театральних вистав
- хореги* – керівники хорів, а також особи, які оплачували видатки на організацію хорів для свят
- хорегія* – повинність заможних афінян за свій рахунок готувати театральні вистави
- хори* – заставні камені
- хрематисти* – чиновники, які виконували судові функції в елліністичних державах
- хрїсоелефантинна* – золото-слоновокісна техніка виготовлення і прикрашення статуї
- Ц**
- цетра* – вид щита, який використовувався легкоозброєними воїнами
- Я**
- япиги* – італійські племена Калабрії



ГЕОГРАФІЧНІ
НАЗВИ

А

- Абдерри* – місто у Фракії
- Абідос* – колонія на південному березі Геллеспонту
- Адріатичне* – море
- Акамантида* – афінська філа.
- Акарнанія* – західна область Середньої Греції
- Акра* – місто на о. Сицилія
- Акрагант* – місто на о. Сицилія
- Акрокоринф* – цитадель м. Коринфа
- Акротир* – місто на о. Фера в Егейському морі
- Аксинський Понт* – «Негостинне море» (Чорне море)
- Акцій* – мис поблизу західного узбережжя Балканського півострова
- Александрія* – місто в Єгипті.
- Александрія Арахозія*
(сучасн. Кандагар) – місто в Азії
- Александрія Аріана*
(сучасн. Герат) – місто в Азії
- Аліс* – місто південно-східного узбережжя Чорного моря.
- Алфей* – найбільша річка в Пелопоннесі, яка впадала в Іонійське море
- Амікли* – місто в Пелопоннесі
- Амфіполь* – місто у східній частині Македонії
- Амфісса* – місто в Середній Греції
- Андрос* – острів в Егейському морі
- Антиохія на Оронті* – столиця Сирії
- Аорн* – фортеця в Пенджабі
- Аполлонія* – грецька колонія в Західному Причорномор'ї
- Аравійська* – затока
- Аравійський* – півострів
- Аракс* – річка в Закавказзі



<i>Арахозія</i>	– сатрапія Персії
<i>Арбелетида</i>	– сатрапія
<i>Арбели</i>	– місто поблизу Гавгамелл
<i>Аргінуські</i>	– острови поблизу Сицилії
<i>Арголіда</i>	– область Пелопоннесу
<i>Аргос</i>	– ранньодержавне об'єднання в Південній Греції (Арголіді)
<i>Арея</i>	– скеля, присвячена богу війни
<i>Аріамоз</i>	– фортеця в Середній Азії
<i>Аркадія</i>	– область Пелопоннесу
<i>Арсіонітський</i>	– ном в Єгипті
<i>Артемісій</i>	– мис на о. Евбея
<i>Асписи</i>	– місцевість в Африці
<i>Ассирія</i>	– країна в Азії
<i>Атталія</i>	– місто в Памфілії
<i>Аттика</i>	– східна область Середньої Греції
<i>Афганістан</i>	– країна
<i>Афіни</i>	– поліс
<i>Афінська архе</i>	– країна
<i>Афон</i>	– мис на Халкідському півострові
<i>Ахайя</i>	– римська провінція
<i>Ахайя</i>	– прибережна область в Пелопоннесі
<i>Ахелой</i>	– річка в Акарнанії
<i>Ахшайна</i>	– Чорне море
Б	
<i>Баб-ель-Мандебська</i>	– протока
<i>Бактрія</i>	– перська сатрапія в Середній Азії
<i>Балканський</i>	– півострів
<i>Баранячий Лоб</i>	– мис у Криму
<i>Беотія</i>	– область Середньої Греції
<i>Берит (сучасн. Бейрут)</i>	– місто на Близькому Сході
<i>Борисфен</i>	– старогрецька назва р. Дніпро
<i>Босфор</i>	– протока між Пропонтидою (Мармуровим морем) і Понтом Евксинським (Чорним морем)
<i>Боспор Кіммерійський</i>	– Керченська протока
<i>Боттієя</i>	– область на півдні Македонії
<i>Брея</i>	– місто у Фракії
<i>Британія</i>	– давня назва Англії, провінція Риму
<i>Букефалія</i>	– місто, засноване Олександром на західному березі р. Гідасп
В	
<i>Вавилон</i>	– місто в Месопотамії
<i>Вавилонія</i>	– сатрапія в Персії
<i>Варафрон</i>	– безодня в Афінах
<i>Візантія</i>	– країна IV–XV ст., утворена при розпаді Римської імперії в її східній частині
<i>Візантії</i>	– місто на фракійському узбережжі Боспору



<i>Вірменія</i>	– держава
<i>Віфінія</i>	– область в Малій Азії, з III ст. до н.е. самостійна держава
Г	
<i>Гавгамелли</i>	– місто в Сирії
<i>Гадрумет</i>	– місто в Африці
<i>Газа</i>	– палестинське місто
<i>Галатія</i>	– область в Малій Азії
<i>Галіарт</i>	– місто в Беотії
<i>Галікарнас</i> (сучасна <i>Бордула</i>)	– грецьке місто Малої Азії
<i>Галіс</i>	– річка в Малій Азії
<i>Галлія</i>	– країна кельтів (галлів) у Західній Європі
<i>Ганг</i>	– річка в Індії
<i>Гедрозія</i> (сучасна <i>Белуджистан</i>)	– пустеля
<i>Гела</i>	– місто на о. Сицилія
<i>Геленополь</i>	– місто на березі Пропонтиди
<i>Геллеспонт</i> (<i>Дарданелли</i>)	– протока між Егейським і Мармуровим (Пропонтидою) морями
<i>Гелос</i>	– місто в Спарті
<i>Гераклея</i> (сучасна <i>Ерегла</i>)	– грецька колонія в Віфінії
<i>Геракли</i>	– місто у Фессалії
<i>Гераклові стовпи</i>	– старогрецька назва скель обабіч Гібралтарської протоки
<i>Герміона</i>	– місто в Греції
<i>Гермонасса</i>	– грецька колонія на кавказькому узбережжі Боспору Кімерійського
<i>Гідасп</i>	– річка в Індії
<i>Гімера</i>	– місто у Сицилії
<i>Гіппоній</i>	– місто в Південній Італії
<i>Гісарлик</i>	– пагорб у Малій Азії, на березі Егейського моря, де знаходилась Троя
<i>Гісії</i>	– місто в Арголіді
<i>Гіфасис</i>	– річка в Індії
<i>Горгіппія</i> (сучасна <i>Анапа</i>)	– грецька колонія на кавказькому узбережжі Боспору Кімерійського
<i>Гордії</i>	– столиця Фригійського царства
<i>Гранік</i> (сучасна <i>Кожда-Су</i>)	– річка на північному заході Малої Азії, яка впадає в Мармурове море
<i>Гурнія</i>	– поселення на о. Крит
Д	
<i>Дафна</i>	– передмістя Антіохії
<i>Декелея</i>	– місто на півночі Аттики, яке було опорним пунктом спартанців у другому періоді Пелопоннеської війни
<i>Делій</i>	– місто в Греції
<i>Делос</i>	– острів в Егейському морі, який вважався священним як місце народження Аполлона й Артеміди



<i>Дельта</i>	– Нижній Єгипет
<i>Дельфи</i>	– місто перебування загальногрецького оракула у Фокіді
<i>Дельфійська амфіктіонія</i>	– особливе об'єднання грецьких держав для захисту храму дельфійського оракула
<i>Деметріади</i>	– місто у Фессалії
<i>Дипилон</i>	– район Афін
<i>Діми</i>	– місто у Фессалії
<i>Діоскурія (сучасн. Сухумі)</i>	– грецька колонія на кавказькому узбережжі Понту
<i>Добруджа (Мала Скіфія)</i>	– держава в гирлі Дунаю
<i>Дорида</i>	– приморська область Середньої Греції
<i>Доріон</i>	– поселення в Мессенії
<i>Драгіана</i>	– сатрапія
<i>Дура-Європос</i>	– місто на середньому Євфраті
Е	
<i>Евбея</i>	– острів в Егейському морі
<i>Евксинський Понт</i>	– «Гостинне море» (Чорне море)
<i>Евримедонт</i>	– річка на узбережжі Малої Азії
<i>Еврот</i>	– річка на території Лаконіки
<i>Егейське</i>	– море
<i>Егеста</i>	– місто на о. Сицилія
<i>Егіна</i>	– острів в Егейському морі
<i>Егіон</i>	– центр Ахейського союзу
<i>Егоспотами (Козьча річка)</i>	– річка на Херсонесі Фракійському
<i>Едесса (Егі)</i>	– давня столиця Македонії
<i>Едом</i>	– місто в Палестині
<i>Екбатани</i>	– столиця Мідії
<i>Елевсин</i>	– місто в Аттиці
<i>Елея</i>	– грецьке місто Малої Азії
<i>Еліда</i>	– західна область Пелопоннесу
<i>Еліса</i>	– річка в Аттиці
<i>Еллада</i>	– самоназва Греції
<i>Емпоріон</i>	– місто Північно-Східної Іспанії
<i>Еоліда</i>	– область у північній частині Малої Азії
<i>Епідавр</i>	– місто в Арголіді
<i>Епідами (сучасн. Дуррес)</i>	– місто на східному узбережжі Адріатичного моря
<i>Епір</i>	– західна область Північної Греції
<i>Еретрія</i>	– місто на о. Евбея
<i>Еридан</i>	– річка в околицях Афін
<i>Етолія</i>	– західна область Середньої Греції
<i>Ефес</i>	– місто на західному узбережжі Малої Азії
<i>Ефіопія</i>	– країна
Є	
<i>Європа (єреб чи іриб-захід)</i>	– частина світу
<i>Євфрат</i>	– річка в Месопотамії



<i>Єгипет</i>	– країна
З	
<i>Занкла</i>	– колонія в Сицилії (пізніше Мессана)
<i>Західне Середземномор'я</i>	– регіон
<i>Зеравшан</i>	– річка в Середній Азії.
<i>Зігурієс</i>	– місто поблизу Мікен
І	
<i>Іберія</i>	– стародавня назва Іспанії
<i>Іліон (Троя)</i>	– місто на заході Малої Азії
<i>Імброс</i>	– острів в Егейському морі
<i>Інар</i>	– річка у Сирії
<i>Інах</i>	– річка в Арголіді
<i>Інд</i>	– річка в Індії
<i>Індія</i>	– держава
<i>Іолка</i>	– місто у Фессалії
<i>Іонійське</i>	– море між Балканським і Апеннінським півостровами і островами Крит і Сицилія
<i>Іонія</i>	– область у Малій Азії
<i>Іпе</i>	– місто у Фригії
<i>Іран</i>	– держава
<i>Іспанія</i>	– країна на Піренейському півострові, провінція Риму
<i>Ісса</i>	– острів поблизу балканського узбережжя Адріатики
<i>Ісса</i>	– місто в Сирії
<i>Істмський (Коринфський)</i>	– перешийок на шляху до Пелопоннесу
<i>Істр (сучасний Дунай)</i>	– річка
<i>Істрія</i>	– грецька колонія в Західному Причорномор'ї
<i>Ітака</i>	– острів в Іонійському морі
<i>Італія</i>	– країна на Апеннінському півострові
<i>Іфома</i>	– гора в Мессенії
К	
<i>Кавлонія</i>	– місто у Сицилії
<i>Кадмея</i>	– фіванський кремль
<i>Каллатис</i>	– грецька колонія біля Боспору Кіммерійського
<i>Калабрія</i>	– область Апеннінського півострова
<i>Калос-Лімен</i> (сучасн. Чорноморськ)	– місто в Криму
<i>Калхедон (Халкедон)</i>	– грецька колонія у Віфінії
<i>Камарес</i>	– село на о. Крит
<i>Камарино</i>	– місто на о. Сицилія
<i>Каноба</i>	– місто в Єгипті
<i>Каппадокія</i>	– область в Малій Азії
<i>Карак</i>	– місто поблизу Коринфа
<i>Карамбіс</i>	– мис у Чорному морі
<i>Карія</i>	– область у Малій Азії
<i>Карманія</i>	– сатрапія



<i>Карфаген</i>	– держава в Африці
<i>Касмена</i>	– місто на о. Сицилія
<i>Каспійське</i> (Гірканське)	– море
<i>Кассандрія</i>	– місто в Греції
<i>Катана</i>	– місто на о. Сицилія
<i>Като Закро</i>	– місто на Криті
<i>Кафе</i>	– річка в Індії
<i>Кенхрея</i>	– порт на березі Саронічної затоки
<i>Кепи</i>	– колонія на узбережжі Босфора Кіммерійського.
<i>Керасунт</i>	– місто південно-східного узбережжя Чорного моря
<i>Керкеозіріс</i>	– село в Єгипті
<i>Керкінітида</i> (сучасн. Євпаторія)	– місто в Криму
<i>Керкіра</i> (сучасний Корфу)	– острів в Іонійському морі
<i>Кефаленія</i>	– місто в Греції
<i>Кефіс</i>	– річка в Беотії
<i>Київ</i>	– столиця України
<i>Китай</i>	– держава в Азії
<i>Кідія</i>	– річка у Фригії
<i>Кізік</i>	– колонія на Пропонтиді
<i>Кіклади</i>	– група островів в Егейському морі
<i>Кілікія</i>	– область у Малій Азії
<i>Кінеф</i>	– місто в Аркадії
<i>Кіпр</i>	– острів у східній частині Середземномор'я
<i>Кірена</i>	– колонія на північному березі Африки
<i>Кіренаїка</i>	– північноафриканська область.
<i>Кірра</i>	– місто на узбережжі Коринфської затоки.
<i>Кіферон</i>	– гірський кряж на межі Аттики і Беотії
<i>Клазомени</i>	– острів біля узбережжя Малої Азії
<i>Кнід</i>	– мис біля узбережжя Малої Азії
<i>Кнос</i>	– місто на о. Крит
<i>Колофон</i>	– місто в Малій Азії
<i>Колхіда</i>	– грецька назва області Західної Грузії
<i>Коринф</i>	– ремісниче місто в Мегариді
<i>Короня</i>	– місто в Беотії
<i>Корупедіон</i> (букв. – долина діви)	– місцевість
<i>Кос</i>	– острів біля південно-західного узбережжя Малої Азії
<i>Котіора</i>	– місто південно-східного узбережжя Чорного моря
<i>Краннон</i>	– місто у Фессалії
<i>Криміс</i>	– річка в Сицилії
<i>Крит</i>	– острів у східній частині Середземного моря
<i>Кротон</i>	– місто в Південній Італії
<i>Куми</i>	– місто в Італії
<i>Кура</i>	– річка в Закавказзі



<i>Кураджіон</i>	– місто в Лідії
<i>Кунакса</i>	– село поблизу Вавилона в Месопотамії
Л	
<i>Лаврійські</i>	– копальні срібла
<i>Ладе</i>	– острів в Егейському морі поблизу Мілета
<i>Лаконіка</i>	– область Південної Греції (столиця м. Спарта)
<i>Лаконська</i>	– рівнина
<i>Ламія</i>	– місто-фортеця
<i>Лампсак</i>	– місто в Північно-Західній Малій Азії
<i>Лафікеї</i>	– місто у Фінікії
<i>Левктри</i>	– місто в Беотії
<i>Лемнос</i>	– острів у північній частині Егейського моря
<i>Леонтина</i>	– місто на о. Сицилія
<i>Лерна</i>	– місто в Пелопоннесі
<i>Лесбос</i>	– острів в Егейському морі поблизу узбережжя Малої Азії
<i>Лехейон</i>	– порт на березі Коринфської затоки
<i>Лівія</i>	– старогрецька назва Африки
<i>Лідія</i>	– область у західній частині Малої Азії
<i>Ліката</i>	– місто в Сицилії
<i>Лікія</i>	– область на південному березі Малої Азії
<i>Лісимахія</i>	– місто на Херсонесі Фракійському
<i>Локри</i>	– місто в Південній Італії
<i>Локрида</i>	– приморська область Середньої Греції
<i>Лонгане</i>	– місто в Сицилії
М	
<i>Магнесія</i>	– місто в Малій Азії
<i>Македонія</i>	– держава
<i>Мала Азія</i>	– регіон
<i>Малея</i>	– мис у південній частині Лаконіки
<i>Малій</i>	– місто на Криті
<i>Мантинейя</i>	– місто в Аркадії
<i>Мараканда</i> (сучасн. Самарканд)	– столиця Согдіани
<i>Марафон</i>	– рівнина на території Аттики
<i>Массалія</i> (сучасн. Марсель)	– місто на південному узбережжі Галлії
<i>Мегалополь</i>	– столиця Аркадії
<i>Мегара Гіблейська</i>	– місто на о. Сицилія
<i>Мегари</i>	– місто на Коринфському перешийку
<i>Мемфіс</i>	– місто в Єгипті
<i>Менесфи</i>	– гавань на березі Атлантичного океану
<i>Меотида</i>	– грецька назва Азовського моря
<i>Мервський</i>	– оазис
<i>Месамбрія</i>	– грецька колонія біля Боспору Кіммерійського
<i>Месопотамія</i>	– країна
<i>Мессана</i>	– місто на о. Сицилія



<i>Мессенія</i>	– область Південної Греції
<i>Метапонт</i>	– місто в Південній Італії
<i>Мігунт</i>	– місто в Малій Азії
<i>Мідія</i>	– область Перської держави
<i>Мікале</i>	– мис у Малій Азії
<i>Мікени</i>	– місто, ранньодержавне об'єднання в Арголіді
<i>Міконос</i>	– острів у Середземному морі
<i>Мілет</i>	– грецьке місто Малої Азії
<i>Мірмекій</i>	– грецька колонія на узбережжі Боспору Кіммерійського
<i>Мітилена</i>	– місто на о. Лесбос
<i>Муніхія</i>	– фортеця в Піреї
Н	
<i>Наварино</i>	– бухта в Західній Мессенії
<i>Навкратис</i>	– грецька колонія в Єгипті
<i>Навпакт</i>	– місто в Греції
<i>Наксос</i>	– 1) один з Кікладських островів; 2) місто на о. Сицилія
<i>Неаполь</i>	
<i>(сучасн. Сімферополь)</i>	– місто в Криму
<i>Неаполь</i>	– грецька колонія в Італії
<i>Нетій</i>	– мис в Егейському морі
<i>Нікефорія</i>	– місто в Месопотамії
<i>Нікея</i>	– місто, засноване Олександром на східному березі р. Гідасп
<i>Нікополь</i>	– місто у Вірменії
<i>Ніл</i>	– річка в Єгипті
<i>Німфей</i>	– грецька колонія на узбережжі Боспору Кіммерійського
<i>Ніневія</i>	– місто у Вавилонії
<i>Нора</i>	– фортеця на кордоні Каппадокії і Ліканії
<i>Нотій</i>	– мис
О	
<i>Одесс</i>	– грецька колонія в Західному Причорномор'ї
<i>Окс (сучасн. Аму-Дар'я)</i>	– річка в Середній Азії
<i>Оксирінх</i>	– місто в Єгипті
<i>Олімп</i>	– гора в Північній Греції, де жили грецькі боги
<i>Олімпія</i>	– місто в Еліді
<i>Олінф</i>	– столиця Халкідського союзу міст
<i>Ольвія</i>	– грецька колонія в Північному Причорномор'ї
<i>Опіс</i>	– місто у Вавилонії, місце бунту військ Олександра Македонського
<i>Оромен</i>	– місто в Пелопонесі
<i>Ороп</i>	– місто в Беотії
<i>Орхомен</i>	– місто в Беотії
П	
<i>Памфілія</i>	– область в Малій Азії
<i>Пангей</i>	– гори в Македонії
<i>Пангейські</i>	– копальні



<i>Панорм</i>	– місто на узбережжі Сицилії
<i>Пантикапей</i> (сучасн. Керч)	– грецька колонія на узбережжі Боспору Кіммерійського
<i>Парнас</i>	– гори в Фокіді
<i>Парос</i>	– острів в Егейському морі
<i>Парсагади</i>	– давня столиця Персії
<i>Парутине</i>	– село Очаківського району Миколаївської області
<i>Парфія</i>	– територія на південний схід від Каспійського моря
<i>Пафлагонія</i>	– область в Азії
<i>Пелла</i>	– столиця Македонії
<i>Пелопоннес</i>	– Південна Греція, півострів
<i>Пенджаб</i>	– область в Індії
<i>Пеней</i>	– річка в Фессалії
<i>Пеонія</i>	– область в Македонії на кордоні з Іллірією
<i>Пергам</i>	– столиця Пергамського царства
<i>Пасаргади</i>	– давня столиця Персії
<i>Перетакена</i>	– область Бактрії
<i>Перинф</i>	– місто в Малій Азії
<i>Персеполь</i>	– місто в Персії
<i>Персія</i>	– країна
<i>Підна</i>	– місто в Македонії
<i>Піікс</i>	– пагорб в Афінах, де проходили засідання народних зборів
<i>Пілос</i>	– місто в Мессенії
<i>Пілоська</i>	– бухта на узбережжі Мессенії
<i>Пірей</i>	– афінський порт
<i>Пітекусса</i>	– острів західного узбережжя Італії
<i>Пітіунт</i> (сучасн. Піцунда)	– грецька колонія на кавказькому узбережжі Понту
<i>Піцена</i>	– область в Середній Італії
<i>Платеї</i>	– місто в Беотії
<i>По</i>	– річка в Італії
<i>Порфмій</i>	– місто на узбережжі Босфора Кіммерійського
<i>Прея</i>	– сатрапія Персії
<i>Причорномор'я</i>	– регіон
<i>Пропонтида</i>	– Мармурове море
<i>Профпазії</i>	– місто у Персії
Р	
<i>Рафіна</i>	– місто в Аттіці
<i>Рафія</i>	– місто у Південній Палестині
<i>Регій</i>	– місто на о. Сицилія
<i>Ренея</i>	– острів у Середземному морі
<i>Рим</i>	– держава
<i>Родос</i>	– острів у південно-західній частині Середземномор'я
<i>Рона</i>	– річка в Галлії
С	
<i>Саламін</i>	– острів в Егейському морі
<i>Саламінська</i>	– бухта, протока



<i>Самос</i>	– острів біля узбережжя Малої Азії
<i>Сангали</i>	– столиця племені кафіїв
<i>Сарди</i>	– столиця Лідії
<i>Саронічна</i>	– затока на о. Егіна
<i>Сегеста</i>	– місто в Сицилії
<i>Селевкія на Тигрі</i>	– місто в державі Селевкідів
<i>Селевкія</i>	
<i>Приморська</i>	– порт Антіохії
<i>Селіунт</i>	– місто у Сицилії
<i>Сепій</i>	– мис в Егейському морі
<i>Середземне</i>	– море
<i>Середня Азія</i>	– регіон
<i>Сеста</i>	– місто в Малій Азії
<i>Сибарис</i>	– місто в Південній Італії
<i>Сигет</i>	– місто на берегах Геллеспонту
<i>Синопа</i>	– грецька колонія на південному узбережжі Чорного моря
<i>Сиракузи</i>	– місто на о. Сицилія
<i>Сирія</i>	– держава
<i>Сицилія</i>	– острів
<i>Скірос</i>	– острів в Егейському морі
<i>Смірна</i>	– місто в Малій Азії
<i>Согдіана</i>	– сатрапія Перської держави
<i>Соли</i>	– місто в Греції
<i>Спарта</i>	– місто в Лаконіці, держава
<i>Споради</i>	– група островів Егейського моря
<i>Стагір</i>	– місто у східній частині півострова Халкідіка
<i>Сузи</i>	– столиця Персії
<i>Сузіана</i>	– сатрапія
<i>Сфактерія</i>	– острів біля узбережжя Мессенії
<i>Східне</i>	
<i>Середземномор'я</i>	– регіон
Т	
<i>Таїсет</i>	– скеля в Лакедемонії
<i>Таманський</i>	– півострів
<i>Танагра</i>	– місто в Середній Греції
<i>Танаїс</i>	– старогрецька назва р. Дон
<i>Тарент</i>	– грецька колонія в Південній Італії
<i>Тевта</i>	– місто Південної Галлії
<i>Тегея</i>	– місто в Аркадії
<i>Тегіра</i>	– місто в Беотії
<i>Темпейська</i>	– долина на кордоні Македонії та Фессалії
<i>Терми</i>	– місто в Сицилії
<i>Тигр</i>	– річка в Месопотамії
<i>Тира</i>	– грецька колонія в Північному Причорномор'ї
<i>Тиринф</i>	– місто в Арголіді



<i>Тиритака</i>	– місто на узбережжі Боспору Кіммерійського
<i>Тір</i>	– фінікійське місто
<i>Томи</i>	– грецька колонія в Західному Причорномор'ї
<i>Тралли</i>	– місто в Малій Азії
<i>Трапезунд</i>	– грецька колонія на півночі Малої Азії
<i>Трахін</i>	– місто в Фессалії
<i>Трезени</i>	– острів
<i>Трипарадис</i>	– місто в Північній Сирії
У	
<i>Утика</i>	– місто в Африці
Ф	
<i>Фалери</i>	– афінська гавань
<i>Фанагорія</i>	– грецька колонія на кавказькому узбережжі Боспору Кіммерійського
<i>Фарнакія</i>	– місто в Причорномор'ї
<i>Фасис (сучасн. Поті)</i>	– грецька колонія на кавказькому східному березі Понту
<i>Фасос</i>	– острів в Егейському морі
<i>Феодосія</i>	– грецька колонія на узбережжі Боспору Кіммерійського
<i>Фера (сучасн. Санторин)</i>	– острів Егейського моря
<i>Ферм</i>	– центр Еолійського союзу
<i>Фермопіли</i>	– ущелина
<i>Фермопільський</i>	– перешийок на кордоні Середньої та Північної Греції
<i>Фессалія</i>	– велика рівнина, оточена з заходу гірською системою Пінда
<i>Фест</i>	– місто на о. Крит
<i>Фіваїда</i>	– Верхній Єгипет
<i>Фіви</i>	– 1) головне місто Беотії; 2) місто в Єгипті
<i>Філадельфія</i>	– місто в Єгипті
<i>Філокопа</i>	– місто на о. Делос
<i>Фліунт</i>	– місто в Греції
<i>Фокея</i>	– місто в Малій Азії
<i>Фокіда</i>	– область Середньої Греції
<i>Фракія</i>	– область у північній частині Балканського півострова
<i>Фригія</i>	– область у Малій Азії
<i>Фурія</i>	– грецька колонія в Південній Італії
Х	
<i>Халандріан</i>	– місто на о. Сирос
<i>Халкіда</i>	– місто на о. Евбея
<i>Халкідський</i>	– півострів
<i>Херонея</i>	– місто в Беотії
<i>Херсонес</i>	– грецька колонія в Криму
<i>Хіос</i>	– острів біля західного узбережжя Малої Азії
<i>Холарг</i>	– афінський дем
Ч	
<i>Червоне</i>	– море



Я

Яксарт (сучасн. *Сар-Дар'я*) – річка в Середній Азії

Ялта – місто у Криму



ВИДАТНІ ДЕРЖАВНІ, ВІЙСЬКОВІ ТА КУЛЬТУРНІ ДІЯЧІ СТАРОДАВНЬОЇ ГРЕЦІЇ

Додаток

4

А

- Абулит* (IV ст. до н.е.) – сатрап Сузіани
- Аврей* (IV ст. до н.е.) – солдат Олександра Македонського
- Австан* (IV ст. до н.е.) – спільник Спітамена
- Агамемнон* – мікенський володар
- Агариста* (VI ст. до н.е.) – 1) дружина Алкмеоніда (V ст. до н.е.);
2) дочка сикіонського тирана Клісфена
3) мати Перикла (VI–V ст. до н.е.)
- Агатархід Кнідський* (I ст. до н.е.) – історик
- Агафокл* – 1) батько діадоха Лісімаха;
2) син Лісімаха (IV ст. до н.е.);
3) сиракузький тиран (рубіж IV–III ст. до н.е.)
- Агесандр* (III ст. до н.е.) – скульптор
- Агесилай* – 1) спартанський цар і полководець (442–358 рр. до н.е.);
2) дядько спартанського царя Агіса IV
- Агесистрата* (III ст. до н.е.) – мати царя Агіса IV
- Агіатида* (III ст. до н.е.) – дружина Агіса IV і Клеомена III
- Агіс IV* (III ст. до н.е.) – спартанський цар-реформатор (245–241 рр. до н.е.)
- Агіс II* (IV ст. до н.е.) – спартанський цар, який підняв повстання проти македонської влади у 331 р. до н.е.
- Аграмес* (IV ст. до н.е.) – цар держави Нандів
- Агрефонт з Кавна* (III ст. до н.е.) – батько управляючого помістям діойкета
- Адріан* (176–138 рр. до н.е.) – римський імператор
- Аліат* (VII ст. до н.е.) – лідійський цар
- Алкей* (кінець VII ст. до н.е.) – поет
- Алкета* (IV ст. до н.е.) – діадок, брат регента Пердикки
- Алківіад* (450–404 рр. до н.е.) – політичний і військовий діяч Афін
- Алкідамант* (IV ст. до н.е.) – філософ-софіст



<i>Алкіной</i>	– фракійський базилей
<i>Алкман</i> (VII ст. до н.е.)	– грецький поет
<i>Алкмеон</i> (VI ст. до н.е.)	– родич афінського законодавця Клісфена
<i>Амастрида</i> (IV ст. до н.е.)	– дружина діадоха Кратера
<i>Амікла</i> (V ст. до н.е.)	– годувальниця афінського стратега Алквіада
<i>Амінта</i>	– 1) македонський цар (VI–V ст. до н.е.) 2) один з полководців Олександра Македонського
<i>Амінта III</i> (IV ст. до н.е.)	– македонський цар, батько Філіппа II
<i>Анакреон</i> (VI ст. до н.е.)	– самоський поет
<i>Анакреон Самоський</i> (VI–V ст. до н.е.)	– зведений брат Гіппія
<i>Анаксагор</i> (500–428 рр. до н.е.)	– філософ
<i>Анаксандрит</i> (VI ст. до н.е.)	– спартанський цар
<i>Анаксарх</i> (IV ст. до н.е.)	– філософ, учень Демокріта, супроводжував Олександра в його походах
<i>Анаксимандр</i> (611–545 рр. до н.е.)	– філософ, засновник математичної школи, картограф
<i>Анаксимен</i> (585–525 рр. до н.е.)	– учень Анаксимандра
<i>Андратор</i> (III ст. до н.е.)	– сатрап Парфії
<i>Андриск</i> (II ст. до н.е.)	– лжецар Македонії
<i>Анталкід</i> (IV ст. до н.е.)	– спартанський політичний діяч, посланий в Сузи для переговорів з Персією про укладення миру (387 р. до н.е.)
<i>Антигон I Одноокий</i> (IV ст. до н.е.)	– македонський полководець, засновник династії Антигонідів, правив з 306 по 301 рр. до н.е.
<i>Антигон II Гонат</i> (319–239 рр. до н.е.)	– цар Македонії (283–239 рр. до н.е.), внук Деметрія Поліоркета
<i>Антигон III Досон</i> (III ст. до н.е.)	– македонський цар (229–221 рр. до н.е.)
<i>Антигонея</i> (IV ст. до н.е.)	– сатрап Сузіани
<i>Антикл</i> (IV ст. до н.е.)	– учасник змови пажів
<i>Антипатр</i> (IV ст. до н.е.)	– учасник змови пажів
<i>Антисфен</i> (440–366 рр. до н.е.)	– філософ
<i>Антиох II Теос</i> (287–246 рр. до н.е.)	– цар Сирії (261–247 рр. до н.е.)
<i>Антиох III Великий</i> (241–187 рр. до н.е.)	– цар Сирії (223–187 рр. до н.е.)
<i>Антиох IV Епіфан</i> (215–164 рр. до н.е.)	– цар Сирії (175–164 рр. до н.е.)
<i>Антиох Гієракс</i> (263–227 рр. до н.е.)	– цар Сирії (246–227 рр. до н.е.)
<i>Антиох Гієракс</i> (III ст. до н.е.)	– брат сирійського царя Селевка II
<i>Антиох I Сотер</i> (324–261 рр. до н.е.)	– цар Сирії (281–261 рр. до н.е.)
<i>Анфімах</i> (IV ст. до н.е.)	– сатрап Месопотамії і Арбелетиди
<i>Апеллес з Колофона</i> (кінець IV ст. до н.е.)	– художник-живописець



<i>Аполлор</i> (друга половина V ст. до н.е.)	– художник
<i>Аполлодор Дамаський</i> (близько 100 р. н.е.)	– архітектор
<i>Аполлоній (II ст. до н.е.)</i>	– скульптор
<i>Аполлоній Родоський</i> (III ст. до н.е.)	– поет, представник жанру героїчного епосу, бібліотекар
<i>Аппіан (II ст. н.е.)</i>	– історик
<i>Арат (271–213 рр. до н.е.)</i>	– стратег Ахейського союзу
<i>Арат з Сол (310–240 рр. до н.е.)</i>	– поет, астроном
<i>Аргеади</i>	– царська династія в Македонії
<i>Арей (III ст. до н.е.)</i>	– спартанський цар
<i>Аримаз (IV ст. до н.е.)</i>	– один із керівників антимакедонського повстання в Середній Азії
<i>Аристагор (рубіж VI–V ст. до н.е.)</i>	– тиран Мілета
<i>Аристанд (IV ст. до н.е.)</i>	– грецький мудрець
<i>Аристарх Самоський</i> (310–230 рр. до н.е.)	– астроном
<i>Аристид (540–464 рр. до н.е.)</i>	– афінський стратег, вождь поміркованих аристократів
<i>Аристобул</i>	– 1) учасник походів Олександра, автор твору про завоювання македонського царя, який не дійшов до нас, але був використаний Арріаном; 2) філософ-богослов II ст. до н.е.
<i>Аристогітон (VI ст. до н.е.)</i>	– організатор змови проти Пісистратидів
<i>Аристокрит (V ст. до н.е.)</i>	– батько Лісандра
<i>Аристоксен (IV ст. до н.е.)</i>	– учень Аристотеля
<i>Аристомед Фессалійський</i> (IV ст. до н.е.)	– брат Дарія III; воєначальник Дарія III
<i>Аристон</i>	– 1) спартанський цар (VI ст. до н.е.); 2) діадок (IV ст. до н.е.)
<i>Аристотель (384–322 рр. до н.е.)</i>	– філософ
<i>Аристотим (II ст. до н.е.)</i>	– тиран м. Еліди
<i>Аристофан (450–388 рр. до н.е.)</i>	– афінський драматург, комедіограф
<i>Аристофан Візантійський</i> (III ст. до н.е.)	– александрійський граматик епохи еллінізму
<i>Аріадна</i>	– дочка критського царя Міноса
<i>Аріарф (IV ст. до н.е.)</i>	– династ Каппадокії
<i>Аріобарзан (IV ст. до н.е.)</i>	– вождь племен Карменії, син Артабаза
<i>Арридей (IV ст. до н.е.)</i>	– помічник Птолемея Лага, намісник Геллеспонтської Фригії
<i>Арріан Флавій (II ст. до н.е.)</i>	– історик і філософ, римський сенатор і консул, намісник Каппадокії при Адріані і автор твору «Похід Олександра»



<i>Арсиноя</i>	– 1) мати діадоха Птолемея (IV ст. до н.е.); 2) дружина Птолемея II, зображена на «Камеї Гонзаго» (III ст. до н.е.)
<i>Арсит (IV ст. до н.е.)</i>	– сатрап Фригії на Геллеспонті
<i>Артабаз</i>	– 1) перський полководець (V ст. до н.е.); 2) батько Барсіни, однієї з дружин Олександра Македонського (IV ст. до н.е.)
<i>Артазофра (рубіж VI–V ст. до н.е.)</i>	– дочка Дарія I, дружина Мардонія
<i>Артаксеркс I (V ст. до н.е.)</i>	– перський цар (465–425 рр. до н.е.), син Ксеркса
<i>Артаксеркс II (V–IV ст. до н.е.)</i>	– перський цар (405–362 рр. до н.е.), син Дарія II
<i>Артаксеркс III Ох (IV ст. до н.е.)</i>	– перський цар (358–337 рр. до н.е.)
<i>Артаферн (IV ст. до н.е.)</i>	– перський воєначальник, племінник Дарія Гістаспа
<i>Арткама (IV ст. до н.е.)</i>	– дочка Артабаза, дружина діадоха Птолемея
<i>Артрей</i>	– мікенський правитель пізньоелладського періоду
<i>Артопіда (IV ст. до н.е.)</i>	– дочка Артабаза, дружина діадоха Евмена
<i>Археанактиди</i>	– знатний мілетський рід, який управляв Боспором (480–438 рр. до н.е.)
<i>Архелай (рубіж V–VI ст. до н.е.)</i>	– македонський цар (419–399 рр. до н.е.)
<i>Архідам (V ст. до н.е.)</i>	– спартанський цар, за іменем якого був названий 1-й період Пелопоннеської війни
<i>Архідам II (IV ст. до н.е.)</i>	– спартанський цар
<i>Архідамія (III ст. до н.е.)</i>	– бабка Агіса IV
<i>Архій</i>	– 1) афінський архонт; 2) вождь фіванських демократів; 3) коринфський архітектор епохи еллінізму
<i>Архілох (середина VII ст. до н.е.)</i>	– ліричний поет
<i>Архімед (287–212 рр. до н.е.)</i>	– математик, фізик, механік з Сиракуз
<i>Архіт (рубіж V–IV ст. до н.е.)</i>	– піфагорієць, засновник механіки, правитель Тарента
<i>Аршак (III ст. до н.е.)</i>	– вождь кочівників
<i>Асклепід (III ст. до н.е.)</i>	– поет, автор елліністичних епіграм
<i>Асклепід з Пруси (I ст. до н.е.)</i>	– лікар
<i>Асклепідор (IV ст. до н.е.)</i>	– намісник Сирії
<i>Аспасія (470–410 рр. до н.е.)</i>	– дружина Перикла
<i>Атисій (IV ст. до н.е.)</i>	– сатрап Великої Фригії
<i>Атропат (IV ст. до н.е.)</i>	– сатрап Мідії
<i>Афінагор (V ст. до н.е.)</i>	– демократ
<i>Афіней (III ст. до н.е.)</i>	– письменник
<i>Афініс (III ст. до н.е.)</i>	– скульптор з о. Хіос
<i>Афінодор (IV ст. до н.е.)</i>	– 1) командир найманців, які повстали проти Олександра Македонського; 2) скульптор (II ст. до н.е.)
<i>Афінодор Ахей (III ст. до н.е.)</i>	– сатрап Малої Азії
<i>Ахеменес (V ст. до н.е.)</i>	– брат Ксеркса, командує перським флотом у битві біля мису Артемісії



<i>Ахілл</i> (Ахіллес)	– герой «Іліади»
<i>Аякс</i> (XI ст. до н.е.)	– саламінський басилевс
Б	
<i>Бардіна</i> (<i>Статура</i>) (IV ст. до н.е.)	– старша дочка Дарія, одна з дружин Олександра Македонського
<i>Барзаент</i> (IV ст. до н.е.)	– сатрап Фракії
<i>Барсіна</i>	– дочка Артабаза, дружина Олександра Македонського
<i>Батіс</i> (IV ст. до н.е.)	– пере, який командував обороною м. Газа від військ Олександра Македонського
<i>Берос</i> (III ст. до н.е.)	– вавилонський жрець-історик
<i>Бесс</i> (IV ст. до н.е.)	– сатрап Бактрії
<i>Бікон</i> (IV ст. до н.е.)	– вбивця Афінодора, учасник антимакедонського повстання
<i>Біребіста</i> (I ст. до н.е.)	– гетський правитель
<i>Блосон</i> (IV ст. до н.е.)	– батько філософа Геракліта
<i>Брасид</i> (V ст. до н.е.)	– спартанський полководець
<i>Бренн</i> (III ст. до н.е.)	– вождь галатів
<i>Бузиги</i>	– знатний аттичний рід
<i>Бупал</i> (IV ст. до н.е.)	– перський воєначальник
В	
<i>Вакхіда</i> (IV ст. до н.е.)	– афінська співачка
<i>Веллей Патеркул</i> (I ст. н.е.)	– історик
Г	
<i>Гармодій</i> (VI ст. до н.е.)	– керівник змови проти Пісистратидів
<i>Гекатей з Мілета</i> (близько 540 – близько 478 рр. до н.е.)	– логограф старшого покоління
<i>Гелланік з Мітилені</i> (близько 480 – рубіж V–IV ст. до н.е.)	– логограф молодшого покоління
<i>Гелон</i> (V ст. до н.е.)	– тиран Гели
<i>Геракл</i> (IV ст. до н.е.)	– син Олександра Македонського і персіянки
<i>Геракліт з Ефеса</i> (535–475 рр. до н.е.)	– філософ
<i>Герилл</i> (II ст. до н.е.)	– філософ-стоїк
<i>Гермінн</i>	– 1) комедіограф (V ст. до н.е.); 2) автор біографій знаменитих людей (III ст. до н.е.)
<i>Гермоген</i> (III ст. до н.е.)	– архітектор епохи еллінізму
<i>Гермократ</i> (V ст. до н.е.)	– сиракузький полководець
<i>Гермолай</i> (IV ст. до н.е.)	– організатор змови пажів
<i>Геродот</i> (близько 480–425 рр. до н.е.)	– історик, прозваний ще в античний час «батьком історії»
<i>Герон</i> (III ст. до н.е.)	– александрійський математик, механік
<i>Геронд</i> (III ст. до н.е.)	– драматург, автор «Міміямб»



<i>Герострат</i> (IV до н.е.)	– руйнівник храму Артеміди в Ефесі, одного з семи чудес світу
<i>Герофіл</i> (кінець IV – перша половина III ст. до н.е.)	– анатом, лікар
<i>Гесіод</i> (близько 700 р. до н.е.)	– перший відомий за ім'ям поет
<i>Гефестіон</i> (IV ст. до н.е.)	– полководець Олександра Македонського
<i>Гігесій</i> (кін. V-поч. IV ст.)	– батько Діогена
<i>Гієрон</i> (V ст. до н.е.)	– сиракузький тиран
<i>Гієрон II</i> (306–215 рр. до н.е.)	– цар Сиракуз 256–215 рр. до н.е.
<i>Гієронім</i> (рубіж II–III ст. до н.е.)	– внук Гієрона II
<i>Гіліпп</i> (V ст. до н.е.)	– спартанський мофак
<i>Гіпербол</i>	– один з вождів демократів періоду Пелопоннеської війни
<i>Гіперид</i> (389–322 рр. до н.е.)	– афінський оратор, адвокат
<i>Гіппарх</i>	– 1) молодший син Пісистрата; 2) афінський архонт 496 р. до н.е., підданий першим остракізму
<i>Гіппарх Нікейський</i> (близько 190 – близько 126 рр. до н.е.)	– астроном
<i>Гіппій</i> (527–510 рр. до н.е.)	– афінський тиран
<i>Гіпподам з Мілета</i> (V ст. до н.е.)	– архітектор
<i>Гіппократ</i> (460–375 рр. до н.е.)	– 1) батько тирана Пісистрата (VI ст. до н.е.); 2) лікар, засновник наукової медицини
<i>Гіппонік</i> (V ст. до н.е.)	– афінський заможний громадянин
<i>Главк з Хіоса</i> (VII ст. до н.е.)	– винахідник паяння заліза
<i>Главкія</i> (IV ст. до н.е.)	– правитель Амфіполя
<i>Глікерія</i> (IV ст. до н.е.)	– коханка Гарпала
<i>Гомер</i> (VIII ст. до н.е.)	– поет, автор «Іліади» й «Одіссеї»
<i>Горгій</i> (483–375 рр. до н.е.)	– софіст
<i>Горго</i> (рубіж VI–V ст. до н.е.)	– дочка спартанського царя Клеомена I
Д	
<i>Дадемея</i> (рубіж IV–III ст. до н.е.)	– сестра Пірра, дружина Деметрія Поліоркета
<i>Дамас</i> (рубіж VI–III ст. до н.е.)	– багатий сицилієць
<i>Дамон</i> (V ст. до н.е.)	– афінський музикант, сподвижник Перикла
<i>Дарій II</i> (V ст. до н.е.)	– перський цар (424–405 рр. до н.е.)
<i>Дарій III Кодоман</i> (IV ст. до н.е.)	– перський цар (336–330 рр. до н.е.)
<i>Дарій I Гістасп</i> (VI–V ст. до н.е.)	– перський цар (521–486 рр. до н.е.)
<i>Датис</i> (V ст. до н.е.)	– перський воєначальник
<i>Делій з Ефеса</i> (IV ст. до н.е.)	– філософ, учень Платона
<i>Демарат</i> (VI–V ст. до н.е.)	– спартанський цар
<i>Демарат Коринфський</i> (IV ст. до н.е.)	– воєначальник Олександра Македонського
<i>Деметрій з Алопеки</i> (IV ст. до н.е.)	– скульптор класичного періоду
<i>Деметрій II</i> (III ст. до н.е.)	– цар Македонії (239–229 рр. до н.е.)
<i>Деметрій Поліоркет</i> (337–283 рр. до н.е.)	– цар Македонії (306–285 рр. до н.е.)



- Деметрій Фалерський*
(IV ст. до н.е.) – філософ, один із засновників Александрійської бібліотеки
- Демокріт з Абдерри*
(460–370 рр. до н.е.) – афінський філософ
- Демосфен* (384–322 рр. до н.е.) – афінський оратор
- Демосфен* (кінець V ст. до н.е.) – афінський стратег
- Дікеарх* (IV ст. до н.е.) – учень Аристотеля
- Діми із Халестри* (IV ст. до н.е.) – організатор змови проти Олександра Македонського
- Дінарх* (IV ст. до н.е.) – афінський оратор, публіцист
- Дінократ* (IV ст. до н.е.) – архітектор
- Діоген* (414–323 рр. до н.е.) – філософ
- Діодор Сицилійський*
(90–21 рр. до н.е.) – історик
- Діокл* (V ст. до н.е.) – вождь сиракузьких демократів
- Діон* (IV ст. до н.е.) – сиракузький тиран, зять Діонісія I
- Діонісій* (V–IV ст. до н.е.) – тиран Сиракуз (405–367 рр. до н.е.)
- Діонісій* (IV ст. до н.е.) – тиран Гераклеї (345–305 рр. до н.е.)
- Діонісій II* (IV ст. до н.е.) – сиракузький тиран
- Діонісій Петосаранис* (III ст. до н.е.) – керівник повстання 165–164 рр. до н.е. в Єгипті
- Діонісій Фракійський*
(170–90 рр. до н.е.) – граматик
- Діоніф* (друга половина IV ст. до н.е.) – афінський жрець
- Діофант* (рубіж II–I ст. до н.е.) – полководець Мітридата VI
- Драконт* (VII ст. до н.е.) – архонт-фесмофет (621 р. до н.е.)
- Драмоклід* (IV ст. до н.е.) – афінський оратор
- Драмокліт* (рубіж IV–III ст. до н.е.) – афінський оратор
- Дриптида* (IV ст. до н.е.) – дружина Гефестіона
- Дукетій* (V ст. до н.е.) – вождь сиракузьких общин
- Е**
- Евангел* (V ст. до н.е.) – раб Перикла, управляючий його господарством
- Евбул* (IV ст. до н.е.) – афінський оратор
- Евгемер* (IV–III ст. до н.е.) – письменник
- Евдем* (IV ст. до н.е.) – сатрап Індії в державі Олександра Македонського
- Евклід* (III ст. до н.е.) – математик
- Евмей* – слуга Одиссея
- Евмел* (кінець IV ст. до н.е.) – боспорський цар (309–304 рр. до н.е.)
- Евмен* (361–316 рр. до н.е.) – діадох
- Евном* (VIII ст. до н.е.) – спартанський цар, батько Лікурга
- Евподід* (V ст. до н.е.) – комедіограф
- Еврибіад* (V ст. до н.е.) – спартанський полководець
- Евридїка* (IV ст. до н.е.) – дружина сина Філіппа III Арридея
- Еврикід* (V ст. до н.е.) – спартанський ефор 481/480 рр. до н.е.
- Еврилох* (IV ст. до н.е.) – учасник розкриття змови пажів



- Евримах* – дійова особа «Одіссеї»
Еврипід (484–406 рр. до н.е.) – драматург, трагік
Еврисфен (X ст. до н.е.) – перший спартанський цар
Егесистрат (рубіж VI–V ст. до н.е.) – зведений брат Гіппія
Егісфор – двоюрідний брат мікенського царя Агамемнона
Едип – цар, дійова особа трагедії Софокла
Езоп (VI ст. до н.е.) – поет-байкар
Екзекестид (VII ст. до н.е.) – батько Солона
Ельпініка (V ст. до н.е.) – сестра Кімона, дружина Каллія
Емілій Павел (II ст. до н.е.) – римський консул
Емпедокл (490–430 рр. до н.е.) – засновник біології
Енопід (V ст. до н.е.) – математик, філософ, історик
Епамінонд (IV ст. до н.е.) – вождь фіванської демократії
Епікур (341–270 рр. до н.е.) – філософ
Епімен (IV ст. до н.е.) – учасник змови пажів
Епітадей (V ст. до н.е.) – спартанський ефор, автор закону про свободу заповітів (400 рр. до н.е.)
Ерасистрат (III ст. до н.е.) – медик епохи еллінізму
Ератосфен (V ст. до н.е.) – один з тридцяти афінських тиранів
Ератосфен Кіренський (275–200 рр. до н.е.) – географ, математик
Есхіл (525–456 рр. до н.е.) – драматург, трагік
Есхін (390–314 рр. до н.е.) – адвокат, громадський діяч, оратор
Ефіальт – 1) афінський державний діяч, який провів реформу ареопагу (462 рр. до н.е.);
 2) фессалієць, який зрадив греків біля Фермопільської ущелини
Ефор (IV ст. до н.е.) – історик, представник риторського напрямку в історії
- З**
Зенодот Ефеський (IV–III ст. до н.е.) – філолог, засновник александрійської школи аналітиків
Зенон (336–264 рр. до н.е.) – філософ-стоїк
Зоїл (IV ст. до н.е.) – софіст і критик Гомера
Зопіріон (IV ст. до н.е.) – полководець Олександра Македонського
- І**
Івік (VI ст. до н.е.) – самоський поет
Ігісіпіла (V ст. до н.е.) – мати Кімона, дочка фракійського вождя Олора
Іданфірс (VI ст. до н.е.) – скіфський вождь
Ієронім з Кардії (не раніше 272 р. до н.е.) – історик, автор історії діадохів
Іктин (V ст. до н.е.) – архітектор
Іолл (IV ст. до н.е.) – син македонського полководця Антипатра
Ісагор (VI ст. до н.е.) – афінський архонт (508 р. до н.е.)
Ісократ (436–337 рр. до н.е.) – публіцист, оратор, вождь македонського угруповання в Афінах



Іфікрат

(перша половина IV ст. до н.е.)

– афінський стратег, військовий реформатор

Іфіт (VIII ст. до н.е.)

– цар Еліди

К*Калікл* (IV ст. до н.е.)

– філософ-софіст

Каллій (V ст. до н.е.)

– афінянин, за ім'ям якого було названо мир Греції з Персією

Каллікрат (V ст. до н.е.)

– архітектор

Каллімах (310–240 рр. до н.е.)

– автор грецьких елегій

Каллімах (V ст. до н.е.)

– афінський архонт-полемарх

Каллісфен (кінець IV ст. до н.е.)

– придворний історіограф Олександра Македонського, родич Аристотеля

Каллісфен з Олінфа (IV ст. до н.е.)

– філософ, софіст

Камасарил (II ст. до н.е.)

– боспорський цар

Камасарія (II ст. до н.е.)

– боспорська цариця

Камбіз (VI ст. до н.е.)

– перський цар

Карнеад (III–II ст. до н.е.)

– філософ, послідовник Платона

Кассандр (рубіж VI–III ст. до н.е.)

– син Антипатра, цар Македонії (306–297рр. до н.е.)

Катан (IV ст. до н.е.)

– спільник Спітамена

Каутил'я (III ст. до н.е.)

– міністр царя Чандрагупти

Квінт Курцій Руф (I ст. н.е.)

– історик

Керики

– афінський рід

Кебалін (IV ст. до н.е.)

– македонський паж

Кілон (VII ст. до н.е.)

– організатор змови в Афінах (близько 640 р. до н.е.)

Кімон (504–449 рр. до н.е.)

– афінський стратег, син Мільтіада

Кінегір (V ст. до н.е.)

– брат драматурга Есхіла

Кінсел (VII ст. до н.е.)

– коринфський тиран (657–627 рр. до н.е.)

Кір Молодший

(рубіж V–VI ст. до н.е.)

– царевич, син Дарія II

Кір Старший (VI ст. до н.е.)

– перський цар (558–530 рр. до н.е.)

Клеандр (IV ст. до н.е.)

– воєначальник Олександра Македонського

Клеандрід (V ст. до н.е.)

– спартанський ефор

Клеант (III ст. до н.е.)

– філософ-стоїк

Клеарх (V ст. до н.е.)

– спартанський полководець, гармост Візантія (403 р. до н.е.), організатор походу 10 тисяч

Клеарх (IV ст. до н.е.)

– тиран Гераклеї Понтійської

Клеобул (початок VI ст. до н.е.)

– один з «Семи мудреців»

Клеомброт (IV ст. до н.е.)

– спартанський цар, який загинув у 371 р. до н.е. у битві при Левктрах

Клеомен I (рубіж VI–V ст. до н.е.)

– спартанський цар (520–489/88 рр. до н.е.)

Клеомен III (III ст. до н.е.)

– спартанський цар-реформатор (235–221 рр. до н.е.)

Клеон (кінець V ст. до н.е.)

– афінський стратег, суперник Нікія



<i>Клеондрит</i> (V ст. до н.е.)	– спартанський ефор (446 рр. до н.е.)
<i>Клеонім</i> (IV ст. до н.е.)	– спартанський цар
<i>Клеопатра</i> (? – 308 рр. до н.е.)	– сестра Олександра Македонського
<i>Клеопатра VII</i> (I ст. до н.е.)	– єгипетська цариця
<i>Клесфонт</i> (X ст. до н.е.)	– правитель Мессенії
<i>Клімій</i> (V ст. до н.е.)	– батько Алквіада
<i>Клісфен</i> (VI ст. до н.е.)	– 1) тиран Сикіона (600-570 рр. до н.е.); 2) афінський законодавець (кінець VI ст. до н.е.)
<i>Кліт</i> (IV ст. до н.е.)	– намісник Лідії після 321 р. до н.е.
<i>Кліт</i> (IV ст. до н.е.)	– товариш Олександра Македонського
<i>Клітарх</i> (VI–III ст. до н.е.)	– історик
<i>Клітемнестрій</i>	– дружина Агамемнона
<i>Кнемон</i>	– дійова особа комедії Менандра «Буркотун»
<i>Кодр</i>	– останній афінський цар
<i>Конон</i> (V ст. до н.е.)	– афінський стратег (407 р. до н.е.)
<i>Коссутій</i> (II ст. до н.е.)	– архітектор
<i>Котис I</i> (перша половина IV ст. до н.е.)	– одриський цар (383–359 рр. до н.е.)
<i>Крастесиклея</i> (III ст. до н.е.)	– мати Клеомена III
<i>Кратер</i> (IV ст. до н.е.)	– діадох
<i>Кратес з Фів</i> (II ст. до н.е.)	– кінік
<i>Кратет</i> (IV–III ст. до н.е.)	– філософ, учень Платона
<i>Кратинос</i> (V ст. до н.е.)	– комедіограф
<i>Критій</i> (кінець V ст. до н.е.)	– олігарх, тиран
<i>Критолой</i> (II ст. до н.е.)	– стратег Ахейського союзу
<i>Ксантипп</i> (V ст. до н.е.)	– батько Ксантиппа
<i>Ксантиппа</i>	– дружина Сократа
<i>Ксенократ</i>	– учень Платона, стояв на чолі Академії в IV ст. до н.е.
<i>Ксенофонт</i> (близько 430–354 рр. до н.е.)	– історик і полководець
<i>Ксеркс I</i> (близько 520–465 рр. до н.е.)	– цар Персії (486–465 рр. до н.е.)
<i>Ктесій</i> (IV ст. до н.е.)	– історик
Л	
<i>Лаг</i> (IV ст. до н.е.)	– батько діадоха Птолемея
<i>Лаерт</i>	– батько Одиссея
<i>Лакедемоній</i> (V ст. до н.е.)	– син Кімона
<i>Ламах</i> (V ст. до н.е.)	– командуючий афінською ескадрою під час сицилійської експедиції
<i>Лампон</i> (V ст. до н.е.)	– пророк, ойкіст Фурії
<i>Лаомедон</i> (IV ст. до н.е.)	– діадох, сатрап Сирії і Фінікії
<i>Ласос Ерміонський</i> (VI ст. до н.е.)	– поет
<i>Лахарес</i> (рубіж IV–III ст. до н.е.)	– афінський тиран
<i>Лахет</i> (V ст. до н.е.)	– афінський стратег
<i>Левкон I</i> (IV ст. до н.е.)	– боспорський цар (389–349 рр. до н.е.)



<i>Леонід</i>	– 1) цар Спарти (488–480 рр. до н.е.); 2) вихователь Олександра Македонського
<i>Леоннат (IV ст. до н.е.)</i>	– 1) діадок, сатрап Фригії; 2) солдат Олександра Македонського
<i>Леосфен (IV ст. до н.е.)</i>	– афінський стратег, командир найманців
<i>Леотихід (V ст. до н.е.)</i>	– спартанський цар
<i>Лепід Павел Емілій (III ст. до н.е.)</i>	– римський полководець
<i>Лівій Тит (59 р. до н.е. – 17 р. н.е.)</i>	– історик
<i>Лігдамід (середина VI ст. до н.е.)</i>	– накоський тиран
<i>Лікоміди (III ст. до н.е.)</i>	– афінський аристократичний рід
<i>Лікорт (рубіж III–II ст. до н.е.)</i>	– друг Філопимена
<i>Лікофрон</i>	– драматург епохи еллінізму
<i>Лікурґ</i>	– 1) легендарний спартанський законодавець; 2) вождь педієїв в Афінах (VI ст. до н.е.); 3) відомий афінський фінансист, оратор (IV ст. до н.е.)
<i>Лісандр (V–IV ст. до н.е.)</i>	– спартанський полководець, учасник Пелопоннеської війни, загинув у битві з фіванцями 395 р. до н.е.
<i>Лісимах (361–281 рр. до н.е.)</i>	– діадок
<i>Лісимах</i>	– 1) батько Аристиди Справедливого (VI ст. до н.е.); 2) син Аристиди Справедливого (V ст. до н.е.)
<i>Лісипп (друга половина IV ст. до н.е.)</i>	– скульптор
<i>Лісистрата</i>	– дійова особа комедії Аристофана
<i>Лісій (близько 445–380 рр. до н.е.)</i>	– афінський оратор
М	
<i>Мавак (IV ст. до н.е.)</i>	– вождь саків
<i>Мавсол (IV ст. до н.е.)</i>	– сатрап Карії (377–353 рр. до н.е.)
<i>Мазей (IV ст. до н.е.)</i>	– перський вельможа, який перейшов на бік Олександра, сатрап Вавилонії
<i>Маккавей Іуда (II ст. до н.е.)</i>	– вождь повстання маккавеїв
<i>Макробій (V ст. до н.е.)</i>	– римський історик
<i>Мандрокл (V ст. до н.е.)</i>	– архітектор
<i>Манефон</i>	– геліопольський жрець
<i>Мардоній (V ст. до н.е.)</i>	– перський полководець у війську Дарія I
<i>Марк Аврелій (121–180 рр. до н.е.)</i>	– філософ, римський імператор (161–181 рр. до н.е.)
<i>Маттафія (II ст. до н.е.)</i>	– єрусалимський жрець
<i>Маханід (III ст. до н.е.)</i>	– спартанський тиран
<i>Мегабаз (VI–V ст. до н.е.)</i>	– перський полководець Дарія I
<i>Мегакл Алкмеонід (VI ст. до н.е.)</i>	– вождь параліїв в Афінах
<i>Мелантій</i>	– слуга Одиссея
<i>Мелеаґр (IV ст. до н.е.)</i>	– діадок
<i>Мемнон (IV ст. до н.е.)</i>	– родосець, начальник грецьких найманців у перського царя під час походів Олександра



- Менандр* (342–293 рр. до н.е.) – творець елліністичної комедії
- Менід* (IV ст. до н.е.) – воєначальник Олександра Македонського
- Ментор* (IV ст. до н.е.) – командир найманців в армії Дарія III
- Меронід* (V ст. до н.е.) – афінський стратег
- Метон* (V ст. до н.е.) – 1) математик, астроном;
2) скульптор
- Метрон* (IV ст. до н.е.) – македонський паж
- Микола Дамаський* (I ст. до н.е.) – історик
- Мирон* (середина V ст. до н.е.) – скульптор
- Мисил* (IV ст. до н.е.) – афінський рабовласник
- Мідій* (IV ст. до н.е.) – фессалієць, друг Олександра Македонського
- Мільтіад* (550–488 рр. до н.е.) – афінський полководець, герой Марафонської битви
- Мінос* – легендарний цар стародавнього Криту
- Міоравств* (IV ст. до н.е.) – вірменський воєначальник
- Мірравст* (IV ст. до н.е.) – перський воєначальник
- Мітридат* (IV ст. до н.е.) – начальник перської кінноти Дарія III
- Мітридат V Евергет*
(II ст. до н.е.) – понтійський цар (150–120 рр. до н.е.)
- Мітридат I Ктисст*
(302–266 рр. до н.е.) – засновник Понтійського царства
- Мітридат VI Евпатор*
(121–63 рр. до н.е.) – понтійський цар
- Міфрин* (IV ст. до н.е.) – сатрап Вірменії у державі Олександра Македонського
- Міфробузам* (IV ст. до н.е.) – гіпарх Каппадокії
- Мнесикл* (V ст. до н.е.) – афінський архітектор
- Молон* (III ст. до н.е.) – сатрап Мідії
- Муммій Луцій* (II ст. до н.е.) – римський полководець
- Н**
- Набарзам* (IV ст. до н.е.) – перський воєначальник, хліарх Персії
- Набіс* (руб. III–II ст. до н.е.) – тиран Спарти (207–192 рр. до н.е.)
- Неарх* (IV ст. до н.е.) – полководець Олександра Македонського
- Неокл* – 1) батько Фемістокла (IV ст. до н.е.);
2) батько Епікура (IV ст. до н.е.)
- Неоптолем* (IV ст. до н.е.) – сатрап Вірменії
- Нехо* (II ст. до н.е.) – єгипетський фараон
- Никанор* – 1) намісник Каппадокії після 321 р. до н.е.;
2) син македонського полководця Антипатра (IV ст. до н.е.);
3) молодший син македонського полководця Парменіона
- Никандр з Колофона* (III ст. до н.е.) – поет
- Нікій* (кінець V ст. до н.е.) – афінський стратег, за іменем якого було названо мир між Афінами і Спартою (421 р. до н.е.)



- Нікомах* – 1) батько Аристотеля, лікар (IV ст. до н.е.);
2) македонський паж (IV ст. до н.е.)
- О**
- Одіссеї* – головний герой одноіменної поеми Гомера
- Окоптобат* (IV ст. до н.е.) – перський воєначальник
- Окоптобад* (IV ст. до н.е.) – фракійський вождь
- Оксафр* – 1) брат Дарія III (IV ст. до н.е.);
2) перський воєначальник, син сатрапа Сузіани (IV ст. до н.е.)
- Оксіарт* (IV ст. до н.е.) – сатрап Бактрії, батько дружини Олександра Македонського Роксани
- Олександр Епірський* (IV ст. до н.е.) – цар Епіру
- Олександр IV* (?–309 рр. до н.е.) – син Олександра Македонського
- Олександр* (III ст. до н.е.) – сатрап Персиди (III ст. до н.е.)
- Олександр I* (V ст. до н.е.) – македонський цар (498–454 рр. до н.е.)
- Олександр Македонський*
(356–323 рр. до н.е.) – цар Македонії (336–323 рр. до н.е.)
- Олімпіада* (375–316 рр. до н.е.) – шоста дружина Філіппа II, мати Олександра Македонського
- Омар* (IV ст. до н.е.) – перський воєначальник
- Онесикрит* (IV ст. до н.е.) – учасник походу Олександра, автор опису походу, який до нас не дійшов
- Ономарх* (IV ст. до н.е.) – фракієць, воєначальник у Священній війні
- Орестиди* – македонський знатний рід
- Орксин* (IV ст. до н.е.) – перський воєначальник
- Оронт* – 1) батько діадоха Пердикки (IV ст. до н.е.);
2) вірменський воєначальник (IV ст. до н.е.);
3) перський воєначальник (IV ст. до н.е.)
- Орфагон* (VII ст. до н.е.) – засновник тиранічної династії в м. Сикіоні
- П**
- Павсаній* (близько 510–468 рр. до н.е.) – спартанський полководець
- Павсаній* – 1) вбивця Філіппа II (друга половина IV ст. до н.е.);
2) грецький історик, автор твору «Опис Еллади» (II ст. н.е.)
- Павсій з Сикіона* – художник
- Панецій* (180–110 рр. до н.е.) – філософ-стоїк
- Пантей* (III ст. до н.е.) – охоронець Клеомена III
- Парисатида* – 1) дружина Дарія III;
2) одна з дружин Олександра Македонського
- Парменіон* (IV ст. до н.е.) – воєначальник Філіппа II й Олександра Македонського
- Пасифайя* – дружина критського царя Міноса
- Пасіон* (IV ст. до н.е.) – афінський банкір
- Певкест* – 1) сатрап Персії (IV ст. до н.е.);



<i>Певкіт</i> (IV ст. до н.е.)	– солдат Олександра Македонського (IV ст. до н.е.)
<i>Пелопід</i> (IV ст. до н.е.)	– сатрап Персиди
<i>Пердикка</i> (?–321 рр. до н.е.)	– вождь фіванської демократії
<i>Пердикка III</i> (V ст. до н.е.)	– діадох, регент держави Олександра
<i>Перикл</i> (500–429 рр. до н.е.)	– македонський цар (454–419 рр. до н.е.)
<i>Перисад</i> (кінець IV ст. до н.е.)	– вождь афінської демократії, стратег
<i>Перисад V</i> (II ст. до н.е.)	– боспорський цар
<i>Перисад I</i> (IV ст. до н.е.)	– боспорський цар
<i>Перисад II</i> (III ст. до н.е.)	– боспорський цар (349/8–310/9 рр. до н.е.)
<i>Періандр</i> (рубіж VII–VI ст. до н.е.)	– боспорський цар (284/3–252 рр. до н.е.)
<i>Перс</i> (VII ст. до н.е.)	– тиран Коринфа (627–587 рр. до н.е.)
<i>Персей</i> (II ст. до н.е.)	– брат Гесіода
<i>Піндар</i> (522–438 рр. до н.е.)	– македонський цар (179–168 рр. до н.е.)
<i>Пірр</i> (319–272 рр.)	– поет
<i>Пісистрат</i> (VI ст. до н.е.)	– цар Епіру
<i>Піссуфн</i> (V ст. до н.е.)	– афінський тиран, вождь діакріїв
<i>Піфагор</i> (576–496 рр. до н.е.)	– сатрап Сард
<i>Піфіоніка</i> (IV ст. до н.е.)	– філософ, математик
<i>Піфон</i>	– афінська гетера, коханка Гарпала
	– 1) діадох, сатрап Мідії (IV ст. до н.е.);
	– 2) драматург із Візантія Македонського (IV ст. до н.е.)
<i>Платон</i> (427–347 рр. до н.е.)	– філософ-ідеаліст
<i>Плестонакс</i> (V ст. до н.е.)	– спартанський цар
<i>Плутарх</i> (46–126 рр.)	– історик
<i>Полемон</i> (IV ст. до н.е.)	– учень Платона
<i>Полібій</i> (близько 200 – близько 120 рр. до н.е.)	– історик
<i>Полігнот з о.Фасос</i> (V ст. до н.е.)	– художник
<i>Полідект</i> (VIII ст. до н.е.)	– спартанський цар, старший брат Лікурга
<i>Поліклет</i> (IV ст. до н.е.)	– архітектор
<i>Поліклет з Аргоса</i> (IV ст. до н.е.)	– скульптор
<i>Полікрат</i> (друга половина VI ст. до н.е.)	– тиран о.Самос (537–522 рр. до н.е.)
<i>Полісперхонт</i> (IV ст. до н.е.)	– полководець, діадох
<i>Полістрат</i> (IV ст. до н.е.)	– македонський воїн, що знайшов пораненого Дарія III
<i>Помпей Трог</i> (I ст. до н.е.)	– історик
<i>Пор</i> (IV ст. до н.е.)	– цар-раджа Пенджабу
<i>Посидоній</i> (близько 135–51 рр. до н.е.)	– філософ-стоїк, історик
<i>Пракситель</i> (IV ст. до н.е.)	– скульптор
<i>Пріам</i>	– троянський цар
<i>Прокл</i> (X ст. до н.е.)	– перший спартанський цар
<i>Протагор</i> (480–411 рр. до н.е.)	– філософ-софіст
<i>Псамметих</i> (VI ст. до н.е.)	– коринфський тиран, племінник Періандра



<i>Псаммон</i> (IV ст. до н.е.)	– єгипетський жрець храму Аммона
<i>Псевдо-Ксенофонт</i> (V ст. до н.е.)	– невідомий автор «Афінської політїї»
<i>Птолемей I Філадельф Сотер</i> (367–285 рр. до н.е.)	– єгипетський цар (325–285 рр. до н.е.)
<i>Птолемей II Філадельф</i> (308–246 рр. до н.е.)	– єгипетський цар (283–246 рр. до н.е.)
<i>Птолемей IV Філопатр</i>	– єгипетський цар (221–203 рр. до н.е.)
<i>Птолемей III Евергет</i> (285–221 рр. до н.е.)	– єгипетський цар (246–221 рр. до н.е.)
<i>Птолемей Керавн</i> (III ст. до н.е.)	– епігон, брат єгипетського царя Птолемея II
<i>Птолемей Філометор</i> (II ст. до н.е.)	– єгипетський цар
Р	
<i>Ризак</i> (IV ст. до н.е.)	– брат начальника перської кінноти Мітрідата
<i>Ройк із Самоса</i> (VII ст. до н.е.)	– винахідник лиття бронзи
<i>Роксана</i> (?–309 рр. до н.е.)	– дружина Олександра Македонського
С	
<i>Савмак</i> (рубіж II–I ст. до н.е.)	– вождь повсталих у Боспорському царстві
<i>Саламінії</i>	– афінський рід
<i>Сатибарзан</i> (IV ст. до н.е.)	– перський сатрап
<i>Сатир</i>	– 1) боспорський цар (433–389 рр. до н.е.); 2) тиран Гераклеї, брат Клеарха (IV ст. до н.е.)
<i>Сафагасен</i> (III ст. до н.е.)	– індійський цар
<i>Севт I</i> (V ст. до н.е.)	– одриський цар (424–410 рр. до н.е.)
<i>Сизигамбія</i> (IV ст. до н.е.)	– мати Дарія III
<i>Симонід Хеоський</i> (близько 556–468 рр. до н.е.)	– поет
<i>Сиполіда</i> (IV ст. до н.е.)	– мати пажа Гермолая
<i>Сисимістра</i> (IV ст. до н.е.)	– один із керівників антимакедонського повстання в Середній Азії
<i>Ситалак</i> (V ст. до н.е.)	– 1) вождь держави одрисків (431–424 рр. до н.е.); 2) воєначальник Олександра Македонського (IV ст. до н.е.)
<i>Скілур</i> (II ст. до н.е.)	– скіфський цар
<i>Скопас</i>	– 1) скульптор (IV ст. до н.е.); 2) етолійський полководець (III ст. до н.е.)
<i>Сократ</i> (470/69–399 рр.)	– філософ
<i>Солон</i> (640–559 рр. до н.е.)	– афінський політичний діяч і законодавець
<i>Сосикрат</i> (V ст. до н.е.)	– керівник повстання рабів у Сиракузах
<i>Сострат</i> (IV ст. до н.е.)	– учасник змови пажів (414 р. до н.е.)
<i>Сострат з Гніда</i> (III ст. до н.е. до н.е.)	– архітектор
<i>Софокл</i> (497/96–406 рр. до н.е.)	– драматург, трагік
<i>Софроніск</i> (V ст. до н.е.)	– скульптор, батько Сократа
<i>Спарток I</i> (V ст. до н.е.)	– боспорський цар (438–433 рр. до н.е.), засновник



<i>Спарток II</i> (IV ст. до н.е.)	– династії Спартоکیدів
<i>Спарток III</i> (рубіж IV–III ст. до н.е.)	– боспорський цар (349/8–344/3 рр. до н.е.)
<i>Спартокіди</i>	– боспорський цар (304/3–284/3 рр. до н.е.)
<i>Спифридат</i> (IV ст. до н.е.)	– правляча династія в Боспорському царстві
<i>Спітамен</i> (IV ст. до н.е.)	– сатрап Лідії і Іонії
<i>Стасандр</i> (IV ст. до н.е.)	– согдіанець, вождь повстання проти Олександра Македонського
<i>Стасандр Кіпрський</i> (IV ст. до н.е.)	– сатрап Бактрії і Согдіани
<i>Статура</i>	– сатрап Арії і Дрангіани
<i>Стесилай</i> (V ст. до н.е.)	– 1) дружина Дарія III (IV ст. до н.е.);
<i>Стимнон Мегарський</i> (IV ст. до н.е.)	– 2) дочка Дарія III, дружина Олександра Македонського (IV ст. до н.е.)
<i>Страбон</i> (64/63 р. до н.е. – 23/24 р. н.е.)	– афінський стратег
<i>Стратон</i> (III ст. до н.е.)	– філософ
<i>Стратоніка</i>	– історик, географ
<i>Сфадрій</i> (перша пол. IV ст. до н.е.)	– фізик, математик, філософ-парипатетик
<i>Сфер</i> (III ст. до н.е.)	– 1) мати Деметрія Поліоркета (IV ст. до н.е.);
<i>Сфер з Борисфена</i> (III ст. до н.е.)	– 2) дружина Антіоха I (III ст. до н.е.)
Т	– спартанський полководець
<i>Таїс</i> (IV ст. до н.е.)	– учень філософа-стоїка Зенона з Кітія
<i>Таксил</i> (IV ст. до н.е.)	– філософ
<i>Тах</i> (IV ст. до н.е.)	– грецька гетера
<i>Терес</i> (V ст. до н.е.)	– індійський раджа
<i>Терпандр</i> (VII ст. до н.е.)	– єгипетський фараон
<i>Терсит</i>	– засновник держави Одрисків (70–60-ті рр. до н.е.)
<i>Тесей</i>	– спартанський поет, родом з о. Лесбос, основоположник грецької музики
<i>Тигран II</i> (I ст. до н.е.)	– ратник ахейського війська
<i>Тимей</i> (близько 356-260 рр. до н.е.)	– афінський герой, якому легенда приписує звільнення держави з-під влади Криту і об'єднання країни
<i>Тимесилай</i> (V ст. до н.е.)	– вірменський цар (95–55 рр. до н.е.)
<i>Тимолеонт</i> (IV ст. до н.е.)	– історик, представник риторського напрямку
<i>Тимофей</i>	– синопський тиран
<i>Тимофій</i> (IV ст. до н.е.)	– коринфський полководець, який відновив демократичний лад у Сиракузах
<i>Тиртей</i> (кінець VII ст. до н.е.)	– 1) елевсинський жрець;
<i>Тиссаферн</i> (IV ст. до н.е.)	– 2) афінський політичний діяч і воєначальник (IV ст. до н.е.)
	– тиран Гераклеї (345-327 рр. до н.е.), син Клеарха
	– спартанський поет
	– перський сатрап Малої Азії



<i>Тихій</i> (IX ст. до н.е.)	– беотійський майстер
<i>Тлеполем</i> (IV ст. до н.е.)	– сатрап Карменії
Ф	
<i>Фалес з Мілета</i> (VI ст. до н.е.)	– засновник іонійської філософії
<i>Фарнабаз</i> (IV ст. до н.е.)	– сатрап Фригії
<i>Фарнак</i> (II ст. до н.е.)	– понтійський цар (185–170 рр. до н.е.)
<i>Феаген</i> (VII–VI ст. до н.е.)	– мегарський тиран
<i>Фебід</i> (V ст. до н.е.)	– спартанський полководець
<i>Фемістокл</i> (525–460 рр. до н.е.)	– представник торгово-ремісничих демократичних кіл, державний і військовий діяч Афін
<i>Феогнід</i> (VI ст. до н.е.)	– поет
<i>Феодор з Кірені</i>	– атеїст
<i>Феодор із Самоса</i> (VII ст. до н.е.)	– винахідник лиття бронзи
<i>Феодосій I</i> (IV ст.)	– візантійський імператор (379–395 рр.)
<i>Феокрит Сиракузький</i> (315–260 рр. до н.е.)	– поет
<i>Феополп</i> (VIII ст. до н.е.)	– спартанський цар (785–738 рр. до н.е.)
<i>Феополп</i> (друга пол. IV ст. до н.е.)	– історик, представник риторського напрямку
<i>Феофраст</i> (372–287 рр. до н.е.)	– учень Аристотеля, засновник наукової ботаніки
<i>Ферамен</i> (кінець V ст. до н.е.)	– афінський олігарх
<i>Ферон</i> (V ст. до н.е.)	– тиран Акраганта
<i>Фессал</i> (рубіж VI–V ст. до н.е.)	– молодший брат Гіппія
<i>Фіброн</i> (V ст. до н.е.)	– спартанський гармоет
<i>Фідій</i> (495–430 рр. до н.е.)	– афінський скульптор
<i>Фідон</i> (перша пол. VIII ст. до н.е.)	– цар Аргосу
<i>Філаїди</i>	– знаменитий афінський рід
<i>Філарх Афінський</i> (III ст. до н.е.)	– історик
<i>Філетер</i> (III ст. до н.е.)	– засновник Пергамського царства
<i>Філетер Пергамський</i> (рубіж IV–III ст. до н.е.)	– грек, який викупив тіло Селевка I
<i>Філіна</i> (IV ст. до н.е.)	– дружина Філіппа II, фессалійка
<i>Філіпп</i>	– 1) акарнанський цілитель (IV ст. до н.е.); 2) сатрап Індії у державі Олександра Македонського (IV ст. до н.е.)
<i>Філіпп II</i> (382–336 рр. до н.е.)	– цар Македонії (359–336 рр. до н.е.)
<i>Філіпп V</i> (238–179 рр. до н.е.)	– цар Македонії (220–179 рр. до н.е.)
<i>Філіпп III Арридей</i> (356–317 рр. до н.е.)	– побічний син Філіпа II, цар Македонії (323–317 рр. до н.е.)
<i>Філіппід</i> (V ст. до н.е.)	– афінський воїн, учасник Марафонської битви
<i>Філократ</i> (середина IV ст. до н.е.)	– секретар афінських народних зборів, уклав мир з Македонією (346 р. до н.е.)
<i>Філоксен</i> (IV ст. до н.е.)	– діадок, сатрап Кілікії з 321 р. до н.е.
<i>Філомел</i> (середина IV ст. до н.е.)	– полководець фокідян часів Священної війни
<i>Філон</i> (20 р. до н.е. – 50 р. н.е.)	– філософ



<i>Філопимен</i> (253–183 рр. до н.е.)	– стратег Ахейського союзу
<i>Філот</i>	– 1) діадок, правитель Кілікії; 2) син Парменіона, учасник змови проти Олександра Македонського (IV ст. до н.е.)
<i>Філота</i> (IV ст. до н.е.)	– учасник змови пажів
<i>Філотій</i>	– слуга Одіссея
<i>Фімонд</i> (IV ст. до н.е.)	– командир грецьких найманців в армії Дарія III
<i>Фінарета</i> (V ст. до н.е.)	– мати Сократа
<i>Фламнін Квінкцій Тут</i> (228–174 рр. до н.е.)	– римський полководець
<i>Фокіон</i> (друга половина IV ст. до н.е.)	– афінський стратег, оратор
<i>Форміон</i> (IV ст. до н.е.)	– афінський багач
<i>Фрасибул</i>	– 1) тиран Мілета (VII ст. до н.е.); 2) вождь афінських демократів (кінець V ст. до н.е.)
<i>Фратоферн</i> (IV ст. до н.е.)	– перський воєначальник
<i>Фриніх</i> (V ст. до н.е.)	– письменник, автор трагедії «Взяття Мілета»
<i>Фринон</i> (VI ст. до н.е.)	– переможець Олімпіади у змаганнях панкратіастів
<i>Фукідід, син Мелетія</i> (друга половина V ст. до н.е.)	– вождь аристократів в Афінах
<i>Фукідід, син Опора</i> (близько 460–395 рр. до н.е.)	– історик
Х	
<i>Харелай</i> (VIII ст. до н.е.)	– племінник Лікурга
<i>Харес</i> (III ст. до н.е.)	– скульптор
<i>Харет</i> (IV ст. до н.е.)	– афінський стратег
<i>Харидем</i> (IV ст. до н.е.)	– афінський стратег
<i>Харикл</i> (IV ст. до н.е.)	– учасник розкриття змови пажів
<i>Харис</i> (IV ст. до н.е.)	– церемоніймейстер Олександра Македонського
<i>Харм</i> (VI ст. до н.е.)	– батько першого підданого остракізму архонта Гіппарха
<i>Хармід</i> (перша пол. IV ст. до н.е.)	– афінський аристократ
<i>Хілон</i> (VI ст. до н.е.)	– спартанський ефор (556 р. до н.е.)
<i>Хорієн</i> (IV ст. до н.е.)	– один із керівників антимакедонського повстання в Середній Азії
<i>Хремонід</i>	– афінянин, ініціатор Хремонідової війни (267–262 рр. до н.е.)
<i>Хрисипп</i> (IV ст. до н.е.)	– афінський лихвар
<i>Хрисипп</i> (II ст. до н.е.)	– філософ-стоїк
Ц	
<i>Цезар Юлій, Гай</i> (100–44 рр. до н.е.)	– римський диктатор
<i>Цицерон Марк Туллій</i> (106–43 рр. до н.е.)	– римський державний діяч, оратор



Ч

Чандрагупта (321–197 рр. до н.е.) – індійський цар, засновник династії Мауріїв

Ю

Юстин (II ст. н.е.) – історик

Я

Язон (II ст. до н.е.) – вождь еллінів у Єрусалимі

Ямбул (II ст. до н.е.) – письменник епохи еллінізму

Ясон – 1) міфічний герой, керманіч аргонавтів;
2) тиран Фер у Фессалії (80-70 рр. до н.е.)



НАЙВАЖЛИВІШІ БОЖЕСТВА

- Адоніс** – божество помираючої і воскресаючої природи (запозичений з Фінікії в V ст. до н.е.).
- Аїд** – володар царства мертвих і всього підземного царства, брат Зевса, Посейдона і Деметри.
- Амфітрита** – морська богиня, дружина Посейдона, володарка морів.
- Аполлон (Феб)** – божество сонця, сонячного світла, освіти, покровитель мистецтва, уособлюваного 9 музами, землеробства, охоронець стад, доріг, мандрівників, мореплавців. Син Зевса, брат Артеміди.
- Арес (або Арей)** – бог війни і військового мистецтва, син Зевса і Гери, один з 12 олімпійських богів.
- Артеміда** – покровителька лісів, лісової рослинності, звірів, природної плодючості, включаючи дітонародження. Дочка Зевса, сестра-близнюк Аполлона, одна з 12 олімпійських божеств.
- Асклепій** – бог лікування і лікарського мистецтва, син Аполлона.
- Афіна** – покровителька мудрості, наук, ремісничого мистецтва, переможної війни і мирного процвітання, головна богиня Афін і Аттики, входила в сім'ю 12 олімпійських божеств, а народилася незвичним шляхом: з голови Зевса.
- Афродита** – богиня краси, кохання, жіночої плодючості і любовної чарівності, дочка Зевса, яка нібито народилася з морського шумовиння; одна з 12 олімпійських божеств.
- Геба** – богиня юності, дочка Зевса і Гери. На Олімпі підносила богам амброзію і нектар.
- Геката** – одна з богинь підземного царства, повелителька тіней в підземному світі, богиня привидів і нічних страхів, чарів і заклинань. Як і Артеміда, вважалася повелителькою звірів і дочкою Зевса.
- Геліос** – бог сонця, який ототожнювався з Аполлоном. Син титана Гіперіона.
- Гера** – повелителька блискавки і грому, хмар і бур, покровителька шлюбу і подружньої любові, охоронниця сімейних підвалин, помічниця



- вагітних жінок і породіль. Сестра і дружина Зевса, мати Геби, Гефеста, Арея, цариця Олімпу, одна з сім'ї 12 олімпійських божеств.
- Геракл** – грецький герой, удостоєний безсмертя і зарахований у сонм олімпійських богів за свої подвиги, яких було 12: 1) задушив немейського лева; 2) умертвив лернейську гідру; 3) спіймав еріманфського вепра; 4) спіймав прудку керінейську лань; 5) перебив стімфалійських птахів-чудовиськ з мідними кльовами, кіттями і крилами; 6) здобув пояс Іпполіти, жорстокої цариці войовничих амазонок; 7) вичистив конюшні царя Авгія; 8) приборкав критського бика, який видихав полум'я; 9) переміг царя Діомеда, який віддавав іноземців на пошматування своїм кобилицям-людоїдам; 10) викрав корів триголового велетня Геріона; 11) здобув золоті яблука Гесперид, які йому приніс Атлант, велетень, підтримуючий небосхил. Коли Атлант ходив по яблука, Геракл за нього тримав небесне склепіння; 12) піймав і вивів на сонячне світло грізного охоронця підземного світу – пса Кербера. Крім того, Геракл переміг велетня Антея, відірвавши його від матері-землі, яка давала йому силу, і задушив його в своїх обіймах. Будучи немовлям, задушив змії в колісці. Брав участь у Калідонському полюванні, в поході аргонавтів тощо.
- Гермес** – посланець і вісник богів, який виконував їхню волю, але й мав численні свої функції: покровитель оповісників, гімнастичних змагань молоді, торгівлі і пов'язаних з нею багатств, хитрощів, спритності, злодійства й ошуканства, подорожей, доріг і перехресть; супроводжував душі мертвих у царство Аїда. Син Зевса і Майї, член олімпійської сім'ї богів.
- Гестія** – богиня домашнього вогнища, сестра Зевса, Посейдона й Аїда, член олімпійської сім'ї.
- Гефест** – покровитель вогню і ковальського ремесла, син Зевса і Гери, чоловік Афродити, член олімпійської сім'ї богів.
- Гея** – богиня, уособлююча землю, прародичка богів, титанів, гігантів і всіх людей.
- Гіганти** – сини Геї (землі) й Урану (неба) – велетні, перше покоління богів, на зміну яких прийшло нове покоління олімпійських богів на чолі із Зевсом. Згідно з міфом, гіганти були знищені в жорстокій битві з олімпійськими богами.
- Гіменей**
Деметра – бог шлюбу і шлюбних обрядів, син Аполлона.
– божество землеробства і земної родючості, проростаючого зерна; заступниця і влаштовувачка господарства окремих сімей, сестра Зевса, член олімпійської сім'ї.
- Демони** – особлива група другорядних божих істот – духів з неясними функціями. Були уособленням всього незрозумілого, дивного і фатального в природі та житті окремої людини.
- Діке**
Діоніс – божество правди, уособлення справедливості, дочка Зевса.
– бог помираючої і воскресаючої природи, заступник рослинності, продуктивних сил природи, виноградарства і виноробства, на-



родних свят, поетичного натхнення і театрального мистецтва. Син Зевса, один з найпопулярніших богів Стародавньої Греції.

- Елізій**
(Елісейські поля) – поля блаженних, частина загробного світу, де блаженствують божі обранці. За уявленнями стародавніх греків, в Елізій потрапляють не стільки за праведне життя, скільки за божою милістю.
- Ерида** – богиня розбрату, сестра і супутниця бога війни Ареса, дочка Ночі, мати бід, сварок і голоду.
- Еринії** – три богині помсти, які жили в Аїді (Тисифона, Алекті і Мегера). Вони переслідують порушників клятви, гостинності, убивць. Людина, яку переслідували еринії, втрачала розум.
- Ерос** – один з первинних грецьких богів, уособлював стихійне об'єднувальне начало в природі; пізніше – божество кохання, син Афродити й Ареса.
- Ефір** – божество, уособлююче верхній, осяйний шар повітря, де звичайно перебував цар богів Зевс.
- Зевс** – верховний бог і цар богів, які входили в олімпійську сім'ю. Божество неба, небесного простору, володар і повелитель всього, що відбувається в природі, житті людей і богів, йому відкрите майбутнє і визначення долі. Як бог неба Зевс керував блискавкою і громом, збирав і розганяв хмари. Він був батьком більшості членів олімпійської сім'ї богів, і в його честь влаштовувалися Олімпійські ігри.
- Гліфія**
Ірида – богиня дітонародження, дочка Зевса і Гери.
- богиня веселки, посередниця між богами і людьми, яка передавала волю богів.
- Кабіри** – другорядні божества, які не мали образу, покровителі земельної родючості, підземного вогню, рятувальники від морських штормів.
- Кекроп** – давньоантичне божество землі, син Геї, один з покровителів Аттики і Афіні.
- Крон** – давньогрецький бог, син Урана і Геї, один з титанів першого покоління грецьких богів. Батько Зевса, який повалений останнім у Тартар.
- Латона (Літо)** – божа мати Аполлона й Артеміді, але самостійного значення її культ не мав.
- Мойри** – богині людської долі, дочки Зевса, які зображувалися у вигляді старих баб, що прядли нитку людського життя. Було відомо три мойри: Клото – починає прядти нитку, Лахезіс – веде нитку людського життя, а Антропа перерізає нитку.
- Морфей**
Музи – божество сновидіння, син бога сну Гіпноса.
- богині поезії, мистецтва і наук, супутниці Аполлона, проживали на горі Геліконі і Парнасі. Їх було дев'ять: Кліо – муза історії; Евтерпа – муза лірики; Талія – муза комедії; Мельпомена – муза трагедії; Терпсихора – муза танців і хорового співу; Ерато – муза еротичної поезії; Полігімнія – муза урочистих пісень і пантоміми;



- Уранія – муза астрономії; Калліопа – старша муза, покровителька епічної поезії.
- Наяди** – божества, покровителі води, джерел, рік і струмків, сил природи, сприятливих для людей, тварин і рослин.
- Немесіда** – богиня справедливості і неминучої помсти, караюча за порушення встановленого порядку речей – як за надмірне щастя, так і за надто велику гординю.
- Нереї** – давнє морське божество, батько нереїд, уособлення спокійного моря, володіюче даром перевтілення.
- Нереїди** – німфи моря, дочки Нерея, які допомагали морякам у небезпеці.
- Ніка** – богиня перемоги як у військовій битві, так і в спортивних змаганнях, дочка Зевса.
- Німфи** – напівбожі істоти (оскільки вважалися смертними), уособлення різних сил і явищ природи. Відрізнялися німфи морських вод (окєаніди, нереїди), річних вод і джерел (наяди), гір (ореади), долин (напеї), лук (лімініади), дерев (дріади). Були також німфи окремих місць (додони, ніси), островів (каліпсо, кірка). Вважалися заступницями поетів, безжурливого, щасливого проведення часу.
- Океан** – один з найдавніших морських богів, син Урана і Геї, який жив усамітнено в підводному палаці і не з'являвся на зібраннях богів. У класичний період його функції переходять до Посейдона.
- Олімп** – священна гора греків у Північній Фессалії, де постійно перебували 12 головних богів: Зевс, Посейдон, Аїд (боги-брати), їхні жінки і діти: Гера, Деметра, Гестія, Афїна, Афродита, Аполлон, Артеміда, Гефест, Арес. Тут жили й оповісники їхньої волі: Гермес і Ірида та прислуговуючі богам Феміда і Геба.
- Омфал** – священний камінь (звичайно метеорит). Найвідомішим був омфал у храмі Аполлона в Дельфах, який вважався центром світу.
- Ори** – богині, які відали порами року, порядком у природі, хранительки порядку і законності у суспільстві, супутниці Афродіти. Найвідоміші три ори: Євнойя (законність), Дїна (справедливість), Ейрена (мир).
- Палладій** – озброєне божество, як правило, дерев'яна статуя, яка вважалася охоронцем міста. Такі палладії мали Аполлон, Афродита, а найчастіше – Афїна Паллада.
- Пан** – аркадський бог лісів і гаїв, син Гермеса, один із супутників Дїонїса; покровитель пастухів, мисливців, пасічників і риболовів. Володів даром наганяти на людей нестримний, так званий панічний страх.
- Панацея** – богиня-цілителька, дочка Асклепія.
- Пегас** – чарівний крилатий кінь, який за наказом Зевса доставляє грім і блискавку. В період еллінізму став символом поетичного натхнення.
- Персефона** – володарка пекла, уособлення проростання злаків і земної родючості. Вона символізувала щорічне помирання і пробудження рослинності, поховання і відродження зерна, посіяного в землю.



- Плутос** – бог багатства як одного з проявів землеробської праці і мирного життя.
- Посейдон** – бог морської вологи, володар численних морських божеств і покровитель конярства, брат Зевса.
- Прометей** – один з титанів, тобто богів першого покоління від Урана і Геї, покровитель людей і цивілізованого життя; подарував людям вогонь і познайомив з його використанням; навчив людей читанню, письму, мореплавству, наукам і ремеслу. За це був прикований Зевсом до скелі на Кавказі, де щоденно орел клював його печінку.
- Протей** – підкорений Посейдону морський бог, який міг набирати будь-якого вигляду.
- Радамант** – один з трьох суддів підземного царства, син Зевса.
- Рея** – богиня-мати, дочка Урана і Геї, дружина Кроноса, мати Зевса та інших олімпійських богів.
- Сабазій** – спочатку фригійське божество, яке потім злилося з Діонісом.
- Сатири** – другорядні лісові божества, які уособлювали родючість, знаходилися в почиті Діоніса і зображувалися у вигляді напівлюдей-напівцапів.
- Селена** – богиня Місяця, дружина Геліоса, яка часто ототожнювалася з Артемідією.
- Сарапіс** – один з найважливіших богів елліністичного Єгипту і народів Східного Середземномор'я; синкретичне божество, яке об'єднувало функції давньоєгипетських богів Осіріса, Ісіди, Апіса та грецьких богів Аполлона, Аїда й Асклепія.
- Силен** – демон, син Гермеса, вихователь Діоніса, який зображувався в образі грубого, як винний міх, постійно п'яного, веселого і лисого діда.
- Сирени** – напівптахи-напівжінки, які своїм чарівним голосом заманювали моряків на скелі і там їх поїдали.
- Титани** – боги першого покоління, діти Урана і Геї. Титани-гіганти були переможені наступним поколінням олімпійських богів і скинуті в Тартар; згідно з іншими міфами, вони переселилися на острів блаженних.
- Тіфон** – зле божество у вигляді чудовиська з сотнею зміїних голів, яке видихало полум'я, син Геї і Тартара, народжений після перемоги олімпійців над титанами.
- Тіхе** – богиня долі і випадковості.
- Тритон** – другорядне морське божество, син Посейдона.
- Уран** – початково верховний бог, уособлення первинного чоловічого начала, вважався богом Неба, яке поєдналося з первинним жіночим началом, богинею Геєю (землею). Від цього шлюбу народилися титани, гіганти та інші божества.
- Фаєтон** – нижче сонячне божество, син Геліоса.
- Фенікс** – міфічний персонаж у вигляді птаха (орла з золотим пір'ям), який досягнувши старості (в 500, 1461, 7006 років), спалював сам себе і відроджувався з попелу молодим і відновленим.



- Феміда** – богиня права, законності, встановленого порядку і передбачень, яка зображувалася з рогом достатку, терезами в руках і пов'язкою на очах.
- Хаос** – первинна невизначеність, існуюча до створення світу. Першими породженими хаосом були божества Гея, Тартар, Ерос (кохання), Ереб (темрява), Ніч.
- Харити** – божества родючості, краси, радості, уособлення процвітаючої жіночності, дочки Зевса.
- Харон** – божество підземного царства, перевізник померлих через річку підземного світу Ахеронт.



ПЕРЕЛІК ОСНОВНИХ МІР, ВАГ І МОНЕТНО- ЛІЧИЛЬНИХ ОДИНИЦЬ АНТИЧНОЇ ГРЕЦІЇ

Додаток 6

- Артаба** – 1) птоlemeївська міра сипучих тіл, дорівнювала 39,1 л.
2) персидська міра ємкості, що дорівнювала $1\frac{1}{16}$ античного медимна, тобто близько 56 л.
- Арур** – грецька міра площі, що дорівнювала 0,024 га (в Єгипті арур дорівнював 0,2 га).
- Гектей** – міра сипучих тіл, дорівнювала 8,75 л.
- Гія** – міра земельної площі, що вийшла з уживання в класичній період, розміри її невідомі.
- Дарик** – персидська високопробна монета з золота, свою назву отримала від зображеного на її аверсі перського царя Дарія. Перші монети випущені Дарієм I Гістаспом (521–486 рр. до н.е.). Цар зображувався у вигляді лучника, тому їх іноді називали ще й «лучниками». 1 дарик = 20 срібних сиклів (шекелів). Дарики випускалися із золота 980-ї проби і важили 8,4 г.
- Драхма (грецькою dragma – жменя)** – давньогрецька лічильно-грошова одиниця, яка дорівнювала 1/100 міни і ділилася на 6 оболов. 6 тис. драхм = 1 таланту. Випуск срібних драхм розпочався в VI ст. до н.е., відомі нечисленні карбування золотих драхм. Вага драхми в різних частинах Греції була неоднаковою, що залежало від монетно-вагової системи конкретного поліса. Найбільшого поширення отримали егінська драхма – 6,07 г, евбейсько-аттична – 4,3 г, коринфська 2,91 г, абдерська – 3,6 г, хіоська – 3,93 г. Міжполісною валютою вважалася афінська драхма – «Лаврійські сови», як їх називали серед населення за джерелом срібла і характерним зображенням атрибута богині Афіні – сови. Крім драхм карбувалися 2 д. (дідрахми), 4 д. (тетрадрахми), 10 д. (декадрахми), випускалися також 0,5 д. – гемідрахми та інші. Античні драхми поділялися, переважно, на 6 оболов. Після IV ст. до н.е. із випуском мідних монет в Афінах 1 д. = 6 срібних оболов = 48 халків (мідних).



- Лепта** (грецькою *lepton* – тонкий, маленький) – початкова найдрібніша одиниця маси, пізніше найменша мідна монета. В стародавніх Афінах вона становила $\frac{1}{7}$ халка.
- Лікоть** – грецька міра довжини, що дорівнювала 0,46 м.
- Медимн** – грецька міра сипучих тіл, приблизно 52,5 л.
- Метрет** – грецька міра рідини, приблизно 39,5 л.
- Міна** – (назва походить від асиро-вавилонського «мана» – лічити). Спочатку грошова і рахунково-вагова одиниця на Стародавньому Сході, пізніше в античній Греції. Найбільш поширеною була аттична міна, яка після реформ Солона (594 р. до н.е.) дорівнювала 436,6 , становила $\frac{1}{60}$ таланту. 1 міна = 100 драхам. В александрійській ваговій системі міна дорівнювала 582,2 г, за єгипетського царя Птолемея II (282–246 рр. до н.е.) були випущені золоті міни. 1 золота міна = 8 золотим драхам, або 100 срібним.
- Наубія** – міра об'єму, приблизно 1,5 м³.
- Обол** (грецькою *obolos* – спис, вертел, металевий стержень) – назва, що сягає часів, коли засобом обігу було залізне пруття, 6 штук яких, стиснутих у жменю, становили драхму. Грецька міра ваги і монетна одиниця, яка становила $\frac{1}{6}$ драхми. Маса срібного аттичного обола становила 0,73 г. Карбували монети вартістю в 2 оболі (діобол), 3 – (стріобол), 4 – (тетробол), 5 – (пентобол), 1,5 (тригетіобол). Обол поділявся на 8 фракцій. На о. Егіна обол важив 1,04 г, в Коринфі – 0,48 г. Обол, як правило, клали в рот померлим для сплати перевізнику Харону при переправі в підземне царство Аїда.
- Плетр** (плефр) – 1) грецька міра довжини, що дорівнювала 30,83 м;
2) міра площі, дорівнювала 0,095 га.
- Сикль** – перська монета, $\frac{2}{3}$ дарика, $1\frac{1}{4}$ аттичної драхми.
- Стадій** – грецька міра довжини, яка не мала сталих розмірів. Найчастіше стадій дорівнював 177,6 м. Поширеним був також олімпійський стадій, що дорівнював 192 м.
- Статер** (грецькою *stater* – коромисло ваг) – назва давньогрецької вагової одиниці, яка дорівнювала $\frac{1}{50}$ міни, пізніше назва золотої, електрової, рідше срібної карбованої монети. Маса статера в різних полісах неоднакова. Мілетський електровий статер = 14 г, фокейський (кізікінський) – 16 г, егінський срібний – 12,12 г. Статер поділявся на фракції – $\frac{1}{3}$ (тріте), $\frac{1}{6}$ (гекта), $\frac{1}{12}$ (гемігекта) та інші частини. За ваговими показниками статер відповідав 2 драхам.
- Талант** (грецькою *talantos* – дослівно «вага») – найбільша вагова та грошова лічильна одиниця в Стародавній Греції, запозичена із країни Сходу (Вавилонії). Давньогрецький талант поділявся на 60 мін = 6000 драхм = 36 000 оболів. Найпоширенішим у Греції був аттичний талант, якій після реформ Солона важив 26,196 кг. З часів Олександра Македонського його маса ста-



новила 25,9 кг. Талант не брав безпосередньої участі у грошовому обігові, він використовувався як грошова одиниця для обчислення великих сум грошей (союзної каси Афіського морського союзу, фороса, значного майна громадян тощо). Талант в значенні «духовної обдарованості» вперше зустрічається в Біблії.

Халк (грецькою *chalkos* –

мідний, мідь) – грецька мідна монета, назва якої походить від терміна «мідь». Вважається, що карбування халків розпочалося після Пелопоннеської війни (431–404 рр. до н.е.). Випускалися кратні фракції халка – $\frac{1}{10}$ (дехалк), $\frac{1}{12}$ (геміхалк). В Афінах на обол йшло 8 халків, в інших грецьких полісах – 12–16 халків.

Хус – грецька міра рідких речовин, що дорівнювала 3,28 л.



НАЙВАЖЛИВІШІ ГРОМАДСЬКО-РЕЛІГІЙНІ СВЯТА В СТАРОДАВНІЙ ГРЕЦІЇ

Додаток

7

ОЛІМПІЙСЬКІ ІГРИ (ОЛІМПІАДИ) – загальногрецькі свята на честь Зевса Олімпійського, що відбувалися раз на чотири роки, зазвичай у липні – серпні. Олімпійські ігри почалися з 776 р. до н.е., а були заборонені в 393 р. до н.е. Вони проходили в містечку Олімпія в Еліді на березі річки Алфей. Програма складалася головним чином зі спортивних змагань і перегонів колісниць. Під час Олімпійських ігор (5 днів) у Греції оголошувалося священне перемир'я, припинялися всі військові дії.

ІСТМІЙСЬКІ (ІСТМІЇ) – загальногрецькі свята на честь бога Посейдона, що проводилися в липні з 581 р. до н.е. Вони проходили в сосновому гаю на Істмі (Коринфський перешийок) раз на два роки. Організатором ігор виступав Коринф, програма істмій включала гімнастичні змагання, скачки і перегони колісниць, музичні змагання.

ПІФІЙСЬКІ ІГРИ (ПІФІАДИ) – загальногрецькі свята на честь Аполлона, проводилися на третій рік Олімпіад з 586 р. до н.е. в Крисейській долині поблизу Дельф раз на чотири роки в середині серпня. В програмі були гімнастичні ігри, перегони, але головну роль відігравали музичні змагання.

НЕМЕЙСЬКІ ІГРИ – загальногрецькі свята на честь Зевса, що проходили з 573 р. до н.е. поблизу містечка Неменя кожний другий рік Олімпіад влітку і четвертий рік – взимку, оскільки вони співпадали з Олімпіадами. Їх програма співпадала з олімпійською.

ПАНАФІНЕЇ ВЕЛИКІ – урочисті свята на честь народження богині Афіни, що проводилися раз на 5 років у липні – серпні впродовж шести днів. Свято складалося з урочистої процесії (помпи) всіх громадян міста, принесення гекатомби (100 голів худоби) і загальної трапези, спортивних, кінних і музичних змагань. Переможець отримував особливу, так звану панафінейську амфору, наповнену олією, і вінок з листя священної маслини, що росла на акрополі. Малі Панафінеї святкувалися щорічно і були суто релігійним скромним ритуалом.



ДІОНІСІЇ ВЕЛИКІ (ЧИ МІСЬКІ) – святкувалися в Афінах на честь Діоніса щорічно в березні – квітні шість днів. В урочистій процесії несли давню дерев'яну статую бога, здійснювалося жертвопринесення біля храму Діоніса. Потім розігрувалися серйозні і жартівливі сценки, з яких у V ст. до н.е. зародився грецький театр. Сільські (чи малі) діонісії проводилися щорічно в грудні – січні і склалися головним чином з невігядливих жартівливих розіграшів і розваг.



АФІНСЬКИЙ КАЛЕНДАР

Додаток
8

Гекатомбеон – липень–серпень
Метагітніон – серпень–вересень
Босдроміон – вересень–жовтень
Піанопсіон – жовтень–листопад
Мемактеріон – листопад–грудень
Посидеон – грудень–січень

Гамеліон – січень–лютий
Антестеріон – лютий–березень
Елафеболіон – березень–квітень
Муніхіон – квітень–травень
Таргеліон – травень–червень
Скірофоріон – червень–липень

Основою грецького календаря тривалий час був місячний рік у 354 дні, який збігався із сонячним роком, що створювало немало труднощів при розподілі року на місяці і при спробі рівномірно розподілити дні за місяцями. Рік складався з 12 місяців по 30 чи 29 днів; через три роки вводили додатковий місяць. Початком нового року ставав перший новий місяць після сонцестояння. В Афінах це відбувалося приблизно в середині липня, отож перший місяць року відповідав приблизно другій половині липня – першій половині серпня. Назва місяців переважно запозичувалися від імен чи прізвищ богів або від якогось свята, що проходило в даному місяці.

Спочатку літочислення вели за поколіннями (три покоління на століття), потім за царями, жерцями чи епонімами. У другій половині VI ст. до н.е. сицилійський історик Тимей ввів літочислення за Олімпіадами, тобто 4-річним проміжком від однієї Олімпіади до іншої (висхідним пунктом була Олімпіада 776 р. до н.е.).

Гекатомбеон

- 12 **Кронії** – свято закінчення збирання хліба на честь Крона.
- 16 **Синойкії (на честь Афіни)** – свято на пам'ять про об'єднання Тесеєм 12 аттичних общин в одну державу.
- 21-29 **Великі Панафінеї** – урочисте свято на честь народження Афіни Палади.

Метагітніон

Метагітнії – свято «змін сусідів», тобто сезон переселень і новосіль на честь Аполлона Метагітія (Сусідського).



Гераклеї – свято на честь Геракла в Марафоні.

Боедроміон

- 3 **Елевтерії** – свято на честь перемоги при Платеях.
- 6 свято на честь Марафонської перемоги, здійснювали поминання загиблих воїнів.
- 6 жертвопринесення Артеміді Агротері (Мисливиці).
- 7 **Боедромії** – свято на честь Аполлона Боедромія, помічника в битвах.
- 13–19 великі Елевсинські містерії на честь Деметри, Персефони і Діоніса Іакха. В обрядах могли брати участь лише посвячені «місти». Свято полягало в очищувальному вмиванні в морі у Фалері поблизу Пірея, урочистій процесії з Афін в Елевсина (місто за 22 км від Афін, з яким було з'єднано «священною дорогою»), здійсненні таємних обрядів, розігруванні драматичних сцен.

Піанопсіон

- 5 **Прерозії** – свято на честь Деметри.
- 7 **Піанопсії** – свято на честь Аполлона як бога світла і тепла, який сприяє дозріванню плодів. У цей день було прийнято варити різні овочі і підносити їх богам.
- 7 **Осхофорії** – свято на честь Діоніса і Афін Скіради як вдячність їм за подарований людям урожай винограду і маслин. На святі влаштовували змагання юнаків із бігу з виноградними гілками, загальну трапезу і процесію з Фалери в Афіни.
- 8 **Тесеї** – свято на честь Тесея, започатковано з часів перенесення залишків героя в Афіни у 460-х рр. до н.е.
- 8 **Епітафії** – свято пам'яті громадян, які загинули в боях.
- 9–13 **Фесмофорії** – свято на честь Деметри і Персефони, відзначалося у посівну жінками, які здійснювали обряди, що сприяли плодючості людей і родючості природи.
- В 20-х числах **Апатурії** – свято релігійного зв'язку фратрій на честь Зевса і Афін (тривав 3 дні). На третій день записували у фратрії дітей громадян, а молоді чоловіки записували своїх дружин.
- 30 **Халдеї** – свято ремісників на честь Афін Ергани (Працівниці) і Гефеста.
Прометеї – свято на честь Прометея.
Гефестії – свято на честь Гефеста.

Мемактеріон

- 20 **жертвопринесення Зевсу** – землеробу.
Мемактерії – свято на честь Зевса Мемактерія (Бурхливого).
Помпаї – процесія і жертвопринесення на честь Гефеста.



Посидеон

- 8 жертвопринесення Посейдону як покровителю рослинності.
- 26 **Халоя** – землеробське свято молотьби на честь Деметри, Персефони і Діоніса.
Малі, чи Сільські Діонісії (на честь Діоніса) – свято закінчення збору винограду. Влаштовувалися процесії, в яких вели жертвних тварин, несли священне начиння, фалоси, співали гімни і фалічні пісні на честь Діоніса. Свято завершувалося жартівливими змаганнями. На Малих Діонісіях вперше були поставлені комедії.

Гамеліон

- З 12-го **Ленеї** – свято на честь Діоніса, яке тривало декілька днів, в основі – аграрне свято, приурочене до початку зимового сонцестояння, в програму якого входили змагання кіклічних хорів, драматичні змагання, урочиста процесія і жертвопринесення. Під час Ленеїського свята в театрі часто ставилися комедії Аристофана.
- 24 **Гамелії** – свято на честь одруження Зевса і Гери.

Антестеріон

- 11-13 **Антестерії** – свято на честь Діоніса, включало в себе мотив родючості і мотив поминання померлих предків, яких закликали по-впливати на урожайність. На святі відкривали бочки і пробували нове вино, здійснювався сакральний шлюб дружини архонта із Діонісом. В останній день приносили жертви Гермесу – горшки з вареними плодами.

Елафеболіон

- 8 **Асклепії** – свято на честь Асклепія. Здійснювалося жертвопринесення на вівтарі Асклепія, співалися гімни.
- 9 **Великі, чи Міські Діонісії** – свято на честь Діоніса Елевтерія – Вільного (локальне божество Елевтер – прикордонного містечка між Афінами і Беотією). Свято включало урочисту процесію, в якій несли дерев'яну статую Діоніса в Елевтери, жертвопринесення на вівтарі Діоніса, нічний хід в Афіни, музичні змагання. На святі вперше було дозволено провести драматичні змагання. В театрі Діоніса ставилися трагедії Есхіла, Еврипіда, комедії Аристофана.
- 14 **Пандії** – свято на честь Зевса.
Елафеболії – мисливське свято на честь Артеміді.
Галаксії – свято Матері всіх богів.

Муніхіон

- 4 свято на честь Зевса.
- 5 **Дельфінії** – свято на честь Аполлона Дельфінія, покровителя мореплавства.



- 16 **Муніхії** – свято на честь Артеміди, покровительки Муніхія (місто-порт поблизу Афіні).
- 16 **Бравронії** – свято на честь Артеміди Бравронії (Браврон – місцевість на східному березі р. Ерасин).
- 16 свято на честь Саламінської перемоги.

Таргеліон

- 6 **жертвопринесення Деметрі Хлої** – покровительці зелених посівів.
- 6-7 **Таргелії** – свято на честь Аполлона і Артеміди як покровителів спекотливого літа.
- 19 **Бендідії** – свято на честь фракійської богині Бендіди.
- 24 **Каллінтерії** (на честь Афіни) – свято очищення, прибирання і прикрашення храму Афіни Поліади.
- 25 **Плінтерії** (на честь Афіни) – свято миття старої статуї Афіни Палади.

Скірофоріон

- 12 **Скірофорії** (на честь Афіни Скіради) – свято відвернення засухи.
- 14 **Діполії** – свято на честь Зевса – оберігача міста.
- 30 **Діісотерії** – свято на честь Зевса Сотера – Рятувальника і Афіни Сотейри – Рятувальниці.
- Аррефорії** (на честь Афіни) – свято дарування роси для посівів.



Додаток

9

БІБЛІОГРАФІЯ

І. Джерела

1. [Гераклит]. Свидетельства о жизни и сочинении Гераклита Эфесского / Пер. С.Н.Муравьева // ВДИ. – 1974. – № 4; 1975. – № 1.
2. [Геродот]. Доватур А.И., Каллистов Д.П., Шишова И.А. Народы нашей страны в «Истории» Геродота. Тексты, перевод, комментарий. – М., 1982.
3. [Демокрит]. Лурье С.Я. Демокрит. Тексты. Перевод. Исследование. – Л., 1970.
4. [Диодор Сицилийский]. Диодора Сицилийского Историческая библиотека / Пер. И.Алексеева. – Пб., 1774-1775. – Ч. I–VI.
5. [Евклид]. Начала Евклида / Пер. Д.Д.Мордухай-Болтовского. – М.–Л., 1948–1950. – Т. I–III.
6. [Еврипид]. Незнакомый Еврипид. Трагедии интриги и случая / Пер. В.Н. Ярхо // ВДИ. – 1995. – № 3–4; 1996. – № 1–2.
7. [Псевдо-Лонгин]. О возвышенном / Пер. Н.А.Чистяковой. – М., 1994.
8. [Эзоп]. Басни Эзопа / Пер. М.Л.Гаспарова. – М., 1993.
9. Андокид. Речи, или История святотатцев (с приложением параллельных свидетельств о процессе разрушителей герм в Афинах в 415 г. до н.э.) / Пер. Э.Д. Фролова. – СПб., 1996.
10. Антонин Либерал. Метаморфозы / Пер. В.Н.Ярхо // ВДИ. – 1997. – №3–4.
11. Аполлодор. Мифологическая библиотека / Изд. подг. В.Г.Борухович. – М., 1993.
12. Аполлодор. Полиоркетика / Пер. М.Н.Страхова. Под ред. С.П.Кондратьева и А.В.Мишулина // ВДИ. – 1940. – № 3–4.
13. Аполлоний Родосский. Аргонавтика / Пер. Г.Ф. Церетели. – Тбилиси, 1964.
14. Аппиан. Митридатовы войны. Сирийские дела / Пер. С.П.Кондратьева // ВДИ. – 1946. – № 4. (Див. також в кн.: Аппиан Александрийский. Римская история / Под ред. Е.С.Голубцовой. – М., 1998).
15. Аристотель. История животных / Пер. В.П.Карпова. Под ред. Б.А.Старостина. – К., 1996.
16. Аристотель. Политика. Афинская полития / Пер. С.А.Жебелева, С.И.Радцига. – М., 1997.
17. Аристотель. Сочинения: В 4-х томах. – М., 1975-1984 (трактаты «Метафизика»,



- «О душе», «Категории», «Об истолковании», «Аналитики», «О софистических опровержениях», «Физика», «Метеорологика», «Никомахова этика», «Большая этика», «Политика», «Поэтика»).
18. Аристофан. Комедии / Пер. С.Апта, А.Пиотровского, Н.Корнилова, В.Холмского. – М., 1983. – Т. I–II.
 19. Аристотель. Поэтика // Иноземна філологія. – 1965. – Вип.4.
 20. Аристотель. Політика / Передм. і перекл. М.Кислюка. – К., 2000.
 21. Аристофан. Комедії. – К., 1956.
 22. Аристофан. Комедії. – К., 1980.
 23. Арриан (Псевдоарриан). Плавание вокруг Эритрейского моря // ВДИ. – 1940. – № 2.
 24. Арриан. Поход Александра (с дополнением текстов Плутарха и Диодора) / Пер. М.Е.Сергеенко. – СПб., 1993.
 25. Артемидор. Сонник / Пер. под ред. Я.М.Боровского. – СПб., 1999.
 26. Архимед. Сочинения / Пер. И.Н.Веселовского, Б.А. Розенфельда. – М., 1962.
 27. Архимед. Сочинения. – М., 1973.
 28. Ахилл Татий. Левкиппа и Клитофонт / Под ред. Б.Л.Богаевского. – М., 1925.
 29. Вакхилид, Пиндар. Оды. Фрагменты / Изд. под. М.Л.Гаспаров. – М., 1980.
 30. Ватиканский аноним. О невероятном / Пер. В.Н. Ярхо // ВДИ. – 1992. – № 3.
 31. Витрувий. Десять книг об архитектуре / Пер. Ф.А. Петровского. – М., 1936.
 32. Геллий Авл. Аттические ночи. Избранные книги / Пер. Б.С.Тритенко. – Томск, 1993.
 33. Гепиодор. Эфиопика / Пер. под ред. А.Н.Егунова. – М., 1965.
 34. Гераклит. О невероятном / Пер. В.Н. Ярхо // ВДИ. – 1992. – № 3.
 35. Геродот. История: В 9 кн. / Пер. Г.А.Стратановского. – М., 1993.
 36. Геродот. Історія: В 9 кн. / Перекл., передм. та прим. А.О.Білецького. За ред. П.П.Толочка. – К., 1993.
 37. Геронд. Мимиямбы / Пер. Д. А. Горнунга. – М., 1938.
 38. Гесиод. Работы и дни / Пер. В.В.Вересаева. – М., 1927.
 39. Гесиод. Теогония / Пер. В.В.Вересаева // Вересаев В.В. Собр. соч. – М., 1929. – Т. X.
 40. Гесиод. Щит Геракла / Пер. О.П.Цыбенко // ВДИ. – 1985. – № 3.
 41. Гигин. Астрономия / Пер. А.И.Рубана. – СПб., 1997.
 42. Гигин. Мифы / Пер. Д.Торшилова. – СПб., 1997.
 43. Гиперид. Речи / Пер. Л.М.Глускиной // ВДИ. – 1962. – № 1.
 44. Гиппократ. Избранные книги / Пер. В.И.Руднева. – М, 1994.
 45. Гиппократ. Сочинения / Пер. В.И.Руднева. – М.–Л., 1941–1944. – Т. II–III.
 46. Гомер. Илиада / Пер. Н.И.Гнедича. Изд. подг. А.И.Зайцев. – Л., 1990.
 47. Гомер. Іліада. – К., 1978.
 48. Гомер. Одиссея / Пер. В.А.Жуковского. – М., 1985.
 49. Гомер. Одиссея. – К., 1968.
 50. Гомеровские гимны / Пер. В.Жуковского, С.Альтмана, В.Вересаева. – М., 1998.
 51. Гомеровы гимны / Пер. Е.Рабинович. – М., 1995.
 52. Дарет Фригийский. История о разрушении Трои / Пер. А.В.Захаровой. – СПб., 1997.



53. Демосфен. Речи: В 3-х т. / Под ред. Е.С.Голубцовой, Д.П.Маринович, Э.Д. Фролова. – М., 1994–1996. – Т. I–III.
54. Динарх. Речи / Пер. Э.Д.Фролова // ВДИ. – 1962. – № 2.
55. Диоген Лазертский. О жизни, учениях и изречениях знаменитых философов / Пер. М.Д.Гаспарова. 2-е изд. – М., 1986.
56. Диофант Александрийский. Арифметика и книга о многоугольных числах / Пер. И.Н.Веселовского. – М., 1974.
57. Еврипид. Трагедии: В 2-х т. / Пер. И.Анненского. Изд. подг. М.Л.Гаспаров, В.Н.Ярхо. – М., 1999.
58. Езоп. Байки. – К., 1961.
59. Езопові байки. – К., 1990.
60. Есхіл. Прометей закутий. – Харків, 1949.
61. Ивик. Фрагменты / Пер. В.Вересаева // Вересаев В.В. Собр. соч. – М., 1929. – Т. X.
62. Иосиф Флавий. Иудейские древности: В 2-х т. / Пер. Г.Г. Генкеля. – М., 1994. – Т. I–II.
63. Исократ. Речи. Письма / Пер. под ред. К.М.Колобовой // ВДИ. – 1965. – № 3–4; 1966. – № 1–4; 1967. – № 1, 3–4; 1968. – № 1–4; 1969. – № 1–2.
64. Из Еврипида Атенця // Літературна спадщина. – Т. 2 (Іван Франко). – К., 1963.
65. Каллимах. Избранные гимны и эпиграммы / Пер. В.Алексеева. – СПб., 1899.
66. Квинт Курций Руф. История Александра Македонского. С приложением сочинений Диодора, Юстина, Плутарха об Александре / Под ред. А.А.Вигасина. – М., 1993.
67. Ксенофонт Эфесский. Повесть о Габрокоме и Антии / Пер. С.Поляковой, И.Феленковской. – М., 1956.
68. Ксенофонт. Анабасис. / Пер. М.И.Максимовой. Под ред. И.И.Толстого. – М., 1994.
69. Ксенофонт. Греческая история / Пер. С.Я.Лурье. – СПб., 2000.
70. Ксенофонт. Киропедия / Изд. подг. В.Г.Борухович, Э.Д.Фролов. – М., 1993.
71. Ксенофонт. Сократические сочинения / Пер. С.И.Соболевского. – СПб., 1993.
72. Ксенофонт. Сочинения. – СПб., 1997.
73. Ликург. Речи / Пер. Т.В.Прушакевич // ВДИ. – 1962. – № 2.
74. Лисий. Речи / Пер. С.И.Соболевского. – М., 1994.
75. Лонг. Дафнис и Хлоя / Пер. С.П.Кондратьева. – М., 1964.
76. Лукиан. Избранное / Сост. И.М.Нахов. – М., 1987.
77. Лукиан. Собрание сочинений: В 2 т. / Пер. под ред. Б.Л.Богаевского. – М.-Л., 1935. – Т. I–II.
78. Мемнон. О Геракле / Пер. В.П.Дзагуровой // ВДИ. – 1951. – № 1.
79. Менандр. Відлюдник / Переклад А.Содомори. – Львів, 1962.
80. Менандр. Комедии. Геронд. Мимиямбы / Пер. С.Апта, А.Парина, Г.Церетели. – М., 1984.
81. Менандр. Комедии. Фрагменты / Изд. подг. В.Н. Ярхо. – М., 1982.
82. Непот Корнелий. О знаменитых иноземных полководцах. Из книги о римских историках / Пер. Н.Н.Трухиной. – М., 1992.
83. Николай Дамасский. О своей жизни и своем воспитании. История. Жизнь Цезаря. Собрание замечательных обычаев / Пер. под ред. Е.Б.Веселаго // ВДИ. – 1960. – № 3–4.



84. Нонн Панополитанский. Деяния Диониса / Пер. Ю.А.Голубца. – СПб., 1997.
85. Овидий Назон. Метаморфозы / Пер. С.Шервинского // Овидий. Собрание сочинений. – СПб., 1994. – Т. 2.
86. Павсаний. Описание Эллады / Пер. С.П.Кондратьева. Под ред. Е.В.Никитюк. – СПб., 1996. – Т. I–II.
87. Палефат. О невероятном / Пер. В.Н.Ярхо // ВДИ. – 1988. – № 3–4.
88. Парфений. О любовных страстях / Пер. В.Н.Ярхо // ВДИ. – 1992. – № 1–2.
89. Пиндар. Вакхшид. Оды. Фрагменты / Изд. подг. М.Л.Гаспаров. – М., 1980.
90. Платон. Диалоги / Пер. С.Я.Шейман-Топштейн. – М., 1986.
91. Платон. Собрание сочинений: В 4 т. / Под ред. А.Ф.Лосева, В.Ф.Асмуса, А.А.Тахо-Годи. – М., 1990–1994.
92. Плиний Старший. Естествознание. Об искусстве / Пер. Г.А.Тароняна. – М., 1994.
93. Плотин. Сочинения. Плотин в русских переводах / Сост. М.Солопова. – СПб., 1995.
94. Плутарх. Застольные беседы / Изд. подг. Я.М.Боровский, М.Н.Ботвинник, Н.В.Брагинская и др. – Л., 1990.
95. Плутарх. Избранное: В 2-х т. / Пер. под ред. С.Я.Лурье. – М., 1996. – Т. I–II.
96. Плутарх. Исида и Осирис. – К., 1996.
97. Плутарх. Моралии / Пер. под ред. Л.А.Фрейберг, М.Л.Гаспарова // ВДИ. – 1976. – № 3–4; 1977. – № 1–4; 1978. – № 1–4; 1979. – № 1–4; 1980. – № 1–4; 1981. – № 1 / Пер. Э.Г.Юнца // ВДИ. – 1998. – № 4.
98. Плутарх. Моралии. Об удаче и доблести Александра Великого // ВДИ. – 1979. – № 4.
99. Плутарх. О злокозненности Геродота / Пер. С.Я.Лурье // Лурье С.Я. Геродот. – М.–Л., 1947.
100. Плутарх. Сочинения / Сост. С.С.Аверинцев. – М., 1983.
101. Плутарх. Сравнительные жизнеописания: В 2-х т. / Изд. подг. С.С.Аверинцев, М.Л. Гаспаров, С.П. Маркиш. 2-е изд. – М., 1994.
102. Полемон Перизетт. Фрагменты / Пер. Г.П.Чистякова // ВДИ. – 1983. – № 3.
103. Полибий. Всеобщая история: В 3-х т. / Пер. Ф.Г.Мищенко. – СПб., 1994–1995. – Т. I–III.
104. Прокл. Комментарий к первой книге «Начал» Евклида. Введение / Пер.Ю.А.Шичалина. – М., 1994.
105. Псевдо-Аристотель. Рассказы о диковинах / Пер. Н.А.Поздняковой // ВДИ. – 1987. – № 3–4.
106. Псевдо-Аристотель. Экономика / Пер. Г.А.Тароняна // ВДИ. – 1969. – № 3.
107. Птолемей Клавдий. Альмагест, или Математическое сочинение: В 13 книгах / Пер.И.Н.Веселовского. – М., 1998.
108. Секст Эмпирик. Сочинения: В 2-х т. / Пер. А.Ф. Лосева. – М., 1975–1976.
109. Сенека Луций Анней. Трагедии / Изд. подг. С.А.Ошеров, Е.Г.Рабинович. – М., 1983.
110. Скила Кариандский. Перипл обитаемого моря / Пер. Ф.В.Шелова-Коведяева // ВДИ. – 1988. – № 1–2.
111. Софокл. Драмы / Пер. Ф.Ф.Зелинского. Изд. подг. М.Л.Гаспаров, В.Н.Ярхо. – М., 1990.



112. Софокл. Трагедии / Пер. С.В. Шервинского. – М., 1988.
113. Стаций Публий Папиний. Фиваида / Изд. подг. С.В.Шервинский, Ю.А.Шичалин, Ф.Шичалина. – М., 1991.
114. Стесихор. Фрагменты / Пер. Н.Н.Казанского. Под ред. М.Л. Гаспарова // ВДИ. – 1985. – № 2.
115. Страбон. География: В 17 кн. / Пер. Г.А.Стратановского. Под ред. С.Д.Утченко и О.О. Крюгера. – М., 1994.
116. Федр. Бабрий. Басни / Изд. подг. М.Л.Гаспаров. – М., 1995.
117. Феофраст. Исследование о растениях / Пер. М.Е.Сергеенко. – М., 1951.
118. Феофраст. Характеры / Пер. Г.А.Стратановского. – М., 1993.
119. Филодем. Об экономике / Пер. Г.А.Тароняна // ВДИ. – 1969. – № 4.
120. Филострат (Старший и Младший). Картины. Каллистрат. Статуи / Пер. С.П.Кондратьева. – Томск, 1996.
121. Филострат Флавий. Жизнь Аполлония Тианского / Изд. подг. Е.Г.Рабинович. – М., 1985.
122. Фронтин. Военные хитрости (Стратегемы) / Пер. А.Рановича. – СПб., 1996.
123. Фукидид. История / Изд. подг. Г.А.Стратановский, А.А.Нейхард, Я.М.Боровский. – М., 1993.
124. Фукидид. История / Пер. Ф.Г.Мищенко и С.А.Жебелева. Под ред. Э.Д.Фролова. – СПб., 1999.
125. Харитон. Повесть о любви Херея и Каллирои / Пер. И.И.Толстого. 2-е изд. – М.–Л., 1959.
126. Цицерон Марк Туллий. О природе богов / Пер. Т.А.Лапиной. Под ред. В.И.Кузицина // ВДИ. – 1982. – № 2–4; 1983. – № 1–2. (Див. також пер. М.И.Рижского // Цицерон. Философские трактаты. 2-е изд. – М., 1997).
127. Элиан. Пестрые рассказы / Пер. С.В.Поляковой. – М., 1995.
128. Эней Тактик. О перенесении осад / Пер. В.Ф.Беляева // ВДИ. – 1965. – № 1–2.
129. Эсхил. Трагедии / Пер. Вяч. Иванова. Изд. подг. Н.И.Балашов, Д.В.Иванов, М.Л.Гаспаров и др. – М., 1989.
130. Эхин. Речи / Пер. Л.М.Глускиной, Н.И.Новосадского, Э.Д.Фролова // ВДИ. – 1962. – № 3–4.
131. Юстин. Эпитома сочинения Помпея Трога «История Филиппа» / Пер. А.А.Деконского, М.И. Рижского. Под ред. М.Е.Грабарь-Пассек // ВДИ. – 1954. – № 2; 1955. – № 1.
132. Ямвлих. Жизнь Пифагора / Изд. подг. В.Б.Черниговский. 2-е изд. – М., 1998.
133. Ямвлих. О египетских мистериях / Пер. Л.Ю.Лукомского. – М., 1995.

2. Хрестоматії та збірники перекладів

1. Античная литература. Греция. Антология / Сост. Н.А.Федоров, В.И.Мирошеникова. – М., 1989. – Ч. I–II.
2. Александрийская поэзия / Сост. М.Е.Грабарь-Пассек. – М., 1972. (Феокрыт, Мосх, Бион, Каллимах, Аполлоний Родосский, сб. «Палатинская антология»).
3. Антична література. Хрестоматія. – К., 1968.
4. Античная басня / Пер. М.Л.Гаспарова. – М., 1991. (Эзоп, Федр, Бабрий, «Филогелос»).



5. Античная демократия в свидетельствах современников / Изд. подг. Л.П.Маринович, Г.А.Кошеленко. – М., 1996. (Аристотель, Псевдо-Ксенофонт и др.).
6. Античная лирика / Сост. С.Апт, Ю.Шульц. – М., 1968.
7. Античные гимны / Под ред. А.А.Тахо-Годи. – М., 1988. (Гомеровские гимны. Орфические гимны, Каллимах, Клеанф, Прокл, Синезий).
8. Античные мыслители об искусстве. Сборник высказываний древнегреческих философов и писателей об искусстве / Сост. В.Ф.Асмус. 2-е изд. – М., 1938.
9. Античные поэты об искусстве / Сост. С.П.Кондратьев, Ф.А.Петровский. – СПб., 1996.
10. Античные риторика / Под ред. А.А.Тахо-Годи. – М., 1978. (Аристотель, Дионисий Галикарнасский, Деметрий).
11. Античные теории языка и стиля (антология текстов) / Под ред. О.М. Фрейденберг. – СПб., 1996.
12. Античный способ производства в источниках / Под ред. С.А.Жебелева, С.И.Ковалева. – Л., 1933.
13. Антология кинизма. Фрагменты сочинений кинических мыслителей. Антисфен, Диоген, Кратет, Керкид, Дион / Изд. подг. И.М.Нахов. – М., 1996.
14. Библиотека в саду. Писатели античности, средневековья и Возрождения о книге, чтении, библиофильстве / Сост. В.А.Эльвова. – М., 1985.
15. Греция и эллинизм / Сост. Н.Н.Пикус, В.С.Соколов. – М., 1951.
16. Греческая эпиграмма / Изд. подг. Н.А.Чистякова. – СПб., 1993.
17. Греческие полиоркетика (Аполлодор. Полиоркетика. – Афиней Механик. О машинах. Аноним Византийский. Инструкции по полиоркетике). Флавий Вегетий Ренат. Краткое изложение военного дела / Пер. М.Н.Страхова, С.П.Кондратьева. – СПб., 1996.
18. Греческий роман / Сост. М.Томашевская. – М., 1988. (Харитон, Лонг, Гелиодор).
19. Давньогрецька трагедія. – К., 1981.
20. Дератани Н. Ф., Тимофеева Н.А. Хрестоматия по античной литературе. Т. I. Греческая литература. 7-е изд. – М., 1965.
21. Древнегреческая застольная, шутливая и эротическая эпиграмма / Пер. Е.В.Свиясова. – СПб., 1997.
22. Древнегреческая элегия / Сост. Н.А.Чистякова. – СПб., 1996.
23. Жизнеописания ораторов IV в. до н.э. / Пер. Л.М.Глускиной, Т.В.Прушакевич, Э.Д.Фролова // ВДИ. – 1962. – № 4. (Псевдо-Плутарх, Дионисий Галикарнасский, Свида, Аполлоний, Фотий).
24. Историки античности: В 2-х т. / Сост. М.Томашевская. Т. I. Древняя Греция. – М., 1989. (Геродот, Фукидид, Ксенофонт, Квинт Курций Руф).
25. Историки Греции / Сост. Т. Миллер. – М., 1976. (Геродот, Фукидид, Ксенофонт).
26. История древнего мира в художественно-исторических образах. Хрестоматия / Сост. О.В. Волобуев, А.В. Шестаков. – М., 1978.
27. Латышев В.В. Известия древних писателей о Скифии и Кавказе. Ч. I. Греческие писатели // ВДИ. – 1947. – № 1–4; 1948. – № 1–4; 1952. – № 2.
28. Латышев В.В. Греческие древности: В 2-х т. – СПб., 1999. – Т. 1–2.
29. Материалисты Древней Греции. Собрание текстов Гераклита, Демокрита и Эпикура / Под ред М.А.Дыникова. – М., 1955.



30. Небо, наука, поезія. Античні автори о небесних явленнях, об их именах, восходах, заходах и приметах погоды / Пер. А.А.Россиуса. – М., 1992. (Арат, Псевдо-Эратосфен, Псевдо-Феофраст, Леонтий Механик, Евклид).
31. О происхождении богов / Сост. И.В.Шталь. – М., 1990. (Гомер, Гесиод, Гомеровы гимны).
32. Ораторы Греции / Сост. М.Л.Гаспаров. – М., 1985. (Горгий, Лисий, Исократ, Демосфен, Эсхин, Дион Хрисостом, Элий Аристид, Либаний, Фемистий).
33. Памятники позднего античного ораторского и эпистолярного искусства II–V века / Под ред. М.Е.Грабарь-Пассек. – М., 1964.
34. Памятники поздней античной научно-художественной литературы II–V века / Под ред. М.Л.Гаспарова. – М., 1964.
35. Памятники поздней античной поэзии и прозы II–V века / Под ред. М.Е.Грабарь-Пассек. – М., 1964.
36. Парнас. Антология античной лирики / Сост. С.А.Ошеров. – М., 1980.
37. Поздняя греческая проза / Сост. С.В.Полякова. – М., 1961.
38. Скифы. Хрестоматия / Сост. Т.М.Кузнецова. – М., 1992. (Античные авторы о Скифии).
39. Суд над Сократом. Сборник исторических свидетельств / Сост. А.В. Кургатников. – СПб., 1997. (Платон, Ксенофонт, Либаний, Диоген Лаэртский, Плутарх).
40. Учебники платоновской философии / Сост. Ю.А.Шичалин. – М., Томск, 1995. (Альбин, Диоген Лаэртский, Апулей, Алкиной, Ипполит Римский, Саллюстий Философ, Цицерон).
41. Философия древнего мира. Хрестоматия. – СПб., 1993.
42. Фрагменты ранних греческих философов. Ч. I. От этических теокосмогоний до возникновения атомистики / Изд. подг. А.В.Лебедев. – М., 1989.
43. Фрагменты ранних стоиков. Т. 1. Зенон и его ученики / Пер. А.А.Столярова. – М., 1998.
44. Хрестоматия по истории Древней Греции / Под ред. Д.П.Каллистова. – М., 1964.
45. Хрестоматия по истории древнего мира: В 3-х т. / Под ред. В.В.Струве. – М., 1953. – Т. II.
46. Хрестоматия по истории зарубежной педагогики. – М., 1981.
47. Человек античности. Идеалы и реальность / Сост. В.И.Исаева, И.Л.Маяк. – М., 1992.
48. Эллинские поэты / Пер. В.В.Вересаева. – М., 1963.
49. Эллинские поэты VIII–III вв. до н. э. Эпос, элегия, ямбы, мелика / Изд. подг. М.Л.Гаспаров, О.П.Цыбенко, В.Н.Ярхо. – М., 1999.
50. Эпиграммы греческой антологии / Под ред. М.Гаспарова, Ю.Шульца. – М., 1999.
51. *Liryka starozytnej Grecji.* – Wyd.2. – Wroclaw, 1984.

3. Підручники та навчальні посібники

3 а) Історія

1. Балух В.О., Макар Ю.І. Історія Стародавньої Греції. Курс лекцій. – Чернівці, 2001.



2. Всемирная история: В 24-х т. Т. 2. Бронзовый век / А.Н. Байдак, И.Е. Войнич, Н.М. Волчек и др. – Минск, 1999.
3. Всемирная история: В 24-х т. Т. 3. Век железа / А.Н. Байдак, И.Е. Войнич, Н.М. Волчек и др. – Минск, 1999.
4. Всемирная история: В 24-х т. Т. 4. Эллинистический период / А.Н. Байдак, И.Е. Войнич, Н.М. Волчек и др. – Минск, 1999.
5. Древняя Греция / Под ред. В.В. Струве и Д.П. Каллистова. – М., 1956.
6. История древнего мира. Древняя Греция / А.Н. Байдак, И.Е. Войнич, Н.М. Волчек и др. – Минск, 1998.
7. История древнего мира: В 3-х т. / Под ред. В.И. Дьяконова, В.Л. Нероновой, И.С. Свенцицкой. – М., 1982. – Т. I–III.
8. История древнего мира: В 3-х т. 3-е изд. / Под ред. И.М. Дьяконова, В.Д. Нероновой, И.С. Свенцицкой. – М., 1989. – Т. I–III.
9. История Древней Греции / Под ред. В.И. Авдиева и Н.Н. Пикуса. – М., 1962.
10. История Древней Греции / Под ред. В.И. Кузицина. 2-е изд. – М., 1986.
11. История Древней Греции / Под ред. В.И. Кузицина. 2-е изд. – М., 1996.
12. История Древней Греции / Под ред. В.И. Кузицина. – М., 2003.
13. История Древней Греции / Под ред. В.И. Авдиева, А.Г. Бокщанина, Н.Н. Пикуса. 2-е изд. – М., 1972.
14. История Древней Греции / Под ред. В.И. Кузицина. Изд. 3-е, перераб. и доп. – М., 2000.
15. История Древней Греции / Сост. К.В. Паневин. – СПб., 1999.
16. Історія стародавнього світу / За ред. В.М. Дьяконова і С.І. Ковальова (перекл. з рос). – К.; 1958.
17. Історія стародавнього світу / За ред. Ю.С. Крушкол. – К., 1976. – Ч. 2.
18. Колобова К.М., Глускина Л.М. Очерки истории Древней Греции. – Л., 1958.
19. Колобова О.М., Глускина Л.М. Нариси історії Стародавньої Греції. – К., 1961.
20. Крижанівський О. П. Історія Стародавнього Сходу. – К., 2000.
21. Ліндсей Дж. Коротка історія культури: В 2 т. / Перекл. з англ. – К., 1995. – Т.1.
22. Лурье С.Я. История Греции / Под ред. Э.Д. Фролова. – СПб., 1993.
23. Немировский А.И. Рождение Кию. У истоков исторической мысли. – Воронеж, 1986.
24. Практикум по истории древнего мира / Сост. Н.Л. Просина, И.С. Свенцицкая. – М., 1972.
25. Сергеев В.С. История Древней Греции. 2-е изд. / Под ред. Н.А. Машкина и А.В. Мишулина – М., 1948.
26. Сергеев В.С. История Древней Греции. 3-е изд. / Под ред. В.В. Струве и Д.П. Каллистова. – М., 1963.
27. Сергеев В.С. Історія Стародавньої Греції. – К., 1950.

3 б) Література

1. Анпеткова-Шарова Г.Г., Чекалова Е.И. Античная литература. 2-е изд. – Л., 1989.
2. Борухович В.Г. История древнегреческой литературы. 2-е изд. – Саратов, 1982.
3. Гринбаум Н.С. Ранние формы литературного языка. – Л., 1984.
4. Лосев А.Ф. Античная литература / Под ред. А.А. Тахо-Годи. 5-е изд. – М., 1997.
5. Радциг С.И. История древнегреческой литературы. 5-е изд. – М., 1982.



6. Тронский И.М. История античной литературы. 4-е изд. – М., 1983.
7. Тронський І.М. Історія античної літератури. – К., 1959.
8. Чистякова Н.А. Эллинистическая поэзия. Литература, традиции, фольклор. – Л., 1988.
9. Чистякова Н.А., Вулих Н.В. История античной литературы. 2-е изд. – М., 1972.
10. Cytowska M., Szelest H. Literatura grecka i rzymska w zarysie. 2 wyd. – Warszawa, 1983.

3 в) Філософія

1. Асмус В.Ф. Античная философия. – 3-е изд. – М., 1998.
2. Богомолов А.С. Античная философия. – М., 1985.
3. Целлер Э. Очерк истории греческой философии. – СПб., 1996.
4. Чанышев А.Н. Философия древнего мира. – М., 1999.
5. Cuthrie K.C. A history of Greek Philosophy. – Cambridge, 1962–1981.

3 г) Джерелознавство

1. Бузескул В.П. Введение в историю Греции. Обзор источников и очерк разработки греческой истории в XIX и в начале XX в. 3-е изд. – Прага, 1915.
2. Источниковедение Древней Греции (эпоха эллинизма) / Под ред. В.И.Кузищина. – М., 1982.

3 г) Археологія

1. Авдусин Д.А. Основы археологии. – М., 1989.
2. Блаватский В.Д. Античная полевая археология. – М., 1967.
3. Клейн Л. С. Археологические источники. – Л., 1978.
4. Кругликова И.Т. Античная археология. – М., 1984.
5. Молчанов А.А. Антропонимическая традиция как одно из слагаемых исторической памяти (к просопографии афинской знати античного времени) // Восточная Европа в древности и средневековье. – М., 2000.
6. Очерки археологии и истории Боспора / Под ред. Г.А. Кошеленко. – М., 1992.
7. Biers W.R. The Archeology of Greece. An Introduction. – Ithaca, 1980.

3 д) Нумізмати́ка

1. Зограф А.Н. Античные монеты. – М. –Л., 1951.
2. Казаманова Л.Н. Введение в античную нумизматику. – М., 1969.
3. Потин В.М. Монеты. Клады. Коллекции. Очерки нумизматики. – СПб., 1993.

3 е) Епіграфі́ка

1. Гинрикс Г. Греческая эпиграфика. – Одесса, 1892.
2. Добльхофер Э. Знаки и чудеса. Рассказы о том, как были дешифрованы забытые письмены и языки / Пер. с нем. – М., 1963.
3. Кузнецова Т.И., Миллер Т.А. Античная эпическая историография. Геродот, Тит Ливий. – М., 1984.
4. Новосадский Н.И. Греческая эпиграфика. 2-е изд. – М., 1915. – Ч. I.

3 є) Папірологі́я

1. Фихман И.Ф. Введение в документальную папирологию. – М., 1987.



3 ж) Хронологія

1. Бикерман Э. Хронология древнего мира. Ближний Восток и Античность. – М., 1975.
2. Климишин И.А. Календарь и хронология. 3-е изд. – М., 1990.
3. Пронштейн А. П., Кияшко В.Я. Хронология. – М., 1981.

3 з) Мистецтво

1. Виппер Б.Р. Искусство Древней Греции. – М., 1972.
2. История искусства зарубежных стран. Первобытное общество. Древний Восток. Античность / Под ред. М.В.Доброклонского, А.П.Чубовой. 3-е изд. – М., 1979.
3. Bernhard M.I. Sztuka grecka archaiczna. – Warszawa, 1989.
4. Parnicki-Pudelko S. Architektura Starożytnej Grecji. – Wyd.2. – Warszawa, 1989.
5. Pollitt J.J. The Art of Ancient Greece. – Cambridge, 1990.

3 и) Історіографічний огляд

1. Бузескул В.П. Всеобщая история и ее представители в России в XIX и начале XX века. (Материалы). – Л., 1929–1931. – Ч. I–II.
2. Бузескул В.П. Открытия XIX и начала XX века в области истории древнего мира. Ч. II. Древнегреческий мир. – СПб., 1924.
3. Историография античной истории / Под ред. В.И.Кузицина. – М., 1980.
4. Немировский А.И. Нить Ариадны (Из истории классической археологии). 2-е изд. – Воронеж, 1989.
5. Фролов Э.Д. Русская историография античности (до середины XIX в.). – Л., 1967.

4. Література

4 а) Загальні роботи

1. Агбунов М.В. Античная лоция Черного моря. – М., 1987.
2. Агбунов М.В. Загадки Понта Эвксинского. – М., 1985.
3. Алпатов М.В. Художественные проблемы искусства Древней Греции. – М., 1987.
4. Андреев Ю.В. Греческий полис без бюрократии и литературы (Письменность в жизни спартанского общества) // Hyperboreus. Studia Classica. Vol. 1. – Petropoli, 1994. – Fasc. 1.
5. Андреев Ю.В. Поэзия мифа и проза истории. – Л., 1990.
6. Андреев Ю.В. Тираны и герои. Историческая стилизация в политической практике старшей тирании // ВДИ. – 1999. – № 1.
7. Андреев Ю.В. Цена свободы и гармонии. Несколько штрихов к портрету греческой цивилизации. – СПб., 1998.
8. Античная Греция: В 2-х т. / Под ред. Е.С.Голубцовой, Л.П.Маринович, А.И.Павловской, Э.Д.Фролова. – М., 1983. – Т. I–II.
9. Античная цивилизация / Под ред. В.Д. Блаватского. – М., 1973.
10. Античность как тип культуры / Отв. ред. А.Ф. Лосев. – М., 1988.
11. Белох Ю. История Греции. 2-е изд. – М., 1905. – Т. I–II.
12. Берве Г. Тираны Греции. – Ростов-на-Дону, 1997.
13. Блаватский В.Д. Античная археология и история. – М., 1985.



14. Блаватский В.Д. История античной расписной керамики. – М., 1953.
15. Блаватский В.Д. Природа и античное общество. – М., 1976.
16. Боннар А. Греческая цивилизация: В 3-х т. 3-е изд. – М., 1995. – Т. I–III.
17. Бузольт Г. Очерк государственных и правовых греческих древностей. – Харьков, 1895.
18. Бюхер К. Очерки экономической истории Греции. – Л., 1924.
19. Валлон А. История рабства в античном мире. – М., 1941.
20. Вардиман Е. Женщина в древнем мире. – М., 1990.
21. Винничук Л. Люди, нравы и обычаи Древней Греции и Рима. – М., 1988.
22. Виппер Р. Ю. История Греции в классическую эпоху IX–IV вв. до Р. Х. – М., 1916.
23. Воцинина А.И. Античное искусство. Исторический очерк. – М., 1962.
24. Всемирная история: В 10 т. / Под ред. Е.М.Жукова. – М., 1955–1956. – Т. I–II.
25. Гаспаров М.Л. Занимательная Греция: Рассказы о древнегреческой культуре. – М., 1998.
26. Герцман Е.В. Музыка Древней Греции и Рима. – СПб., 1995.
27. Гиро П. Частная и общественная жизнь греков. – СПб., 1995.
28. Гловацька К. Міфи давньої Греції. – К., 1991.
29. Голосовкер Я.Э. Логика мифа. – М., 1987.
30. Горан В.П. Древнегреческая мифологема судьбы. – Новосибирск, 1990.
31. Гуторов В.А. Античная социальная утопия. Вопросы истории и теории. – Л., 1989.
32. Давня історія України: В 3-х т. – Т. 2. Скіфо-антична доба. – К., 1998.
33. Дворецкая И.А., Залюбовина Г.Т., Шервуд Е.А. Кровная месть у древних греков и германцев. – М., 1993.
34. Дельбрюк Г. История военного искусства в рамках политической истории. Т. I. Античный мир / Под ред. А.Б.Егорова. – СПб., 1994.
35. Джеймс П., Торп Н. Древние изобретения / Пер. с англ. – Минск, 1997.
36. Доддс Э.Р. Греки и иррациональное / Пер. с англ., коммент. и указатель С.В. Пахомова; Ф.Х. Кессиди. – СПб., 2000.
37. Древние цивилизации / Под ред. Г.М.Бонгард-Левина. – М., 1989.
38. Древняя Греция / Под ред. В.В.Струве, Д.П.Каллистова. – М., 1956.
39. Дремджиев А. По пути древних мореплавателей. – М., 1982.
40. Дьяконов И.М. Рабы, илоты и крепостные в ранней древности // ВДИ. – 1973. – №4.
41. Дюрант В. Жизнь Греции. – М., 1997.
42. Зайцев А.И. Древнегреческая религия и мифология. – СПб., 1999.
43. Залюбовина Г.Т. Идеи пантеизма в архаическом мировоззрении древних эллинов. – М., 1993.
44. Залюбовина Г.Т. Грех кровопролития в древней Элладе: очищение и искупление (мифы, легенды, история) // VII чтения памяти профессора В.Д. Блаватского. – М., 1999.
45. Зелинский Ф.Ф. Древнегреческая религия. – К., 1993.
46. Зелинский Ф.Ф. История античной культуры. 2-е изд. – СПб., 1995.
47. Знаменитые греки (по Плутарху). – М., 1968.



48. Иванов В. Дионис и прадионисийство. – М., 1994.
49. История всемирной литературы. Т. I / Под ред. И.С.Брагинского. – М., 1983.
50. История греческой литературы / Под ред. С.И.Соболевского, Б.В.Горнунга, З.Г.Гринберга, Ф.А.Петровского. С.И.Радцига, М.Е.Грабарь-Пассек. – М., 1946–1960. – Т. I–III.
51. История Европы: В 8-и т. – Т. I. Древняя Европа. / Под ред. Е.С.Голубцовой. – М., 1988.
52. История политических и правовых учений. Древний мир / Под ред. В.С.Нерсесянца, – М., 1985.
53. Книга для чтения по истории древнего мира. – М., 1981.
54. Колобова К.М., Озерецкая Е.Л. Как жили древние греки. – Л., 1959.
55. Колпинский Ю.Д. Великое наследие античной Эллады и его значение для современности. 2-е изд. – М., 1988.
56. Колпинский Ю.Д. Искусство эгейского мира и Древней Греции. – М., 1970.
57. Кон И.С. Понятие дружбы в древней Греции // ВДИ. – 1974. – № 3.
58. Кузищин В. И. Античное классическое рабство как экономическая система. – М., 1990.
59. Кулишова О.В. Дельфийский оракул в системе античных межгосударственных отношений (VII–V вв. до н.э.). – СПб., 2001.
60. Кулишер И.М. Очерк экономической истории Древней Греции. – Л., 1925.
61. Куманецкий К. История культуры Древней Греции и Рима. – М., 1990.
62. Кун Л. Всеобщая история физической культуры и спорта / Пер. с венг. – М., 1982.
63. Кун М.А. Легенди і міфи Стародавньої Греції. – К., 1962.
64. Кун Н.А. Легенды и мифы Древней Греции. – М., 1986.
65. Кун Н.А., Нейхардт А.А. Легенды и мифы Древней Греции и Древнего Рима. – СПб., 1998.
66. Лихт Т. Сексуальная жизнь в Древней Греции. – М., 1995.
67. Лісовий І.А. Античний світ у термінах, іменах і назвах. – Львів, 1988.
68. Лосев А.Ф. Мифология греков и римлян. – М., 1996.
69. Лосев А.Ф. История античной эстетики. – М., 1963–1994. – Т. I–VIII.
70. Лурье С.Я. История античной общественной мысли. – М. –Л., 1929.
71. Маринович Л.П. Гражданин на празднике Великих Дионисий и полисная идеология // Человек и общество в античном мире. – М., 1998.
72. Марру А. И. История воспитания в античности (Греция). – М., 1998.
73. Медовичев А.Е. Политическая идеология и практика функционирования афинской демократии: факторы стабильности (зарубежная историография) // Социальные и гуманитарные науки: Отечественная и зарубежная литература. РЖ ИНИОН. Сер. 5. История. – 1998. – № 4.
74. Мейер Э. Экономическое развитие древнего мира. 3-е изд. – Пг., 1923.
75. Менар Р. Мифы в искусстве старом и новом. – М., 1992.
76. Мертлик Р. Античные легенды и сказания. – М., 1992.
77. Мифология древнего мира. – М., 1977.
78. Неверов О.Я. Геммы античного мира. – М., 1983.
79. Нейгебауэр О. Точные науки в древности / Пер. с англ. – М., 1968.



80. Немировский А.И. Мифы древней Эллады. – М, 1992.
81. Нерсисянц В.С. Политические учения Древней Греции. – М, 1979.
82. Нильссон М. Греческая народная религия / Пер. с англ. С. Клементьевой; Отв. ред. А.И. Зайцев. – СПб., 1998.
83. Парандовський Ян. Міфологія: Вірування та легенди стародавніх греків і римлян / Перекл. О. Ленік. – К., 1977.
84. Пельман Р. Очерк греческой истории и источниковедения / Под ред. М.М.Холода, С.М.Жестоканова. – СПб., 1999.
85. Пельман Р. фон. Очерки греческой истории. – СПб., 1998.
86. Пестьюэсьер А.-Ж. Личная религия греков. – СПб., 2000.
87. Полевой В.М. Искусство Греции. Древний мир. – М., 1970.
88. Поппер К.Р. Открытое общество и его враги. Т. I–II. – М., 1992.
89. Приходько Е.В. Расщелина в Дельфах: правда и вымысел // Труды кафедры древних языков (К 50-летию кафедры) / Отв. ред. И.С. Чичуров (Труды исторического ф-та МГУ. Вып. 15. Сер. III. Instrumenta studiorum: 6). – СПб., 2000.
90. Селиванова Л.Л. Сравнительная мифология. Ч. I–II. – М., 2003.
91. Радциг С.И. Античная мифология. Очерк античных мифов в освещении современной науки. – М. –Л., 1939.
92. Радциг С.И. Введение в классическую филологию. – М., 1965.
93. Разин Е.А. История военного искусства. XXXI в. до н.э. – VI в. н.э. – СПб.; М., 1999.
94. Ривкий Б.И. Античное искусство. – М., 1972.
95. Серви К. Греческая мифология. – Афины, 1997.
96. Сидорова Н.А. Искусство эгейского мира. – М., 1972.
97. Сидорова Н.А., Тугушева О. В., Забелина В. С. Античная расписная керамика из собрания ГМИИ им. А.С.Пушкина. – М., 1985.
98. Снисаренко А.Б. Властители античных морей. – М., 1986.
99. Содомора А. Жива античність. – К., 1983.
100. Соколов Г. И. Дельфы. – М., 1972.
101. Соколов Г.И. Искусство Древней Греции. – М., 1980.
102. Соколов Г.И. Олимпия. – М., 1980.
103. Соколов Г.И. Эгейское искусство. – М., 1972.
104. Строгецкий В.М. Полис и империя в классической Греции. – Нижний Новгород, 1991.
105. Суриков И.Е. Античная цивилизация: Греция. – М., 1997.
106. Тарн В. Эллинистическая цивилизация. – М., 1949.
107. Тахо-Годи А.А. Греческая мифология. – М., 1989.
108. Тахо-Годи А.А., Лосев А.Ф. Греческая культура в мифах, символах и терминах. – СПб., 1999.
109. Тойнби А.Дж. Постыжение истории. – М., 1991.
110. Токарев С.А. Религия в истории народов мира. 4-е изд. – М., 1986.
111. Торшилов Д.О. Античная мифография: мифы и единство действия (с приложением аргументов Аристофана Византийского и «О реках» Лжеплутарха). – СПб., 1999.
112. Тренчени-Вальдапфель И. Мифология. – М., 1959.



113. Тронский И.М. Вопросы языкового развития в античном обществе. – Л., 1973.
114. Трубецкой С.Н. История древней философии. – Жуковский. – М., 2005.
115. Туслынос Д. Прометей живут в Элладе. – Афины, 1977.
116. Тюменев А.И. Очерки экономической и социальной истории Древней Греции: В 3-х т. – СПб., 1920–1922. – Т. I–III.
117. Уилер М. Пламя над Персеполем. / Пер. с англ. – М., 1972.
118. Утченко С.-Л., Дьяконов И.М. Социальная стратификация древнего общества. XIII Международный конгресс исторических наук. – М., 1970.
119. Федоров-Давыдов Г. А. Монеты – свидетели прошлого. – М., 1985.
120. Фрззер Дж. Золотая ветвь. Исследование магии и религии. 2-е изд. – М., 1986.
121. Фрейденберг О.М. Миф и литература древности. 2-е изд. – М., 1998.
122. Фролов Э.Д. Факел Прометея. Очерки античной общественной мысли. 2-е изд. – Л., 1991.
123. Хабихт Х. Афины. История города в эллинистическую эпоху. – М., 1999.
123. Хюбнер К. Истина мифа. – М., 1996.
124. Целлер Э. Очерки истории греческой философии. – СПб., 1998.
125. Чистякова Н.А. Эллинистическая поэзия. Литература, традиции, фольклор. – Л., 1988.
126. Шелов Д. Б. Античный мир в Северном Причерноморье. – М., 1956.
127. Шестов Л. Лекции по истории греческой философии. – М., 2001.
128. Штоль Г. Мифы классической древности: В 2-х т. – М., 1993. – Т. I–II.
129. Элиаде М. Священное и мирское. – М., 1994.
130. Ярхо В.Н., Полонская К.П. Античная лирика. – М., 1967.
131. Auflage. – München, 1977.
132. Bengston H. Griechische Geschichte von den Anfängen bis in die romische Zeit. – München, 1999.
133. Cambridge History of Classical Literature. I. Greek Literature. – Cambridge, 1985.
134. Cartledge P. Sparta and Lakonia. A Regional History 1300-362 B.C. – London, 1979.
135. Finley M.I. Sparta // Idem. The Use and Abuse of History. – London, 1975.
136. Giuliani A. Il sacrilegio ciloniano: tradizioni e cronologia // Aevum. – 1999. – V.73. – Fasc.1.
137. Kultura materialna storozytnej Grecji Zarys. – Wroclaw, 1987.
138. MacDowell D.V. Spartan Law. – Edinburgh, 1986.
139. Tausend K. Amphiktyonie und Symmachie: Formen zwischenstaatlicher Beziehungen im archaischen Griechenland (Historia: Einzelschriften; 73). – Stuttgart, 1992.

4 б) Крито-микенський період

1. Альтман М. С. Греческая мифология. – М. –Л., 1937.
2. Андреев Ю.В. К вопросу об организации критских сисситий // Античный мир и археология. Вып. 1. – Саратов, 1972.
3. Андреев Ю.В. Островные поселения Эгейского моря в эпоху бронзы. – Л., 1989.
4. Бартошек А. Златообильные Микены. – М., 1991.
5. Блаватская Т.В. Ахейская Греция во втором тысячелетии до н.э. – М., 1966.
6. Гиндин Л.А., Цымбурский В.Л. Гомер и история Восточного Средиземноморья. – М., 1996.
7. Голосовкер Я.Э. Сказания о титанах. – М., 1993.



8. Грейвс Р. Мифы Древней Греции. – М., 1999. – Кн. 1–2.
9. Зелинский Ф.Ф. Сказочная древность Эллады / Сост. Г.Ч.Гусейнов. – М., 1993.
10. Златковская Т.Д. У истоков европейской культуры: Троя. Крит. Микены. – М., 1961.
11. Ильинская Л. С. Легенды и археология. Древнейшее Средиземноморье. – М., 1988.
12. Кравчук А. Троянская война. – М., 1987.
13. Ленцман Я.А. Рабство в микенской и гомеровской Греции. – М., 1963.
14. Лурье С.Я. Язык и культура микенской Греции. – М.–Л., 1957.
15. Мелетинский Е.М. Поэтика мифа. 2-е изд. – М., 1995.
16. Молчанов А.А. Микенские истоки семейных традиций у древних греков (генеалогический и сакральный аспекты) // Социальные структуры и социальная психология античного мира. – М., 1993.
17. Молчанов А.А. Социальные структуры и общественные отношения в Греции II тысячелетия до н.э. (Проблемы источниковедения минойстики и микенологии). – М., 2000.
18. Молчанов А.А., Нерознак В.П., Шарыпкин С.Я. Памятники древнейшей греческой письменности (введение в микенологию). – М., 1988.
19. Откупщиков Ю.В. Догреческий субстрат. У истоков европейской цивилизации. – Л., 1988.
20. Пенделбери Дж. Археология Крита. – М., 1950.
21. Полякова Г. Ф. Социально-политическая структура пилосского общества (по данным линейного письма Б). – М., 1978.
22. Полякова Г.Ф. От микенских дворцов к полису // Античная Греция. Проблемы развития полиса. В 2-х т. / Редкол. Е.С. Голубцова (отв. ред.) и др. Т.1. – М., 1983.
23. Томпсон Дж. Исследования по истории древнегреческого общества. Доисторический эгейский мир. – М., 1958.
24. Шишова И.А. Раннее законодательство и становление рабства в античной Греции. – Л., 1991.
25. Штоль Г. Генрих Шлиман / Пер. А. Попова и А. Штекли. – М., 1991.
26. Majewski K. Kreta –Hellada–Cyclady. U kolebki cywilizacji europejskiej. – Warszawa, 1963.
27. Palmer R.I. Myceneans and Minoans. – Greenwood Press, 1980.

4 в) Гомерівський період

1. Андреев Ю.В. Раннегреческий полис (гомеровский период). – Л., 1976.
2. Білецький А. О. І знову ахейські герої заговорили по-українському // Всесвіт. – 1977.
3. Білецький О.І. Поеми Гомера / Білецький О.І. – Зібрання праць. – К., 1966. – Т. 5.
4. Виц-Маргулес Б.Б. Семь городов – семь мудрецов // Власть, человек, общество в античном мире. Доклады конференций 1996 и 1997 гг. – М., 1997.
5. Гиндин Л.А., Цымбурский В.Л. Гомер и история Восточного Средиземноморья. – М., 1996.
6. Гомерова «Ліада» / Перекл. К. Гловацької. – К., 1981.



7. Гомерова «Одіссея» / Перекл. К. Гловацької. – К., 1981.
8. Гордезиани Р. В. Проблемы гомеровского эпоса. – Тбилиси, 1978.
9. Грант М. Греческий мир в доклассическую эпоху. – М., 1998.
10. Доватур А.И. Феогнид и его время. – Л., 1989.
11. Энгельс Ф. Походження сім'ї, приватної власності і держави // Маркс К., Энгельс Ф. Твори. 2-е вид. – Т. 21.
12. Зайцев А. И. Культурный переворот в Древней Греции VIII–V вв. до н. э. – Л., 1985.
13. Зельин К.К. Борьба политических группировок в Аттике в VI веке до н. э. – М., 1964.
14. Колобова К.М. Из истории раннегреческого общества (о Родос IX–VII вв. до н. э.). – Л., 1951.
15. Лосев А.Ф. Гомер. 2-е изд. – М., 1996.
16. Маршин С. Гомер и его поэмы. – М., 1962.
17. Підлісна Г.М. Світ античної літератури. – К., 1981.
18. Полонская К.П. Поэмы Гомера. – М., 1961.
19. Сахарный Н.Л. Гомеровский эпос. – М., 1976.
20. Тренчени-Вальдапфель И. Гомер и Гесиод. – М., 1956.
21. Фролов Э.Д. Рождение греческого полиса. – Л., 1988.
22. Штоль И.В. «Одиссея» – гомеровская поэма странствий. – М., 1978.
23. Штоль И.В. Художественный мир гомеровского эпоса. – М., 1983.

4 г) Архаїчний період

1. Андреев Ю.В. Архаическая Спарта: культура и политика // ВДИ. – 1987. – № 4.
2. Андреев Ю.В. К проблеме «Ликургова законодательства» (О так называемом перевороте VI в. в Спарте) // Проблемы античной государственности / Под ред. Э.Д. Фролова. – Л., 1982.
3. Андреев Ю.В. Мужские союзы в структуре дорийского полиса // Проблемы социально-политической организации и идеологии античного общества. Межвуз. сб. – Л., 1984.
4. Андреев Ю.В. Начальный этап становления греческого полиса // Город и государство в древних обществах. – Л., 1982.
5. Андреев Ю.В. Спарта как тип полиса. – Вестник Ленингр-го ун-та. – 1973. – № 8.
6. Андреев Ю.В. Спартанская гинекократия // Женщина в античном мире. – М., 1995.
7. Андреев Ю.В. Спартанские «всадники» // ВДИ. – 1969. – № 4.
8. Античный полис: Межвуз. сб. – Л., 1979.
9. Вдовин В.Н. К вопросу о предыстории тирании в Афинах // Античность, средние века и новое время. Социально-политические и этнокультурные процессы. – Нижний Новгород, 1997.
10. Виноградов Ю.Г. Новые материалы по раннегреческой экономике // ВДИ. – 1971. – №1.
11. Высокий М.Ф. Раннегреческая тирания на Сицилии (конец VII – середина V в. до н.э.). Автореф. дисс. канд. ист. наук. – М., 1998.
12. Герои Греции в войне и мире. История Греции в биографиях И.В. Штоля. – М., 1992.



13. Гинзбург С.И. Малоизвестный византийский источник об остракизме // Античное общество и государство. – Л., 1989.
14. Гинзбург С.И. Остракизм как орудие политической борьбы в Афинах V в. до н.э. // Государство, политика и идеология в античном мире. – Л., 1990.
15. Гринбаум Н. С. Ранние формы литературного языка (древнегреческий). – Л., 1984.
16. Гуцин В.Р. Был ли Писистрат назначен лидером диакриев? // АВ. – Вып.3. – 1995.
17. Дандамаев М.А. Иран при первых Ахеменидах (VI в. до н.э.). – М., 1963.
18. Доватур А.И. Рабство в Аттике VI–IV вв. до н. э. – Л., 1980.
19. Доватур А.И. Феогнид и его время. – Л., 1989.
20. Жестоканов С.М. Внутренняя политика Кипселидов при Перианде // Античный полис. Проблемы социально-политической организации и идеологии античного общества. Межвуз. сб. / Под ред. Э.Д. Фролова. – СПб., 1995.
21. Жмудь Л.Я. Пифагор и его школа. – М., 1990.
22. Зайков А.В. К вопросу о специфике спартанской экономики // Из истории античного общества. Межвуз. сб. – Нижний Новгород, 1991.
23. Зайков А.В. Периэки в структуре спартанского полиса // Античная древность и средние века. Межвуз. сб. – Свердловск, 1988.
24. Зайков А.В. Спартанские ксенеласии // Античная древность и средние века. Межвуз. сб. – Екатеринбург, 1999.
25. Зайков А.В. Территориальная экспансия Лакедемона и становление спартанского полиса // Вестник Ленинградского университета. Сер. 2. История, языковедение, литературоведение. – 1991. – Вып. 3.
26. Залюбовина Г. Т. Идеи пантеизма в архаическом мировоззрении древних эллинов. – М., 1993.
27. Залюбовина Г.Т. Архаическая Греция: Особенности мировоззрения и идеологии. – М., 1992.
28. Захаров И.Н. «Тесей» Плутарха: к вопросу об источниках биографии героя // Труды кафедры древних языков (К 50-летию кафедры) / Отв. ред. И.С. Чичуров (Труды исторического ф-та МГУ. Вып.15, Сер.III. Instrumenta studiorum: 6). – СПб., 2000.
29. Зельин К.К. Борьба политических группировок в Аттике в VI в до н.э. – М., 1964.
30. Колобова К.М. Возникновение и развитие Афинского государства (X–IV вв. до н. э.) – Л., 1958.
31. Колобова К.М. Возникновение и развитие рабовладельческих полисов в Греции (Греция VIII–VI вв. до н.э.). – Л., 1966.
32. Колобова К.М. Древний город Афины и его памятники. – Л., 1961.
33. Колобова К.М. К вопросу о возникновении Афинского государства // ВДИ. – 1968. – № 4.
34. Колобова К.М. К вопросу о причинах греческой колонизации VIII–VII вв. до н. э. – Из истории раннегреческого государства. – Л., 1951.
35. Кошеленко Г.А. Полис и город: к постановке проблемы // ВДИ. – 1980. – № 1.
36. Кулишова О.В. Дельфийский оракул и законодательная реформа в древней Греции // Политика и культура стран Европы и Америки. Ч.1. Межвуз. сб. / Под ред. А.А. Ярыгина. – Йошкар-Ола, 1994.



37. Кулишова О.В. Дельфийский оракул и тирания в архаической Греции // Античный полис. Проблемы социально-политической организации и идеологии античного общества. Межвуз. сб. / Под ред. Э.Д. Фролова. – СПб., 1995.
38. Кулишова О.В. Колонизационная практика древних греков и религиозный центр в Дельфах // Провинция как социокультурный феномен: Сб. науч. тр. участников VIII Международной конф. Кострома, май 2000 г. – Кострома, 2000. – Т.3. – Ч.2.
99. Курилов М.Э. Спартанские пифии // Античность, средние века и новое время. Социально-политические и этнокультурные процессы. Межвуз. сб. – Нижний Новгород, 1997.
40. Лапин В.В. Греческая колонизация Северного Причерноморья (Критический очерк отечественных теорий колонизации.). – М., 1966.
41. Ленская В.С. Эвпатриды: начало истории // ПИФК. – 2000. – Вып.8.
42. Ленцман Я. А. Достоверность античной традиции о Солоне // Древний мир. Сб. в честь В.В. Струве. – М., 1962.
43. Лурье С.Я. О фашистской идеализации политического режима Древней Спарты // ВДИ.- 1939. – № 1.
44. Макаров И.А. Идеологические аспекты ранней греческой тирании // ВДИ. – 1997. – № 2.
45. Макаров И.А. Тирания и Дельфы в рамках политической истории Греции второй половины VII–VI в. до н.э. // ВДИ. – 1995. – № 4.
46. Молчанов А.А. Генеалогическая традиция у афинских эвпатридов: просопографический аспект // Антиковедение на рубеже тысячелетий. – М., 2000.
47. Пальцева Л.А. Из истории архаической Греции. – М., 2000.
48. Пальцева Л.А. Из истории архаической Греции: Мегары и мегарские колонии. – СПб., 1999.
49. Печатнова Л.Г. Формирование Спартанского государства (VIII–VI вв. до н.э.). Уч. пособие. – СПб., 1998.
50. Пикус Н.Н. Характерные черты истории спартанского общества и государства IX–IV вв. до н.э. // Преподавание истории в школе. – 1953. – № 5.
51. Радциг С.И. Килонова смута в Афинах // ВДИ. – 1964. – № 3.
52. Селиванова Л.Л. О дельфийской мантике // Античность Европы. Межвуз. сб. / Под ред. И.Л. Маяк и А.З. Нюркаевой. – Пермь, 1992.
53. Скрижинская М.В. Скифия глазами эллинов. – СПб. – 2000.
54. Скрижинская М.В. Устная традиция о Писистрате // ВДИ. – 1969. – № 4.
55. Строгеецкий В.М. Клисфен и Алкмеониды // ВДИ. – 1972. – № 2.
56. Суриков И.Е. Из истории греческой аристократии позднеархаической и раннеклассической эпох. Род Алкмеонидов в политической жизни Афин VII–V вв. до н.э. – М., 2000.
57. Тахо-Тоди А.А., Лосев А.Ф. Греческая культура. – СПб. – 2000.
58. Тюменев А.И. История рабовладельческих античных государств. – М.–Л., – 1935.
59. Фролов Э.Д. Рождение греческого полиса. – Л., 1988.
60. Цуканова М.А. Ареопаг до Солона // Вестник ЛГУ. – 1972. – № 8.
61. Черненко Е.В. Скифо-персидская война. – К., 1984.
62. Шишова И.А. Раннее законодательство и становление рабства в античной Греции. – Л., 1991.



63. Яйленко В.П. Архаическая Греция и Ближний Восток. – М., 1990.
64. Яйленко В.П. Греческая колонизация VII–III вв. до н. э. (По данным эпиграфических источников). – М., 1982.
65. Balcer J.M. The Persian Conquest of the Greeks 545–450 B.C. – Konstanz, 1995.
66. Baltrusch E. Sparta. Geschichte, Gesellschaft, Kultur. – München, 1998.
67. Brandt H. Pythia, Apollon und die alteren griechischen Tyrannen // Chiron, 1998. – Bd.28.
68. Camp J.M. Excavation in the Athenian Agora, 1996–1997 // Hesperia. – 1999. – V. 68. – N.3.
69. Cartledge P. Literacy in the Spartan Oligarchy // JHS. – Vol. 98. – 1978.
70. Clauss M. Sparta. Eine Einführung in seine Geschichte und Zivilisation. – München, 1983.
71. Libero L. de Die archaische Tyrannis. – Stuttgart, 1996.
72. Starr Ch. G. The Aristocratic Temper of Greek Civilization. – New York; Oxford, 1992.
73. Talbert R. The Role of the Helots in the Class Struggle at Sparta // Historia. Bd. 38. – 1989. – Hf. 1.

4 r) Класичний період

1. Алексеев А.Н. О так называемой чуме в Афинах // ВДИ. – 1966. – №3.
2. Андреев В.Н. Аттическое общественное землевладение V–III вв. до н.э. // ВДИ. – 1967. – № 2; 1972. – № 4.
3. Андреев В.Н. Размеры земельных участков в Аттике в IV в. до н.э. // ВДИ. – 1959. – № 2.
4. Арский Ф.Н. Перикл. – М., 1971.
5. Бергер А.К. Политическая мысль древнегреческой демократии. – М., 1966.
6. Брашинский И.Б. Афины и Северное Причерноморье в VI–II вв. до н. э. – М., 1963.
7. Бригова Н.Н. Греческая терракота. – М., 1969.
8. Брунов Н.И. Памятники Афинского Акрополя. Парфенон и Эрехтейон. – М., 1973.
9. Бузескул В.П. История афинской демократии. – СПб., 1909.
10. Виппер Р.Ю. История Греции в классическую эпоху. – М., 1916.
11. Глушкина Л.М. Аренда земли в Аттике IV в. до н.э. // ВДИ. – 1968. – № 2.
12. Глушкина Л.М. Афинские метеки в борьбе за восстановление демократии в конце V в. до н.э. // ВДИ. – 1958. – № 2.
13. Глушкина Л.М. Ейсфора в Афинах IV в. до н.э. // ВДИ. – 1961. – № 2.
14. Глушкина Л.М. Исследования по социально-экономическим отношениям в Аттике IV в. до н.э. Автореф. докт. дисс. – Л., 1968.
15. Глушкина Л.М. О правовом положении афинских вольноотпущенников в IV в. до н.э. // ВДИ. – 1955. – № 1.
16. Глушкина Л.М. О специфике греческого классического полиса в связи с проблемой его кризиса. // ВДИ. – 1973. – № 2.
17. Глушкина Л.М. Проблемы социально-экономической истории Афин IV в. до н.э. – Л., 1975.
18. Глушкина Л.М. Судебные процессы по делам, связанным с рудниками в Афинах IV в. до н.э. // ВДИ. – 1967. – № 1.
19. Глушкина Л.М. Фратрия и род в структуре афинского полиса в IV в. до н.э. // ВДИ. – 1983. – № 3.



20. Головня В.В. Аристофан. – М., 1955.
21. Гомперц Т. Греческие мыслители: В 2-х т. – СПб., 1999. – Т. 1–2.
22. Гончарова Т.В. Эврипид. 2-е изд. – М., 1986.
23. Гордеев В.Н. Мегарская политика Афин накануне и в первые годы Пелопоннесской войны // ВДИ. – 1962. – № 2.
24. Грант М. Классическая Греция. – М., 1998.
25. Грей С.Э. Что такое раб и искусство управления «людьми» // ВДИ. – 1970. – № 1.
26. Дандамаев М.А. Политическая история Ахеменидской державы. – М., 1985.
27. Доватур А.И. Повествовательный и научный стиль Геродота. – Л., 1957.
28. Доватур А.И. Политика и политии Аристотеля. – М., 1965.
29. Жураковский Г.Е. Очерки по истории античной педагогики. – М., 1963.
30. Зайцев А.И. Перикл и его преемники // Политические деятели античности, средневековья и нового времени. – Л., 1983.
31. Иванов Вяч. Дионис и прадионисийство. – СПб., 1994.
32. Исаева В. И. Античная Греция в зеркале риторики: Исократ. – М., 1994.
33. Казакевич Э.Л. О рабах – агентах в Афинах // ВДИ. – 1961. – № 3.
34. Казакевич Э.Л. О роли ранних форм капитала в Афинах в IV в. до н.э. // ВДИ. – 1959. – №2.
35. Казакевич Э.Л. Рабы как форма богатства в Афинах в IV в. до н.э. // ВДИ. – 1958. – № 2.
36. Казаманова Л.Н. Очерки социально-экономической истории Крита V–IV вв. до н. э. – М., 1964.
37. Каллистов Д.П. Античный театр. – М., 1970.
38. Карпюк С.Г. Гипербол, «человек негодный» // ВДИ. – 1998. – № 4.
39. Карпюк С.Г. Никий: доблесть политики // ВДИ. – 1994. – № 3.
40. Кечежян С.Ф. Учение Аристотеля о государстве и праве. – М. –Л., 1947.
41. Колобова К.М. Древний город Афины и его памятники. – Л., 1961.
42. Кобылина М.М. Милет. – М., 1965.
43. Корзун М.С. К вопросу о характере власти Перикла // Вестник Белор-го ун-та, Серия история, философия, научный коммунизм, экономика, право. – 1973. – № 3.
44. Корзун М.С. Социальная база оппозиции Периклу // Вопросы истории древнего мира и средних веков. – Минск, 1970.
45. Корзун М.С. Социально-политическая борьба в Афинах в 444–425 гг. до н. э. – Минск, 1975.
46. Кузнецова Т.Н., Миллер Т.А. Античная эпическая историография. Геродот, Тит Ливий. – М., 1984.
47. Кулишова О.В. Дельфийский оракул в межполисных отношениях в древней Греции в эпоху Пятидесятилетия // Исторические процессы: истоки, перспективы. Вып.1. Межвуз. сб. / Под ред. Л.С. Емельяновой, Л.С. Журавлевой, П.Г. Павловской. Отв. за выпуск В.Л. Горбашов. – М., Йошкар-Ола, 2001.
48. Кулишова О.В. Крез и Дельфы: к вопросу о позиции оракула в греко-персидских войнах // Восток и Запад: традиции, взаимодействия, новации. Материалы III Международной научной конференции 23–25 ноября 2000 г. – Владимир, 2000.
49. Кутайсов В.А. Античный город Керкинитиды VI–II вв. до н. э. – К., 1990.
50. Кутергин В.Ф. Беотийский союз в 379–335 гг. до н.э. Исторический очерк. – Саранск, 1991.



51. Ленцман Я.А. О возникновении товарного производства в древней Греции // ВДИ. – 1953. – №3.
52. Ленцман Я.А. О древнегреческих терминах, обозначающих рабов // ВДИ. – 1961. – № 2.
53. Лосев А.Ф. Античная философия истории. – М., 1977.
54. Лосев А.Ф., Тахо-Тоди А.А. Платон. Аристотель. – М., 1993.
55. Лурье С.Я. Геродот. М. –Л., 1947.
56. Лурье С.Я. К вопросу о политической борьбе в Афинах в конце V в. до н.э. // ВДИ. – 1954. – № 3.
57. Маринович Л. П. Греческое наемничество IV в. до н.э. и кризис полиса. – М., 1975.
58. Маринович Л.П. Наемники в период Пелопоннесской войны // ВДИ. – 1968. – № 4.
59. Неверов О.Я. Геммы античного мира. – М., 1983.
60. Невская В. П. Византий в классическую и эллинистическую эпохи. – М., 1953.
61. Немировский А.И. Рождение Клио. У истоков исторической мысли. – Воронеж, 1986.
62. Нерсесянц В.С. Сократ. – М., 1996.
63. Никулина Н.М. Искусство Ионии и Ахеменидского Ирана по материалам глиптики V вв. до н.э. – М., 1994.
64. Паршиков А.Е. Аристотель и организация первого Афинского морского союза // ВДИ. – 1971. – № 1.
65. Паршиков А.Е. Павсаний и политическая борьба в Спарте // ВДИ. – 1968. – № 1.
66. Печатнова Л.Г. Заговор Кинадона // ВДИ. – 1984. – №2. – С.133–140.
67. Печатнова Л.Г. Кризис спартанского полиса (конец V–IV в. до н.э.). Учебное пособие. – СПб., 1998.
68. Печатнова Л.Г. Неодамоды в Спарте // ВДИ. – 1988. – №3.
69. Печатнова Л.Г. Социально-экономическая ситуация в Спарте на рубеже V–IV вв. до н.э. (Закон Эпитадея) // Проблемы политической и социальной организации античного общества. – Л., 1984.
70. Печатнова Л.Г. Спарта и Персия в конце V в. до н.э. // Проблемы античной государственности. Межвуз. сб. – Л., 1982.
71. Сапрыкин С.Ю. Гераклея Понтийская и Херсонес Таврический. Взаимоотношения метрополии и колонии в VI–I вв. до н. э. – М., 1986.
72. Селиванова Л.Л. Пифийские игры в Дельфах // Вестник Московского университета. Сер. 8. История. – 1991. – № 2.
73. Сидорова Н.А. Афины. 2-е изд. – М., 1984.
74. Скрижинская М.В. Скифия глазами эллинов. – СПб., 1998.
75. Соболевский С.И. Аристофан и его время. – М., 1957.
76. Строгецкий В.М. К оценке афино-спартанского соперничества в 70-е гг. V в. до н.э. // Проблемы социальной и политической организации и идеологии античного общества. – Л., 1984.
77. Строгецкий В.М. Морская программа Фемистокла и возникновение триерархии // Античный мир. Проблемы истории и культуры. Сб. статей к 65-летию со дня рождения проф. Э.Д. Фролова / Под ред. И.Я. Фроянова. – СПб., 1998.
78. Строгецкий В.М. Панэллинская лига 481 г. до н.э.: Возникновение и структура // Социальная структура и политическая организация античного общества. – Л., 1982.



79. Строгеецкий В.М. Полис и империя в классической Греции. – Нижний Новгород, 1991.
80. Строгеецкий В.М. Политическая борьба в Спарте в 70-е гг. V в. до н.э. // Проблемы античной государственности. – Л., 1982.
81. Суриков И.Е. Афинский ареопаг в первой половине V в. до н.э. // ВДИ. – 1995. – № 1.
82. Суриков И.Е. Афинянин Мегакл и Эретрия (К интерпретации одного остракона) // IV чтения памяти профессора В.Д. Блаватского. – М., 1999.
83. Суриков И.Е. Гостеприимство Креза и афиняне // Закон и обычай гостеприимства в античном мире. Доклады конференции. – М., 1999.
84. Суриков И.Е. Историко-географические проблемы понтийской экспедиции Перикла // ВДИ. – 1999. – № 2.
85. Суриков И.Е. Новая концепция афинской истории IV в. до н.э. // ВДИ. – 1996. – № 4.
86. Суриков И.Е. Перикл и Алкмеониды // ВДИ. – 1997. – № 4.
87. Суриков И.Е. По поводу новой публикации острака // ВДИ. – 1996. – № 2.
88. Суриков И.Е. Попытка торговых санкций в классической Греции: мегарская псефисма Перикла и её последствия // Торговля и торговец в античном мире. – М., 1997.
99. Фролов Э.Д. Греческие тираны (IV в. до н. э.). – Л., 1972.
90. Фролов Э.Д. Политические лидеры афинской демократии // Политические деятели античности, средневековья и нового времени. – Л., 1983.
91. Фролов Э.Д. Сицилийская держава Дионисия (IV в. до н. э.). – Л., 1979.
92. Чанышев А.Н. Аристотель. – М., 1987.
93. Чубова А. П., Конькова Г.И., Давыдова Л. И. Античные мастера. Скульпторы и живописцы. – Л., 1986.
94. Шанин Ю. Боги и люди на стадионах Эллады // Атеистические чтения. – 1979. – № 10.
95. Шофман А.С. Греко-персидские войны и Македония. – Казань, 1960.
96. Шофман А.С. История античной Македонии. – Казань, 1960, 1963. – Ч. I–II.
97. Ярхо В.Н. Аристофан. – М., 1954.
98. Ярхо В.Н. У истоков европейской комедии. – М., 1979.
99. Cartledge P. Agesilaos and the Crisis of Sparta. – London, 1987.
100. Cawkwell G.L. Agesilaos and Sparta // CQ. Vol.26. – 1976. – №1.
101. Cawkwell G.L. The Decline of Sparta // CQ. Vol.33. – 1983.
102. Ferrar C. The Origins of Democratic thinking: The Invention of Politics in classical Athens. – Cambridge, 1988.
103. Hamilton C.D. Agesilaos and the Failure of Spartan Hegemony. – Ithaca, 1991.
104. Parker R. Spartan Religion // Classical Sparta / Ed. by A.Powell. – London, 1989.
105. Sourvinou-Inwood Chr. «Reading Greek Death»: to the End of the Classical Period. – Oxford, 1996.

4 е) Елліністичний період

1. Аверинцев С. С. Плутарх и античная биография. – М., 1973.
2. Бенгтсон Г. Правители эпохи эллинизма. – М., 1982.



3. Бикерман Э. Государство Селевкидов. – М., 1985
4. Блаватская Т.В., Голубцова Е.С., Павловская А.И. Рабство в эллинистических государствах в III–I вв. до н.э. – М., 1969.
5. Бонгард-Левин Г.М. Индия эпохи Маурьев. – М., 1973.
6. Бонгард-Левин Г.М., Ильин Г.Ф. Древняя Индия. – М., 1969.
7. Борухович В.Г. Коринфский конгресс 338 г. до н.э. и его решения // Уч. зап. Горьковского гос. пед. ин-та. – 1959. – Вып. 46.
8. Борухович В.Г., Фролов Э.Д. Публицистическая деятельность Исократы // ВДИ. – 1969. – № 2.
9. Гафуров Б.Г., Цибукидис Д.И. Александр Македонский и Восток. – М., 1980.
10. Голубцова Е. С. Сельская община Малой Азии III в. до н.э. – III в. н.э. – М., 1972.
11. Голубцова Е.С. Очерки социально-политической истории Малой Азии в I–III в. (независимая сельская община). – М., 1962.
12. Голубцова Е.С. Рабство и зависимость в эллинистической Малой Азии. – Рабство в эллинистических государствах в III–I вв. до н.э. – М., 1969.
13. Доддс Э.Р. Греки и иррациональное. – СПб., 2000.
14. Дройзен И.Г. История эллинизма: В 3-х т. / Под ред. Э.Д.Фролова. – СПб., 1997. – Т. I–III.
15. Энгельс Ф. Кавалерия // Маркс К., Энгельс Ф. Твори. – 2-е вид. – Т. 14.
16. Ефремов И. Таис Афинская. – Душанбе, 1989.
17. Жестоков С.М. Лелантская война // Война и военное дело в античности. «Roma bellum!». – 2000. – №12.
18. Жигунин В.Д. Международные отношения эллинистических государств в 280–220 гг. до н.э. – Казань, 1980.
19. Жмудь Л.Я. Наука, философия и религия в раннем пифагоризме. – СПб., 1994.
20. Залюбовина Г.Т. Борьба за сохранение полисной религии в период кризиса гражданской общины // Традиционная культура народов Западной Европы. – Благовещенск, 1996.
21. Зельин К.К. Исследования по истории земельных отношений в эллинистическом Египте II–I вв. до н. э. – М., 1960.
22. Зельин К.К. Основные черты эллинизма // ВДИ. – 1953. – № 4.
23. Зельин К.К., Трофимова М.К. Формы зависимости в восточном Средиземноморье эллинистического периода. – М., 1969.
24. Исаева В.И. Особенности политической публицистики Исократы // ВДИ. – 1978. – № 2.
25. Кашеев В.И. Эллинистический мир и Рим. Война, мир и дипломатия в 220–146 годах до н.э. – М., 1993.
26. Кондратюк М.А. Коринфская лига и ее роль в политической истории Греции в 30–20-х гг. IV в. до н.э. // ВДИ. – 1977. – № 2.
27. Костюхин Е.А. Александр Македонский в литературной и фольклорной традиции. – М., 1972.
28. Кошеленко Г.А. Аристотель и Александр (К вопросу о подлинности «Письма Аристотеля к Александру о политике по отношению к городам») // ВДИ. – 1974. – № 1.
29. Кошеленко Г.А. Восстание греков в Согдиане и Бактрии 323 г. до н.э. и некоторые вопросы общественно-политической мысли в Греции IV в. до н.э. // ВДИ. – 1972. – № 2.



30. Кошеленко Г.А. Греческий полис на эллинистическом Востоке. – М., 1979.
31. Крюгер О.О. Арриан и его труд «Поход Александра». – Поход Александра. – М.-Л., 1962.
32. Лауэнштайн Д. Элевсинские мистерии. – М., 1998.
33. Левек П. Эллинистический мир. – М., 1989.
34. Литвинский Б.А., Пьянков И.В. Военное дело у народов Средней Азии VI–IV вв. до н.э. // ВДИ. – 1966. – № 3.
35. Маринович Л.П. Греки и Александр Македонский: К проблеме кризиса полиса. – М., 1993.
36. Мирзаев С.Б. Полибий. – М., 1986.
37. Молчанов А. А. Социальные структуры и общественные отношения в Греции II тис. до н.э. – М., 2000.
38. Мусиенко К.С. Оппозиция в армии Александра Македонского: Аврореф. канд. дисс. – Л., 1966.
39. Нахов И.М. Киническая литература. – М., 1981.
40. Новиков С.В. Юго-Западный Иран в античное время (от Александра Македонского до Ардашира I). – М., 1989.
41. Печатнова Л.Г. Гипомейоны мофаки (Структура гражданского коллектива Спарты) // ВДИ. – 1993. – № 3.
42. Пикус Н.Н. О «планировании» посева в эллинистическом Египте // ВДИ. – 1973. – № 3.
43. Пикус Н.Н. Царские земледельцы (непосредственные производители) и ремесленники в Египте III в. до н.э. (исследования социально-экономических отношений). – М., 1972.
44. Пьянков И.В. Мараканды // ВДИ. – 1970. – № 1.
45. Ранович А.Б. Эллинизм и его историческая роль. – М.-Л., 1950.
46. Рожанский И.Д. История естествознания в эпоху эллинизма и Римской империи. – М., 1988.
47. Ртвеладзе Э.В. К локализации «греческой» переправы на Оксе // ВДИ. – 1977. – № 4.
48. Сапрыкин С.Ю. Понтийское царство. Государство греков и варваров в Причерноморье. – М., 1996.
49. Свенцицкая И.С. Социально-экономические особенности эллинистических государств. – М., 1963.
50. Сизов С. К. Ахейский союз. История древнегреческого федеративного государства (281–221 гг. до н. э.). – М., 1989.
51. Ставиский Б.Я. Кушанская Бактрия: проблемы истории и культуры. – М., 1977.
52. Ставиский Б.Я. Между Памиром и Каспием. Средняя Азия в древности. – М., 1966.
53. Тарн В. Эллинистическая цивилизация. – М., 1949.
54. Токмаков В.Н. Военная организация Рима Ранней республики (VI–IV вв. до н.э.). – М., 1998.
55. Хабихт Х. Афины. История города в эллинистическую эпоху. – М., 1999.
56. Хан И. Арриан и Александр // ВДИ. – 1968. – № 1.
57. Хлютин И.Н. Александр Македонский в Маргиане // Античность и современность. – М., 1972.



58. Шахермайр Ф. Александр Македонский. – М., 1984.
59. Шофман А.С. Восточная политика Александра Македонского. – Казань, 1976.
60. Шофман А.С. Распад империи Александра Македонского. – Казань, 1984.
61. Эллинизм: Восток и Запад / Под ред. Е.С.Голубцовой. – М., 1992.
62. Эллинизм: экономика, политика, культура / Под ред. Е.С.Голубцовой. – М., 1990.
63. Hellenizm. – Warszawa, 1961.
64. Rediscovering Hellenism / Ed. G.Clarke. – Cambridge, 1989.
65. Zahrt M. Die Schlacht bei Hemera und die sizilische Historiographie // Chiron. Bd. XXIII. – 1993.

4 є) Причорномор'я

1. Агбунов М.В. Античная география Северного Причерноморья. – М., 1992.
2. Алексеева Е.М. Античный город Горгиппия. – М., 1997.
3. Античные государства Северного Причерноморья / Под ред. Г.А. Кошеленко, И.Т. Кругликовой, В.С. Долгорукова. – М., 1984.
4. Блаватская Т.В. Западнопонтийские города в VII–I вв. до н.э. – М., 1952.
5. Блаватский В.Д. Очерки военного дела в античных государствах Северного Причерноморья. – М., 1954.
6. Блаватский В.Д. Пантикапей. Очерки истории столицы Боспора. – М., 1964.
7. Блаватский В.Д. Процесс исторического развития античных государств в Северном Причерноморье в античную эпоху. – М., 1959.
8. Брашинский И.Б. Методы исследования античной торговли (на примере Северного Причерноморья). – Л., 1984.
9. Виноградов Ю.Г. Политическая история Ольвийского полиса VII–I вв. до н.э. Историко-эпиграфическое исследование. – М., 1989.
10. Виноградов Ю.Г., Золотарев М.И. Херсонес изначальный // Древнейшие государства Восточной Европы. Северное Причерноморье в античности. Вопросы источниковедения / Отв. ред. А.В. Подосинов. – М., 1990.
11. Виноградов Ю.Г., Золотарев М.И. Год рождения Херсонеса Таврического // Херсонесский сборник. Вып. 9. – Севастополь, 1998.
12. Виноградов Ю.Г., Русяева А.С. Культ Аполлона и календарь в Ольвии // Исследования по античной археологии Северного Причерноморья. Сб. науч. тр. / Отв. ред. В.А. Анохин. – К., 1980.
13. Гайдукевич В.Ф. Боспорское царство. – М.–Л., 1949.
14. Жебелев С.А. Северное Причерноморье. Исследования и статьи по истории Северного Причерноморья античной эпохи. – М.; Л., 1953.
15. Зубарь В.М. Херсонес Таврический в античную эпоху (экономика и социальные отношения). – К., 1993.
16. Каллистов Д.П. Очерки по истории Северного Причерноморья античной эпохи. – Л., 1949.
17. Карышковский П.О., Клейман И.Б. Древний город Тира. Историко-археологический очерк. – К., 1985.
18. Кругликова И.Т. Сельское хозяйство Боспора. – М., 1975.
19. Крыжицкий С.Д. Жилые дома античных городов Северного Причерноморья (VI в. до н.э. – IV в. до н.э.). – К., 1982.



20. Кутайсов В.А. Античный город Керкинитида VI–II вв. до н.э. – К., 1990.
21. Лапин В.В. Греческая колонизация Северного Причерноморья (Критический очерк теорий колонизации). – К., 1966.
22. Латышев В.В. Очерк греческих древностей / Под науч. ред. Е.В. Никитюк. Вступ. статья и общ. ред. Э.Д. Фролова: В 2 ч. – СПб., 1997.
23. Леви Е.И. Ольвия. Город эпохи эллинизма. – Л., 1985.
24. Ростовцев М.И. Скифия и Боспор. Критическое обозрение памятников литературных и археологических. – [Л.], 1925.
25. Русяева А.С. Милет – Дидимы – Борисфен – Ольвия. Проблемы колонизации Южного Побужья // ВДИ. – 1986. – № 2.
26. Русяева А.С. Религия и культы античной Ольвии / АН Украины. Ин-т археологии. Отв. ред. В.А. Анохин. – К., 1992.
27. Скрижинская М.В. Скифия глазами эллинов. – СПб., 1998.
28. Шелов Д.Б. Античный мир в Северном Причерноморье. – М., 1956.
29. Щеглов А.Н. Северо-западный Крым в античную эпоху. – Л., 1978.

5. Енциклопедичні видання і словники

1. Античные писатели. Словарь / Под ред. М.В.Белкина. – СПб., 1999.
2. Замаровский В. Боги и герои античных сказаний. Словарь. – М., 1994.
3. Лосев А.Ф. Словарь античной философии. Избранные статьи. – М., 1995.
4. Любкер Ф. Реальный словарь классических древностей. – М., 1888.
5. Мифология. Большой энциклопедический словарь / Под ред. Е.М.Мелетинского. 4-е изд. – М., 1998.
6. Мифы народов мира. Энциклопедия / Под ред. С.А.Токарева. 2-е изд. – М., 1997.
7. Словарь античности / Под ред. В.И Кузищина. – М., 1992.
8. Словник античної міфології. – К., 1985.
9. Советская историческая энциклопедия. – М., 1961-1976. – Т. 1–16.
10. Фенглер Х., Гироу Г., Унгер В. Словарь нумизмата. 2-е изд. – М., 1993.
11. Философская энциклопедия. – М., 1960-1970. – Т. 1–5.
12. Хафнер Г. Выдающиеся портреты античности. 337 портретов в слове и образе. – М., 1984.



ПРЕДМЕТНИЙ ПОКАЖЧИК

А

- antiqua с. 7, 530
авлети с. 331, 530
авлос с. 530
автаркія с. 15, 233, 521
автократ с. 292, 296, 297, 357, 404, 474
автономія с. 15, 233, 239, 245, 261, 270, 272, 396, 408, 441, 442, 443, 461, 521, 522, 530
автохтони с. 530
агаласси с. 380, 530
агелла с. 137, 439, 530
агема с. 458, 530
агон с. 138, 530
агора с. 488, 503, 513, 77, 80, 144, 157, 177, 178, 336, 530
агораноми с. 205, 228, 489, 530
аеди с. 59, 530
аер с. 314, 530
айсидент с. 351, 530
академія с. 190, 348, 502, 503, 530
акайваша с. 530
акінак с. 171, 530
аклера с. 80, 530
аконтисти с. 360, 385
акрополь с. 15, 149, 150, 151, 152, 163, 164, 182, 197, 201, 336, 337, 338, 453, 479, 480, 488, 516, 530, 585
александризм с. 510, 530
амфікціонія с. 115, 253, 284, 286, 292, 527, 530
амфіпростиль с. 336, 337, 530
амфора с. 19, 67, 223, 301, 331, 488, 531, 585
аналітики с. 66, 531, 564
анахоресис с. 429, 531
андраниди с. 216, 531
андролепія с. 531
андрон с. 161, 531
антестерій с. 531
анти с. 531
апейрон с. 313, 319, 53
апелла с. 124, 126, 127, 142, 266, 470, 531
аподекти с. 531
апойкіс с. 95, 531
апоклеті с. 460
апостолеї с. 531
апофеоза с. 531
апофети с. 531
апофора с. 131, 217, 531
аргіроспиди с. 405, 407, 438, 531
ареонаг с. 146, 147, 148, 154, 179, 191, 205, 325, 531, 564
ареонагіт с. 191, 531
арібали с. 113, 531
аристой с. 80, 531
аристократія с. 30, 531, 534
арур с. 421, 422, 429, 582
архагети с. 124, 126, 127, 531
архе с. 190, 209, 211, 531
архів Зенона с. 19, 531
архіреї с. 429



- архонт с. 146, 147, 148, 150, 151, 152, 157, 158, 163, 164, 175, 179, 188, 196, 203, 205, 305, 489, 491, 525, 531, 534, 535, 560, 563-565, 574
- асебейя с. 237, 531
- асилія с. 460, 531
- аспасії с. 378, 531
- ассакени с. 378, 531
- асти с. 278, 531
- астиноми с. 205, 489, 531
- атараксія с. 506, 531
- атимія с. 136, 531
- атлофети (афлофети) с. 531
- аттиди с. 27, 531
- ахайвой (ахайваша) с. 57, 531
- ахейці с. 16, 38, 49, 57, 110, 111, 524, 531, 532
- Б**
- базиліка с. 532
- баліста с. 283, 409, 496, 532
- барбітон с. 343, 532
- барулка с. 498, 532
- басилей с. 38, 55, 78-81, 103, 126, 146-148, 152, 153, 397, 532, 558, 561
- басилікограмотій с. 418, 532
- басилікой георгой с. 421, 532
- бастарди с. 265, 532
- безсмертні с. 532
- беотарх с. 272, 532
- біблос с. 180
- бізалти с. 278, 532
- бірема с. 226
- брахмани с. 380, 532
- брутті с. 299, 475, 532
- бублон с. 346, 532
- буле с. 156, 164, 202, 461, 489, 515, 532
- булевти с. 339, 532
- В**
- ванака с. 55, 532
- варвари с. 20, 22, 49, 106, 210, 272, 279, 289, 304, 309, 363, 364, 371, 375, 457, 459, 486, 532
- вершники с. 532
- відкупна система с. 532
- войкеї с. 464
- Г**
- «графі параномон» с. 201, 245, 53
- галати с. 437, 444, 452, 456, 483, 517, 532, 561
- гамори с. 296, 532
- гангариди с. 379, 532
- гармост с. 133, 247, 261, 262, 268, 276, 532, 565, 573
- гекатомба с. 331, 532, 585
- гекзаметр с. 67, 532, 535
- гектомори с. 148, 532
- гелеполіс с. 409, 497, 532
- геліасти с. 196, 240, 252, 532, 534
- гелія с. 156, 196, 203, 207, 208, 256, 301, 532
- геліополіти с. 489, 502, 532
- генеалогія с. 532
- геннекратія с. 156, 532
- генос с. 76, 532
- геомори с. 532
- герми с. 243, 532
- герограматеї с. 429, 532
- герольди с. 384, 532
- геронт с. 79, 124, 127, 136, 137, 138, 532
- герусія с. 124, 125, 126, 127, 471, 533
- гетайри с. 280, 282, 359, 60, 373, 375, 403, 533
- гетера с. 324, 361, 370, 509, 533, 570
- гетерії с. 244, 245, 533
- гетерофонія с. 343, 533
- гети с. 357, 413
- гісродулі с. 424, 533
- гіматій с. 225, 344, 533
- гімнасії с. 419, 420, 448, 513, 515, 533
- гімнасіархи с. 489, 533
- гінекей с. 344, 345, 533
- гіпарх с. 460, 461, 462, 533
- гіпархи с. 384, 533
- гіпархії с. 438, 533
- гіпастисти с. 282, 360
- гіпомейони с. 137, 262, 320, 336, 339, 348, 533



- гіпотелейс с. 424, 533
 гіпагрети с. 127, 128, 533
 гіпарх с. 206, 362, 533
 гіпоботи с. 165, 533
 гітерофонія с. 533
 гомеї с. 128, 129, 264, 533
 гошліт с. 92, 105, 111, 156, 164, 176, 189, 191, 208, 210, 235, 237, 238, 239, 240, 243, 255, 268, 270, 273, 274, 283, 284, 286, 299, 301, 359, 365, 385, 404, 533, 543
- графіті с. 18, 19, 533
 грифони с. 44, 378, 533
- Д**
 «divide et impera» с. 355, 533
 дамаг с. 533
 данайці с. 16
 данауна с. 57, 533
 дандарії с. 306, 533
 дардани с. 454, 533
 дарик с. 169, 283, 533, 582
 дахи с. 367, 368, 533
 декадарх с. 385
 декархії с. 246, 247, 248, 260, 268, 276, 533
- дем с. 164, 187, 194, 199, 202, 206, 533, 555
- демагоги с. 114, 288, 533
 демархи с. 164, 461, 533
 деміурги с. 71, 112, 146, 533
 демократія с. 30, 139, 142, 151, 157, 158, 164-166, 194, 207, 211, 212, 237, 245, 247, 249, 259, 301, 317-319, 321, 329, 363, 396, 527, 533, 564, 570
- демос с. 419, 467, 54, 55, 75, 102, 103, 114, 151, 153, 154, 158, 163, 190, 191, 207, 239, 243, 256, 257, 302, 329, 404, 533
- дзюгон с. 534
 дидаскал с. 346, 534
 дикастерії с. 534
 династи с. 275, 302, 306, 368, 491, 534, 559
- дипилонський с. 73, 145
 диптер с. 336, 514, 534
 диптихи с. 346, 534
 дифірамби с. 322, 534
 діабатырії с. 534
 діадохи с. 387, 389, 390, 397-401, 404, 407, 408, 411, 412, 413, 441, 452, 456, 461, 512, 528, 534, 557-559, 563, 564, 566, 570, 573, 574
- діакрії с. 158, 159, 534, 535, 560, 570
- діалог с. 318, 322, 534
 діархія с. 117
 діатриби с. 510, 534
 діета с. 534
 діобелія с. 188, 337, 246, 534
 діойкет с. 415, 418, 422, 534, 557
 діолк с. 113, 227, 534
 діонісії с. 161, 321, 322, 327, 331, 334, 534, 586, 589
- докея с. 534
 докімасія с. 202, 534
 дорифори с. 534
 дорійці с. 16, 38, 57, 62, 103, 110, 111, 114, 116, 121, 130, 145, 534
- драма с. 324, 534
 драхма с. 95, 154, 156, 172, 189, 190, 208, 215, 225, 227, 228, 403, 466, 467, 582, 583
- дромос с. 51, 534
 дулос с. 216, 534
- Е**
 евномія с. 121
 евпатриди с. 146, 148, 149, 150, 153, 154, 159, 534
- ейсфора с. 240, 534
 екехейрія с. 332, 534
 экзогамія с. 76, 534
 еклесія с. 156, 201, 202, 204, 222, 256, 260, 264, 265, 404, 534
- еклогіст с. 534
 економ с. 418, 441, 534
 ексегети с. 197, 534



екфоріон	с. 421, 423, 442, 534	єпископи	с. 208, 535
еланодики	с. 127, 534	З	
елегія	с. 535, 565	зевгіти	с. 156, 255, 535
електр	с. 94, 535	І	
елліни	с. 16, 22, 38, 59, 75, 96, 113, 171, 177, 187, 188, 272, 279, 280, 288, 304, 309, 331, 352, 357, 358, 363, 366, 371, 393, 408, 420, 428, 429, 456, 462, 463, 501, 513, 535, 575	ібери	с. 297, 300, 535
елліністи	с. 448	ідилія	с. 511
елліногамії	с. 205, 206, 535	іла	с. 359, 370, 535
ембатели	с. 535	іларх	с. 535
емпорій	с. 96, 100, 535	ілоты	с. 110, 111, 120, 128-133, 136, 138, 143, 176, 188, 189, 191, 240, 241, 264, 265, 268, 302, 463, 464, 470, 472, 473, 525, 531, 532, 535, 537
емфітевти	с. 535	інтерполяція	с. 65, 215, 536
енкаустика	с. 342, 535	іонійці	с. 16, 110, 145, 170, 172, 536
еномотарх	с. 127, 535	іпотека	с. 103, 536
еномотія	с. 121, 127, 535	ірен	с. 137, 138, 536
еолійці	с. 535	ісангелія	с. 204, 536
епарх	с. 297, 535	ісегорія	с. 237, 536
епібат	с. 535	ісономія	с. 151, 536
епігони	с. 404, 441, 535, 571	ісополітія	с. 229, 308, 536
епіграма	с. 510, 535	К	
епідаміурги	с. 535	калос	с. 345, 507, 536
епікурейці	с. 503, 505, 506	камарарії	с. 536
епіметлет емпорія	с. 228, 467, 489, 535	камарес	с. 47, 536
епіметлет	с. 405, 535	камерації	с. 419
епістат	с. 202, 456, 535	канефора	с. 536
епістратег	с. 418, 535	кардакі	с. 364, 536
епонім	с. 146, 205, 535	карійці	с. 49
епос	с. 501, 522	катапульта	с. 283, 409, 496, 497, 536
єргастерії	с. 160, 216, 218, 225, 234, 252, 535	катафракта	с. 438, 536
есебейя	с. 315	катойкія	с. 439, 443, 491, 536
есимнет	с. 104, 535	кафії	с. 379, 536, 554
етеокритяни	с. 38, 535	кекетена	с. 53, 536
етика	с. 503, 504, 505, 535	кенотаф	с. 182, 536
ефебії	с. 139, 164, 347, 348, 349, 404, 535, 540	керосії	с. 45, 536
ефети	с. 152, 535	киллірії	с. 296
єфори	с. 121, 124-128, 134-136, 138, 188, 234, 250, 260- 262, 266, 269, 470, 471, 524, 526, 535, 563-566, 574	кітімена	с. 53, 536
Є		кімвал	с. 343, 536
єпархія	с. 438, 535	кініки (цініки)	с. 352, 396, 419, 502, 503, 506, 507, 520, 522, 536, 566
		кіносарг	с. 348, 506, 536
		кірби	с. 157, 536



- | | | | |
|----------------|-------------------------------------------------------------------------|------------|------------------------------------------------------------------------------|
| кіфара | с. 48, 130, 331, 343, 346, 536 | літургії | с. 105, 106, 134, 206, 230, 242, 254, 258, 425, 426, 537 |
| кіфареди | с. 331, 536 | логіка | с. 317, 321, 503, 505, 522, 537 |
| клароти | с. 536 | логісти | с. 150, 205, 537 |
| клепсидрой | с. 203, 536 | логографи | с. 20- 23, 203, 537, 561 |
| клер | с. 70, 128- 130, 190, 221, 266, 268, 536 | логос | с. 502 |
| клерухи | с. 165, 198, 210, 221, 238, 239, 287, 301, 421, 423, 467, 469, 505, 536 | лох | с. 127, 264, 359, 360, 370, 537 |
| клерухії | с. 198, 210, 221, 248, 275, 480, 491, 536 | лохаги | с. 127, 537 |
| кліни | с. 344 | лукани | с. 299, 475, 537 |
| кміти | с. 536 | М | |
| койлоне | с. 322, 536 | магнети | с. 459 |
| койне | с. 17, 495, 536 | масвтика | с. 318, 537 |
| колакрети | с. 156, 537 | маккавеї | с. 448, 538, 567 |
| комарх | с. 537 | малли | с. 380, 538 |
| комедія | с. 327, 328, 329, 331, 509, 510, 522, 537 | мамертинці | с. 475, 538 |
| коми | с. 418, 537 | манумісії | с. 443, 464, 538 |
| комограмотії | с. 418, 537 | маріандини | с. 302, 538 |
| комос | с. 327, 328, 537 | массагети | с. 22, 374, 538 |
| консул | с. 455 | меадр | с. 49 |
| коретери | с. 55, 537 | мегарон | с. 52, 538 |
| корифей | с. 322, 537 | меди | с. 278, 538 |
| косми | с. 537 | медимн | с. 131, 156, 254, 411, 535, 582, 583 |
| космополітизм | с. 494, 502, 537 | меоти | с. 306, 538 |
| котурни | с. 323, 537 | месіанство | с. 502, 538 |
| кратери | с. 113, 188, 537 | мессапії | с. 299, 538 |
| крипти | с. 47, 537 | метанасти | с. 81, 538 |
| криптії | с. 131, 138, 537 | метеки | с. 104, 106, 154, 203, 207, 215, 218, 220, 222, 228, 237, 258, 291, 538, 541 |
| ксенеласії | с. 136, 229, 537 | метойкіон | с. 207, 538 |
| ксени | с. 537 | метрономи | с. 205, 538 |
| кукутени | с. 49 | метрополія | с. 95, 97, 98, 235, 298, 299, 300, 308, 538 |
| Л | | міміямби | с. 510, 538 |
| лабіринт | с. 44, 537 | міна | с. 95, 190, 208, 2 15, 228, 472, 538 |
| лабрис | с. 44, 47, 537 | мінії | с. 49, 538 |
| лавагет | с. 55, 537 | мінотавр | с. 39, 45, 47, 538 |
| лаконізм | с. 139, 537 | містерії | с. 243, 325, 334, 500-502, 538 |
| лаконофільство | с. 26, 190, 537 | місти | с. 500, 538 |
| лаой | с. 421, 442, 537 | міф | с. 20, 21, 47, 120, 326, 510, 538 |
| лапідарний | с. 18, 537 | мозаїка | с. 515, 520 |
| лафірополи | с. 127, 537 | | |
| лелеги | с. 49 | | |
| лемби | с. 458, 537 | | |
| лемт | с. 228 | | |
| лікей | с. 320, 348, 537 | | |



монархія	с. 298, 321, 396, 398, 419, 447, 470, 495, 504, 521, 538	остракізм	с. 165, 166, 179, 187, 191, 194, 195, 202, 242, 295, 539, 562, 574
мора	с. 127, 264, 538, 540	охлос	с. 255, 539
мофаки	с. 247, 263, 265, 266, 276, 538, 562	П	
музейон	с. 515	пажі	с. 282, 377, 558, 561, 563-565, 568, 569, 571, 574
Н		палестра	с. 339, 347, 357, 497, 515, 539
наварх	с. 127, 135, 188, 247, 260, 262, 263, 270, 296, 297, 461, 538	Панафінеї	с. 161, 197, 330, 331, 338, 539, 585, 587
навкрарії	с. 146, 538	панести	с. 302
неарх	с. 405, 538	панкратіаст	с. 149
неодамоди	с. 263, 264, 265, 268, 276, 538	пантоміма	с. 510, 539
ном	с. 415, 418, 535, 538, 542, 543	папірус	с. 19, 539
номарх	с. 418, 538	паралії	с. 158, 159, 539, 567
номос	с. 204, 538	парипатетики	с. 499, 503, 572
номофети (номотети)		парфенії (партенії)	с. 96, 263, 276, 539
номофілаки	с. 489, 538	парцеляція	с. 96, 539
нот	с. 538	пасіреве	с. 45, 539
нотація	с. 343, 539	пеани	с. 260, 539
нус	с. 319, 539	педагог	с. 345, 539
О		педієї	с. 158, 539, 567
об	с. 124, 125, 539	педоном	с. 137, 539
обол	с. 94, 112, 196, 215, 225, 228, 240, 246, 582, 583	педотриб	с. 347, 539
одеон	с. 197, 539	пеласги	с. 16, 48, 49, 145, 539
одриски	с. 278, 279, 539, 571, 572	пелати	с. 148, 539
ойкіати	с. 464	пелики	с. 491, 539
ойкіст	с. 97, 197, 539, 566	пелтасти	с. 255, 270, 282, 360, 385, 540
ойкоси	с. 70, 539	пенести	с. 464, 540
ойкумена	с. 316, 397, 494, 498, 511, 539	пентакосіомедимни	с. 156, 178, 205, 540
оксидраки	с. 380, 539	пенталізм	с. 295, 540
олігархія	с. 30, 124, 244, 539	пентахлон	с. 347, 540
олімпіонік	с. 331, 333, 539	пентеконтаетія	с. 193, 540
ольвіополіти	с. 307, 308, 539	пентеконтер	с. 92, 127, 540
омфал	с. 539	пентекостія	с. 127, 540
оракул	с. 11, 33, 104, 120, 122, 123, 125, 126, 150, 180, 189, 279, 376, 452, 539, 549	пентера	с. 540
орфізм	с. 502	перипатетики	с. 6321, 352, 540
орхеїстика	с. 348, 539	периптер	с. 336, 337, 540
орхестра	с. 322, 509, 539	перистиль	с. 515
острака	с. 19, 164, 165, 167, 168, 187, 191, 539	перієки	с. 104, 128, 129, 133, 134, 261, 264, 268, 470, 471, 539, 540
		піфії	с. 126, 357
		піфоси	с. 41, 47, 49, 70, 223, 301, 540
		плетр	с. 440, 540



- плутократи с. 254, 540
 полемарх с. 127, 146, 164, 175, 176, 178, 179, 565,
 полети с. 156, 205, 254, 540
 поліклера с. 80
 поліс с. 3, 5, 7, 14, 88, 101, 104-108, 116, 117, 124, 125, 142-146, 150, 151, 153, 157, 164, 180, 186, 192, 194, 208, 213, 215, 216, 219, 220-222, 225, 226, 229, 231, 233, 248, 252, 253, 255, 256, 258, 259, 262, 263, 268, 271-273, 275, 277, 283, 287, 288, 289, 293, 294, 296, 298-301, 304, 305, 308, 309, 311, 312, 321, 322, 330-332, 335, 339, 345, 357, 387, 392, 393, 396, 413, 419, 421, 424, 432, 438-442, 448-450, 453, 459-461, 463, 464, 466, 467, 469, 473, 476, 487, 488, 490, 509, 521, 522, 528, 540, 546, 583
 політія с. 321, 540
 помпа с. 323, 540, 585
 портики с. 497, 506, 513
 прасії с. 379, 540
 пребенда с. 441, 540
 пританей с. 202, 515, 540
 притани с. 168, 202, 515, 535, 540
 пританія с. 201, 202, 206, 540
 пробулевка с. 202, 540
 продомос с. 52, 540
 прозеліти с. 500
 проксен с. 229, 541
 проксенія с. 229, 509, 541
 пропілеї с. 52, 197, 318, 337, 541
 проскінеза с. 376, 541
 простат с. 163, 195, 402, 541
 простиль с. 336, 541
 псеси с. 306, 541
 псефісма с. 201, 541
Р
 раджа с. 378, 541, 570, 572
 рапсоди с. 541
 ренесанс с. 42, 372, 378, 512, 541
 ретри с. 120, 123, 125, 266, 541
 рефлексія с. 319, 541
 ритони с. 541
 риторика с. 207, 317, 541
С
 савромати с. 490, 541
 саки с. 367, 490, 541, 567
 сакіє с. 423, 541
 самніти с. 299, 541
 сапеї с. 278, 541
 сариса с. 282, 380, 541
 сарисофори с. 359
 сармати с. 393, 486, 487
 сатрап с. 169, 174, 185, 188, 241, 244, 246, 260, 269, 358, 361, 362, 366, 368-370, 372, 373, 375, 381, 382, 383, 399, 402, 403, 405, 406, 407, 433, 440, 445, 541, 557, 558, 560, 561, 563, 567-573
 сатрапії с. 169, 271, 358, 369, 380, 382, 399, 403, 405, 415, 435, 438, 444-446, 491, 533, 541, 546, 548, 549, 553, 554
 свобода заповітів с. 154, 526, 541, 564
 сейсахтея с. 154, 541
 сервілізм с. 511, 541
 сикани с. 99, 541
 сикофант с. 206, 541
 сикули с. 99, 298, 541
 симахія с. 142, 168, 189, 194, 208, 226, 235, 272, 542
 символи с. 230, 542
 симморія с. 290, 542
 симпосії с. 344, 542
 синди с. 305, 542
 синегори с. 205, 542
 синедріон с. 291, 357, 460, 542
 синкліт с. 461, 542
 синкретизм с. 392, 495, 500, 542
 синод с. 189, 429, 460, 461, 542
 синойкізм с. 116, 126, 146, 542
 синопида с. 301, 542
 сирити с. 542



сиситії (фідигії)	с. 12, 134, 135, 137, 138, 265, 542		366, 369, 379, 382, 383, 385, 403, 405, 407, 408, 425, 446, 447, 462, 467, 476, 582, 583
ситолог	с. 418, 542	таласія	с. 54, 542
ситофілаки	с. 228, 542	таласократія	с. 39, 542
скеттики	с. 507	таран	с. 83, 409, 542
скігала	с. 257, 260, 527, 542	теленой	с. 208, 542
скіталізм	с. 257, 542	теменос	с. 55, 69, 543
скіфи	с. 22, 100, 101, 171, 215, 217, 300, 306, 307, 308, 368, 374, 393, 486-491, 530, 542	теократія	с. 44, 543
скіфоеллини	с. 307, 542	теори (феори)	с. 543
сколій	с. 542	теорикон	с. 196, 404, 543
софісти	с. 23, 199, 317, 318, 375, 376, 542, 564, 565, 570	теракота	с. 519, 543
софроністи	с. 542	тесавр	с. 418, 543
спартіати	с. 128-133, 136, 138, 143, 182, 261, 264, 265, 266, 268, 470, 471, 542	тесароконтера	с. 496, 543
стадій	с. 149, 331, 333, 383, 583	тетрадрахма	с. 227, 284, 295, 428, 434, 451, 478, 542
статер	с. 227, 228, 283, 434, 478, 583	тетрера	с. 543
стиль	с. 346, 542	тима	с. 543
стойки	с. 30, 396, 419, 502-506, 520, 522, 531, 564, 565, 569, 570, 572, 574	тимократія	с. 155, 256, 543
стратег	с. 164, 176, 179, 191, 194, 196, 204-206, 232, 235, 238-243, 246, 270, 288, 290, 292, 296, 297, 318, 348, 349, 356, 357, 367, 369, 399, 405, 418, 439, 456, 460-462, 474, 489, 526, 542, 559, 563, 565-568, 570, 572, 573	тимпан	с. 343, 543
сферистика	с. 348, 542	тиран	с. 101-104, 108, 112, 115, 135, 150, 159, 160, 165, 171, 175, 210, 227, 248, 253, 258, 288, 289, 294, 295, 297, 298, 308, 309, 411, 413, 454, 462, 465, 474, 476, 514, 534, 535, 543, 557, 559, 561-564, 566-568, 570-573, 757
сцена	с. 322, 330, 509, 542	тиранія	с. 88, 101-104, 108, 114, 162-164, 171, 188, 251, 255, 258, 262, 276, 277, 295, 297, 299, 301, 302, 314, 321, 471, 473, 474, 525, 526, 528, 529, 543
сюнтаксеїс	с. 272, 542	толоси	с. 336, 543
Т		топарх	с. 418, 543
тавромахія	с. 43	топи	с. 418, 543
таксиси	с. 359-360, 385, 398	топос	с. 51, 418, 543
таксіархи	с. 206, 542	торети	с. 306, 543
талант	с. 95, 135, 148, 189, 192, 197, 198, 208, 209, 228, 234, 237, 238, 239, 243, 248, 251, 253, 254, 262, 268, 269, 257, 283, 284, 286, 289, 358, 359, 364,	трагедія	с. 322-328, 331, 509, 522, 543
		трали	с. 269, 543
		трапедзи	с. 227, 228, 344, 424, 428
		трапедзиги (трапезити)	с. 227, 228, 418, 543
		трибали	с. 278, 358, 543
		трикосіомедимни	с. 156, 543



триснаста	с. 543	фракійці	с. 171, 215, 279, 281, 300, 357, 393, 400, 413, 439, 440, 457, 459, 486, 527, 544, 544
тритії	с. 164, 543	фратрії	с. 76, 79, 81, 88, 89, 94, 104, 146, 164, 206, 544
тріакади	с. 121	фреска	с. 40, 43, 47, 48, 52, 57, 59, 254, 544
трієра	с. 92, 179, 180, 182, 183, 189, 208, 209, 224, 228, 235, 237, 238, 239, 243, 246, 270, 273, 275, 301, 543	фрурархи	с. 297, 544
трієрарх	с. 543	Х	
трієрархія	с. 180, 206, 242, 543	хазідим	с. 448, 544
трофей	с. 282	халіби	с. 300, 544
туніка	с. 509	халк	с. 228, 582, 583
У		хартія	с. 331, 544
унітарії	с. 65, 543	хейротонія	с. 202, 544
Ф		Химера	с. 544
фаланга	с. 111, 241, 265, 274, 282, 360, 385, 410, 411, 438, 440, 445, 458, 534, 541, 543	хіліарх	с. 370, 384, 544, 568
феаки	с. 76	хіромаха	с. 103, 544
фесмофети	с. 151, 543, 563	хітон	с. 137, 225, 344, 544
фети	с. 84, 146, 156, 158, 160, 180, 196	хламиди	с. 225, 349, 544
фіала	с. 544	хора	с. 219, 418, 419, 442, 487, 544
фіаси	с. 228, 544	хорег	с. 195, 205, 544
філархи	с. 164, 206, 544	хорегія	с. 195, 206, 242, 544
філелліни	с. 489	хорой	с. 254
філи	с. 76, 79, 88, 89, 94, 102, 103, 104, 124, 125, 146, 156, 164, 195, 202, 206, 542, 544, 545	хрематисти	с. 544
філіпські	с. 283	хрісоелефантинна	с. 335, 340, 544
філістимляни	с. 57	Ц	
філобасилей	с. 76, 152, 544	цетра	с. 544
форос	с. 189, 190, 193, 207, 237, 240, 245, 262, 272, 544, 583	Ш	
		шадуор	с. 428
		Я	
		ямб	с. 510
		япиги	с. 538, 544



ГЕОГРАФІЧНИЙ ПОКАЖЧИК

А			
Абдерри	с. 278, 316, 317, 376, 545	Амікли	с. 116, 545
Абідос	с. 246, 545	Аміса	с. 222, 300, 301
Адріатика	с. 458, 549	Амфіполь	с. 23, 241, 242, 283, 401, 409, 439, 526, 545, 562
Адріатичне	с. 113, 208, 226, 235, 299, 545, 548	Амфісса	с. 290, 545
Азія	с. 184, 190, 200, 270, 288, 357, 363, 365, 367, 371, 381, 383, 392-394, 402, 403, 405, 407, 408, 411, 413, 416, 436, 468, 483, 494, 528, 545, 546, 550, 553, 555	Анамея	с. 504, 512
Акарнанія	с. 11, 290, 459, 545, 546	Анатолія	с. 36
Акра	с. 99, 545	Андрос	с. 198, 210, 320, 545
Акрагант	с. 99, 295, 316, 473, 474, 475, 545, 573	Антиохія на Оронті	с. 396, 430, 436, 438, 439, 440, 445, 476, 494, 514, 515, 516, 545, 555
Акрокоринф	с. 257, 453, 454, 461, 472, 545	Аорн	с. 378, 545
Акротир	с. 36, 545	Апамея	с. 439, 447
Аксинський Понт	с. 100, 545	Аполлонія	с. 100, 300, 302, 486, 545
Акте	с. 180	Аравійська	с. 316, 394, 545
Акцій	с. 545	Аравійський	с. 403, 545
Александрія	с. 230, 367, 381, 386, 394, 396, 416, 418, 419, 424, 427, 430, 432, 463, 466, 469, 476, 494, 495, 497, 499, 500, 501, 510, 513- 515, 527, 545	Аравія	с. 30, 369, 403, 408, 446, 511
Александрополь	с. 438, 439	Арада	с. 515
Алкімос	с. 188	Арахозія	с. 367, 380, 381, 436, 546
Алфей	с. 12, 13, 141, 332, 545, 585	Арбелетида	с. 405, 546, 558
Амбракія	с. 115	Аргінуські	с. 246, 318, 526, 546
		Ароліда	с. 12, 16, 49, 50, 51, 57, 75, 94, 110, 111, 141, 341, 546, 548, 549, 552, 555
		Аргос	с. 12, 55, 64, 65, 67, 78, 94, 110-112, 116, 135, 138, 141, 143, 160, 163, 171, 174, 185, 187, 200, 218, 242-244, 257, 269, 440, 453, 456, 461, 472, 527, 546, 573



- Арея с. 546
 Аріамаз с. 374, 546
 Аркадія с. 12, 110, 135, 140, 142, 143, 255, 274, 465, 472, 495, 546, 550, 551, 554
 Артемісій с. 135, 181, 183, 525, 546, 560
 Аспіен с. 475, 546
 Ассирія с. 57, 100, 512, 546
 Ассос с. 503, 546
 Атлантичний с. 99, 551
 Аггалія с. 481
 Агтика с. 10, 14, 16, 34, 39, 45, 49, 51, 87, 88, 144-148, 150, 152, 153, 155, 156, 158, 162, 164-166, 168, 177, 182, 184, 196, 209, 210, 217, 220-222, 224, 237-245, 252, 338, 349, 411, 416, 464, 500, 532-534, 536, 538, 539, 543, 546, 550, 551, 553, 576
 Афганістан с. 435, 440, 546
 Афіни с. 7, 10, 18, 21-23, 26, 32, 34, 51, 58, 64, 65, 92, 94, 102, 106, 107, 115, 117, 135, 141-150, 153, 155-168, 171-179, 182-212, 215-227, 230, 232-249, 251, 254, 256, 260, 262, 263, 269-275, 279, 280, 283, 284, 286-291, 295, 296, 298, 300-302, 305, 306, 310, 311, 320, 322, 323, 325, 326, 328-331, 336, 340, 342, 345, 348, 349, 350, 355, 357, 363, 370, 378, 382, 396, 397, 403, 409, 411, 440, 453, 454, 459, 463, 467, 469, 490, 491, 495, 499, 502-505, 510, 514, 515, 525-528, 530-533, 535-539, 541-543, 546, 548, 553, 555, 564, 568, 573, 574, 576, 584, 586-590
 Афіньська архе с. 194, 208, 209, 211, 212, 244-246, 261, 296, 546
 Афон с. 174, 546
 Африка с. 98, 226, 294, 404, 475, 546, 550, 551, 555
 Ахайя с. 12, 16, 57, 96, 99, 101, 110, 111, 141, 143, 453, 456, 459, 461, 463, 466, 472, 546
 Ахелой с. 11, 546
 Ахшайна с. 100, 546
Б
 Бактрія с. 367, 370, 373, 375, 377, 378, 380, 381, 405, 443-445, 494, 546, 553, 561, 569, 572
 Баранячий Лоб с. 301, 546
 Барсиппа с. 441
 Барка с. 101
 Беотія с. 10, 11, 14, 16, 51, 75, 89, 90, 165, 182, 185, 240-242, 248, 250, 269, 270, 272, 273, 275, 291, 302, 455, 459, 460, 465, 526, 535, 546, 550, 552, 554, 555, 589
 Березань с. 100
 Берит с. 469, 546
 Бероя с. 439
 Близький Схід с. 4, 22, 36, 44, 56, 61, 351, 393, 394
 Болгарія с. 49
 Борисфен с. 546
 Боспор Кіммерійський с. 100, 304, 546, 549, 550, 551-555
 Боспор Фракійський с. 98, 100
 Боспор с. 14, 95, 100, 160, 171, 189, 228, 302, 305-307, 393, 466, 486, 487, 490, 491, 525, 526, 578, 529, 546, 560
 Боттія с. 279, 546
 Брея с. 198, 546
 Британія с. 32, 546
 Буг с. 100, 307
 Букефалія с. 379, 546
В
 Вавилон с. 57, 169, 180, 268, 293, 368, 369, 380-382, 384, 386, 399, 402, 404, 441, 443, 448, 449, 499, 513, 546, 551, 552



Вавилонія	с. 384, 394, 396, 405-408, 435, 440, 441, 443, 448, 484, 494, 514, 528, 546, 552, 567, 583	Гідраст	с. 349
Варафрон	с. 174, 546	Гімера	с. 138, 295, 525, 547
Венеція	с. 23	Гіндикуш	с. 446
Версаль	с. 514	Гіпоній	с. 475, 547
Візантій	с. 95, 100, 101, 113, 172, 185-188, 209, 245, 268, 270, 275, 290, 467, 546, 565, 570	Гісарлик	с. 17, 547
Вірменія	с. 169, 368, 369, 394, 397, 406, 439, 443, 449, 450, 484, 547, 552, 568	Гісії	с. 111, 547
Віфінія	с. 352, 397, 437, 483, 485, 547, 549	Гіфасис	с. 379, 547
Г		Горгіппіс	с. 100, 304, 547
Гавгамелли	с. 367, 369, 411, 527, 547	Гордії	с. 363, 547
Гадрумет	с. 475, 547	Гранік	с. 361, 363, 375, 518, 527, 547
Газа	с. 366, 408, 432, 547, 561	Гурнія	с. 41, 547
Галатія	с. 483, 486, 547	Д	
Галіарт	с. 269, 526, 547	Дафна	с. 438, 52, 547
Галікарнас	с. 14, 21, 101, 363, 514, 547	Дворіччя	с. 61
Галіс	с. 484, 547	Декелея	с. 244, 547
Галлія	с. 30, 32, 98, 99, 294, 547, 551, 553, 554	Делій	с. 241, 251, 548
Ганг	с. 368, 380, 547	Делос	с. 13, 18, 174, 189, 208, 215, 228, 459, 464, 467-469, 515, 547, 555
Гаргетта	с. 505	Дельфи	с. 11, 18, 75, 115, 120, 121, 123, 126, 133, 136, 177, 178, 186, 188, 196, 228, 234, 253, 283, 290, 334, 342, 357, 460, 462, 464, 465, 491, 548, 539, 548, 579, 585
Гедрозія	с. 368, 380, 436, 547	Деметріади	с. 412, 452, 548
Гела	с. 98, 99, 210, 295, 296, 474, 547, 561	Дендера	с. 514
Геленополь	с. 481, 547	Дидіми	с. 514
Геллеспонт	с. 14, 98-100, 160, 172, 174, 180, 181, 184, 186, 189, 231, 246, 269, 271, 286, 288, 361-363, 415, 416, 545, 547, 554, 560	Диплон	с. 146, 548
Гелос	с. 130, 547	Діми	с. 466, 548
Гераклея	с. 100, 258, 262, 294, 300-303, 306, 397, 403, 456, 488, 547, 563, 565, 571, 572	Діоскурія	с. 100, 300, 548
Гераклові стовпи	с. 384, 547	Дніпро	с. 101, 307, 546
Герклеополь	с. 419	Дністер	с. 100
Герміон	с. 141, 454, 547	Добруджа	с. 487, 548
Гермонасса	с. 100, 304, 547	Дорида	с. 11, 234, 459,
Гермополь	с. 419	Дрангіана	с. 367, 370, 380, 381, 405, 548, 572
Гідасп	с. 378, 379, 547, 552	Дунай	с. 101, 548
		Дура-Європос	с. 440, 548
		Е	
		Евбея	с. 10, 14, 16, 64, 94, 98, 174, 175, 181, 208, 209, 210, 222, 231, 244, 245, 290, 320, 440, 459, 536, 546, 548, 555



Евримедонт	с. 190, 214, 525, 548	Епідавр	с. 111, 141, 232, 339, 454, 548
Еврит	с. 165	Епідами	с. 98, 235, 548
Еврот	с. 116, 118, 137, 548	Епір	с. 9, 57, 110, 114, 299, 354, 401, 411, 456, 459, 548, 569, 570
Егеїда	с. 458	Еретрія	с. 94, 98, 148, 159, 172, 174, 175, 177, 245, 548
Егейське	с. 4, 9, 11, 13, 14, 16, 36, 39, 45, 49, 61, 67, 74, 75, 95, 98, 99, 111, 113, 115, 173, 190, 191, 208, 209, 210, 226, 227, 234, 270, 277, 279, 285, 286, 302, 312, 361, 364, 415, 427, 430, 435, 443, 444, 456, 458, 490, 536, 545, 548-555	Еридон	с. 167, 548
Егеста	с. 548	Есна	с. 514, 548
Егіна	с. 13, 75, 94, 101, 111-114, 135, 141, 143, 148, 174, 179, 183, 215, 236, 238, 525, 548	Етолія	с. 11, 279, 440, 454, 460, 463, 464, 548
Егіон	с. 461, 526, 548	Ефес	с. 102, 169, 247, 323, 336, 341, 355, 357, 363, 409, 411, 413, 443, 476, 514, 548, 562
Егоспотами	с. 246, 247, 270, 548	Ефіопія	с. 415, 416, 548
Едесса (Егі)	с. 279, 439, 548	Є	
Едом	с. 508, 548	Європа	с. 32, 130, 132, 171, 200, 321, 357, 383, 402, 403, 405, 413, 424, 452, 548
Едфу	с. 514	Євфрат	с. 353, 365, 368, 384, 440, 443, 544, 548
Екбатани	с. 290, 369, 372, 385, 407, 446, 548	Єгипет	с. 4, 14, 15, 18, 20-22, 29, 32, 36, 39, 42, 50, 57, 74, 82, 100, 121, 169, 173, 180, 190-192, 231, 234, 238, 250, 254, 313, 352, 353, 358, 366, 367, 374, 380, 386, 387, 393, 394, 396, 403-405, 408, 409, 413-433, 443-445, 447, 454, 466, 467, 469, 472, 481, 484, 486, 491, 494, 499, 501, 509, 513, 525, 527-529, 530, 534, 536, 537, 538, 542, 543, 545, 546, 548-552, 555, 563
Екном	с. 474	Єрусалим	с. 448, 575
Елевсин	с. 160, 197, 324, 548, 588	З	
Елея	с. 14, 142, 316, 481, 548	Закавказзя	с. 545, 550
Еліда	с. 12, 16, 57, 75, 78, 110, 111, 121, 141, 143, 242, 262, 331, 332, 333, 453, 465, 548, 552, 558, 565, 585	Занкла	с. 549
Еліманда	с. 447, 448	Західне Середземномор'я	с. 384, 392, 466, 512, 549
Елісса	с. 160	Зеравшан	с. 374, 549
Еллада	с. 16, 19, 25, 32, 33, 45, 50, 57, 59, 64, 67, 69, 98, 116, 118, 119, 136, 141, 144, 175-177, 188, 197, 200, 251, 260, 261, 270, 275, 289, 342, 343, 357, 363, 366, 389, 393, 400, 401, 403, 410, 411, 451, 460, 463, 465, 490, 548	Зігурісс	с. 34, 49, 549
Емпоріон	с. 99, 548		
Енос	с. 416		
Еоліда	с. 245		
Еордея	с. 384, 400		



I			
Іберія	с. 549	Кампанія	с. 99
Іда	с. 406	Каноба	с. 429, 549
Іліон (Троя)	с. 17, 52, 56, 549	Каппадокія	с. 169, 302, 368, 403, 405, 406, 408, 437, 445, 483- 485, 549, 552, 559, 568
Іллірія	с. 279, 283, 454, 553	Капуя	с. 99
Імброс	с. 210, 271, 549	Карамбіс	с. 301, 549
Інар	с. 364, 549	Карія	с. 363, 403, 405, 419, 467, 479, 454, 468, 474-476, 549, 567
Інах	с. 111, 549	Карменія	с. 368, 405, 549, 559, 573
Інд	с. 169, 378, 380, 384, 549	Карфаген	с. 29, 99, 180, 231, 243, 294, 296, 298, 299, 365, 550
Індійський	с. 435	Касмена	с. 99, 550
Індія	с. 4, 32, 353, 367, 375, 378, 379, 381, 384, 387, 394, 405, 430, 434, 436, 443, 446, 448, 498, 511, 528, 549, 550, 553, 563, 573	Каспійське (Гірканське)	с. 443, 444, 480, 550, 553
Іолка	с. 51, 549	Кассандрія	с. 465, 509, 550
Іонійське	с. 98, 113, 299, 549, 550	Катана	с. 210, 280, 550
Іонія	с. 11, 16, 20, 94, 245, 246, 313, 383, 415, 536, 549, 572	Като Закра	с. 38, 550
Іпе	с. 389, 394, 399, 401, 410, 411, 436, 528, 549	Кеаду	с. 189
Іран	с. 171, 381, 387, 394, 396, 435, 444, 446, 549	Келесирія	с. 415, 416
Іспанія	с. 32, 98, 99, 226, 294, 498, 535, 548, 549	Кенхрея	с. 226, 550
Ісса	с. 298, 363, 364, 527, 549	Кепи	с. 304, 550
Істамбул	с. 101	Керамік	с. 92, 94, 113, 167, 195
Істм	с. 110, 112, 141, 183, 185, 186, 234, 334	Керасунт	с. 301, 550
Істмський (Коринфський)	с. 11, 181, 226, 227, 453, 549, 585	Керкеозіріс	с. 421, 550
Істр	с. 171, 175, 278, 487, 549	Керкінітида	с. 304, 488, 550
Істрія	с. 100, 300, 549	Керкіра	с. 97, 98, 113, 115, 187, 235, 239, 242, 273, 275, 290, 475, 550
Ітака	с. 65, 67, 74, 77, 79, 549	Кефаленія	с. 273, 550
Іудея	с. 444, 448, 501, 502, 513, 538, 544	Кефіс	с. 10, 195, 550
Іфома	с. 131, 191, 465, 549	Київ	с. 307, 550
К		Кигтай	с. 394, 434, 436, 443, 550
Кавказ	с. 20, 443, 580	Кифера	с. 111
Кавлонія	с. 298, 549	Кідія	с. 363, 550
Кадмея	с. 271, 283, 549	Кізік	с. 246, 550
Каллатис	с. 100, 302, 307, 549	Кіклади	с. 13, 39, 40, 550
Калліполь	с. 439	Кілікія	с. 222, 403, 405, 408, 411, 415, 503, 550, 573, 574
Калос Лімен	с. 304, 488, 549	Кінеф	с. 465, 550
Калхедон (Халкедон)	с. 172, 549	Кіноскефали	с. 455, 519
Камарес	с. 549	Кіпр	с. 42, 56, 110, 157, 172, 191, 192, 246, 270, 358, 365, 408, 409, 411, 416, 440, 503, 550
Камарно	с. 99, 295, 549	Кірена	с. 100, 231, 550
		Кіренайка	с. 14, 100, 416, 550
		Кірра	с. 115, 550



- Кітій с. 503, 550
 Кіферон с. 10, 550
 Клазомени с. 101, 270, 315, 550
 Кнід с. 101, 270, 550
 Кносс с. 18, 34, 37-40, 42, 45, 47, 67, 550
 Колон с. 326
 Колофон с. 65, 100, 138, 550
 Колхіда с. 14, 35, 484, 486, 511, 550
 Корак с. 34
 Коринф с. 7, 11, 34, 49, 92, 95, 97-99, 102, 104, 110, 113-116, 141-143, 148, 165, 210, 215, 216, 224-227, 230, 234, 235, 238, 240, 242, 243, 255, 257, 258, 269, 270, 290, 291, 298, 306, 336, 349, 357, 412, 452, 453, 456, 460, 461, 463, 466, 468, 472, 525, 5263, 527, 529, 545, 549, 550, 570, 585
 Короней с. 270, 526, 550
 Корупедіон с. 413, 436, 528, 550
 Кос с. 245, 275, 453, 458, 463, 550
 Котіора с. 301, 550
 Кофен с. 378
 Краннон с. 403, 550
 Креніда с. 283
 Крим с. 100, 301-303, 487-490, 546, 549, 550, 552, 555, 556
 Криміє с. 298
 Крит с. 3, 5, 7-9, 14, 16, 18, 34-39, 41-49, 53, 57, 58, 61, 62, 111-113, 120, 121, 123, 133, 225, 231, 440, 462, 464, 465, 521, 524, 534, 536, 537, 549-551, 555, 568, 572
 Кронос с. 8, 13
 Кротон с. 99, 210, 298, 314, 550
 Кубань с. 490
 Куль-Оба с. 100
 Куми с. 98, 99, 294, 550
 Кунакса с. 268, 551
- Л**
 Лаврійські с. 14, 179, 205, 209, 216, 253, 551
 Лавріон с. 463, 464
 Ладе с. 172, 551
 Лакедемонія с. 116, 137, 141, 554
 Лаконіка с. 13, 14, 16, 57, 110, 111, 116, 119, 122, 123, 128, 130, 139, 222, 225, 244, 255, 4625, 470-472, 548, 551, 554
 Лаконія с. 406
 Лаконська с. 551
 Ламія с. 403, 551
 Лампсак с. 97, 187, 237, 315, 551
 Ларисса с. 439, 456, 462
 Лафікеї с. 469, 551
 Левктри с. 273, 274, 527, 551, 565
 Лемнос с. 13, 16, 74, 175, 210, 271, 536, 551
 Леонтина с. 232, 240, 295, 317, 551
 Лерна с. 34, 49, 551
 Лесбос с. 13, 14, 16, 138, 239, 244-246, 306, 499, 526, 535, 551, 552, 572
 Лехейон с. 226, 257, 551
 Лівія с. 21, 22, 169, 231, 403, 425, 427, 551
 Лідія с. 94, 169, 170, 253, 362, 363, 403, 413, 479, 528, 551, 555, 566, 572
 Ліката с. 474, 551
 Лікія с. 363, 403, 408, 467, 551
 Лісимахія с. 413, 416, 528, 551
 Локри с. 99, 210, 551
 Локрида с. 11, 456, 459, 464, 551
 Лонгане с. 475, 551
 Лондон с. 338
 Лотри с. 138
- М**
 Магнесія с. 187, 363, 438, 447, 483, 514, 529, 551
 Македонія с. 10, 21, 29, 30, 36, 57, 115, 174, 181, 191, 222, 250, 274, 276, 277-292, 359, 362, 366, 370, 377, 384-387, 393-395, 398-403, 408, 409, 411-413, 416,



	430, 432, 436, 444, 447, 415, 452-461, 463, 464, 469, 472, 473, 477, 483, 484, 525, 526, 527, 528, 545, 546, 551, 553, 554, 558, 559, 562, 565, 569, 573			435, 443, 448, 449, 529, 546, 549, 551, 552, 554, 558
Мала Азія	с. 9, 13, 14, 16, 17, 20, 21, 29, 32, 35, 50, 56, 57, 65, 67, 75, 97, 98, 102, 110, 163, 165, 168-174, 190, 192, 208, 213, 215, 241, 244, 245, 247, 268-270, 301, 303, 315, 339, 353, 355, 357, 358, 361, 363, 387, 394, 396, 403-407, 409, 411, 413, 415, 430, 432, 435, 437, 440, 441, 443-445, 447, 452, 466, 467, 479, 481, 486, 491, 501, 253, 529, 535, 536, 548-555, 560, 572		Мессана	с. 13, 240, 474, 475, 476, 549, 551
Малея	с. 38, 111, 255, 551		Мессенія	с. 13, 14, 16, 50-52, 57, 110, 111, 116, 118-124, 128, 130, 132, 191, 225, 240, 263, 274, 291, 462, 525, 548, 549, 552, 553, 554, 566
Мальти-Доріон	с. 50		Метанонт	с. 298, 552
Мантинія	с. 141, 142, 242, 274, 462, 472, 527, 551		Метон	с. 290, 552
Мараканда	с. 374, 375, 551		Мігунт	с. 187, 552
Марафон	с. 174-179, 185, 551		Мідія	с. 21, 169, 369, 370, 383, 384, 403, 405-407, 443- 446, 448, 449, 479, 484, 548, 552, 560, 568, 570
Маронеї	с. 14, 278, 416		Мікале	с. 186, 194, 363, 525, 552
Марсель	с. 97, 101		Мікени	с. 12, 17, 18, 34, 35, 50, 51, 53, 55-58, 67, 98, 111, 549, 552
Массалія	с. 99, 551		Міконос	с. 468, 552
Мегалополь	с. 29, 274, 323, 339, 370, 453, 461, 462, 477, 527, 551		Мілет	с. 14, 18, 21, 96, 98, 100- 103, 135, 170-172, 174, 225, 230, 236, 245, 300, 305, 307, 308, 335, 336, 363, 376, 491, 514, 525, 551, 552, 559, 574
Мегара Гіблейська	с. 99, 551		Мірмекій	с. 100, 304, 552
Мегари	с. 7, 11, 95, 98, 100, 102, 112-116, 141, 143, 200, 216, 225, 226, 235, 236, 240, 290, 302, 349, 454, 461, 551		Місія	с. 503
Межиріччя	с. 449		Мітилена	с. 100, 101, 230, 239, 246, 265, 403, 405, 552
Мезона	с. 283		Монголія	с. 443
Мелос	с. 36		Муніхія	с. 162, 409, 411, 454, 552, 590
Мемфіс	с. 366, 419, 429, 551		Н	
Менесфи	с. 99, 551		Наварино	с. 52, 552
Мервський	с. 444, 551		Навкратис	с. 101, 113, 408, 419, 424, 552
Месамбрія	с. 100, 302, 485, 486, 551		Навпакт	с. 239, 552
Месопотамія	с. 21, 32, 36, 313, 367, 385, 387, 394, 405, 407, 430,		Накос	с. 13, 14, 160, 174, 190, 198, 209, 210, 243, 295, 527, 552
			Неаполь	с. 99, 101, 487, 552
			Нелеїди	с. 103
			Немея	с. 270, 334, 585
			Нетій	с. 246, 552



Нікея	с. 379, 552	Пафлагонія	с. 231, 302, 403, 486, 553
Ніл	с. 4, 61, 101, 113, 316, 367, 387, 394, 403, 405, 415, 416, 420, 428, 552	Пелла	с. 280, 286, 357, 359, 384, 439, 457, 553
Німеччина	с. 107	Пелопоннес	с. 11, 12, 15, 16, 34, 49, 50, 57, 98, 103, 109-113, 115, 116, 118, 140-145, 181, 183, 200, 234, 237- 239, 268, 270, 274, 290, 291, 331, 339, 370, 410, 452, 453, 454, 458, 460, 461, 470, 472, 473, 524, 534, 545, 546, 548, 549, 552, 553
Німфей	с. 100, 300, 304, 305, 491, 552	Пенджаб	с. 378, 379, 436, 545, 553, 570
Ніневія	с. 552	Пеней	с. 10, 12, 553
Ніншур	с. 441	Пеонія	с. 283, 457, 553
Нора	с. 406, 552	Пергам	с. 4, 18, 394, 396, 424, 432, 437, 44, 447, 455, 463, 476-485, 491, 494, 497, 502, 514, 515, 553
Нубія	с. 427	Перинф	с. 290, 399, 433, 553
О		Персеполь	с. 169, 170, 369, 370, 553
Одесс	с. 100, 485, 552	Персида	с. 369, 384, 440, 443-447, 569, 570
Окс	с. 374, 552	Персія	с. 21, 102, 142, 163, 165, 168, 170-175, 180, 187- 189, 192, 241, 244, 245, 250, 263, 269, 270, 271, 283, 288, 292, 353, 357, 361, 363, 367, 369, 374, 387, 405-407, 526, 541, 546, 553, 554, 558, 565, 566, 568, 569
Оксирінх	с. 250, 552	Передня Азія	с. 495
Олімп	с. 9, 10, 160, 376, 517, 552, 576	Песинунт	с. 500
Олімпія	с. 12-14, 18, 26, 112, 115, 121, 141, 142, 149, 178, 253, 262, 333, 339, 340, 552, 585	Пестум	с. 99
Олінф	с. 265, 286, 290, 336, 376, 527, 552	Писатіда	с. 141
Ольвія	с. 100, 293, 294, 300, 307- 309, 397, 478, 486-488, 492, 539, 552	Писидія	с. 406, 479
Опіс	с. 384, 385, 552	Підна	с. 9, 283, 286, 455
Оромен	с. 141, 456, 472, 552	Піерія	с. 440
Ороп	с. 14, 291, 439, 465, 552	Піікс	с. 281
Орхомен	с. 51, 552	Пілос	с. 18, 34, 50-53, 58, 65, 75, 227, 242, 534, 542, 553
П		Пілоська	с. 240, 553
Палестина	с. 57, 365, 366, 396, 415, 430, 432, 445, 447, 448, 508, 548, 553	Пірей	с. 7, 160, 162, 179, 198, 200, 205, 208, 226, 231, 238, 243, 249, 270, 272, 409, 411, 452-454, 552, 553, 588
Памфілія	с. 363, 403, 415, 416, 479, 481, 546, 552		
Пангей	с. 22, 253, 552		
Пангейські	с. 209, 278, 283, 552		
Панорм	с. 553		
Пантикапей	с. 100, 101, 216, 293, 300, 304, 305, 306, 490, 553		
Панхеї	с. 502		
Парнас	с. 11, 553		
Паропаміс	с. 436		
Парос	с. 13, 14, 98, 178, 553		
Парсагади	с. 369, 553		
Парфія	с. 9, 394, 405, 444-448, 486, 522, 529, 553, 558		



Пітекусса	с. 98, 524, 553	Рона	с. 101, 553
Пітіунт	с. 100, 553	Росія	с. 132
Піцена	с. 298, 553	Румунія	с. 49
Платеї	с. 185, 186, 188, 193, 214, 238, 239, 251, 271, 525, 553	С	
По	с. 298, 553	Саламін	с. 14, 64, 135, 153, 157, 182, 183, 185, 187, 193, 326, 327, 369, 4093, 454, 525, 553
Понт Евксинський	с. 14, 98, 300, 485, 546	Саламінська	с. 143, 183, 553
Понт	с. 4, 100, 210, 254, 397, 400, 403, 437, 445, 478, 483, 484, 488, 548, 553, 555	Самос	с. 13, 16, 100-103, 135, 141, 209, 210, 245-247, 260, 275, 314, 505, 525, 526, 536, 554, 570
Потидея	с. 97, 102, 115, 235, 236, 238, 242, 275, 283, 355	Сангали	с. 379, 554
Приазов'я	с. 101	Санторин	с. 45
Прикубання	с. 307	Сарди	с. 138, 163, 169, 172, 241, 269, 363, 401, 445, 554, 570
Причорномор'я	с. 3, 4, 15, 21, 32, 74, 100, 101, 171, 189, 200, 210, 231, 234, 245, 254, 293, 294, 300- 303, 306-309, 393- 395, 400, 478, 481, 484-488, 490, 491, 494, 522, 542, 545, 549, 552, 553, 554, 555	Саронічна	с. 112, 226, 550, 554
Прієна	с. 508	Севастополь	с. 100
Пропонтида	с. 14, 98, 100, 208, 361, 481, 546, 550, 553	Сегеста	с. 234
Профазія	с. 372, 553	Селассія	с. 458, 472, 528
Птолемаїда	с. 418, 419, 424	Селевкія	с. 436, 438, 439, 440, 443, 445, 448, 514, 554
Р		Селіунт	с. 210, 295, 554
Рафіна	с. 34, 49, 553	Сеній	с. 181, 554
Рафія	с. 432, 438, 440, 4455, 529, 553	Середземне	с. 87, 94, 101, 316, 367, 384, 415, 416, 427, 436, 458, 550, 552, 553, 554
Регій	с. 98, 232, 240, 294, 295	Середземномор'я	с. 3, 56, 75, 213, 219, 250, 294, 394, 421, 428, 447, 449, 463, 465-468, 476, 481, 494, 505, 508, 522, 550, 553, 554
Ренея	с. 468, 553	Середня Азія	с. 353, 373, 374, 375, 378, 387, 394, 396, 549, 549, 552, 554, 556, 559, 571, 574
Рим	с. 3, 7-9, 29, 30, 32, 299, 300, 321, 394, 430, 432, 434, 447, 451, 455, 456, 463, 465, 467, 469, 473, 476, 478, 479, 482-486, 492, 522, 529, 546, 549, 553	Сеста	с. 22, 248, 260, 554
Родос	с. 13, 16, 18, 56, 98, 101, 225, 231, 275, 396, 397, 403, 409, 444, 447, 455, 466, 467, 491, 495, 497, 513, 534, 553	Сибарис	с. 99, 101, 299, 554
		Сигейон	с. 163
		Сигет	с. 160, 554
		Сидон	с. 386
		Сікіон	с. 103, 111, 112, 114-116, 141, 142, 258, 270, 460, 461, 554
		Синай	с. 415
		Сінопа	с. 100, 198, 210, 269, 294,



- 300, 301, 302, 306, 308, 397, 485, 506, 542, 554
- Сиракузи** с. 99, 102, 113, 210, 216, 231, 234, 240, 243, 253, 256, 258, 294-298, 309, 396, 473-476, 495, 497, 524, 526-528, 532, 536, 540, 554, 560, 562, 563, 571, 572
- Сирія** с. 18, 29, 42, 88, 231, 353, 358, 364, 365, 368, 369, 377, 382, 387, 394, 396, 403, 405, 408, 411, 413, 415, 416, 424, 430, 432, 436, 437, 439, 440, 443, 444, 445, 447, 449, 484, 519, 533, 545, 549, 554, 555, 558, 559, 566
- Сирос** с. 36, 555
- Сифнос** с. 14
- Сицилія** с. 3, 4, 15, 20, 21, 28, 32, 74, 95, 98, 99, 102, 113, 115, 180, 200, 210, 215, 226, 227, 234, 240-244, 251, 254, 293-296, 298, 309, 317, 339, 384, 395, 473-476, 477, 486, 541, 545, 546, 548-554
- Скерії** с. 78
- Скірос** с. 271, 554
- Скіфія** с. 22
- Смірна** с. 14, 64, 65, 554
- Согдіана** с. 373-375, 378, 380, 381, 405, 443, 551, 554, 572
- Соли** с. 240, 554
- Спарта** с. 7, 13, 14, 23, 34, 96, 106, 07, 109-112, 116-144, 160, 163, 165, 169-1714, 174, 176, 177, 180, 184, 186-189, 191, 192, 196, 200, 206, 210, 215, 233-245, 247, 248, 251, 253, 257, 259-266, 268-276, 284, 288, 290, 291, 298, 299, 310, 319, 343, 345, 397, 451-6, 459, 461, 462, 469, 470-473, 477, 524-529, 530-535, 537-540, 542, 551, 554, 567, 568
- Споради** с. 13, 554
- Стагір** с. 320, 554
- Стримон** с. 278
- Сузи** с. 169, 191, 290, 369, 370, 383-385, 399, 405, 407, 443, 554, 558
- Сузіана** с. 368, 405, 406, 554, 557-559
- Суніон** с. 454, 464
- Сфактерія** с. 240, 526, 554
- Східне Середземномор'я** с. 173, 554
- Т**
- Тавроменій** с. 512, 555
- Таїгет** с. 13, 118, 136, 137, 554
- Танагра** с. 59, 234, 519, 554
- Танаїс** с. 487, 489, 491, 554
- Тарент** с. 96, 99, 210, 263, 264, 294, 298-300, 309, 397, 554, 560
- Тарс** с. 363, 382
- Тарутине** с. 307
- Тейбюніс** с. 421
- Тегея** с. 135, 136, 140, 141, 143, 439, 554
- Тегіра** с. 273, 554
- Темпейська** с. 10, 181, 554
- Теос** с. 101
- Терми** с. 474, 516, 554
- Тигр** с. 367, 384, 406, 407, 438, 443, 554
- Тира** с. 100, 300, 486, 554
- Тиринф** с. 12, 17, 18, 50-53, 55, 57, 58, 67, 111, 554
- Тиритака** с. 304, 391, 555
- Тір** с. 365, 366, 555
- Томи** с. 100, 555
- Томір** с. 384
- Тразименське** с. 454
- Трали** с. 363, 555
- Транезунд** с. 301, 555
- Трезена** с. 141, 182, 454, 555
- Трипарадис** с. 399, 405, 555
- Трифілія** с. 141
- Троада** с. 430
- Троя** с. 17, 52, 56, 77, 342, 361
- У**
- Україна** с. 49, 487, 550



Урка	с. 514	Фракія	с. 21, 160, 171, 173, 174, 186, 198, 200, 231, 234, 241, 253, 269, 277, 279, 283, 288, 290, 357, 398, 400, 403, 408, 413, 415, 416, 430, 436, 447, 495, 545, 546, 555, 561
Урук	с. 441	Фраховія	с. 370
Утика	с. 475, 555	Фригія	с. 188, 269, 361, 363, 399, 403, 405, 406, 408, 410, 413, 437, 479, 486, 549, 550, 553, 559, 560, 567, 573
Ф		Фурія	с. 21, 197, 200, 299, 526, 555, 566
Фазеліда	с. 101	Х	
Фалери	с. 107, 160, 555, 588	Халандріан	с. 36, 555
Фанагорія	с. 100, 293, 304, 305, 555	Халкедон	с. 113, 245, 320
Фарнакія	с. 485, 555	Халкідіка	с. 94, 98, 99, 102, 148, 167, 209, 235, 241, 265, 275, 278-280, 283, 286, 320, 336, 452, 457, 459, 554
Фасис	с. 100, 300, 555	Халкідський	с. 174, 555
Фасос	с. 13, 190, 209, 245, 306, 555	Хероней	с. 32, 291, 292, 356, 507, 527, 555
Фаюм	с. 423, 519	Херсонес	с. 100, 160, 163, 171, 175, 198, 210, 275, 286, 290, 291, 293, 294, 300, 302, 303, 397, 403, 413, 478-492, 526, 548, 551, 555
Фаюмський	с. 420	Хіос	с. 13, 16, 65, 100, 101, 121, 172, 215, 218, 245, 272, 275, 306, 464, 536, 555, 560
Феодосія	с. 100, 300, 302, 304-306, 487, 555	Ч	
Фера	с. 40, 45, 253, 258, 365, 545, 555, 575	Червоне	с. 394, 420, 427, 555
Ферм	с. 460, 555	Чорне	с. 4, 87, 95, 98, 100, 113, 160, 200, 208, 210, 226, 269, 278, 288, 293, 301, 307, 415, 443, 458, 485, 486, 489, 506, 544, 545, 546, 548, 550, 555
Фермопіли	с. 172, 182, 286, 288, 403, 447, 525, 555	Я	
Фермопільський	с. 10, 181, 555, 564	Яксарт	с. 556
Фессалія	с. 9, 10, 16, 51, 56, 67, 115, 135, 163, 181, 225, 253, 255, 262, 263, 274, 279, 285, 287, 290, 357, 403, 412, 454, 455, 459, 460, 527, 535, 548, 549, 550, 553-555, 575, 579	Ялта	с. 301, 556
Фессалоніки	с. 457		
Фест	с. 34, 38		
Фіві	с. 7, 10, 18, 34, 51, 55, 174, 186, 251, 269, 271-273, 275, 276, 281, 283, 286, 288, 290, 326, 336, 342, 357, 358, 403, 418, 419, 424, 525-527, 555		
Філе	с. 514		
Філіппи	с. 281, 283		
Філокопа	с. 36, 555		
Фінікія	с. 20, 88, 231, 358, 365, 394, 403, 415, 424, 430, 432, 445, 447, 556, 576		
Фіреатіда	с. 111		
Фліунт	с. 454, 555		
Фокея	с. 14, 96, 97, 98, 101, 230, 555		
Фокіда	с. 11, 14, 234, 255, 258, 283, 286, 288, 454, 548, 553, 555		



ІМЕННИЙ ПОКАЖЧИК

А

- Абулит с. 368, 557
Австан с. 374, 557
Агамемнон с. 56, 67, 75, 77, 78, 11, 141, 557, 564, 566
Агариста с. 115, 158, 194, 234, 557
Агатархід Кнідський с. 512, 557
Агафокл с. 400, 413, 417, 452, 453, 473-477, 557
Агенор с. 405
Агесандр с. 516, 518, 557
Агесилай с. 269, 270, 470, 557
Агесиполід с. 265
Агесистрата с. 470, 471, 557
Агіади с. 121, 126
Агіатида с. 471, 557
Агіс II с. 136, 557
Агіс IV с. 109, 123, 129, 135, 266, 268, 370, 389, 582, 557, 560
Аграмес с. 379, 557
Агрефонт з Кавна с. 414, 557
Адраст с. 115
Адріан с. 506, 557
Алама с. 436
Алексівець М. с. 2
Аліат с. 115, 557
Алігній с. 422
Алкей с. 20, 557
Алкет с. 398, 406, 557
Алківіад с. 25, 132, 137, 232, 235, 242-246, 249, 263, 327, 557, 558, 566
Алкідамант с. 318, 557
Алкіной с. 78, 79, 81, 558
Алкман с. 120, 138, 558
Алкмеон с. 163, 558
Алкмеоніди с. 150, 163, 243
Амастрида с. 383, 558
Амікла с. 137, 558
Амінта с. 281, 283, 320, 356, 370, 377, 400, 558
Амфімах с. 405
Анакреонт с. 103, 162, 558
Анаксагор с. 195, 199, 236, 237, 315, 317, 558
Анаксандрит с. 141, 181, 558
Анаксарх с. 376, 558
Анаксимандр с. 313, 314, 316, 558
Анаксимен с. 314, 558
Андокід с. 232
Андрагон с. 445
Андрєєв Ю. с. 118
Андриск с. 455, 529, 558
Аноскорид с. 422
Анталкід с. 270
Антигон I Одноокій с. 386, 389, 390, 397-399, 401, 403-411, 435, 436, 452, 453, 558
Антигон II Гонат с. 397, 412, 413, 436, 451-456, 462, 528, 558
Антигон III Досон с. 453, 454, 458, 459, 461, 472, 558
Антигона с. 326
Антикл с. 377, 558
Антипатр с. 291, 359, 370, 377, 385,



	386, 397, 400-405, 417, 453, 558, 564, 565, 568		
Ангисфен	с. 506, 558	Аристіон	с. 178
Антіох I Сотер	с. 413, 431, 434, 436, 437, 444, 453, 558, 572	Аристокбул	с. 28, 352, 389, 502, 559
Антіох II Теос	с. 417, 434, 436, 438, 444, 445, 558	Аристогітон	с. 162, 163, 166, 177, 370, 376, 559
Антіох III Великий	с. 430, 432, 434, 436-438, 445-447, 467, 558	Аристокрит	с. 247, 559
Антіох IV Епіфан	с. 432, 438, 446-448, 558	Аристоксен	с. 343, 559
Антіох V Евпатор	с. 446	Аристомед	с. 126, 365, 559
Антіох VI Епіфан	с. 446	Аристон	с. 136, 141, 384, 397, 402, 559
Антіох VII Сидет	с. 446, 448, 449, 529	Аристонік	с. 479, 482, 483, 485, 492, 529
Антіох VIII	с. 431	Аристотель	с. 19, 26, 27, 35, 87, 106, 109, 112, 114, 121, 123, 124, 127, 128, 134, 135, 137, 141, 142, 144, 153, 158, 159, 162, 165, 167, 192, 201, 212, 215, 218, 232, 250, 254, 259, 260, 265, 276, 288, 320, 321, 329, 343, 350, 352, 355, 356, 371, 376, 378, 495, 499, 503, 504, 559, 563, 565, 569, 573
Антіох IX	с. 431, 446	Аристотим	с. 465, 559
Антіох X	с. 431, 446	Аристофан Візантійський	
Антіох XI Філадельф	с. 446	Аристофан	с. 25, 213, 228, 229, 232, 241, 250, 257, 328, 329, 559, 567, 589
Антіох XII Діоніс	с. 446	Аріадна	с. 559
Антіох Геракс	с. 436, 445, 558	Аріарф	с. 368, 559
Антіохіда	с. 479	Аріобарзан	с. 368, 369, 559
Антоній	с. 28, 431	Аркама	с. 383
Апеллес з Колофона	с. 519, 558	Аркесілай	с. 100, 503
Апіс	с. 501	Ардт В.	с. 391
Аполлодор Дамаський	с. 559	Арріан Флавій	с. 28, 352, 366, 368, 369, 389, 559
Аполлодор	с. 124, 342, 465, 513, 559	Арсіноя I	с. 400, 417, 519, 560
Аполлон	с. 24, 115, 123, 174, 175, 184, 189, 228, 253, 283- 285, 334, 337, 343, 346, 348, 357, 373, 452, 467- 469, 491, 500, 514, 517, 519, 576-580, 585, 587- 590	Арсіноя II	с. 417, 420, 421, 436, 560
Аполлоній Родоський	с. 495, 511, 518, 559	Арсіноя III	с. 417, 431
Аполлоній	с. 422, 498, 559	Арсит	с. 361, 362, 560
Апсіан	с. 414, 434, 559	Артабаз	с. 185, 188, 189, 365, 368, 369, 375, 383, 402, 559, 560
Арат з Сол	с. 510, 559	Артазостра	с. 174, 560
Арат	с. 453, 454, 460, 461, 472, 528, 559	Артаксеркс I	с. 26, 187, 191, 560
Аргеади	с. 280, 409, 559	Артаксеркс II	с. 241, 268, 270, 560
Арес (або Арей)	с. 453, 559, 578	Артаксеркс III Ох	с. 358, 560
Арзам	с. 362	Артаферн	с. 174, 241, 560
Арзея	с. 377	Артеміда	с. 514, 560, 562, 576
Аримаз	с. 374, 559		
Аристагор	с. 135, 171, 172, 559		
Аристадр	с. 367, 375, 559		
Аристарх Самоський	с. 495, 498, 559		
Аристид	с. 167, 168, 175, 178, 179, 186, 189, 190, 208, 559, 567		



- | | |
|---------------------|------------------------------------------------------------------------------------------------------------|
| Аргопіда | с. 383, 560 |
| Археанактиди | с. 525, 560 |
| Архедіка | с. 159 |
| Архелай | с. 280-282, 526, 560 |
| Архідам | с. 191, 238, 299, 560 |
| Архідамія | с. 470, 471, 560 |
| Архій | с. 99, 272, 497, 560 |
| Архілох | с. 20, 560 |
| Архімед | с. 495, 467, 498, 520, 560 |
| Архіт | с. 299, 560 |
| Архон | с. 405 |
| Аршак | с. 445, 560 |
| Асклепід з Пруси | с. 500, 560 |
| Асклепід | с. 510, 560 |
| Асклепідор | с. 377, 560 |
| Аспасія | с. 199, 236, 237, 239, 246,
560 |
| Атропат | с. 367, 368, 383, 560 |
| Аттал I Сотер | с. 479, 480 |
| Аттал II Філадельф | с. 479, 481 |
| Аттал III Філометор | с. 479 |
| Аттал | с. 292, 354, 357, 406, 479 |
| Атгис | с. 500 |
| Афіна | с. 94, 123, 182, 189, 197,
235, 237, 331, 337,
338, 340, 341, 457,
534, 539, 577-581, 585,
587 |
| Афінагор | с. 560 |
| Афіней | с. 231, 560 |
| Афініс | с. 560 |
| Афінодор | с. 381, 518, 560, 561 |
| Афродита | с. 468, 500, 501, 516, 519,
576, 577-580 |
| Ахай | с. 445 |
| Ахілл (Ахіллес) | с. 356, 361, 560 |
| Ахіней | с. 213, 215 |
| Б | |
| Баженов Л. | с. 2 |
| Байрон Дж. | с. 8 |
| Бакхіади | с. 99, 114 |
| Балтруш Е. | с. 120 |
| Бардіна | с. 383, 561 |
| Барзаєнт | с. 367, 370, 561 |
| Барсіна | с. 285, 365, 383, 399, 402,
561 |
| Батіс | с. 366, 561 |
| Белох Ю. | с. 95, 215 |
| Бенгстон Г. | с. 392 |
| Берве Г. | с. 117 |
| Беребіста | с. 488, 561 |
| Береніка I | с. 417, 419, 445, 510 |
| Береніка II | с. 417, 431 |
| Береніка III | с. 431 |
| Берос | с. 513, 561 |
| Бесс | с. 367, 368, 370, 373, 561 |
| Бледжен К. | с. 52, 56 |
| Боа | с. 479 |
| Брасид | с. 241, 247, 261, 561 |
| Бренн | с. 452, 561 |
| Бупал | с. 368, 561 |
| Буркхардт Я. | с. 116 |
| В | |
| Васильєвський В. | с. 392 |
| Веллей Патеркул | с. 32, 561 |
| Вентріс М. | с. 46, 53 |
| Віко Дж. | с. 65 |
| Віламовіц | с. 200 |
| Вінкельман | с. 13 |
| Віппер Р. | с. 156 |
| Вірхов | с. 17 |
| Вольф Ф. | с. 65 |
| Г | |
| Ганнібал | с. 447, 454, 463 |
| Гармодій | с. 161-163, 166, 177, 370,
376, 561 |
| Гарпал | с. 382-384, 403, 562, 570 |
| Гегель Г.Ф. | с. 8 |
| Гегесистрат | с. 159 |
| Гекатей з Мілета | с. 21, 22, 316, 561 |
| Гелланік з Мігилени | с. 21, 121, 561 |
| Гелон | с. 295, 476, 561 |
| Георгієв В. | с. 46 |
| Геракл | с. 35, 112, 281, 285, 348,
376, 386, 419, 469, 518,
561, 577 |
| Гераклід | с. 121 |
| Геракліт з Ефеса | с. 314, 315, 561 |
| Герилл | с. 505, 561 |
| Гермес | с. 500, 532, 577, 580 |
| Герміпп | с. 231, 237, 561 |
| Гермоген | с. 514, 561 |
| Гермократ | с. 256, 296, 561 |
| Гермолай | с. 377, 561 |
| Геродот | с. 12, 21-23, 27, 33, 35, 49, |



- 65, 87, 104, 109, 112, 120, 121, 124, 135, 140, 141, 144, 165, 167, 171, 176, 186, 188, 192, 195, 214, 277, 279, 293, 302, 307, 329, 334, 346, 422, 561
- Герон с. 497, 499, 561
 Геронд с. 510, 561
 Герострат с. 355, 514, 562
 Герофіл с. 499, 562
 Гесіод с. 20, 87, 89-91, 108, 161, 346, 562, 570
 Гефестіон с. 365, 371, 373, 376, 378, 384, 385, 398, 399, 401, 562, 563
 Гігесій с. 506, 562
 Гієрон II с. 395, 452, 473, 475-477, 479, 511, 528, 562
 Гієронім с. 476, 562
 Гієрбол с. 225, 242, 329, 562
 Гієрид с. 277, 289, 403, 562
 Гіпонік с. 195
 Гіпарх Нікейський с. 498, 499, 562
 Гіпарх с. 159, 162, 163, 165, 562, 574
 Гіпсій с. 142, 159, 162, 163, 165, 175, 558, 562, 564, 573
 Гіпподам з Мілета с. 199, 238, 336, 513, 562
 Гіппократ с. 158, 129, 315, 316, 562
 Гіро II с. 95
 Главк з о.Хіоса с. 91, 562
 Главкій с. 401, 562
 Глікерія с. 382, 383, 562
 Глотц с. 154
 Гомер с. 35, 52, 56, 57, 64, 67, 75, 77, 78, 80, 83, 85, 121, 161, 500, 512, 562, 563, 569
 Горгій с. 317
 Горго с. 140, 172, 562
 Грозний Б. с. 46
 Грот Дж. с. 66, 200
- Д**
 д'Обіньак с. 65
 Дамон с. 243, 562
 Дарій I Гістасп с. 22, 168, 169, 170-172, 174, 175, 180, 192, 560, 562, 567, 582
 Дарій II с. 241, 244, 246, 268, 560, 562, 565
 Дарій III Кодоман с. 358, 359, 361, 364-370, 383, 559, 561, 562, 568-572, 574
 Датис с. 168, 174, 175, 562
 Делій с. 357, 562
 Демарат с. 136, 165, 362, 562
 Деметрій з Алопеки с. 341, 562
 Деметрій Поліоркет с. 389, 397-400, 407, 558, 562, 572
 Деметрій Фалерський с. 382, 563
 Демокріт з Абдерри с. 316, 317, 563
 Демосфен с. 12, 215, 225, 227, 250, 277, 286, 288-292, 329, 334, 352, 356-358, 389, 403, 563
 Демосфен с. 151, 240, 243, 277, 311, 563
 Дерпфельд В. с. 8, 17
 Димарат с. 370
 Дікеарх с. 321, 563
 Дікіне Г. с. 117
 Дімн с. 372, 373, 563
 Дінарх с. 277, 563
 Дінократ с. 367, 563
 Діоген с. 302, 357, 562, 563
 Діодор Сицилійський с. 30, 109, 124, 141, 142, 167, 193, 232, 2502, 262, 274, 277, 353, 370, 374, 380, 389, 401, 402, 406-408, 563
 Діокл с. 296, 563
 Діон с. 298
 Діонісій Фракійський с. 303, 563
 Діонісій с. 253, 258, 294, 296-299, 309, 321, 322, 535, 544, 563
 Діопіф с. 237, 563
 Драконт с. 144, 145, 149, 151, 152, 166, 563
 Дриптида с. 383, 401, 563
 Дройзен Й. с. 391
 Дукетій с. 295, 563
- Е**
 Евангел с. 216, 221, 563
 Еванс А. с. 18, 39, 62
 Евбул с. 286, 28, 289, 563



- | | | | |
|----------------------|---------------------------------------------------------------------------------|--------------------|------------------------------------------------------------------------------------------------------------------------------------------------------------------------------------------------|
| Евгемер | с. 563 | Євтихід із Сикіона | с. 516 |
| Евклід | с. 563 | Ж | |
| Евмей | с. 71, 83, 563 | Жебельов С. | с. 392 |
| Евмел | с. 307, 563 | З | |
| Евмен | с. 383, 386, 389, 397-399,
402-408, 563 | Зевс | с. 92, 94, 111, 114, 115, 124,
135, 172, 186, 195, 229,
236, 253, 304, 331-334,
337-340, 357, 367, 376,
419, 483, 500, 501, 503,
507, 514, 517, 518, 576-
581, 585, 588, 589 |
| Евном | с. 122, 563 | Зельїн К. | с. 392, 393 |
| Евподід | с. 563 | Зенодот Ефеський | с. 512, 564 |
| Еврибіад | с. 135, 181, 184, 563 | Зенон | с. 19, 414, 422, 423, 503,
505, 564, 572 |
| Евридїка | с. 285, 387, 563 | Зоїл | с. 65, 564 |
| Еврилох | с. 377, 563 | Зопіріон | с. 308, 487, 564 |
| Евримах | с. 68, 564 | І | |
| Евріпід | с. 25, 87, 193, 281, 324, 326,
327, 329, 564, 589 | Івік | с. 103, 564 |
| Еврипонтиди | с. 121, 122, 126 | Ігісіпіла | с. 190, 564 |
| Еврисфен | с. 116, 121 | Іданфірс | с. 171, 564 |
| Евтерна | с. 22, 578 | Ієронім з Кардії | с. 389, 406, 512, 564 |
| Егесистрат | с. 163, 564 | Іктин | с. 338, 564 |
| Егісфор | с. 56, 564 | Іов | с. 508, 511 |
| Едїп | с. 326, 564 | Іолл | с. 386, 401, 564 |
| Езон | с. 87, 91, 564 | Ісагор | с. 163, 564 |
| Еймар А. | с. 392 | Ісаєвич Я.Д. | с. 2 |
| Екзекестид | с. 153, 564 | Ісіда | с. 500, 501 |
| Еледжїн | с. 338 | Ісократ | с. 27, 28, 109, 124, 250, 253,
277, 287, 288, 311, 334,
564 |
| Ельпїніка | с. 190, 564 | Іуда Маккавей | с. 448 |
| Емїлій Павел | с. 29, 282, 455, 564 | Іфікрат | с. 270, 275, 276, 565 |
| Емпедокл | с. 316, 564 | Іфіт | с. 121, 565 |
| Енгельс Ф. | с. 8, 80, 154, 165, 363 | К | |
| Енопід | с. 315, 564 | Калїкл | с. 318, 565 |
| Енамінонд | с. 250, 272-276, 281, 462,
564 | Каллій | с. 167, 190-192, 564, 565 |
| Епікур | с. 314, 504, 509, 564, 568 | Каллікрат | с. 338, 565 |
| Епімен | с. 377, 564 | Каллімах | с. 175, 176, 495, 499, 500,
510, 511, 565 |
| Епітадей | с. 123, 266, 268, 526, 564 | Каллімах | с. 419, 565 |
| Ерасистрат | с. 499, 564 | Калліона | с. 22, 579 |
| Ерато | с. 22 | Каллісфен | с. 352, 376-378, 512, 565 |
| Ератосфен Кїренський | с. 27, 124, 495, 497, 498,
564 | Камасарїя | с. 491, 565 |
| Есфір | с. 511 | Камбіз | с. 22, 169, 565 |
| Есхіл | с. 25, 87, 167, 176, 184, 192,
193, 195, 322, 324-327,
329, 564, 565, 589 | | |
| Есхін | с. 277, 286, 288, 290, 564 | | |
| Ефіальт | с. 181, 191, 192, 195, 205,
325, 525, 564 | | |
| Ефор | с. 28, 116, 121, 136, 277 | | |
| Є | | | |
| Євсевій | с. 149 | | |



Карзід	с. 377		
Карнеад	с. 503, 565		
Карштедт У.	с. 130		
Кассандр	с. 397, 400, 403, 405, 406, 408-411, 417, 456, 565		
Катан	с. 374		
Катулл	с. 510		
Каутил'я	с. 434, 565		
Квінт Курцій Руф	с. 32, 353, 380, 565		
Кебалін	с. 372, 565		
Керст Ю.	с. 392		
Кібелла	с. 500		
Кілон	с. 144, 145, 149-151, 158, 166, 189, 235, 525, 565		
Кімон	с. 167, 175, 178, 190, 191, 193, 194, 214, 564-566		
Кінадон	с. 264, 265, 268, 271, 526		
Кінегір	с. 176, 565		
Кінік	с. 503		
Кінсел	с. 102, 104, 108, 565		
Кір Молодший	с. 26, 246, 247, 268, 269, 526, 565		
Кір	с. 22, 169, 366, 565		
Клавдій Птоломей	с. 498		
Клеандр	с. 373, 462, 565		
Клеандрит	с. 234, 565		
Клеант	с. 503, 565		
Клеарх	с. 268, 302, 303, 565, 571		
Клемон	с. 509		
Клеобул	с. 346, 565		
Клеомброт	с. 273, 274, 565		
Клеомен I	с. 135, 136, 142, 163, 165, 171, 172, 181, 562		
Клеомен III	с. 109, 389, 451, 454, 461, 462, 471-473, 477, 557, 566, 569		
Клеон	с. 236, 239, 240, 241, 311, 329, 565		
Клеондрит	с. 135, 566		
Клеонім	с. 299, 566		
Клеопатра II	с. 415, 431, 446		
Клеопатра III	с. 415, 431		
Клеопатра VI	с. 431		
Клеопатра VII	с. 417, 431, 432, 566		
Клеопатра	с. 354, 359, 401, 431, 446, 566		
Клімій	с. 242, 566		
Кліо	с. 22, 578		
Клісфен	с. 103, 108, 115, 144, 145, 158, 163-166, 194, 242, 525, 557, 558, 566		
Кліт	с. 362, 373, 375, 405, 566		
Клітарх	с. 28, 352, 370, 512, 566		
Клітемнестрій	с. 56, 566		
Кобер А.	с. 46		
Ковальов С.	с. 392		
Кодр	с. 146, 153		
Колумб Х.	с. 498		
Конон	с. 270, 275, 566		
Кореба	с. 331		
Корнелій Непот	с. 389		
Корнелій Сулла	с. 478, 492		
Коссутій	с. 514, 566		
Котис I	с. 278, 279, 566		
Кравг	с. 462		
Крастесикля	с. 472, 566		
Кратер	с. 371, 380, 383, 385, 402, 403-405, 507, 558, 566		
Кратес з Фів	с. 566		
Кратет	с. 457, 503, 566		
Кратинос	с. 237, 566		
Крез	с. 141		
Кресфонт	с. 116		
Критій	с. 248, 249, 318, 319, 566		
Криголай	с. 456, 465, 566		
Ксантипп	с. 167, 175, 186, 194, 195, 566		
Ксантиппа	с. 504, 566		
Ксенократ	с. 138, 566		
Ксенофонт	с. 25, 26, 109, 121, 124, 125, 128, 134, 135, 211, 213, 216, 221, 231, 232, 250, 258, 264, 265, 268-270, 293, 329, 503, 566		
Ксеркс I	с. 11, 30, 151, 162, 168, 173, 180-183, 185, 187, 191, 192, 280, 295, 326, 369, 370, 374, 525, 560, 565		
Ктесій	с. 171, 566		
Курціус	с. 200		
Куторга М.	с. 66		
Л			
Лаг	с. 400, 566		
Лаерт	с. 83, 566		
Ламаль	с. 69		
Ламах	с. 210, 243, 244, 301, 566		
Лампон	с. 197, 533, 566		



- Ланіка с. 362, 375
Ланнаса с. 453
Лаодіка с. 436, 445, 446, 455
Лаомедон с. 403, 405, 566
Ласос с. 162, 566
Лахарес с. 411, 566
Лахет с. 240, 566
Лахман с. 65
Левкіпп с. 505
Левкон I с. 526, 566
Левкон с. 305
Леобіт с. 121
Леонід с. 172, 181, 184, 355, 403, 470, 471, 510, 567
Леоннат с. 384, 397, 402, 403, 405, 567
Леосфен с. 403, 567
Леотихід с. 135, 186, 567
Лептін с. 424
Лжефіліпп с. 456
Лібон с. 334
Лівій Тит с. 414, 478, 567
Лігдамід с. 159
Лікорт с. 462, 567
Лікофрон с. 509, 567
Лікурґ с. 32, 109, 110, 120-125, 129, 190, 132-134, 139, 143, 158, 264, 266, 289, 291, 470, 472, 563, 567, 570, 574
Лісандр с. 135, 136, 232, 246-249, 260-263, 269, 376, 470, 559, 567
Лісимах с. 175, 189, 307, 384, 397, 400-403, 408-413, 417, 528, 557, 569
Лісипп с. 363, 518, 567
Лісій с. 27, 213, 216, 225, 232, 250, 252-254, 334, 567
Ліхас с. 141
Лукрецій Кар с. 505
Луцій Муммій с. 456, 463
- М**
Мавак с. 367, 567
Мавсол с. 514, 567
Мазей с. 366, 368, 369, 567
Майер Е. с. 95, 130
Макробій с. 451, 472, 567
Мандрокл с. 171, 567
Манефон с. 501, 513, 567
Мануцій А. с. 23
Мардоній с. 174, 184, 185, 188, 280, 560, 567
Маринатос С. с. 45,
Марк Аврелій с. 505, 567
Маркс К. с. 74
Маттафія с. 448, 567
Маханід с. 462, 567
Мегабаз с. 171, 188, 567
Мегакл Алкмеонід с. 150, 158, 159, 195, 565
Медея с. 511, 519
Медок I с. 278
Меланнін с. 115
Мелангій с. 71, 83, 84, 567
Мелеагр с. 397, 402, 417, 567
Мелітон с. 422
Мельпомена с. 22, 578
Мемнон с. 359, 362, 363, 365, 567
Менандр с. 403, 509, 510, 566, 568
Менелай с. 417
Менід с. 373, 568
Ментор с. 365, 568
Меронід с. 349, 568
Метон с. 237, 315, 568
Метрон с. 372, 568
Микола Дамаський с. 512, 568
Мирон с. 340, 568
Мисил с. 215, 568
Мідій с. 385, 568
Мідос с. 363
Мільгіад с. 160, 174-179, 190, 192, 565, 568
Мінос с. 9, 18, 35, 39, 61, 568
Мірравст с. 368, 568
Мітра с. 500
Мітридат I Понгійський с. 446, 484, 568
Мітридат II с. 436
Мітридат III с. 484
Мітридат IV с. 484
Мітридат V Евергет с. 484, 568
Мітридат VI Євпатор с. 469, 478, 485-487, 488, 490-492, 529, 563, 568
Мітридат с. 362, 568, 571
Міфрин с. 369, 568
Мічелл Х с. 117
Міщенко Ф. с. 392



Мнесикл	с. 337	Олор	с. 175, 190, 564
Монтфакон	с. 13	Олье Ф.	с. 120
Мюллер К.	с. 116	Онесикрит	с. 352, 384, 507, 569
Н		Ономарх	с. 284, 569
Набарзам	с. 365, 370, 568	Орест	с. 141
Набіс	с. 462, 473, 477, 529, 568	Орксин	с. 368, 569
Навзикая	с. 81	Ормузд	с. 500
Навуходоносор	с. 386	Орфагор	с. 115, 569
Неарх	с. 380, 383-385, 402, 407, 568	Орфей	с. 502
Неокл	с. 178, 505, 568	Осиріс	с. 501
Неоптолем	с. 404, 568	Ох	с. 383
Нестор	с. 35, 52, 75	П	
Нехо	с. 420, 427, 568	Павсаній	с. 3, 32, 35, 109, 116, 119, 120, 141, 176, 177, 184-189, 192, 248, 250, 260, 261, 338, 341, 342, 354, 389, 400, 401, 569
Никанор	с. 405, 407, 568	Павсій з Сикіона	с. 342, 569
Никомандр з Колофона	с. 510, 568	Панецій	с. 504, 569
Ніка	с. 516, 517	Пантей	с. 472, 569
Ніканор	с. 372	Парал	с. 195, 239
Нікефорія	с. 439	Парисатида	с. 268, 401, 569
Нікій	с. 216, 232, 239, 242-244, 349, 565, 568	Парменід	с. 316
Нікомах	с. 320, 372, 569	Парменікс	с. 514
Нікополь	с. 439	Парменіон	с. 292, 355, 361, 362, 364, 366, 368, 372, 373, 568, 569, 574
Ніна	с. 512	Пасифайя	с. 569
Ніч К.	с. 66	Пасіон	с. 228, 230
О		Певкест	с. 405-407, 569
Одіссей	с. 77-79, 81, 563, 566, 567, 569, 574	Певкіт	с. 384, 570
Окоптобат	с. 368, 569	Пелопід	с. 271-274, 276, 570
Оксафр	с. 365, 383, 569	Пердикка II	с. 525, 570
Оксіарт	с. 285, 374, 405, 569	Пердикка III	с. 281, 570
Олександр I	с. 184, 191, 280, 525, 569	Пердикка	с. 241, 280, 378, 383, 384, 386, 397-402, 404-406, 557, 569, 570
Олександр II	с. 285, 569	Перикл	с. 21, 22, 25, 135, 167, 168, 175, 190, 191, 193-201, 208-212, 216, 220, 224, 231, 232, 234-239, 243, 246, 249, 300, 311, 315, 317, 323, 335, 340, 525, 526, 557, 562, 563, 570
Олександр Ег	с. 38, 401, 408	Перисад I	с. 490, 570
Олександр Македонський	с. 4, 9, 28, 30, 32, 215, 269, 283, 285, 291, 308, 320, 352-391, 394, 397-404, 406, 409, 411, 413, 417, 419, 435, 436, 440, 449, 456, 457, 464, 482, 487, 493, 507, 511-515, 518, 519, 527, 528, 530, 534, 538, 539, 541, 546, 552, 557-574, 583	Перисад II	с. 490, 570
Олександр	с. 285, 299, 445, 569	Перисад V	с. 491, 570
Олімпіада	с. 354, 359, 362, 387, 401, 453, 569	Перисад	с. 307, 570



Періандр	с. 102, 103, 108, 113-115, 227, 346, 570	Полікрат	с. 102, 103, 108, 135, 141, 160, 163, 314, 525, 570
Перс		Полікрита	с. 190
Персей	с. 29, 451, 453, 455, 458, 459, 465, 467, 570	Полімнест	с. 138
Песей	с. 384	Полігімнія	с. 22, 578
Петелій	с. 7	Полісперхонт	с. 397, 398, 399, 406, 570
Пікуле М.	с. 426	Полістрат	с. 371, 570
Піндар	с. 261, 333, 258, 570	Помпей Трог	с. 32, 353, 389, 570
Пірр	с. 299, 411, 413, 453, 475, 570	Помпей	с. 492
Піррон	с. 507	Поппер К.	с. 117
Піснстрат	с. 65, 144, 145, 158-163, 166, 199, 322, 525, 562, 570	Пор	с. 379, 570
Піссуфн	с. 241, 570	Посейдон	с. 95, 99, 469, 515, 518
Піфагор	с. 314, 343, 350, 570	Посидіпп	с. 510
Піфійоніка	с. 382, 570	Посидоній	с. 30, 504, 512, 570
Піфон	с. 380, 384, 386, 397, 403, 405-407, 570	Пракситель	с. 517, 570
Платон	с. 12, 26, 109, 119, 124, 130, 137, 229, 250, 256, 259, 276, 283, 298, 318-320, 329, 350, 355, 357, 503, 562, 565, 566, 570	Пріам	с. 56, 570
Плестонакс	с. 234, 570	Прокл	с. 116, 121, 570
Плістарх	с. 184	Прометей	с. 507
Плістоанакта	с. 135	Протагор	с. 195, 317, 570
Плутарх	с. 30, 32, 35, 87, 103, 104, 109, 119, 121-125, 129, 130, 134-136, 141, 144, 154, 167, 178, 186, 193, 195, 198, 200, 213, 221, 224, 232, 238, 242, 247, 248, 250, 260, 266, 268, 270, 271, 277, 352, 381, 389, 407, 411, 451, 470, 471, 478, 570	Протоген	с. 478, 487, 492
Полемон	с. 503, 570	Прусій	с. 453
Полібій	с. 6, 29, 30, 109, 124, 129, 262, 382, 414, 416, 4343, 451, 458, 461, 462, 465, 473, 478, 512	Псамметих	с. 115, 570
Полігнот з о.Фасос	с. 178, 341, 342, 570	Псаммон	с. 367, 571
Полідект	с. 122, 570	Псевдо-Ксенофонт	с. 167, 212, 571
Полідор	с. 119, 123, 518	Пті П.	с. 392
Полісн	с. 465	Птолемей I Філадельф Сотер	с. 28, 352, 377, 383, 389, 566, 571
Поліклет з Аргоса	с. 340, 570	Птолемей I	с. 416, 417, 419, 430, 453, 495, 512, 560
Поліклет	с. 339, 570	Птолемей II Філадельф	с. 414, 417-422, 425, 426, 430, 436, 444, 453, 491, 495, 499, 511, 515, 519, 560, 571, 583
		Птолемей III Евергет	с. 416, 419, 425, 430, 472, 571
		Птолемей IV Філопатр	с. 417, 419, 430, 431, 445, 472, 571
		Птолемей V Епіфан	с. 431
		Птолемей VI Філометор	с. 420, 431, 432, 446, 570
		Птолемей VII	с. 414, 431
		Птолемей VIII Евергет	с. 431
		Птолемей IX	с. 431
		Птолемей X	с. 431
		Птолемей XI Сотер	с. 431
		Птолемей XII Авлетс	с. 431
		Птолемей XIII	с. 431
		Птолемей XIV	с. 431
		Птолемей XV	с. 431



- Птолемей Керавн с. 413, 417, 436, 452, 571
 Птолемей Лаг с. 409-411, 413, 415, 416, 475, 501, 559
 Птолемей с. 413, 445
 Птоломеїда с. 453
 Публій Корнелій Сципіон Африканський с. 29, 463
- Р**
 Ранович А. с. 392
 Рейценштейн Р. с. 389
 Ризак с. 362, 571
 Ройк с. 92, 571
 Роксана с. 285, 365, 374, 375, 383, 387, 401, 402, 405, 408, 571
 Ростовцев М. с. 392
 Руф с. 511
- С**
 Савмак с. 491, 492, 529, 571
 Сакад с. 138
 Саприс с. 501
 Сатибарзан с. 367, 571
 Сатир с. 302, 303, 305, 571
 Сафагасен с. 446, 571
 Севта с. 278, 571
 Селевк I Нікатор с. 383, 386, 397, 400, 401, 403, 405-413, 434-437, 439, 442, 444, 453, 479, 499, 528, 573
 Селевк II Каллиник с. 436, 444
 Селевк II Сотер с. 436, 558
 Селевк IV Філопатор с. 446
 Селевк V с. 446
 Селевк VI Нікатор с. 446
 Семіраміда с. 512
 Сергєєв В. с. 392
 Сизигамбія с. 365, 571
 Симонід с. 162, 182, 571
 Сисимітра с. 374, 571
 Ситалак с. 241, 278, 571
 Ситалк с. 373
 Скілур с. 307, 487, 571
 Скопас с. 460, 516, 517, 571
 Соколов Ф. с. 66, 392
 Сократ с. 11, 12, 26, 199, 202, 222, 235, 236, 248, 275, 76, 317-319, 329, 504, 506, 566, 571, 574
- Солон с. 7, 20, 21, 27, 87, 121, 144, 153-159, 162, 165, 166, 207, 347, 472, 525, 535, 540, 543, 564, 571, 583
 Сополіда с. 377
 Сос с. 466
 Сосикрат с. 256, 474, 571
 Сострат з Гніда с. 377, 515, 571
 Софокл с. 25, 87, 193, 199, 324-327, 564, 571
 Софроніск с. 318, 571
 Спарток I с. 305, 571
 Спарток II с. 490, 572
 Спарток III с. 490, 491, 572
 Спифридат с. 362, 572
 Спітамен с. 374, 383, 527, 557, 565, 572
 Стасандр Кіпрський с. 405, 572
 Стасандр с. 405, 572
 Статира с. 285, 365, 366, 383, 401, 572
 Стесялай с. 176, 572
 Стехіор с. 138
 Стимнон Мегарський с. 507, 572
 Страбон с. 30, 35, 98, 109, 116, 119, 121, 124, 129, 132, 213, 263, 353, 415, 434, 434, 439, 443, 466-469, 572
 Стратон с. 215, 572
 Стратоніка с. 411, 436, 437, 453, 479, 499, 503, 572
 Сфадрій с. 272, 572
 Сфер с. 572
 Сфер з Борисфена с. 470, 471, 572
- Т**
 Тавриск с. 518
 Таїс с. 370, 572
 Таксил с. 378, 379, 572
 Талія с. 22, 578
 Тарн В. с. 391, 392
 Тах с. 358, 572
 Темен с. 112
 Терес с. 278, 572
 Терпандр с. 138, 572
 Терпсихора с. 22, 23, 334, 578
 Терсит с. 77, 78, 572
 Тесеї с. 32, 35, 39, 87, 144-146, 572, 588



- Тигран II с. 449, 486, 572
Тимей с. 28, 512, 572, 587
Тимесилай с. 210, 301, 308, 572
Тимолеонт с. 298, 527, 572
Тимонасса с. 159
Тимофей с. 275, 501, 572
Тимофій с. 303, 422, 572
Тиртей с. 109, 119, 120, 123, 572
Тиссаферн с. 269, 572
Тіхе с. 501, 516
Тлеполем с. 405, 573
Товіт с. 511
Тойнбі А. с. 392
Тутмос III с. 35
- У**
Уранія с. 22, 579
- Ф**
Фалес з Мілета с. 313, 510, 573
Фарнабаз с. 246, 260, 269, 573
Фарнак I с. 485, 489, 490, 573
Феаген с. 103, 108, 114, 150, 573
Фебід с. 271, 573
Фемістокл с. 135, 167, 168, 178, 184, 186-189, 192, 200, 568, 573
Феогнід с. 114, 573
Феодор з Кірени с. 502, 573
Феодор із Самоса с. 92, 573
Феодосій I с. 11, 573
Феокрит Сиракузький с. 377, 419, 511, 573
Феопомп с. 28, 119, 123, 277, 280, 573
Феофраст с. 215, 321, 499, 503, 573
Ферамен с. 245, 573
Ферон с. 295, 573
Фессал с. 159, 163, 573
Фіброн с. 262, 573
Фідій с. 178, 195, 197, 199, 237, 334, 338, 340, 341, 573
Фідон с. 94, 11, 112, 573
Філарх Афінський с. 512, 573
Філа I с. 436, 453
Філа II с. 436, 453
Філетер Пергамський с. 436, 479, 573
Філіна с. 402, 573
Філіпп II с. 28, 274, 277-292, 320, 353-356, 359, 363, 364, 366, 372, 386, 389, 397-399, 402, 409, 410, 446, 459, 507, 558, 563, 569, 573
Філіпп III Арридей с. 285, 380, 387, 401, 402, 405, 409, 461, 528, 563, 573
Філіпп V с. 451, 453-458, 462, 477, 516, 573
Філіппід с. 177, 272, 573
Філократ с. 286, 290, 573
Філоксен с. 405, 573
Філомел с. 258, 284, 573
Філон с. 502, 573
Філопимен с. 461, 462, 477, 567, 574
Філот с. 372, 373, 377, 403, 527, 574
Філотій с. 71, 574
Фімонд с. 364, 574
Фінарета с. 318, 574
Фінлі М. с. 117
Фламінін Тит Квінцій с. 451, 455, 462, 574
Фокіон с. 277, 288, 389, 403, 507, 574
Форміон с. 227, 574
Фотій с. 389
Фрасибул с. 102, 103, 115, 249, 574
Фратаферн с. 367, 368, 405, 574
Фриніх с. 172, 574
Фринон с. 149, 574
Фукідід, син Мелетія с. 194, 574
Фукідід, син Олора с. 5, 23-26, 28, 30, 33, 35, 393, 87, 104, 109, 113, 120, 121, 135, 141, 142, 144, 167, 186-188, 192, 211, 213, 231, 232, 235, 238, 240, 241, 243, 262, 264, 277, 279, 280, 329, 574
- Х**
Харелай с. 122, 574
Харес с. 352, 574
Харесмос с. 518
Харет с. 574
Харидем с. 356, 574
Харикл с. 377, 574
Харм с. 165, 574



Хармід с. 258, 574
 Хілон с. 125, 473, 574
 Хорієн с. 374, 574
 Хремонід с. 453, 574
 Хрисаїда с. 453
 Хрисипп с. 228, 502, 503, 505,
 574

Ц

Цезар Гай Юлій с. 30, 431, 574
 Цицерон Марк Тулій с. 23, 28, 109, 124, 505,
 574

Ч

Чандлер Р. с. 13
 Чандрагупта с. 411, 434-436, 565,
 575
 Чарвік Дж. с. 45

Ш

Шварц с. 200
 Шекспір В. с. 327
 Шишова І. с. 125
 Шліман Г. с. 17, 33, 50, 56
 Шубарт В. с. 392

Ю

Юдиф с. 511
 Юстин с. 32, 353, 389, 397, 402,
 575

Я

Язон (Ісус) с. 448, 575
 Яйленко О. с. 96
 Ямбул с. 511, 575
 Яровий В. с. 2
 Ясон с. 14, 35, 253, 258, 511, 575



ЗМІСТ

Передмова	3	
Модуль I		
Перші держави на Криті та в Ахейській Греції.		
Створення передумов для формування грецьких полісів		
Глава 1		
Вступ до історії Стародавньої Греції.....	6	
1. Особливості розвитку античного суспільства	7	
2. Географічне положення та населення Стародавньої Греції	9	
3. Джерела з історії Стародавньої Греції	17	
Глава 2		
Крито-мікенська епоха.		
Утворення перших держав на Криті та в Ахейській Греції.....	34	
1. Критське суспільство в XXVIII–XVIII ст. до н. е.	36	
2. Розквіт Критського царства (1750-1450 рр. до н. е.)	39	
3. Критська культура	45	
4. Ахейська Греція в ранньо- та середньоелладський періоди	48	
5. Формування мікенської цивілізації.....	50	
6. Мікенська культура	57	
Глава 3		
Передполісний (гомерівський) період. Розклад родових відносин і створення передумов для розвитку полісного ладу		63
1. Гомерівські поеми як історичне джерело.....	64	
2. Господарський розвиток стародавніх греків за даними поем	68	
3. Ремісничче виробництво і торгівля	71	
4. Органи управління та соціальна структура грецького суспільства XI–IX ст. до н. е.....	75	
5. Рабство у гомерівський період.....	81	



Модуль II**Архаїчна і класична Греція****Глава 4**

Греція в VIII–VI ст. до н. е. Формування полісного устрою	87
1. Соціально–політичний устрій та економічний розвиток Греції в VIII–VI ст. до н. е.	88
2. Грецька колонізація VIII–VI ст. до н. е.: причини, напрямки, наслідки і значення.....	95
3. Ранньогрецька тиранія	101
4. Грецький поліс.....	104

Глава 5

Пелопоннес у VIII–VI ст. до н. е.	109
1. Умови розвитку Пелопоннесу в VIII–VI ст. до н. е.	110
2. Північний Пелопоннес у VIII–VI ст. до н. е.	111
3. Утворення Спартанської держави	116
4. Спартанський законодавець Лікурґ	120
5. Реформування Спартанської держави	123
6. Політичний лад Спарти	125
7. Становий склад спартанського суспільства.....	128
8. Община рівних. Спартанський побут і система виховання.....	133
9. Зовнішня політика Спарти та утворення Пелопоннеського союзу	140

Глава 6

Утворення Афіньської держави	144
1. Аттика у найдавніші часи	145
2. Змова Кілона та закони Драконта	149
3. Реформи Солона	153
4. Тиранія Пісистрата та Пісистратидів.....	158
5. Закони Клісфена.....	163

Глава 7

Греко-перські війни	167
1. Передумови греко-перських війн	168
2. Перші походи персів на Балканську Грецію	174
3. Греція і Персія в 490–480 рр. до н. е.	178
4. Похід Ксеркса	180
5. Делоський союз та останній період греко-перських війн. Каллієв мир	186

Глава 8

Розквіт афіньської демократії	193
1. Внутрішня та зовнішня політика Афінь при Периклі	194
2. Політична організація афіньської демократії	201



3. Афіньська держава (архе).....	208
4. Оцінка афіньської демократії античними авторами	211
Глава 9	
Соціально-економічний розвиток Греції в V ст. до н. е.	213
1. Розвиток рабства. Його джерела, застосування та становище рабів	214
2. Аграрні відносини	218
3. Ремісничє виробництво та становище вільних ремісників.....	222
4. Грецька торгівля і лихварство класичного періоду.....	225
5. Особливості грецької економіки класичного періоду.....	230
Глава 10	
Пелопоннеська війна	232
1. Передумови, приводи та характер Пелопоннеської війни.....	233
2. Архідамова війна. Нікійв мир	238
3. Сицилійська експедиція	242
4. Декелейська війна	244
5. Підсумки Пелопоннеської війни	248
Глава 11	
Греція в першій половині IV ст. до н. е. Криза полісної системи	250
1. Соціально-економічна ситуація в Греції після Пелопоннеської війни.....	251
2. Загострення соціально-політичної боротьби в грецькому суспільстві	256
3. Спарта в IV ст. до н. е.....	259
4. Коринфська війна. Анталкідів мир	269
5. Піднесення Фів і виникнення Другого Афіньського морського союзу	271
6. Розпад Пелопоннеського союзу і встановлення тимчасової гегемонії Фів.....	273
7. Розпад Другого Афіньського морського союзу	275
Глава 12	
Встановлення македонської гегемонії в Греції	277
1. Фракійські племена в V–IV ст. до н. е.	278
2. Македонія до початку боротьби за гегемонію в Греції	279
3. Піднесення Македонії та реформи Філіппа II	281
4. Греція в середині IV ст. до н. е. Священна війна	284
5. Македонське і антимакедонське політичні угруповання в Афінах	286
6. Херонейська битва. Коринфський конгрес і встановлення македонської гегемонії в Греції	290
Глава 13	
Велика Греція і Причорномор'я в класичну епоху	293
1. Велика Греція в V–IV ст. до н. е.	294
2. Грецькі міста у Південній Італії.....	298
3. Причорномор'я в V–IV ст. до н. е.	300



Глава 14

Грецька культура класичного періоду	310
1. Особливості формування грецької культури	311
2. Філософія і наука у Стародавній Греції.....	313
3. Розвиток грецького театру	321
4. Особливості грецької релігії та загальнонародні свята	329
5. Архітектура і скульптура.....	335
6. Живопис і музика	341
7. Побут і виховання греків	343

Модуль III**Греція і Близький Схід в епоху еллінізму****Глава 15****Завоювання Олександра Македонського.**

Греко-македонська експансія на Схід	352
1. Смерть Філіппа II. Проголошення царем Олександра і підготовка східного походу.....	354
2. Похід у Малу Азію та Сирію	359
3. Похід в Єгипет і Персію	366
4. Похід в Середню Азію та Індію	373
5. Закінчення походу, смерть Олександра і значення його завоювань	381

Глава 16**Утворення системи елліністичних держав**

на руїнах імперії Олександра Македонського	389
1. Суть еллінізму та його періодизація	391
2. Основні досягнення еллінізму	394
3. Спадкоємці Олександра Македонського	397
4. Боротьба діадохів за владу	402
5. Антигон і його боротьба за оволодіння імперією.....	407
6. Посилення сепаратистських тенденцій. Кінець діадохів.....	411

Глава 17

Елліністичний Єгипет	414
1. Територія царства Птолемеїв.....	415
2. Політичний устрій Єгипту.....	417
3. Особливості економічного розвитку Єгипту	420
4. Соціальна структура єгипетського елліністичного суспільства.....	428
5. Зовнішня політика Птолемеїв	430

Глава 18

Держава Селевкідів	434
1. Територія і політичний устрій держави	435



2. Поліси в державі Селевкідів.....	439
3. Соціально-економічний розвиток країни	442
4. Зовнішня політика Селевкідів	444
5. Занепад Селевкідського царства.....	447

Глава 19

Балканська і Велика Греція епохи еллінізму	451
1. Македонія в епоху еллінізму	452
2. Соціально-економічний розвиток Македонського царства	456
3. Ахейський та Етолійський союзи	459
4. Соціально-економічний розвиток Греції	463
5. Острівні держави елліністичного періоду	466
6. Елліністична Спарта	469
7. Сицилійська держава Агафокла і Гієрона II	473

Глава 20

Пергам, Понт і Північне Причорномор'я в елліністичну епоху	478
1. Пергамське царство III–II ст. до н. е.	479
2. Понтійське царство в III–I ст. до н. е.	484
3. Північне Причорномор'я в III–II ст. до н. е.	486

Глава 21

Елліністична культура	493
1. Загальні риси та особливості елліністичної культури	494
2. Розвиток науки і техніки	495
3. Елліністична релігія.....	500
4. Філософські системи	502
5. Розвиток літератури	508
6. Містобудування й архітектура	513
7. Скульптура і живопис	516

Закінчення	521
-------------------------	------------

Додатки

Хронологічна таблиця	524
Термінологічний словник	530
Географічні назви.....	545
Видатні державні, військові та культурні діячі Стародавньої Греції.....	557
Найважливіші божества	576
Перелік основних мір, ваг і монетно-лічильних одиниць античної Греції	582
Найважливіші громадсько-релігійні свята в Стародавній Греції	585
Афінський календар.....	587



Бібліографія	591
Предметний покажчик	617
Географічний покажчик.....	626
Іменний покажчик	637



Балух В. О.

Б208 Історія античної цивілізації: У 3-х т. – Т.1. Стародавня Греція: Підручник. – Чернівці: ТОВ «Видавництво «Наші книги», 2007. – 656 с.; ілюстр., карти.
ISBN 978-966-482-000-1.

Підручник містить систематичний виклад історії античної цивілізації. Перший том «Стародавня Греція» висвітлює процес зародження, формування, розквіту і падіння давньогрецької цивілізації, починаючи з ранньодержавних об'єднань на Криті і закінчуючи елліністичним Єгиптом, завойованим наприкінці I ст. до н.е. Римом. Матеріал підручника поданий з урахуванням вимог кредитно-модульної системи навчання. У додатках вміщено хронологічну таблицю, термінологічний словник, перелік географічних назв, найважливіші грецькі божества, грецький календар, найважливіші грецькі свята, основні одиниці мір і ваг, список видатних державних, військових і культурних діячів, предметний, географічний і іменний покажчики, бібліографію.

Для студентів вищих навчальних закладів, викладачів шкіл, коледжів, гімназій, ліцеїв і всіх, кому не байдужа історія світових цивілізацій.

ББК 63.3(0)321я73

Навчальне видання

БАЛУХ Василь Олексійович

ІСТОРІЯ АНТИЧНОЇ ЦИВІЛІЗАЦІЇ
У ТРЬОХ ТОМАХ

Том 1
СТАРОДАВНЯ ГРЕЦІЯ

Літературний редактор К.О. Міщенко
Технічний редактор Д.І. Чевка

**Автор висловлює щирю подяку
депутату Чернівецької міської ради
Миколі Георгійовичу Морару
за матеріальну підтримку видання.**

З питань придбання звертатись:
(0372) 585357, 583357;
моб. (050) 374-43-41
e-mail: books_prof@mail.ru

Видано за сприяння приватних підприємців
Москалюка В.М. та Москалюк Н.М.
м. Чернівці

Підписано до друку 28.08.2007. Формат 70×100/16.
Ум. друк. арк. 52,89. Папір офсетний. Друк офсетний.
Зам. 004. Тираж 1000 прим.

ТОВ «Видавництво «Наші книги»»,
58000, м. Чернівці, вул. 28 Червня, 44, офіс 307.

