

Сірий Орел ОРЕСТ ГАВРИЛЮК, ЧМ

НОВАЦЬКА ВМІЛІСТЬ

Ч О Р Н О М О Р Е Ц Ь

(Методичні Матеріяли)

ДРУГЕ ПОПРАВЛЕНЕ ВИДАННЯ

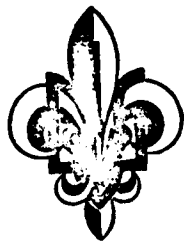

БІБЛІОТЕКА В.О.Р. Ч: 3.

Ню Йорк 1975

КОНФЕРЕНЦІЯ УКРАЇНСЬКИХ ПЛАСТОВИХ ОРГАНІЗАЦІЙ

ГОЛОВНА ПЛАСТОВА БУЛАВА

КАДРА ПЛАСТОВИХ ВИХОВНИКІВ

Бібліотека Вогня Орлиної Ради

Редакція: пл.сен. В.Є.Кулинич, P.O.Box 609 - Cooper Station
New York, NY 10003, U.S.A.

Адміністрація: пл.сен. Оксана Кузишин, 52-11 70th Street
Maspeth, NY 11378,
U.S.A.

Випуск ч. 3 :

Сірий Орел Орест Гаврилюк: Новацька вмілість "Чорноморець".
Друге поправлене видання, 1975.

Всі права застережені.
Відбито офсетом у Нью Йорку - 500 примірників.

Printed in U.S.A.

ВІД ВИДАВНИЦТВА В.О.Р.

Ще в 1955 р. "Молоде Життя" видало друком чудову збірку виховних матеріалів для УПН-ів "О Т Р О К", що її опрацював пл.сен.Т. С а м о т у л к а, тогочасний Головний Булавний УПН-ів. "Отрок" зустрівся із захоплюючим приняттям як серед новацьких виховників так і особливе серед новаків, відзначила його теж дуже прихильно фахова критика.

"ОРЛИНИЙ КРУГ" і його видавництво "ВОГОНЬ ОРЛИНОЇ РАДИ" випускає оцим чергову збірку методичних матеріалів для проведення з новаками вмілости "ЧОРНОМОРЕЦЬ", що її опрацював Сірий Орел - Срест ГАВРИЛЮК, член Куреня УПС "ЧОРНОМОРЦІ". Віримо, що "ЧОРНОМОРЕЦЬ" допоможе новацьким виховникам у їх важливій і відповідальній праці з новацтвом.

В появі "ЧОРНОМОРЦЯ" допомогли пл.сен. Тарас Дурбак і Сірий Орел Володимир Кулинич, а технічно виконав його Сірий Орел Т. Білостоцький.

Перевірку 2-го видання зробив Д-р Еміль Грималюк /бр. Міко/

ВИДАВНИЦТВО

В О Г О Н Ь О Р Л И Н О Ї Р А Д И

Д о р о г і Н о в а ц ь к і В и х о в н и к и !

У Ваших руках - перша збірка матеріялів для новацької вмілости "ЧОРНОМОРЕЦЬ". Збірка ця - вислід праці багатьох осіб. Ініціативу для її повстання подав колишній Головний Референт УПН-ів пл. сен. Теодозій САМОТУЛКА. Він теж провів львину частину підготовних праць у напрямі зібрання відповідних матеріялів. Дальшим опрацюванням матеріялів і доповненням ілюстрацій займався 25-ий Курінь УСП "ЧОРНОМОРЦІ". Зокрема слід тут відмітити вклад чергових членів цього Куреня: ГЕВКО Любомир, ВАСАРАБ Зенон, КОЗАК Юрій і МАКУХ Юрій. Своєю співпрацею допомогли теж і члени інших пластових частин, передусім пл.сен. о.ГАНУШЕВСЬКИЙ Богдан /з 10. Куреня УПС "ЧОРНОМОРЦІ"/, пл.сен. БІДНАРСЬКИЙ Денис /Курінь "ДУЕОВА КОРА"/, пл.сен. КРИЖАНОВСЬКИЙ Юліян /"Курінь "ЛІСОВІ ЧОРТИ"/, пл.сен. КУЛИНИЧ Володимир Б. /Курінь "ОРДЕН ХРЕСТОНОСЦІВ"/ і пл.уч. БАЧИНСЬКИЙ М. Усім їм належить ся шире пластова: "СПАСИБІ!".

Новацька вмілість "ЧОРНОМОРЕЦЬ", як і всі інші вмілості, має що до форми й змісту відповідне національне забарвлення. Ми хочемо, щоб новаки знали, що Чорне Море - це УКРАЇНСЬКЕ море, частина тієї України, що її вони не пам'ятають, згл. взагалі не бачили, а любов до якої ми вщеплюємо в їхні серця.

Як цього досягнути? Підготовку до вмілости "ЧОРНОМОРЕЦЬ" проводимо з б і р н о, то зн. в спеціально сформованих ланках охотників. Гніздовий згл. комендант табору проголосить, що формується ланка підготовки до вмілости "Чорноморець" та подасть до відома новакам вимоги вмілости. Всі охочі творять ланку, а гніздовий /згл. комендант табору/ призначає ланці відповідного інструктора. Під проводом інструктора ланка відбуває свої зайняття та підготовляється до вмілости.

Призначення цієї збірки матеріялів - допомогти інструкторові скласти відповідні програмки занять для ланки. При цьому не слід забувати, що ця збірка призначена для вжитку інструкторів - в и х о в н и к і в, а не новаків. І так містимо тут речі, що мають послужити для інформації і н с т р у к т о р а, що му - сить наперед убрати їх у відповідну форму, а щойно тоді подати новакам. Прикладом може служити оповідання "БУДУЄМО ПАРОПЛАВИ", а також інформації про "ЗНАКУВАННЯ: СОС". Від індивідуального залежатими, отже, які програмки зайнять він собі зложить. Хоча матеріял, поданий тут, такий достатній, щоб задовільнити вимоги вмілости, виховник, що веде підготовку не мусить обмежуватися до змісту цієї збірки. Добрий інструктор шукатиме за додатковими джерелами і знайдений матеріял, якщо такий підхо - дить для новаків, включить у програму зайнять зі своєю ланкою.

У складенні програмок занять слід тямити, що уклад повинен бути від простіших елементів до складніших, то зн. наперед подавати простий, не скомплікований матеріял, а щойно пізніше прийти до

труднішого. У програмці занять рух повинен чергуватися з безрухом, гамір зі спокоєм. На пр. програмка першого заняття ланки може виглядати ось як:

1. ВІДКРИТТЯ: Новаки в крузі. Братчик заповідає, що сьогодні будемо бавитися в чорноморців.

а/ Обряд: Права рука над очима, немов моряк глядить у далечинь. Ліва рука на рамені сусіда. Погляд /зворот голови/ вправо, вліво, вперед і назад, підчас коли братчик говорить: "Нехай веде нас добрий вітер по семи морях - на схід, захід, північ і південь".

б/ Поздоров: Братчик кличе: "ЧОРНОМОРЦІ!" - новаки відповідають: "АГОЙ!" - новацький клич "ГОТУЙСЬ!"

в/ Провірка присутності: Братчик читає імена новаків, а кожний новак відповідає в цей спосіб, що назве якусь частину корабля /на пр. стерно, вітрило, якір і тп./.....

2. ГРА "Д о в о д и" /гляди в тексті/..... 10 хв.
5 хв.

3. РОЗПОВІДЬ: "Гаврилко хоче стати моряком"..... 10 хв.

4. ГРА "М р я к а н а м о р і"..... 10 хв.

5. МАЙСТРУВАННЯ: "Паперовий човник" 20 хв.

6. ВПРАВИ У ВОДІ: Пояснити правила поведінки у воді. На свисток всі БЕЗУМОВНО мусять сейчас вийти з води. Завести новаків у воду вище пояса /новакам/. Перша вправа: "КОРОК". Ціль вправи: показати новакам, що людина на воді не тоне, а плаває по поверхні, як корок. Вигляд вправи: Набрати повні легені повітря, занурити голову у воду, ноги підібрати під себе /під живіт/ і з запертим віддихом вхопити руками за ноги в кістках. Вода винесе новака на поверхню. Друга вправа: "Відкриті очі". Занурити голову у воду з відкритими очима. На кінець можна повторити "КОРОК з ВІДКРИТИМИ ОЧИМА"..... 20 хв.

7. ГРА: "Д о в о д и" 5 хв.

8. ЗАКРИТТЯ: В крузі. а/ Запрвісти, коли відбудеться чергове заняття, де, та що принести зі собою.

б/ Обряд /як при відкритті/.

в/ Поздоров /як при відкритті/..... 5 хв.

Час тривання заняття: 105 хв. = 1 год. 45 хвилин.

Провірку вмілості проводить ланка новацьких виховників під проводом гніздового /або коменданта в таборі/, що, у висліді успішного складення вмілості, на новацькій ватрі або при інших святочних хвилинах гнізда /чи табору/ прикріплює новакові на правому рукаві однострою відзнаку здобутої вмілості.

Одного не смієш забути, Дорогий Братчику!: при зайняттях з новаками на воді ТИ ВІДПОВІДАЄШ ОСОБИСТО за їх БЕЗПЕКУ, ЗДОРОВ'Я, а навіть за їхнє ЖИТТЯ. Приписи безпеки на воді є одні і якщо Ти не додержуєшся їх повсякчасно до останної точки, Ти не вартий почесної назви НОВАЦЬКОГО ВИХОВНИКА!

ВИМОГИ НОВАЦЬКОЇ ВМІЛОСТІ "Ч О Р Н О М О Р Е Ц Ь".

Мета: Зацікавлення справами моря, зокрема Чорного Моря, море - плавства, - практичні підставові вміння та знання з обсягу мореплавства.

Підготовка: Збірна.

- Вимоги: 1. перепливе довільним стилем 20 метрів,
2. скочить з човна або з низького берега до води /на ноги/,
 3. вміє ниряти /нуркувати/ й витягне з глибини одного метра невеликий яскравий предмет,
 4. веслує на човні 100 метрів у приязності досвідченого пливача,
 5. вилізе на 3 метри високу щоглу, перейде через кладку довгу на 6 метрів, з наплечником на спині та якимсь предметом на голові,
 6. зав'яже рятувальний вузол і застосує його в практиці,
 7. вміє надати, відчитати та розуміє знак "СОС" -
 8. пояснить, що таке радар та сонар та яка різниця між ними,
 9. прочитає бодай одну книжку про пригоди на морях та переповість її зміст,
 10. розрізнить головні види човнів та кораблів: човен з веслами, каюк, моторовий човен, вітрильник, кораблі: воєнні, пасажирські, торговельні,
 11. зробить модель вітрильника та моторового човна,
 12. заспіває пісню "Чорноморці", вміє розказати дещо про океани та моря, зокрема про Чорне Море й українські чорноморські пристані та українську Чорноморську Флоту,
 13. знає засадничі засоби безпеки на воді.

О П О В І Д А Н Н Я .

1. Гаврилко хоче стати моряком - Г.Д.
2. У пасажирському порті - Г.Д.
3. На маяку - Григорій Стеценко.
4. Українські прапори на Чорному Морі.
5. Чорноморська Фльота стає на службу Україні - Вуйко Іван.
6. Як люди видумали корабель - Є.Ж.
7. Чарівні жорна - /англійська легенда/ .
8. На Чорному Морі.
9. Літаючий голляндець - /англійська легенда/ .
10. На "Сагайдачному" - Антін Лотоцький.
11. Будуємо пароплави - за Зеленком.
12. Дані про Чорне Море, українські ріки, озера, порти - Крій Сірий.
13. Про радар і сонар - Сірий Орел Орест.

Г.Д.

Г А В Р И Л К О Х О Ч Е С Т А Т И М О Р Я К О М .

/Частина I./

Діялося це в часі першої світової війни. Гаврилкові було тоді не більш десяти років. Тато був старшиною при У.С.С., а мама з Гаврилком в недостатках, як то в часі війни буває, доживала кінця війни й повороту тата до дому.

Гаврилко вже вмів читати, але з шкільної книжки, - як ішло про газету, то волів, щоби мама читала, а він уважно слухав. Найбільш цікавило його звітлення з війни, а вже не міг наслухатися відомостей про морські бої. Не міг зрозуміти, як то ви - глядає море, розбурхане море, безкрай водяний простір, що місяцями можна по нім подорожувати. Бачив нераз картину корабля, але в його хлоп'ячій уяві не міг постати образ згідний з поняттям дійсного корабля. Чув про порти, про мольо, про великі двигуни, про торговельний та пасажирський рух в портах, та мріяв часто, щоби це все бачити власними очима. Оповідання мами не вповні заспокоювали його цікавість про моря та життя на них.

Але щастя Гаврилкові усміхнулось. Тато Гаврилка дістав кількадеденну відпустку з війська та приїхав додому. Він оповідав багато про свої пригоди на війні, а зокрема про фронт над Чорним Морем, якого був учасником. Оповідав він про порти, битви кораблі, оборону пристаней, про життя в портах і багато іншого. Гаврилко вже і так багато знав про порти, сам читав оповідання про морські пригоди, бачив багато картин, але це все не давало йому образу дійсності.

Одного дня тато прийшов до дому з веселою усмішкою і заявив, що має для всіх несподіванку, а саме рішив відбути разом з ріднею прогульку до одного з найбільших чорноморських портів, Одеси, щоби заспокоїти цікавість Гаврилка.

Дні перед виїздом та сама подорож здавались Гаврилкові роками. Вкінці тато заявив, що від порту ділить їх тільки два кілометри, але треба вже висідати та знайти приміщення, а завтра вже підемо до порту, оглядати море.

Нараз почув Гаврилко свист, ніби гудок льокомотиви, але якийсь інший - такого він ще ніколи не чув. Це корабельний гудок, пояснив тато, ним дає корабель знак перед виїздом з порту, або підчас густої мряки, щоби не наїхати на інший корабель. Скільки то разів Гаврилко чув і читав, що "загуділи корабельні гудки", але щойно тепер докладно зрозумів ці звуки. Так, це щось таке, чого на суші немає. Хапає за серце, викликає особливий настрій, дає зрозуміти, що це не суша, що це вже інша частина земної кулі. Гаврилко відчував уже близькість моря, а корабельні гудки озивались досить часто.

Слідуючого дня ціла рідня вибралася пішком до порту. Чим ближче порту рух на вулиці більшав, пішоходи, автомашини або вози не давали перейти з одної сторони вулиці на другу.

Вкінці порт. Гаврилко чув душею, що цілого порту оком відразу побачити не можна, а так хотілось би. Тато пояснив, що порт це доволі велика частина побережжя, займає нераз кілька або кільканадцять кілометрів довжини, на якій є побудовані потрібні будівлі, берег сильно обмурований, дно морське при березі поглиб-

лене, а цілий простір моря в порті поділений бетоновими перегородами. Простір оточений перегородами називається мольо. Перегородки ці служать для того, щоби хвилі, які є звичайно на відкритому морі, не розмивали берега та не ушкоджували кораблів. Крім того кожне мольо має своє призначення. Одне служить тільки для пасажирських кораблів, інше тільки для торговельних, ще інше для рибальських човнів або пароплавів, другі для погрузки вугілля і т.д.

Гаврилко не міг надивуватись тому, що бачив, а тато сказав: "Ми є тепер в торговельному мольо". Тут Гаврилко побачив багато величезних кораблів, що були до половини над поверхнею води – певно порожні, прив'язані до берега грубими ланками. Мимоволі пригадався Гаврилкові цирк, а в нім слони припнятні за ногу до стовпа. Але куди слонів до корабля, таких слонів могло б поміститися в одному кораблі кількасот. Кожний корабель помальований іншою краскою, мав інші знаки, написи та прапори. Тато пояснив, що ці кораблі належать до різних держав – "Пробуй читати написи". На одному великанові був напис У.С.А., на другому Атени, інший мав напис Дніпро. Серце забилося у Гаврилка коли побачив на щоглі цього корабля український прапор. З тою гадкою зродилась у Гаврилка постанова: хочу бути моряком. З задуми розбудив його веселий гамір, це група моряків вертала з відпочинку з міста. Моряки відпочивають на суші, бо на морю їх жде, вправді мила, але важка та відповідальна праця. Моряки говорили голосно, сміялись, але Гаврилко нічого не розумів. Тоді тато пояснив: "Говорять по італійськи". Видно з італійського корабля. Кожний з них опалений на бронзово або на чорно, на ногах полискують черевики, довгі гранатові штани – ширші на долинах, щоб їх було вигідніше підчас бурі закручувати, рівнож такого кольору сорочка до пояса з широким білим ковчиром на плечах, груди відслонені, а на голові біла, без дашка округла шапка. На ній знак держави та корабля, до якого цей моряк належить, на рукаві золотими нитками вишитий якір, – відзнака всіх моряків світу. Хід їх широкий, кроки повільні і якби коливався кожний з них. Це тому, що перебуваючи довго на кораблі, хід моряка пристосовується до коливання корабля. Довго глядів Гаврилко вслід за моряками, аж зникли вони всередині корабля.

Звернувши очі на море, побачив Гаврилко якби велике, плаваюче корито, але без передньої та задньої стіни. І на диво, корито почало занурюватися у воду, а між бічними стінами корита вплив середньої величини корабель. За якийсь час корито винурилось з води, а разом з ним вплив на поверхню моря цілий корабель. Стрічний моряк пояснив, що це док, тобто плаваючий по воді пристат для направи кораблів. Усміхаючись додав: "Вас напевно дивує, як док підносить такий важкий корабель на поверхню води, – це проста річ. Стіни доку є пусті, як треба, щоби він занурився в море, тоді відкривають спеціальні клапани в стінах і порожнеча наповнюється водою, через те тягар доку збільшується і він поринає. В тому часі між бічними /задньої та передньої нема/ впливає корабель. Потім при допомозі спеціальних помп випомповують воду з поміж стін дока, він легчає і винурюється з води, підносячи рівночасно корабель над воду. Тоді шойно фахівці направляють корабля". Гаврилко аж здержав віддих, слухаючи пояснень. Опісля глибоко віддихнув і ще не встиг передумати заслужаного, як моряк показав далеко на обрії корабель, що видавався човником, а від



Рис. ч.2.
Пасажирський порт.



Рис. ч.3.
Пасажи́рский корабель.

нього долітали довгі звуки сирени. Це приплив корабель. Він задержався і жде дозволу на в'їзд до порту, тому дає знаки гудком. Впровадження корабля до порту не таке просте, як би здавалось. На знак сирени, до невеличкого портового корабля, що зветься тягач, всідає моряк-старшина портової управи й впливає на відкрите море до корабля і там він справджує документи. Якщо все є в порядку, він обіймає команду над кораблем і тягач затягає цей корабель до порту. Це роблять так тому, що чужий корабель мусить мати оплачений візд до порту, бо з цих оплат удержується в ужитковому стані порт, а машини великого ворабля не діють тому, що він пливучи - витворює великі хвилі і тому робиться не-порядок в порті. Малий корабель-тягач пливучи поволі, не збурює в порті води, а також не розганяє швидко важкого корабля і його легко спинити. Пливучи скоро він мігби з розгону понизити порто-ві уладження.

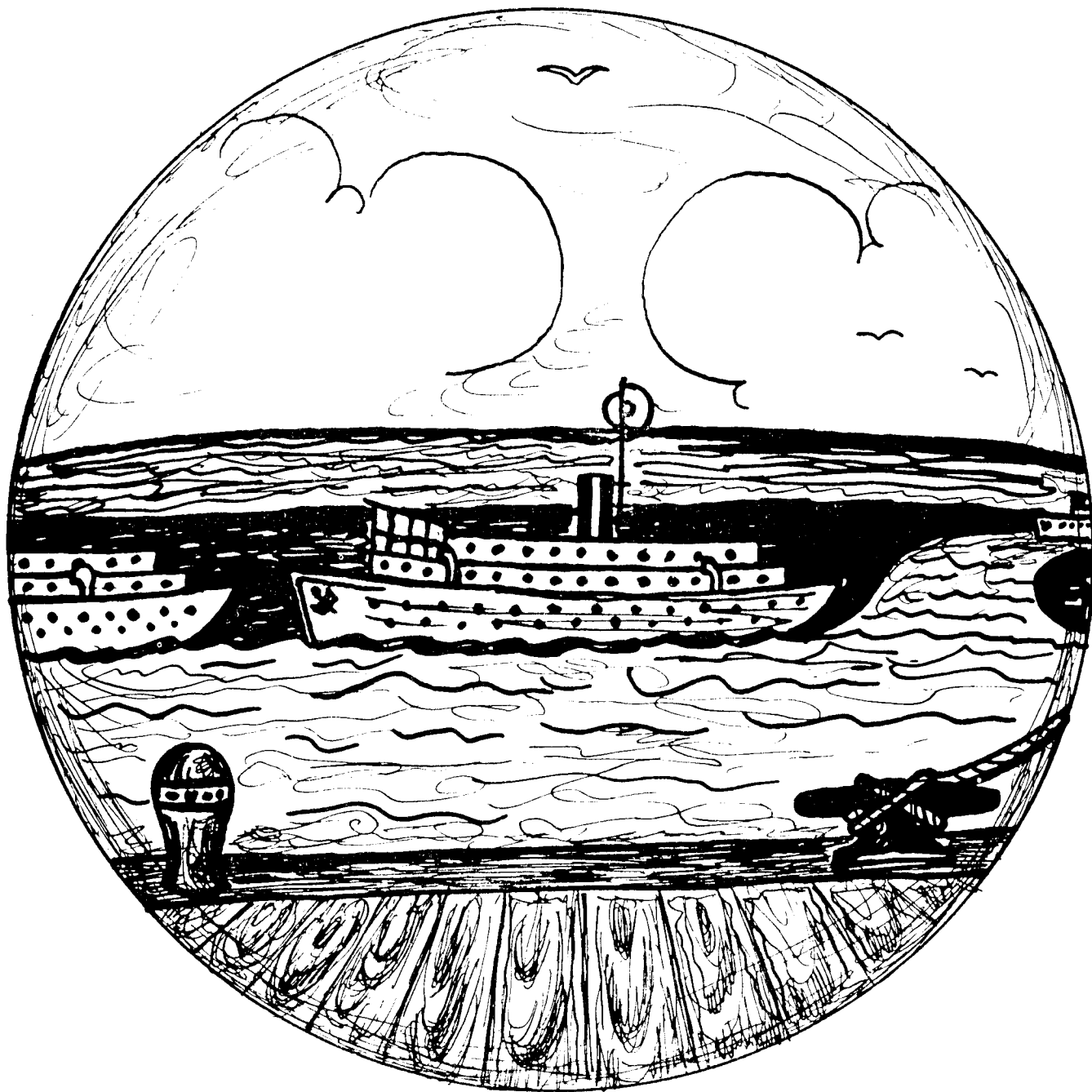
Від того, що Гаврилко чув та бачив, йому закрутилося в голові. Він хвилинку постояв, а опісля голосно сказав: "Це є речі гарні, але не прості. Як бачу, то багато треба знати і вчитись, щоби стати моряком. Так, але я таки хочу бути моряком." Тато всміхнувся, взяв Гаврилка за руку й сказав: "Ну, моряче, на сьогодні досить вражень і труду. Вертаймо на квартиру, а завтра оглянемо пасажирське мольо. Ти побачиш там більші дива". - "Я також вперше бачу море", - сказала мама - "але це все чудове".

Віддалились від моря. Гудки сирен ставали щораз тихші. З віддаленням від моря зростало змучення, а шлунок почав домагатися привілею, що його дає побут над морем, а це за морською рибою: вареною, жареною, вудженою, соленою.

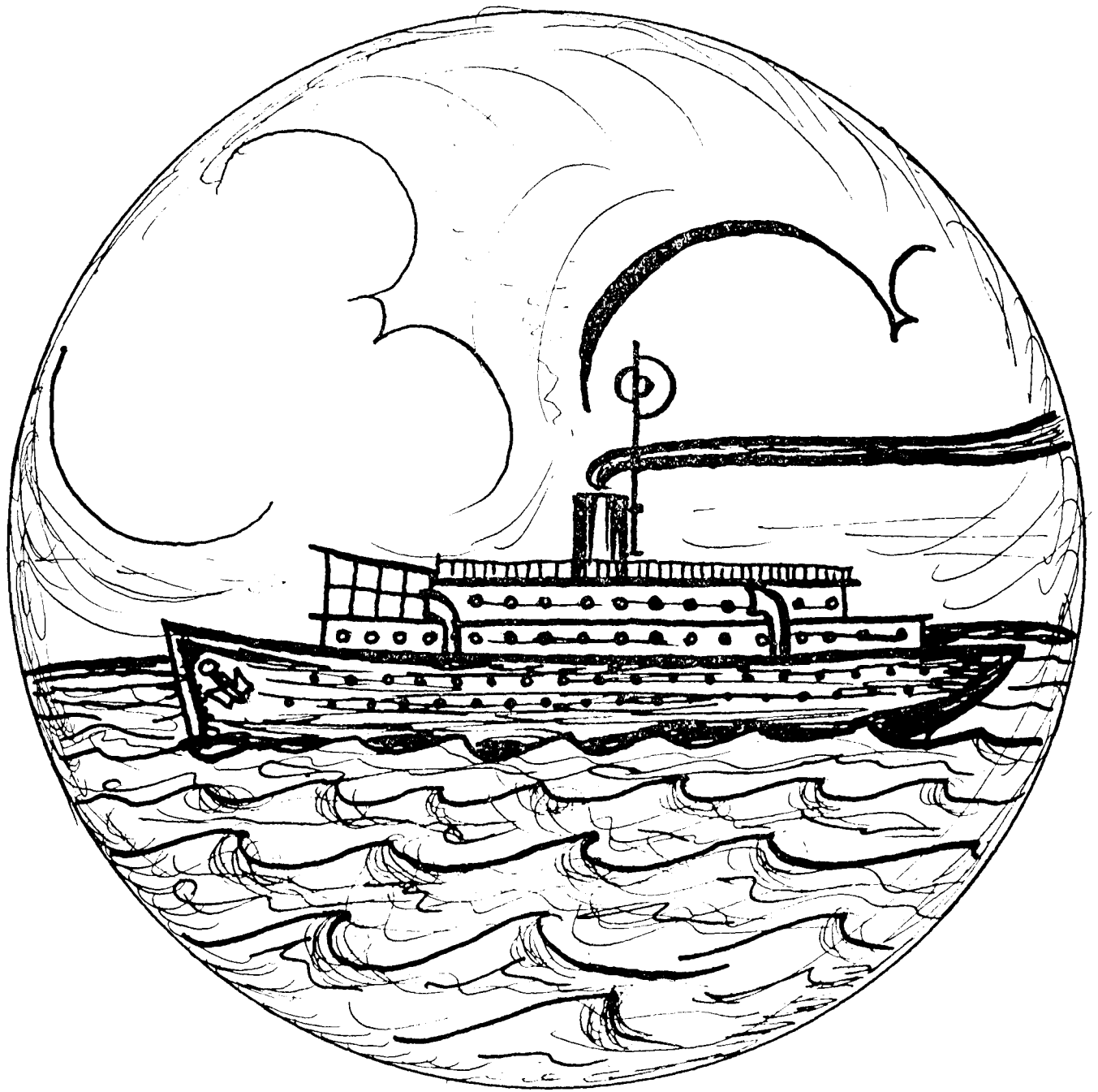
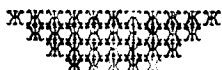

Г.Д.

У П А С А Ж И Р С Ь К О М У П О Р Т І .
=====
/Частина II./

Проснувся Гаврилко, як вже липнєве сонце припекло йому добре лице крізь віконні шибі. Пригадав собі обітницю батька, що сьогодні оглядатимуть пасажирський порт і не довго надумуючись вискочив з ліжка, побіг до умивальні, що сусідувала з його спальнею, вишився старанно холодною водою, пополокав уста, скоро надів убрання, почистив черевики, розчесав коротко пристрижене волосся, а при тім роздумував: "Чому в пристаневому готелі так тихо? Може батько й мати - не збудивши мене - пішли до порту?". І не скінчивши здогадів почув, що двері заскрипіли і в кімнату ввійшов тихо батько, а побачивши Гаврилка убраним, сказав: "А, молодець з тебе. Я думав, що ти заспав, а ти саме в пору встав. В готелевій їдальні жде на нас сніданок і час уже, щоб ми рушили в дорогу".

В їдальні було багато людей. Родина Гаврилка засіла при одним зі столиків, що їх там було багато. Смакуючи каву, та заїдаючи хліб зі сардинками, Гаврилко цікаво приглядався числен-

ним гостям, що заповнювали їдальню. По деякому часі він зорієнтувався, що при різних столиках чуто різну мову. Вправді переважала українська мова, але було чути й інші мови, що їх Гаврилко ніяк зрозуміти не міг. "Тату, по якому говорять оті мушини, смагляві з подовгастими носами, чорним волоссям, смаглявим лицем, чорними аж блискучими очима, а говорячи гестикують скоро руками?" - "Це, сину, грузини, що так само як ми, по довгих роках московської неволі, одержали знова свою незалежну державу. Можливо, що вони купці і приїхали на Україну, щоб нав'язати зв'язки з нашими купцями, може хочуть дещо закупити в нас або дещо нам продати." Небагато Гаврилко з цього зрозумів, бо його увагу прикувало вже трьох мушин одітих по європейськи, а на голові мали дивні шапочки, що пригадували форми на святочні паски, а лице їх теж неначе дьогтем висмаруване та вчищене до блиску. Це мабуть представники одної з арабських держав, що приїхали в державних справах до нашої молодії, але великої та сильної України. І був би ще довго Гаврилко оглядав та розпитував, але готелевий годинник вибив уже 9-ту годину і пригадав усім про їхні пляни та обов'язки на сьогодні. Встали, тато заплатив рахунок, поклонились всі троє сусідам при найближчих столиках і поспішно вийшли, щоби всісти до трамваю, що мав їх довезти до пасажирського порту.

Кільканадцять хвилин їзди трамваєм і провідник трамваю гукнув: "Пасажирська пристань!" Гаврилко аж підскочив з радощів та скоро почав пропихатись до виходу, не відчувши навіть, що штовхає та топче по ногах других людей. "Помалу, хлопче, ти забув, що ти хочеш бути моряком? Моряки все ввічливі та готові нести поміч другим, а ти поштовхуєш та прешся до дверей." Брозумів Гаврилко завваження мами, перепросив подорожніх, дав дорогу якійсь старшій пані, а при сходах придержав її навіть попід руку. Пані усміхнулась та сказала: "Я горда, що наша молодь така чемна та ввічлива." Гаврилкові було приємно почути такі слова, усміхнувся і подумав: "Чемним й услужним варто бути все і всюди."

Як тільки висів з трамваю, то відразу відчув запах моря, що його пам'ятав з вчорашнього дня, відчув на своїм лиці легіт вітру, що нічим не пригадував Львова, де Гаврилко лишив своїх ровесників.

Тато вказав на великий корабель і сказав: "Поспішаймо, бо саме приготується до відпливу турецький корабель." За кілька хвилин був Гаврилко з родичами в пасажирському молі. При вході побачив він великий корабель, що непорушно спочивав на якорі, получений з берегом містками. Місток був спертий одним кінцем на сушу, а другим на борт корабля, його боки були забезпечені грубим ливовим поруччям. На місток входили різні люди й зникали всередині корабля. Гаврилко завважив, що всі, всідаючи до корабля виходили з невеличкого будинку, що стояв розмальований на побережжі моря, недалеко від корабля, а тато негайно пояснив, що кожний подорожній кораблем мусить в тому дімку дати до перевірки свої клунки та особисті документи. Це здивувало Гаврилка. Чому? Мама так багато оповідала про вільну та незалежну Україну, про свободу та волю, а тут ще контролювали клунки та документи. Тато зрозумів з очей гадку Гаврилка і зараз пояснив: "Так, сину, ми маємо власну державу, ми маємо свободу думки й слова, але мусимо теж дбати про лад і порядок у нашій державі, щоб ніхто не посмів нашої незалежності, ладу та



Рис. ч.4.

Кордки вентаря з прогулянки.

порядку порушувати. Можуть знайтись люди, що бажать зла нашо - му народові й батьківщині, тому є й контролю, щоб ворожі нам люди не дібрались до нашого краю або не втікли з нашого краю, бо хто хоче принести шкоду нашій незалежності, того мусить стрінути справедлива рука наших суддів. Свободу, що її дала нам наша власна держава треба належно розуміти, шанувати та любити." Тепер Гаврилко зрозумів, що власна держава дає широкі права, але накладає теж і обов'язки, що їх кожний громадянин мусить совісно виконувати.

Як побудований корабель внутрі, Гаврилко бачити не міг, бо за кілька хвилин загудів гудок. На капітанському містку корабля з'явився старшина, що взяв у руки стерно - це є доволі велике колесо, що при допомозі його досвідчений старшина-морьяк, послуговуючись компасом, картою та другим навігаційним приладдям, провадить корабель куди треба. До корабля підплив тягач і поволі витяг його з порту на відкрите море. Там щойно загуділи повною силою корабельні машини, засвистіла сирена та збурилась від корабельної шруби вода. Корабель в міру віддалявання від берега ставав шораз менший аж врешті зник за обрієм.

Тато пояснив Гаврилкові, що корабель внутрі так побудований, щоб подорожні мали можливо вигідну плавбу. Є там приміщення - звані каютами - де люди підчас подорожі можуть спати, читати, чи забавляться в товаристві. Є їдальня, кухня, каюти для моряків, магазини з харчами та паливом для мотора, а на дні його є машинова галя, що в ній уміщені всі машини, потрібні до обертання корабельної шруби, постачання свіжого повітря та світла.

Над морем літали громадами меві, що супроводжають кожний випливаючий з порту корабель, з надією, що може їм вдасться зловити якісь відпадки, кинені людьми в море. В різних місцях білили вітрильники, гойдаючись розкішно на хвилях, - це рибалки плили на ловлю риби.

Один з вітрильників стрілою наближався до берега, а з його покладу неслася пісня морських пластунів - чорноморців, а слова пісні: "Наше море, Чорне Море, хто на нього зазіхає, тому буде від нас горе" - глибоко врились в душі Гаврилка.

Пісню слухав Гаврилко, слухали всі присутні в порті люди.

З задуми вивела всіх сирена, що загуділа з недаленої фабрики консерв і нагадала всім, що вже 12-та годига та час на обід. Родичі й Гаврилко рішили також вертати додому. По довшій мовчанці Гаврилко повернув лице до моря, підняв у гору шапку й голосно сказав мов сам до себе: "ЧОРНЕ МОРЕ - НАШЕ МОРЕ, ВІЧНО НАШЕ МОРЕ!"

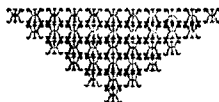

Григорій Стеценко.

Н А М А Я К У .
=====

Мама човном поплила до міста, а Сергійко лишився з татом на маяку. Тато нагорі в кімнаті, а Сергійко на березі. Копас лопаткою у піску кринички, збирає коралики, слимаки, камінці, ловить жучків з голчастими лапками.

На беріг накочуються піняві хвилі, затоплюють Сергійкові кринички, хапають коралики, точені водою камінці й відкочують у море, щоб через яку часинку знову прибоєм нахлинати на берег і попсувати витівки малого хлопчика. Але Сергійко не сердиться, - звик до Чорного моря, бо й народився і живе тут, на маяку, що знісся кам'яною баштою аж до неба.

Маяк стоїть на краю піскової коси, яка врізалася в зелені води моря. Недалеко від маяка бетонні мури хвильорізів. Ці мури сторожать, щоб у порт не залетіли хвилі буремного моря.

А маяк, як височезна горда фортеця, стоїть собі у морі на сторожі. Вночі він кидає яскраве проміння світла в далечінь і показує кораблям дорогу. А якби маяк не світив, кораблі в темряві збилися б з дороги і налетіли б на скелі, - тоді гине корабель і людин Страшно! Сергійко про це добре знає. Тато, - старий моряк, що служив в Українській Чорноморській Флотії, не раз показував йому устаткування маяка і вчив.

- Виростеш, Сергійку, будеш майстром маяка, - гомонів старий моряк.

- Ні! Як виросту, буду капітаном корабля. Буду по морю плавати, - серйозно відповідає Сергійко.

- Що це він там робить? - подумав хлопчик про свого тата і, випроставшись, озирнув маяк. Там блищали шибки, відбиваючи о - станне проміння сонця, що заходило.

Небо хмарилось. Дмухнув холодний вітер, розкуйовдив на голові хлопчика чуприну і надув сорочку наче вітрило. В цю мить море погрозово загомонило і лавами хвиль пролетів глухий шум. У берег вдарили прибої - раз, другий, третій... Хлопчик тривожно оглянувся, свиснув надлетілим гострокрилим чайкам-буревісникам і побіг до маяка. Через хвилину він уже зник за кутими дверима і його кроки гомінко залунали по залізних кручених сходах.

Він забіг до кімнати і від несподіванки спинився. Тато лежав у ліжку, замість того, щоб порядкувати, як звичайно, біля рефлекторів маяка і готуватися до ночі. Цього ніколи з ним не траплялося.

Сергійко наблизився до ліжка. Припав устами до зарослого волоссям татового обличчя. Воно аж пашіло від жару. Широко відкриті очі непорушно дивились у стелю. Сергійко налякався. Приклав руку до татового зморщеного чола. Воно було гаряче.

- Вам погано, тату? - тремтячим голосом запитав хлопчик.

- Я... сину... хворий, - ледве вимовили татові сухі уста.

На віях Сергійкових очей забреніли кришталеві іскринки. Але щоб тато не помітив його сліз, він відвернувся вбік і, враз щось пригадавши, кинувся до рушника. Знав його, вмочив у відрі з водою.

- У тата гаряче чоло - міркував Сергійко. - А коли гарячка, то мама прикладає до чола мокрий рушник. - Розбризкуючи воду по підлозі, хлопчик наблизився до ліжка й обв'язав мокрим рушником татові голову.

Тато з вдячністю глянув на сина. Сергійко припав до татової руки, але плакати вже не плакав, хоч і жаль йому було свого ріднесенького татуса. - Сльозами я нічого не вдію, а треба щось робити, - подумав він.

В цю пору надворі розгулялась хуртовина. Гуділо море, гу - пало хвилями в берег, стугоніло в хвильорізах. Сергійкові стало страшно.

- Чи скоро повернеться мама? - тривожно запитав Сергійко.

Тато рухнув губами, та хлопчик нічого не розібрав. - Може тато води хоче? - здогадався він і метнувся за горнятком. Напоїв батька і, помітивши, що у вікна вже заглядає вечір, засвітив електрику.

На стіні, біля годинника, проти ліжка, блищав круглий, як будильник, прилад барометра. Стрілка віщувала бурю. Тато глянув на барометер і, перестрашений, зблід. Хотів підвестись, оперся на лікоть і, ніби привалений насильною вагою, знову впав на риплячі пружини ліжка.

- Ма-як! - ледве чутно промовив він.

Сергійка це слово пронизало мов струм.

- Ви, тату, лежить спокійно, а я побіжу і сам пушу маяк! - сказав хлопчик і стрілою полетів по крутих сходах угору, до маяка. Від хвилювання в його грудях розривалось серце, та думка нашіптувала одне: "Пустити, пустити маяк! Мусить світити, бо надворі буря, а на морі кораблі й люди." Це підганяло його і він, тремтячи, дістався до рефлексорної kabіни. Засвітив жарівку. Розглянувся. Тут усе було по старому і все було знайоме. Але що тепер робити? І тут пригадав, що тато вмикав ручку електричного вмикача і світив великі рефлексорні лампи. Довго не надумувався. Підставив крісло, вліз на нього і, обережно взявшись за ручку вмикача, з тріском увімкнув його. В той же мент засвітилися рефлексори. І, йому на радість, головка маяка почала обертатись, а сильні рефлексори кидали яскраве проміння на десятки кілометрів.

Сергійко глянув у далечінь і вжахнувся. На розшалілому морі, мов які страхітливі потвори, ворочалися піняві буруни хвиль.

- Зовсім не страшно! - сказав хоробро. А пригадавши щось, стрибнув з крісла на підлогу і вже летів униз, в кімнату, до хворого батька.

- Маяк світить! - сповістив, зворушений своїм вчинком, Сергійко. Заспокоєний тато легко всміхнувся і, заплющивши очі, надслухував гоготання бурі. А вона харчала, скаженіла, стугоніла на хвильорізах, вибухала на каміннях біля маяка і гнівно бризкала у вікно. Сергійко притисся до тата і, відчуваючи швидкі удари його серця, сполохано дивився на шибку, де розплескувались мутні водяні краплі. Глухий роз'ярений шум морських бурунів розбуджував уяву і викликав страшні образи. Сергійко пригадав пожежу на морі. Торік підчас бурі два кораблі зударилися один з одним, а нафта, що вони її везли, розлилася і горіла цілу ніч. Тоді ж молодий майстер маяка, Сковорода, вирятував з води дівчину, що називалася дивним ім'ям - Луна. З гордістю згадав Сергійко про героїчний вчинок свого доброго друга, Сковороди, який поїхав учитися до далекого міста.



Рис. ч. 5.

маяк.

- Я теж буду такий, як Сковорода, от нехай тільки троха виросту. Але деж мама? Чого вона там так довго забарилася? Хіба не бачила, що насувається буря? Чуєш, тату?!

Тяжко дихаючи, тато лежав із заплющеними очима і не відповідав. Сергійко змінив йому пов'язку на голові і, вийшовши навшпиньки з кімнати, побіг нагору. Тут було все добре. Головка маяка, обертаючись, кидала в бурхливі води рятувальне проміння світла. Сергійко побачив - далеко в морі на світло маяка, пробиваючись крізь бурю, плив великий корабель транспортовець.

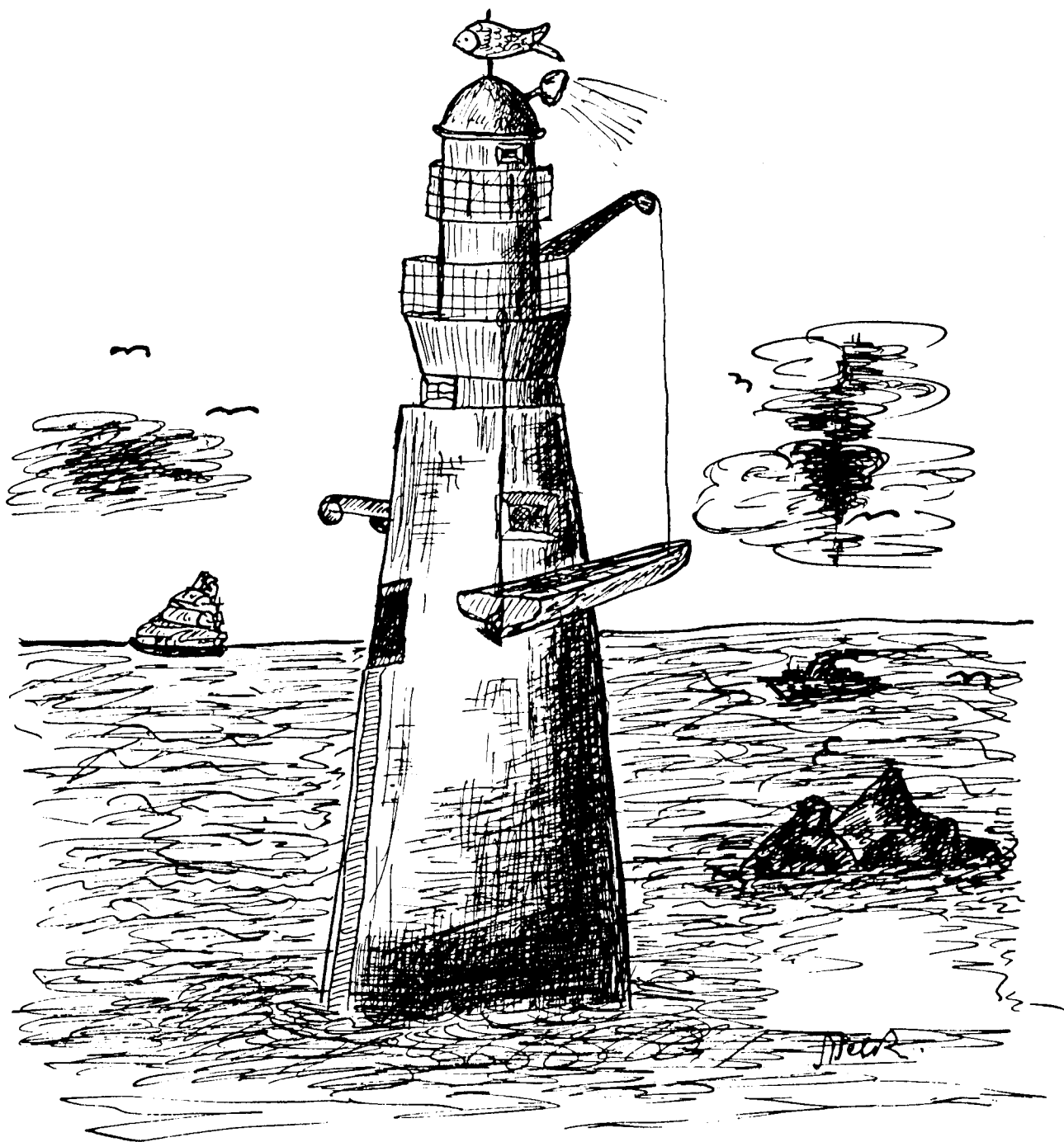
- Пливи, пливи до беріжка, я буду тобі світити. Я мушу тата заступати, бо він хворий, а мама поїхала до міста, - говорив сам із собою Сергійко.

Зійшов вниз і тут відчув, як йому від втоми підкошуються ноги і хочеться дуже спати. Позіхнув раз, другий, третій. А мама все не поверталася. Згадав: щоб не заснути, тато мочив собі голову. Сергійко й собі намочив голову холодною водою і знову пішов до рефлекторів. Тут вліз на крісло, поглянув на буїне море й сів. А відчувши, що до нього підкрадається сон, укусив себе за палець і промовив до себе:

- Тобі не вільно спати. Тато і Сковорода вночі ніколи не спали.- Але все таки сон переміг. Він зловив Сергійка тоді, як хлопчик ішов крутими сходами вгору до рефлекторів. Сів, ніби відпочивати, на крісло та й нехотячи заснув.

Там у кріслі знайшла його мама, коли повернулась світанком з міста. Вона вимкнула світло рефлекторів, бо вже було видно й буря вгамувалася. Розцілувала свого розумного сина і перенесла в ліжку до кімнати. А коли Сергійко пробудився, то побачив на сусідньому ліжку тата. Той уже сидів, бо гарячка минулась і йому полегшало.

- Наш герой прокинувся! - сказав тато до мами, що готувала на кухні сніданок.

- Буде з нього добрий майстер маяка.

- Ні! З нашого сина буде капітан, - весело заявила мама, бо знала, що Сергійко конче хоче бути капітаном.

/Малі Друзі ч.7-8/1944 ст. 184-7./

~~Українські прапори на Чорному морі~~

УКРАЇНСЬКІ ПРАПОРИ НА ЧОРНОМУ МОРІ.

Батько прочитав у часописі новинку про великі вправи /маневри/ американської фльоти на Тихому Океані. А малий Роман запитав:

- Тату, а що це фльота?

- Фльота, це італійське слово й означає всі кораблі якоїсь держави разом. А що кораблі бувають торговельні, пасажирські /особові/ й воєнні, то всі торговельні означуємо словом "торговельна фльота" - сюди причисляються й пасажирські -, а воєнні словом "воєнна фльота".

- Дякую! А чи є й українські кораблі?

- Нажаль, українських кораблів тепер немає - зітхнув батько.

- Бо, бачиш, Ромку, кораблі може мати тільки самостійна держава,

ЯК НАМАЛЮВАТИ ПРАПОР
УКРАЇНСЬКОЇ ФЛЬОТИ.

Барви на прапорі мають бути такі: Хрест прапора, обвідка хреста й верхня частина горішньої лівої чвертки прапора мають бути сині, - долішня частина горішньої лівої чвертки прапора має бути жовта, - а тризуб з хрестиком має бути золотий. Інші три чвертки /ліва долішня й обі праві/ мають бути білі, так, як на рисунку.



Рис. ч. 6.
Прапор Української Фльоти.

/Дзвіночок, ч.54,56/1937.ст.8-10,11./

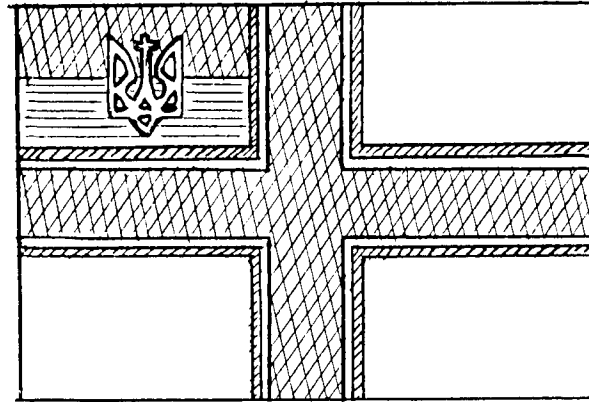

Вуйко Іван.

ЧОРНОМОРСЬКА ФЛЬОТА СТАЄ НА СЛУЖБУ УКРАЇНІ.
=====

Був гарний весняний день. З неба світило сонечко і своїм промінням золотило все навколо - і степ, і дерева, і море. А море грало, море шуміло - Чорне Море - українське море. Ось знімається хвиля... за нею друга... третя... і багато їх... плывуть до берега і зударившись об берег, розбиваються. Так без кінця. А часом якась більша і на берег вискочить і розіллється тисячами краплин по жовтому піску.

На березі сидять двоє хлопчиків - гріються на сонці... качаються в піску, а потім зриваються і з голосним криком біжать до води. А море шумить.

- Грицьку, - сказав менший з них - ходім туди до пристані. Там кораблів багато і великі є поміж ними.

- Ходім, Михасю, цікаво побачити. Там напевно є і воєнні.

Вони швиденько надягнули сорочинки й штанятка і побігли, весело сміючись.

А в пристані великий рух - кораблі великі й малі то припливають, то відпливають, поміж ними вітрильники зручно й легко пропливають, а не бракує і звичайних човнів з веслами.

- Грицьку, глянь, - сказав Михась, показуючи в один бік, - що то за кораблі. Це мабуть воєнні, бо таких я ще не бачив.

- О, та ж вони всі з заліза! А які великі! - здивовано сказав Грицько.

- Дядьку, - запитав Михась одного моряка, - що це за кораблі?

- Це, хлопче, кораблі воєнні. Дивись, ті два - це крейсери, той, між ними - міноносець, там далі - панцирники і ще один крейсер.

- А можна туди ближче до них?

- Ходіть зі мною, - сказав моряк і вони пішли.

- "Юрій Побідоносець" - прочитав Грицько назву на найбільшому з них.

- На тому кораблі, щоб ви, хлопці, знали, є комендант всієї флотії. Ну, але мені пора вертатися на корабель. Залешайтесь здорові.

- І вам, дядьку, доброго здоров'я! - відповіли хлопці.

Моряк сів у човен, вдарив веслами й поплив до корабля. Шнуровою драбиною, що звисала, виліз на палубу.

Минуло декілька хвилин. Та раптом хлопці помітили на кораблі рух - моряки вибігають і стають у лаві... на командному містку старшина видає накази. Це саме діється на всіх воєнних кораблях. Грицько читає назви: "Мазепа", "Златоуст", "Кагул", "Ростислав", "Святий Евстахій", "Прут".

Грицько й Михась цікаві знати, що далі буде. Моряки стоять лавами. Раптом пролунала команда: Струнко! Підняти українські прапори! Виступили хорунжі... підтягують на щоглу прапори - українські морські прапори - біле полотнище переділене синім хрестом на чотири частини, а в горішній частині від щогли видніють наші національні барви і золотий тризуб з хрестом на них.

Моряки виструнчені. Старшини тримають руку при дашку шапки... Прапори піднімаються вгору і лопотять на вітрі. Так на всіх воєнних кораблях.

Та раптом лунає другий наказ і в ту ж мить загриміли гармати - давали салют українським прапорам. Гук гармат підхопили хвилі Чорного моря і на своїх хребтах понесли його далеко-далеко, щоб сповістити всім, що від сьогодні Чорноморська флотія стала на службу Української держави. -

/ "Готуйсь", ч.4/24/, квітень 1956./

=====
=====

Є.Ж.

Я К Л Ю Д И В И Д У М А Л И К О Р А Б Е Л Ь .

=====

Вже найдавніші люди бачили нераз, як то серединою ріки пливе повалений пень дерева. Це й примусило їх спробувати, чи такий пень, що пливе по ріці, не міг би перенести й тягару людського тіла.

З острахом сідав такий первісний чоловік на пень і тремтів, чи може часом не пірне у глибіню ріки. А коли побачив, що пень дерева вдержить його і що більше, струм води несе пень і його - тоді такий "моряк" дуже тішився. Бажаючи швидше посуватися вперед - став він раз лівою, раз правою рукою загортати воду й так поволі плыв щораз далі. Але згодом цей спосіб не виставив йому. Він почав шукати способу, як би то на такому пні пере-

везти ще й упольовану добиччу.

- Треба в пні виколупати яму!

І ось так повсталала первісна лодка. У пні дерева вижолоблено заглибину, що в ній не тільки можна було сісти, але й перевезти різні речі. Щоб швидше можна було посуватися по воді, брали довгу жердку та відбивалися від дна, як це тепер бачите не раз у своїх околицях. Коли ж дно було глибоке - тоді брали розложисте галуззя і це було первісне весло. Аж щойно згодом витісували весло й поволі видосконалювали його форму.

Такі первісні лодки зустрічають подорожники ще й сьогодні у диких краях Азії та Америки, серед тамошніх первісних, диких, племен.

Давні судна княжих військ, а також пізніше козацькі чайки - це були також звичайно видовбані величезні пні й колоди.

Згодом навчилися люди будувати великі судна, що містили більше сотні людей. Для порушування таких суден уживали вони крім весел ще й вітрила, були це великі полотна, що їх розвішували на високих щоглах. Коли вітер дув у ці вітрила, вони видувалися і корабель плыв уперед.

Такі й подібні судна вмiли вже прилаштовувати старинні єгиптяни давно, тому кілька тисяч літ. На мурах одної старої святині, що її побудували тому чотири і пів тисяча літ, бачимо різні різби, де видно судна, порушувані веслом і вітрилами.

Подібні судна - деколи дуже пишно вибиті золотом і мармуром, будували римляни й усі народи, що замешкували береги Середземного Моря.

На таких суднах оплили в старині Африку кругом берегів, на такому вітрильному кораблі поплив Колумб через Атлантийський Скеан 1492 р. і відкрив Америку. Такими кораблями послуговувалися люди до часів великого винаходу парової машини, себто до початку 18-го віку.

Від цієї пори було багато спроб примінити цей винахід у воднім подорожуванні. По різних спробах, що тягнулися від самого винаходу, - вдалося врешті 1807 р. американцеві Фультонові наладнати ту справу найбільш практично. Парова машина порушувала велике колесо, побудоване зі самих великих "шпиць" та прикріплене з боку корабля. Це колесо оберталося у воді, загортало її і тим способом корабель порушувався вперед. Від цієї хвилини люди почали щораз то краще вивіновувати парові кораблі.

Згодом, 1829 р., колесо заступили шрубою, що міститься не з боку, але на долішній частині корабля. Зрозуміла річ, що ті шруби мусять бути доволі великі, а машини, що їх мають порушувати, мусять теж витворювати велику "силу". Тимто й цілий корабель мусить бути дуже великий. На уміщення велитенських кітлів побудовано у нутрі корабля великі паленища, де горить вогонь як день, так ніч підчас їзди. Кругом тих кітлів побудовано кімнати для подорожніх, спальні, їдальні, світлиці до забав і таке інше.

Найновіші кораблі не працюють паром, їхні шруби порушують такі мотори, як в автах і літаках. Тільки на кораблі ці мотори багато-багато більші.

Спитаєте, як швидко може плисти корабель? Колись Колумб плыв



Рис. ч.7.
Военний човен княжих часів.



Рис. ч.8.
Козацький вітрильний байдак.



Рис. ч.9.

Чистить шрубу корабля.

з Європи до Америки - близько п'ять тисяч кілометрів - повних 2 місяці й 9 днів, сьогодні цей шлях перепливає корабель за 4 і пів дня.-

/Дзвіночок, ч.54/1936.Квітень,с.6-7./



Ч А Р І В Н І Ж О Р Н А .

=====

За Цетлен Фріс, на висоті острова Стромве, положенім недалеко побережжя Кентис, є вир, що його бояться моряки, а звать його Свелкі. Це страшне місце: в ньому море гуде й піниться, немов би його навістив який злий дух, що чатує в глибинах, готов проковтнути нещасні кораблі, що прийдуть в його засяг.

Про Свелкі є особливий переказ, я розкажу його вам.

Давним-давно був собі якийсь король Фроді, що володів у цих північних просторах. Він мав чарівні жорна, ручний млинок, що його називали Гротті, а привіз він його з Данії.

Дехто казав, що він купив ці жорна та заплатив ціну щирим золотом. Інші казали, що якийсь могутий дух дав їх королеві.

У кожному разі жорна привезли до Стромве кораблем, вивантажили їх і вони мали пильно працювати для короля.

Але жорна не мали молоти зерно, вони мали молоти щось іншого.

Бо Гротті, це були чарівні жорна й вони могли молоти дві речі, що їх прагне кожний на землі. Вони могли намелювати золото, й вони могли давати мир.

І тому, коли скорбниця короля Фроді була порожня, йому треба було тільки поплисти човном до Стромве й шепнути великим брилястим каменям: Гротті, мені треба золота, - і вони зараз же починали порушатись, а з їх отвора плив потік золотого піску. А коли він спорив зі сусідами і не хотів воювати, йому треба було тільки прийти й шепнути: Гротті, я хочу мира, - і великі камені знову порушались і, хоч він не бачив, щоб з отвору виходили мука або золото, король ішов до дому зовсім задоволений, бо він знав, що який би це спір не був він устане і йому не треба буде воювати.

Як бачите, ці жорна були найдорожчою річчю короля Фроді. Як довго він їх мав, він не боявся нікого, бо коли монарх має завжди стільки золота, скільки йому треба, а в нього в королівстві царить вічний мир, то є малі вигляти, щоб це королівство було зруйноване.

Та що ж! Король мав ворога, а ворогові здавалось, що найгірше лихо, яке може він учинити королеві, це вкрасти в якийсь спосіб жорна.

Тому поплив він через океан до Норвегії, до двору славного морського короля, що звався Майзін, і розказав йому про чарівні жорна на острові Стромве, що вмють молоти для їх власника

НА ЧОРНОМУ МОРІ.

=====

- Тарасе, Юрку, ану вставайте, поїдемо сьогодні на море - будив дід Охрім своїх маленьких внуків. - Я маю орудку до ри - балки Панаса, то й заберу і вас зі собою.

Крізь відчинене вікно глянуло сонце й всміхнулося до русявих голівок хлопчиків. Здалека долітав свист пароплавів і гостра лайка більшовицького комісара, що виганяв людей на примусові роботи. Це було в одному з надбережних сіл чорноморської пристані Севастополя, на Криму.

Тарас і Юрко стрибнули мерщій з ліжка та почали одягатися, а дід приготував усе потрібне в дорогу. За кільканадцять хвилин спішили всі три на берег моря. Шум хвиль і запах соли привітав їх на побережжі. Дід відв'язав човна і вони скочили на його гладенький поміст. Кілька ударів веслом і човен помчав хвилями.

- Який сьогодні гарний день, немов би яке свято - тишився подорозі Тарас.

- А сьогодні, сину, справді свято, дороге кожному українцеві: сьогодні, тямлю, день відродження Чорноморської Фльоти.

- Що це таке "фльота" - зацікавився Юрко.

- То багато кораблів якоїсь держави - пояснив дід. - чорноморська фльота це кораблі, що перейшли на власність молодій Українській Державі в 1918 р.

- А чиїж вони були перед тим - питав Тарас.

- Вони належали до московського царя. Але коли український нарід в часі революції відібрав від нього свої землі і своє Чорне Море, то забрав і кораблі. О, це була хвилинка, якої до смерті не забуду.

- А хіба ви, діду, бачили це все?

- Авжеж. Я був тоді старшиною на одному чорноморському судні. Дня 29 квітня 1918 р. дістали ми наказ зібратися у Севастопільській пристані. Була четверта година пополудні, коли з корабля головнокомандуючого залунав наказ: "Флоті піднести українські прапори!"

Тут дід замовк і дивився кудись у далечінь. Дзвінкий голос Юрка збудив його з задуми:

- Гляньте, діду, он пливе якийсь корабель.

Старий прислонив очі рукою й по хвилині сказав:

- Так, це більшовицький корабель "Ленін". О, не довго вже їм плавати по нашому морі. Я може вже не діжду цього, але діждетесь ви, напевно, як тих червоних зайців гнатимуть з нашої землі та моря. Пам'ятайте, діти, що проженете їх тільки тоді, коли не забудете про рідну Україну й про наше Чорне Море, коли завзяті будете як козаки. Оце море носило човни нашого князя Олега аж у Царгород і там на його воротах прибив князь своє побідне знам'я. Воно колисало бистрі чайки запорожців, що мов соломучили палили турецькі міста. Чорне Море - це наша слава! І хай знущується над нами більшовицька Москва, все ж не вб'є тямки про недавню нашу державу. Ви ж виростаєте та вчіться моряцького ремесла, щоб у свій час могли на шоглах оцих більшо-

вицьких кораблів завісити жовтоблакитні прапори!

Дід урвав, його груди хвилювалися, як і море, що довкруги човна. У повітрі літали меві, плюскали до сонця в морі риби. Але хлопці не бачили цього. Вони сиділи заслухані в слова дідуся.

/Малі Друзі, 3/37./

ЖОЖОЖОЖОЖОЖ
ЖОЖОЖОЖОЖОЖОЖ
ЖОЖОЖОЖОЖОЖ

Л І Т А Ю Ч И Й Г О Л Л Я Н Д Е Ц Ь .

=====

Одного разу голлянський корабель розвинув вітрила зі Східніх Індій на поворот у дорогу до Голляндії. Голляндці мали у Східніх Індіях багаті колонії і багато бідних хлопців виїхало з Голляндії, як прості моряки. Вони причалювали, скажемо, на Яві, і тут осідали й багатіли.

Таким був саме якийсь Дітріх, якого батьки померли і йому прийшлося дбати самому про себе. А коли прибув на Яву, він пішов на науку до багатого поселенця. Він працював так пильно і був такий чесний, що невдовзі він звільнився і став сам собі господарем. Мало-помало він заощаджував гроші, а що він був дуже ошадний, не минуло й багато літ, як він став справді багатим.

Та в цих роках Дітріх ніколи не забув, які тяжкі часи він був пережив, коли він був хлопчиною. Врешті, коли він став дорослою людиною і мав великі багатства, він вирішив перевести в життя плян, що його собі уложив. Він продав свої поля й будинки, що їх мав на Яві, і все своє майно, та взяв гроші у мішки на поклад корабля, що вертався до Голляндії.

Він був одинокий пасажир на палубі, але він був ввічлива людина і вкортці нав'язав добрі взаємини з капітаном корабля і всією залогою. Одного дня, коли корабель наближався до Рога Доброї Надії, Дітріх сидів з капітаном і вони почали говорити про свою молодість.

- І що задумуєте Ви робити, - питав Дітріх капітана - коли зробите ще кілька подорожей і заощадите досить гроша, щоб не потребувати більше йти на море?

- Я добре знаю - сказав капітан, покурюючи безупину люльку. - Недалеко каналу, зараз коло Амстердаму, є мала хатина. Я хочу купити її. Матиму літню хатину в городі і там сидітиму весь день, покурюючи люльку. Моя дружина сидітиме коло мене й гачкуватиме, а діти гратимуться в городі.

- То ви маєте діти?

- Маю, - сказав капітан і почав називати їх по імені та розказувати, який вік кожного з них і як чарівні вони всі були. Приємно було слухати його, бо він проста людина і не дбав про ніщо так, як про дружину й діти.

- А що - спитав капітан Дітріха - зробите ви?

- Ех, я не маю ні дружини, ні дітей і нема нікого в Голляндії, що радітиме від мого повороту додому. І він розказав, як тяжко приходилось йому жити, коли він був малим хлопцем. Вкінці тому що ставало дедалі темніше, а він сидів там з капітаном сам, розкрив йому нараз свій великий плян.

- Я заробив багато грошей, - сказав він, - що їх, як знаєте, везу з собою додому. Я скажу вам, що зроблю з ними. В Амстердамі є багато бідних бездомних дітей. Я збудую великий дім, житиму в ньому і матиму найбільшу родину в Амстердамі. Я візьму най-бідніші діти до себе, вони будуть мої сини й доньки.

- І ви привезете їх до мого дому - сказав капітан - і ваші діти гратимуться з моїми. - Так говорили вони й говорили, доки вкінці не стало дуже пізно і вони пішли на ніч до своїх кабінах.

Коли вони говорили, моряк при кермі прислухувався до їх розмови, а коли він почув про мішки з золотом, що їх Дітріх віз додому, його огорнула жажда золота. Коли він кермував кораблем та коли його черга закінчилася, він думав і думав, як би йому дістати це золото. Він знав, що йому самому не вдалося б його дістати і тому він пошепки поговорив про це з іншими моряками.

Залога зійшлася швидко разом. Не було між ними голляндця і не було між залогом ні одного, що не зробив би якогонебудь злочину. Це були злі люди і, коли моряк розказав їм про золото на покладі, вони були рішені на все.

Корабель наближався до Рогу Доброї Надії і капітан проходжувався по покладі з Дітріхом, оба вони говорили про Голляндію, куди їхали, коли нараз їх схоплено ззаду і міцно зв'язано. В тій же самій хвилині схоплено старшин корабля, стерника і його помічника, і корабель опинився в руках збунтованої залози.

Ці погані люди швидко розправилися з в'язнями. Вони вкинули в море капітана, Дітріха та двох стерників, пов'язавши їм руки. - Умерлі не говорять, - сказав той, що був при кермі корабля. Тепер вони направилися до найближчої пристані. Але коли вони плили, на покладі вибухла жахлива зараза. Це була зараза, в якій люди настирливо домагались води для їх розпеченого горла. А що вони бились, щоб дістати її з бочок із водою, вони розілляли всю воду, що її мали.

Вони находились серед солоного моря, що наводило на них божевілья зі спраги, коли тільки дивились на нього. Хоча боялись вони того, що могло б їх стрінати, якщо б вони наблизились до суші, вони не могли опертися шаленій спразі й попрямували до найближчої пристані.

Та коли вони прибули до пристані і люди побачили, що в них зараза, вони не дозволили їм висісти.

- У нас великі запаси золота, - кричала залога пересохлими устами. - дайте нам тільки води! - Але люди прогнали їх. Те саме сталося, коли вони прибули до іншої пристані й знову іншої. Вони завернулись назад з їх подорожі додому і подались до пристаней Сходу.

Та зірвалася сильна буря і кинула їх геть далеко на море, а як вітер втих, вони направились знову на суші. А коли вони до неї наблизились, знову зв'язався вітер і кидав їх то сюди, то туди. І знову погнало їх далеко від бережжя.

Це було давним-давно. Але коли кораблі наближаться до Рогу Доброї Надії і минають його, вони бачать кризь мряку, випари й

жовто-блакитний прапор, гордо споглядав на нього малий Павлусь. Він думав: - Батьку Сагайдачний, ти колись гуляв на чайках по цьому морю, а тепер плаває по ньому корабель вільної України твого імени! Плавав Павлусь по морю під цим самим прапором. І серце Павлуся, при зустрічі з іншими українськими кораблями, билось живо, бо безмежна радість наповняла його.

Та не всі моряки на "Сагайдачному" раділи так, як він і Тарас. Найбільше невдоволений був рудий москаль, Іріша Гаврілов. Він голосно виявляв своє невдоволення і нарікав на "хахлов", /українців/, що відриваються від "матушки Росії". Потім довгий час його не було, був на відпустці. Коли вернувся, то вже не тільки що виговорював на Україну, але й намовляв моряків, щоб пов'язали корабельних старшин і вкинули в море, а потім скинули жовто-блакитний прапор і вивісили червоний з молотом і серпом.

Очевидно, говорив він це потайки, спершу тільки москалям, а потім і малосвідомим українцям.

Раз уночі Павлусь не міг спати і вийшов на чердак на свіже повітря. Тут побачив, як в одному куті Іріша Гаврілов і гурт моряків щось шепочуть. Почув тільки, що Гаврілов говорив: - Скинемо буржуазний жовто-блакитний прапор, а завісимо червоний! І добув з кишені червону матерію та розгорнув її. Тоді всі подалися до місця, де на линві гордо маяв жовто-блакитний прапор. Павлусь подався за ними. В душі в нього серце товклося, наче пташка в сітці. - Ані хвилини не сміє бути червоний прапор на кораблі - подумав він. - Ані на хвилину не дам зняти нашого прапора! - і схилившись побіг до прапора та станув так, що був захоронений перед ними звоями ланов, що лежали на чердаку. Ось уже один з моряків розвинув червоний прапор. Був це українець, Петро Забойський. Видно Гаврілов перемовив його. Вже рука його сягає до линви, щоб зняти жовто-блакитний прапор.

Але Павлусь миготом вискочив і вхопив його за руку. - Не вільно знімати українського прапора! - скрикнув гордо. - Ти українець, Петре, а йдеш на руку москалям! Несподіваний виступ Павлуся збентежив Петра й інших моряків. Петро пустив червоний прапор на землю. Як кіт скочив Павлусь до червоного прапора, схопив його, зімняв і кинув у море. - Сором тобі, Петре, що ти українець і хотів скинути наш прапор! Сором, сором! - кричав обурений хлопчина. Та тут уже інші моряки кинулися на Павлуся.

- Зловити його й кинути в море, те українське щеня! - кричав Іріша Гаврілов. - Насамперед його в море, а потім усіх старшин!

- Далой афіцеров! - кричали моряки - далой жовто-блакитників!

Павлусь використав цю хвилину метушні й вивіркою побіг на бік, а потім на долину, до кабіни капітана корабля. Капітан не спав ще.

- Пане капітане! - закликав - пане капітане, бунт на кораблі! Іріша Гаврілов збунтував моряків! Капітан скоро схопив револьвера й вийшов на чердак. Покликав дижурного, що побудив старшин і моряків. За хвилину всі вийшли тихо на поклад. Збунтовані моряки піддалися без бою, бо було їх менше й не всі мали зброю. Покували їх та повели на спід корабля, де їх замкнули під вартою.

- Підуть під воєнний суд! - сказав капітан. Потім Павлусь оповів братові й капітанові, що він не міг спати й вийшов на

Підставовим приладдям до цього є радар. Це - те саме приладдя яким на суші часто користується поліція для лапання авт, які за швидко їдуть. Сама назва "радар", походить від перших букв англійської фрази "Radio Detection and Ranging", що означає "відкриття й міряння віддалі радієм". Радар - це прилад, який випускає сильні короткі хвилі. Ці хвилі відбиваються від предмету на який є скерований радар /на пр. - корабель льодовик/ і вертаються назад до апарату, який міряє віддаль до даного предмету на підставі потрібного часу, щоби хвиля вернулася назад. Рівночасно цей прилад вказує, на якій висоті знаходиться даний предмет /тому його вживають теж контролери на летовишах до слідження за рухом літаків в околиці/, та, як швидко й в якому напрямі порушується. Радар уживається часто, щоб запобігти зударові кораблів.

Сонар - це прилад, що його уживають для подібних цілей, як і радар, але для виявлення предметів під водою /на пр. скелі, підводні човни, міни/. Хвилі великої фреквенції відбиваються від даного предмету й повертаються назад до апарату, який їх реєструє. Ці хвилі є подібні до звукових хвиль, але їх не можна чути без спеціальних приладів. Назва "сонар" походить з англійського "Sound Navigation Ranging" . Бритійці називають цей самий прилад: "ezguk" ("Anti-Submarine Detection Investigation Committee").

=====
=====

Г Р И .
=====

1. До води.
2. Мряка на морі.
3. Підводні човни.
4. Ріка.
5. Корабельні каюти.
6. Моряк - невдаха.
7. Капітан і моряки.
8. Хто краще орієнтується.
9. Котрі моряки дужчі.
10. Буря на морі.
11. Чим заладований корабель.
12. Корабель "Ц".
13. Чорноморець - Біломорець.
14. Розрізнити види суден.
15. Українські порти.

Д О В О Д И .

=====

Гурт стає довкруги впорядника поза колом намальованим крейдою на землі. На команду "до води" всі скачуть до кола. На команду "на землю" - вискакують. Якщо наказ "до води" є даний, а всі стоять у колі, тоді ніхто не рухається. Дві помилки виключають з гри.

М Р Я К А Н А М О Р І .

=====

В домівці розставляється стільці, що є перешкодами для кораблів у мряці. Новаки діляться на дві групи-фльоти, які з зав'язаними очима мають з одної сторони перейти на друг сторону, до порту. Хто доторкнеться якоїсь перешкоди, той має її три рази обійти і щойно тоді може поступати далі. Виграє фльота, що перша перейшла в цілості.

П І Д В О Д Н І Ч О В Н И .

=====

Новаки одного роя з зав'язаними очима стають поперек кімнати в розкроку, доторкаючись стопами своїх сусідів. Колін згинати не вільно. Руками можна свobodно рухати. Другий рій старається безшелестно перейти кордон. Найкраще під ногами. Доторкнений випадає з гри. З черги рой міняються.

Р І К А .

=====

Грачі творять два береги, звернені лицем до себе. Доволі широкий простір між рядами-берегами це ріка. Один з новаків стає по середині між рядами - це струя. Струя наказує комусь пербігти через ріку. Цей дає знак до когось з протилежного боку й вони біжать, щоб змінити місця. В часі бігу струя пробує вдарити когонебудь. Ударений стає струєю, а струя стає на його місце. Як ніхто не вдарений, то струя далі залишається струєю.

К О Р А Б Е Л Ь Н І К А Ю Т И .

=====

Нарисуйте на землі велике коло: це буде корабель. На обводі кола нарисуйте маленькі кола: це корабельні каюти. Понумеруйте їх. Віддаль між каютами повинна бути однакова, але не менша трьох метрів. Кількість кают повинна бути менша на два від кількості грачів.

Тепер зпоміж себе виберіть двох новаків. Вони кидають жереб хто буде капітаном корабля, а хто поза бортом корабля. Цей, що за бортом, зав'язує собі очі. Капітан стає по середині корабля. Всі інші розміщуються по колах-каютах. Цей із зав'язаними очима викликає голосно якінебудь два числа. Грачі, що стоять у каютах з тими числами, міняються місцями. Капітан теж старається зайняти одну з кают. Гра продовжується доки капітан не займе однієї з кают. Тоді цей з-за борту стає капітаном, а той, що залишився без каюти йде за борт.

МОРЯК - НЕВДАХА .

=====

Нарисувати доволі велике коло, а в ньому малі колісцята, але так, щоби вони були одне від одного найменше 3 - 4 метри і щоб їх було менше о одне від числа грачів. Всі крім одного займають місця у колісцятах і кожний прибирає собі назву якого небудь моряцького приладу /якір, весло, линва, борт, шогла, керма, каюта, ітд./. Моряк-невдаха /його вибирають з гурту/ стає в середині великого кола й називає якийнебудь знаряд, а цей зривається з місця і старається обігти велике коло, та стати назад на своє місце. Моряк-невдаха біжить за ним і старається його зловити. Гра повторюється доти, доки він не зловить когонебудь. Тоді він стає на місце зловленого знаряду, а знаряд стає на місце моряка-невдахи і викликає знаряди і тд.

КАПІТАН І МОРЯКИ .

=====

Довкруги стола засідає рій новоків-моряків. Найбільш теплий із них "капітан", інші це його моряки. Вони мусять його слухати. Капітан роздає всім роботу, наказуючи: ти будеш звивати линву /при цьому показує рухом/, ти будеш чистити палубу, ти натягати вітрила, ти веслувати, ти корабельний кухар і тд. Коли капітан усім вже роздав роботу, починається їзда кораблем. Всі в один такт б'ють вказівними пальцями обидвох рук без перерви об стіл. Капітан також б'є пальцями. Час до часу капітан робить руками якийсь рух, нпр. крутить рукою /так, як спочатку при роздачі праці/ як кухар - тоді кухар робить той самий рух, коли капітан робить рух як при тягненні линви - тоді моряк, що тягне линву, повторює те саме ітд. Підчас виконання поодиноких рухів інші стукають без перерви. Хто помилиться той відпадає від гри.

ХТО КРАЩЕ ОРІЄНТУЄТЬСЯ ?

=====

Новаки стають у круг. На середині малюють невеликий човен /довгий на яких один до півтора метра/. Тоді вибирають з гурту одного новака і провадять до нарисованого човна. Цей уважно придивляється до нього і старається запам'ятати його положення. Тоді зав'язують йому очі, обертають 4 до 5 разів докруги і залишають. Новак із зав'язаними очима старається нарисувати шоглу до човна. Він пробує так три рази нарисувати шоглу. Опісля вибирають іншого на його місце і гра продовжується. Виграє той, хто найбільше разів і найкраще нарисує шоглу до човна.

КОТРІ МОРЯКИ ДУЖЧІ .

=====

Гурт новаків розділюється на дві групи так, щоб одна й друга сторона була приблизно однаково фізично сильні. Тоді вони беруть линву /уважати, щоби була сильна!/ і "моряки" починають тягнути, кожна група в свою сторону. Гра повторюється три рази. Виграє та сторона, котра два рази перетягне на свою сторону.

Б У Р Я Н А М О Р І .

=====

Один рій - рибаки, другий - байдаки. Рибаки й байдаки на протилежних кінцях грища або залі. На знак впорядника, рибаки стараються зловити відпливаючі байдаки й прикріпити їх до дерева, лавки і тп.

По визначеному часі обчисляється, скільки байдаків задержано й прикріплено. Після цього зміна позицій. Виграє рій, що має більше пунктів.

Ч И М З А Л А Д О В А Н И Й К О Р А Б Е Л Ь .

=====

Рій сидить у крузі. Вибирається одну букву /нпр. "А"/. Один з новаків, починаючи гру, кидає хустинку в другого й питається: "Чим заладований корабель?" Цей відповідає словом, що зачинається на "А", нпр. ананасами, амоняком, андрутами ітд. та кидає зчєрги хустку в іншого новака і гра продовжується. Букву можна що якийсь час зміняти.

К О Р А Б Е Л Ь " Ц " .

=====

Рій сидить у крузі. Впорядник називає букву "Ц" та запитує найближчого новака: "Яка назва корабля?". Цей відповідає й питає сусіда: "Хто є капітаном?" ітд. Новаки ставлять дальші різні питання, нпр. звідки пливе, куди, чим заладований ітп. Всі відповіді мають бути на букву "Ц". З часом буква може бути змінена. Хто зле виконує гру - відпадає.

Ч О Р Н О М О Р Е Ц Ь - Б І Л О М О Р Е Ц Ь .

=====

Грище на 40 - 60 кроків у довжину й ширину зветься морем, в якому живуть риби: 20 - 40 граців. На визначеній в одному куті пристані довгій на шість, широкій на три кроки, стоїть двох рибаків - один Чорноморець, другий Біломорець.

Оба остерігають риби окликом: "Чорноморець - Біломорець!", лучаться за руки і вибігають на ловлю. Вхопивши рибу заносять її на руках до пристані. Зловлений не може боронитися, але рибаки мають занести його аж на берег, інакше добича не числиться.

Обидва рибаки вибігають відтак по слідоуючу рибу, а притягнувши її до пристані, обі дотепер піймані риби беруться за руки і стають рибалками. Вони рівнож кличуть: "Чорноморець - Біломорець!" і вибігають на ловлю.

Таким способом гра йде дальше. Рибакам можна ловити лише по одній рибі. Кожні дві нові зловлені риби в пристані стають все новою парою рибаків, аж на морі не буде видно ніодної риби. Поодиноким рибакам ловити не можна. Якщо "риба" була б за прудка або за тяжка, тоді двох рибаків кличе "на поміч!" і другі пари помагають ловити й залести добичу на берег.

Рибу вважається зовленою, якщо вона втече поза границі або на пристань.

РОЗПІЗНАТИ ВИДИ СУДЕН .

=====

Впорядник показує новакам по черзі нарисовані але не підписані силуетки суден різного роду. Котрий новак назве правильно найбільше з них?

УКРАЇНСЬКІ ПОРТИ .

=====

Кожний новак одержує 10 картоників. На кожному картоніку є уривок слова. З уривків поскладати назви українських портів. Хто зробить це найскорше?

Уривки: СА СОН ПІЛЬ КОЛА СЕ ОДЕ ВАСТО ХЕР ЇВ МИ.-

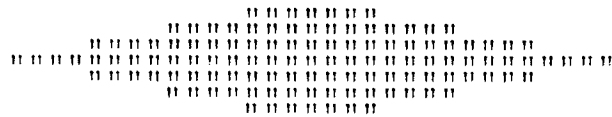

М А Й С Т Р У В А Н Н Я .
=====

1. Паперовий човник.
2. Човен з кори.
3. Майструймо човники!
4. Збудуй вітрильник!
5. Човен із ралям.
6. Моторова лодка.
7. Човни.
8. Княжа дараба.
9. Вітрильник "Мева".
10. Вітрильник з мотором.



Рис. ч. 10.
Паперовий човник



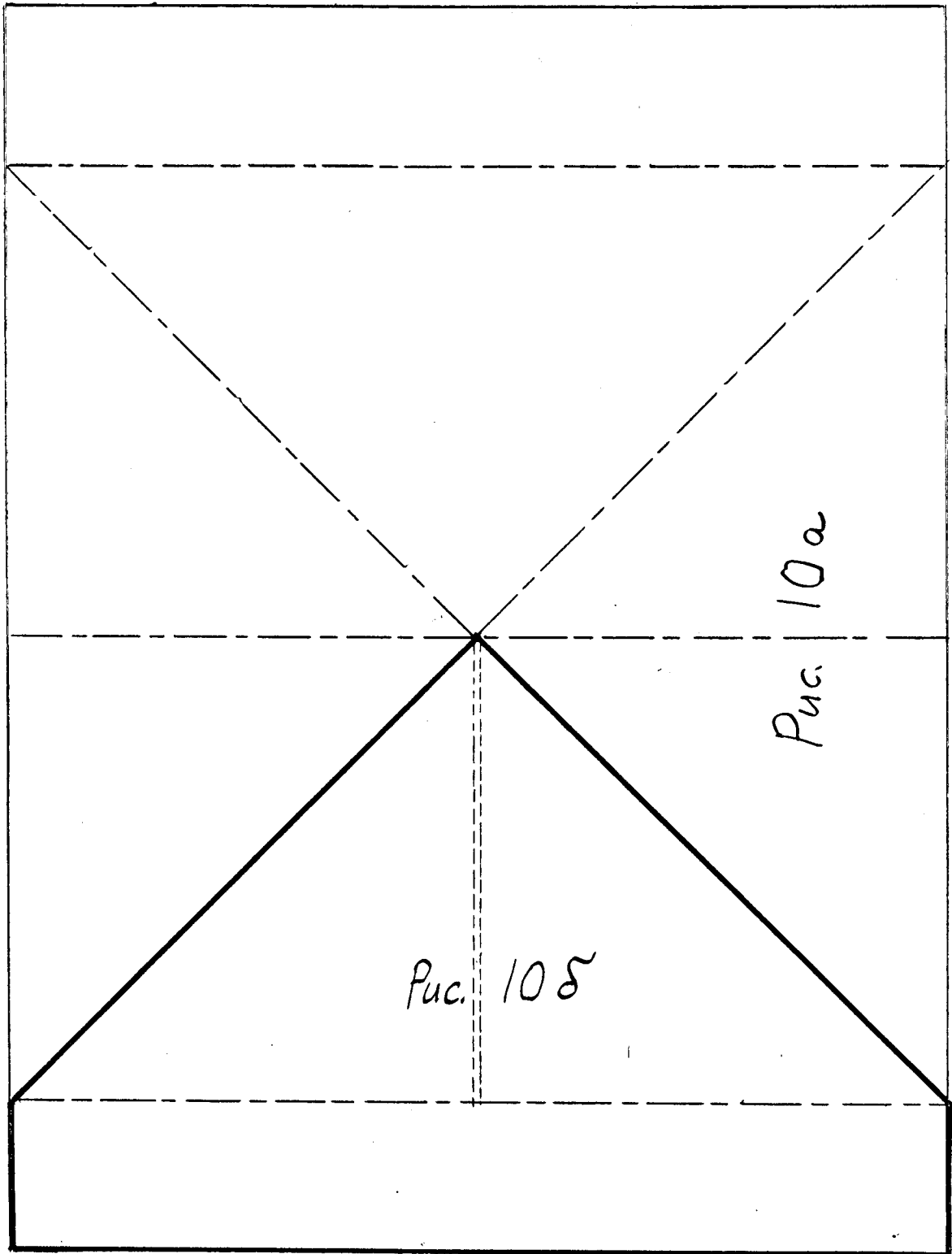
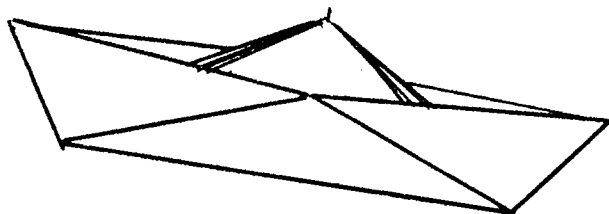
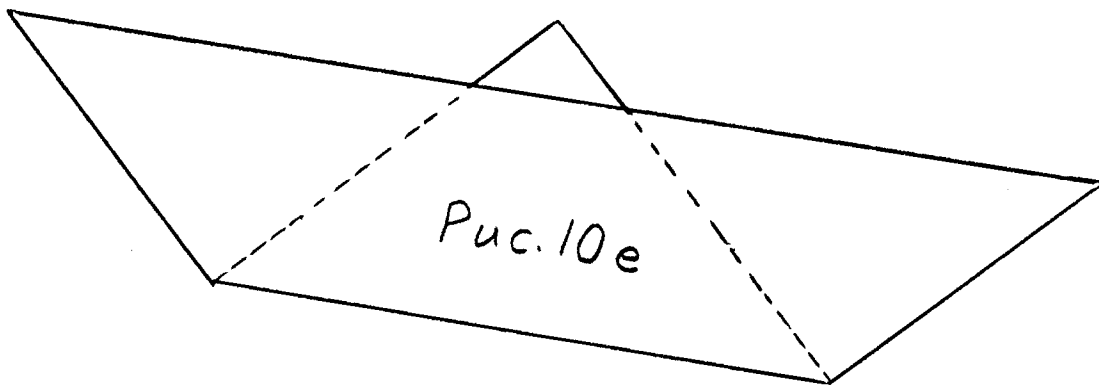
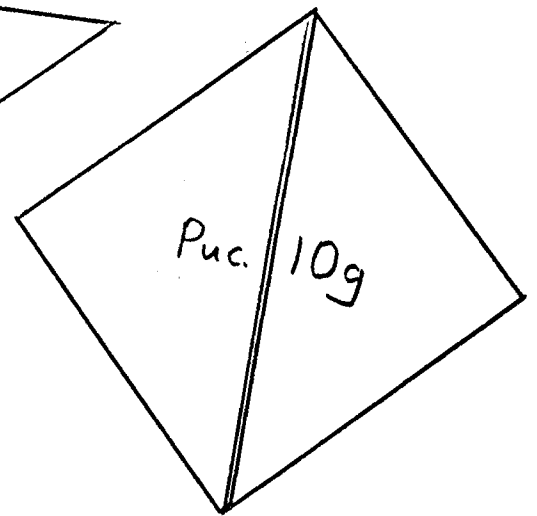
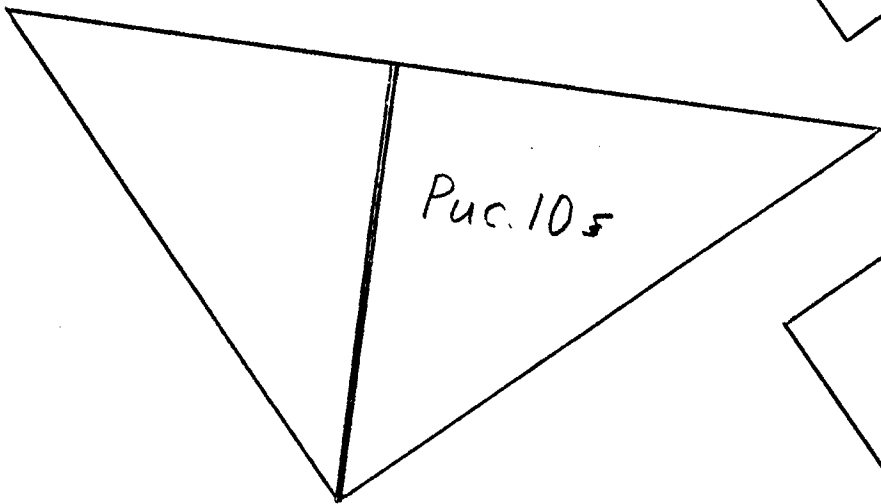
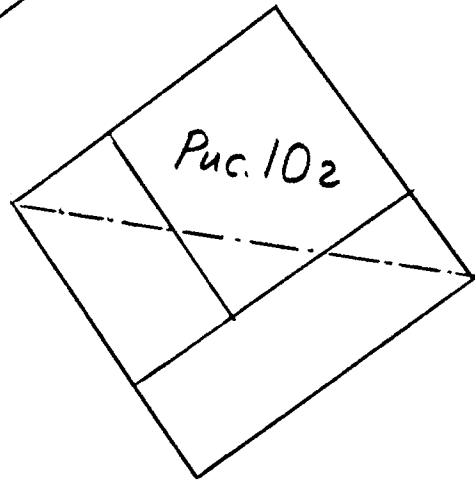
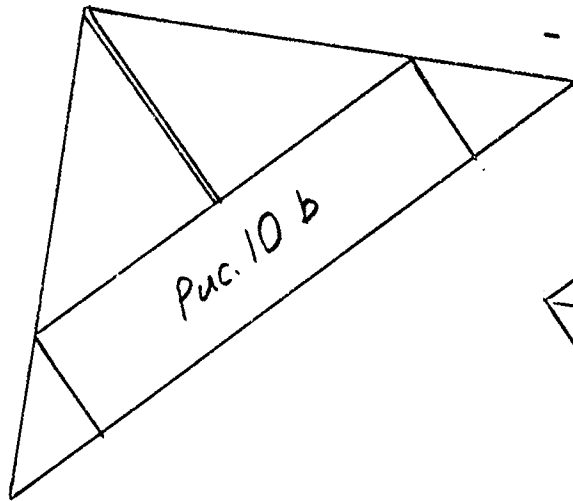

Рис. ч.11.
Човен з кори.

ПАПЕРОВИЙ ЧОВНИК .

/Рис. ч. 10./

Рисунок показує нам, як зробити простий човник, складаючи аркуш паперу.

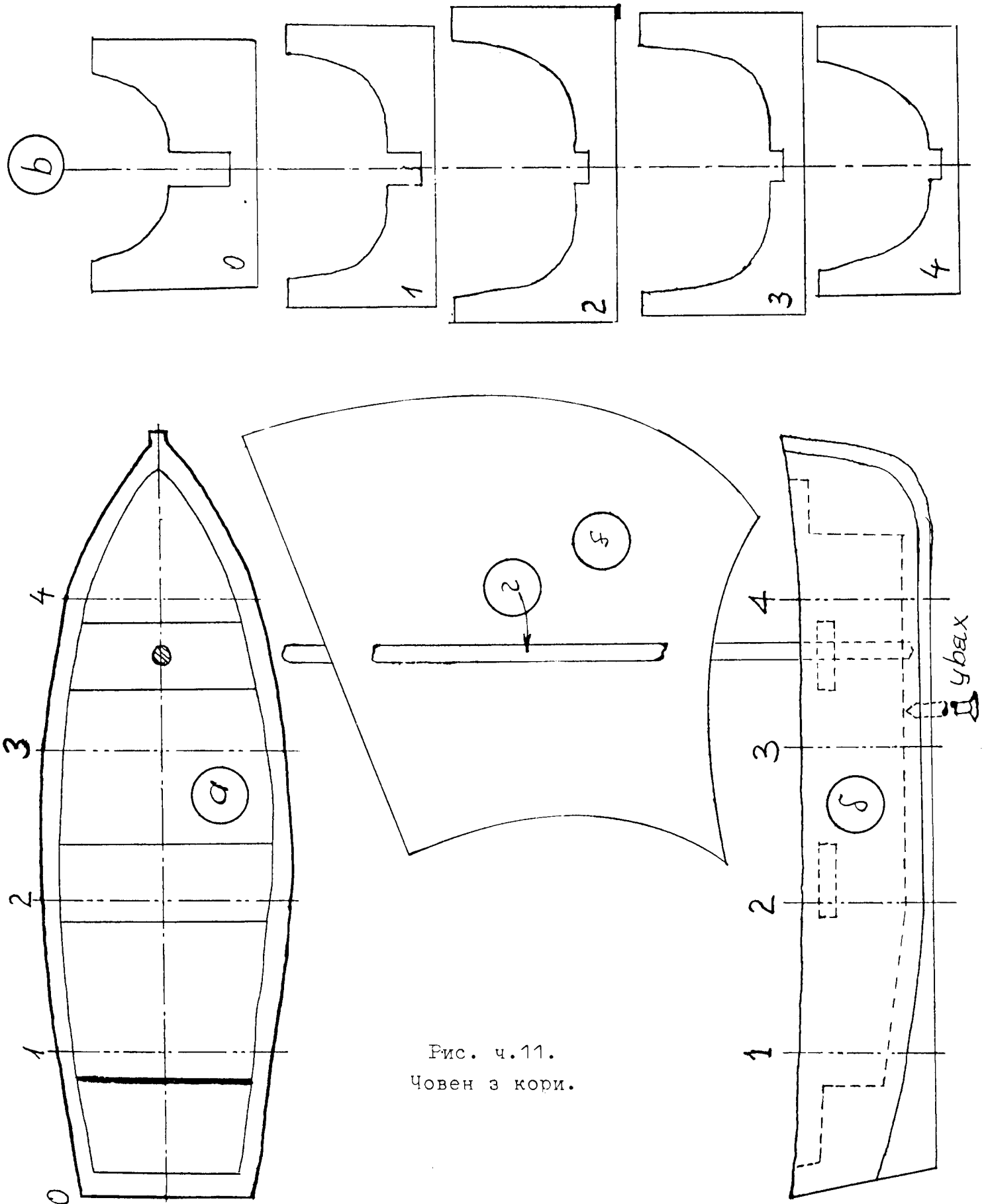
Аркуш паперу /210 x 300 мм/ складаємо наполовину. Далі роги від закладеної сторони так зігнути, щоб повсталала фігура як на рис. 10б. На неї закладаємо ті паски паперу, що зістають коло трикутника. Роги, які вистають загинаємо далі, щоб повстав шолом як на рис. 10в. Тоді беремо долішні роги цього шолому в пальці, складаємо їх старанно до купи й вигладжуємо береги. Коли ж тепер лежачі один на одному роги зверху зігнемо здовж точкової лінії /рис. 10г/ наперед і назад, то дістанемо менший трикутник-шолом, як на рис. 10г. Тепер розтягаємо горішні роги від себе і дістаємо готовий човник. Середущий виступ стискаємо на горі пальцем, щоби човник задержав свою форму.

+++++

ЧОВЕН З КОРИ .

/Рис. ч. 11./

Рисунок показує нам, як зробити човен з кори. Човен робити з одного кусника кори, вітрило з паперу.

+++++

МАЙСТРУЙМО ЧОВНИКИ !

Такі човники, як на рис. 12 і 13 змайструвати дуже легко. Беремо звичайну тоненьку дощечку та витинаємо її так, щоб ма-ла вид кораблика - із гострими кінцями. Як бачимо, можна зроби-ти або вітрильник або воєнний корабель - крейсер. У вітриль-ник поставимо шоглу - найкраще з держачка з цукорка-лизачка-, прикріплюючи її з під споду цвяшком. Вітрило зі звичайного паперу. Моряка на човнику зробимо з двох корків від пляшок: більшого /тулів/ та меншого /голова/. Руки зі шпильок. Голову до тулова та цілого моряка приліплюємо розтопленою парафіною зі свічки.



Рис. ч. 12.
Крейсер.



Рис. ч. 13.
Вітрильник.

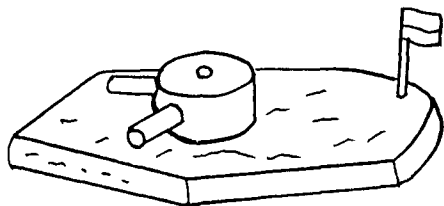

рис.1

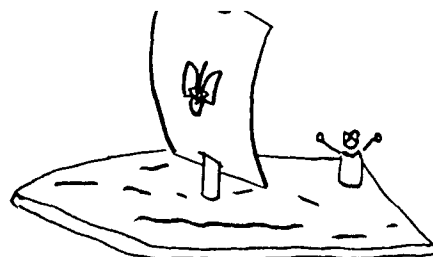

рис.2

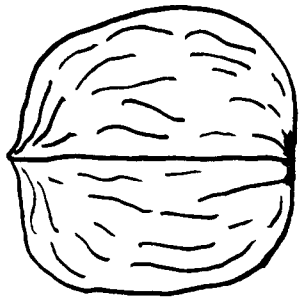

рис.3

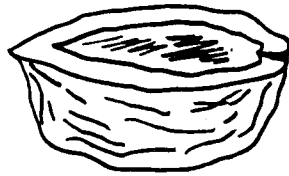

рис.4

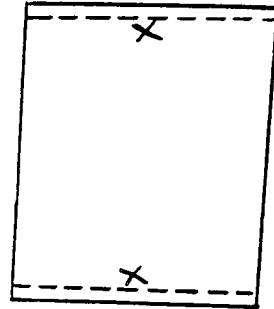

рис.5

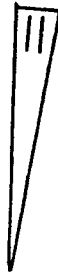

рис.6

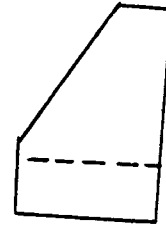

рис.7



рис.8

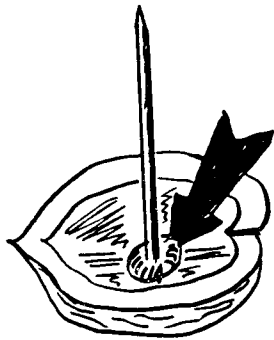

рис.9

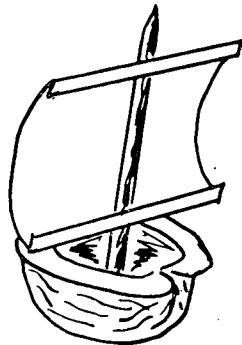

рис.10

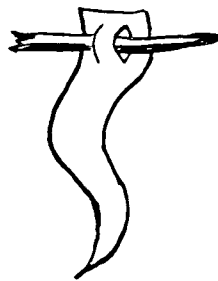

рис.11

В.С.А.

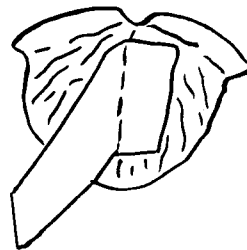
Рисунок 12.

Човен з рам'ям

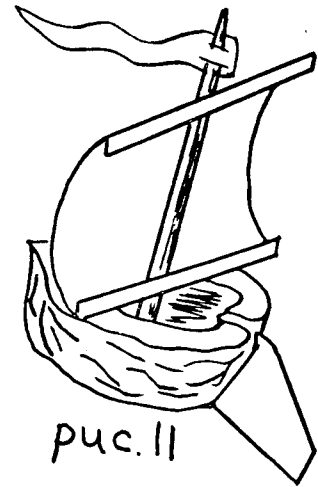
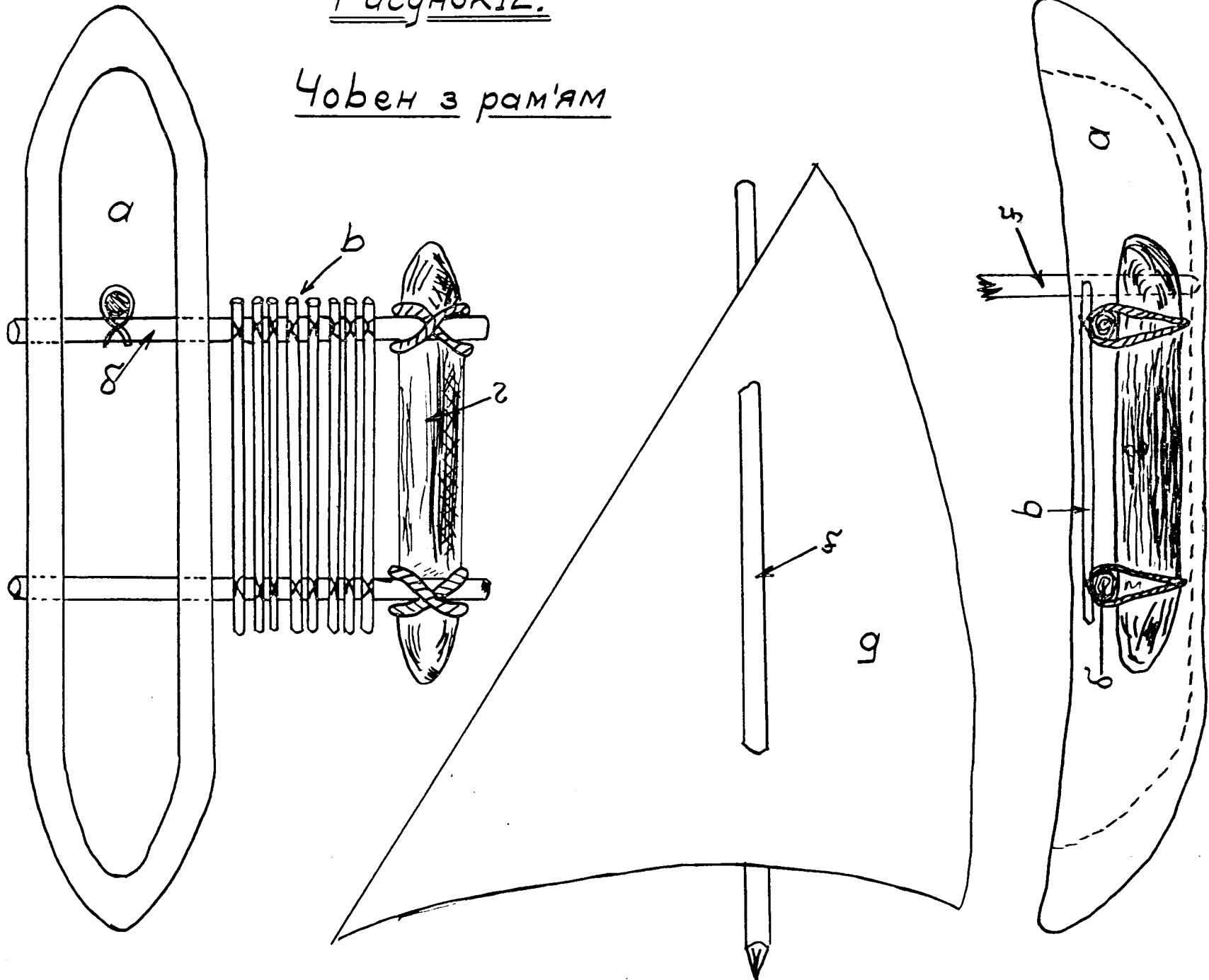

Ч О В Е Н З Р А М ' Я М .

Підшукуємо собі відповідний, 30 мм грубий, 200 мм довгий кусок дерева. Найбільше надається до цього липа або тополя, бо їх дерево є м'яке й легке до обробки. Гострим ножем вирізуємо спочатку зовнішню сторону кадовба до форми як на рис. 15а. Згодом випорожнюємо середину кадовба, так, як це вказує на бічному рисунку точкована лінія.

В старинних часах вижолоблювали середину човна при допомозі кам'яної сокири та вогню. Це була тяжка й довга праця. Такий човен з пня був дуже нестійкий, зокрема на хлилях. Тому приробили до нього рам'я з плаваком на кінці. Як плавак служив кусень дерева або в'язанка троці.

Щоби наш човник зробити таким, мусимо в бічних стінах вже зробленого передтим човника провертати дві дірки. Дірки повинні бути як мога ближче до горішнього краю стіни. В ті дірки запихаємо два круглі патички / б на рис.15/ і на їх довгих кінцях прикріплюємо плавак / г на рис.15/. Плавак робимо з 10-12 мм грубої, 100 мм довгої галузки, а кінці його загострюємо як на рисунку. На оба патички, які творять рамя прив'язуємо тонким шнурком тонкі патички / в на рис.15/ й утворюємо тим поміст, приступ до човна. Щоглу робимо з округої галузки, на яку застромлюємо вітрило з паперу / г і д на рис.15/. Щоби щогла сильніше трималась, прив'язуємо її до середнього патичка шнурком або дротом.

Щоби човник не пересякав, малюємо його олійною або ацетеновою фарбою.

/Зладив: ст.пл.В.З.,ЧМ./

=====

М О Т О Р О В А Л О Д К А .

Передусім мусимо вистарати глиняну файку, більшого розміру, щоби мала досить широкий отвір. Приблизно посередині ви жолоблюємо на віддалі 3 см від себе два рівці /спилувати пильником/. Коли вже маємо файку, стараємо дерев'яну лодку. Довжина цієї лодки повинна бути на 1/3 більша як файка. Лодку або видовбуємо або випалюємо з дерева, або збиваємо з маленьких дощок і зі середини поливаємо смолою або живицею. Зрештою - вона може бути різна. Гоовне ж, щоби не була широка - чим вужча, тим краще - і мала гостро закінчений перед. В середині лодки можемо поробити лавочки. По обидвох боках лодки прибиваємо по два маленькі цвяшки. Тепер отвір файки наповнюємо мішаниною кухонної, краще аптичної соди /натрій бікарбонат/ і винним кваском, або просто цитриновим порошком /продають у крамницях для роблення лімонади/ у рівній скількості. Наповнюємо тільки половину файки. Другу половину залишаємо вільною і уважаємо, щоби не заткати внутрішних каналчиків. Файку зав'язуємо щільно густим полотном, щоби вода поволі просякала всередину, та прикріплюємо двома дротиками до лодки. Дротики дещо грубші, мідяні, або скручені разом напинаємо й закручуємо на цвяшки. Отвір файки мусить бути звернений до заду лодки. На заді лодки прикріплюємо цвяшком, з якого втято головку, керму лодки - маленьку дощинку. Коли вона звернена, то й човен їде просто, а коли звернути її в якусь сторону, то і лодка їхатиме в ту сторону.

Ціла суть мотору полягає в тім, що коли вода пересякне через полотонце і змочить мішанину всередині, то вона пічне хемічну реакцію. Наслідком її з файки виділюватиметься газ, що пхатиме нашу лодку. Коли вже мотор пристане, відв'яжемо полотонце, промиємо файку й висушимо, наповнимо новою мішаниною, а наш мотор при зануренні в воду працюватиме далі.

Попробуйте перевезти шонебудь цим моторовим човном.

Ю. К.

+++++

Ч О В Н И .

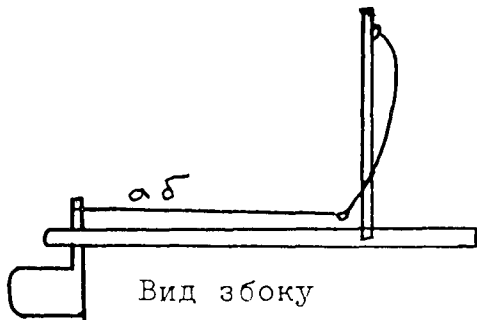

В і т р и л ь н и к .

Рис.ч.16.

Цей вітрильник кермується сам за допомогою двох мотузків "а" і "б". Ці мотузки лучать два долішні кінці вітрила з двома кінцями дручка, що прикріпленний до стерна.

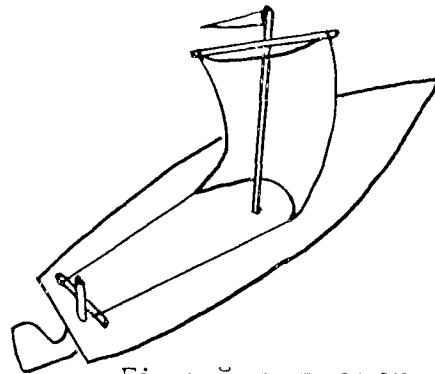
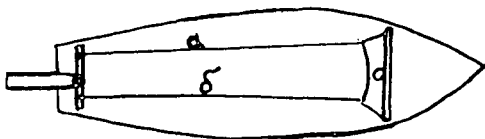

Вид згори

Бічний вид згори

Т р а т в а з в і т р и л о м .

Рис.ч.17.

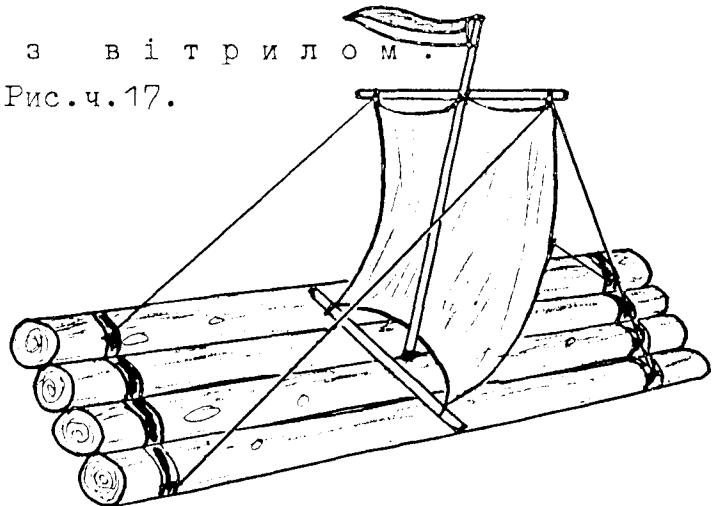



Рис. 4.18.
КНЯЖА АРАБА



Рис. 4.19.
ВІТРИЛЬНИК
"МЕВА"

Л. Гевко, 7 м.

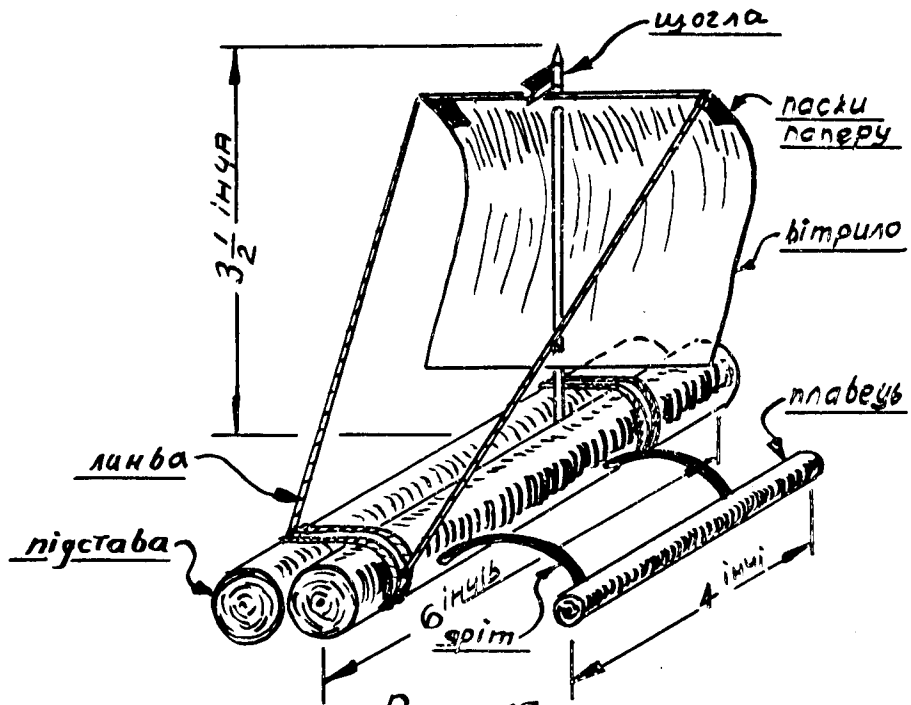
К Н Я Ж А Д А Р А Б А .

Рис.ч.18.

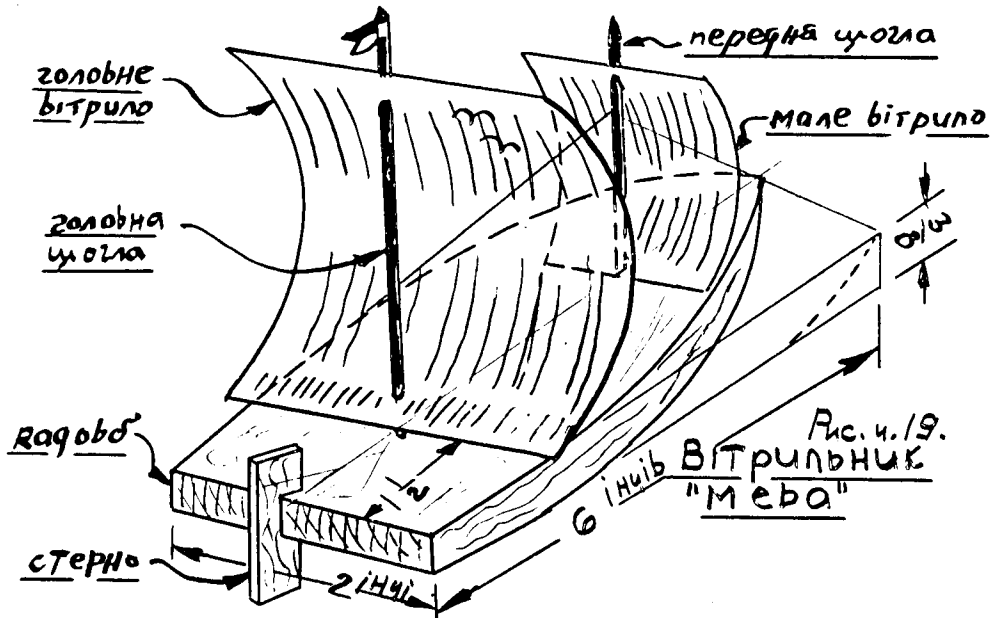
1. Вистружи гарно два сухі потички на підставу для дараби -
-приблизно 1/2 інча грубі.
2. Вистружи окремий сухий патичок, приблизно 1/4 інча грубий,
на плавець. Плавець держатиме рівновагу дараби навіть при
сильному вітрі.
3. Вистружи з тонкого патичка щоглу й застроми її між колоди
підстави.
4. Втни два дротики 1 1/2 інча довгі, зігни в легкий лук, за-
гостри пильником кінці та застроми в колоду й плавець.
5. Витни з обкладинки старого зшитка вітрило та настроми його
на щоглу /3 x 3 інчі/.
6. Приклей пасками паперу ливу до рогів вітрила, прикріпи
прапорець і матимеш дарабу княжих дружинників.

/Подав: пл.сен.Л.Гевко, ЧМ./

====

В І Т Р И Л Ь Н И К "М Е В А".

Рис.ч.19.

1. Знайди суху дощинку таких розмірів, як на рисунку. Вигла-
ди її шклянним папером старанно, нарисуй олівцем обриси
кадовба.
2. Гострим ножем обережно витни кадовб, заокругли спідні
береги й дзвоб кадовба, щоб човен міг легше прорізувати
хвилі.
3. Свердликом або цвяшком виверти дві дірки в кадовбі на щогли.
4. Вистружи головну щоглу - високу на 4 інчі.
5. Вистружи передню щоглу - високу на 3 інчі.
6. Вистружи з тонкої тріски стерно й закріпи його.
7. Витни з картону головне вітрило /2 1/2 x 4 інчі/.
8. Витни з картону мале вітрило /2 x 3 інчі/.
9. Помалкй та прикріпи прапорець.

/Подав: пл.сен.Л.Гевко, ЧМ./

====

В І Т Р И Л Ь Н И К З М О Т О Р О М .

Рис.ч.20.

Рисунок показує, як зробити такий моторовий вітрильник.
При попередних човнах ми подали вам точно, як їх робити. Цей
теж не повинен справити нікому трудношів.

/Подав: пл.сен.Л.Гевко, ЧМ./

====

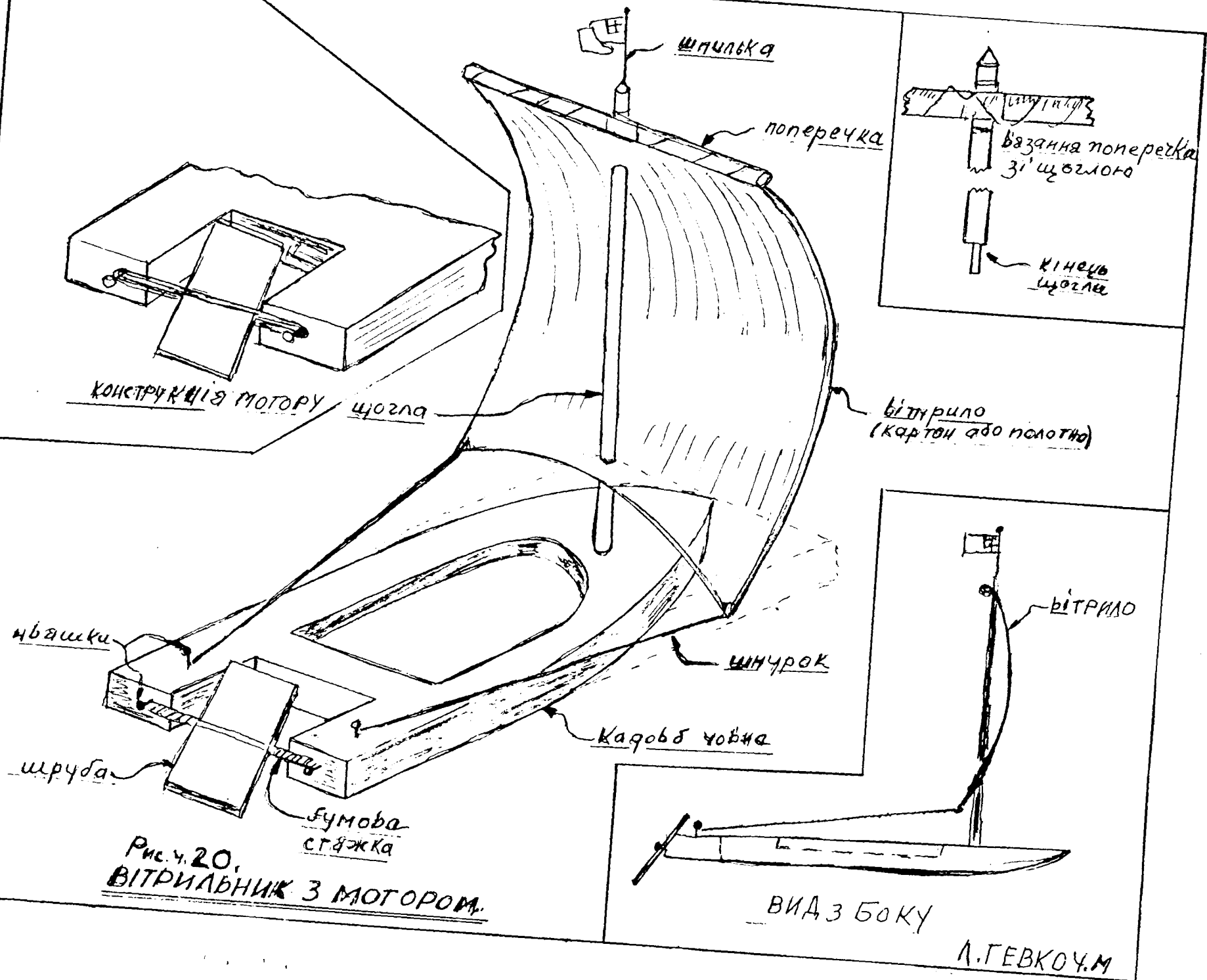

П І С Н І , В І Р Ш І , Р О З В А Г А .
=====

1. Приплив моря - загадка.
2. А що тут нарисоване? - загадка.
3. Відповідь моряка - сміховинка.
4. Пісня "Чорноморців" - пл.сен.о.б.Ганишевський, ЧМ.
5. "Чорноморці" ми - пл.учасн.М.Бачинський.
6. "Візьму я нецки..."
7. Моряцький танок.
8. Хлоп'яча мрія - Іванна Савицька.
9. "Ми Чорноморці".
10. Юні моряки - Роляник.
11. Чорне Море - Микола Шербак.
12. У порті - Богдан Рубчак.
13. Наше море - Мирослав Петрів.
14. 29.квітня 1918 року - Б. Вольний..
15. Українське море - Роман Завадович.
16. Рятівничий вузол.
17. Знакування: С О С /...----.../ - Йонтек, ЧМ.

П Р И П Л И В М О Р Я .

/Загадка./

Через борт корабля звисає лнвова драбинка. На ній, над самим плесом, сидить маляр та малює бік корабля. Нагло є приплив моря. Скільки шаблів мусить маляр втекти догори, щоби не залила його вода, коли шаблі є що 50 сантиметрів, а вода піднеслася на 2 метри?

+++++++

А Ш О Т У Т Н А Р И С О В А Н Е ?

Це штука неважка: на верху бачимо український прапор. А на чому він - пізнаємо, коли получимо з допомогою олівця лініями крапки так, як вони позначені порядковими числами.



Рис.ч.21.

/\"Готуйсь\" ч.4/24/ - Квітень,1956./

+++++++

В І Д П О В І Д Ь М О Р Я К А .

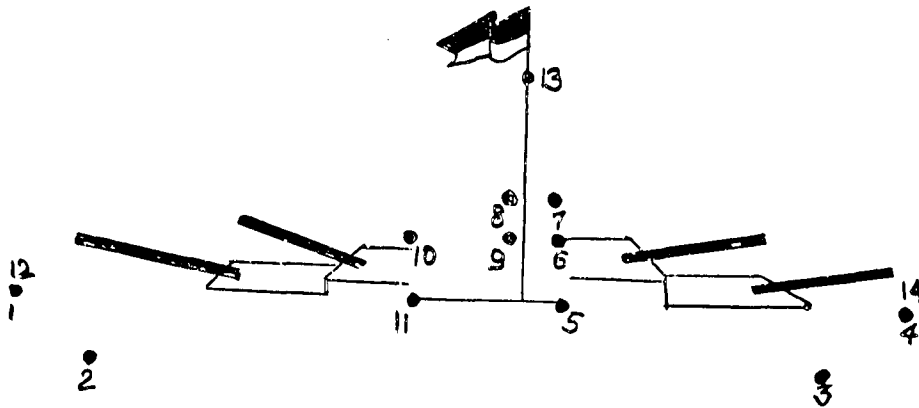
Один моряк мав намір поїхати в подорож до Японії. Тому, що плавба мала бути дуже довга й небезпечна, один з його приятелів хотів відмовити його від цієї подорожі та намовляв його покинути взагалі моряцьке ремесло.

- Чому? - запитав моряк. - На суші цілком не є безпечніше як на морі.

Але боязливий приятель запитав:

- Чим був твій батько?

- Він був капітаном одного вітрильника.

- І як він помер?

- Він згинув на морі - відповів моряк.

- А твій дідо?

- Він був корабельний гардемарин і раз буря вивернула судно й вся залога потонула.

- А як помер твій прадід? - питав далі приятель.

- Він рівнож утопився в морі.

- І чи не є це немудрим, йти тобі знова на море, коли так багато твоїх предків згинувло на морі?

- Добре, - відповів моряк, - чим був твій батько та як він помер?
- Він був купцем і, самособою, помер у ліжку.
- А твої предки?
- Вони всі померли в ліжку, - відповів товариш морякові.
- І чи не є це немудрим іти спати кожного дня до ліжка, коли так б'гвгто твоєї рідні померло в ліжку?

+++++

пл.сен.о.Богдан Ганушевський.

П І С Н Я " Ч О Р Н О М О Р Ц І В " .

Серед шуму бурної негоди
І в обіймах крилатих вітрів,
Серед хвиль, водяної безодні
Чуєм зов чорноморських вовків.

Україно, геройський наш краю,
Ми для Тебе живем в боротьбі,
Нашу юність і силу і труди
Ми приносимо в жертву Тобі.

Ми живем батьківщині на славу,
Ще бурлить в нас козацькая кров.
Пластуни "Чорноморці" ми юні,
До походу з нас кожний готов.

Україно, геройський наш краю,
Ми для Тебе живем в боротьбі.
Нашу юність і силу і труди
Ми приносимо в жертву Тобі!

+++++

пл.учасн. М. Бачинський.

" Ч О Р Н О М О Р Ц І " М И .

"Чорноморці" ми, браві пластуни,
Чорного Моря сини.

ПРИСПІВ: Ми пливемо в даль незнану,
В ясний день і ніч зоряну,
Ми пливем вперед, здобувати світ,
Рідному краю шлем привіт. Агой!
Рідному краю шлем привіт!

Не лякають нас хвилі ні вітри,
Ні грізні морські тайфуни.

ПРИСПІВ: Ми пливемо в даль незнану,
В ясний день і ніч зоряну...

Любимо моря, наше в них життя,
Радістю сяють нам лица.

ПРИСПІВ: Ми пливемо в даль незнану,
В ясний день і ніч зоряну...

+++++

Маршова пісня Корнаморськ

Слова й музика: о. Т. Ганушевський
К.М.

Серед шуму бур-коті не-го-ди і в обіймах кривлять бітрь-серед хвиць вода-
 ми ве-заг-ки пучем зов корно-морськ волки, Укра-їно Героїський кам Краю диде
 тебе публем в боронді наму юність і Силу і тфуду ми приносимо в жертві мо-
 ді, Укра- - ді.

ЧОРНО МОРЬ І ПІ

Маршево.

Слова і муз. о. Т. Ганушевський, чм.

Чор-но-мор-ці ми бра-ві ПАЛ-ти-ни Чор-но-го Мо-ря си-ни. Ми пам-во-мо в днів не-
 ст-ну, вільний світ і ми зо-ра-ту, ми пам-сем бі-ред зго-ду-за-ти світ, рід-но-му кра-ю шлем при-
 віт, і-гов! Рід-но-му кра-ю шлем при-віт!

ПІ ЧОРНО МОРЬ І ПІ
 на тор-но-мор-ці, на-се-лі хви-ці, на-му-ра-ці віль-но-го р-кми світ в юр-тах бу-ви-ці, ті-ні світ-за-ці,
 на-се-лі хви-ці, на-се-лі хви-ці, на-му-ра-ці віль-но-го р-кми світ в юр-тах бу-ви-ці, ті-ні світ-за-ці,
 на-се-лі хви-ці, на-се-лі хви-ці, на-му-ра-ці віль-но-го р-кми світ в юр-тах бу-ви-ці, ті-ні світ-за-ці!

"ВІЗЬМУ Я НЕЦКИ..."

Візьму я нечки і коромисло,
Це буде човен, то буде весло.
Море як казка, хвилі як мрія,
Пливу й співаю: Санта Лючія.

Аж втім розбився човен на морі,
Я опинився в морських таборі.
Кухня як казка, кухар як мрія,
Лежу й співаю: Санта Лючія.

Люблю я дуже всі морські справи,
Пливу по водах човном діравим.
Сонце як казка, плесо як мрія,
Гребу й співаю: Санта Лючія!

+++++

ст.пл. Ігор Масник, ОХ.

МОРЯЦЬКИЙ ТАНОК.

ФАБУЛА ТАНКА.

Залога човна складається з шістьох моряків, в тому один оферма /зичайно найвищий ростом/, та стерничого /найкраще най-найнижчий ростом/. Починається від того, що ранком стерничий будить усіх і провіривши присутність, переводить з залогою руханку. Опісля моряки чистять вітрильник і йдуть на обсервацію. Завваживши в далечині суходіл, а потім місто, сигналізують до нього й покликавши стерничного залишають човен у порті, а самі йдуть погуляти. Після забави в місті повертаються на палубу судна.

Щітки, відра та прапорці до сигналізації, це лише фікційні речі й дуже легко можна без них обійтися. Оферма повинен бути добрим коміком, який старається все робити як-слід, та біда в тому, що йому все виходить "трохи не так". Стерничий повинен удавати енергійного капітана, що вміє добре кукурічитися до своєї мужви.

Танок можна рівнож добре виконати й підчас різного роду імпрез, як на театральній сцені, так і при варті. Можна справити типово моряцькі строї, а якщо таких немає, тоді хоч довгі штани, но голові берети, а в стерничого шапка з козирком вшита на моряцький лад, найкраще біла.

МЕЛЮДІЯ ДО ТАНКА.

Арія пісні "Ми Чорноморці" /гляди стор.57/.

ФІГУРИ ТАНКА.

Танок має 23 фігури /кроки/.

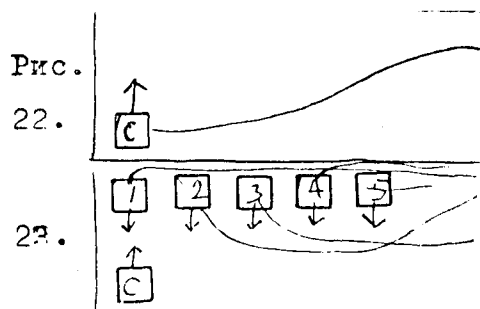

1. На початок мелодії сцена порожня. Згодом входить стерничий тяжким широким кроком, похитуючись злегка на обі сторони під такт мелодії. На останні три такти пісні свиче й жде. Гляди рис. ч.22.
2. Легко вибігають один за одним п'ять моряків і стають у лаву напроти стерничого. Рис. ч.23.

24.

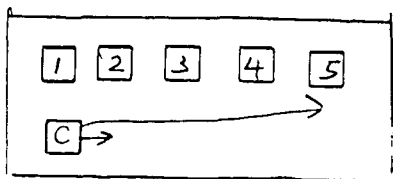

25.

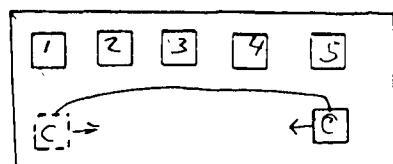

26.

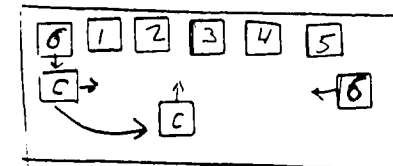

27.

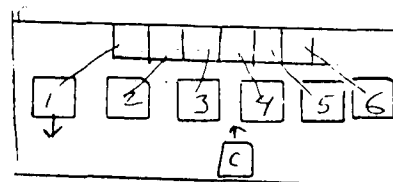

28.

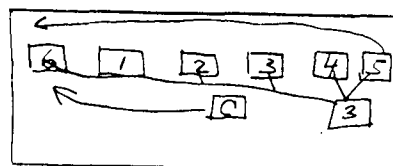

29.

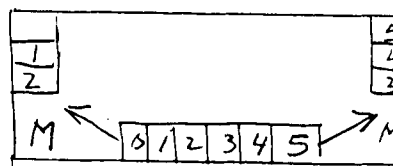

30.

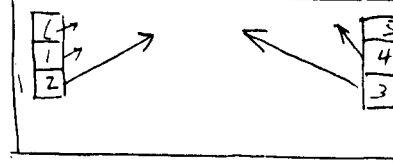

3. Стерничий робить перегляд залоги. На першу половину мелодії проходить перед лавою салютуючи, моряки виструнчилися, випинаючи животи. У другій половині пісні стерничий повертається і вирівнюючи рукою лінію животів легко кожного вдаряє і так повертає всіх до нормальної постави. На закінчення мелодії стає боком до лави. Гляди рис.ч.24.

4. Стерничий буцімто відчитує список членів залоги зиркаючи то на руку, то на моряків у темпо мелодії. Моряки в такт підносять руку. На останній погляд стерничого /бракує шостого!/, який росте в грізний знак питання, моряки безрадно розводять руками Гляди рис.ч.25.

5. Незграбно вбігає шостий член залоги - оферма. Підходить до стерничого. Цей вказує йому місце в лаві, а сам переходить і стає на середині перед моряками. Гляди рис.ч.26.

6. Починається руханка в такт мелодії. На перший такт стерничий стає в розкрок, руки на бедрах, на другий такт моряки роблять те саме. На дальші три такти моряки роблять три скоки в бік на штивних ногах, так як стояли. На решту мелодії роблять руханку в такт:

руки на бік, на груди,
руки вгору, на груди,
руки вперед, на груди,
руки вбік, на бедра.

Гляди рис.ч.27.

7. На першу половину мелодії стерничий робить дану фігуру сам, а моряки його негайно наслідують. На другу половину всі роблять одночасно. 1-ша половина: згин вперед, руки до ніг і згин взад, руки вгору вскіс. 2-га половина: руки на бедрах і рухатись: згин вперед, впрост, вліво, вправо й до постави.

8. Стерничий дає знак рукою "до зайнять!" і відходить. Моряки гусаком підходять, беруть з одного місця відра й заходять у лаву. Гляди рис.ч.28.

9. Моряки вдають черпання води й поливання палуби. В такт: раз вліво, а раз вправо.

10. Всі шурують палубу стоячи, або на колінах, два рази вліво, два рази вправо.

11. Розходяться в дві групи. Положивши щітки на одне місце й уставившись до постави на другу половину мелодії підносять у такт вітрила /держать шнур і легко присідаючи натягають/. Гляди рис.чч. 29 і 30.

12. На пів мелодії стають у три пари, на другу половину в такт помпують воду.

Що за труди і відвагу
На човні лопоче стяг,
А на ньому синьо-жовтий
Напис: Чорноморський шлях.

/На мелодію "Добровольці"./

====

М И Ч О Р Н О М О Р Ц І .

Ми Чорноморці, веселі хлопці,
Мандруєм крізь широкий світ.
В портах буваєм, пісні співаєм,
Вам посилаєм свій привіт.

Море грає, пливемо в далекий світ,
Вперед - це наш наказ! Агой, всі враз!
Море грає, пливемо в незнаний край -
Рідне прашай, не забувай!

/Ноти на стор.57./

====

Роляник.

Ю Н І М О Р Я К И .

Вітер сів у лозах
Дмухає в вітрила,
Наша "Чайка" по ставочку
Птахом полетіла.

На переді Костик
Щулить очі, мріє -
Коли б вуси козацькіі,
Був би Гамалія.

А позаду Петрик
Сторожний, обачний,
Стравно "Чайкою" кермує,
Як сам Сагайдачний.

Тиміш та Івасик
Гребуть собі в парі.
Помчались би, коли б сила
В Босфор, до Скутарі.

На radoшах Костик
Сплескує руками:
Колись ми на ріднім морі
Будем моряками.

Під прапором рідним
Світами полинем,
Корабель наш буде зватись
"Слава України".

====

Б. Вольний.

29. К В І Т Н Я 1918. РОКУ.

Шумить, гуде вже Чорне Море
На морі горді кораблі
І українські в них прапори
Палають в соняшнім вогні.

Колись Москва тут панувала,
Та провалився проклятий цар -
Із гробу воля наша встала
І вийшло сонечко з-за хмар.

Пливуть, шумлять по Чорнім Морі
Вже українські кораблі -
Сміється ясне сонце вгорі
І радість йде по всій землі.

Залізні панцері ясніють
На кораблях тих сталевих -
Матроси тішаться, радіють,
Що воля знов прийшла до них.

І рідний спів, як грім несеться,
І рідна мова гомонить -
І море рідне в берег бється
І пристань сурмами дзвенить.

А кораблі стоять, як гори,
Від їх гармат лунає гул,
Крейсери виплили на море:
"Мазепа", "Златоуст", "Кагул".

І "Ростислав" стоїть залізний,
"Святий Евстафій" встав із пут -
І міноносець наш "Завидний"
А з ним наш крейсер "Прут".

І враз - наказ із поля чести
Упав - як грім гучний згори:
ЗА УКРАЇНУ В БІЙ! ПІДНЕСТИ
ВСІ УКРАЇНСЬКІ ПРАПОРИ!

Шуміло в пінах Чорне Море
Лунав далеко грім гармат -
На бій плвли залізні гори -
В страху тремтів московський кат...

+++++

Роман Завадович.

У К Р А Ї Н С Ь К Е М О Р Е .
7На спо́мин 29. квітня 1918.р.7

Чорне море, українське море!
Нашу радість знаєш ти і горе,
України бачило ти славу,
Наших предків боротьбу криваву!

Бо море лиш того полюбить,
І тому кориться воно,
Хто в бурях відваги не згубить,
Хто сміло кермує судном.

Ти на своїх хвилях в світ носило
Княжих військ непереможну силу,
Ти човни Олега колисало,
Перемоги пісню їм співало.

А потому понад морем синім
Гордо маяв прапор України,
І на хвилях, в сонці, мов зо злата,
Мерехтіла українська фльота.

Бо море лиш того кохає,
Хто вдався завзятий, палкий -
Він в серці зневіри не має,
Не спинить його буревій.

А як княжих лицарів не стало,
Ти чубатих козаків вітало,
Ти чайки носило з України
Бити злого турка, татарина.

Бо хто побратається з морем,
Не знає, що то страх в боротьбі,
Усі перешкоди поборе,
І славу здобуде собі.

Хто море здобуде, не знає
Він меж, перепон, ні границь,-
Могутність і волю він має,
Багатство, завзяття і міць.

Чорне море, українське море!
Нашу радість знаєш ти і горе,
України бачило ти славу,
Наших предків баратьбу криваву!

+++++

Р Я Т І В Н И Ч И Й В У З О Л .

Сама назва "рятівничий вузол" вказує на те, що його вживають при рятівництві. Звичайно застосовують його, коли треба спустити людину на линві з якоїсь висоти або підняти її. Вузол цей є безпечний, не затягається і легко можна його розв'язати.

Щоби легше було тобі зав'язати його, послухай короткої казочки.

Жила собі раз царівна. Мешкала вона в золотому замку на високій горі. У підніжжі гори було невелике озерце, над яке виходила вона часто на прогулянку. Одного гарного вечора, коли стояла вона над берегом озера, вплив з глибин озера довгий, страшний змій. Він обвинувся довкола царівни та пірнув знова в озеро.

Ключка, яку держимо в лівій руці, має уявляти нам озера, вистаючий кінець - царівну. Кінець шнура, що його держимо в правій руці, має уявляти змія. Що далі робити - каже тобі казочка.

Для кращого зрозуміння приглянься добре до рис.ч.35. Рис.ч.36 представляє завязаний уже рятівничий вузол.

+++++

Монтек, ЧМ.

З Н А К У В А Н Н Я : С О С /... --- .../..

Коли судно є в небезпеці й може потонути, його залога висилає абеткою Морзе знак "С.О.С." В цілому світі це означає: "Рятунку! На поміч!" і кожний, хто його почує чи побачить, обов'язаний є негайно спішити з допомогою.

Буква "С" в абетці Морзе представлена як три короткі:...
Буква "О" представлена як три довгі: ---, при чому кожний довгий сигнал /-/ мусить бути принаймні три рази довший від короткого сигналу /./ . Ціле гасло "СОС" звучатиме отже: три короткі, три довгі, три короткі, або ...-----.

Гасло "СОС" можна надавати звуком /свистком, трубкою і тп./ або сигналізаційними прапорцями. Коли вживаємо прапорців, тоді на кожную "коротку" підносимо одну /звичайно праву/ руку з прапорцем до горизонтального рівня /рука випрямлена просто в бік/, на кожную "довгу" підносимо так само обидві руки з прапорцями. Вночі можна надати гасло "СОС" ліхтаркою, відслонюючи світло на коротші й довші блимки. Великі кораблі, що мають радіонадавачі апарати, передають "СОС" радієм.-



Рис. ч. 35.
ЯК ВЯЗАТИ РЯТІВНИЧИЙ ВУЗОЛ.



Рис. ч. 36.
ЗАВ'ЯЗАНИЙ РЯТІВНИЧИЙ ВУЗОЛ.

Р І З Н Е .
=====

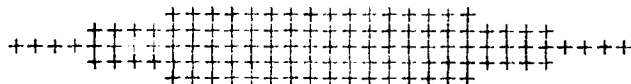
1. Як плавати, нуркувати, скакати до води.
2. Рятування потапаючих.
3. Безпека на воді.
4. Веслування.
5. Як лізти по шоглі й іти крізь кладку.
6. Сильветки суден.

ЯК ПЛАВАТИ , НУРКУВАТИ , СКАКАТИ ДО ВОДИ.

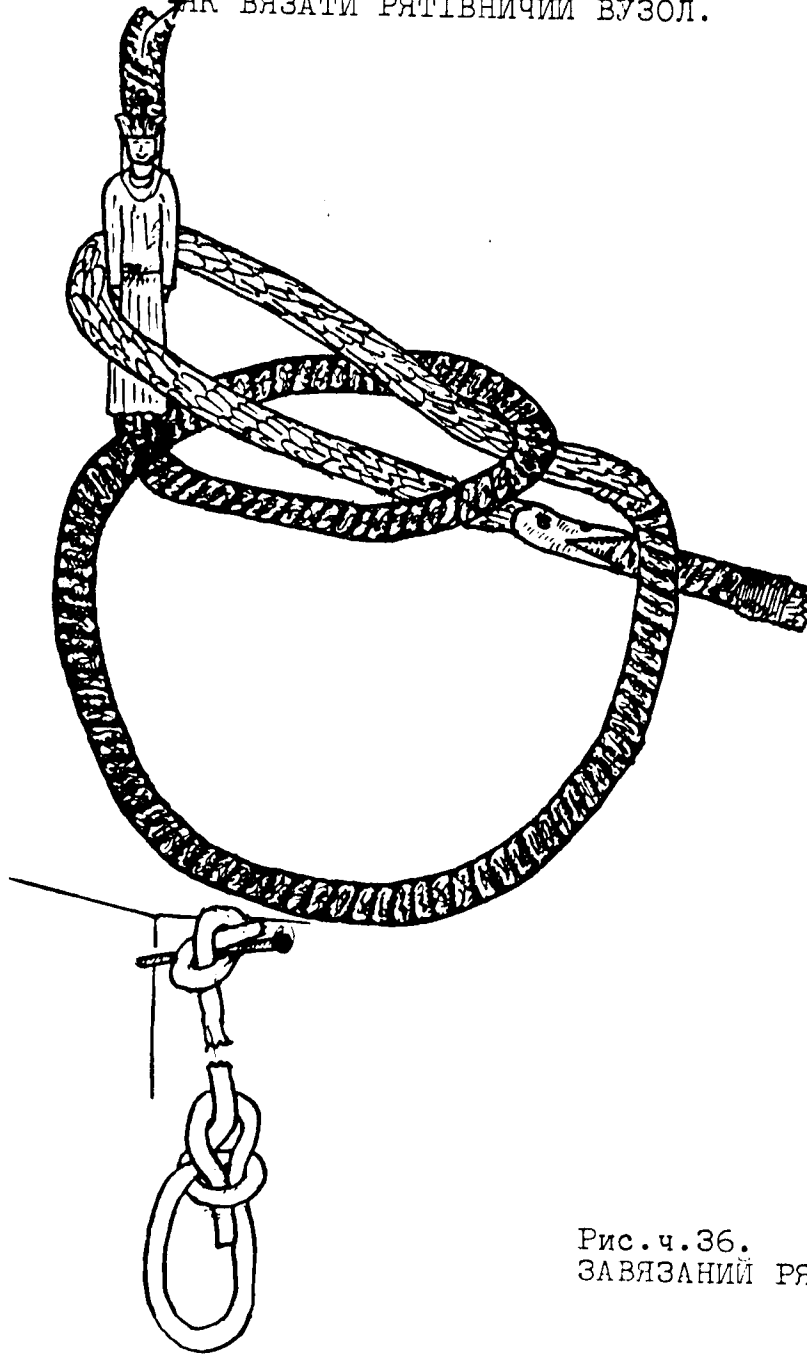
=====

"Він не вмів ні читати, ні плавати" – говорили старинні Греки, коли хотіли назвати когось необразованою людиною. Плавання є одним з найконечніших спортів. Вже те, що земля складається зі суші й води, змушує людину не лише до ходження по суші, але й до плавання. Плавання виправляє серце, легені й м'язи, а при тім відвагу й скору орієнтацію. Є це один з найбільше гігієнічних спортів, бо майже нагі перебуваємо на повітрі й у воді. Щоби про когось сказати, що він є добрий плавач, він мусить уміти нуркувати, опанувавши хоч один стиль плавання, скоки, водне рятівництво, а також переносити всякі речі не замочивши їх.

Заки ввійдете до води, затямте собі слідує:

- 1/ Слухайте безумовно вказівок інструктора, бо він відповідає за ваше життя на воді й за вашу вмільність плавання.
- 2/ Не протягайте перебування у воді за довго, щоби ви не перемерзли й не простудились. Добре є час до часу вийти з води й перебігти здовж берега.
- 3/ Не купайтесь безпосередньо по їді. Заждіть яких 2 години.
- 4/ Не купайтесь ані не плавайте, коли ви зігріті.
- 5/ Не йдіть у воду, якщо ви себе зле почуваете або хворі.
- 6/ Якщо не вмієте плавати, ніколи не йдіть на глибоку воду.
- 7/ Не занурюйте силою у воду товаришів, що вчать плавати, ані не кидайте їх ненадійно до води.
- 8/ На воді заховуйтеся весело, але не робіть криків ані нетактовних жартів, бо це часто кінчиться нещастям.

Якщо хочете навчитися плавати, починайте від нуркування. Першою умовою плавання – не боятися води, призвичаїться до неї. У воду занурюйтеся кучки, зловіться руками за ноги в кістках, заховуйтеся спокійно, побачите, як вода вас підносить як гумовий м'яч. До стоячої постави вертайтеся рівно ж спокійно, не хватайте ні людей ні предметів, які знаходяться побіч вас. Занурюйтеся з отвореними очима. Інструктор перевіряє в той спосіб, чи очі отворені, що бере на долоню кілька камінців і питає скільки їх є, опісля кидає якийсь предмет до води й каже його знайти. Занурюючися, наберіть у легені багато повітря. Не страхайтесь, що під водою захлинетесь. Тільки відважно!

По науці нуркування, приступаємо до науки держання себе на воді. Не вживайте ніяких помічних поясків ні т.зв. вудки. З початку можуть вас піддержувати співтовариші чи інструктор, але найкраще пускатися на воду без нічиєї помічі. Звертайте увагу, щоби ваші рухи були довгі, повільні, спокійні – не спішіть, тут не йде про скорість, а про точне скоординування рухів.. М'язи відпружені. Не здержуйте віддиху. Віддих при плаванні відіграє велику роль, правильний віддих улегшує плавання. Стопи не занурюйте під водою більше як 10 сантиметрів /4 інчі/, голову не похиляйте до заду, тільки ритмічно вперед. Подивіться, як плаває жаба – спокійно, рухи скоординовані, а все те складається на скорі й звинне плавання. Через скорі й наглі рухи потапаєте й мучитеся. Пам'ятайте, що воду побідимо витривалістю, відвагою, спокоєм.

П Л А В А Й Ж А Б К О Ю.

Спершу вчимося плавати на сухо. Найважливіше при цьому річ виконувати рівночасно незгідні рухи ніг і рук. Вправляйте спочатку в стоячій поставі, потім те саме лежачи на якійсь лавці чи кріслі. Плаваючи на сухо звертайте відразу увагу на темпо рухів: перший рух поволі, другий звичайно, третій і четвертий скоро й енергійно. Числіть: р-а-а-а-з, два, три, чотири, - по кожній серії рухів павза в основній поставі з витягненими руками й ногами. Як навчитеся вже плавати на сухо - беріть товариша, найліпше такого, що сам уміє плавати й ідіть з ним на неглибоку воду й там пробуйте своїх сил. Вистане, як вода сягає вам до пояса. Кладетеся на воду, а товариш піддержує вас - голова понад водою - й виконуєте ті самі рухи, що й на сухо. Спершу плаваєте в місці, потім посуваєтеся вперед.

О п и с р у х і в: **ВИХІДНА ПОСТАВА:** Тіло на воді в поземній лінії. Руки злучені й витягнені до переду, долоні звернені до долини. Ноги злучені свobodно, стопи витягнені. Тіло уложене свobodно, м'язи не напружені. **ПЕРШИЙ РУХ:** є повільний. Руки розходяться з вихідної постави вбік, легко згинаються в ліктях, під кінець руху - долоні весь час легко натискають на воду. Голова нахиляється зовсім понад воду - наступає вдих. **ДРУГИЙ РУХ:** Руки сходяться дашком перед грудьми і рівночасно згинаєте обі ноги в колінах і стопах /коліна сильно розхилені - виглядаєте, як жаба розпластана в воді/. Голова при тім похиляється вперед. Вдих скінчився, видих ще не почався. **ТРЕТІЙ РУХ:** скоро випрямлення рук вперед і відкид ніг у бік. Стопи все зігнені, а голова устами в воді. **ЧЕТВЕРТИЙ РУХ:** числите чотири й видержати потім у нерухомій поставі як найдовше. Сильним рухом злучити обі ноги до постави. Руки витримують тепер поставу на три. Тим рухом посуваєтеся вперед, тому хвилину видержіть у нерухомій поставі. Потім зачинаєте рухи знову від початку. На чотири - видих. Звертайте увагу на сильне злучення ніг при четвертому русі.

П Л А В А Н Н Я Г О Р І Л И Ц Ї.

Чи плавання горілиць є потрібне? - Конечно! - Горілиць плаваємо для відпочинку, при рятуванні потапаючих, при переносуванні річей, бо плаваючи горілиць маємо свobodні руки. Кладемося на воду плечима, тіло випростоване, занурене в воду, тільки лице є понад водою. Ноги витягнені, руки на бедрах. Ноги розсуваємо й корчимо згинаючи в колінах - як при жабці -, опісля їх випростовуємо й рівночасно викидаємо вбік і на кінець випростовані ноги сильно лучимо разом. До плавання горілиць можемо вживати рук, але не конечно. З основної постави перекидаємо їх рівночасно горою до себе, опісля неначе веслами - долоні звернені назовні - зачеркуємо два великі півкола й енергійно та скоро притискаємо до бедер. Працю рук і ніг поділимо на чотири такти: на 1 - перекидаємо руки горою за себе, скорч ніг, вдих. На 2 - руками зачинаємо зачеркувати півкола, викинення ніг у бік. На 3 - руки дальше зачеркують півкола, енергійне лучення ніг, видих. На 4 - поворот до основної постави, закінчення праці рук, перерва праці ніг.

С К А Ч Т Е Д О В О Д И !

Коли вже вмiсте ниряти в воді й плавати, пробуйте скакати до води. Для пливача скоки є конечно. Щоб увійти до глибокої

Р Я Т У В А Н Н Я П О Т А П А Ю Ч И Х .

Кожний, хто вмiє плавати є обов'язаний рятувати потпаючого. Коли рятуємо когось iз води, мусимо передусiм хоча в частинi розiбратися, головнo роззутися, щоби ми мали як найбільше свободи рухiв, а вбрання не обтяжувало нас. Пам'ятаймо все, що потапаючий, якщо ще є притомний, часто хапає нас за ший, руки, ноги i через це обезвладнює нас. У такому випадку не вагаймося бути жорстокими, бо потапаючого не врятуємо й самi потонемо. Можна потапаючого сильнo вдарити в лице, чи зовсiм занурити на хвилину в воду, щоби стратив притомнiсть. До потапаючого стараймося доплисти з-заду, зловити за волосся або за ший лiвою рукою, а правою хапаємо рiвночасно за праве передрамя. Опiсля пiддержуючи потапаючого з боку голови або пiд пахою, самi укладаємося горiлиць i задом пливемо до берега. Уважайте, щоби уста й нiс потапаючого були над водою.

+++++

Б Е З П Е К А Н А В О Д I .

Кожного року пластуни рятують багато людей вiд рiзних нещасливих випадкiв. Порятунк може дати тiльки той пластун, що знає як рятувати. Тому кожний новак повинен, для добра свого та других, вмiти плавати та знати головнi небезпеки води. Це дасть йому змогу допомогти в небезпецi не тiльки собi, але й другим, меншим вiд себе.

1. Нiколи не йди плавати сам. У гуртi воно й приємнiше й у потребi можеш дiстати допомогу. Коли новаци йдуть плавати, все коло них повинен бути iхнiй братчик або хтось, що вмiє добре плавати.
2. Держися здалека вiд глибокої води, швидких течiй та водних вирiв. Такi мiсця є небезпечнi навiть для вправлених пливакiв. Якщо ти не вмiєш плавати, купайся все в такому мiсцi, де зможеш усе досягнути дна, коли схочеш вiдпочити.
3. У мiсцях, де ти ще нiколи передтим не купався, провiр вперед дно, чи не має скель, старих пнiв дерев або урвищ. Таку перевiрку роби все разом з братчиком. Нiколи не скачи в воду, доки не переконаєшся, що глибина води та дно є вiдповiдними.
4. Щоби уникнути небезпеки корчiв у м'язах, все чекай принайменше двi години пiсля iдження заки пiдеш до води.
5. Корчi постають звичайно внаслiдок змучення, страху або зi стану їжi в шлунку. Тому, якщо вхопить тебе корч, не попадай у страх, а будь холоднокровний. Корчi не все є небезпечнi хiба, що попадаєш у панiку. Старайся як найскорiше прикликати допомогу, а в мiжчасi старайся удержатися на поверхнi при допомiгi рук чи нiг, яких не зловив корч. Дуже часто нагле випростування, змiна положення або ушипнення в скорченiй м'яз усуне корч. Тодi вiдразу спокiйно пливи до берега й того дня бiльше не купайся.
6. Якщо не вмiєш плавати, нiколи не сiдай у нiякий човен. Спершу навчися плавати. Нiколи для забави не гойдай ани не перехилуй човна. Нiколи не стiй у малому човнi, це дуже небезпечно. Коли малий човен перевернеться, старайся все триматися його за

борт. Дерев'яні човни не потапають навіть тоді, коли наповнені водою, і можуть стати тобі допомогою в небезпеці.

7. Якщо плаваєш у човні, все зніми черевики та впевнився, що на човні є рятункове колесо.

+++++

ВЕСЛУВАННЯ.

Ніхто ще не навчився веслувати вислухавши гутірку на ту тему. Веслування можна вивчити тільки практично. Однак новацькому впорядникові, який можливо ще не мав до діла з веслами, треба буде знати кілька річей з теорії, якщо він хоче навчити своїх новаків веслувати, і то веслувати правильно.

Веслування для новаків не повинно проходити межі 5-особового човна. Тут уживаємо рівночасно двох весел. Веслування на галері краще підходить для юнаків, а операції вітрильника з веслами є ще складніша й проводиться лише на водних вишкільних курсах та між старшими пластунами.

Коли йде про прикріплення весла до борту човна, то найчастіше зустрічаємо вилки або перстень, що уможливають рух весла в усіх напрямках і також обороти довкола своєї осі. У німецькому човні ЙОЛЛЕ бувають ще часом в'язання, що не дають можливості цього останнього, але вони не дуже практичні й їх не поручається. В'язання повинно бути так змонтоване, щоби легко й скоро можна було витягнути весло з нього. Це важне головно при причалюванні.

Місце, де весло обертається й опирається о в'язання, слід оббити підшвовою шкірою або обмотати тісно конопляним шнуром на ширині 20 до 25 сантиметрів /8 до 10 інчів/. Така охорона продовжує вік весла.

На 3 або 5-особових ЙОЛЛЕ кожний весляр має два весла. Стерник /командант човна/ дає команду /для скорої науки й кращого використання сили, слід при перших вправах поділити собі один удар на чотири такти/: ВСІ ВРАЗ!

1. Лопатки поземо до води, тіло нахилиємо вперед.
2. Тіло нахилене вперед, руки випрямлені, невеликий відпочинок перед тактом праці.
3. Обертаємо лопатки прямо до води, занурюємо їх у воду, короткий, раптовий, такт праці.
4. Витягаємо лопатки з води й обертаємо їх поземо до води.

Головне при цьому, щоби вміло використати цей коротенький відпочинок у 2-му такті та правильне обертання весла, бо не придержуючися цього при швидкості вітру 40 кілометрів /25 миль/ на годину, наш човен не буде зовсім порушуватися вперед. Підчас веслування пам'ятай слідуюче: 1. Сівши в човен, добре урегулюй на відповідну для себе віддаль поріг для опертя ніг, бо головну працю при веслуванні виконують м'язи пояса. 2. Кінці весел, що їх держиш у руках, повинні дотикатися в поземому, прямовому до боку човна положенні. 3. Не занурюй за глибоко весла. 4. Лікті під кінець такту праці все держи разом. 5. Голову держи прямо, бороду втягни. 6. При 1-му такті /поворот/ не підноси весла за високо, але рівно з бортом.

Йонтек, ЧМ.

ЯК ЛІЗТИ ПО ШОГЛІ Й ІТИ КРІЗЬ КЛАДКУ.



РИС. 4.37

ЯК ЛІЗТИ ПО ШОГЛІ. Підтягай себе на кілька інчів нараз. Ноги служать як гальма /гляди рисунок ч.37/ і не дозволяють зсунутися вниз.

Не зсувайся вниз по шоглі, бо пораниш собі руки. Найкраще вправляти на деревляній шоглі в таборі.



РИС. 4.38
ЯК ДЕРЖАТИСЯ.

ЯК ІТИ КРІЗЬ КЛАДКУ. Можна легко переконатися, що набагато легше задержати рівновагу, коли руки розложені вбік, як у новака на рис.39.



РИС. 4.39





Рис. ч. 48
Арсенал.

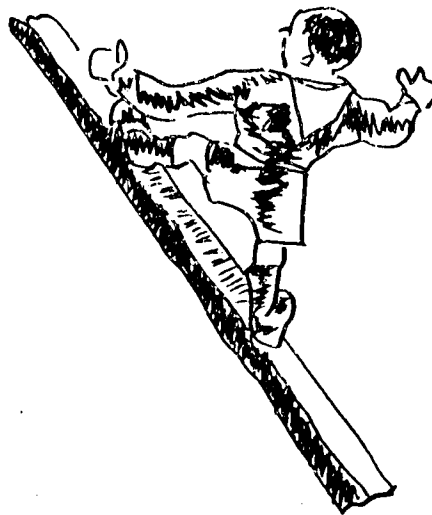
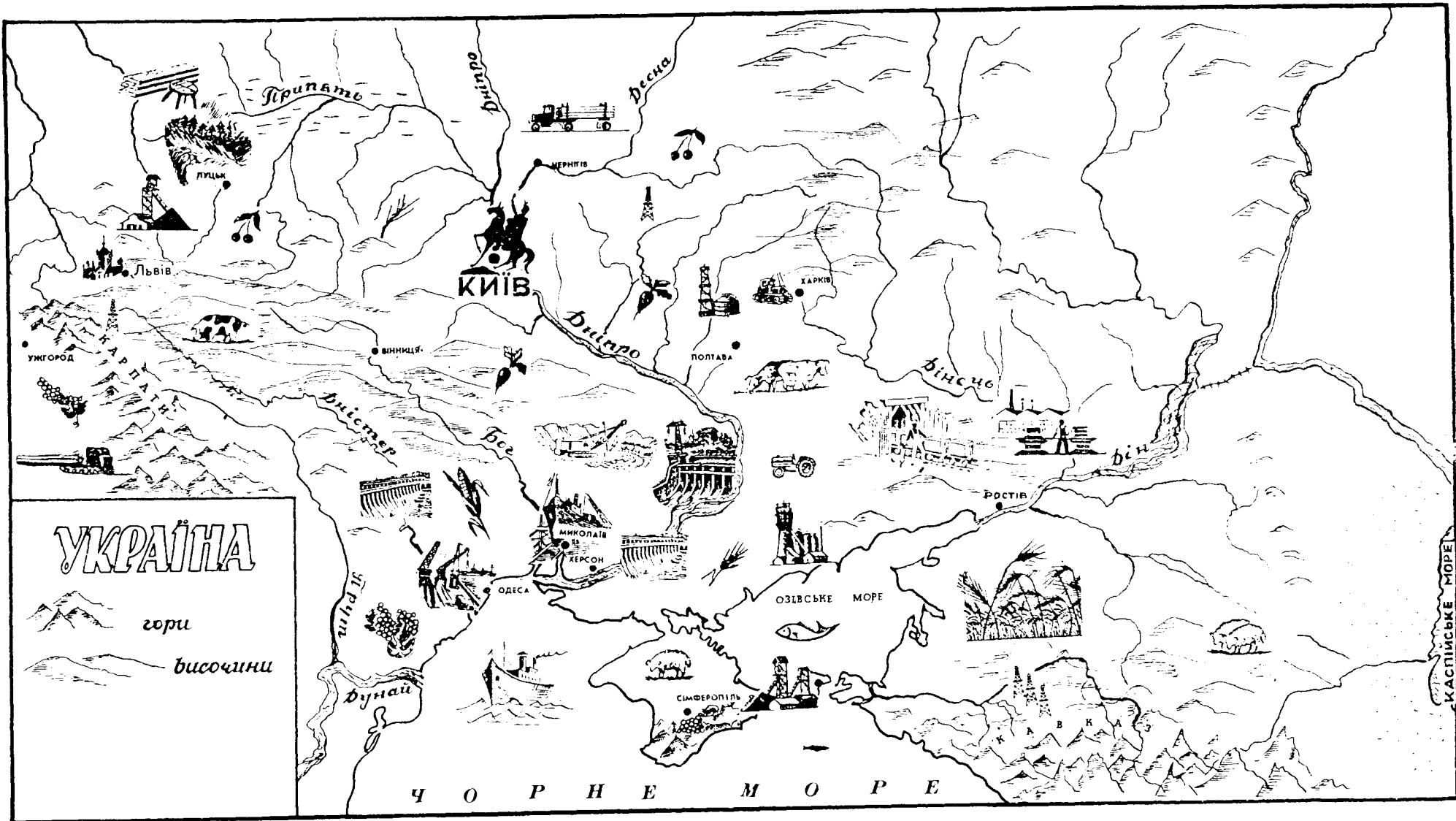

Рис. ч. 49
Крейсер.

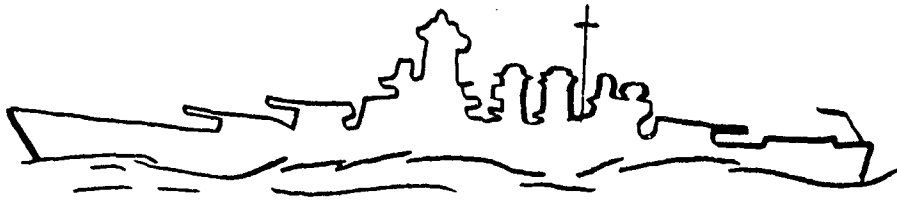

Рис. ч. 50
Нищильник.

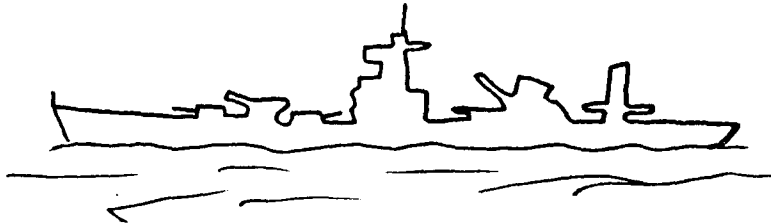

Рис. ч. 51
Літаконосець.



Рис. ч. 52
Підводний човен

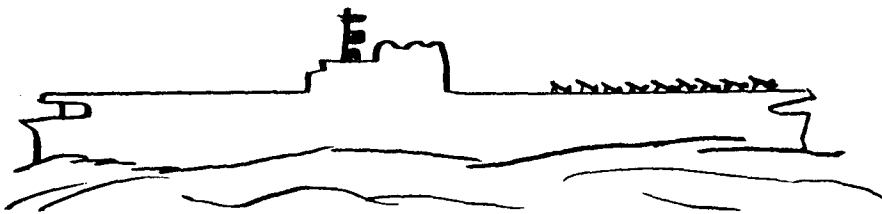

Рис. ч. 53
Нищильник.

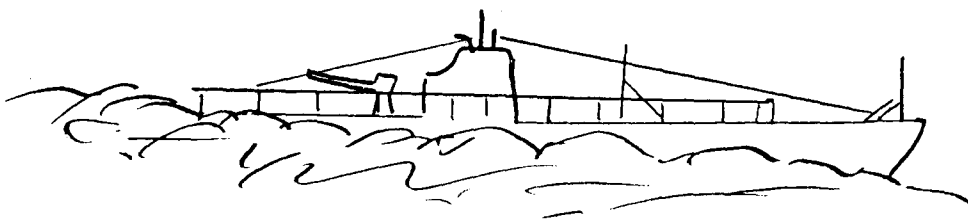

Рис. ч. 40
Човен з веслами

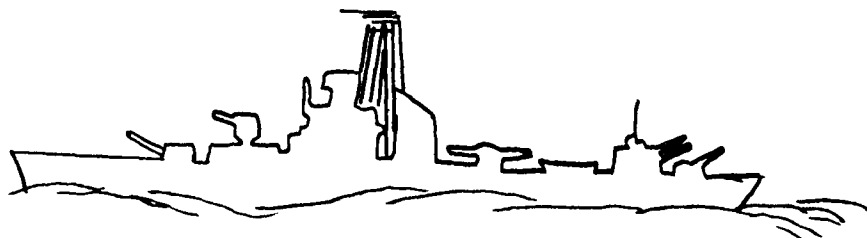

Рис. ч. 42
Вітрильник



Рис. ч. 43
Моторовий човен

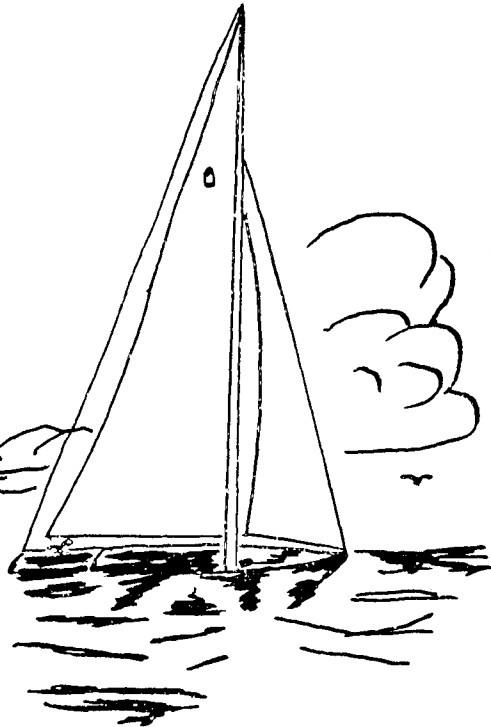

Рис. ч. 44
Кеню



Рис. ч. 45
Воєнний корабель



Рис. ч. 41
Пасажи́рський
корабель



Рис. ч. 46
Торгове́льний
корабель

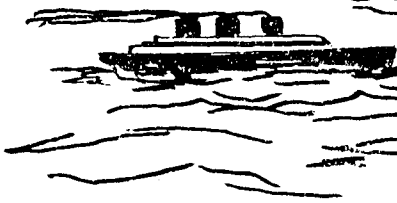

Рис. ч. 47
Каяк (вкритий зверху)

ЧОВЕН З ВЕСЛАМИ /рис.ч.40./. Веслярський човен, це сильний човен, порушуваний веслами. Малий човен, який часто можна бачити прив'язаний ззаду вітрильника чи моторівки, називається "дінгі".

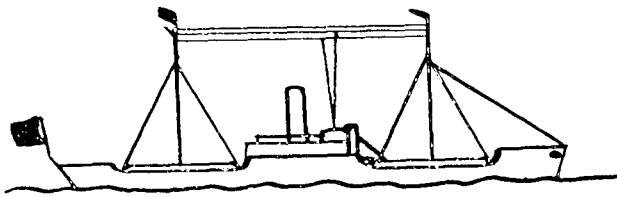
КЕНЮ /рис.ч.44./. Індіяни винайшли кеню, зробивши його з кори. Сьогодні кеню часто роблять з непромакальної плахти.

КАЮК /рис.ч.47./. Ескімос робить каюк зі звірячої шкіри. Сівши в середину, стягає тісно ремінцями отвір довкола своїх бедер, щоби вода не набиралася у середину.

ВІТРИЛЬНИКИ /рис.ч.42./. Люди мають вітрильники головно для розваги. У них вони вибираються на плавби вздовж берега моря або на великих озерах. Часом улаштовують перегони і тоді вітрильники плывуть по воді дуже швидко – тільки під силою вітру, що дує у вітрила. Є багато різних родів вітрильників. Розрізняють їх після видів уживаних вітрил.

ПАСАЖИРСЬКИЙ КОРАБЕЛЬ /рис.ч.41./. Великий пасажирський корабель перевозить людей. "Квін Елізабет" – це один з найбільших пасажирських кораблів у світі. Він є довгий на п'ять блоків і має чотирнадцять палуб /поверхів/. Це значить, що він є такий високий, як 14-поверховий будинок, з віндами, що возять людей угору і в долину. Він є неначе плаваюче місто, бо на ньому живе 3500 людей підчас кожної плавби через океан. Вони їдять у їдальнях так великих, як ресторани. Вони ходять у кіно, плавають у басейні, вправляють у руханковій залі й грають різні гри на палубі. Діти мають спеціальну кімнату до забави. Є і стрижії для мушин і салон краси для жінок. Навіть собаки мають окрему палубу для вправ.

На "Квін Елізабет" є так багато роботи, що там працює 1200 осіб. Праця є навіть для радіо-телефоністів, які можуть получить пасажирів з кожним майже телефоном на світі.

ТОРГОВЕЛЬНИЙ КОРАБЕЛЬ /рис.ч.46./. Кораблі, що возять великі кількості товарів, називаються торговельні. Хто знає їх добре, може розрізнити багато їх видів. Товари складають глибоко внутрі корабля. Двигуни на кораблі підносять вантаж з доку й складають його в нутро корабля крізь отвори в палубі.

Двигуни виглядають мов довгі тонкі стовпи, що вистають до гори й на боки, а з них звисають линви й бльоки. Коли корабель є на морі, ці двигуни є прив'язані до самої палуби, щоби не хо-літалися. Спеціальні стовпи піддержують двигуни. На деяких кораблях, одначе, двигуни є прикріплені до корабельних щогол.

Близько берегів судна кермуються **БОЯМИ**. Боя має лампу на верхку й чотири дзвінки під сподом. Боя плаває по поверхні води, але є прикріплена /заякорена/ в одному місці. В день і в ночі, навіть серед мряки судна орієнтуються за світлами й звуками бой.

ЛІТАКОНОСЕЦЬ /рис.ч.51./. Літаконосець – це в дійсності летовище, що може подорожувати довкруги світа по океані. Літаки є в середині літаконосця, з поскладаними крилами. Вінди вивозять їх

на палубу. Тут розкладають їхні крила й літаки є готові до лету.

Кожний літак на літаконосці має гачок нижче хвоста. Коли літак сідає, ціє гачок зачіпає об спеціальну сітку на палубі. В цей спосіб літак зупиняється так, як би зупинити птаха в леті вхопивши його за ноги. Якщо б літак упав у води, з літаконосця висилають спеціальний малий човен по летуна.

Старшини командують літаконосцем з вежі, яка називається "острів" на штирборді /правому боці/ палуби. У нутрі літаконосця моряки мають їдальні, місце до спання, пральню де перуть своє білля і навіть крамницю з содовою водою.

ПІДВОДНИЙ ЧОВЕН /рис.ч.52./. Підводний човен, це корабель, що може плисти під поверхнею води. Робить він це так: Човен має збірники, що можуть бути наповнені повітрям або водою. Коли збірники є наповнені водою, він є за важкий, щоб удержатися на поверхні й поринає у воду. Щоби видістатися назад на поверхню, випомповують воду й впомповують у збірники повітря, подібно як помпується повітря у колеса авта.

заки підводний човен зануриться, всі моряки сходять у середину й замикають за собою всі отвори, щоби вода не дісталася до нутра. Вони можуть плисти дуже далеко під водою, бо мають повітря щоб дихати, багато поживи, кухню де можуть варити й ліжка до спання. Вони можуть навіть дивитися з підводного човна назовні - з під води. Дивляться вони крізь періскоп, який вистає понад поверхню. Залога підводного човна може теж опалюватися під спеціальною лампою.

/Подав: Контек, ЧМ./

.....
.....
.....
.....

З М І С Т.

	Стор.
Переднє слово	1
Вимоги новацької вмілості "Чорноморець"	3
Оповідання:	4 - 34
Гаврилко хоче стати моряком	5
У пасажирському порті	9
На маяку	13
Українські прапори на Чорному Морі	16
Чорноморська Фльота стає на службу Україні	18
Як люди видумали корабель	19
Чарівні жорна	24
На Чорному Морі	26
Літаючий Голляндець	27
На "Сагайдачному"	29
Будуємо пароплави	31
Дані про Чорне Море, українські ріки, озера, порти....	32
Про радар і сонар	33
Гри:	34 - 38
До води	35
Мряка на морі	35
Підводні човни.....	35
Ріка	35
Корабельні каюти	35
Моряк - невдаха	36
Капітан і моряки	36
Хто краще орієнтується	36
Котрі моряки дужчі	36
Буря на морі	37
Чим заладований корабель	37
Корабель "Ц"	37
Чорноморець - Біломорець	37
Розпізнати види суден	38
Українські порти	38
Майстрування:	39 - 51
Паперовий човник	43
Човен з кори	43
Майструймо човники	43
Збудуй вітрильник	44
Човен з рам'ям	47
Моторова лодка	47
Човни	48
Княжа дараба	50
Вітрильник "Мева"	50
Вітрильник з мотором	50
Пісні, вірші, розвага:	52 - 53
Приплив моря	53
А що тут нарисоване	53
Відповідь моряка	53
Пісня "Чорноморців"	54

	Стор.
"Чорноморці" ми	54
Візьму я нецки	56
Моряцький танок	56
Хлопча мрія	58
"Ми Чорноморці"	59
Юні моряки	59
Чорне Море	60
У порті	60
Наше Море	60
29.квітня 1918 року	61
Українське море	61
Рятівничий вузол	62
Знакування: С О С	62
Різне:	64 - 76
Як плавати, нуркувати, скакати до води	65
Рятування потапаючих	68
Безпека на воді	68
Веслування	69
Як лізти по щоглі й іти крізь кладку	71
Мапа України	72
Сильветки суден	73

=====
=====
=====

В И П У С К И Б І Б Л І О Т Е К И В . О . Р .

1. Теодосій Самотулка: 25-РІЧЧЯ НОВАЦЬКОГО РУХУ /вичерпане/.
2. Сестричка Леся Храплива: НОВЕ ПІДЛІТЄ /вичерпане/.
3. Сірий Орел Орест Гаврилук: НОВАЦЬКА ВМІЛІСТЬ "ЧОРНОМОРЕЦЬ".
Ціна 1.75 доляра.
4. Сірі Орли: Орест Гаврилук і Микола Світуха: ЗБІРНИК ГОР /вичерпане/.
5. Сірий Орел Денис Беднарський: НОВ.ВМІЛІСТЬ "ЗОЛОТОРУКИЙ" /в друку/.
6. Сірий Орел Денис Беднарський: МАЙСТРУВАННЯ Частина I.
Ціна 1.00 доляр.
7. Сірий Орел Денис Беднарський: МАЙСТРУВАННЯ Частина II.
Ціна 1.00 доляр.
8. Сірий Орел Леонід Бачинський: КРУГОМ ЖИТТЯ /в передруку/.
9. Сірий Орел Денис Беднарський: НОВ.ВМІЛІСТЬ "ДОБРОДУШОК" /вичерпане/.
10. Сірі Орли: Леонід Бачинський і Денис Беднарський: ПОКАЗЧИК-ПІДСЛІС
ЖУРНАЛУ "ВОГОНЬ ОРЛИНОЇ РАДИ" ЧЧ.1-25. ----- Ціна 1.00 доляр.
11. Сірий Орел Денис Беднарський: МАЙСТРУВАННЯ В ІГРОВИХ КОМП'ЮТЕРАХ.
Ціна 0.50 доляра.
12. Сірий Орел Денис Беднарський: МАЙСТРУВАННЯ Частина III /вичерпане/.
13. Сірий Орел Орест Гаврилук: ЗАПИСКИ З КУРСІВ.
14. Сірий Орел Орест Гаврилук: ЗВІДУН. ----- Ціна 1.25 доляра.
15. Сірий Орел Надя Кулинич: НОВАЦЬКИЙ СПІВАННИК. Ціна 1.50 доляра.
16. Сірий Орел Андрій Якубовський: ГРИ З "ВОГНЯ ОРЛИНОЇ РАДИ".
Ціна 0.75 доляра.
17. Сірий Орел Орест Гаврилук: ДЖУРА. ----- Ціна 1.25 доляра.
18. Сірий Орел Леонід Бачинський: ЖАХ І ПОШАНА - ОТРУТА І СИЛА.
Ціна 1.00 доляр.
19. Сірий Орел Аруня Старух: НОВАЦЬКА ВМІЛІСТЬ "ДОСЛІДНИК".
Ціна 1.50 доляра.
20. Сірий Орел Орест Гаврилук: ПЛАСТСВИЙ НОВАК. --- Ціна 1.00 доляр.
21. Сірий Орел Андрій Якубовський: НОВ.ВМІЛІСТЬ "ВЕРХОВИНЕЦЬ" /в друку/.
22. Сіра Срлиця Іроїда Винницька: ОСІНЬ ч.І /в друку/.

Ж У Р Н А Л "ВОГОНЬ ОРЛИНОЇ РАДИ"

Числа 36,37,38,39,40,41,42,43,44 Ціна кожного числа 0.50 доляра.
Кількість деяких чисел вже обмежена.

Замовляти в Адміністрації "Вогню Орлиної Ради"
залучуючи належну оплату.
Адреса Адміністрації: Mrs. Oksana Kuzushyn
52-11 70th Street
Maspeth, NY 11378, U.S.A.

