

С.П. ПАЧКОВА

*Могильник зарубинецької культури
Вишеньки біля Києва*

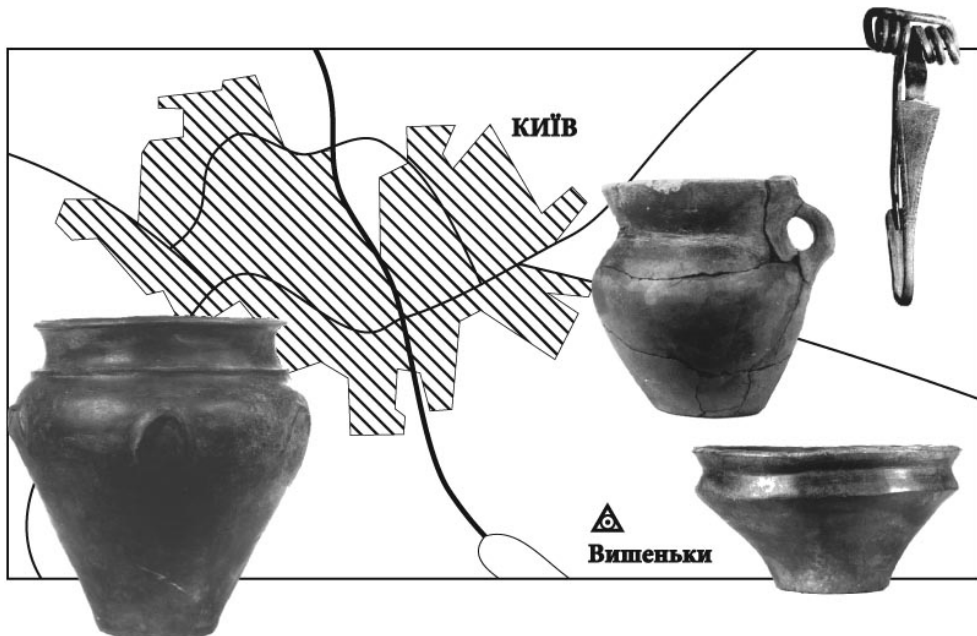

УДК: 903.5(477.41)“639”

ББК: Т4(4Укр1-4Кие)273.123.01зар-431-12

ПАЧКОВА С.П. Могильник зарубинецької культури Вишеньки біля Києва. — Київ, 2008. — 166 с., 27 табл., 94 рис.

Книга присвячена публікації археологічних матеріалів могильника зарубинецької культури Вишеньки, розташованого у 20 км на південь від Києва на лівому березі Дніпра. Могильник є дотепер єдиною Лівобережною повністю дослідженою зарубинецькою пам'яткою. На його матеріалах по-новому вирішуються питання типології та формування поховального обряду зарубинецької культури.

Книга розрахована на археологів, істориків, студентів історичних факультетів, а також усіх, кого цікавить історичне минуле.

Затверджено до друку вченою радою
Інституту археології НАН України від 17.06.2008

Відповідальний редактор:
д. і. н., професор Козак Денис Никодимович

Рецензенти:
д. і. н., професор Терпиловський Ростислав Всеволодович
к. і. н. Бунятян Катерина Петрівна

ISBN 978-966-02-4941-7

© Інститут археології НАН України, 2008

© Пачкова С.П., 2008

ВСТУП

Зарубинецька культура, пам'ятки якої на рубежі ер займали в Україні терени Полісся та Лісостепового Подніпров'я, стояла біля витоків перших слов'янських культур, відомих за давніми писемними джерелами. Тому нові надходження, що доповнюють наші знання про життя та побут населення того часу, викликають жвавий інтерес дослідників і всіх тих, хто цікавиться далеким минулим країни. Попри те, що від того часу дійшли дуже уривчасті відомості про історичні, як і будь-які інші події, з життя тогочасного населення, вони доповнюються залишками матеріальної культури, які добувають археологи шляхом кропіткої і важкої праці. Зарубинецька культура в цьому плані є благодатним джерелом. І не тому, що її населення було численним і залишило по собі велику кількість пам'яток, і не тому, що воно було заможним і володіло дорогоцінними скарбами і безцінними мистецькими творами — всім цим носії зарубинецької культури не змогли порадувати ані себе, ані нас. Навпаки, племена, які жили на рубежі нашої ери у Подніпров'ї, були кількісно невеликими і скромними за способом життя і побутом. Та все ж це населення лишило чимало слідів своєї діяльності, зокрема могильники, репрезентовані тілопальними похованнями із всіляким супроводом, з якого вціліли глиняний посуд і прикраси, а іноді знаряддя праці і зброя. Вони становлять неоціненне джерело для вивчення багатьох сторін життя, а також для вирішення таких важливих істори-

ко-археологічних проблем, як походження культури, її становлення та розвиток у часі (хронологія та періодизація), взаємодії населення з навколишніми і віддаленими сусідами. Через це матеріали кожного могильника становлять великий інтерес для науковців. Але склалося так, що в Україні, де розкопано понад 30 могильників зарубинецької культури, найбільші з них через об'єктивні і суб'єктивні обставини не знайшли всебічного висвітлення в літературі. Маємо на увазі Корчуватівський могильник на південній околиці Києва, поруйнований кар'єром цегельного заводу. До цього додалася часткова втрата в роки Другої світової війни польової документації про розкопки. На могильнику відкрито більше 100 вцілілих поховань [Самойловський 1959, с. 61—93], з яких 84 трупопалення можна віднести до зарубинецьких [Скиба 1999, с. 47]. На Пирогівському могильнику розкопано 260 зарубинецьких поховань [Кубишев Звіти 1966—1972; Скиба Звіти 1988—1992]. Аналіз матеріалів могильника знайшов відображення у низці статей [Кубишев, Максимов 1969, с. 25—38; Кубишев 1976, с. 23—41; Кубишев, Скиба 1989, с. 83—96; Пачкова, Кубишев 1992, с. 75—90; Кубишев, Скиба, Скорий 1995, с. 100—111; Скиба 1992; 1994; 1997, с. 49—54] та монографії Л.Є. Скиби [2001]. В них зосереджено увагу на класифікації матеріалів, на проблемах хронології і періодизації пам'ятки, реконструкції світоглядних уявлень, що панували у середовищі зарубинецьких племен.



Рис. 1. Локалізація могильника Вишеньки. Стрілка вказує на місце розкопу.



Рис. 2. Дюна, на якій знаходився могильник.

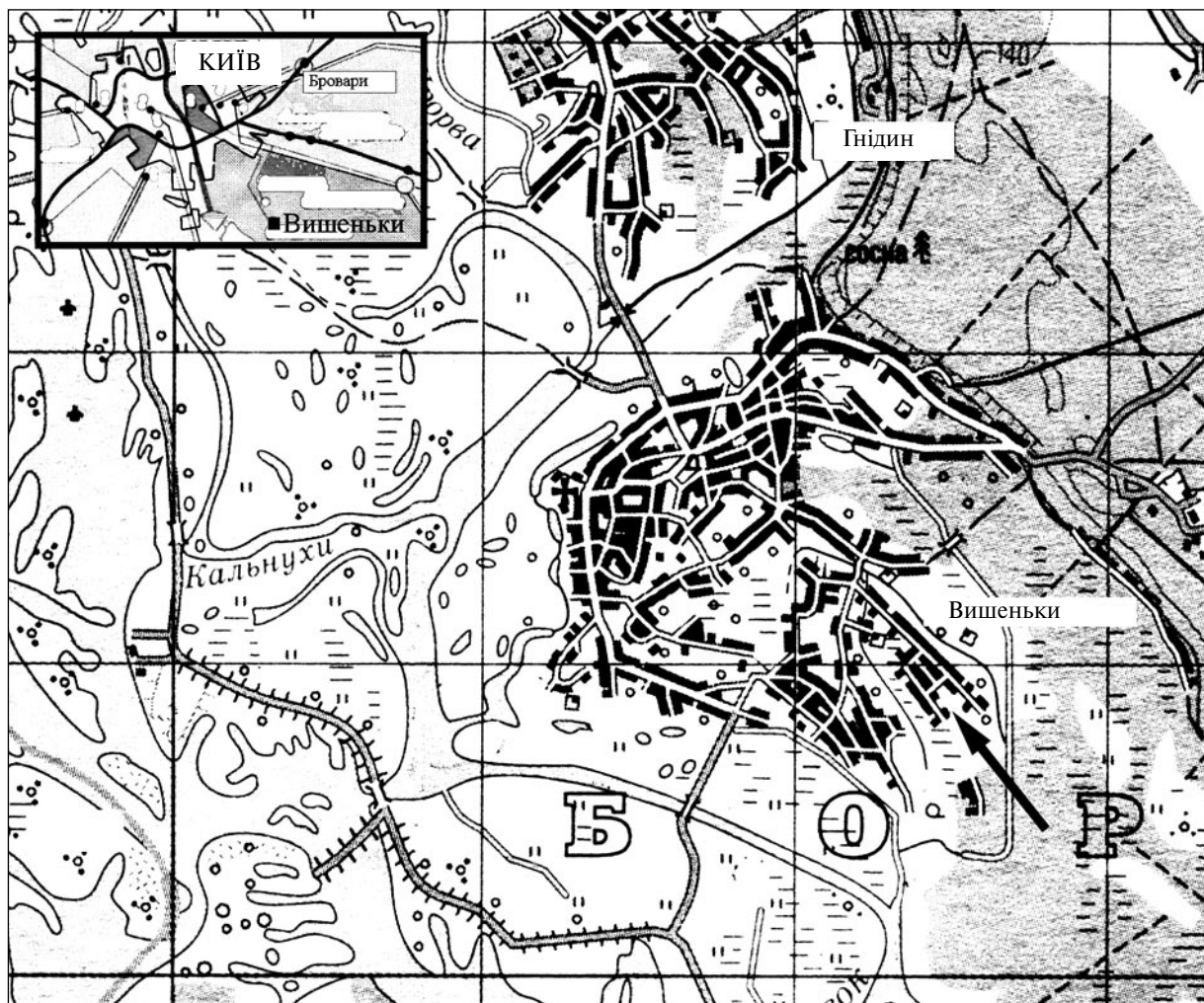

Рис. 3. Вишеньки. Загальний план пам'ятки. Умовні позначки: 1 — поховання, 2 — яма, 3 — житло.

МОГИЛЬНИК ЗАРУБИНЕЦЬКОЇ КУЛЬТУРИ ВИШЕНЬКИ БІЛЯ КИЄВА

Проте й досі матеріали могильника опубліковано не повністю, що применшує його інформаційний потенціал. На цьому тлі матеріали могильника Вишеньки, хоч і значно меншого за вказані, набувають особливої ваги для вирішення різних проблем зарубинецької культури. Ця вага зростає з огляду на те, що під час розкопок, а потім і в процесі аналізу матеріалів, автором були зафіксовані риси обряду, на які свого часу не звернули належної уваги дослідники інших поховальних пам'яток зарубинецької культури. Така прискіплива увага до деталей підпорядкована головній меті — ще раз звернутися до проблеми формування зарубинецького поховального обряду, а відтак, і загалом цієї культури. Водночас набутий автором досвід з опрацювання керамічного комплексу [Пачкова 1989, с. 34—45; 1991, с. 62—75 тощо] дозволив застосувати його при визначенні хронологічних меж могильника Вишеньки та розподілу поховань по періодах. Звернено також увагу на статево-вікові особливості поховань і зроблено спробу соціально-майнового аналізу общини, яка полишила кладовище.

Археологічні знахідки зарубинецької культури з околиць с. Вишеньки Бориспільського району Київської обл. були відомі ще з праць В.В. Хвойки [1901, с. 172—190; 1902, с. 480—491; 1913, с. 43—49]. Але досі не з'ясовано, чи проводилися в ті часи там розкопки. Зібрані матеріали зберігаються у фондах Національного музею історії України в Києві. У свій час до Інституту археології НАН України

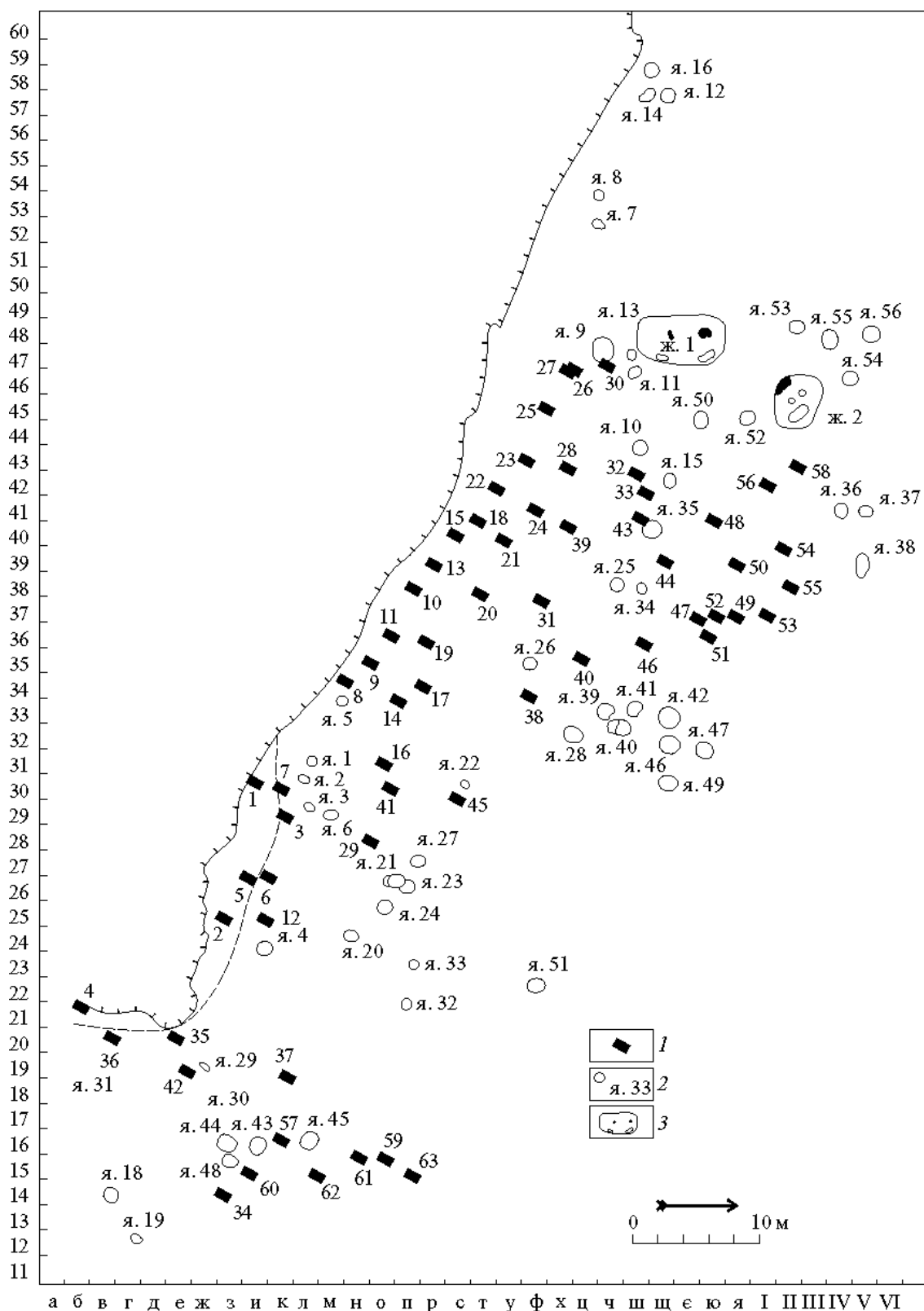
надійшли речі з колекції Ф.П. Яновського. У переліку предметів позначено, що деякі з них знайдено на піщаній дюні в Дніпровській заплаві на схід від с. Вишеньки [Петров 1959, с. 51—55]. Піщані дюни на околицях села простягаються вздовж лівого берега Дніпра, і на них зафіксовано знахідки різного часу, починаючи від неоліту і закінчуючи пізнім середньовіччям. На одній із дюн за 1 км від могильника на південь від сучасного села в урочищі Миничево розкопано дві ями із зарубинецьким посудом. Цілком можливо, що це залишки поселення зарубинецької культури тієї громади, що залишила досліджений могильник.

Могильник на околиці с. Вишеньки відкрито у 1979 р. під час робіт розвідувальної групи В.М. Степанчука експедиції «Славутич» Інституту археології під проводом Д.Я. Телегіна. У закладеному тоді розкопі площею близько 40 кв. м знайдено шість поховань зарубинецької культури [Телегін, Круц, Нужний Звіт 1979] * (рис. 1; 2).

У 1980—1982 рр. вся доступна для дослідження частина могильника була розкопана автором. Загалом розкрито 2400 кв. м і виявлено 63 поховання, 62 з яких відносяться до зарубинецької культури і одне — до епохи середньої бронзи. Крім того, на площі могильника знайдено ями і житлові комплекси київської культури [Пачкова, Терпиловський 1988, с. 33—41], а також об'єкти епохи неоліту, бронзи та милоградської культури (рис. 3). Пропонована робота присвячена похованням зарубинецької культури.

* Автор виражає глибоку подяку відкривачам могильника професору д. і. н. Д.Я. Телегіну, д. і. н. В.М. Степанчуку, к. і. н. В.О. Круцу за надану можливість подальших досліджень пам'ятки та використання матеріалів відкритих ними поховань.

1. МОГИЛЬНИК ВИШЕНЬКИ

1.1. Опис поховань

Поховання № 7 (кв. 30к). Ясно-сіру пляму невиразних обрисів виявлено на глибині 0,8—0,9 м¹ в шарі ясно-жовтого піску. На глибині 0,95 м окреслилася чітка підпрямокутної форми могила із заокругленими кутками розмірами 1,0 × 0,55 м, видовжена з північного сходу на південний захід (рис. 4, А). Дно могили на глибині 0,1—0,15 м від рівня вияву плями (1,0—1,05 м від сучасної поверхні). Заповнення могили відрізнялося від навколишнього ґрунту більш темним, сіруватим кольором. Кальциновані кістки у невеликій кількості знаходилися в посудині-урні та під її денцем, а також у різних місцях могили, займаючи, головним чином, північно-східну частину ями: найбільше розпорошене скупчення на відстані 0,1 м на північ від урни, трохи менше — близько 0,2 м на південь від неї, дрібні уламки кальцинованих кісток траплялися на відстані 0,2 м на схід від урни та декілька кісточок — у різних частинах могили на відстані 0,4—0,45 м від урни. Таким чином, кістки було зафіксовано майже на всій площі дна могили, але здебільшого у центрі, де вирізнялося одне розпорошене скупчення. Кістки були «чистими» без помітних домішок вугілля й золи.

Урна — миска лежала майже в центрі могили, нахилена устям до південного захо-

ду (рис. 4, Б). Вона округлобока, заввишки 7,5 см і діаметром вінець 14,5 см, з лощеною поверхнею чорного кольору з бурими плямами у деяких місцях. Спочатку її використовували як побутову посудину, про що свідчить потертість лошіння у деяких місцях, а також щільний черепок і добрий випал.

Інвентар: фрагмент перепаленої залізної фібули — частина пружини (сім обертів) (рис. 4, В) — знайдено зверху найбільшого скупчення кальцинованих кісток, розташованого в центрі на північ від миски-урни.

За остеологічним аналізом, у похованні виявлені останки одного дорослого чоловіка².

Особливості поховання: 1) чіткі обриси могильної ями; 2) більш темне у порівнянні з навколишнім ґрунтом заповнення могили; 3) перебування фібули у вогнищі; 4) урна нахилена на бік; 5) урною слугувала миска, 6) поховання — ямно-урнового типу.

Поховання № 8 (кв. 34м). Контури могильної ями чітко не простежувалися, хоча на глибині 0,6 м пісок мав більш темне забарвлення. Проте ґрунт у придонній частині не відрізнявся за кольором від ґрунту на сусідніх ділянках. Розміри могили встановлено приблизно — за розташуванням знахідок і залишків кремації. Могила, ймовірно, мала майже прямокутну форму розмірами

¹ Глибину усіх поховань подано від рівня сучасної поверхні.

² Результати остеологічного аналізу кісток подано в додатку 1.

приблизно $1,3 \times 0,7$ м та була заглиблена на $0,8—0,85$ м у шар світло-жовтого піску і видовжена з північного сходу на південний захід (рис. 5, А). Кальциновані кістки, чисті від поховального вогнища, зосереджені в кількох скупченнях. Найбільше знаходилося в центрі могили та являло собою щільну лінзоподібну за формою купку спресованих кісток, поверх якої знаходилися фрагменти черепа. Друге невелике скупчення склада-

лося з розпорошених кісток і знаходилося на відстані $0,35—0,4$ м на південний захід від першого. І ще одне невелике скупчення розпорошених кальцинованих кісток було розташоване на відстані $0,35$ м на схід від першого.

Інвентар представлений посудинами-приставками, дрібними уламками кераміки та прикрасами, що примикали до центрального скупчення кісток з північного сходу.



Рис. 4. Поховання № 7: А — план та профіль поховання, Б — урна-миска, В — фрагмент залізної фібули. Тут і далі: 7.1 — шар дерену, 7.2 — світло-сірий шар гумусу, 7.3 — жовто-бурий (брунатний) шар піску, 7.4 — шар не-порушеного ясно-жовтого (материкового) піску.



Рис. 5. Поховання № 8: А — план та профіль поховання, Б — бронзова фібула, В — фрагмент посудини, Г — лощена миска.

Ребриста миска (рис. 5, Г) на кільцевій ніжці (піддоні) заввишки 7,8 см і діаметром вінець 19 см — практично ціла, але в придонній частині стінки пробито отвір. Поверхня лощена

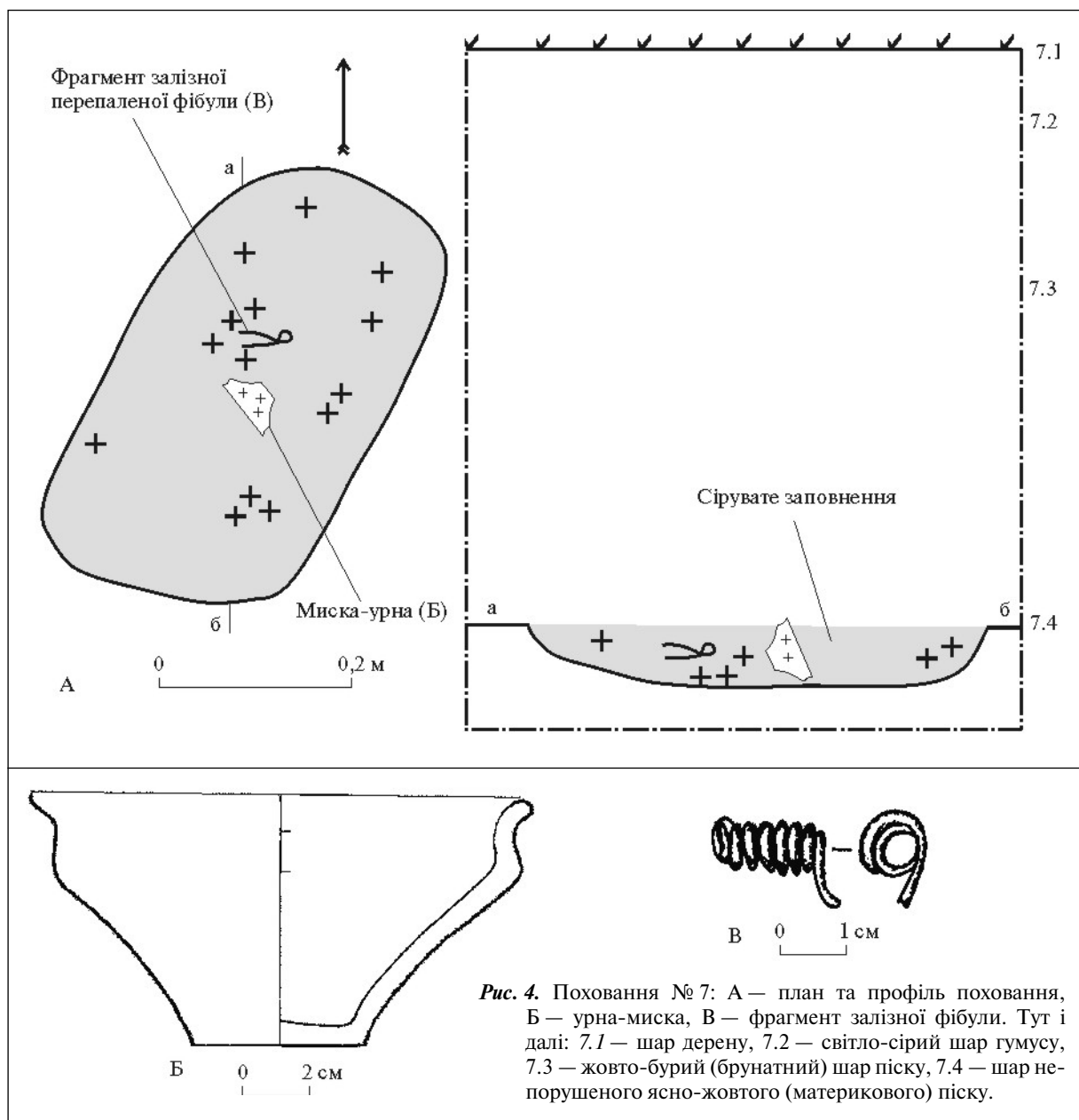
чорного кольору з бурими плямами в деяких місцях, на усті з внутрішнього боку — факетування. Цілком ймовірно, що миску довгий час використовували у побуті.

На північний захід від миски лежала роздавлена лошена посудина (горщик або кубок), на стінках якої прокреслено якісь знаки — рези (рис. 5, В). На жаль, реставрувати її не вдалося, позаяк вона виявилася не випаленою, а, ймовірно, лише підсушеною. Крім цих посудин, у північно-східному кутку могили знайдено окремі дрібні шматочки неперепаленого посуду, культурну належність якого визначити не можна.

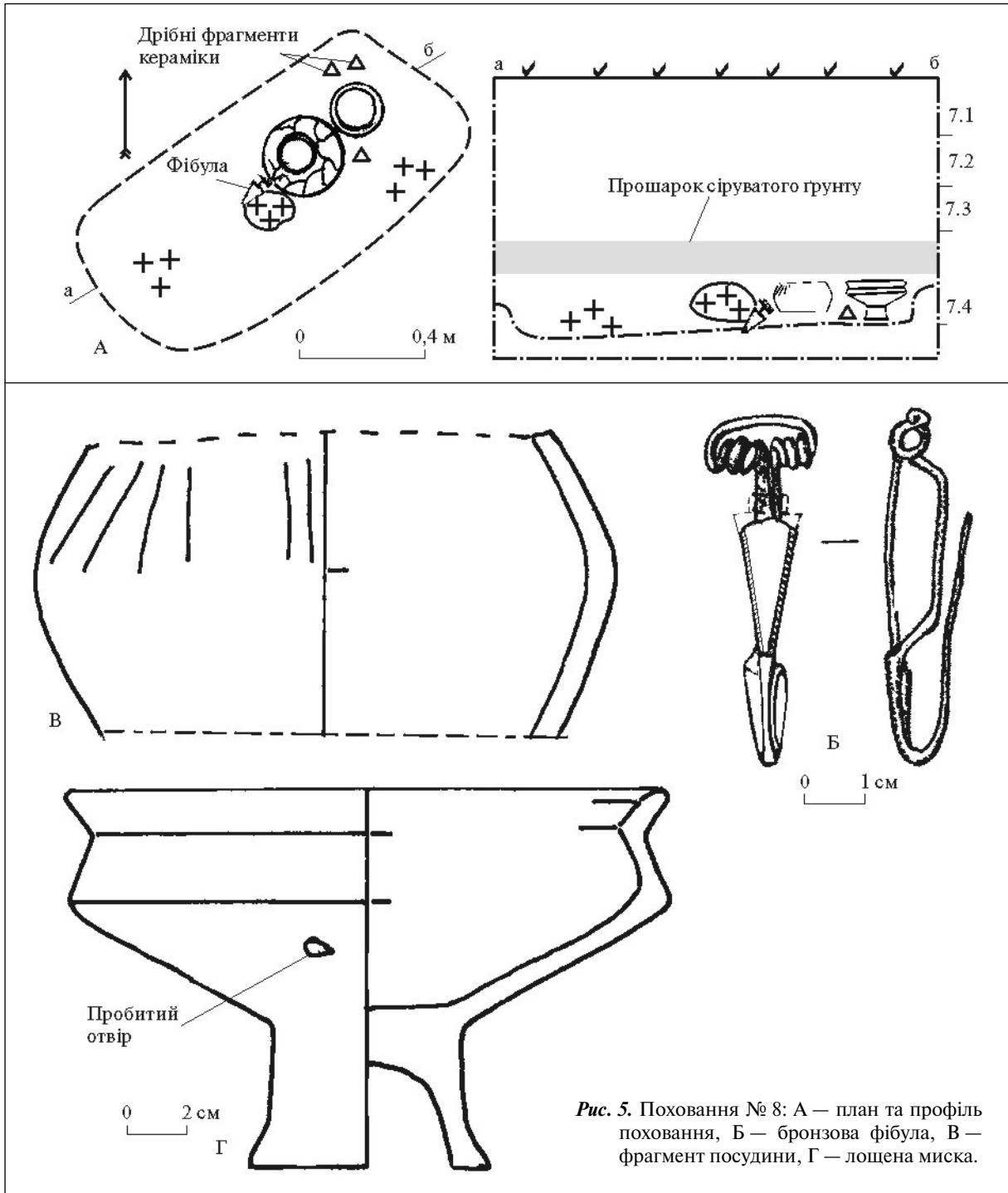
Між стінкою роздавленої посудини та найбільшим скупченням кальцинованих кісток знайдено добре запатиновану фібулу зарубинецького типу ЗТ-III довжиною 5,3 см, з верхньою тягливою і пружиною у шість обертів (рис. 5, Б). Щиток фібули у найширшій частині був трохи пошкоджений. Інвентар не мав слідів перебування у поховальному вогнищі.

Остеологічний аналіз кремації показав, що тут поховано останки людини 35—50 років і перепалені кістки дрібних копитних тварин.

Особливості поховання: 1) відсутність слідів могильної ями за наявності більш темного прошарку безпосередньо над її заповненням; 2) наявність перепалених кісток дрібних копитних тварин серед кальцинованих кісток людини; 3) одна з посудин спеціально виго-

товлена для поховального обряду; 4) миска мала ритуальне пошкодження; 5) урна — ємність з органічного матеріалу; 6) «ритуальна» укладка кісток у щільному скупченні; 7) наявність дрібних фрагментів неперепаленого посуду в північно-східному кутку могили; 8) поховання ямно-урнового типу.

Поховання № 9 (кв. 35н). Контури могили не простежено (рис. 6, А). Речі зафіксовано на межі гумусного та жовто-бурого шарів на глибині 0,45—0,5 м. Грунт, яким було засипано поховання, не відрізнявся від навколишньої землі.

Рештки кремації незначні. Дві маленькі кальциновані кісточки виявлено з північного боку днища цілого кубка та кілька дрібних фрагментів кісточок зафіксовано на відстані 0,3—0,35 м на південний захід від нього в шарі жовто-бурого піску.

Інвентар — чорний лошений кубок (рис. 6, Б) заввишки 12,5 см з діаметром вінець 8,6 см. Горловина пошкоджена, плоске дно із закрайком, на плічках — чотири наліплених фігурки у формі підковок, кінцями спрямованими до низу (одна відпала). Слідів перебування кубка у поховальному вогнищі не помічено. Тісто крихке, з великою домішкою піску, випал дуже слабкий. Під час



Рис. 6. Поховання № 9: А — план та профіль поховання, Б — лошений кубок.



Рис. 7. Поховання № 10: А— план та профіль поховання, Б — лощений глечик.

проведення поховального обряду кубок, імовірно, був поставлений на денце, але при засипанні могили він трохи нахилився на південний захід. Інші посудини (або посудина) представлено дрібними не перепаленими уламками із шорсткуватою та лощеною поверхнею. Реставрувати і відновити їхню форму не можна.

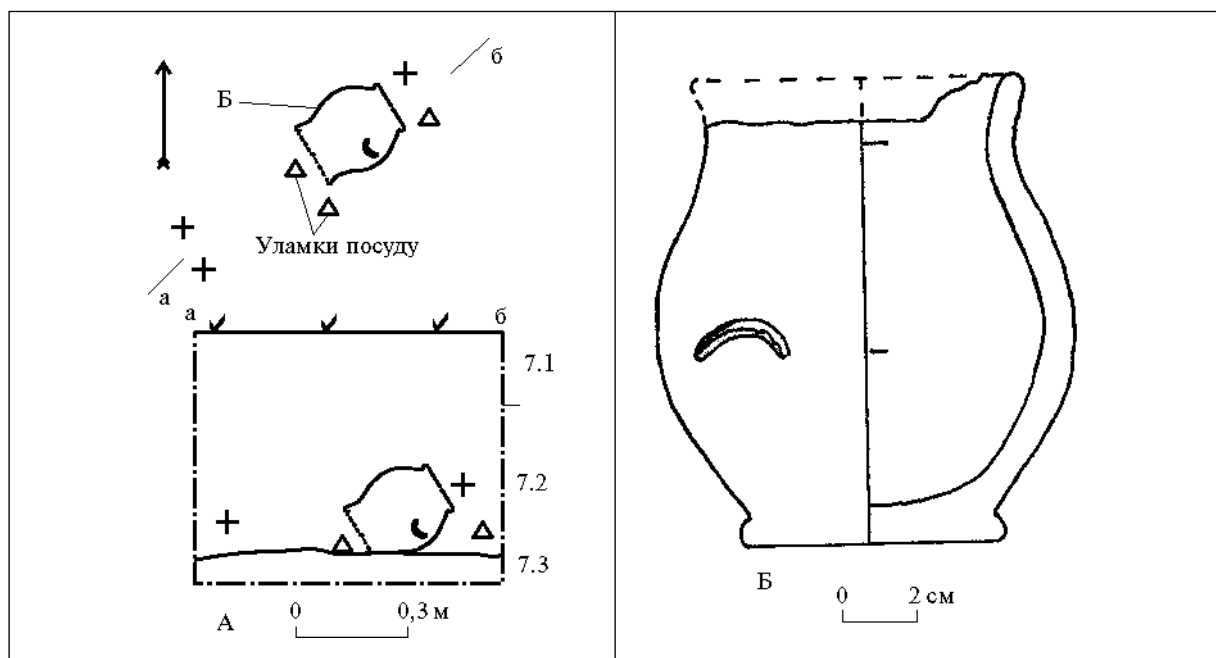
Остеологічним аналізом з невеликої кількості залишків кремації вдалося визначити три фрагменти плечової кістки людини, вік і стать якої не з'ясовано.

Особливості поховання: 1) відсутність контурів могильної ями; 2) незначна кількість залишків кремації; 3) наявність невеликих уламків неперепаленого посуду; 4) кубок виготовлено спеціально для поховального ритуалу; 5) поховання відноситься до типу ямних.

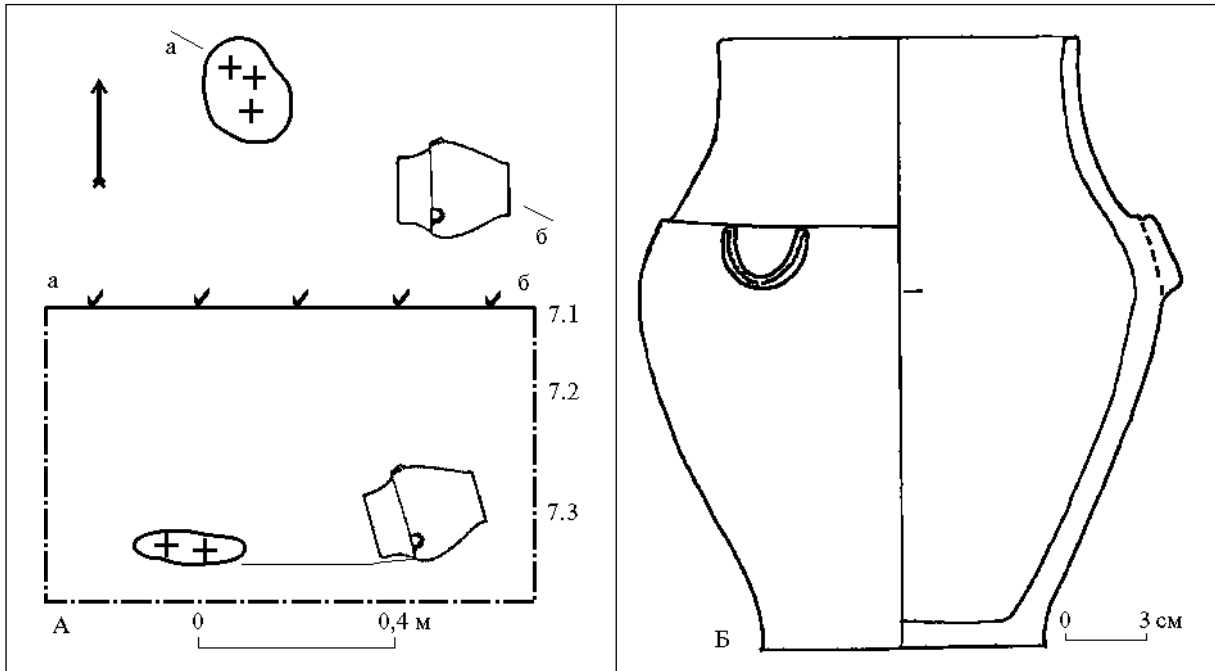
Поховання № 10 (кв. 38п). Контури могильної ями не простежено. На глибині 0,45 м в шарі жовто-бурого піску знайдено залишки поховання. Кальциновані кістки, очищені від поховального вогнища, мали вигляд щільної купки розмірами 0,22 × 0,17 × 0,07 м, поверх якої знаходилися уламки черепа. Грунт біля залишків кремації

за кольором не відрізнявся від навколишньої землі (рис. 7, А).

Інвентар: глечик (рис. 7, Б) (заввишки 22,7 см з діаметром вінець 13,2 см) у гарному стані без слідів перебування у поховальному вогнищі, знаходився на відстані 0,3–0,35 м на південний схід від залишків кремації. Він лежав на боці, нахилений устям на захід. Чорна лощена поверхня вкрита бурими плямами, на плечиках — наліпи у формі підковок, повернених догори кінцями. Цілком ймовірно, що спочатку його могли використовувати у побуті.

Остеологічним аналізом серед залишків кремації виявлено кістки дитини та дорослої людини.

Особливості поховання: 1) могила без слідів контурів ями; 2) урна — ємність з органічного матеріалу; 3) парне поховання — дитини і дорослої людини; 4) ритуальна «викладка» кальцинованих кісток; 5) поховання — урнове.

Поховання № 11 (кв. 36о). На глибині 0,45 м в шарі жовто-бурого піску виявлено кальциновані кістки. Грунт біля залишків кремації не відрізнявся за кольором від навколишньої землі на цій глибині. Розміри

могили не визначено (рис. 8). Кальциновані кістки у вигляді щільного скупчення лінзоподібної форми. Серед кісток траплялися дрібні шматочки деревного вугілля без помітних домішок золи та попелу.

Інвентар представлений дуже дрібними шматочками перепаленої кераміки із шорсткою та чорнолощеною поверхнею, які знайдено серед залишків кремації. Форму і тип посуду встановити не можна.

Остеологічним аналізом серед кальцинованих кісток виявлені людські (підлітка) та дрібної тварини.

Особливості поховання: 1) відсутність контурів могильної ями; 2) відсутність цілого посуду і будь-яких інших речей за наявності дрібних фрагментів перепаленої кераміки; 3) наявність серед перепалених кісток людини кальцинованих кісток тварини; 4) урна —



Рис. 8. Поховання № 11: план та профіль поховання.

ємність з органічного матеріалу; 5) поховання — урнове.

Поховання № 12 (кв. 25і). Пляму могильної ями зафіксовано на глибині 0,8 м. Вона виділялася сіруватим кольором на тлі жовто-коричневого піску та мала форму овалу завдовжки 1,2 м і завширшки 0,6 м. Дно могили на глибині 0,2 м від рівня вияву (на глибині 1 м від сучасної поверхні) знаходилося в шарі ясно-жовтого материкового піску. Поховання орієнтоване з півночі на південь з незначним відхиленням (рис. 9, А).

Рештки кремації знайдено в урнах майже в центрі могили, а також у великому скупченні між урнами та під ними. Можливо, ці кістки походять з урни-горщика, який був роздавлений. Крім того, виявлено два невеликих розпорошених скупчення кальцинованих кісток на захід від урн поблизу стінки могили та на відстані 30 см на південний захід від урн. Кістки очищені від залишків поховального багаття і знаходилися в урні у певному порядку, а саме, кістки черепа поверх інших кісток.

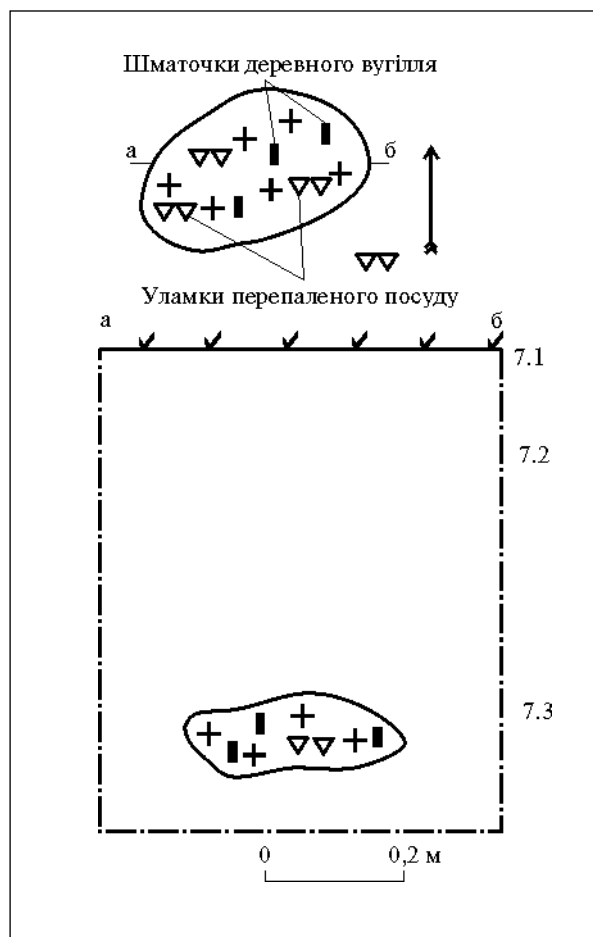
Урни — ребриста миска заввишки 6,0 см з діаметром вінець 14,5 см на невисокому кільцевому піддоні (рис. 9, Б) і нижня частина горщика, що повністю розпався, — стояли на днищах. Миска — ціла, збереглася добре, спочатку, ймовірно, використовувалася у побуті. Горщик, напевно, був виготовлений спеціально для ритуальних цілей — або дуже слабо випалений, або просто підсушений, черепок крихкий, з великою домішкою піску.

Інвентар: біля скупчення кісток між урнами виявлено в гарному стані бронзову фібулу зарубинецького типу ЗТ-IVб завдовжки 9,5 см з верхньою тятивою та спіраллю у 10 обертів (рис. 9, В). Фібула знаходилася у землі у вертикальному положенні.

Остеологічний аналіз залишків кремації показав наявність останків чоловіка 30 років, на кістках руки якого зафіксовано сліди перенесеного перелому. Разом з ним було поховано дитину.

Особливості поховання: 1) поховання орієнтоване майже з півночі на південь; 2) парне поховання — дорослого чоловіка й дитини; 3) ритуальне положення фібули; 4) «анатомічна» викладка кісток в одній із урн; 5) відсут-



Рис. 9. Поховання № 12: А — план та профіль поховання, Б — лощена миска, В — бронзова фібула.

8,5 см — стояла з південно-західного боку від стравниць (рис. 10, Б).

Інвентар: посудини-приставки (стравниці) без слідів їхнього перебування у поховальному вогні. Вони представлені нижньою частиною горщикоподібної посудини (рис. 10, Д); округлобоким кухлем заввишки 8,5 см і діаметром вінець 6,4 см з пробитим отвором біля днища (рис. 10, Г); чорним лошеним кубком заввишки 14,0 см і діаметром вінець 9,6 см з вертикальною горловиною (рис. 10, В), що знаходився з північного боку від кухля. Посуд стояв в звичному положенні на денцях. Кубок дуже крихкий, ймовірно, виготовлений спеціально для поховання. Під денцями посуду і біля нього знайдено дрібні уламки кераміки, за якими важко визначити не тільки форму, а й культурну належність. Вони не мали слідів перебування у вогнищі.

Остеологічний аналіз показав, що в урні, ймовірно, знаходилися кістки дитини.

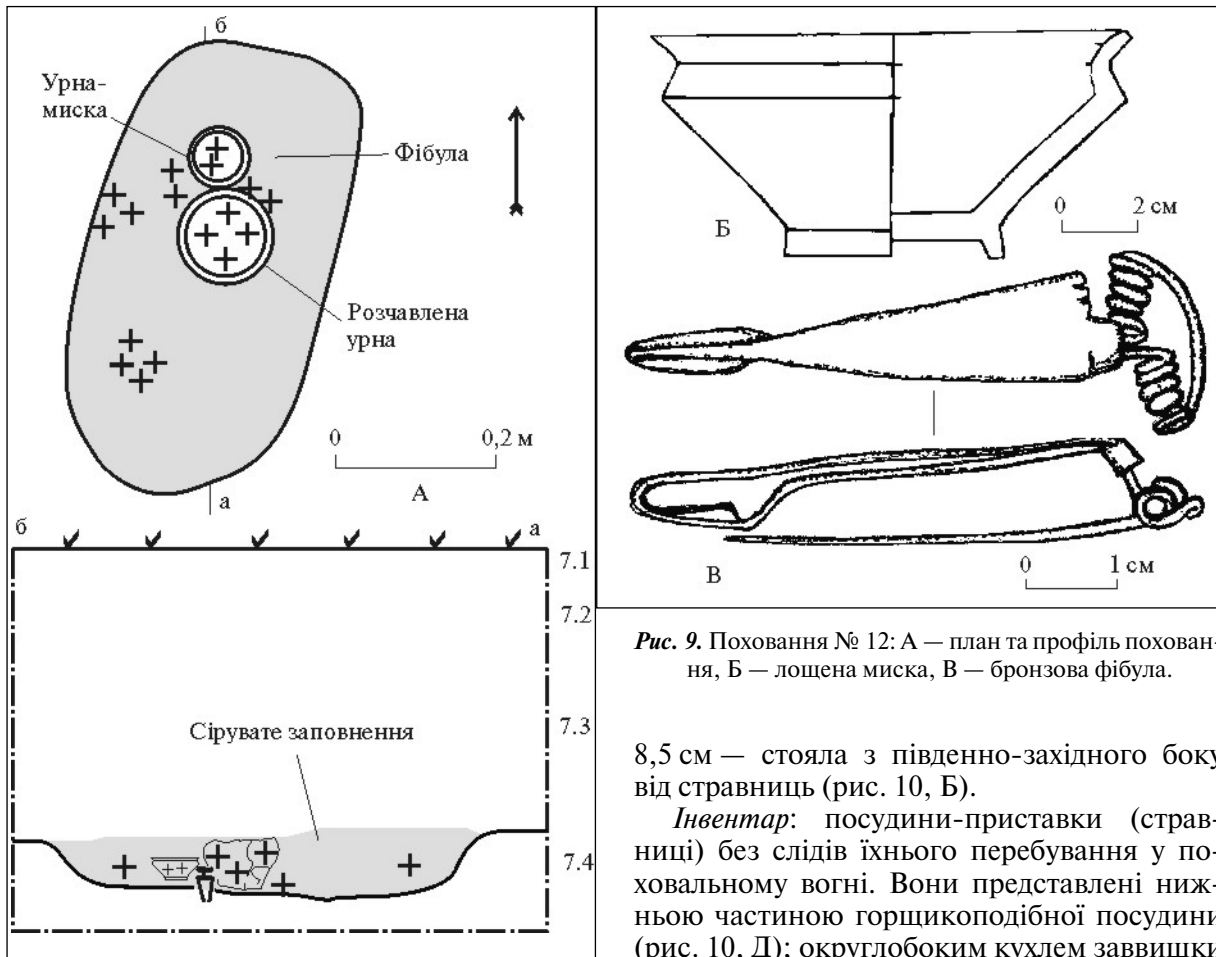
Особливості поховання: 1) відсутність контурів могили; 2) невелика кількість кальцинованих кісток; 3) поєднання побутового посуду із спеціально виготовленим для поховання; 4) наявність дрібних не перепалених фрагментів посуду; 5) ритуальне пошкожден-

ність посудин-приставок; 6) можливо, ритуальне пошкодження урни-горщика; 7) пляма поховання виділялася сіруватим кольором на тлі навколишнього ґрунту; 8) урнами слугували дві посудини (миска й горщик), одну з яких виготовлено спеціально для поховання, а також, можливо, ємність з органічного матеріалу; 8) поховання — ямно-урнового типу.

Поховання № 13 (кв. 39р). Контурів могили не виявлено. На глибині 0,65 м в шарі жовто-бурого піску знайдено групу посудин, розташованих по лінії північний схід — південний захід (рис. 10, А). Ґрунт навколо посудин не відрізнявся за кольором від навколишньої землі, слідів поховального вогнища не знайдено. Кальциновані кістки (у кількості 10—15 фрагментів) знаходилися в урні. Урна-чашка — лощена округлобока мископодібна посудинка із загнутими краями заввишки 6,0 см з діаметром вінець

ня кукля; б) урна — мініатюрна посудинка — чашка; 7) поховання — урнове.

Поховання № 14 (кв. 34о—34п). Контури могили майже прямокутної форми зафіксо-

вані на глибині 0,8 м на межі жовто-бурого та ясно-жовтого шарів у вигляді світло-сірої плями, видовженої з північного сходу на південний захід. Розміри могили: довжина 1,4 м,



Рис. 10. Поховання № 13: А — план та профіль поховання, Б — урна (лошена чашка), В — лошений кубок, Г — лошений кухоль, Д — фрагмент лошеного горщика (?).

ширина 0,7 м, глибина від рівня виявлення 0,15—0,20 м (1,0 м від сучасної поверхні). Південно-західна частина могили фіксувалася слабше за північно-східну (рис. 11, А).

Залишки кремації лежали у двох великих компактних скупченнях лінзоподібної форми: перше розмірами 0,3 × 0,16 × 0,1 м — майже у центрі могили з південно-західного боку від супроводжуючого посуду; друге, подібне за розмірами, знаходилося на відстані 0,14 м на південний захід від першого. Обидва скупчення розташовані вздовж довгої осі могили. Окремі фрагменти кальцинованих кісток зафіксовано по всій площі дна, трохи більше — у південно-західному та північно-західному кутках. Кістки «чисті» — без залишків поховального багаття, але в обох великих скупченнях зафіксовано окремі дрібні шматочки деревного вугілля.

Інвентар: у північно-східній частині могили стояв чорний лошений ребристий горщик заввишки 17,7 см з діаметром вінець 17 см (рис. 11, Б) у звичному положенні — на денці. Із заходу впритул до нього лежала на боці лошена ребриста миска заввишки 8,5 см з діаметром вінець 16 см, на високому кільцевому піддоні (рис. 11, В). У мисці знаходився маленький чорний лошений глечик заввишки 5,6 см з діаметром вінець 4,6 см (рис. 11, Г). Посуд був виготовлений задовго до похорону, він добре зберігся і не мав слідів перебування у поховальному вогнищі. У горщика, ймовірно, з ритуальною метою було відбито частину горловини.

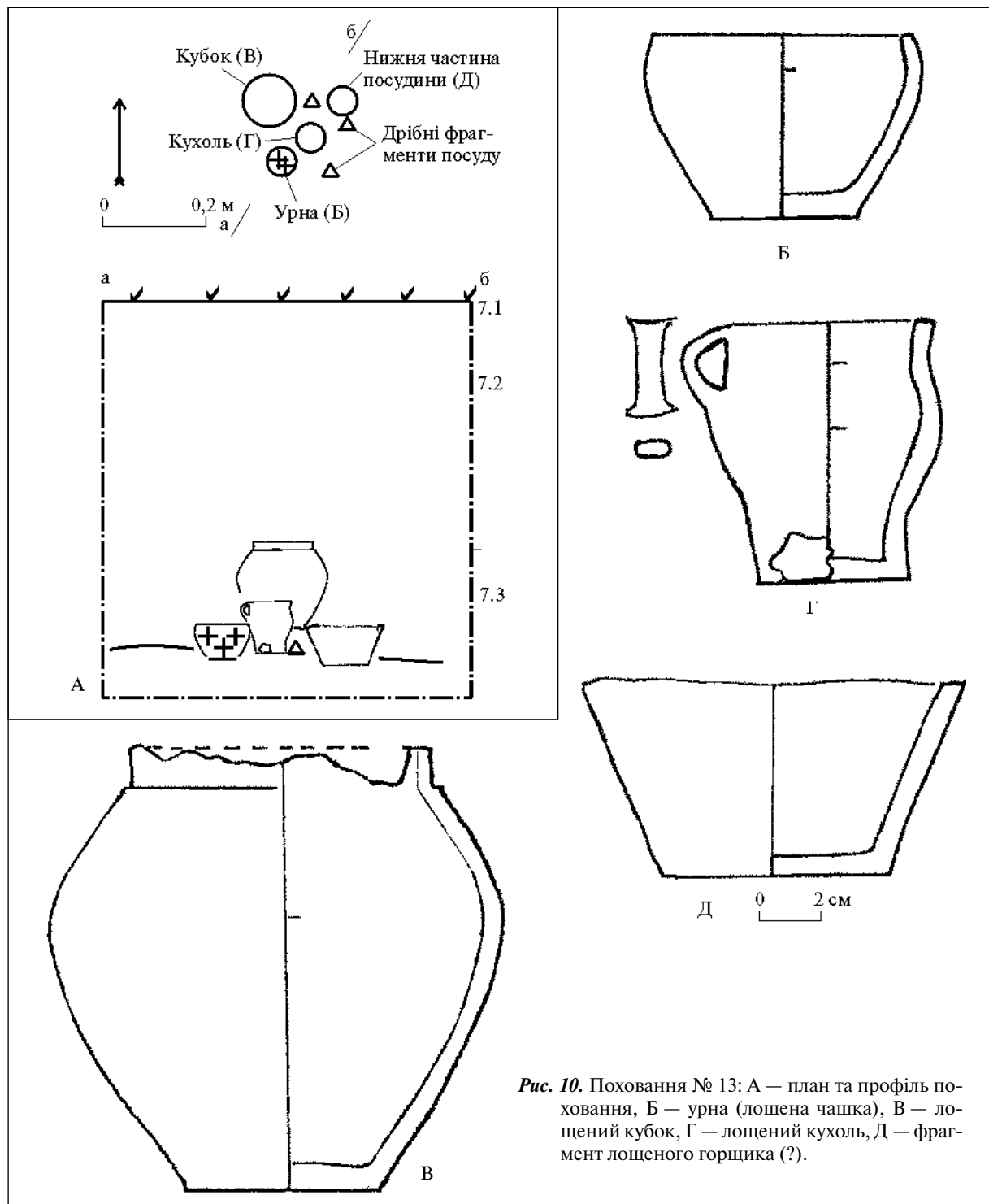
У кожному з двох скупчень кальцинованих кісток знайдено по одній бронзовій фібулі. Одна зарубинецького типу ЗТ-III, довжиною 8,9 см, добре збереглася, не мала слідів перебування у вогнищі та знаходилася на кістках (рис. 11, Д); друга також зарубинецького типу сильно пошкоджена вогнем (збереглися фрагменти щитка, спіралі та голки) (рис. 11, Е).

Остеологічний аналіз залишків кремації засвідчив в цій могилі останки дорослої людини, а також перепалені кістки ведмедя.

Особливості поховання: 1) відмінність кольору заповнення могильної ями від кольору навколишньої землі; 2) перепалені кістки ведмедя поруч останків людини; 3) можливе ритуальне пошкодження горловини страв-

ниці-горщика; 4) перебування частини інвентарю (однієї з фібул) у поховальному вогнищі; 5) за урни правила ємності з органічного матеріалу; 6) поховання — ямно-урнового типу.

Поховання № 15 (кв. 40з, 40р, 41з, 41р). Могила виявлено у вигляді овальної плями сіруватого кольору на глибині 0,75—0,8 м на межі жовтуватого-коричневого та ясно-жовтого піску. Яма завдовжки 1,5 м, завширшки 0,5 м і глибиною від рівня вияву плями 0,05—0,1 м (0,85—0,9 м від сучасної поверхні) орієнтована з північного сходу на південний захід. Заповнення могили не мало явних слідів залишків поховального вогнища (рис. 12, А). Кальциновані кістки у вигляді розпорошеного скупчення (розміром 0,55 × 0,2 м) займали майже центральну частину могили, але ближче до південно-східної стінки і були «чисті» — без слідів поховального вогнища. Окремі кальциновані кістки траплялися по всій південно-західній частині могили.

Інвентар — посудини-приставки (стравниці) стояли у північно-східній частині могили: невелика лошена з гострим ребром миска класу В заввишки 8 см з діаметром вінець 14,0 см (рис. 12, В) і поруч з нею (з південного боку) лошений з округлими боками горщик заввишки 16,8 см з діаметром вінець 11,7 см (рис. 12, Б). Посуд у гарному стані, без слідів перебування у поховальному вогнищі. Серед кальцинованих кісток знайдено дрібні шматочки перепаленої кераміки.

Остеологічним аналізом визначено, що кальциновані кістки належали підлітку. Разом з ними лежали перепалені фрагменти хребців копитної тварини.

Особливості поховання: 1) пляма могильної ями за кольором відрізнялася від навколишнього ґрунту; 2) разом із кальцинованими кістками лежали дрібні фрагменти перепаленої кераміки; 3) виявлено кальциновані кістки людини та тварини; 4) поховання відноситься до типу ямних.

Поховання № 16 (кв. 31о). На глибині 0,4—0,5 м в жовто-брунатному шарі піску виявлено пляму овально-округлої форми розмірами 0,6 × 0,7 м і товщиною 0,05—0,07 м, яка являла собою прошарок піску від темно-сірого до чорного кольору з великим вклю-



Рис. 11. Поховання № 14: А — план та профіль поховання, Б — лошений горщик, В — лошена миска, Г — лошений кухоль, Д — бронзова фібула, Е — уламки бронзової фібули.

ченням золи та шматочків деревного вугілля. Ймовірно, це були рештки перегорілих полінець або плах. Інших знахідок у цьому прошарку не зафіксовано. Нижче сірувато-чорного прошарку йшов шар жовто-бурого піску без решток вогнища. В ньому на глибині 0,65 м знайдено групу посудин, днища яких сягали шару ясно-жовтого піску на глибині 0,8 м (рис. 13, А). Заповнення могили на цьому рівні не відрізнялося за кольором від сусіднього ґрунту та не мало явних слідів вогнища. Контури ями, в якій знаходився посуд, не визначено, проте, цілком можливо, що обриси темно-сірого прошарку повторюють форму могильної ями.

Рештки небіжчика відсутні.

Інвентар — посуд, представлений набором: горщик, миска та кухоль. Горщик заввишки 19 см з діаметром вінець 13,8 см мав хроповату поверхню від середини плічок до

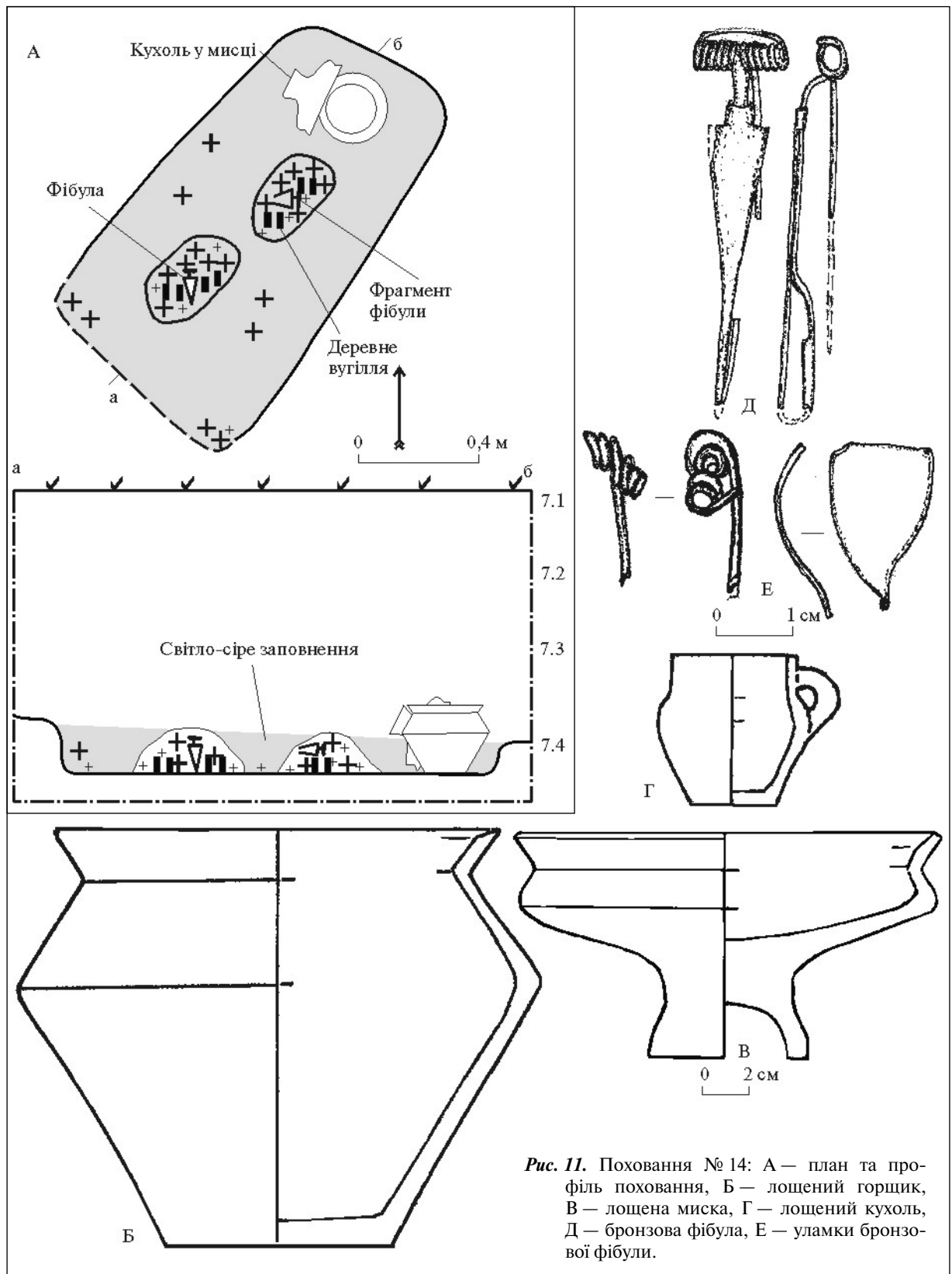
денець, по якій пальцями проведені вертикальні розчоси, а вінця прикрашені насічкою (рис. 13, Г). На північний захід від нього знаходилась лошена ребриста миска заввишки 8,9 см з діаметром вінець 23,2 см (рис. 13, В). У мисці лежав кухоль з пошкодженим верхом (рис. 13, Б).

Особливості поховання: 1) наявність над заповненням могили прошарку перепаленої землі, схоже, згорівших полінець, можливо, свідчить, що над похованням було розведено багаття; 2) відсутність контурів могильної ями; 3) відсутність кальцинованих кісток; 4) ритуальне пошкодження кухля; 5) розміщення кухля у мисці; 6) рідкісне для цього могильника сполучення горщика, миски та кухля; 7) поховання — кенотаф.

Поховання № 17 (кв. 34п). Контурів могили не зафіксовано. На глибині 0,6 м у шарі жовто-бурого піску виявлено кальцино-



Рис. 12. Поховання № 15: А — план та профіль поховання, Б — лошений горщик, В — лошена миска.

вані кістки та речі. Кістки розміщено двома скупченнями. Перше — досить щільно спресована купка «чистих», без залишків вогнища кісток, лінзоподібної форми розмірами $0,3 \times 0,2 \times 0,07$ м; друге, менше скупчення, також «чистих», але розпорошених кісток, знаходилось на північний захід від першого (рис. 14, А). Окремі кальциновані кісточки знайдено на південь від першого скупчення на глибині 0,70 м.

Інвентар: у більшому скупченні кісток лінзоподібної форми знайдено не пошкоджену вогнищем бронзову неорнаментовану фібулу зарубинецького типу ЗТ-IVa. Довжина її 10 см, тятива верхня, пружина у 9/10 обертів (відсутні голка та півголівки)

(рис. 14, Б). Крім того, серед кісток знайдено маленькі шматочки від перепалених речей з бронзи — тоненького дроту та кільця з плоскої пластинки (рис. 14, В—Г).

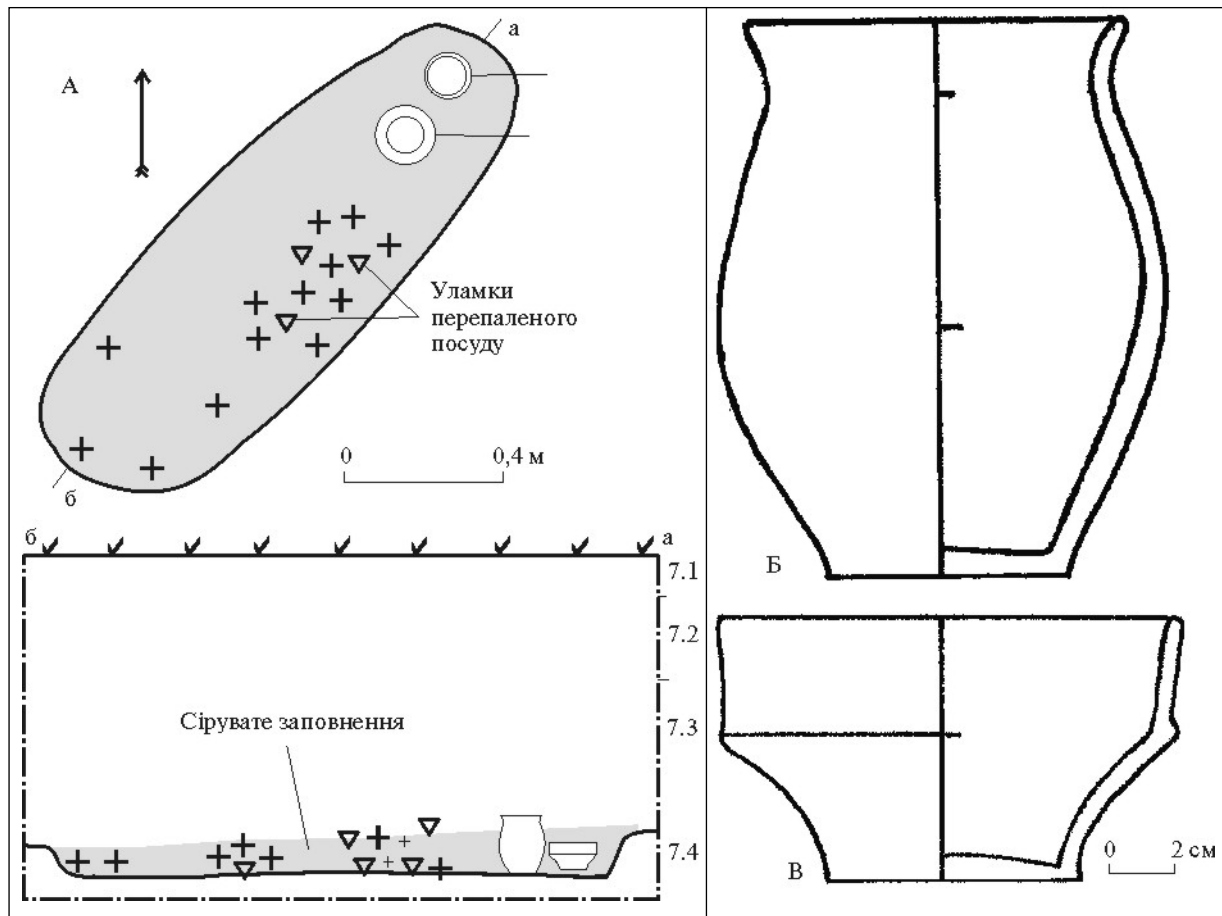
Остеологічним аналізом виявлено останки дорослої людини.

Особливості поховання: 1) контури могильної ями не простежено; 2) супровідний посуд відсутній; 3) прикраси знайдено серед кальцинованих кісток, причому частина з них не перепалена, а частина перепалена; 4) урна — ємність з органічного матеріалу; 5) поховання — ямно-урнове.

Поховання № 18 (кв. 41с). Пляму могили зафіксовано в шарі жовто-бурого піску на глибині 0,7—0,8 м. Вона орієнтована в на-



Рис. 13. Поховання № 16: А — план та профіль поховання, Б — фрагмент лощеного кувля, В — лощена миска, Г — нелощений горщик.



Рис. 14. Поховання № 17: А — план та профіль поховання, Б — бронзова фібула, В, Г — уламки виробів з бронзи..

прямі з північного сходу на південний захід, вирізнялася сірим кольором, мала майже прямокутну форму розмірами $1,3 \times 0,6$ м і була заглиблена в світло-жовтий шар на $0,1—0,15$ м ($0,9—1,05$ м від сучасної поверхні). Кальциновані кістки «чисті», без залишків вогнища, зосереджені в південно-західній частині могили у вигляді компактної купки лінзоподібної форми (рис. 15, А). Фрагменти черепа лежали поверх кісток.

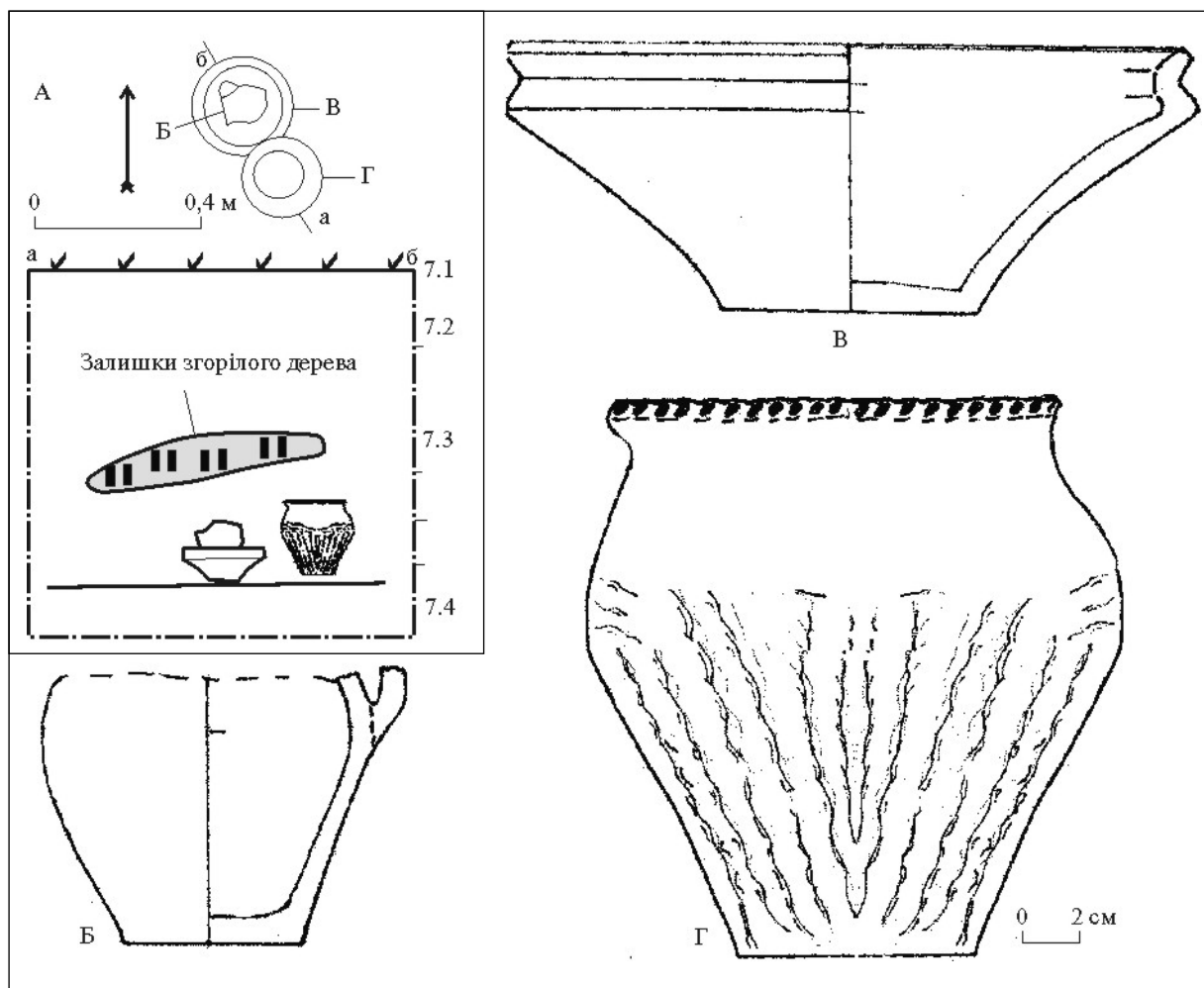
Інвентар представлений чорним лощеним посудом високого ґатунку — мискою із загнутими краями заввишки 6,2 см з діаметром вінець 12,6 см (рис. 15, В) і розташованим впритул до неї округлободим горщиком заввишки 15 см з діаметром вінець 8,5 см (рис. 15, Б), що стояли у північно-східній частині могили на відстані 0,5 м від скупчення кісток.

Серед кісток знайдено фрагменти дуже кородованого залізного предмета/предметів (рис. 15, Г, Д), серед яких частина спіралі в три з половиною оберти та частина стрижня (ймовірно, від перепаленої фібули).

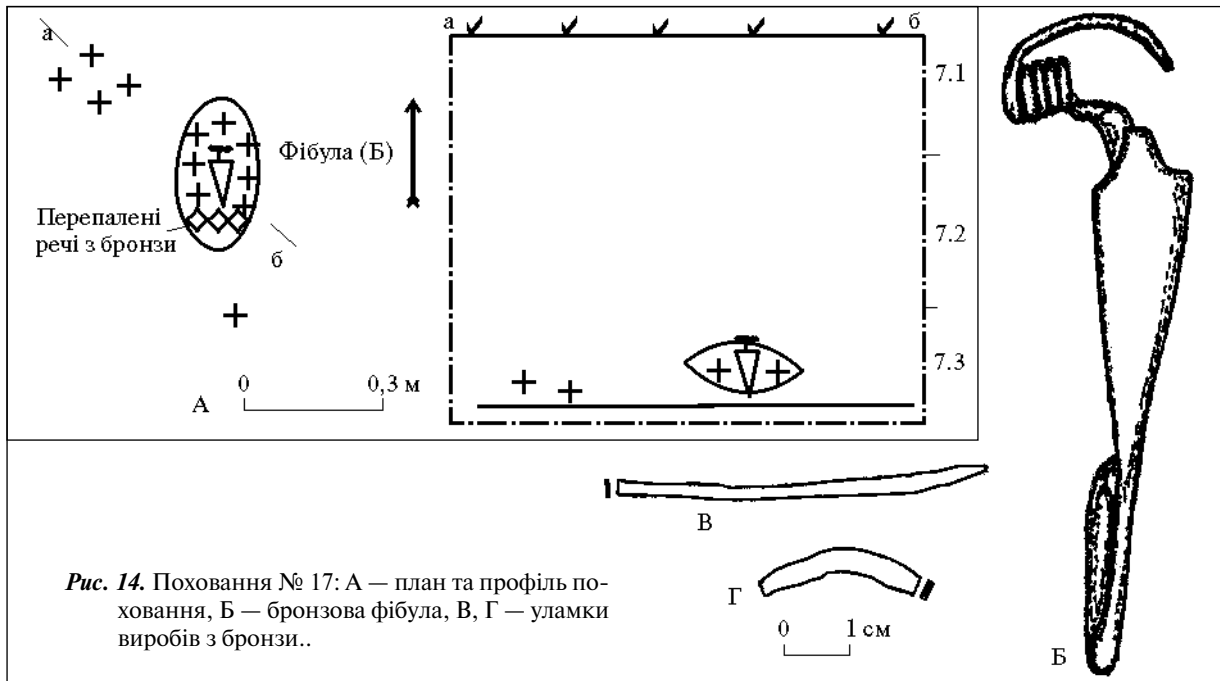
Остеологічним аналізом виявлено останки жінки й дитини.

Особливості поховання: 1) заповнення могили чітко вирізнялося сіруватим кольором

грунту; 2) упорядковане вкладання кісток: кістки черепа знайдено зверху решти; 3) металевий інвентар перебував у поховальному вогнищі; 4) спільне поховання — дорослої жінки й дитини; 5) урна — ємність з органічного матеріалу; 6) поховання — урнове.

Поховання № 19 (кв. 36р). Контурів могили не виявлено. Рештки поховання (кістки та інвентар) знайдено на глибині 0,4 м в шарі жовто-коричневого піску. Залишки кремації зафіксовано у вигляді двох великих розтягнутих скупчень кальцинованих кісток розмірами $0,4 \times 0,3$ м, розташованих по лінії північний схід — південний захід (рис. 16, А). Кістки «чисті», без домішок золи чи попелу.

Інвентар: бронзова добре вціліла фібула зарубинецького типу ЗТ-IVa (рис. 16, Б) знайдена серед кісток північно-східного скупчення. Її довжина 8,4 см, тятєва верхня, спіраль у вісім обертів, вздовж бокових сторін щитка прикрашена орнаментом з дрібних прорізнних ліній, без слідів перебування у вогні.

Остеологічним аналізом виявлено кістки чоловіка похилого віку.

Особливості поховання: 1) відсутність слідів могильної ями; 2) відсутність глиняного посуду; 3) поховання — ямне.

Поховання № 20 (кв. 38т). На глибині 0,75 м в перехідному шарі піску від жовто-бурого до материкового ясно-жовтого кольору виявлено сірувату пляму непевних обрисів. Після зачищення чітко визначилися її контури майже прямокутної форми розмірами $2,0 \times 0,9$ м і глибиною 0,95—1,1 м від сучасної поверхні, видовженої по лінії північний схід — південний захід (рис. 17, А). Заповнення могили не мало явних слідів поховального вогнища. Кальциновані кістки виявлено в шарі сіруватого піску в трьох лінзоподібних скупченнях, два з них розташовані у напрямі довгої вісі могили. Перше скупчення розмірами $0,2 \times 0,17$ м завтовшки до 0,07 м знаходилося між посудинами-приставками у північно-східній частині могили; друге розмірами $0,25 \times 0,2$ м і товщиною до 0,05 м — за 0,65 м на південний захід від першого; третє, найменше, розмірами

$0,1 \times 0,15 \times 0,05$ м — на відстані 0,4 м на південний захід від першого біля стінки могили. У північно-східному кутку на глибині вияву плями ями (0,75 м) і на різній глибині біля південно-західної стінки могили, тобто у засипці, знайдено також окремі кальциновані кісточки. Поодинокі кальциновані кістки траплялися ще біля південно-західної стінки могили та під днищем горщика, тобто залишки кремації були розташовані майже на всій площі могили, але не в центрі. Вони були «чисті», без явних домішок золи чи попелу.

Інвентар — посуд без слідів перебування у поховальному вогні, стояв у звичному положенні на денцях. Чорний лошений округлобокий горщик (рис. 17, Б) знайдено з південно-східного боку першого скупчення кісток, а з північно-західного боку цього ж скупчення — лошена чашечка (сільничка)



Рис. 15. Поховання № 18: А — план та профіль поховання, Б — лошений горщик, В — лошена миска, Г, Д — фрагменти залізного предмета (фібули?).



Рис. 16. Поховання № 19: А — план та профіль поховання, Б — бронзова фібула.

(рис. 17, В). Горщик був дуже крихким (заввишки 16,5 см з діаметром вінець 11,8 см), ймовірно, спеціально виготовлений для поховального ритуалу. Чашечка гарної якості заввишки 3,2 см і діаметром вінець 7,4 см.

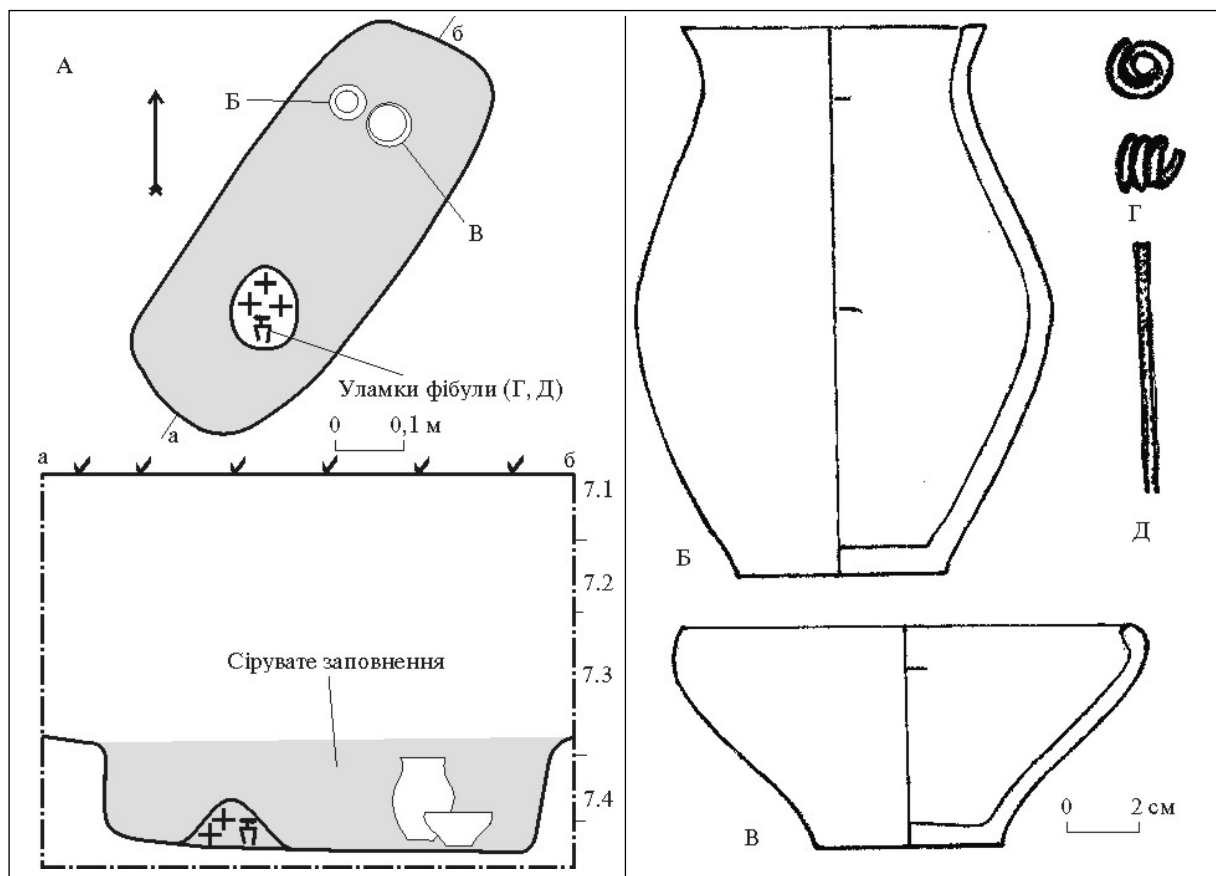
Серед кісток другого скупчення знайдено фрагмент бронзового ланцюжка з кількох кілець (рис. 17, Г). Ймовірно, прикраса, до якої належав ланцюжок, побувала у поховальному вогнищі.

Остеологічний аналіз кісток засвідчив, що у цій могилі похована доросла людина, стать не визначено.

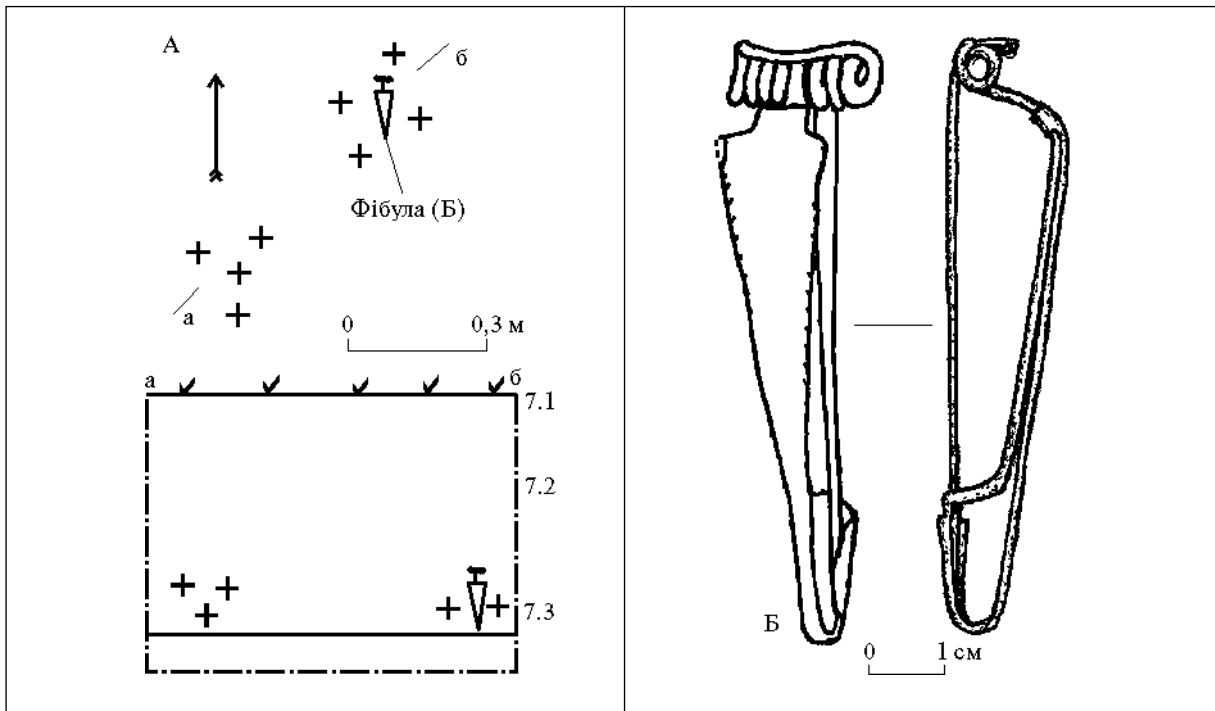
Особливості поховання: 1) чіткі контури могильної ями; 2) урни виготовлено, ймовірно, з органічного матеріалу; 3) наявність кальцинованих кісток у засипці могили; 4) перебування прикраси у поховальному вогнищі; 5) горщик спеціально виготовлено для похорону; 6) поховання — ямно-урнове.

Поховання № 21 (кв. 40т). Контурів могили не зафіксовано (рис. 18, А). Залишки кремації у вигляді окремих «чистих» кальцинованих кісток виявлено у жовто-бруннатному шарі піску на межі з світло-жовтим материковим на глибині 0,6—0,8 м. Складається

враження, що в процесі засипання могили разом із землею кістками обтрусили кубок. Грунт у цьому місці не містив інших залишків вогнища.

Інвентар: чорнолощений округлобокий кубок заввишки 13,5 см і діаметром вінець 13,5 см з частково відбитою горловиною стояв на дніщі на рівні ясно-жовтого піску (рис. 18, Б). Слідів його перебування у вогнищі не помічено. Цілком ймовірно, що спочатку кубок використовували у побуті, хоча черепок його і не відрізняється особливою міцністю.

За остеологічним аналізом кальциновані кістки належали дитині.

Особливості поховання: 1) відсутність контурів могильної ями; 2) невелика кількість кальцинованих кісток, які знаходились в ґрунті над посудиною-приставкою; 3) ритуальне пошкодження кубка; 4) поховання — ямне.

Поховання № 22 (кв. 42т). Контурів могили не виявлено (рис. 19, А). Поховання розташоване на межі жовто-коричневого та материкового світло-жовтого шарів піску на глибині 0,9 м. Кальциновані кістки — «чис-

ті», без слідів поховального вогнища, були перемішані з піском і у вигляді розпорошеної купки завтовшки 0,15 м займали ділянку $0,1 \times 0,15$ м. Залишків вогнища у заповненні могили не виявлено.

Інвентар: округлобокий невеликий глечик заввишки 14 см з діаметром вінець 8,7 см, знайдений на рівні материкового піску на відстані 0,20—0,25 м на північ від кісток (рис. 19, В), лежав на боці, устям на північ. Біля нього — розвал невеликої лощеної мисочки із загнутими краями заввишки 5,0 см з діаметром вінець 10,2 см (рис. 19, Б). Біля посуду виявлено дрібні уламки кераміки, за якими важко визначити не тільки форму, але

й їхню культурну належність. Посуд і керамічні фрагменти не мали слідів перебування у вогнищі.

За остеологічним аналізом кістки належали підлітку, стать не визначено.

Особливості поховання: 1) контури могильної ями не виявлено; 2) глечик лежав на боці; 3) наявність дрібних не перепалених уламків посуду; 4) за розташуванням знахідок поховання, ймовірно, було орієнтовано в напрямі з півночі на південь; 5) поховання — ямне.

Поховання № 23 (кв. 43ф). Контури могили були відразу помітні під гумусним шаром, виділяючись темно-сірим кольором.



Рис. 17. Поховання № 20: А — план та профіль поховання, Б — лошений горщик, В — лошена чашечка (сільничка), Г — фрагмент бронзового ланцюжка.



Рис. 18. Поховання № 21: А — план та профіль поховання, Б — лощений кубок.

Дно знаходилося в жовто-бурому шарі піску на глибині 0,55 м. Могила довжиною 1,7 м та шириною 0,9 м видовжена по лінії північний схід — південний захід і мала форму прямокутника із заокругленими кутками (рис. 20, А). Залишки кремації — «чисті» — переважно знаходилися майже в центрі ями, ближче до її східної стінки, і були зосереджені у трьох лінзоподібних спресованих скупченнях. Найменше скупчення розмірами 0,08 × 0,08 × 0,07 м виявлено на відстані 0,1 м від східної стінки ями, на південь від нього за 0,3 м — найбільше скупчення розмірами 0,17 × 0,1 × 0,07 м, на північний захід від якого ще подібне скупчення розмірами 0,15 × 0,1 × 0,05 м. Значну кількість кісток зафіксовано в урні, яка стояла на відстані 0,1 м на захід від першого скупчення, а окремі кістки також розкидані навколо урни та в заповненні могили. Урна являла собою чорний лощений округлобокий горщик з ручкою, що добре зберігся, заввишки 18 см і діаметром вінець 16 см без слідів перебування у вогнищі (рис. 20, Б).

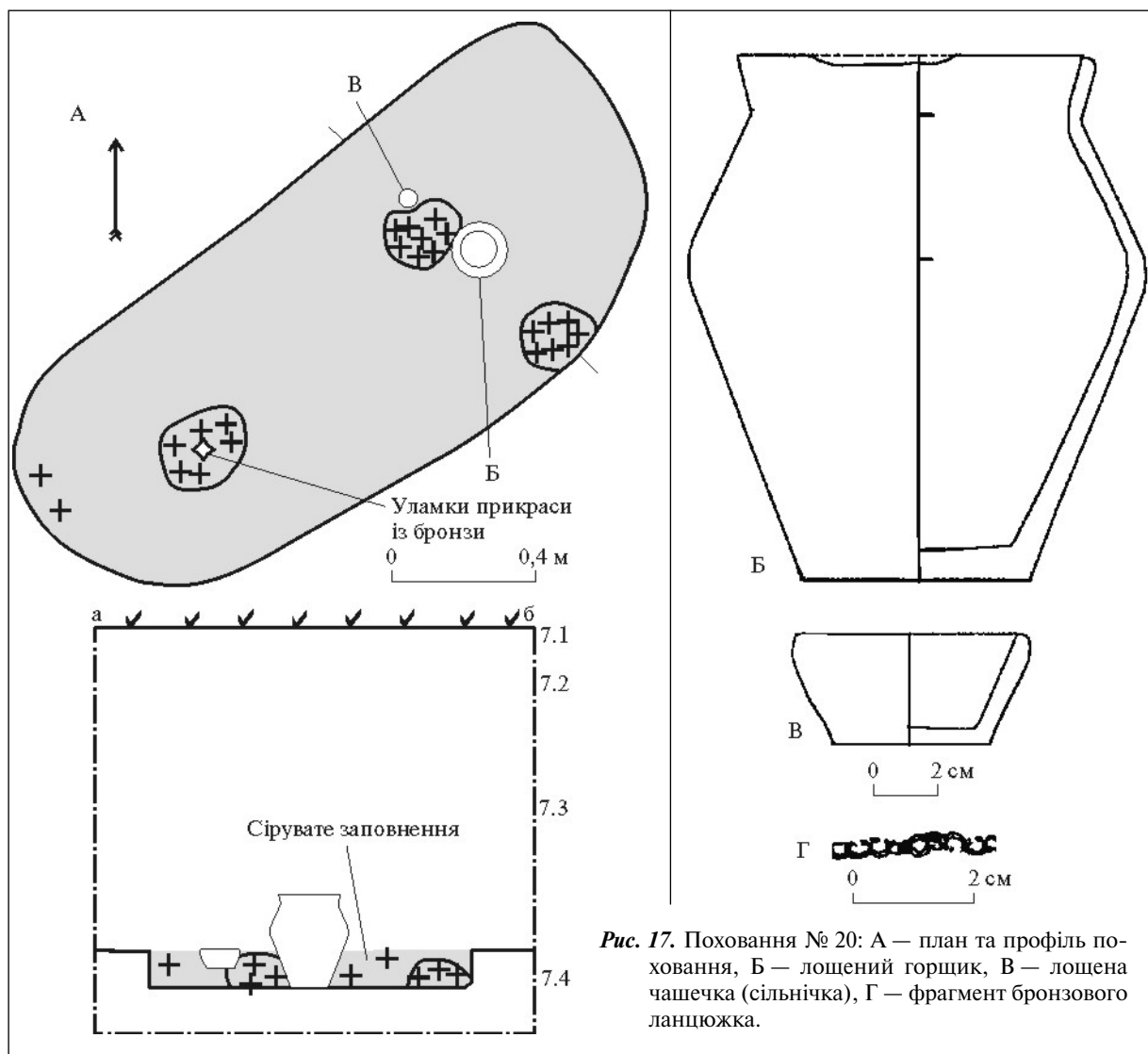
Інвентар: навколо урни знайдено дрібні необгорілі уламки посуду, за якими не можна відновити їхню форму.

За остеологічним аналізом тут було поховано дитину.

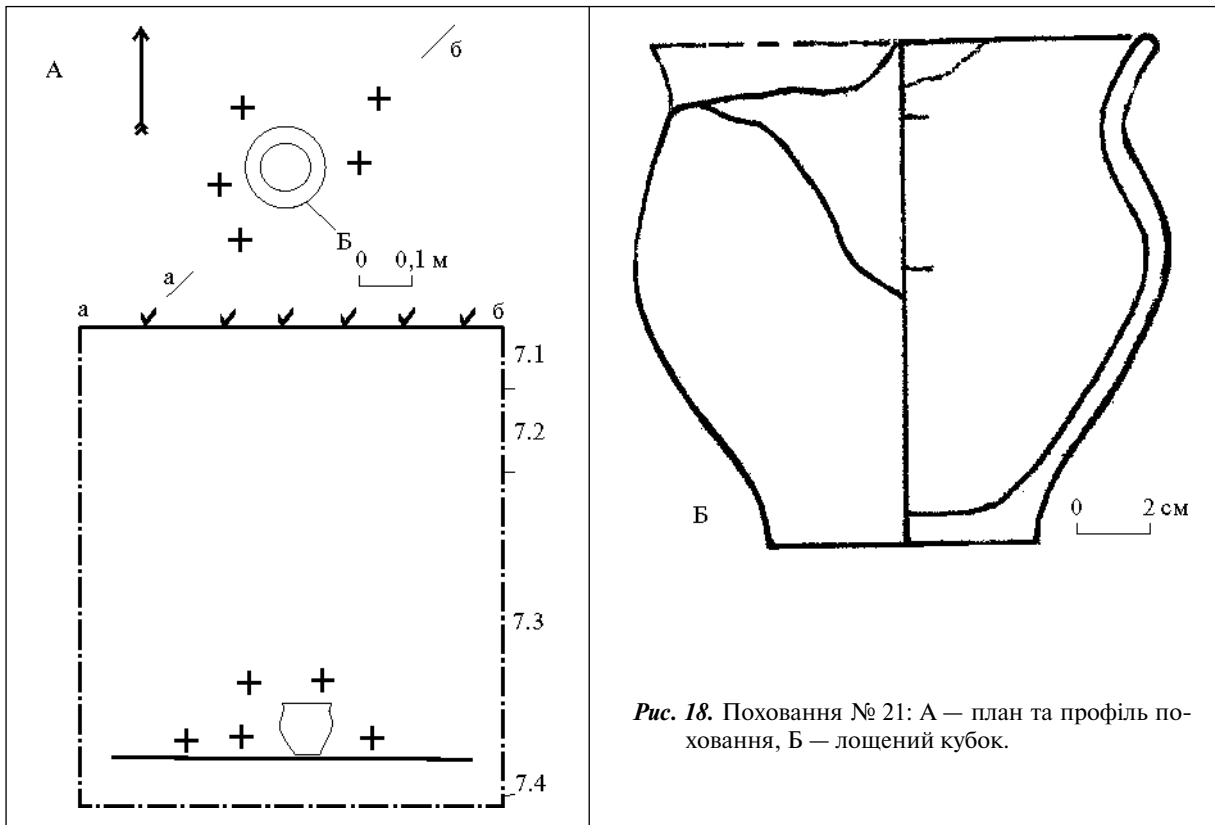
Особливості поховання: 1) виразні контури могили; 2) заповнення могили сіруватого кольору; 3) велика кількість кальцинованих кісток; 4) відсутність посудин-стравиць; 5) дрібні не перепалені уламки посуду; 6) крім урни-горщика, інші урни являли собою ємності з органічного матеріалу; 7) поховання — ямно-урнове.

Поховання № 24 (кв. 41ф—41у). Контурів могили не виявлено (рис. 21, А). Кальциновані кістки у кількості кількох уламків знайдено у шарі жовто-бурого піску на глибині 0,63 м.

Інвентар представлений посудиною-приставкою на відстані 0,25—0,3 м на південний захід від кісток. Край її вінець виявлено на глибині 0,45 м безпосередньо під гумусним прошарком. Це горщик заввишки 16,8 см з діаметром вінець 8,4 см, який добре зберігся і не мав слідів повторного випалу (рис. 21, Б).

За остеологічним аналізом знайдені рештки кремації належать тварині.

Особливості поховання: 1) відсутність контурів могили; 2) дуже мала кількість кальцинованих кісток; 3) відсутність кісток людини і наявність лише кісток тварини; 4) поховання — кенотаф.

Поховання № 25 (кв. 45ф—45х). Чітку пляму могили розмірами $1,1 \times 0,5$ м, видовжену з північного сходу на південний захід, виявлено в жовто-бурому шарі піску на глибині $0,35\text{—}0,4$ м. Дно на глибині $0,45\text{—}0,5$ м. Заповнення могили вирізнялося сіруватим кольором, але явних слідів вогнища не виявлено (рис. 22, А). Кальциновані кістки було зосереджено в двох лінзоподібних компактних скупченнях: більше за розміром ($0,3 \times 0,25 \times 0,1$ м) знаходилося у південно-західній частині могили, менше

($0,17 \times 0,13 \times 0,07$ м) — на відстані $0,13$ м на північний схід від першого в центрі могили. Кістки «чисті», без решток вогнища.

Інвентар — чорнолошений горщик (без горловини) знаходився у південно-східному кутку могили на відстані $0,35\text{—}0,4$ м від меншого скупчення кальцинованих кісток. Він стояв у звичному положенні на глибині $0,30$ м (рис. 22, Б). Його виготовлено для поховального обряду, про що свідчить дуже слабкий випал; вінця горщика, можливо, частково обламані ще у давнину. При розчищенні посудина практично повністю розсипалася. Крім цього, серед кісток виявлено дрібні уламки перепаленої кераміки. Форму за ними відновити не можна.

За остеологічним аналізом у цьому похованні знаходилися кістки дорослої людини та невизначеної тварини.



Рис. 19. Поховання № 22: А — план та профіль поховання, Б — лошена мисочка, В — лошений глечик.



Рис. 20. Поховання № 23: А — план та профіль поховання, Б — лощений горщик з ручкою.

Особливості поховання: 1) чіткі контури могильної ями; 2) заповнення могили сіруватого кольору; 3) кальциновані кістки людини знайдені разом із кістками тварини; 4) горщик спеціально виготовлено для похорону; 5) серед кісток знайдено дрібні уламки перепаленого посуду; 6) урни — ємності з органічного матеріалу; 7) поховання — урнове.

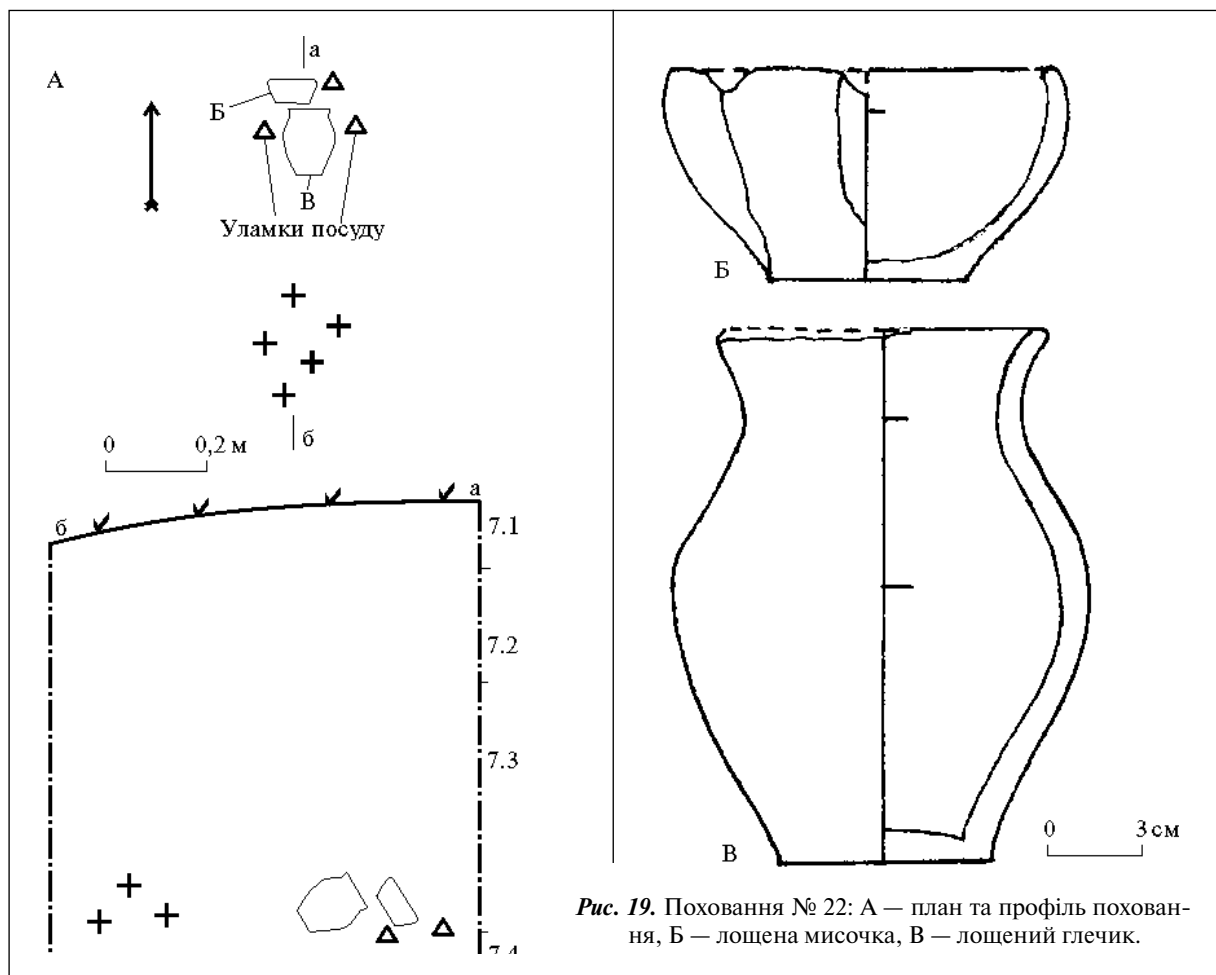
Поховання № 27 (кв. 46ц—46х) перекривало поховання № 26 доби бронзи з темно-сірим заповненням, у якому, крім залишків тілопокладення на боці, знайдено кубок (рис. 23; 24) і, можливо, через це контури зарубинецької могили не були помітними. Розташування кісток і посуду дозволяє говорити, що яма була видовжена з північного сходу на південний захід розмірами не менше як $1,2 \times 0,7$ м, хоча межі південно-західної частини лишилися невизначеними. Дно — на глибині 0,5 м. Кальциновані кістки знайдені по всій зафіксованій частині могили. Їх виявлено в посудині-урні, на дні у розсіпу і в купках. Одне лінзоподібне скупчення розмірами $0,17 \times 0,12 \times 0,05$ м складалося з доволі щільно спресованих кальцинованих кісток і зна-

ходилося біля північно-західного кутка могили. Друге — майже у центрі могили, більше за розміром ($0,27 \times 0,2 \times 0,05$ м) і розпливчате за обрисами, являло собою вільно зсіпані в купку кістки, поверх яких лежали фрагменти черепа. Кальциновані кістки у вигляді невеликого розсіпу виявлено також у південно-східному кутку. Дрібні кістки траплялися і в заповненні могили. Помітних залишків поховального вогнища серед кальцинованих кісток не було. Поблизу північно-східного кутка могили стояв посуд.

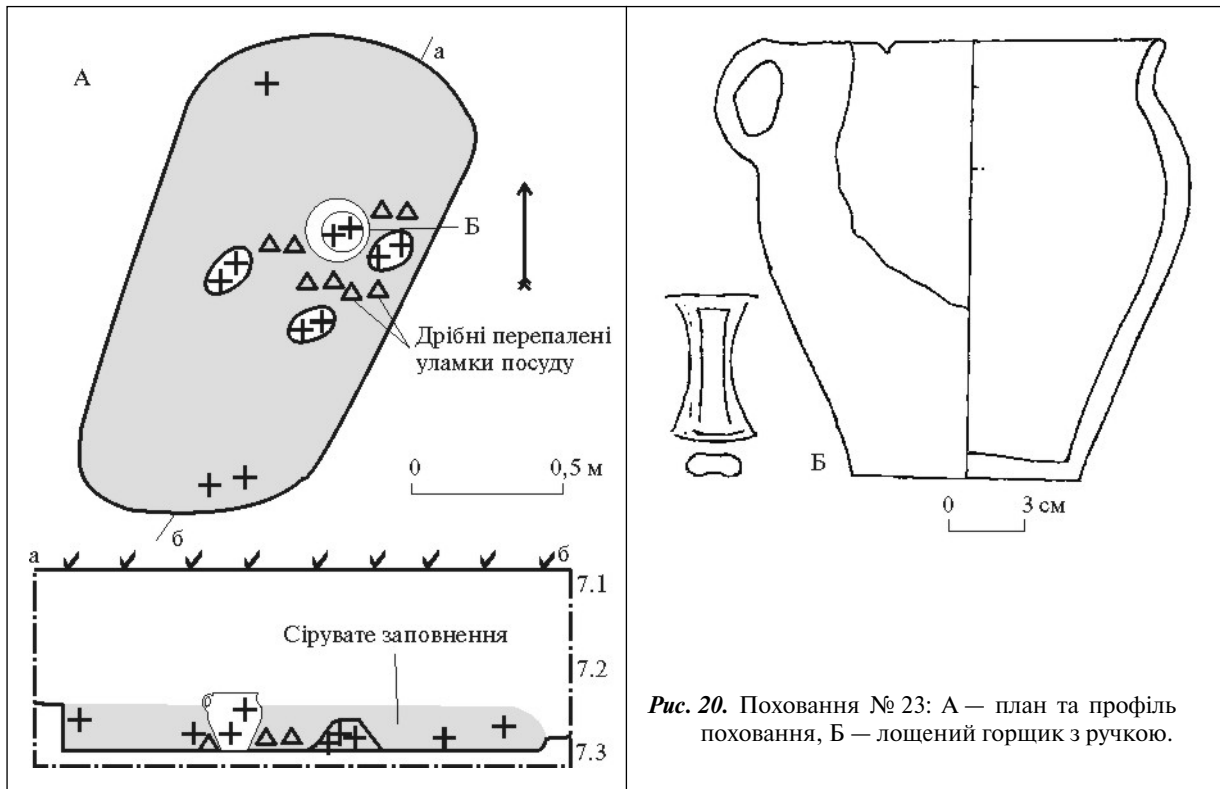
Урна — чорний лощений кухоль (рис. 23, Г) заввишки 8,8 см з діаметром вінець 9,2 см — лежав на боці і був повернутий на схід. Устя кухля упиралося у корпус горщика.

Інвентар: посудини-приставки (стравниці), серед яких роздавлений горщик без горловини, виготовлений для здійснення поховального обряду (рис. 23, Д), що стояв із східного боку від урни-кухля, і миска (рис. 23, В) заввишки 8,2 см з діаметром вінець 12,6 см, яка лежала на боці з півдня від горщика і устям була спрямована до нього.

Остеологічний аналіз виявив кістки молодої жінки та дитини.

Особливості поховання: 1) можливе ритуальне пошкодження горщика, виготовленого для поховання; 2) ритуальна вкладка кісток в одному із скупчень (кістки черепа — поверх решти кісток); 3) наявність глиняної урни та урни-ємності з органічного матеріалу; 4) наявність кальцинованих кісток у засипці могили; 5) парне поховання: молодої жінки та дитини; 6) поховання — ямно-урнове.

Поховання № 28 (кв. 42х—43х). Пляму могили виявлено в шарі жовто-бурого піску на глибині 0,55—0,6 м. Овальної форми яма розмірами 1,4 × 1,15 м була видовжена з північного сходу на південний захід (рис. 25, А). Її південно-західна частина була заглиблена на 0,6—0,7 м в жовто-бурий шар піску, а північно-східна знаходилася в материковому світло-жовтому шарі на глибині 0,8 м. Заповнення могили не відрізнялося від навколишнього ґрунту. Кальциновані кістки

зосереджені у менш глибокій частині могили невеликими нещільними чотирма купками розмірами 0,15 × 0,1 × 0,02—0,03, у яких не відмічено залишків вогнища.

Інвентар: у північно-східній більш глибокій частині могили знайдено кубок (рис. 25, Б) заввишки 14,2 см з діаметром вінець 8,8 см, що лежав на боці, устям на південний захід. Перед ним знайдено дрібні уламки неперепаленої кухонної кераміки.

Остеологічним аналізом у могилі зафіксовані кістки дорослої людини, стать не визначено.

Особливості поховання: 1) дно могили дворівневе; 2) наявні кілька купок нещільних розпорошених кальцинованих кісток; 3) біля цілого кубка знайдені дрібні уламки неперепаленого посуду; 4) кубок лежав на боці; 5) поховання — ямне.

Поховання № 29 (кв. 28п, о—28н). Контури могили не виявлено. На глибині 0,8 м у шарі жовто-бурого піску зафіксовано попеласто-вугільний прошарок товщиною до



Рис. 21. Поховання № 24: А — план та профіль поховання, Б — лощений горщик.



Рис. 22. Поховання № 25: А — план та профіль поховання, Б — лощений горщик.

0,2 м, довжиною до 0,9 м і шириною до 0,6 м, густо насичений шматочками деревного вугілля. Він був явно менший, ніж звичайна могила. Вірогідно, це залишки перепаленої плахи/плах (рис. 26, А). Під цим прошарком був більший за площею шар піску (приблизно $1,1 \times 0,7$ м), попелясто-сірого кольору без чітко окреслених контурів, насичений менш інтенсивно, ніж попередній, дрібними кальцинованими кістками та шматочками деревного вугілля, який, цілком можливо, співпадав з площею могили. На межі жовто-бурого та ясно-жовтого шарів насиченість кальцинованими кістками підсилювалася, але сіруватий колір і шматочки деревного вугілля зникали. Кальциновані кістки у двох нещільних скупченнях знайдені на глибині 1,5 м. Вони мали розміри близько $0,3 \times 0,2 \times 0,05$ м і були розташовані на відстані 0,2 м одне від одного по лінії північний схід — південний захід.

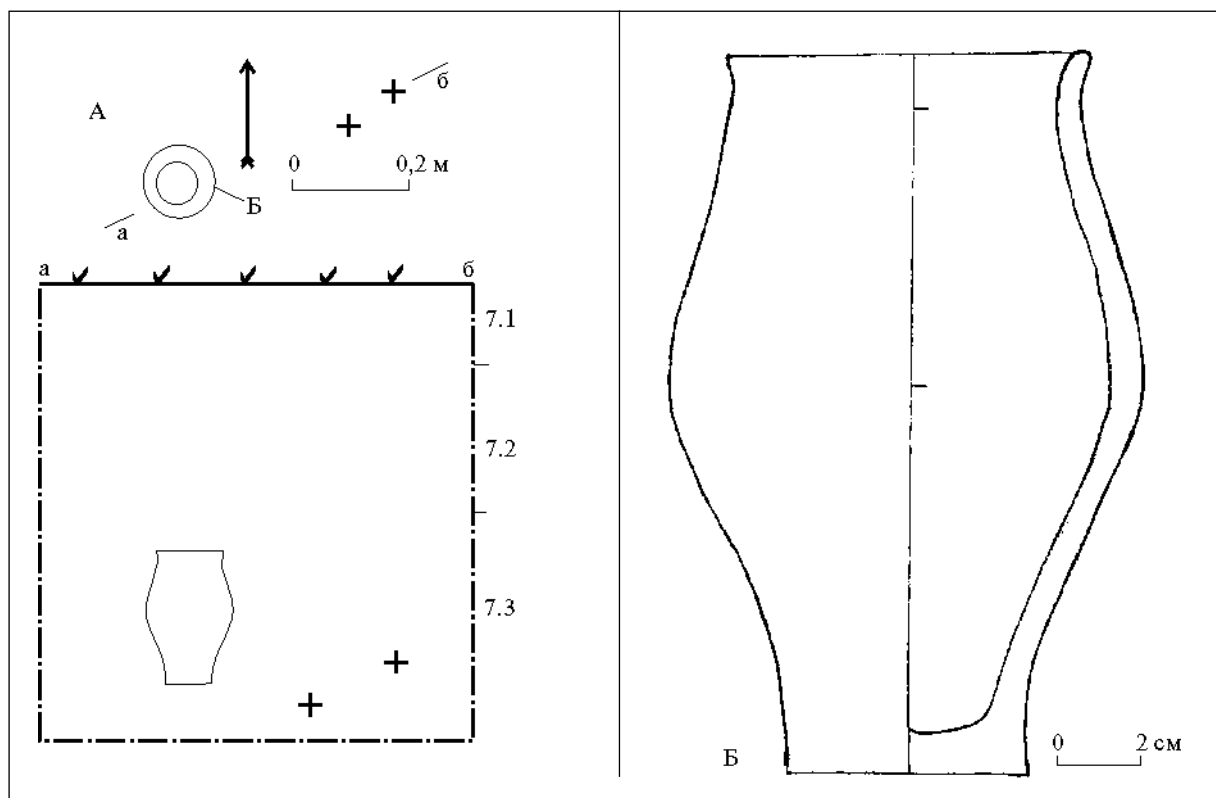
Інвентар: у північно-східній частині могили біля скупчення залишків кремації знайдено посудини-приставки. З північної сторони устям на схід лежала на боці чорна лощена миска (рис. 26, В) заввишки 9 см з діаметром

вінець 17,5 см. На південний схід від неї — горщик (рис. 26, Б) заввишки 24,2 см з діаметром вінець 19,5 см, трохи нахилений на південь. Зі східного боку від миски на кальцинованих кістках виявлена бронзова фібула зарубинецького типу ЗТ-III гарної збереженості довжиною 9,4 см, з верхньою тятивою і спіраллю у вісім обертів, орнаментована вздовж довгих сторін трикутного щитка короткими насічками (рис. 26, Г).

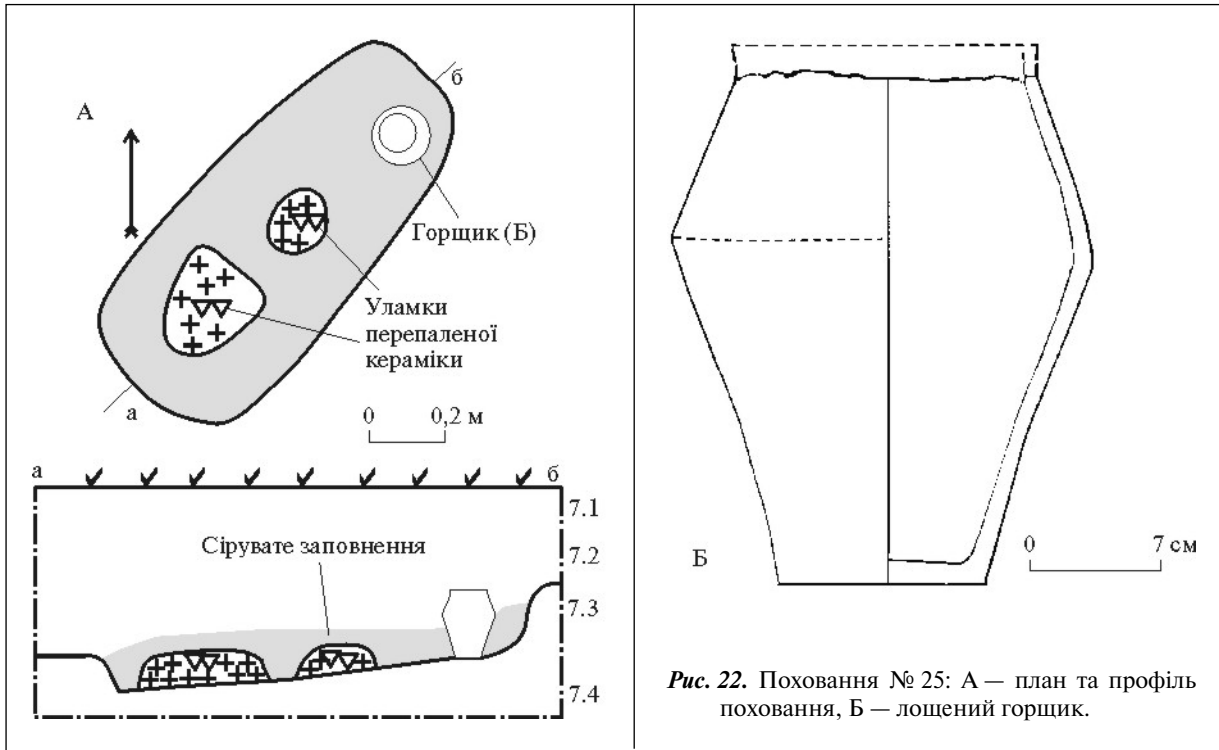
За остеологічним аналізом кістки належали дорослому чоловіку та дитині.

Особливості поховання: 1) можливо, над могилою було розведене вогнище, на що вказує наявність перепаленої плахи або плах; 2) земля, якою була засипана частина могили нижче плах, перемішана з великою кількістю золи, попелу та кальцинованих кісток, а біля дна — тільки з кістками; 3) відсутність чітких контурів могили за наявності домішок поховального вогнища; 4) фібула без слідів обгорілості знаходилась на кальцинованих кістках; 5) поховальний посуд лежав на боці; 6) поховання — ямне.

Поховання № 30 (кв. 46ш). Контури могили виявлено в шарі жовто-бурого піс-

ку безпосередньо під гумусом на глибині 0,4—0,5 м. Вона овальної форми розміром $0,85 \times 0,58$ м, орієнтована з північного сходу на південний захід (рис. 27, А). Південно-західною частиною частково перекривала яму № 9 милоградсько-підгірцівської культури (рис. 27, Б). Заповнення могили не відрізнялося від навколишнього ґрунту. Кальціновані кістки зафіксовані у вигляді великого розпорошеного скупчення ($0,5 \times 0,3$ м) на глибині 0,5 м в південно-західній частині могили. На відстані 0,35—0,4 м від них, з північно-східного боку, серед поховальної інвентарю також виявлені залишки кераміки у вигляді значно меншого за розмірами нещільного скупчення.

Інвентар: серед невеликого скупчення кісток у північно-східній половині могили знайдена нижня частина горщика (рис. 27, Г). Його виготовлено спеціально для похорону, позаяк він не був навіть слабо випале-

ним, а, схоже, тільки підсушеним: його крихкий черепок розсипався при розчищенні. Верхній край, вірогідно, був обламаний ще в давнину. Впритул до горщика з північного заходу лежали фрагменти кухля заввишки 12 см з діаметром вінець 9,6 см (рис. 27, В), який, імовірно, спочатку використовували у побуті. Можливо, його розбили осторонь в процесі поховання, оскільки не всі його уламки знайдені у могили, проте форму кухля вдалося відновити графічно.

За результатами остеологічного аналізу це парне поховання дорослої людини та дитини (стать не визначено).

Особливості поховання: 1) чіткі контури могильної ями, крім південно-західної частини; 2) посуд, вірогідно, розбито у ритуальних цілях; 3) частину посуду виготовлено спеціально для похорону; 4) доросла людина похована разом з дитиною; 5) поховання — ямне.



Рис. 23. Поховання № 26 і № 27: А, Б — план та профіль поховань, В — миска з поховання № 27, Г — кухоль-урна з поховання № 27, Д — фрагмент горщика з поховання № 27.

Поховання № 31 (кв. 37ф—38ф). Контури могили чітко не фіксувалися, хоча на дні проступало заповнення більш сірого кольору, ніж навколишній жовто-бурий пісок. Знахідки, пов'язані з похованням, почали траплятися на глибині 0,8 м, а дно могили позначилося на глибині 1,0 м у шарі світло-сірого піску. Виходячи з розташування кісток і супроводу, могила була овальної форми розмірами не менше 1,6 × 0,85 м та простягалася з північного сходу на південний захід (рис. 28, А). Кальциновані кістки, ймовірно, були просто зсіпані в яму у трьох великих скупченнях, оскільки між ними в заповненні зафіксовано велику кількість окремих поодиноких кісток. Кістки з численними шматочками деревного вугілля, проте без золи чи попелу. У північно-східній частині знайдено посуд, серед якого — урна з невеликою кількістю кальцинованих кісток. Тобто, кістки були майже по всій площі могили. Урна (рис. 28, Б) — кухоль лежав на боці біля північно-східної стіни могили. Він був заввишки 9 см із діаметром вінець 7 см, мав петельчасту ручку на плечиках і слабо лощену поверхню чорно-сірого кольору.

Інвентар — фрагмент округлобокого чорнолощеного горщика (рис. 28, В) знаходився поруч з урною-кухлем з її північного боку. Горщик спеціально було виготовлено для поховання, про що свідчить дуже слабкий випал. Ймовірно, горловина горщика була відбита в ритуальних цілях. Біля нього знайдено дрібні уламки посуду, за якими не можна відновити форму. Уся кераміка не мала слідів перебування у вогнищі.

За результатами антропологічного аналізу у могилі знайдено кістки підлітка.

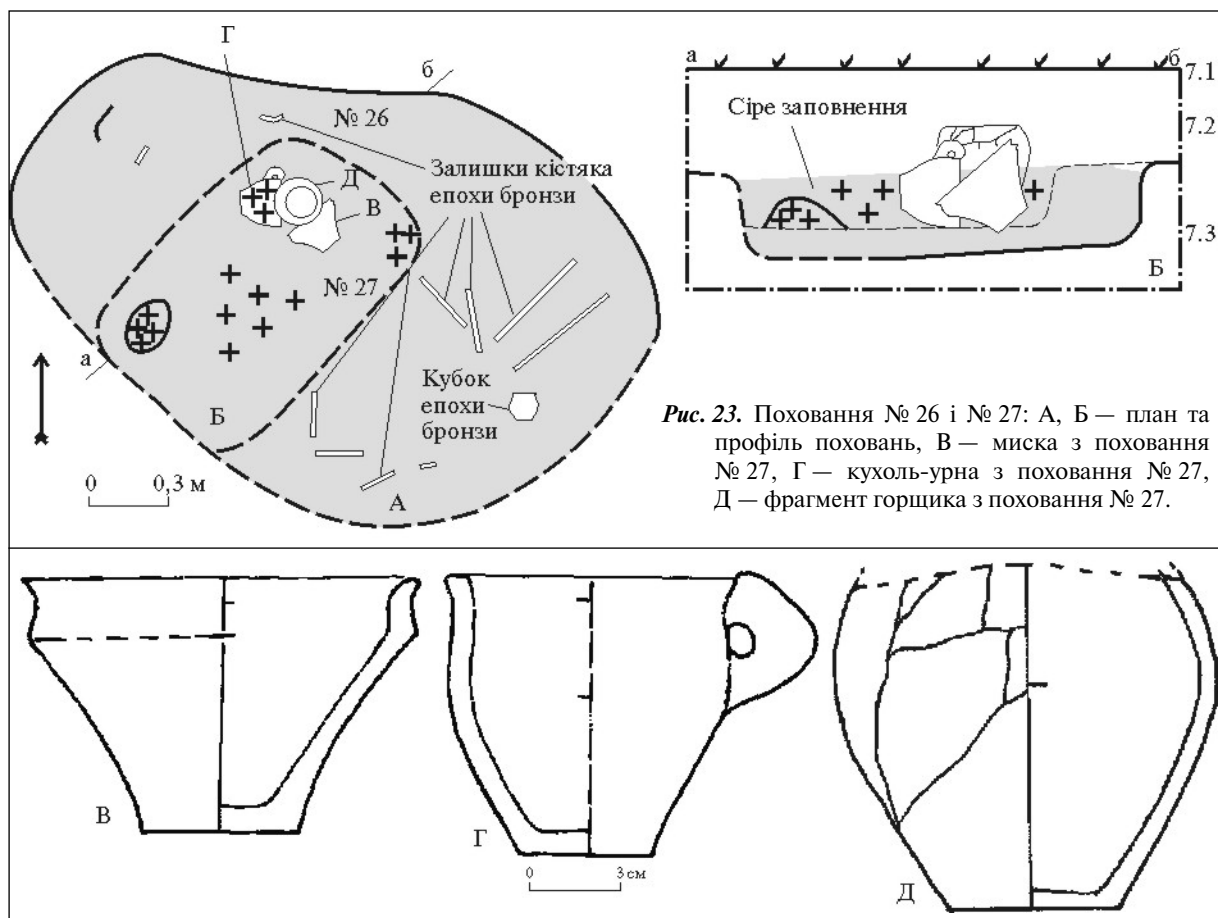
Особливості поховання: 1) наявність серед кальцинованих кісток шматочків деревного вугілля; 2) наявність на дні могили темного прошарку землі; 3) ритуальне псування посуду; 4) наявність дрібних уламків неперепаленого посуду; 5) урна — глиняна посудина; 6) поховання — ямно-урнове.

Поховання № 32 (кв. 42ш). Контури могили виділялися більш насиченим темно-сірим кольором на тлі сірувато-жовтого гумусного шару. Форма могили майже квадратна (0,8 × 0,75 м), із заокругленими кутами, орієнтована за сторонами світу. Дно,

судячи з розташування посуду, було заглиблено на 0,5 м (рис. 29, А). Кальциновані кістки (близько 1 кг) заповнювали урну, що являла собою нижню частину великого кухонного горщика з нелощеною поверхнею (рис. 29, Д). Кістки роташовані в «анатомічному порядку»: зверху — черепні, на дні — трубчасті.

Інвентар: посудина-приставка (стравниця) — чорнолощений дуже крихкий горщик, певно, спеціально виготовлений для поховання. Верхня частина розсипалася. Він знаходився за 0,15—0,2 м на північний захід від урни (рис. 29, Б).

Серед кальцинованих кісток в урні знайдено дві бронзові фібули зарубинецького типу, деформовані при спаленні останків небіжчиків (рис. 29, В, Г).

За результатами остеологічного аналізу в урні знаходилися рештки дорослої людини та дитини (стать не визначено).

Особливості поховання: 1) чітке виокремлення могильної ями; 2) велика кількість кальцинованих кісток; 3) парне поховання дорослої людини та дитини; 4) стравниця виготовлена спеціально для похорону; 5) прикраси (фібули) побували у вогнищі; 6) урна — фрагмент горщика з нелощеною поверхнею; 7) поховання — урнове.

Поховання № 33 (кв. 42ш) виявлено в шарі жовто-бурого піску на глибині 0,5 м. Контури могили були чіткішими біля дна на глибині 0,6—0,7 м, хоча заповнення могили відрізнялося світло-сірим кольором на тлі



Рис. 24. Кубок з поховання № 26.

навколишньої землі. Могила овальної форми розмірами $1,9 \times 1,5$ м, орієнтована з північного сходу на південний захід (рис. 30, А). Залишки кремації — «чисті», зосереджені у двох нещільних невеликих за розмірами ($0,15 \times 0,1$ і $0,20 \times 0,15$ м) скупченнях в північно-східній половині ями. Окремі кістки траплялися і по всій площі придонної частини могили. Заповнення могили не мало помітних слідів поховального вогнища.

Інвентар складав посуд з лощеною поверхнею, розташований між двома скупченнями кісток. Горщик (рис. 30, Б) заввишки 20 см з діаметром вінець 15 см дуже слабого випалу практично розпався при розчищенні (його вдалося замалювати); миска (рис. 30, В) заввишки 9,6 см з діаметром вінець 17,7 см стояла поруч з ним із східного боку, в ній лежав куваль (рис. 30, Г) заввишки 9,3 см з діаметром вінець 8,3 см. Весь посуд знаходився в звичному положенні на денцях. Куваль і миска добре збереглися і до поховання, можливо, використовувалися у побуті.

Бронзова фібула (рис. 30, Д) містилася з південно-західного боку від миски на глибині

0,57 м. Фібула зарубинецького типу ЗТ-III, із рештками дуже іржавих залізних голкита шматочків дроту, яким голка кріпилася до голівки фібули. Вона мала верхню тятиву та спіраль у вісім обертів. Згальна довжина фібули 9,5 см, довжина трикутного щитка — 4,7 см.

За *остеологічним аналізом* у могилі поховані останки дорослої, але молоді людини (стать не встановлено) та дитини.

Особливості поховання: 1) чіткі контури могили; 2) велика кількість кальцинованих кісток; 3) парне поховання дорослої людини та дитини; 4) частину посуду спеціально виготовлено для поховання, а частину доволі довго використовували у побуті; 5) фібула також тривалий час була в ужитку; 6) поховання — ямне.

Поховання № 34 (кв. 14з). Пляму могили трапецієподібної форми розмірами близько $0,8—0,95 \times 0,4—0,95$ м виявлено на глибині 0,8 м в жовто-бурому шарі, а дно ями — у ясно-жовтому на глибині 1,0 м. Заповнення вирізнялося сірувато-жовтим кольором, хоча явних слідів поховального вогнища в могилі не виявлено. Супровід і рештки кре-



Рис. 25. Поховання № 28: А — план та профіль поховання, Б — нелощений кубок.



Рис. 26. Поховання № 29: А — план та профіль поховання, Б — лощений горщик, В — лощена миска, Г — бронзова фібула.

мації розтягнуті з північного сходу на південний захід, а могила орієнтована у напрямі захід—схід (рис. 31, А). Залишки кремації «чисті» і були зосереджені у двох лінзоподібних скупченнях у південній частині могили: одно в південно-західному кутку, друге — за 0,15 м на північний схід від нього. Невелику кількість кісток також розсипано біля посудини-приставки.

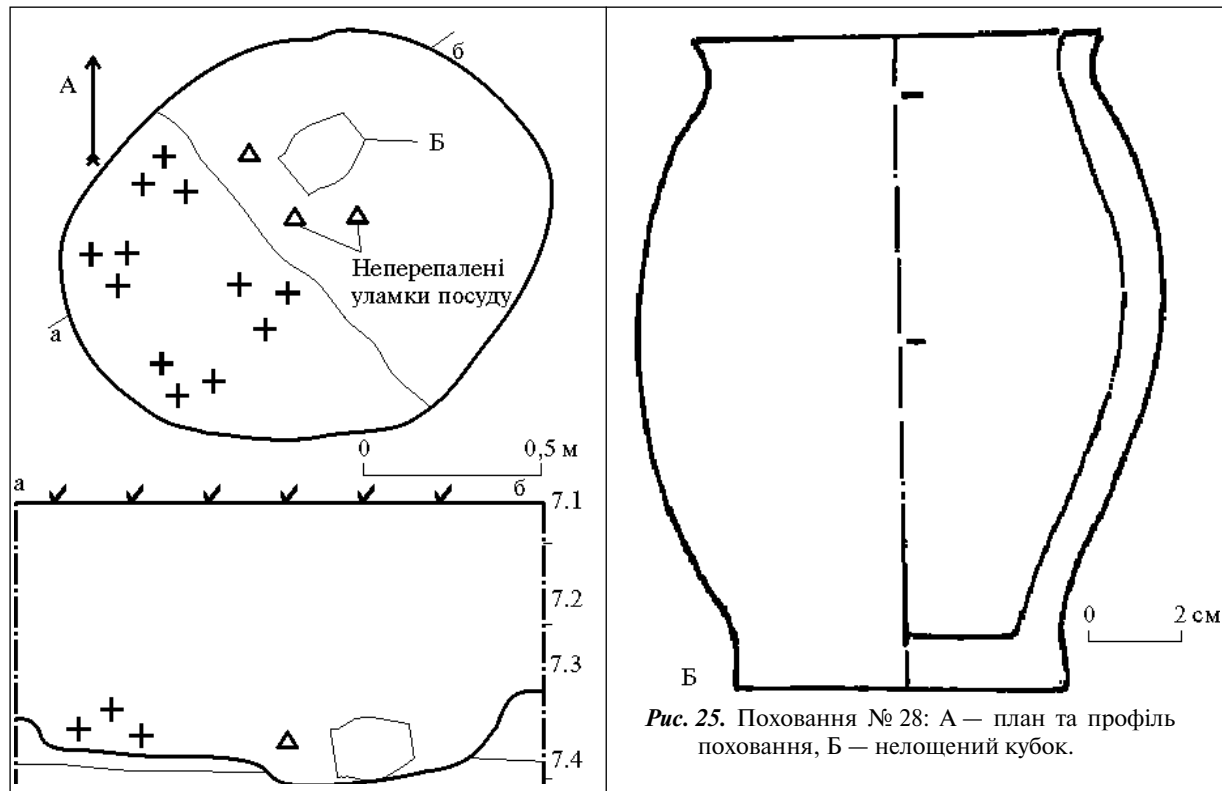
Інвентар: посудина-приставка знаходилась біля східної стінки могили. Це горщик (рис. 31, Б) заввишки 18,5 см із діаметром ві-

нець 16,4 см з чорною лощеною поверхнею з бурими плямами та частково збитою горловиною. У першому лінзоподібному скупченні кісток знайдено дрібні шматочки залізного виробу (рис. 31, В) — такого кородованого та іржавого, що форму його встановити важко, хоча можна припустити, що то була фібула.

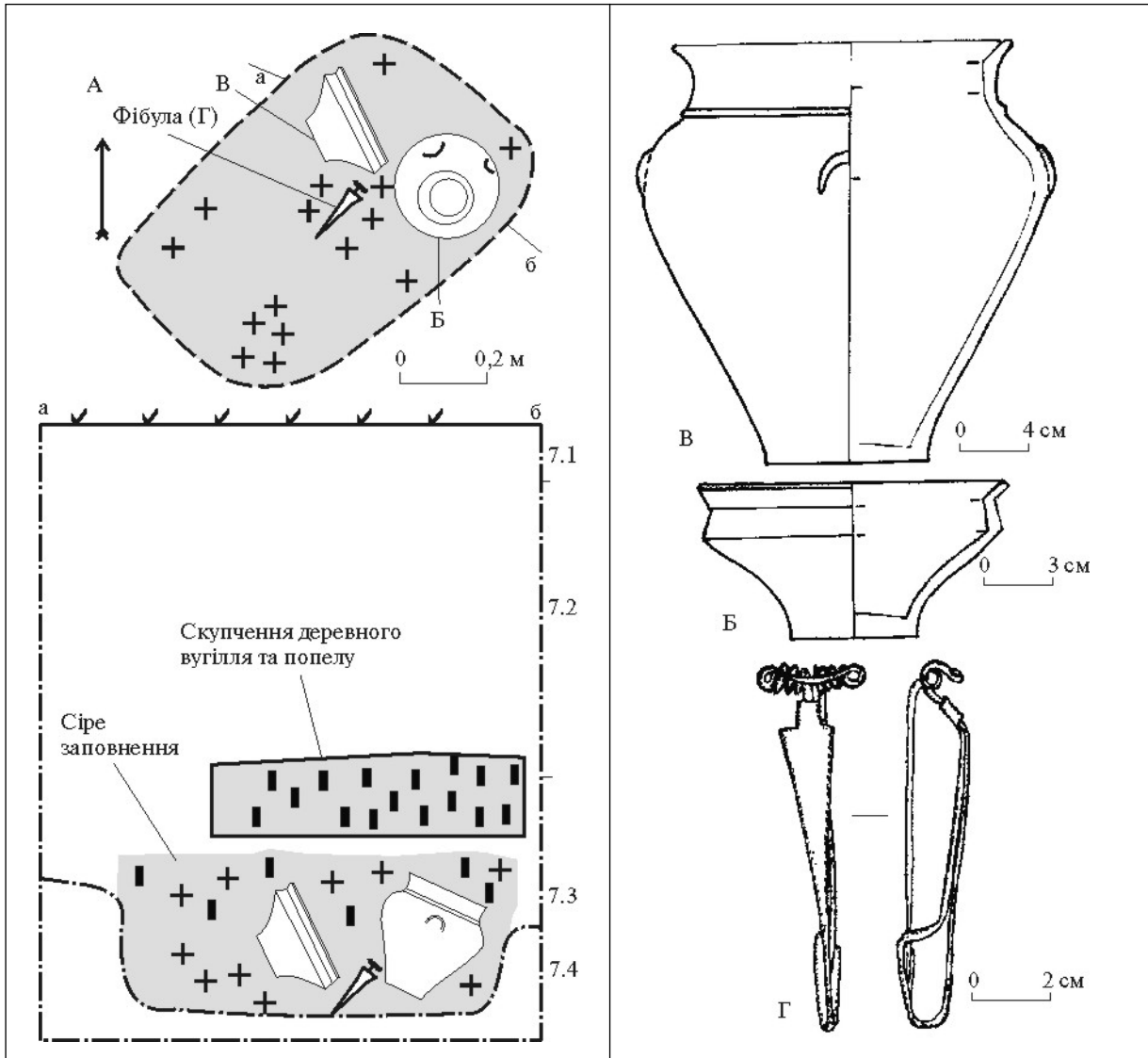
Остеологічним визначенням зафіксовано останки дорослої людини та крупної копитної тварини.

Особливості поховання: 1) чіткі контури могили; 2) заповнення вирізнялося сі-

руватим кольором; 3) спільне залягання кальцинованих кісток людини та тварини; 4) урни — ємності з органічного матеріалу; 5) поховання — ямно-урнове.

Поховання № 35 (кв. 20е). Пляму могили зафіксовано на глибині 0,5—0,6 м (рис. 32, А). Вона виділялася світло-сірим заповнен-

ням на тлі жовто-бурого піску та мала майже круглу форму діаметром близько 0,6 м. Дно заглиблено у ясно-жовтий пісок на 0,1—0,15 м (0,7—0,75 м від сучасної поверхні). Тут виявлено лише речі.

Інвентар: у північній половині ями знайдено лошену миску (рис. 32, В) заввишки



Рис. 27. Поховання № 30 та яма № 9: А — план об'єктів, Б — профіль поховання, В — лошений куваль, Г — фрагмент лошеного горщика.



Рис. 28. Поховання № 31: А — план та профіль поховання, Б — лощений кухоль-урна, В — фрагмент лощеного горщика.

5 см з діаметром вінець 12 см і лощений кубок (рис. 32, Б) заввишки 11,2 см з діаметром вінець 10 см, що стояли в звичному положенні (на денцях). Помітні сліди тривалого їх використання.

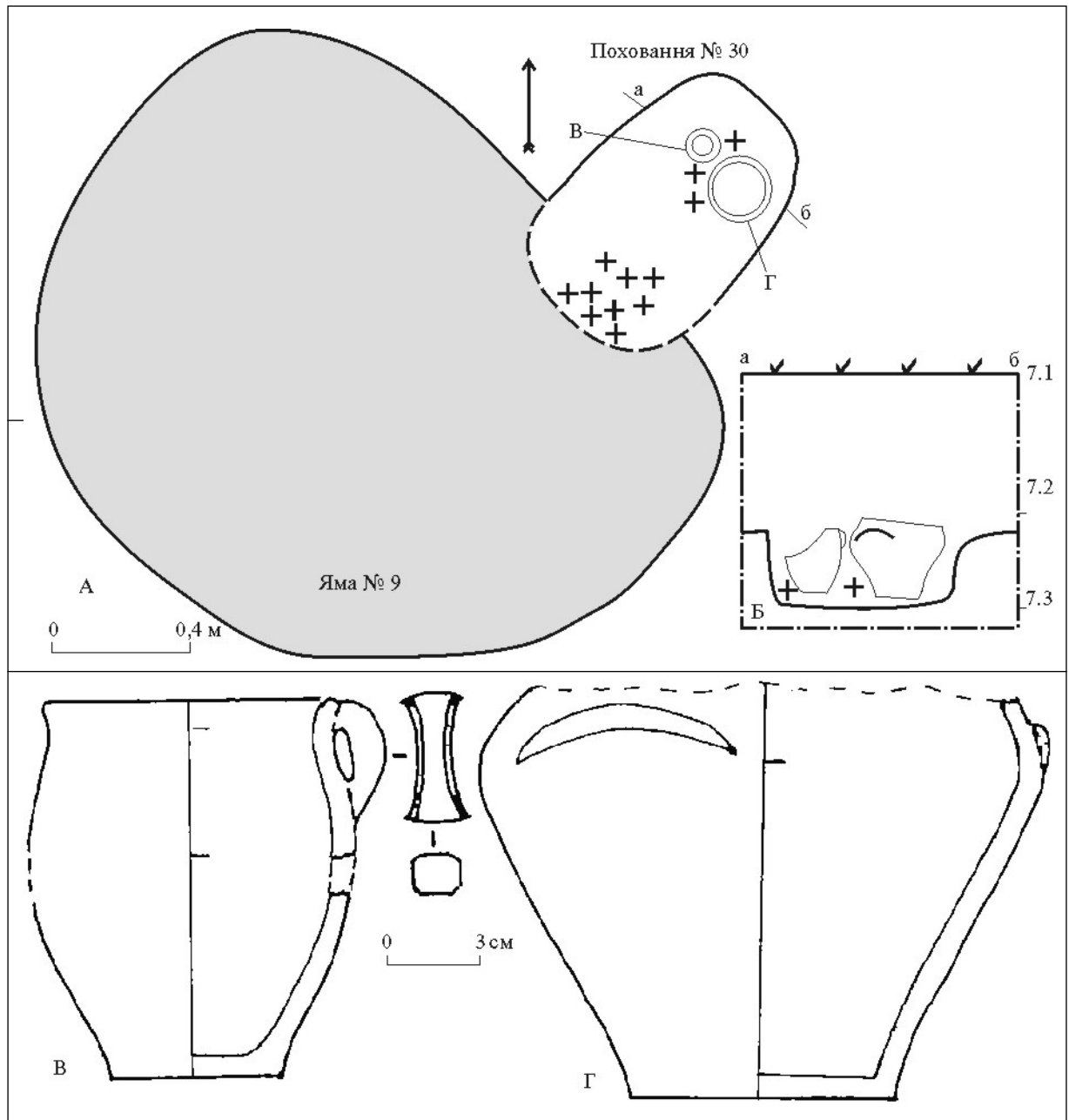
Особливості поховання: 1) відсутність останків похованого; 2) виокремлення плями могильної ями та заповнення її землею сіруватого кольору; 3) поховання — кенотаф.

Поховання № 36 (кв. 20в) — зруйноване (рис. 33). Його виявлено у стінці кар'єру для видобутку піску. Контурів могили не зафіксовано. На глибині 0,5—0,7 м у жовто-бурому шарі піску у невеликій кількості вціліли ропорошені кальциновані кісточки й дрібні уламки вінець не перепаленого кухонного горщика. Можна припустити, що поховання могло бути ямного типу.

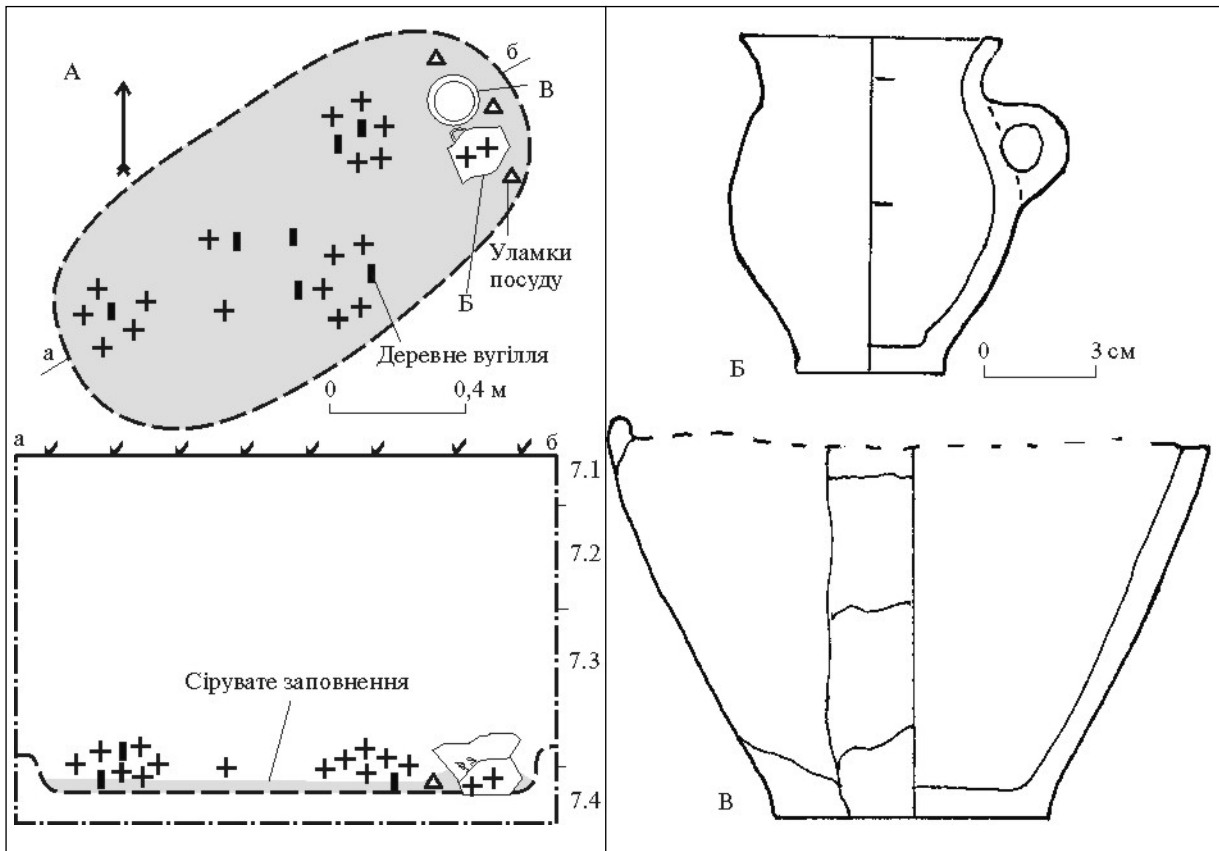
Поховання № 37 (кв. 19л—19ю). Контури могили зафіксовано на межі жовто-бурого та ясно-жовтого піску на глибині 0,8 м. Вона

овальної форми розмірами 1,0 × 0,65 м, видовжена з північного сходу на південний захід і заглиблена у материк на 0,2 м, (на 1,0 м від сучасної поверхні) (рис. 34, А). Кальциновані кістки — «чисті», знаходилися у двох місцях. Більше скупчення у вигляді спресованої лінзоподібної купки розмірами 0,3 × 0,25 × 0,05 м — у південно-західній частині могили, друге — розпорошене та менше за кількістю кісток — майже у центрі ями біля посуду.

Інвентар виявлено посередині меншого скупчення. Він складався з лощеного горщика з ручкою (рис. 34, Б) і миски, лощена поверхня якої дуже потерта (рис. 34, В). Горщик стояв у звичному положенні на денці, а миска лежала на боці впритул до горщика із східного боку. Судячи з крихкості черепка, горщик (заввишки 16 см з діаметром вінець 13 см) був спеціально виготовлений для поховання, миска (заввишки 8 см з діаметром



Рис. 29. Поховання № 32: А — план та профіль поховання, Б — фрагмент лощеного горщика, В, Г — фрагменти перепалених бронзових фібул, Д — урна.

вінець 16 см), імовірно, до похорону вживалася у побуті.

За *остеологічним визначенням* тут знаходилися останки однієї людини, вік і стать не встановлено.

Особливості поховання: 1) чіткі контури могильної ями; 2) інвентар не перепалений, але знаходився песередині скупчення кальцинованих кісток; 3) частину посуду було виготовлено спеціально для здійснення поховання; 4) урна з органічного матеріалу; 5) поховання — ямно-урнове.

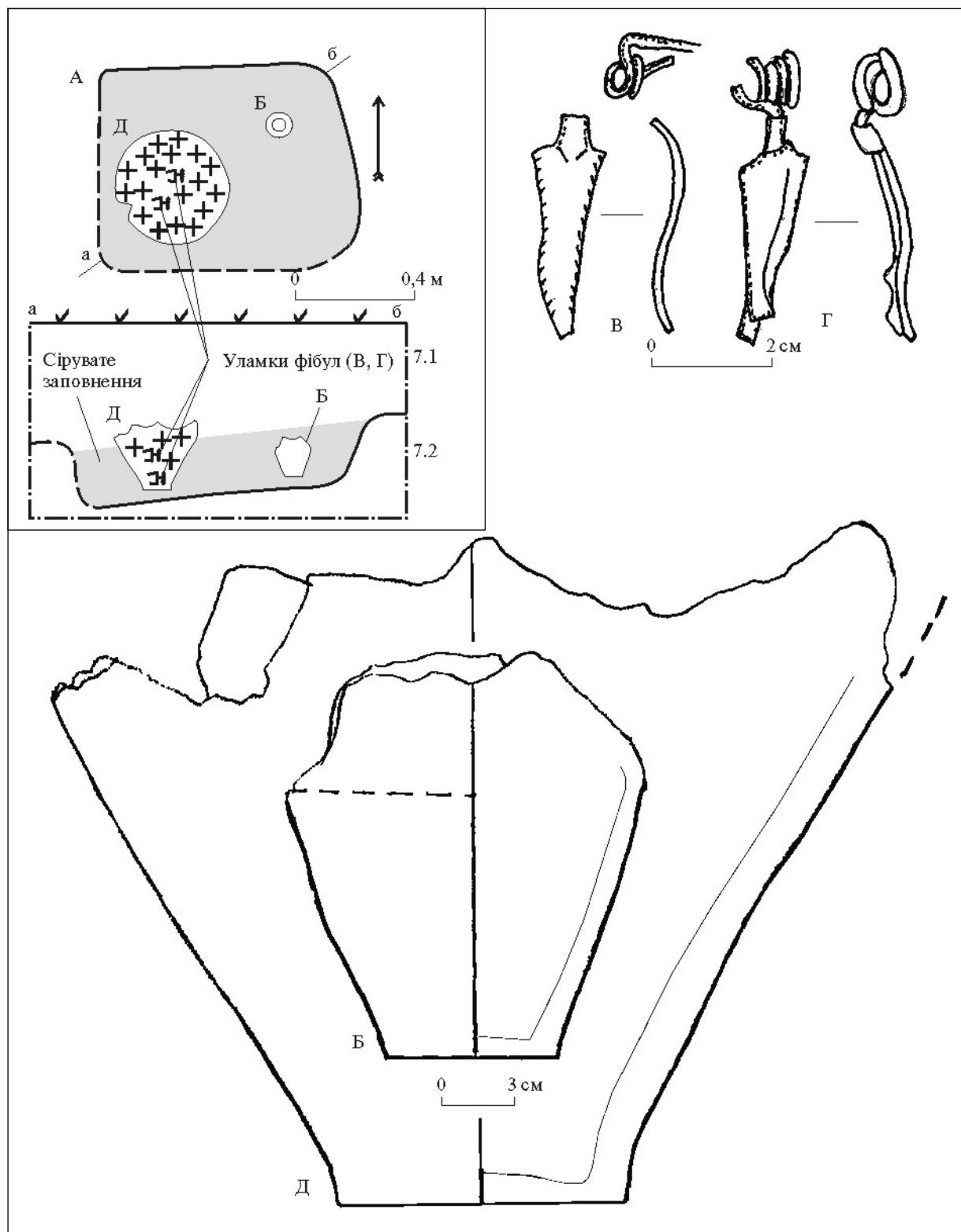
Поховання № 38 (кв. 34ц—34ф). Могили виявлено на глибині 0,55 м в шарі жовто-бурого піску. Вона видовжена з півночі на південь, мала форму овалу розмірами 1,4 × 0,8 м і заглиблена в ясно-жовтий шар на 0,15 м (0,75—0,8 м від сучасної поверхні) (рис. 35, А). Заповнення без явних решток поховального вогнища. Залишки кремації зафіксовано на дні по всій могилі, але найбільша кількість кісток містилася в південній частині, де контури ями були найменш чіткими.

Інвентар складався із розташованого у північній частині могили горщика-стравиці заввишки 15,5 см з діаметром вінець 14 см, дуже поганого стану. Його черепок був таким крихким, що реставрований лише частково. Але форму горщика вдалося реконструювати (рис. 35, Б).

У південній частині могили серед кісток знайдено фрагмент сильно перепаленої кородованої залізної фібули, форму якої відновити не вдалося, та невеликий уламок залізного перепаленого серпа/ножа (рис. 35, В, Г).

Остеологічний аналіз дозволив визначити, що тут було поховано останки однієї людини, стать і вік не встановлено.

Особливості поховання: 1) доволі чіткі контури могили без виокремлення заповнення могили за вмістом і кольором від навколишнього ґрунту; 2) нетипова орієнтація поховання (північ—південь); 3) горщик виготовлено спеціально для похорону; 4) перебування фібули у поховальному вогнищі; 5) наявність уламків залізного серпа/ножа із слідами перебування у поховальному вогні; 6) поховання — ямне.

Поховання № 39 (кв. 40ц—41ц). Контури могили зафіксовано на глибині 0,6 м в шарі жовто-бурого піску. Північні її межі були чіткими, південні встановлено за розташуван-

ням кальцинованих кісток. Яма невизначеної форми розмірами 1,4 × 1,3 м, видовжена з північного сходу на південний захід і заглиблена в шар ясно-жовтого піску на 0,1—0,15 м (0,8 м від сучасної поверхні) (рис. 36, А). Заповнення її за кольором не відрізнялося від іншого ґрунту. На борту могили біля її південного кутка на глибині 0,4—0,5 м зафіксовано рештки вогнища у вигляді круглого спресованого скупчення золи, попелу та деревного вугілля діаметром 0,4 м і товщиною 0,2—0,25 м. Під ним ґрунт не був перегорілим. Невідомо, чи це скупчення є залишками вогнища, чи воно було сюди перенесено з іншого місця. На зарубинецьких могильниках вогнищ не зафіксовано. Водночас припущенню щодо принесення рештків багаття з іншого місця протирічить природна форма цих залишків. Адже сліди пропеченості на піску могли й не зберегтися. Кальциновані кістки знаходилися в урнах, а також в розпорошених скупченнях у південній частині, у центрі могили і неподалік урн. Загальна кількість кісток невелика. Вони «чисті», без залишків поховального вогнища.

Урни представлені мискою та нижньою частиною горщика, що знаходилися у звичному положенні (на денцях) майже в центрі могили. Їх виготовлено спеціально для цього ритуалу, про що свідчить крихкість черепка, тому вони були повністю зруйновані.

Інвентар — кухоль висотою 9,8 см з діаметром вінець 10 см, що впритул з півночі примикав до урн (рис. 36, В). Край горловини та плечика з'єднані Х-подібною ручкою, під шийкою — кругові заглиблені лінії. До поховання кухоль використовувався у побуті, про що свідчить його гарний випал і потертості на поверхні від тривалого вжитку.

Бронзова зарубинецька фібула довжиною 7,2 см з верхньою тягивою та спіраллю у шість обертів типу ЗТ-IVa (рис. 36, Б) знайдена серед кісток у південно-західній частині могили. Вона добре збереглася, але трохи погнута біля приймача (голка з пружиною відламані при розчищенні поховання).

За *остеологічним визначенням* тут знайдено останки молодої людини або підлітка.

Особливості поховання: 1) досить чіткі контури могили; 2) наявність двох глиняних урн; 3) урни виготовлені спеціально для

похорону; 4) залишки вогнища біля могили; 5) куваль з Х-подібною ручкою, що є нетиповим для посуду зарубинецької культури; 6) поховання — ямно-урнове.

Поховання № 40 (кв. 35ц). Контури могили зафіксовано на межі жовто-бурого шару та ясно-жовтого піску на глибині 0,7 м. Вона овальної форми, видовжена з північного



Рис. 30. Поховання № 33: А — план та профіль поховання, Б — лошений горщик, В — лошена миска, Г — лошений куваль, Д — бронзова фібула з залишками залізного дроту.



Рис. 31. Поховання № 34: А — план та профіль поховання, Б — лошений горщик, В — фрагмент перепаленого залізного виробу.

сходу на південний захід, розміри $1,4 \times 0,8$ м, глибина $0,75\text{—}0,8$ м (рис. 37, А). Заповнення могили не відрізнялося за кольором і не мало слідів поховального вогнища. Кальциновані кістки займали, головним чином, південну частину могили. Вони знайдені у вигляді щільного скупчення лінзоподібної форми у південно-західному куті та розсіяного скупчення майже в центрі, а також невелика кількість кісточок зафіксована біля посудини-приставки та біля бронзової фібули. Усі кістки «чисті», без залишків вогнища.

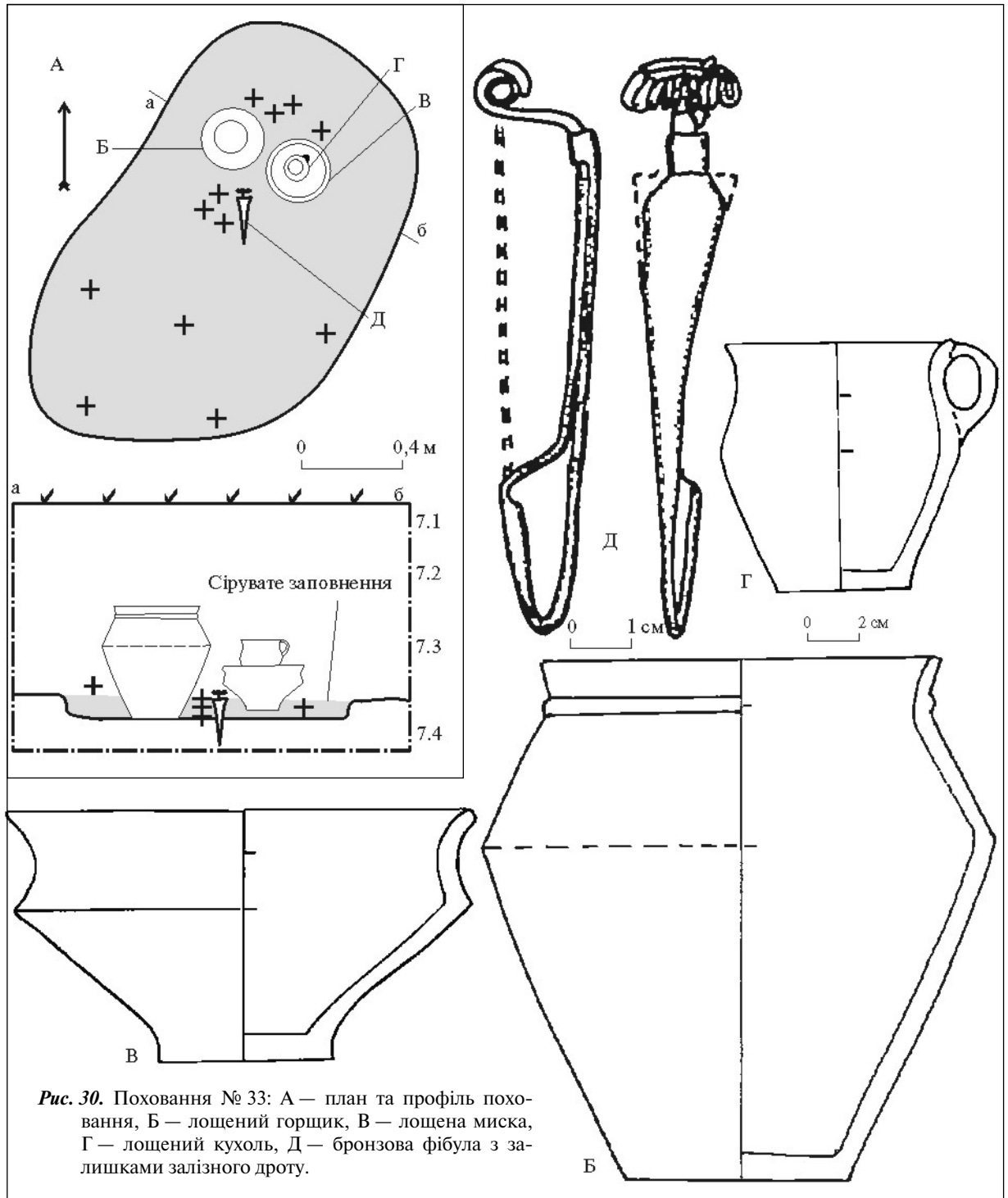
Інвентар — ребристий горщик заввишки 18,7 см із діаметром вінець 12,4 см, червоно-коричневого кольору, з добре підлощеною поверхнею (рис. 37, Б). Він знаходився поблизу південно-східного кутка ями. Серед кісток першого скупчення зафіксовано також численні дрібні шматочки перепале-

ної кераміки, за якими не можна визначити форму.

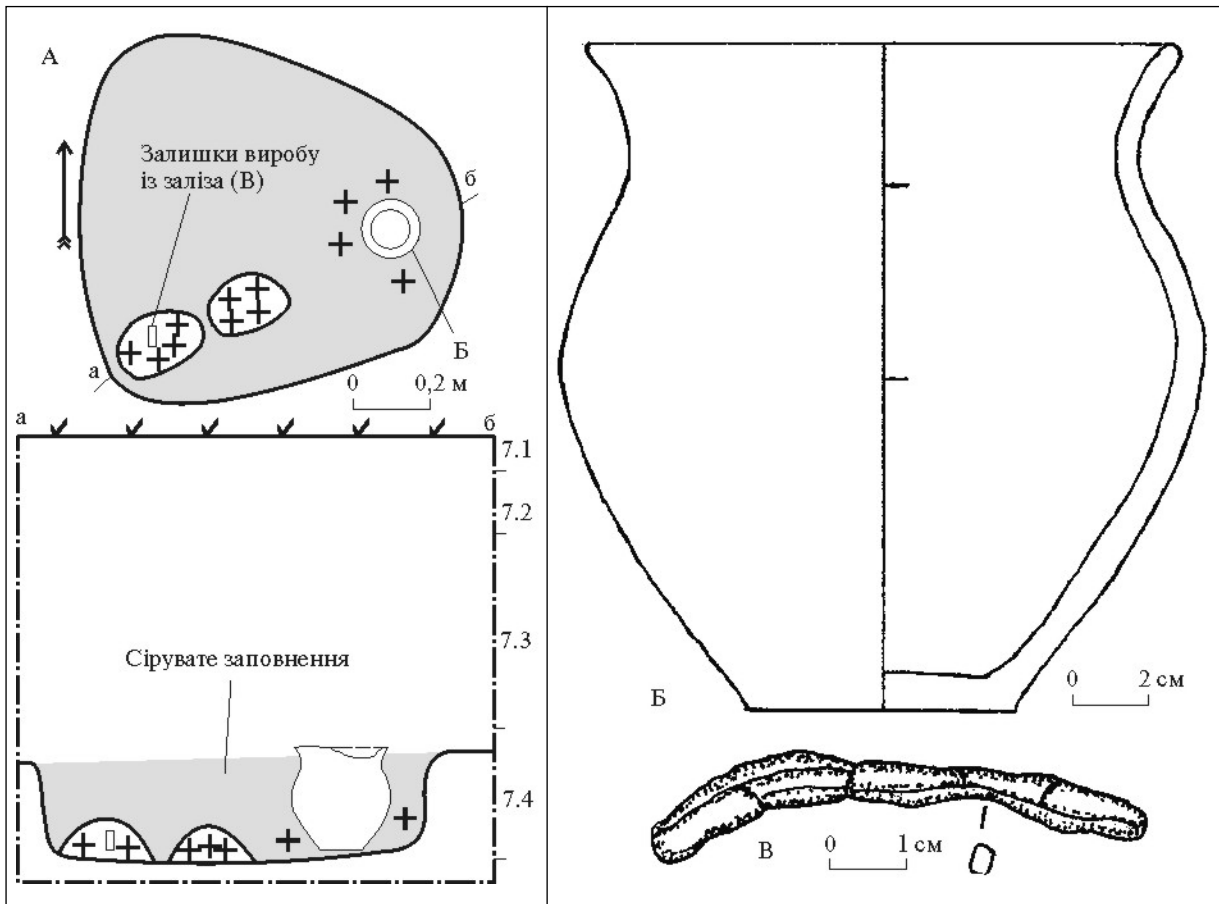
У розсіяному скупченні кальцинованих кісток, майже у центрі могили, знайдено бронзову фібулу (рис. 37, В) пізньолатенського типу N16. Фібула гарно збереглася, рівномірно вкрита патиною, її довжина 5,8 см, тятива нижня, спіраль з чотирьох обертів, спинка сильно вигнута, в перетині округла, приймач — суцільний, прикрашений зовні прорізними лініями.

За *остеологічним визначенням* рештки трупоспалення належали дорослій людині, стать не визначено.

Особливості поховання: 1) простежено контури могильної ями; 2) урна — ємність з органічного матеріалу; 3) серед кальцинованих кісток — дрібні перепалені уламки посуду; 4) за типологічними ознаками поховання належить до ямно-урнових.

Поховання № 41 (кв. 30с). Слідів могили не виявлено, лише на межі жовто-бурого та ясно-жовтого піску на глибині 0,75—0,8 м знайдено кістки та інвентар. Кальциновані «чисті» кістки (без залишків поховального вогнища) зосереджені двома невеликими некомпактними скупченнями, зорієнтованими з північного сходу на південний захід знаходилися на відстані 0,3 м одне від одного (рис. 38, А).

Інвентар: біля південного скупчення кісток знайдено нижню частину горщика (рис. 38, В) та добре вцілилу миску заввишки 8 см і діаметром устя 12 см із загнутими краями на виділеному плоскому денці-підставці, що стояла з північного боку впритул до горщика (рис. 38, Б).

За остеологічним аналізом кальциновані кістки належали дорослій людині, стать не встановлено.

Особливості поховання: 1) відсутність слідів могили; 2) поховання супроводжував не цілий горщик, а нижня частина; 3) інвентар розташований на протилежному боці могили порівняно з іншими; 4) поховання — ямне.

Поховання № 42 (кв. 18ж—19ж). Відразу під гумусним шаром на глибині від 0,2 м до 0,5 м йшов сірувато-бурий пісок, насичений вкрапленнями дрібних шматочків деревного вугілля. Він займав площу близько 1,6 × 0,75 м у формі розпливчастого овалу, видовженого з північного сходу на південний захід (рис. 39, А). Нижче був шар, насичений кальцинованими кістками, і супровід. Хоча чітких контурів могили не виявлено, її межі можна встановити за розповсюдженням сіруватого шару і розташуванням кальцинованих кісток та інвентаря. Кальциновані кістки були розсіяні у прошарку сіруватого піс-



Рис. 32. Поховання № 35: А — план та профіль поховання, Б — лошений кубок, В — лошена миска.

ку товщиною у деяких місцях до 0,3 м, який знаходився нижче сірувато-бурого шару, насиченого шматочками вугілля, і займав таку ж площу. Однак колір прошарку з кістками поступово змінювався від центру до країв овалу — з сірого на жовто-бурий. Зрідка між кістками також траплялось деревне вугілля, хоча самі кістки були «чисті» від золи та попелу. Один фрагмент перепаленої кісточки знаходився навіть у верхньому шарі заповнення горщика. Імовірно, він потрапив туди випадково.

Інвентар представлений посудом-приставками, що стояв у північно-східній частині могили. Можливо, він був погано випалений — зроблений перед здійсненням поховання, бо дійшов розчавленим. Проте його вдалося реставрувати: лошений горщик (рис. 39, В) заввишки 16,5 см з діаметром вінець 15 см і лощена миска (рис. 39, Б) заввишки 5,8 см з діаметром вінець 16 см, дещо яких знаходилися на глибині 0,6—0,7 м, і під ними також зафіксовані окремі шматочки деревного вугілля та кальциновані кісточки. Близько центру могили знайдено уламки двох щелеп свині.

За *остеологічним аналізом* тут було здійснено поховання дорослої людини, стать не встановлено.

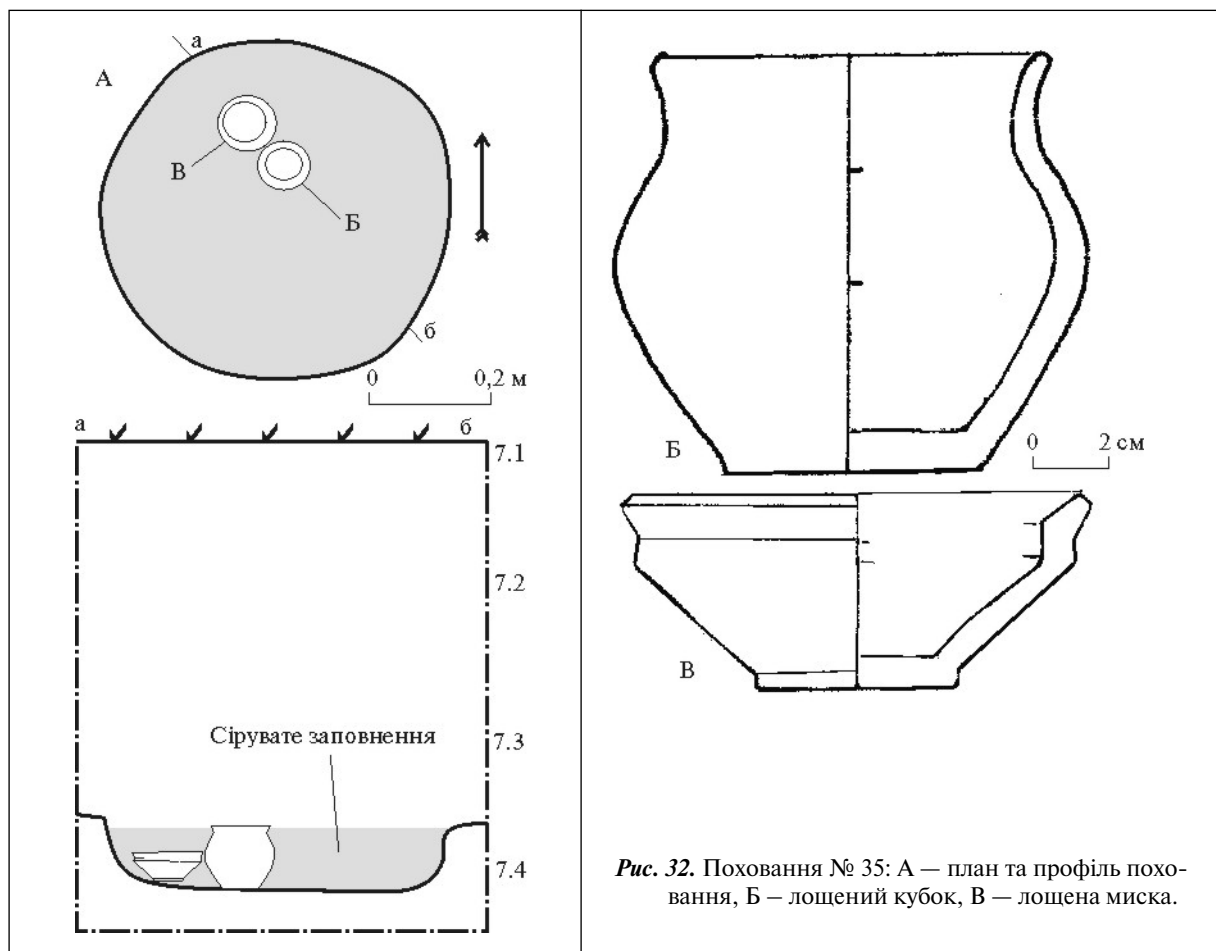
Особливості поховання: 1) значні залишки поховального вогнища у заповненні могили за відсутності чітких її контурів; 2) заповнення могили насичене дрібними кальцинованими кістками за відсутності скупчень кісток; 3) супроводжуючий посуд у роздавленому стані; 4) наявність ритуальної їжі; 5) поховання — ямне.

Поховання № 43 (кв. 40щ—41щ). Контури могили зафіксовано на рівні переходу жовто-бурого шару в материковий ясно-жовтий пісок. Могильна яма глибиною 0,7 м мала форму вузького овалу, видовженого в напрямі з північного сходу на південний захід, розмірами 0,85 × 0,3 м. Поховання трохи перекривалося ямою № 35 кийської культури, заповнення якої відрізнялося сіруватим кольором (рис. 40). У заповненні ями виявлено уламки одних вінець і дев'яти стінок кийської культури. Залишки кремації траплялися у засипці всієї могили, але найбільша кількість кісток була розсіяна

на дні у північно-східній і південно-західній частинах.

Інвентар не виявлено.

За *антропологічним визначенням* у могилі знайдено останки підлітка, стать не встановлено.

Особливості поховання: 1) контури могильної ями чітко окреслені; 2) залишки кремації у всьому заповненні могили; 3) відсутність супроводу; 4) поховання — ямне.

Поховання № 44 (кв. 39щ—39э). Контури могили зафіксовано на глибині 0,55—0,6 м в шарі жовто-бурого піску. Яма овальної форми розмірами 1,9 × 0,85 м видовжена з північного сходу на південний захід. Дно на глибині 1,0 м в перехідному прошарку від жовто-бурого до ясно-жовтого піску. Заповнення могили вирізнялося світло-сіруватим відтінком (рис. 41, А). Залишки кремації зафіксовано у двох щільних скупченнях каль-



Рис. 33. План та профіль поховання № 36.

цинованих кісток у південній частині могили розмірами 0,30—0,35 × 0,2 × 0,05 м та в одному розсіяному у північно-східній частині навколо посуду.

Інвентар: посудини-приставки знайдено у північно-східній частині могили. Роздавлений горщик, що стояв у звичному положенні — на денці, як видно, був тільки підсушений. Зібрати фрагменти і реставрувати його не вдалося. На північний схід від нього на боці лежала лощена ребриста буро-чорного кольору миска на кільцевому піддоні заввишки 8,7 см з діаметром вінець 16,8 см у дуже гарному стані (рис. 41, Б).

Залишки кремації з цього поховання належали дитині та дорослій людині, стать не встановлено.

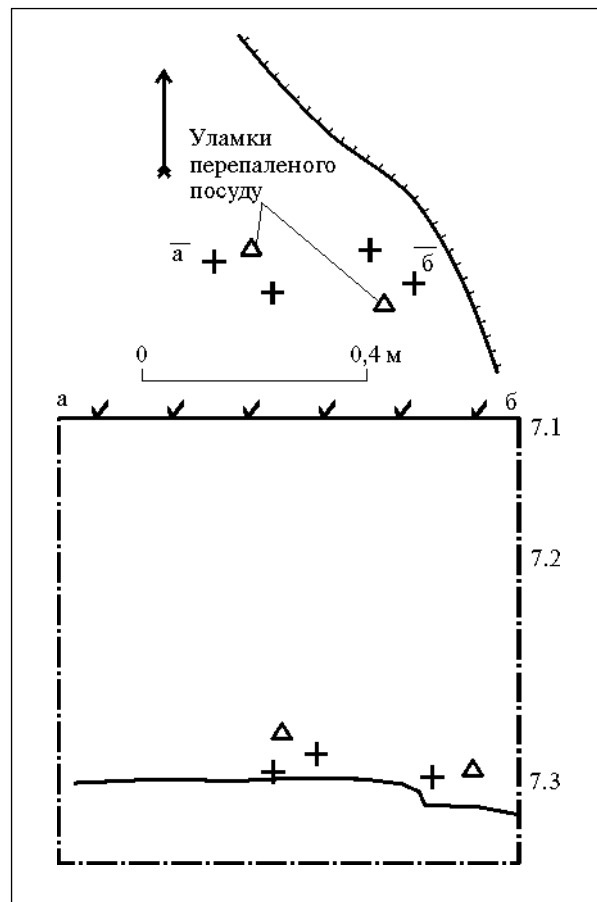
Особливості поховання: 1) чіткі контури могили; 2) заповнення могили за кольором відрізнялося від навколишнього ґрунту; 3) горщик виготовлено спеціально для похорону; 4) урни — ємності з органічного матеріалу; 5) парне поховання дорослої людини та дитини; 6) поховання — ямно-урнове.

Поховання № 45 (кв. 30з—30т). Контури могили не виявлено, але, враховуючи розташування залишків кремації та посуду, вона була видовжена з північного сходу на південний захід не менше, ніж на 1,0 м. Її сліди зафіксовано на глибині 0,6 м вже в шарі ясно-жовтого піску, дно знаходилося на глибині 0,8—0,9 м. Залишки кремації у вигляді очищених кісток відкрито в трьох скупченнях: південно-західне було щільним, лінійно-



Рис. 34. Поховання № 37: А — план та профіль поховання, Б — лощений горщик з ручкою, В — лощена миска.



Рис. 35. Поховання № 38: А — план та профіль поховання, Б — лощений горщик, В — фрагменти перепаленої залізної фібули, Г — уламки залізного перепаленого виробу.

подібним за формою та найбільшим за розмірами — $0,3 \times 0,16 \times 0,1$ м; на відстані $0,35$ м від нього на північний схід — друге, менше за розмірами ($0,16 \times 0,1 \times 0,05$ м), але також щільне й лінзоподібне за формою; приблизно за $0,2$ м від нього на північний схід знаходилося третє розпоршене невелике скупчення, кістками якого немов обсіпано посуд, позаяк знаходилися в ґрунті на різній висоті (рис. 42, А).

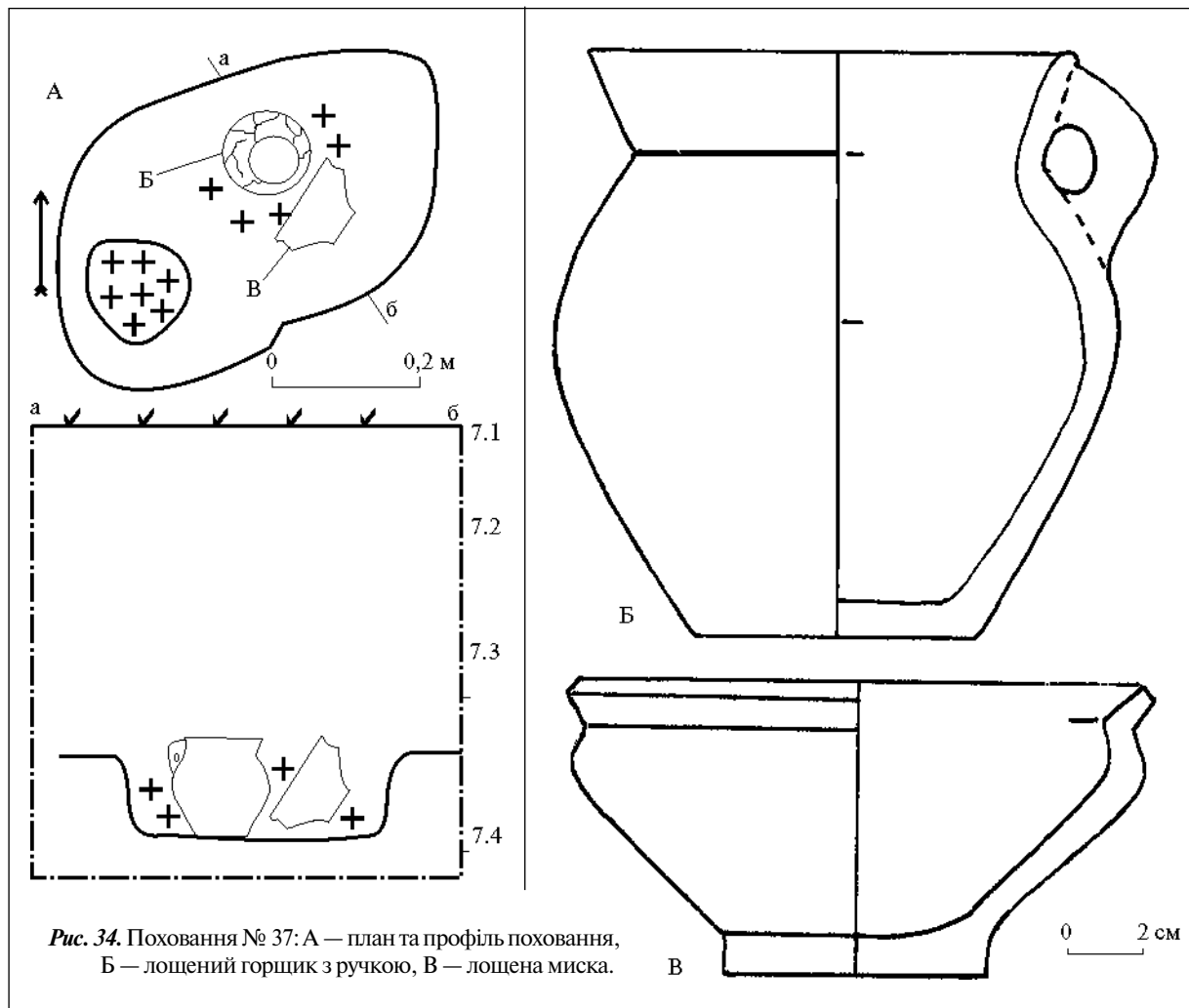
Інвентар: посудини-приставки — чорний лощений горщик і, можливо, чорний лощений кухоль, що дійшли в такому поганому стані, що відновити їхню форму не вдалося. Вони, ймовірно, були не тільки не випаленими, але навіть навряд чи підсушеними.

Бронзова фібула пізньолатенської схеми типу N1в знайдена на кістках південно-західного скупчення (рис. 42, Б). Вона завдовжки $6,8$ см, з нижньою тятивою, пружиною у чотири оберти і суцільним приймачем, добре вціліла.

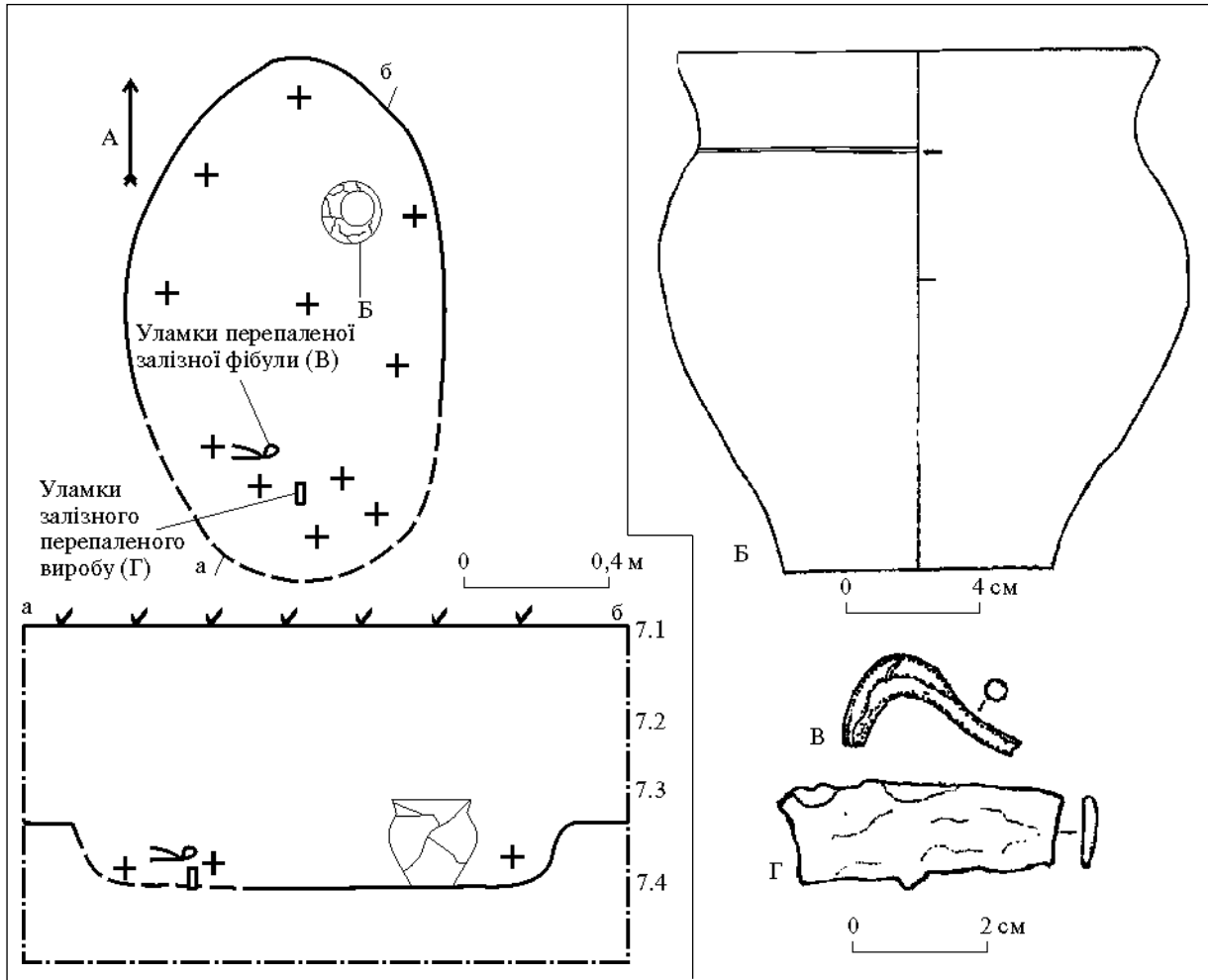
У могилі було поховано рештки *кремації дорослої людини*, стать не встановлено, і невизначених копитних тварин.

Особливості поховального обряду: 1) контурів могильної ями не виявлено; 2) імовірна обсіпка кістками супроводжуючого посуду; 3) спільне розташування кальцинованих кісток людини й тварин; 4) спеціальне виготовлення супровідного посуду для похорону; 5) урни — з органічного матеріалу; 6) поховання — ямно-урнове.

Поховання № 46 (кв. 35щ—36щ). Могилу розмірами $1,5 \times 0,7$ м виявлено на глибині 0,68 м в шарі жовто-бурого піску. Дно ями знаходилося на глибині 0,75—0,8 м у шарі ясно-жовтого піску (рис. 43, А). Яма прямокутної форми із заокругленими кутами, видовжена з північного сходу на південний захід. Залишків похованого та поховального вогнища не зафіксовано.

Інвентар: посудини-приставки були зосереджені біля північно-східної стінки могили. Горщик і миска стояли в звичному положенні (на денцях). На схід від горщика на боці лежав кухоль, повернутий устям до стінки горщика. Весь посуд мав лощену поверхню. Горщик (рис. 43, Б) заввишки 16,5 см з діаметром вінець 13 см був виготовлений спеціально перед здійсненням поховання.

Миска (рис. 43, В), заввишки 6,5 см з діаметром вінець 12,7 см, і кухоль (рис. 43, Г), заввишки 9 см із діаметром вінець 8 см, до поховання, напевне, використовувались у побуті.

Особливості поховання: 1) чіткі контури могили; 2) відсутність кальцинованих кісток; 3) поховання — кенотаф.

Поховання № 47 (кв. 37ю). Ні решток похованого, ні контурів могили не виявлено (рис. 44, А).

Інвентар: у шарі ясно-жовтого піску на глибині 0,55 м знайдено дві посудини. Одна — маленький лощений кухоль (рис. 44, Б) з ребристим тулубом заввишки 6,8 см з діаметром вінець 7,4 см — лежала на боці, повернена устям на північний схід. За 0,1 м на південний захід від кухля в звичному по-



Рис. 36. Поховання № 39: А — план та профіль поховання, Б — бронзова фібула, В — лощений кухоль.



Рис. 37. Поховання № 40: А — план та профіль поховання, Б — лощений горщик, В — бронзова фібула.

ложенні знаходилася друга посудина — сільничка (рис. 44, В) заввишки 4 см з діаметром вінець 7,4 см із загнутими краями, у якій була відбита частина горловини. Грунт біля посуду за кольором не відрізнявся від навколишнього.

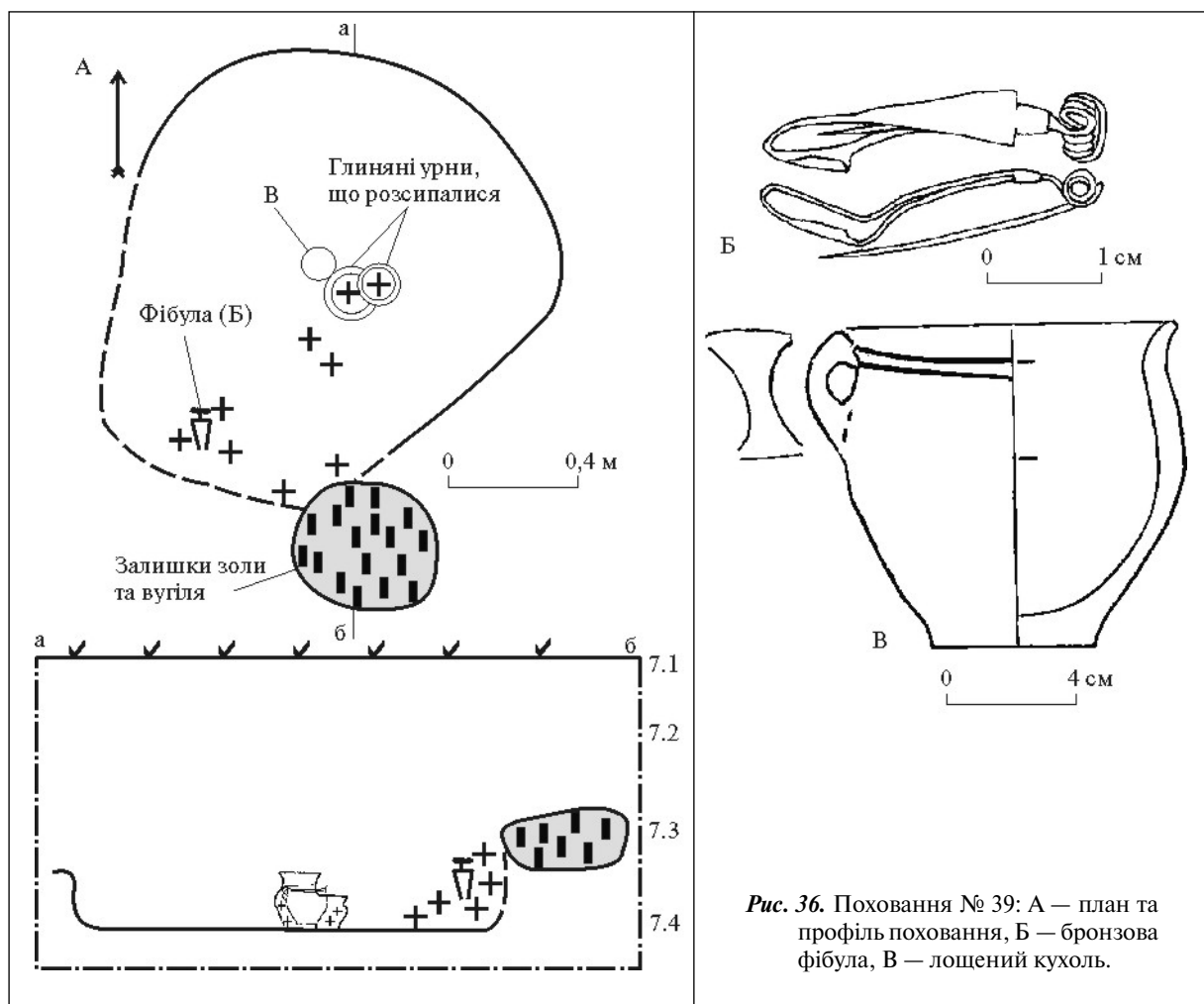
Особливості поховання: 1) відсутність контурів могили; 2) можливо, ритуальне пошкодження горловини сільнички; 3) поховання — кенотаф.

Поховання № 48 (кв. 40ю—41ю). Контури могили зафіксовано на глибині 0,45 м у перехідному від темно-коричневого до ясно-жовтого материковому піску. Дно її на глибині 0,65 м. Яма, видовжена з північного сходу на південний захід, мала овальну форму розмірами 1,4 м × 0,85 м (рис. 45, А). Заповнення могили за кольором не вирізнялося від навколишнього ґрунту. Кальциновані кістки, очищені від залишків поховального вогнища, були розсіпані по всій площі, але найбільша кількість знаходилась у двох місцях у вигляді розсіяних скупчень: одне — у

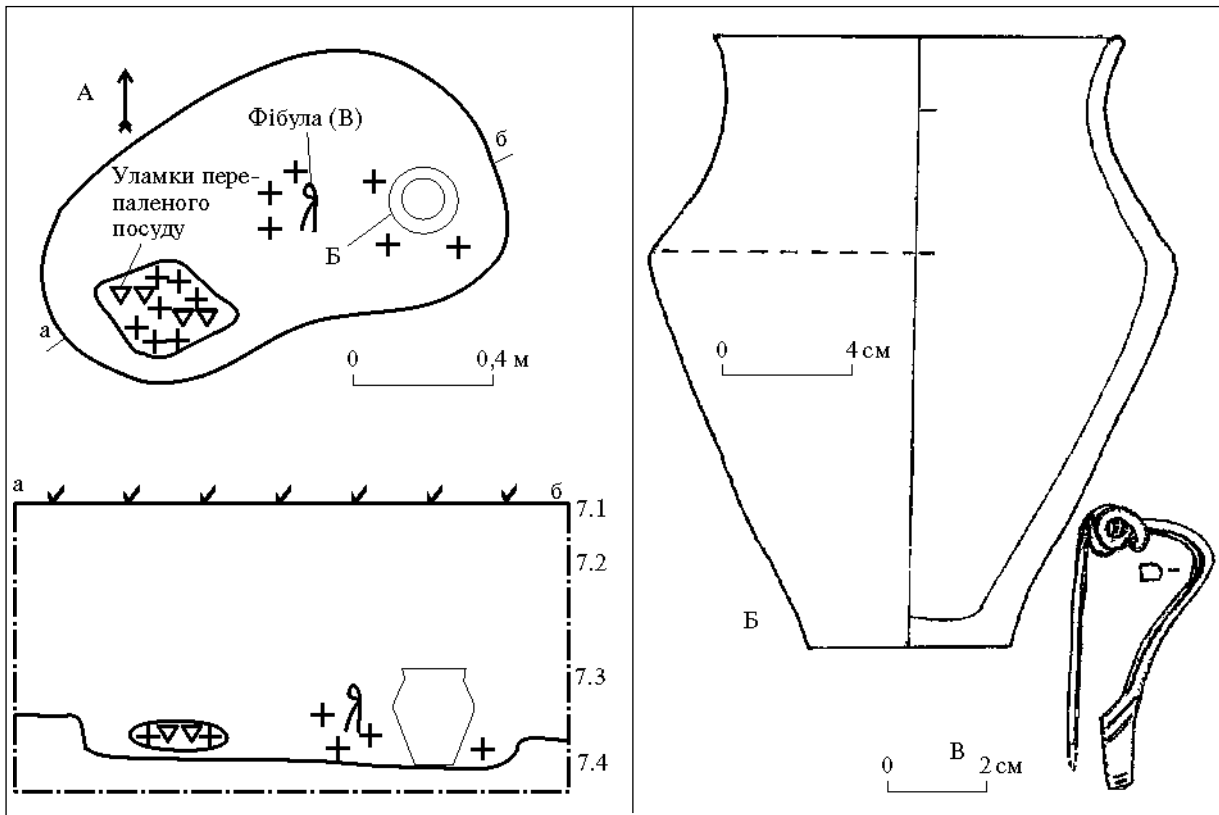
південній частині ями, друге — майже по центру з південно-східного боку могили.

Інвентар: у північно-східній частині ями знайдено посудину-приставку — кухоль, що лежав на боці устям на схід. Він був ледь випаленим: висота 14 см, діаметр вінець 13,2 см, тулуб близький до ребристого, ручка — від шийки до найбільшого розширення тулуба, шестигранна у перетині (рис. 45, Б).

Серед кісток знайдено шматок тонкого дроту з бронзи, імовірно, від якоїсь прикраси (рис. 45, В).

У могилі поховані *останки дорослої людини*, мабуть, жінки.

Особливості поховання: 1) чіткі контури могили; 2) кальциновані кістки по всій площі; 3) кухоль спеціально виготовлений для поховального ритуалу; 4) поховання — ямне.

Поховання № 49 (кв. 37я). На глибині 0,24 м виявлено контури могили у формі овалу, видовженого з північного сходу на південний захід. Довжина могили 1,3 м, ши-

рина — 0,55 м, дно на глибині 0,4 м у шарі материкового ясно-жовтого піску. Заповнення її вирізнялося світло-сірим кольором. (рис. 46, А). Залишки кремації — два маленькі уламки кальцинованих кісточок — знайдено в урні. Урна знаходилася у верхній північно-східній половині заповнення могили та являла собою нижню частину округлодонної посудини (рис. 46, Б). Ця посудина не типова для зарубинецької культури не тільки за формою, але й за складом керамічного тіста (вкраплення дрібної домішки слюди та жорстви). Уламок належав горщику мілоградської культури.

Кальциновані кістки з цього поховання не діагностувалися.

Особливості поховання: 1) чітка фіксація контурів могильної ями; 2) ясно-сіре забарвлення засипки могили без помітних залишків поховального вогнища; 3) поодинокі кальциновані кістки; 4) відсутність поховального інвентарю; 5) урною є уламок круглодонної посудини мілоградської культури; 6) поховання — урнове.

Поховання № 50 (кв. 39я). Могила виявлена на глибині 0,24 м на переході від жовто-

бурого до ясно-жовтого шару піску. Яма глибиною 0,5 м мала чіткі обриси: овал, видовжений з північного сходу на південний захід, розмірами 1,2 × 0,8 м. Заповнення могили вирізнялося сіруватим кольором (рис. 47, А). Залишки кремації — «чисті» — зосереджені в південно-західній частині могили, а також біля посуду, немов обсипаного ними, хоча окремі кісточки були розсіяні по всій могилі.

Інвентар знаходився у північно-східній частині. Горщик з чорною лощеною поверхнею лежав на боці устям на північ. Він був дуже погано випаленим, тому майже повністю розвалився (рис. 47, Б). Біля горщика на боці лежала ціла лощена миска заввишки 6 см з діаметром вінець 12 см, на ледь помітному кільцевому піддоні, устям звернена на захід. Вона добре випалена й не має слідів перебування в поховальному вогнищі (рис. 47, В).

На дні у центрі могили осторонь посуду лежало кам'яне точило із світлосірого пісковиків трапецієподібної форми із заокругленими ребрами. Його довжина 8,2 см, найбільша товщина 1,3 см, діаметр отвору для шnurка 0,5 см (рис. 47, Г).



Рис. 38. Поховання № 41: А — план та профіль поховання, Б — лощена миска, В — фрагмент горщика.



Рис. 39. Поховання № 42: А — план та профіль поховання, Б — лощена миска, В — лощений горщик.

Кальциновані кістки з цього поховання не діагностувалися.

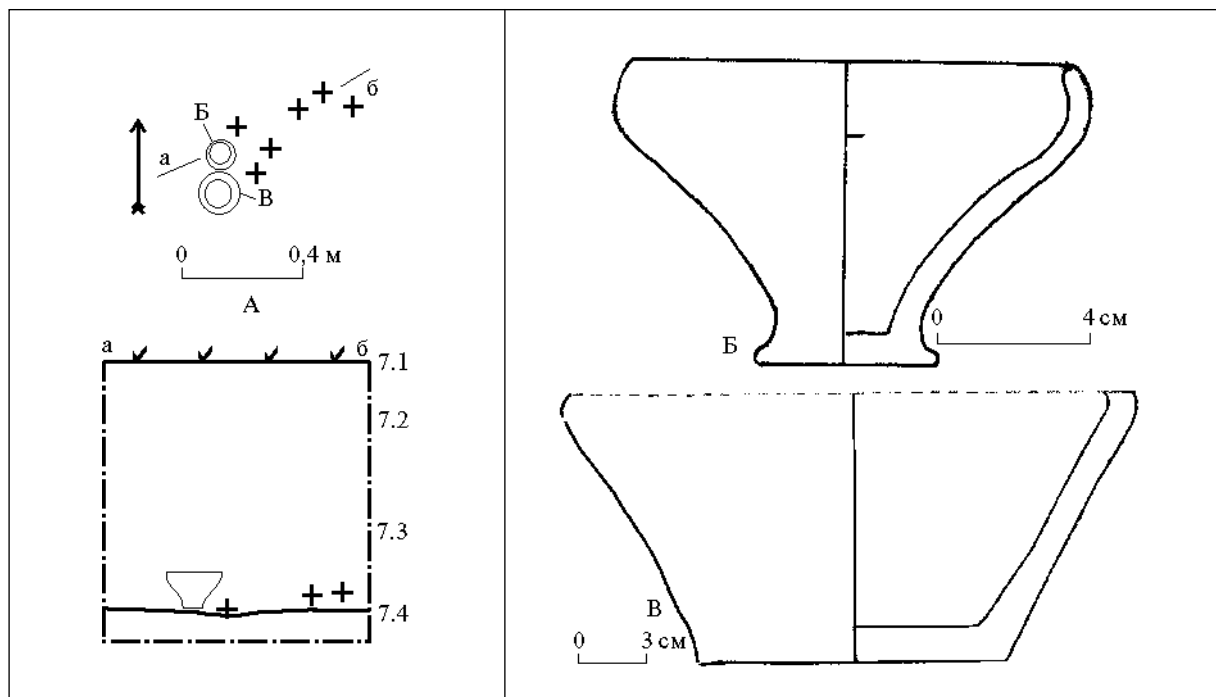
Особливості поховання: 1) чіткі контури могили; 2) сірувате забарвлення її заповнення; 3) спеціальне виготовлення горщика для похорону; 4) наявність знаряддя праці — кам'яного точила; 5) поховання — ямне.

Поховання № 51 (кв. 36ю). Могилу виявлено на глибині 0,4 м в шарі жовто-бурого піску. Яма овальної форми видовжена з північного сходу на південний захід, її розміри $1,2 \times 0,55$ м, заглиблена в материковий ясно-жовтий пісок на глибину 0,2 м (0,6 м від сучасної поверхні). Заповнення ями за кольором не вирізнялося (рис. 48, А). Кальцинованих кісток не виявлено.

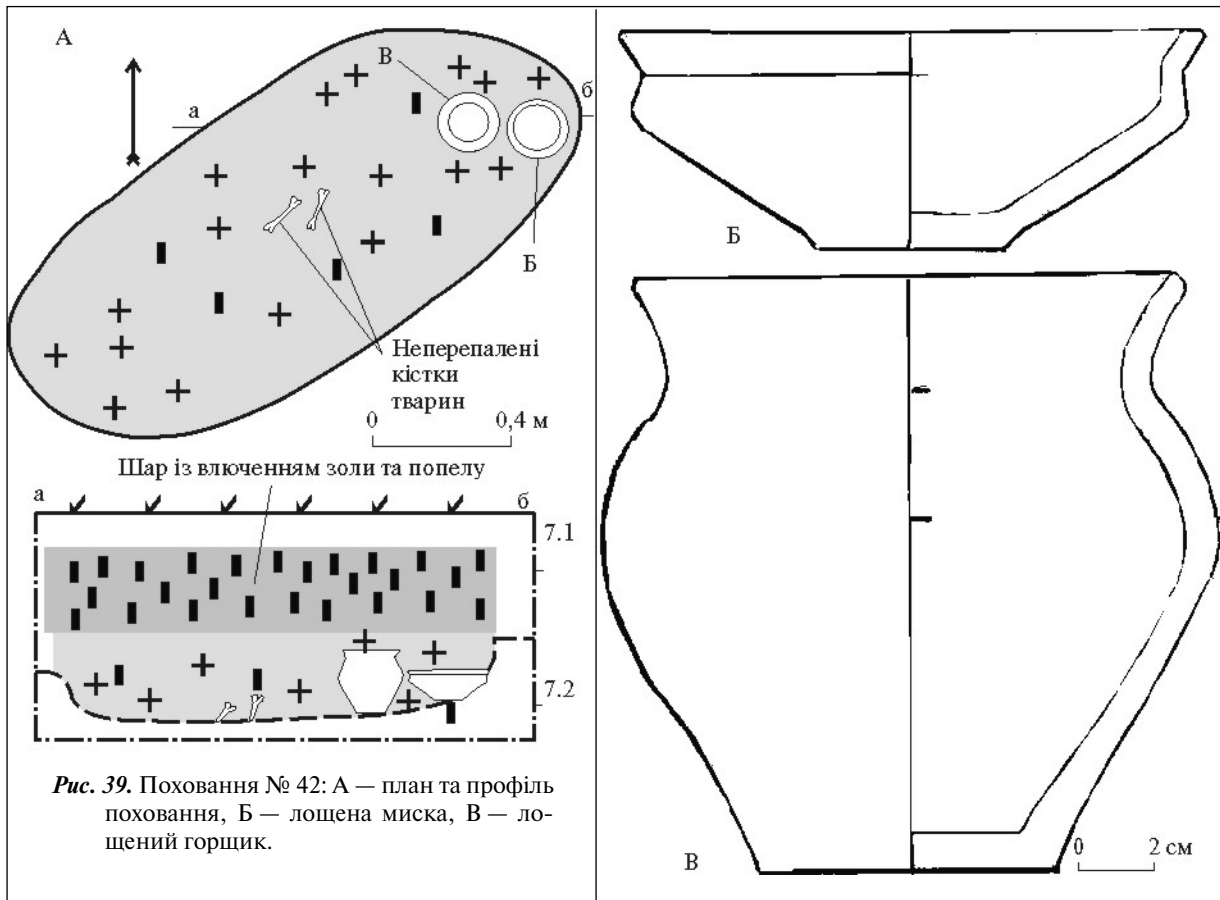
Інвентар: у південно-західній половині могили у звичному стані (на денці) стояв чорнолошений глечик без ручок заввишки 21 см з діаметром вінець 11,5 см, прикрашений на плічках чотирма наліпами у вигляді

півмісяців з опущеними додолу кінцями, та заглибленою лінією під горловиною. Він не мав слідів перебування у поховальному вогнищі, але край горловини був відколотий, мабуть, у давнину (рис. 48, Б).

Особливості поховання: 1) наявність контурів могильної ями без виокремлення її заповнення за кольором; 2) можливо, ритуальне пошкодження глечика; 3) відсутність кальцинованих кісток; 4) розташування супроводу у протилежному боці могили на тлі інших випадків; 5) поховання — кенотаф.

Поховання № 52 (кв. 37я). На глибині 0,3 м в шарі жовто-бурого піску виявлено край вінець чарки, денце якої стояло вже на ясно-жовтому шарі. Обрисів могили не зафіксовано, її заповнення ніяк не вирізнялося (рис. 49, А). Кальцинованих кісток не виявлено.

Інвентар: чарка заввишки 9,2 см з діаметром вінець 9,2 см. Вона добре збереглася і до

поховання, можливо, використовувалася у побуті (рис. 49, Б).

Особливості поховання: 1) відсутність контурів могильної ями; 2) відсутність кальцинованих кісток; 3) поховання — кенотаф.

Поховання № 53 (кв. 37.І). У гумусі одразу під дерновим шаром на глибині 0,15 м виявлено дрібні кальциновані кістки, зуб людини, шматочки деревного вугілля, залишки золи й попелу, розосереджені на площі $0,6 \times 0,45$ м (рис. 50, А). Чітких меж могильної ями не зафіксовано.

Інвентар: серед нечисленних залишків кремації знайдено дві посудини. Чашка класу Б, тобто без вінець, була розташована за 0,25 м на схід від фрагментів кісток і зуба. З північного боку до неї примикав уламок нижньої частини чорного лощеного горщика. На відстані 0,1 м на північ від нього біля кальцинованих кісток знаходилася частина стінки того ж горщика. Чашка заввишки 6 см і діаметром вінець 9,8 см добре збереглася, вона має чорну лощену поверхню та нормальний випал (рис. 50, Б). Горщик погано випалений, його верхня частина відбита, імовірно, під час поховальної процедури (рис. 50, В). У заповненні між фрагментами

кальцинованих кісток і шматочками деревного вугілля зафіксовано дрібні фрагменти перепаленої кераміки.

У похованні зафіксовано незначні рештки кремації людини, стать і вік якої визначити не вдалося.

Особливості поховання: 1) невелика кількість кальцинованих кісток; 2) кістки перемішані із залишками поховального вогнища та засипного ґрунту; 3) наявність дрібних фрагментів перепаленої кераміки; 4) відсутність чітких контурів могильної ями за наявності більш сірого її заповнення; 5) поховання — ямне.

Поховання № 54 (кв. 39.ІІ). Контури могили зафіксовані на глибині 0,3 м в шарі жовто-бурого піску, хоча окремі кальциновані кістки траплялися вже на глибині 0,2 м. Яма розмірами $2,0 \times 1,0$ м мала форму овала, видовженого з північного сходу на південний захід. Границі південно-західної її частини були менш чіткими та визначалися орієнтовно за знахідками кальцинованих кісток. Дно ями на глибині 0,4—0,45 м в шарі жовто-бурого піску. Залишків поховального вогнища в засипному ґрунті могили не виявлено (рис. 51, А). Кальциновані кістки — «чисті» від поховального вогнища — розташовувалися у вигляді окремих нещільних розпоршених скупчень у південно-західній половині могили, проте окремі їхні фрагменти траплялися майже по всій ямі. За кількістю кісток кожне з чотирьох скупчень було невеликим (близько $0,2 \times 0,15$ м).

Інвентар: у північно-східній частині могили поблизу східної стінки знайдено цілу лощену миску заввишки 8,1 см з діаметром вінець 18,6 см, що стояла в звичному положенні (на денці). Миска добре збереглася й не мала слідів перебування у поховальному вогнищі (рис. 51, Б). За 0,35 м на північний захід від миски знайдено бронзову фібулу середньолатенської конструкції типу В1/Г прог. з дуже прогнутою спинкою, із верхньою тятивою та спіраллю у шість обертів. Загальна довжина фібули 8,5 см. (рис. 51, В). Вона також не мала слідів перебування в поховальному вогнищі.

Залишки кремації в цьому похованні належали одній людині, стать і вік якої не визначено.

Особливості поховання: 1) чіткі контури могильної ями, хоча за кольором заповнен-



Рис. 40. Поховання № 43 і яма № 35: план та профіль об'єктів.



Рис. 41. Поховання № 44: А — план та профіль поховання, Б — лощена миска.

грунту; 3) невелика кількість кальцинованих кісток; 4) посудина спеціально виготовлена для похорону; 5) поховання — ямне.

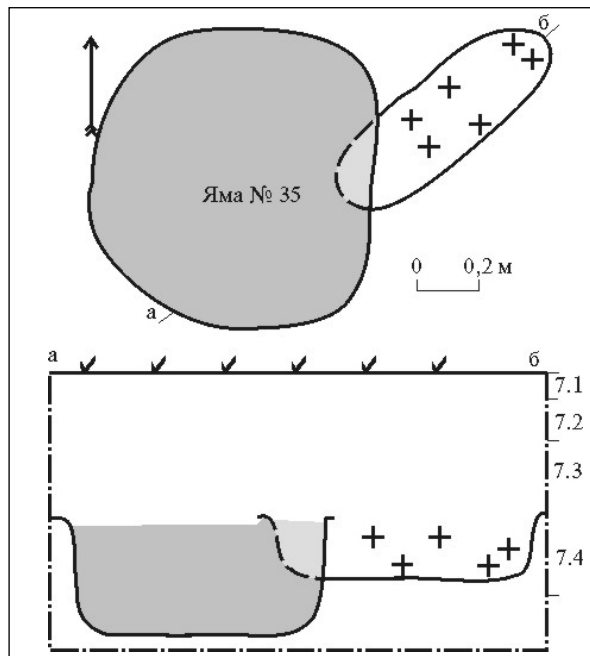
Поховання № 56 (кв. 42.І). Контури могили округлої форми, діаметром 0,65 м, виокремлено на глибині 0,3 м. Її заповнення вирізнялося сіруватим кольором на тлі бурокоричневого шару піску. Дно на глибині 0,6 м (рис. 53, А).

Залишків похованого не знайдено.

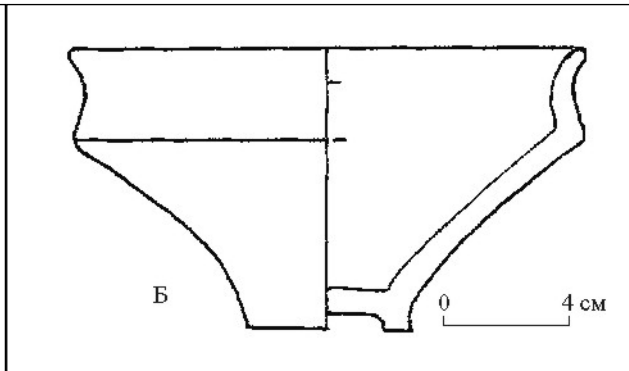
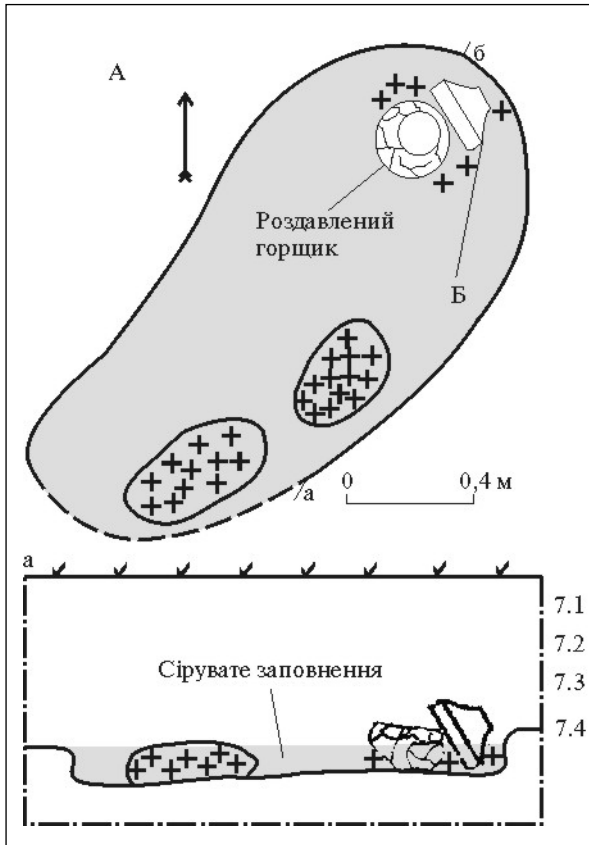
Інвентар: у центрі північної частини могили майже на дні лежала на боці миска класу В заввишки 10 см з діаметром вінець 14 см, устям на південний захід. Біля неї з північно-західного боку стояв чорнолощений горщик з відламанною верхньою частиною. Обидві посудини були виготовлені для поховання, оскільки не були випалені та, вірогідно, й підсушені погано. Зберегти їх не вдалося, але форма була замальована (рис. 53, Б, В).

Особливості поховання: 1) чітке виокремлення плями могильної ями; 2) заповнення могили — сірувате; 3) посуд спеціально виготовлено для поховання; 4) відсутність кальцинованих кісток; 5) поховання — кенотаф.

Поховання № 57 (кв. 16к). Частково перекривало яму № 43 ранішого часу — милоградської (підгірцівської) культури. Контури могили визначено орієнтовно — за розташуванням знахідок у жовто-бурому піску. Мінімальні розміри могили могли бути 0,9 × 0,3 м (рис. 54, А). Кальциновані кістки у вигляді компактного скупчення лінзоподібної форми розмірами 0,4 × 0,2 × 0,15 м, очищені від залишків поховального вогнища, знайдені

ня вона не виділялася; 2) кістки знаходилися в заповненні могили; 3) поховання — ямне.

Поховання № 55 (кв. 37.ІІ—37.ІІІ—38.ІІ—38.ІІІ). Пляму могили помічено на глибині 0,25 м безпосередньо під гумусним шаром. Вона була округлою в плані, діаметром 0,75 м, більш чіткою з північного боку та менш окресленою з південного. Яма знаходилася в шарі жовто-бурого піску та мала глибину 0,1 м від рівня вияву (0,35—0,4 м від сучасної поверхні). Її заповнення сіруватого кольору, хоча явних залишків поховального вогнища в ньому не виявлено (рис. 52).

Кальциновані кісточки у кількості кількох невеликих фрагментів зафіксовано на дні у центрі могили. Вони не піддаються остеологічному визначенню.

Інвентар: чорний лощений горщик біля кальцинованих кісток. Його не вдалося реставрувати через крихкість.

Особливості поховання: 1) чіткі контури округлої могильної ями; 2) заповнення могили за кольором відрізнялося від навколишнього

на глибині 0,70—0,85 м в шарі жовто-бурого піску. Скупчення знаходилось у південно-західній половині могили і було орієнтовано з північного сходу на південний захід.

Інвентар: глечик-кухоль гарного гатунку заввишки 14 см з діаметром вінець 12,6 см, що стояв на денці (рис. 54, Б). На скупченні кісток виявлено сильно кородований залізний стрижень (можливо, голка від фібули) (рис. 54, В).

У похованні знаходилися залишки кремації дитини.

Особливості поховання: 1) відсутність контурів могильної ями; 2) залишки перепаленого залізного виробу (можливо, фібули); 3) поховання відноситься до урнових, де нею слугувала емність з органічного матеріалу.

Поховання № 58 (кв. 43.П). Пляма могили позначилася на глибині 0,3 м в гумусно-му шарі піску. На глибині 0,5 м вона набула чітких обрисів у вигляді майже правильного кола діаметром близько 1,0 м. У перетині

поховання мало форму циліндричної ями глибиною 0,95 м, на 0,25 м заглибленої в материковий шар ясно-жовтого піску. Заповнення мало сіруватий колір (рис. 55). Решток небіжчика не виявлено.

Інвентар: у заповненні ями в її північно-східній частині на глибині 0,5 м знайдені залишки горщика з чорнолощеною поверхнею. Горщик був цілком роздавлений і являв собою аморфну масу не випалених шматків стінок, що розсипалися при розчищенні. У заповненні могили знайдено також включення дрібних шматочків кераміки без слідів вторинного випалу, культурна належність яких не піддається визначенню.

На південний захід від горщика на рівні його денця лежала щелепа та декілька кісток свині.

Особливості поховання: 1) майже кругла форма могили; 2) кістки жертвовної їжі; 3) горщик спеціально зроблено для похорону; 4) відсутність кальцинованих кісток; 5) наявність дрібних фрагментів кераміки без слідів перебування у поховальному вогнищі, без виразних рис щодо культурної належності; 6) поховання — кенотаф.

Поховання № 59 (кв. 15о). Могила в плані округлої форми діаметром 0,65 м і глибиною 0,5 м виявлена у шарі жовто-брунатного піску. Заповнення могили не вирізнялось за кольором від навколишнього ґрунту (рис. 56, А). Кальциновані кістки, очищені від залишків поховального вогнища, знаходилися на дні у північній і південній частинах могили у двох невеликих розпорошених скупченнях, розмірами 0,15 × 0,2 × 0,03 м.

Інвентар: глиняні посудини-приставки знайдено не в могилі, а на північно-східному її краї (рис. 56, А). Це були мисочка дуже поганого випалу висотою 6,6 см з діаметром вінець 11,8 см (рис. 56, Б), а також повністю роздавлена та зовсім не випалена посудина неясної форми (можливо, горщик).

Залишки кремації не піддавалися остеологічному визначенню.

Особливості поховання: 1) могила округлої форми; 2) незвичайне розташування посуду — на краю могили; 3) посуд виготовлено для поховання, бо він був навіть не випалений; 4) поховання — ямне.

Поховання № 60 (кв. 15и—15о). Розташоване на східному схилі дюни, у западині,



Рис. 42. Поховання № 45: А — план та профіль поховання, Б — бронзова фібула.



Рис. 43. Поховання № 46: А — план та профіль поховання, Б — лощений горщик, В — лощена миска, Г — лощений кухоль.

через що там практично немає гумусного та дернового шарів. Контури могили не виявлено. На глибині 0,25 м в шарі жовто-бурого піску знайдено роздавлений посуд. Грунт біля нього ніяк не вирізнявся за кольором від навколишнього (рис. 57, А). Кальциновані кістки у невеликій кількості знайдено в урні, за яку правив кубок з лощеною поверхнею заввишки 13,5 см з діаметром вінець 10,8 см (рис. 57, Б).

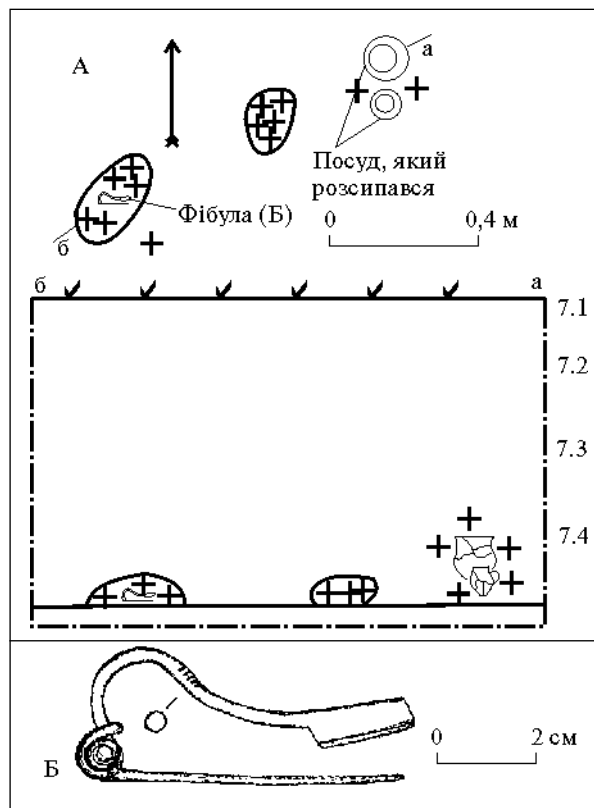
Інвентар: посудина-приставка представлена лощеною мискою на кільцевому піддоні заввишки 8 см з діаметром вінець 17,8 см, що знаходилася за 0,2 м на північний схід від урни. Вона була розчавлена і, можливо, якійсь час знаходилася у поховальному вогнищі, на що вказує її світлосірий колір і трохи деформовані стінки (рис. 57, В).

Кістковий матеріал не піддавався остеологічному визначенню.

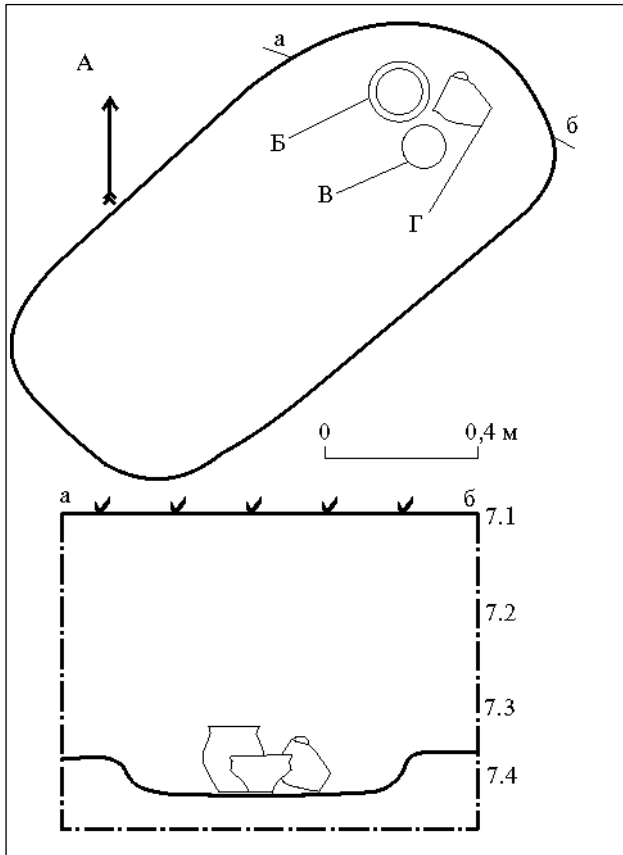
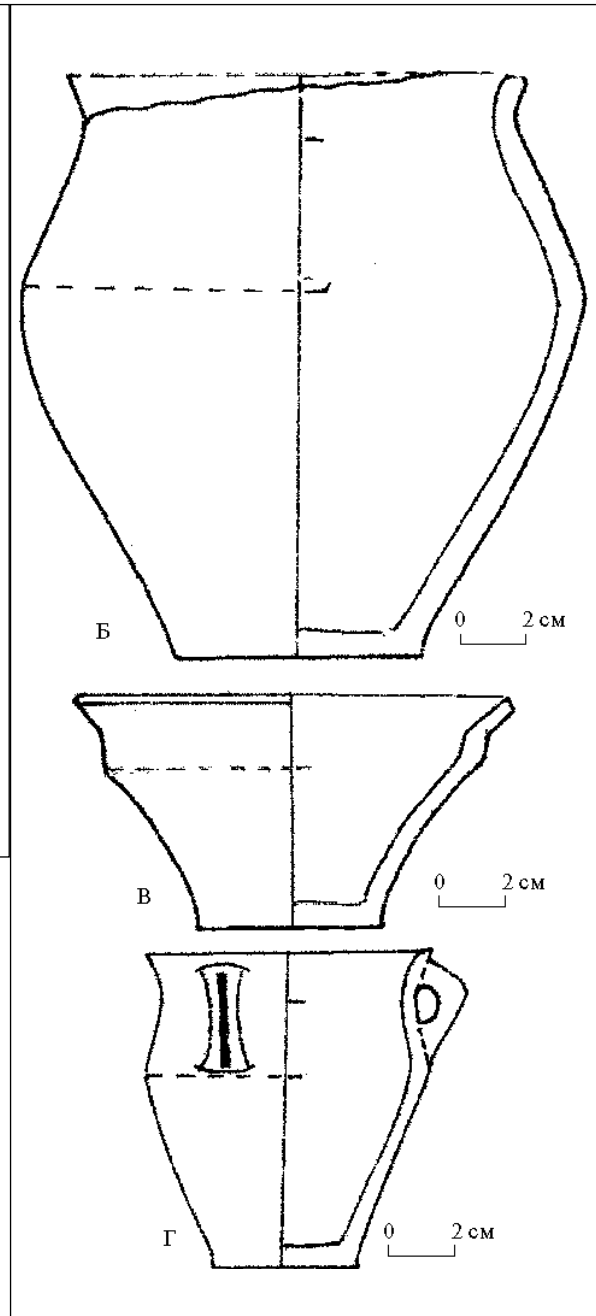

Особливості поховання: 1) невелика кількість кальцинованих кісток; 2) посудину-приставку знайдено поблизу урни; 3) контури могильної ями не виявлено (можливо, поховання частково зруйноване); 4) можливе перебування миски у поховальному вогнищі; 5) поховання — урнове.

Поховання № 61 (кв. 14н—15н). Контури могили не зафіксовано. На глибині 0,3 м

в шарі жовто-бурого піску виявлено речі (рис. 58, А), а також кальциновані кістки у вигляді невеликої розпорошеної купки, «чисті» від залишків поховального вогнища.

Інвентар представлено маленькою чарочкою (гличком) заввишки 7 см з діаметром вінець 4,8 см, що лежала на боці устям на північний схід. Чарочку знайдено майже поруч з кістками на північний схід від них на тій же глибині. Вона має лощену поверхню, добре збереглася, нормального випалу (рис. 58, Б). Біля неї знайдено дрібні неперепалені шматочки лощеної та кухонної кераміки, культурну належність яких визначити важко, але, найбільш імовірно, вони зарубинецького походження. Крім того, поблизу кісток знайдено уламки залізного ножа у дуже поганому стані та маленьку білу пастову намистинку вкупі з кількома перепаленими (рис. 58).

Залишки кремації не піддавалися остеологічному аналізу.

Особливості поховання: 1) наявність дрібних неперепалених фрагментів посуду; 2) чарочка лежала на боці; 3) перепалені уламки залізного ножа та пастова біла намистинка разом з кількома перепаленими; 4) поховання — ямне.

Поховання № 62 (кв. 15л—15м). Контури виявлено відразу після зняття дерну, а на глибині 0,3 м чітко простежувалася її форма. Вона була підпрямокутною розмірами $1,1 \times 0,65$ м, видовжена з північного сходу на південний захід і розташована в жовто-бурому шарі піску. Дно знаходилося на глибині 0,45—0,5 м (рис. 59, А). Кальциновані кістки були зосереджені в трьох компактних скупченнях лінзоподібної форми. Крім того, окремі кісточки виявлені в засипці могили, особливо навколо посуду.

Інвентар: у південно-східному кутку могили знайдено чорний лощений гличек без ручок заввишки 22 см з діаметром вінець 14,4 см прикрашений наліпами у вигляді півмісяців кінцями донизу, що стояв у звичному положенні, на денці (рис. 59, Б). З південно-східного боку, горловиною упираючись в стінки гличка, на боці лежала чорна лощена миска класу В заввишки 6,8 см з діаметром вінець 15,6 см (рис. 59, В).

У центрі під північно-західною стінкою могили знайдено фрагменти сильно кородованої залізної фібули і, можливо, невеликі фрагменти залізного ножа (рис. 59, Г).



Рис. 44. Поховання № 47: А — план та профіль поховання, Б — лощений кухоль, В — лощена миска-сільничка.



Рис. 45. Поховання № 48: А — план та профіль поховання, Б — лощений кухоль, В — уламки перепаленої прикраси з бронзи.

за 0,35 м на північний схід і за 0,1—0,15 м на південний захід від першого.

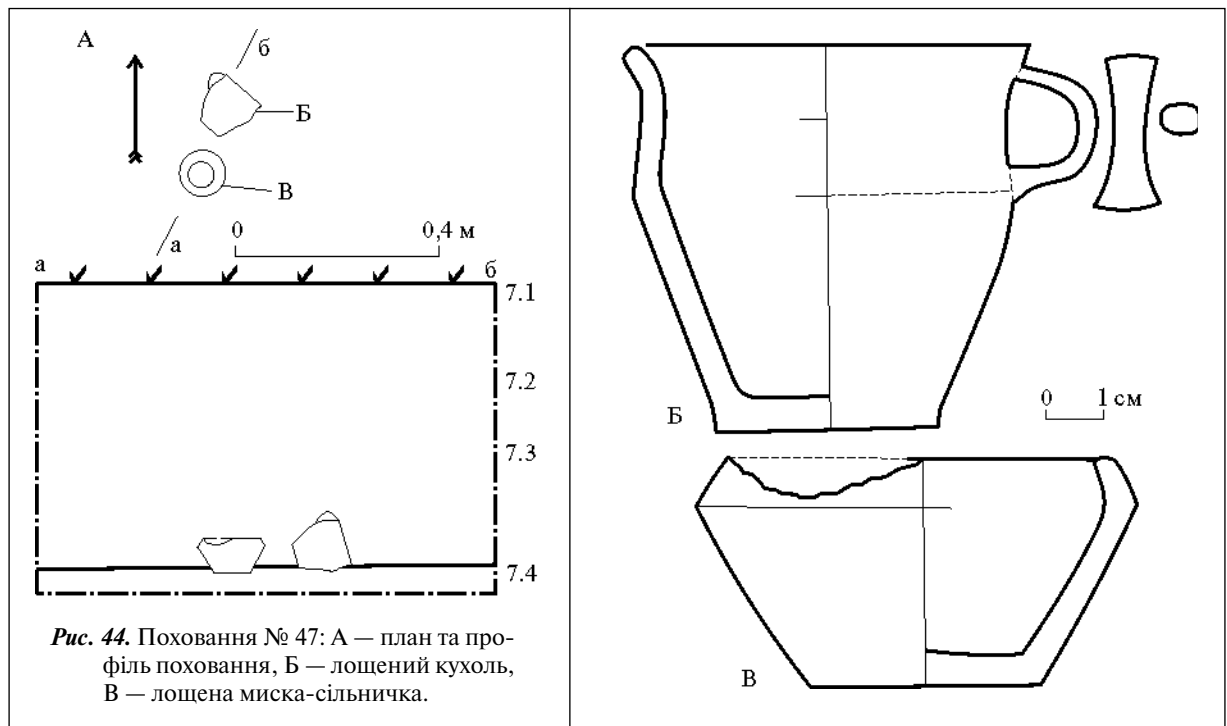
Поховальний інвентар: з північного боку центрального скупчення кісток знайдено перепалені пастові намистинки білуватого кольору.

У похованні виявлені перепалені кістки дорослої жінки, дитини й тварини.

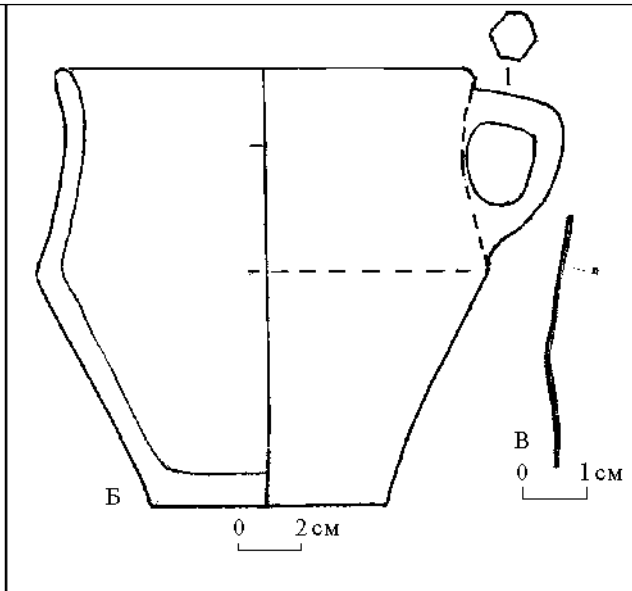
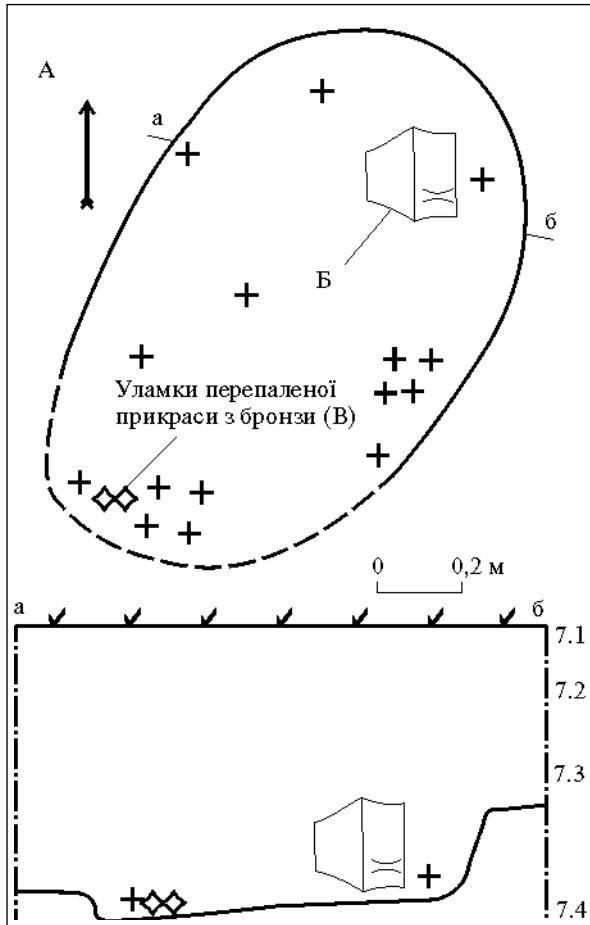
Особливості поховання: 1) парне поховання двох людей у супроводі кальцинованих кісток тварини; 2) відсутність контурів могильної ями; 3) наявність скупчення кісток у засипці могили; 4) поховання — ямного типу.

Поховання № 1—6 подано за звітом експедиції «Славутич» 1979 р. [Телегин, Круц, Нужний, Звіт 1979].

Поховання № 1 (кв. 72—73) виявлено на краю обриву кар'єру на глибині 0,5—0,6 м від сучасної поверхні в шарі жовто-бурого піску. Тут зафіксовано скупчення кальцинованих кісток та глиняний посуд. План поховання відсутній, деталі поховального обряду не зазначено.

Інвентар представлений двома посудинами, які стояли біля кісток: ребриста чорна лощена з буро-сірими плямами миска класу В заввишки 7,5 см з діаметром вінець 17 см

Залишки кремації з цього поховання належали дорослій жінці, підлітку й тварині.

Особливості поховання: 1) чіткі контури могили; 2) основна кількість кальцинованих кісток знаходилась у трьох ємностях; 3) парне поховання; 4) серед людських кісток знайдено також кальциновані кістки тварини; 5) наявність кальцинованих кісток у засипці могили; 6) поховання — ямно-урнового типу, урни з органічного матеріалу.

Поховання № 63 (кв. 15п). Контури могили не зафіксовано. На глибині 0,2—0,4 м в шарі жовто-бурого піску знайдено окремі кальциновані кісточки. Могила, згідно з розташуванням знахідок, була видовжена з північного сходу на південний захід (рис. 60). Кальциновані кістки виявлено у трьох розпорощених скупченнях. У першому, найбільшому центральному, кістки були немов у завислому стані у засипному ґрунті. Друге та третє скупчення були розташовані на дні



Рис. 46. Поховання № 49: А — план та профіль поховання, Б — фрагмент нелощеного горщика-урни.

(рис. 61, А) та лощений округлобокий темно-сірий горщик з ручкою заввишки 15 см і найбільшим діаметром тулуба 14,3 см. У нього, вірогідно, ще в давнину було частково відбито верхню частину горловини й ручки (рис. 61, Б).

Остеологічний аналіз залишків кремації не проводився.

Особливості обряду: 1) можливо, ритуальне пошкодження горщика; 2) поховання, ймовірно, відноситься до типу ямних.

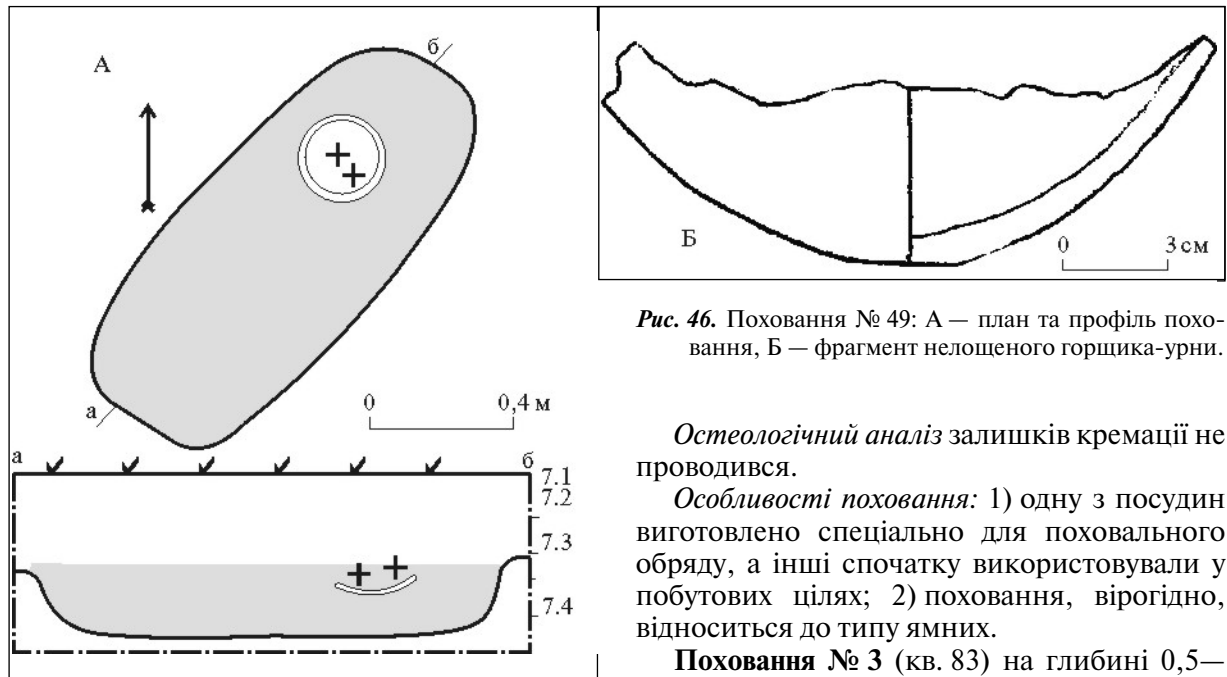
Поховання № 2 (кв. 67) виявлено на глибині 0,5–0,6 м в стінці кар'єру, де в шарі жовто-бурого піску знайдено кальциновані кістки та глиняний посуд. План поховання та деталі поховального обряду відсутні. Залишки кремації являли собою, вірогідно, розпорошену купку кісток.

Інвентар — дві лощені ребристі на кільцевому піддоні миски класу В: одна — висотою 5,1 см з діаметром вінець 14 см (рис. 62, А), друга — заввишки 5,2 см з діаметром вінець 12,8 см (рис. 62, Б). Від третьої посудини лишився розвал. Можливо, то був лощений кухоль, форму якого не вдалося відновити, оскільки він був дуже крихким. Його було зроблено, ймовірно, перед похороном, тому він був лише підсушеним.

Остеологічний аналіз залишків кремації не проводився.

Особливості поховання: 1) одну з посудин виготовлено спеціально для поховального обряду, а інші спочатку використовували у побутових цілях; 2) поховання, вірогідно, відноситься до типу ямних.

Поховання № 3 (кв. 83) на глибині 0,5–0,6 м знайдено кальциновані кістки та інвентар. Деталі обряду дослідники не зазначили, але за креслеником та описом знахідок, деякі можна відновити. Кальциновані кістки були у трьох невеликих нещільних скупченнях, розташованих по лінії північ — південь за 7–12 см одне від одного (рис. 63, А).

Інвентар складався з посуду, уламків двох фібул та дрібних шматочків від кількох перепалених прикрас. Посуд зафіксовано на відстані 0,3–0,4 м на північний схід від кісток: чорна недбало виготовлена з заглаженою поверхнею округлобока миска класу А заввишки 5,5 см та діаметром вінець 11 см, горловина якої з внутрішнього боку прикрашена фасетуванням (рис. 63, Б) і нелощена чарка заввишки 9,5 см та діаметром вінець 8,4 см (рис. 63, В).

Металеві речі виявлено серед залишків кремації. Це, по-перше, фрагменти двох фібул. Від бронзової зберігся уламок пластинки довжиною 3,3 см — частина спинки фібули пізньолатенської схеми у вигляді листка верби, ймовірно, типу М3а (рис. 63, Д); від залізної фібули також пізньолатенської схеми, можливо, типу N1в — частина спинки та ніжки з приймачем довжиною 6,4 см (рис. 63, Е). Ще знайдено дрібні фрагменти (до 20 уламків) від залізних, бронзових і срібних (а, можливо, і позолочених) речей — підвісок, обручок та якихось невизначених предметів

(рис. 63 Г). Усі металеві речі мали сліди перебування у поховальному вогнищі.

Остеологічний аналіз залишків кремації не проводився.

Особливості поховання: 1) перепалені уламки кількох прикрас із заліза та кольорових металів; 2) посуд маленький за розмірами та недбалій за якістю виконання; 3) поховання відноситься до типу ямних.

Поховання № 4 (кв. 20). На глибині 0,5 м в жовто-бурому шарі піску відкрито розвал великої посудини та кальциновані кістки. Інші деталі не зазначено (рис. 64, А). Залишки кремації містилися у придонній частині горщика-урни та тягнулися вздовж її розвалу на площі 1,2 × 0,8 м з північного заходу на південний схід. Урна — великий лошений горщик (або корчага).

Інвентар поховання представлений бронзовою фібулою типу ЗТ-IVб, знайденою серед уламків урни. Фібула мала загальну довжину 7,7 см, довжину приймача 2,5 см, верхню тятиву, пружину у шість обертів. Спинка прикрашена насічками вздовж довгих сторін трикутного щитка (рис. 64, Б).

Особливості обряду: 1) урною правила велика посудина, знайдена у фрагментованому стані (горщик або корчага); 2) поховання за типом урнове.

Поховання № 5 (кв. 76) зафіксовано на глибині 0,4—0,7 м в шарі жовто-бурого піску (рис. 65, А), де знайдено кальциновані кістки та інвентар. Деталі поховального обряду не зазначено, але за креслеником та описом знахідок деякі можна встановити. Кальциновані кістки



Рис. 47. Поховання № 50: А — план та профіль поховання, Б — фрагмент лошеного горщика, В — лошена миска, Г — кам'яне точило.

у вигляді невеликого нещільного скупчення зафіксовано на глибині 0,7 м. На відстані 0,5 м на південний захід від нього на глибині 0,4 м у посудині також виявлено рештки кремації. Окремі фрагменти перепалених кісток траплялися ще між посудиною та скупченням кісток на дні могили. Урна являла собою лошений горщик, у якого, ймовірно, ще в давнину було відбито частину горловини. Висота 15,6 см, діаметр вінець 10 см, по плечиках орнаментований трьома фігурними наліпами у вигляді півмісяців з опущеними донизу кінцями (рис. 65, Б).

Інвентар: поверх кальцинованих кісток знайдено бронзову фібулу пізньолатенської схеми типу М3а. Довжина фібули 7,6 см, суцільного приймача — 1,3 см, найбільша висота спинки — 1,5 см. Спинка у вигляді листка верби, прикрашена по краях насічкою (рис. 65, В).

Остеологічний аналіз залишків кремації не проводився.

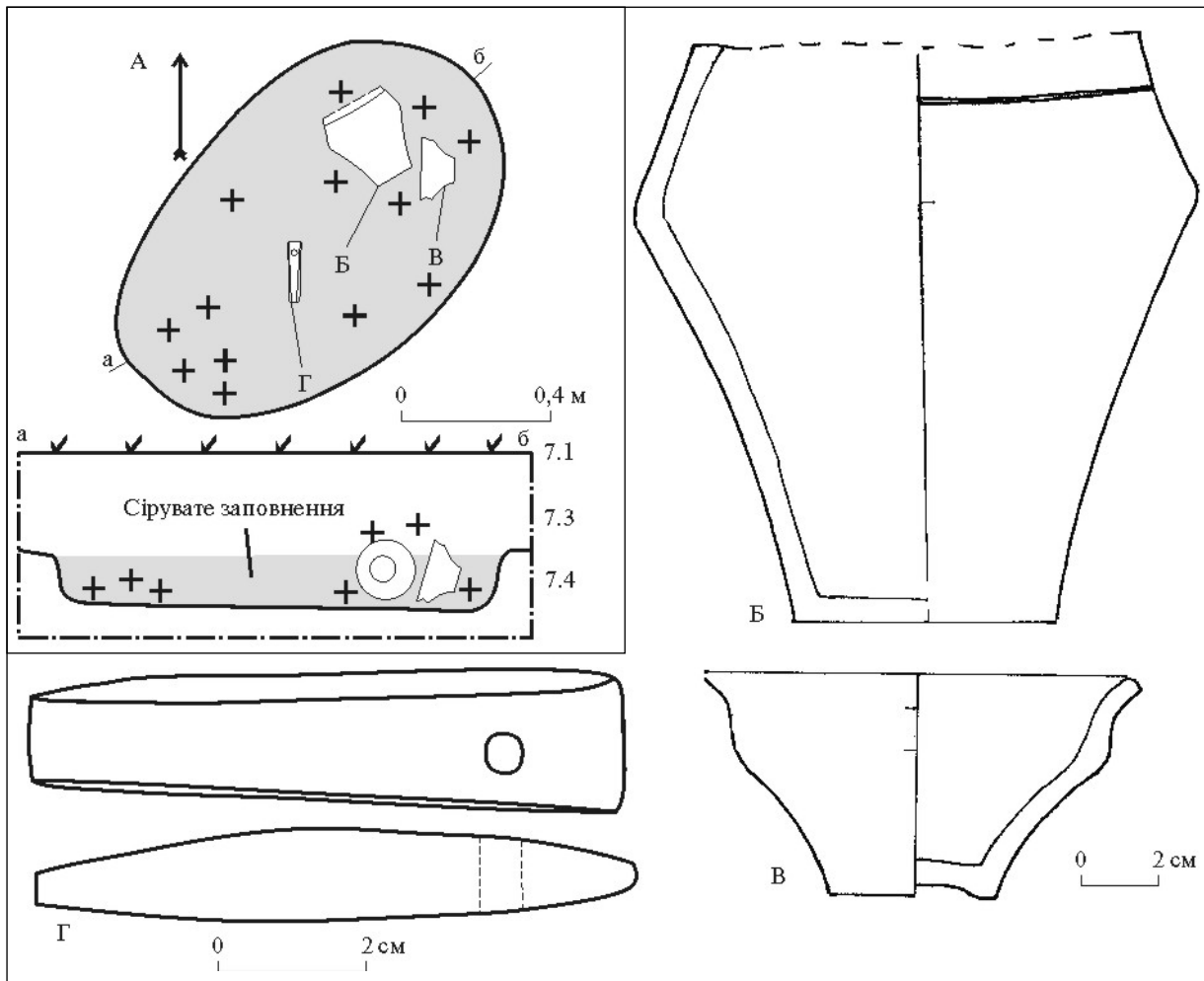
Особливості обряду: 1) урною слугував горщик; 2) можливо, ритуальне пошкодження урни; 3) поховання відноситься до ямно-урнових.

Поховання № 6 (кв. 76) зафіксовано на глибині 0,5—0,7 м у шарі жовто-бурого піску. Деталі поховального обряду не відмічені, але за креслеником та описом знахідок деякі можна зазначити (рис. 66, А). Кальциновані кістки знаходилися в урні — чорнолощеному горщику, що лежав на боці, повернений горловиною на південний захід. Його було спеціально виготовлено для похорону, оскільки він не був випаленим і під час розчистки повністю розсипався.

Інвентар: в урні серед кальцинованих кісток знайдено дві бронзові фібули типу ЗТ-IVа: 1) фібула довжиною 9,2 см із 12 обертами пружини та верхньою тягивою (рис. 66, Б); 2) фібула довжиною 7,8 см із 10 обертами пружини та верхньою тягивою (рис. 66, В).

Остеологічний аналіз залишків кремації не зроблений.

Особливості поховання: 1) урна — чорнолошений горщик знайдений у положенні на боці; 2) урна виготовлена спеціально для похорону; 3) поховання — урнового типу.



Рис. 48. Поховання № 51: А — план та профіль поховання, Б — лошений глечик.

1.2. Характеристика поховального обряду за ознаками

Поховальний обряд — це комплекс дій, націлений на проводи небіжчика. Він складається з підготовки померлого та місця поховання, облаштування могили, процедури поховання та ритуалів в пам'ять про померлого [Генинг, Борзунов 1975, с. 44]. На жаль, не всі ритуальні дії можна простежити за матеріалами, що вцілили до нашого часу, але частину з них можна відновити. Ясна річ, археологу дістається формальний бік поховального ритуалу, позбавлений емоційного, духовного та відповідного їм практичного змісту. Власне відчуття якоїсь прихованої суті і спонукає дослідника до прискіпливої фіксації деталей, що дозволяє виявити певні варіації поховального обряду в межах монокультурної або полікультурної пам'ятки. Такі деталі постають у вигляді ознак, які відбивають певні блоки інформації — сукупності (додаток 2). Вони дозволяють не лише якомога повніше охарактеризувати поховання могильника, що складає основну мету цієї публікації, а й здійснити низку процедур аналітичного та порівняльного характеру (додаток 3). Зауважимо, що ознаки деяких сукупностей не є взаємовиключними (або/або), тобто вони можуть доповнювати одна одну (наприклад, сукупності 12, 13, 15 та інші). Цього можна було уникнути за рахунок детальнішого структурування ознак, але автор не бачить у тому сенсу. Відтак, перейдемо до характеристики могильника (табл. 1).

Могильник Вишеньки є плоским ґрунтовим «полем поховань». Сьогодні на поверхні не збереглося ніяких позначок могил. Однак у давнину місця поховань, можливо, були відмічені, позаяк перекривання одного зарубинецького поховання іншим не зареєстровано (рис. 3). Могильник займав піщане підвищення (дюну) (рис. 2). У центральній частині воно сягає висоти 3,5—4,0 м над рівнем Дніпровської заплави. Тепер на півночі, заході та сході дюни розташовані сільські садиби, а її центр і південь — вільні від забудови. Значна частина південної території дюни зруйнована піщаним кар'єром. Моги-

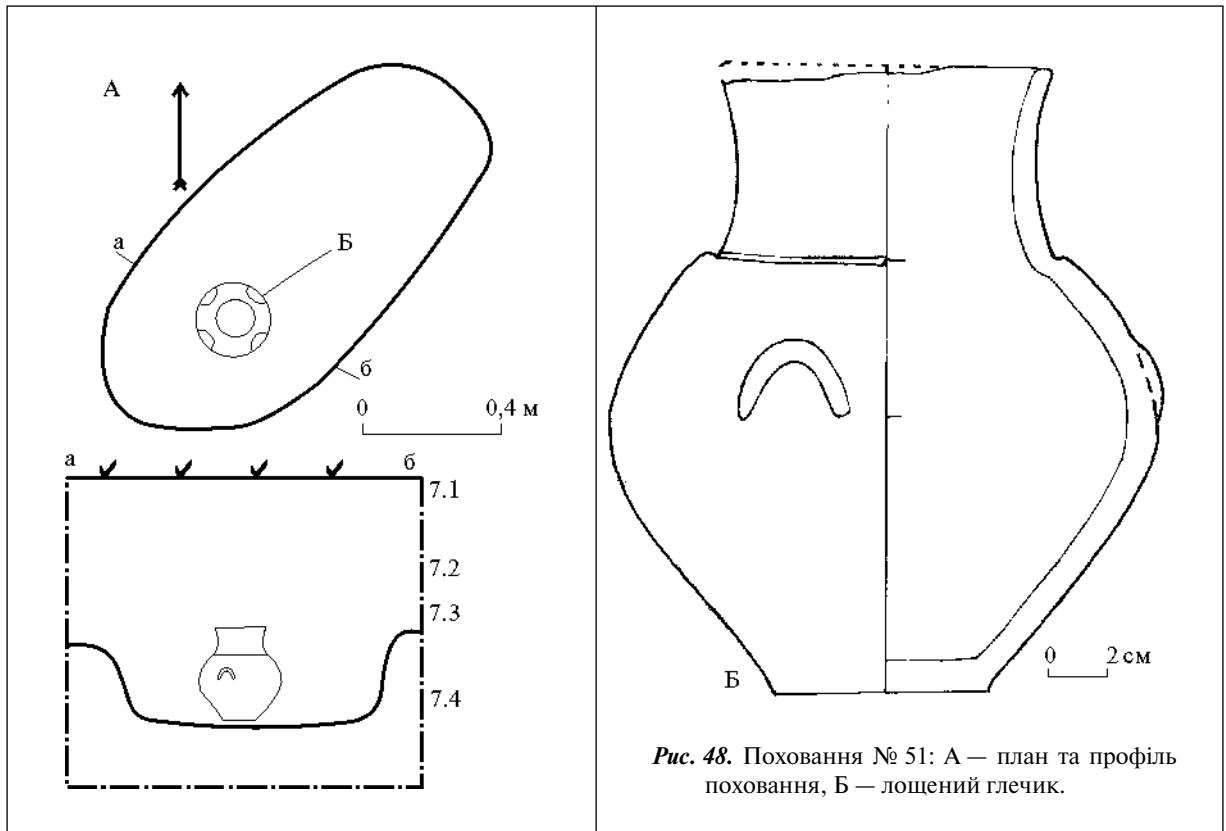
ли розташовані по довгій смузі вздовж краю обриву, орієнтованій з північного заходу на південний схід, та по коротких смугах, що перпендикулярно замикають довгу з обох боків у напрямку з південного сходу на північний захід.

Стратиграфія. Ґрунт на площі могильника являв собою чергування піщаних шарів. Верхній дерновий шар — досить тонкий — 7—15 см, нижче — світло-сірий шар гумусу з темними прожилками, товщина якого коливається від 10 до 30 см. Глибше гумусу залягав жовто-бурий (брунатний) шар піску товщиною до 40—50 см, а далі, на глибині 0,6—1,0 м, починався шар непорушеного ясно-жовтого (материкового) піску з прошарками ортштейна. У деяких місцях під дерновим шаром зафіксовано прошарок надувного піску. У гумусі та у жовто-бурому шарі іноді траплялися ділянки із вкрапленнями дрібних шматочків деревного вугілля, уламки кераміки різних археологічних культур.

Поховання зосереджені на різних рівнях — від гумусу до материкового ясно-жовтого піску. Але найбільшу кількість їх (34) зафіксовано в жовто-бурому шарі і на стику жовто-бурого та ясно-жовтого прошарків, коли дно могили знаходилося вже в ясно-жовтому шарі — 27 випадків, із них у 8 могилах контури ями зафіксовані цілком у ясно-жовтому шарі. В шарі гумусу поховання трапилося лише раз (ямне поховання № 53). Відтак, природні умови залягання жовто-бурого і ясно-жовтого прошарків власне і визначали глибину могили — переважно 0,51—0,8 м (20 поховань), менше на глибині 0,81—1,0 м (12 поховань), в окремих випадках на 0,81—1,0 м (2 поховання).

Поховальні споруди дуже прості — це ями, вириті у піщаному ґрунті без слідів будь-якого додаткового їх облаштування (рис. 67). Попри сипучість ґрунту, у 37 випадках збереглися контури могил, 29 з яких були овальної чи майже прямокутної форми (рис. 4, 9, 11 інші). Можливо, у давнину їх намагалися робити прямокутними, а овальної фор-

Табл. 1. Характеристика поховань * за ознаками обряду (код ознак у додатку 2)

Код ознаки	Поховань		Код ознаки	Поховань		Код ознаки	Поховань	
	один.	%		один.	%		один.	%
2.1	53	85,5	13.1	9	14,5	20.1	2	3,2
			13.2	8	12,9	20.2	3	4,8
3.1	54	87,1	13.3	11	17,7	20.3	18	29,0
3.2	8	12,9	13.4	2	3,2			
			13.5	13	21,0	21.1	45	72,6
4.1	29	46,8	13.6	18	29,0	21.2	12	19,4
4.2	11	17,7	13.7	17	27,4	21.3	48	77,4
4.3	13	21,0	13.8	10	16,1	21.4	17	27,4
			13.9	3	4,8	21.5	39	66,1
5.1	29	46,8				21.6	18	29,0
5.2	8	12,9	14.1	42	67,7	21.7	38	61,3
5.3	25	40,3	14.2	3	4,8	21.8	25	40,3
			14.3	2	3,2			
6.1	30	48,4				22.1	14	22,6
6.2	3	4,8	15.1	9	14,5	22.2	11	17,7
6.4	1	1,6	15.2	8	12,9	22.3	13	21,0
			15.3	15	24,2	22.4	11	17,7
7.2	1	1,6	15.4	1	1,6	22.5	1	1,6
7.3	34	54,8	15.7	1	1,6			
7.4	27	43,5	15.8	16	25,8	23.1	11	17,7
			15.9	19	30,6	23.2	4	6,5
8.2	15	24,2				23.3	17	27,4
8.3	24	38,7	16.1	56	90,3			
			16.2	5	8,1	24.1	10	16,1
9.1	6	9,7				24.2	3	4,8
9.2	30	48,4	17.1	48	77,4	24.3	6	9,7
9.3	3	4,8	17.2	21	33,9	24.4	5	8,1
			17.3	6	9,6	24.5	12	19,4
10.1	20	32,3	17.6	3	4,8	24.7	2	3,2
10.2	28	45,2				24.8	9	14,5
10.3	12	19,4	18.1	10	16,1	24.9	3	4,8
10.4	2	3,2	18.2	15	24,2			
			18.3	14	22,6	25.1	12	19,4
11.1	27	43,5						
11.2	29	46,8	19.1	4	6,5	26.1	2	3,2
			19.2	24	38,7	26.2	9	14,5
12.1	59	93,5	19.3	1	1,6	26.3	5	8,1
12.2	3	4,8	19.5	2	3,2	26.4	1	1,6
12.3	1	1,6	19.3	1	1,6	26.5	5	8,1
12.4	1	1,6	19.5	2	3,2	26.6	9	14,5
12.5	1	1,6	19.6	2	3,2	26.7	1	1,6
			19.7	3	4,8			
			19.8	17	27,4			

* Загальна кількість поховань 62 (100 %)

ми вони набули внаслідок деформації стінок у піщаному ґрунті. Але не виключено, що овальної форми надавали спеціально як близької до контурів людського тіла. Цілком можливо, що відсутність контурів у 25 могил не є випадковою. На це може вказувати той факт, що залишки поховань без контурів могильної ями фіксуються на пам'ятках з різними ґрунтами, у тому числі й з такими, де сліди ям зберігаються добре. Висловлено думку, що у випадках, коли контури могили не помітні, викопували ямку, яка за формою та розмірами чітко співпадала з об'єктом поховання (Никитина 1974, с. 63). Однак цьому протирічить те, що рештки кремації та супровід нерідко відсторонені один від одного (поховання № 18, 25, 57 тощо). Крім того, контури могил бувають нечіткими навіть у тих випадках, коли заповнення трохи відрізняється від навколишнього ґрунту більш сіруватим кольором (наприклад, поховання № 29, 53). І навпаки, є випадки, коли обриси могили чітко фіксуються за однакової тональності навколишнього ґрунту та заповнення поховання (наприклад, поховання № 28, 43, 46, 48, 51, 58, 62).

Через вказані причини розміри могил вдалося встановити не для кожного поховання, а тільки для 39. В окремих випадках їх можна приблизно визначити за розташуванням інвентаря та кальцинованих кісток. В усякому разі варіабельність розмірів довжини могили є незначною і коливається від 0,5 до 2,0 м, а ширини — від 0,5 до 1,0 м, лише в окремих випадках ширина складала трохи більше 1,0 м. За кореляцією довжини й ширини можна виділити дві групи поховань з овальною або близькою до прямокутної формою ями: 1) 0,8—1,5 × 0,5—0,7 м (12 поховань); 2) 1,2—2,0 × 0,75—1,3 м (11 поховань). Це означає, що площа кожної могили набагато перебільшувала необхідну для вкладання кальцинованих кісток і супроводу. Тобто, могили неначе були призначені для тілопокладення. У 7 випадках зафіксована округла, а в одному — майже квадратна форма могили. Діаметри цих ям — від 0,6 до 1,0 м. (рис. 55, 56).

Контури могильних ям більш-менш чітко було зафіксовано у 27 випадках, більшість з них були овальної або майже прямокутної

форми. Здебільшого могили були орієнтовані довгою віссю з північного сходу на південний захід (30 випадків). При цьому азимут відхилення на північний схід коливається від 18° до 70° (а на південний захід, відповідно, від 192° до 250°). Тобто, якщо бути повністю точним, то можна сказати, що деякі могили були орієнтовані в напрямі з північ — північного сходу на південь — південний захід та зі сходу північного сходу на захід-південний захід. Але зафіксовано й окремі відхилення від цих напрямів. Так, одне поховання (№ 38) мало меридіональну орієнтацію (північ — південь); у похованні № 22, де не простежено контурів могильної ями, знахідки розташовані теж по лінії північ — південь. Поховання № 34, могила якої була близькою до трапеції, орієнтовано у напрямі захід — схід, а поховання № 32 майже квадратної форми — за сторонами світу, але кістки та інвентар в обох могилах розташовані за лінією північний схід — південний захід.

У зарубинецькій культурі основним обрядом була кремація небіжчика осторонь місця поховання. Не складає винятку і могильник Вишеньки. Досі є незрозумілим, де проходила кремація небіжчиків, позаяк на жодному могильнику чи поблизу не виявлено таких місць. Висловлено думку, що їх не буде

знайдено через те, що спалення відбувалося без спорудження складних конструкцій, що призвело до зникнення їхніх слідів під впливом природних явищ (вивітрювання, змивання опадами тощо) [Szydłowski 1964, s. 440—441]. З цією думкою можна погодитися, особливо врахуючи, що у зарубинецького населення, напевно, існував звичай очищати рештки кремації шляхом промивання. Водночас розмивалося й згарище, і місце його стало непомітним. Окрім того, видно не було «крематоріїв» — спеціально відведених ділянок для цієї траурної церемонії.

В Українському республіканському бюро судово-медичної експертизи за матеріалами зарубинецького могильника Пирогів було здійснено розрахунок тривалості кремації та кількості деревини, що витрачалася на повне спалення небіжчика. Визначено, що за температури не нижче $300\text{—}500^\circ$ кремація дорослої людини могла тривати 2—4 години і вимагала 100—120 кг сухих дров, а спалення тіла дитини — 1,5—2,5 години і 40—60 кг дров. Загалом увесь процес кремації й остигання кісток та багаття тривав 10 годин [Скиба 1992, с. 13]. Щоправда, можна навести й інші дані: необхідною умовою кремації вважається температура не нижче 1000° , а кількість дров складає до 800 куб. м [Olshausen 1892, s. 138].



Рис. 49. Поховання № 52: А — план та профіль поховання, Б — лощена чарка.

За умови повного згорання дров і небіжчика, залишки вогнища за вказаним експериментом, не могли бути значними. Це означає, що промивання кісток на місці могло призводити до ліквідації слідів кремації, тим більше, якщо вогнище розводили щоразу в іншому місці. З огляду на піщаний характер ґрунту могильника Вишеньки подібний результат був цілком вірогідним. Але в такому випадку кальциновані кістки, шматочки деревного вугілля та пісок сіруватого кольору від золи й попелу повинні були б траплятися повсюди в культурному шарі поза похованнями. Проте цього не помічено. Можливо, громада, що лишила могильник Вишеньки, не чекала природного охолодження багаття і заливала його водою ще у гарячому стані. Експерименти з кремацією свідчать, що гарячі кістки, залиті водою, стають спеченими та дуже дрібними, з різкими сколами, а охолоджені поступово — легко розсипаються [Szydłowski 1964, s. 443]. У похованнях на могильнику Вишеньки знайдено кістки обох видів. Якщо практикувався звичай швидко-

го охолодження вогнища, то можливим було розведення його біля води — на березі річки або інших водойм. Існують етнографічні дані про устрій поховальних вогнищ близько води поодаль від могильників [Schlenter 1960]. Можна припустити, що і зарубинці, зокрема з Вишеньок, також влаштовували кремацію біля води, чому сприяли умови. Дніпро був на відстані 2—2,5 км від могильника, а на шляху до нього було чимало струмків та озерць. У такому випадку шанс встановити місце кремації фактично не існує.

Рештки кремації представлені, головним чином, дрібними кальцинованими кісточками з гострими сколами. Рідше траплялися досить великі уламки трубчастих кісток. Здебільшого кістки були очищені від залишків поховального багаття (42 поховання). Висловлено припущення, що спосіб очищення кісток був аналогічним способу, описаному Гомером в «Іліаді» [Скиба 1992, с. 13]. Але для його підтвердження слід знати, чи достатньо було вина у зарубинецьких племен. Крім того, мало вірогідним є при-

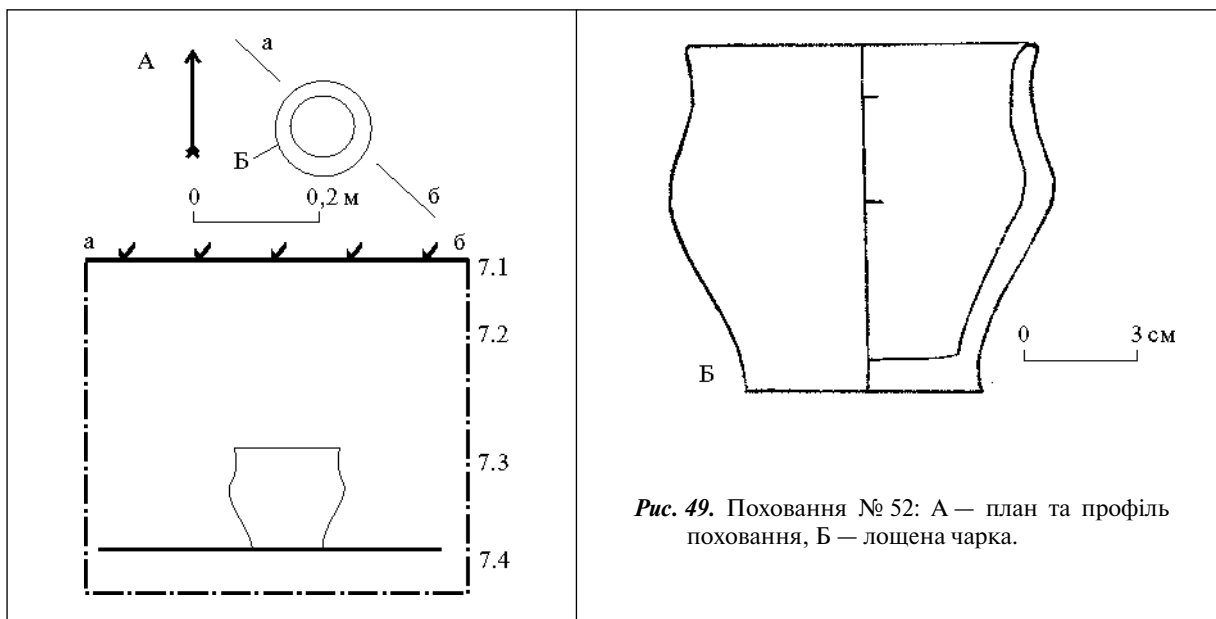

Рис. 50. Поховання № 53: А — план та профіль поховання, Б — лощена чашка, В — фрагмент лощеного горщика.



Рис. 51. Поховання № 54: А — план та профіль поховання, Б — лощена миска, В — бронзова фібула.

пушення про використання довізного вина з Греції для промивання залишків кремації: уламків античних амфор на зарубинецьких поселеннях знайдено не багато. Більш імовірно, що очищення кісток здійснювали шляхом промивання їх водою або просіюючи через сито. Вино або щось подібне, можливо, також використовували в ритуальних цілях — при поминальних узливаннях. Незважаючи на очевидність факту очищення залишків кремації у будь-якій спосіб, у трьох випадках серед кісток виявлено невеликі шматочки деревного вугілля (поховання № 11, 14, 31). У двох випадках можна сказати, що кістки були перемішані із залишками поховального вогнища (поховання № 29, 53). А головне, попри промивку або просіювання кісток, якась незначна кількість попелу наявна серед кісток в кожному похованні за винятком кенотафів.

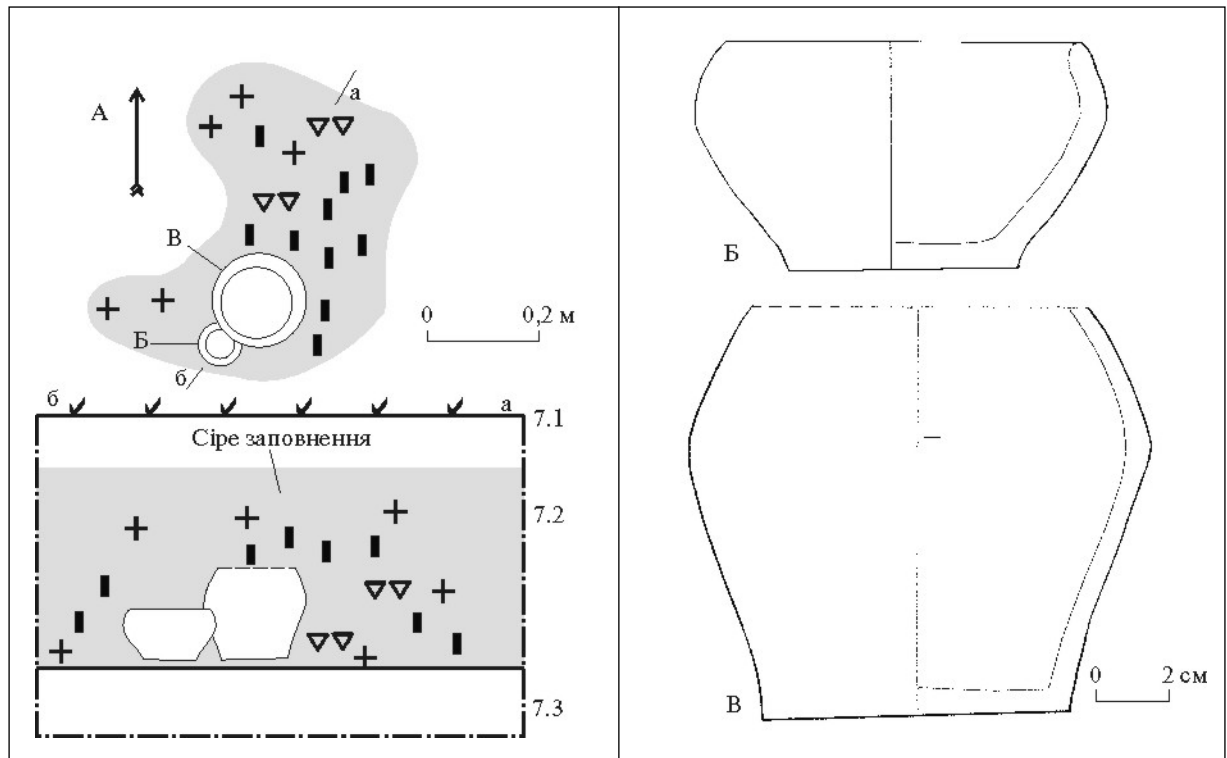
Способи розміщення кремацій не були стандартними. В 11 могилах кальциновані кістки вміщено в глиняну посудину-урну, двічі в одній могилі зафіксовано по 2 глиняні урни (поховання № 12 і 39). Трапляються також поховання, де кістки виявлено на дні мо-

гили у вигляді однієї спресованої купки лінзоподібної форми (9 випадків) або у кількох (8 випадків). Ці скупчення можна розглядати також як поховання в урнах, якими слугували ємності з органічного матеріалу. У більшості ж поховань кальциновані кістки було просто зсипано на дно ями однією купкою (13 випадків) або кількома (18 випадків), і вони являли собою розпоршені скупчення, іноді розтягнуті по дну. У 17 могилах кістки просто розпоршені на дні могили, без утворення будь-яких скупчень. У 10 випадках кістки зафіксовано в засипному ґрунті. Кожен з наведених варіантів укладання кальцинованих кісток трапляється і сам по собі, але частіше в одній могилі поєднуються різні варіанти, наприклад у могилах № 5, 7, 8, 17, 20 тощо.

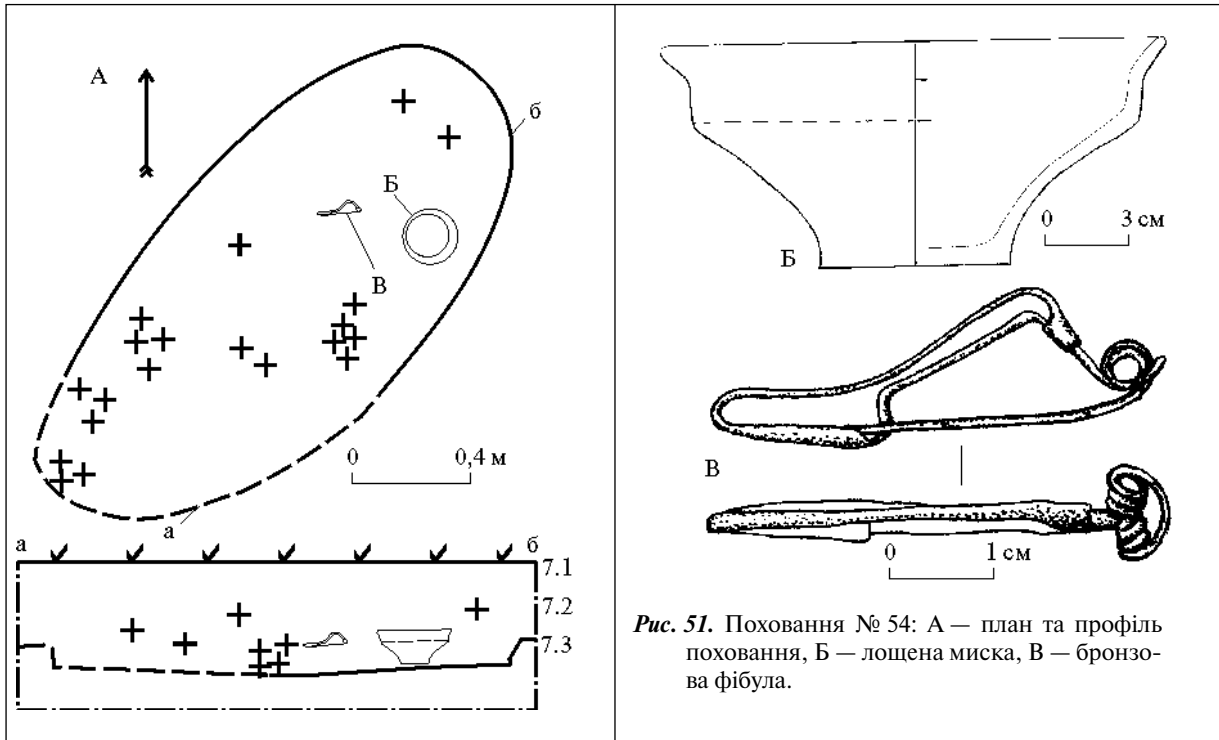
У низці могил кальциновані кістки розосереджено майже на всій площі могили (16 поховань), але здебільшого вони займають певну її частину і розташовані у центрі (9 випадків), у північно-східній (8), у південно-західній (15), у південній (1) чи у західній частинах (1). Через невизначеність меж могили у 19 похованнях важко чітко з'ясувати просторове розташування кісток.

Глиняні урни представлені посудом, подібним до горщиків — горщиками або кухлями (11 поховань), а також посудинами, за пропорціями подібними до мисок — мисками або чашками (4 випадки). Як правило, це — цілі посудини. Але в деяких похованнях урнами слугували придонні частини великих горщиків. Зазвичай урни стояли на денцях (10 поховань), у трьох випадках вони лежали на боці. Урни ніколи не проходили через поховальне вогнище, але дві з них мали певні ритуальні пошкодження (обламано верхню частину горловини). Більшість глиняних урн (9 поховань) були нормально випаленими посудинами, тобто спочатку могли використовуватися й у повсякденному житті. Але деякі були спеціально виготовлені для похорону (могили № 12, 31, 39). Вони були крихкими, невипаленими й так погано просушеними, що не у всіх випадках вдалося відтворити їх форму (поховання № 39). Урни-посудини в похованнях могильника Вишеньки знайдено відкритими, що не виключає можливості накривання їх у давнину, наприклад, дерев'яною покривкою або чимось іншим з

органічного матеріалу, що не збереглося до розкопок.

Як поховання останків небіжчика в урні можна розглядати також ті, коли кальциновані кісти представлено у вигляді спресованих купок найчастіше лінзоподібної форми (17 могил). У таких випадках урнами могли слугувати ємності з органічного матеріалу (з деревини, шкіри або тканини).

Землю для засипання могили брали з місця поховання. Імовірно, це був той само ґрунт, що виймався при її викопуванні, тому засипка часто ні за кольором, ні за характером включень не відрізнялася від навколишньої землі. Таку ситуацію зафіксовано для 29 могил (про перші шість поховань, відкриті під час пошукових робіт, дані відсутні). У 27 похованнях засипний ґрунт був сіруватого кольору. Можливо, що такого забарвлення ґрунт набував завдяки дерновому й гумусному шарам, що при закиданні могили були перемішані з більш жовтими прошарками. Проте здається більш вірогідним, що при засипанні могили в ній навмисно розсипали золу й попіл з поховального вогнища. Це підтверджується фактом сіруватості кольору прошарку на певному рівні могильної ями, наприклад, тільки біля дна, як у могилі № 31. У більшості поховань (59) у засипному ґрунті не виявлено чітких залишків поховального вогнища, тобто деревного вугілля та скупчень значної кількості золи. Але кілька поховань відрізняються від загальної картини. Так, чіткі сліди поховального вогнища зафіксовано у похованні № 29, де верхній шар засипки складався із зolisto-попелястої землі, перемішаної із шматочками деревного вугілля (без залишків кальцинованих кісток), нижче був шар світлішого кольору, але зі значними крапляннями кальцинованих кісток і шматочків деревного вугілля, а шар біля самого дна могили зовсім не містив вуглинок. При цьому контури могили не зафіксовано, оскільки площа, охоплена залишками багаття, була явно меншою за розмірами, ніж могила. Крім того, слід відмітити випадки, коли до могили з обрядом кенотаф було, можливо, покладено палаючі колоди (поховання № 16) або коли залишки вогнища (тобто золу, попіл і дрібні шматочки деревного вугілля) було розпорошено в



Рис. 52. План та профіль поховання № 55.

засипці могили (поховання № 42), а також коли такі залишки були перемішані з кальцинованими кістками (поховання № 53).

Склад поховального інвентаря. Крім кісток та урн, у похованнях знаходилися й інші речі — так званий «поховальний інвентар». Він був виявлений у 57 могилах і тільки п'ять поховань можна віднести до розряду «безінвентарних» (одно із них, мабуть, було зруйноване). Інвентар був доволі одноманітним і складався переважно з цілого посуду — стравниць (проставок) та фрагментів кераміки (48 поховань). У 22 могилах виявлено цілі фібули або їхні уламки, у 6 похованнях (№ 3, 17, 20, 48, 61, 63) фрагменти прикрас (намисто, підвіски, пронизки та частинки ланцюжка), у двох (№ 38, 61) — фрагменти залізних ножів і в одному похованні (№ 50) — точило.

Зазвичай посуд був розташований у певному місці стосовно залишків кремації: поруч з кістками (10 випадків), осторонь скуп-

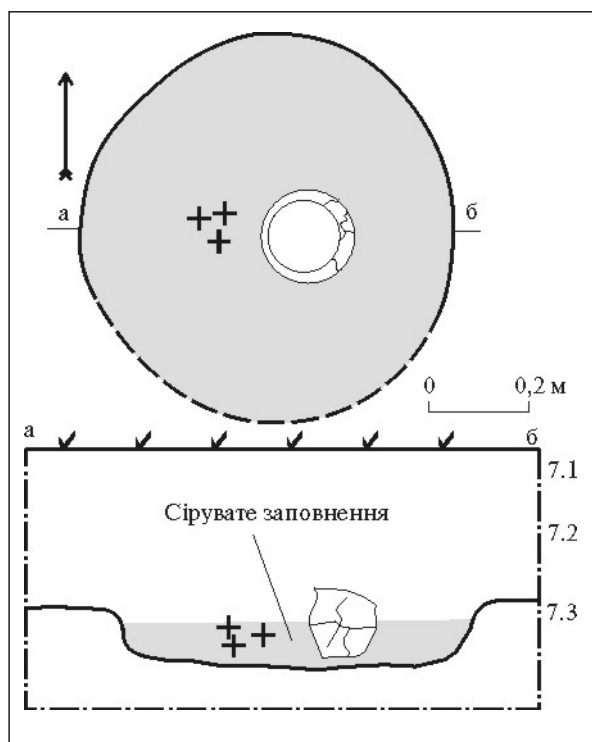
чення кісток (15 випадків). Іноді він був начебто обсипаним невеликою кількістю кісток або знаходився серед незначної їх частини (14 випадків). У похованні № 59 посуд знайдено біля могили.

Розміщення посуду в могилі, особливо з чітко окресленими межами, було доволі схожим — у 24 випадках він знаходився у північно-східній частині могили. Винятки рідкісні, наприклад, трапляються посудини-проставки у центральній її частині (4 випадки), у східній (2), у південно-західній (1), у південній (3) та у північній (2). В 17 могилах точно визначити розташування посуду було важко, оскільки контури поховальної ями не зафіксовано. У цих могилах можна вказати місце локалізації посуду лише відносно кісток: серед кісток (№ 9, 13, 21), на північний схід від них (№ 42, 60), на південний захід (№ 24, 41), на північний захід (№ 10), на південь (№ 53) та на північ від кісток (№ 22).



Рис. 53. Поховання № 56: А — план та профіль поховання, Б — лощена миска, В — фрагмент лощеного горщика.

Треба зазначити, що за переважної орієнтації поховань вздовж лінії північний схід — південний захід посуд займав, здебільшого, північно-східну частину. І навіть тоді, коли посуд було знайдено в центрі могили поруч з кістками, він був розташований часто з північно-східного боку від них. Водночас, незвичність місця розташування посуду у деяких могилах здається не випадковою: вона може свідчити про особливий статус небіжчика, особливості його смерті або якісь інші чинники.

Посуд (приставки) поміщали до могили, як правило, цілими (45 випадків), хоча не весь він дійшов таким. Але у деяких випадках (12 поховань) у могилу одразу клали не цілі посудини, а фрагменти (інколи і до тих могил, де був також цілий посуд). Більшість посуду була нормально виготовлена (38 поховань) та, можливо, використовувалася у побутових або інших цілях. У 25 похованнях трапився посуд, напевне, виготовлений саме для поховальної церемонії — він був погано випаленим, скоріше, тільки підсушеним.

Цей посуд часто-густо потрапляє до рук дослідників у такому стані, що реставрації вже не піддається. Нерідко в одному похованні траплявся посуд обох гатунків — нормально виготовлений і не випалений, а лише підсушений. Слідів перебування посудин-приставок у поховальному вогнищі не виявлено, однак частина з них пройшла через певні ритуальні дії, про що свідчать частково чи повністю відбиті ручки, пошкоджені шийки, а також пробиті отвори в стінках (17 поховань). Лише в одному похованні (№ 60) миска, можливо, побувала на поховальному вогнищі. Як правило, посудини-приставки знаходилися в похованнях у звичному положенні, тобто стояли на денцях (39 поховань). В деяких могилах вони лежали на боці або були вкладені до інших посудин (18 поховань). Нерідко в одному похованні зафіксовано посуд у звичному положенні (на денцях) разом з таким, що лежав на боці.

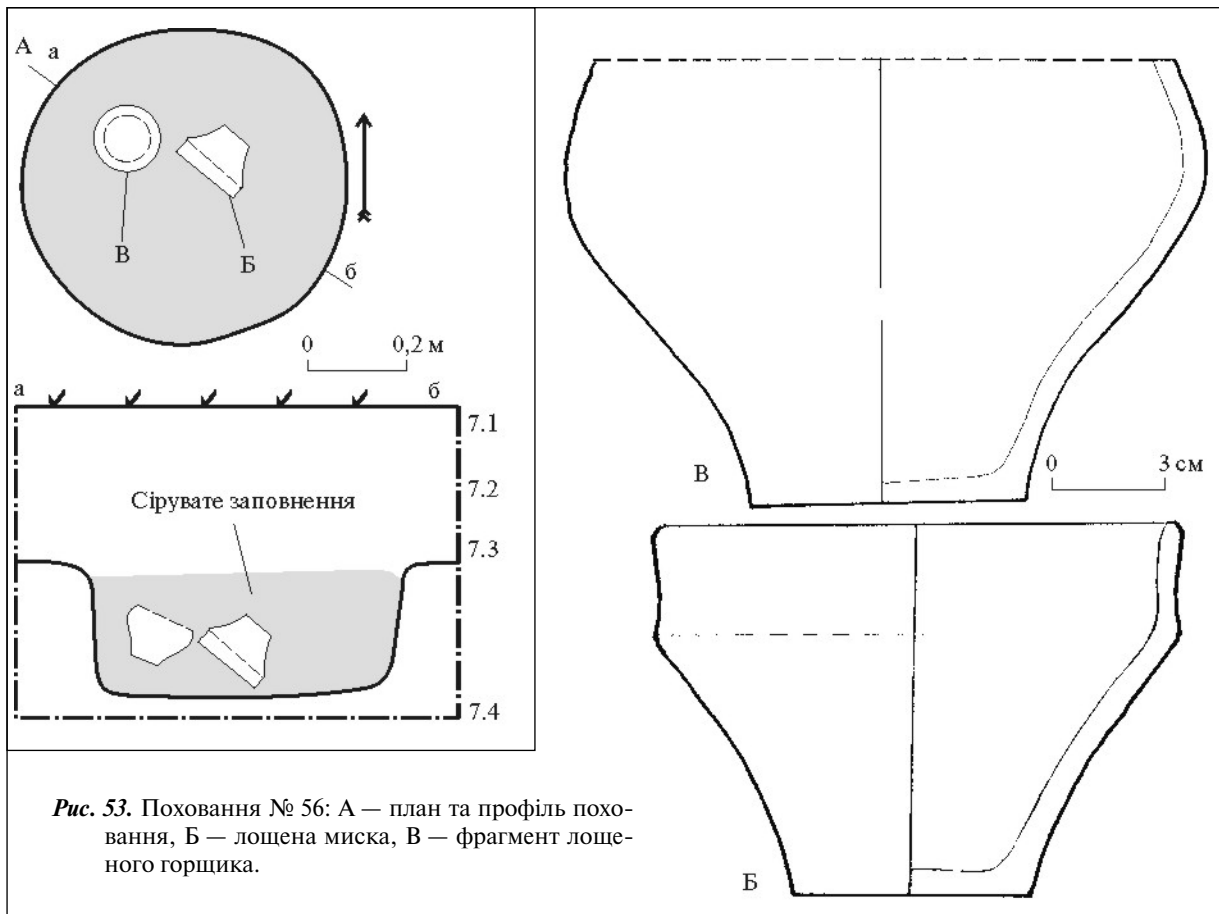
Інший інвентар — фібули та, в окремих випадках, прикраси, знайдені серед кісток або на них (18 могил), біля (2) або осторонь кісток



Рис. 54. Поховання № 57 та яма № 43: А — план та профіль, Б — лощений кухоль, В — уламок залізної голки (від фібули?).

(3). Перепалені речі (11 випадків) було знайдено переважно серед кісток, а не перепалені (13 випадків) — на кістках або біля них.

Фібули знайдено у 20 похованнях. 15 з них добре вцілили (були цілими чи майже цілими) або були такими, що можна визначити їхній тип та інші деталі. У 11 похованнях знайдено фрагменти, за якими не завжди можна визначити навіть схему фібули. Лише у 6 похованнях знайдені рештки прикрас (намистинки, ланцюжки, пронизки тощо). Фрагментовані речі були дуже кородовані й ошлаковані (зажужелені), тобто вони пройшли через поховальне вогнище. Трапляються випадки, коли в одному похованні знайдено фібулу в гарному стані та сильно перепалену (№ 14). Можливо, фібули й прикраси пройшли через певні ритуальні дії, про що може свідчити, наприклад, наявність фібул з обламаними голками (поховання № 6, 17, 33). В окремих випадках спостерігається особливе положення фібули в похованні. Так, у похованні № 12 фібула, що добре збереглася, була увіткнута вертикально біля кісток між урнами.

Наостанок вкажемо на рідкісні риси обряду. З-поміж них — залишки жертвової м'ясної їжі (кістки свині) (поховання № 42, 58). Хоча в інших зарубинецьких середньо-

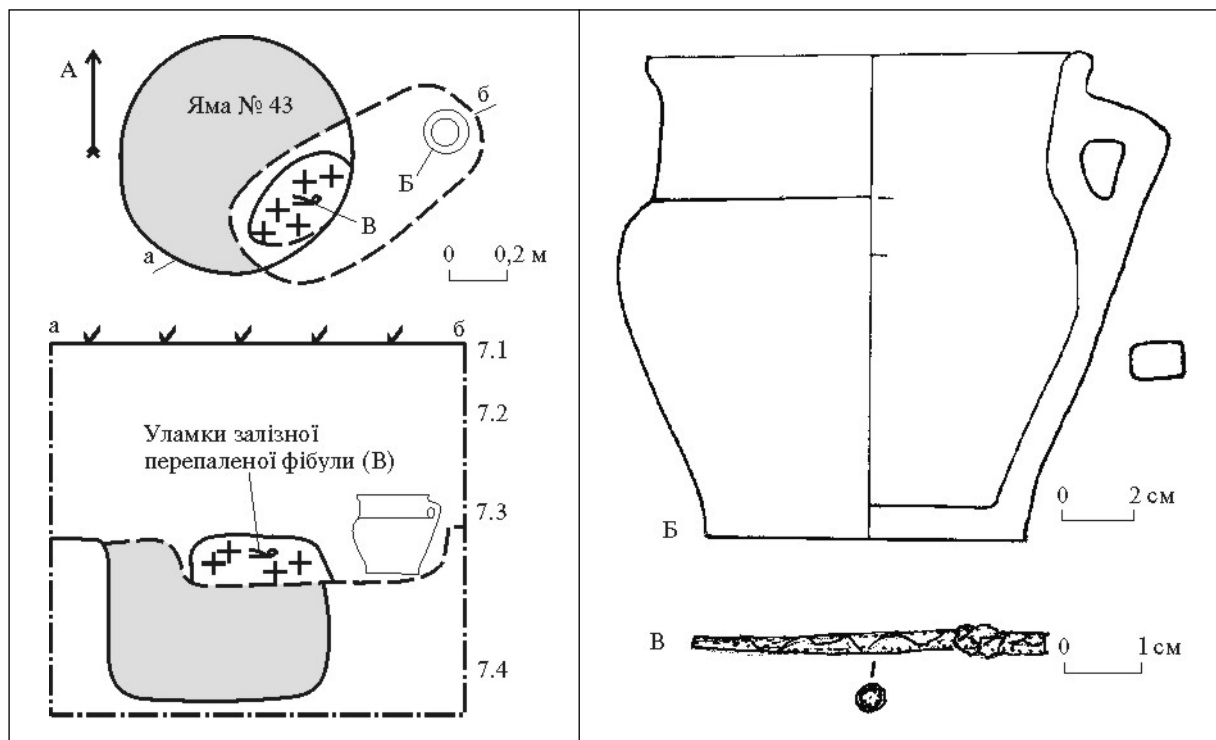

Рис. 55. Поховання № 58: план та профіль .



Рис. 56. Поховання № 59: А — план та профіль поховання, Б — лошена мисочка.

дніпровських могильниках покладання жертовної їжі було досить поширеним явищем. Наприклад, у Пирогівському могильнику вона зафіксована у 142 (54,6 %) похованнях [Скиба 2001, с. 22], у Корчуватівському могильнику — у 45 (46,8 %) похованнях [Самойловский 1959, с. 92—93]. Проте на інших теренах наявність жертовної їжі зафіксовано у поодиноких випадках, наприклад, у Чаплині — в трьох [Поболь 1971, с. 85], у Велемичах 2 — у двох [Каспарова 1972, с. 61]. У Вишеньках у восьми могилах поряд з кальцинованими кістками людини знайдено перепалені кістки тварин, а в одному кенотафі — лише кальциновані кістки тварини. Окремі випадки виявлення кальцинованих кісток тварин або птиць відомі в інших зарубинецьких могильниках, наприклад, в Овержичах у двох похованнях, у Велемичах 2

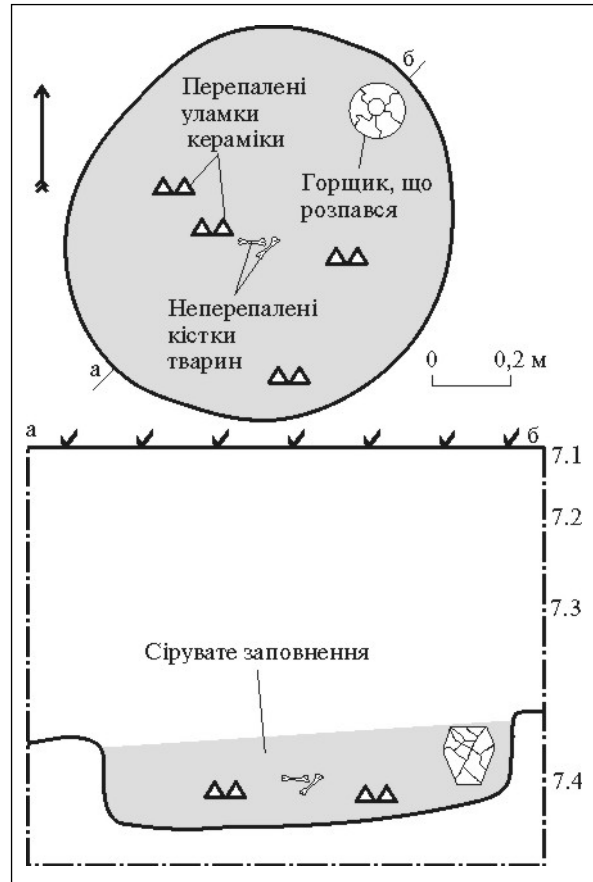
та Корчуватому маємо по одному [Каспарова, 1969, с. 136—137; 1972, с. 61; Самойловский 1959, с. 74]. Винятком є Пирогівський могильник, де кальциновані кістки тварин знайдено у 33 кенотафах і ще разом з залишками кремації людини у 30 могилах [Скиба 2001, с. 20—21].

У 9 похованнях зафіксовано невеликі шматочки кераміки (в основному, зарубинецької, але іноді й невизначеної культурної належності), що не перебували у поховальному вогнищі, а у п'яти — також невеликі фрагменти, але перепаленого посуду. У п'яти похованнях чітко зафіксовано кістки черепа поверх інших. Біля однієї могили (№ 39) виявлено залишки вогнища (без кальцинованих кісток). І, як вже зазначалось, в одному випадку супровід знайдено не в могилі (№ 59), а біля неї.

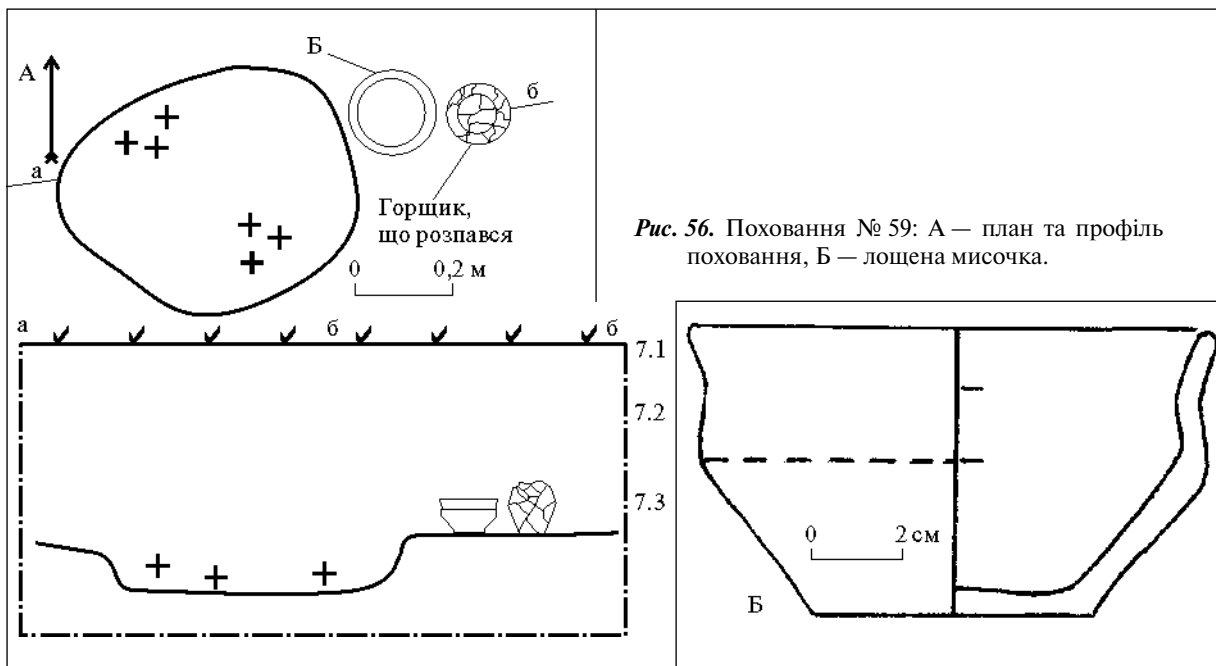
2. АНАЛІЗ СУПРОВОДУ

2.1. Класифікація і типологія кераміки

Провідне місце серед інвентаря могильника Вишеньки займає глиняний посуд. Усього тут знайдено 72 цілі і реконструйовані форми. Крім того, в колекції В.В. Хвойки нараховується ще 6 зарубинецьких посудин, що найімовірніше походять з цього могильника і зберігаються в Національному музеї історії України [Петров 1959, с. 51—55].

Аналіз посуду проведено за шістьма категоріями сукупностей ознак, що характеризують: I — абсолютні розміри, II — співвідношення параметрів (пропорції), III — лінії контуру, IV — деякі технологічні особливості, V — наявність/відсутність додаткових деталей, VI — наявність / відсутність орнаменту (додаток 4). База вихідних даних для аналізу кераміки представлена у додатку 5.

За прийомами обробки поверхні посуду поділяється на лошений столовий і нелошений кухонний із шорсткою або спеціально шорсткованою «хроповатою» поверхнею. Лощений складає 71 екз. (91,2 %), нелошений — 7 екз. (8,9 %). Лощений посуд чорний чи темно-сірий, іноді зі світло-брунатними плямами. Лощіння двостороннє, на внутрішньому боці із помітними слідами від лощила або ганчірки. Кухонний посуд має брунатний чи жовтувато-коричневий колір. За складом тісто посуду характеризується значною кількістю домішок — шамот, пісок і органічні домішки (солома, полова і, може,

гній). Лощений посуд має такі само, але більш дрібні домішки, ніж кухонний.

За набором складових частин посуду розподіляється на класи (рис. 68, табл. 2): А — посуд із шийкою, плічками, нижньою частиною і денцем (64 екз.); Б — посуд без шийки, але з плічками, нижньою частиною і денцем (6 екз.); В — посуд із шийкою, нижньою частиною, денцем, але без плічок (7 екз.); Г — посуд без шийки і плічок, але з нижньою частиною і денцем (1 екз.). За функціональним призначенням посуду поділяється на дві категорії: подібний до мисок — присадкуватий, коли співвідношення висоти до діаметра плічок не перевищує значення 0,8; подібний до горщиків — видовжений, стрункий, у якого вказане співвідношення вище за 0,8.

Мископодібний посуд представлений мисками і чашками (33 екз.). Більшість мисок з Вишеньок має висоту від 6 до 9,9 см і діаметр вінець від 15 до 20 см, тобто за абсолютними розмірами вони відносяться до середньовисоких з великим діаметром вінець. Відхилення від цих розмірів незначні. У чашок і висота, і діаметр вінець менше ніж 10 см (рис. 69—72).

Посуд, подібний до горщиків, у цілих формах (45 екз.) представлений глеками, горщиками, кубками, кухлями та чарками, в уламках зустрічаються також корчаги (табл. 2, рис. 73—77). Найбільш високі з-поміж цілих екземплярів сягають майже 25 см, діаметр



Рис. 57. Поховання № 60: А — план та профіль поховання, Б — урна (лошений кубок), В — лошена миска.

вінець коливається в межах 10–15 см, тобто вони низькі і середні за висотою і середні за діаметром вінець. Чарки (і стопки) — заввишки до 10 см.

Глеки, тобто посуд теж горщикоподібних пропорцій, але з вузькою або з дуже високою горловиною. Він представлений різними за висотою екземплярами, а саме глечиком-чаркою із поховання № 61, глечиком — кухлем із поховань № 14, 57, глечиком — кубком із поховання № 22 і звичними глеками за висотою горщиків із поховань № 10, 51, 62 (рис. 77).

Типологію посуду проведено за схемами, зручними для роботи з цілим посудом і з фрагментами (верхньою і нижньою частина-

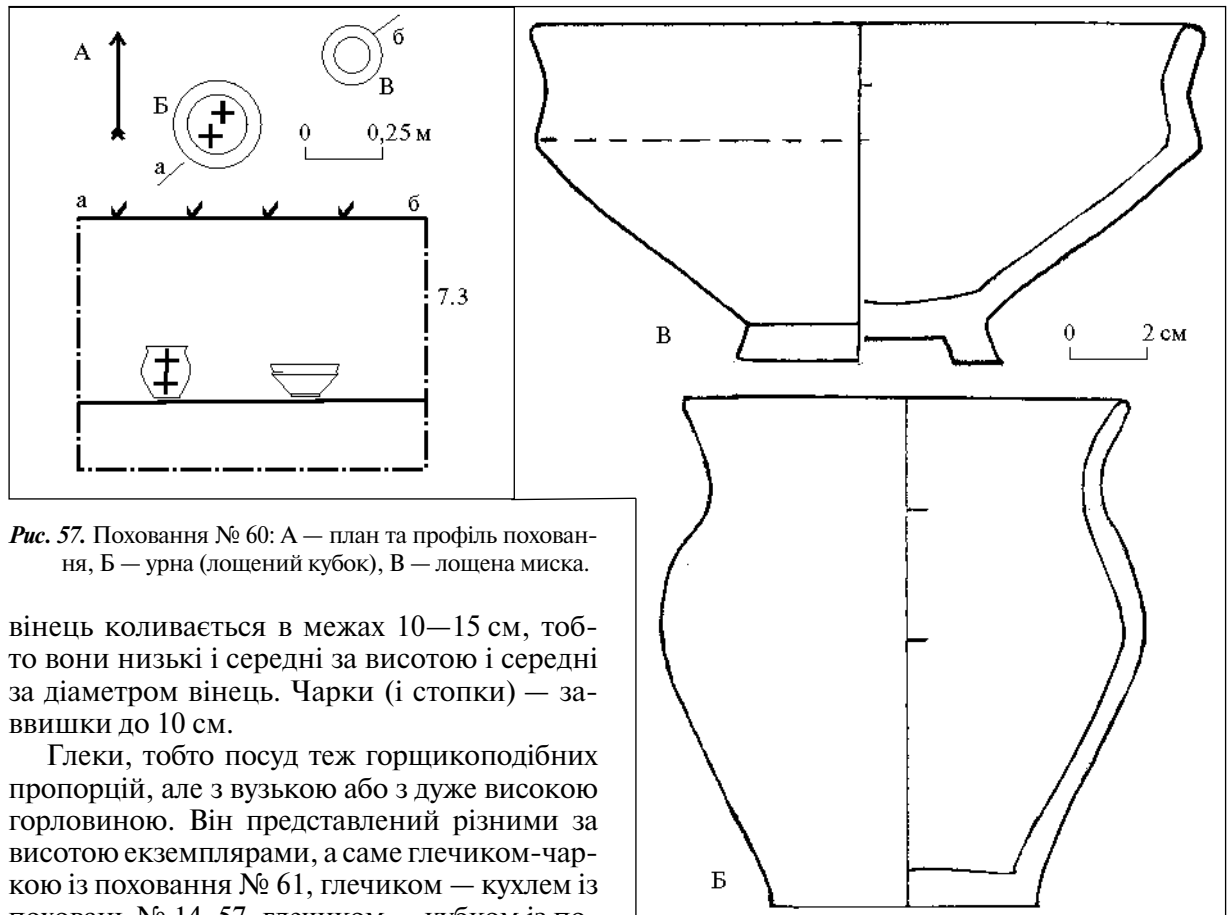
ми) і апробовані вже автором [Пачкова 2006, с. 93–105].

В основу типології за ознаками, що характеризують посудину в цілому, взято ознаки

Табл. 2. Структурний склад посуду з могильника Вишеньки

Клас	Категорія	Вид посуду	Кількість		Клас	Категорія	Вид посуду	Кількість	
			од	%				од	%
А	мископодібний	миска бр* л**	18	23,1	А	горщикоподібний	кубок бр нл	1	1,3
		миска бр нл***	1	1,3			кружка р л	9	11,5
разом		19	24,3	чарка бр л			1	1,3	
				чарка бр нл			1	1,3	
	горщикоподібний	кувшин бр л	4	5,1	разом		45	57,7	
		кувшин р**** л	2	2,6	усього класу А		64	82,0	
		горщик бр л	14	17,9	Б	мископодібний	чашка бр л	3	3,8
		горщик бр нл	3	3,8			миска бр л	3	3,8
		горщик р л	4	5,1	разом		6	7,6	
		горщик р нл	1	1,3	В	мископодібний	миска бр л	7	9,0
		кубок бр л	5	6,4	Г	мископодібний	чашка бр л	1	1,3
				всього посуду		78	100		

Посуд: бр* — без ручки, л** — з лошеною поверхнею, р**** — з ручкою, нл**** — із нелошеною поверхнею

сукупностей П.3 «Пропорції висоти посуду», П.4 «Місце розташування найбільшого діаметру тулуба» і з описових ознак П.11 «Форма тулуба». Сполучення цих ознак утворюють групи, що позначені римськими цифрами за схемою 3. Ці групи є загальними для типології посуду класів А, Б і В.

Для типології верхньої частини посудини класу А взято ознаки сукупностей П.6 «Ступінь профілювання (відхилення) шийки», П.8 «Ступінь профілювання плічок» і з описових ознак сукупності П.17 «Зовнішня лінія плічок». Їхні комбінації утворюють угруповання за схемою 4. Вони позначені арабськими цифрами. У типології верхньої частини посуду класу Б враховуються ознаки сукупностей П.8 «Ступінь профілювання плічок» і П.17 «Зовнішня лінія плічок». Сполучення цих ознак також позначені арабськими цифрами за схемою 5. Для типології верхньої частини посуду класу В узяті ознаки сукупностей П.6 «Ступінь профілювання шийки» і П.13 «Зовнішня лінія шийки». Сполучення цих ознак також позначені арабськими цифрами за схемою 6.

Сполучення ознак, що характеризують посудину в цілому (римські цифри) і її верхню частину (арабські цифри) складають ознаки типу, код якого є поєднанням арабської та римської цифр. Наприклад, горщик класу А типу 26.XV.

Типологія посуду класу Г враховує ознаки сукупності П.3 «Пропорції висоти посудини», які за схемою 7 позначені римськими цифрами — це типи класу Г.

Типологія нижньої частини однакова для посуду всіх класів. Для неї взято ознаки сукупностей П.10 «Ширина денця», П.18



Рис. 58. Поховання № 61: А — план та профіль поховання, Б — лощена чарочка (глетчик).

«Зовнішня лінія придонної частини» і П.20 «Форма денця». Сполучення ознак цих сукупностей утворюють варіанти за схемою 8.

Таким чином, повний код типу посуду класу А, Б і В складається з трьох цифр. Наприклад, миска класу А 25.ПІ.1. Перші дві цифри позначають тип, третя — варіант. А повний типологічний код посуду класу Г складається з двох цифр — П.2, де перша позначає тип, друга варіант. Ознаки, що не враховані в типології, відносимо в розряд різновидів. Вони знайшли відображення у розгорнутій типології у вигляді кодів описових ознак та кодів ознак співвідношень параметрів у додатку 4.

2.1.1. Типологія посуду класу А

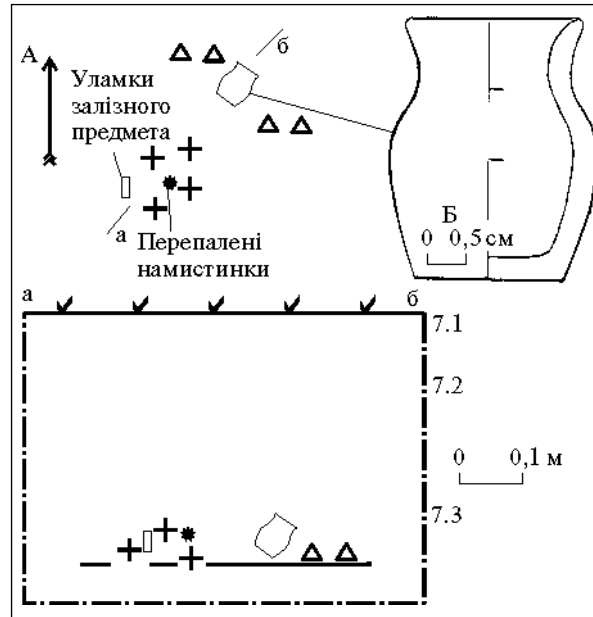
Миски. Серед мисок класу А 18 було із лощеною поверхнею і одна — із гладженою (рис. 69—70, 80). Їх представлено, переважно ребристими формами (16 екз.). Більше половини з них мають сильно відхилені назвні шийки і високо розташоване найбільше розширення корпусу. Типологічно вони різні. Серед них є середньовисокі за

пропорціями миски із прямими дуже профілюваними плічками — поховання № 12, 16 і 29 (тип 9.VII). У першій з них дно на кільцевому піддоні (варіант 37) (рис. 9, Б), у інших — плоске (варіант 7) (рис. 13, В; 26, В). Миски з поховань № 33 і 44 відрізняються від них плічками — вони увігнуті і слабо або середньо профілювані (тип 7.VII), у першій

денце на кільцевій підставці (варіант 39) (рис. 30, В), у другій — плоске (варіант 5) (рис. 41, Б). Миски з поховань № 35 і 54 мають вертикально поставлені прямі плічка (тип 1.VII) та плитчасте і плоске денця (варіанти 21 і 7) (рис. 32, В; 51, Б).

Глибока миска із слабо профільованими прямими плічками походить із поховання № 27 (тип 5.IX) на плоскому широкому денці (варіант 3) (рис. 23, В). Подібна за загальними ознаками миска з поховання № 46 з прямими вертикально поставленими плічками (тип 1.IX) на плоскому широкому денці (варіант 3) (рис. 43, В).

Кілька ребрих мисок мають найбільше розширення корпусу посередині або нижче загальної висоти. Це середньовисокі миски з поховання № 60 з трохи відхиленою ший-

кою і слабо профільованими прямими плічками (тип 21.VIII) на кільцевій підставці (варіант 41) (рис. 57, Б) та із поховання № 8 із сильно відхиленою шийкою і прямими дуже профільованими плічками (тип 9.VIII) на високому кільцевому піддоні (варіант 45) (рис. 5, Г), а також низька за пропорціями миска з різким переходом сильно відхиленої шийки до прямих середньо профільованих плічок з поховання № 14 (тип 9.XII) на кільцевій підставці (варіант 45) (рис. 11, В).

Округлободі миски з високо розташованим найбільшим розширенням корпусу (6 екз.) представлені також різними типами. Це середня за пропорціями висоти миска з поховання № 37 із дуже відхиленою шийкою і прямими дуже профільованими плічками (тип 9.I) на плитчастому денці (варіант 21)



Рис. 59. Поховання № 62: А — план та профіль поховання, Б — лошений глек, В — лошена миска класу В, Г — кородований фрагмент залізної фібули (?).

(рис. 34, Б); миска з поховання № 7 також середня за висотою із сильно відхиленою шийкою, але слабо профільованими прямими плічками (тип 5.І) і широким плоским денцем (варіант 7) (рис. 4, Б); миска з колекції В.В. Хвойки — висока за пропорціями із слабо або середньо відхиленою шийкою з опуклими сильно профільованими плічками (тип 26.ІІІ), з широким плоским денцем і опуклою лінією нижньої частини (варіант 2) [Петров 1959, рис. 6, 3].

Округлобокi миски з низько розташованим найбільшим розширенням корпусу представлені середньою за висотою посудиною з поховання № 3, у якій дуже відігнута шийка і прямі майже вертикально поставлені плічка (тип 1.ІІ), плоске широке денце (варіант 3) (рис. 63, Б). Миска з поховання № 50 висока за пропорціями, із дуже відігнутою шийкою, що плавно з'єднується з прямими розхиленими плічками (тип 1.ІV) і широким плоским дном (варіант 7) (рис. 47, В). Миска з поховання № 42 низька за пропорціями, з трохи відхиленою шийкою, що різко з'єднується з вертикально поставленими плічками (тип 17.ІVІ) на дуже вузькому плоскому денці (варіант 17) (рис. 39, Б).

Горщикоподібний посуд класу А складають 22 горщики, 6 глечиків, 6 кубків, 9 кухлів і 2 чарки (рис. 73—78, 81). Оскільки ці види посуду різняться переважно абсолютними розмірами, то типологія їх буде розглядатися разом (пропорційні особливості глечиків полягають лише у більш високих і більш вузьких шийках, а кухлі від кубків різняться наявністю ручки, а обидва відрізняються від горщиків лише меншими розмірами). Цей посуд, як і миски, здебільшого лощений. Усього 3 горщики, 1 кубок і 1 чарка були нелощеними (табл. 2).

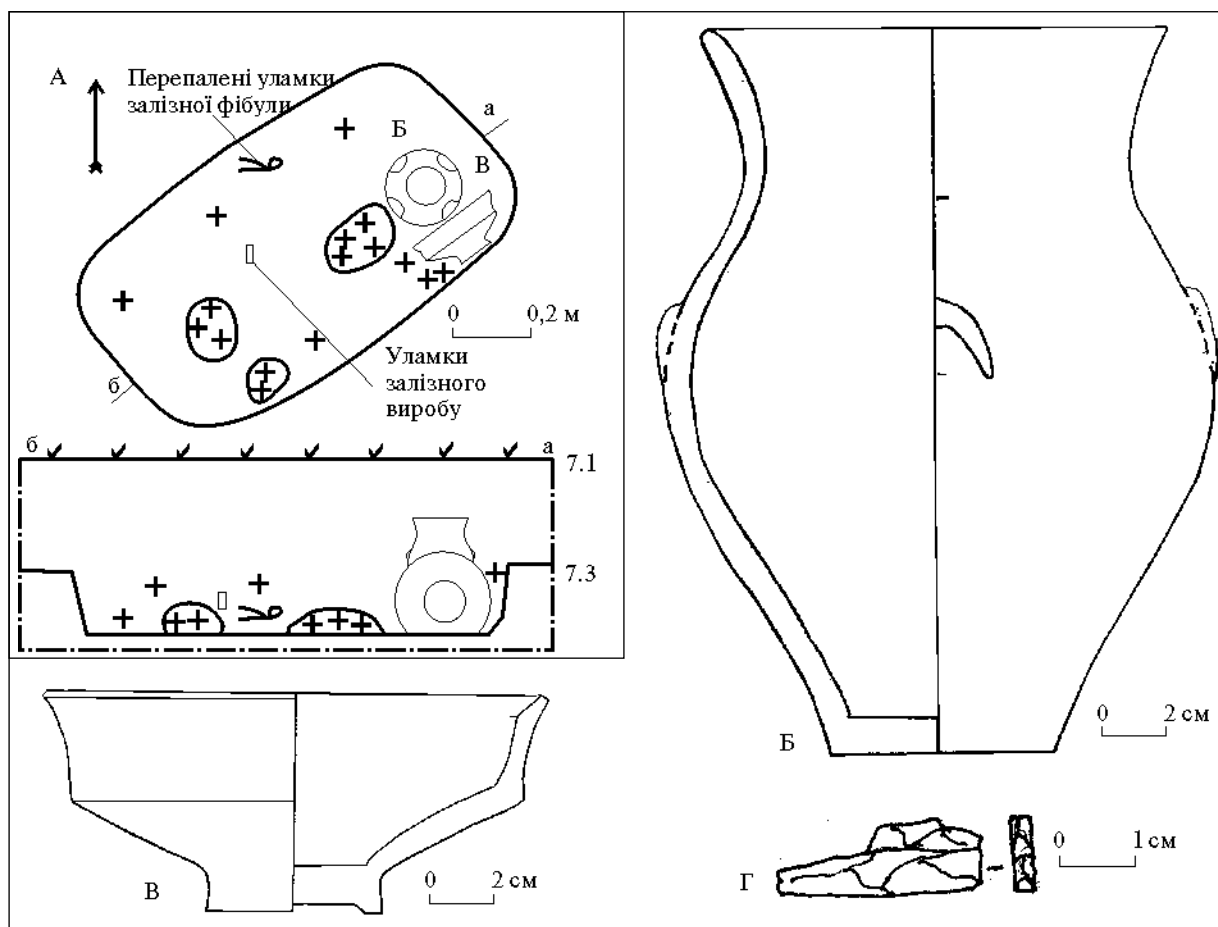
З-поміж горщикоподібних найбільшу кількість складає округлобокiй посуд з високо розташованим найбільшим розширенням тулуба, із сильно і дуже сильно профільованими плічками та циліндричною шийкою. Є середні за пропорціями висоти — це глечик-кухоль з поховання № 57 типу 38.ХХV (рис. 54, Б) і кубок з поховання № 13 типу 42.ХІІІ (рис. 10, В). Обидві посудини належать до варіанту 2. Більш високі за пропорціями горщики типу 26.ХV із по-

ховання № 16 (рис. 13, Г), з ручкою із поховання № 23 (рис. 20, Б), з поховання № 42 з опуклими сильно профільованими плічками, середньо і слабо розхиленими шийками і з широкими плоскими днищами варіантів 1 та 2 (рис. 39, В); горщик із сильно відхиленою шийкою і сильно профільованими опуклими плічками типу 10.ХV із поховання № 29 (рис. 26, Б); кухоль з поховання № 30 зі слабо профільованими плічками і слабо відхиленою шийкою типу 22.ХV (рис. 27, В); дуже високий стрункий горщик типу 38.ХVІІ із сильно профільованими опуклими плічками та циліндричною шийкою з поховання № 5 (рис. 65, Б).

Також округлобокiй посуд, середній за висотою, але найбільше розширення тулуба у якого розташовано посередині висоти або навіть нижче неї. Тут маємо зі слабо відхиленою шийкою горщик з поховання № 38 типу 26.ХІV варіанту 2 із сильно профільованими опуклими плічками на широкому плоскому денці (рис. 35, Б); кубок з поховання № 21 (рис. 18, Б) типу 22.ХІV варіанту 2 зі слабо профільованими опуклими плічками і чарку типу 21.ХІV варіанту 3 з поховання № 52 зі слабо профільованими прямими плічками (рис. 49, Б); також з вертикально поставленою шийкою кубок із сильно профільова-



Рис. 60. Поховання № 63: план та профіль.

ними опуклими плічками з поховання № 35 типу 38. XIV варіанту 2 (рис. 32, Б).

Високий за пропорціями посуд з низько розташованим найбільшим діаметром корпусу. Це горщики з поховань № 37 з ручкою (рис. 34, Б) і № 34 (рис. 31, Б), а також з колекції В.В. Хвойки [Петров 1959, рис 6, 2]; кубок з поховання № 60 (рис. 57, Б) з опуклими сильно профільованими плічками і слабо відхиленою шийкою типу 26.XVI і широким плоским денцем (варіант 2). Аналогічні описаним горщик з поховання № 20 (рис. 17, Б) та куваль з поховання № 33 (рис. 30, Г), але з прямою лінією плічок типу 25.XVI; куваль з поховання № 31 (рис. 28, Б), але із дуже відхиленою шийкою й слабо профільованими опуклими плічками (тип 6. XVI); куваль з поховання № 27 (рис. 23, Г) із слабо відхиленою шийкою й вертикально поставленими прямими плічками (тип 17. XVI); куваль з поховання № 39 (рис. 36, В) також із слабо

відхиленою шийкою й вертикально поставленими опуклими плічками (тип 18.XVI); кубок з поховання № 9 (рис. 6, Б) із слабо відхиленою шийкою і слабо профільованими опуклими плічками відноситься до типу 22.XVI; куваль з поховання № 13 (рис. 10, Г), глечик-куваль з поховання № 14 і глек з поховання № 51 (рис. 11, Г; 48, Б) з майже вертикально поставленими шийками і сильно профільованими опуклими плічками типу 38. XVI.

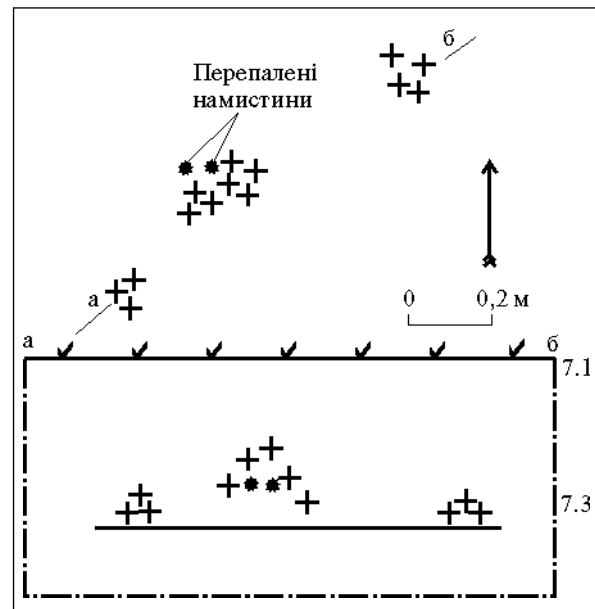
Є також округлобокий горщикоподібний посуд дуже високий за пропорціями з низько розташованим найбільшим розширенням корпусу. Представлений горщиком з поховання № 15 і глечиком-чаркою з поховання № 61, у яких слабо відхилені шийки і слабо профільовані опуклі плічка — тип 22.XVIII (рис. 12, Б; 58, Б); горщиком з поховання № 18 (рис. 15, Б) і глечиком з поховання № 22 (рис. 19, В), у яких слабо відхилені шийки і прямі сильно профільовані плічка — тип 25.XVIII; кубком з поховання № 28 і глеком з поховання № 62, що відрізняються від посуду попереднього типу опуклою лінією плічок — тип 26.XVIII (рис. 25, Б; 59, Б); горщиком з поховання № 24, у якого вертикально поставлена шийка і слабо профільовані прямі плічка — тип 33.XVIII (рис. 21, Б); горщиком з поховання № 10 з циліндричною шийкою й опуклими сильно профільованими плічками — тип 38.XVIII (рис. 7, Б).

Ребристі середньої висоти посудини з низько розташованими плічками кількох типів: 9.XX — горщик з поховання № 14 із сильно відігнутою шийкою і сильно профільованими прямими плічками (рис. 11, Б); 21.XX — куваль з поховання № 47 зі слабо відхиленою шийкою і слабо профільованими прямими плічками (рис. 44, Б); 23.XX — куваль з поховання № 48 зі слабо відхиленою шийкою і слабо профільованими увігнутими плічками (рис. 45, Б).

Ребристі високі посудини з високо піднятими плічками теж кількох типів: 21.XXI — куваль з поховання № 46 зі слабо відхиленою шийкою і слабо профільованими прямими плічками (рис. 43, Г); 25.XXI — горщики з поховань № 33 і 46 зі слабо відхиленими шийками і сильно профільованими прямими плічками (рис. 30, Б; 43, Б); 27.XXI — з поховання № 40 подібний до попередніх, але з увігнутою лінією плічок (рис. 37, Б).



Рис. 61. Посуд із поховання № 1 (за: Телегин, Круц, Нужный 1979).

2.1.2. Посуд класів Б, В і Г

Його представлено лише мисками і чашками (рис. 71, 72, 80). До класу Б відносимо три миски і три чашки. 3-поміж них округлобокі середньовисокі з високо розташованими і трохи нахиленими усередину опуклими плічками представлені мискою типу 2.І з поховання № 22 (рис. 19, Б); зі слабо профільованими опуклими плічками мискою типу 6.І з поховання № 18 (рис. 15, В); із середньо профільованими опуклими плічками чашкою типу 10.І з поховання № 53 (рис. 50, Б). Округлобокі глибокі посудини кількох варіацій: миска типу 2.ІІІ варіанту 23 з високо розташованими трохи нахиленими усередину опуклими плічками і широким плитчастим денцем з поховання № 41 (рис. 38, Б) і чашка типу 6.ІІІ варіанту 1 на плоскому дуже широкому денці з поховання № 13 (рис. 10, Б). Ребристий посуд класу Б — рідкісний. Це середньої висоти чашка з прямими слабо профільованими високо розташованими плічками типу 5.VІІ з поховання № 47 (рис. 44, В).

Проте усі миски класу В мають ребристий або підкреслено ребристий тулуб з ребром, розташованим вище середини, посередині чи трохи нижче середини висоти. До перших належать середня за висотою миска з поховання № 15 з вертикально поставленою прямою шийкою типу 9.VІІ варіанту 7 (рис. 12, В) і глибока миска з поховання № 56 з вертикально поставленою трохи увігнутою шийкою типу 11.IX варіанту 3 (рис. 53, Б). Інші представлені мисками з поховання № 2 типу 3.VІІІ варіанту 47 і № 62 типу 7.VІІІ варіанту 41 — середньої висоти на кільцевих піддонах з відхиленими трохи увігнутими шийками (рис. 62, А; 59, В); мисками з поховань № 1 і 59 типу 11.VІІІ з вертикально поставленими трохи увігнутими шийками і плоскими денцями (рис. 61, А; 56, Б); низька за пропорціями миска на кільцевому піддоні з поховання № 2 типу 11.XІІ варіанту 47 (рис. 62, Б).

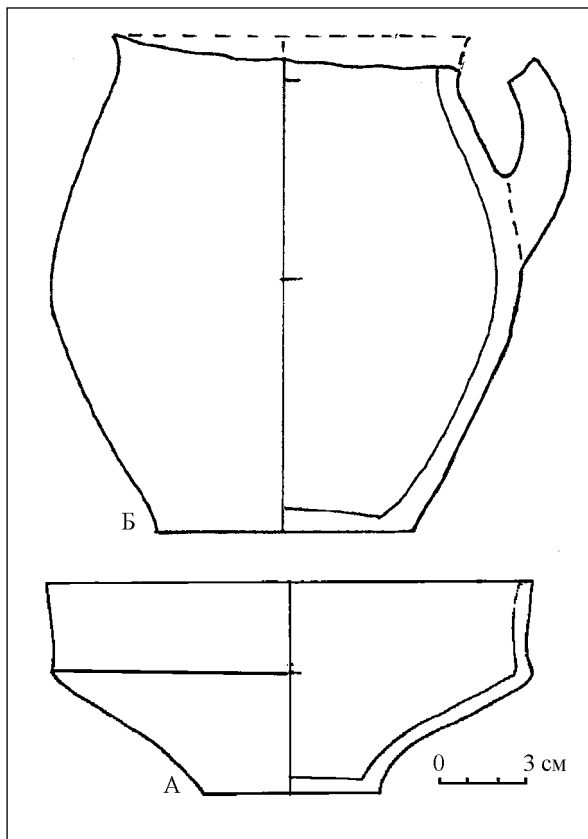
До класу Г відносимо чашечку-сільничку з поховання № 20 на широкому плоскому денці з опуклими стінками — це тип П.2 (рис. 17, В).

Орнаментация посуду (рис. 82). Посуд прикрашали нечасто. Лише 10 посудин мають візерунки і на 15 зафіксовано фацетування з внутрішнього боку шийки. Прокреслений орнамент відмічено на горщику з поховання № 8—на плічках по вогкій глині прокреслено вертикальні довгі лінії, об'єднані в пучки по чотири (рис. 5, В). Прокреслені врізні глибокі, зазвичай по дві, паралельні лінії, розташовані під шийкою, як, наприклад, на кружці з поховання № 39 (рис. 36, В), або один широкий пролощений рівчачок на плічках чи іноді під шийкою, як на посуді з поховань № 10 і № 51 (рис. 7, В та 48, Б). Зафіксовано також врізні лінії по центру ручки, наприклад, на кухлі з поховання № 46 (рис. 43, Г). Частіше трапляється пластичний орнамент: наліпний валик в основі шийки (горщик з поховання № 29) (рис. 26, Б), наліпи у формі півмісяця, кінцями донизу (горщики у похованнях № 9, 29, 30, 51, 62), та інколи догори (горщик з поховання № 10) (рис. 6, Б; 7, Б; 26, Б; 27, В; 48, Б; 59, Б). На кількох посудинах поєднано два різновиди оздоблення — врізні лінії і півмісяці або наліпний валик і півмісяці (посуд з поховань № 10, 29,



Рис. 62. Посуд з поховання № 2 (за: Телегин, Круц, Нужный 1979).



Рис. 63. Поховання № 3: А — план поховання (за: Телегин, Круц, Нужный 1979), Б — миска, В — чарка, Г — фрагмент підвіски з бронзи, Д — фрагмент бронзової фібули, Е — фрагмент залізної фібули.

51). Своєрідним способом прикрасити посудину було лошіння та чорніння її поверхні. Подібний посуд складає більше 90 % на могильнику. На 15 посудинах, переважно на мисках, помітний гранчастий внутрішній бік шийки, який, без сумніву, є своєрідним декором. Посуд з шерехатою поверхнею також оздоблювався. Так, горщик з поховання № 16 по краю вінець прикрашений округлими вдавленнями, зробленими паличкою, а по корпусу від найбільшого розширення до днища проведени пальцеві розчоси по майже хропватій поверхні.

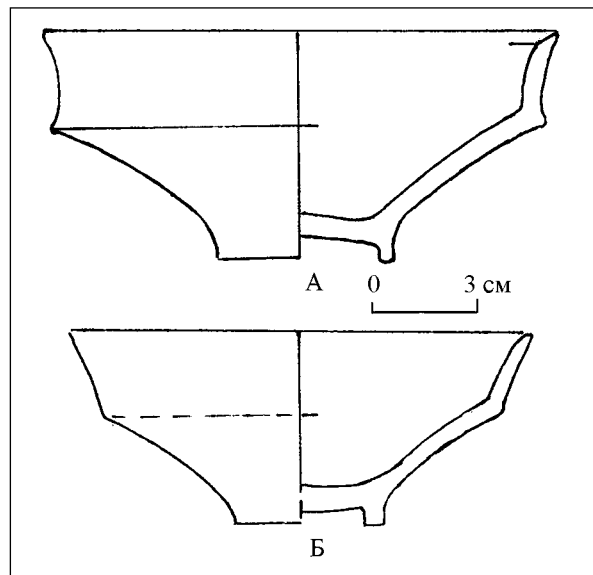
Порівняння типологічного набору посуду з могильника Вишеньки із типологічним рядом загальної зарубинецької вибірки, обробленої за єдиною методикою (1572 цілих екз. з усієї території культури) [Пачкова 2006, с. 94, табл. 5], дозволяє зробити висновок, що значна кількість типів посуду з означеного могильника відноситься до середньодніпровського сукупного типу, тобто до різних конкретних типів, що були характерними саме для Середнього Подніпров'я (рис. 83, 5—8). Це, насамперед, посуд різних форм класу А (миски типів 1.ІІ; 1.ІV; 1.ІVІ; 21.ІVІІІ, горщики, кубки, кухлі типів 25.ХVІ; 38.ХVІ; 22.ХVІІІ; 25.ХVІІІ; 26.ХVІІІ; 38.ХVІІІ; 25.ХХІ; 21.ХХІІ), класу Б (тип 6.І), класу В (типи 7.ІVІІ; 11. ІVІІІ; 11. ХІІ). Трапляються також

типи, характерні для інших регіонів, наприклад, для верхньодніпровського (це ребристі миски класу А типів 9.ІVІІ; 5. ІХ; 21.ІХ та горщики типів 6.ХVІ і 17. ХVІ) (рис. 83, 1—2). Лише окремі посудини в матеріалах могильника подібні до тих, що належать до польського сукупного типу (кувшин типу 38.ХІІІ та кубок типу 42.ХІІІ) (рис. 84, 1—4). Водночас значна кількість посуду могильника належить до типів, які були характерними для польсько-середньодніпровського, придніпровського, польсько-верхньодніпровського та загальнозарубинецького сукупних типів (рис. 83, 3—4; 84, 5—6), тобто до типів, які об'єднують різні регіони у єдину зарубинецьку культуру [Пачкова 2006, с. 139, табл. 13; с. 148, табл. 14; с. 150, табл. 15; с. 154, табл. 16; с. 156, табл. 17; с. 158, табл. 18; с. 160, табл. 19]. У могильнику наявний також посуд, який за типологічними ознаками зафіксовано лише у Вишеньках (типи 7.ІVІІ, 9.ІVІІІ, 9.ХІІ, 17.ІV тощо). Підсумовуючи огляд глиняного посуду з могильника Вишеньки, треба зауважити, що ні за типологічним складом, ні за орнаментациєю він не відрізняється від кераміки всіх інших зарубинецьких могильників, тому зараховувати його до складу пізньозарубинецьких пам'яток, як це вважають деякі дослідники, підстав немає [Максимов, 1982, с. 126; Терпиловский 2004, с. 22].

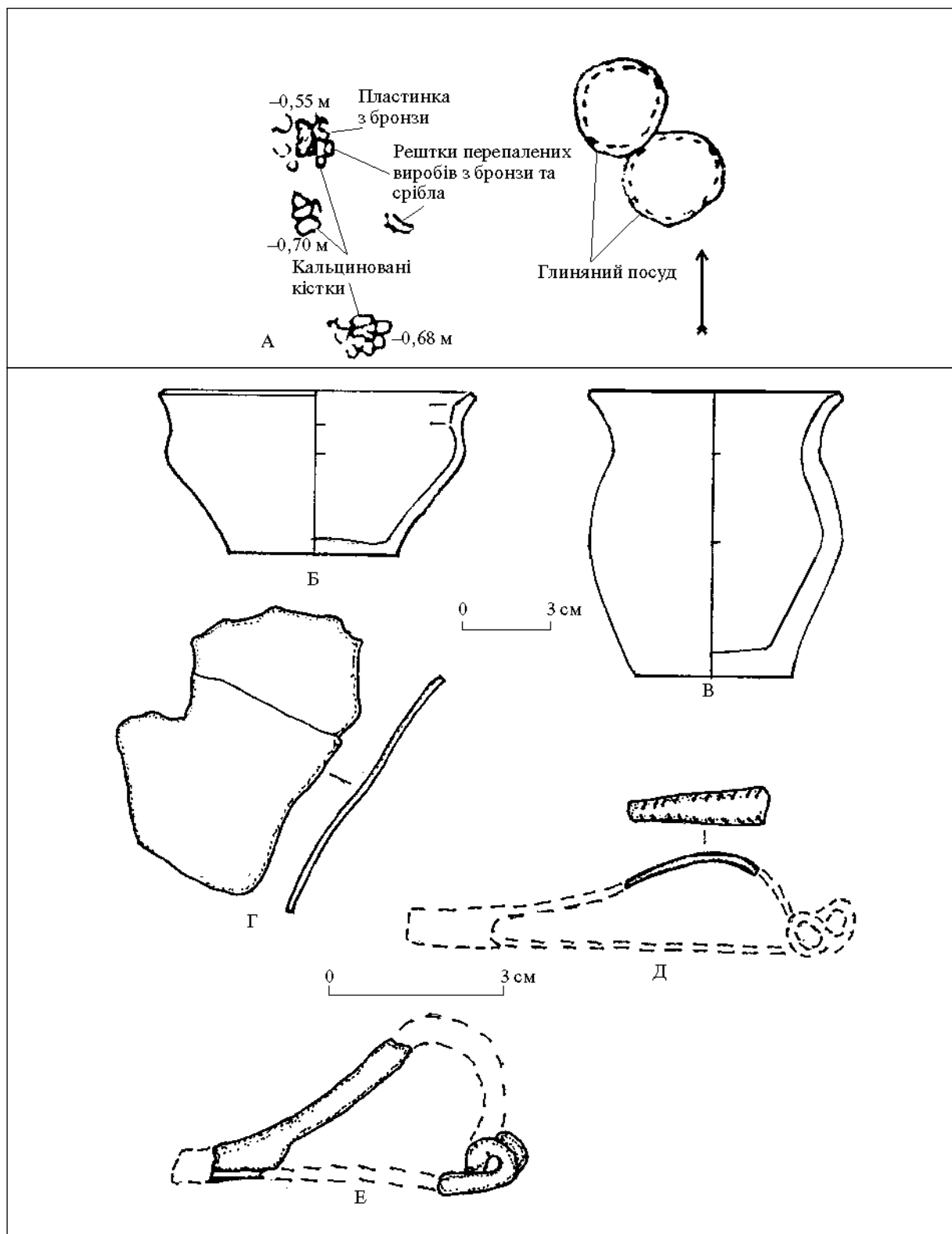
2.2. Фібули та інші категорії знахідок

На могильнику знайдено 26 фібул, з них 15 досить добре вцілили, за залишками двох можна визначити їхню схему і тип, за залишками дев'яти можна в окремих випадках умовно судити про схему та інколи про тип. Відомі також ще чотири фібули з колекції В.В. Хвойки, які, імовірно, походять з цього могильника і опубліковані В.П. Петровим [1957, с. 32—60]. Останні належать до середньолатенської і пізньолатенської конструкції. Таким чином, колекція фібул нараховує 30 одиниць (рис. 85—86; табл. 3).

Група фібул середньолатенської конструкції репрезентована здебільшого «зарубинецьким типом» (ЗТ), а саме, фібулами із трикут-

ним щитком на ніжці кількох різновидів. Усі вони виготовлені з бронзи, щитки деяких прикрашені по краях насічкою, а одна з колекції В.В. Хвойки — прорізними лініями у формі зигзагу по всій ширині щитка [Петров 1957, с. 52, рис. 6, 9]. За співвідношенням довжини щитка до довжини всієї ніжки фібули поділено на варіанти.

Варіант ЗТ-ІІІ — це фібули, у яких співвідношення довжини щитка до довжини всієї ніжки знаходиться у межах 0,51—0,6. Такі походять із поховань № 8, 14, 29 і 33 — всього 4 екз. Вони, як правило, досить великі завдовжки 9—9,5 см, з верхньою тятивою і пружиною у сім обертів. Лише фібула з поховання № 8 маленька — завдовжки 5,3 см, зі

спіраллю у шість обертів та із щитком, який облямований рамкою з прорізних ліній і насічок. Фібула гарно збереглася, але основа щитка трохи поламана і відсутні «лапки» для кріплення його до спинки (рис. 5, Б). Фібули з поховань № 14 і 33 також фрагментовані, крім того, екземпляр із могили № 33 у давнину був відремонтований залізним дротом (рис. 30, Д).

Варіант ЗТ-IVа характеризується довшим щитком, співвідношення довжини якого до довжини всієї ніжки знаходиться в межах 0,61—0,7. Фібули цього варіанту походять з поховання № 6 — 2 екз., по одному з поховань № 17, 39 і з колекції В.В. Хвойки [Петров 1957, с. 52, рис. 6, 10] — всього 5 екз. завдовжки 7—9,5 см, з верхньою тятивою і пружиною від 6 до 10 обертів. Ніжка кріпиться до спинки за допомогою двох «лапок». Фібули не орнаментовані і вцілили не дуже гарно, за винятком екземпляра з колекції В.В. Хвойки, зі щитком, прикрашеним насічками.

Фібули варіанту ЗТ-IVб відрізняються щитком, відношення довжини якого до довжини ніжки знаходиться в межах 0,71—0,8. Такі зразки знайдені у похованнях № 4, 12, 19, а також у колекції В.В. Хвойки. За загальною довжиною і конструктивними особливостями вони подібні до описаних вище варіантів, але краще збереглися [Петров 1957, с. 52, рис. 6, 9] (рис. 9, 8; 64, Б).

Табл. 3. Фібули з могильника Вишеньки.

Тип фібули	№ поховання	Кількість
ЗТ-III	8, 14(1)*, 29, 33	4
ЗТ-IVа	6(2), 17, 39, Петр. рис. 6,10**	5
ЗТ-IVб	4, 12, 19, Петр. рис. 6,9	4
В1	Петр.рис. 6,7; Петр. рис. 6,8	2
В1/Фпрог.	54	1
М3а	3, 5	2
Н1в	3, 40, 45	3
невизначено	7, 14 (1), 18, 32(2) 34, 38,57, 62	9
усього		30

* У дужках указано кількість, якщо у похованні знайдено кілька фібул; ** Петр. рис. 6,10 та інші [Петров 1959]

Три фібули середньолатенської схеми відносяться до групи гладеньких дротяних. Дві з них походять з колекції В.В. Хвойки, які абсолютно ідентичні і є аналогіями варіанту В-Костжевський — з верхньою тятивою і пружиною у шість обертів, з угловато зігнутою спинкою та ніжкою, яка кріпиться до спинки «лапками» майже біля голівки. Довжина кожної близько 7 см. Від класичних екземплярів цього варіанта вони різняться тим, що виклепані з дроту у вигляді вузької стрічки й орнаментовані насічками і прорізними лініями на ніжці. Через це ми відносимо їх до типу В1 [Петров 1957, с. 52, рис. 6, 7—8]). Третя походить із поховання № 54 і є дериватом варіанту F-Костжевський — з прогнутою ніжкою, кінець якої прикріплений не на вершині колінчастого зламу спинки, а ближче до голівки, як у фібул В1. Вона бронзова, з верхньою тятивою і спіраллю у шість обертів, довжиною 8,4 см, ніжка прикріплена до спинки «лапками». Екземпляр гарно зберігся (рис. 51, В; 85). Її можна позначити як тип В1/ F1прог.

Група пізньолатенських фібул репрезентована кількома варіантами так званих прогнутих фібул. Зразки з нижньою тятивою походять з поховань № 3, 40 і 45 (рис. 85). У похованні № 3 залізна фібула знайдена в уламках, за якими відновлюється форма. Вона виклепана із залізного округлого в перетині стрижня, спинка сильно прогнута, приймач суцільний. За класифікацією Ю. Костжевського, з моїми доповненнями, за вигином спинки, формою дроту і характером тятиви відносимо її до типу N1в. Зовсім цілі екземпляри, але з бронзи, цього само типу походять з поховань № 40 і 45. Перша завдовжки 5,8 см орнаментована насічками по суцільному приймачеві, друга завдовжки 6,8 см орнаментована насічками на згині спинки. Обидві мають нижні тятиви і пружини у чотири оберти (рис. 42, Б; 37, В).

Фібули з верхньою тятивою і суцільним приймачем походять з поховань № 5 і 3. У похованні № 5 знайдено цілу бронзову фібулу, яка проте розпалася при розчищенні поховання. Пружина її складалася з двох обертів, тятива — верхня, спинка у вигляді листка верби слабо прогнута і прикрашена по краю тонкою насічкою. Довжина фібули 7,6 см, висота підйому спинки 1,5 см, довжина приймача

1,3 см. За особливостями її форми цю фібулу відносимо до типу М3а (рис. 65, В). У похованні № 3 знайдено уламок широкої частини спинки бронзової фібули, цілком ймовірно, аналогічній з поховання № 5 (рис. 63, Д).

У кількох похованнях знайдено фрагменти фібул, за якими можна певно визначити тип без його деталізації. Так, у похованні № 32 виявлено залишки двох перепалених і в похованні № 14 однієї перепаленої бронзових фібул типу 3Т, від яких збереглися значні фрагменти щитків трикутної форми (рис. 87, 88). У похованні № 18 знайдено сильно кородовані залишки приймача, можливо, від фібули пізньюлатенської схеми, у похованні № 7 — частину пружини від залізної фібули, із могил № 34, 38 і 62 походять перепалені і кородовані уламки, деякі, ймовірно, від голків фібул.

Виходячи з цілих екземплярів фібул можна констатувати, що і за цією категорією могильник Вишеньки не виходить за межі типової зарубинецької пам'ятки.

Інші категорії знахідок в матеріалах могильника поодинокі (рис. 87, 88, 89). У похованні № 3 знайдено перепалені уламки бронзової підвіски, шматочки бронзової спіральки, дрібні клаптики срібного дроту — усього близько 20 шматочків (рис. 87); у похованні № 20 — невеличка частинка бронзового ланцюжка (рис. 88) і у похованні № 63 серед кальцинованих кісток виявлено оплавлені пастові намистинки (білі або матові за кольором). У похованні № 50 знайдено кам'яне точило (рис. 89), у похованні № 61 — уламки залізного ножа у дуже поганому стані і одна пастова намистинка; у похованні № 48 — шматочок бронзового дроту від якоїсь прикраси; у похованні № 38, крім уламка фібули, фрагмент іржавого залізного серпа/ножа, у похованні № 62, крім уламка залізної фібули, знайдені невеликі фрагменти, можливо, залізного іржавого ножа. Тобто, крім прикрас, в поодиноких випадках зафіксовано знаряддя праці — ножі, серп/ніж, точило.



Рис. 64. Поховання № 4: А — план поховання (за: Телегин, Круц, Нужный 1979), Б — бронзові фібули.

2.3. Розподіл поховального інвентаря в могилах

Зазвичай залишки похованого супроводжувалися певними речами. Виняток складають лише поховання № 43 і 49, які були зовсім без речей. Інвентар у похованнях виконував різні функції. По-перше, це посуд, у якому, найвірогідніше, знаходилися харчі, які, за уявленнями давнього населення, були необхідними у потойбічному житті. По-друге, це особисті речі, насамперед одяг, прикраси й деталі одягу, які збереглися частково, позаяк потрапили у поховальне вогнище. Зрідка траплялися знаряддя праці, зброя. Всі ці речі певною мірою можуть вказувати на соціальне (і майнове) становище померлого. Тому саме вони приймаються у розрахунок при аналізі статусу небіжчика у громаді, якій належав могильник Вишеньки.

У могилах зрідка знайдено також дрібні уламки посуду, які, не виключено, відбивають якісь ритуальні дії або потрапили у могилу випадково. Якщо вони не є випадковими, то це може характеризувати риси поховального обряду, а не соціальний (майновий) стан небіжчика, тому в аналізі статусу небіжчика ця ознака не бралася до уваги. Крім посудин-приставок, у деяких похованнях знайдено посудини-урни. Вони теж

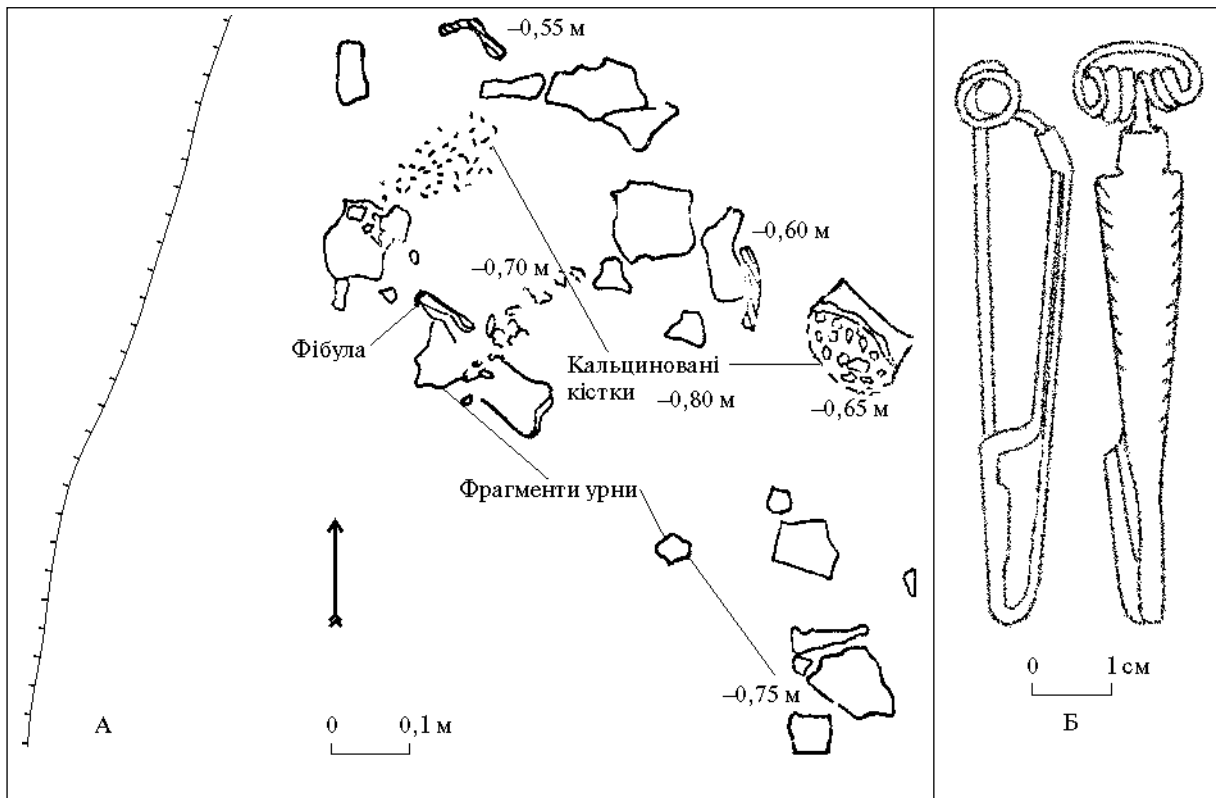
не брались до уваги при аналізі соціального (майнового) статусу померлого, тому що урнами слугували також ємності з органічного матеріалу, які не могли зберегтися, а залежно від матеріалу і оздоблення за цінністю вони могли бути більш вагомими, ніж глиняний посуд. Тому вартість і значимість урн-посудин у могилах із кремаціями для статусу небіжчика не можна оцінити.

Попри те, що супровід був досить скромним і одноманітним, сполучення речей в похованнях різняться. Це стосується, поперше, посуду. У 12 похованнях (№ 9, 10, 21, 24, 25, 28, 31, 51, 52, 55, 58, 60) виявлено по одній посудині (зазвичай це був горщик чи глек і лише в окремих випадках — миска, кухоль або чарка). У 14 похованнях (№ 1, 15, 22, 27, 30, 35, 37, 41, 42, 44, 47, 53, 56, 59) знаходилося по дві посудини (частіше — миска з горщиком, рідше — миска з кухлем чи з кубком або чашка з кухлем чи горщик з кухлем). У чотирьох похованнях (№ 2, 13, 16, 46) знайдено по три посудини-приставки (у двох з них — горщик, миска, кухоль, в одному — дві миски та один кухоль, ще в одному — горщик, кухоль і кубок). Є поховання, в яких, поряд з цілим посудом, виявлено

Табл. 4. Розподіл поховань за кількістю одиниць інвентаря у могилі.

Групи поховань за інвентарем	Кількість одиниць інвентаря	№ поховання	Кількість поховань в одиницях	Кількість поховань у %
1	без інвентаря	11, 23, 43, 49, 36	5	8,0
2	одна річ	4, 5, 7, 9, 10, 12, 19, 21, 24, 25, 28, 31, 51, 52, 55, 58, 60, 63	18	29,0
3	дві речі	1, 6, 15, 22, 27, 30, 34, 35, 37, 39, 40, 41, 42, 44, 47, 48, 53, 54, 56, 57, 59	21	33,9
4	три речі	2, 8, 13, 16, 17, 18, 20, 29, 32, 38, 45, 46, 50, 61	14	22,6
5	більше трьох речей	3, 14, 33, 62	4	6,4
усього			62	100

дрібні перепалені або не перепалені керамічні уламки, за якими часто не можна відновити форму, а іноді й культурну належність: у п'яти похованнях дрібні уламки трапилися із однією цілою посудиною, у трьох — з двома, в одному — з трьома. Але у двох могилах (№ 11, 23) знайдено лише дрібні уламки посуду, тому ці поховання можна віднести

до безінвентарних. Взагалі дрібні керамічні уламки траплялись у могилах з різною кількістю посудин-приставок і лише інколи — з прикрасами та деталями одягу. У могилі № 36, де знайдено також тільки уламки, вони, вірогідно, відносяться до розчавленої посудини-приставки, оскільки поховання було зруйнованим.



Рис. 65. Поховання № 5: А — план поховання (за: Телегин, Круц, Нужный 1979), Б — урна-горщик, В — бронзова фібула.

У низці поховань разом з посудом були прикраси та деталі вбрання. У п'яти похованнях (№ 34, 39, 40, 54, 57) зафіксовано по одній посудині та по одній фібулі. Серед посуду переважають горщики та кухлі. У чотирьох похованнях (№ 8, 18, 29, 45) — по дві посудини та по одній фібулі. У похованні № 62 було дві посудини та невеликі фрагменти іржавих залізних речей, а саме, фібули та ножа. В деяких похованнях поруч з посудом знаходилося по дві фібули: наприклад, у № 32—з однією посудиною, у № 3—з двома посудинами та уламками кількох прикрас з різних кольорових металів (бронзи та срібла), у № 14—з трьома посудинами.

Були також поховання без посуду, але з фібулами або з прикрасами. Так, у п'яти похованнях (№ 4, 5, 7, 12, 19) знайдено по одній фібулі, в одному (№ 6) — дві фібули, у № 17—одна фібула і рештки двох прикрас (шматочок бронзового дроту та частина бронзового кільця), ще в одному (№ 63) — тільки залишки перепаленого намиста.

І, нарешті, у трьох похованнях знайдені знаряддя праці: у похованні № 50—кам'яне точило разом з двома посудинами, у похованні № 61 — уламки залізного ножа з пасовою намистиною та чарочкою, у похованні № 38 — поряд із горщиком та уламками залізної фібули знайдено невеликі рештки залізного серпа/ножа.

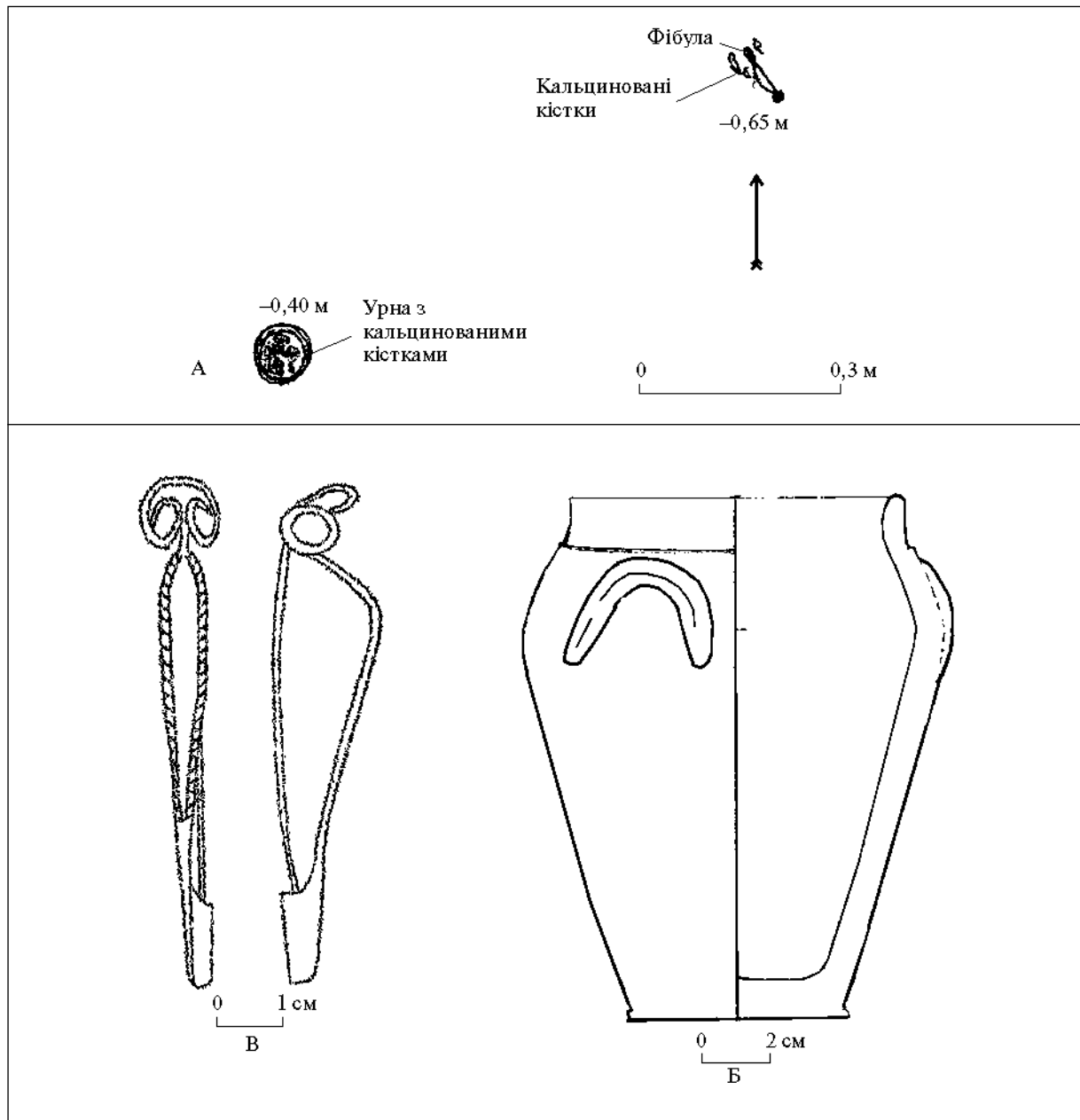
Загалом виділено понад 30 варіацій поєднання різних видів поховального інвентаря в окремих могилах, які можна об'єднати в групи за кількістю одиниць інвентаря (урни до уваги не бралися). Більшість складала могили з одним і двома предметами. З одним предметом налічується 18 поховань (29 %),

з двома — 21 (33,9 %). Значно менше могил з трьома предметами (14 поховань, тобто 22,6 %) і лише окремі поховання налічують більше трьох (4 поховання — 6,4 %). Чотири могили (6,4 %) були зовсім без інвентаря (але поховання № 23 і 49 мали урни-посудини) та ще одна (№ 36) — частково зруйнована при добуванні піску (1,6 %) (табл. 4).

Таким чином, попри незначну кількість інвентаря в могилах варіабельність є доволі значною. Це, імовірно, відображує різний статус похованих у громаді за життя — розбіжності у віковому, статевому і соціальному а, можливо, і майновому становищі небіжчиків (особливо поховання із знаряддями праці чи найбільшою кількістю речей).

Розглянемо, як це відбито у планіграфії могильника. Поховання з однаковою кількістю речей досить рівномірно розподілені на території могильника (рис. 90) — з однією, двома та трьома. Лише поховання без інвентаря скупчені у західній його частині, а найбільш «багаті», тобто з більш ніж трьома речами, розташовані вздовж його довгої вісі. Отже, локалізація поховань за кількістю інвентаря свідчить про певну однорідність громади Вишеньок, хоча могили без інвентаря відокремлені.

Стосовно розподілу окремих категорій інвентаря треба зазначити, що поховання з фібулами здебільшого тяжіють до угруповань, розташованих вздовж довгої вісі могильника, хоча окремі зосереджені і з коротких боків, але все ж ближче до довгої вісі. І в кожному з угруповань могил (а саме, вздовж обриву і по боках) знаходяться по одному похованню із знаряддями праці. Тож певна закономірність у планіграфії могил щодо інвентаря спостерігається.

3. ХАРАКТЕРИСТИКА МОГИЛ ЗА ТИПАМИ

3.1. Типологія могил за ознаками поховального обряду

Аналіз обряду за ознаками дозволив дійти висновку, що поховання найбільш чітко поділяються за тими, що входять до сукупностей 3 (наявність або відсутність кальцинованих кісток) та 13 (прийоми укладання залишків кремації у могилі). Ці ознаки й покладено в основу виокремлення типів поховань. Кальциновані кістки зафіксовано у 54, відсутні вони у 8 могилах. Могили із кальцинованими кістками розподілено за прийомами вкладання залишків кремації.

Тип ямних поховань — 25 могил (додаток 3). Кальциновані кістки просто висипані у могилу і тому не утворюють щільних скупчень. Існує ряд різновидів такого вкладання кісток: зсипані в одну нещільну або в кілька купок; просто розсипані по дну могили чи в ґрунті, яким вона засипана. Сполучення зазначених способів укладання кісток небіжчика в одній могилі утворюють кілька підтипів. Найбільш чисельні з них характеризуються укладанням кальцинованих кісток в одну розпорошену (могили № 1, 2, 3, 22, 55, 61) чи декілька подібних купок (могили № 19, 28, 30, 41, 59). Менш чисельні підтипи: з розпорошеними по дну кістками — три могили (№ 9, 21, 36), і з кістками, розпорошеними в засипці могили, — три поховання (№ 42, 43, 53). Ще рідше трапляються такі

підтипи, в яких сполучається кілька ознак, наприклад: одне розпорошене скупчення і окремі кістки у різних місцях могили (№ 15, 38), кілька розпорошених скупчень і окремі кістки у різних місцях (№ 33, 48, 54), кілька розпорошених скупчень і кістки в засипці могили (№ 63); кістки у кількох розпорошених скупченнях у різних місцях могили і в її засипці (№ 29); кістки в одному нещільному скупченні та поодинокі у різних місцях могили і в її засипці (№ 50).

Тип урнових поховань — 11 могил (додаток 3). Його суть відбито у назві — кістки зібрано у глиняну урну або ємність з органічного матеріалу. Останні не збереглися, але про них говорить вигляд решток кремації — спресованою купкою, що зазвичай мала лінзоподібну форму. У зв'язку з наявністю різної кількості урн та урн із різного матеріалу в одній могилі виділено підтипи: 1) кістки в одній ємності з органічного матеріалу (№ 10, 11, 18, 57); 2) у декількох ємностях з органічного матеріалу (№ 25); 3) в одній глиняній урні (№ 4, 6, 13, 32, 49, 60).

Тип ямно-урнових поховань (додаток 3). До цього типу віднесено 17 могил. У них, окрім решток кремацій в одній або в кількох урнах, частина кісток знаходилася ще в одній нещільній купці або у кількох купках, кістки

також могли бути просто розсипані по дну або насичували ґрунт, яким було засипано могилу.

Сполучення перелічених способів укладання перепалених кісток в одному похованні утворюють 13 комбінацій, тобто більшість ямно-урнових поховань характеризуються індивідуальними, а не типовими рисами. Лише три могили можна віднести до підтипу, коли кістки було укладено в декілька урн з органічного матеріалу, а частину розсипано по дну могили (№ 14, 34, 44). Сполучення

в одній могилі ознак «кістки в одній урні з органічного матеріалу», «в одній нещільній купці», а також «розпорошені по дну могили» зафіксовано двічі (№ 17, 40). Інші сполучення ознак трапляються в поодиноких випадках.

Тип поховань без останків людини — кенотафи (додаток 3). Це — 9 могил, з них у № 16, 35, 46, 47, 51, 52, 56, 58 зовсім не виявлено кісток, а у № 24 зафіксовано лише перепалені кістки тварини. В усіх кенотафах наявний поховальний інвентар.

3.2. Особливості поховального обряду могил різних типів

Виділені типи поховань виявляють схожість/відмінність між собою і за низкою інших ознак. Їм притаманна неоднакова кількість рис обряду (не враховуючи тих, що утворюють типи): ямному типу — 69, ямно-урновому — 74, урновому — 61, кенотафам — 32 риси. Відмінність одного типу від інших фіксується за рисами або сполученнями, що характерні цьому типу та зов-

сім відсутні або наявні незначною мірою у решти типів. Схожість усіх або майже усіх типів забезпечується рисами, що притаманні їм приблизно однаковою мірою — це риси, які відбивають розміри і орієнтацію могил, кількість, стан і розміщення посудин-приставок, характер засипного ґрунту.

Рис, властивих одному типу поховань, мало. Для ямних це ознаки, що стосуються,



Рис. 66. Поховання № 6: А — план поховання (за: Телегин, Круц, Нужный 1979), Б, В — бронзові фібули.

головним чином, залишків поховального вогнища у могилі. У ямно-урнових похованнях відмічено такі риси, як локалізація знахідок біля решток кремації у центрі могили, речі з ритуальним пошкодженням, залишки вогнища біля могили.

Є група рис, притаманна двом типам. Так, ямні та ямно-урнові поховання об'єднують ознаки, пов'язані з варіаціями розміщення кісток — вільно висипані в могилу, а в урнових та ямно-урнових спостерігаються схожі способи розміщення кісток в урнах із різного матеріалу.

Мало різняться типи поховань і за супроводом. Проте деякі з його варіантів є більш прикметними для певних із них. Наприклад, по одній фібулі трапилося у п'яти похованнях, з них три у ямно-урнових (№ 5, 7, 12); по одному кубку — у трьох могилах ямного типу (№ 9, 21, 28); по одному горщику — у п'яти

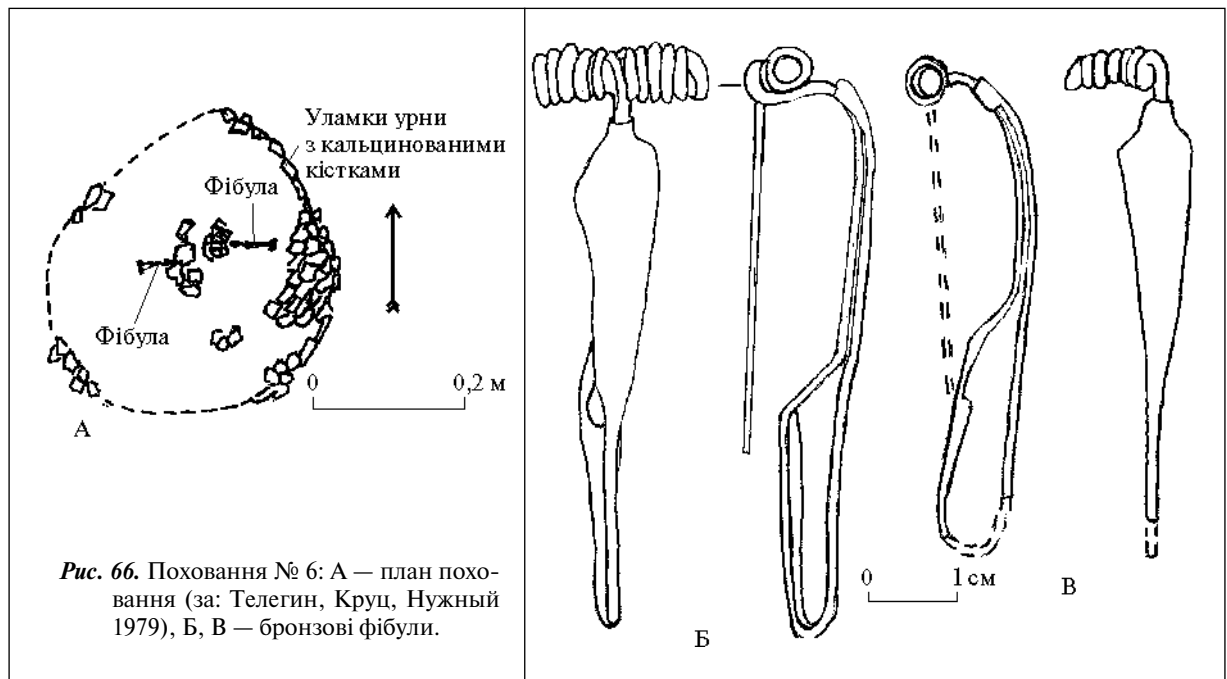
могилах, але дві з них кенотафи (№ 24, 58); у дев'яти могилах знайдено набори з горщика й миски — чотири з них відносяться до ямного типу (№ 15, 41, 42, 59) і три ямно-урнових (№ 27, 37, 44); набір горщика та фібули — у двох похованнях ямно-урнового типу (№ 34, 40); сполучення миски, горщика та кухля виявлено у двох кенотафах (№ 16, 46).

Планіграфія могил за типами поховань (рис. 91) відображає певну тенденцію їх розміщення. Так, дві третини кенотафів локалізовано на північно-західному боці могильника; ще три — вздовж його довгої вісі майже на рівній відстані від одного близько обриву кар'єра. Ямні поховання розміщені по всій території могильника, а урнові та ямно-урнові тягнуться смугою здебільшого вздовж обриву, хоча окремі такі могили є і у північно-західному й південно-східному кутках могильника.

3.3. Хронологія та періодизація поховань

Єдиним датуючим матеріалом у нашому випадку є фібули. Але можливості їх для уточнення дати окремих поховань є обмеженими, бо це здебільшого фібули зарубинецького типу — з розширеною трикутною ніжкою, різні варіанти яких співіснували протягом тривалого часу [Пачкова 1988, с. 12, рис. 1]. І тільки фібули пізньолатенської схеми є орієнтирами для більш вузької абсолютної хронології. Певних можливостей для хронологічної систематики поховань надає, на нашу думку, і посуд. Зокрема, аналіз 215 комплексів із фібулами та глиняним посудом із різних зарубинецьких могильників дозволив виявити «ранні» та «пізні» ознаки зарубинецької кераміки [Пачкова 1991, с. 62—74]. Зауважимо, що заміщення їх відбувалося не раптово і проявлялося як певна тенденція. Відтак, попри певні зміни, керамічний комплекс зберігав свою відносну цілісність протягом усього періоду функціонування культури.

Перший період (рис. 92, табл. 5). До найбільш ранніх можна віднести поховання № 49, що має чіткі риси милоградської, але певною мірою вже й зарубинецької куль-

тури. На милоградській вказує уламок круглодонної посудини та невелика кількість кальцинованих кісточок (2—3 уламки), на зарубинецькій — овальна форма могили й розміщення кісток у фрагменті горщика, тобто в урні. Орієнтація могили (північний схід — південний захід) є характерною і для милоградської, і для зарубинецької культур. Можливо, поховання № 49 відбиває початок процесу латенізації місцевого милоградсько-підгірцівського населення та формування нової — зарубинецької культури, тобто маркує першу фазу — фазу 1a — у функціонуванні могильника.

Наступну фазу — 1b — віддзеркалюють, цілком можливо, поховання № 10, 51, 57. Вони не мають чітких хроноіндикаторів, але знайденому в них посуду властивий прикметний набір «ранніх» ознак, характерний для поховань з найбільш ранніми фібулами на інших зарубинецьких могильниках. Йдеться про поєднання в одній посудині таких 4—6 «ранніх» ознак, як пряма лінія шийки, опукла лінія плічок і нижньої частини, різкий перехід шийки у плічка, лошений жолобок під шийкою чи на плічках, круговий

уступчик під шийкою, сильний відгин шийки і ступінь профілювання плічок за показником $\Gamma > 0,4$.

Другий період, фаза «2а». До неї віднесено поховання № 13 і 37. У керамічному складі кожного з них, крім посуду з 4–6 «ранніми» ознаками, ще був посуд і з меншою кількістю ранніх ознак, а саме з трьома. У зарубинецькому могильнику у с. Пирогів кераміка з такою кількістю ранніх ознак і фібулами типу ЗТ-III маркувала фазу «а» другого періоду могильника [Пачкова, Кубишев 1992, с. 75–90]. Цілком імовірно, до цієї ж фази належать поховання № 13 і 37 у Вишеньках.

Похованя, що віднесені до фази 2б (№ 5, 8, 12, 14, 35), містили посуд тільки з трьома «ранніми» ознаками. Більше того, поряд з «ранніми» ознаками з'являється виражена ребристість тулуба мисок, більш типова для посуду пізнішого періоду, наприклад, з поховання № 8 (рис. 5, Г). Ці поховання супроводжуються фібулами ЗТ-III (№ 8 і 14), ЗТ-IVб (№ 12) і М3а (№ 5).

Третій період. Його перша фаза «3а» представлена похованнями № 29 з фібулою ЗТ-III і № 16, 42 (без фібул). Посуд із них характеризується сполученням екземплярів із трьома «ранніми» ознаками з такими, що мають мінімальну кількість «ранніх» рис (одну-дві

не більше) або тільки «пізні» риси (а саме, увігнуту зовнішню лінію шийки, прями або увігнуті лінії шийки та придонної частини, слабо відхилені шийки та слабо профільовані плічка, ребристий тулуб).

Фазу «3б» маркує чисельна група поховань з посудом із мінімальною кількістю «ранніх» ознак (1–2) або лише з «пізніми». Фібули з цієї групи поховань представлені варіантами ЗТ-IVа (№ 39), середньолатенською гладенькою дротяною прогнутою типу В1/Ф прог. (№ 54), пізньолатенської схеми типів М3а (№ 3) і N1в (№ 3, 40). Подібні фібули були в обігу в LT D2 і LT D3 [Еременко 1997, с. 85–87]. У таких могилах помітно меншає глечиків, і вони характеризуються набором пізніх ознак. Крім того, цілі великі за розміром посудини замінюються їх фрагментами. З'являються поховання з невеличкими посудинками, у тому числі і тільки з мініатюрними (чарками або чашками). У похованнях № 27, 31, 39, 47, 48, 52, 53 знайдено кухлі та мініатюрні посудинки — чарки та чашечки зі слабо профільованими плічками, але в ряді випадків вони супроводжувалися уламками горщиків, за якими не можна виділити хронологічні ознаки. Разом з ними у похованнях траплялися миски, які типові для фази 3б зарубинецьких могильників. Можливо, деякі з цих поховань здійснено пізніше. Але приво-

Табл. 5. Періодизація поховань могильника Вишеньки

Період, фаза	Тип фібули (№ поховання)	№ поховання	Кількість	
			один.	%
1а		49	1	1,6
1б		10, 51, 57	3	4,8
2а		13, 37	2	3,2
2б	ЗТ- III (8, 14), ЗТ-IVб (12), М3а (5),	5, 8, 12, 14, 35	5	8,0
3а	ЗТ- III (29)	16, 29, 42	3	4,8
3б	ЗТ- III (33), ЗТ-IVа (39), М3а (3, 5), N1в (3, 40, 45), В1/Фпрог. (54)	3, 7, 18, 20, 21, 22, 23, 27, 28, 30, 31, 32, 33, 34, 38, 39, 40, 41, 44, 45, 46, 47, 48, 50, 52, 53, 54, 60, 61, 63	30	48,4
2б-3а-3б	ЗТ-IVа (6, 17), ЗТ-IVб (4, 19)	4, 6, 17, 19	4	6,6
3в		1, 2, 9, 15, 24, 25, 56, 59, 62	9	14,6
хронологічно не визначені поховання		11, 36, 43, 55, 58	5	8,0
усього поховань			62	100



Рис. 67. Поховання могильника Вишеньки: 1 — № 46, 2 — № 40, 3 — № 42, 4 — № 37, 5 — № 39, 6 — № 50, 7 — № 51, 8 — № 44, 9 — № 34.

дом для віднесення їх до цієї фази є, наприклад, поховання № 39, що супроводжувалося фібулою ЗТ-IVa. До того ж у могильнику Семурадці на Прип'ятському Поліссі поховання з мініатюрними посудинками, подібними за хронологічними ознаками до знайдених у Вишеньках, супроводжувалися пізньолатенськими фібулами, близькими типу Наухайм [Поболь 1969, с. 124—125].

Найпізнішу фазу — 3в — відбиває, видно, група з 10 могил (№ 1, 2, 9, 15, 21, 24, 25, 56, 59, 62) з мисками класу В і горщиками

зі слабо профільованими плічками (показники форми Г3, Г4, Г5) без датуючих речей. Лише у похованні № 62 були невеликі уламки залізної фібули (?), за якими не можна визначити її тип і схему. Підставою для визначення найпізнішої хронологічної позиції цих поховань слугує те, що подібну кераміку в похованні № 4 могильника Рахни на Південному Бузі (миска класу В і чарка зі слабо профільованими плічками) знайдено з уламками очкоподібних фібул А 53, А 60/61, з причорноморською ранньорим-

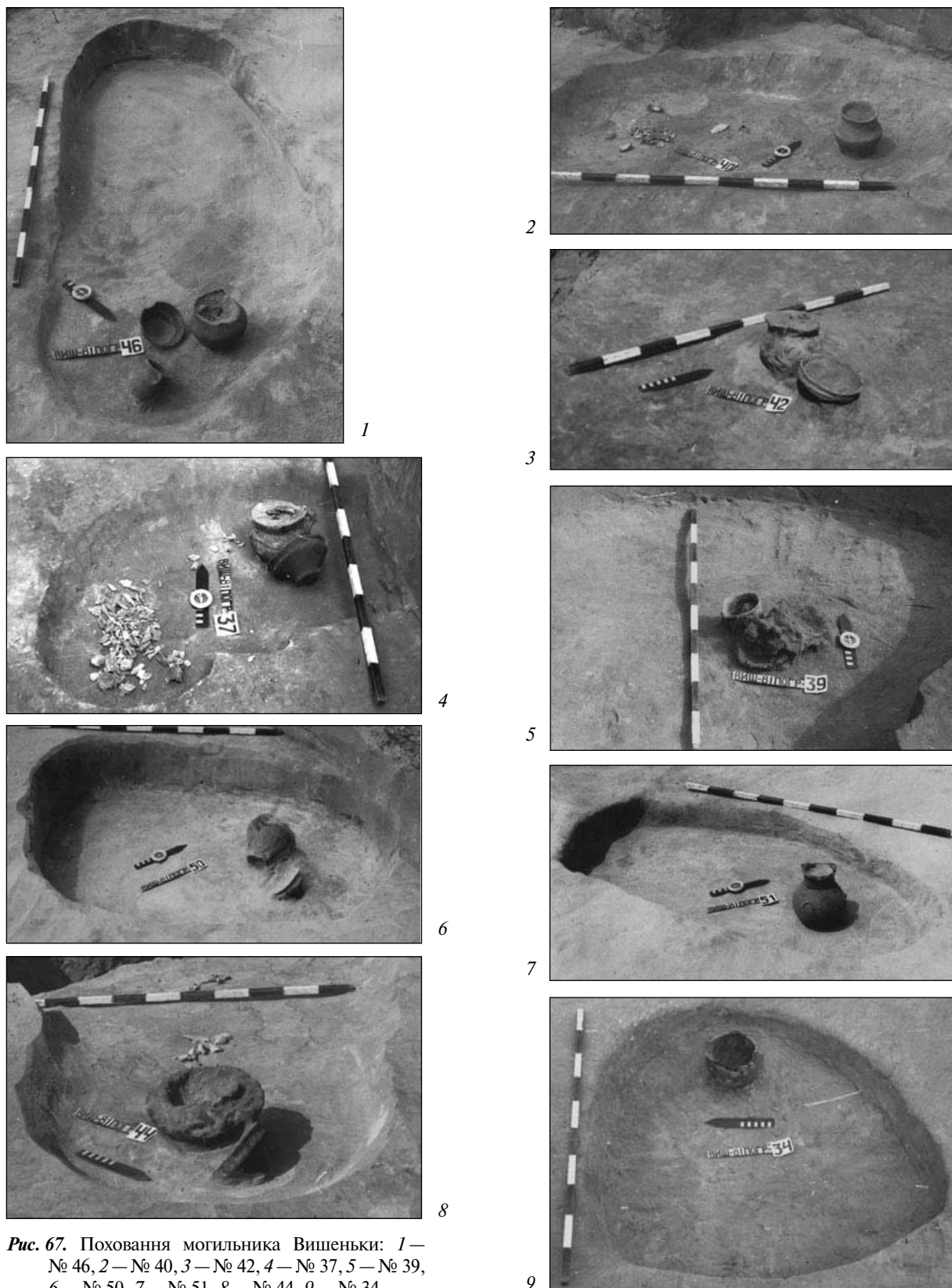

Рис. 68. Параметри та система вимірів посуду класів А, Б, В і Г. Частина посудини: 1 — вінця, 2 — шийка, 3 — основа плічок, 4 — основа шийки, 5 — плічка, 6 — нижня частина посудини, 7 — деще. Параметри: P1 — діаметр вінця, P2 — діаметр шийки, P3 — діаметр плічок (найбільший діаметр тулуба), P4 — діаметр деще, P5 — висота посудини, P6 — висота шийки, P7 — висота плічок, P8 — висота нижньої частини посудини, P9 — висота кільцевого піддону.



Рис. 69. Миски класу А. Тут і далі цифрами позначено номери поховань.

скою фібулою з пластинчастою спинкою зі слабо наміченою кнопкою на ніжці, а також з фрагментом щитка фібули ЗТ-V. Цей комплекс можна датувати ранньоримським часом В2 або якимось його відрізком, орієнтуючись на очкоподібні й ранньоримські фібули причорноморського типу. Щоправда М.Б. Шукін поховання № 4 з Рахнів і № 13 з Гриневичей Вельких відносить до раннього римського часу В1 на підставі знахідок разом з ними фібул типу ЗТ-V [Шукин 1994, с. 233—234].

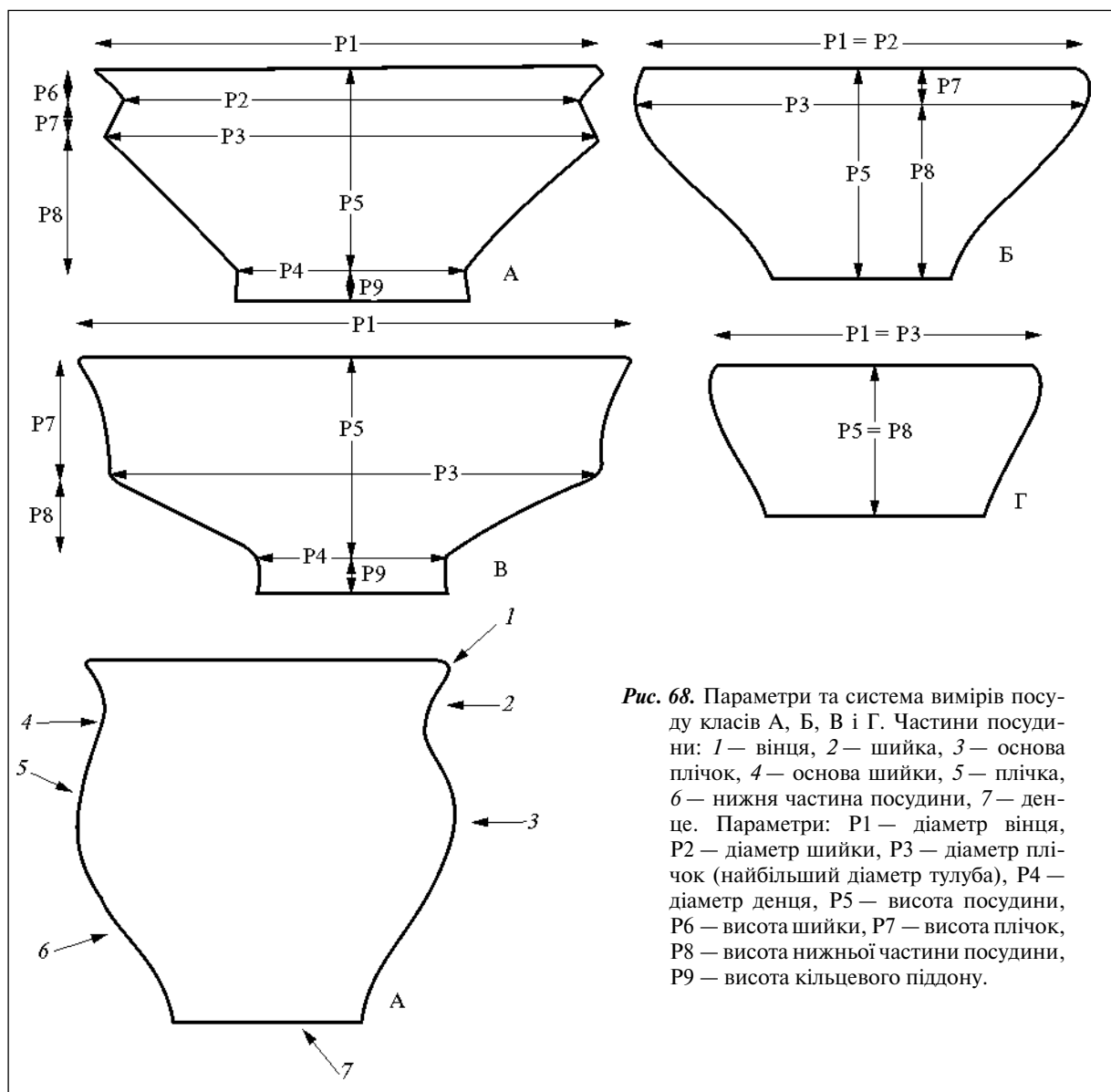
Позицію поховань № 4, 6, 17 з фібулами ЗТ-IVa та № 19 з фібулами ЗТ-IVa й ЗТ-IVб важко окреслити вузьким хронологічним відрізком, бо в них не знайдено цілого посуду, а фібули цих типів були в ужитку протягом тривалого часу. Тому їх можна віднести і до фази 2б, і до фаз 3а і 3б.

Натомість поховання № 11, 36, 43, 55, 58 зовсім не піддаються хронологічному визначенню через відсутність у них цілих речей.

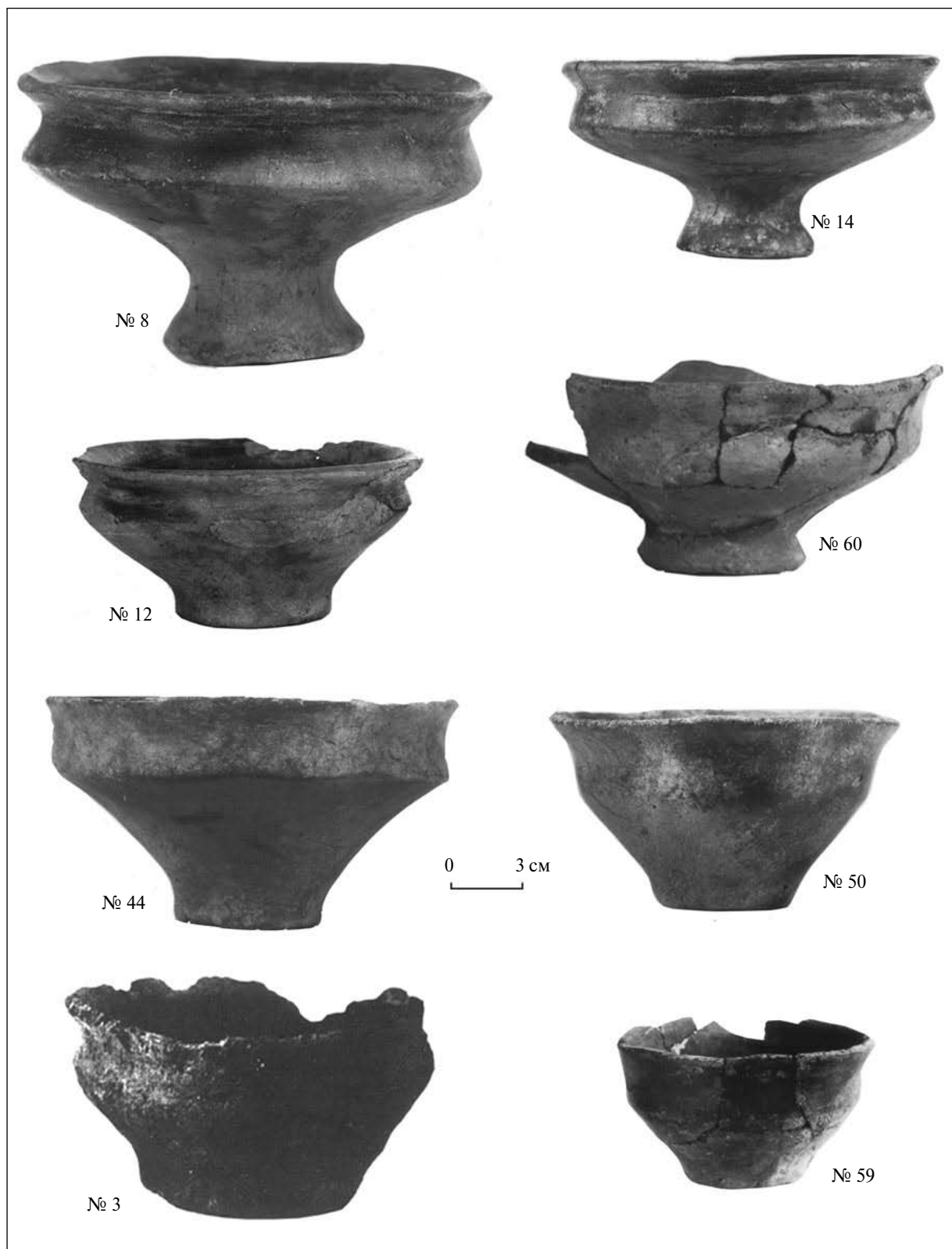
Таким чином, могильник Вишеньки містить поховання усіх періодів функціонування зарубинецьких могильників, розкопаних широкими площами. Розподіляються вони нерівномірно (табл. 5). Поховання першого періоду складають 6,4 %, другого — 11,2 %, третього — 67,8 %. Вузьку хронологічну позицію кількох поховань (6,6 %) чітко не визначено, але, зважаючи на знайдені там фібули, вони могли бути здійсненими протягом другого та третього періодів функціонування могильника. Через відсутність інвентаря або його фрагментованість 8 % поховань не піддаються хронологічному визначенню. 14,5 % поховань належать до заключної фази 3в. Ця фаза є складовою того періоду зарубинець-

Табл. 6. Розподіл типів поховань могильника Вишеньки за відносною хронологією.

Період і фаза	Тип поховань, кількість (%)			
	Ямний	Урновий	Ямно-урновий	Кенотафи
	25 — 100 %	11 — 100 %	17 — 100 %	9 — 100 %
1а		№ 49 (1 — 9,1 %)		
1б		№ 10, 57 (2 — 18,2 %)		№ 51 (1 — 11,1 %)
2а		№ 13 (1 — 9,1 %)	№ 37 (1 — 5,8 %)	
2б			№ 5, 8, 12, 14 (4 — 23,5 %)	№ 35 (1 — 11,1 %)
3а	№ 29, 42 (2 — 8 %)			№ 16 (1 — 11,1 %)
3б	№ 3, 21, 22, 28, 30, 33, 38, 41, 48, 50, 53, 54, 61, 63 (14 — 56 %)	№ 18, 32, 60 (3 — 27,2 %)	№ 7, 20, 23, 27, 31, 34, 39, 40, 44, 45 (10 — 58,8 %)	№ 46, 47, 52 (3 — 33,3 %)
2б/3а/3б	№ 19 (1 — 4 %)	№ 4, 6 (2 — 18,2 %)	№ 17 (1 — 5,8 %)	
3в	№ 1, 2, 9, 15, 59 (5 — 20 %)	№ 25 (1 — 9,1 %)	№ 62 (1 — 5,8 %)	№ 24, 56 (2 — 22,2 %)
Хронологічно не визначені	№ 36, 43, 55 (3 — 12 %)	№ 11 (1 — 9,1 %)		№ 58 (1 — 11,1 %)



Рис. 70. Миски класу А.

кої культури, коли функціонування великих могильників та поселень у головних її регіонах уже завершувалося і набували розвитку пам'ятки з рисами зарубинецької культури на віддалених від Дніпра територіях.

Хронологічна планіграфія могильника (рис. 93). На могильнику Вишеньки поховання розташовані по лінії північний захід — південний схід. У її кінців могили утворюють розпливчасті угруповання. Безперечно, південна частина могильника зруйнована. За наявними похованнями найраніше (№ 49) здійснено на північно-західній ділянці могильника. Неподалік нього розташовано № 51, що маркує наступну хронологічну фазу могильника. Інші поховання цієї самої фази (№ 10 і 57) локалізовано на доволі віддалених ділянках. Така розпорошена локалізація найдавніших поховань немов натякає, що могильник було закладено «з перспективою на майбутнє» і прагненням родин мати свої ділянки на кладовищі. У будь-якому випадку певні вузли хронологічно послідовних поховань намічаються на південно-східній околиці могильника — могила № 57 (фаза 1б), № 37 (фаза 2а), № 35 і 42 (фаза 3а) та наступні фаз 3б і 3в (рис. 92). Так само це стосується північно-західної ділянки з найдавнішим похованням № 10 (фаза 1б). На захід від нього розташовано поховання № 13, на схід — поховання № 8 (фаза 2а), поховання № 14 (фаза 2б), поховання № 17 і 19 (періоди 2/3). Заповнення місця поміж вказаними ділянками розпочато зі здійсненням поховання № 12 (фаза 2б), на північний захід і південний схід від якого маємо відповідно поховання № 29 (яке немов намічає ще одну групу) і поховання № 35, яке межує із південно-східним скупченням (обидва фази 3а). Цьому протирічить буцімто північна ділянка, де спостерігаємо хронологічний розрив між найдавнішими могилами (№ 49 і 51) і наступними, репрезентованими фаза-

ми 3б і 3в. Це можна пояснити і природними обставинами — перервністю гілки родини, і певною мірою й недосконалістю хронологічного впорядкування. Таким чином, за дослідженими могилами можна припустити у громаді Вишеньок наявність 5—6 родин. А враховуючи зіпсовану частину кладовища, реальний склад громади міг бути удвічі більшим.

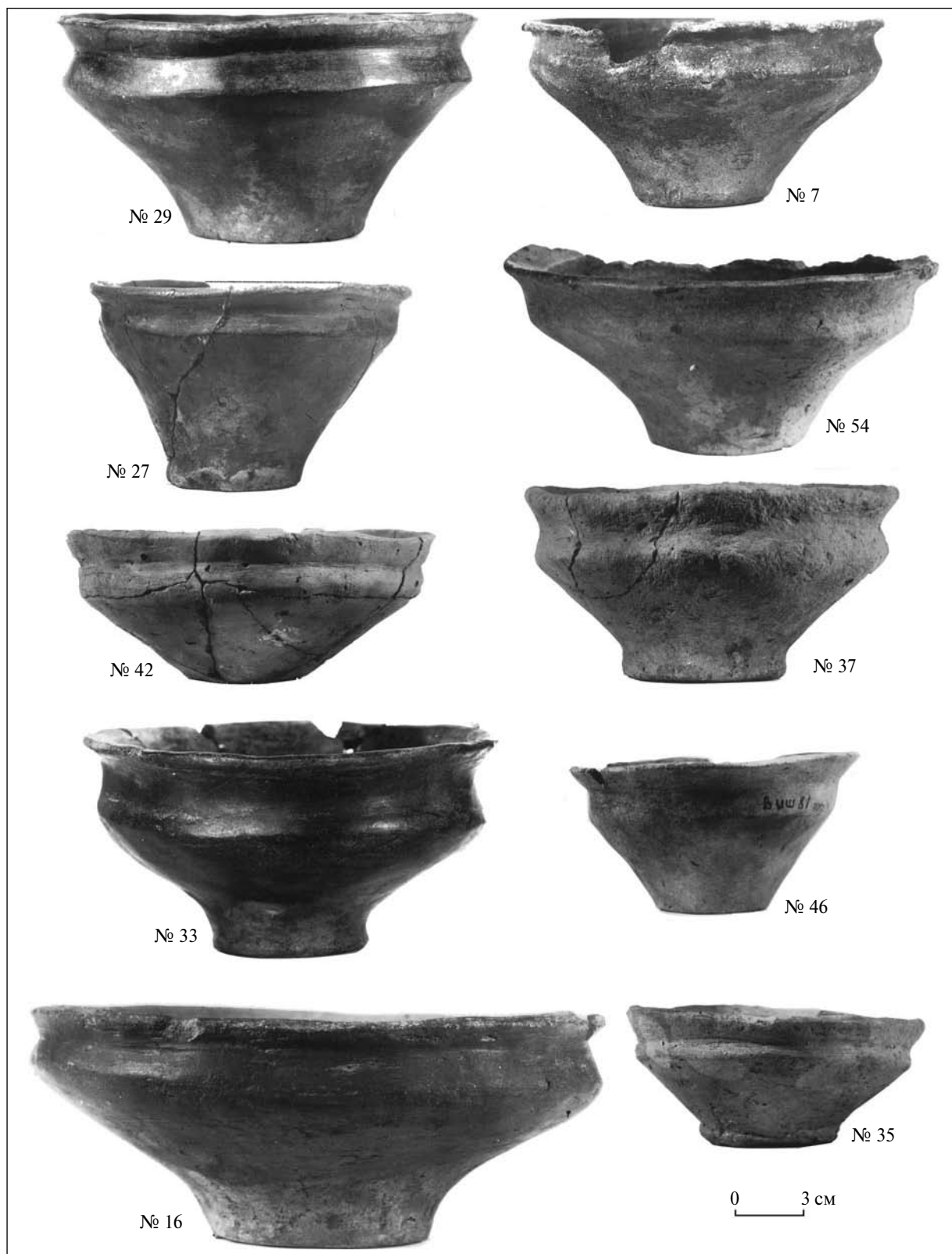
Цікаві спостереження можна зробити, якщо зважити на тенденцію розподілу типів поховань за періодами відносної хронології (табл. 6). Виявляється, що найраніші похорони громада Вишеньок частіше правила за урновим і ямно-урновим обрядами. Могили першого і другого хронологічних періодів, тобто часу формування зарубинецької культури, нараховується у Вишеньках 11, з них чотири є урновими, п'ять — ямно-урновими і дві — типу кенотаф. Урнові складають 36,3 % від всіх могил цього типу, ямно-урнові — 29,4 % від цього типу, кенотафи — 22,2 %. При цьому три з урнових припадають саме на початок функціонування могильника (тобто на перший період), а всі ямно-урнові — на другий період, а кенотафи присутні в обох ранніх періодах. Ямний тип маркує всі фази третього періоду функціонування могильника. На цей період припадає певна уніфікація обряду. Поновлюється широке застосування місцевого типу, а саме, ямного, який міг наслідувати на лівобережному київському Поліссі переважно традиції милоградської культури. Формується новий тип поховань — ямно-урновий, в якому сполучаються місцеві (ямного типу) та прийшли риси (урнового типу). Ямно-урновий є найбільш чисельним серед інших типів поховань за варіаціями, зокрема, за способом вкладання решток кремації у могилу. 70,5 % поховань цього типу відноситься до третього періоду і він став другим, після ямного, у загальній кількості могил.

4. СОЦІОЛОГІЧНИЙ АНАЛІЗ

4.1. Статтєво-вікова характеристика похованих за результатами палеоантропологічного аналізу

Остеологічний аналіз залишків кремацій із могильника Вишеньки проведено доктором біологічних наук Є.І. Даніловою (додаток 5). Із загалу 62 зарубинецьких могил кістки з перших шістьох, розкопаних експедицією Д.Я. Телегіна, не обстежувалися, а вісім із розкопаних нами не мали кісток зовсім. Загалом Є.І. Данілова обстежила матеріали 43 із 48 розкопаних автором поховань, що мали рештки кремації (кістки з п'ятьох дослідниць не проаналізувала). Результати виявилися дуже цікавими в тому плані, що у 40 могилах знайдено кальциновані кістки людини, а іноді — людини і тварини і лише в одому випадку — тільки тварини. Серед могил з кістками людини у 29 виявлено індивідуальні поховання, у 11 — парні (табл. 7).

Деякі з поховань людей диференційовано за статтю та віком. Так, у могилах № 7, 45 було поховано останки дорослого чоловіка, у № 19 — чоловіка похилого віку, у № 37 — молодій жінки, у № 21, 48 — дорослих жінок.

Парні поховання представлені останками дорослої людини (чоловіка або жінки) і дитини або підлітка. У деяких парних похованнях визначені вік і стать дорослої людини: дорослого чоловіка та дитини (№ 12 і 29), молодій жінки та дитини (№ 18 і 27), дорос-

лої жінки та підлітка (№ 62), дорослої жінки та дитини (№ 63).

У низці могил визначено тільки вік померлих: у могилах № 8, 14, 17, 20, 25, 28, 34, 40, 41, 42 знайдені кістки дорослих людей, у № 39 — молодій людини, у № 11, 15, 22, 31, 43 — підлітків, у № 13, 23, 57 — дітей, у № 10, 30, 32, 33, 44 — дорослих людей та дітей. Для декотрих могил визначено тільки наявність кісток людини: № 9, 38, 53, 54 — кістки людини, у № 50 і 55 кістки не вдалося діагностувати.

Кальциновані кістки тварин зафіксовано у 10 могилах. У деяких випадках вдалося з'ясувати вид тварини. У чотирьох похованнях — це були кісти дрібних копитних, в одному (№ 14) — фаланга ведмедя. Найчастіше вони траплялися разом з кістками дорослих людей в індивідуальних похованнях (№ 8, 14, 25, 34, 45) і в двох — у парних: дорослої людини і підлітка (№ 62) та дорослої людини і дитини (№ 63). У двох випадках кальциновані кістки тварин зафіксовано в могилах підлітків (№ 11, 15). В індивідуальних похованнях дітей вони не зафіксовані. Кальциновані кістки тварини знайдені також у одному кенотафі (№ 24).

Всього на могильнику Вишеньки за статтю та віком визначено 12 осіб, тільки за ві-

ком — 42 особи, за видом людина/тварина — 4. Невизначеними виявились кістки з двох поховань, які пройшли остеологічне тестування, а також кістки з десяти поховань, що не проходили діагностування. Кістки,

які антропологічно зовсім не визначені або діагностовані за якимось одним показником, можна здогадно відкорегувати за інвентарем у могилах через зіставлення з визначеними антропологом.

4.2. Розподіл інвентаря за статеві-віковими групами

У могильниках деяких археологічних культур спостерігається доволі виразний статевий набір речей [Массон 1976, с. 161]. Головним чином це стосується поховань, здійснених за обрядом інгумації. У випадку обряду кремації справа ускладнюється тим, що

речі, які супроводжували небіжчика, особливо прикраси, часто згорали вщент у поховальному вогні і втрачали не лише форму, а навіть і будь-які сліди. Крім того, антропологічне визначення кальцинованих кісток не завжди дозволяє отримати достовірні результати.

Табл. 7. Антропологічні та остеологічні визначення залишків кремацій згідно типів поховань (за Є.І. Даніловою)

Рештки кремації	Тип поховання				Кількість (62)
	Ямні (25 — 100 %)	Урнові (11 — 100 %)	Ямно-урнові (17 — 100 %)	Кенотаф (9 — 100 %)	
Чоловік дорослий			№ 7		1
Чоловік дорослий і тварина			№45		1
Чоловік похилого віку	№ 19				1
Чоловік дорослий і дитина	№ 29		№ 12		2
Жінка молода			№37		1
Жінка доросла	№ 21, 48				2
Молода жінка і дитина		№ 18	№ 27		2
Жінка доросла, підліток і тварина			№ 62		1
Жінка доросла, дитина і тварина	№ 63				1
Доросла людина і дитина	№ 30, 33	№ 10, 32	№ 44		5
Доросла людина	№ 28, 41, 42		№ 17, 20, 40		6
Доросла людина і тварина		№ 25	№ 8, 14, 34		4
Людина	№ 9, 38, 53, 54				4
Підліток	№ 22, 43		№ 31, 39		4
Дитина		№ 13, 57	№ 23		3
Підліток і тварина	№ 15	№ 11			2
Тварина				№24	1
Всього	(17 — 68 %)	(7 — 63,6 %)	(16 — 94,1 %)	(1 — 11 %)	41
Кістки не визначено	№ 50, 55				2



Рис. 71. Миски класу В.

Проте археологи намагаються здолати ці труднощі. Наслідки дослідження могильників поєнешті-лукашівської культури опублікував румунський археолог М. Бабеш [Babeş 1993, р. 39—51]. Зіставивши результати палеоантропологічних визначень кальцинованих кісток з наборами похвального інвентаря в могильниках Боросешті та Поєнешті, вче-

ний дійшов висновку про деяку кореляцію змісту та кількості речей із статтю та віком небіжчика. Так, жіночими виявилися поховання з найбагатшим інвентарем: із набором різних прикрас та знарядь — з великою кількістю фібул (від двох до чотирьох), поясами гарнітурами, намистом, підвісками, браслетами, перснями, спіральками, прясельцями,

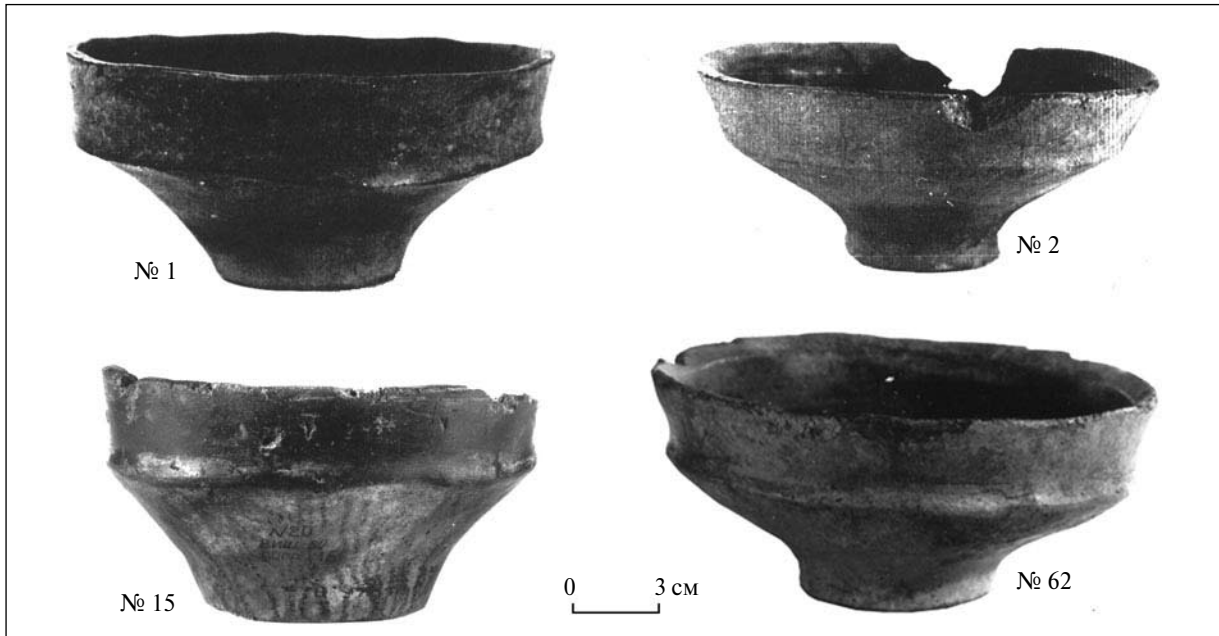

Рис. 72. Миски та чашки: № 20 — чашка класу Г; інші — вироби класу Б.

ножами, бритвами тощо (підгрупа наборів A_1), а також з більш скромними наборами з тих само категорій речей (підгрупа A_2) чи ще скромнішими — із двома/трьома фібулами (підгрупа B_{1B}), із поясними гарнітурами і інколи ще із ножом або прясельцем (підгрупа B_2), із браслетом і інколи із прясельцем чи бритвою (підгрупа B_3), із намистинами (підгрупа B_4), із маленькими уламками металевих прикрас (підгрупа B_5), із знаряддями праці — прясельцем і без прикрас (підгрупа C_1).

Чоловічі поховання супроводжувалися однією категорією речей, наприклад, однією фібулою (підгрупа B_{1a}), фібулою та бритвою або пінцетом, або галькою для полірування глиняного посуду (підгрупа B_{1c}). Рідкісними є поховання із шилом або шилом та галькою для полірування (підгрупа C_3), хоча серед таких траплялися жіночі, дитячі та підліткові. Суто чоловічими були поховання із пінцетом (підгрупа C_2) та зброєю (підгрупа D). І,

нарешті, досить значна кількість поховань без інвентаря (підгрупа E) належала жінкам, чоловікам, дітям та підліткам.

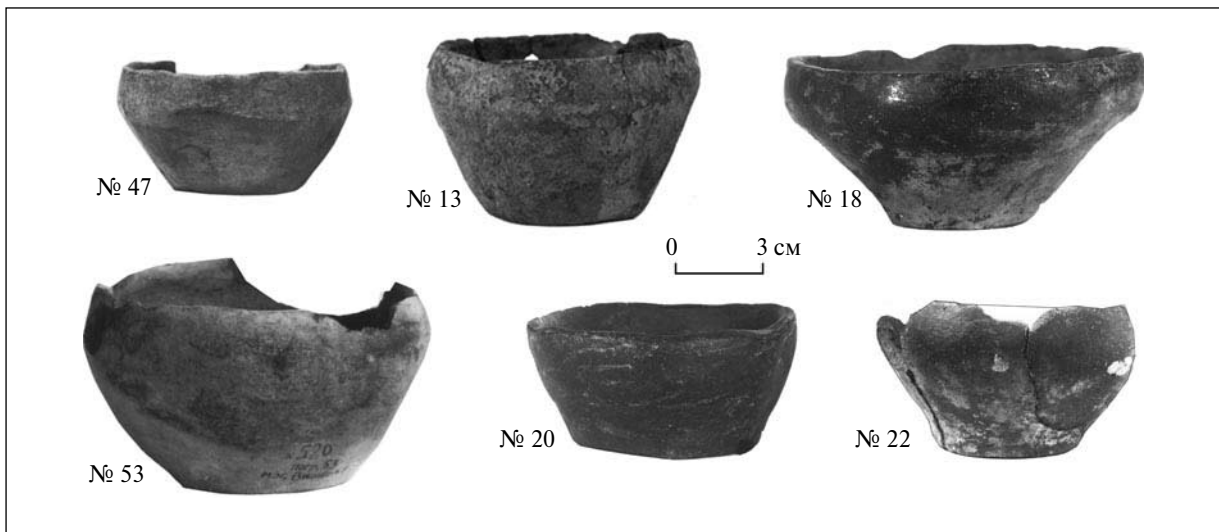
У могильнику Боросешті, згідно даних М. Бабеша [Babeş 1993, S. 45, Abb. 13], статеві ознаки похованого за інвентарем (що підтверджено також результатами антропологічного аналізу) було визначено для 32,4 % могил. Але слід зауважити, що індикаторів жіночих поховань нараховується значно більше, ніж чоловічих, і що жіночі поховання є багатшими за чоловічі. За інвентарними та антропологічними реперами, у Боросешті значно більше поховано жінок (17 %), дітей й підлітків (12,4 %), ніж чоловіків (3 %). Решта 67,6 % поховань мали набори інвентаря, що є однаковими для обох статей усіх вікових градацій, причому на доросле населення припадало трохи менше половини цих поховань.

Таким чином, у Боросешті були поховані жінки, а можливо й чоловіки, різні за со-



Рис. 73. Горщики класу А.



Рис. 74. Горщики класу А.

ціальних статусом, починаючи від тих, що знаходилися на вершині соціальних сходів та, напевно, відрізнялися високим майновим станом, до тих, хто був у найнижчому прошарку суспільства та, можливо, перебував у рабстві внаслідок полону тощо. У порівнянні з жіночими, дитячими та підлітковими суто чоловічі поховання складали незначну частку могил. Проте дві третини поховань не можна розділити за статтю без проведення антропологічного аналізу. І нарешті, жіночі поховання не пов'язані з певними типами фібул.

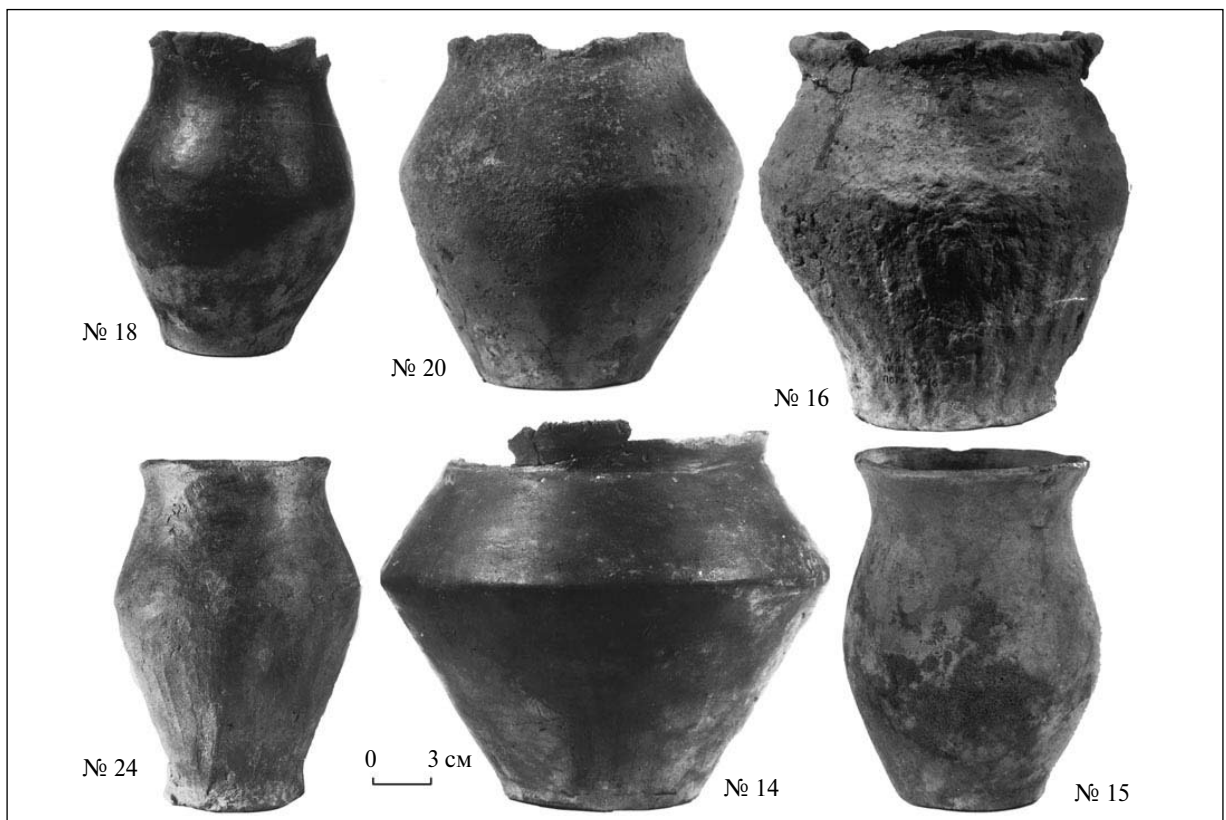
Дослідники зарубинецьких могильників також займалися кореляцією складу інвентаря із статтевою належністю похованих. На жаль, матеріал не всіх зарубинецьких могильників було піддано антропологічному аналізу. Більше того, не всі антропологічні дослідження були виконані на належному рівні як для нашого часу. Із загалу 98 поховань на могильнику Отвержичи професором В.В. Гінзбургом було визначено кальциновані кістки

з 54 поховань, причому у нагоді для певних висновків стали результати лише 33. У 10 випадках зафіксовано просто наявність кісток людини, у 20—жінки та у трьох — чоловіка [Каспарова 1969, с. 138—168]. Окремі жіночі поховання супроводжувалися прикрасами та посудом, а саме: поясным гарнітуром, браслетом, намистинками, шпильками, уривками ланцюжка (№ 17, 18, 31, 54), деякі — фібулами, у тому числі дротяними та з трикутною ніжкою (№ 31, 54), причому фібули не завжди були парними (№ 21, 34, 45, 45). Але половина жіночих поховань супроводжувалася лише посудом (від 2 до 5 екз.), а одна могила (№ 60) була без інвентаря. Поховання чоловіків відмічені лише посудом, тільки в одному випадку, крім посуду, було зафіксовано уламок залізної фібули пізньолатенської конструкції (№ 70).

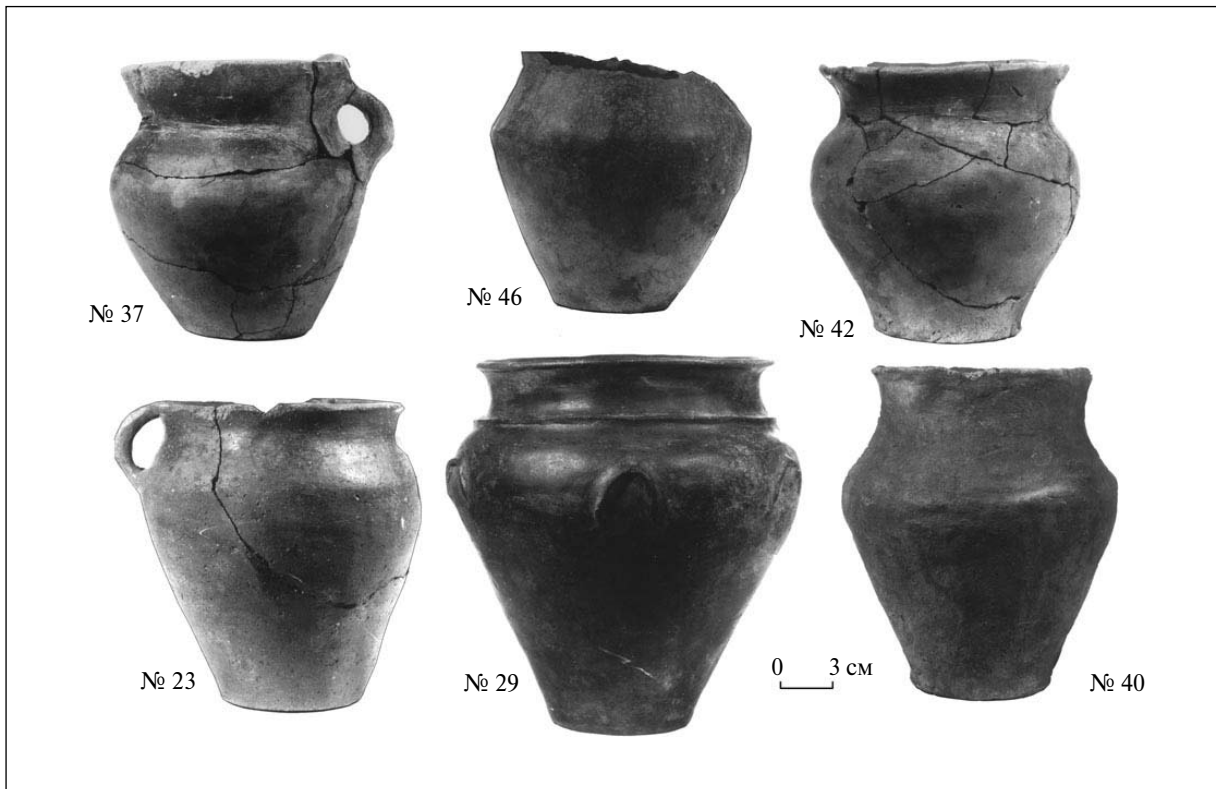
З могильника Пирогів було проаналізовано кальциновані кістки із 108 поховань. Але стаття визначено лише для дев'яти — вісім жіночих могил і одна чоловіча. Тільки в одному

жіночому похованні (№ 101), крім посуду, знайдено одну фібулу типу В-Костжевський, а ще в одному — дрібні уламки виробу з бронзи. В усіх інших жіночих і чоловічих похованнях виявлено виключно глиняний посуд [Скиба 1991, с. 96—97, табл. 2].

У могильнику Чаплін шляхом антропологічного аналізу Т.С. Кондукторова визначила кістки з 214 могил, що складає 76,5 % загального масиву [Поболь 1971, с. 83—85,

табл. 19]. Кістки з 22 % поховань були непридатними для антропологічного дослідження, а серед решти могил вдалося визначити вид і кількість похованих: дорослих людей — 20 %, дорослих людей з дітьми або підлітками — 4 %, дітей і підлітків — 30,5 %.

В.Є. Єрьоменко з колегами [Абезгауз, Еременко, Журавлев, Каргопольцев 1992, с. 46—52; Еременко, Журавлев 1992, с. 55—78; Еременко 1997, с. 132—165] здійснили



Рис. 75. Кружки класу А.



Рис. 76. Горщикоподібний посуд класу А: чарка — № 3; горщик — № 5; інші — кубки.

дослідження стосовно статевої та вікової належності похованих у могильниках Чаплін, Вороніне та Корчувате шляхом кореляції жіночих і чоловічих категорій речей з рисами поховального обряду. До рис жіночих поховань вони віднесли: 1) наявність намиста, шпильок, браслетів, обручок і зернотерок; 2) посуд на кістках; 3) наявність двох і більше фібул; 4) фібули типу ЗТ; 5) товчачик, 6) мініатюрні посудинки. Чоловічі поховання, на їх погляд, визначаються за наявністю: 1) списів і сокир; 2) шматочків кременю; 3) підковоподібних фібул; 4) ножів; 5) то-

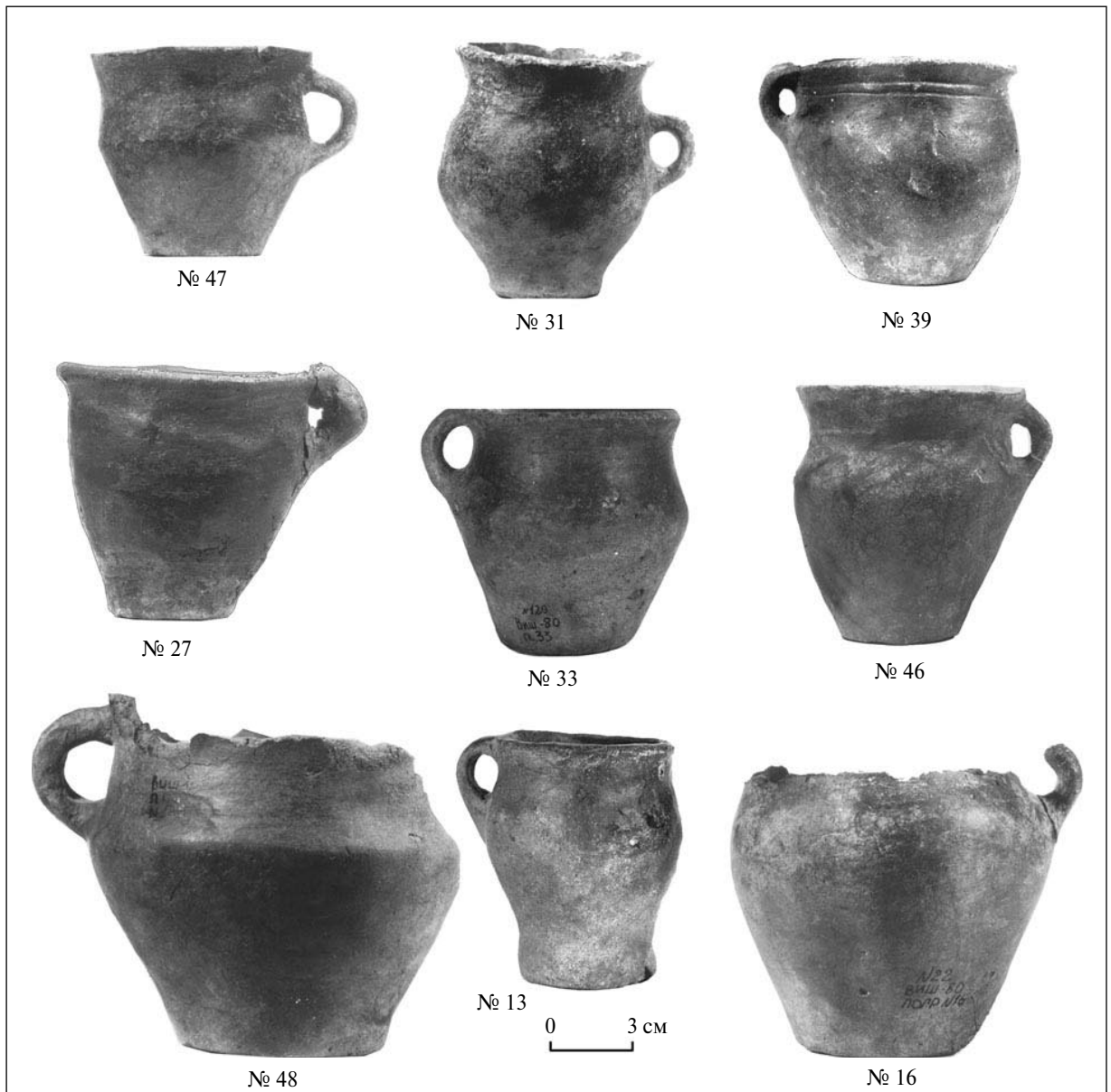
чильних брусків; 6) розташуванням посуду з південного або північного боків розсипу кісток. Водночас вони зауважують, що ножі та підковоподібні фібули (тобто ознаки чоловічого поховання) траплялися й у жіночих, а жіночі ознаки (наприклад, мініатюрні посудинки, браслети, намиста, крім бісеру) було зафіксовано й у деяких чоловічих могилах. Щодо таких деталей обряду як розміщення кісток та окремих речей, орієнтації їх у просторі могили тощо, то вони здебільшого є однаковими і для чоловічих, і для жіночих поховань.

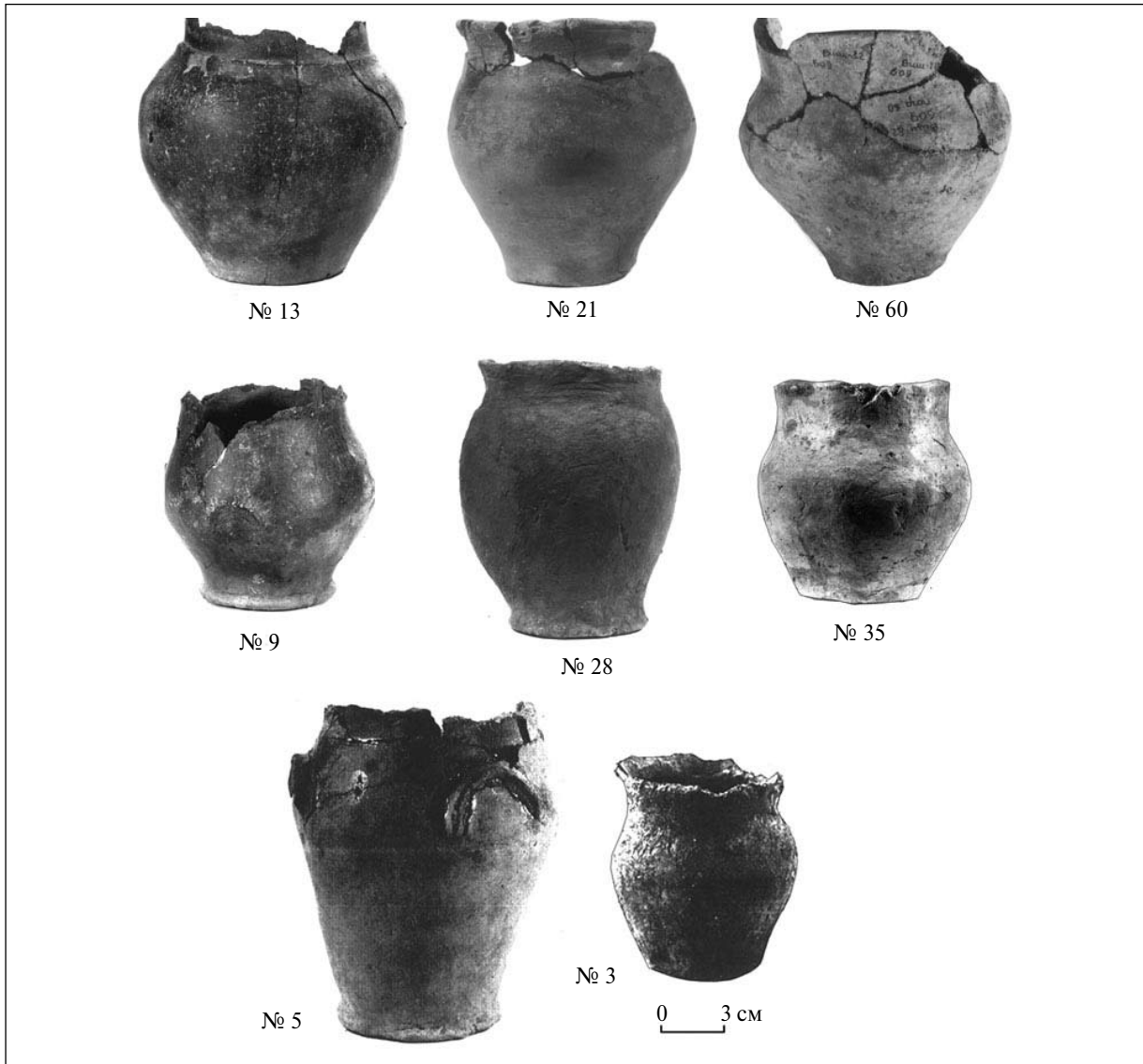

Рис. 77. Посуд на зразок глеків та горщик (№ 10).

Оцінюючи запропоновану В.Є. Єрмоменком з колегами розробку, вкажемо, що кількість та якість інвентаря виявилися більш чіткими визначниками статевих і вікових ознак небіжчика, ніж інші ознаки поховального обряду. Водночас поховань з чітко жіночим або чоловічим інвентарем на кожному з досліджених могильників було небагато, а у Середньому Подніпров'ї їх взагалі одиниці. Внаслідок цього запропоновані авторами розробки не дозволяють класифікувати основну кількість поховань зарубинецьких середньодніпровських могильників за ознаками статевої й вікової належності (що, до речі, стосується й польського могильника Вороніне, у якому не було виявлено чітких ознак чоловічих поховань) [Еременко 1997, с. 134, рис. 39, 2]. Обґрунтування висновку, що «фібула типу ЗТ» є ознакою суто жіночих

поховань, теж здається непевним. По-перше, такі фібули складають левову частку у фібульному комплексі зарубинецької культури протягом усього періоду її розвитку на противагу незначній кількості списоподібних типів (аналогічних типу ЗТ) серед іллірійських фібул на Балканах. По-друге, навіть там списоподібні фібули було зафіксовано й у чоловічих могилах [Marič 1968, S. 57—61]. Це означає, що напевно чи у зарубинців фібули типу ЗТ могли бути приналежністю тільки жіночого костюму, бо альтернативних фібул для чоловічого тут не було.

Питання зв'язку статевої та вікової належності померлих з певним інвентарним набором підіймав також М.Г. Гусаков [1985, с. 123—124]. Він використав дані 863 зарубинецьких поховань, антропологічний аналіз 250 з яких надавав більш-менш певні ре-

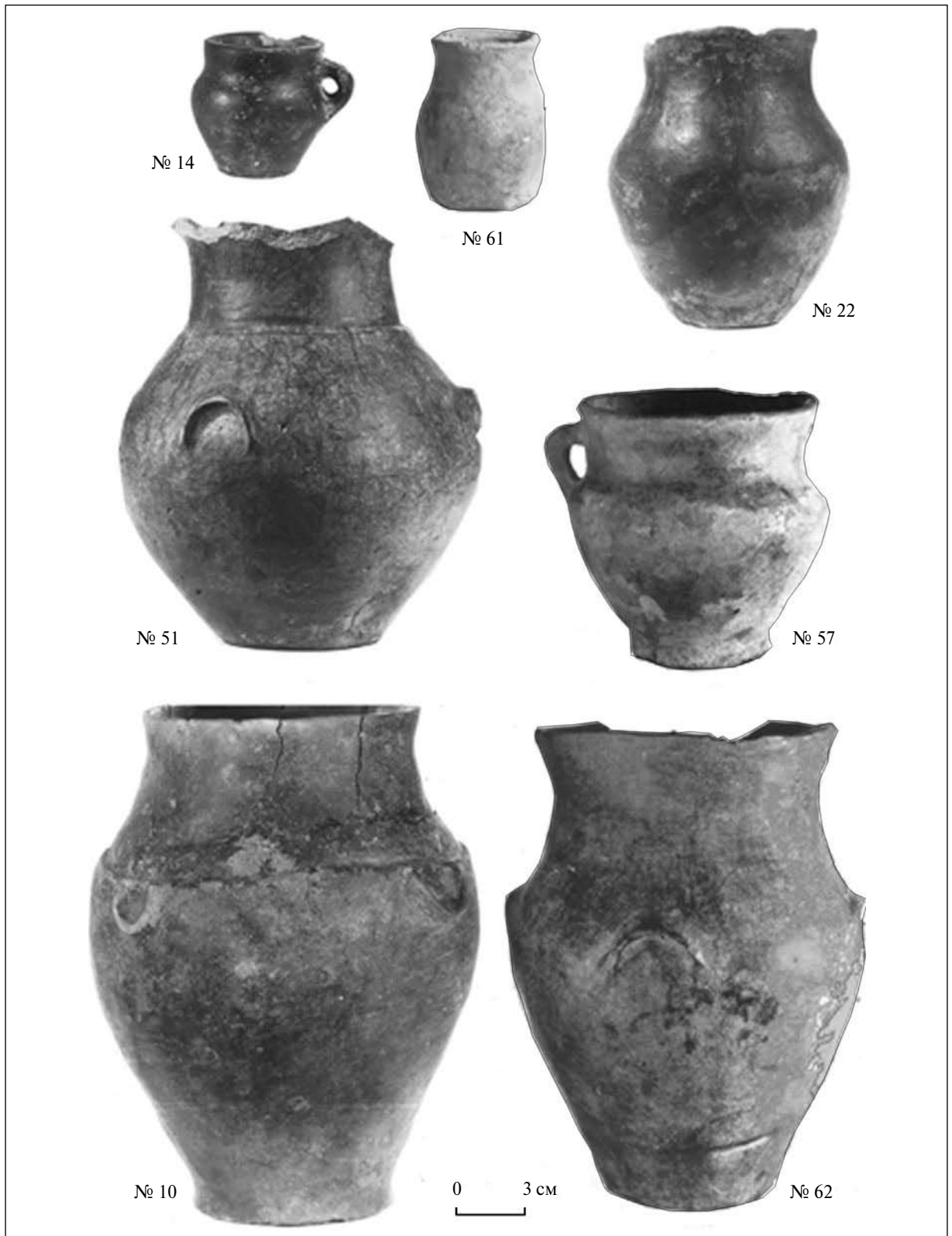
Табл. 8. Розподіл інвентаря в індивідуальних похованнях чоловічої статі

Супровід / кількість (в одиницях)				Стать та вік небіжчика					Кількість поховань
Посуд	Фібули	Прикраси	Знаряддя праці	Хлопчик — дитина	Чоловік молодий	Чоловік дорослий	Чоловік похилого віку	Чоловік, вік не з'ясовано	
	1					* № 7 (я-у)	* № 19 (я)	№ 4 (у) № 5 (я-у)	4
горщик	1					№ 34 + (я-у) № 40 (я-у)			2
миска	1							№ 54 (я)	1
кухоль	1			№ 57 (у)	№ 39 (я-у)				2
	1	2/ бронзові кільце і шматок дроту				№ 17 (я-у)			1
горщик	1		1/ серп або ніж					№ 38 (я)	1
горщик, кухоль	1					* 45 + (я-у)			1
миска, кухоль	1					8 ± (я-у)			1
чарка		намистинка	1/ ніж					№ 61 (я)	1
Кількість				1	1	6	1	5	14

Умовні позначки: * № 7, 19, 45 — антропологічно визначені стать та вік; типи поховань: (я) — ямне, (у) — урнове, (я-у) — ямно-урнове; + — поховання з кальцинованими кістками тварин, - — поховання з дрібними уламками посуду.



Рис. 78. Зразки посуду поганого випалу, виготовленого для похорону.

зультати. Інвентар з цих поховань було розписано за 37 позиціями та згруповано у 10 стійких наборів. Попри те, що М.Г. Гусаков не виявив ніяких наборів інвентаря, які могли б відповідати статі небіжчика, дослідник дійшов висновку, що вікові розбіжності є дуже відчутними. Встановлено, що для поховань дорослих людей характерними є шість наборів інвентаря з прикрасами, знаряддями праці, зброєю, різним посудом тощо, для дітей — набори з однією або з двома посудинами, для людей похилого віку — окремі речі або прикраси, чи знаряддя, але без посуду, а молодь віком 14—18 років ховали зовсім без супроводу.

Зробимо й ми спробу простежити залежність наборів інвентаря від статі та віку похованого за матеріалами могильника Вишеньки.

Розпочнемо з чоловічих поховань (табл. 8). У похованні № 7 ямно-урнового типу з кістками дорослого чоловіка зафіксовано фрагмент однієї залізної фібули, можливо, пізньолатенської схеми; у похованні № 19 ямного типу з останками літнього чоловіка знайдено одну фібулу зарубинецького типу ЗТ-IVб; у могилі ямно-урнового типу № 39 останки молодого чоловіка знайдені в супроводі од-

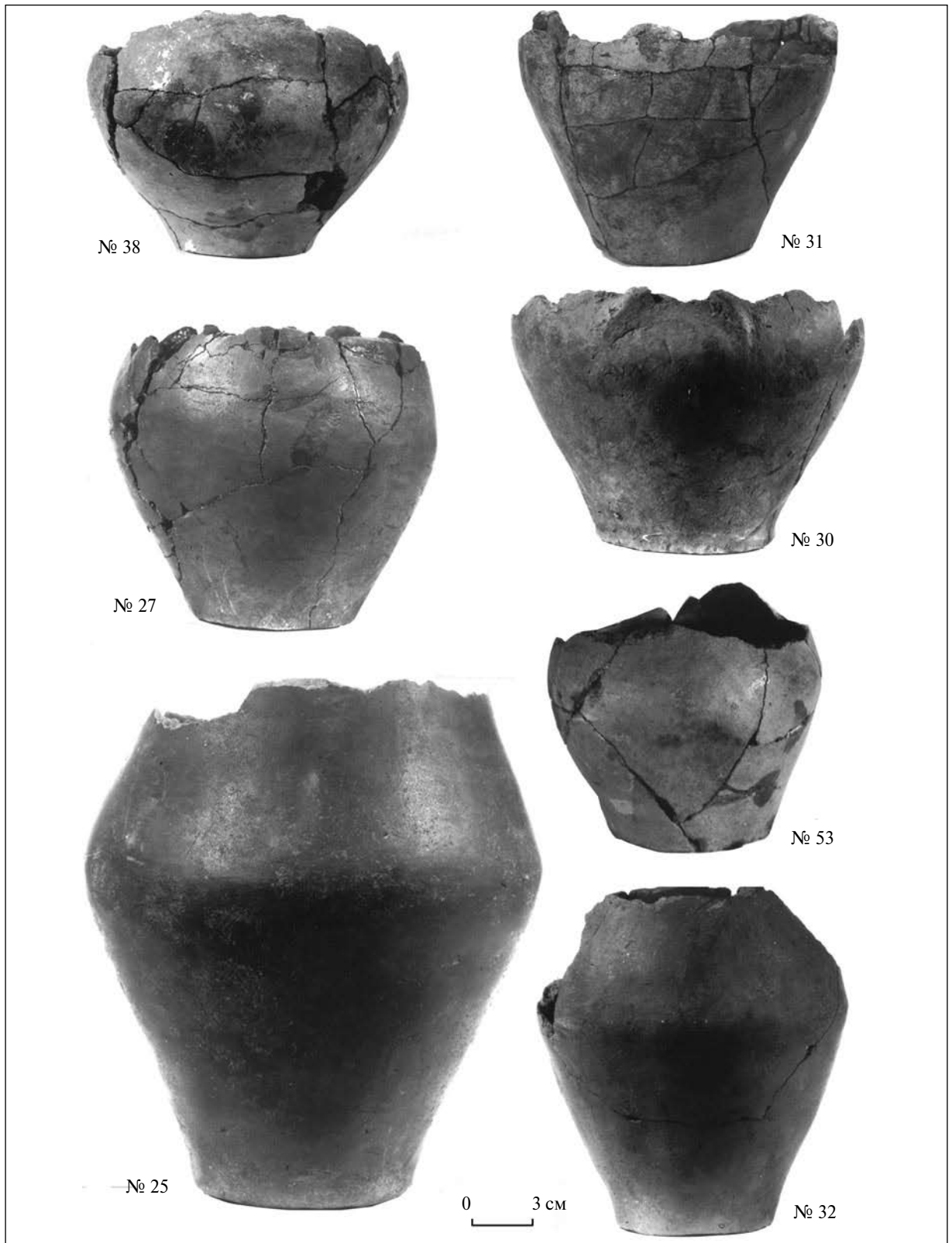
ного кухля і однієї фібули типу ЗТ-IVа, а у похованні ямно-урнового типу № 45 з прахом дорослого чоловіка — дві посудини (горщик і кухоль), що розпалися при розчищенні, та одну пізньолатенську фібулу типу N1в.

Могила № 21 ямного типу з останками дорослої жінки (табл. 9) супроводжувалась однією посудиною — кубком і аналогічна могила № 48 — кухлем і рештками прикраси з бронзи. Кістки молодої жінки знайдено в могилі ямно-урнового типу № 37 з двома посудинами (мискою та горщиком із ручкою).

Якщо орієнтуватися на набір інвентаря в більш-менш чітко діагностованих чоловічих і жіночих похованнях досліджуваного могильника, то можна припустити, що чоловічі за статтю це такі, які, крім посуду, супроводжувались однією фібулою, а жіночі — тільки посудом (табл. 8, 9). У такому разі три поховання підлітків тільки з керамікою можна визначити як дівчачі (ямні № 15, 22 та урнове № 31). Однак безінвентарні поховання № 11, 43 (оскільки дрібні уламки посуду, можливо, являли собою залишки тризни) не можна співставити з певною статтю покійних.

Група поховань, не визначених за статтю, представлена, головним чином, поховання-



Рис. 79. Придонні частини посуду, вміщені в такому вигляді в могили.

ми дорослих людей, здійснених за ямним обрядом, хоча подібні могили трапляються й серед поховань ямно-урнового та урнового типу. Супровід у могилах № 41 і № 42 складався з двох посудин, у № 40 — з однієї посудини (горщика) й однієї бронзової пізньолатенської фібули типу N1в, у № 25 і 28 — з однієї посудини (горщика) й кількох дрібних уламків посуду, у № 8 — з двох по-

судин (миски та горщика, останній розпався під час розчистки поховання), дрібних керамічних уламків і однієї бронзової фібули типу ЗТ-III, у № 20 — з двох посудин (сілнички та горщика) і фрагментів ланцюжка з бронзи, у № 14 — з трьох посудин (горщика, миски та маленького кухлика) і двох фібул (однієї бронзової фібули типу ЗТ-III і фрагмента другої бронзової, можливо, типу ЗТ-

Табл. 9. Розподіл інвентаря в індивідуальних похованнях жіночої статі

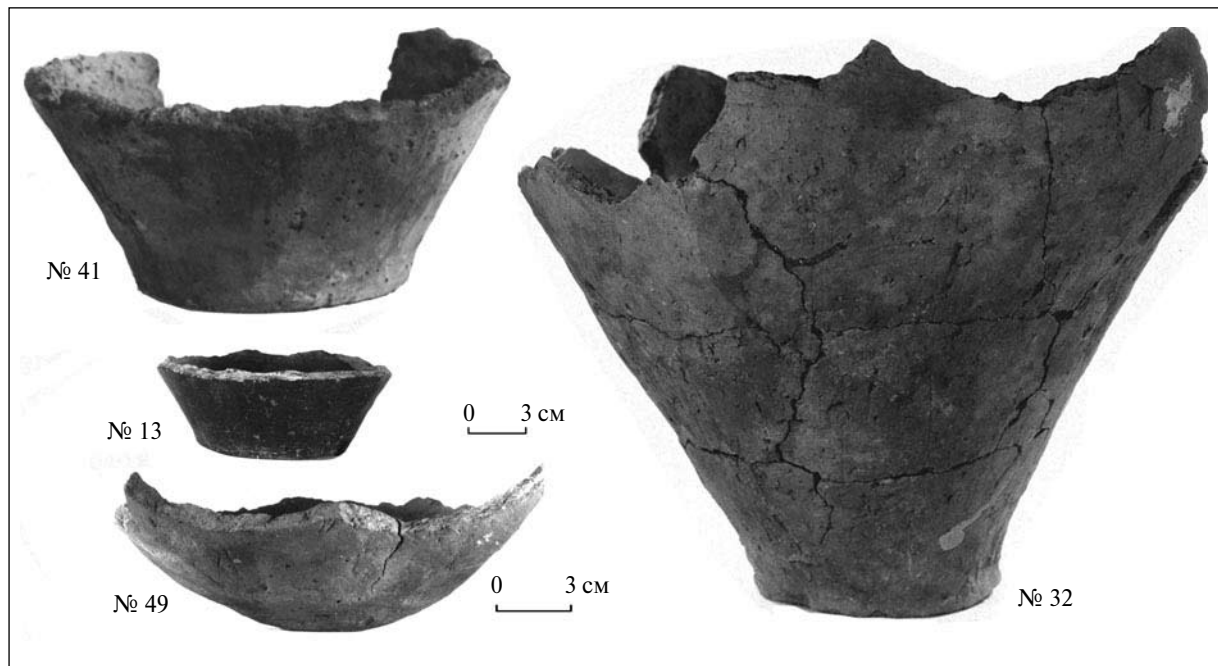
Супровід / кількість (в одиницях)				Стать та вік небіжчика					Кількість поховань
Вид посуду	Фібули	Прикраси	Знаряддя праці	Дитина — дівчинка	Підліток — дівчинка	Молода жінка	Доросла жінка	Жінка — вік не відомий	
Миска								№ 60 (у)	1
Горщик					№ 31 (я-у)		№ 25 ± (у)	№ 55 (я)	3
Кубок							* № 21 (я) № 28 — (я)	№ 9 — (я)	3
Кухоль		бр. стриж.					* № 48 (я)		1
Миска, глечик					№ 22 — (я)				1
Миска, горщик					№ 15 ± (я)	* № 37 (я-у)	№ 42 (я) № 41 (я)	№ 59 (я)	5
Миска, кухоль								№ 1 (я)	1
Чашка, горщик								№ 53 — (я)	1
	2							№ 6 (у)	1
Миска, горщик			точило					№ 50 (я)	1
Чашка, горщик		ланцюжок					№ 20 (я-у)		1
Горщик, кухоль, кубок				№ 13 — (у)					1
Дві миски, кухоль								№ 2 (я)	1
Миска, горщик, кухоль	2						№ 14 + (я-у)		1
Миска, кубок	2	уламки кількох прикрас						№ 3 (я)	1
Кількість поховань				1	3	1	8	10	23

Умовні позначки: * № 21, 37, 48 — антропологічні визначення статі ті віку; типи поховань: (я) — ямне, (у) — урнове, (я-у) — ямно-урнове; + — поховання з кальцинованими кістками тварин, - — поховання з дрібними уламками посуду.



Рис. 80. Типологія мисок. Тут і далі цифрами позначено номери поховань, групами цифр — коди типів.

IVa), у № 17 — з однієї бронзової фібули типу ЗТ-IVa. Ще одне ямно-урнове поховання (№ 34) з останками дорослої людини супроводжувалося однією посудиною (горщиком) і залишками залізного виробу (можливо, фібули). Це означає, що деякі з перелічених вище поховань можна, напевно, віднести до жіночих (№ 14, 20, 25, 28, 41, 42), а деякі — до чоловічих (№ 8, 17, 34, 40).

Декілька ямних поховань за результатами антропологічного визначення кісток було віднесено до групи «поховання людей» (стать і вік не визначено). Поховання № 9 супроводжувалося одним кубком і дрібними уламками кераміки, № 53 — двома посудинами (фрагментом кубка та сільничкою). Таким чином, за складом інвентаря ці поховання могли бути жіночими. Могилу № 38 з однією посудиною, уламками залізного серпа/ножа й уламком однієї фібули (ймовірно, пізньолатенської схеми) можна віднести до чоловічої.

Антропологічний аналіз поховань підлітків не дозволяє розділити їх за критерієм статі. Їх було поховано, головним чином, у

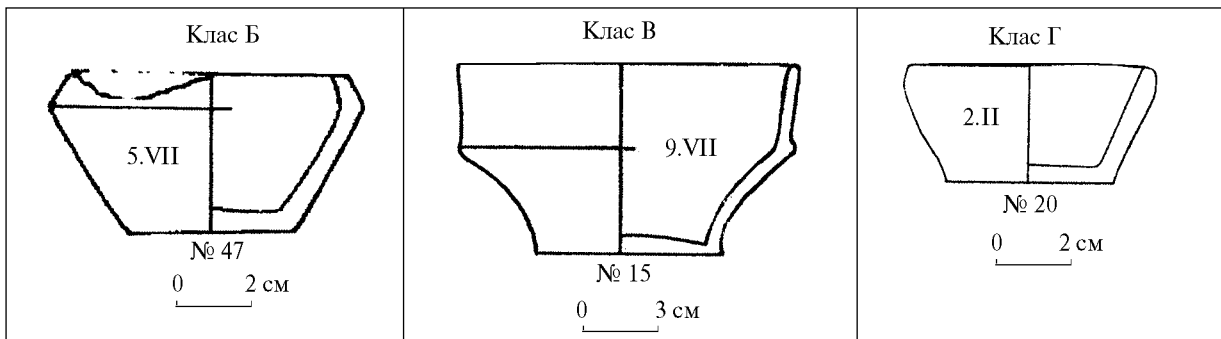
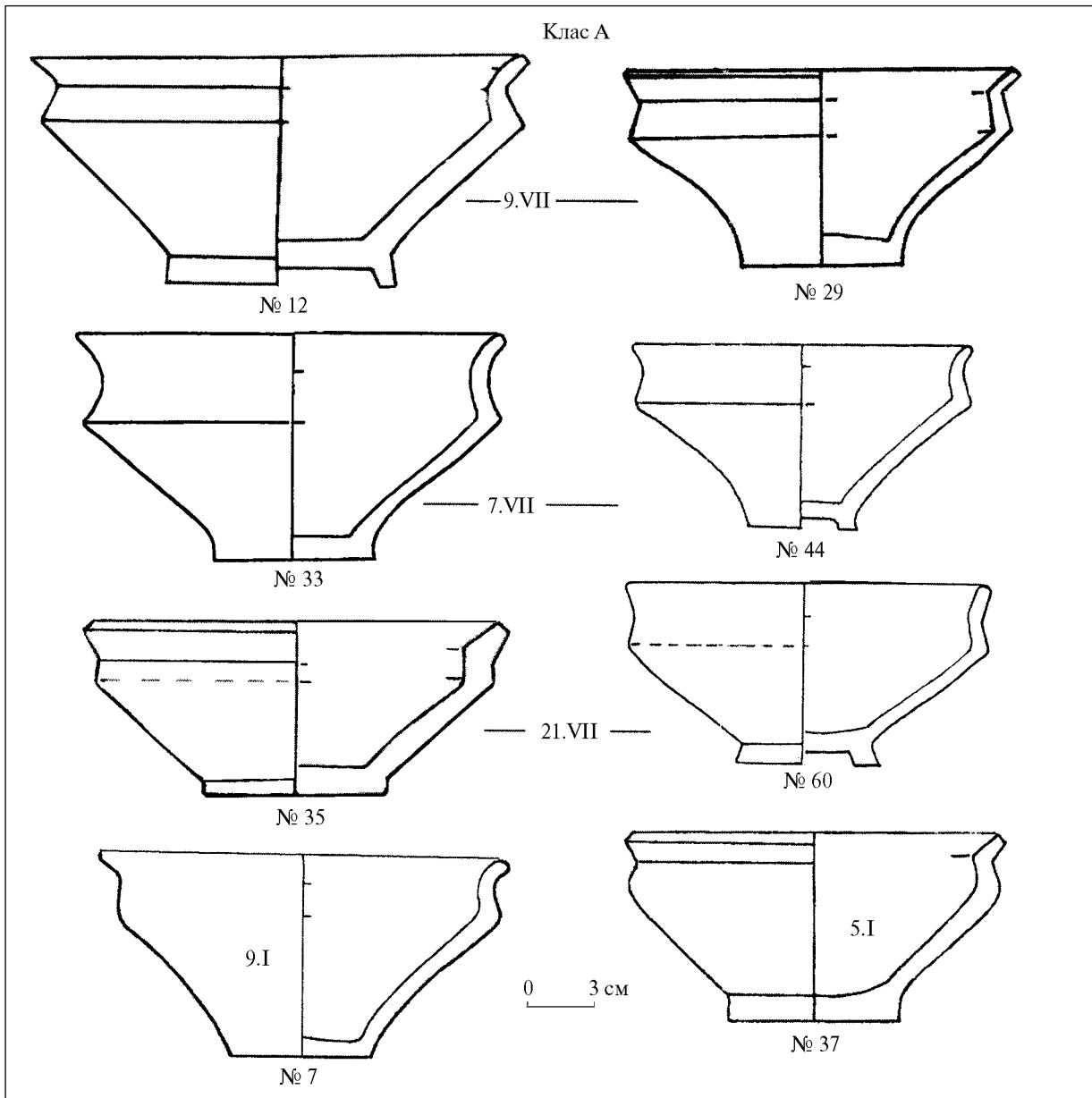
ямних або в урнових могилах і в одному випадку в ямно-урновій. Поховання № 31 супроводжувалося великим фрагментом горщика, № 15 — двома посудинами (горщиком і мискою) та дрібними перепаленими уламками посудини, № 22 — двома посудинами (горщиком і чашечкою-сільничкою) та дрібними уламками неперепаленої кераміки, № 11 — лише дрібними уламками перепаленої кераміки, № 43 — інвентаря не було зовсім.

Дитячі поховання представлені двома могилами урнового типу: № 13 з трьома невеликими посудинами й дрібними уламками кераміки (не враховуючи урну-миску) та № 57 з однією посудиною й уламком залізного стрижня (можливо, голки від фібули). Крім того, ще в одному дитячому ямно-урновому похованні (№ 23) знайдено тільки дрібні уламки кераміки (глиняна урна не враховується). Таким чином, дитяче поховання № 13 могло належати дівчинці, а № 57 — хлопчику. У похованні № 23 інвентаря відсутній, тому не можна визначити стать дитини.



Рис. 81. Горщикоподібний посуд класу А.

Парні поховання представлені кількома сполученнями (табл. 10): дорослий чоловік і дитина в ямному похованні № 29 — з двома посудинами (мискою та горщиком) і однією фібулою типу ЗТ-III, ямно-урнове № 12 — з однією фібулою типу ЗТ-IVб (миска та горщик у цьому похованні слугували урнами). Оскільки антропологічне визначення «чоловіче» підтверджує інвентарний набір у цих похованнях, можна припустити, що й дитячі кісточки в них належали хлопчикам. Парне поховання № 33 ямного типу (також з визначеннями — людини та дитини) з трьома посудинами та однією фібулою типу ЗТ-III згідно з інвентарним набором можна віднести до поховань чоловіка з хлопчиком. Парне урнове поховання № 10 належало дорослій людині та дитині, за інвентарем (лише горщик) виходить жінці з дівчинкою, як і парне поховання № 32 урнового типу (доросла

людина та дитина), яке супроводжувалося однією посудиною — кубком (урною слугувала нижня частина горщика), а також двома перепаленими фібулами зарубинецького типу.

Ямно-урнове й урнове з парними похованнями молодих жінок і дітей: № 27 — з двома посудинами — мискою та горщиком (урною правив кухоль), № 18 — з двома посудинами — мискою та глечиком й уламками однієї перепаленої фібули латенської схеми. Перше можна інтерпретувати як могилу жінки з дівчинкою, друге, згідно інвентаря, скоріш, відповідає чоловічому похованню. Зважаючи, що поховання було парним, можливо, супровід пов'язаний із хлопчиком. Так само можна пояснити й зміст парного поховання № 62 ямно-урнового типу, в якому було знайдено кістки дорослої жінки й підлітка. Воно супроводжувалося «чоловічим»

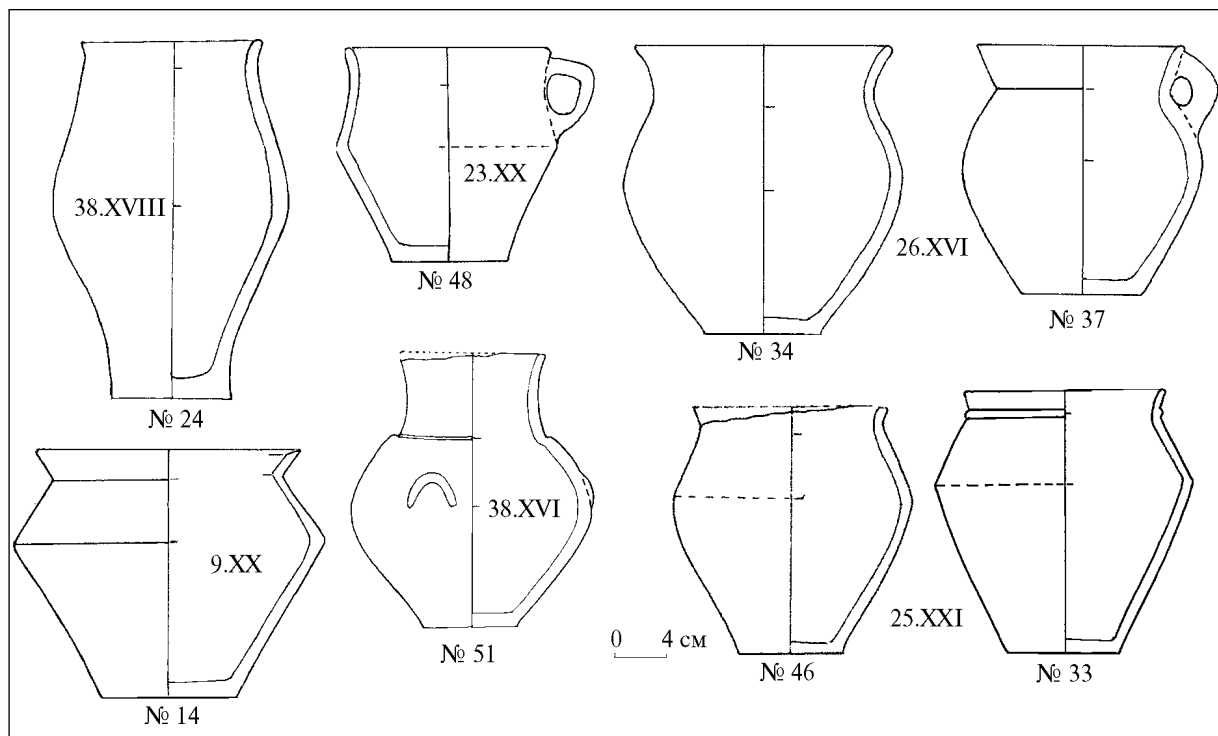
Табл. 10. Розподіл інвентаря у парних похованнях

Супровід / кількість (в одиницях)				Стать та вік небіжчика						Кількість поховань
Вид посудини	Фібули / кількість	Прикраси / вид	Знаряддя / вид	Чоловік молодий і хлопчик — дитина	Чоловік дорослий і хлопчик — дитина	Жінка молода і хлопчик — дитина	Жінка доросла і хлопець — підліток	Жінка молода і дівчинка — дитина	Жінка доросла і дівчинка — дитина	
	1				* № 12 (я-у)					1
Глечик									№ 10 (у)	1
		Намистинки							* № 63 + (я)	1
Горщик	2								№ 32 (у)	1
Горщик, кухоль								№ 30 (я)		1
Миска, горщик								№ 27 (я-у)	№ 44 (я-у)	2
Миска, горщик	1				* № 29 (я)	* № 18 (у)				2
Миска, глечик	1		Ніж					* № 62 + (я-у)		2
Миска, горщик, кухоль	1			№ 33 (я)						1
Кількість поховань				1	2	1	1	2	4	11

Умовні позначки: * № 12, 18, 29, 62, 63 — антропологічні визначення статі та віку; типи поховань: (я) — ямне, (у) — урнове, (я-у) — ямно-урнове; + — поховання з кальцинованими кістками тварин, - — поховання з дрібними уламками посуду.

набором (дві посудини — горщик та миска, а також уламки однієї залізної фібули).

Парне поховання № 63 ямного типу дорослої жінки й дитини супроводжувалося залишками перепаленого намиста, що свідчить про належність до жіночої статі й дитини. Два парні поховання також можна ідентифікувати як поховання жінок та дівчаток: № 30 ямного типу — молодої людини (стать не визначено) й дитини з двома посудинами — горщиком і кухлем, та № 44 ямно-урнового типу — поховання дорослої людини й дитини з інвентарем у вигляді миски й горщика.

Як було зазначено, кістковий матеріал не усіх поховань було піддано остеологічному визначенню. Але за допомогою наборів інвентаря, що супроводжували похованих, можна певною мірою визначити хоча б стать померлих.

Так, ряд поховань супроводжувалися жіночим набором, а саме: поховання ямного

типу: № 1 — мискою та кухлем, № 3 — мискою та кубком, уламками двох перепалених фібул пізньолатенської схеми типів М3а і N3в та дрібними уламками прикрас з різних металів, № 50 — кам'яним точилом, мискою та горщиком, урнове № 2 — двома мисками та кухлем, № 55 — одним горщиком, № 59 — мискою та кухлем, а також поховання урнового типу: № 6 — з двома фібулами і № 60 — з однією мискою. Усі вони, певно, можуть бути інтерпретовані як поховання небіжчиків жіночої статі.

У похованні урнового типу № 4 знайдено одну фібулу типу ЗТ-IVб, що може свідчити про захоронення небіжчика чоловічої статі. Аналогічною є ситуація і в похованні № 5 ямно-урнового типу, яке супроводжувалося також однією фібулою пізньолатенської схеми типу М3а. Як можливе чоловіче можна розглядати і ямне поховання № 61. Приводом для цього може слугувати наявність решток залізного ножа, хоча відсутність фібули



Рис. 82. Варіанти оздоблення посуду.

Табл. 11. Статевий та віковий склад небіжчиків в індивідуальних похованнях

Стать	Вік	№ поховання	Кількість
Чоловіча	Дитина	57	1
	« Молодий чоловік	39	1
	« Дорослий	7, 8, 17, 34, 40, 45	6
	« Похилого віку	19	1
	« Не з'ясовано	4, 5, 38, 54, 61	4
Разом			14
Жіноча	Дитина	13,	1
	« Підліток	15, 22, 31,	3
	« Молода	37	1
	« Доросла	14, 20, 21, 25, 28, 41, 42, 48	8
	« Не з'ясовано	1, 2, 3, 6, 9, 50, 53, 55, 59, 60	10
Разом			23
Не з'ясовано	Дитина	23	1
	« Підліток	11, 43	2
Разом			3
Усього			40

за наявності залишків намиста та мініатюрної посудинки — чарки ставить під сумнів це припущення.

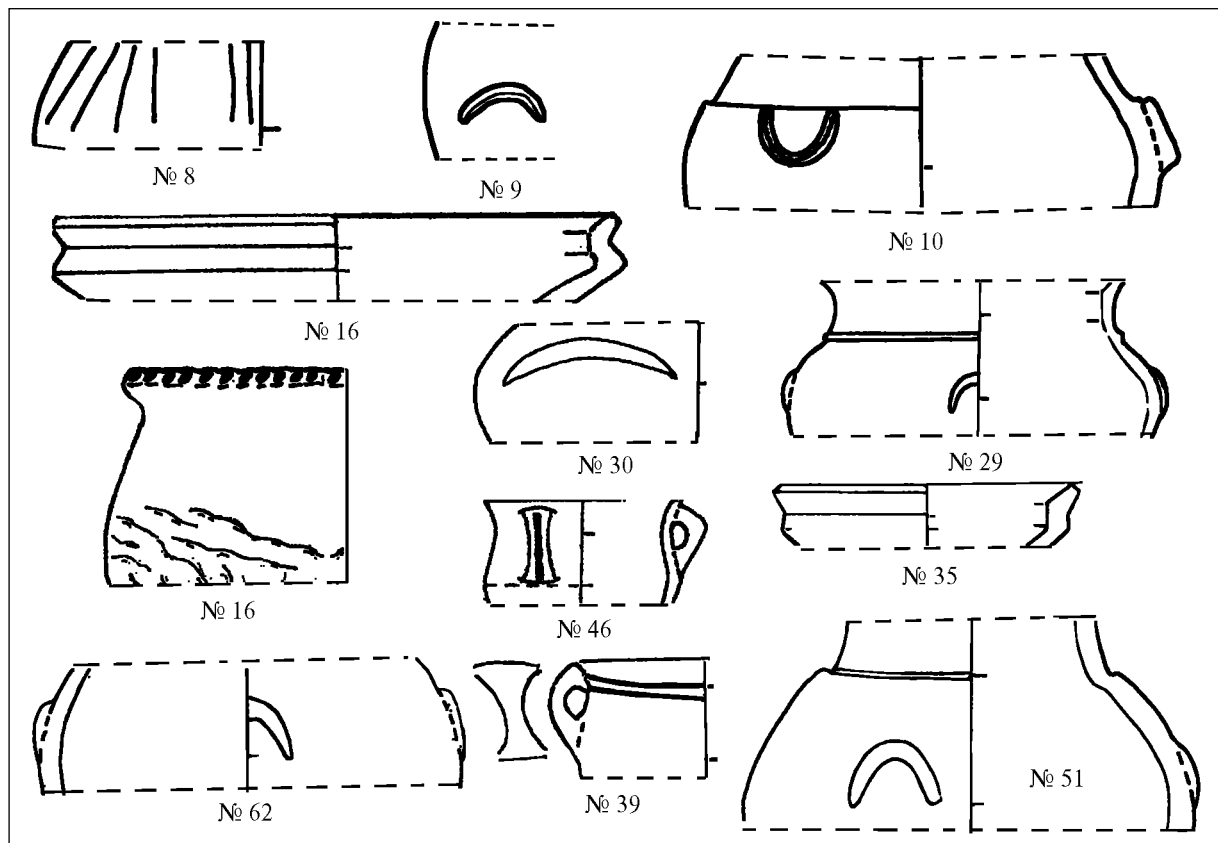
І зовсім нічого певного не можна сказати про стать і вік небіжчиків у похованні № 49 без інвентаря та у похованні № 36 з уламками посуду, оскільки воно було зруйнованим.

З 62 могил у Вишеньках нараховується вісім поховань без кісток, тобто кенотафів, а в одному похованні (№ 24) були тільки кальциновані кістки тварини (також кенотаф). Інвентар поховань складався виключно з посуду, тобто був жіночим. Їх можна розглядати як ритуальні поховання, що, можливо, мали на меті відвернути недуг від тяжко хворих [Скиба 2001, с. 75] або якісь інші причини.

Загалом більш-менш вірогідно можна припустити, що в 48 могилах могло бути поховано 33 особи жіночої статі та 22 чоловічої. У трьох могилах залишилась невизначеною стать осіб (однієї дитини та двох підлітків).

У могильнику Вишеньки наявні майже всі вікові групи обох статей (табл. 11—12). Спираючись на антропологічні дані та набори інвентаря, можна з певною долею імовірності розподілити індивідуальні поховання за статево-віковою градацією таким чином:

чоловічої статі — 14, у тому числі, хлопчик — один, молодий чоловік — один, дорослих — шість, похилого віку — один, вік не встановлено — п'ять; жіночої статі — 23, у тому числі, дівчинка — одна, підліток-дівчинка — три, молода жінка — одна, дорослі жінки — вісім, вік не встановлено — 10. Не

Табл. 12. Статевий та віковий склад небіжчиків у парних похованнях

Склад похованих	№ поховання	Кількість
Чоловік молодий і хлопчик/дитина	33	1
Чоловік дорослий і хлопчик/дитина	12, 29	2
Жінка молода і дівчинка/дитина	27, 30, 44	3
Жінка молода і хлопчик/дитина	18	1
Жінка доросла і хлопчик/дитина	63	1
Жінка доросла і хлопчик/підліток	62	1
Жінка доросла і дівчинка/дитина (або підліток)	10	1
Жінка (вік не з'ясовано) і дівчинка/дитина	32	1
Усього		11



Рис. 83. Зразки посуду з могильника Вишеньки типологічно подібного до посуду з інших зарубинецьких могильників: 1 — Вишеньки, поховання № 29, 2 — Чаплін, поховання № 4; 3 — Вишеньки, поховання № 7; 4 — Дівич-Гора, поховання № 9; 5 — Вишеньки, поховання № 20; 6 — Пирогів, поховання № 153; 7 — Вишеньки поховання № 13; 8 — Пирогів, поховання № 42.

з'ясованою лишилася стать у одному похованні дитини і у двох могилах підлітків.

У 11 парних похованнях можна припустити такі сполучення: в одному — молодий чоловік із хлопчиком, у двох — дорослий чоловік з хлопчиком; в одному — молода жінка з дитиною-хлопчиком, у двох — доросла жінка з підлітком-хлопчиком, у двох — молода жінка з дівчинкою, у чотирьох — доросла жінка з дитиною-дівчинкою.

Запропоноване вирішення проблеми стосовно кореляції поховального інвентарю з віковою й статевою градацією похованих на матеріалах могильника Вишеньки не за усіма аспектами співпадає з розробками інших дослідників. У могильнику Вишеньки не виявлено значної кількості могил з яскраво виразними жіночими атрибутами (жіночі прикраси або знаряддя) або суто чоловічими ознаками (зброя або чоловічі знаряддя). До

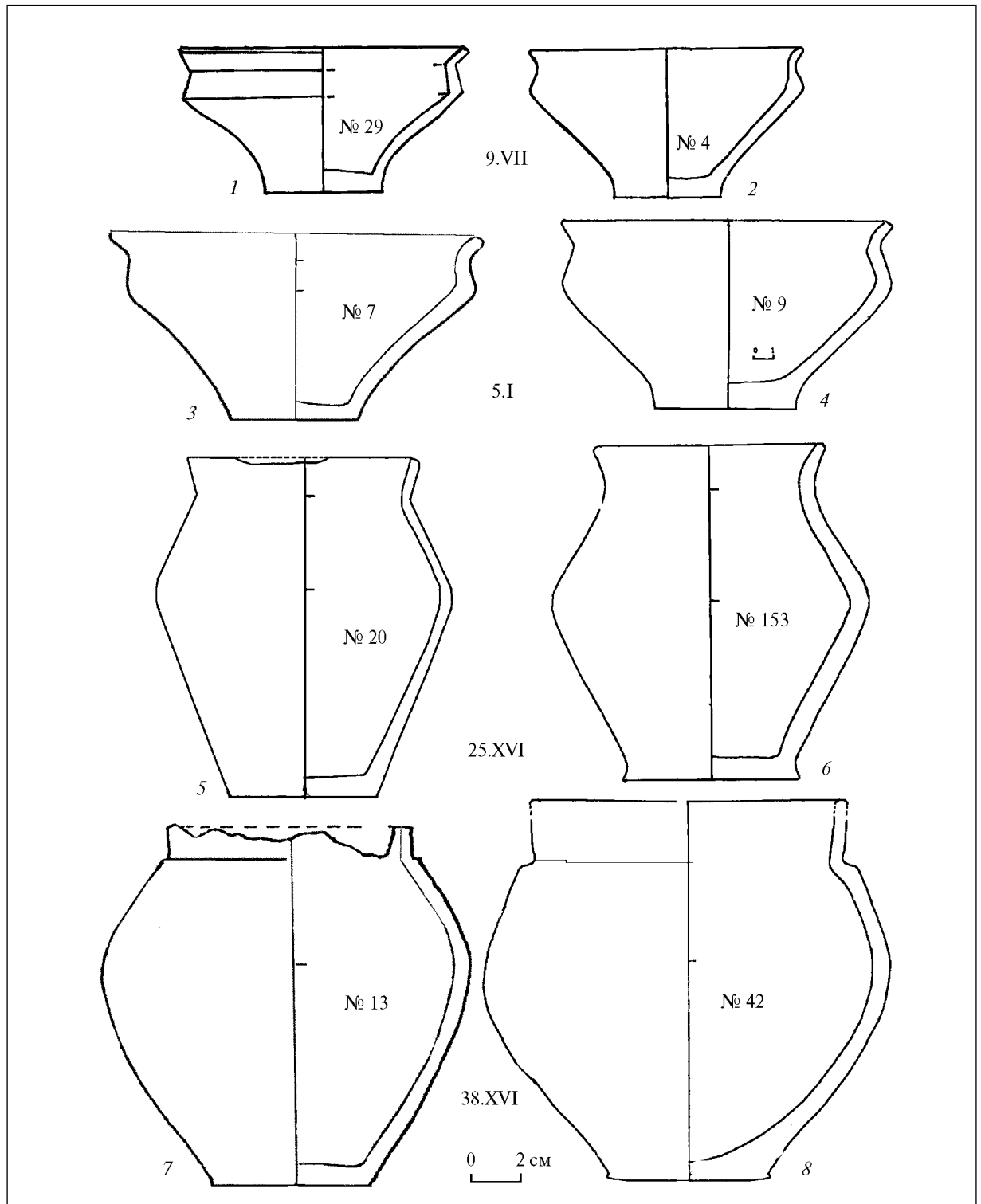
жіночих віднесено поховання з двома фібулами, з наборами із однієї, двох і трьох посудин різних видів, із залишками деяких прикрас. Без інвентаря виявилися деякі поховання дітей і підлітків. До чоловічих поховань віднесено поховання у супроводі сполучень однієї фібули з однією, рідше двома посудинами різних видів. За матеріалами цього могильника можна поставити під сумнів висновок про те, що наявність у могилі однієї фібули типу ЗТ вказує лише на жіночу стать похованого (оскільки у поховання № 19, чоловічому за антропологічним визначенням, знайдено фібулу зарубинецького типу), як і про переважну належність до дитячих поховань з двома або однією посудиною (див. супровід поховання № 13). Але ми не схильні абсолютизувати ці висновки, позаяк більш переконливими є визначення антропологів на статистично достовірних матеріалах.

4.3. Особливості обряду жіночих і чоловічих поховань

Спробуємо з'ясувати особливості жіночого та чоловічого обрядів поховання. Поховальний обряд жінок характеризується 90, а чоловіків — 87 ознаками. У порівнянні задіяно 33 жіночих та 16 чоловічих поховань (до уваги не бралися поховання № 18 жінки з хлопчиком-дитиною і № 62 жінки з хлопчиком-підлітком).

Значна кількість ознак (43) однакою мірою притаманні обом групам. Вони стосуються сукупностей таких ознак, як спосіб поховання, кількість похованих, форма, орієнтація та розмір могили, виділення могильної ями на тлі ґрунту, характер засипки могили, а також частково ознак, що характеризують прийоми вкладання кальцинованих кісток та інвентаря, стан речей, урн.

Але виокремлюється група ознак, зафіксованих тільки у жіночих похованнях або тільки у чоловічих. Головним чином, це ознаки, що трапляються в поодиноких випадках. Наприклад, з жіночою групою пов'язані могили квадратної форми, орієнтовані за сторонами світу, неглибока могила в дерновому шарі, залишки поховального вогнища

на дні могили, могили без інвентаря, з посудом на борту могили. Деякі ознаки є характерними для кількох поховань, наприклад: ширина могил до 0,5 м, рештки поховального вогнища серед кремації, уламки прикрас, фрагменти великого посуду. Таких ознак налічується десять.

Крім того, існує група ознак, що здебільшого є характерними для жіночих поховань (іх 14), хоча трапляються і в чоловічих. Це такі риси: незначна глибина могили, виділення могильної ями за сіруватим кольором заповнення, наявність залишків кремації у засипному ґрунті, розташування кісток у південно-західній частині могили, розташування посуду осторонь решток кремації, а також риси, пов'язані зі станом посуду, а саме: ритуальне його пошкодження, посуд на боці або покладений один в одний, спеціально зроблений для поховального обряду, фрагмент посудини в якості урни.

Для чоловічих поховань суто характерними є сім ознак, і всі вони теж поодинокі: орієнтація могили чітко за напрямом схід-захід, залишки вогнища, знайдені окремих



Рис. 84. Зразки посуду з могильника Вишеньки, типологічно подібного до посуду з деяких зарубинецьких могильників: 1 — Вишеньки, поховання № 21; 2 — Отвержичи, поховання № 25; 3 — Вишеньки, поховання № 57; 4 — Отвержичи, поховання № 18; 5 — Вишеньки, поховання № 29; 6 — Пирогів, поховання № 132.

Табл. 13. Тенденція розподілу індивідуальних жіночих та чоловічих могил за типами поховань

Показник	Поховання за статтю	Ямний	Урновий	Ямно-урновий	Всього могил
Кількість в одиницях	Жіночі	15	4	4	23
	Чоловічі	4	2	8	14
Частотність (%)	Жіночі	65,2	17,4	17,4	100
	Чоловічі	28,5	14,8	57,1	100
Норма розподілу (%)		46,8	16,1	37,2	
Тенденція розподілу	Жіночі	1,4	1,1	0,4	
	Чоловічі	0,6	0,9	1,6	

скупченням поза рештками кальцинованих кісток, вкладання кремації у дві глиняні урни, розташування посуду у східній частині могили, розташування іншого інвентаря біля кісток або осторонь них, вертикально увіткнута у землю фібула.

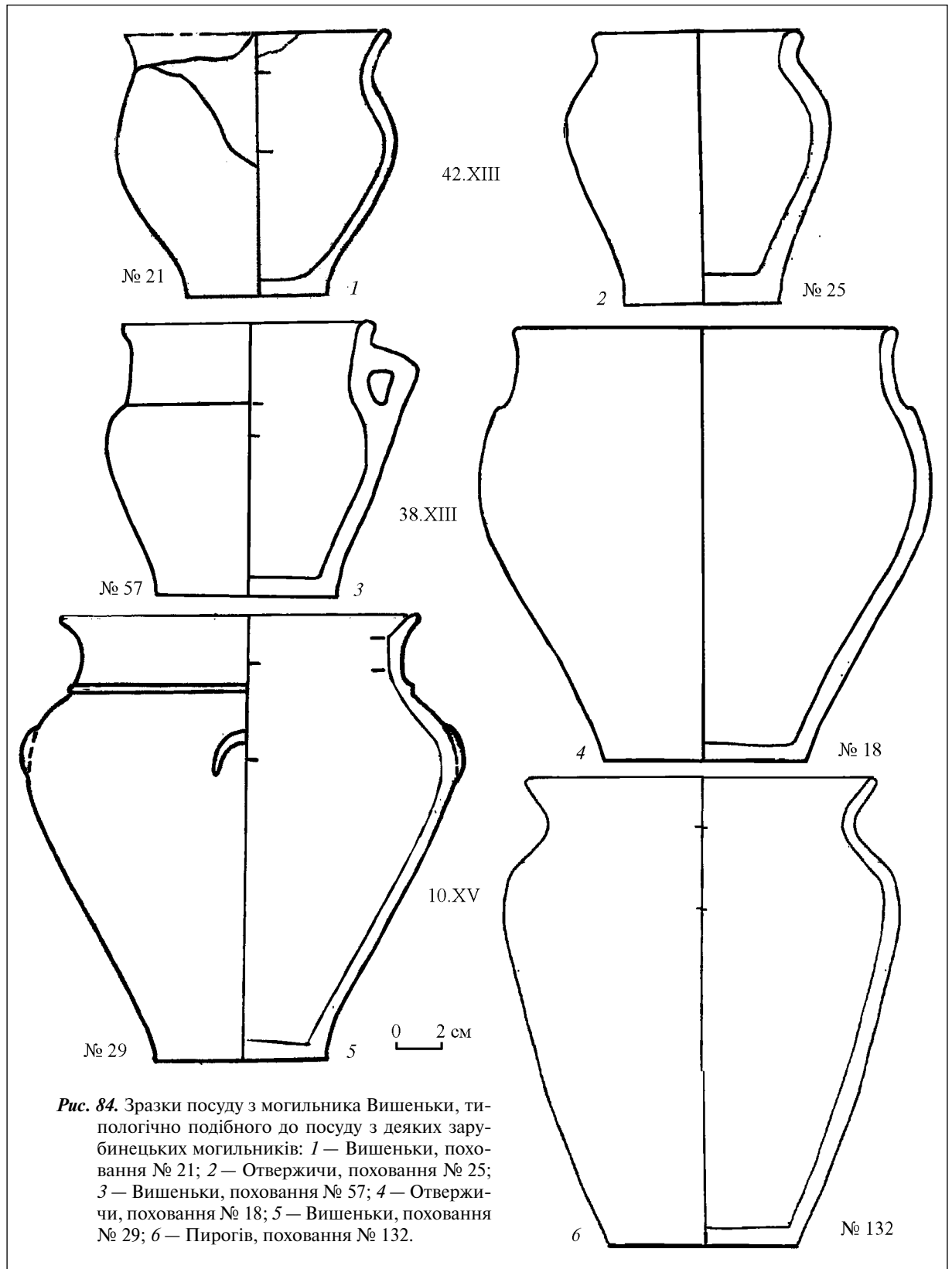
Переважно чоловічим похованням притаманні такі 23 ознаки: більші за глибиною й розмірами могили, розпорошення кісток по дну могили, одне лінзоподібне скупчення кісток у могилі, а також кілька скупчень кісток чи розташування кісток у центрі або у західній частині могили; наявність здебільшого однієї фібули та риси, пов'язані із їхнім станом; риси, пов'язані зі станом урн.

Таким чином, більшість ознак обряду однаковою мірою притаманні жіночим і чоловічим похованням. Попри наявність прикмет, притаманних жіночим чи чоловічим похованням, їх не можна вважати діагностичними, позаяк вони трапляються дуже рідко. Те саме стосується і тих ознак, які за тенденцією притаманні якійсь із груп.

Планіграфія могильника за статтю та віком похованих є показовою (рис. 94). Жіночі поховання розташовані по всій площі могильника, а чоловічі зосереджено здебільшого вздовж його довгої вісі, хоча окремі трапляються й на коротких боках. Парні поховання, тобто поховання дорослої людини і дитини або підлітка, також скупчені, голо-

вним чином, вздовж коротких боків могильника.

Щодо зв'язку типів поховань зі статтю та віком, то тут намічається певна закономірність серед індивідуальних жіночих і чоловічих поховань (табл. 13): більшість жіночих поховань здійснено за ямним обрядом, а більшість чоловічих — за ямно-урновим, до того ж урнові значно рідше зустрічаються в обох з них. Розрахунок розподілу тенденції поховань за статтю підтверджує, що ямний обряд був більш типовим для жіночих поховань. І, навпаки, ямно-урновий є більш характерним для чоловічих поховань. Урновий же тип поховань має нормальну тенденцію розподілу для обох груп за статтю. Тобто, новий обряд — ямно-урновий, який формувався, імовірно, під впливом занесеного ззовні урнового та місцевого ямного демонструє пристосування прийшлого чоловічого населення до традицій місцевого населення. Підлітків зазвичай ховали за дорослим обрядом згідно їхньої статі. Індивідуальні поховання дітей здійснювали в урнах (два випадки), хоча зафіксовано й інші обряди (один — ямно-урновий). Проте парні поховання дітей і дорослих майже рівномірно розподіляються між ямними, ямно-урновими та урновими типами. Хлопчиків дитячого і підліткового віку могли ховати разом з чоловіком чи із жінкою, а дівчаток поховано тільки з жінкою.

4.4. До питання про соціально-майнову диференціацію зарубинецької громади за даними могильника Вишеньки

Поховальний обряд у давніх суспільствах віддзеркалював соціальний статус небіжчика за його життя. За зарубинецькими могильниками розбіжності в соціальному статусі можуть критися в окремих рисах поховального обряду, насамперед, у складі інвентаря, оскільки облаштування могили не було складним і не потребувало значних зусиль. Поховання з Вишеньок

можна розподілити за кількістю інвентаря на п'ять груп — від безінвентарних до таких, що включали 5—6 предметів. Здається цілком логічним припустити, що така варіабельність за кількістю інвентаря обумовлена не тільки статево-віковими розбіжностями похованих, але і певною мірою соціально-майною стратифікацією суспільства. У зарубинецькій громаді, якій належав мо-



Рис. 85. Фібули з поховань та із колекції В.В. Хвойки [Петров 1959, с. 52, рис. 6, 7—10].



Рис. 86. Фібули з поховань.

гильник Вишеньки, соціальне (і майнове) розшарування було незначним, хоча деякі поховання на загальному скромному тлі все ж привертають увагу. Виділено 5 рангів статусу. Перший — без інвентаря — п'ять могил (8 %) (урни не враховувалися). № 11, 23, 43 є похованнями дитини і підлітків, тобто у соціальному ранжирі вони могли стояти на найнижчій сходинці (можливо, їхні родини належали до найбідніших прошарків). Поховання № 49, можливо, несе на собі ще сліди становлення нових культурних, тобто зару-

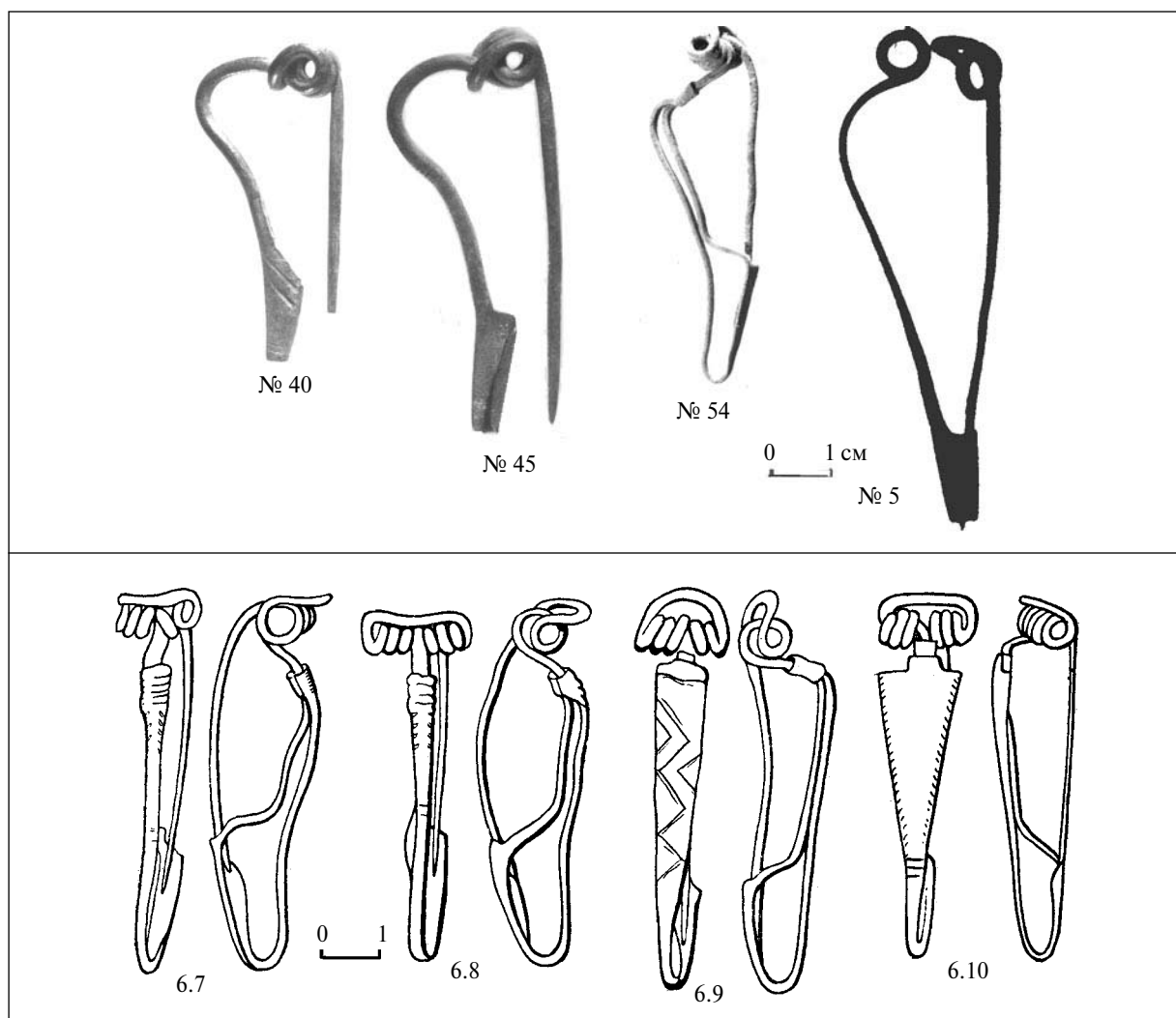
бинецьких традицій, та відголосок місцевих культур (попередньої милоградської культури). Поховання № 36, імовірно, зруйноване. В обох могилах кальцинованих кісток було замало для антропологічного аналізу.

Другий і третій ранги найбільш чисельні, їх відповідно складають поховання з одним (29 %) і двома предметами (33,9 %). Сюди потрапили поховання небіжчиків всіх статевих і вікових категорій — дітей, підлітків, жінок і чоловіків. Вони репрезентують, ймовірно, основний прошарок громади — рядових общинників.

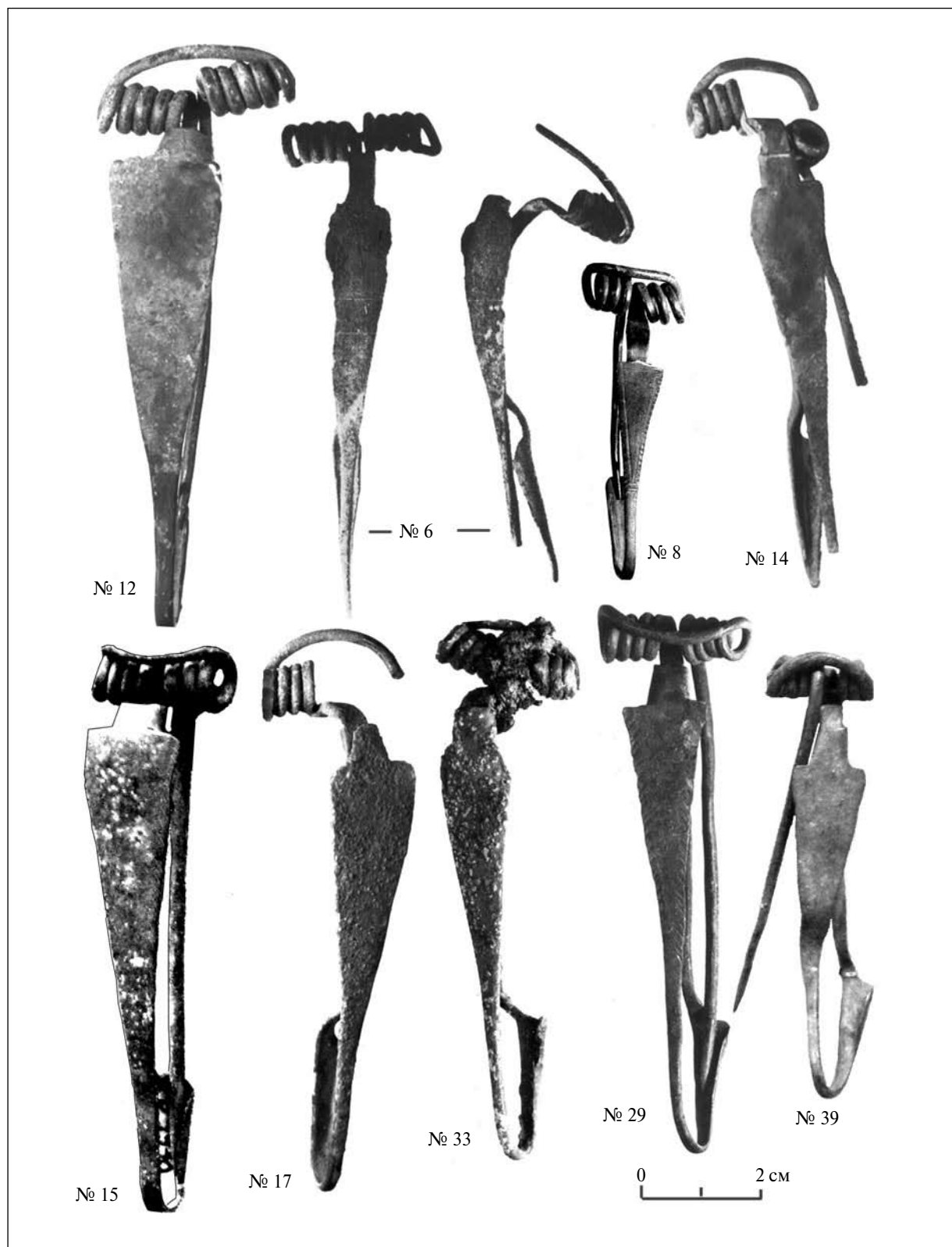

Рис. 87. Уламки металевих речей.



Рис. 88. Уламки металевих речей.

З трьома предметами налічується 14 поховань (22,6 %), одне з них (№ 16) — кенотаф. Небіжчиками у решті були дитина-дівчинка (№ 13), жінки (№ 2, 14, 20, 50), чоловіки (№ 8, 17, 38, 45, 61), та кілька поховань парних: дорослої жінки і дівчинки (№ 32), молодої жінки і хлопчика (№ 18), дорослого чоловіка і хлопчика (№ 29). Можливо, вони займали більш високе становище в соціальному сенсі. Важко визначити, ким саме були ці люди за життя, оскільки їхні могили не несуть особливих прикмет, можливо, з родин представників влади, воїнів або ремісників.

Чотири поховання виокремлюються за найбільшою кількістю інвентарю. Цілком імовірно, що вони належали найвищим представникам керівництва общини або жрецтва. Поховання № 3 і 14 є жіночими, № 33 і 62 — парні, перше — молодого чоловіка з дитиною, друге — дорослої жінки з підлітком-хлопчиком.

На соціальну значимість похованих можуть вказувати і парні поховання, навіть якщо вони за набором речей не виділяються особливим багатством. До таких можна віднести № 18 і № 29, що є чоловічими за складом інвентаря, але в них поховані в одному — жінка і дитина, а в іншому — жінка і підліток. Ймовірно, дитина й підліток були чоловічої статі та соціально значимими в цій громаді, а

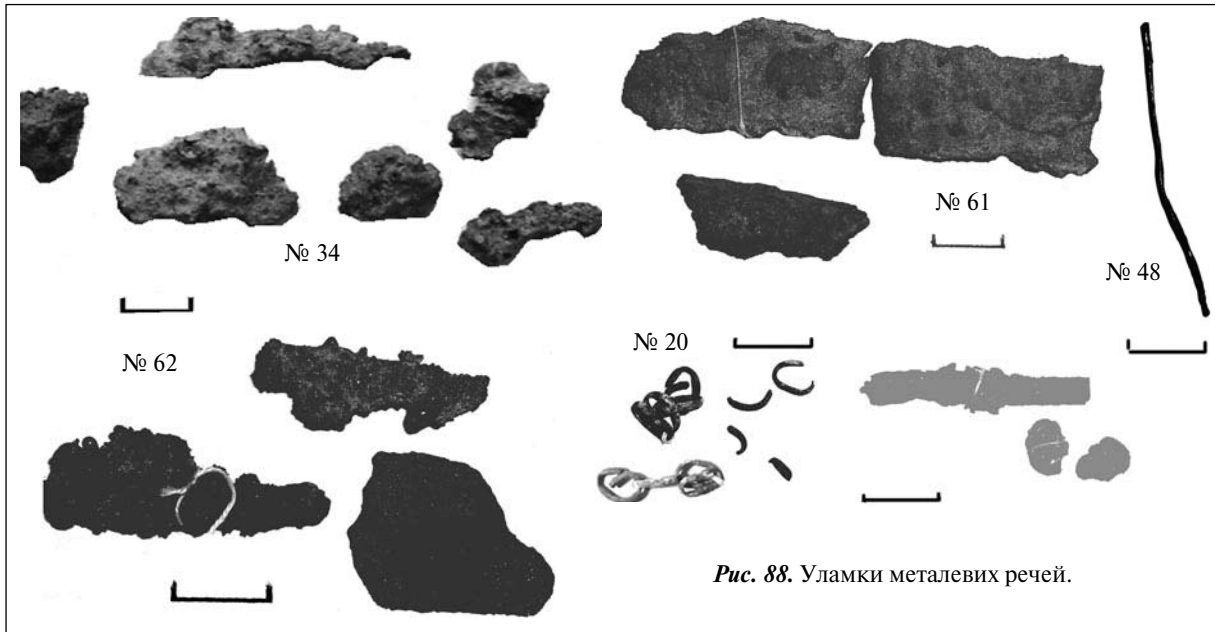

Рис. 89. Кам'яне точило з поховання № 50.

жінки — певного залежного стану і їхня присутність підкреслювала соціальний статус дітей. Можливо, що й в інших парних похованнях один з похованих підкреслював соціальний статус другого. Проте основна кількість парних поховань — це жінка і дівчинка: № 10, 27, 30, 32, 44, 63. Всі вони супроводжувалися однією—двома речами і відповідають другому та третьому рангам. Висловлено думку, що кістки другої людини до могили потрапляли випадково, коли під час епідемій та інших негараздів на одному поховальному вогнищі спалювали одразу кількох небіжчиків або коли вогнище розводили на одному місці й не дуже ретельно його прибирали після кожного спалення [Никитина 1974, с. 60]. Але це не стосується могильника Вишеньки, оскільки подвійні поховання тут трапляють-

ся тільки в сполученні «дорослий і дитина» або «дорослий і підліток». Цілком імовірно, що на соціальну значимість вказують і деякі риси поховального обряду, наприклад, уламки перепаленого посуду серед кальцинованих кісток або дрібні неперепалені уламки кераміки. Крім того, є такі могили, які слід відзначити за їхню виняткову орієнтацію північ—південь (№ 22, 38), тоді як звичне спрямування могил у Вишеньках північний схід — південний захід. Така незвична орієнтація, можливо, свідчить про особливе ставлення до похованих.

Загалом розподіл інвентаря у могилах демонструє високий рівень соціальної одноманітності цієї громади. За складом інвентаря 2 і 3 рангів більше половини громади склали прошарок рівних у соціальному плані. Водночас у ній, схоже, існували соціально більш значимі особи (6,4 %). І лише 8 % становлять такі, хто були, можливо, у

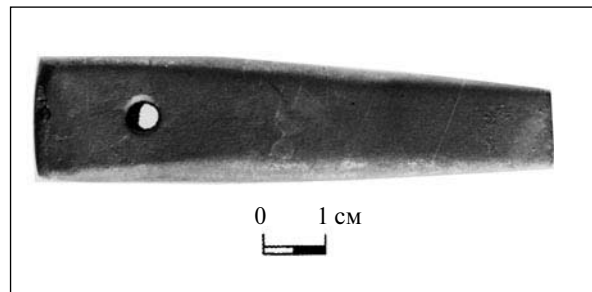
соціальній залежності від інших. Нажаль, подібний аналіз не проводився за матеріалами інших зарубинецьких могильників, проте є дані щодо громад синхронних культур. Так, зовсім інакше виглядає подібний розклад, наприклад на могильнику Боросешті поєнешті-лукашівської культури [Babeş 1993, P. 45, Abb. 13]. Поховання з багатим інвентарем (група інвентаря А) складають 18,4 %, з більш бідним (групи В, С, D) — 38,2 %, а безінвентарні (група Е) становлять 43,4 %. Можливо, серед них були й полонені, й залежні люди рангу рабів або близькі до них за соціальним станом. Таким чином, громада, якій належав могильник Боросешті, виглядає більш диференційованою. І це не випадково, адже вона маркує представників тих змішаних племен бастарнів, які з'явилися наприкінці 3 — початку 2 ст. до н. е. у Подунав'ї з метою прилучитися до «багатств» щасливішого за них населення теплого півдня.

5. ФОРМУВАННЯ ПОХОВАЛЬНОГО ОБРЯДУ ЗАРУБИНЕЦЬКОЇ КУЛЬТУРИ СЕРЕДНЬОГО ПОДНІПРОВ'Я

5.1. Сучасний стан проблеми

Питанню походження поховального обряду в археології завжди приділялася велика увага, позаяк його розв'язання пов'язане з проблемою генези археологічної культури. Проте дуже важко однозначно відповісти на запитання, з яких причин змінювався поховальний обряд (як і інші артефакти культури) — було це обумовлено зміною населення чи тільки ідеологічних уявлень того само населення під дією внутрішніх чи зовнішніх чинників. Але, от що цікаво, як би не розв'язувалася ця проблема, в кожній культурі майже завжди помітні окремі риси попередніх культур, наявність яких часто важко однозначно пояснити.

Першу інтерпретацію матеріалів зарубинецької культури дав їй першовідкривач В.В. Хвойка. Спираючись на результати археологічних досліджень пам'яток від енеолітичної доби до прийняття християнства, він висловив думку про поступальність розвитку слов'янського населення у Середньому Подніпров'ї, яке було на цих теренах автохтонним і матеріальна культура якого зазнавала поступових змін, зберігаючи живий і безпосередній зв'язок, головними доказами чого були осілий спосіб життя і безперервність тілопального обряду тощо [Хвойка 1901, с. 172—190; 1913, с. 3—43]. Згодом дослідники пропонували різні гіпотези щодо

історичного розвитку населення Середнього Подніпров'я. Проте обмежимося лише питанням походження поховального обряду племен зарубинецької культури.

Щодо цього запропоновано такі основні версії. Поховальний обряд зарубинців сформувався: 1) на основі обряду місцевого населення попередньої доби; 2) був привнесений (як і культура в цілому) мігрантами у готовому вигляді; 3) був своєрідним явищем, що увібрав риси попередніх та синхронних культур, переробивши їх згідно власних духовних потреб.

Першої версії дотримувалися, насамперед, деякі скіфологи, які займалися культурами Лісостепу. Вважалося, що поховальний обряд з трупоспаленням на Київщині поступово розвивався від бронзової доби до передслов'янського часу включно [Либеров 1950, с. 83]. Подібні висновки базувалися на матеріалах кількох поховань ґрунтового скіфського могильника в ур. Кам'янка поблизу с. Грищинці Канівського району на Черкащині. Там на площі 750 кв. м було виявлено 19 поховань. Ніякої закономірності у їхньому розміщенні не помітно. Тут практикували два обряди: трупопокладення та трупоспалення. Поховань з трупоспаленням налічується всього чотири — це купки перепалених кісток, чистих від залишків

поховального вогнища, без слідів поховальних ям. Особливістю двох поховань (№ 11 і 17) було те, що кальциновані кістки в них лежали немов ярусами на різній глибині. У

похованні № 11 на глибині 0,95 м знайдено окремі кальциновані кістки, над ними на глибині 0,75 м — ще одне невелике скупчення кісток і бронзову посохоподібну шпильку,



Рис. 90. Планіграфія могильника за поховальним інвентарем. Умовні позначки: 1 — з однією річчю; 2 — з двома речами; 3 — з трьома речами; 4 — більше, ніж з трьома речами; 5 — без інвентаря; 6 — зруйноване поховання.

ще вище на глибині 0,5 м лежало найбільше скупчення кісток діаметром 0,5 м і товщиною до 0,2 м. За 0,5 м на північний схід від нього знаходилося ще кілька перепалених кісточок і частина бронзової шпильки, а за 1,75 м на південь також кілька кальцинованих кісточок і перепалені скляні намистинки синього кольору. У похованні № 17 невелика кількість кальцинованих кісток знаходилася на глибині 0,85 м. Над ними на глибині 0,65 м знайдено дещо більше скупчення розмірами 0,55—0,6 м і товщиною 0,25 м. У цьому скупченні знайдено уламок амфорної стінки та фрагмент залізного ножа із горбатою спинкою. У похованнях № 2 і 18 зафіксовано по одному невеликому скупченню кісток, у яких знаходилося по одному бронзовому виробу [Петренко 1962, с. 142—151]. Тобто два поховання (№ 11, 17), вірогідно, були ямними з різнорівневим розміщенням кісток, а два (№ 2, 18) — можливо, урновими, коли кістки складено в ємності із органічного матеріалу. Ці поховання можна датувати кінцем 5—3 ст. до н. е. Автор цих розкопок В.Г. Петренко робить висновок, що подібні трупоспалення в лісостеповій культурі пізньоскіфського часу, які є майже подібними до зарубинецьких, можуть свідчити, що на середньодніпровському Правобережжі у 3—2 ст. до н. е. ніякої зміни населення не сталося, а лише змінився вигляд культури під впливами зарубинецьких племен Полісся та Верхнього Подніпров'я [1962, с. 142—151].

Із дослідників, що безпосередньо займалися вивченням зарубинецької культури Середнього Подніпров'я, найбільш послідовним прихильником місцевої підоснови її поховального обряду була Л.Є. Скиба [2001, с. 49—63]. Вона спиралася на те, що місцеве населення практикувало обряд трупоспалення у різних варіаціях в усі періоди розвитку лісостепової культури скіфської доби, хоча він ніколи тут не превалував. Відтак, носії зарубинецької культури запозичили тільки обряд спалення на стороні і перенесення у ґрунтову могилу очищених кісток. З таким обрядом поки що відомі чотири поховання на могильнику Гришинці та шість на могильнику Пирогів, що датуються від раннього до пізнього етапів скіфської доби. Вони близькі

до зарубинецьких ямного, ямно-урнового та урнового типів.

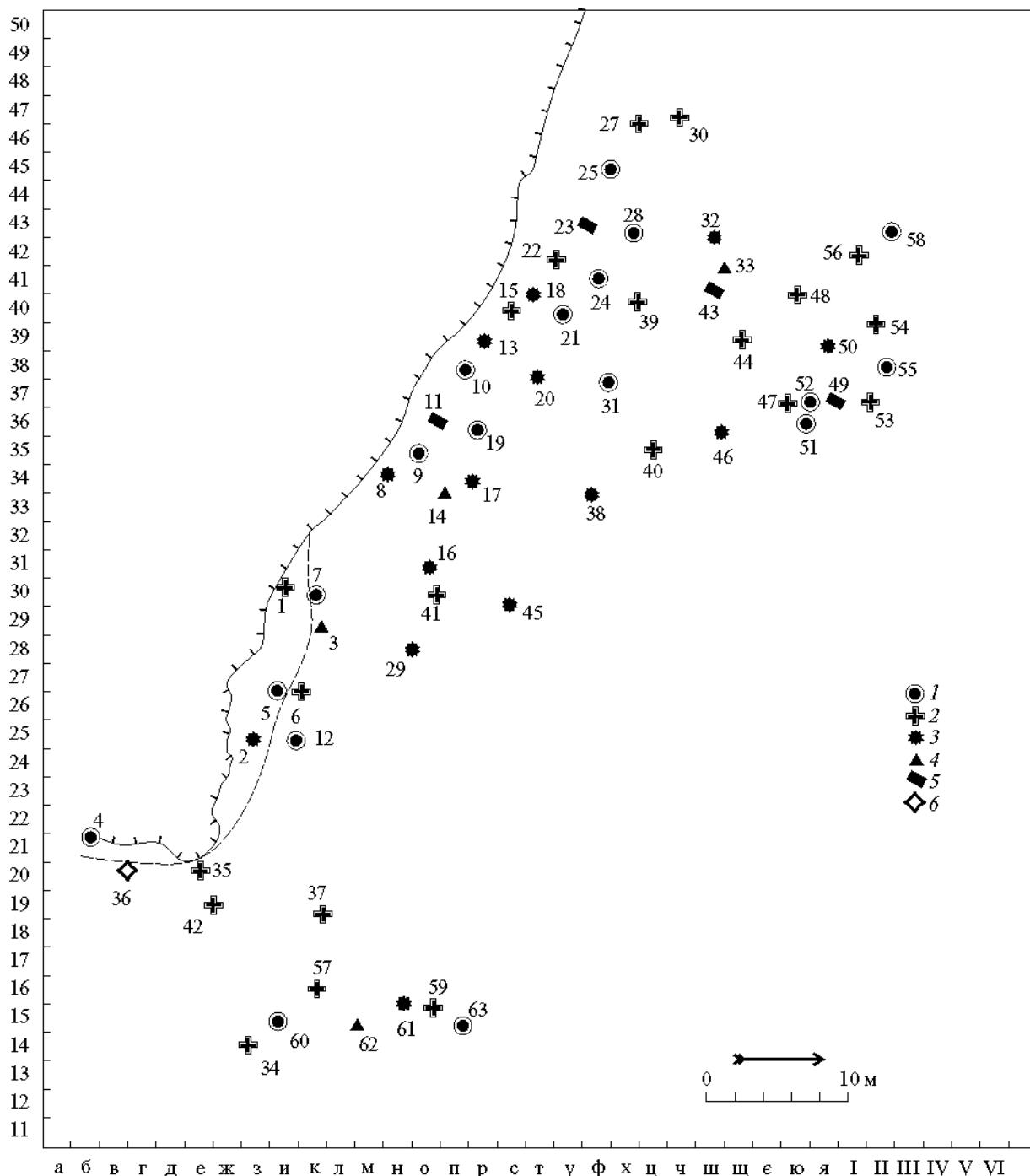
Є.В. Максимов визнавав, що зарубинецький поховальний обряд трьох головних регіонів культури мав багато спільних рис: 1) зовнішній вигляд (поля поховань); 2) неглибокі могильні ями видовженої або овальної форми; 3) трупоспалення як головний тип поховань; 4) поховальний інвентар — посуд, фібули і прикраси. Розбіжності стосуються: 1) орієнтації могил; 2) розміщення поховального інвентаря; 3) співвідношення типів поховань. Ці розбіжності, на його думку, криються у поховальних традиціях культур попереднього часу. І все ж вивести зарубинецький поховальний обряд з якоїсь однієї празарубинецької культури (пізньопороморської, лісостепової скіфського часу або підгірцівсько-милоградської) він уважав неможливим [Максимов 1972, с. 121—122]. Проте у зарубинецькому поховальному обряді Середнього Подніпров'я (як і в керамічному комплексі, облаштуванні поселень та жител) найвірогідніше, на його погляд, втілилися риси не місцевих культур скіфського часу, а передуючої їм білогородської культури епохи пізньої бронзи, які зуміло зберегти населення, що проживало у скіфській час між півднем Київщини та Пороссям [Максимов 1988, с. 3—8].

Але на Київщині у передзарубинецькі часи мешкало населення не тільки лісостепових культурних груп, а й племена милоградської (підгірцівської) культури, які ховали померлих у ґрунтових могильниках за обрядом трупопокладення і трупоспалення з кремацією, проведеною осторонь місця поховання і з подальшим очищенням від поховального вогнища кісток. На думку В.М. Даниленка, зарубинецька культура була продовженням лінії розвитку саме цієї культури полісько-лісостепового порубіжжя [1956, с. 5—20]. Близьких позицій дотримувався й Л.Д. Поболь [1973, с. 23—60].

Згідно другої версії, поховальний обряд зарубинецької культури, як і вся культура, були привнесені ззовні. У 1960-х роках Ю.В. Кухаренко запропонував ідею створення зарубинецької культури поморськими племенами, які мігрували на Західну Волинь і Прип'ятське Полісся на терени пізньолужи-

цьких пам'яток типу Могиляни і залишили там пізньопоморські пам'ятки типу Головно. Згодом внаслідок просування у Подніпров'я на базі своїх матеріальних і духовних здобутків вони створили зарубинецьку культуру. Такі висновки підкріплено схожістю між окремими деталями поховального обряду (поля поховань, обряд трупоспалення, форма могил), подібністю у формах посуду з лощеною поверхнею, загальними орнаментами кухонного посуду тощо [Кухаренко 1960, с. 288—300].

Наприкінці 20 ст. знову сплила концепція, згідно якої зарубинецьку культуру занесли племена, які в останні століття до н. е., за античними письмовими джерелами, рушили у Подунав'я. В цій міграції провідним було населення з периферії ясторфського культурного кола, проте до їхніх загонів вливалися представники інших культурних угруповань, які траплялися на шляху мігрантів у Середній і Східній Європі. Після повернення завойовників з Балканських воєн, десь у другій чверті 2 ст. до н. е., в Поліссі і Середньому Подніпров'ї почали складатися окремі регіони зарубинецької культури, а дещо пізніше, на рубежі 2/1 ст. до н. е., внаслідок міграцій кимврів, почав формуватися її верхньодніпровський регіон. Ця версія принесення у Придніпров'я зарубинецької культури у готовому вигляді базується на припущенні, що між зарубинецькою та попередніми культурами скіфської доби протягом 100—150 років був хіатус, коли тери-

торія була обезлюдненою [Еременко, Щукін 1992, с. 80—115; Еременко 1997, с. 121—171]. Тому місця для розселення нової людності зі своєрідною культурою було вдосталь.

Обидві версії розв'язання проблеми витоків зарубинецької культури, а отже і поховального обряду, і з позиції автохтонізму, і з позиції міграціонізму — залишають багато запитань без відповіді. Перш за все, якщо зарубинецька культура склалася на місцевій основі, то чому поховальний обряд не наслідує традиції автохтонного населення у кожному з її регіонів і чому він на кожній території виявляє доволі суттєві розбіжності. Крім того, на Київщині у передзарубинецький час мешкало населення лісостепової культури скіфського часу і милоградсько-підгірцівської, то яка з них відіграла вирішальну роль? Адже у Пирогові поруч із зарубинецькими могилами відкрито поховання лісостепової культури скіфського часу, виконані за обрядом кремацій і інгумацій, а також безінвенарні трупопокладення (дев'ять); останні більш-менш вірогідно теж можна віднести до скіфського часу. У Корчуватому, розташованому за кілька кілометрів північніше Пирогова, відомо кілька поховань, виконаних за милоградсько-підгірцівським обрядом. Подруге, якщо культура і поховальний обряд принесені мігрантами, то чому подібного обряду не зафіксовано на шляху просування прибульців і чому він не однаковий хоча б у Поліссі і Середньому Подніпров'ї?

5.2. З історії розвитку обряду трупоспалення на Подніпров'ї

Сам обряд поховання за способом кремації не є чимось особливим, позаяк взагалі існує два головних способи обряду: інгумація і кремація. Обидва практикувалися у великій кількості варіацій, які, зрештою, і відіграють найважливішу роль у конкретних дослідженнях.

Найраніше сліди застосування кремації зафіксовано ще у добу мезоліту на Близькому Сході. У Середньому Подніпров'ї він став відомим з кінця енеоліту, а саме з часів функ-

ціонування пам'яток софіївського типу на Київщині [Круц 1977, с. 109—127]. В усіх інших групах протягом майже усього існування трипільської культури на всіх її теренах, де зафіксовано поховання, головним був обряд інгумації, а кремація траплялась в окремих випадках [Энеолит СССР 1982, с. 225, 229, 249]. Концентрація пам'яток типу Софіївка на невеликій території, аналогії у поховальному обряді, глиняному посуді, зброї тощо дозволяють деяким дослідникам вважати

це явище тісно пов'язаним з культурами Закарпатського регіону та запозиченням тілопального обряду саме звідти [Видейко 1985, с. 21—25].

Надалі на північних теренах України обряд трупоспалення був винятком, і його лише зрідка зафіксовано в гробницях культури кулястих амфор та шнурової керамі-



Рис. 91. Планіграфія могильника за типами поховань. Умовні позначки: 1 — кенотафи; 2 — урнові; 3 — ямно-урнові; 4 — ямні.

Період	Фаза	Супровід поховань
3	в	<p>№ 1 № 2 № 15 № 59 № 24</p>
	б	<p>№ 39 № 50 № 46 № 48 № 61 № 60 № 52 № 28 № 21 № 54 № 40 № 33</p>
	а	<p>№ 29 № 42 № 16</p>
2	б	<p>№ 14 № 12 № 35 № 8 № 5</p>
	а	<p>№ 13 № 37</p>
1	б	<p>№ 57 № 51 № 10</p>
	а	<p>№ 49</p>

Рис. 92. Схема хронологічної періодизації поховань.

ки — почапська група і середньодніпровська, хоча для останньої на території Білорусі зафіксовано чимало курганних та ґрунтових поховань із тілоспаленням [Артеменко 1967, с. 13—37].

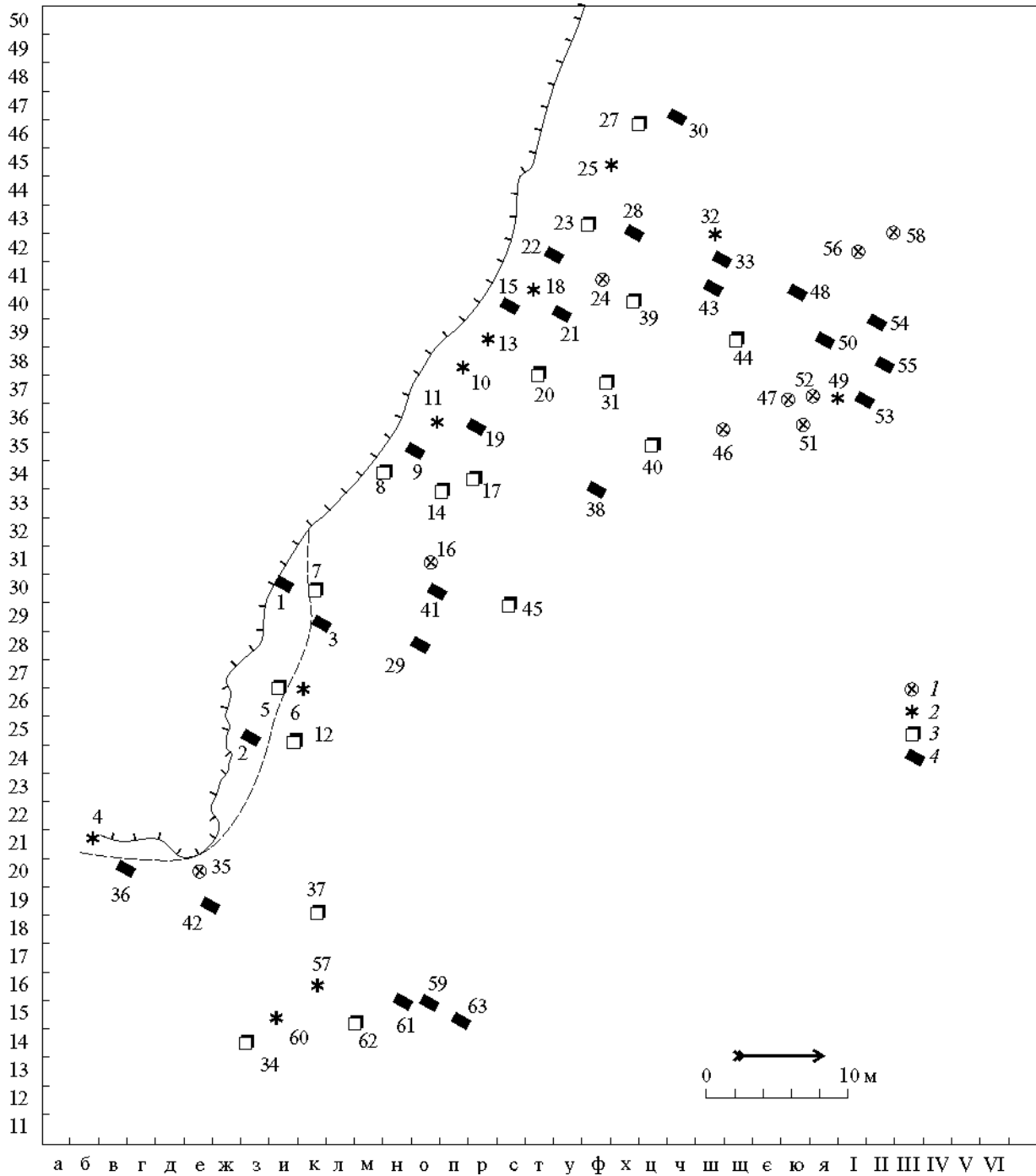
Традиція тілопальних поховань помітно зростає за доби пізньої бронзи і ґрунтові тілопальні поховання (за наявності й інших) є прикметами східно-тшинецької культури. Спалення покійників проводили на стороні, перепалені кістки (часто із залишками поховального вогнища) складали в урни чи ямку. Поховання знаходились на глибині 25—30 см від сучасної поверхні. Разом із кальцинованими кістками зазвичай знаходили уламки кераміки, часто від різного посуду, іноді бронзові прикраси, глиняні прясельця, крем'яні знаряддя і кістки тварин. Могильники з кремацією були більш характерними для північно-східних придніпровських і східних районів Прип'ятського Полісся [Березанская 1972, с. 56—75].

Наприкінці бронзового віку біритуалізм поховального обряду і з точки зору поєднання курганних і ґрунтових поховань, і з точки зору практики тілопокладень та тілоспалень продовжується, хоча, як і в східно-тшинецькій культурі, в чорноліській явно переважав обряд тілопальних поховань в ґрунтових могильниках із вміщенням решток кремації в урни. На Західній Волині панівним також був обряд тілоспалення в урнах на ґрунтових могильниках: за урни правили горщики, в які складали перепалені, а іноді і не зовсім перепалені кістки (зокрема й тварин), які накривали іншими посудинами (мисками або горщиками). Такі поховання відкриті на пізньолужицькому могильнику поблизу с. Могиляни. Відомі й кургани з тілопокладеннями у скорченому положенні [Тереножкін 1961, с. 42—47].

У західній частині Прип'ятського Полісся зарубинецькій передувала поморська культура. Її поховальний обряд характеризується тілоспаленням, проте за варіаціями виконання він був набагато різноманітнішим

у порівнянні із зарубинецьким і налічував п'ять головних різновидів, в яких важливу роль виконували різні за формою урни та способи облаштування могил [Никитина 1974, с. 34—54]. Розмаїтість поховального обряду зафіксовано на всій території культури, однак виокремлюється район формування культури у Гданьському Помор'ї, де більше поховань у кам'яних ящиках, і південно-східний, де більше поховань під кльошами. Серед поморських поховань є також ямні тілоспалення (близько 2,5 % у період Гальштату і до 10 % у латенській), в яких нерідко залишки кремації перемішано з вугіллям та попелом від поховального вогнища.

Північніше Києва у Прип'ятському Поліссі на схід від Горині і у Верхньому Подніпров'ї до гирла Березини напередодні зарубинецької культури побутували пам'ятки милоградсько-підгірцівської культури. На території Білорусі, основній території культури, панував обряд тілоспалення. Спалення здійснювали на стороні, перепалені кістки ховали в ямах і супроводжували глиняним посудом (часто уламками) та дрібними металевими речами. Подібні поховання знайдено і на теренах України (Рівненська і Житомирська обл.). На Київщині відкрито трупопокладення у ґрунтових могильниках (Корчувате, Рудяки, Казаровичі тощо), практикувались також трупопокладення під курганами (Курилівці, Дубой) [Кухаренко 1961].

Екскурс у поховальний обряд попереднього часу на теренах зарубинецької культури надає можливості зробити такі спостереження. Тілопальний поховальний обряд існував на цій території з пізнього енеоліту, але ніколи не був єдиним і головним обрядом будь-якої культури, за винятком пізньої лужицької та поморської, які напередодні займали лише незначну частину майбутніх зарубинецьких теренів, і деякою мірою милоградської культури, де кремація становила значну частку. В усіх культурах, в яких більш чи менш практикували тілоспалення, відчутними є вагомі впливи західних або північно-західних культур.



Рис. 93. Планіграфія могильника за хронологічними періодами. Умовні позначки: 1 — фаза «1а»; 2 — фаза «16»; 3 — фаза «2а»; 4 — фаза «26»; 5 — фаза «3а»; 6 — фаза «36»; 7 — фаза «3в»; 8 — 2/3 періоди; 9 — хронологічно не визначені поховання.

5.3. Формування поховального обряду зарубинецької культури

Поховальний обряд середньодніпровського регіону зарубинецької культури відомий за досить повно дослідженими могильниками Корчувате, Пирогів, Вишеньки, Лука, які зосереджено на околицях Києва або неподалік міста. У межах лісостепової України взагалі відомо понад 30 зарубинецьких могильників й окремих поховань, проте поза Київською Наддніпрянщиною великих не зафіксовано.

Головними рисами зарубинецького поховального обряду є кремація небіжчиків осторонь місця поховання і поза межами могильника з подальшим очищенням кісток від решток поховального вогнища, розміщення в могилі, крім решток кремації, цілого посуду, речей убору (переважно фібули) та інколи прикрас (намисто, шпильки тощо), які в основному не мали слідів поховального вогнища, і досить чітко обумовлене, хоча варіабельне, розташування усіх цих об'єктів у могилі один відносно іншого у різних типах поховань.

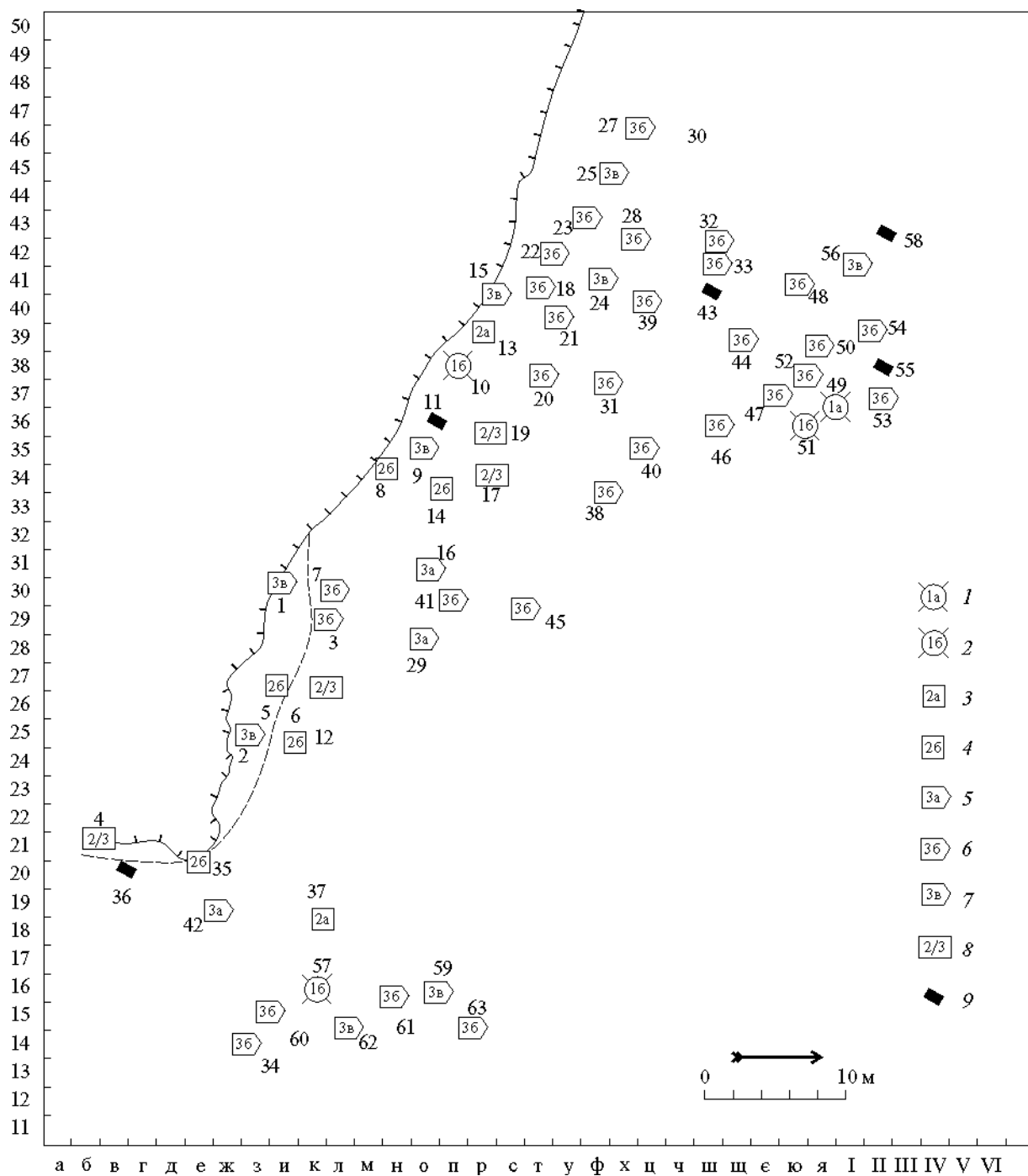
Типи і варіанти поховального обряду поховань з кальцинованими кістками виділено за стійким сполученням прийомів укладання залишків кремації. Нагадаємо їх.

1. *Тип ямних поховань.* Кальциновані кістки просто зсипали в могилу, тому вони не утворюють щільних скупчень. Є кілька варіантів такого розміщення кісток. Вони зсипані в одну розпорошену купку чи в кілька подібних, а також можуть бути розсипані по дну могили або в її заповненні. Сполучення зазначених способів укладання кісток небіжчика в одній могилі утворюють кілька підтипів ямного типу.

2. *Тип урнових поховань* теж представлено кількома підтипами, що відбивають різні варіації вміщення кальцинованих кісток в урну з глини або з органічного матеріалу.

3. *Тип ямно-урнових поховань* — найбільш складний. Він поєднує риси ямного й урнового обрядів і нараховує також кілька підтипів.

4. *Тип поховань без решток похованого — кенотафи* — могили зовсім без кісток або

тільки із перепаленими кістками тварини, але з поховальним інвентарем.

Крім того, поховання виокремлених типів різняться кількістю і розташуванням поховального інвентарю, розмірами могил, орієнтацією їх у просторі і низкою інших рис, які об'єднано нами у 26 сукупностей ознак. Тобто, не зважаючи на безумовну простоту, зарубинецький поховальний обряд мав багато особливостей, що вирізняло його від тілопальних поховань попередніх культур, хоча окремі спільні риси спостерігаються практично протягом усього часу існування цього обряду і окремі риси обряду тілоспалення, які практикувались згодом у зарубинців, були відомі ще з часів його проникнення на терени Подніпров'я. Так, у могильниках софіївської групи пізньотрипільського часу є риси обряду, дуже близькі до зарубинецького, а саме, спалення покійників проводилось осторонь від місця поховання, не виявлені місця поховальних вогнищ, у могилу складала частину праху покійника, в деяких випадках кістки були очищені від залишків вогнища і складені у глиняні посудини або якусь органічну ємність (відбитки тканини у ряді випадків зафіксовано на мідних речах і перепалених кістках) або, рідше, були розсипані по дну могили. Відмічено намагання дотримуватися «анатомічного» порядку в укладанні кісток в урну (зверху кістки черепа, на дні трубчасті), випадки слідів вохри на кістках черепа, іноді серед людських кальцинованих кісток траплялися перепалені кістки тварин [Канівець 1956, с. 100—101]. Відмінними рисами були, насамперед, розташування поховань майже впритул одне до одного або на незначній відстані (до 20 см). Жодного разу у софіївській групі не виявлено слідів могил. Проте з огляду на істотний розрив у часі між цими культурами виводити зарубинецький поховальний від тих часів не можна.

Сприйняття версії щодо запозичення зарубинцями Середнього Подніпров'я поховального обряду від місцевого населення скіфської доби заважає той факт, що у ос-

таннього подібних до зарубинецьких поховань зафіксовано всього 10 (1,6 %) і вони розтягнуті у часі (6—4 ст. до н. е.). До того ж серед них є такі (№ 11, 17 із могильника Гришинці), у яких кальциновані кістки розміщені ярусами, що не трапляється на зарубинецьких могильниках. Загалом обряд трупоспалення у скіфський час у головних проявах був відмінним від зарубинецького: спалення проводилося на місці через підпалювання дерев'яних конструкцій чи так званих шатрів, над якими зводили курганний насип. Залежно від того, як швидко починали зводити його, конструкції й небіжчик можуть бути обвуглені частково або спалені повністю. Іноді рештки збирали в урну, яку залишали на давньому горизонті або ховали в насип тощо [Ковпаненко, Бессонова, Скорый 1989, с. 24, 46]. Та і цей обряд не займав провідного становища у поховальних ритуалах населення Середнього Подніпров'я скіфського часу, його зафіксовано всього у 17 % поховань (із 620 досліджених у Правобережному Лісостепу). Тобто, місцеве населення у скіфську добу мало різні і, передусім, інші традиції обряду, хоча застосовувало іноді трупоспалення у варіаціях, близьких до зарубинецьких. Тому важко уявити собі «механізм» запозичення зарубинецьким населенням саме тих варіацій, які знайшли відображення всього у кількох похованнях, розтягнутих у часі на кілька століть. Автохтонні племена середньодніпровського Правобережжя скіфської доби хоча й практикували трупоспалення, трупопокладення було головним. З яких причин і кого ховали за обрядом трупоспалення, напевно сказати не можна, хоча висловлені думки, що саме місцеве населення ховало своїх небіжчиків за таким обрядом [Скорый 1991, с. 94—97]. Тоді виникає сумнів щодо занадто малої кількості місцевого населення серед приїзлого кочового.

З 78 ознак, за якими охарактеризовано тут зарубинецький поховальний обряд, 18 тією чи іншою мірою зафіксовано у культурі лісостепового населення скіфського часу для поховань, виконаних за обрядом кремації. До них можна також віднести і могили з очищеними перепаленими кістками на Пирогові і в Гришинцях (крім поховань, у

яких кальциновані кістки розміщено на різних рівнях). Окремі деталі можуть вказувати на життєвість традицій скіфського часу в пам'яті нащадків Середнього Подніпров'я — це імітація скіфського звичаю спалювання дерев'яних конструкцій і вміщення в могилу жертвовного м'яса свійських тварин.

До речі, спільних рис у поховальному обряді носіїв зарубинецької і милоградської культури дещо більше — 29. З них 15 у зарубинецькій можна пов'язати з милоградською культурою, хоча вони зафіксовані і в інших культурах. З-поміж них, ямний обряд поховання, наявність овальних і округлих за формою могил за переваги перших, кремація небіжчика на стороні, очищення кісток від поховального вогнища, звичай розміщення в могилі прикрас і іноді уламків посуду тощо.

Ще більше спільних рис відмічено в обрядах зарубинецької і поморської культур — 48. Але за тенденцією їх розподілу лише 20 з них могли б вважатися такими, що перейшли з поморського, якби вони траплялися тільки в ньому. Проте поодинокі накривання урнових поховань уламками великих посудин (імітація кльошів) та обкладання їх великими черепками (імітація ящиків) у могильниках Прип'ятського Полісся є, безумовно, відгуками рис поморського поховального обряду.

Тобто, у порівнянні з поховальним обрядом попередніх культур обряд зарубинецької культури виглядає своєрідним, вірогідно, із запозиченням від попередніх лише окремих рис.

Значно більше загальних рис зарубинецький обряд мав із обрядом синхронних культур, що знаходились під впливом латенської культури кельтів. З ними зарубинецька культура мала багато спільних рис за параметрами матеріальної і, вірогідно, духовної культури. Це був світ варварських племен Середньої, Північної та Південно-Східної Європи, який займав величезні простори, заселені різними етнокультурними групами, об'єднаними низкою спільних рис: ґрунтовими могильниками — «полями поховань», обрядом трупоспалення, ліпним посудом двох гатунків — столового з чорно-сіруватою лощеною поверхнею та кухонного з бугристою шерехатою і часто «хроповатою» поверхнею. Від латенської культури кельтів



Рис. 94. Планіграфія могильника за статеві-віковими показниками. Умовні позначки: 1— жінка, 2— дівчинка-підліток, 3— дівчинка-дитина, 4— чоловік, 5— хлопчик-підліток, 6— хлопчик-дитина, 7— парне поховання жінки і дівчинки-підлітка, 8— парне поховання жінки і дівчинки-дитини, 9— парне поховання чоловіка і хлопчика-підлітка, 10— парне поховання чоловіка і хлопчика-дитини, 11— парне поховання жінки і хлопчика-підлітка, 12— парне поховання жінки і хлопчика-дитини, 13— кенотаф, 14— стать і вік похованого не з'ясовано, 15— дитина (стать не з'ясовано), 16— підліток (стать не з'ясовано).

ними були сприйняті форми прикрас, зброї і знарядь праці, технологію їхнього виготовлення, звичай скріплення верхнього одягу фібулами латенських конструкцій.

Розглянемо схожість та відмінність поховальних обрядів зарубинецької та інших латенизованих культур Європи, аби з'ясувати причетність останніх до формування поховального обряду зарубинецької культури.

Питанням впливів латенської культури Середньої та Південно-Східної Європи займався К.В. Каспарова [1988, с. 53—70]. Спроба виділити в середовищі латенських культур конкретний регіон, близький до зарубинецької культури за особливостями поховального обряду, не дала позитивних результатів. По-перше, у деяких регіонах кількісно переважав обряд інгумації, наприклад у Нижній Сілезії [Woźniak 1974, s. 41—42, 60—63]. Є могильники з похованнями тільки за обрядом тілоспалення, наприклад, у кельто-фракійській групі Падеа-Панагюрської Колонії у північній Болгарії та південній Румунії [Димитрова, Гиздова 1975, с. 39—87]. У кожній могилі з обрядом кремації, як правило, здійснювалося індивідуальне поховання, проте траплялися і парні, поховання черепів тощо. Кенотафи траплялися не часто, але на могильнику Карабурма (Сербія) вони склали до 30 %. Як правило, кремація здійснювалась на стороні, у могилу склали очищені кістки, проте серед них були помітні домішки золи та деревного вугілля [Todorović 1972, s. 42—46].

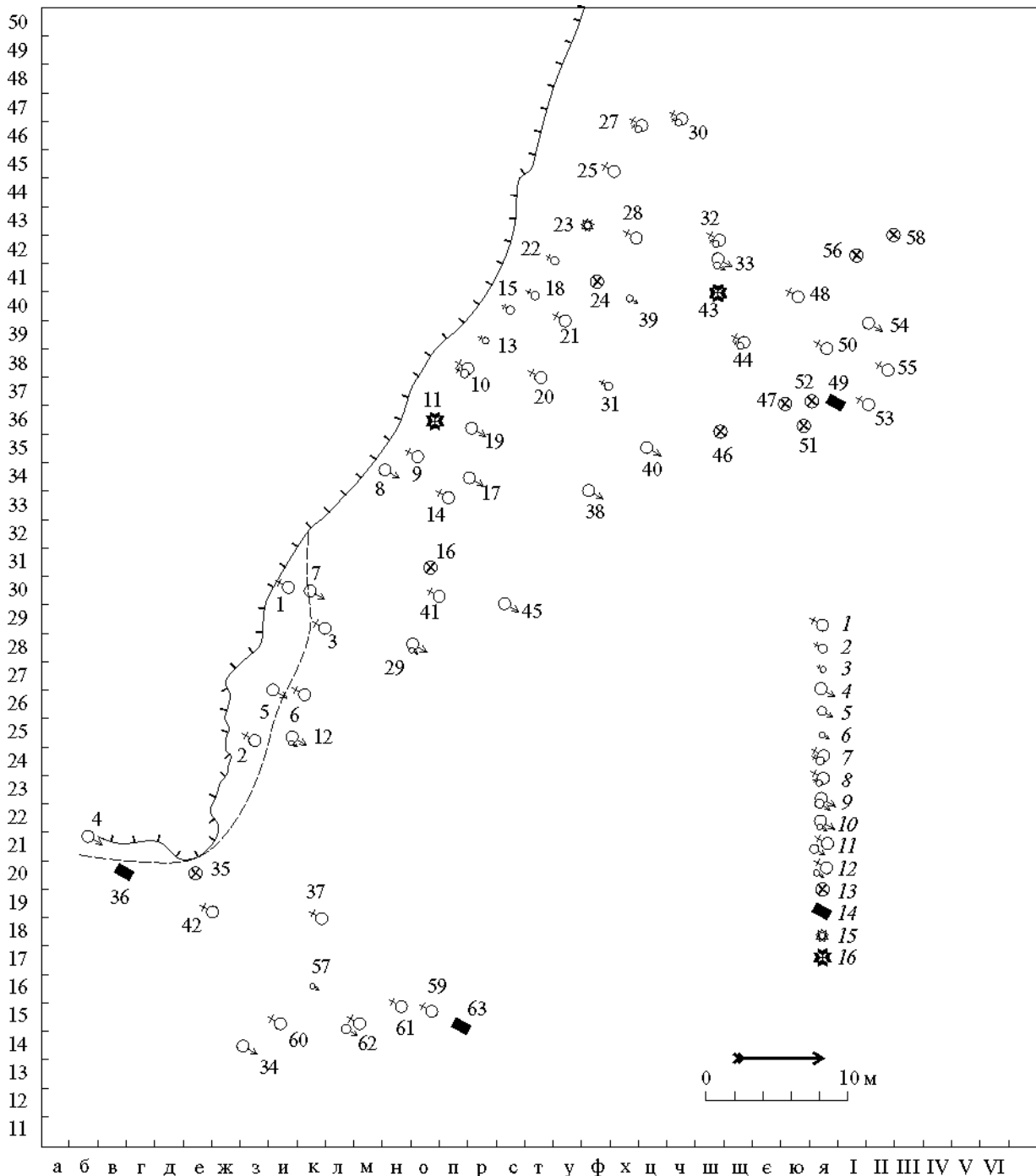
За типом більшість поховань ямні, але були й урнові, іноді накриті посудиною або каменем, є свідчення про ямно-урнові поховання [Filip 1956, s. 290—300]. Могили з кремацією мали округлу або овальну (прямокутну) форму. Наприкінці функціонування плоских могильників частіше з'являлись поховання у невеликих і неглибоких ямках з нечіткими обрисами. Про способи розміщення інвентаря і кісток відомо за могильниками Моравії: залишки кремації накриті уламками посуду; залишки кремації, уламки посуду та інвентар просто зсіпані в могилу; залишки кремації складені у купку і поряд них розміщено цілі посудини; залишки кремації разом з металевими речами складені у купку, а посуд відсутній [Filip 1956, s. 290—300].

На інших теренах є випадки, коли в одному похованні кістки складені в окрему купку, але частина кісток ще розкидана по всьому дну могили. Трапляються випадки, коли рештки кремації вміщено у невелике заглиблення на дні могили. Зустрічаються урнові поховання, в яких зафіксовано «анатомічне» укладання перепалених кісток [Каспарова 1988, с. 53—72].

У могильнику Іжковці в східній Словаччині більшість могил мала овальну форму, видовжену у напрямі схід-захід. У деяких з них посуд і залишки кремації знаходились у протилежних боках, прах частіше знаходився із західного боку. Зрідка кістки накриті фрагментом посудини, а залишки кремації воїнів — щитом, немов імітуючи інгумаційний обряд. Але зазвичай і кістки, і інвентар зосереджено у центрі могили. Переважав спосіб укладання кісток у вигляді «вільного розсіпу» на дні могили. Зафіксовано обряд навмисного пошкодження предметів зброї [Filip 1956, s. 290—304]. Звичай вміщувати у могилу кілька посудин найбільше розповсюджений у Карпатській улоговині. Крім цілих, поміщали уламки різного посуду, форму якого не можна встановити. У ряді поховань інвентар мав сліди перебування у поховальному вогнищі (і посуд, і інші речі). За складом супроводу поховання розподіляються від дуже багатих до безінвентарних [Filip 1956, s. 306—311].

У латенській культурі був поширеним звичай класти у могилу м'ясо свійських тварин (зазвичай свині або кабана, іноді великої рогатої худоби, диких звірів або птиць). Кістки тварин знаходилися у різних частинах могили. М'ясом супроводжувалось кожне поховання незалежно від статусу або віку померлого. Проте в південній Словаччині та в Моравії цей звичай був менш розповсюдженим, ніж в інших регіонах. Серед окремих деталей поховального обряду слід відмітити звичай класти шматочки вохри, дрібні камінці, а також наявність кам'яних огорож навколо могили.

Порівняння поховальних обрядів латенської та зарубинецької культур свідчить, що вони мали багато спільних рис, хоча їх конкретне сполучення не було тотожним. Із 78 зарубинецьких ознак поховального обряду

62 трапляються і в латенських могильниках, з них 38 за тенденцією розподілу могли б виходити із латенського кола. Однак багато із них наявні і в інших латенізованих культурах, більш близьких територіально до зарубинецької, або тих, які безпосередньо контактували з нею. І все ж такі риси, як орієнтація могили, вміщення до неї цілого посуду, фібул, прикрас, деякі способи укладання кальцинованих кісток і багато інших могли походити саме з латенського кола культур.

Появу латенських (кельтських) рис у поховальному обряді зарубинецьких племен К.В. Каспарова відносила за рахунок інфільтрації носіїв латенських традицій в ареал зарубинецької культури у період її формування, оскільки поховальні звичаї, обумовлені релігійними уявленнями населення, не можуть бути наслідками торговельних зв'язків або опосередкованих культурних впливів [Каспарова 1988, с. 68]. Вона вважала, що дійовими особами конкретного внеску латенських традицій у формування зарубинецької культури, і в тому числі релігійних уявлень її носіїв, були не тільки кельто-ілірійські племена Балкано-Дунайського регіону, а й населення Карпатської улоговини [Каспарова 1988, с. 69]. Проте, на мій погляд, вплив на зміну або складання нового світогляду, потребував, вірогідно, кількісного або якісного впровадження нових ідей у життя місцевого населення. Перше потребує безпосередньої присутності значної маси кельтського або змішаного з кельтами населення на зарубинецькій території у часи формування культури. Але слідів безпосередньої присутності кельтів або представників змішаних з ними племен з Балкано-Дунайського регіону у зоні формування зарубинецької культури обмаль (хоча, за великим рахунком, треба констатувати, що практично і зовсім немає). Другий шлях — це проникнення нової світоуяви крізь сприйняття її енергійною молоддю частиною місцевого населення майбутньої зарубинецької культури, яка разом з бастарнами, певно, брала участь у Балканських походах і звідти могла принести не тільки модель фібул зарубинецького типу, а й елементи нового світовідчуття, що знайшли відображення у зарубинецькому поховальному обряді.

Ясторфській культурі, одній з головних у латенізації культур Середньої Європи, присвячено багато наукових розробок. Висловлена думка про привнесення зарубинецької культури у Подніпров'я у готовому вигляді племенами або окремими представниками (військими загонами) з периферії ясторфського кола культур [Еременко 1997, с. 56—70, 189, 193—200].

Прибульці були змішаною групою, але головне місце серед них займали германці та кельти і у незначній кількості — гети, балти й сармати, які слабо фіксуються за археологічними матеріалами. Проаналізуємо можливість перенесення зарубинецького поховального обряду ясторфськими (германськими) племенами у Подніпров'я. Обидві культури — і ясторфська, і зарубинецька — характеризуються спаленням покійників на стороні і вміщенням у могилу кісток, очищених від поховального вогнища. Головним типом ясторфських поховань були урнові. Урнами слугував глиняний посуд — горщики, частіше, глибокі подібні до мисок посудини — супниці, які здебільшого накриті неглибокими мисками. Як правило, урнові поховання не супроводжувалися додатково посудом. Для зарубинецької культури такий тип поховань не є характерним. У Пирогові відкрито 17 урнових поховань, де урнами слугували лошені горщики, іноді оздоблені наліпами та прорізним узором, великі кухонні горщики або корчаги, орнаментовані по краю вінець відтиском пальця, а в одному випадку — чорнолощена миска. Проте половина урнових поховань у Пирогівському могильнику супроводжувалась посудом-стравницями. Інші дев'ять були без стравниць, тобто близькими до ясторфських, але урнами у них були посудини типові для зарубинецької культури. Винятком є поховання № 6, де урна була оздоблена прокресленими нерегулярними знаками, можливо, рунами (подібні зафіксовані на посудині із ясторфського могильника Грефенхайніхен (ФРН). В урні знайдено залізний ніж, що є також рідкісним для зарубинецького поховального обряду. Ймовірно, це поховання було ясторфським. Деякі з пирогівських поховань (№ 3, 13, 30, 254) відрізняються від ясторфських тільки тим, що урни не були

накріті накривками (хоча останні могли бути виготовлені з дерева, тканини тощо).

У могильнику Вишеньки також є два поховання (№ 4 і 6), подібні до ясторфських, проте вони не були накріті глиняною посудиною чи каменем, а одне з них супроводжувалось фібулою зарубинецького типу.

У Корчуватівському могильнику урнові поховання складають близько 30 %. Урнами зазвичай слугували кухонні горщики і тільки у семи випадках — лощений посуд. Урни не накріті іншою посудиною, крім поховання № 3, в якому над розчавленою урною лежала нижня частина горщика. Близько половини урнових поховань тут не супроводжувалось посудинами-приставками. Серед кальцинованих кісток в деяких могилах знайдено прикраси, фібули тощо [Самойловский 1959, с. 61—93].

На могильнику Отвержичі на Поліссі відкрито 23 урнових поховання, у чотирьох з яких урни було накріті або мискою, або уламком стінки, або днищем посудини.

Слід детальніше зупинитися на похованнях із компактними скупченнями кальцинованих кісток. Їх можна розглядати як урнові, в яких такими слугували ємності з органічного матеріалу. Подібних поховань в ясторфському колі небагато (до 5—7 %) [Domański 1975, s. 72—86]. У Вишеньках таких майже 28 %, проте тільки 6,8 % є подібними до ясторфських — у них знайдено по одному компактному скупченню кісток. У трьох з них не зафіксовано контурів могильної ями, у двох серед кісток знайдено залишки перепалених прикрас (можливо, фібул). Але у трьох похованнях зафіксовано не ясторфську, а зарубинецьку рису — посудини-стравиці, і лише в одному знайдено дрібні уламки кераміки. Тобто ясторфський обряд повністю не витримано у трьох могилах, і лише одне поховання № 11 можна вважати ясторфським за обрядом.

У Пирогові маємо до 30 % поховань з кальцинованими кістками у вигляді компактних скупчень, причому поховань з одним скупченням кісток досить багато (до 20 %). І тільки одне з них (№ 286) відповідає всім ознакам ясторфського обряду: не помічено чітких обрисів могильної ями, серед кісток у скупченні знайдено фібулу пізньолатенської

схеми, тобто поховання відноситься, вірогідно, до часів пересування кімврів, а не бастарнів. Є ще кілька поховань, які за ознаками можна було б трактувати як ясторфські, але в них серед інвентаря були фібули зарубинецького типу. Є поховання з ясторфськими ознаками способу поховання, але в них зафіксовано цілий або фрагментований посуд (приставки) — не ясторфська риса; компактне скупчення кісток зафіксоване у прямокутній могилі (у ясторфських могилах за подібного способу поховання контури могили не окреслюються); у зарубинецькому похованні налічується кілька купок кісток або компактна купка кісток супроводжується іншими варіаціями розміщення залишків кремації, тобто ситуація не типова для ясторфської культури.

За публікаціями зарубинецьких могильників на теренах Полісся важко встановити характер залягання кальцинованих кісток у конкретному похованні. Зазвичай відмічається, що рештки кремації зсипано на дно могили або розміщено майже завжди у вигляді лінзоподібного видовженого скупчення чи двома купками [Каспарова 1969, с. 163—167]. Зрозуміло, що серед зарубинецьких поховань в Поліссі були урнові, де такими правилами ємності з органічного матеріалу.

В описі поховань Чаплинського могильника зрідка вказано на характер розміщення кісток. Найчастіше повідомляється про їхню кількість, рідше — «розсипано по дну могили», «знаходились в середині ями», «кістки зсипано у двох місцях», «перемішано з піском», «купки кальцинованих кісток». Можливо, саме останні і пов'язані з ясторфським типом урнових поховань в органічних ємностях.

Таким чином, до типових ясторфських поховань на зарубинецьких могильниках можна віднести одиниці. Проте спільних рис поховального обряду між цими культурами багато — 59. Витоки 34 з них у зарубинецькій можна пояснити впливами ясторфського кола культур. Хоча подібні ознаки характерні й для інших латенізованих культур, але такі, як спеціальне пошкодження посуду (поламка горловини, ручок, пробивання отвору у стінках або на днищі), дрібні камінці, компактні скупчення кісток

тощо, найімовірніше, треба пов'язати саме з внеском ясторфської культури. І цей внесок отримано зарубинцями шляхом безпосередніх контактів з представниками ясторфського населення (загонів вояків) під час їхнього просування на Подунав'я по Прип'ятському Поліссю та Подніпров'ю.

Поховальний обряд пшеворської культури теж представлено кремаціями. Перепалені кістки зсипали в яму овальної або прямокутної форми і супроводжували інвентарем. На цьому схожість практично і закінчується. Багато деталей обряду були іншими, ніж у зарубинців. Це стосується, насамперед, способу розміщення решток кремації. В пшеворській культурі кальциновані кістки здебільшого просто зсипали в могилу разом з залишками поховального вогнища (в зарубинецькій очищені кальциновані кістки вкладали в певному порядку). У пшеворців поховальний інвентар проходив через поховальне вогнище і разом із кістками і рештками вогнища потрапляв у могилу. Посуд у могилі здебільшого розбитий, перепалений і не підлягає реставрації (в зарубинецьких могилах посуд цілий, зазвичай не перепалений). У пшеворських могилах частіше, ніж у зарубинецьких, знаходять перепалену зброю в зігнутому стані. Загалом пшеворські могили багатші за супроводом (але посуд і інші речі були в уламках і часто перепалені), хоча і серед них трапляються безінвентарні. У цій культурі, як і в зарубинецькій, є урнові поховання, і вони також нерівномірно розповсюджені по регіонах культури. Проте за деталями обряду вони не ідентичні. Пшеворці зазвичай урну накривали посудиною і завжди зверху притрушували рештками поховального вогнища [Godłowski 1981, s. 107—108].

Тобто пшеворська культура, яка територіально найближча до зарубинецької, мала досить відмінний від неї поховальний обряд. Однак у верхньодніпровському могильнику Чаплин у поховальному обряді є риси, які можна пов'язати з впливом пшеворської культури, насамперед, це залишки вогнища серед кальцинованих кісток, уламки битого посуду тощо.

Оксивська культура, пам'ятки якої займали терени Польського Помор'я, також входила до складу латенізованих культур. В

40—50 роках минулого століття її розглядали як венецьку (слов'янську) поряд із зарубинецькою та пшеворською. Нещодавно висловлено припущення щодо участі її носіїв у формуванні верхньодніпровського варіанту зарубинецької культури [Еременко 1997, с. 165—171; Шукин, Еременко 1999, с. 134—160]. Перевіримо це міркування. Спільним для зарубинецької та оксивської культур був обряд тілоспалення. Для обох був характерним ямний тип поховань, проте деталі обряду різнилися. В оксивських ямних похованнях залишки кремації зсипали разом з рештками поховального вогнища. Урновий обряд в зарубинецьких могильниках займав незначну частку, а в оксивських — досить вагому. В урну кістки складали відносно чисті від деревного вугілля і золи і накривали мискою, потім їх притрушували залишками вогнища (у зарубинців в деяких випадках спостерігаються тільки слабкі відлуння таких явищ). Тобто носії оксивської культури (кімври), якщо і проходили повз терени зарубинецької культури, то ніяк не могли бути творцями її поховального обряду.

У Карпато-Дністровському регіоні розповсюджені пам'ятки поєнешті-лукашівської культури, що також відноситься до кола культур, визначальною рисою поховального обряду яких були ґрунтові поля поховань, а єдиним способом поховання — кремація небіжчиків на стороні [Федоров 1960, с. 22—31; Vulpe 1953, p. 213—506; Babeş 1993, S. 13—235]. Порівняння моделей обряду поховання зарубинецького і поєнешті-лукашівського населення вказує на їхню значну своєрідність за деталями. Головним типом поховань поєнешті-лукашівців було вміщення перепалених кісток в урну, а саме у глиняну посудину (горщик, глек, супницю), які накривали мискою або супницею (у зарубинців урни трапляються значно рідше і являють собою переважно ємності з органічного матеріалу). Могили поєнешті-лукашівців були округлі або їхні контури не помітні. Ямні могили там явище рідкісне, пізніє і не відноситься до часу формування культури (могильник Боросешті). У зарубинців ямні поховання поширені з часів формування культури.

Поховальний інвентар у поєнешті-лукашівських племен в основному перепалений

разом з небіжчиком (у зарубинців не перепалений). У його складі також є різниця: в поєнешті-лукашівських похованнях рідко трапляються посудини-приставки, у зарубинецьких це практично обов'язковий елемент. Поховальний обряд зарубинецької культури більш різноманітний, ніж поєнешті-лукашівської, проте в обох культурах у обрядах практично немає рис, які були б розповсюджені в одній і хоча б в окремих випадках не були зафіксовані в іншій. Тобто кількісний розподіл рис поховального обряду у цих культурах суттєво різнився.

Таким чином, порівняння поховального обряду зарубинецької культури з обрядами синхронних латенізованих культур дозволяє дійти висновку, що попри схожість в головному елементі обряду — для всіх культур є характерними поля поховань і кремація небіжчиків — за іншими численними деталями вони істотно різняться. Поховальний обряд зарубинецької культури Середнього Подніпров'я, як і культури в цілому, виступає як своєрідне і самостійне явище.

Формування зарубинецької культури було спричинено зміною історичної ситуації наприкінці 3 ст. до н. е. у Подніпров'ї, коли закінчилося панування скіфів-кочовиків над населенням Лісостепу і після певного періоду політичної, соціальної і економічної нестабільності наступила нова доба творення інших господарчих і суспільно-політичних структур, яка характеризується втягненням племен Лісостепу і Полісся в зону впливів і контактів, пов'язаних з пересуваннями кельтів і германських племен на Балкани, що призвело до появи низки латенізованих культур у Середній і Південно-Східній Європі. Механізм латенізації і творення зарубинецької культури на теренах Полісся та Середнього і Верхнього Подніпров'я полягав у безпосередніх контактах місцевого населення, з одного боку, з тою частиною мігрантів,

яка потрапляла на зарубинецьку територію на шляху просування на Балкани, і з другого, у контактах з племенами і культурами тої частини зарубинецького населення, яка брала участь разом з середньоєвропейськими мігрантами в походах на Балкани.

Зарубинецький поховальний обряд — кремація на стороні — вперше з часу появи його на Подніпров'ї за добу пізнього енеоліту став загальним і єдиним обрядом всього населення цієї території. Він не був копією обряду ні однієї з синхронних культур і не був продовженням поховального обряду жодної з культур попередніх часів.

Зарубинецьке населення було втягнуте у ті ж історичні події, що і племена латенізованих культур Середньої та Південно-Східної Європи, і було об'єднане з ними воєнними, політичними і економічними стосунками. Це проявилось в спільних рисах їхньої матеріальної і духовної культури (насамперед, у ритуальній єдності, на що вказує головна риса поховального обряду — кремація) і у своєрідності кожної з них.

Зарубинецький поховальний обряд був синтезом рис, успадкованих частково від попередніх культур місцевого населення і запозичених у синхронних культурах Середньої Європи, що знаходилися під впливом кельтів, і культур населення Карпато-Балканського регіону, змішаних із кельтами. Засвоєння нових рис обряду проводилось шляхом безпосередніх контактів населення головних регіонів зарубинецької культури Прип'ятського Полісся та Верхнього і Середнього Подніпров'я із загонами вояків бастарнів (головним чином представників культур ясторфського кола і тих, хто до них приєднувався на шляху їх просування у Подунав'я у кінці 3 — початку 2 ст. до н. е.) і перенесення ряду рис з Балкано-Дунайських теренів самими зарубинцями, що приймали також участь у тих самих походах.

ВИСНОВКИ

Могильник Вишеньки є унікальною пам'яткою, оскільки дотепер це єдиний могильник зарубинецької культури, археологічно досліджений, що знаходиться на лівому березі Дніпра, і перший з-поміж значних за кількістю матеріалів із Середнього Подніпров'я, який детально задокументовано, проілюстровано і описано за поховальними комплексами. Пам'ятка розташована на піщаній дюні у с. Вишеньки Бориспільського району Київської області. Прискипливі спостереження під час польових досліджень і докладне упорядкування зарубинецьких поховань за ознаками дозволили відмитити тонкощі зарубинецького поховального обряду і доволі повно проаналізувати його риси, доступні за здобутими матеріалами.

Головною рисою обряду зарубинецьких поховань було спалення небіжчика на стороні з подальшим очищенням кісток від решток поховального вогнища. Найбільш чітко поховання поділяються за ознаками наявності залишків кремації та за прийомами їх вкладання у могилу. Ознаки цих сукупностей та їх сполучення і покладені в основу виокремлення типів поховань.

Поховання із залишками кальцинованих кісток людини розподілено на три типи (ямні, урнові і ямно-урнові). Поховання без кісток людини виділено у тип «кенотафи». Такого розподілу дотримувались і інші дослідники зарубинецької культури, зазначаючи, що головним і превалюючим типом обряду був ямний. Проте спостереження за способа-

ми вкладання кісток у могили дозволи автору дійти висновку, що кальциновані кістки, які у могилі знаходяться у вигляді щільних, здебільшого лінзовидної форми купок, було складено при похованні в ємності з органічного матеріалу (тканину, дерев'яні шкатулки тощо). Тому поховання з такими купками кісток пропоную інтерпретувати як урнові. У такому разі співвідношення типів поховань на зарубинецьких могильниках дещо змінюється і, крім ямного типу, чільне місце в зарубинецькій обрядовості посядуть також ямно-урновий і урновий типи. А це, в свою чергу, призводить до деяких змін у вирішенні питання про витоки поховального обряду зарубинців. Спостереження за деталями вкладання решток кремації у могили дозволило виокремити численні варіації в кожному з типів поховального обряду. Співставлення типів поховань за обраним комплексом ознак дозволяє виявити деякі особливості кожного з типів. Так, в ямних похованнях це стосується, головним чином, наявності залишків поховального вогнища у могилі; в ямно-урнових — ритуальних дій з інвентарем; серед кенотафів було зафіксовано незвичне розташування посуду у південно-західній та у північній частинах могили. Щоправда, урнові поховання майже не вирізнялися індивідуальними рисами.

Застосування методу планіграфії поховань за різними ознаками привело до висновків щодо окремих аспектів життя і організації громади Вишеньок. Так, більшість поховань виділених типів певною мірою займали від-

повідне місце на могильнику. Дві третини кенотафів локалізовано на північно-західному боці могильника; ще три — вздовж його довгої вісі близько обриву майже на рівній відстані один від одного. Ямні поховання розміщено по всій території могильника, а урнові та ямно-урнові тягнулися смугою здебільшого вздовж обриву, хоча окремі могили зустрічалися і в північно-західному та південно-східному боках могильника. А якщо скорелювати ці дані з розподілом поховань за статтю небіжчиків, то виявляється, що жіночі поховання, а вони були здебільшого ямними, розподілялися по всій площі могильника, а чоловічі, які в основному були ямно-урновими, зосереджено вздовж його довгої вісі.

На могильнику отримано значний рухомий археологічний матеріал — переважно посуд і фібули, а також окремі прикраси та знаряддя праці. Його набір свідчить, що могильник цілком вкладається у коло поховальних пам'яток середньодніпровського регіону зарубинецької культури.

Основний датуючий матеріал — фібули — представлено варіаціями середньолатенської та пізньолатенської схем, але більшість з них припадає на фібули зарубинецького типу. Останні характеризуються співіснуванням різних варіантів у часі та широким терміном вживання. Найбільш вузькими хронологічними реперами є пізньолатенські фібули. Проте кореляція фібул з посудом, в якому виділені «ранні» та «пізні» ознаки, дозволила розробити відносну хронологію і періодизацію функціонування могильника. Всупереч усталеній думці про могильник Вишеньки як пізньозарубинецьку пам'ятку вдалося показати, що тут є поховання усіх періодів «класичних» зарубинецьких могильників, щоправда до найпізнішої її фази (Зв) відноситься більше об'єктів, ніж на інших могильниках. Ця фаза є складовою частиною того періоду зарубинецької культури, коли функціонування великих могильників та поселень у головних її регіонах вже завершувалося і набували розвитку пам'ятки з окремими зарубинецькими елементами на віддалених від Дніпра територіях.

Щодо хронологічної планіграфії могильника, то складається враження, що на відведеному для могильника місці було виділено

ділянки для окремих сімей, оскільки ранні могили зафіксовано у всіх скупченнях поховань. Відтак, площа могильника заповнювалася поступово, що призводило до нерівномірного розташування могил, і вони не перекривали одна одну.

Цікавим є спостереження, що найраніші похорони громада Вишеньок частіше правила за урновим і ямно-урновим обрядами. Могили першого і другого хронологічних періодів, тобто часу формування зарубинецької культури, у Вишеньках нараховується 11, з них 4 урнові, 5 — ямно-урнові та 2 кенотафи. На третій період використання могильника припадає певна уніфікація обряду, яка знаходить відображення у завершенні формування його головних типів — ямного та ямно-урнового.

Спостереження за розподілом у могилах інвентаря вказує на високий рівень соціально-майнової однорідності громади Вишеньок. Більшість поховань супроводжувалась однією-двома речами. Однак певні факти її розшарування намічаються. Є невелика кількість поховань із більшою кількістю супроводу і, навпаки, зовсім без нього. Для порівняння наведемо поєнешті-лукашівський могильник Боросешти, який належав до культури, що також входила до кола латенізованих. В цьому відношенні він був більш диференційованим. Там поховання з інвентарем, який був значно багатшим від зарубинецького, складали значно більший відсоток, ніж у Вишеньках, а безінвентарні взагалі сягали більше 2/5 загалу могил. Висновок про певну соціально-майнову монолітність громади Вишеньки підтверджується також і локалізацією поховань з різною кількістю супроводу на площі могильника.

Спираючись на дані антропологічного аналізу та набори супроводу вдалося проаналізувати статеві-віковий склад небіжчиків. По-перше, на могильнику трапилися поховання всіх статево-вікових груп. По-друге, жінок усіх вікових категорій було майже вдвічі більше, ніж чоловіків. У більшості могил здійснено індивідуальні поховання, проте 11 були парними. В останніх чоловіки поховані лише з хлопчиками (підлітками або дітьми), а жінки і з хлопчиками, і з дівчатками дитячого або підліткового віку.

Стосовно походження та формування поховального обряду зарубинецької культури матеріали могильника Вишеньки дозволили не тільки по-новому поглянути на основні обрядові дійства, відмітити багато рис, на які ще не звертали увагу дослідники, а й уточнити роль місцевих культур попереднього часу (милоградської, поморської, лісостепової скіфського часу) і синхронних латенізованих культур, насамперед, ясторфської та латенських культурних групи змішаного населення Карпато-Балканського регіону. Якщо місцеві риси найяскравіше виявилися у ямному типі (головному жіночому обряді), то ясторфські — в урновому і ямно-урновому (більш типовими для чоловічого обряду). Багато рис всіх типів поховань можуть бути пов'язані з обрядом латенських культур кельтського та змішаного з кельтами населення Балкано-Дунайського регіону. Розподіл поховань за хронологічними періодами припускає можливість вважати, що початок функціонування

могильника позначають поховання урнового типу (характерного для вихідців з теренів ясторфської культури), у наступному періоді з'явилися ямно-урнові і лише потім переім'ямний тип, у якому здебільшого помітні риси обряду місцевого населення попередньої милоградської культури.

Зарубинецький поховальний обряд був синтезом рис, успадкованих і від попередніх культур місцевого населення, і запозичених у синхронних культурах. Засвоєння нових рис обряду проводилось шляхом безпосередніх контактів населення головних регіонів зарубинецької культури із загонами вояків бастарнів на шляху їхнього просування у Подунав'я наприкінці 3 — початку 2 ст. до н. е. через терени Прип'ятського Полісся та Подніпров'я. Риси латенського поховального обряду культури кельтів і змішаних з ними племен Балкано-Дунайського регіону могли бути засвоєні тими зарубинцями, які брали участь у бастарнських походах.

**Результаты палеоантропологического анализа
остатков кремации могильника Вишенки
(докт. биол. наук Е.И. Данилова)**

Погребение № 7. Среди костных фрагментов определяется фрагмент второго шейного позвонка, тело левой и правой локтевых костей, два фрагмента ребер, восемь фрагментов свода черепа человека, судя по зубовидному отростку шейного позвонка, взрослого мужчины.

Погребение № 8. Небольшие фрагменты костей черепа (лобной и затылочной) взрослого человека среднего возраста (35—50 лет).

Имеется большое количество мелких фрагментов пережженных костей мелкокопытного животного.

Погребение № 9. Среди небольшого количества обломков диагностируемыми выявились три фрагмента головки плечевой кости человека (пол и возраст неясны).

Погребение № 10. Среди не диагностичных длинных трубчатых костей есть кости черепа, принадлежащие ребенку или подростку. Имеются фрагменты крупных трубчатых костей и кости восходящей ветви нижней челюсти взрослого человека (необходимо гистологическое исследование).

Погребение № 11. Среди большого количества не диагностируемых костей выявлено несколько фрагментов свода черепа, нижнего конца плечевой кости и 3 фрагмента костей предплечья, принадлежащих, очевидно, подростку.

Встречены обугленные кости какого-то мелкого животного.

Погребение № 12. Очень деформированный фрагмент тела бедренной кости и не-

большой фрагмент каменистой части черепа (пирамиды) взрослого человека средних лет. Фрагменты костей черепа мужчины средних лет включают сосцевидный отросток правой височной кости и фрагменты позвонков. Фрагменты кости руки человека со следами перенесенного зажившего перелома (вероятно, лучевая кость). Верхняя челюстная с четырьмя луночками (два резца и клык) — маленький фрагмент. Отчетливо определяется нижний край сердцевидной формы грушевидного отверстия с заметной предносовой частью. Фрагмент головки плечевой кости, фрагменты свода черепа человека. Возраст около 30 лет. В горшке фрагменты костей взрослого мужчины. Имеются также фрагменты черепа ребенка. Обломки костей ребенка находились также в миске.

Погребение 13. Плохо определимые костные фрагменты, вероятно, ребенка (необходимо гистологическое исследование).

Погребение № 14. Нижний конец левой лучевой кости, верхний конец левой локтевой кости, фрагмент мышелка бедренной кости, фрагмент ключицы, фрагмент ладьевидной кости руки, фрагмент позвонка, нижний конец плечевой кости, большое количество костей черепа и много недиагностируемых небольших фрагментов, фрагменты фаланги кисти взрослого человека.

Выявлены также фрагменты костей черепа и когтевой фаланги медведя.

Погребение № 15. Среди большого количества не диагностируемых костей выяв-

лено несколько фрагментов свода черепа и 2 фрагмента мыщелков бедренной кости, принадлежавших, вероятно, подростку.

Выявлены также фрагменты позвонков копытных.

Погребение № 17. Среди мелких пережженных костей определяются фрагменты костей взрослого человека.

Погребение № 18. Среди не диагностируемых костных фрагментов определяется 2 фрагмента бедренной кости молодого человека (очевидно, женщины) и 1 фрагмент грудного позвонка и несколько костей, принадлежащих ребенку (необходимо гистологическое исследование).

Погребение № 19. Среди большого количества мелких костных фрагментов диагностируются три фрагмента головки плечевой кости и фрагменты костей черепа мужчины пожилого возраста.

Погребение № 20. Среди большого количества небольших и резко деформированных костных фрагментов определяется около 20 костей свода черепа, 2 фрагмента большой берцовой кости и 1 фрагмент суставного отростка нижней челюсти взрослого человека (для определения пола необходимо гистологическое исследование).

Погребение № 21. Из четырех костных фрагментов определяется фрагмент кости свода черепа, очевидно, женщины (взрослой, но не старой). (Необходимо гистологическое исследование).

Погребение № 22. Среди небольшого количества костных фрагментов определяется фрагмент кости черепа, фрагмент восходящей ветви нижней челюсти, два фрагмента головки плечевых костей, два фрагмента большой берцовой кости и один — бедренной, принадлежащих подростку.

Погребение № 23. Среди большого количества костных остатков определяются: пять фрагментов черепа, один фрагмент — ребра, один — лучевой кости ребенка.

Погребение № 24. Очень мелкие фрагменты не диагностируемых обломков длинных трубчатых костей какого-то животного.

Погребение № 25. Среди большого количества в основном маленьких обломков трубчатых костей определяется 15 фрагментов костей свода черепа и левая каменистая

часть (пирамида), принадлежащих взрослому человеку.

Есть также несколько фрагментов пережженных костей какого-то животного (необходимо гистологическое исследование).

Погребение № 27. Среди большого количества недиагностируемых костных фрагментов длинных трубчатых костей имеются 6 фрагментов черепа, 2 фрагмента позвонков и 1 фрагмент верхнего конца бедренной кости молодой женщины.

Среди костей обнаружен фрагмент позвонка и ребро ребенка (необходимо гистологическое исследование).

Погребение № 28. Среди небольшого количества костных фрагментов определяется три фрагмента костей свода черепа и один фрагмент таза, принадлежащих взрослому человеку.

Погребение № 29. Среди большого количества недиагностируемых костных фрагментов длинных трубчатых костей и черепа определяются 3 фрагмента малоберцовой кости и нижнего конца левой плечевой кости и фрагмент костей свода черепа взрослого мужчины.

Имеются небольшие костные фрагменты ребенка (необходимо гистологическое исследование).

Погребение № 30. Очень мелкие фрагменты костей ребенка и фрагменты костей конечностей взрослого человека.

Погребение № 31. Среди большого количества неопределимых костных фрагментов выявлены пять фрагментов свода черепа, два позвонка, и несколько мелких обломков верхних отделов плечевых костей, очевидно принадлежащих подростку (необходимо гистологическое исследование).

Погребение № 32. В урне среди мелких костных фрагментов определимыми являются фрагменты черепа и трубчатых костей взрослого человека (пол не определим) и фрагменты костей черепа ребенка.

Погребение № 33. Среди большого количества фрагментов длинных трубчатых костей, ребер, позвонков, черепа диагностируются два фрагмента плечевой кости, фрагмент бедренной кости, два фрагмента позвонков, два фрагмента большой берцовой кости, фрагмент свода черепа, принадлежащие взрослому, но не старому человеку.

Имеется несколько костей, принадлежащих, возможно, ребенку (необходимо гистологическое исследование).

Погребение № 34. Среди большого количества мелких пережженных костей диагностируются фрагменты костей черепа взрослого человека.

Имеются отдельные фрагменты ребер и костей конечностей крупных копытных.

Погребение № 37. Среди большого количества резко деформированных костных обломков определяется около 30 фрагментов черепа и несколько фрагментов таза, возможно, молодой женщины (необходимо гистологическое исследование).

Погребение № 38. Среди большого количества мелких не диагностируемых обломков пережженных костей (черепа, таза, позвонков, ребер) определяются костные фрагменты, напоминающие сегменты лобной и затылочной костей, большой берцовой кости и таза человека (для установления пола и возраста необходимо гистологическое исследование).

Погребение № 39. Среди небольшого количества очень мелких костей определяются кости: семь фрагментов черепа, два — берцовых костей и четыре фрагмента головок плечевых костей, принадлежащих молодому человеку (необходимо гистологическое исследование).

Погребение № 40. Среди большого количества неопределимых костей выявлены кости черепа и конечностей взрослого человека.

Погребение № 41. Среди неопределимых кальцинированных костей отмечены фрагменты костей черепа и позвонков взрослого человека.

Погребение № 42. Среди неопределенных костных фрагментов выделяются фрагменты черепа и позвонков взрослого человека.

Погребение № 43. Среди пережженных костных фрагментов диагностируемы: два фрагмента головки бедренных костей, фрагмент плечевой кости и семь фрагментов черепа подростка 16—17 лет.

Погребение № 44. Среди большого количества фрагментов длинных трубчатых костей, таза и других определяется шесть фрагментов черепа и три фрагмента длинных трубчатых костей ребенка, пять фрагментов головок бедренных костей взрослого человека (необходимо гистологическое исследование).

Погребение № 45. Среди большого количества костных остатков диагностируются фрагменты костей черепа взрослого человека, очевидно мужчины.

Имеются также фрагменты костей мелко и крупного копытных.

Погребение № 48. Среди небольшого количества костных остатков определяются фрагменты черепа и длинных трубчатых костей взрослого человека, очевидно женщины.

Погребение № 50. Очень мелкие не диагностируемые пережженные косточки.

Погребение № 53. Очень мелкие не диагностируемые пережженные косточки и зуб человека.

Погребение № 54. Среди фрагментов костей определяются фрагмент головки шейки бедренной кости и фрагмент верхней внутренней площадки берцовой кости человека (необходимо гистологическое исследование).

Погребение № 55. Очень мало и очень мелкие не диагностируемые пережженные косточки.

Погребение № 57. Среди мелких фрагментов костей определяются фрагменты, принадлежащие ребенку.

Погребение № 62. Среди неопределимых пережженных костей имеются фрагменты костей черепа взрослого человека, очевидно женщины, и кости черепа и ребер подростка.

Есть также кости какого-то животного.

Погребение № 63. Среди мелких пережженных костей диагностируются фрагменты черепа и длинных трубчатых костей взрослого человека, возможно женщины, и ребенка.

Имеются также кости какого-то животного.

Додаток 2.

Список ознак поховального обряду могильника Вишеньки

1 Вид могильника:	10 Глибина від сучасної поверхні (у м):
1.1 ґрунтові «поля поховань»	10.1 до 0,5
2 Спосіб поховання:	10.2 0,5—0,8
2.1 спалення небіжчика осторонь могили	10.3 0,81—1,0
3 Наявність кальцинованих кісток:	10.4 більше за 1,0
3.1 наявні	11 Виділення могили на тлі навколишнього ґрунту:
3.2 відсутні	11.1 виділялася за кольором або за обрисами
4 Кількість похованих в одній могилі:	11.2 не виділялася
4.1 кальциновані кістки однієї людини	12 Характеристика засипного ґрунту могили:
4.2 кальциновані кістки двох (кількох) людей	12.1 без залишків поховального вогнища
4.3 кістки не визначені	12.2 із залишками поховального вогнища, які розпорошені в засипці могили (зола, попіл і дрібні шматочки деревного вугілля)
5 Форма могили:	12.3 із залишками поховального вогнища, розпорошеними на дні могили
5.1 овальна або підпрямокутна	12.4 залишки поховального вогнища зосереджено скупченням поза останками похованого
5.2 округла або підквадратна	12.5 залишки згорілого дерева (можливо, у могилі)
5.3 контури могили не простежено	13 Прийоми вкладання рештків кремації в могилі:
6 Просторова орієнтація могили:	13.1 одне компактне скупчення кісток на дні
6.1 північний схід — південний захід	13.2 кілька компактних скупчень кісток на дні могили
6.2 північ — південь	13.3 залишки кремації в одній урні — глиняній посудині
6.3 схід — захід	13.4 залишки кремації у кількох глиняних урнах
6.4 за сторонами світу	13.5 одне розпорошене скупчення кісток на дні
7 Умови залягання могили:	13.6 кілька розпорошених скупчень на дні
7.1 дерновий шар	13.7 кістки розсипані по дну могили
7.2 гумусний шар	13.8 залишки кремації розпорошені у засипці могили
7.3 жовто-бурий (брунатний) шар	13.9 залишки кремації розсипані у ґрунті у певному місці (наприклад, над посудом або в окремому місці могили)
7.4 світло-жовтий шар	14 Характеристика решток кремації:
7.5 нанесений шар	14.1 «чисті», без залишків поховального вогнища
8 Розміри ями — довжина (у м):	14.2 з включеннями невеликої кількості залишків поховального вогнища (деревного вугілля, золи, попелу)
8.1 до 0,5	14.3 перемішані з залишками поховального вогнища
8.2 0,51—1,0	
8.3 1,01—2,0	
8.4 більше за 2,0	
8.5 не з'ясовано	
9 Розміри ями — ширина (у м):	
9.1 до 0,5	
9.2 0,51—1,0	
9.3 більше за 1,0	
9.4 не з'ясовано	

15	Просторове розташування останків похованого в могилі:	21.4	посуд з ритуальним пошкодженням (пробитий отвір у стінці або денці, обламаний частково вінця, відламаний ручка ін.)
15.1	у центрі могили	21.5	зафіксовано у звичному положенні, тобто на денці
15.2	у північно-східній частині	21.6	перевернений на бік, догори дном, покладений один в другий
15.3	у південно-західній частині	21.7	посуд нормально виготовлений, добре випалений
15.4	у західній частині	21.8	посуд слабо випалений або тільки підсушений
15.5	у східній частині	21.9	посуд зі слідами перебування у поховальному вогнищі
15.6	у північній частині	22	Стан інших речей:
15.7	у південній частині	22.1	речі цілі (або майже цілі)
15.8	у різних частинах могили	22.2	речі у фрагментах
15.9	місце розташування не визначено	22.3	речі без слідів перебування у поховальному вогнищі
16	Наявність поховального інвентаря:	22.4	речі зі слідами перебування у поховальному вогнищі
16.1	є	22.5	речі зі слідами ритуального ушкодження (погнуті, поламани) або ритуально поставлені чи покладені у могилу
16.2	немає	23	Вид урни:
17	Склад поховального інвентаря:	23.1	глиняна посудина, подібна до горщиків
17.1	кераміка (посуд)	23.2	глиняна посудина, подібна до мисок
17.2	фібули	23.3	урна з органічного матеріалу
17.3	інші прикраси та деталі одягу	24	Стан урни — посудини:
17.4	зброя	24.1	знаходиться в звичному положенні
17.5	зброя	24.2	повернена на бік або догори дном
17.6	предмети невизначеного призначення	24.3	ціла (або реставрована) форма
18	Місце посуду (приставок) у могилі стосовно залишків кремації:	24.4	фрагмент посудини
18.1	біля залишків кремації	24.5	без слідів перебування у поховальному вогнищі
18.2	осторонь від кремації	24.6	зі слідами перебування у поховальному вогнищі
18.3	серед кальцинованих кісток або на них	24.7	з ритуальним пошкодженням (пробитий отвір у стінці або в денці, обламаний частково вінця, відламаний ручка й ін.)
18.4	частина серед або поруч, частина осторонь кісток	24.8	звичайна побутова посудина
19	Розташування посуду (приставок) у могилі:	24.9	урна спеціально виготовлена для похорону
19.1	у центрі могили	25	Деталі обряду урнових поховань:
19.2	у північно-східній частині	25.1	урна-посудина відкрита
19.3	у південно-західній частині	25.2	урна-посудина накрита
19.4	у західній частині	26	Окремі деталі поховального обряду:
19.5	у східній частині	26.1	неперепалені кістки тварин
19.6	у північній частині	26.2	кальциновані кістки тварин
19.7	у південній частині	26.3	наявність слідів «анатомічного» вкладання рештків кремації
19.8	місце розташування не певне	26.4	посуд біля могили
20	Розташування іншого інвентаря в могилі (крім посуду) по відношенню до кальцинованих кісток:	26.5	дрібні шматочки кераміки зі слідами перебування у вогнищі
20.1	біля кісток	26.6	дрібні шматочки кераміки без слідів перебування у вогнищі
20.2	осторонь кісток	26.7	залишки вогнища біля могили.
20.3	між кісток або на них		
20.4	частина між або на кістках, частина осторонь них		
21	Стан керамічного посуду (приставок) в могилі:		
21.1	цілий чи роздавлений (але форма відновлюється)		
21.2	великі частини окремих посудин		
21.3	посуд без слідів перебування у поховальному вогнищі		

Додаток 3.

**Вихідні дані для аналізу поховань
могильника Вишеньки**

Поховання ямного типу.

Код озна- ки *	№ поховань																							Усьо- го		
	1	2	3	9	15	19	21	22	28	29	30	33	36	38	41	42	43	48	50	53	54	55	59		61	63
2.1	+	+	+	+	+	+	+	+	+	+	+	+	+	+	+	+	+	+	+	+	+	+	+	+	+	25
3.1	+	+	+	+	+	+	+	+	+	+	+	+	+	+	+	+	+	+	+	+	+	+	+	+	+	25
4.1				+	+	+	+	+						+	+	+	+	+		+	+					13
4.2									+	+	+														+	4
4.3	+	+	+									+							+			+	+	+		8
5.1					+				+		+	+		+		+	+	+	+	+	+					11
5.2																						+	+			2
5.3	+	+	+	+		+	+	+		+			+		+									+	+	12
6.1					+				+	+	+	+				+	+	+	+		+					10
6.2									+						+						+					3
7.2																					+					1
7.3	+	+	+	+		+				+	+	+	+	+		+			+		+	+	+	+	+	17
7.4					+		+	+	+						+		+	+								7
8.2											+						+			+		+	+			5
8.3					+				+	+		+		+		+		+	+		+					9
9.1					+												+			+						3
9.2										+	+			+		+		+	+		+	+	+			9
9.3									+			+														2
10.1				+		+					+								+	+	+	+	+	+	+	10
10.2	+	+	+		+		+		+			+	+	+	+	+	+	+								13
10.3									+																	1
10.4										+																1
11.1					+					+		+				+	+		+	+	+	+				9
11.2				+		+	+	+	+		+		+	+	+			+					+	+	+	13
12.1	+	+	+	+	+	+	+	+	+		+	+	+	+	+		+	+	+		+	+	+	+	+	22
12.2										+						+				+						3
12.3																+										1
12.4										+																1

Продовження додатку 3. Поховання ямного типу.

Код озна-ки*	№ поховань																							Усьо-го		
	1	2	3	9	15	19	21	22	28	29	30	33	36	38	41	42	43	48	50	53	54	55	59		61	63
13.5	+	+	+		+			+														+		+		7
13.6				+		+			+	+	+	+			+			+	+		+		+		+	12
13.7					+					+	+		+				+	+	+		+					8
13.8										+		+			+	+				+	+				+	7
13.9							+												+							2
14.1				+	+	+	+	+	+		+	+	+	+	+	+	+	+	+		+	+	+	+	+	20
14.3										+											+					2
15.1					+																					1
15.2											+	+							+							3
15.3					+				+		+								+							4
15.4																							+			1
15.8									+		+		+		+	+	+	+	+	+	+		+			10
15.9	+	+	+	+		+	+	+				+		+										+	+	11
16.1	+	+	+	+	+	+	+	+	+	+	+	+		+	+	+		+	+	+	+	+		+	+	22
16.2													+				+									2
17.1	+	+	+	+	+		+	+	+	+	+	+		+	+	+		+	+	+	+	+		+		20
17.2			+			+				+		+		+								+				6
17.3			+																+					+	+	4
17.4														+					+					+		3
18.1	+	+													+							+				4
18.2			+		+			+	+					+				+			+			+		8
18.3				+			+			+	+	+				+			+	+						8
19.1									+														+			2
19.2					+					+	+	+		+		+		+	+		+			+		10
19.7																					+					1
19,8	+	+	+	+			+	+							+											7
20.1												+		+												2
20.2																						+				1

Продовження додатку 3. Поховання урнового типу.

Код озна-ки*	№ поховання											Усьо-го	Код озна-ки*	№ поховання											Усьо-го
	4	6	10	11	13	18	25	32	49	57	60			4	6	10	11	13	18	25	32	49	57	60	
2.1	+	+	+	+	+	+	+	+	+	+	+	11	7.4					+			+			2	
3.1	+	+	+	+	+	+	+	+	+	+	+	11	8.2							+	+	+		3	
4.1				+	+		+			+		4	8.3					+	+				2		
4.2			+			+		+				3	9.1					+		+	+		3		
4.3	+	+							+		+	4	9.2					+		+			2		
5.1					+	+		+				3	10.1	+		+	+		+	+	+		+	7	
5.2							+					1	10.2		+			+						2	
5.3	+	+	+	+	+					+	+	7	10.3					+				+		2	
6.1					+	+		+				3	11.1					+	+	+	+			4	
6.4							+					1	11.2			+	+	+					+	+	5
7.3	+	+	+	+	+		+	+		+	+	9	12.1	+	+	+	+	+	+	+	+	+	+	+	11

Продовження додатку 3. Поховання урнового типу.

Код ознаки*	№ поховання											Усього	Код ознаки*	№ поховання											Усього
	4	6	10	11	13	18	25	32	49	57	60			4	6	10	11	13	18	25	32	49	57	60	
13.1			+	+		+				+		4	21.5					+	+	+	+		+	+	6
13.2							+					1	21.6			+									1
13.3	+	+			+			+	+		+	6	21.7			+		+				+	+		5
14.1			+		+	+	+	+	+	+	+	8	21.8				+		+	+					3
14.2				+								1	22.1	+	+										2
15.1							+					1	22.2					+		+		+			3
15.2									+			1	22.3	+	+										2
15.3						+	+	+		+		4	23.1	+	+				+	+		+			5
15.9	+	+	+	+	+						+	6	23.2				+								1
16.1	+	+	+		+	+	+	+		+	+	9	23.3			+	+		+		+				5
16.2				+					+			2	24.1	+	+			+		+		+			6
17.1			+		+	+	+	+		+	+	7	24.3				+						+		2
17.2	+	+				+		+		+		5	24.4	+	+					+	+				4
18.1					+							1	24.5	+	+			+		+	+		+		6
18.2			+			+	+	+		+	+	6	24.8	+			+		+	+		+			5
19.2						+	+	+		+		4	24.9		+										1
19.8			+		+						+	3	25.1	+	+			+		+	+		+		6
20.3	+	+				+		+		+		5	26.2				+		+						2
21.1			+		+	+	+			+	+	6	26.3			+		+							2
21.2					+			+				2	26.5				+		+						2
21.3			+		+	+	+	+		+	+	7	26.6					+							1
21.4					+		+					2													

*Зміст ознаки подано у додатку 2.

Продовження додатку 3. Поховання ямно-урнового типу.

Код ознаки*	№ поховань																	Усього
	5	7	8	12	14	17	20	23	27	31	34	37	39	40	44	45	62	
2.1	+	+	+	+	+	+	+	+	+	+	+	+	+	+	+	+	+	17
3.1	+	+	+	+	+	+	+	+	+	+	+	+	+	+	+	+	+	17
4.1		+	+			+	+	+	+		+	+	+	+		+		12
4.2					+				+							+	+	4
4.3	+																	1
5.1		+	+	+	+		+	+	+	+	+	+		+	+		+	13
5.2													+					1
5.3	+						+									+		3
6.1		+	+	+	+		+	+	+	+	+	+	+	+	+		+	14
7.3	+						+		+	+							+	5
7.4		+	+	+	+		+			+	+	+	+	+	+	+		12
8.2			+								+	+						3
8.3				+	+	+		+	+	+	+		+	+	+	+		11
9.2			+	+	+	+		+	+	+	+	+		+	+		+	13
9.3													+					1

Продовження додатку 3. Поховання ямно-урнового типу.

Код ознаки*	№ поховань																Усього	
	5	7	8	12	14	17	20	23	27	31	34	37	39	40	44	45		62
10.1									+								+	2
10.2	+					+		+					+	+		+		6
10.3		+	+	+	+					+	+	+			+			8
10.4							+											1
11.1		+	+	+	+		+	+		+	+	+			+			10
11.2						+			+				+	+		+	+	6
12.1	+	+	+	+	+	+	+	+	+	+	+	+	+	+	+	+	+	17
13.1			+			+			+			+		+				5
13.2					+		+	+			+				+	+	+	7
13.3	+	+						+	+	+								5
13.4				+									+					2
13.5	+					+					+	+		+	+			6
13.6		+	+	+					+	+			+					6
13.7	+	+			+	+	+	+		+				+			+	9
13.8							+		+								+	3
13.9																+		1
14.1		+	+	+		+	+	+	+		+	+	+	+	+	+	+	14
14.2					+					+								2
15.1		+	+	+	+			+				+	+					7
15.2		+	+				+								+			4
15.3			+	+	+		+					+	+		+			7
15.7														+				1
15.8								+	+	+	+					+	+	6
15.9	+					+												2
16.1	+	+	+	+	+	+	+		+	+	+	+	+	+	+	+	+	16
16.2								+										1
17.1			+		+		+		+	+	+	+	+	+	+	+	+	12
17.2	+	+	+	+	+	+					+		+	+		+	+	11
17.3						+	+											2
18.1			+				+		+	+			+					5
18.2					+													1
18.3											+	+		+	+	+	+	6
19.1												+	+					2
19.2			+		+		+		+	+	+				+	+		8
19.5														+			+	2
20.1			+	+														2
20.2																	+	1
20.3	+	+			+	+	+				+		+	+		+		9
21.1			+		+		+		+		+	+	+	+	+		+	10
21.2			+						+	+					+			4
21.3			+		+		+		+	+	+	+	+	+		+	+	11
21.4			+		+				+	+	+				+			6
21.5			+		+		+		+	+	+	+	+	+	+	+	+	12
21.6					+				+			+			+		+	5

Продовження додатку 3. Поховання ямно-урнового типу.

Код ознаки*	№ поховань																Усього	
	5	7	8	12	14	17	20	23	27	31	34	37	39	40	44	45		62
21.7			+		+		+		+		+	+	+	+	+		+	10
21.8			+				+		+	+		+			+	+		7
22.1	+		+	+	+	+							+	+		+		8
22.2		+			+	+	+				+						+	6
22.3			+	+	+	+							+	+		+		7
22.4		+			+	+	+				+						+	6
22.5				+														1
23.1	+			+				+	+	+			+					6
23.2		+		+									+					3
23.3			+		+	+	+	+	+		+	+		+	+	+	+	12
24.1	+			+				+					+					4
24.2		+							+	+								3
24.3	+	+		+						+								4
24.4				+														1
24.5	+	+		+				+		+			+					6
24.7	+			+														2
24.8	+	+		+				+	+									4
24.9				+										+				2
25.1	+	+		+				+	+	+		+	+					8
26.2			+		+						+					+	+	5
26.3			+	+					+									3
26.5														+				1
26.6			+					+		+								3
26.7													+					1

* Зміст ознаки подано у додатку 2.

Продовження додатку 3. Поховання типу кенотаф.

Код ознаки*	№ поховань									Усього	
	16	24	35	46	47	51	52	56	58		
3.1		+									1
3.2	+		+	+	+	+	+	+	+	+	8
5.1				+		+					2
5.2	+		+					+	+		4
5.3		+			+		+				3
6.1		+		+		+					3
7.3	+	+						+			3
7.4			+	+	+	+	+			+	6
8.2	+		+					+	+		4
8.3				+		+					2
9.2	+		+	+		+		+	+		6
10.1								+			1
10.2	+	+	+	+	+	+	+		+		7

Закінчення додатку 3. Поховання типу кенотаф.

Код ознаки *	№ поховань									Усьо- го
	16	24	35	46	47	51	52	56	58	
10.3									+	1
11.1	+		+					+	+	4
11.2		+		+	+	+	+			5
12.1		+	+	+	+	+	+	+	+	8
12.5	+									1
16.1	+	+	+	+	+	+	+	+	+	9
17.1	+	+	+	+	+	+	+	+	+	9
19.2				+					+	2
19.3						+				1
19.6			+					+		2
19.8	+	+			+		+			4
21.1	+	+	+	+	+	+	+	+	+	9
21.3	+	+	+	+	+	+	+	+	+	9
21.4	+				+	+		+		4
21.5	+	+	+	+	+	+	+	+	+	9
21.6	+			+	+			+		4
21.7	+	+	+	+	+	+	+			7
21.8				+				+	+	3
26.1									+	1
26.2		+								1
26.6									+	1

* Зміст ознаки подано у додатку 2.

Додаток 4.

Схеми аналізу кераміки (1—8)

Схема 1. Параметри посуду і показники форми та їхні значення.

Категорія параметрів і показників форми	Сукупність параметрів і показників форми	Інтервальні групи	№ ознаки	Зміст ознаки для основних видів посуду		
				Миска	Кухоль	Горщик
I — абсолютні розміри (см)	1 — P1 діаметр вінець	< 6,0	1		малий	
		6,0—9,9	2		середній	
		10,0—14,9	3	малий	великий	
		15,0—20,9	4	середній		малий
		21,0—30,9	5	великий		середній
		31,0—39,9	6	завеликий		великий
		40,0 ≥	7			завеликий
	2 — P5 висота посудини	< 6,0	1	низька	низька	
		6,0—9,9	2	середня	середня	
		10,0—14,9	3	висока	висока	
		15,0—20,9	4			низький
		21,0—30,9	5			середній
		31,0—39,9	6			високий
		40,0 ≥	7			корчага
II — пропорції	3 — E = P5/P3 висота посудини	0,21—0,30	1	мілка		
		0,31—0,40	2	низька		
		0,41—0,50	3	середня		
		0,51—0,60	4	середня		
		0,61—0,71	5	висока		
		0,71—0,80	6	глибока		
		0,81—0,99	7		середня	середня
		1,0—1,20	8		висока	висока
		> 1,2	9		зависока	зависока
	4 — Ж = P8/P5 розташування плічок	0,21—0,40	1	низьке	низьке	низьке
		0,41—0,50	2	середнє	середнє	середнє
		0,51—0,60	3	середнє	середнє	середнє
		0,61—0,70	4	високе	високе	високе
		> 0,70	5	зависоке	зависоке	зависоке

Закінчення схеми 1.

Категорія параметрів і показників форми	Сукупність параметрів і показників форми	Інтервальні групи	№ ознаки	Зміст ознаки для основних видів посуду		
				Миска	Кухоль	Горщик
II-пропорції	5 — $I = P1/P3$ ширина горловини	0,41—0,60	1		завузька	завузька
		0,61—0,80	2		вузька	вузька
		0,81—0,90	3	закрита	середня	середня
		0,91—0,99	4	закрита	широка	широка
		$\geq 1,0$	5	відкрита	відкрита	відкрита
	6 — $B = (P1-P2)/2P6$ міра відхилення шийки	< -0,1	1	нахилена усередину		
		-0,1—0,0	2	вертикальна (трохи усередину)		
		0,01—0,1	3	вертикальна (трохи назовні)		
		0,11—0,20	4	слабо відхилена назовні		
		0,21—0,40	5	середньо відхилена		
		0,41—0,60	6	сильно відхилена		
		0,61—0,80	7	сильно відхилена		
		> 0,8	8	дуже сильно відхилена		
	7 — $A = P6/P2$ висота шийки	0,01—0,05	1	низька	дуже низька	дуже низька
		0,06—0,10	2	середня	низька	низька
		0,11—0,20	3	висока	середня	середня
		0,21—0,30	4		висока	висока
		0,31—0,40	5		зависока (глек)	
		> 0,40	6		зависока (глек)	
	8 — $\Gamma = (P3-P2)/2P7$ міра опуклості плічок	< -0,1	1	трохи відхилені		
		-0,1—0,0	2	майже вертикально поставлені		
		0,01—0,10	3	трохи нахилені усередину		
		0,11—0,20	4	слабо профільовані		
		0,21—0,30	5	середньо профільовані		
		0,31—0,40	6	сильно профільовані		
		0,41—0,60	7	сильно профільовані		
		0,61—0,80	8	дуже сильно профільовані		
		> 0,81	9	дуже сильно профільовані		
9 — $B = P7/P3$ висота плічок	0,01—0,05	1	низькі			
	0,06—0,10	2	середні	низькі	низькі	
	0,11—0,20	3	високі	середні	середні	
	0,21—0,30	4	зависокі	високі	високі	
	0,31—0,40	5		зависокі	зависокі	
	> 0,40	6		зависокі	зависокі	
10 — $D = (P3-P4)/2(P5-P6-P7)$ ширина денця	< 0,20	1	зашироке	широке	широке	
	0,21—0,40	2	зашироке	широке	широке	
	0,41—0,60	3	широке	середнє	середнє	
	0,61—0,81	4	широке	вузьке	вузьке	
	0,81—1,0	5	середнє	вузьке	вузьке	
	1,01—1,40	6	середнє			
	1,41—1,80	7	вузьке			
	> 1,80	8	вузьке			

Схема 2. Описові ознаки кераміки та їхні значення

Категорія сукупностей	Сукупність ознак (№, значення)	№ ознаки	Зміст ознаки	Категорія сукупностей	Сукупність ознак (№, значення)	№ ознаки	Зміст ознаки
III — форма ліній контуру посудини	11 — форма тулуба	1	округлобока		18 — зовнішня лінія нижньої частини посудини	1	пряма
		2	близька до ребристого			2	опукла
		3	ребриста			3	увігнута
	12 — перехід шийки до плічок	1	плавний		19 — перехід стінки до денця	1	плавний
		2	різкий			2	різкий
	13 — зовнішня лінія шийки	1	пряма		20 — форма денця	1	плоске
		2	опукла			2	плитчасте
		3	увігнута			3	кільцевий піддон
		4	двочастинна				
	14 — край вінець	1	горизонтально плоский	IV — технологічні особливості	21 — поверхня	1	лощена
		2	скошений зовні			2	шорсткувата
		3	скошений усередині			3	загладжена
		4	округлий			4	хрупувата
		5	фацетований			5	комбінована
		6	з напливом зовні		22 — колір поверхні	1	чорний, сіро-чорний
		7	з напливом усередині			2	брунатний
		8	з відтягнутим краєм			3	світло-жовтий
		9	з напливом зовні і усередині	V — орнамент	23 — наявність	1	є
	15 — внутрішня лінія шийки	1	фацетована	VI — додаткові деталі	24 — ручки	1	є
		2	зі слідами фацетування			2	немає
		3	без фацетування				
	16 — профіль горловини	1	потовщений				
		2	не потовщений				
		3	потоншений				
	17 — зовнішня лінія плічок	1	пряма				
		2	опукла				
		3	увігнута				
		4	двочастинна				

Схема 3. Вияв груп цілого посуду класів А, Б, В за ознаками (тут і далі див. схеми 1, 2)

№ групи	Мископодібний посуд: ознаки			№ групи	Горщикоподібний посуд: ознаки		
	II.3 (Е)	II.4 (Ж)	III.11		II.3 (Е)	II.3 (Ж)	III.11
I	3—4	4—5	1	XIII	7	4—5	1
II	-“-	2—3	-“-	XIV	7	2—3	-“-
III	5—6	4—5	-“-	XV	8	4—5	-“-
IV	-“-	2—3	-“-	XVI	8	2—3	-“-
V	1—2	4—5	-“-	XVII	9	4—5	-“-
VI	-“-	2—3	-“-	XVIII	9	2—3	-“-
VII	3—4	4—5	2—3	XIX	7	4—5	2—3
VIII	-“-	2—3	-“-	XX	7	2—3	-“-
IX	5—6	4—5	-“-	XXI	8	4—5	-“-
X	-“-	2—3	-“-	XXII	8	2—3	-“-
XI	1—2	4—5	-“-	XXIII	9	4—5	-“-
XII	-“-	2—3	-“-	XXIV	9	2—3	-“-

Схема 4. Вияв угруповань верхньої частини посуду класу А за ознаками

№ груп	Категорія, сукупності, ознаки			№ груп	Категорія, сукупності, ознаки		
	II.6 (Б)	II.8 (Г)	III.17		II.6 (Б)	II.8 (Г)	III.17
1	6—8	1—3	1	25	4—5	6—7	1
2	-“-	-“-	2	26	-“-	-“-	2
3	-“-	-“-	3	27	-“-	-“-	3
4	-“-	-“-	4	28	-“-	-“-	4
5	6—8	4—5	1	29	4—5	8—9	1
6	-“-	-“-	2	30	-“-	-“-	2
7	-“-	-“-	3	31	-“-	-“-	3
8	-“-	-“-	4	32	-“-	-“-	4
9	6—8	6—7	1	33	1—3	4—5	1
10	-“-	-“-	2	34	-“-	-“-	2
11	-“-	-“-	3	35	-“-	-“-	3
12	-“-	-“-	4	36	-“-	-“-	4
13	6—8	8—9	1	37	1—3	6—7	1
14	-“-	-“-	2	38	-“-	-“-	2
15	-“-	-“-	3	39	-“-	-“-	3
16	-“-	-“-	4	40	-“-	-“-	4
17	4—5	1—3	1	41	1—3	8—9	1
18	-“-	-“-	2	42	-“-	-“-	2
19	-“-	-“-	3	43	-“-	-“-	3
20	-“-	-“-	4	44	-“-	-“-	4
21	4—5	4—5	1	45	1—3	1—3	1
22	-“-	-“-	2	46	-“-	-“-	2
23	-“-	-“-	3	47	-“-	-“-	3
24	-“-	-“-	4	48	-“-	-“-	4

Схема 5. Вияв угруповань верхньої частини посуду класу Б за ознаками

№ групи	Категорія, сукупності, ознаки	
	II.8 (Г)	III.17
1	1—3	1
2	«	2
3	«	3
4	«	4
5	4—5	1
6	«	2
7	«	3
8	«	4
9	6—7	1
10	«	2
11	«	3
12	«	4
13	8—9	1
14	«	2
15	«	3
16	«	4

Схема 6. Вияв угруповань верхньої частини посуду класу В за ознаками

Номер групи	Категорія, сукупності, ознаки	
	II.6 (Б)	III.13
1	6—8	1
2	-”-	2
3	-”-	3
4	-”-	4
5	4—5	1
6	-”-	2
7	-”-	3
8	-”-	4
9	1—3	1
10	-”-	2
11	-”-	3
12	-”-	4

Схема 7. Вияв груп за пропорціями висоти посуду класу Г

Мископодібний посуд		Горщикоподібний посуд	
№ груп	ознаки	№ груп	ознаки
	II.3 (Е)		II.3 (Е)
I	1—2	IV	7
II	3—4	V	8
III	5—6	VI	9

Схема 8. Вияв варіантів нижньої частини для посуду всіх класів за ознаками

№ груп	Категорія, сукупності, ознаки			№ груп	Категорія, сукупності, ознаки		
	II.10(Д)	III.18	III.20		II.10(Д)	III.18	III.20
1	1—3	1	1	25	6	1	2
2	«	2	«	26	«	2	«
3	«	3	«	27	«	3	«
4	«	4	«	28	«	4	«
5	4—5	1	1	29	7—8	1	2
6	«	2	«	30	«	2	«
7	«	3	«	31	«	3	«
8	«	4	«	32	«	4	«
9	6	1	1	33	1—3	1	3
10	«	2	«	34	«	2	«
11	«	3	«	35	«	3	«
12	«	4	«	36	«	4	«
13	7—8	1	1	37	4—5	1	3
14	«	2	«	38	«	2	«
15	«	3	«	39	«	3	«
16	«	4	«	40	«	4	«
17	1—3	1	2	41	6	1	3
18	«	2	«	42	«	2	«
19	«	3	«	43	«	3	«
20	«	4	«	44	«	4	«
21	4—5	1	2	45	7—8	1	3
22	«	2	«	46	«	2	«
23	«	3	«	47	«	3	«
24	«	4	«	48	«	4	«

**Вихідні дані для аналізу посуду
могильника Вишеньки**

№ п/п	№ поховання	Кл	Параметри абсолютних розмірів *								Код описових ознак	Особливості		
			P1	P2	P3	P4	P5	P6	P7	Поверхня		Орнамент	Ручка	
1	Ви-12	А	145	129	140	66	60	12	10	32.3422.1.123	1			
2	Ви-27	А	126	118	123	53	82	9	12	31.3432.1.311	1			
3	Ви-3	А	110	97	99	62	55	9	13	11.1222.1.311	1			
4	Ви-37	А	160	148	156	68	80	14	11	12.1232.1.122	3			
5	Ви-44	А	168	158	166	58	87	10	20	31.3432.3.313	1			
6	Ви-6.5	А	150	145	160	85	100	13	17	11.3432.2.231	1			
7	Ви-16	А	230	218	226	85	94	10	10	22.1222.1.331	1			
8	Ви-60	А	178	170	176	60	80	17	15	21.1432.1.123	1			
9	Ви-35	А	120	110	112	50	50	12	6	22.1212.1.122	1			
10	Ви-42	А	160	150	152	50	58	13	12	12.1132.1.131	1			
11	Ви-14	А	160	146	156	47	55	12	15	32.1422.1.113	1			
12	Ви-8	А	190	174	190	58	78	13	20	32.3422.1.133	1			
13	Ви-29	А	175	160	170	70	90	15	15	32.1212.1.311	1			
14	Ви-33	А	177	159	165	65	96	16	20	31.3432.3.111	1			
15	Ви-7	А	145	135	140	50	75	10	12	11.3432.1.331	1			
16	Ви-46	А	127	106	102	50	65	10	10	21.1232.1.331	1			
17	Ви-6.1	А	180	160	160	80	84	12	24	21.3432.1.313	1			
18	Ви-50	А	120	104	98	45	60	10	15	11.3432.1.331	1			
19	Ви-54	А	186	170	164	70	81	13	16	21.1432.1.311	1			
20	Ви-38	А	140	130	150	76	155	32	43	11.3432.2.211	1			
21	Ви-46	А	130	122	150	70	165	20	40	21.3432.1.231	1			
22	Ви-33	А	150	144	190	82	200	20	50	21.1132.1.131	1	+		
23	Ви-13	Б	85	85	90	50	60	0	10	10.0400.2.131	1			
24	Ви-53	Б	98	98	108	60	60	0	16	10.0400.2.111	1			
25	Ви-18	Б	126	126	132	55	62	0	12	10.0400.2.331	1			
26	Ви-47	Б	74	74	78	38	40	0	10	20.0100.1.131	1			
27	Ви-22	Б	102	102	104	48	55	0	13	10.0400.2.231	1			
28	Ви-41	Б	120	120	124	36	80	0	22	10.0400.2.312	1			
29	Ви-56	В	140	140	140	64	100	30	0	20.3432.0.331	1			
30	Ви-62	В	158	145	145	53	68	33	0	30.3332.0.123	1			
31	Ви-2	В	140	138	138	49	51	25	0	30.3332.0.333	1			
32	Ви-15	В	140	135	138	72	80	30	0	30.1432.0.331	1	+		
33	Ви-59	В	118	115	115	57	66	31	0	20.3432.0.331	1			
34	Ви-1	В	170	168	168	62	75	32	0	30.3132.0.331	1			
35	Ви-20	Г	74	0	74	50	32	0	0	00.0400.0.231	1			
36	Ви-39	А	100	92	98	53	98	10	38	11.3432.2.231	1	+	+	
37	Ви-13	А	64	62	80	50	85	15	20	11.1132.2.431	1		+	
38	Ви-14	А	46	46	56	32	56	16	11	11.1132.2.131	1		+	

№ п/п	Показчики форми **										Код ознак співвідношень	Тип	Варіант	Вид посудини
	Е	Ж	И	Б	А	Г	В	Д	Об'єм	І				
1	.43	.63	1.04	.67	.09	.55	.07	.97	.649	32	345.72.72.5	9.VII	37	миска
2	.67	.74	1.02	.44	.08	.21	.10	.57	.632	32	555.62.52.3	5.IX	3	миска
3	.56	.60	1.11	.72	.09	.08	.13	.56	.344	31	435.72.33.3	1.II	3	миска
4	.51	.69	1.03	.43	.09	.36	.07	.80	1.03	42	445.62.62.4	9.I	21	миска
5	.52	.66	1.01	.50	.06	.20	.12	.95	1.22	42	445.61.43.5	7.VII	39	миска
6	.63	.70	.94	.19	.09	.44	.11	.54	1.38	43	544.42.73.3	26.III	2	миска
7	.42	.79	1.02	.60	.05	.40	.04	.95	2.28	52	355.61.61.5	9.VII	7	миска
8	.45	.60	1.01	.24	.10	.20	.09	1.21	1.32	42	335.52.42.6	21.VIII	41	миска
9	.45	.64	1.07	.42	.11	.17	.05	.97	.355	31	345.63.41.5	5.VII	21	миска
10	.38	.57	1.05	.38	.09	.08	.08	1.55	.747	41	235.52.32.7	17.VI	13	миска
11	.35	.51	1.03	.58	.08	.33	.10	1.95	.737	41	235.62.62.8	9.XII	45	миска
12	.41	.58	1.00	.62	.07	.40	.11	1.47	1.45	42	335.72.63.7	9.VIII	45	миска
13	.53	.67	1.03	.50	.09	.33	.09	.83	1.36	42	445.62.62.5	9.VII	7	миска
14	.58	.63	1.07	.56	.10	.15	.12	.83	1.42	42	445.62.43.5	7.VII	5	миска
15	.54	.71	1.04	.50	.07	.21	.09	.85	.735	32	455.62.52.5	5.I	7	миска
16	.64	.69	1.25	1.05	.09	-.20	.10	.58	.403	32	545.82.12.3	1.IX	3	миска
17	.53	.57	1.12	.83	.08	0.00	.15	.83	1.31	42	435.82.23.5	1.VIII	39	миска
18	.61	.58	1.22	.80	.10	-.20	.15	.76	.365	32	535.72.13.4	1.IV	7	миска
19	.49	.64	1.13	.62	.08	-.19	.10	.90	1.26	42	345.72.12.5	1.VII	7	миска
20	1.03	.52	.93	.16	.25	.23	.29	.46	1.95	34	834.44.54.3	22.XVI	2	горщик
21	1.10	.64	.87	.20	.16	.35	.27	.38	1.87	34	843.43.64.2	25.XXI	2	горщик
22	1.05	.65	.79	.15	.14	.46	.26	.42	3.42	44	842.43.74.3	25.XXI	1	горщик
23	.67	.83	.94	0.0	0.0	.25	.11	.40	.257	22	554.00.53.2	6.III	1	чашка
24	.56	.73	.91	0.0	0.0	.31	.15	.55	.383	22	454.00.63.3	10.I	1	чашка
25	.47	.81	.95	0.0	0.0	.25	.09	.77	.519	32	354.00.52.4	6.I	7	миска
26	.51	.75	.95	0.0	0.0	.20	.13	.67	.127	21	454.00.43.4	5.VII	5	чашка
27	.53	.76	.98	0.0	0.0	.08	.13	.67	.307	31	454.00.33.4	2.I	6	миска
28	.65	.73	.97	0.0	0.0	.09	.18	.76	.578	32	554.00.33.4	2.III	23	миска
29	.71	.70	1.0	0.0	.21	0.0	0.0	.54	1.06	33	645.24.00.3	11.IX	3	миска
30	.47	.51	1.09	.20	.23	0.0	0.0	1.31	.884	42	335.44.00.6	7.VIII	41	миска
31	.37	.51	1.01	.04	.18	0.0	0.0	1.71	.571	31	235.33.00.7	11.XII	47	миска
32	.58	.63	1.01	.03	.22	0.0	0.0	.66	.902	32	445.34.00.4	9.VII	7	миска
33	.57	.53	1.03	.05	.27	0.0	0.0	.83	.541	32	435.34.00.5	11.VIII	7	миска
34	.45	.57	1.01	.03	.19	0.0	0.00	1.23	1.19	42	335.33.00.6	11.VIII	11	миска
35	.43	1.00	1.0	0.0	0.0	0.0	0.0	.38	.097	21	305.00.00.2	II	2	чашка
36	1.00	.51	1.02	.40	.11	.08	.39	.45	.572	32	835.53.35.3	18.XVI	2	кухоль
37	1.06	.59	.80	.07	.24	.45	.25	.30	.295	22	832.34.74.2	38.XVI	4	кухоль
38	1.00	.52	.82	0.00	.35	.45	.20	.41	.094	11	833.25.73.3	38.XVI	1	глек

Закінчення додатку 5.

Параметри абсолютних розмірів *											Особливості		
№ п/п	№ поховання	Кл	P1	P2	P3	P4	P5	P6	P7	Код описових ознак	Поверхня	Орнамент	Ручка
39	Ви-10	А	132	132	188	103	227	28	70	11.1432.4.211	1	+	
40	Ви-33	А	86	78	93	50	93	20	20	11.3432.1.131	1		+
41	Ви-24	А	84	82	110	60	168	13	65	11.3432.1.111	1		
42	Ви-40	А	124	116	160	60	187	22	45	21.3432.3.131	3		
43	Ви-16	А	138	130	186	95	190	15	55	11.3432.2.131	2	+	
44	Ви-23	А	160	153	175	90	180	20	35	11.3432.2.131	1	+	+
45	Ви-37	А	130	110	150	74	160	30	45	12.1432.2.231	1		+
46	Ви-62	А	144	117	164	76	220	43	65	11.3432.2.211	1	+	
47	Ви-60	А	108	102	126	68	135	28	32	11.3432.2.211	1		
48	Ви-28	А	88	84	114	77	142	12	45	11.3132.2.211	2		
49	Ви-42	А	150	130	165	80	165	30	35	11.3432.2.211	1		
50	Ви-6.2	А	128	116	184	80	216	20	68	11.3432.2.211	1	+	
51	Ви-34	А	164	140	174	72	185	40	53	11.3432.2.231	1		
52	Ви-22	А	87	72	107	56	140	25	45	11.3432.1.231	1		
53	Ви-7.1	А	216	196	238	105	210	47	47	21.1432.1.111	1		+
54	Ви-18	А	85	75	115	58	150	20	55	11.3132.1.211	1		
55	Ви-20	А	118	110	155	77	165	20	50	11.1432.1.131	1		
56	Ви-61	А	48	43	55	40	70	19	21	11.3432.2.231	1		
57	Ви-48	А	132	124	140	70	135	25	40	21.3432.3.331	1		+
58	Ви-15	А	117	105	132	74	168	23	70	11.3432.2.211	1		
59	Ви-9	А	86	80	109	70	125	15	57	11.3432.2.221	1	+	
60	Ви-30	А	96	93	104	54	120	10	35	11.3432.2.231	1		+
61	Ви-52	А	92	86	98	58	92	13	30	11.3432.1.311	1		
62	Ви-47	А	74	64	68	34	67	15	13	21.1432.1.131	1		+
63	Ви-46	А	80	70	76	40	90	15	20	21.1132.1.131	1	+	+
64	Ви-27	А	92	86	88	42	88	8	50	11.3132.1.211	1		+
65	Ви-29	А	195	172	226	94	242	27	50	11.3432.2.111	1	+	
66	Ви-6.4	А	148	124	160	80	176	16	56	31.3432.1.211	3		+
67	Ви-14	А	170	144	214	88	177	18	59	32.1332.1.131	1		
68	Ви-31	А	70	57	75	38	90	13	33	11.3132.2.211	1		+
69	Ви-6.3	А	150	130	175	110	225	30	80	11.3432.2.211	2	+	
70	Ви-35	А	100	98	120	64	112	25	25	11.3432.2.231	1		
71	Ви-57	А	126	126	143	90	140	40	15	12.3432.2.211	1	+	+
72	Ви-51	А	115	115	180	75	210	65	59	12.3432.2.231	1	+	
73	Ви-21	А	135	120	140	70	135	20	40	11.3432.2.211	1		
74	Ви-13	А	96	96	145	72	140	15	40	12.1132.2.211	1	+	
75	Ви-3	А	84	70	84	52	95	20	30	11.3432.2.211	2		
76	Ви-5	А	100	105	125	66	156	15	25	11.1432.2.121	1	1	
77	Ви-2	В	128	110	110	42	52	22	0	30.3432.0.333	1		
78	Ви-1	А	110	102	143	77	150	10	60	11.3432.2.131	1		1

* Умовні позначки згідно схем 1 і 2: кл — клас посудини, параметри вимірів: P1 — діаметр вінець, P2 — діаметр шийки, P3 — найбільший діаметр тулуба (корпуса), P4 — діаметр денця, P5 — висота посудини, P6 — висота шийки, P7 — висота плічок; код поверхні посудини: 1 — лошена, 2 — шерехата, 3 — хруповата; орн. — наявність / відсутність орнаменту, руч. — наявність / відсутність ручки; код описових ознак і ознак співвідношень подано у схемі 1

Закінчення додатку 5.

№ п/п	Показчики форми **										Код ознак співвідношень	Тип	Варіант	Вид посудини
	Е	Ж	И	Б	А	Г	В	Д	Об'єм	І				
39	1.21	.57	.70	0.00	.21	.40	.37	.33	4.01	35	932.24.65.2	40.XVIII	2	горщик
40	1.00	.57	.92	.20	.26	.38	.22	.41	.440	22	834.44.64.3	25.XVI	1	кухоль
41	1.53	.54	.76	.08	.16	.22	.59	.28	1.06	24	932.33.56.2	33.XVIII	1	горщик
42	1.17	.64	.78	.18	.19	.49	.28	.42	2.14	34	842.43.74.3	27.XXI	1	горщик
43	1.02	.63	.74	.27	.12	.51	.30	.38	3.22	34	842.53.74.2	26.XV	1	горщик
44	1.03	.69	.91	.17	.13	.31	.20	.34	2.90	44	844.43.63.2	26.XV	1	горщик
45	1.07	.53	.87	.33	.27	.44	.30	.45	1.81	34	833.54.74.3	26.XVI	2	горщик
46	1.34	.51	.88	.31	.37	.36	.40	.39	2.91	35	933.55.65.2	26.XVIII	2	глек
47	1.07	.56	.86	.11	.27	.38	.25	.39	1.14	33	833.44.64.2	26.XVI	2	кубок
48	1.25	.60	.77	.17	.14	.33	.39	.22	1.03	23	932.43.65.2	26.XVIII	2	кубок
49	1.00	.61	.91	.33	.23	.50	.21	.43	2.28	44	844.54.74.3	26.XV	2	горщик
50	1.17	.59	.70	.30	.17	.50	.37	.41	3.29	35	832.53.75.3	26.XVI	2	горщик
51	1.06	.50	.94	.30	.29	.32	.30	.55	2.91	44	824.54.64.3	26.XVI	2	горщик
52	1.31	.50	.81	.30	.35	.39	.42	.36	.788	23	923.55.66.2	25.XVIII	2	глек
53	.88	.55	.91	.21	.24	.45	.20	.57	6.12	55	734.54.73.3	25.XX	1	горщик
54	1.30	.50	.74	.25	.27	.36	.48	.38	.952	24	922.54.66.2	25.XVIII	2	горщик
55	1.06	.58	.76	.20	.18	.45	.32	.41	1.94	34	832.43.75.3	25.XVI	1	горщик
56	1.27	.43	.87	.13	.44	.29	.38	.25	.124	12	923.46.55.2	22.XVIII	2	глек
57	.96	.52	.94	.16	.20	.20	.29	.50	1.49	33	734.43.44.3	23.XX	3	кухоль
58	1.27	.45	.89	.26	.22	.19	.53	.39	1.63	34	923.54.46.2	22.XVIII	2	горщик
59	1.15	.42	.79	.20	.19	.25	.52	.37	.822	23	822.43.56.2	22.XVI	2	кубок
60	1.15	.63	.92	.15	.11	.16	.34	.33	.717	23	844.43.45.2	22.XV	2	кухоль
61	.94	.53	.94	.23	.15	.20	.31	.41	.519	22	734.53.45.3	21.XIV	3	чарка
62	.99	.58	1.09	.33	.23	.15	.19	.44	.183	22	735.54.43.3	21.XX	1	кухоль
63	1.18	.61	1.05	.33	.21	.15	.26	.33	.300	22	845.54.44.2	21.XXI	1	кухоль
64	1.00	.34	1.05	.37	.09	.02	.57	.77	.450	22	815.52.36.4	17.XVI	6	кухоль
65	1.07	.68	.86	.43	.16	.54	.22	.40	5.78	45	843.63.74.2	10.XV	1	горщик
66	1.10	.59	.93	.75	.13	.32	.35	.38	2.34	34	834.73.65.2	9.XXII	2	горщик
67	.83	.56	.79	.72	.13	.59	.28	.63	3.74	44	732.73.74.4	9.XX	5	горщик
68	1.20	.49	.93	.50	.23	.27	.44	.42	.269	22	824.64.56.3	6.XVI	2	кухоль
69	1.29	.51	.86	.33	.23	.28	.46	.28	3.80	45	933.54.56.2	22.XVIII	2	горщик
70	.93	.55	.83	.04	.26	.44	.21	.45	.851	33	733.34.74.3	38.XIV	2	кубок
71	.98	.61	.88	0.00	.32	.57	.10	.31	1.63	33	743.25.72.2	38.XIII	2	глек
72	1.17	.41	.64	0.00	.57	.55	.33	.61	2.85	35	822.26.75.4	38.XVI	6	глек
73	.96	.56	.96	.38	.17	.25	.29	.47	1.46	33	734.53.54.3	22.XIV	2	кубок
74	.97	.61	.66	0.00	.16	.61	.28	.43	1.38	23	742.23.84.3	42.XIII	2	кубок
75	1.13	.47	1.00	.35	.29	.23	.36	.36	.399	22	825.54.55.2	22.XVI	2	чарка
76	1.25	.74	.80	-.17	.14	.40	.20	.25	1.24	34	952.13.63.2	38.XVII	1	горщик
77	.47	.58	1.16	.41	.20	0.0	0.0	1.13	.390	31	335.63.00.6	3.VIII	43	миска
78	1.05	.53	.77	.40	.10	.34	.42	.41	1.58	34	832.52.66.3	26.XVI	1	горщик

** Умовні позначки згідно схем 1 і 2: Е — відносна висота посудини, Ж — розташування плічок (найбільшого діаметру тулуба), И — відносна ширина горловини, Б — ступінь відхилення шийки, А — відносна висота шийки, Г — міра опуклості плічок, В — відносна висота плічок, Д — відносна ширина денця.

Резюме

В работе публикуются материалы могильника зарубинецкой культуры, который находится на песчаной дюне в с. Вишенки в 20 км к югу от Киева. Вся сохранившаяся часть памятника исследована полностью. Открыты 62 зарубинецких погребения и археологические объекты от эпохи бронзы до середины I тыс. н. э.

Уникальность памятника состоит в том, что к настоящему времени это единственный зарубинецкий могильник, расположенный на левом берегу Днепра, и первый из значимых по количеству полученного материала в Среднем Поднепровье, который детально задокументирован, проиллюстрирован и описан по погребальным комплексам. Тщательные наблюдения во время полевых исследований позволили отметить тонкости погребального обряда и достаточно полно проанализировать его особенности.

Кремация покойника в стороне от места погребения с дальнейшим очищением кальцинированных костей от остатков погребального костра являлись главными чертами обряда зарубинецкой культуры. Наиболее четко погребения различаются по признакам наличия/отсутствия остатков кремации и приемам их размещения в могиле. Эти черты и их сочетания и положены в основу типологии погребений.

На могильнике было 54 погребения с кальцинированными костями и восемь — без костей. Погребения с кальцинированными костями людей разделены на три типа (ямные, урновые и ямно-урновые).

1. Ямные погребения (25 могил) кальцинированные кости просто высыпаны в могилу, и поэтому они не создают плотных скоплений. Выделяется несколько подтипов: наиболее многочисленные из них представляют погребения, в которых кальцинированные кости находятся в одном рассредоточенном скоплении или в нескольких подобных, или кости рассыпаны по дну могилы, или рассредоточены в засыпном грунте.
2. Урновые погребения (11 могил). Кости укладывали в урну — глиняный сосуд или в емкость из органического материала. Вариации сочетания урн из различного материала и их количество в одной могиле также образуют несколько подтипов (укладка костей в одну емкость из органического материала, укладка костей в несколько емкостей из органического материала, укладка костей в одну урну — глиняный сосуд и др.).
3. Ямно-урновые погребения (17 могил). Это более сложный тип обряда, поскольку он объединяет черты ямного и урнового. Соединение разных способов укладки пережженных костей создает несколько подтипов (основные из них: кости сложены в несколько урн из органического материала и часть костей рассыпана по дну могилы; кости в одной урне из органического материала, часть ссыпана в одну неплотную кучку и часть рассеяна по дну могилы и ряд других сочетаний).

4. Погребения без останков человека составляют отдельный тип — это кенотафы. Все они сопровождались погребальным инвентарем. Насчитывается 9 могил, среди которых одна содержит пережженные кости животного.

Сопоставление типов погребений позволило выявить некоторые особенности каждого из них. Так, в ямных погребениях зафиксированы остатки погребального костра; в ямно-урновых наблюдаются ритуальные действия с инвентарем; среди кенотафов — необычное расположение посуды, а именно, в юго-западной и северной частях могилы. Урновые могилы почти не отмечены индивидуальными чертами.

Анализ планиграфии могильника с точки зрения распределения на нем погребений и признаков позволило сделать выводы относительно отдельных сторон жизни и организации общины Вишенки. Так, большинство погребений выделенных типов, занимали определенное место на могильнике. Две трети кенотафов локализовано на северо-западной стороне могильника; еще три — вдоль его длинной оси вблизи обрыва карьера, и расположены они приблизительно на одинаковом расстоянии друг от друга. Ямные могилы размещены по всей площади могильника, а урновые и ямно-урновые тянутся полосой в основном вдоль обрыва, хотя отдельные могилы встречались и в северо-западном и юго-восточном крыльях. Корреляция этих данных с распределением могил по полу погребенных показывает, что женские могилы были в основном ямного типа и распространены по всей площади могильника, а мужские были представлены в основном ямно-урновым типом и сосредоточены вдоль длинной оси.

На могильнике получен большой вещественный материал — посуда и фибулы, а также отдельные орудия труда. Его набор свидетельствует, что могильник полностью соответствует кругу погребальных памятников среднечереповского региона зарубинецкой культуры. Основной датирующий материал — фибулы — представлены вариациями среднечереповской и позднечереповской схем, но большая часть из них относится к фибулам среднечереповской схемы с треуголь-

ным окончанием ножки, к так называемым фибулам зарубинецкого типа. Они характеризуются сосуществованием разных вариантов во времени и длительным периодом употребления. Более узкими хронологическими реперами являются позднечереповские фибулы. Корреляция фибул с сосудами, в которых выделены «ранние» и «поздние» признаки, позволила разработать относительную хронологию и периодизацию могильника. Вопреки сложившемуся мнению о могильнике Вишенки как позднечереповском памятнике, удалось показать, что на нем есть погребения всех периодов «классических» зарубинецких могильников, хотя к наиболее поздней фазе (Зв) относится больше погребений, чем на других могильниках. Эта фаза является составной частью того периода зарубинецкой культуры, когда функционирование крупных могильников и поселений в основных ее регионах уже завершалось и получали развитие памятники с отдельными зарубинецкими элементами на территориях отдаленных от Днестра.

Хронологическая планиграфия могильника позволяет допустить, что на отведенной для могильника территории были выделены участки для отдельных семей, поскольку ранние погребения зафиксированы во всех скоплениях погребений. Площадь могильника заполнялась постепенно, что приводило к неравномерному распределению могил, но они не перекрывали одна другую. Наиболее ранние погребения совершены по обряду урновых и ямно-урновых. Могил первого и второго хронологических периодов, то есть времени формирования зарубинецкой культуры, насчитывается 11, из них четыре являются урновыми, пять — ямно-урновыми и две — кенотафы.

В третий период функционирования могильника наступает определенная унификация обряда, что находит отражение в завершении формирования основных типов погребений — ямного и ямно-урнового.

Распределение инвентаря в погребениях говорит о социально-имущественной однородности общины. Большинство погребений сопровождалось 1–2 вещами. Однако есть небольшое число погребений с большим количеством вещей и есть погребения

совсем без инвентаря. Для сравнения приводится поенешти-лукашевский могильник Боросешти, который относился к синхронной и также латенизированной культуре. На нем погребения были более дифференцированы. Во-первых, инвентарь погребений был значительно богаче. Наиболее богатые составляли значительно больший процент, чем в Вишенках. А безынвентарные составляли две пятых от общего количества погребений.

Опираясь на данные антропологического анализа и наборы инвентаря, удалось выяснить поло-возрастной состав погребенных. Во-первых, на могильнике погребены представители всех поло-возрастных групп населения. Во-вторых, женщин всех возрастных категорий было вдвое больше, чем мужчин. В большинстве случаев выявлены индивидуальные погребения, но в 11 случаях зафиксированы парные. Причем мужчины были погребены вместе с мальчиками-детьми или мальчиками-подростками, а женщины и с мальчиками, и с девочками детского и подросткового возраста.

Материалы могильника Вишенки позволили не только по-новому посмотреть на основные обрядовые действия, выявить много черт, на которые еще не обращали внимания исследователи, но и уточнить роль местных культур предшествующего времени и синхронных латенизированных культур, которые, очевидно, приняли участие в фор-

мировании зарубинецкой культуры. И если местные черты проявились в ямном типе погребений, — обряде характерном в большинстве случаев для захоронения женщин, то ясторфские — в урновом и ямно-урновом, более типичном для мужских. Распределение погребений по хронологическим периодам допускает возможность считать, что начало функционирования могильника отмечают погребения урнового типа, характерного для выходцев с территорий ясторфского круга, в следующем периоде появляются погребения ямно-урнового и лишь потом в количественном отношении преобладает ямный тип, в котором ясно видны черты обряда местного населения предшествующей милоградской культуры.

Зарубинецкий погребальный обряд был синтезом черт местного населения и заимствованных от населения синхронных латенизированных культур. Освоение новых черт проходило путем непосредственных контактов населения регионов, в которых проходил процесс формирования зарубинецкой культуры, с отрядами пришельцев-бастарнов на пути их продвижения в Подунавье в конце 3 — начале 2 вв. до н. э. через территорию Полесья и Поднепровья. Черты латенского погребального обряда культуры кельтов и смешанных с ними племен Балкано-Дунайского региона могли быть усвоены теми зарубинцами, которые принимали участие в бастарнских походах.

Summary

All territory open to archeological excavations on the graveyard at Vyshen'ky village (Boryspil's'kyi region of Kyiv oblast) which is located on the sand dune at the left side of the Dnieper river was examined. Sixty two graves of the Zarubynets'ka Culture were discovered as well as one grave of the Middle Bronze Age, and also utility and residential structures of the Mylohrads'ko-Pidhirsivs'ka and Kyivs'ka Cultures. Graves of the Zarubynets'ka Culture were located on the long land strip extended from northwest to southeast along the border of the sandpit, and also on short land strips to northeast which were crossing and closing obliquely both ends of the long land strip.

At graves of the Zarubynets'ka Culture, bodies were cremated off the grave which is the main feature of the burial ceremony of the Zarubynets'ka Culture. The graves of the Zarubynets'ka Culture are different: they may or may not contain cremated remains; and also they differ in ways of placing the bones to grave. These features provided most accurate information for distinguishing various graves. As a result, such feature sets became a basis for the differentiation of graves types. Fifty four graves contained bone-ash and eight graves did not contain any. All graves with bone-ash can be divided into three groups discussed below.

1. Pit-type graves (25 graves) with human bone-ash directly poured into the grave: as a result, bones do not form compact conglomeration. Pit-type graves are divided to several subtypes: most numerous subtypes were formed

by placing human bone-ash to one dispersed mass, to several similar conglomerations, with human bones dispersed on the bottom of the grave and with human bones dispersed in the grave filling.

2. Urn-type graves (11 graves) with human bone-ash placed into urn which is a clay vessel or container made of organic materials. Urn-type graves are divided to several subtypes based on combination of various urn-type graves made of different materials, and on their quantity. These include graves with human bones placed into one container made of organic material; graves with human bones placed into several containers made of organic material; and graves with human bones placed into one urn which is a clay vessel.
3. Pit-and-urn-type graves (17 graves) which represent the most complex type of burial ceremony. This type is characterized by the combination of features of pit-type and urn-type burial ceremonies. The combinations of various ways of cremated human bones placement into the grave form subtypes, main subtypes being as follows: human bones are partly placed into several urns made of organic material and partly spread over the grave's bottom; human bones are partly placed into one urn made of organic material, partly concentrated in one loose conglomeration and partly spread on the grave's bottom; other combinations of bones' placement.
4. Graves without human remains: cenotaphs with grave goods. In total, there were 9 graves

of this type, including one with burned animal bones.

In some cases within each type mentioned above, there were additional specific features identified. For example, in pit-type graves, funeral pile residues were found which is the main typical feature of such graves: e.g. funeral pile residues are found in pit-type grave's land filling; over the grave's bottom; as a separate conglomeration located off human remains; mixed with cremated remains. Main specifics of pit-and-urn-type graves reflect various ritual aspects including ritual practices involving grave goods (namely: the east-west grave orientation; human remains are located in southern part of the grave; all grave goods, except for pottery, are located near cremated remains; pottery and fibulas are sometimes ritually damaged; isolated funeral pile residues are located at the grave's edge).

Cenotaphs are characterized by burned wood located in grave and also by unusual pottery location — in the south-western and northern parts of grave. Urn-type graves are more uniform and practically did not have any individual differences.

To certain degree, most of all graves (except for pit-type graves) occupied specific place on the graveyard. Two thirds of all cenotaphs were located in the north-western part of the graveyard and one third were situated along the long line close to the sandpit border at almost equal distance one from another. Pit-type graves were distributed around all area of the graveyard. Urn- and pit-and-urn-type graves were located on the long land strip along the border of the sandpit though several graves were found also in the north-western and south-eastern parts of the graveyard.

Pottery was a prevailing kind of grave goods on the graveyard and included 74 whole intact and reconstructed items. According to their finishing, all pottery was divided into two groups: glossed ware (91,8 %) and kitchen ware with coarse or coarsened surface (8,2 %). According to their functions, all pottery was divided into two categories: bowl-type (32 items) and pot-type (42 items) vessels. According to their components, all pottery splits to several classes: 1) Class A: a ware with neck, shoulders, lower part and bottom; 2) Class B: a ware without neck, with shoulders, lower part and bottom; 3) Class

C: a ware with neck, lower part and bottom, but without shoulders; 4) Class D: a ware without neck and shoulders, but with lower part and bottom.

Class A bowl-type pottery includes only 19 bowls; Class B contains 3 bowls and 3 cups; Class C is represented by 6 bowls only; and Class D has only one small cup (maybe, saltbox).

Pot-type ware was represented by Class A ware: 2 jugs with handle, 5 jugs without handle, 15 pots without handle, 4 pots with handles, 6 goblets, 9 mugs, and 1 wine glass.

On the graveyard, 25 fibulas were found including 15 well preserved items. In addition, 4 fibulas are part of V.V. Khvoika's collection. All fibulas are of the Middle and Late Laten patterns. Middle and Late Laten fibulas are mainly represented by Zarubynets'ka Culture bronze items with triangular pedicle flap («3T», versions «3T-III», «3T-IVa» and «3T-IVb»). Their pedicle flaps have decorative cutting pattern along their edges.

Three Middle Laten fibulas belong to smooth wired type items (two B1-type fibulas and one B1/ F1-type fibula).

Late Laten fibulas are represented by various versions of so called «sagged» fibulas (three N1b-type fibulas and two M3a-type fibulas).

According to correlation pattern of pottery and fibulas which are main archaeometry materials, the graveyard at the Vyshen'ky village contains graves belonging to «classical» Zarubynets'ka Culture graveyards of all periods excavated on large-areas. All graves included early graves of the 1st period (6,4 %), graves of the 2nd period (11,2 %) and graves of the 3rd period (67,8 %). Graves of the 3rd period (14,6 %) belong to the final phase «c». This phase of Zarubynets'ka Culture period was a time when large graveyards and settlements in main regions were declining and new monuments were being developed on the territories far away from the Dnieper river. It is not possible to determine the exact date of 6,6 % of all graves. However, their fibulas witness that these graves may belong to the 2nd chronological period and to the phases «a» and «b» of the 3rd chronological period of the graveyard. 8% of all graves can not be chronologically attributed because of limited number or absence of grave goods.

According to chronological periods, we can draft a plan of the graveyard. Along the long side

and short sides of the graveyard, there are fuzzy clusters of graves. Most well-defined graves are located on short sides and in northwestern part of the long axis of the graveyard. All three clusters of graves contain early graves of the 1st period of the graveyard. The 2nd period of the graveyard is represented by graves along the long axis. Grave clusters on short sides of the graveyard do not contain graves of the 2nd period. All grave clusters contain graves of the 3rd period.

It seems that from the very beginning, the graveyard was partly divided to burial plots allocated to individual families. As a result, the graveyard's territory was covered with graves gradually and irregularly, and graves never overlapped with each other.

Basically, grave goods were not numerous. However, their clearly uneven distribution probably reflects different social (property) status of deceased or different origin of burial ceremony. Most graves contained one or two grave good items. Each of these two groups includes 22 graves (which means 35,6 % of all graves on the graveyard). Much less number of graves (10 graves; 16,2 %) contained three pieces, and only 3 graves (4,8 %) — more than three grave goods. Four graves (7,4 %) did not have grave goods at all, and one grave (#36) was fully destroyed.

Based on grave goods distribution pattern on the graveyard at the Vyshen'ky village, we can conclude that the level of social (and property) status uniformity in this Zarubynets'ka community was pretty high. Comparison with other communities confirms that such uniformity was pretty exceptional phenomenon. For example, the community with graveyard of the Poeneshti-Lukashivs'ka Culture in Boroseshty was much more differentiated: 18,4 % of all graves contained rich grave goods, 38,2 % of graves had less expensive goods and 43,4 % of graves did not contain any goods at all.

Graves with the same number of grave goods are equally distributed on the territory of the graveyard. It means that the number of graves with one, two or three grave goods in each part of the graveyard is almost the same. Only graves without grave goods are concentrated in western part of the ground and the «richest» graves — along the long axis of the ground. Thus, regardless of the fact that «richest» graves and graves with no goods are located in separate parts of

the ground, graves distribution pattern in terms of number of grave goods demonstrates certain uniformity of Vyshen'ky's community.

Goods distribution pattern shows that graves with fibulas are mostly concentrated along the long axis of the ground. However, several fibulas were also found in graves on short land strips though close to the long axis, and most often these graves are pit-and-urn-type graves.

Osteological analysis showed that 29 of all graves containing human bones were one-person graves, and 11 — two-person graves. Animal bone-ash was found in 7 one-person graves and 2 two-person graves. One cenotaph also contained animal bone-ash.

Grave goods in women graves (the sex and age of women were determined by anthropological examination) included one, two or three ware items or the combination of similar number of ware items and two fibulas. Grave goods in male graves consisted of 1-3 pottery pieces and one fibula or only one fibula. As a result, with certain degree of accuracy, grave goods allow to determine the sex of the deceased person even in graves which have not been anthropologically examined. General distribution of deceased on the graveyard looks as follows: 13 men including 1 boy, 1 teenager/young man, 6 adults, 1 elderly, 4 men of uncertain age; 24 women including 1 girl, 3 teenagers, 1 young woman, 8 adults, and 11 women of uncertain age.

We did not succeed to determine the sex of a child in one grave and teenagers in two graves. One grave was fully destroyed. Bones in 2 graves were not identified as human or animal.

In 11 two-person graves, we can suggest the following combination of deceased persons: 1 grave of a young man and a boy; 2 graves of an adult man and a boy; 3 graves of a young woman and a girl; 1 grave of a young woman and a boy; 1 grave of an adult woman and a girl; 1 grave of an adult woman and a little/teenager girl; 1 grave of a woman of uncertain age and a girl, and 1 grave of an adult woman and a teenager boy.

Women graves are distributed around all territory of the graveyard. Men graves are concentrated mostly along the long axis though some of them are located on short sides of the ground. Two-person graves (graves of an adult and a child or teenager) were also concentrated — mainly along the short sides of the ground.

Most of women graves were pit-type graves, most of men graves belonged to pit-and-urn-type. Teenagers were usually buried using the funeral ceremony for burying the adults and in accordance with their sex. Children's remains were buried in urns (2 cases) though other types were also recorded (i.g. one pit-and-urn-type grave). However, children and adults graves are almost equally distributed among pit-, pit-and-urn- and urn-types. Little and teenager boys were buried with men or women. Girls were buried with women only.

The results of the correlation between grave goods and age/sex gradation of deceased persons which I conducted based on anthropological examination of bone-ash on the Vyshen'ka graveyard differ a bit from conclusions made by other authors based on their studies of other Zarubynets'ka graveyards. Due to limited source of data my conclusions should not be considered as a final word and call for further studies especially using anthropological and histological methods.

What concerns the origin and the development of funeral ceremony of Zarubynets'ka Cul-

ture, it is necessary to underline that the materials of the Vyshen'ka graveyard allow to confirm the distinctive character of funeral ceremony of Zarubynets'ka Culture comparing to funeral ceremonies of synchronous cultures. A number of specific features of the Vysen'ka graveyard's funeral ceremony provide evidence that the Scythian-time Mylohrads'ka, Pomors'ka and Forest-steppe Cultures traditions which existed before Zarubynets'ka Culture contributed to the development of this ceremony. Several synchronous cultures, mainly Yastorf and Laten Culture groups of mixed population in Carpathian and Danube region, greatly influenced the formation of funeral ceremony of Zarubynets'ka Culture. Local features most clearly showed themselves in the pit-type funeral ceremony (which was a main ritual used to bury women) and has sound traces of Mylohrads'ka Culture. On the contrary, the features of Yastorf (Bastarnen) Culture revealed themselves in the pit-and-urn-type funeral ceremony (which is more typical for burying men).

Переклад Ірини Блашової

Література та джерела

- Абезгауз Г.Г., Еременко В.Е., Журавлев В.Г., Каргопольцев С.Ю.
1992 *К вопросу о ранней дате могильников зарубинецкой культуры // Проблемы хронологии эпохи латена и римского времени.* — СПб., 1992. — С. 34—55.
- Артеменко И.И.
1967 *Племена Верхнего и Среднего Поднепровья в эпоху бронзы // МИА.* — 1967. — Вып. 148. — С. 13—57.
- Березанская С.С.
1972 *Средний период бронзового века в Северной Украине.* — К., 1972. — 265 с.
- Видейко М.Ю.
1985 *О происхождении могильников софиевского типа в Среднем Поднепровье // Проблемы археологии древней и средневековой Украины / ТД.* — Харьков. — 1985. — С. 21—25.
- Генинг В.Ф.
1992 *Программа статистической обработки керамики из археологических раскопок // СА.* — 1973. — № 1. — С. 114—136.
- Генинг В.Ф., Борзунов В.А.
1975 *Методика статистической характеристики и сравнительного анализа погребального обряда // ВАУ.* — 1975. — Вып. 13. — С. 42—72.
- Гусаков М.Г.
1985 *Погребальный инвентарь и половозрастные характеристики погребенных (по могильникам зарубинецкой культуры) // Всесоюзная археологическая конференция «Достижения советской археологии в 9 пятилетке» / ТД.* — Баку, 1985. — С. 123—124.
- Даниленко В.Н.
1956 *Памятники ранней поры железного века в южной части Полесья УССР // Доклады 6 научной кон-*
ференции Института археологии. — К., 1956. — С. 5—20.
- Еременко В.Е.
1997 *«Кельтская вуаль» и зарубинецкая культура. Опыт реконструкции этнополитических процессов 3—1 вв. до н. э. в Центральной и Восточной Европе.* — СПб., 1997. — 232 с.
- Еременко В.Е., Журавлев В.Г.
1992 *Хронология могильника Чаплин верхнеднепровского варианта зарубинецкой культуры // Проблемы хронологии эпохи латена и римского времени.* — СПб., 1992. — С. 55—79.
- Еременко В.Е., Щукин М.Б.
1992 *Киммеры, тевтоны, кельтоскифы и некоторые вопросы хронологии рубежа среднего и позднего латена // Проблемы хронологии эпохи латена и римского времени.* — СПб., 1992. — С. 80—115.
- Канівець В.І.
1956 *Могильник епохи міді біля с. Чернина на Київщині // АП УРСР.* — 1956. — Вип. 6. — С. 100—101.
- Каспарова К.В.
1969 *Могильник и поселение у дер. Отвержичи // МИА.* — 1969. — № 160. — С. 163—167.
1972 *Зарубинецкий могильник Велемичи II // АСГЭ.* — 1972. — Вып. 14. — С. 53—111.
1988 *Об одном из возможных компонентов зарубинецкого погребального обряда // СА.* — 1988. — № 1. — С. 53—70.
- Ковпаненко Г.Т., Бессонова С.С., Скорый С.А.
1989 *Памятники скифской эпохи Днепровского Лесостепного Правобережья.* — Киев, 1989. — 336 с.
- Круц В.А.
1977 *Поздне трипольские памятники Среднего Поднепровья.* — К., 1977.

- Круц В.О., Степанчук В.О., Телегин Д.Я.**
1983 *Из работ экспедиции «Славутич» у 1979 р.* // Археология. — 1983. — № 42. — С. 90—96.
- Кубишев А.И.**
1976 *Деякі підсумки дослідження Пирогівського могильника* // Дослідження слов'яно-руської археології. — К., 1976. — С. 23—41.
- Кубишев А.И., Максимов Е.В.**
1969 *Пироговский могильник* // МИА. — 1969. — № 160. — С. 25—38.
- Кубишев А.И., Скиба Л.Є.**
1989 *Пирогівський могильник* // Археологія. — 1989. — № 2. — С. 83—96.
- Кубишев А.И., Скиба Л.Є., Скорий С.А.**
1995 *Поховання скіфського часу Пирогівського могильника* // Археологія. — 1995. — № 1. — С. 100—111.
- Кухаренко Ю.В.**
1960 *К вопросу о происхождении зарубинецкой культуры* // СА. — 1960. — № 1. — С. 288—300.
1961 *Памятники железного века на территории Полесья* // САИ. — 1961. — Вып. Д-1—29. — 67 с., 46 табл.
- Либеров П.Д.**
1950 *К вопросу о связи культуры полей погребений с культурой скифского времени на Киевщине* // КСИИМК. — 1950. — Вып. 34. — С. 75—84.
- Максимов Е.В.**
1972 *Среднее Поднепровье на рубеже нашей эры.* — К., 1972. — 183 с.
1982 *Зарубинецкая культура на территории УССР.* — К., 1982. — 183 с.
1988 *Про підоснову зарубинецької культури Середнього Подніпров'я* // Археологія. — 1988. — № 62. — С. 3—8.
- Массон В.М.**
1976 *Экономика и социальный строй древних обществ.* — Ленинград. — 1976.
- Никитина Г.Ф.**
1974 *Погребальный обряд полей погребений Средней Европы в 1 тыс. до н. э. — первой половине 1 тыс. н. э.* // Погребальный обряд племен Северной и Средней Европы в 1 тыс. до н. э. — первой половине 1 тыс. н. э. — М., 1974. — С. 3—133.
- Пачкова С.П.**
1988 *Фібули зарубинецького типу* // Археологія. — 1988. — № 62. — С. 10—24.
1989 *К методике классификации зарубинецкой керамики* // Древние славяне и Киевская Русь. — К., 1989. — С. 34—45.
1991 *Методика хронологізації кераміки зарубинецької культури* // Археологія. — 1991. — № 1. — С. 62—75.
- 2006** *Зарубинецкая культура и латенизированные культуры Европы.* — К., 2006. — 375 с.
- Пачкова С.П., Кубишев А.И.**
1992 *Хронологія Пирогівського могильника* // Археологія. — 1992. — № 4. — С. 75—90.
- Пачкова С.П., Терпиловский Р.В.**
1988 *Поселения киевской культуры поблизу с. Вишеньки біля Києва* // Археологія. — № 62. — С. 33—41.
- Петренко В.Г.**
1962 *Могильник скифского времени у с. Грищенцы* // МИА. — 1962. — № 113. — С. 142—151.
- Петров В.П.**
1959 *Зарубинецкий могильник (по материалам раскопок В.В. Хвойки в 1899 г.)* // МИА. — № 70. — 1959. — С. 32—60.
- Поболь Л.Д.**
1969 *Новые зарубинецкие могильники на Туровщине* // МИА. — 1969 — № 160. — С. 119—130.
1971 *Славянские древности Белоруссии (ранний этап зарубинецкой культуры).* — Минск, 1971. — 232 с.
1973 *Славянские древности Белоруссии (могильники раннего этапа зарубинецкой культуры).* — Минск, 1973. — 423 с.
- Самойловский И.М.**
1959 *Корчеватовский могильник* // МИА. — 1959. — № 70. — С. 61—93.
- Свешніков І.К.**
1971 *Пам'ятки милоградської культури в басейні р. Горинь* // Археологія УРСР. — 1971. — № 2. — С. 13—21.
- Скиба Л.Є.**
1992 *Світгляд племен Середньої Наддніпряниці на рубежі нової ери.* — К., 1992. — 49 с.
1994 *Пирогівський могильник зарубинецької культури.* — Автореф. ... канд. дис. — К., 1994. — 22 с.
1997 *Урнові поховання зарубинецької культури* // Проблеми походження та історичного розвитку слов'ян. — Львів, 1997. — С. 49—54.
1999 *Про культурну приналежність поховань Корчеватівського могильника* // Археологія — 1999. — № 1. — С. 34—47.
2001 *Пирогівський могильник зарубинецької культури.* — К., 2001. — 180 с.
- Скорый С.А.**
1991 *О погребальных памятниках автохтонного населения Днепровского Лесостепного Правобережья в скифское время* // Этнокультурные и этносоциальные процессы в конце 1 тыс. до н. э. — первой половине 1 тыс. н. э. на Юго-Западе СССР и в сопредельных регионах. Тез. выст. на 3 сессии школы-семинара. — Кишинев, 1991. — С. 94—97.

- Тереножкин А.И.**
1961 *Предскифский период на Днепровском Правобережье*. — К., 1961.
- Терпиловский Р.В.**
2004 *Славяне Поднепровья в первой половине I тыс. н. э.* // Monumenta studia Gothica III. — Lublin, 2004. — 224 с.
- Федоров Г. Б.**
1960 *Население Прутско-Днестровского междуречья* // МИА. — 1960. — № 89. — С. 8—44.
- Хвойка В.В.**
1901 *Поля погребений в Среднем Приднепровье* (раскопки В.В. Хвойка в 1899—1900 годах) // ЗРАО, новая серия. — 1901. — Т. 12. — Вып. 1—2. — С. 172—190.
1913 *Древние обитатели Среднего Приднепровья и их культура в доисторические времена*. — К., 1913. — С. 3—43.
- Щукин М.Б.**
1994 *На рубеже эр. Опыт историко-археологической реконструкции политических событий 3 в. до н. э. — 1 в. н. э. в Восточной и Центральной Европе*. — СПб., 1994. — 323 с.
- Щукин М.Б., Еременко В.Е.**
1999 *К проблеме кимиров, тевтонов и кельтоскифов: три загадки* // АСГЭ. — 1999. — № 34. — С. 134—160.
- Энеолит СССР*. — М., 1982.
- Babeş M.**
1993 *Die Poieneşti — Lukaševka Kultur. Ein Beitrag zur Kulturgeschichte im Raum Ostlich der Karpaten im der letzten Jahrhunderten vor Christi Geburt* // Saarbrücker Beiträge zur Altertumskunde. — Bonn, 1993. — Band 30. — S. 13—235.
- Димитрова А., Гиздова Н.**
1975 *Тракийски могили некрополи в Панагюрските колонии при гр. Панагюрище* // Известия на музеите от Ю. България. — 1975. — № 1. — С. 39—87.
- Filip J.**
1956 *Keltovů ve Středni Evropě*. — Praha, 1956. — 552 s.
- Marić Z.**
1968 *Japodske nekropole u dolini Une* // GZM NS. — 1968. — Т. 23—24. — С. 57—61.
- Domański G.**
1975 *Studia z dziejów środkowego Nadodrza w 3—1 w. po n. e.* — Wrocław — Warszawa — Kraków — Gdańsk, 1975. — 218 s.
- Godłowski K.**
1981 *Kultura przeworska* // Prachistoria ziem Polskich. — Wrocław — Warszawa — Kraków — Gdańsk, 1981. — Т. 5. — S. 107—108.
- Olshausen O.**
1892 *Leichenverbrennung* // ZfE. — Berlin, 1892. — Т. 24.
- Schlenther U.**
1960 *Brandbestattung und Seelenglauben*. — Berlin, 1960.
- Szydłowski J.**
1964 *Obrządek pogrzebowy na Górnym Śląsku w okresie wpływów rzymskich* // RMG. — Z. 2. — 1964. — 450 s.
- Todorović J.**
1972 *Praistorijska Karaburma I — nekropola mlađeg gvozdenog doba* // Dissertationes et monographiae. — Beograd, 1972. — Т. 13. — 106 s. 67 tabl.
- Vulpe R.**
1953 *Sepsturile de la Poinesti din 1949* // Materiale arheologice privind istoria a R.P.R. — Bucureşti, 1953. — V. I. — P. 30—506.
- Woźniak Z.**
1970 *Osadnictwo celtyckie w Polsce*. — Wrocław — Warszawa — Kraków — Gdańsk, 1970.

ЗВІТИ

Круц В.А., Телегин Д.Я., Нужний Д.Ю.

1979 *Отчет о работе археологической экспедиции в зоне Каневского водохранилища, низовьях Десні и в Надпорожжє* / НА ІА НАН України. — № 1979/18.

Кубишев А.И.

Отчеты о раскопках могильника зарубинецкой культуры у с. Пирогов Киево-Святошинского района Киевской обл. за 1966, 1967, 1968, 1969, 1970, 1971, 1972 гг. / НА ІА НАН України. — № 1966/5; 1967/5а; 1968/6; 1970/18; 1971/2; 1972/21г.

Пачкова С.П.

Отчет о раскопках зарубинецкого могильника у с. Вишеньки в 1980—1982 гг. / НА ІА НАН України. — № 1980—1982/266.

Скиба Л.Є.

Звіти про розкопки Пирогівського могильника, розташованого на землях радгоспа “Хотівський” Києво-Святошинського району Київської обл. за 1988, 1989, 1990, 1991, 1992 рр. / НА ІА НАН України. — № 1988/89; 1989/155; 1990/ 40; 1991/136; 1992/180.

Список сокращений

- АП УРСР — Археологічні пам'ятки Української РСР. Київ
АСГЭ — Археологический сборник Государственного Эрмитажа. Ленинград
ВАУ — Вопросы археологии Урала. Свердловск
ЗРАО — Записки русского археологического общества, новая серия. Санкт-Петербург
КСИИМК — Краткие сообщения Института истории материальной культуры. Москва
МИА — Материалы и исследования по археологии СССР. Москва; Ленинград
СА — Советская археология. Москва
САИ — Свод археологических источников. Москва
RMG — Rocznik Muzeum Górnośląskich w Bytomiu, Archeologia. Bytom
GZM NS — Glasnik zemaliskog museia Bosne i Hercegovine. Sarajevo
ZfE — Zeitschrift für Ethnologie. Berlin

Зміст

Вступ	3
1. Могильник Вишеньки.....	7
1.1. Опис поховань	7
1.2. Характеристика поховального обряду за ознаками	55
2. Аналіз супроводу	65
2.1. Класифікація і типологія кераміки.....	65
2.1.1. Типологія посуду класу А.....	67
2.1.2. Посуд класів Б, В і Г	71
2.2. Фібули та інші категорії знахідок.....	73
2.3. Розподіл інвентаря в могилах	76
3. Характеристика поховань за типами	79
3.1. Типологія могил за ознаками поховального обряду	79
3.2. Особливості поховального обряду могил різних типів	80
3.3 Хронологія та періодизація поховань	81
4. Соціологічний аналіз	89
4.1. Статеві-вікова характеристика похованих за результатами палеоантропологічного аналізу.....	89
4.2. Розподіл інвентаря за статеві-віковими групами	90
4.3. Особливості обряду жіночих і чоловічих поховань.....	107
4.4. До питання про соціально-майнову диференціацію зарубинецької громади за даними могильника Вишеньки	110
5. Формування поховального обряду зарубинецької культури Середнього Подніпров'я	115
5.1. Сучасний стан проблеми.....	115
5.2. З історії розвитку обряду трупоспалення на Подніпров'ї.....	118
5.3. Формування поховального обряду зарубинецької культури	123
Висновки	131

Додаток 1. Результати палеоантропологічного аналізу решток кремации мо- гильника Вишенки (докт. биол. наук Е.И. Данилова)	134
Додаток 2. Список ознак поховального обряду могильника Вишеньки	137
Додаток 3. Вихідні дані для аналізу поховань могильника Вишеньки	139
Додаток 4. Схеми аналізу кераміки (1—8).....	145
Додаток 5. Вихідні дані для аналізу посуду могильника Вишеньки.....	150
Резюме	154
Summary.....	157
Література та джерела.....	161
Список скорочень	164

Наукове видання

НАЦІОНАЛЬНА АКАДЕМІЯ НАУК УКРАЇНИ
ІНСТИТУТ АРХЕОЛОГІЇ

ПАЧКОВА Світлана Петрівна

***Могильник зарубинецької культури
Вишеньки біля Києва***

Монографія українською мовою

Рисунки *авторські*
Комп'ютерна верстка *С. А. Горбаненка*

Підписано до друку 10.10.2008. Формат 84 × 108/16. Папір офсетний.
Друк офсетний. Ум. друк. арк. 16,6. Обл.-вид. арк. 17,76.
Тираж 300 прим. Зам. № 10/10.

ФОП КОРВІН-ПІОТРОВСЬКИЙ Антон Олексійович,
тел. (044) 223-13-21

Свідоцтво про Державну реєстрацію
серія В03 № 013650 від 09.07.2008 р.

