



This is a digital copy of a book that was preserved for generations on library shelves before it was carefully scanned by Google as part of a project to make the world's books discoverable online.

It has survived long enough for the copyright to expire and the book to enter the public domain. A public domain book is one that was never subject to copyright or whose legal copyright term has expired. Whether a book is in the public domain may vary country to country. Public domain books are our gateways to the past, representing a wealth of history, culture and knowledge that's often difficult to discover.

Marks, notations and other marginalia present in the original volume will appear in this file - a reminder of this book's long journey from the publisher to a library and finally to you.

Usage guidelines

Google is proud to partner with libraries to digitize public domain materials and make them widely accessible. Public domain books belong to the public and we are merely their custodians. Nevertheless, this work is expensive, so in order to keep providing this resource, we have taken steps to prevent abuse by commercial parties, including placing technical restrictions on automated querying.

We also ask that you:

- + *Make non-commercial use of the files* We designed Google Book Search for use by individuals, and we request that you use these files for personal, non-commercial purposes.
- + *Refrain from automated querying* Do not send automated queries of any sort to Google's system: If you are conducting research on machine translation, optical character recognition or other areas where access to a large amount of text is helpful, please contact us. We encourage the use of public domain materials for these purposes and may be able to help.
- + *Maintain attribution* The Google "watermark" you see on each file is essential for informing people about this project and helping them find additional materials through Google Book Search. Please do not remove it.
- + *Keep it legal* Whatever your use, remember that you are responsible for ensuring that what you are doing is legal. Do not assume that just because we believe a book is in the public domain for users in the United States, that the work is also in the public domain for users in other countries. Whether a book is still in copyright varies from country to country, and we can't offer guidance on whether any specific use of any specific book is allowed. Please do not assume that a book's appearance in Google Book Search means it can be used in any manner anywhere in the world. Copyright infringement liability can be quite severe.

About Google Book Search

Google's mission is to organize the world's information and to make it universally accessible and useful. Google Book Search helps readers discover the world's books while helping authors and publishers reach new audiences. You can search through the full text of this book on the web at <http://books.google.com/>

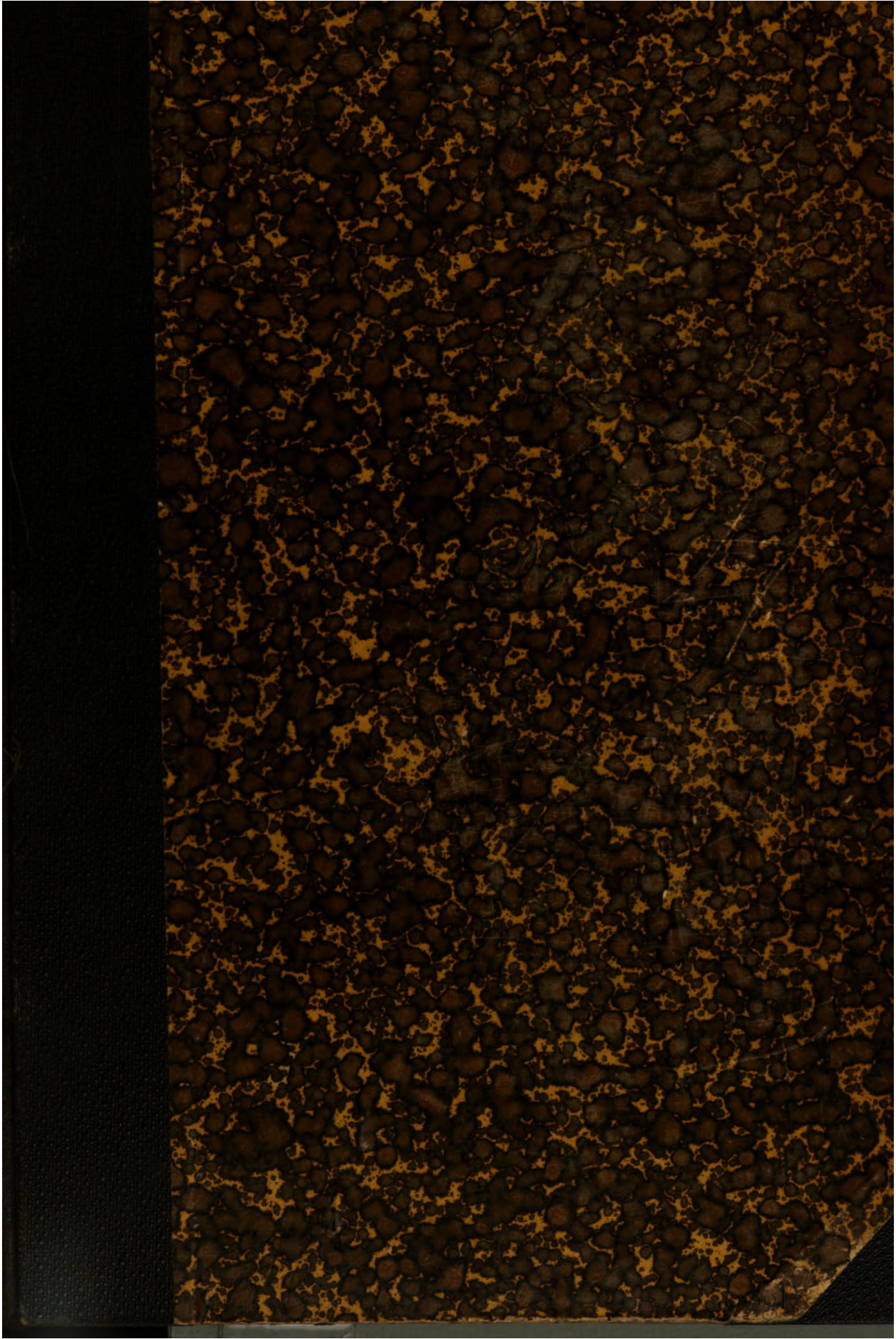



INDIANA
UNIVERSITY
LIBRARY

74

СЛОВАРЬ
УКРАИНСКАГО ЯЗЫКА
ТОМЪ II.

Борис Грінченко

Slovat української мови

СЛОВА́РЬ УКРАЇ́НСЬКОЇ МОВИ

ЗІБРАЛА

РЕДАКЦІЯ ЖУРНАЛА „КІЄВСКАЯ СТАРИНА“

Упорядкував, з додатком власного матеріалу,

Борис Грінченко.

1, 2

Т О М ІІ.

З—Н.

У КИЇВІ. 1908.

5/2

СЛОВАРЬ УКРАИНСКАГО ЯЗЫКА

СОБРАННЫЙ

РЕДАКЦИЕЙ ЖУРНАЛА „КИЕВСКАЯ СТАРИНА“:

Редактировалъ, съ добавленіемъ собственныхъ матеріаловъ,

В. Д. Гринченко.

Россійской Императорской Академіей Наукъ удостоенъ второй преміи Н. И. Костомарова.

Т О М Ъ П.

З—Н.

К І Е В Ъ. 1908.

PG 3893
.R8 H8
1907
v. 2

INDIANA UNIVERSITY LIBRARY

Текст Словаря друковано в Друкарні 1-ї Спілки Друкарської Справи, (Трлосвятит., 5),
а заголовні картки й окладинку в друкарні Н. Т. Корчака-Новицького.

1-26-61

В.

В, пред. 1) Сь. Як з михим квасом, так ліше з водою, аби не з бідюю. Ном. № 7307. Без Божої волі й волос з голови не спаде. Ном. № 27. Гайку, гайку, дай триба й бабуку, сиройжку з добру діжку, краснооловця з доброю молодця! Ном. № 340. Показав з-на аршин від землі. Св. Л. 122. **З ним женітися.** На комъ женітися. Не хочу я женітися з тією, що ви мені за сватали. Грин. II. 188. Потім будеш нарідати, що з бідною оженивсь. Нп. Чи такому ж брідкому, як ти, женітися з Марусею? О. 1861. XI. Кух. 15. Оженивсь з Палажчиною дочкою. Левіц. Пйю. I. 366. 2) Изъ. Вийшов з води. Ев. М. I. 10. Доц лє, як з бочки. Ном. № 574. Не роби з зуби халяви. Ном. № 6867. Не дай, Боже, з Івана пана. з кози кожуха, з сви ні чобіт. Ном. № 1263. Вони приймали усякою: де хто з-під пана утече, приймутъ. КС. 1883. XI. 499. З-межи всіх найкраца. Св. Л. 205. Кукуруза з жовта-зелена. Св. Л. 138. 3) Отъ, по. З щастя не мрутъ. Ном. № 1710. Ото був собі такий бідний вовк, що трохи не здох з голоду. Рудч. Ск. I. 1. Аж страшна стала з плачу. Г. Барв. 114. Дякуєм тобі з душі! Г. Барв. 420. Я з тою не винен, що така причина втала. КС. 1883. III. 671. Як не даси з прозьби, то даси з принуки. Ном. № 1059. **З лиця.** Лицомъ. І що ж то за хороша з миця була! МВ. (О. 1862. III. 35). 4) Надъ. З Зевса добре глузувала. Ботл. Еч. II. 23. Не з Микити кпоти. Ном. № 12659. З другою ся насміває, а за себе забуває. Ном. № 12686. Смішки з попової кішки, а як своя здохне, то й плакатимеш. Ном. 12687. Не смійся, Іванку, з мойого припадку. Ном. № 12693. **За**, пред. 1) За. Пиве човен води повен, а за ним весельце. Мет. 16. На в-городі

вишня, за в-городом дві. Мет. 47. Продав сестрицю за тарель, русу косу за шостах. Мет. 195. Виплакала карі очі за чотирі ночі. Мет. 6. Ой паничу, паничу, я вас за чуба посмичу. Ном. № 1162. За сєе Бог не повіситъ. Ном. № 114. Зайгав за Дунай, та й додому не думай. Ном. № 708. Тоді самдат за лопату та до грошеї (закопаних). Грин. I. 127. 2) По причинѣ; изъ-за. Рада б тебе одвідати, да не можу за темними луками, за широкими степами, за бистрими ріками. Дума. За михими людми та за ворогами гуляти не вільно. Нп. Ігав у Крути сына відвідати, бо на Різдво його за холодом не привозили. Св. Л. 94. 3)—чим, ним. При чємъ, комъ; при помощи, содѣйствіи, работъ кого. За дурною головою та й ногам михо. Ном. № 6682. Думала бути за ним пані. Мет. 237. За хорощим чоловіком жінка молодіє. Нп. Без мене ти не зробиш, любий царю, не так то зробиш, може, і за мною. К. ЦН. 205. За нею й скотина плодиться, за нею й дробина водиться. Г. Бар. 371. **Вся робота за (нимъ).** Вся работа на (комъ). Свєкруза тільки ніч витоне, а то вся работа за мною. Черн. у. **Жаль за ним, чим.** Жаль кого, чєго. Мені жаль за сином. Св. Л. 322. **Говоріти за ним.** Говорить вѣ защиту кого. Говорим на вовка, але за вовком щось треба сказать. Ном. № 6737. 4) При (о времени), во (время). Не за нас се стало, не за нас і перестанє. Ном. № 687. За Хмельницького Юрася пусти Україна звелася, а за Павла Тетеряка—не поправитися й теперенька. Ном. № 13440. Дай же, Боже,—козаки промовляли,—за чєтьмана молодого жити як за старюю. АД. II. 124. За мене, то вже в дворі жили ми спокійнєнько. МВ. (О. 1862. III. 34). За темла це

попорав усе в дворі. Харьк.. За години покосили сіно. Харьк. Наш господарь дозорця, вижав житю за сонця. Грин. III. 671. Ми старі, та ще помремо: тебе треба за доброю ума оженити. Г. Барв. 201. 5) Черезъ (о времени); въ теченіє. За тиждень—Великдень. Марк. 4. Мати дочку за рік не пізнала, мати дочку старою назвала. Нп. Вже не скоро, мало не за рік, бачу в церкві вдову. Г. Барв. 377. За тиждень замість чорнил: стоїв жовтіли високі ожереді солами. Мир. Пов. I. 111. 6) О, объ. За вовка помовка, а вовк у хату. Ном. № 5769. Не скажу тобі за корови нічого. Мет. 264. За лобці спом'янули. Лавр. Я за тебе й забуду. Лавр. А козаченьки за віру дбають. Млр. л. сб. 181. Коли б там не огляділись іще за мене. МВ. (О. 1862. III. 43). 7) По. Дурна дівчина нерозумная за козаченьком плаче. Лавр. 51. 8) По, вслѣдъ, (о водѣ) по теченію. Пішло за вітром. Ном. № 1906. Та дав мені таку долю, та й та пішла за водою. Иди, доле, за водою, а я піду за тобою дівчиною молодю. Мет. 57. 9) На. Що в дівчат ума й за шеля нема. Лавр. 121. Иногда переводится безъ предлога родительнымъ падежемъ. Старий ослєдку, не стоїи за редьку. Нп. Такий молодий, що не варт і за старою. 10) При сравнительной степени: чѣмъ, нежели (или же переводится родительнымъ падежемъ). Що солодке за мед? Чуб. За нас розуміиши. Чуб. Твоя Наталка краща за вігх. Мет. 303. Лети, лети, соколоньку, поперед нас, занеси там вістоньку перше за нас. Мет. 171. 11) Переводится творительнымъ падежемъ: вмѣсто, какъ, въ качествѣ. У мене дванадцять літ за джуру пробував. Мет. 413. Чужої дитини не май за свою. Ном. № 1196. Черешинку за крижа уткнули. Чуб. Я втомилась, хиба ти іди за мене. Чуб. Ляга-бутурлака не рубайте, между військом для порядку за яризу військового зоставляйте. АД. I. 215. Хочу тебе за дружину взяти. Мир. Л. сб. 220. Скриня моя за стіл править. Г. Барв. 435. Порається всюди за видюцу. Г. Барв. 370. Одялась за старчику. Грин. II. 177. Чужая біда за ирашку. Ном. № 2341. За короля обібрали. 12) За руки да́ти гроші. См. Рука. 13) За все гарáзд, добре. Все хорошо. За все иризд, пане Саво, тільки одно страшно: вилядають гайдамаки із-за горт частю. Млр. л. сб. 198.

Заарештувати, т́ую, еш, м. Арестовать, заарестовать. Як тобі село покинути, коли в тебе ніякого паперу немає? Да тебе всяка судова погань заарештує. К. Дів. С. 15.

Забабіти, бію, еш, м. Обабиться.

Забабувати, б́ую, еш, гл. 1) Начать акушерствовать. 2) Заработать акушерствомъ.

Забабити, блю, биш, м.—**Забабувати.**

Забáва, ви, забавка, ки, ж. 1) Забава, игрушка; развлечение. Рости, сину, в забаву, козачеству на славу. Макс. 1849. 97. Людям дівчину дарю і всі свої забави, беру люльку і тютюн та й іду в цусари. Чуб. V. 61. Положу деревинку в колісочку та буду коліхати: буде мені забавка. Рудч. Ск. II. 38. Зірвали квітку з ялови, кинула мені на забавку. Г. Барв. 352. Ой наступив, наступив чорний віл на ноги, одкинувши всі забави, хватайся за рош. Грин. III. 295.

Забáвити, ся. См. Забавляти, ся.

Забáвка. См. Забава.

Забавля́ти, ляю, еш, с. в. **Забáвити, влю, виш, м.** 1) Забавлять, развлекать, развлечь. Уродиться великій віти забавляти маленькій діти. Мет. 271. 2) Замедлять, замедлить, задерживать, задержать.

Забавля́тися, ляюся, ешся, с. в. **Забáвитися, влюся, вишся, м.** 1) Забавляться, забавиться, развлекаться, развлечься. Прийде нічка осінняя,—ні з ким забавлятись. Чуб. V. 26. 2) Замедляться, замедлиться, задерживаться, задержаться, замедлить. Прощай, милий мій синочку, да не забавляйся, за чотири неділоньки додому вертайся. Нп. Пустити, мати, погуляти, я не забавлюся,—тільки хлопців потуманю і назад вернуся. Чуб. V, 685. Воно ще не світа, але день не забавиться. Каме-нецк. у.

Забавні́й, á, é.—**Забарний.** Черн. у.

Забáгати, гаю, еш и забáгатися, гáюся, ешся, м.—**Забажати, забажатися.** Бач, чою забажаеться. Св. Л. 124.

Забáгáти, тію, еш, м. Разбогатѣть. Він тим не забáгатіє, а ми не завбожієм. Ном. № 4859. Ой захотіла баба та й забáгатіти, підсипала курочку, щоб вивела діти. Чуб. V. 1130.

Забáгнути, ся. См. Забагнувати, ся.

Забáгнути и забáгти, гну, неш, м. Пожелать, захотѣть. Антосьо забáг: іхати та й ілати. Св. Л. 174.

Забáгнувати, нюю, еш, с. в. забáг-

ніти, гнію ніш, м. Загрязнять, загрязнить. Аф. 404.

Забáгнуватися, нююся, ешся, с. в. забáгну́тис̄я, ню́юся, ні́шся, м. Загрязняться, загрязниться. Аф. 404.

Забáгну́тис̄я, гнет̄ься, м. безл. Захотѣт̄ься. *Забалось дівчині подивитись на свою вроду.* Св. Л. 13. *Забалось води: наче ж і солоного не їв.* Каменец. у. *От забалось тобі не знати чою.* Камен. у.

Забáжати, жаю, еш, м. Захотѣть, пожелать. *Забажав наче перед смертю.* Ном. № 2632. *Заморського зілля забажала.* Мет. 104.

Забáжати́ся, жа́ється, м. безл. Захотѣт̄ься. *Забажалось в Петрівку мерзлою.* Ном. № 5340. *Якої вам хаточки забажалось смутної та невеселої.* Мил. 183.

Забáзика́тис̄я. См. **Забáзика́вати́ся.**

Забáзика́вати́ся, куюся, ешся, с. в. забáзика́тис̄я, каю́ся, еш̄ся, м. Заговариваться, заговориться, заболтаться. *Оце ж як я забазікалась.* Г. Барв. 56.

Забáйти, баю, їш, гл. Заворожить. Вх. Лем. 414.

Забáйдуже, нар.=Вайдуже. *А як він випас нам луки, так те забайдуже?* Миргор. у. Слов. Д. Эварн.

Забáйдужитис̄я, жит̄ься, м. безл. Потерять желаніє, охоту, охладѣть. *Мав їхати, та щось забáйдужилось.* Лубен. у. *Так воно ї забáйдужилось, а думав зроби́ти.* Черк. у.

Забáлѣкати, ся. См. **Забáлакувати, ся.**

Забáлакувати, кую, еш, с. в. забáлѣкати, каю, еш, м. Заговаривать, заговорить. *Зараз підісла до чоловіка та ї ну їюю забáлакувати.* Мнж. 96. *Забáлакує до їюю так люб'язенько.*

Забáлакуватися, куюся, ешся, с. в. забáлѣкати́ся, каю́ся, еш̄ся, м. 1) Заговариваться, заговориться, долго проговорить. *Якось у полі ми зострілись та ї забáлакались.* Шевч. 415. 2) Только несов. в.: заговариваться, бредить. *Далі уже став забáлакуватися і драться на стіну.* Грин. I. 107.

Забáлѣкати, каю, еш, м. Зазвонить (о бубенчикахъ, о маленькомъ церковномъ колоколѣ).

Забáламúтити. См. **Забáламучувати.**

Забáламучувати, чую, еш, с. в. забáламúтити, мучу, тиш, м. Дурачить, одурачивать, отуманивать, отуманить, обманывать, обмануть. *Та вже як не забáламучуй, а не забáламучити їюю.* Харьк.

Забáлувати, лую, еш, м. Запировать. Аф.

Забáлува́тис̄я, лую́ся, еш̄ся, м. Запироваться. Аф.

Забáляндра́сити, шу, сиш, м. Начать болтать. *Як защебече, як забáляндра́сит̄ь, так усім весело.* Кв. I. 158.

Забáмкати, каю, еш, м.=Забáламкати.

Забáндуритис̄я, рюся, ришся, м.=Загута́тис̄я. Вх. Уг. 238.

Забáндуритис̄я, рит̄ься, м. безл. Захотѣт̄ься, придти фантазії. *З нею собі зробитис̄я ріднею: не сина з нею поеднать, а забáндурилось старому самому в дурнях побувать.* Шевч. 493.

Забáнити. См. **Забáнювати.**

Забáну́тис̄я, ну́ся, нѣшся, м. Затосковать. *Ней ю колька візьме, ней ся забанує.* Гол. I. 337.

Забáнювати, нюю, еш, сов. в. забáнити, ню, ниш, м. 1) Дурно вымывать, вымыть. Аф. 2) Терять, утерять при мытьї. *Понесла плаття на річку та один рупник десь ї забанила.* Аф.

Забáра, ри, ж. 1) Задержка; замедленіє. *Не в забáрі.* Вскорѣ. *Не в забáрі буде у нас дитина.* Борз. у. 2) Медлительный человекъ. Залюбовск.

Забáрабáнити, ню, ниш, м. Забарабанить. *Зробить барабан та забáрабани́те, то він вийде.* Рудч. Ск. I. 71.

Забáрвити. См. **Забáрвляти.**

Забáрвля́ти, ляю, еш, сов. в. забáрвити, влю, виш, м. Окрасить, придать окраску, придать цвѣтъ.

Забáрїти, ся. См. **Забáряти, ся.**

Забáрній, а, б. 1) Медлительный. *Забáрній гості забáрилися в хаті.* Мет. 215. 2) Требующій много времени. *Малі миски робити—то забáрна робота; великі краце.* Канев. у.

Забáрність, ности, ж. Замедленіє, остановка. *Забáрність, що поки коней погодуєш.* Черн. г.

Забáрно, нар. Медлительно.

Забáря́ти, ряю, еш, сов. в. забáря́ти, рю́, риш, м. Замедлять, замедлить, задерживать, задержать. *То у Івасечка ласкавий панотченько, забáрив нас ласкавими словами.* Лукаш. 95. *Жидам довжжок забáрила.* Грин. III. 326.

Забáря́тис̄я, ряю́ся, еш̄ся, сов. в. забáря́тис̄я, рю́ся, риш̄ся, м. Замедлять, замедлить, замѣшкиваться, замѣшкаться, опаздывать, опоздать, засиживаться, заси-

дѣться. *Пусти, мати, погуляти,—я не забарюся.* Чуб. V. 2. *Поїхав царевич на охоту та там і забарився аж три дні.* Рудч. Ск. I. 97.

Забаскалітисся, чуся, чисся. м. Заупрямитися. *На залізцяння молодих забаскаличивились мовчало.* Греб. 321.

Забасувати, сую, еш, м. 1) О лошади: начать бить ногами, становиться на дыбы. 2) Закабалить. *Забасували хлопця у чужі руки аж на три годи.* Зміев. у.

Забатувати, тую, еш, м. Связать лошадей рядами.

Забажурувати, рую, еш, м. Пуститься въ развратъ. *Ти поїдеши, а жінка забажурує з молодими.*

Забачати, чаю, еш, сов. в. **забачити, чу, чий,** м. Видѣть, увидѣть, замѣчать, замѣтить. *Стали бідні невольники на собі кров християнську забачати.* Макс. 1849, 12. *Ой дай, Боже, такую годину, щоб забачити світ хоч на часину.* Мет. 324.

Забачення, ня, с. Видѣ. Встрѣчается только въ фальсифицированной думѣ „Битва чигиринская“, напечатанной впервые въ Запор. Стар. Срезневскаго I. 89. *Три хоругви на забаченъ ялахъ становили.*

Забачити. См. **Забачати.**

Забачитисся, чуся, чисся, м. 1) Увидѣть себя. *Коли на тім злиденнім полі забачуся в щасливій долі?* Грин. III. 632. 2) Увидѣться. *Забачимося в кушніра на жердї.* Ном. № 10247.

Забгати, гаю, еш, м. 1) Загнуть. *Забивши—затнувши залізем один конецъ дрота, вкладають його у ямку.* Шух. I. 280. 2) Запрятать. *Куди ти забив сокиру?* Волч. у.

Забѣга, ги, ж.—**Забіг** 3. НВолын. у.

Забезвѣнно и забезневѣнно, нар. Безъ вины. *Забезвѣнно душа протада.* Грин. I. 70.

Забезпѣка, ки, ж. Обезпечиваніе, обезпашиваніе.

Забезпѣчати, чаю, еш, м.—**Забезпечувати.**

Забезпѣчити. См. **Забезпечувати.**

Забезпѣчувати, чую, еш, сов. в. **забезпѣчити, чу, чий,** м. Обезпечивать, обезпечить, обезопасить. *Тим я нурь свій забезпечу серед гіршників завязтих.* К. Юв. 14. *Справді земля вже його і він вертається додому забезпечений.* Мир. ХРВ. 179. *Ви тільки городи знали освітою забезпечувати.* К. (О. 1861. I. 312).

Забѣкати, каю, еш, м. Замочить, заболтать. *Бач як штани забѣкав.* Харьк..

Забелькотати, чү, тїш и забелькотїти, чү, чеш, м. Заговорить невнятно, скороговоркой. *Як забелькотить по своєму, то й святий не зрозуміє його.*

Забендюгувати, гую, еш, м. О возѣ съ снопами, сѣномъ: придавить сверху положенной жердью (рублѣм). *Понакладали вози (снопами), забендюгували, ушмурували.* Мир. ХРВ. 229.

Забенкетувати, тую, еш, м. Запировать.

Забенкетуватисся, туюся, ешся, м. Запироваться. Аф.

Забербѣрити, рю, риш, м. Обмочить.

Забербѣритисся, рюся, ришся, м. Обмочиться.

Забережень, жня, м. Ледъ возлѣ берега. *Річка ще не замерзла, а забережні вже є.* Міусск. окр.

Заберѣжка, жа, с. Забережье.

Забесїдувати, дуо, еш, м. Заговорить. Вх. Уг. 238.

Забїванка, ки, ж. Въ женскомъ полушубкѣ: кантъ по талї. Вас. 155.

Забивати, ваю, еш, сов. в. **забїти, б'ю, б'еш,** м. 1) Забивать, забить, вбївать, вбить, вколачивать, вколотить. *Греблі гатили, кіля забивали.* Макс. 1834, 23.

2) Забивать, забить, заколачивать, заколотить. *Забїти дїрку.* 3) Ушибать, ушибить, зашибить. *Внав та так забив колїно, що й ногою не поворугне.* Харьк. *Не лїзь на колодку, бо заб'єши голову.* Макс. 1849, № 26.

4) Убивать, убить. *Ой упала Бондарівна близько перемзу: забив, забив пан Каньовський з рушницї одразу.* Чуб. V. 427.

Я нікою не забив, бо сам душу маю. Чуб. V. 963. 5) Забивать, забить, запугивать, запугать. *Так забїли бїдну дїтину, що вона вже всего боїться.* Харьк..

6) О запахахъ: заглушать, заглушить. *Шижмо хоць едно, та усі зілля забиває.* Подол. г..

7) Объ огнѣ: тушить, затушить. *Чабани забивають огонь свитами.* О. 1862. V.

Кух. 31. 8) Только сов. в. О поклонахъ: положить. *Забїй десять поклонів.* КС. 1882. X. 57. 9) —**бани.** Заговорить, сбїть съ толку. *Не забивай баки!* Мир. Пов. II.

106. *Він йому ні в чому не повирить і баки йому заб'є.* Кв. II. 202. 10) —**в кайдани, в колодку, в дїби, в скрепїцю.** Заковывать, заковать въ кандалы, въ оковы.

Взяли його в невольнукку, забїли в кайдани. Чуб. V. 1018. *Да узяти Харькка, да узяти батька, да забїли в колоду.* Мир. I. сб.

191. *Забїли їх у дїби.* Рудч. Ск. I. 210.

І вдовиченка-ледащицю забили в скрепницю та її повели до прийому. Шевч. 591. 11) —доробу, шлях. Заносить, занести снігомъ. Гудили доробу, забиту та занесену снігом. Мир. Пов. I. 118. 12) —паморони. См. Паморони.

Забивати, ся, ваюся, ешся, сов. в. забітисся, б'юся, б'єшся, гл. 1) Забиватися, забитися. *Коли серце молоде, від ласки заб'ється.* Мир. Л. сб. 101. 2) Ушибатися, ушибитися, ударитися. *Ой поламалася комисонька нова, ой забилася дитинька мала.* Гол. III. 460. *Впав та так забився, що її досі нездужа.* Харьк. 3) Забиратися, забратися. *Дике утя... забилось собі між ситня.* Греб. 402. *Питайте, чою ми до вас забилася?* ХС. VII. 420. *Забилася у чужу сторону. Пустуючи, дурне няня само забилось до річки.* Гліб. 22.

Забивний, а, б. Неукатанный (о доробі). Черк. у.

Забигач, ча, м. Складной карманний ножъ. Шух. I. 291.

Забигачкий, а, е. Могуцій быть сложеннымъ, согнутымъ такъ, что одна часть складывается къ другой.—нім. Складной ножъ. Вх. Зн. 17.

Забій-круча, чі, ж. Раст. Clematis integrifolia L. ЗЮЗО. I. 118.

Забійство, ва, с. Убійство.

Забійця, ці, ж. Убійца.

Забильняк, ка, м. 1) Лишний воль у чумаковъ. Мнж. 180. 2) Лишний чоловікъ. Мнж. 180.

Забірзати, заю, еш, гл.=Забриндзати. *Дивись, забірзани, як віви.* Миргор. у. Слов. Д. Эварн..

Забірзатися, заюся, ешся, гл.=Забриндзатися. Мирг. у. Слов. Д. Эварн.

Забиркувати, кую, еш, гл.=Закарбувати.

Забіти, ся. См. Забивати, ся.

Забитний, а, б. О пути, доробі: занесенный снігомъ. Черк. у. *Дорога забитна... снігу валяла.* О. 1861. V. 71.

Забиття, ті, с. Убійство.

Забіг, гу, м. 1) Наб'єгъ. Драг. 228. 2) Уб'єжище, пристанище. **Уд'атися в забіги до.** Уб'єжать, укритися въ. *Шляхта позосталася, удавшись в забіги до кріпких своїх фортець.* 3) Закатъ сніжний, скользящая покатость, куда сани с'єзжають. Полт. и Харьк. г. Міус. окр. *І казав, не їдь туди, там великі забіги.* Кобел. у. 4) —чому. Предупреждение. 5) мн. Старанія, усилія. *Як уже він не підгодив до неї,*

як не підмашувався, то вона на всі його забіги наче й не дивиться. Харьк. у.

Забіга, ги, об. Бродяга, пришелець. *Та се мабуть якийсь забіга.* Харьк.

Забігайло, ла, м. Лъстець, заискиваюцій чоловікъ.

Забігання, ня, с. 1) Заб'єганіє. 2) Предупреждение.

Забігати, гаю, еш, гл. Заб'єгати, начать б'єгати. *Заворухились, забігали моде.*

Забігати, гаю, еш, сов. в. забігти, біжѹ, жіш, гл. 1) Заб'єгати, заб'єжати. *Туди до Лимана та до Очакова, або ще й близче забіаеш.* Мир. Л. сб. 48. *Забігайте з усіх боків.* ЗЮОР. I. 6. *В село із лісу вояк забі.* Гліб. 49. 2) Заб'єгати, заходить на короткое время. *Та він забіав на одну хвилину.* Полт. г. *Забіжеш до Марусі у робочу хвилину,—от скучиш, так словце яке наивидку перемовити.* МВ. II. 83. 3) О саняхъ: скатываться, с'єзжати. Харьк. *Цілу дорогу сани забігали.* Полт. г. 4) Предупреждать, предупредить. 5) Наб'єгати, наб'єжати, нападать, напасть (на кого). *Як на чайках забігали на тих лютих ворогів.* Грин. III. 609. 6) Заставати, застать. *Я не забіг уже запорожців.* (Слова старика при упоминаніи о запорожцахъ). Стрижевск. 7) **Най ті язик не забігас.** Не говори глупостей. Вх. Зн. 17.

Забігатися, гаюся, ешся, гл. Запыхаться отъ б'єганія. *Забігався, ледве дихає.* Харьк.

Забіглий, а, е. Заб'єжавший. *Забігли дучі (з України :а Дунай).* КС. 1883. IV. 770.

Забігматися, маюся, ешся, гл. Забожиться, употребляя выражение: „Бігме“.

Вх. Зн. 21.

Забігти. См. Забігати.

Забідіти, джѹ, діш, гл. Нанести ущербъ, обидѣть матеріально. *Я тим не забідив його багато, що взяв у його прохи свого та того.* Екат. у.

Забідкатися, каюся, ешся, гл. Начать жаловаться на свое положеніє.

Забідніти, нію, еш, гл. Об'єднѣть. *Буває, що бідний забагатіє, а багатий забідніє.*

Забіжний, а, б. Забіжне крило (у неводі). Нижнее крыло невода. Вас. 187.

Забій ббю, м. 1) Убой, убієніє. **Бий його до заббю.** Бей его до смерти **Ян у забій бити.** Д'єлатъ что-либо не переставая, безпрестанно. *Як у забій б'є мороз (день у день).* Ном. № 683. *Жалілися на прокля-*

туций мороз, що як у забій забив—день у день. Мир. ХРВ. 283. *Перепели хавками та як у забій били.* Мир. ХРВ. 40.

2)? Великі забої були на шляху. Екатер.

Забійниця, ці, ж. Снарядъ для убиванія хорька. НВолын. у.

Забійня, ні, ж. У колесниковъ при гнутїи ободовъ: столбъ возлѣ пеньна,— между нимъ и пеньномъ закладається комлева часть обода при его загибанїи во кругъ пеньна. Вас. 147.

Забіл, лу, м. То, при помощи чего жидкая пища получаетъ бѣлый цвѣтъ: сметана, молоко. *Сметана у борщі... забіл.* О. 1862. I. 72.

Забіліти, ся. См. **Забілювати**, ся.

Забіліти, лію, еш, м. Забѣлѣть. *Забіліли сніж.* Чуб. V. 806. *День забілів.* МВ. (О. 1862. I. 100).

Забілка, ки, ж. = **Забіл**. Желех.

Забілювати, люю, еш, **забіляти**, ляю, еш, **забіліти**, лю, лиш, м. 1) Забѣливать, забѣлить. 2) Подбѣливать, подбѣлить, приправлять, приправитъ молокомъ или сметаной кушанье.

Забілюватися, лююся, ешся, **забілятися**, ляюся, ешся, сов. в. **забілітися**, ліюся, лишся, м. 1) Подбѣливаться, подбѣляться молокомъ, сметаной (о кушаньї). 2) = **Забіліти**.

Забір, бору, м. 1) Заборъ, забираніе. У **забір іти**. Идти изъ дому на заработки для отработка неуплаченныхъ податей или забранныхъ впередъ денегъ. Вас. 208. *Є такі вбої, що не спроможуться казенні віддати. Оттож такі йдуть у забор.* Голова, бачите, поеднається з яким небудь паном, котрому треба косарів або женив, записує тих, що не заплатили податей та й висилає їх з села на роботу. О. 1861. XI. 111. 2) Вышивки на концахъ перемітнїи. Kolb. I. 38. Шух. I. 132, 160.

Забірати, раю, еш, сов. в. **забрати** беру, рѣш, м. Забирать, брать, забрать, захватывать, захватитъ, уносить, унести. *Король війну замилляє, дівки, жінки зоставляє, самих хлопців забірає.* Мог. 147. *Нехай криваве забірає.* Ном. № 13677. *Забірай турка! бий турка!* ЗОЮР. I. 6. *Він же мене підмовляє і з собою забірає.* Лавр. 70. *Всього світу не забереши.* Ном. № 4851.—в неволю. *Братъ въ плѣнъ.—в москалі.* Братъ въ солдаты. Лавр. 124. *Хлопців в москалі забрали.* Шевч. 662.—**сілу**. Приобрѣтати значеніе, вплианіе. Таку

сілу забрали запорожці. Стор. М. Пр. 43.

2) Перегороджувать, перегородити стѣною.

Забіратися, раюся, ешся, сов. в. **забратися**, беруся, берѣшся, м. 1) Забираться, забратися, заходити, зайти, залѣзати, залѣзть. *Зозуля вороженька в куці забірається.* Млр. л. сб. 54. *Еней на ніч забрався спати.* Котл. Ен. I. 21. *Нароказував мїх, що і в торбу не забереється.* Ном. № 1345. *Забравсь у чужу солому, та ще й шелестить.* Послов.. 2) Убираться, убраться. *Геть, забірайся звідси!* Харьк. у. 3) Перебираться, перебраться. *Я заберусь у хату, а татко тут житимуть.* Каменец. у. 4) Братися, взятися руками. *Забратися в боки.* *Заберіться за ручки.* Мил. 220. 5) — на теплѣ. Начинать теплѣть (о погодѣ). Вх. Лем. 414.

Забірняк, ка, м. Взятшій авансомъ плату (деньгами или натурой) за будущую работу. Вас. 208.

Забіснуватися, нуюся, ешся, м. Забѣсноваться. *Та він деколи як забіснується, то всіє з хати порозаня.* Харьк.

Забісований, а, е. Упорный, упрямый. *Був з нього козарюга забісований. Що скаже, те й зробить, удача мїчна в чолів'яш.* Г. Барв. 448.

I. **Забіч**, бочі, ж. 1) Укромное мѣсто. У **забіч**. Въ сторону, въ сторонѣ. 2) Укромный заливъ, бухта съ спокойнымъ теченіемъ. Вас. 206.

II. **Забіч**, нар. Въ сторону, въ сторонѣ, стороною. *Нашого хутора не зачепила буря, пішла мимо, наш зостався забіч.* Новомоск. у.

Забічи, бижу, жіш, м. = **Забігти**.

Забіяка, ки, м. Убийца, разбойникъ. *Ти сучий син волоцюга, забіяка, злий катюга, нічого о собі не дбаєш, о розбою помишляєш.* Чуб. V. 233.

Заблагати, гаю, еш, м. Умолить.

Заблаговістити, щу, стиж, гл. Заблаговѣстити.

Заблімати, маю, еш, м. 1) Замерцать, тускло засвѣтити. 2) Заморгать. *Заблімала очима.*

Забліскати, каю, еш, м. Засверкать. *Серце в них розлутувалося, очі заблісками.* Мог. 133. *Як блискавка забліскає—знай, що твоя жона в дороге убрання прибірається.* Рудч. Ск. II. 102.

Забліщати, щу, щїш, м. Заблестѣть, засверкать.

Забліяти, лію, еш, м. Объ овцѣ: заблѣять. *Вівця забліє.* Шух. I. 89.

Заблуда, ди, об. Заблудившийся.

Заблудити, джѹ, диш, г. Заблудиться, сбиться съ пути. *Заблудив, не попаду на свою дорогу.* Рудч. Ск. II. 101.

Заблудитися, джѹся, дишся, г. Заблудиться. *Ой либонь моя дівчинонька та й у місі заблудилася.* Чуб. V. 24.

Заблудний, а, е. Заблудившийся. *Рідний твій батенько... цурається тебе, мого цуценяти заблудного.* Г. Барв. 478.

Заблукати, каю, еш, г. 1) Зайти куда нибудь, блуждая. 2) Пуститься въ бродяжничество.

Заблювувати, вую, еш, сов. в. **заблювати**, люю, ёш, г. 1) Начинать, начать блевать, рвать. Аф. 2) Выпачкивать, выпачкать блевотинами. Аф.

Заблювуватися, вуюся, ешся, сов. в. **заблюватися**, блююся, ёшся, г. Выпачкиваться блевотинами. Аф.

Забобни, нів, м. мн. Суевѣрія, различныя суевѣрныя примѣты. Сим. 188. К. ПС. 120.

Забобниий, а, е. Суевѣрный. *Блукав би й я в химерах забобниих.* К. ПС. 81.

Забобниість, ности, ж. Суевѣрность. Желех.

Забовваніти, нію, еш, г. Завиднѣться вдали. *Де-де забованіли і люде.* Мир. ХРВ. 141.

Забовкати, каю, еш, г. Начать звонить.

Забовтанка, ки, ж. Имѣющая замоченное, забрызганное платье, замараха.

Забовтати, таю, еш, г. Замочить, запачкать мокрой грязью.

Забовтатися, таюся, ешся, г. Замочиться, запачкаться жидкой грязью.

Забовтѹха, хи, = **Забовтанка**.

Забогарадити, джу, диш, г. Помочь (ради Бога). *Підіть хіба до Грицька Скакуна; той коли й не забогарадить, то хоч доброю радою порадить.* Грин. II. 208.

Забожитися, жѹся, жишся, г. Забожиться. *Хоч як козак забожиться,—не йми, діво, віри.* Мет. 53.

Забѹстий, а, е. Снѣжный (о зимѣ), занесенный снѣгомъ (о дорогѣ). *Зима була тоді забѹста—покамітало скрізь.* Екатерин. у.

Забѹсто, нар. Много снѣгу, сугробовъ. *Забѹсто було тоді (на шляху) дуже, великі забѹ буми.* Екатер. у.

Забѹиний, а, е. = **Забѹстий**. *Забѹйна зима.* Лебед. у.

Забѹйство, ва, с. Убійство. *За ним злий*

діявол ходить, на грѣх, на блуд, на забойство призводить. КС. 1894. IX. 442.

Заболіти, лю, ліш, г. Заболѣть. *Заболіла голова, сама не знаю чою.* Чуб. 123.

Заболотітися, чѹся, тѹшся, г. Забрызгаться грязью, испачкаться въ грязи. Желех.

Заболотний, а, е. Находящийся, живущій за болотомъ. Желех.

Забондарювати, рѹю, еш, г. 1) Начать бочарничать. *Мій кум попередку колеса робив, а тепер забондарював.* Аф. 2) Заработать бочарствомъ. *Забондарював копу, та й є гроші на святки.* Аф. 3) Затерять, не возратить при бондарской работѣ. *Се такий бондарь, що як оддаси що, то він і забондарює.* Аф.

Забондарюватися, рѹюся, ешся, г. О бочарѣ: заработать. Аф.

Забѹра, ри, ж. 1) На днѣпровскихъ порогахъ: рядъ, града камней, прорѣзывающихъ русло поперегъ теченія. Драг. 229. *Карто знав добре всі пороги, всі забѹри, знав кожний камінь.* Левци. ПЙО. I. 138. 2) У рыболововъ: камышевая стѣнка, перерѣзывающая рѣку (употребляется при ловлѣ рыбы **котцѣм**). Браун. 16.

Забѹрка, ки, ж. Під забѹрку (пошитий). О шубѣ: съ нѣсколькими складками сади у тали. КС. 1893. XII. 447.

Забормотати, чѹ, чѹшь, г. Забормотать. *Часом усміхнеється, то насуниться, то забормоче.* Кв. I. 108.

Заборовенник, заборовник, ка, м. Часть плуга: каждый изъ клинцевъ, вбиваемыхъ около чересла: забивая ихъ то съ той, то съ другой стороны чересла, можно поднимать и опускать его или подвигать въ стороны. Чуб. VII. 398.

Забороло, ла, с. Забрало.

Заборѹна, ни, ж. 1) Защита. 2) Запрещеніе.

Забороніти, ся. См. **Забороняти**, ся.

Забороняти, нію, еш, сов. в. **заборонити**, ню, ниш, г. 1) Защищать, защитить. *Я працював один за трѹх і заборонив від нужди матір с сестрою.* Стор. М. Пр. 34. *Господи Боже!... заступи мене, заборони мене від усякою злою.* Шух. I. 38. 2) Запрещать, запретить. *Ми бачили, що во ім'я Твое вшаняв біси, і заборонили йому.* Єв. Л. IX. 49.

Заборонятися, ніюся, ешся, сов. в. **заборонитися**, ніюся, нишся, г. 1) Защищаться, защититься. *Вкривали отаманів курінь і свої халабудки, щоб заборонити*

тися від дощу. Стор. М. Пр. 129. 2) Быть запрещаему, быть запрещенну.

Заборótати, таю, еш, г. Затормошить, сбить съ толку. *Ви мене заборотаєте, як будете хапати та з одного, а та з другою боку. Вас багато, а я один.* Миргор. у. Слов. Д. Эварн.

Заборótатися, таюся, ешся, г. Запутаться (въ прямомъ или переносномъ смыслѣ). *Він заборотався, та вже не знає що й робить.* Волч. у.

Заборошніти, ся. См. **Заборошнювати, ся.**

Заборошнювати, нюю, еш, сов. в. заборошніти, ню́, ніш, г. Запачкивать, запачкать мукою. Константиногр. у.

Заборошнюватися, нююся, ешся, сов. в. заборошнітися, ню́ся, нішся, г. Запачкиваться, запачкаться мукою. Борз. у.

Забóрати, ся. См. **Заборсувати, ся.**

Забóрсувати, сую, еш, сов. в. забóрсати, саю, еш, г. Завязывать, завязать, перепутывая (веревку) напр. *волоками од постолів заборотують на ногах катці.* Гол. Од. 67. *Коси заборсани в мичку, немов жінка збиралася словати їх під очінок та зав'язали на тім'ї, а вони й розсипались.* Мир. ХРВ. 180. Вообще перепутывать, перепутать (нити). *Глянь, як заборсала нитки, як їх тепер рослутивувати?* Харьк. г.

Забóрсуватися, суюся, ешся, сов. в. забóрсатися, саюся, ешся, г. 1) Перепутываться, перепутаться. 2) Только сов. в. Заметаться, начать бросаться изъ стороны въ сторону. Аф. 3) Только сов. в.? Устать отъ суеты, отъ хлопотливой работы. *За день такчки заборсаеться чоловік.* Полт. г. Г. Слов. Д. Эварн. 4) **Забóрсатися з віплатою.** Не уплатить, остаться должникомъ. Желех.

Заборáнин, на, м. Работникъ, идущій по принужденію на работу для уплаты податей. См. **Забір.** *Пішли заборяне купю на стени.* О. 1861. XI. 111.

Заборáнство, ва, с. Хожденіе на работки по принужденію, съ цѣлью добыть денегъ для уплаты податей. См. **Забір.** О. 1861. XI. 111.

Забості́, боду́, дѣш, г. Заколоть. Вх. Ут. 238.

Забоцѣнь, цня, м. Сотъ, кусокъ сотоваго меда. *„Давай, діду, меду!“... Пішов, одрізав йому забоцѣнь такого вже гарного, трешаного.* ЗОЮР. I. 134.

Забочі́тися, чўся, чишся, гл. Косо

смотрѣть (непривѣтливо, угрюмо), коситься на кого. Угор.

Забрáння, ня, с. Взятіе, захватъ.

Забрáти, ся. См. **Забірати, ся.**

Забрѣзнути, кну, неш, г. 1) Обрызнуть. Сим. 36. 2) Сдѣлаться водянистымъ; покрыться слизью (о квашеньѣ и пр.). *Буряк який, та й той у льогу забрѣжне. Отто і дїжка забрѣжкла.* Миргор. у. Слов. Д. Эварн.

Забрѣніти, ню́, ніш, г. 1) Зажужжать. *У полі пчїлка забрѣніла.* Чуб. V. 387. 2) Загремѣть, зазвенѣть, зазвучать. *Зашуміли луки, забрѣніли ріки.* Грин. III. 681. *Одні двері зашуміли, другі забрѣніли.* Чуб. V. 1085. 3) Красоваться, заблестать, засіять. *Квітки забрѣніли на полі. Гаремі мусудьманські забрѣніли дівчатами вродливими й жінками.* К. МБ. XI. 152.

Забрѣнькати, каю, еш, г. Зазвенѣть, забрѣнчать. *Став братъ ту скрипочку та якось і забрѣнькав струнами.* Рудч. Ск. I. 154.

Забрѣнькнути, кну, неш, г. = **Врѣнькнути.** *Ще раз забрѣнькли струни всі.* Млак. 73.

Забрѣсті́, реду́, дѣш, г. 1) Забрѣсть, зайти. *Ой ти брїв, чорнобрїв, чом до мене не забрїв?* Чуб. V. 1126 — **в голову.** Взбрѣсти на умъ. *Робе, що в голову йому забрѣде.* Харьк.. 2) Зайти въ водѣ (напр. во время ловли рыбы неводомъ). Аф.

Забрѣхáти, шу́, шеш, г. Залаять (о собакахъ). *От же собака забрѣхала.* Кв. 259. *Собаки забрѣхали. Всі в хаті кинулись до вікон.* Лениц. Пов. 203.

Забрѣхáтися, шўся, шешся, г. Завратъся, залгаться. *Та він деколи як забрѣшеться, то й сам не зна, що меле.* Харьк.

Забрїзкати, ся. См. **Забрїзкувати, ся.**

Забрїзкувати, кую, еш, сов. в. забрїзкати, каю, еш, г. *Забрїзкав кров'ю... матір.* Стор. М. Пр. 139. 2) Запрыскивать, запрыснуть, закроплять, закронить. *У малигъ дітей (очі, як болять) мати забрїзкує покормом.* Грин. II. 318. 3) Начинать, начать брызгать. *Здається, і лмар нема, а дощик забрїзкав.* Аф.

Забрїзкуватися, куюся, ешся, сов. в. забрїзкатися, каюся, ешся, г. Запрысгиваться, забрызгаться. *Забрїзкався, залюстався.* Кв. I. 138.

Забрїндзати, дзаю, еш, г. = **Забрѣхати.** *Іч, як забрїндзала спідницю.* Миргор. у. Слов. Д. Эварн.

Забріндзатися, дваюся, епіся гл.=
Забрѣхатися. Миргор. у. Слов. Д. Эварн.

Забринжати, жѣ, жіш, гл. Зажужжати. *Кулька забринжала.* Федьк.

Забрінькати, каю, еш, гл. Забреньчать. Вх. Уг. 238.

Забріти, рію, еш, гл. Забрить, взять въ солдаты.—**лоб.** Взять въ солдаты. *Ще два дні до заручин, як йому лоб забрили.* Чуб. V. 243.

Забріпкати(ся), каю(ся), еш(ся), гл. Заважничать, зачваниться; закапризничать.

Забрід, рѣду, м. 1) Уходить изъ дому на заработки; бродяжничество. *Це б то ми покинемо село та пустимось въ забрід.* О. 1862. V. 106. У Макаровскаго в **забрід** пуститися имѣеть переносный смыслъ. *Там з роду жевріе любов, і як порою запалає, то з толку хоч кого збиває, і мозок напугать і кров. Се і Знеможенко дознав: еть як мудривсь, стеріся, штився, а все таки в забрід пустився, на муки сам себе оддав.* Мкр. Г. 17. 2) Рыбный заводъ.

Забрѣда, ди, об. 1)=**Задріпа.** 2) Бродяга. *Та він у нас забрѣда: усе десь блука—чи на роботі де, чи й так,—хто його зна й де він.* Александров. у.

Забродіти, джу, диш, гл. Замочить въ водѣ, запачкать въ грязи.

Забродітися, джѣся, дишся, гл. Замочиться въ водѣ, запачкаться, ходя по грязи. *Ном. № 7252. А дівчина з лісу йде та й заросилась, та й забродилась.* Мил. 110.

Забрѣдчик, ка, м. Работникъ, занимающийся рыбной ловлей сѣтями на водахъ. Черном..

Забрость, сти, ж. На плодовыхъ деревьяхъ: почки цвѣтотвыя. *На яблуні багато забрості, багато яблук буде.* Рк. Левиц.

Забрудіти, джу, диш, гл. Запачкать.

Забрудітися, джѣся, дишся, гл. Запачкаться. *Заросився, забрудився.* Гол. I. 180.

Забрудніти, нѣю, ніш, гл.=**Забрудити.**

Забрѣкати, каюся, ешся, гл. Запачкаться въ грязь. *Забрукається свита як дова.* НВолын. у.

Забрѣха, хи, об. Забрызганный грязью. См. **Задріпа.** *Так і швендя куди попало бісів забрѣха.* Харьк..

Забрѣхати, ся. См. **Забрѣхувати, ся.** **Забрѣхувати, хую, еш,** сов. в. **забрѣ-**

хати, хаю, еш, гл. Замачивать, замочить, забрызгивать, забрызгать грязью (платье).

Забрѣхуватися, хуюся, ешся, сов. в. **забрѣхатися, хаюся, ешся, гл.** Загрязняться, загрязниться мокрой грязью, замачивать, замочить себѣ края платья.

Забрѣхнати, тѣю, еш, гл. Забеременѣть. *Забрѣхнула дівчина, мені моголо біда.* Грин. III. 683.

Забрѣкати, каю, еш, гл. Зазвенѣть, забряпать, забрякать. *Пан цїмми забрѣкав.* Г. Арт. (О. 1861. III. 103). *Хай чарка забрѣзка, хай весело буде.* Греб. 392. *Стукни в браму копитами, та й забрѣкай поводами.* АД. I. 271.

Забрѣкотіти, кочѣ, тіш, гл.=**Забрѣкати.** Аф.

Забрѣчати, вчѣ, вчіш, гл.=**Забрѣкати.** *Криві шаблі забрѣчали.* Мет. 436. *Утору руки підіймали, кайданами забрѣчали.* Макс. 1849. 11.

Забубніти, бюю, ниш, гл. Ударить въ литавры. *Ой зарано мені і забубнено, бояри побужено.* Нп.

Забубони, нів, м. мн.=**Забобони.** *Не дуже люблю сільське понеділкування і всякі сільські забубони.* Левиц. Пов. 170. *Бабські забубони.* Ном. № 253.

Забубоніти, нѣю, ніш, гл. Невнятно заговорить, глухимъ голосомъ заговорить. *Забубонів, як старій дяк.* Ном. № 12892.

Забування, ня, с. Забываніе, забвеніе. *Левиц. Пов. 303.*

Забувати, ваю, еш, сов. в. забўти, бѣду, деш, гл. Забывать, забыть. *Таку собі, моя мила, натуроньку маю, що як сяду близько тебе, то все забуваю.* Мет. 64. *Тоді я тебе забуду, як очі заплашу.* Мет. 62. *Забув віл, коли телям був.* Ном. № 1044. *Пішла кудись: сіней забула замкнути.* Рудч. Ск. I. 20. *Забувим латини.* Чуб. III. 353. **Забўти на щѣ, на ко́го.** Забывать о чемъ, о комъ. *Що б то й було, як би всі багатили! то б і на Бога забули!* Ном. № 1448.

Забуватися, ваюся, ешся, сов. в. забўтися, дѣся, дешся, гл. 1)=**Забувати.** *Прощай же! швидко збирайся, обіцянки не забувайся.* Котл. Ен. IV. 11. *З ким любила, розлюбилась, мушу забуватися.* Чуб. V. 156. *Ой за ярюм брала дівка лѣж, та забулась пов'язати.* Мет. 60. *Забувесь, відкїля й двері відчиняються.* Ном. № 5811. *Забувся на його.* 2) Забываться, забыться, приходити, придити въ забвеніе. *Минулося—забулося.* Посл. *Забудеться горе.* Шевч. 67.

Забудінок, неу, м.—Забудування.

Вийдеши на пусте місце, де ні однієї хати; а там ізнов починаються забудинки і всі на другий штиль: де двірок стоїть, де просто як сільська хата. Св. Л. 24.

Забудівля, ля, с. Стroeнiе, пострoйка.

Дзвiниця коло тiєї ж церкви ще дивнiйша: стоїть пiдмурок... на пiдмурку по краях... стовпи... на тих стовпах мурованiй пiддашок, як червоний пояс; на пiддашку забудiвля з дiрами замiсть вiкон. Тут дзвони висять... Стоїть собi дзвiниченька, і хрест на нiй наче пишеться, наче йому величнiйше стояти на такiм пишнiм забудiвлi. Св. Л. 26.

Забудовувати, вую, еш, сов. в. забудувати, дую, еш, м. Застраивать, застроить. *Инде замiсть улици майдан і ніхто його не забудовує і нічого на йому нема.* К. ЧР. 63.

Забудовуватися, вуюся, ешся, сов. в. забудуватися, дуюся, ешся, м. Застраиваться, застроиться. *Великий був майдан, та вже забудувався багато.* Черниг. г.

Забудування, ня, с. Стroeнiе, пострoйка. *Якiсь невиданi мiся, якесь пишне забудування.* Левиц. I. 213.

Забудувати, ся. См. Забудовувати, ся.

Забудька, ки, ж.—Забудьок 2. *Озьми хлiб, забудьку, той, що як виймаеш із печi та забудеш винять.* Драг. 32.

Забудько, ка, м. Забывчивый человек. *Який же з тебе забудько, хлопче.* Подольск. г.

Забудькуватий, а, е. Забывчивый. Могил. г.

Забудьок, дька, м. 1) Забытый предмет. Черк. у. 2) Забытый в печи хлеб. *Як забудька хто ззiсть, то все буде забувати.* Подол. г. 3) Раст. чернобыль. *Arthemisia vulgaris L. Найвся забудьнiв.* Сталь забывчивъ. Ном. № 13742.

Забужавити, вію, еш, м. Загрязниться. *Ото вiкна забужавили—нічого не видно.*

Забужувати, жую, еш, м. Опалить перья и пухъ (у птицъ). *Я вже курча забужувала.* Лебед. у.

Забузніти, ню, ниш, м. Заговорить, понести (чепуху)? *Вона йому нісенітницю як забузанила, то він і рукою махнув.*

Забузувати, вую, еш, м. Забить, заполнить, засыпать, залпшить сыпучимъ тѣломъ, грязью. *Борода йому забузована сніюм.* Греб. 404. *Банька скляна, та забузована, та й не видно, що у йi.* Кан. у.

Забулькати, каю, еш, м. О жидкости: забульчатъ, забулькаты, забултыхать.

Забулькотати, чу́, чеш, и забулькотіти, чу́, тиш, м. Сильно забульчатъ. *Шубовствъ у воду! тільки забулькотіло.* Харьк. *Чоп як відіткнувся, вода й забулькотіла у човен.* Стор. I. 82.

Забундічнитися, чуся, чишся, м. Заважничать.

Забунтувати, тую, еш, м. Взбунтоваться. *На Господа вони забунтували.* К. Пс. 3.

Забурнитися, рюся, ришся, м. Обмочиться.

Забуркотати, чу́, чеш и забуркотіти, чу́, тиш, м. Заворковать.

Забурежати, каю, еш, м.—Забуркотати. *Озвись, голубко, забуркукай стиха.* К. Дз. 191.

Забурний, а, е. Буянь. *Він як п'яний,—страх який забурний.* Міус. окр.

Забуртати, таю, еш, м. Зарыть. Вх. Уч. 238.

Забуртатися, таюся, ешся, м. Зарыться. Вх. Уг. 238.

Забуртити, рчу́, тиш, м. 1) Забить, засыпать, залпшить. *Вiкна забуртило (снiгомъ),—нічого не видно.* Мнж. 130. 2) Воткнуть, вонзить. *У серце ніж забуртила.* АД. I. 304.

Забурувати, рую, еш, м. Забурлить. Харьк.

Забурунний, а, е.—Забурний. *Я як п'яний, то забурунний.* Міус. окр.

Забурхати, хаю, еш, м. Забушевать (о водѣ, вѣтрѣ).

Забурчати, чу́, чиш, м. Заворчать, заурчать. *Уже старий забурчав—сердитъся.* 2) Зашумѣть, зажурчать. *По хвилi веселья гули. Пливуть—аж вiтри забурчали.* Котл. Ен. IV. 8. *В рiвчаку струмочок забурчав.* МВ. (О. 1862. I. 71).

Забўти, ся. См. Забувати, ся.

Забутіти, чу́, тиш, м. Загудѣть. *Загудiв, забутiв свий голубонько по зеленiй лiщинi.* Гол. I. 131.

Забўтковий, а, е. Вызывающий забвение. *Треба тобі дати забуткової.* Ном. № 5820.

Забўтний, а, е и Забўтний, я, е. 1) Забывчивый. *Забутний чоловік.* Черк. у. *Ніжк от не задаю, як його прозивати; я такий забутний став—так зараз і забуду.* Верхнедiпр. у. 2) Вызывающий забвение. *Чи менi дано такою зiлля забутного, чи що?* Г. Барв. 351.

Забúток, тку, м. 1) Остатокъ, памятникъ. *Забуток старовини.* О. 1862. X. 1. 2) Забненіє. Павлогр. у.

Забуття, т́а, с. 1) Забненіє. *Продаємо чортаці тіло й душу за нещасливу забуття хвилину.* К. ЦН. 217. 2) Забытьє. *Усе кругом спало, мов зачароване, в тихім забутті теплої ночі.* Мир. ХРВ. 19.

Забухікати, каю, еш, м. Закашлять глухо и сильно.

Забучавіти, вію, еш, м. Затвердѣть (о почвѣ).

Забу́яти, я́ю, еш, м. Роскошно розрости, вирости; во множествѣ появиться. *Як поле в них бує бодяками, так забуляли серед Царярада невольницькі базари козаками.* К. МБ. XI. 52. *Густо забував наш нарід на руйні.* К. Дз. 16.

Завабити, люю, еш. См. **Заваблювати.**

Заваблювати, люю, еш, сов. в. завабити, блю, биш, м. Приманувать, приманить.

Завбага, ги, ж. Отягощеніє; помѣха. *Ось підписуйте лишени!—каже писарь старшині.—Зібравсь ціх багак скільки! Хоч би швидче здихатся ції заваци,—їх стільки не бувало.* Лохв. у. Слов. Д. Эварн.

Завагітїти, нію, еш, м. Забеременѣть. *От вона вже як завагітїла, що от-от родити будуть...* Рудч. Ск. II. 90.

Завагонїти, нію, еш, м.—**Завагітїти.** *А та чи злялась, чи не злялась з ужакою, вже й завагонїла.* ЗОЮР. II. 33. *От як його жінка завагонїла, так теща і каже йому: привези ж її до мене рожать.* ЗОЮР. II. 38.

Завагогїти, тїю, еш, м.—**Завагітїти.** Мнж. 37, 25.

Завба́да, ди, ж. Препятствіє, помѣха, затрудненіє. *То завада є йому, що воно не зійшло.* Камен. у. **Бути на заваді.** Служить помѣхою, мѣшати. *Йому й муга на заваді.* Ном. № 2890. *Поганому животові й пироги на заваді.* Посл. Стати на заваді. Помѣшати.

Заваджати, джаю, еш, м.—**I Заважати.**

Завадити. См. **I Заважати.**

I. Заважати, жаю, еш, сов. в. Завадити, джу, диш, м. 1) Препятствовать, мѣшати, помѣшати, быть помѣхой. *Сей хміль мені не буде заважати, а буде моему серцю смілости додавати.* Макс. 1849, 85. *Ет, геть зейде, не заважай, нема часу з тобою ту балакати!* Камен. у. 2) Подѣйствовать дурно (на желудокъ). *Пога-*

ному животові і пироги завадять. Ном. № 7159. **Завадило.** *Затошнило. Мені з самою ранку завадило.* Аф. 406.

II. Заважати, жаю, еш, м.—**Заважувати.** *А в кишкні три шеляги, та й ті заважають.* Грин. III. 652. *Бачця, нічою не заважають слова, а Леся, да й сама Черезаниха, насилу змоли двитись без сліз на ту нещасливу невісту.* К. ЧР. 221.

Заважити. См. **Заважувати.**

Заважний, а, б. Вѣскій, тяжелый, тяжеловѣсный. Левч. 165. *Продажне—заважне.* Ном. № 10523.

Заважніти, нію, еш, м.—**Завагітїти.** *Жінка в його давно вже заважніла.* Рудч. Ск. II. 114.

Заважувати, жую, еш, сов. в. заважити, жу, жиш. 1) Вѣсити, имѣть вѣсь. *Скільки пудів вона заважить?* Кош. II. 72. 2) Имѣть значеніє, быть важнымъ. *Тут початок діла більше заважить, аніж великі грші.* К. (О. 1862. III. 23). *А що? Багато твій заважив розум?* К. ЦН. 296.

Заважуватий, а, е. Неповоротливый. Мнж. 180.

Завала, ли, ж. 1) Заваль, набросанная масса чего, загроможденіє. *У хаті така завала, що нема де сісти.* НВол. у. 2) Заносы снѣжныє. *Завала снігу велика.* НВол. у. *Лет і зими як кричить—то на завалу.* Вх. Лем. 414. 3) Грозовая туча; буря. *Від запад-сонця прийшла завала.* Вх. Зн. 18.

Завалий, а, е. Неповоротливый, увалень. Мнж. 180.

Завалистий, а, е. Многоснѣжный (о зимѣ). *Завалиста зима.* НВол. у.

Завалисто, нар. Большіє сугробы снѣга, глубокий снѣгъ. *Як у долині, то завалисто, а полем ні.* НВол. у. *Снігу не дуже завалисто.* Черк. у.

Завалїти. См. **Завалювати.**

Завалувати, лую, еш, м. Сильно залаять (о многоихъ собакахъ). *Загавкають собаки, завалують на вовка.*

Завальковий, а, е.—**Завалистий.**

Завалькувати, вую, еш, м. Замазати глиной стѣну.

Завалькуватий, а, е. Лѣнливый? неповоротливый? *Потім як роздиглась ближче, дак і завалькуватий, і лемехуватий (дід).* Г. Барв. 498.

Завальний, а, б.—**Завалистий.** *Завальна зима.* НВол. у.

Завалювання, ня, с. Обваливаніє.

Завалювати, люю, еш, сов. в. заваліти, лю, лиш, м. 1) Заваливать, завалить. *Сніг завалить по степену усі шляги, ні вийти, ні виїхати.* Греб. 404. 2) Обрушивать, обрушить. *Прійшла додому, ніч завалила.* Нп. 3) Переносно — закатывать, закатыть. *Він як завалив!* Онъ какъ закатилъ (о їздѣ). *Йому як завалили, то мабуть сот кілька.* **Завалив піти.** Запиль.

Завалюватися, лююся, ешся, сов. в. завалітися, люся, лишся, м. 1) Обваливаться, обвалиться, обрушиваться, обрушиться, заваливаться, завалиться. *Була завалилася стеля, трохи людей не побіла.* 2) Заваливаться, завалиться, забираться, забратися. *Було завалитися на ніч.*

Заваляти, ляю, еш, м. 1) Завалять. 2) Запачкать.

Завалятися, ляюся, ешся, м. 1) Заваляться. *Деся завалалося у коморі.* 2) Запачкаться.

Завалящий, а, е. Завалявшийся, плохой, мало пригодный.

Завар, ру, м.—Заварювання 2. Кв. II. 289.

Заваріти. См. Заварювати.

Заварка, ки, ж. Кушанье, сваренное изъ молочной сыворотки и сыра или вурди. Вх. Зн. 18.

Заварувати, рую, еш, м. Обезпечить, упрочить; сохранить. *Заваруй нас, Христе пане!* Гол. II. 95.

Заварювання, ня, с. 1) Завариваніе. 2) Лѣчение сухими банками при боляхъ живота.

Заварювати, рую, еш, сов. в. заваріти, рю, риш, м. 1) Заваривать, заварить. *Варвара заварить, а Сива засолить.* Ном. № 507. 2) Печь, запечь (о боли). *Що це, сестро, да й за пиво, коло серця заварило.* Чуб. V. 432. 3) —сопяшниці. Ставить, поставитъ сухія банки при боляхъ живота. *Вона й язичок підняти, і соняшниці заварити, ось така то вона.* Кв. Драм. 57).

Заватра, ри, ж. У гуцульскихъ пастуховъ въ полонінахъ: родъ шалаша среди загороди, въ которой ночують животныя: съ покатою крышей изъ луба и открытыми боками, чтобы спящій тамъ пастухъ могъ всегда видѣть животныхъ. Шух. I. 185, 188.

Завбільшки, нар. Великоною. *Камінь такий завбільшки, як де є тата велика.* Рудч. Ск. I. 105. *Так мабуть з теля завбільшки буде.* Харьк.

Завбжіти, жію, еш, м. Обѣднѣть. Лебед. у. Камен. у. *Він тим не забаватиє, а ми не завбожієм.* Камен. у.

Завважати, жаю, еш, сов. в. завважити, жу, жиш, м. Замѣчать, замѣтить, подмѣчать, подмѣтить, усмотрѣть, соображать, сообразить. *І пішов собі, наче він не завважив і не чув слова її благащого.* МВ. II. 117. *Я вже завважив мирового, який він.* НВол. у. *Ідь-но, а там далі завважимо, куди нам повертати.* НВол. у. *Уже й сих слів Христових досить, щоб завважити, як противні слова п. Аскоченскаго науки християнській.* Костом. (О. 1862. VI. 10). 2) Дѣлать, сдѣлать замѣчаніе кому.

Заввиш, заввішки, нар. Вышиною. *Кров із ями свистала вору заввишки з чоловіка.* ЗОЮР. I. 302. *Де хата стояла,—критива та бур'ян заввишки з мене порожло.* Г. Барв. 176. Ум. Заввішечни.

Завволити, лю, лиш, м. Пожелать, захотѣть. *Як завволите, сестро Меланіе,—одказала Катря.* МВ. II. 199.

Завгарити, рю, риш, м. —кому. Затруднить кого; задержать кого. *Ще й не вечір, а вже итарування тільки побіаити... О, це йй не заварить! Потім сонце сяде, вона і побіає.* Мир. Пов. II. 80.

Завгѣть, нар. Исключая, кромѣ. Хар. **Завглиб и Завглибеи, нар.**—Завглибшки. *Кінь як стрибе,—так усіма чотирма ногами по коню й вибив, у коліно завглибки.* Драг. 253.

Завглибшки, нар. Глубиною. *В цій кручі завглибки буде сажнів півтора.* Черк. у.

Завгдно, нар. Угодно. *Ізвертається і чоловікомъ, і свинєю, і кішкою, і чим заводно.* Рудч. Ск. II. 176.

Завгодя, нар. Заблаговременно, заранѣе. *Треба заводя могодитись з своїм добром у город на ярмарок.* О. 1861. IX. 176. *Збірлися заводя, заводя скуповувались, пекли, варили.* Мир. Пов. II. 56.

Завгорбдній, я, е, Находящійся за огородомъ. Аф.

Завгбрити. См. Завгорювати.

Завгбрювати, рую, еш, сов. в. Завгбрити, рю, риш, м. 1) Причинять, причинити горе, неприятность. *Та хоч бий себе, хоч ріж,—сім нікому не завориши.* Харьк. 2) Переносн. запрещать, запретить. *Негай брешуть: людім не завориши.* Харьк.

Завгрубшки, нар. Толщиною. *Намисто було завгрубшки як моє.* Харьк.

Завдванка, ки, ж. Согрѣтое молоко съ примѣсью сметаны. Каменец. у.

Завдавати, даю, еш, сов. в. **завдати**, дам, дася, м. 1) Давать, дать. *Як Бог дасть, то й тут завдасть.* Ном. № 13. 2) Задавать, задать (урокъ). О. 1862. I. 54. 3) Отдавать, отдать, закабалить, закабалить. *Мій батенько мене прокляв і зміяні завдав аж на три годи на послуги.* Рудч. Ск. II. 106. *З дочкою лі спати, завдав сина у лакеї.* Шевч. 349. *Ждала мати, ждала мати (дочки), та вже й зажурилася. Доню моя, доню, доню-одинице, та й безталаннице! чи тебе завдаю, а чи запродане?* Чуб. V. 744. 4) Засылать, заслать, ссылать, сослать, упрятывать, упрятать. *А на дворі коня взято, за Дунай завдаю.* Мет. 213. *На вічну каторгу завдав.* Макс. 1849, 91. *Семена Палія на Сібір завдав.* Макс. 1849, 88. *Далеко десь були вони завдаті.* МВ. II. 34. 5) Причинять, причинить кому чтильбо, какой-нибудь вредъ, сдѣлать что-либо неприятное,—въ слѣдующихъ выраженіяхъ:—**жалою**. Причинять скорбь, печаль, горе. *Тепер мене покидаєш, серцю жалою завдаєш.* Мет. 15. *Як я тебе в війсьско дам, собі жалою завдам.* Макс. 1849, № 22.—**жаху**, **страх**, **страху**. Наводить страхъ, устрашать. *Щоб більше жалю їй завдати, і щоб усяк боявся так робити,—у річці вражу шуку утопити.* Гліб. *А буде нашу тисячу жати і рубати, буде нам, великим панам, великий страх завдавати.* Макс. 1849, 89.—**муки**. Причинять страданія. *Не завдавай мені молодому смертельної муки.* Мет. 210.—**парла**, **прочухана**, **прочуханни**, **хлѣсту**, **чѣсу**. Задать трепку, отколотить. Ном. № 3860—3862. *Завдавши чѣсу татарві, січовики отровадили заін проти черкесів.* Стор. М. Пр. 27.—**соромá**. Пристыдить. *Світликатилька при стіні, в неї сорочка не їй, в неї сорочки кумина,—завдайте, буяре, соромá!* Грин. III. 486.—**тўги**. Причинять тоску, горе. *Ой не завдавай, чорнявая, мому серцю туги.* Чуб. V. 55. 6)—**брехнію**, **неправду**. Обвинять во лжи. *Що обізвусь, то завдають неправду.* К. Іов. 74. 7)—**дўмки**. Заставить думать, беспокоиться. *Я боржій пішла додому, бо трім і блискавка, і дощ завдали домашнім про мене думки.* Г. Барв. 221. 8)—**дўрня**. Ставить въ глупое положеніе, выставлять дуракомъ. *Вони добре бачили, якого дурня завдав усім Колумб.* Ком. I. 55.

Завдалеки, нар.—**Завдальшки**.

Завдальшки, нар. Разстояніемъ. *Так завдальшки, як до тїй грєблі, сидїли в очеретас дикі качки.* Черк. у. *Завдальшки як до того сугоставу одїхали чумаки од села.* Черк. у.

Завдання, ня, с. Задача; урокъ. Башт. 22.

Завдарім, нар. Задаромъ, за безцѣнокъ. *Татарин, братіку, татарин, продав сестрицю завдарім. та взяв завдатку калину.* Нп.

Завдати. См. **Завдавати**.

Завдаток, тку, м. Задатокъ. *Добре слово стоить за завдаток.* Ном. № 10674. *Я трохи дам завдатку, а там зароблю в кою майструючи та й оплачусь.* Г. Барв. 186.

Завдача, ці, ж. Задатокъ. *Я вже взяла три карбованці на завдачу.* Полт. г. Слов. Д. Эварн.

Завдовж, **Завдовжки**, нар. Длинною, въ длину. *Роти по аршинку завдовжки, коли не бїли.* Стор. I. 41.

Завдовіти, вію, еш, м. Овдовѣть. *Малою замїж пішла, та ще й молодю завдовіла.* Мил. 91. *Чом ви, цвїти, рано забїліли, я молода завдовіла.* Чуб. V. 806.

Завдруге, нар.—**Вдруге**. *А він його завдрує як замїде у вухо!* Херс. у. Слов. Д. Эварн.

Завдякі, нар. Благодаря. *Завдяки доброду чоловікові, що порятував мене шматком хлїба, я, поснідавши, спромїся перешагати додому долектатися, а то пак недужав уже і ступіня ступити.*

Завдячати, чáю, еш, м. Благодарить, приносить благодарность.

Завдячений, а, е. Благодарный. *Завдячений поетові, що він квітками душі своєї уквітчав його щастя,... просив його до себе.* К. XII. 23.

Завѣдений, а, е. 1) Принятый, установленный. 2) Явленный. *Він казав, що наш контракт незаконний, бо не завѣдений у нотаруса.* Павлогр. у.

Завѣдення, ня, с. Обычай, обыкновеніе. *У них таке вже завѣдення, що всі брати, хоть вони і женаті, живуть і роблять укупі. У нас таке завѣдення, що жінки не молотять.*

Завѣдено, нар. Разумѣтся, конечно. Борз. у.

Завѣденція, ції, ж.—**Завѣдення**. *Ич, думаю, яка в їг завѣденція! Треба ї собі, щоб не подумали, що я мужик, дак нічого*

й не знаю. Драг. 52. Се вже така буде усього заведенця. Кв. Драм. 34.

Заведісвіток, тка, м. = Дурисвіт. Желех.

Заведія, дії м. Обманщик? Гол. II. 508.

Завезиско и завезлиско, ка, с. М'сто, гдѣ почва глибоко запала. Вх. Лем. 414.

Завезті. См. **Завозити.**

Завейкати, каю, еш, м. Закричать „вей-мир“. „Яку торбу, якого баранця?“—*завейками жиуди.* Рудч. Ск. II. 132.

Завеличатися, чаюся, ешся, м. Заважничать. *Завеличався, як жид на родинах.* Ном. № 2490.

Заверба, би, ж. и **Завербник, ка, м.** Родъ раст. изъ породы Salix. Вх. Зн. 18.

Завербувати, б'ю, еш, м. Завербовать. *Другу половину завербували собі в товариство ті шмаровози.* Стор. I. 109.

Завергати, гаю, еш, сов. в. завергнути, ну, неш и завергти, вержу, жеш, м. Забрасувать, забросить, закидывать, закинуть. *Прала дівойка хусту на леду, прийшов до неї красний молодець:... „Я ті, дівойко, хусту розмечу“.—Як ти розмечеш, я сі позберу.* „Я ті, дівойко, праник завержу“.—*Як ти завержеш, а я сі найду.* Гол. II. 73—74.

Завередити, дить, м. безл. Почувствовать дурноту. *Щось мені завередило.*

Завередувати, д'ю, еш, м. Закапризничать, заприхотничать, начать привередничать.

Заверетенитися, нюся, нишся, м. Завертѣться, закружитися. *Усе заверетенилось у мене в очі.* Г. Барв. 398.

Заверещати, щ'у щ'ш, м. Громко и рѣзко кричать. *Як увійшла в хату, як заверещить, як засичить!* Левец. Пов. 343.

Заверніголова, ви, об. Человѣкъ, морочащій другого, сбивающій съ толку.

Заверну́ти, ся. См. **Завертати, ся.**

Заверт, ту, м. 1) = **Завертень.** *Нічим вовкові блявати, так завертали.* Ном. № 2823. 2) Заворотъ, поворотъ. *Отой Шпак живе на заверті.* Каменец. у.

Заверт'айло, ла, м. Производящій кастрацію. *Оцей мій кум заверт'айло на нашому селі.*

Завертати, гаю, еш, сов. в. заверну́ти, ну́, неш, м. 1) Заворачивать, заворотить; поворачивать, поворотить. *Дике утя... завернуло під крильце головоку та й куняє на озерці.* Греб. 402. *Уже коники затряжені і возики завернуті.* МУЕ. III. 139. 2) Заходить, зайти по дорогѣ. *Хто б*

не завернув на двір, або не зайшов у хату,—є кожному горілки чарка. Стор. М. Пр. 153. *І в хутір михо завернуло, і сіз чимало принесло.* Шевч. 106. 3) Ворочать, воротить. *Завертала миленького, завертала: ой вернися, мій миленький, завернися.* Мир. Л. сб. 295. *Там насли цуси дівчина молода.—„Покинь, дівчино, цусоньки завертати“.* Гол. I. 72. *Жолніри, що йшли слідком, завернули собак.* Стор. М. Пр. 112. 4) Приглашать, пригласить зайти, запрашивать, запросить. *Оттоди-то удова не убоюю себе мам, всіх козаків у двір завертали.* Мет. 424. 5) Возвращать, возвратить что. *Заверну все твоє.* Грин. II. 99. 6) Оскоплять, оскопить (животное). О. 1862. V. Кух. 39. 7) —**голову, м'озок (ному).** Оглушлять, одурять (кого). *Не тієї освіти, що серце сушить і голову завертає.* О. 1861. XI. 104. Чаше безлично: *завернуло голову, м'озок (ному).* Одурѣль (кто). Чуб. III. 131. 8) **Завернути ніс.** Заважничать. Ном. № 2467.

Заверт'атися, таюся, ешся, сов. в. заверну́тися, ну́ся, нешся, м. 1) Заворачиваться, завернутися, поворачиваться, повернутися. 2) Ворочаться, воротиться, возвращаться, возвратиться. *Біжи, біжи, дитя моє, не барися: на січечному порозі звернися.* Мет. 150. *Тебе, серце, не покину, готь покину,—завернуся, до серденька пригорнуся.* Чуб. V. 262. *Заверніться, тату, до дому,—я й сама піду.* Рудч. Ск. II. 55.

Заверт'аха, хи, ж.?—*Який буде обід твій...—Не журися ти, дівчино, есть тилм в полі солом'аха, козацькая завертаха.* Лукаш. 12.

Завертень, тня, м. Веревка или деревянное кольцо, которыми прикрѣпляют оглоблю къ санямъ. Сим. 37. *Нічим вовкові блявати, так завертнями.* Ном. № 2823.

Заверт'іти, ся. См. **Завірчувати, ся.**

Завертка, ки, ж. 1) Пукъ стеблей стоящаго на корню хлѣба, свернутый узломъ. По народному повѣр'ю, **завертка** дѣлається съ злымъ умысломъ и имѣть силу причинить болѣзнь сорвавшему ее или съб'вшему хлѣбъ изъ зеренъ тѣхъ колосель, которые были въ **завертці.** К. С. 1889. XII. 597. См. **Завинка, завитка, завиття, закрутень, закрутна** 2) Родъ деревяннаго запора у дверей: проходящій сквозь дверной косякъ стержень, на внутреннемъ концѣ котораго деревянная пластинка, прикрѣпленная къ стержню посрединѣ и при горизонтальномъ положеніи захватывающая своєю по-

ловиною внутрь отворяющуюся дверь; вра- щая стержень, а съ нимъ и пластинку, можно отпирать и запирають дверь. Чуб. VII. 383. *Христя кинулась до надвірних дверей... зачинила її закрутила заверткою.* Мир. ХРВ. 216.

Завершати, ш'аю, еш, сов. в. **завер- шити, ш'у, ш'иш,** гл. Завершати, завер- шить, заканчивать, закончить (крышу, стогъ, копну). Чуб. III. 390. *Здорові та ирно завершені стоги тиениці та жита.* О. 1862. X. 113. Иногда употребляется и вообще въ смыслѣ заканчивать, закон- чить, довершить. *Бреши, бреши, иразд заверши, під конець правду скажи та й забожись.* Мнж. 166. *Було, було, погано, а сей год завершило* (т. е. дошло до высшей степени): *ні хлїб не вродив, ні огорожина.* Волч. у.

Заверюха, хн и пр. = **Завірюха** и пр.

Заверійка, ки, ж. Родъ запора дере- вяннаго. Вх. Лем. 414.

Завеселїтиса, люся, лішся, гл. От- даться веселью.

Завестї, ся. См. **Заводити, ся.**

Завечерїти и **завечорїти, рїть,** гл. безл. Повечерѣть.

Завѣштатиса, таюся, ешся. гл. 1) За- суетиться. *Вона завешталась по хатї,— дивлюсь, несе й черв'яка заморити.* 2) Нача- ть шляться. *Парубок сидїв удома, а це завештався по містак.* 3) Засидѣться, за- гуляться. *На току завештався: там мо- лотять та віють.* Харьк. *У пасїці завеш- тався.* Харьк.

Завжде, нар. Всегда. *Ой де то ангели та пісню співають, Бсвещилю Бога завжде вигваляють.* Чуб. III. 384.

Завждѣнный, а, е. Всегдашній, по- стоянный. *Треба їм до діла призвичаїти. От і почалось завжденне призвичаювання.* Мир. ХРВ. 127.

Завжди, нар. = **Завжде.** *Чи що зроблю, куди піду, завжди серце в тузі.* Чуб. V. 277.

Завждїшний, я, е. = **Завждѣнный.** *То було завждїшне змиання.* Мир. Пов. I. 149.

Завздалегїдъ, нар. = **Завдалегїдъ.**

Завздѣвж, завздѣвжки, нар. = **Зав- довжки.**

Завзятїй, а, е. Стойкій въ преслѣдо- ванїи своей цѣли, упорный, неуступчивый; ожесточенный, неукротимый, злобный. *Зав- зяте як перець, покїль не вийде на герець. Наш отаман Гамалїя, отаман завзятїй.* Шевч. 60.

Завзятиса, візьмуся, мешся, гл. 1) За- даться цѣлью, упорно стремиться къ чему. *Завзялись лїяки ще й багатїй люде за- брать, забрати тих бїдних сирот.* Чуб. V. 973—974. 2) —на кого. *Вззѣтсся, оже- сточитиса, напасть на кого. Писарь за- звязяся на мене.* Каменец. у. *Три селї завзя- лиса на старшину.* НВолын. у.

Завзятїсть, тости, ж. Отвага, стой- кость въ преслѣдованїи цѣли, упорство, ожесточенїе, злоба. *Воєнна буря закрутила, латинське серце замутила, завзятїсть вся- кого бере.* Котл. Ен. IV. 63. *Завзятїстю сповняє Україну.* К. ЦН. 201. *В завзя- тостї страшний.* К. МБ. XI. 144. *Госпо- дарство свое позаводили вони не так догля- дом, як завзятїстю. Їх усяке боїтиса, чи сусїда, чи наймит; з убогого вони умїють здерти своєю запомогою і з поденника викру- тять останню краплю поту.* Г. Барв. 162.

Завзятю, нар. Стойко; упорно, неуступ- чиво; сильно. *Потились завзято.* Шевч. 454.

Завзятюк, теу, м. Враждебный чув- ства, неприязнь, злобное отношенїе къ кому. *Має на мене завзятюк.* Вх. Зн. 18.

Завзяття, тя, с. Энергїя, отвага, стой- кость, неуступчивость, упорство. *Козихали (отамана) на руках, вигваляючи його ли- царське завзяття.* Стор. М. Пр. 148. *А в братїв твоїх козакїв багато завзяття.* Макс. 1834. 86.

Завивайка, ки, ж.? *Бо на нас (дівча- тах) плаття—все шовк та китайка, чер- воно окрайка.* А въ варїантѣ вмѣсто по- слѣдняго стиха: *зверху завивайка.* Мил. 51.

Завивайлечко, ка, с. Ум. отъ завивайло.

Завивайло, завивало, ла, с. 1) Бѣлая намїтна или вообще кисей, которой поя- зываютъ новобрачную поверхъ очїпка. *Ой бїлее завивайло да вїчнеє покривайло.* Нп. 2) Чалма. *Сам на чердак виступав, ту- рчїьким бїлим завивалом махав.* Ад. I. 216. Ум. **Завивайлечко.**

I. Завивання, ня, с. 1) Завиванїе, свиванїе. 2) Обмотыванїе, обертыванїе. 3) = **Завивайло.** *Глянь на парїї, дїво, несуть твоє діло: бїлее завивання, вїшне покриван- ня.* Свад. п. Грин. III. 488. *Ой твої бра- тець із віком їде і бїле завивання у вїцї несе.* Мет. 208. Ум. **Завиваннячко.** Грин. III. 435.

II. Завивання, ня, с. Завыванїе. Ле- виц. Пов. 331.

I. Завивати, в'аю, еш, сов. в. **завїти,**

в'ю, ёш, м. 1) Завивать, завить, свивать, свить. *Ой зав'ю вінки та на всі святки.* Чуб. III. 190. 2) Заворачивать, завернуть, обматывать, обмотать, обергывать, обернуть, повязывать, повязать; налагать, наложить повязку. *Скину опончу, зав'ю ніжки.* Чуб. V. 115. *Молодіє молодичі, завивайте голівці.* Чуб. III. 47. *Рани мої смертельній промивав, м'якенькою бавовною закладав, червоною китайкою завивав.* АД. I. 250. 3) То же, что и **покривати, покріти** новобрачну, а также дѣвущку, ім'ящую ребенка. Переносно: **покріти дівчину**—обольстити дѣвущку. Желех.

II. Завивати, в'ю, ёш, сов. в. завіти, в'ю, ёш, м. Завивать, завить. *Завив як вовк.* Ном. 2382. *По козаків вовченки завили.* Чуб. *Сердитий вітер завива.* Шевч. 26.

Завиватися, в'юся, ёшся, сов. в. завітися, в'юся, ёшся, м. 1) Завиватися, завітися. *Зап'ятайся, плетінь, зап'ятайся, завивайся труба золотая.* Мет. *На їм кучері завиваються.* Чуб. V. 874. 2) Заворачиватися, завернутися, обматуватися, обмотатися, повязуватися, повязатися. *Русинки там завиваються в намітки.* Св. Л. 2. 3) То-же, что **покриватися** (новобрачною), а **покрітися з ним**—быть обольщенной кѣмъ (о дѣвущкѣ). Желех.

Завивка, ки, ж.—**Завертка I.** Чуб. III. 193.

Завіда, ди, об. Завистникъ, завистница. Аф.

Завідити, джу, диш, м. Позавидовать. *Хто завидить, той мене сиротоньку зобидить.* Мет. 293.

Завідіти, джу, диш, м. Увидѣть. *Ой заплакала та Морозига, ох ідучи на місто. Завіділи козаченьки да мед-вино п'ючи: „Годі, годі, Морозигло, по Морозенку голосить“.* Мет. 410.

Завідка, завідко, нар. Засвѣтло. *Коли б мені завідка додому прийти.* Каменец. у. *Вечеряй, козаче, сю вечеру завідка.* Чуб. V. 47.

Завідки, ків, мн. Зависть. **Завідки беруть.** Завидно. *Завідки беруть, що нам не дають.* Посл.

Завідливий, а, е, Завистливый. *Дівчата завідливі.* О. 1861. X. 57.

Завідна, нар. Засвѣтло. Аф.

Завідний, а, е, Замѣтный, прямѣтний. *Тоді межа завідна була, а тепер кат його зна й непрямѣтно стало.* Павлогр. у.

Завідник, ка, м. Завистникъ. К. Бай.

152. *Завиднику пирожок, а жалоснику рожок.* Ном. № 4823. *Весело позирає зорда забисована дівчина на своїх завидників.* Г. Барв. 464.

Завідниця, ці, ж. Завистница.

Завідно, нар. Завидно. МВ. II. 158.

Завидно, що в когось видно. Ном. № 4803.

Завидощі, щів и щей, ж. мн. Зависть. Ном. № 4808.

Завідувати, дую, ёш, м. Завидовать. *Ой у броду, ой у броду брала дівчина воду, там козиченько коня напуває, завидує на її вроду.* Нп.

Завідущий, а, е. Завистливый. *Завідущі очі.*

Завідько, ка, м.—**Завидник.** *Завідько з задрості нудився.* Мкр. Н. 37.

Завідущий, а, е.—**Завидущий.**

Завикати, к'ю, ёш, сов. в. завієнути и завієти, єну, неш, м.—**Звикати звикнути.**

Завілювання, ня, с. Заискиваніе, виляніе около чего нибудь.

Завілювати, люю, ёш, м. Заискивать, вилять передъ кѣмъ нибудь.

Завил'яти, л'ю, ёш, м. Завил'ять. *А Прус хвостом не завил'яв, як знаєш лис хвостом виляє.* Котл. Ен.

Завіна, ни, ж. Вина, погрѣшность. МВ.

Завинітель, ля, м. Обвинитель. МВ.

Завиніти, н'ю, н'ш, м. 1) Задолжать. *А цибулька ся не вродила, а я довжож завинила.* Чуб. V. 1095. *Завинів я йому тридцять карбованців.* Каменец. у. 2) Провиниться. *А що ж бо я кому завинила, за що ж мене зм доля побила?* Гол. I. 358.

Завиніння, ня, с. Свитокъ, свертокъ. *Зносили свої скриньки, свої завиніння, свої торбинки.* Левиц. I. 505.

Завиноватитися, чуса, тишся, м. Задолжаться, войти въ долги. *Завиноватився я людям багато.* Канев. у.

Завиноватити, т'ю, ёш, м. Задолжать. *Багато грошей завиноватів Петро.* Каменец. у.

Завинцѣритися, рюся, ршся, м. Заупрямиться. *Худоба завинцѣрилася, везучи віз на гору.* Кременч. у.

Завинувати, н'ю, ёш, м. Обвинить. *Завинували жінку.* Каменец. у.

Завин'юти, н'у, неш, м.—**Завити 2.** *Купи, мати, шовку завинуть головку.* Нп. *Відказала вона, взявши грушу і завинула її в хустку.* Св. Л. 204. *Знайшла дитину,—ні в віщо завинутти.* Г. Барв. 529.

Завинутися, нүся, нѣшся, г. 1) = **Завитися** 2. 2) О прѣтахъ: свертываться, складывать лепестки. *Завинулась каминомъ-ка, та й не розпускає.* Рудан. I. 15.

Завинятко, ка, с. Узелокъ, свертокъ. *Вештатись по Божому світові із палицею в руках, а завинятком на плечах.*

Завіритися, рюся, ршся, г. Разсердиться, разгнѣваться. Вх. Зн. 18.

Завісати, сѣю, еш, сов. в. **завіснути** и **завісти, сну, нѣш, г.** 1) Вѣшаться, повѣсяться; повиснуть. *Ой у лісі на горісі сорока зависла.* Чуб. III. 133. *Червоне намисто в шинкарки зависло.* Чуб. V. 582. *Мертвець за ним і собі у дзвіницю, та в дірці, що перезхрещена, і завис на хресті.* ХС. III. 57. *На віях, мов дві перлини, сльози зависли.* Г. Барв. 223. 2) Оставаться, остаться неуплаченнымъ, накопляться, накопиться (о платежахъ, недоимкѣ, долгахъ). *Я й платив, щоб подати не зависала.* 3) — **на комү.** Лежать на комү, лечь на кого. *На твоїй голові все зависло, бо ти староста.* Каменец. у. 1.

Завіска, ки, ж. Недоимка, просроченный платежъ. *Це на вас завіска зосталась, а ми всі дали подушине.* НВолын. у.

Завискотіти, кочү, тіш, г. Завизжать, взвизгнуть. *І з реютом завискотіла—і мов михий її злизав.* Греб. 358.

Завісливий, а, е. = **Завидливий.** *Зависливі очі.* Ном. № 4817. *Зависливі багатурі.* Грин. I. 193.

Завіснути и **завісти.** См. **Зависати.**

Завість, сти, ж. Зависть. *Вам на зависть, а їй на користь.* Ном. № 11593.

Завітання, ня, с. = **Завітання**

Завітати, тѣю, еш, г. = **Завітати.** *Завитав я до веселі козачої хати попасувати коні.* Хата. 95. *Січові гості завитали таки до нас.* Хата. 115.

I. Завіти, ся. См. **I. Завивати, ся.**

II. Завіти. См. **II. Завивати.**

Завітка, ки, ж. 1) = **Завертка** 1. Чуб. III. 193. 2) **Завітка** = **Покритка.** Вх. Зн. 18.

Завиття, тѣ, с. 1) Женская повязка, имѣющая видъ полотенца, обматываемаго вокругъ головы и шеи. Гол. Од. 27. *Яксь жінка у завиття прийшла.* Каменец. у. 2) = **Завертка** 1. Ч. Г. В. 1858, № 17, 129.

Завихіль, хблі, ж. Мятель, вьюга. Черк. у.

Завіхоритися, рюся, ршся, г. За-

кружиться вихремъ. *Думка його закала-мутилась, завихорилась.* Мир. ХРВ. 51.

Завихріти, рю, рш, г. Подняты шумъ. *Поки нема його, то й тихо, а як прийшов, так і завихрив.* НВолын. у.

Завіхтуритися, риться, г. безл. Захотѣться сильно и чтобы скоро сдѣлалось желаемое. *Завіхтурилося їти в наймички.* Вас. 213.

Завічтити, чу, чш, г. Приучить. *Завічили так, що голова ваша все свербить, хоч і нічого нема.* Лебед. у.

Завічка, ки, ж. = **Звичка.** **Врати завічку.** Привыкать, имѣть обыкновеніе. *Я й завічки не брала удень спати.* Зміев. у.

Завіцяти, щү, щш, г. Завизжать. *Як зашкитить, як завіцить! та й побіла в міс.* Рудч. Ск. II. 20.

Завівати, вѣю, еш, сов. в. **завіяти, вію, еш, г.** 1) Вѣять, повѣять. *Холодом завіє. Туди (в труну) й вітер не завіє і сонечко не загіє.* Мил. 183. 2) Заносить, занести, завѣять. *Снігом дорогу завіяло. Ой зрву я листочок та закрию слідочок, щоб не завіяв, щоб не засипав буйний вітерочок.* Нп.

Завід и **завод, вѣду, м.** 1) Начало, то, съ чего что-либо началось, **завелось.** *Ще й заводу нема, ще й не починали.* Ном. № 7801. **Нема й заводу.** а) Не было и заведено, и не было никогда. *Гребня чорт-ма й заводу, бо не пряла, каже, зроду.* Нп. б) Исчезло все, нѣтъ и слѣда. *Уже й заводу нема того нічого, що там було.* 2) Начало, причина ссоры. *Я знаю цей завід між ними.* НВолын. у. *Знайду собі другу милу, щоб не мала роду, щоб не було, як з тобою, жадного заводу.* Чуб. V. 255. *Завод зробився з того, що той не хотів платити за ярілку.* НВолын. у. *Не роби заводу: як в прошіх—віддай податок.* НВол. у. 3) **Заводь.** *А мій милій у неволі, у неволі—на роботі, він на сахарнім заводі.* Грин. III. 563. *Там недалеко рибні заводи запо-розькій.* ЗОЮР. I. 111. 4) **Заведеніе,** учрежденіе. 5) **Звукъ** плача, плачь. *Почу-мися важкі заводи плачу.* Мир. ХРВ. 49. Мирний употребляетъ это слово вообще въ смыслѣ протяжнаго звука. *Дикі заводи реву (бугаевого) розлянались по околиці.* Мир. ХРВ. 129. *Вітер покривав їх своїми жалісливими заводами.* Мир. Пов. I. 118. *Вітер доносив до них заводи дзвонів.* Мир. ХРВ. 142. **На всі заводи кричати.** Во все горло кричать. *Слухайте мене!—на всі заводи кричав Уласович,—адже я сотник.*

Кв. II. 94. 6) Домашній празникъ (крестини, свадьба и т. п.). *Який же там завід?*—Хрестини. *На заводі був. Підем на завід.* Черк. у. 7) Верхній край плавной сѣти, къ которому привязываются поплавки. Вас. 188. 8) Родъ понятыхъ или экспертовъ, въ количествѣ пяти и болѣе человекъ, которыхъ потерпѣвший убытокъ отъ погравы хозяинъ приглашаеъ (заводить завід) для освидѣтельствования на мѣстѣ размѣровъ причиненныхъ убытковъ; завід можетъ самостоятельно постановить рѣшеніе. Чуб. VI. 79. 9) У заводи. Во весь карьеръ. *А брат уже летить у заводи тих двох гостей зустрічати.* Федьк.

Завідати. См. Завідувати.

Завідка, кн, ж. Въ пловучей сукновальнѣ, помѣщаемой на лодкахъ: передняя, меньшей величины лодка, на которую упирають валы колесъ. Вас. 173.

Завідній, я, в. 1) Захожий. *Хиба я завідній? я тутейша.* НВолын. у. 2) = Забіжний. Вас. 187.

Завідня, ні, ж. Бревно, которымъ поворачиваютъ вѣтряную мельницу. Полт. г.

Завідомити. См. Завідомляти.

Завідомляти, лаяю, еш, сов. в. завідомити, млю, миш, м. 1) Заявлять, заявить. *Мого хлопця можна прийняти й тепер до школи, бо він завідомлений, дарма що прийому нема тепер.* Черк. у. 2) Извѣщать, извѣстять.

Завідування, ня, с. 1) Провѣдываніе. 2) Отвѣдываніе.

Завідувати, дую, еш, сов. в. завідати, даю, еш, м. 1) Навѣщать, навѣстити, провѣдывать, провѣдать. *Нехай мене той завіда, що в полі обіда.* Чуб. V. 13. *Як на ту ж пеню і стара Чайчиха не завідає нас.* МВ. II. 122. 2) Отвѣдывать, отвѣдать. *Або води завідаю, або петлі на шю.* Ном. № 4086.

Завідця, ці, м. Завѣдывающій, руководитель; подрядчикъ. *Властитель такого ліса наймає собі завідоцю—чоловіка, який би усю роботу у лісі (рубати ліс) на себе перебрав; завідоця годить собі легнів* Шух. I. 173.

Завідь, воді, ж. Въ выраж.: чоботи зшиті під завідь, т. е. такъ, что каблукъ пришити дратвою, образующею рубецъ сверху надъ каблукомъ. Черном.

Завідьмувати, мую, еш, м. Околдовать. *Дочку завідьмувала якась ледациця.*

Завіжкати, каю, еш, м. Завозжати. *Завіжжав коні.* НВолын. у.

Завіз, вбзу, м. Привозъ, подвозъ зерна на мельницу; также подводы, привезшія зерно, и тѣспота, ими производимая. *Вперше бачу, щоб такий завіз був.* НВол. у. *Коло млина веитались моде, зночили з возів мішки млива, пірнали в темноті дверей і знов вертались до возів.* Завозу стало дуже багато. Левец. I. 373.

Завізнінько, нар. Ум. отъ завізно.

Завізний, а, е. Имѣющій много дѣла, работы. *Чи ви завізні? може б мені чоботи пошили?* НВолын. у.

Завізник, ка, м. Привозящій зерно на мельницу для помола.

Завізно, нар. Много привоза зерна въ мельницу. *На нашому млині так завізно, що не поспішишися молоти.* Употребляется также и въ значеніи много работы вообще. *Іздили наші коні кувати, та кажуть,— завізно.* Мнж. *Прийшов пізно, аж завізно.* Ном. № 1802. Ум. **Завізнінько.** Аф.

Завій, вбою, м. Повязка; чалма.

Завійка, кн, ж. = **Намітка.** Гол. Од. 70. Въ Буковинѣ это также и дѣвичье покрывало. Гол. Од. 71.

Завійна, ни, ж. 1) Болѣзнь: сильная рѣзь въ животѣ. *Перша каже: у небоги пристрітні уроки; друга плеще: йй завійна всунулася в боки.* Мкр. Н. 4. 2) Мятель. Мнж. 180.

Завійниця, ці, ж. = **Завійна 1.** *Бодай тебе взяла завійниця!* Ном. № 3724. *Троянські плакси тут ридали, як на завійницю кричали.* Котл. Ен. VI. 43.

Завійтуватися, туюся, ешся, м. Зазнатися, будучи вѣтом

Завікувати, кую, еш, м. Остаться навѣки, навсегда, закончить жизнь. *Не вернусь уже на свої краї, тут уже десь завікую.* *В покритках мабуть вона й завікує.* Харьк.

Завількуватий, а, е. О деревѣ: съ волнистыми извилинами. Вас. 145.

Завіряти. См. Завіряти.

Завірки, рок, ж. мн. Огорожа изъ колышекъ или древесныхъ вѣтвей. Вх. Лем. 414.

Завірчування, ня, с. Обвиваніе, обворачиваніе, закутываніе.

Завірчувати, чую, еш, сов. в. завертіти, верчу́, тиш, м. 1) Обвивать, обвить тканью, бумагой и пр., заворачивать, завернуть, обертывать, обернуть. *Не лізь на колодку, бо заб'еш голову, та буде боліти, нічим завертіти.* Макс. (1349) 103. *Мені, дівко, та пришиють квітку, тебе, дівко,*

завертять в намітку. Мет. 15. 2) Завертывать, завертѣть, завинчивать, завинтить.

Завірчуватися, чуюся, епся, сов. в. **завертїтися, чўся, тїшся,** гл. 1) Обвинять, обвинѣть тканю, обматываться, обмотаться. З *чорної дівки гарна і молодиця: гарно* (в намітку, напр.) *завертїться, любо подивитїся.* Ном. № 9004. 2) Только сов. в. *закружїться, завертѣться. Коло сусїди завертївся чоловік якийсь незнайомий.* Новомоск. у.

Завірїюха, хи, ж. Вьюга, мятель. *Аж зумк,—зіма впала, свище полем завірїюха.* Шевч. 84. *Завірїюха—треба кожуха.* Ном. № 626. Ув. **Завірїюшище.**

Завірїюшливий, а, е. Вьюжный. Желех.

Завірїяти, рїю, еш, сов. в. **завірїяти, рїю, рїш,** гл. Увѣрять, увѣрїть. *Мене завірїили люде, що тебе нема вже на сім світі.* Стор. М. Пр. 54.

Завїс, су, м.—**Круча.** Вх. Зн. 18.

Завїса, си, ж. 1) Завѣса, занавѣсь. Левец. Пов. 52. *У церкві на-двоє роздерлась завїса.* Чуб. III. 16. *Над вікнами висїли з оксамиту та ще з чоюсь завїси.* Стор. М. Пр. 74. 2) Тесемки, которыми связывается опушка мѣховой шапки (у галицк. мѣшань). *Шапка на завїсах.* Гол. Од. 19. 3) Дверная петля. 4) Родъ жерди для развѣшиванія бѣлья. Вх. Зн. 18. 5)—**Завїс.** Вх. Уг. 238.

Завїсити, ся. См. **Завїшувати, ся.**

Завїска, ки, ж. Передникъ, фартукъ. Мїусск. окр.

Завїскрїтиса, рїся, рїшся, гл. Распустить сопли, запачкаться соплями. *Приїшла Венера іскривившись, заплакавшись і завїскрившись.* Котл. Ен. I. 12.

Завїсок, ска, м. Желѣзный брусокъ въ возу, прибитый къ плечу, чтобы колесо не терло плеча, на которомъ стоить ящикъ воза. НВолын. у. Рудч. Чп. 249.

Завїстїти, щў, стїш. гл.—**когб.** Сообщать (кому). *Думали-думали, як його лучче Катрю завїстїти про те, що чули.* МВ. II. 138.

Завїсь, сі, ж.—**Завїс.** Вх. Зн. 18.

Завїт, та и ту, м. Завѣтъ. Єв. Мр. XIV. 24.

Ковче завїта. Чуб. III. 340. *А що, доню, пам'ятаєш мій завїт тобі?* МВ.

Завїтальник, ка, м. Посѣтитель. *Мучать Тетяну завїтальники. Хто не знайде, то все одно кажуть, що Василь до иншої ходить.* Г. Барв. 541.

Завїтаннє, нє, с. Посѣщеніє, захожденіє.

Завїтати, тїю, еш, гл. Посѣтити, зайти. *Люде, бачивши, що вони нікуди не завїтають, також одступились од них.* Г. Барв. 160.

Завїтритиса, рїся, рїшся, гл. Заѣхать, забратиса. *Нема мого панича—аж у Чернїїв завїтрився.* Харьк.

Завїтуваннє, нє, с. 1) Завѣтъ. 2) Завѣщаніє духовное. Желех.

Завїтувати, тїю, еш, гл. Завѣщать. *Духом високии... жив та й нам його завїтував наш батько Тарас.* О. 1862. III. 25.

Завїть, тї, ж. Проволока на задникѣ сапога.

Завїхолитиса, литиса, гл. безл. Начатиса мятели.

Завїхтирити, рїю, рїш, гл. Схватитиса вихремъ. *Загуло, завїхтирило.* МВ. (К. С. 1902. X. 155).

Завїчати, чїю, еш, гл. Предвѣщать. *Ой голубе, голубе! завїчаєш щось доброго для нашого молодого.* Гол. IV. 438.

Завїчно, нар. При жизни. *Грод собі завїчно пекло готував.* Чуб. III. 356.

Завїшальник, ка, м. Повѣсившійся. Каменец. у.

Завїшати, ся. См. **Завїшувати, ся.**

Завїшувати, шїю, еш, сов. в. **завїсити, шїю, сїш и завїшати, шїю, еш,** гл. 1) Вѣшати, повѣсити. *Такою дїтей, що й ілля не здержало б (як би завїсив).* Ном. № 13871. *А його мила не злюбила, гей повела його въ сад та й завїшала.* Чуб. V. 804. 2) Завѣшивати, завѣсити; увѣшивати, увѣсити, обвѣшивати, обвѣсити чѣмъ-либо. *Він усе просив завїсити вікна.* Левец. Пов. 81. *Купалочка з кута виїшла та й кропом очі завїшала.* Мет. 312.

Завїшуватиса, шїюся, ешся, сов. в. **завїситиса, шїюся, сїшся,** гл. 1) Вѣшатиса, повѣситиса. *Пїду завїшуся, нехай усі люде знають, як чумаки умірають.* Гол. *До осичини приїшов і завїшався на осичині.* О. 1861. X. 53. 2) Завѣшиватиса, завѣситиса, увѣшиватиса, увѣситиса, обвѣшиватиса, обвѣситиса чѣмъ-либо.

За-вїщо? За что? *За-вїщо він її убив?*

Завїякуватий, а, е. Разгульный. *Один завїякуватий чоловік та пїячив у шинку.* Грин. II. 171.

Завїяти. См. **Завївати.**

Завїкрї(в)дно, нар. Обидно. *Завїкрїдно йому, що в нього нема.* Каменец. у. *Тому завїкрїдно, що він сїяв, а той узяв хлїба дві копи.* НВолын. у.

Завладати, дїю, еш, гл. Завладѣть.

Якось то ними князь той жуковатий неправдою завладав. МВ. II. 34.

Завладіти, дію, еш, м.—Завладати.

Завліканий, а, о. Вышитый. *А в нашій Бондарівни завлікані плічки.* Чуб.

Завляги, ляг, ж. мн. Время наступления сна. *До завляги ще далеко. У добрі завляги (дуже пізно) прийшов.* Каменец. у.

Завмерти, жру́, рѣш, м. Упасть въ обморокъ. Уман. у.; замереть.

Завовт́увитися, жуся, вишся, м. Завозитися надъ чѣмъ нібудь.

Завод. См. Завід.

Заводити, джу, диш, сов. в. завести́, дү, дѣш, м. 1) Заводить, завести куда-либо. *Завів його на таку кручу, що страшно й глянути вниз. Завів дівчину в чуже село. Вона до нас діток своїх завела, покинула, а сама знов таки пішла туди до його.* МВ. II. 190. —пером. Повести куда нібудь лінію пером. *Що заведе пером, того не виволочеш волом.* Ном. № 7383. 2) Заводить, завести за что-либо. *Завів його за хату, щоб не бачили, та й каже нишком... А брат сестру за стіл завів.* Грин. III. 512. **Заводити на посад** (молоду). Свадебний обрядъ: сажать новобрачную за стіль въ красномъ углѣ. *В неділю після обіда завели Ганну на посад.* Левец. I. 21. *Молоду заводить за стіл брат хусточкою.* Грин. III. 429. 3) Отводить, отвести. *Завела коня до стаєньки.* Чуб. III. 393. *Дівчино моя, наній мї коня і заведи до кірничі, де зімна вода.* Чуб. V. 108. *Я заведу тебе до нас.* Г. Барв. 241. 4) Вставлять, вставить, вдѣлывать, вдѣлать во что, всовывать, всунуть. **Заводити цүрки.** При постройкѣ дүба (лодки изъ цѣльной колоды): распоровъ колоду, вставляють въ щель распорки для распиранія боковъ. Вас. 151. —у рїтқи, у шохти. У ткачей: пропускать нити основы сквозь отверстія названнихъ снарядовъ. См. Варстат. Вас. 166, 167. —в палігүрки. Переплетать (книгу). Славяносерб. у. —під снло. Вставляють въ рамку подъ стекло (картину). 5) Вносити, внести (въ книгу записи). *Та ще в метрики як заведе Марусею...* О. 1861. XI. Кух. 34. 6) Класть, положить на ноты. *Він все записував пісні народні... і навіть самі мелодії пісень і заводив у ноти.* Левец. Пов. 225. 7) Прикрѣплять, прикрѣпить сапогъ къ колодкѣ гвоздями или веревочкой (у сапожниковъ). Сумск. у. 8) Начинать, начать. *Товариш мій давний заводить з нею танець.* Федьк. 9) Заво-

дить, завести; устраивать, устроить; основывать, основать. *Завели собі деяку городину.* Рудч. Ск. I. 131. *Пішла вона звичайненько прохати, щоб лев в дуплі дозволив їй... хазяйство завести маленьке.* Глїб. 58. *Ти, козаче, ти, бурлаче, не хороше робиш, що зарання н'єш, цуляєш, бенкетити заводити.* Чуб. V. 1020. *Як би у нас на селі школу завести.* Ком. I. 23. **Завести подүшне.** Завести недоимку въ уплатѣ подушной подати. НВолын. у. 10) Запѣвать, запѣть, затыгивать, затынуть, начинать, начать пѣсню. *Без мене не знаєш як і взятися, як і пісню завести.* Стор. I. 133. *Завели вдвох пісеньку.* Г. Барв. 198. *Онде дівча йде по воду, думку їкусь завело.* Федьк. I. 24. 11) Голосить, плакать. *Не чує, як заводить сиротина.* Млак. 76. 12) **Тан завѣдено.** Такъ принято, таковъ обычай. Вас. 212.

Заводитися, джуся, дишся, сов. в. завестися, дүся, дѣшся, м. 1) Вводиться, вестися, отводиться, отвестися. *У їх коні не заводяться на ніч у хлів.* 2) Вставляться, вставиться. *Уже хто й зна відколи все заводиться в його ся картина під скло, та й досі ніяк не заведе.* 3) Вносится, ввестися (въ книгу, записи). 4) Быть полагаемымъ, положеннымъ на ноты. 5) Заводиться, завестися, появляться, появляться; входить, войти въ обычай; устраиваться, устроиться; основываться, основаться. *Як заводяться змидні на три дні, то чорт їх і довіку викишкає.* Ном. № 1518. *Тоді саме заводивсь університет у Харькові.* К. Гр. Кв. XVI. *Хиба ж чорноморцеві за службою було коли заводиться спражнім хазяйством?* О. 1862. X. 112. 6) Начинаться, начаться. *Вже заводиться доц.* Каменец. у. *І завелась на ставі геркотня.* Греб. 363. **Ще на світ не заводилось.** Еще и не начинало свѣтати. Св. Л. 69. 7) Начинать, начать состязаніе, споръ, ссору, заспорить, ссориться. *Стали ділитися... і завели споритися.* Рудч. Ск. I. 196. *Думав, от заводяться за ту віру, так ні...* Стор. М. Пр. 44. *Завелися, як той казав: багатий за багатство, а убогий—бо-зна й за віщо вже.* Ном. № 3514. *Як поп'ються гюрілки, то й заводяться битися.* ЗОЮР. I. 110. *Як би ти не заводивсь, то й не смуткував би тепер, і не стидно б було, що тебе побобито.* МВ. II. 10.

Заводіяка, ея, м. Зачинщикъ. Васильк. у.

Заводня, ні, ж. Хлопотливое дѣло,—

заведешь его, да и не оберешься хлопоть. *Я не хочу робити млина, не хочу цієї заводні.* Мирг. у. Слов. Д. Эварн.

Заводський, ́а, ́в. Заводской, относящийся къ заводу. *А заводський лежень не хоче робити.* Грин. III. 214.

Заводця, ці, м. Зачинщикъ.

Заводь, ді, ж. Заливъ. Левч. 42.

Завозити, жу, виш, сов. в. **завезті, вѣ, зѣш,** гл. 1) Завозить, завезти куда нибудь далеко. *Чоловіче мій, дружино моя! завіз ти мене, де роду нема, де роду нема, та все чужина.* Мет. 246. *Він не хотів його убивать, да завіз його в ліс.* Рудч. Ск. I. 25. *Почали дорікати Колумбові, що завіз їх ка-зна куди.* Ком. I. 54. 2) Привозить, привезти. *Степом їду,—степ широкий, дорожа смутнилька,—завези мене, сивий коню, де моя миленька.* Чуб. V. 241. 3) Ввозить, ввезти во внутрь чего-либо. *Завези вози в возяню.* 4) Доставлять, доставить, завозить, завезти что по пути. *Із Одеси преславної завезли чуму.* Шевч. 535.

Завозіти, жу́, виш, гл. Затаскать, загрязнить.

Завозітися, жу́ся, вишся, гл. Затаскаться, загрязниться.

Завозянин, на, м. Привезшій для помола хлѣбъ на мельницу.

Завоїстий, а, в. Воинственный, задорный. *Він був у нас хоч і малий на зріст, так завоїстий: було кожного зачепить.* Верхнедніпр. у. (Залюбовс.).

Завойовник, ка́, м. Завоеватель. Башт. 137.

Завойовничий, а, в. Завоевательный, Башт. 105.

Завойобувати, вую, еш, сов. в. **завоювати, воюю, еш, гл.** Завоевувать, завоевать. *Хоче завоювать у цього царя старшу дочку.* Рудч. Ск. I. 106.

Заволання, ня, с. Призывъ, зовъ.

Заволати, лаю, еш, гл. 1) Позвать, пригласить. *Заволав у шинок на могорич до поради.* Полт. *Вже ї мати заволала.* Гол. III. 67. *Ось вил мати заволала.* Черн. у. 2) Воскликнуть, завопить. *Тоді жиди рандарі горким юлюсом заволали.* Нп.

Заволікання, ня, с. 1) Затягиваніе, завлеченіе. 2) = **Заволочування.**

Заволікати, каю, еш, гл. 1) сов. в. **заволокті, лочѣ, чиш.** Затягивать, зятянуть; завлекать, завлечь. *Мужик той послі заволик його въ тросник.* Рудч. Ск. I.

200. *Е, чоловік! чорт заволик!* Ном. № 2896. *Я було пійкам кажу: „Пийте, та його не заволикайте“.* Г. Барв. 290. 2) сов. в. **заволочити, чѣ, чиш.** См. **Заволочувати.**

Заволікати́ся, каюся, ешся, сов. в. **заволокті́ся, лочѣ́ся, чешся, гл.** 1) Затягиваться, зятянуться; завлекаться, завлечься. *Заволочи його за хату!*—*Коли ж не заволикається: важке.* 2) Бороноваться послѣ посѣва. 3) Забредать, забрести куда. *Він покинув там усю свою родину, заволикася на козацьку Україну.* К. МБ. X. 2. *Інший заволочеться з Москви.* Г. Барв. 329.

Заволікування, ня, с. = **Заволікання.** Левиц. Кайд. С. 186.

Заволічка, ки, ж. 1) = **Волічка.** *Кашук повен тютюну, гарно вишитий заволичкою по оксамиті.* Св. Л. 234. 2) Ремешекъ или веревочка, которыми въ ярмі прикрѣплены вверху снізки къ **чашовині́.** Рудч. Чп. 250. 3) Гвоздь, которымъ стянута оковка обода (вірвант) въ колесѣ вола. Рудч. Чп. 250.

Заволо́ка, ки, об. 1) Захожіи изъ чужой страны, бродяга чужестранный. *Горе мені на чужині: зовуть мене заволокою.* Чуб. V. 198. 2) Бревно, которымъ закладавають въ плотині прорванное мѣсто, чтобы успѣшнѣ его задѣлать. Міусск. окр.

Заволо́ком, нар. О посѣвѣ: безъ предварительнаго вспахиванія, посѣвъ по житву и потомъ забороновавъ зерно. **Заволоком**—уродиться як **нароком.** Ном. № 7169.

Заволокті. См. **Заволікати.**

Заволончати, чаю, еш, гл. Зятянуть. *Я таки її не хотів, та як зачали, то її заволончали таки.* Кобел. у.

Заволоть, ті, ж. Родъ рыболовной сѣти. Вх. Уг. 238.

Заволочіти. См. **Заволочувати.**

Заволочування, ня, с. Боронованіе послѣ посѣва. См. **Заволікання.**

Заволочувати, чую, еш, сов. в. **заволочіти, чѣ, чиш, гл.** Бороновать, забороновать послѣ посѣва. *Посіяла ти її заволочила, а заволочивши, та її Бога просила: зроди, Боже, ту яру пшеницю.* Мет. 357.

Завонітися, нюся нішся, гл. Завоняться, провоняться. *Коза... здохла. А їди та облуди, щоб не завонилася.* Вх. Зн. 18.

Завоняти, няю, еш, гл. Завонять. *Не воруди, бо завоняє.* Ном. № 3289.

Завора, ри, ж. Бревно для задвизки воротъ.

Заворити, рю, рип, *и.* Загородить.
См. Вір'я.

Заворіння, ня, *с.* = Ворота. Шух. 87.

Заворітниця, ці, *ж.* См. Розлоги. Шух. I. 86.

Заворітній, я, *в.* 1) Находящийся за воротами. 2) Сторожъ при воротахъ, запирающихъ село къ полю. *Як приїхали під самий кошоворот, паніматка поспитала в заворітнього.* Св. Л. 77.

Заворіття, тя, *с.* Мѣсто за воротами.

Заворкотати, чў, чеш, *и.* Замурлыкать. *Не ззість пес, поки не поваля, а кіт, поки не заворкоче.* Ном. № 12270.

Заворожіти, жў, жиш, *и.* 1) Заворожить, заколдовать, заговорить. *Чою се ти сидиши як заворожений? Ти не втомився?* МВ. (О. 1862. I. 99). 2) Поворожить, назначать ворожить. *Заворожи мєні, волхве, друже сивоусий!* Шевч. 264. *Ой заворожи, да превржжя бабо, де козацькій гроші?* Грин. III. 598.

Заворот, ту, *м.* 1) Заливъ. Александр. у. 2) Головокружение. Борз. у. 3) Поворотъ, колъно, изгибъ. *На завороті річка глибока.* НВолын. у. *Рот без заворот.* Ном. № 2849. 4) В завороті. По дорогѣ. *Заходила в Д. Хоть і не в завороті мені була, та дуже бажала я побачити своїх перших господарів.* МВ. I. 22.

Заворотень, тня, *м.* 1) Колъно, изгибъ рѣки. Павлогр. у. 2) Холощенный, оскотленный бычокъ. Мнж. 180.

Заворбіти, ча, *м.* Конецъ обода въ колесѣ телѣжномъ. Рудч. Чп. 250.

Заворотъ, ті, *ж.* 1) = Заворотень I. Мнж. 180. 2) Круговоротъ, водоворотъ, поворотъ воды противъ теченія. *Там заворотъ: вода тече вниз, а то назад уору.* Кобел. у. (Залюбовск.).

Заворснати, ршу, снш, *и.* Нахмурить.
Заворсений. Нахмуренный. Вх. Зн. 18.

Заворснитися, ршуся, сншся, *и.* Нахмуриться. **Заворсилося** на двірі. Небо въ тучахъ. Вх. Зн. 18.

Завору́ха, хи, *ж.* 1) Движеніе (въ толпѣ). 2) = Заверюха.

Заворухіти, шў, шиш, *и.* Зашевелить.

Заворухітися, шўся, шишся, *и.* Зашевелиться. Котл. Ен. III. 22. Ком. I. 54. *Затуркотіла і заворушилась підо мною земля.* Стор. М. Пр. 42.

Заворчати, чў, чїш, *и.* Заворчать. *У вас, у жінок, усе з очей! заворчав Наум.* Кв. I. 25.

Завоштіти, шў, щїш, *и.* Забрызгать воскомъ.

Завоювання, ня, *с.* Завоеваніе.

Завоювати. См. Завоюувати.

Завпърше, нар. Прежде всѣхъ. *Ой мій пане, пане Иване, десь то ти забався, що на ляхів став завпърше, да й не сподівався.* Макс.

Завсе(і)гдѣ и **завсігдї**, нар. = Завсіди. Желех. *Завсеида будемо укуні.* Кв. Драм. 302. *Нєвіра завсіида невїра.* Ном. № 896.

Завсіди, нар. Всегда. *У скупого завсіди по обиді.* Ном. № 4667. *Голодному завсіди полудня.* Ном. № 12097.

Завсїдний, а, *в.* Всегдашний. Левиц. Правда, 1868. 448. Шух. I. 120. Въ значеніи обычный. *Зрушили завсїдній спокій життя.* Мир. ХРВ. 256. *Завсїдні житечні турботи.* Мир. ХРВ. 350.

Завсїди, нар. = Завсіди. *Це роблять що вєчора, завсїди.* Чуб. I. 103. *І завсїди, як тільки вони вкуні,—все оттак завєдуться ласкавими словами одно 'дного шпитати.* МВ. II. 82.

Завтвѣш, **завтвѣшки**, нар. Толщиною. *Ударив кулаком у стїну,—так стїна й провавилась, дарма, що була така завтовшки, як у мужика хата.* Рудч. Ск. I. 104.

Завторувати, рўю, еш, *и.* Завторить. *Завторує в срібні нупи, аж ю звїзди муся чути.* Федьк.

Завтра, **завтре**, нар. Завтра. *Сьогодні пан, а завтра пропав.* Ном. № 1152. **На завтра(е)**. На слѣдующій день, на другой день. *Щоб на завтре на ранок рушники виткала.* Рудч. Ск. II. 100. **По завтрьому**. Послѣзавтра. *Як сьогодні, так і завтра, як завтра, так і по завтрьому.* Мир. ХРВ. 171.

Завузлити, лю, лиш, *и.* Завязать узломъ. *Натяг вірвовку і став зав'язувати.* *Не вспів він удрує завузлити, як просунулась рука.* Стор. М. Пр. 107.

Завушниця, ць, *ж.* мн. Опухоль за ушами.

Завчас, нар. = Завчасу.

Завчасний, а, *в.* Заблаговременный. Желех.

Завчасно, нар. Зачастую. *Тепер завчасно доводиться чувати.* О. 1862. III. 31.

Завчасу, нар. Заблаговременно, заранѣе. Мкр. Г. 4.

Завчати, ч́аю, еш, *сов. в.* завчіти, чў, чїш, *и.* Заучивать, заучить.

Завше, нар. = Завжде. *У мене чари*

завше ютовги: білсе личко, чорній брови. Чуб. V. 75.

Завши́р, завши́рки, завши́ршки, нар. Шпринкою. А завширкики він ширший океану. К. Іов. 24.

Зав'язати, ся. См. **Зав'язувати, ся**.

Зав'язка, ки, ж. Завязка, веревочка, которой завязываютъ. Коло свого мішка й зав'язки нема. Утяв по саму зав'язку. Ном. № 7569. 2) Завязь на фруктовыхъ деревьяхъ. Каменец. у. 3) Въ плотничьей и столярной работѣ: связь, сцѣпленіе двухъ концовъ деревьевъ, сходящихся подъ угломъ. Шух. I. 91, 98. 4) Зачатокъ, начало, причина, источникъ. Разом роз'язка і зав'язка, і зле й добре докуні. Ум. **Зав'язочка**.

Зав'язник, ка, м. Раст. Tormentilla egesta.

Зав'язнути и зав'язти, зну, неш, м. Завязнуть. Пішла вона (овечка) собі пастись, та й зав'язла у хмелі. Рудч. Ск. I. 40.

Зав'язок, зку, м. Почка растенія. Вх. Пч. I. 14.

Зав'язочка, ки, ж. Ум. отъ **зав'язка**.

Зав'язування, ня, с. Завязываніе.

Зав'язувати, зую, еш, сов. в. зав'язати, жу́, жеш, м. 1) Завязывать, завязать. Зав'язав вовка в мішку. Рудч. Ск. Великої треба хустки, щоб зав'язати усти. Ном. № 6988. 2) Связывать, связать. Гріх не личком зав'язати та під лавку сховати. Ном. № 101. 3) Повязывать, повязать. Не росплете дову косу, хустку не зав'яже. Шевч. 27. Переносно: зав'язати голову. Видти замужъ. Зав'язала головоньку, — не роз'язку довіку. Чуб. V. 4) Закладывать, заложить (зданіе). Зав'язує хату. Шух. I. 88. 5)—він. Испортить жиз ь. Я і твій вік зав'язала. Кв. Драм. 326. 6)—дорігу. Преградить путь, стать на пути. Гуси, гуси, зав'язку вам дорігу, щоб не втрапили додому. Ном. № 327. 7)—світ. Сдѣлать жизнь безотрадной, горестной, несчастной. Зелена ліщинька проти сонечка зав'язала, молода дівчинька козаку світ зав'язала. Нп. Що вже тобі, дитя мое, зав'язаний світ. Мет. 138. 8)—язи́н. Заставить молчать. Людям язика не зав'яжеш. Ном. № 6984.

Зав'язуватися, зуюся, ешся, сов. в. зав'язатися, жу́ся, жешся, м. 1) Завязываться, завязаться. 2) Завязываться (о плодахъ), завязаться. 3) Начинаться, начаться, зарождатися, зародитися, возникнуть,

возникнуть. Треба трошки полежать, щоб сало зав'язалось. Ном. № 12260.

Зав'ялий, а, в. Завялый, завявшій, увядшій. Мир. Пов. II. 76.

Зав'яліти, лю, лиш, м.—**Зв'ялити.** Не зав'ялив би свої літа молодій, як тепер в'ялити. О. 1862. X. 13.

Зав'янути и зав'яти, в'яну, неш, м. Завянуть, увянуть. Може він таку пісню знає, що як би заспівав, то й волос би зав'яв. ЗОЮР. I. 146. Одно зацвіло, а друге зав'яло, навіки зав'яло. Шевч. 121.

Зага, ги, ж. Изжога. Зага некла. Канев. у. МУЕ. III. 55.

Загавкати, каю, еш, м. Залаять. Собаки де-де по Вільшані загавкають. Шевч. 149.

Загавкотіти, кочу́, тіш, м. Залаять (о многихъ). Бісова собачня донохалась і загавкотіла. Стор. М. Пр. 123.

Загаворонитися, нюся, нишся, м. Зазѣваться. Прилуц. у.

Загагавкати, каю, еш, м. Заготовать, захохотать. Харьк. у.

Загад, ду, м. 1) Затѣя. 2) Заказъ. 3) Приказаніе, распоряженіе. Загад діло справує. Ном. № 1082. Чи тобі загад був у поле йти? Черниг. г.

Загадати, ся. См. **Загадувати, ся**.

Загадка, ки, ж. 1)—**Загад 3.** Загадав мені мій миленький загадки в дорігу: йдна загадочка,—щоб вишита сорочка; друга загадочка,—щоб вишит синій мундир. Грин. III. 629. 2) Загадка. Така ваши загадка, що нема її розгадки. Ном. № 13055. 3) Раст. Erigeron canadensis L. ЗЮЗО. I. 121. Ум. **Загадонька, загадочна**.

Загадування, ня, с. 1) Задумываніе. 2) Приказываніе, распоряженіе. 3) Загадываніе.

Загадувати, дую, еш, сов. в. загадати, даю, еш, м. 1) Задумывать, задумать, затѣвать, затѣять. Загадали козаченьки в похід отівночі. Чуб. V. 1006. Чого не загадає! І гомонить, і пустує. МВ. II. 9. 2) Приказывать, приказать дѣлать, сдѣлать распоряженіе, заказывать, заказать. Загадай дурному Богу молитися, він і лоб розіб'є. Ном. № 6576. Загадав татарин татарі пару коней сідлати. Хиба я тобі загадав море випити? Ном. № 13722. Загадали йому хорошенько грати, а парубку з дівчиною скакати. Мет. 161. Штукі хлопці варті дали, ще й коників загадали. Чуб. V. 983. 3) Загадывать, загадать. Загадують, чия (вишня) зацвіте, той жи-

тиме рік. Грин. I. 15. **Загадати загадку.** Предложить, задать загадку. *Загадаю загадку, закину за ґрядку: нехай моя загадка до літа лежить.* Ном. стр. 376. *Загадаю тобі три загадочки, як угадаєш—до батька піду.* Чуб. III. 190.

Загадуватися, дуся, ешся, сов. в. **загад́тися, да́юся, ешся,** гл. Задумываться, задуматься. *Закуркають кречети сизі, загадаються орлики хижі.* Макс. 59. *Говорить, було, говорить, да ї загадається.* Г. Барв. 109.

Загаждати, даю, еш, гл. = **Загоджувати.** *Вельможная пані слуги загаждала: кожному слугині по золотому дала.* Чуб. V. 1017.

Загаїти, гаю, еш, гл. 1) = **Загаяти.** 2) Заставить чьмъ либо пространство. *Загаїли стаю бербенцями.* Вх. Зн. 18. 3) Загородить, положить преграду. Вх. Уг. 238.

Загаїй, гаю, м. 1) Проводочка, замедленіе. *Не стілько тою діла, як один загаїй.* Лубен. у. *Аби б загаю не було, а то я не баритимусь.* Лубен. у. 2) Заросль; чаща. *В тебе лани як загаїй, в тебе хліби як Дунай.* Гол. IV. 552.

Загайка, ки, ж. Замедленіе. НВолын. у.

Загайкати, каю, еш, гл. Закричать: „гай! гай!“

Загайко, ка, м. Медлитель. *Загайки, дружбоньки, загайки, зналися в коморі.* Грин. III. 439.

Загайний, а, е. Медлительный, кропотливый, нескорый. *Загайна робота.* Черк. у.

Загайно, нар. Медлительно, кропотливо, нескоро.

Загайство, ва, с. Замедленіе, задержка. Борз. у.

Загакливоць, вця, м. Занка. Вх. Лем. 414.

Загакливий, а, е. Заикающийся. Вх. Зн. 238.

Загакуватися, куюся, ешся, гл. Заикаться. Вх. Лем. 415.

Загал, лу, м. 1) Цѣлость, все, общая сумма. 2) Общество, публика. 3) **В-загалі** См. **Узагалі.**

Загалаванитися, нюся, нишся, гл. Зазѣваться. *Загалаванися, та ї віжки впустив.* Гадяч. у. Слов. Д. Эварн.

Загаласувати, сую, еш, гл. Закричать, завопить. Аф.

Загалом, нар. 1) Оптомъ, гуртомъ.

На вибір десяток сороковень, а загалом золотий. Каменец. у. 2) **Сплошь.** *З неділі піду тобі робити три дні загалом.* Каменец. у. *Масти загалом усю стіну.* Каменец. у. *Попереду було той на чини, той на одрібок, а потім пішли всі загалом на викуп.* НВолын. у.

Загалунити, ся. См. **Загалунювати, ся.**

Загалунювати, нюю, еш, сов. в. **загалунити, ню, ниш,** гл. Вымачивать, вымочить или прокипятить въ растворѣ квасцовъ (яица передъ окраской). Харьк. Аф.

Загалунюватися, нююся, ешся, сов. в. **загалунитися, нюся, нишся,** гл. 1) Вымачиваться, вымочиться въ растворѣ квасцовъ. Аф. 2) Переносно: выпивать, выпить лишнее. *Ще добрі люде з церкви не вийшли, а він уже ї загалунився.* Аф. *Оце якось я в шинку був загалунивсь, то ї против чимало гроши.* Екатор. г.

Загальмувати, мую, еш, гл. Затормозить. *З гори їжавици, треба загальмувати воза.*

Загальний, а, е. 1) Общій, всеобщій. *Загальна розмова.* Левиц. Пов. 254. **Загальний рахунок.** 2) — **тиждень.** Всеїдна недѣля (3-я передъ великимъ постомъ). Каменец. у.

Загальник, ка, м. Общее мѣсто (въ рѣчи), банальная фраза. Желех.

Загальниця, ці, ж. = **Загальний тиждень.**

Загальність, ности, ж. Все вообще; всеобщность; совокупность. Желех.

Загамкати, каю, еш, гл. Закричать: **гам-гам!**

Загаморитися, рюся, ришся, гл. Заговориться, увлечься разговоромъ. *Я знаморився в кормі, а кінь ї втік.* НВолын. у.

Загамування, ня, с. Обузданіе, укрощеніе, усмиреніе.

Загамувати, му́ю, еш гл. Успокоить, укротить, обуздать, усмирить, придержать.

Загамуватися, му́юся, ешся, гл. Успокоиться, утихнуть; удержаться *Не руш її (дитини),—тільки що загамувалась.* Черк. у.

Заганити, ню, ниш, гл. Охулить.

Заганьбити, блю, биш, гл. Застыдить, устыдить. Вх. Лем. 415.

Заганяти, няю, еш, сов. в. **заганяти, жену́, неш,** гл. Загонять, загнать. *Боярам*

свині пасти, молодому заганяти. Мет. 195. *Ходить голуб сивий волохатий,—ні знати, ні зазвати.* Мет. 10. 2) Вбивать, вбитъ, вколачивать, вколотить. *Коло колодязя дванадцять стовпів загнуто вь землю.* Рудч. Ск. I. 135.

Заганятися, няюся, ешся, сов. в. загнатися, женуся, нѣшся, гл. 1) Быть загоняему, быть загнану. *Теляточка напасуться, вь хлївець заженуться.* 2) Вбиваться, вбитися, вколачиваться, вколотиться, вганяться, втыкаться, воткнутися. *Гмибоко загнався клин у колоду. Загналася тобі в серденько стрїлка.* Чуб. 3) Забѣгать, забѣжать слишкомъ далеко. 4) Увлечаться, увлечься.

Загапкатися, каюся, ешся, гл. Запѣваться. Желех.

Загаптувати, тую, еш, гл. Покрѣть вышивкой (преимущественно золотомъ или серебромъ).

Загара, ри, ж. Усердіе, горячность вь работѣ. *Нема загари робити.* НВолын. у.

Загарбання, ня, с. Захватъ, незаконное присвоеніе. Левиц. Правда, 1868. 437.

Загарбати, баю, еш, гл. 1) Захватить, заграбить. *Хмельницького в руки свої загарбали.* Стор. II. 13. *Чесні люди: свое оддали та чужого не загарбали.* Стор. II. 13. 2) Закопать. *Мене загарбавать, як умру.* Уман. у.

Загардувати, дую, еш, гл. Запрудить. Ейскъ.

Загарікати, каю, еш, гл. Заворчать.

Загаркатися, каюся, ешся, гл. Заговориться. *Загаркався з людьми, та й забув, що теща жде.*

Загарливий, а, е. Усердный, горячій вь работѣ. *Загарливий до роботи.* НВолын. у.

Загартівувати, вую, еш, сов. в. загартувати, тую, еш, гл. Закалять, закалить. *Тільки крицю треба загартувати.* Ком. II. 57.

Загартівуватися, вуюся, ешся, сов. в. загартуватися, туюся, ешся, гл. Закаляться, закалиться. Левиц. Правда, 1868, 437. *В кошї він і виріс, тут і загартувався.* Стор. II. 11.

Загарувати, рую, еш, гл. Запросить (дѣну). *Загарував за їх аж п'ять рублів.* Зміев. у.

Загарцюватися, цююся, ешся, гл. Устать, гарцюя.

Загарчати, чу, чиш, гл. Загорчатъ (о собакѣ). *У бур'яні бровко мурулий... він на Енея заирчав.* Котл. Ен. III. 38.

Загарь, рю, м. и загарь, рі, ж. Угарь оть горящихъ углей. Вх. Зн. 18.

Загасати, саю, еш, сов. в. загаснути, ну, неш, гл. 1) Потухать, потухнуть, угасать, угаснуть. Мнж. 34. *Куй залізо, покуль не загасло.* Ном. № 5927. 2) Переносно: прекратиться. *Загаснув рід.* Мирг. у. Слов. Д. Эварн.

Загасіти, шу, сиш, гл. 1) Потушить, загасить. 2) Утратить. *Де ти дів? Уже мабуть загасив?* (яку там річ). Екатер. у. Слов. Д. Эварн.

Загаснути. См. **Загасати.**

Загата, ти, ж. 1) Насыпь изъ навоза у канавы, служащая вмѣсто забора. Нѣжин. у. 2) Стѣнка хлѣва, состоящая изъ двухъ параллельныхъ плетней на четверть или полъ аршина другъ оть друга, промежутокъ между которыми набить соломой. Чуб. VII 393. 3) Вѣтви терновника или другого колючаго дерева, положенныя сверхъ плетня, чтобы препятствовать перелѣзати черезъ него. О 1861. VIII. 93.

Загатівода, ди, м. Сказочное существо, могущее удерживать, запруживать воду. Драг. 257,259.

Загатистий, а, е. Загатиста земля. Земля, содержащая корни и пр мѣшающее свободному движенію плуга. Черк. у.

Загатіти. См. **Загачувати.**

Загачувати, чую, еш, сов. в. загачити, чу, чиш, гл. Запруживать, запрудить; дѣлать, сдѣлать плотину, запруду. *Нї один не перепливав, усі камнем лягли по дну, аж річку загачили.* К. Орися. (ЗОЮР. II. 204). *Ігула що-зіму замерзає—Боун не встане загачить шляхетським трупом.* Шевч. 160. *Все нами та пани, а грєблі нема кому загачити.* Ном. № 1173.

Загачувати, чую, еш, сов. в. загачити, чу, чиш, гл. Захватывать, захватить крюкомъ; зацѣплять, зацѣпить, задѣвать, задѣть, завлечь, привлечь. *Хлопці його у свою компанію загачили гитроцями.*

Загаювання, ня, с. Замедленіе, задержка.

Загаювати, гаюю, еш, сов. в. загаяти, гаю, еш, гл. Задерживать, задержать. *Щоб не загаяти тебе, а я ще підуд коня запрягать.* Канев. у.—*Постригайте, каже, я напою воли, а тоді й вам витягну.—Ви ж мене загаєте. Я перш собі витягну.* Г. Барв. 382.

Загаюватися, гаююся, ешся, сов. в. **загаяться, гаюся, ешся**, *гл.* Загнѣшкитися, загнѣшкаться, замедлитель. *Пора, брате, на виступи, бо вже ми й так загалась. Не завайся на підмогу.* К. Псал.

Загвинтіти, вчү, тіш, гл.—Загвинтити.

Загвіздок, деа, м. 1) Въ продѣтомъ сквозь отверстие концѣ (болта, бруска и пр.) колышекъ или гвоздь, препятствующій концу обратнo выдвинутися изъ отверстия. Напр. въ возу верхніе бруски в полудрабну продѣты своими концами въ отверстие кривнівницъ и закрѣплены сзади загвіздками. Рудч. Чп. 250. 2) Чека, деревянный или желѣзный гвоздь, удерживающій колесо. Рудч. Чп. 250.

Загвѣдзжувати, джую, еш, сов. в. загвѣдзяти, джү, діш, гл. 1) Забивать, забить гвоздемъ. Переносно: заморозить. *Варвара заварить, Микола завоздить, а на Гальки сидай в санки.* Ном. № 507. 2) Сказать рѣзкость, колкость. *Енею в батька завоздила, щоб довго не базікав тут.* Котл. Ен.

Загѣйкати, каю, еш, гл. Закричать: гей! гей!

Загеркотати, кочү, чеш, гл. Закричать (о гусяхъ).

Загіб, бу, м. Погибель. Вх. Зн. 18.

Загіба, би, ж.—Загіб. *Чи нема у вас чою од поганки? Жаден день поганка; то вічна загиба та й юді.* Лубен. у.

Загибання, ня, с. Погибаніе.

Загибати, баю, еш, сов. в. загибнути, ну, неш, гл. Погибать, погибнуть, пропадать, пропасть. *Горе з жінкою-бідю вік каратати—цю маю робити!—мушу загибати!* Каменец. у.

Загібель, ді, ж. Погибель. *На загібель буде тому, хто бере багачку з дому.* Чуб. V. 217. Ум. **Загібельна.** *Бо вже мені за дівчинов загібелька буде.* Гол.

Загібно, нар. Гибельно, губительно. *Загибно робити в заводі.* НВолын. у.

Загибнути. См. **Загибати.**

Загібок, бку, м.—Загіб. Вх. Зн. 18.

Загіджувати, джую, еш, сов. в. загідити, джү, діш, гл. Запакощивать, запакоститъ.

Загиліти. См. **Загилювати.**

Загілювати, люю, еш, сов. в. загиліти, лю, ліш, гл. 1) Ударять, ударить палкою (гілкою) мячъ, бросая его. 2) Ударять, ударить (человѣка), заѣхать. *Як за-*

гнали по потлици, так аж каинци в вічу засвітились. Ном. № 3982.

Загін, ну, м. Погибель, гибель. **До загину.** До смерти.

Загинати, нѣю, еш, сов. в. загнүти, гнү, нѣш, гл. 1) Загинать, загнуть. *Оце итучка: загнүв пильці та й карлючка.* Ном. Прич. стр. **загнѣний.** НВолын. у. 2)—**крючки.** Крючковтворствовать. 3)—**матуки.** Бранить по матушкѣ. 4)—**сухого вѣвна.** См. **Вовн.** 5)—**чѣртові ковбасү.**—**Заломити чѣртові ковбасү.** См. **Заломити.** Грин. I. 236.

Загинатися, нѣюся, ешся, сов. в. загнүтисся, нүся, нѣшся, гл. Загинаться, загнүтисся.

Загіннути, ну, неш, гл. Погибнуть. *Не загинув еси у неволі, не загинеш із нами, козиками, на волі.* Дума. *Наша дума, наша пісня не вмре, не загине.* Шевч. 46. *Ратуй мене, мій батеньку, ратуй, не дай мені да й загинути.* Мет. 128.

Загиржати, ржү, жіш, гл.—**Заржати.** *Заиржав по-кінськи.* Грин. II. 100.

Загирити, рю, риш, гл. Утратить, растратить. *Заирив маєток.* Вх. Зн. 18.

Загівляти, ляю, еш, сов. в. заговіти, вію, еш, гл. Заговляться, заговѣться.

Загін, гону, м. 1) Загонъ, напшенная полоса. Угор. 2) Отрядъ. *А козаки тим часом сунули з України повагом, свої заони до кути скликаючи.* К. Хмельн. 3) Мѣсто на рѣкѣ, гдѣ вода течеть тихо. Шух. I. 225. Ум. **Загінецъ, загоночок.** *Добрий жнець не питається, чи широкий загінець.* Ном. № 7356.

Загінчій, чяя, м.—**Погонич** (при плугѣ). Вх. Зн. 18.

Загірій, я, в. Находящійся за горою.

Загір'я, р'я, с. Мѣстность за горою. Ум. **Загір'ячко.** *Ой кіт-воркіт по заір'ячках скік, перепелочки ловив.* Мил. 40.

Загладжувати, джую, еш, сов. в. загладити, джү, діш, гл. 1) Заглаживать, загладить, приглаживать, пригладить. *Та вмий біле личко, та загладь головочку.* Чуб. III. 39. 2) Уничтожать, уничтожить, истреблять, истребить. *Загладжують безбожники цракиці.* К. Іов. 52. *Він хоче загладити наше обличчє серед народів.* К. XII. 132.

Загледіти и заглядіти, джү, діш, гл. Увидѣть, завидѣть. *Як загледити да козаченька на морі.* Мет. 101. *Загледівши, цю їй доганяють, побіжить, як полетить на кри-*

м.г. МВ. II. 45. *Загледіла рибалочку, що горючий на вроду.* Чуб. V. 560. *Варників не дали. Він і заглядів, що вони на поліці стоять.* Мнж. 110.

Заглемедзок, двеза, м. Грубо сдѣланный предметъ. *Воно таке, ніщо: заглемедзок.* Мирг. у. Слов. Д. Эварн.

Заглемедзидий, а, е.=Завалий. Мнж. 180.

Заглемезий, а, е. Неуклюжий, аляповатый. *Ич, яка заглемеза!* (о глиняной посудѣ). Мирг. у. Слов. Д. Эварн.

Заглитнѹтися, нѹся, нѣшся, м. Поперхнутися, подавиться. Аф.

Заглобіти, блю, биш, м.=Заплішити. Вх. Лем. 415.

Заглотіти, лочу, тиш, м. Захватить мѣсто, вытѣснить. *Заглотит лісом поле.* Вх. Зн. 19.

Заглузувати, зѹю, ѣш, м. Начать намѣхаться.

Заглушати, шаю, еш, сов. в. заглушити, шѹ, шиш, м. Заглушать, заглушить. *Ой як же я затужила, весь сад замушила.* Мет. 257.

Заглушувати, шую, еш, м.=Заглушати. *Усякий чоловік заглушує своє горе: хто н'яством, хто старостю, а сей, бач, казками.* Г. Барв. 311.

Заглігати, гаю еш, м. Приготовить гліганий сырѣ. См. Гляганий. Марк. 158.

Заглядання, ня, с. Засматриваніе, заглядыванье.

Заглядати даю, еш, сов. в. заглянути, ну, неш, м. 1) Заглядывать, заглянуть, засматривать. *Пильно в вічі козикові заглядали.* Макс. *У світлоньку заглядає та ранесенько.* Мет. 133. 2) Видѣть, увидѣть. *Да заглянув я її а три юлубочки.* Грин. III. 583.

Заглядатися, даюся, ешся, сов. в. заглядітися, джуся, дишся, м. Засматриваться, засмотрѣться. *Не заглядайся на його чорні брови.* Г. Барв. 271.

Заглядіти См. **Загледіти.**

Заглянути. См. **Заглядати.**

Загмороздіти, джѹ, диш, м. Глубоко воткнути въ землю.

Заганяти, ся. См. Заганяти, ся.

Загнѣсти, нету, теш, м.—тісто. Замѣсить тѣсто. Вх. Лем. 415.

Загнібіда, ди, об. Скупецъ. *Все мене скупою зве: ти вже, каже, така загнибіда!* Зміев. у.

Загнівати, ваю, еш, сов. в. загни-

сті и загни́ти, нию́, ѣш, м. Загнивать, загнить. Чуб. V. 388.

Загніватися, ваюся, ешся, сов. в. загнистися и загни́тися, нию́ся, ѣшся, м. Загниваться, загниться. *Стояча вода найчастіше зострічається в болоті; тут то загниваються останки цих тварів.* Децо, 72.

Загни́лий, а, е. Загнивший.

Загни́листь, лости, ж. Начало гніенія.

Загни́сті, ся, загни́ти, ся. См. Загнивати, ся.

Загни́ватися, ваюся, ешся, м. Разсердиться. *Ой загни́вався мій миленький без причини на мене.* Гол. I. 275.

Загни́здітися, джу́ся, ди́шся, м. Сдѣлать себѣ гніздо. *Татари..., степові орлята, що загни́здились по-над морем Чорним.* К. МВ. XI. 154.

Загни́т, ту, м. Горящіе угли, солома или шенки, употребляемые для того, чтобы хлѣбъ загни́тися. (см.) *Рубайте сосону здорову та беріте тріски на загни́т,—щоб славний коровай був на весь світ.* Грин. III. 473.

Загни́тіти, ся. См. Загни́чувати, ся.

Загни́тиця, ці, ж. Болѣзнь ногтя, ноготѣда.

Загни́ток, тка, м. Угнетенный. *Там такий загни́ток, всякий ним послуговує.* Брацл. у.

Загни́чувати, чую, еш, сов. в. загни́тити, чу́, тиш, м. Зарумянить, запечь хлѣбъ (пирог и пр.) такимъ образомъ, чтобы его корка приняла обычный ей красно-коричневый цвѣтъ.—для этого къ посаженному въ печь хлѣбу подгребають горящіе угли или зажигаютъ тонкія шенки или солому. *До двору, дружечки, до двору! ламайте сосонку додому, да коліть її на загни́т, да загни́чувать коровай.* МУЕ. III. 90—91. *Спали соломи три крутені під челюстями, щоб загни́тити, як хлѣб нітять.* Чуб. I. 123.

Загни́чуватися, чу́юся, ешся, сов. в. загни́титися, чу́ся, тишся, м. Зарумяниваться, зарумяниться, принимать, принять красно-коричневый цвѣтъ (о коркѣ печенаго хлѣба). *Пирог добре загни́тилася.*

Загно́їти, ию́, їш, м. Унавозить. *Як би загно́їв добре землю, то б вирости здорові коноплі.* Прил. у. *Загно́їт собі біл-*

ший або менший кустик поля. МУЕ. III. 48.

Загнуздати. См. **Загнуздувати.**

Загнуздувати, дую, еш, сов. в. **загнуздати,** даю, еш, гл. Зауздывать, зауздывать. *Кінську голову на дорозі найди, та й ту замуздуй.* *Ном. № 10236. Вона сіла на його, замуздала його.* Рудч. Ск. I. 53.

Загнути, ся. См. **Загнияти,** ся.

Загнушатися, шваюся, ешся, гл. Пренебречь. *Чи батьками отті німці замушались, що чурини вражі діти одцурались.* *Мог. 49.*

Заговá, нар. Заранфе, заблаговременно. Вх. Зн. 18. Желех.

Заговіни, він, ж. мн. Заговѣнье, канунъ поста.

Заговір, вóру, м.—**Замова.**

Заговіти. См. **Загівляти.**

Заговоріти ся. См. **Заговорювати,** ся.

Заговорювати, рюю, еш, сов. в. **заговоріти,** рю, ршш, гл. Ев. Мр. XVI. 17. *Заговорять всі вороги, що ся любим ми убої.* Чуб. V. 97. *Настане суд, заговорять і Дмитро, і юри.* Шевч. 212. 2) = **Замовляти.**

Заговорюватися, рююся, ешся, сов. в. **заговорітися,** рюся, ршшся, гл. = **Замовлятися.** *Запикайся кров, заговориця кров, замовляю тебе.* Чуб.

Загоготіти, гочу́, тіш, гл. Загудѣть глухо. *Загоготів якийсь підземний глас.* Греб. 373. *В печі загоготіло.* Св. Л. 121.

Загоджувати, джую, еш, сов. в. **загодіти,** джу́, діш, гл. Задабривать, задобрить, располагать, расположить въ свою пользу. *Загодже суднів.* НВолын. у. *Старшина побив мене та загодив справника—півсотні карбованців одвіз.* Канев. у. *Щоб і ту загодить, і мене не рознівить.* НВолын. у. См. **Загамдати.**

Загоді, нар. Заранфе, заблаговременно. *Гляди ж, пригоди загоді.* Черном.

Загодівувати, вую, еш, сов. в. **загодівати,** дую, еш, гл. 1) Начинать въ первый разъ что-либо ѣсть. *Як що уперше (того року) починають їсти (курча, яблуко, оірок), то переминають за голову руку і заговозують отак: „нова новина, щоб не болів ні живіт, ні голова“ (і тоді їдять).* Грин. I. 253. 2) Начинать откармливать.

Загодя, нар. = **Загоді.**

Загобіти, ся. См. **Загоювати,** ся.

Загойдати, даю, еш, гл. Закачать, заколыхать.

Загойдатися, даюся, ешся, гл. Зака-

чаться. *Золоті сережки загойдались.* *Левец. Пов. 180.*

Загоклівий, а, е. Занкающійся.

Загокуватися, куюся, куешся, гл. Занкаться. Угор.

Заголіти, ся. См. **Заголювати,** ся.

Заголівний, а, е. Заглавный.

Заголове, вну, м. 1) Съ удареніемъ на первомъ слогѣ: подушка. Угор. *Заголови муранчани.* Муравьиныя яйца. Вх. Уг. 253. 2) съ удар. на третьемъ слогѣ: заглавіе. О. 1862. I. 77. Ум. **Заголовечок.**

Заголосіти, шу́, сиш, гл. Громко заплакать съ причитаніями. Ев. Мр. IX. 24. *Прийшла його мила, китайку відкрила, китайку відкрила та й заголосила.* *Мет. 104.*

Заголубіти, бію, еш, гл. Сдѣлаться, стать голубымъ. *Зажовтіє, заолубіє і зачервоніє квітами.* Стор. М. Пр. 1.

Заголювати, люю, еш, сов. в. **заголіти,** лю, лиш, гл. 1) Обнажать, обнажить. 2) Забривать, забривать. *...сина в салдати позаторік заголили.* Шевч. 479.

Заголюватися, лююся, ешся, сов. в. **заголітися,** люся, лишся, гл. Обнажаться обнажаться снизу, поднять платье вверхъ.

Загомоніти, ню́, ніш, гл. Заговорить. *Ой цюкнув раз перший—вона змишміла, ой цюкнув раз другий, та й згомонила.* Чуб. V. 710. *А ні поспитати, а ні згомоніти до неї.* МВ. II. 98. Иногда употребляется въ смыслѣ: прикрикнуть, строго и съ укоромъ заговорить съ кѣмъ. *Батько аж загомонів тоді на його: „Та чи довго ти гави тут ловитимеш?“* Г. Барв. 387. Въ прилож. къ толпѣ, значить: загалдѣть. *То тихо було, а то як загомонила вся громада,—такою крику!*

Загонистий, а, е. 1) Требовательный. *Він чоловік не загонистий, завою не просить, а тільки своє бере.* 2) Вспыльчивый. *Там такий загонистий, що не можна й слова сказати, так і схопиться на ном.* 3) Увлекающійся.

Загбнити, ню, ниш, гл. = **Заганяти.**

Загонючка, ки, ж. Родъ игры въ свинну (см.), при которой играющій долженъ загнать свинну до известной черты. *Ив. 13.*

Загорбатіти, тію, еш, гл. Сдѣлаться горбатымъ. *На сій роботі не забачатиеш, а загорбатіеш.* *Ном. № 10371.*

Загордїтися, джу́ся, дішся, гл. Загордиться. *Опат. 9.*

Загорідка, ки, ж. Ум. отъ загорода.
Загорілець, льця, м. Фанатикъ. Желех.
Загорілий, а, е. 1) Горячий, пылкій, вспылчивый. 2) Фанатическій. 3) Загорѣвшійся. 4) Загорѣлый (отъ солнца).

Загоріти, ся. См. Загорати, ся.

Загорнѹти, ся. См. Загортати, ся.

Загорода, ди, ж. 1) Загорода. Огорожа, огороженное мѣсто. 2) Загорода. Базъ (не крытый), огороженное мѣсто, куда загоняють скотъ. Чуб. VII. 394. Шух. I. 185. *Воли високорой половиї дивляються з загороди у двір поважно.* МВ. II. 134. *В чужій загороді овець не розплодиш.* Ном. № 9659. *Шукають його ляхи, щоб стратити,—то він до зятя, та й жив там з місяць, поки все втихомирилось.* ЗОЮР. I. 264. 3) Садъ; огородъ. Вх. Лем. 415. Ум. Загорідна, Вх. Лем. 415. **Загородна**. *Вийшов батюшка на двір, а скот повилазив із загородок.* Грин. II. 155.

Загороджувати, джую, еш, сов. в. загородити джу, диш, м. Загораживать, загородить, огораживать, огородить. *Рот не город—не загородиш.* Ном. № 6990. *На твоїй нів не загорожений хлів.* Ном. № 3480.

Загородище, ща, м. Мѣсто, гдѣ была загорода (см.) Черк. у.

Загородка, ки, ж. Ум. отъ загорода.

Загорожа, жи, ж. = Загорода 1. *Задумали та снітинці город городити, щоб нікуди литяківцям гуляти ходити. Не може, милій Боже, ваша загорожа.* Мил. 78.

Загорожувати, жую, еш, м. = Загороджувати.

Загортати, таю, еш, сов. в. загорнѹти, нѹ, неш, м. 1) Заворачивать, заворотить. *А скину я отанчу та ніжски загорну.* Чуб. 2) Загребать, загрестъ. *Загортай, мати, жар, жар!* О. 1862. IV. 36. *Кладуть у яму і заортають землею.* ХС. IV. 40.

Загортатися, таяся, ешся, сов. в. загорнѹтися, нѹся, нешся, м. 1) Заворачиваться, заворотиться. 2) Загребаться, загрестъся.

Загортіна, ни, ж. Верхнее женское платье. Желех.

Загортка, ки, ж. = Загортина. Угор. Вх. Зн. 18.

Загорьований, а, е. Заработанный тяжелымъ трудомъ. *А як вечір прийде,—на вулицю виїде: та в позиченому, та в добуваному... Ой виїди ж ти, вражий сину, у своєму загорьованому.* Грин. III. 215.

Загорювати, рью, еш, м. Съ трудомъ заработать. *Загорюй снажно та й їж смашно.* Ном. № 9967. *А що загорюєш, то все прогайнуєш.* Чуб. V. 478.

Загорянин, на, м. Живущій за горой. Аф.

Загорати, ряю, еш, сов. в. загоріти, рю, ріш, м. Загорать, загорѣть (отъ солнца). *На те мені мати платок дала, щоб не загоряла.* Грин. III. 180. *Закривай личко од сонечка, чорні брови од полом'ячка, щоб твоїй видок не загорів, чорних брівок не поспалив.* Нп.

Загорятися, ряюся, ешся, сов. в. загорітися, рюся, рішся, м. 1) Загораться, загорѣться. *Юрка одного впустили, а вся хата загорілася.* Ном. № 14109. 2) Только сов. в. Вспылить. *Як коли загоритися, то й хата мала.* Г. Барв. 107.

Загосподарювати, рью, еш, м. Начать хозяйничать. *Загосподарював Хведірко.* О. 1862. VIII. 23.

Загостріти, ся. См. Загостріувати, ся.

Загостріувати, рюю, еш, сов. в. загостріти, рю, ріш, м. Заостривать, заострять.

Загостріуватися, рююся, ешся, сов. в. загострітися, рюся, рішся, м. Заостриваться, заостряться.

Загостіти, щѹ, стіш, м. Прибыть въ гости. *Рад би я, мое дитятко, до тебе загостити, сирая земля двері прикрила,—не можу відчинити.* Рк. Макс.

Загостювати(ся), тьюю(ся), еш(ся), м. Загоститься. *Оце було як наша Катря де загостює, то мати дивують: що се доні нема!* МВ. II. 84. *Така вже доля моя, що в мене не загостюється частя.* Г. Барв. 56.

Заготувати, тѹю, еш, м. Заготовить.

Заготу́ритися, рюся, рішся, м. = Загутатися. Вх. Уг. 238.

Загювати, гюю, еш, сов. в. загюти, гю, іш, м. Залѣчивать, залѣчить, заживлять, заживить (рану). *Всі його рани заює своїм розумним словом.* Г. Барв. 163. *Його рука поранить і загють.* К. Іов. 12.

Загюватися, гююся, ешся, сов. в. загютітися, гююся, ішся, м. Заживать, зажить (о ранѣ). *Загюється, поки весілля скоїться.* Ном. № 5305.

Заграбати, баю, еш, м. = Загребти. *Що ж, татуню (до попа), чи підете ховати мерця, чи ні?—Піду, як даєте 8 злотих...—Та вже, проше татуня, не турбуйтеся йти: ми й сами заграбаєм. Бо вибачить нам, бо ми бідні.* О. 1862. IX. 53.

Заграбувати, бую, еш, г. Заграбить, отнять. *Заграбував волика.* О. 1862. I. 43.

Заграва, ви, ж. Зарево. НВолын. у.

Загравати, раю, еш, сов. в. заграти, раю, еш, г. 1) Начинать играть, заиграть. *Зелів вже він музиком заграти.* Мет. 105. 2) Начинать, начать двигаться: бѣжать, летать и пр. рѣзвыми, бойкими движеніями. *Гей коню мій, коню, зарай підо мною! Над річкою, над Дунаєм орми заривали.* Мет. 429. 3) О морѣ: начать волноваться. *Ой зарай, зарай, синесеньке море, та під тими байдаками.* Шевч. 56. О свѣтѣ: начать играть, заиграть. *Заграло сонечко.* Чуб. III. 219. 4) О винѣ, наливкѣ: начать бродить.

Заграда, ди, ж. Огорожа, ограда. *Заграло сонечко на стіну, на заграду зелену.* Гол. I. 211.

Загракатися, каюся, ешся, г. Зазѣваться. *Мене... послано, що вже не зап'ю, не забалакаюсь, не загракаюсь, та й не злякаюсь.* Г. Барв. 443.

Загранічити, чу, чип, г. Определить, указать границу.

Загранішний, а, е. Заграничный.

Заграти. См. Загравати.

Загратися, раюся, ешся, г. Заиграть-ся. *Не засидитися, не заграється ніде.* МВ.

Загрѣба, би. 1) Загрѣбаніе; мѣсто, гдѣ что-либо загрѣблено, законано. *Знає він кошечу загрѣбу.* Ном. № 13776. 2) Родъ хлѣба (кормя), который при печеніи загрѣбается въ горящіе угли. *Притомилися од далекі дорози їй посідали під лісом одпочити та тил часом і загрѣбу спекти, щоб сими підкресити. Замісили кісто, зробили з того кіста коржя і загрѣбли його пектись у те омище.* Грив. II. 182. *Поставили нам знатну вечерю: тетерю з загрѣбами...* (Такі коржі, що печуть їх, згирібаючи у жар: од того і загрѣбами зчуться). Стор. II. 16. У Милорадовича: свадебный длинный хлѣбъ. Мил. 121. 3) Жадный человекъ. *Забере усе бісів загрѣба.*

Загрѣблля, ля, е. Мѣсто за плотинной. *На загрѣбллі живе.* Черк. у.

Загрѣблний, а, е. Находящійся за плотинной. *До загрѣблної могили прибувайте.* Мет. 396.

Загрѣбті, ся. См. Загрѣбати, ся.

Загрѣбущий, а, е. Жадный, старающійся все забрать. *Очі завидючі, руки загрѣбучі.* Посл.

Загрѣмхтїти, хчү, тїш, г. Загрѣ-

мѣть, загромыхать. *Як застукотить у сїял, загрѣмхтить.* МВ. I. 69.

Загрѣмити. См. Загірати.

Загрѣвий, а, е. Имѣющій бѣлую масть вокругъ шеи (о птицахъ и четвероногихъ животныхъ). *Загрѣвий гусак.* Харьк. *Загрѣва гуска.* *Загрѣва вівця—біла, а шиворот чорний.* О. 1862. V. Кух. 37.

Загрѣзати, заю, еш, сов. в. загрѣзти, зү, зѣш, г. Загрызть, загрызть.

Загрѣзатися, заюся, ешся, сов. в. загрѣзтися, зүся, зѣшся, г. Начинать споръ, ссору, заспорить. *Загрѣзався з братом.* Мир. ХРВ. 138.

Загрѣзкуватий, а, е. Сварливый, задра.

Загрѣзти, ся. См. Загрѣзати, ся.

Загрѣмати. См. Загірати.

Загрѣмотїти, чү тїш, г. *Прїїхала, загрѣмотїла кобиляча мов голова.* Котл. Ен. II. 40.

Загрѣбати, баю, еш, сов. в. загрѣбті, бү, бѣш, г. 1) Загрѣбать, загрѣсти. *І кури б загрѣбли, если б не ратував.* Ном. № 4582. 2) Сгрѣбать, сгрѣсть. *Оюнь каже: загрѣби мене.* Чуб.

Загрѣбатися, баюся, ешся, сов. в. загрѣбтїся, бүся, бѣшся, г. Загрѣбаться, загрѣстись.

Загрѣбачка, ки, ж. Кочерга. *Ухопила горнець з печі, та й шпурнула в груди. Та бо я ся від череп'я зачяв обтрїсати, вона вхопила загрѣбачку: „Рушай, шило, з хати!“* Гол. III. 215.

Загрѣбок, бга, м. Неудавшійся, испорченный въ печенѣи хлѣбъ. Екатер. у.

Загрѣвати, ваю, еш, сов. в. загрѣти, рію, еш, г. 1) Согрѣвать, согрѣть. *А чортяка до парубка, давай загрѣвати його.* Г. Барв. 190. *Та пригнали своє мичко, най мое заріє.* Гол. IV. 452. 2) Проникнуть со своимъ тепломъ. *Туди (в труну) ї вітер не завіє, і сонечко не заріє.* Мир. 183.

Загрѣватися, ваюся, ешся, сов. в. загрѣтїся, ріюся, ешся, г. Согрѣваться, согрѣтись.

Загрѣлий, а, е. Согрѣвшійся.

Загрѣмати, маю, еш, сов. в. загрѣмити, млію, мїш, г. Начинать грѣмѣть, загрѣмѣть. *Грім уп'ять загрѣмає.* Констант. у. *Ой зарѣми, громику, над моєю кімнаткою.* Мет. 259. *Зарѣвило, зарѣміло, заступило земля.* Стор. М. Пр. 143.

Загірати и загрѣмати, маю, еш, г. 1) Загрѣмѣть, застучать. 2)—на кого. Загрѣчатъ на кого. *Батько часом на нього*

заирма. О. 1862. VIII. 19. 2)—но́го. По-
стоянними криками, бранью отупить кого.
Ще в сповиточку заирмають тебе. МВ.
I. 45.

Загімотіти, мочу́, тіш, *гл.* Загремѣть.
Як загімотити грім. Рудч. Сж. II. 102.

Загірїти, ся. *См.* Загіривати, ся.

Загірїток, теу, *м.* Теплота Желех.

Загромáджувати, джую, еш, *сов. в.*
загромáдити, джу, диш, *гл.* Загребать,
загресть, закапывать, закопать. *Живем в*
землі їх загромадили. Котл. Ен.

Загромáджуватися, джуюся, ешся,
сов. в. **загромáдитися, джуся, дишся,** *гл.*
Загребатися, загрестись, закапываться, за-
копаться.

Загрóнитися, нюся, нишся, *гл.* По-
крытись гроздьями, кистями.

Загру́вати, заю, еш, *сов. в.* **загру́з-**
нути и загру́зти, зну, неш, *гл.* Вязнуть,
завязнуть, увязнуть. *Не громадь, дудку,*
сіна, бо загрузнеш по коліна. *Ном. № 4305.*
А в той гарбуз москаль заруз. Чуб. V. 1070.

Загру́зїти, жу́, зіш, *гл.*—**Згрузити.**
Черк. у.

Загрунтóвати, тую, еш, *гл.* 1) Загрун-
товать. 2) Утвердить.

Загру́ти, рую, еш, *гл.* Закричать (о
воронѣ). Встрѣчається только въ фальши-
фицированной думѣ, напечатанной Срез-
невскимъ. *Загряче ворон, заруе, зашумуе.*
Запор. Стар. I. 105.

Загру́вїтися, жу́ся, зішся, *гл.* Увяз-
нуть въ грязи. *Треба їм десь через дуже*
калму балку їхати,—вони й загрузились.
Мнж. 121.

Загру́кати, каю, еш, *гл.* Застучать,
захлопать (дверью).

Загру́котіти, чу́, тіш, *гл.* 1) Засту-
чать сильно и часто. 2) Загромыхать.

Загру́котіти, чу́, тіш, *гл.*—**Загру́ко-**
тіти. Стор. М. Пр. 143.

Загрянї́шний, а, е.—**Загранишний.**
Пов'язує її хустками... загранишними. О.
1862. I. 74.

Загуба, би, ж. 1) Потеря. *Як у нього*
ячмінь, то но прошам загуба. Уман. у.
2) Пагуба.

Загубіти, бліо, биш, *гл.* 1) Потерять,
затерять. *Загубив черевик, а я йшов та й*
найшов. Загубиш, то не смутись, знай-
деш, то не веселись. Посл. 2) Погубить;
казнить, убить. *Не топись, козаче, бо душу*
загубиш. Мет. 17. *Ой не орла, не сокола*
збіраються вбити, ой то ж пана та Супру-

на ведуть загубити. Мет. 430. *Загубила свого*
мужа та поповича жінка. Гол. I. 51.

Загубітися, бліося, бишся, *гл.* Поте-
ряться. *Ой либонь моя дівчинонька та й*
у полі загубилася. Чуб. V. 24

Загубі́ль, лі, ж.—**Загуба.** Драг. 191.

Загугні́ти, гнїю, нїш, *гл.* Заговорить
въ носъ, загнусить. *Аж ось пан Олексій*
покинув читати та як загунить з своїми
школярами. Кв. I. 244. *І мені Господь*
послав побратима,—загунив Кривоніс. Стор.
М. Пр. 133.

Загугнї́вати, влю, виш, *гл.*—**Загуг-**
нити. *Солоха загунявила: соїзволяю.* Кв.
II. 148.

Загуготі́ти, чу́, тіш, *гл.*—**Загуготіти.**

Загуда, ди, ж. *Порицаніє.* *Яку ж загуду*
сім дровам зробіте?

Загудіти, джу, диш, *гл.* Начать по-
рицать, находить недостатки. *Дивувалась,*
що се сталося старому, що разом загудив
Василя. Кв. I. 58.

Загудіти, ду́, деш, *гл.*—**Загустити.**
Стор. М. Пр. 106. *Загуділи голуби.* Чуб.

Загукáти, каю, еш, *гл.* 1) Закричать.
Феся загукала, голос по дубині аж ся роз-
лякає. Чуб. V. 69. 2)—**на ко́го.** Позвать,
завзвать кого. *Заукай на його,—нехай іде*
в хату.

Загудіти, лю, лиш, *гл.* Завести, за-
прятать. *І в край світа їх загулиш.* Федьк.
II. 76.

Загудя́ти, ляю, еш, *гл.* 1) Закутить.
Загуляв Іван, загуляв, не до мислі жінку
взяв. Чуб. V. 790. 2) Заглушить, осилить
при помощи кутежей (свою бѣду, горе и
пр.). *Не текла... таки од свого лиха: і не*
загуляла, й не заспівала, й не затанцювала
його. Левиц. I. 86.

Загудя́тися, ляюся, ешся, *гл.* Заку-
тить. *А хазяїн так загулявся, що й усі*
можна бочки повозити,—то й не чутиме.
Рудч. Ск. II. 151.

Загумѣ́нный, а, е. Находящійся за
гумномъ.

Загумѣ́ння, ня́, с. Мѣсто за гумномъ.
Там на загуменню тополя стояла. Гол.
I. 285.

Загумѣ́нок, нку, м.—**Загумення.**

Загупáти, паю, еш, *гл.* 1) Начать уда-
рять, начать глухо стучать, сильно сту-
чать. 2) Пойти тяжелой поступью.

Загуді́ти. *См.* Загуряти.

Загуді́тися, рюся, ришся, *гл.* Раз-
влекься чѣмъ-либо и забыть о нужномъ,

задержаться, замѣшкаться изъ - за этого. Вх. Зн. 18.

Загуркотати, чѹ, чеш и **загуркотіти чѹ, тиш**, *м.* 1) Загремѣть раскатами. Ком. II. 34. *Буря повстала, загуркотіло.* Мет. 58. 2) Застучать, загремѣть. *Гур! гур! гур! щось страшно загуркотіло по-під вікнами й стіхало. То підкотилась карета.* Левец. Пов. 317. *Заскреготали зубами відьми й загуркотіли з хати.* Грин. I. 68.

Загурчати, чѹ, чіш, *м.* 1) Загремѣть, застучать, затрещать, почти то-же, что и **загуркотіти** 2; иногда просто зашумѣть сильно. *Зашумить садок, стемніє світ і загурчить дощ об землю.* МВ. (О. 1862. III. 42). 2) Упасть, скатиться съ шумомъ, стукомъ, а иногда и просто упасть съ высоты. *Так він і заурчав з кручі!*

Загуряти, ряю, еш, *сов. в. загурити, рю, риш*, *м.* Занимать, занять, развлекать, развлечъ чѣмъ-либо, напр. разговорами, заставивъ забыть прежнее. *Заурі дитину.* Вх. Зн. 18.

Загурятися, ряюся, ешся, *сов. в. загуритися, рюся, ришся*, *м.* Развлекаться, развлечъ чѣмъ-либо и забыть о нужномъ, задержаться, замѣшкаться изъ-за этого. Вх. Зн. 18.

Загусати, саю, еш, *сов. в. загуснути, ну, неш*, *м.* Сгущаться, сгуститься. *Наситала багато води, а мало борошна, та мішала, мішала, а воно не загує.* Грин. II. 164. *Як загує глина, тоді не зробиш юрщика.* Канев. у. *На чуже пішце юрщика не підставляй, бо кинітиме, кинітиме, та й не загує.* НВолын. у.

Загусті, гудѹ, деш, *м.* 1) Загудѣть. *Під землю щось загуло страшно.* ЗОЮР. II. 31. *Загула Хортинця з Лугом: „чую, чую!“* Шевч. 57. *А загу—аж сумно слухати—неначе бугай у болоті.* Рудч. Ск. I. 64. *Мов дзвони, загули кайдани на неопітах.* Шевч. 611. 2) Упасть съ большой высоты (подразумѣвается: съ гуломъ). *Так з конем і загує у провалля.* Вообще куда нибудь съ силой, съ гуломъ двинуться, броситься, напр. въ сказкѣ: *Одну овечку хіп за ніжку та у лантух,—так уся отара і загула туди.* Мнж. 55. *Була ложка, помело, та й те з дому загуло.* Нп. Г. Барв. 288. Отсюда: **Булó, та загулó**, равносильно русскому: было, да сплыло. 3) О голубяхъ: заворковать. *Ходить голуб коло хати сивий волохатий, як загує жалібненько,—на серцю тяженько.* Мет. 11.

Загүтати, таю, еш, *м.* 1) Ошеломить,

оглушить. Желех. 2) Укротить, угомонить. Желех.

Загүтатися, таюся, ешся, *м.* Зазѣваться; забыть объ окружающемъ при видѣ чего. *Загүтався, як таку красоту побачив.* Вх. Зн. 19.

Загавити, влю, виш, *м.*—**ногó**. Отвлечъ внимание чье. *Я (злодій) піду їх загавлю,.. ти і бери.* Мнж. 110.

Загавитися, влюся, вишся, *м.* Зазѣваться, засмотрѣться. Мнж. 29.

Загвалтувати, тѹю, еш, *м.* Поднять шумъ, крикъ. *Загвалтувало село від краю до краю.* Мир. ХРВ. 249.

Загөготати, гочѹ, чеш, *м.* Закричать (о гусяхъ). *Гуси по ставах загөготали.* Г. Барв. 544.

Загөдзелити, лю, лиш, *м.* Понести чепуху.

Загөдзекатися, ваюся, ешся, *м.* 1) = **Задрочитися**. 2) Закапризничать.

Загөблгати и **загөблкати, гаю (каю), еш**, *м.* Закричать (о гусяхъ, индѣйскихъ пѣтухахъ). Аф. *Загелкали гуси.* Шевч. II, 35. *Загелкали мов индики.* Мир. ХРВ. 98.

Загөрбувати, вую, еш, *сов. в. загөрувати, рүю, еш*, *м.* 1) Загинать, загнуть. *Почали загөрувати ногу за голову; аж кістки її тріщать, а вона її суверделить уору.* Грин. II. 167. 2) Запрашивать, запросить дорого. *Загөрував ти з його багато.* Лохв. у.

Загөрготати и **загөрготіти, гочѹ, чеш** и **тиш** *м.* = **Загелкати**.

Загрундзюбувати, вую, еш, *сов. в. загрундзювати, дяю, еш*, *м.* Завязывать, завязать узломъ такъ, что трудно развязать. Черк. у.

Загүдзлити, лю, лиш, *м.* Завязать узелъ. Вх. Лем. 415.

Зад, ду, м. 1) Задъ, задняя часть. 2) Задъ; задница. *Голова—кість, а зад, вибачте, м'ясо: в голову цілкують, а в зад б'ють.* Ном. № 1288. Ум. **Задón, задóчон.**

Зад, нар. Вслѣдъ за, позади. *Я вскочив у хату зад їх; вона вже лежала на лаві.* Екатер. у.

Задáва, ви, ж. 1) = **Кужба**. Вас. 147. 2) Рычагъ для сжиманія дерева при увязкѣ его на саняхъ для перевозки. Миргор. у. Слов. Д. Эварн.

Задавати, даю, еш, *сов. в. задати, дам, дася*, *м.* 1) Задавать, задать. *Задам я тобі бурду.* Ном. № 13602. 2) = **Завдавати**. *В неволю всіх задама.* Гол. I. 4.

Задаватися, даюся, ешся, *сов. в. за-*

д́атися, д́амся, дасі́ся, и. Вознамѣриваться, вознамѣряться, рѣшити сдѣлать. *Вона ще літом, як сонечко сипало теплим промінням, задалась, виходячи з церкви, поместити колісь попові рунце на розжиток.* Г. Барв. 155—156.

Задаві́ти, влю́, виш, и. Задушить, задавить. *Таки Бог погодив, вояк кобилу задавив.* Чуб. V. 1151. *Не журуй з ведмедем, а то він тебе задавить.* Ном. № 1213. *Нудьа його задавила на чужому полі.* Шенч. 214.

Задаві́йко, ка, м. Душитель; мірофѣд, кулакѣ. *То хіба пан? То задавійко. Він скільки людей зубив тими процентами.* Миргор. у. Слов. Д. Эварн.

Задавля́чка, ки, ж. Медич. Жаба, angina. Вх. Зн. 19.

Зада́внений, а, е. Пришедшій въ давность; застарѣлый, запущенный (о болѣзни). *Задавнена хвороба.*

Зада́внення, ня, с. Давность, застарѣлость. Желех.

Зада́внити, ся. См. **Задавнювати, ся.**

Зада́внювати, нюю, еш, сов. в. за́давнити, ню, ниш, и. Запускать, запустить (болѣзнь). *Еге, так воно задавлено, то й важко загойть.* Канев. у.

Зада́внюватися, нююся, ешся, сов. в. за́давнитися, нюся, нишся, и. Застарѣвать, застарѣть.

Зада́ння, ня, с.=Завда́ння. *Яке важке задання бути дячем на далекій стороні.* Левнц. Пов. 120.

Зада́р, нар. Даромъ. Вх. Лем. 415.

Зада́рити. См. **Зада́рювати.**

Зада́рь, нар.=Зада́р. Вх. Зн. 19.

Зада́рювати, рюю, еш, сов. в. за́да́рити, рю, риш, и. Задаривать, задарить.

Зада́ти, ся. См. **Задавати, ся.**

Зада́ток, теу, м.=Завда́ток.

Зада́ча, ці, ж. Задача. К. Гр. 102.

Задви́гати, гчу́, тиш, и. Задрожать. *Як ступив... на ті підмости, то вони аж задвигали й заули.* Левнц. Пов. 330.

Задви́гати, жу́, жиш, и.=Задви́гати.

Задві́рковий, а, е. Виходящій на дворъ позади дома. *Дочка на задвіркові двері рип!* Чуб. IV. 557.

Задві́рок, реу, м. Дворъ позади дома. *Схотилась, вискочила на задвірок.* Г. Барв. 237.

Задво́який, а, е. Двухъ родовъ. *Астрыяб суть задвоякі: астрыяб великий і малий.* Вх. Лем. 415.

Задекретува́ти, тую, еш, и. Прика-

зати, дати указъ. *Як ваше лукаве серце поверне справою, так він бідаха (царь) і задекретує.* К. XII. 32. *Одно тільки наше зосталось при нас—живе українське слово. І тому задекретовано згинути.* К. XII. 128.

Задончи́ти, чу́, чиш, и.=Задни́ти. *Діжку ще не заденчено.* Екатер. у. (Залюбовск.).

Задѣ́ра, ри, ж. Лучина, щепка. Вх. Лем. 415.

Задѣ́рака, ки, ж.=Задира́ка.

Задѣ́рачка, ки, ж. Задравшлася кожа надъ ногтемъ, заусеница. Миргор. у. Слов. Д. Эварн.

Задѣ́ревіти, вію, еш, и. Одеревянѣть, окоченѣть (отъ холода, смерти). *Руки мені задѣревіли—чи воно з холоду, чи хто його знає.* Камен. у. *Як побачила чоловіка, так і задѣревіла.* Камен. у. *Прійшов п'яний, ти як заснув, так і задѣревів.* Камен. у.

Задѣ́ревіняти, нію, еш, и.=Задѣ́ревіти.

Задѣ́ржати, ся. См. **Задержувати, ся.**

Задѣ́ржувати, жу́ю, еш, сов. в. за́дѣржати, жу, жиш, и. 1) Задерживать, задержать. 2) Удерживать, удержать. *Не то господарь, що збереть господарство,—то, що готове задержити.* Ном. № 10108.

Задѣ́ржуватися, жу́юся, ешся, сов. в. за́дѣржатися, жу́ся, жи́шся, и. 1) Задерживаться, задержаться. *Чує він, що плуг його за щось задержався.* О. 1861. XI. 29. 2) Удерживаться, удержаться, сохраняться, сохраниться. *Де-не-де задержались старі шапки.*

Задѣ́рка, ки, м.=Задира́ка.

Задѣ́рикуватий, а, е. Задорный. Харьк. **Задѣ́рихвіст, воста, м.** Въ выраженіи: **задѣ́рихвоста да́ти.** Удрать безъ оглядки.

Задѣ́рий, рія, м.=Задѣ́рика. *Андрій-задѣрий.* Ном. № 12702.

Задѣ́рнувати, ну́ю, еш, и. Заложить дерномъ. *Вони викопали яму, насипали грошей, поклали того, що обібравъ грошей стеретти, та й знов насипали й задрнували.* Канев. у.

Задѣ́рнути, ну́, нѣш, и. Задѣть, оцарапать. *Чеши дідька зрідка, щоб не задрнути.* Ном. № 1212.

Задѣ́рти. См. **Задирати.**

Задесне́ць, нця, м. Житель мѣстности, за Десной находящейся. Ном. № 13617.

Задесне́ський, а, е. За Десной находящійся.

Задесне́щина, ни, ж. Мѣстность за Десной.

Задешевіти, вію еш, *м.* Подешевѣть. *Скрізь задешевіла горілка.*

Заджерґотати, ч́у, тіш, *м.* Заговорить на непонятномъ языкѣ (преимущественно о евреяхъ).

Заджеркотіти, коч́у, тіш, *м.* = **Заджерґотати**. *Як заджеркотіли жиди, то аж у вулах лящитъ.* Славяносерб. у.

Заджижчати, жч́у, ч́иш, *м.* Зажужжать. См. **Задвижчати**.

Задзвеніти, ню́, ніш, *м.* Зазвенѣть.

Задзвоніти, ню́, ниш, *м.* Зазвонить. Котл. Ен. II. 30. *В неділеньку рано задзвонили дзвони.* Мет. 95.

Задзвонітися, ню́ся, ни́ся, *м.* Зазвенѣть, зазвонить самому. *Самі дзвоники задзвонилися.* Грин. III. 117.

Задзеленьчати, ч́у, ч́иш, *м.* Зазвонить (о бубенчикахъ); зазвенѣть, забренчать.

Задзеленькотіти, коч́у, тіш, *м.* = **Задзеленчати**. Рудан. I. 77. *Шан виняв, дав троші. Той кинув в кишеню, аж задзеленькотіли.* Драг. 54.

Задзвекати, каю, еш, *м.* Начать дзвекати. Аф.

Заджижчати и **задзиччати**, ч́у, ч́иш, *м.* = **Заджижчати**. *Коли не коли задзиччати... роботяци бджом.* Греб. 402. *А музи разом задзиччали: „Ось годі, не кажитьъ.“* Гліб. 114.

Задзігоріти, рію́, ріш, *м.* Быстро заговорить. *Так задзігоріли язиком, що він ледві встиг розібрати ті слова.* Левиц. Пов. 67.

Задзюріти, рію́, ріш, *м.* Политься струей. Харьк.

Задзюркотати и **задзюркотіти**, ч́у, чеш и тиш, *м.* Зажурчать. *Домонтовиченко влучив Війтенку по лівій руці,—кров так і задзюркотіли.* К. ЧР. 306.

Задзюрчати, ч́у, ч́иш, *м.* Зажурчать. *Тане скіг, задзюрчали по умицяз струмочки.* МВ. I. 28.

Задібати, баю, еш, *м.* Начать ходить (о дѣтяхъ).

Задивітися. См. **Задивлятися**.

Задивлятися, ляю́ся, ешся, сов. в. **задивітисѣ**, вляю́ся, ви́ся, *м.* Засматриваться, засмотрѣться. *Прийшло до неї мале наголя, вона на його задивилася.* Чуб. III. 419.

Задивувати, в́ую, еш, *м.* Удивиться. *Й аж сі панове задивували.* Kolb. I. 109.

Задивуватися, в́уюся, ешся, *м.* Удивиться, засмотрѣться съ удивленіемъ. *Як*

би ви їшли надворскляньскою низиною... то задивувались би. О. 1861. XI. 101.

Задимати, маю́, еш, *м.* Задувать, тушить. *Кіпанець горить добре і його ніщо не задима.* Дещо, 52. См. **Задувати**.

Задиміти. См. **Задимлювати**.

Задімжа, жи, ж. Снѣжный вихрь, мятель. Вх. Лем. 415.

Задімлювати, люю́, еш и **задимляти**, ляю́, еш, сов. в. **задиміти**, мляю́, мйіш, *м.* Закапчивать, коптить, закоптить. *Повісив задимлювати.* НВолын. у. *Стояла... сагарня з високим задимляним стовпом.* Левиц. Пов. 370.

Задимувати, му́ю, еш, *м.* Задымить. *Косеться їр—і їри задимують.* К. Псал. 238.

Задина́ти, наю́, еш, сов. в. **задніти** дню́, нйіш, *м.* Вставлять, вставить дно. *Як роблять липівку на мед, то намоче поперед тої край, де дно повинно бути, а тоді ї задинав.* Волч. у.

Задіра́к, ка, м. Пт. турухтань, *Tringa ripnax*. Вх. Пч. II. 15.

Задіра́ка, жи, об. Задорливый человекъ. *Петрунів син сподарь Мезап, боєць, ярин і задирака.* Котл. Ен. Ум. **Задіра́чна**.

Задіра́куватий, а, е. = **Задерикуватий**. О. 1861. X. 37.

Задіра́ти, раю́, еш, сов. в. **задѣрти** и **задрати**, деру́, рѣш, *м.* 1) Задирать, задрать, поднимать, поднять вверхъ. *Біда вмерла і ноги задерла.* Посл. *Ворожа мѣтає, а дурень голову задирає.* Ном. № 6404. 2) Задирать, задрать, начинать, начать ссору. 3) О коростель: начинать, начать кричать. *Як деркач котрого їду задерє поперед перенілки, то сіно буде дороге.* Грин. I. 15.

Задіра́тися, раю́ся, ешся, сов. в. **задѣртися**, **задратися**, **деру́ся**, **рѣшся**, *м.* 1) Задираться. задраться, подниматься, подняться вверхъ. *Чуприна задралась у гору.* Рудч. Ск. II. 126. *Ніс... задрася до гори.* Стор. М. Пр. 83. 2) Начинать, начать ссориться, поссориться, повздорить.

Заді́рга, жи, **заді́рка**, жи, ж. 1) Задоръ; ссора. *Кіндрат на задіргу їде.* НВолынск. у. 2) Заусеница. Камен. у. Ум. **Заді́рочна**.

Заді́ркуватий, а, е. = **Задерикуватий**.

Заді́рливий, а, е. = **Задерикуватий**. Греб. 409.

Заді́рчастий, а, е. О деревѣ: адирающійся. *Задірчасте обіддя: ти його*

так теши, а воно он як задирається. Каневск. у.

Задих, ху, м. Удушье, астма. Вх. Лем. 415.

Задіханий, а, е. Запыхавшийся. *Прибігла шинкарка, задіхана вся, до мене.* МВ. II. 186.

Задіхатися, хаюся, ешся, м. Запыхаться. *Задіхавсь, як віл в борозні.* Ном. № 1404.

Задіхатися, хаюся, ешся, м. Задыхаться. *Трясучи головою і задіханоючись, переказує.* Стор. М. Пр. 155.

Задіхливий и **зadıшливий**, а, е. Удушливый (о человекѣ). Вх. Лем. 415. Желех.

Задівати, вію, еш, сов. в. **зadıті**, діну, неш и дію, еш, м. 1) Вдѣвать, вдѣть. Вх. Зн. 39. 2) Дѣвать, дѣть. *Ой знаю я, товаришу, де я їх задію: занесу їх в Чорнотору, та там їх посію.* Шух. I. 201.

Задіватися, віюся, ешся, сов. в. **зadıтися**. нуся, нешся, м. 1) Вдѣватися, вдѣтись. 2) Дѣватися, дѣтись; пропасть, исчезнуть. Вх. Зн. 19.

Заділітися, ліюся, лишся, м. Ошибиться при сдачѣ картъ. *Шкодá, хлопче, заділілись! Перемацуй, лишень, гаразд, та не заділілись.* Лубен. у.

Заділувати, лію, еш, м. Обнести заборомя.

Зadıті, ся. См. **Зadıвати**, ся.

Зadıняний, а, е. О полевой землѣ: истощенный, много разъ пахавшийся и потерявший плодородіе. Земля **зadıняна**. Лубенск. у.

Зadıни, нар. Задомъ (идти). Мнж. 181. *Я до його, а він задки, задки.*

Зadıнувати, вію, еш, м. 1) Идти задомъ, пятиться. *Дивлюсь: задкує-задкує—та в двері.* Мнж. 2) Идти сзади, слѣдовать. *Іде султан; за ним наші задкують небош.* Млр. л. зб. 82.

Зadıля, пред. Ради, ддя. *Виросте на йому щасливиша доля задля людей.* Стор. М. Пр. 49. *Це вона мене задля того й привела, щоб ізійсти у своїй норі.* Рудч. Ск. II. 20. *Зadıля його звертають каравани.* К. Іов. 14.

Зadıлятися, ліюся, ешся, м. Замедлить, пробыть долго; протянуть. *Прочула я, що в неї чоловік умер,—де вже з нею на світі задляється.* МВ. II. 143.

Зadıмухати, хаю, еш, м. Задуть.

Зadıніти. См. **Зadıнати**.

Зadıниця, ці, ж. То же, что и за-

паска 1, называемая **зadıницею** въ тѣхъ случаяхъ, когда этотъ кусокъ сукна, надѣваемый сзади, противопоставляется сопровождающему его переднему куску, фартуху, носящему название: **попередніця**. *Засыки тобі, почитухо, засыки, без задньої запаски... на порозі зачепилася і задніця заубилася.* Мил. 156.

Зadıній, я, е. 1) Задній. *Оглядайсь на задні колеса.* Ном. № 4305. 2) **Зadıню пасти**. Оставаться сзади, не успѣвать, быть послѣднимъ. 3) **Зadıня кішка**. Заднепроходная кишка. Вх. Уг. 239.

Зadıніпров'я, в'я и **зadıніпря**, ря, с. Заднѣпровье. О. 1862. VII. 63. *Все задніпров'я, мов вім його ударив, запалало.* Сніп.

Зadıніпрянець, иця, м. Житель заднѣпровья. Черк. у. Шевч. 574.

Зadıніпрянський, а, е. Заднѣпровскій. *Вони дивились на темний задніпрянський бір.* Левиц. Пов. 24.

Зadıнянка, ки, ж. Прямая кишка. Черк. у.

Зadıбід, нар. Въ предобѣденное время. О. 1862. I. 81.

Зadıбіддя, дя, с. Предобѣденное время. *Город Сороку у неділю рано (в) задобіддя взяв.* Мет. 393.

Зadıбідній, я, е. Предобѣденный. *Задобідня година.* О. 1862. I. 81.

Зadıбре, нар. Очень хорошо.

Зadıвбати. См. **Зadıвбувати**.

Зadıвбувати, вію, еш, сов. в. **зadıвбати**, вію, еш и **зadıвбті**, ві, бѣш, м. Вдалбливать, вдолбить. Чуб. VII. 403.

Зadıвжятися, жіюся, ешся, м.—**Зadıвиноватитися**. *Ой ходи сюда, діво молодя, викути мене, задовжався я.* Лавр. 46.

Зadıвжїтися, жіюся, жішся, м.—**Зadıдовжятися**. *Да ми уже всім задовжилися! Ні в кою вже й позичати.* Г. Барв. 523.

Зadıвід, вілу, м. Удовлетвореніе. *Держаться жаданням неситим своїм... задовому неситой страсти.* К. Дз. 135.

Зadıволѣння, ня, с.—**Зadıвід**. *Се вона говорить із якимсь задоволѣнням.* Г. Барв. 218.

Зadıвольніти. См. **Зadıвольняти**.

Зadıвольняти, вію, еш, сов. в. **зadıвольніти**, вію, еш, м. Удовлетворять, удовлетворить. *Таке вже серце Бог дав матері, що коли її дитина жива і здорова, то щоб була і щаслива, тоді тільки його і задовольниши.* Стор. М. Пр. 56.

Зadıіти, дою, іш, м. О коровѣ: испортить неаккуратнымъ доінемъ.

Задок, *дкв*, *м*. 1) Ум. отъ **Зад**. 2) Заднее сидѣнье экипажа. Рудч. Чп. 250. *Сами сіли в передочку, а некрутика в задочку*. Чуб. V. 986.

Задосити, *нар*. Совершенно достаточно, больше чѣмъ достаточно. *Торік було садовини задосить*. НВолын. у.

Задощитися, *щуся*, *щішся*, *гл*. 1) Замокнуть отъ дождя. *Задощилося сіно*. Константиногр. у. 2) **Задощитися**, *безл*. Наступить дождливой погодѣ. *Задощилося: вже третій день дощ*. Константиногр. у.

Задратувати, *тую*, *еш*, *гл*. Задразнить. *Задратував турчина*.

Задрати, *ся*. См. **Задирати**, *ся*.

Задригати, *г'аю*, *еш*, *гл*. Заболтать ногами. *Коли вліз у ту яму—тільки тришки ноги звергу,—да як задригає ногами*. Рудч. Ск. II. 195.

Задристати, *щү*, *еш*, *гл*. Запачкать поносомъ.

Задристатися, *щуся*, *ешся*, *гл*. Запачкаться поносомъ.

Задриботити, *чү*, *тіш*, *гл*. 1) Быстро заговорить, засыпать скороговоркой. *Я не хочу нічого знати, смугати, бачити!—задриботила пані*. МВ. (О. 1862. III. 53). 2) Засеменить (ногами). *А хлопці, взявшись у боки, задриботять ногами, то вдають тропака*. Левиц. I. 16.

Задрижати, *жү*, *жіш*, *гл*. Задрожать. К. Іов. 19. Шевч. 118. *Ти повели до прийому—задрижали ніжки, ручки йому*. Чуб. V. 1003.

Задримати, *маю*, *еш*, *гл*. Задремать. *То це що задримає та погилитися, то його колючки і вколять*. Рудч. Ск. I. 156. *К череді йшла—задримала*. Чуб. III. 203. *Леове вчтів він задримати, а йому вже снились страшні сни*. Опат. 88.

Задриматися, *лося*, *гл*. *безл*. Вздремнуть. *Додре задрималось*. Мнж. 130.

Задримнути, *нү*, *нѣш*, *гл*. Вздремнуть. Радомysl. у.

Задрипа, *пи*, *об*. Забрызгавшійся грязью.

Задрипанець, *нця*, *м*. Забрызгавшійся грязью, неряха. Черк. у.

Задрипаний, *а*, *е*. Запачканный, забрызганный грязью; неряшливый. *Моя хазяйка замітає мене задрипаним вінником*. Чуб. I. 45.

Задрипанка, *ки*, *ж*. Забрызганная грязью; неряха. *А ти, задрипанко, шинкарко, перекунко н'яна*. Шевч. 621.

Задрипати, *ся*. См. **Задрипувати**, *ся*.

Задрипувати, *пую*, *еш*, *сов*. в. **задрипати**, *паю*, *еш*, *гл*. Забрызгивать, забрыз-

гать грязью нижнюю часть платья. *Де це ти так задрипала спідницю?* Харьк.

Задрипуватися, *пуюся*, *ешся*, *гл*. Забрызгиваться, забрызгаться грязью. *Оце я поки до вас дійшла, так здорово задрипалася. Коли ж грязько дуже на дворі*. Екатер. у.

Задрибити, *блю*, *биш*, *гл*. *Чи се таки до діла робили, що й досі тута замулясь?* *Та швидко і не так задрибили; Зевес не дурно похвалявсь*. Котл. Ен. I. 29.

Задричитися, *чүся*, *чішся*, *гл*. 1) Побѣжать подъ влияніемъ укусовъ насѣкомыхъ (о рогатомъ скотѣ). 2) Закапризничать, взбѣситься. *Мовчіт!.. чого ви задричились?* Котл. Ен. II. 22.

Задруге, *нар*. Вторично. *Задруге посіяв буряки, бо то кузка, то мороз побив*. Черк. у.

Задрипаный, *а*, *е*. = **Задрипаний**. *Ой як би ти, діачинько, не задрипана така*. Грин. III. 683.

Задубіти, *ся*. См. **Задублювати**, *ся*.

Задубіти, *бію*, *еш*, *гл*. Окоченѣть. *Задубів чоловік на морозі*. Черк. у.

Задубти, *бну*, *нѣш*, *гл*. = **Задубіти**.

Задублювати, *люю*, *еш*, *сов*. в. **задубіти**, *блю*, *биш*, *гл*. 1) Выдѣлывать, выдѣлать, выдубить (кожу). Гол. Од. 66. 2) О животныхъ: поднимать, поднять вверхъ хвостъ. *Задубили коні хвости*. О людяхъ: поднимать, поднять одежду, обнаживъ нижнюю часть тѣла.

Задублюватися, *лююся*, *ешся*, *сов*. в. **задубітися**, *блюся*, *бішся*, *гл*. Обнажать, обнажить нижнюю часть тѣла.

Задувати, *ваю*, *еш*, *сов*. в. **задути**, *дмү*, *мѣш*, *гл*. Задувать, задуть. *На ніч стануть світло задувати*. Макс. (1834), 158.

Задувка, *ки*, *ж*. Мятель. Вх. Уг. 239.

Задудніти, *днү*, *нѣш*, *гл*. Глухо загремѣть. *Ой задуднили ковані вози на дворі*. Грин. III. 524.

Задум, *жу*, *м*. Замысль, намѣреніе. *Душа в великих задумах когалась*. К. МВ. *Чи знаєш ти закони рівновати і задуми того, хто весь—премудрість?* К. Іов. 83.

Задума, *ми*, *ж*. Задумчивость. *Радюк хотів ніймати на її лиці хоч крапельку задуми, хоч крапельку того смутку*. Левиц. Пов. 298.

Задуманий, *а*, *е*. Задумчивый. *Він бачив її не такою задуманою й мовчазною тепер, яка вона була недавно*. Левиц. Пов. 298. *Блакитні задумані очі*. Мир. Пов. II. 76.

Задуманість, ности, ж. Задумчивость. Желех.

Задумати, ся. См. **Задумувати, ся.**

Задумливий, а, е. Задумчивый. Левец. Правда, 1868. 461.

Задумувати, мую, еш, сов. в. **задумати, маю, еш,** *гл.* Задумывать, задумать. *Голова задумала, а ноги несуть.* Пом. № 6680. *Задумав козак жениться.* Мет. 78. *Задумала мишва вчинить велике діло.* Гліб. 10.

Задумуватися, муюся, ешся, сов. в. **задуматися, маюся, ешся,** *гл.* Задумываться, задуматься. *Задумавсь, як собака в човні.* Ном. *Василько над квітками та зіллями сидить, задумався.* МВ. II. 16.

Задумшливий, а, е. Задумчивый. *Був якийсь задумшливий змалку.* МВ. II. 18.

Задунайсьеній, а, е. Находящийся за Дунаєм, на правомъ его берегу. *Нехай мене не ховають ні поли, ні дяки, нехай мене поховать задунайські козаки.* К. С. 1883. IV. 739.

Задуріти. См. **Задурювати.**

Задурєати, каю, еш, *гл.* Застучать. *Прійшли вони перед небо, задуркали в царські врата.* Гол. I. 234.

Задурювати, рюю, еш, сов. в. **задуріти, рю, риж.** *гл.* Забивать, забить голову, притупить умственные способности. *Мене, такого пана, сюди задурювать прийшла.* Гліб. 59. *Чоловік дурний, бо (жінка) задуріла.* Грин. II. 159.

Задүти. См. **Задувати.**

Задүтий, а, е. Одутлый, обрюзглый. *Дивися на його задүту тилу.* Мир. Пов. II. 78.

Задүтисся, дмүся, дмєшся. *гл.* Опухнуть отъ сна, пьянства, болѣзни. *Аж задүвся від цукні та недоспаних ночей.* Мир. ХРВ. 233.

Задүха, хи, ж. 1) Сильный, удушливый запахъ. *Шпинула у ніс хринова задүха.* Полт. у. 2) Спертый, удушливый воздухъ. 3) Засореніе дымовыхъ проходовъ въ печкѣ. *Задүха десь зробилася, та й курить тою.* НВолын. у. 4) Удушье, астма. Вх. Зн. 19.

Задүшити, шү, пиш, *гл.* Задушить. *Сірко лі на вовкові, наче хоче задүшити.* Рудч. Ск. I. 12.

Задүшитися, шүся, пишся, *гл.* Задохнутися. *Такий сморід, що й задүшитися можна.* Дещо, 53.

Задүшний, а, е. 1) О воздухѣ: спер-

тый. 2) Зауспокойный, поминальный. ---день. День всеобщаго поминовенія, родительская суббота.

Задүшний, ка, м.—Сердак. Вх. Уг. 239.

Задүшниця, ці, ж. Панихида по усопшимъ. Вх. Лем. 415.

Задүявка, ки, ж.—Задувка. Вх. Уг. 239.

Задьор, ру, м. Причина къ ссорѣ, дракѣ. *Задьор між їми є.* НВолын. у.

Задьорний, а, е.—Задирливий. *Таке задьорне було, що до всякого так у вічі й лізе як тая оса.* Кв. I. 234.

Задякувати, кую, еш, *гл.* Слишкомъ много благодарить. Константиногр. у.

Заєдно, нар. 1) Вмѣстѣ. *Що ж,—каже— або живі будем, або заєдно заинем.* Волч. у. 2) Постоянно. *Один чоловік кунив собі лату... пожив там трохи, нічого не було, а потім того почала являтися оказія така: заєдно стеля кричить: „Ой упаду, ой упаду!“* ХС. IV. 29.

Заєць зайця, м. 1) Заяць. *Біає, як солоний заєць.* Ном. № 6677. *Бойтсья, щоб йому заєць дороги не перебіг.* Ном. № 303. 2) Названіе вола съ прямыми толстыми и приподнятыми вверхъ рогами. К. С. 1898. VII. 44. 3) Дѣтскія игры: а) охотники охотятся за зайцемъ. Ив. 60. б) то-же, что и сіра нішна. Ив. 47. Ум. **Зайчи, зайчичок, зайньо.** *Зайчичок-стрибайчичок обуржує молоді пагонці на вишнях.* О. 1861. V. 74.

Заєчка, ки, ж. Зайчиха. Вх. Зн. 20.

Зажадати, даю, еш, *гл.* Пожелать, потребовать.

Зажаліти, лію, еш, *гл.* Пожалѣть. *Не зажалієм батька в наймах.* Мир. ХРВ. 343.

Зажалкувати, кую еш, *гл.*—Зажаліти.

Зажарити, рю, риж. *гл.* Начать быстро дѣлать что-либо. *Як же воно зажарило (замолело дуже), то чорти його батька зна—ну прямо ж страшно і в млині сидіти.* Грин. I. 39.

Зажарітися, ріюся, ешся, *гл.* 1) Заалѣть. 2) Сдѣлаться яркимъ. *По дощові як ся зажарили озимина.* Каменец. у.

Зажартій, а, е. Ожесточенный, озлобленный.

Зажартість, тости, ж. Ожесточеніе, злоба.

Зажартувати, тую, еш, *гл.* Подшутить.

Зажати. См. **Зажинати.**

Зажахтіти, хчу, тіш, *гл.* Запынать, распалиться, начать испускать сильный

жарь, зардѣть (о горящихъ угольяхъ). *Зажалити* як жар. К. Дз. 151.

Зажва́кати, ваю, еш, гл. Зачавкати.

Зажда́ти. См. **Зажидати**.

Заже́врити, рію, еш, гл. Заалѣть, разгорѣться. *Але ж оце чого, як тільки сонечко зажевриє, то по всякому дереву і по всякій білинні роса і виступає*. Рудч. Ск. I. 138.

Зажени́хатися, хаюся, ешся, гл.—з ним. Увлечься ухаживаніємъ. *З дівчатами заженитався*. Котл. Ен. I. 8.

Зажерли́вість, востн и пр.—**Зажирли́вість** и пр.

Заже́рти. См. **Зажирати**.

Зажив, ву, м.—**Заживок** 2. *Інші думають... що в нашій землі мало заживу*. О. 1861. IV. 34.

Заживаний, а, е. Бывшій въ употребленіи.

Зажива́ния, ня, с Употребленіе. *Все на частім заживанню належить*. Ном. № 5785.

Зажива́ти, ваю, еш, сов. в. **зажати**, живу́, вѣш, гл. 1) Употреблять, употребить, вкушать, вкусить. *Будуть до тебе козаки заїжджати, будуть у тебе хлібасоли заживати*. К. С. 1884. I. 36. *Я юрляки не заживаю*. Черк. у. *Зажиймо табаки*. Чуб. V. 1146. *Гей, гості, що єсть—заживайте*. Гол. IV. 505. 2) Испытывать, испытать. *Жила в батька не рік, не два,—не зажила добра*. Грин. III. 220. **Роскоші замити**. Пожить въ роскоши, богатствѣ. *Гей, хто хоче роскоші зажити,—гей, нехай іде до двора служити*. Чуб. V. 344. 3) Приобрѣтати, приобрѣсти; зарабатывать, заработать въ наймѣ. *Мізерний був, хтілось то копійки зажити*. Драг. 83. *Скільки це вже я в вас грошею зажила?* Полт. г. **Слави замити**. Приобрѣсти извѣстность, славу. *Ой не знав козак, да не знав Сунрун, да як слави зажити: ой зібрав військо славне запорожське та й пішов орду бити*. Грин. III. 585. *Зажила вона собі ще тою щасливого часу слави доброї панночки*. Г. Барв. 333. 4) —він. Жить, пожить на счетъ чужого вѣка. *Ти чужий вік заживаєш*. Стор. I. 232.

Зажива́тися, ваюся, ешся, сов. в. **зажати́ся**, живу́ся, вѣшся, гл. 1) Заживаться, зажитись, долго прожить гдѣ. *Зажились Улита у родичів*. Левец. I. 406. 2) Богатѣть, разбогатѣть. *З чого ти, брате, так заживсь? Був бідний, а тепер нема багатчого від тебе*. Грин. II. 250.

Заживі́тися, влюся, вишся, гл. Наѣсться, насытиться. *Зажививсь, як собака мухою*. Ном. № 4763.

Зажі́вний, а, е. 1) Питательный. 2) Крѣпкій, плотный. *Заживна це у нас дітниця*. Харьк. у.

Зажі́вок, вву, м. 1) Зародышъ. *Пропало просо: морози заживок побили*. Луб. у. *В еї ще з замолоду заживок (звороби) у середині, в животі*. Черк. у. 2) Питаніе. *Як коювата земля, то корень крапцій заживок має, тим хліб добрий роде*. Кам. у. 3) Зажитое, заработанное наймомъ имущество. *Я не чужу теллицю взяв, а свою: вона мій заживок*. Прил. у. 4) Внутренняя, самая крѣпкая часть снятой съ животнаго кожи, лежащая между наружнымъ слоемъ—лічком и внутреннимъ—ніздрію. Мнж. 180.

Зажига́ти, гаю, еш, гл.—**Запалювати**. *Нехай свічі воскові зажилає*. Мет. 170.

Зажига́тися, гаюся, ешся, гл. Ячмені зажилаються,—слов'ї щебетать забувають; ячмені позажилались,—слов'ї щебетать позабувались. Мил. 93.

Зажида́ти, даю, еш, сов. в. **заждати**, ду́, дѣш, гл. Ждати, подождать, обождать. *Зажди трохи!*—*Мамо, мамо! яково мені зажидати?* МВ. II. 110. *Обіцяв Бог дати, тіко казав заждати*. Ном. *Зажди, серце дівчино, та напій мі коня*. Чуб.

Зажі́мки, мок, ж., мн. Складки отъ неправильнаго покрою одежды. Павлогр. у.

Зажі́н, ну, м. Начало жатвы,—родъ обряда, совершеніе котораго составляетъ обязанность старшихъ въ семьѣ.

Зажинна́ти, наю, еш, сов. в. **зажати**, жну́, нѣш, гл. 1) Дѣлать, сдѣлать начало жатвы, начинать, начать жать. Родъ обряда, совершеніе котораго составляетъ обязанность старшихъ въ семьѣ. *Ми, старіі, тільки поїдемо поле зажати—молодіж захохотити. Станем удвох снопок, поблагословимо своїх робітників, та й додому з снопом первачком*. Г. Барв. 16. 2) Зарабатывать, заработать жатвой. *Я зажала торік итирі карбованці*. Каменец. у. *Зажнемо якою снопа*. Г. Барв. 435. 3) При жатвѣ захватывать, захватить часть чужой нивы. *Рядом жала удова, та все в його десятину і зажила*. Драг. 71.

Зажі́нки, ків, м., мн. Начало жатвы. **Зажі́ра**, ри, об. 1) Обжора. 2) Любостяжательный, алчный къ богатствамъ, ненасытный.

Зажирака, ки, об.=**Зажига**. О, з Трищяка зажирака добрий! Оржмо й сіємо вкуті, а ділитись почнемо, то він усе собі яко мога більше бере. Волч. у.

Зажиракуватий, а, е. 1) Обжорливий, прожорливий. 2) Любостязательный, алчный къ богатству, ненасытный. *Ото у нас чоловік Роголя—зажиракуватий: йому все мало!* Волч. у.

Зажирати, раю, еш, сов. в. **зажертн**, жеру́, рѣш, гл. 1) Ъсть, поѣсть. *Хлѣб тиждєнь печений, та такий, що й зажерти не можна.* Лебед. у. 2) Пожирать, пожрать, сожрать. *Зажер усе, нічого не зоставив.* К. Іов. 44. *І жадав неситим духом увесь світ зажерти.* К. Псал. 256. *Неправда увесь світ зажерла.* ЗОЮР. II. 102.

Зажирливий, а, е. 1) Прожорливий. *Старенький паночекъ толкував одному панові, од чого то є такі инші зажирилві.* Ном. № 9763. 2) Алчный, любостязательный. *До дітей своїх був зажирилвий.* Г. Барв. 464. См. **Зажирануватий**.

Зажирливість, вости, ж. 1) Прожорливость. 2) Любостязательность, алчность. *Нехай його Бог судить за його зажирилвість.* Г. Барв. 468.

Зажирливо, нар. Прожорливо.

Зажирний, а, ё. 1)=**Зажирливий**. К. XII. 56. 2) О буравѣ: забирающій при сверленіи много дерева. Волч. у.

Зажирувати, рую, еш, гл. Заиграть, зашпалить.

Зажити. См. **Заживати**.

Зажитий, а, е. Зажиточный. Міусск. окр.

Зажитися. См. **Заживатися**.

Зажма, **зажмагом**, нар. Сколько рука хватить, сколько можно захватить рукой (рвать). *Вибрала льон зажма.* НВолын. у. *Рву щавель зажмагом, щоб пан не піймав.* НВолын. у.

Зажмурити, рю, рш, гл. Зажмурить (о глазахъ).

Зажнівний, а, е. Относящійся ко времени жатвы. **Зажнівні пісні**. Пісні, которыя поють во время жатвы.

Зажовклий, а, е. Пожелтѣвшій. *Де не-де зазеленіє бліде зажовкле стебло.* Мир. Пов. II. 85. *Бліда та зажовкла, наче зав'яла квітка.* Мир. Пов. II. 51.

Зажовтіти, вчу́, тиш, гл. Сдѣлать желтымъ.

Зажовтілий, а, е. Зажелтѣвшій.

Зажовтіти тію, еш, гл. Зажелтѣть. Ой

чиє ж то поле зажовтіло, стоя? Чуб. III. 242.

Зажога, ги, ж. Поджогъ. *Без зажоги й дрова не горять.* Ном. № 3298.

Зажон, ну, м.=**Зажин**. Сим. 204.

Зажохатися, хаюся, ешся, гл. Заболѣть отъ жары (о жирныхъ животныхъ). *Зажохавсь віл.* Каменец. у.

Зажохнутися, нуся, нешся, гл. Издохнуть отъ жары (о жирныхъ животныхъ). *Як добре вдована свиня, а спека та далеко нати, то й зажохнеться.* Камен. у. Иронически говорится и о толстомъ чловѣкѣ.

Зажурити, ся. См. **Зажурювати**, ся.

Зажурювати, рую, еш, сов. в. **зажурити**, рю, рш, гл. Опечаливать, опечалить. *Зажурив того Івана.* Рудч. Ск. II. 120.

Зажурюватися, рююся, ешся, сов. в. **зажуритися**, рюся, ршся, гл. Опечаливаться, опечалиться, пригорюньваться, пригорюниться. *Ото зажурились! Та така ходить, як тума.* Ном. № 2268. *Вже було як зажуриться чим, то аж занедужає.* МВ. II. 37. *Зажурився, що в мене грошей нема,—незавважно і в тебе не буде.* Ном. № 6465. *Молодий козаче, чого зарурився?* Чуб. V. 27.

Зазбірувати, рую, еш, гл. Собирать. *Же боичеві з устів спадало, тве ж бо тії пси зазбірували.* Гол. III. 264.

Зазвати. См. **Зазивати**.

Зазвеніти, нію, ніш, гл.=**Зазвеніти**. *Якимже поле зазвеніло стоя.* Чуб. III. 228.

Заздалегідний, а, е. Заблаговременный, предварительный. *„Заздалегідне словце до друого тину „Досвіток“.* (Кієвъ, 1876).

Заздалегідь, **заздалегіди** и **заздалігоди**, нар. Заблаговременно. *Готовили заздалегідь батяцько всякого снаряду.* Котл. Ен. IV 57. *Не дбайте заздалегідь, що казатимете.* Єв. Мр. XIII. 11. *Дід заздалегіди піднявсь, палічку взяв, шкандибає.* Г. Барв. 189. *Тобі до сього діла заздалегіди привикати.* О. 1861. XI. Кух. 10.

Заздоровний, а, е. Заздравный, за здравіє. *Молитви заздоровні.*

Заздрений, а, е. Завистливый. НВол. у.

Заздрити, дру, рш, гл.=**Заздростити**. —**очіма**. Завистливо, съ завистью смотрѣть. *Як побачить було, що хто небудь їздить на коняці, то так і заздрить очима.* Рудч. Ск. II. 174.

Заздритися, рюся, ршся, гл.—на що. Завидовать, зариться на что. *На велику гудобу, батьківщину її заздримсь.*

Г. Барв. 462. *В нас той неслучкиий шма-ток, скільки то очей заздритися на його.* Мир. Пов. I. 153.

Заздривий, а, е.—**Заздрісний.** *Заздрі-вому боком вигляж.* Ном. 4821.

Заздрісний, заздросний, а, е. Завистливий. *Заздрісні очі.* Каменец. у. *Заздросний чоловік.* Каменец. у.

Заздрісно, нар. 1) Завистливо. 2) Завидно. *Щасливі, думаю, люде на світі!.. І стале мені якось і заздрісно, і жаль мене бере.* Левиц. ПЙО. I. 493.

Заздрість, рости, ж. Зависть. *Нема щастя без заздрості.* Ном. № 1713. *Завидько з заздрости нудився.* Мкр. Н. 37.—**ма́ти на но́го.** Завидовати кому. *Заздрість має на його.* НВолын. у.

Заздріти, рю, ріш, г. 1) Увидіть, завидіть; замітять. *Заздріла роззяву на порозі.* О. 1861. III. 96. *Заздріла що у дворі багато людей.* Константиногр. у. 2) Заглянуть. *Вони судять, як нас видять, не заздривши в рудні.* Федьк. II. 80.

Заздро, нар. Завидно. НВолын. у. *Треба крови, брата крови, бо заздро, що в брата є в колорі і на дворі, і весело в хаті.* Шевч. 182.

Заздростити, шу, стиш, г.—**на.** Завидовати. *Заздростити на воли його.* НВолынск. у.

Заздрощі, щей и щів, ж., мн. Зависть, завистливість. Ком. I. 54. *Що вже сестри з заздрощів не виладували на меншу, а царевич з нею одружився.* Стор. I. 70.

Заздрувати, рую, еш, г.—**на.**—**Заздростити.** *Чого бо ти заздруеш на мою худобу! Хоба в мене скарби які, чи що?* Екатер. г.

Зазеленіти, нію, ніш, г. Сділать зеленимъ, выпачкати въ зеленую краску.

Зазеленіти, нію, еш, г. Зазеленіть. *Діраве радно все поле закрило, Бога просило, щоб ся зазеленіло.* Ном. стр. 300. *От весна настає; зліба скрізь посподили,—зазеленіло.* Рудч. Ск. II. 194.

Зазелень, нар. Незрѣлымъ, зеленимъ. *Садовини не продавай зазелень.*

Зазя́ти, зяю, еш, г.—**Засяти.** Зазяти стовпи все золотії. Грин. III. 11.

Зазів, ву, м. Зазывъ, приглашеніе. Прилудц. у.

Зазивати, ваю, еш, сов. в. зазвати, ву, вѣш, г. Зазывать, зазвать. *У світлиці кам'яниці зазвала.* Дума.

Зазивній, а, ё. Воззвыный. **Зазивній**

лист. Воззваніе. *Зазивний лист до української інтелігенції.* К. XII. 113.

Зазир, ру, м.—**Зазір.** *Виразили стародавні гроші, що й зазиру їм тепер нема.* Васильк. у.

Зазирати, раю, еш, сов. в. зазирнути, ну, нѣш, г. Заглядывать, заглянуть. *Бо дай умірати і в свій горижок зазирати.* Ном. № 9616. *Срібноюгий в воду зазирає.* К. Досв. 67. 2)—**Зазіхати.** *Хоч би мені дали моргів два, бо де ж мені на більше зазирати.* Могил. у.

Зазірити, рю, ріш, г. Увидіть, заведіть. *Все наше, що крупно зазирить око.* К.ЦН. 189. *І знов далі пійшов, поки свого рідного краю зазирив.* Г. Барв. 412.

Зазирній, а, ё. Яркій (о цвѣтахъ). Киев. у.

Зазирнути. См. **Зазирати.**

Зазичати, чаю, еш, сов. в. зазічити, чу, чш, г.—**Позичати, позичити.** *Ті гроші, що твій чоловік зазичив у Зиньбиди, хай твоя дочка одслуже.* Мир. Пов. I. 170.

Зазімки, ків, м. мн. Начало зимы, заморозки, первые холода. Екатер. у. Берд. у. У Мнж., 180: послѣдніе заморозки.

Зазімкуватий, а, е. Которий зимою тощаєть, болѣєть, а весною поправляєть. *Зазімкуватий віл.* Черк. у. *Мо' я ще довго проживу, мо' я така зазімкувати.*

Зазімований, а, е. Отоцавший за зиму. *І зазімовану свиню вивозять (на Юрія) на лубку на степ тистись.* ХС. I. 76.

Зазімувати, му́ю, еш, г. 1) Зазимовать. 2) Истоцнать дурнымъ кормомъ за зиму.

Зазір, зору, м. 1) Замѣтность, при-мѣтность. *А що іде без прогону, а що світить без зазору? Човен іде без прогону, місяць світить без зазору.* Мет. 364.

2) **Нема й зазору,—зазором.** Нельзя и увидіть, нѣть и слѣда, нѣть и признака. *Нема й зазору, де був посіяний ліс.* Звенигор. у. *У його курей і зазору нема.* Черк. у. *Ге-ге! та його тут і зазором нема! він чортки батька зна де—в Бесарабії.* Каменец. у. *Тепер неправда з панями в світлиці і всюди, а правди й зазором не видать, як торішнього снігу.* Св. Л. 283.

Зазіхання, ня, с. Жадничаніе, зависть. Чуб. I. 253.

Зазіхати, хаю, еш, г.—**на що.** Лѣститься на что, жадничать.

Зазліти, злю, ліш, г. Очень раз-

сердить, озлобить. *Зазлив батька.* НВолын. у.

Зазлітно, нар.—стало комусь. Разсердился кто-либо, зло взяло кого. *Зазлітно йому стало.* Драг. 89.

Зазлість; лостя, ж. Вражда, ненависть. **Зазлість на ного ма́ти.** Враждовать съ кѣмъ, ненавидѣть кого. Желех.

Зазлостіти, щу́, стійш, гл. Надѣлать зла, насолить. *Він так зазлостив громаді, що вона йому нічого не зробить, чого б він хотів.* Черк. у.

Зазмагáтися, гáюся, ешся, гл. Вступити въ споръ, заспорити. *Зазмагалися за той город, та й сваряться, та й позиваються й досі.*

Зазнавáння, ня, с. 1) Испытаніе. 2) Знакомство. 3) Близкія, любовныя отношенія. *А жаль мені дізвання, що пржежнього зазнавання: ой як же ми любилися.* Мил. 117.

Зазнавáти, наю́, ёш, сов. в. **зазнáти, нáю, еш**, гл. 1) Помнить, знать, узнать. *Тепер яка тут глибина, а пржежі люди, скільки я й зазнаю, то тут так тільки поплюски були води.* Кобел. у. *Батька й матір ледві зазнаю.* МВ. II. 35. *На таку ви́гав юру, що мій батько й я—от уже й постарівся, а не зазнаємо тут води.* Рудч. Ск. I. 117. *В лаві... що ступивши, то й спиткнешся,—уже й не зазнати, коли долівку мажино.* Г. Барв. 31. 2) Испытывать, испытать, извѣдывать, извѣдать. *Я роскоші не зазнала, а літа минають.* Мет. 59. *Ідуть твої марне літа, не зазнаєш своєю світи.* Чуб. *Зазнавала я за свій вік усього: і доброю й лишою.* Харьк. *Наші діди зазнали бід, наші внуки зазнають муки.* Ном. 693.

Зазнавáтися, наю́ся, ёшся, сов. в. **зазнáтися, нáюся, ешся**, гл. 1) Знакомиться, познакомиться. *Їздить, та вже з такими крaлями та царями зазнається.* ЗОЮР. II. 51. *З курцями всякими зазнався в своїй і дальній стороні.* Мкр. Г. 61. 2) Сходиться, сойтись, стать въ близкія любовныя отношенія. *Одколи зазнався з нею мій Яків,—ні до чою став парубок.* МВ. II. 141. *Пішов би я до иншої,—зазнався з тобою.* Мет. 50. *Перше дали нам зазнаться, тепер розлучили.* Грин. III. 186.

Зазнайбáда, ди, об. Горемыка. Волын. г.

Зазнайб́мити, ся. См. **Зазнайб́млювати, ся**.

Зазнайб́млювати, люю, еш, сов. в. **зазнайб́мити, млю, миш**, гл. Знакомить, познакомить.

Зазнайб́млюватися, лююся, ешся, сов. в. **зазнайб́митися, млюся, мишся**, гл. Знакомиться, познакомиться. *Ходімо до його... там і зазнаймошся.* Г. Барв. 178.

Зазнаќи, нар. Завѣдомо.

Зазнаќомитися, млюся, мишся, гл.—**Зазнайтися.** Зміев. у.

Зазнач́ити, ся. См. **Зазначувати, ся**.

Зазначка, ки, ж. Знакъ, помѣтка.

Зазнач́увати, чую, еш, сов. в. **зазнач́ити, чу́, чійш**, гл. Обозначать, обозначить, намѣчать, намѣтити. *Зазначи своєю дуба, щоб ізнайти потім.*

Зазнач́уватися, чуюся, ешся, сов. в. **зазнач́итися, чу́ся, чійшся**, гл. Обозначаться, обозначиться; быть намѣчиваемымъ, намѣченнымъ. *Буяння се зазначуться кривавими боями.* К. Бай. 18.

Зазно́бка, ки, ж. Огорченіе. *Ой у доміві невелику зазнобку зчинили: матку стареньку з двора вигонали.* ЗОЮР. I. 20.

Зазов́ини, вин, ж. мн. Порушка у свадебныхъ гостей послѣ свадьбы. *Лебед. у. Цілу ніч пили, гуляли; на другий день вранці приступили до зазовин; по рідні пустились; ходять, н'ють: од луку, крику Хресці затрусилась.* Мкр. Н. 40.

Зазол́ити, лю́, ліш, гл. Досадить. *Ти зазолви мені.* НВолын. у.

Зазолот́ити, чу́, тиш, гл. Зазолотить.

Зазолот́итися, чу́ся, тишся, гл. Зазолотиться. *Зазолотились і вергів'я дерев по лісах.* Кв. I. 30.

Зазолот́ити, тію, еш, гл.—**Зазолотитися**.

Зазор́ений, а, е. Заподозрѣнный. Левч. 44.

Зазорити, рю, риш, гл. Заподозрити. Левч. 44.

Зазор́ити, ріє, гл. безл. Показаться зарѣ. *Лишень зазоріло,—я устав та й пішов.* Каменец. у. **Зазвѣтити, засіяти** (какъ звѣзда).

Зазор́ати, ряю, еш, гл.—**Зазорити**. *Темна нічка проминула, Божем світом зазоряло.* Млак. 77. *І надія нова красна, як та яка зоря... зазоряє нещасному.* Федьк. II. 108.

Зазор́атися, ряюся, ешся, гл. Свѣтять, загораться зарѣ.

Зазр́ити, рю́, риш, гл.—**Заздрити**. Вх. Лем. 415.

Зазуб, ба, м. 1) Зазубрина, зарубка. Шух. I. 150, 281. 2) Родь ловушки для лисиць. См. *Пасть*. Шух. I. 236.

Зазубелити, лю, лиш, м. Взвездать. Угор.

Зазубень, бня, м. 1) Тупикъ, глухой заулокъ, изъ котораго нѣтъ выхода. Леб. у. 2) = **Зазубець**.

Зазубець, бця, м. Зазубрина; острый косой зубецъ для зацѣпы—на крючкахъ удочекъ, на баграхъ и пр. Шух. I. 223, 226.

Зазубіти. См. **Зазублювати**.

Зазублювати, люю, еш, сов. в. зазубіти, блію, біш, м. 1) Загнуть, загнуть крючкомъ. 2) Дѣлать, сдѣлать зазубрины (на лезвіи и пр.), зазубривать, зазубрить. *Ниж зазубив.* 3) — **зуби**. Выставить зубы? оскалитъ. Встрѣчено только въ нар. поговоркѣ: *Лізе куска з-за сусіка, зуби зазубила, очі заочила, руки заручила, ноги заножила.* Зоря, 1883, стр. 323.

Зазублюватися, лююся, ешся, сов. в. зазубітися, бліюся, бішся, м. 1) Покрываться, покрыться зазубринами. *Ниж зазубися.* 2) Впиваться, впиться (зубами). Желех.

Зазуванець, нця, м. Каждый изъ пары сапогъ, такъ сдѣланный, что его можно надѣвать безразлично на обѣ ноги. Вх. Зн. 19.

Зазувати, ваю, еш, сов. в. зазути, зую, еш, м. Обувать, обуть. *Черевички везе: зазувай, зацинай.* Гол. II. 190.

Зазувистий, а, е. Обѣ обуви: просторный. *Зазувисті чоботи.* Гол. Од. 49.

Зазуленька, ки, ж. Ум. отъ **зазуля**.

Зазулька, ки, ж. 1) Ум. отъ **зазуля**. 2) Насѣк. То-же, что и **сонечно**, божья коровка, *Coccinella septempunctata* Вх. Пч. I. 5.

Зазуля, лі, ж. = **Зозуля**. Гал. Употребляется также какъ название коровы. Kolb. I. 65.—**жидівська**. Пт. удождь. Вх. Пч. II. 15. Ум. **Зазуленька, зазуля**.

Заїдання, ня, с. 1) Заїданіе (чѣмъ). 2) Заїданіе, загрызеніе (кого). 3) Погубленіе (кого). 4) Захватываніе (чужого добра). К. ЦН. 243.

Заїдати, даю, еш, сов. в. заїсти, їм, їси, м. 1) Заїдать, заїсть. *Любоців ні заїсти, ні запити, ні заспати.* Г. Барв. 449. 2) Заїдать, заїсть, загрызть (кого). 3) Губить, погубить, не дать жить. *Чи я в тебе, моя мати, увесь хліб поїла, що ти мене, моя мати, та навик заїла.* Мет. *Старий став я: літа мої вороги заїли.* К.

Псал. *Світ мені зав'язав, заїв мій вік рожевий.* Г. Барв. 4) Захватывать, захватить (чужое добро). *Одні в одних достатки заїдають.* К. ЦН. III. *Он мого полтинника заїла... А мого карбованця...* Мир. Пов. I. 131.

Заїдатися, даюся, ешся, сов. в. заїстися, їмся, їсися, м. Грызться, кусать друга друга. *Бджола заїдається.* О. 1861. XI. Свид. 69. 2) Ссориться, поссориться, поспорить. *Заїмсь із темляном пани—порубають.* ЗОЮР. II. 167. *Заївся писарь з старшиною.* Канев. у. 3) Сильно нападать, лаять (о собакѣ).

Заїди, дів, м. мн. 1) Язвинки по угламъ рта. 2) Желтая кожица въ углахъ клюва молодыхъ птицъ. *Пташки цвирінкали, роздяляючи червоні роти з жовтими заїдами.* Левиц. Пов. 150. 3) Хищеніе, пользованіе чужимъ. *А і тоді не без заїдів було: не дали нам за третє года жаловання.* ЗОЮР. I. 70. *Усюди не без заїдів.* Ном. № 10627.

Заїдки, ків, м. мн. Закуска, десертъ. *Солодєнкі заїдки.*

Заїдливий, а, е. 1) Злой, привязчивый. *Часом у руках і цінок є, може б декотру заїдливину (собаку) зачепив би чи по морді, чи по боку.* Греб. 408. 2) Ссорливый, сварливый. *Безумний сам мівом себе биває, заїдливий від думок своїх сохне.* К. Іов. 11.

Заїдня, ні, ж. Ссора, грызня. *В гаті заїдня, колотнеча: годома піднялась, що її не скалати: Маєя з матіррю зуб на зуб стинається.* Св. Л. 278.

Заїжджати, жаю, еш, м. = **Заїздити**. *Ото та дівчина росте, а царевич усе заїжджає, як на охоту приїде.*

Заїжджий, а, е. Заїзжий, приїзжий. *Заїжджому розказувала бабуся про убої вжитки.* Ном. стр. 284, № 1509.

Заїжка, ки, ж. Закуска, заїданье чѣмъ. *Чарку вип'є для заїжки, та її більше ніяк не п'є.* Слов. Д. Эварн.

Заїзд, ду, м. Наїздъ. *Було б то тобі меншою брата на заїзди висилати.* Мет. 451. 2) Приїздъ (на базаръ, на ярмарку). *Нема тепер заїзду ніякого.* 3) Постоялый дворъ. *Де б тут найти заїзд, щоб переночувати?* Грин. II. 124. *От приїжджає той царенко в той город і став собі у заїзді Рудч.* Ск. I. 126.

Заїздити, джу, дїш, сов. в. заїхати, їду, деш, м. 1) Заїзжать, заїхать. *Заїхав на чужину.* *Іхав козак із війни, та*

заїхав до вдови. Чуб. V. 66. *Заїхав за Дунай, та й додому не думай.* Ном. № 708. 2) Успівать, успіть доїхать. *Ми ще за світла заїдемо у Горовицю.* Уман. у.

Заїздити, джу, диш, гл. Заїздить, изнурить їздой. *Заїздив коника, заїздив другого...* Скажи, серце, правду, чи що буде з того. Чуб. V. 116.

Заїздний, а, б. Заїзжий, постоялий. *Заїздний двір.* Пан звелів коней зупинити коло заїздного двору. МВ. (О. 1862. III. 51).

Заїка, ки, м. и ж. Заика. *Бог дав чоловіка: і соплявий, і заїка.* Нп. Аф. Ум. Заїчна. Ув. Заїчище.

Заїкатися, каюся, епся, сов. в. заїкнутися, нуся, нешся, гл. Заїкаться, заїкнуться. Аф.

Заїкуватий, а, е. Заикливий. Аф.

Заїнько, ка, м. Ум. отъ заець.

Заїржавіти, вію, еш, гл. Покриться ржавчиною, заржавіть. *Була колись правда, та заїржавіла.* Посл.

Заїржати, жу, жбш, гл.—**Заржати**. *А кінь заїржав, аж лис заїржав.* Грин. III. 216.

Заїскрити, ерю, ріш, гл. Заїскреться. *Засвітили зорі, замиготіли, заїскрили.* Мир. ХРВ. 31. *Кристалем заїскрила роса по зеленій траві.* Мир. ХРВ. 39. *Очі в неї заїскрили, заїрали.* Мир. ХРВ. 7.

Заїскритися, рюся, рішся, гл.—**Заїскрити**. *Затокотіло у Кобзи серце, заїскрились очі.* Стор. М. Пр. 77.

Заїхати. См. Заїздити.

Заїчище, щі м. и ж. Ув. отъ заїка.

Заїчка, ки, ж. Ум. отъ заїка.

Заївий, а, е. Лишний. Левиц. Пов. 22. *Давай вони зерном ділитися. От одно зерно ти зайве було.* Рудч. Ск. I. 141. **Заїва мова** Лишня слова. *О, я зайвої мови не люблю* Черк. у. **Заїва година**. Свободное время. *Як матиму зайву годину,—зайду.*

Заївина, ні, ж. 1) Излишекъ, избытокъ. *Слава Богу, що хліба є у зайвину.* Борз. у. *Нема ладу ні раз! кавав же ж їй: не напикай палляницъ у зайвину.* Васильк. у. *За батька багато було зайвини, а це вже звівся з худоби.* Васильк. у. 2) Запасъ. *А він тії гроші сховав на зайвину в кишеню. Се в вас про зайвину.* Козел. у. Ум. **Заївинна**. *Тому добре жить, у кого є з зайвинки, та трохи свою приробить.* Васильк. у.

Заїво, нар. Излишне, напрасно, тщет-

но. *Ні, нічою я не чув на його недоброю,—нічою зайво й казати.* Павлогр. у.

Заїворонок, нка, м.—**Жайворонок**. Ум. **Заївороночок**. *Ой ти, братіку зайвороночку, пусти мене у сусіди.* Чуб. V. 860.

Заїда, ди, об. 1) Захожий человекъ. Желех. 2) Родъ большого мѣшка? *Широкій великий мѣх і довгий, на крокил.* Вх. Лем. 415. Ум. **Заїдочна**.

Заїдбій, дбѣ, м.—**Зайда** 1. Шух. I. 33

Заїдений, а, е. Захожий. *То чоловік не наш; він заїдений відкілясь.* Екатерипн. у.

Зайдбѣя, дбѣ, об.—**Зайдей**. Желех.

Зайдїголова, ви, об. 1) Мудрствующій, умствующій фантазеръ. 2) Сума-сбродъ.

Зайдїкати, каю, еш, гл. Начать повторять: *їди! їди! їди собі! їди, їди! заїдикав Порог.* Мир. ХРВ. 180.

Зайдїсвіт, та, м. Бродяга, авантюристъ. *Пройдїсвіте, заїдїсвіте, всі дороги знаєш.* Гол. I. 261.

Заїдочка, ки, об. Ум. отъ заїда.

Займання, ня, с. 1) Троганіє. 2) За-трагиваніє, задѣваніє. *Займаєш людей,—вилізе тобі колись те займання боком.* Харьк. 3) Занятіє (чєго) 4) Захватъ. *У полон займання.* 5) Загоняніє, заарестовуваніє домашніхъ животнихъ, пойманнихъ на потрафъ. *Краще б я й не займав тихъ волів, а то з того займання тільки клопоту мені та сварки з людьми.* Харьк.

Займанщина, ни, ж. Земля, приобрѣтенная правомъ перваго занятія (ju pri-mae occupationis). *Благослови, пане гетьмане, заняти займанщину!—Та й займе, скільки оком закине, степу, кїв, сіножатей, рибнихъ озір, і вже це його родова земля.* К. ЧР. 199. *Мусив проганяти черкесів з їх стародавніхъ займанщин.* О. 1862. X. 111.

Заїмань, ні, ж. 1)=**Займанщина**. *По займані, плиндровині шляхетській живе народ.* К. Дз. 100. *Була у нас у займані на Галах береза суховерха...* Чия вона? Нічия, так як сама займань—громадська. Г. Барв. 468. 2) **У займані бути**. О домашніхъ животнихъ: быть заарестованными послѣ поимки на потрафъ. *Кабан твоїй у займані, викупи, то й візьмеш!* Левиц. К. С. 198. *Вже наші телята два дні в займані у Кисляка: у житті ка'піймав.* Канев. у.

Займати, маю, еш, сов. в. зайняти, заняті, йму, меш, гл. 1) Трогать, тронуть. *Козак дівку вірно любить,—зняти не сміє. Тим я її не займаю, що свитати маю, тим до неї не горюся, що слави боюся.* Мет. 105. *Та гуляє козак Голота, та гуляє, ні порода, ні сла не займає.* ЗОЮР. I. 15. *Гайдамаки не займали замкових козаків і козаки їх не займали.* ЗОЮР. I. 249. **Словом займати когб.** Заговаривать съ кѣмъ. *Чужі, брате, сестри з дому Божого ідуть, всі як бджілочки гудуть, на гліб, на сізь людей закликають, мене же, брате, словом не займають, мов в вічі не знають.* Макс. (1849) 10. 2) Затрагивать, затронуть, задѣвать, задѣть. *Хоч той його й ударив, дак сей же попереду заняв.* 3) Занимать, занять. *Підеи, матюкко, у поле та зеленого жита жати, та займеи широкую постать.* Мет. 224. 4) Захватывать, захватить. *Пани весь світ заняли.* Чуб. III 417. *Полк,—займаю не тільки бурян, да й буряки, і все... так і оомила.* Г. Барв. 80. **У полон заняти.** Взять въ плѣнъ, захватить въ неволю. *Чи її убито, чи в полон занято?* Чуб. V. 628. 5) Загонять, загнать (домашнихъ животныхъ). *Займи й пащу на пащу,—негай напасеться.* Ном. № 12095. *Заняла я коровиці, на росу понала.* Грин. III. 685. Чаще употребляется въ болѣе тѣсномъ значеніи: захвативъ животныхъ на потрагѣ, запереть ихъ впередъ до выкупа хозяиномъ. *Займи скотину і візьми за снаи.* Сим. 217. „А ми проса насієм, насієм“.—*А ми коні пустимо, пустимо.*—*А ми коні викутим, викутим.* Чуб. III. 67. 6) О людяхъ: прогонять, прогнать. *Прійшла тут до мене даяться! я як заняв її з двору, дак не знала куди тікати.* Полт. г. *Як займе з шинку, дак аж спотикаєшся!* Г. Барв. 322. 7) О душевныхъ движеніяхъ: трогать, тронуть, затрагивать, затронуть (душу, сердце). *Сі приказки займають душу злибока.* Хата, 41. *Тихо так усюди, тільки соловійки співають... так душу твою й займає.* Г. Барв. 136.

Займатися и заніматися, маюся, ешся, сов. в. зайнятися и занятися, ймуся, мешся, гл. Загораться, загорѣться, воспламеняться, воспламениться. *Дмеи, дмеи,—ніяк не займається.* *Дров нарубив гмиліх, то вони підсогнуть троги та й займуться.* Рудч. Ск. I. 124. *Ес, гаси тепер, як занялось!* Хата, 138. **На зорю,**

на світ займатися. Свѣтять. *Почина на світ займатися.* МВ. II. 61. *Ще й на зорю не займається—і.м.а.* МВ. I. 13. 2) Краснѣть, покраснѣть отъ гнѣва, вспыхивать, вспыхнуть. *А він як відкаже добре панкові, то той так і займається.* Черк. у. *Оні горіли, вся зайнялась і уні почервоніли.* Г. Барв. 218. 3) **Дух занявся.** Дыханіе захватило. *Руки й ноги затруслились, у животі поголомуло, і дух занявся, а сама ні з місяця.* Кв. I. 31.

Займіна, ни, ж.—**Займанщина.** Черниг. г.

Займіти, млю, миш, гл.—**Зайняти.** *Последнюю корову з заоруди займи.* Федьк.

Займище, ща, с. Занятое мѣсто вообще, въ частности то-же, что и займанщина. *Не буде він багатий, а ні щасний, і займище його ушур не піде.* К. Іов. 34.

Зайняти, ся. См. **Займати, ся.**

Зайблзаний, а, е.—**Заялзений.** Мир. ХРВ. 92.

Зайоловити, жу, виш, гл.—**Заяловити.**

Зайбм, йму, м. Первоначальное завладѣніе землей. Черниг. *Рід його блатий осягне займом землю.* К. Псал. 57.

Зайті, ся. См. **Заходити, ся.**

Зайців, цева, во. Принадлежащій зайцу.—**льон.** Раст. *Linaria vulg.* Желех.

Зайчѣ, чѣти, с. Зайченокъ.

Зайчѣтина, ни, ж. Мясо зайца.

Зайчѣчий, а, е. Относящійся къ зайцу.

Зайченя, няти, с.—**Зайча.**

Зайчик, ва, м. 1) Ум. отъ **зѣць.** *Зайчик-лапанчик.* Рудч. Ск. II. 1. *Зайчик-побігачик.* Рудч. Ск. II. 2. 2) Часть снаряда для пряденія шерсти, состоящая изъ двухъ вертикальныхъ параллельныхъ столбиковъ, прикрѣпленныхъ къ постаменту изъ доски. Каждый столбикъ имѣетъ кожаную петлю, въ которую вкладывается прядильное веретено. Вас. 153. 3) Движущіяся солнечныя пятна, отблескъ отъ воды, зеркала, движущійся по стѣнѣ и пр. *Сонце ускоче у вікно, забіає зайчиками по стінах, по долиці.* Мир. Пов. II. 120. 4) Родъ дѣтской игры. Ив. 72. 5) Раст. *Lepidium ruderales L.* ЗЮЗО. I. 126.

Зайчіха, хи, ж. Самка зайца.

Зайчіця, ці, ж.—**Зайчиха.** Рудч. Ск. I. 139. *Зайчиця з зайченятами.* Мнж. 30.

Зайчикок, чка, м. Ум. отъ **зѣць.**

Зайшлий, а, е. Захожий. *Це чоловік зайшлий.* НВолын. у.

Заг, нар.—**Заги.**

Закаблї, лїв, м. мн. Задники сапога. *Дам миха закаблукам, дам миха закаблам, достанеться їй перерад.* Шевч. 369.

Закаблук, ка, м. 1) Задникъ (въ сапогѣ). *Од Полтави до Прилуки заламала закаблукки.* Нп. 2) **Хата занаблуном.** Домъ, построенный въ видѣ буквы Г. Лебед. у. Ум. **Занаблучок.** *Купив мені черевички,—закаблукки риплять.* Грин. III. 654.

Закаблүчитн. См. **Закаблүчувати.**

Закаблүчувати, чую, еш, сов. в. закаблүчити, чу, чнш, гл. Загибать, загнуть. Желех.

Закавраш, ша, м.—**Закарваш.** К.С. 1893. XII. 447. Сим. 206.

Закавчати, чү, чнш, гл. Запищать.

Закав'ядити, дило, гл. безл. Затошнить. Гадяч. у. Слов. Д. Эварн.

Закадїти, джү, днш, гл. 1) Закадить (о казденїи ладономъ). 2) Задымить. *Витя з кишкїи шаманецъ з своїм тютюном і закадїв мажоркою.* Левнц. Пов. 232.

Заказ, зу, м. 1) Приказъ, распоряженіе. *А тут уже їй заказ есть: бїають по селаз осаули на конях і всі громади, чоловіків, жінок, дітей вишляють, щоб на ранок у Василівцїни стали привітати круля.* О. 1862. II. 59. 2) Запрещеніе. *Вийшов з палати заказ, щоб не рубали лісу.* Прилуц. у.

Заказаний, а, е. Запрещенный, заповѣдный.

Заказати. См. **Заказувати.**

Заказник, ка, м. 1) Приказывающій, распоряжающійся; приказчикъ. 2) Заповѣдный лѣсь. Харьк. Ум. **Заназничок.** Ув. **Заназнище.** *Заказнице (осаул), вставши рано, кричить під віконце, щоби вийти на панцину.* Грин. III. 634.

Заказувати, зую, еш, сов. в. заказати, кажү, жеш, гл. 1) Приказывать, приказать, наказывать, наказать, дѣлать, сдѣлать распоряженіе. *Ой заказано і зайдано всім козаченькам у військо йти.* Маркев. 24. *Поховали його, як він заказав.* Мнж. 36. *Тепер заказу світовї всьому: нехай не вірять нікто нікому.* Нп. 2) Запрещать, запретить. *Як я в матерї гуляла,—мати не спиняла, а тепера іспинила чужая дитина, і світ мені зав'язала, чувають заказала.* Грин. III. 86. *Ой мені мати заказала, щоб я з тобою ніде не стояла.* Мет.

Закайнок, йку, м.—**Закальок.**

Закакати, каю, еш, гл. Дѣтск. запачкать экскрементами.

Закал, лу, м. и закала, лн, ж. 1) Въ хлѣбѣ: закалъ, нерыхлый слой хлѣба надъ нижней коркой. 2) Трещина, скважина. *Направо ся тягне широкий мур, а в мурї щось чути, шепоче, вендровник звертає там очі, аж тутки в закалі, їей срібний шнур, збігаються нори в студений чур.* Федьк. I. 93. Ум. **Заналець.** *Такий хлїб удався, що кіт би за шкуру сховався: закалець на палець.* Ном. № 12283.

Закаламүтити. См. **Закаламүчувати.**

Закаламүчувати, чую, еш, сов. в. закаламүтити, чу, тиш, гл. Возмущать, возмутить, замутить, сдѣлать мутнымъ.

Закалатати, таю, еш, гл. 1) Застучать въ налатало (колотушка); зазвонить въ колоколь учащенными ударами.

Закалець, льця, м. Ум. отъ **закал.**

Закалічити, чу, чнш, гл.—**Скалічити.** Желех.

Закалічити, чїю, еш, гл. Сдѣлаться калѣкой. *Закалічив їн дивненько вже.* Черк. у.

Закальок, ка, м.—**Закалець.**

Закалюжений, а, е. Испачканный въ жидкой грязи. *Свиня закалюжена.* Зміев. у.

Закаляти, ляю, еш, гл. Запачкать. *Він оставсь на дворї, закаляв чобіт.* Рудч. Ск. I. 67.

Закамарок, рку, м. Закоулокъ. *Раз, як ховався він по замарках, нахотївся на його якийсь чоловік.* Стор. I. 54.

Закаменїти, нїю, нїш, гл. Превратить въ камень. Желех.

Закаменїти, закам'яніти, нїю, еш, гл. Окаменѣть. *А всім безбожникам уста закаменїють.* К. Псал. 252. *Закаменїй ти, мій язюку!* Рудан. I. 28.

Закандзюбитися. См. **Закандзюблюватися.**

Закандзюблюватися, лююся, епся, сов. в. закандзюбитися, блюся, бншся, гл. Загинаться, загнуться (крючкомъ). *Нїс закандзюбився як у кобця.* Стор. М. Пр. 4. **Вонó тани на діло закандзюбилось.** Ном. № 10010. Похоже, какъ будто что-то изъ этого и выйдеть.

Заканүдити, дило, гл. безл. Затошнить. Харьк. у.

Заканүчити, чу, чнш, гл. Закляничть.

Закапати, паю, еш, гл.—**Закапати.** *Червона кров закапала з пучки.* МВ. II. 66.

Закапблук, лку, м. Мѣсто за печкой, печурка, закоулокъ. *Той їх і в хату уведє,*

і в комору, і на горлице, і де є який закапелок, усюди. Кв. II. 285. *Сиділи б отам тишенько по своїх закапелках.* Канев. у.

Закарбувати, б'ю, еш, м. Сдѣлать зарубки.

Закарва́ш, шу, м. Обшлагъ, отворотъ рукава.

Закарлю́ка, ки, ж. Крючекъ, загибъ. Ум. **Закарлю́чна.** О. 1862. I. 79.

Закарлю́чистий, а, е. Со многими загибами, поворотами. *Пишов собі знову блукаючи по закарлючистих уличках московських.* О. 1861. Шевч. X. 4.

Закарлю́чити, ся. См. **Закарлю́чувати, ся.**

Закарлю́чка, ки, ж. Ум. отъ **закарлю́ка.**

Закарлю́чувати, чую, еш, сов. в. закарлю́чити, чу, чиш, м. Загинать, загнутъ крючкомъ.

Закарлю́чуватися, чуюся, ешся, сов. в. закарлю́читися, чуся, чишся, м. Сгинатися, согнутися крючкомъ.

Закаса́ти, ся. См. **Закасувати, ся.**

Закастри́ти, р'ю, р'иш, м. Загромоздити, заставить пространство вещами. *Сіни там невеликі, ти ще так закастриєно, що й повернутися ніде,—настановлено всього.* Новомоск. у. (Залюбовск.).

Закасувати, сую, еш, сов. в. закаса́ти, са́ю, еш, м. Засучивать, засучить, заворачивать, заворотить. *Рукава в неї за білі м'які закасовані.* МВ. II. 176.

Закасува́ти, с'юю, еш, м. 1) Превзойти. *Мій буманий навзаходах закасував його мистого.* 2) Уничтожить, исключить. *Колись до війська людей вербували, а тепер їх закасували.*

Закасуватися, суюся, ешся, сов. в. закаса́тися, са́юся, ешся, м. Подбирать, подобрать, поднимать, поднять платье, полы шубы и пр. Гол. Од. 28.

Зака́тний, а, е. Звѣрскій, свирѣпый.

Зака́тований, а, е. 1) Замученный истязаніями, пытками. 2) Неуступчивый, упрямый. *Він закатований та упертий.* Левиц. Пов. 106.

Зака́тува́ти, т'юю, еш, м. Замучить.

Закаха́кати, каю, еш, м. Закашлять сухимъ кашлемъ.

Зака́хкати, каю, еш, м. Объ утѣб: закричать. *Знялись з води утята, закахають і ну стеном крулять.* Греб. 387.

Закац'ю́бнути, бну, неш, м. = **Закац'ю́бнути.**

Закац'ю́бнути и закац'ю́бти, бну, неш,

м. Окоченѣть отъ холода, затвердѣть отъ мороза. *Мороз добрий, бачу: оце допіру повісила на плоті сорочки, а вже й закац'юбм.* Черк. у.

Закача́ти, ся. См. **Закачувати, ся.**

Закача́тися, ча́юся, ешся, м. Закачыватися. *Ясна зіронька закачається, мене матінка сподівається.* Чуб. V. 747.

Зака́чувати, чую, еш, сов. в. закача́ти, ча́ю, еш, м. 1) = **Закасувати, закасати.** 2) —глину. У горшечниковъ: смоченную водой глину смѣшивать такъ, чтобы обратить ее въ тѣстообразную массу. Вас. 178.

Зака́чуватися, чуюся, ешся, сов. в. закача́тися, ча́юся, ешся, м. = **Закасуватися, закасатися.** *Очеретом качки тала, високо м ся закачала.* Чуб. V. 1180.

Закачу́рити, р'ю, р'иш, м. —хвѣст. Свить кольцомъ хвостъ. *Пес закачурут хвѣст як обарянец.* Вх. Лем. 415.

Зака́шляти, ляю, еш, м. Закашлять.

Зака́шлятися, ляюся, ешся, м. Закашлятися. *Батюшка сів проти неї та й закашлявся.* МВ. II. 203.

Закава́кати, каю, еш, м. Закавать.

Закава́сити, ся. См. **Закавашувати, ся.**

Закава́сува́ти, с'юю, еш, м. Запереть, посадить. *Закували хлопця молодого та в тюрму закасували.* Шевч. 454.

Закава́шувати, шую, еш, сов. в. закава́сити, шу, сиш, м. Закашивать, закашивать. *Вона швидко ті несподієно булочки знов у діжку та й закасила.* Мнж. 97.

Закава́шуватися, шуюся, ешся, сов. в. закава́ситися, шуся, сишся, м. Закашивать, закашивать.

Закави́лити, лю́, лиш, м. Жалобно застонать, заплакать. *Закавило два соколоники, на воротах сидячи.* Рк. Макс. *Закавилить дитячко, схилитися до його Маруся гойдати.* МВ. II. 180.

Закавіта́ти, та́ю, еш, м. Внести въ списокъ, въ записъ. *Піп по лейстурх закавітав, що Савка, прозвищем Знемога... для шпиталю той двір оддав.* Мкр. I. 63.

Закави́тува́ти, т'юю, еш, м. = **Закавітати.**

Закавіта́ти, та́ю, еш, сов. в. закаві́нути, ну, неш, м. Зацвѣтать, зацвѣсть. *Які тоті квітки красні, котрі закавітають.* Гол. II. 797. *Ой закавітали хвѣялочки, закавітали.* Гол. I. 335.

Закаві́тчаний, а, е. 1) Убранный, украшенийъ цвѣтами, лентами и пр. **Закаві́тчана дівчина.** Дѣвушка съ цвѣтами на головѣ.

2) **Заквітчаний вік.** Счастливая жизнь. *Оттакий, панієчко, наш заквітчаний вік!* Г. Барв. 399.

Заквітчати, ся. См. **Заквітчувати, ся.**

Заквітчувати, чуо, еш, сов. в. **заквітчати, чяю, еш,** г. Убирать, убрать, украшать, украсить цвѣтами (преимущественно голову), а также и цвѣтными ягодами, матеріями и пр. *Покладе косу на голову поверт скиндячок вінком та заквітча квітками.* Кв. I. 75. *Иноді труну заквітчують каминою.* Ном. № 13427.

Заквітчуватися, чуюся, ешся, сов. в. **заквітчатися, чяюся, ешся,** г. Украшаться, украситься цвѣтами (преимущественно о головѣ дѣвушкѣ), а также и вообще чѣмъ-либо цвѣтнимъ. *Квітки рвала, заквітчалася.* Чуб. III. 406.

Заквічати, чу́, чійш, г. = **Закувікати.**

Заквохати, кчу́, чеш, г. О насѣдѣ: закухотать.

Закепчувати, кю́ю, еш, г. — з нѳго. Посмѣяться надъ кѣмъ; начать надъ кѣмъ смѣяться, насмѣхаться.

Закви, нар. Пока. *Велю коням оброк дати, возмиченькам постояти, заки мати приїде з саду.* Мет. 226. *Заки я скаменувалась,—їюю вже її немає.* МВ. (О. 1862. III. 60).

Закивати, ваяю, еш, г. 1) Закивать.

2) **П'ятами закивати.** Убѣжать. *Закивали п'ятами скілько видно.* Кв. II. 269. 3) **П'ятами закивати на нѳго.** Бросить, покинуть кого.

Закигікати, каяю, еш, г. О чайкѣ: закричать. *Тільки закишкала чайка.* Стор. I. 206.

Закид, ду, м. Упрекъ, укоръ; указаніе недостатка. *Сердиті закиди про те, як тепер сталося.* Мир. ХРВ. 127.

Закидати, дяю, еш, сов. в. **закінути, ну, неш,** г. 1) Забрасывать, забросить. *Один дурень закине у воду сокиру, а десять розумних не витягнуть.* Ном. № 6179. *Закидай мати дрова!* (у піч). Мет. 227. *На Юрія сїна кинь, та її вилки закинь.* Ном. № 440. *Невід закидали її досі не піймали.* Мет. 366. *О. Мойсей притулівся в однім кутку канати, а о. Хведір розлігся в друтому, закинувши голову на спинку канати.* Левниц. I. 134. 2) Забрасывать, забросить, класть, положить такъ, что потомъ не найдешь, потерять. *Деся капосні діти закинули батіг: шукаю, шукаю—ніяк не знайду.* 3) Садить, посадить куда-либо: въ яму, тюрму и пр. *Люде*

їюю (Карпа) аж ни тиждень у пащенну яму закинули були. Хата 143. *Закинув старшина чоловіка в холодну. Ой залиши його у кайдани, закидайте в темницю.* К. С. 1882. III. 615. *Закинули в далеку неволю.* Шевч. 448. *Ей, мрошиники, закидайте собаки в хлїви, бо жидівське військо їде.* Грин. II. 222. 4) Выпивать, выпить. *Видно, чисто він закидасть буде,—не раз уже я їюю п'яним бачила.* О. 1862. X. 4. То же значить и **закинути в голову.** О. 1862. VIII. 13. 5) Заговаривать, заговорить, намекать, намекнуть. *Шило-мотовило по-під небесами ходило, по-німецькі говорило, по-турецькі закидало.* Ном. стр. 293, № 87. *Так бо почервонїла, як я її став закидати, що її помобив.* Кв. I. 22.

Закидати на догяд,—словá. Намекать, намекнуть. *Закинув Марусі на догяд, що се він її любить.* Кв. I. 22. *Почне слова закидати, воду, як то кажуть, каммунити.* МВ. II. 80. 6) — на нѳго. Намѣчать, намѣтити въ мысляхъ. *Став дївки шукати. Вже на яку то він не думає? Зараз на чернївську протопопівну закинув, та й сам злякався од нерівні.* Кв. II. 53.

— **нѳном (нудї, на нѳго).** Посматривать, посмортрѣть, взглядывать, взглянуть. *Деся гарно жонатому, що усі же то, усі, куди оком закинеш, усі женються.* Кв. Драм. 185. *І мати, бачу, на нас карим оком закидає.* МВ. I. 129. — **гадючню (на нѳго).** Дѣлать злостные намеки (на кого). *Се так на мене закида гадючку, а я... наче мені не втямки.* МВ. (К. С. 1902. X. 146).

7) Сов. в. **закидати, даю, еш.** Забрасывать, забросать. *Ой не ходи же, козаченьку, низом, бо закидаю дорїженьку хмизом.* Чуб. V. 389. *Вони дивились на пишну картину тихого Днїпра, закиданого барками, байдаками і плотами.* Левиц. Пов. 24.

Закидатися, даюся, ешся, сов. в. **закінутися, нуся, нешся,** г. 1) Забрасываться, заброситься. *Закидається невід у воду.* 2) Забрасываться, заброситься такъ, что потомъ не найдешь, затеряться. *Деся закинулася шапка,—ніяк не знайду.* 3) Сов. в. **закидатися, даюся, ешся.** Заброситься, забросаться. *Все викидають та її викидають сюди,—аж поки закидався весь город.*

Закидний, á, é. Многоснѣжный. *Зїма закидна.* Мнж. 168.

Заким, нар. = **Закви.** *Заким сонце зїде, роса очі вийтє.* Ном. № 5679. *Заведу тебе*

в чужу (хату), заким свою збудую. Чуб. V. 121.

Закинути, ся. См. **Закидати, ся.**

Закипати, паю, еш, сов. в. **закипати, плію, піш,** гл. 1) Закипать, закипѣть. *Казаночок закипає.* Хата, 6. *Закипіло синє море.* Шевч. 48. 2) —**крів'ю.** **Сѣрце крѣв'ю закипає.** Употребляется для выражения высокой степени мучительныхъ душевныхъ страданій. *Що в козаки сѣрце замирає, а в дівчини крѣв'ю закипає.* Чуб. V. 135. 3) Начинать сердиться, разсердиться, разгнѣваться. *Закипів же і я тоді: „Да ти, кажу, Якове, говори доладу!“* МВ. I. 107. То же значеніе —**гнівѣм.** *Злякаються усі правдиві люде і закиплять гнівѣм на нечестивих.* К. Іов. 38. 4) Так **шкура на тоб і закипить!** Будешь вся избита. Г. Барв. 287.

Закипѣлий, а, е. 1) Закипѣвшій. 2) —**крѣв'ю.** Покрытый запекшейся кровью. *Крѣв'ю закипѣлий.* Хата. XXI.

Закипіти. См. **Закипати.**

Закиркати, каю, еш, гл. О курицѣ: закудахтать, закричать: *кир, кир!* Кв.

Закисати, саю, еш, сов. в. **закиснути, ну, неш,** гл. Закисать, закиснуть. *Очі закисатимуть.* Мнж. 166.

Закислити. См. **Закислювати.**

Закислювати, люю, еш, сов. в. **закислити, лю, лиш,** гл. 1) Дѣлать, сдѣлать кислымъ; пропитывать, пропитать посуду кислымъ содержимымъ. *Закислив мені своїм борщем горщик.* Константиногр. у. *Не буду макітри закислювати.* Константиногр. у. 2) —**душу.** Съѣсть чего-либо кислого (натощакъ передъ выпивкой). *Треба хоч душу закислити.* Мнж. 167.

Закиснути. См. **Закисати.**

Закихкати, каю, еш, гл. = **Закахи-кати.**

Закихкати, каю, еш, гл. Засмѣяться сдержанно.

Закишкати, каю, еш, гл. Закричать: **киш!**

Закивець, вця, м. Металлическая скрѣпа, оковка на деревянныхъ предметахъ. *Те ярмо було з закивцями залізними.* Новомоск. у.

Закивка, ки, ж. 1) Металлическая оковка конца палки, **кѣлефа, топірця.** Шух. I. 275. 2) См. **Коса.** Шух. I. 169.

Закиль, нар. Пока. *Світи, зоре, на все поле, закиль місяць зійде.* Мет. 37. *Я в школі аж у трох даяків учивсь, закиль навчивсь читання да писання.* К. Дз. 232.

Заки́м, нар. = **Заки́м.** *Заки́м багатий ступне, то убогий опупне.* Ном. № 5678.

Заки́н, кону, м. Причастіе, св. дары. *Є і такі стрілий, —але се вже дуже приши-ні,—що коли законюються (прицацаються), то не прокопнуть заки́н.* Шух. I. 234, 224.

Заки́нчання, ня, с. 1) Окончаніе. *Чом же оце нема в мене сили до заки́нчання?* К. ЧР. 384. 2) Конецъ, заключеніе.

Заки́нчати и заки́нчити, чу́, чіш, гл. Закончить, окончить. *Вегілля вже, бачте, заки́нчали.* Г. Барв. 4. *Люде живуть і біднише, і живуть же якось! —заки́нчила вона тими словами свою річ.* Левиц. Пов. 280.

Заки́нчатися и заки́нчитися, чу́ся, чішся, гл. Закончиться, окончиться. *А тисяча годів у тебе —день єдиний, вчорашній ніби день, що сю ніч заки́нчився.* К. Пс. 24. *День заки́нчився весільним бенкетом.* Стор. М. Пр. 73.

Заки́н, копу, м. Окопъ, окопанное мѣсто. Черк. у.

Заки́тити, пчу́, тиш, гл. 1) Закоп-тить. 2) Поднять пыль.

Заки́читися, чуся, тишся, гл. Окон-чить работать. Угор.

Заки́лад, ду, м. 1) Основаніе, фунда-ментъ. 2) Учрежденіе, заведеніе. 3) Коли-чество неваленнаго сукна, какое можно положить въ валушку въ одинъ разъ. 4) Закладъ, пари. *Давай у заклад на гроші.* Грин. I. 213. **Битись, заходити, іти у заки́лад.** Держать пари. *Не загоди з дідьком у за-клад.* Ном. № 12593. *Стор як хоч, а в заклад не бийсь.* Ном. № 12595. *Боже бо-рони іти в заклад.* Ном. № 12594. 5) **На заки́лад робіти підлогу.** Дѣлать полъ такъ, чтобы одна половица заходила за другую. НВолын. у. 6) **Заки́ладом.** Тихо, не спѣша. **Заки́ладом робіти.** Работать мед-ленно, не спѣша. *Ти все заки́ладом: друшій би се зробив до полудня, а ти до півночі.* О лошадяхъ: тихой ровной рысью. *Не шартай коней, пускай їх заки́ладом.* Уман. у. **Заки́ладом носіти.** Брать косою при са-мой землѣ. НВолын. у.

Заки́ладанка, ки, ж. Названіе сорта плáхти. Черниг. у.

Заки́ладати, дяю, еш, сов. в. **заки́ласти, ладу́, дѣш и заложіти, жу́, жиш,** гл. 1) Закладывать, заложить чѣмъ что-либо, или что-либо за что. *Рани мої смертель-ній промивав, м'якенькою бавовною закла-дав.* Мет. 440. *Заклав він сокиру за пояс.* Грин. I. 188. *Молода... закладає молодому хустку за пояс.* Грин. III. 515. 2) Накла-

двять, наложитъ. *Закладають царський вінець: тепер ти моя.* Чуб. V. 205. 3) Закладывать, заложить, запрыгать, запречь. *Господарь волоський напу коней у колясу закладав.* Мет. 393. 4) Класть, положить. *Коня тобі напою, овса, сіна закладу.* Чуб. V. 8. 5) Основывать, основать. 6) Учреждать, учредить. 7) Вносить, внести за кого-либо деньги. *А заложитъ же за тебе багато треба?* Сим. 195. 8) —**позов.** Вчинать, вчинить искъ, начать судебное дѣло. Котл. НП. 344.

Закладатися, дѣюся, ешся, сов. в. заклѣстися, дѣся, дѣшся и заложитися, жѣся, жишся, м. 1) Закладываться, заложиться. 2) Закладываться, основываться, основаться. 3) Учреждаться, учредиться. 4) Рѣшаться, рѣшиться твердо, дать обѣтъ. *Заложився їсти усе піснє.* Левиц. 5) Держать пари, побиться объ закладъ. Левиц. Пов. 162. *Мужики заклалися, що не приїде вона, на сто рублів.* Рудч. Ск. I. 215.

Закладани, дин, ж. мн. Закладка, основание (зданія), также и пиршество по этому поводу. Чуб. VII. 376. *Нехай піде позве людей на закладани.* Рудч. Ск. I. 92.

Закладка, кн, ж. 1) Отрѣзокъ отъ другого колеса, надѣваемый на ось, если колесо коротко въ рукавѣ. НВолын. у. 2) Складка. 3) Закладка (въ книгѣ). Ум. **Закладочна.**

Закладний, а, б. Урочный. *Закладна работа.* Брацл. у. *На закладного робочого дозорці не треба.* Брацл. у.

Закладочка, кн, ж. Ум. отъ **закладна.**

Закладчанин, на, м. Гость, приглашенный на празднество по поводу закладки зданія. Чуб. VII. 376.

Закладчини, чин, ж. мн.—**Закладни.** *Як положить зруб на хату..., то п'ють закладчини.* ХС. III. 39.

Закладщини, шин, ж. мн.—**Закладни.** Канев. у. ХС. III. 39.

Заклѣсти. См. **Закладати.**

Заклѣдати, цаю, еш, м. Застучать зубами.

Заклѣбучений, а, е. Загнутый, завривленный. Шух. I. 284. *Носи (у постолах) суть завше менше або більше догори заклѣбучені.* Шух. I. 121.

Заклекотѣти, чѣ, чеш и заклекотіти, чѣ, тѣш, м. 1) Заклокотать. *Щоб твої й путь заклекотіла!* Ном. № 3695. Проклятіє, равняющееся пожеланію смерти. 2) Объ орлѣ: закричать. *У святу неділю не сизі орли за-*

клекотали, як то бідні невольники у тяжкій неволі заплакали. Чуб. V. 933. *Заклекчи (орле) з-під хмари.* Щог. Сл. 135. 3) Заговорить (о шумномъ говорѣ толпы). *„Обдільай мерції!“ заклекотіла мертвецька громада.* Кв. I. 259. *Село закричало, заклекотало тисячою усяких голосів.* Лев. Пов. 101.

Заклепѣти, плѣ, піш, м. Закрыть. *Ох і рада ж би я, дитя мое, до тебе встати, тобі порядок дати,—да сирая земля двері заляла, оконечка заклепила.* Мет. 150.

Заклик, ку, м. Призывъ, зазовъ, воззваніє. *А за тим удруге, втретє заклик оддається.* Мл. л. сб. 139.

Закликальник, ка, м. Зовущій, зазывающій.

Закликальниця, ці, ж. Зовущая, зазывающая. *Курица говорить о кухаркѣ: Казала я півням і курам-кумонькам, щоб закликальниці мов кобця стереміся.* К. Дз. 139.

Закликання, ня, с. Зазываніє, приглашеніє.

Закликаѣти, кѣю, еш, сов. в. заклікати, чу, чеш, м. 1) Приглашать, пригласить, зазывать, зазвать. *На хлѣб, на сѣм людей закликають.* Макс. *Я шавлію пересію, руту перетичу,—кого люблю та кохаю,—до себе закличу.* Лавр. 156. *Як у лісі була хата, то вона боялись сама почувати і пішла в село, щоб закликати дівчат.* Рудч. Ск. I. 202. 2) Произносить, произнести божбу, клятву, обѣтъ. *Крім постів, уставлених церквою, закличе собі гуцул по перебутій хоробі або з иншої нагоди особну божку (піст) в скоромний день.* Шух. I. 41.

Заклін, ну, м. Заклятіє. *Гроші ті (скарб) заклинені, бо той, що клав, казав: котра рука поклала, то та най їм озме. Отже той заклин мусить виоріти.* Шух. I. 44.

Заклинання, ня, с. Заклинаніє. *Заклинанє, як адина укусть.* МУЕ. III. 53.

Заклинѣти, нѣю, еш, сов. в. заклѣсти, кленѣ, нѣш, м. Заклинать, заклѣсть, проклинать, проклясть. *Заклинаю тебе Богом, не муч мене.* Єв. Мр. V. 7. *Заклинаю тя іменем Божим.* МУЕ. III. 53. *Деся ти мене, моя мати, в барвінку купала, купуючи заклінала, щоб долі не мала.* Мет. *Заклінала вона гроші ті... ось як.* Грин. II. 143.

Заклинатися, нѣюся, ешся, сов. в. заклѣстися, кланѣся, нѣшся, м. Клясть-

ся, поклястися. *Закалялась і забожилась, що не прийде до хати.* Чуб. V. 656. *Мотря заклинались, що бачила холеру.*

Закли́нач, ча, м. Заклинатель.

Закли́нцюва́ти, цію, еш, гл. 1) Набити ст'бну клиншкками передь обмазкой глины. 2)—в найда́ни. Заковать вь кандалы. *Лихі люде закинули його в куну, та ще й заклинювали в кайдани.* О. 1862. VII. 47.

Заклі́пати, паю, еш, гл. Замигати. *Бубка тільки очима закліпав і нічого не сказав.* Лениц. Пов. 184.

Закло, ла, с. Кусокъ земли, вдающійся вь чужую землю. Козелец. у.

Заклопо́тати, чу́, чеш, гл. Причинить много заботъ, хлопоть. *Бо свекруха й лептуха, сварлива голова, вона ж мене заклопоче,—я ж дівчина молода.* Чуб. V. 535.

Заклопо́татися, чу́ся, чешся, гл. Быть вь хлопотахъ, заботахъ. *Ей, зажурились заклопочеться Хмельницького старая голова, що при йому ні сотників, ні полковників нема.* Дума. *Вмер в їх хляйін,—дівчина троти заклопоталася, поки його поховали.* МВ. II. 196.

Закльо́вок, вку, м. Надклеванное яйцо, изъ котораго долженъ выйти цыпленочекъ. НВолын. у.

Закльо́вувати, вую, еш, сов. в. за-кльо́вати, влюю́, ёш, гл. Заклеивать, заклевать. *Тепер її і кури заклюють.* Ном. № 2089.

Закльо́вуватися, вуюся, ешся, сов. в. за-кльо́нутися, нуся, нешся, гл. 1) Зарождається, зародиться, заводиться, завестись. *Черва заклюнулася у м'ясі. Кропива заклюнулася у вишняку, так треба вибавити.* Ном. № 13231. 2) Начинаться, начаться. *Добре бути заздалеїдь на місті, як тільки заклювується ярмарок: одбірай собі де хоч притулок.* О. 1862. IX. 69. *Чи то давне яке лихо прокинулось в хаті? Чи вчорашне задалене знов заворушилось, чи ще тільки заклюнулось?* Шевч. 100.

Заклюба́чений, а, е. = **Заклебучений**. Вх. Уг. 239.

Заклюва́ти, ся. См. **Закльовувати**, ся.

Заклюба́ння, ня, с. Запутываніе, запутанность. (Самборщина вь Галиц.) Вх. Зн. 26.

Заклюва́ти, каю, еш, гл. Запутать, спутать. (Самборщ. вь Галиц.) Вх. Зн. 26.

Заклю́нути, ся. См. **Закльовувати**, ся.

Закля, нар. = **Закі́ль**. *Розвеселяй мамоньку, закля ся повернем.* Гол. IV. 374.

Закля́вати, баю, еш, сов. в. за-кля́-

нути и за-кля́ети, ену, неш, гл. Окоченѣвать, окоченѣть; отвердѣвать, отвердѣть. *Долядали смерти, долядали—не доляділи, одвернулись на часок,—до його, а він уже й закляк.—Зімою якомь заізнився, закляк сердца в хуртовині.* Мог. 111. *Продержало з тиждень морозом,—земля заклякла як кістка.* Мир. Пов. I. 111.

Закля́елий, а, е. Окоченѣлый, окостенѣлый. *Навіщо те тепло, оте ясне сонечко, коли воно вже не віє... закляклого сердца.* Мир. Пов. II. 41.

Закля́кнути, за-кля́ети. См. **Заклявати**.

Закля́сти, ся. См. **Закли́нати**, ся.

Закля́тий, а, е. 1) Заклятый, заколдованный. *З того часу ставок чистий заріс осокою; не купаються дівчата, обходять горою; як улядять, то христяться і зовуть заклятим.* Шевч. 24. *Закляті гроші хоч і знайдеш, то аби як і не візьми.* Грин. II. 143. 2) Упорный; жестокий. *Вони на тебе ворогують,—я буду ворог їм заклятий.* К. Псал. 312. *Ой приїхав чоловік додому заклятий, бив же мене, волочив до самої хати.* Чуб. V. 680.

Закля́чуваний, а, е. ? Шило за-кля́чване. У сапожниковъ: шило для подшивки лубковъ. Вас. 161.

Закме́тити. } См. **Закмі́чувати**.

Закмі́тити. }

Закмі́чувати, чую, еш, сов. в. за-кме́тити, мечу, тиш и за-кмі́тити, мічу, тиш, гл. За-мѣчать, за-мѣтити, запоминать, запомнить. *Я й за-кметив їл (слова з книжки) заріз, скоро почув, як він читав.* Г. Барв. 177. *Закмітити у голові собі.* Сосницк. у.

Закнявча́ти, чу́, чіш, гл. = **Занявчати**. Св. Л. 222.

Зако́в, ву, м. Оковы. *Бути мені у неволі, у некрутському наборі, у залізі, у закові.* Бал. *Одиноком дає сем'ю, із закову визволяє.* К. Псал. 150.

Зако́везі́тися, жу́ся, зішся, гл. = **Зако́мезитися**. Аф.

Зако́верзува́ти, зу́ю, еш, гл. Закапризничать.

Зако́візнути и **зако́візти**, зну, неш, гл. 1) Застыть, окоченѣть. *Такий п'яний, що де упав, там і заковіз.* Мнж. 180. *Так, як його корчило, бідною хлопця, перед смертю,—так він і заковіз.* 2) Залечь, за-пасть. *Кхання мабуть йому далеко у серці заковізлю.* Полт. у.

Зако́втати, таю, еш, гл. Постучать.

Із ловів прийшов і в двері заковтав. Гол. I. 90.

Закобувати, вую, еш, сов. в. закувати и закути, кую, еш, м. 1) Заковывать, заковать. *Чисто бо заковувано його в кайдани.* Єв. Мр. V. 4. *Бистрі ніженьки закували, білі рученьки зв'язали.* Макс. 159. *Та Травина зав'язали, та в кайдани закули.* Чуб. V. 1027. 2) Зарабатывать, зарабатывать кузнечной работой. *А мій Коваленко кує помаленьку; що закує, то проїє в неділю раненько.* Грин. III. 661. 3) Только сов. в. О кукушкѣ: закуковать. *Прилетіла зозуленька з темною лісочку, сіла, пала, закувала в зеленім садочку.* Чуб. III. 188.

Заковаувати, кую, еш, м. Начать вести жизнь козака.

Заковауватися, куюся, ешся, м. Долго пробить гдѣ козакомъ.

Закобїти, кою, їш, м. Начать дѣлать дурное. *Спусти їм, то таке закоють, і власть твою собі присвоють.* Котл. Ен. V. 37.

Заколѣтати, таю, еш, м. Постучаться. *Заколатав в двері.*

Заколѣсник, ка, м. 1) Чека, колышекъ для задержанія колеса на оси. Каменець. у. Kolb. I. 66. *Заколесник загубили і колеса зїта.* Єв. Л. 74. 2) = Колісник. *Хто з них чоботар, той латає чоботи, хто заколесник, той лагодить коло воза, хто ткач—тче полотно.* Шух. I. 146.

Закобли, лів, м. мн. Изломы. *Видно було, що недавно їлку ту відломано: свіжі заколи.* Новомоск. у. (Залюбовск.).

Заколивати, ваю, еш, м. Закачать, заколебать.

Заколисати. См. **Заколисувати.**

Заколісувати, сую, еш, сов. в. заколисати, лишю, пеш, м. = **Заколіхувати, заколихати.**

Заколіхати, ся. См. **Заколіхувати, ся.**

Заколіхувати, хую, еш, сов. в. заколихати, шю, пеш, м. Закачивать, качать. *І укрие й перехристить, тижо закомише.* Шевч. 105.

Заколіхуватися, хуюся, ешся, сов. в. заколихатися, шуся, пешся, м. Закачаться, закольхаться. *Опівночі заколихалась і затуротїла під ним земля.* Стор. М. Пр. 42.

Заколѣдзувати, джує, сов. в. заколѣдити, дяло, м. безл. Сдѣлаться запору. *Як заколѣдило, так який уже день і на двір не ходє.* Харьк. у. Слов. Д. Эварн.

Заколоситися, шуся, сишся, м. Вы-

бросить колось. *Пшениця розрослась і заколосилась надивовижу.* Стор.

Заколот, ту, м. Ссоры, раздоръ, смута. *На землі буде переполох народів у заколоті.* Єв. Л. XXI. 25.

Заколѣта, ти, ж. 1) Похлебка для животныхъ. Аф. 2) Пренебрежительное названіе для плохо изготовленнаго жидкаго кушанья. Аф.

Заколѣти, лю, леш, м. 1) Заколотъ. *Занудило коло серця, закололо в боку.* Шевч. 68. *Злякався—аж у п'яти закололо.* Ном. № 4386. 2) Заколотъ, убить колющимъ оружіемъ. 3) Зарѣзать (о свиньяхъ). *Прийди, серце Миколо, поросятко заколю.* Чуб. V. 11.

Заколѣтнся, лбюся, лешся, м. Заколѣтнся.

Заколотїти. См. **Заколочувати.**

Заколотїтися, чуся, тишся, м. 1) Забитися. *Серце заколотилось.* 2) Задрожать отъ волненія. *Аж заколотилась уся, як побачила.*

Заколѣток, тка, м. Лїцо безъ зародыша. Каменець. у.

Заколѣчувати, чую, еш, сов. в. заколотїти, лочю, тиш, м. 1) Намѣшивать, намѣшать, наболтать, разболтать,—напр. муку въ водѣ и пр. *Висівок там заколотити.* Хата, 178. 2) Только сов. в. Произвести ссору, раздоръ, смуту.

Заколупїти, плю, пиш, м. Ковырнуть. *Як глянули на його, то аж серце їх заколупило.* ЗОЮР. I. 119.

Заколядувати, дую, еш, м. 1) Запѣть колядну. *Ой я тобі, дядку, заколядую.* Чуб. III. 427. 2) Заработать пѣніемъ колядни.

Закомежитися, жуся, вішся, м. Заупрямиться, закапризничать.

Закоmeshитися, шуся, пишся, м. Зашевелиться, закишѣть. *Троянці всі заворушились, завестались, закоmeshились.* Котл. Ен.

Закомірок, рку, м. Огороженное мѣсто за амбаромъ. Аф. Также вообще всякій закоулокъ. *Всі закоморочки, куточки уже не первий знаю юд.* Котл. Ен. III. 24. Ум. **Заномірочон.**

Закон, ну, м. 1) Зародышъ. Константиногр. у. *Там його й закону нема. Нѣтъ его тамъ и зародыша, нѣтъ и слѣда.* Константиногр. у. 2) Законъ. *Де ж такий закон є, щоб чоловіка нівечити?* Харьк. 3) Исповѣданіе, обрядъ, предписаніе релігїи, обычая. *Хитрий закон, що не зна*

ні чорт, ні пін, ні дякон. Посл. Аф. 419. *Князь ісповідував православну віру і кріпко тримався своєю закону.* Стор. М. Пр. 69. *Поховали громадою, як слід, по закону.* Шевч. 32. *Як раз по нашому закону пред нею шапочку ізняв.* Котл. Ен. III. 56. *Ждїть від нас людей по закону увечерї.* Кв. Драм. 173. **В закон увести:** а) Сочетать законнымъ бракомъ. *Нехай нас звінчає, та тоді вже явимось до матері. Вона, побачивши, що ти вже у закон уведена, не так буде на тебе жалкувати.* Кв. I. 219. б) Окрестить. *Вже три дні, як дитина не хрещена... Не дай, Боже, яког случаю—і вмре не введена в закон.* Мир. ХРВ. 23. **У закон уступити.** Вступити въ законный бракъ. Маркев. 114. См. еще **Занін.**

Законїти, ся. См. **Законяти, ся.**

Законний, а, е. Законный. **Законне** слівко, **законні речі.** Обрядовыя вираженія, обязательныя при народныхъ обрядахъ, напр. свадебныхъ. *Говорили старости законні речі про кунцю.* Кв. I. 76. *Поки староста се законне слово казав, Маруся у кімнаті все поклони біла, щоб батько оддав їй за Василя.* Кв. I. 54.

Законність, ности, ж. Законность. Желех.

Законовалити, лю, лиш, м. Залѣчить, заморить лѣченіємъ.

Законодавець, вця, м. Законодатель.

Законтрагувати, тую, еш, м. Принять по контракту.

Законювати, нююся, ешся, м.= **Законятися.** *Є ї такі стрілки,—але се вже дуже грїшні,—що коли законюються (причащаються), то не проковтнуть закїн.* Шух. I. 234.

Законяти, няю, еш, сов. в. законїти, нїю, нїш, м. Зараждать, зародить. *Яке його Господь законив, таке воно ї є.* Змієв. у.

Законятися, няюся, ешся, сов. в. законїтися, нїюся, нїшся, м. 1) Зараждаться, зародиться. *Законяється дитина.* Константиногр. у. *Бог його знає, як воно дитина законяється у жінки.* Волч. у. *Ба! зерно яке довге! значитьсь велике бути законилося, та запекло сонце.* Волч. у. 2) Приобщаться, приобщиться св. таїнъ.

Законанець, нця, м. Что-нибудь краденое и закопанное. Черк. у.

Закопати, ся. См. **Закопувати, ся.**

Закопїлити. См. **Закопїлювати.**

Закопїлювати, люю, еш, сов. в. закопїлити, лю, лиш, м. 1) Приподнимать, приподнять кверху, заворачивать, заворотить, отворотить (кверху). *Вітер закопїлив очерет на стрісі.* Міусск. окр. 2) **Закопїлити губу.** Надуться, разсердиться; заважничать. *Ном. № 5084. Хочє б то всміхнутись, та здержується, щоб невістка не закопїлила губи.* Кв. II. 177.

Закопїрсати, саяю, еш, м. 1) Заковырять. 2) Негладко, нехорошо зашить.

Закопїрчувати, чую, еш, м.= **Закопїлювати.**

Закопотїти, чї, тїш, м. 1) О дѣтяхъ: побѣжать мелкими паяжками. 2) О лошадахъ: побѣжать съ быстрымъ топотомъ. *Закопотїли конї.* К. ЧР. 154. *Ущухло поле. Тїльки конї закопотїли там то там.* Греб. 343.

Закопошїтися, шїся, шїшся, м. Зашевелиться, закопошиться. Стор. I. 150. *Чогось конопотонський народ заюмонів і закопошївся.* Кв. II. 90.

Закоптїти, ся. См. **Закопчувати, ся.**

Закоптїлїй, а, е. Закопченный.

Закопування, ня, с. Закапываніе.

Закопувати, пую, еш, сов. в. закопати, паяю, еш, м. 1) Закапывать, закопать, зарывать, зарыть. *Убили його та ї закопали під яблунею.* Рудч. Ск. I. 157. *Нехай в'яне, поки закопають.* Шевч. 12. *Бодай тебе, мій миленький, в землю закопани! Лавр. 107. А під котрою ж то вербою ви, діду, закопали гроші?* Левиц. I. 99. 2) Вкапывать, вкопывать, вривать, врыть. *Скажімо ся поховати, це ї хрест закопани.* Чуб. V. 209.

Закопуватися, пуюся, ешся, сов. в. закопатися, паяюся, ешся, м. Закапываться, закопаться, зарываться, зарыться. *Дашкович все глибше ї глибше закопувався в книжки.* Левиц. Пов. 87.

Закопчувати, чую, еш, сов. в. закоптїти, пчї, тїш, м. Закапчивать, закоптить.

Закопчуватися, чуюся, ешся, сов. в. закоптїтися, чїся, тїшся, м. Закапчиваться, закоптиться. *Від дїму закоптїлися.* *Ном. № 5994.*

Закордонець, нця, м. Заграничный житель.

Закордонний, а, е. Заграничный.

Закордонник, ка, м.= **Закордонець.**

Закоренїти, ся. См. **Закоренювати, ся.**

Закоренювати, нюю, еш, сов. в. за-

кореніти, нію, ніш, м. Укоренять, укоренить.

Закоренюватися, нююся, ешся, сов. в. закоренитися, **ніюся, нішся, м.** Укореняться, укоренитися. *Закореняться наші внуки в дарованій нам займанщині.* К. Псал. 159.

Закоржавіти, вію, еш, м. Закоржавѣть.

Закоростявити, вію, еш, м. Заболѣть коростой.

Закортіти, тіть, м. безл. Сильно захотѣться. *Аж труситься, так йому закортіло питися тієї помсти.* Стор. I. 187. *Закортіло чоловіка зайти у шинок.* Рудч. Ск. II. 129.

Закорчавіти, вію, еш, м. Покривитися.

Закоріючити, чу, чиш, м. Загнуть врючкомъ. *Банькатий, з закорюченим носом.* Стор. М. Пр. 156.

Закосіти. См. **Закошувати.**

Закосічити, ся. См. **Закошувати, ся.**

Закосічувати, чую, еш, сов. в. **закосічити, чу, чиш, м.** Убирать, убирать, украсить цвѣтами голову или головной уборъ. *Ой зроблю я косиченьку саму бервінкову, закосичу красанину своему миленькому.* Гол. IV. 448.

Закосічуватися, чуюся, ешся, сов. в. **закосічитися, чуся, чишся, м.** Украшати, украсить, убирать, убирать себѣ голову или головной уборъ цвѣтами. То же, что и **занвітчатися.** *Закосичилася дівка.* Вх. Зн. 28. Иногда прилагается и къ другимъ украшеніямъ головы, могущимъ играть роль цвѣтовъ. *Ой упала зоря з неба, та її розсипалася, а Марця ю позбирала, закосичилася.* Гол. Значить также и вообще украшаться, украситися цвѣтами. Напр. гуцулы говорятъ, что весною **полоніна заносичиться**, т. е. покроеся цвѣтами. Шух. I. 184.

Закосоє, ску, м. Заливъ рѣки.

Закострічнитися, чуся, чишся, м. Заартачиться. *Я до його рідним братом,— а він як закостричнитися, так куди тобі.* Лебед. у.

Закосіянин, на, м. Въ свадебномъ ритуалѣ **заносіянами** называються тѣ лица, которыя отвозять новобрачную къ новобрачному—за носію їдуть. Черниг. у.

Закот, ту, м. Отворотъ. *Чоботи з червоним закотом.* МВ. III. 94. *Одягання з закатами, а коміра нема.* Борз. у.

Закота, ти, ж.—**Закот.** Комірі съ **закотою** носять дівчата. Чуб. VII. 427.

Закотистий, а, е. Отложной. *Комір закотистий.* НВолын. у.

Закотіти, ся. См. **Закочувати, ся.**

Закохәнець, нця, м. Влюбленный. МВ. (К.С. 1902. X. 151).

Закоханий, а, е. 1) Влюбленный. *Закоханий хлопець.* Г. Барв. 147. 2) Выходный, взлелѣянный. *Закоханий чоловік.* Черк. у.

Закохання, ня, с. 1) Любовь. *Не я, милий, осудила, судять же нас люде, що з нашою закохання нічого не буде.* Мет. 78. *Хто не знає закохання, той не знає миза.* Мет. 31. 2) Возлюбленный возлюбленная. *А десь мое закохання до вечери сиділо.* Гол. III. 329. *Вернися, любе закохання, перестань ся мівати.* Грин. III. 228.

Закохати, ся. См. **Закошувати, ся.**

Закошувати, хую, еш, сов. в. **закохати, хāju, еш, м.** 1) Влюбляться, влюбиться, полюбить. *І юстинців братъ не хоче, не хоче й пана закохати.* Шевч. 526. 2)—**Винохувати, винохати.** *Сім літ силки закохати,—мої двері вилупати.* Гол. I. 153. *Чи воно закохувано оті ліси, що вони такі хороші.* Черниг. г.

Закошуватися, хуюся, ешся, сов. в. **закохатися, хājuся, ешся, м.** 1) Влюбляться, влюбиться. *Бодай же я був перше в гробі, ніж я закохався в тобі.* Чуб. V. 235. *Закохалися обидві в одного Івана.* Шевч. 473. *Закохався, як чорт в суху вербу.* Ном. № 8749. *Що зо мною закохався, а з иншою повинчався.* Нп. 2) — **в чому.** Пристращаться, пристраститься къ чему. *Ще його батько чумакував, і бере, було, його з собою малю, то ще тоді він закохався у дорогах.* МВ. II. 75. *Ходив він більш для того, що вже в чумацтві закохався.* МВ. II. 76.

Закоцірбитися, блюся, бишся, м. Загнутися.

Закотистий, а, е.—**Закотистий.** *Пошила сорочку Юхимові з закотистим коміром, а він і не хоче надівати.* Васил. у.

Закочувати, чую, еш, сов. в. **закотіти, чу, тиш, м.** Отворачивать, отвернуть; засучивать, засучить. *Закоти комір! Дідова дочка закотила рукава.* Рудч. Ск. II. 55. *Закотив сі щилик штанці по коліниці.* Чуб. V. 1145.

Закочуватися, чуюся, ешся, сов. в. **закотітися, чуся, тишся, м.** Закатываться, закатиться. *Закотилось сонечко за зелений сад.* Мет. 316. *Очі йому аж під ліб закотились.* Кв. II. 205. *Упустила котійку, а вона закотилася аж під пів.*

Закоштувати, тую, еш, м. Попробувати. Левиц. I. 166.

Закошувати, шую, еш, сов. в. закосити, кошú, сиш, м. 1) Начинати, начати косити. 2) Скашивати, скосити. *А за мною молодюю ходе смертонька з косою, хоче мене умертвити, ще й косою закосити.* Грин. III. 142. 3) Зарабатувати, зароботати косьбою.

Закощавити, вію, еш, м. Сильно исхудати.

Закрадатися, дяюся, ешся, сов. в. закрастися, дуся, дешся, м. Прокрадуватися, прокрастися, подкрадуватися, подкрастися, закрадуватися, закрастися, вкрадуватися, вкрастися. *Оцеї ліс колись наші був, а теперка як злодій закрадаїся, як вулжєвки треба.* Каменец. у. *Каня ся закрала, курчаток покрала.* Чуб. V. 1124. *Круюм, бачите, вода, так не закрадеться туди кішка.* Стор. II. 66.

Закраїнок, йку, м. Край, окраина.

Закрапати, паю, еш, м. 1) Закапати, начати капати. *Потанув сніг, із стріх закрало.* МВ. II. 77. 2) Закапати, накапати на что. *Закрапати треба березівкою у виразку.* Константиногр. у.

Закрасити, ся. См. **Закрашати, ся.**

Закрасти, ду, деш, м. Украсти. *Колі не закрадуть у погхорон, то понаходиш усе.* Федьк.

Закрастися. См. **Закрадатися.**

Закрасуватися, суюся, ешся, м. 1) Начати красуватися. 2) О хлѣбахъ: зацѣбити. *Жита закрасувалися.* Г. Барв. 147.

Закрашати, шую, еш, сов. в. закрасити, шу, сиш, м. Украшати, украсить. *Мак у городі всі квітки закрашав.* К. Ор. (ЗОЮР. II. 262). *Ой у музі калина увесь луг закрасила.* Мет. 260. *Ой чою, чою усі мотилки коровами закрашено?* К. Досв. 141. *Скрипки й цимбали закрасили шовком.* Мкр. Н. 24. *Тільки його закрасили брівонькі чорненькі.* Мил. 74. *Хата рушниками закрашена.* Г. Барв. 180. *Хатки, садочками закрашені.* Мир. ХРВ. 99. *Одна чорнобрива, та всіх закрасила.* Грин. III. 475.

Закрашатися, шуюся, ешся, сов. в. закраситися, шуся, сїшся, м. Украшати, украситися. *Чим же той світ закришається? чи горами, чи долинами, чи великими могилами?* Чуб. V. 943. *Рум'янем закрасилася живим.* МВ. II. 200.

Закраяти, раю, еш, м. Откроить.

Закректати, кчу, чеш, м. Закректѣть.

Цибелла перше закректала, а послі кашлять почала. Котл. Ен. V. 36.

Закрѣпа, пи, об. Крѣпышъ. *Там діти закрѣпи, хоч якою коня, то вдерже, а лоб йому як у вола.* Лебед. у.

Закрѣпити, плю, пиш, м.—**Закрѣпити.** **Закрѣпитися, плюся, пишся, м.**—**Закрѣпитися.**

Закривання, ня, с. Закриваніє.

Закривати, ваю, еш, сов. в. закрѣтити, рію, еш, м. Закривати, закрыть, укрити, укрити. *І то не наші корх землі, що нам очі закріють.* Ном. № 1499.

Закриватися, ваюся, ешся, сов. в. закрѣтитися, ріюся, ешся, м. Закриватися, закритися, укритися, укритися. *Стоїть дівка з молодцем, закривилася рукавицею.* Чуб. V. 87.

Закривдити, джу, диш, м. Обидѣть.

Закривити, влю, виш, м. Закривити, загнуть, искривити.

Закривитися, влюся, вишся, м. 1) Закривитися, искривитися. 2) —на кого. Начати походити на кого, начати дѣлатися кѣмъ. *Хоч буцім, Грицьку, ти на пана закривився, та з пантелику ти, так як друї, не збився.* Гул. Арт. (О. 1861. III. 87).

Закривити, вію, еш, м. Стать хромимъ. Черк. у.

Закривлиця, ка, м. Крайній облавщикъ. Черк. у.

Закрѣтити, ся. См. **Закривати, ся.**

Закритий, а, б. 1) Укромный. *Отим у лісі місце закритне, то вони й гайдамачили собі, та й ніхто не знав, де вони ховалися.* Канев. у. 2) Скрытний. *Я не закритний був: як що таке, то зараз усе поросказую.* Константиногр. у.

Закричати, чу, чїш, м. Закричать. *Лучше замочили, ніж закричили.* Ном.

Закришити. См. **Закришувати.**

Закришка, ки, ж. То, что крошать въ борщъ. Каменец. у. (Закришка)—*бутвиння що кришать в борщ: петрушка, цибуля та крїп, то що.* Св. Л. 5.

Закришталюватися, лююся, ешся, м. Кристалізоваться. *Сироп вже закришталівся.* Черк. у.

Закришувати, шую, еш, сов. в. закришити, шú, шиш, м. Положити въ борщъ и пр. зелень. *Гарбуз, мамію, варю, цибулькою закришила.* Грин. III. 387.

Закривавити, влю, виш, м. Окровавити. *Жінка мертва лежить посеред хати, а він сидить на печі закривавлений.* Грин. II. 128.

Закривавитися, влюся, ви́ся, *м.*
Окровавитися. Константиногр. у.

Закріпа, *пи, ж.* Скрѣпа. *Указ за скріпою Гурчева.*

Закрі́пѣти, *ся.* См. **Закріпляти**, *ся.*

Закрі́плѣти, *ляю, еш,* сов. в. **закрі́пѣти**, *плѣю, піш,* *м.* Скрѣплять, скрѣпять.

Закрі́плѣтися, *ляюся, ешся,* сов. в. **закрі́пѣтися**, *плѣюся, пішся,* *м.* 1) Скрѣплятися, скрѣпиться. 2) Смыкаться, сомкнутися (о губахъ). *Закріпились рѣчі. Замогли слова. Занімили твої губочки, заплюючились твої оченьки, закріпились твої реченьки.* Мет. 293.

Закрі́постѣти, *ся.* См. **Закріпощати**, *ся.*

Закрі́пощѣти, *щѣю, еш,* сов. в. **закрі́пощѣти**, *щѣу, стѣш,* *м.* Закрѣпощать, закрѣпощать. *І як стени запорозькі тоді поділили і панам на Україні мод закріпостили.* Шевч. 260.

Закрі́пощѣтися, *щѣюся, ешся,* сов. в. **закрі́пощѣтися**, *щѣся, тішся,* *м.* Закрѣпощатися, закрѣпощатися. *Нехай вільна козачка не закріпощається, людям на сміх, а своєму селу на сором.* МВ. I. 42.

Закрѣ́влений, *а, е.* Окровавлений. *Була дуже закрѣвлена—весь вид у неї був у крові.* Новомоск. у.

Закро́пѣти. См. **Закропляти**.

Закро́плѣти, *ляю, еш,* сов. в. **закро́плѣти**, *плѣю, піш,* *м.* 1) Окроплять, окропить. *Закропляйте доріженьки, щоб ся не курили.* Чуб. V. 994. 2) Омочать, омочить, освіжжати, освіжжити влагою. *Ой дай, дівко, води пити, смажні уста закропити.* Мл. л. сб. 237.

Закруглі́ти, *глію, лиш,* *м.* Округлить. *Вікно зверху трохи закругляне.* Левиц. Пов. 19.

Закружі́ти, *жу́, жиш,* *м.* Закружить, начать двігатися (летать и пр.) кругами. *Ворон смерти де закружить.* Федьк. I. 60.

Закру́жати, *каю, еш,* *м.* Закаркати. *Закружають гречети сизі.* Стор. II. 143.

Закру́т, *ту, м.* Поворотъ, заворотъ Шух. I. 179.

Закруте́нь, *тня, м.*—**Завертка** 1. *Вся нива закруте́нями унизана.* Мир. ХРВ. 25.

Закру́тити, *ся.* См. **Закручувати**, *ся.*

Закру́тка, *ки, ж.* 1)—**Завертка** 1. Маркев. 93. 2) Завертка, закрутка для запаранія воротъ. Шух. I. 87. См. **Завертна** 2. 3) Часть ручной мельницы. См. **Млин ручний**. Шух. I. 104. 4) Коложъ у скрипки для натягиванія струнъ. Вх. Лем. 415.

Закру́тоби, *сів, м. мн.* Лабиринты, запутанныя улицы, переулки. *Виходив усі закрутоси у місті.* Каменеп. у.

Закру́чуваний, *а, е.* 1) Закрученный. *Не тільки парубоцький чорний закручуваний ус моторний чарує молодих дівчат.* Греб. 320. 2) О деревѣ: съ извилистыми слоями, непригодное для раскальванія вдоль,—*кругом так млинком і колеться.* Вас. 146.

Закру́чування, *ня, с.* Закручиваніе.

Закру́чувати, *чую, еш,* сов. в. **закру́тити**, *кручу́, тиш,* *м.* 1) Закручивать, закрутить, завертѣть. *Козак сього не змобив, тільки усок закрутив.* Мет. 115. *Закрутив носом, як тертою хрину понюхав.* Ном. № 3396. *Закрутив веремія.* Ном. № 3928. 2) Закручивать, закрутить (о вѣтрѣ). *Як повіяв вітер, посіяв сніг зверху і знизу, далі як закрутило!* О. 1862. IV. 87. 3) Зарабатывать, заработать пряденіемъ. *А Ганна грошей не жалувала... посилала, що було закрутить веретенком.* Лев. I. 57. 4) Сов. в. **Заку́тити**. *Що за тиждень заробе, усе у неділю процуля. От раз... узав він у хазяїна плату, та як закрутив.* Мнж. 142.

Закру́чуватися, *чуюся, ешся,* *м.* Закручиваться, закрутиться, закружуватися, закружиться, завертѣться. *Закрутилася круто зелена хмелина, звивилась на тичину.* К. Досв. 173. *В Хими і в очах усе закрутилось.* МВ. II. 65. *Мізон закрутився.* *Закружилася голова, одурѣль.* *Мозок всім їм закрутився, дур напав од хмелю.* Мкр. Н. 36.

Закру́жати, *каю, еш,* *м.* Закаркати. *Жаби закружали.* Грин. I. 33.

Закру́жечка, *ки, ж.* Извилина. Харьк.

Закру́жати, *чу, чеш,* *м.* Закаркати. *Закряче ворон степом летючи.* Макс. (1849), 59. *Закрякам чорні кроки, виймаючи очі.* Шевч. 54.

Заку́вати. См. **Заковувати**.

Заку́вікати, *каю, еш,* *м.* 1) О свиньѣ: закричать, завизжати. *Сів (вовк) на свиню, прибіга в село; вона як закувіка—аж вовк перелякався.* Рудч. Ск. I. 3. 2) О совѣ: закричать. *На чій хижі кувік (сова) заковіче, того до гробу кліче.* Вх. Уг. 248.

Заку́дікувати, *кую, еш,* *м.* Спрашивать куда идешь или ѣдешь. *Не закудикуй!* Мнж. 173.

Заку́длати, *ляю, еш,* *м.* Взъерошить, запутать (волоса). *Заспаний, закудланій.* О. 1861. VI. 77.

Закуйовдити, джу, диш, м. 1) Перепутать, взбить (волоса). 2) Сдѣлаться мятели. *Оце б'є яке! Оце закуйовдило!* Мир. Пов. I. 115.

Закуйовдитися, джуся, дишся, м. 1) Спутаться, запутаться; начать путаться. 2) Зашевелиться, начаться беспорядкамъ, начать беспорядки. *В Польщі знов закуйовдилось.* ЗОЮР. I. 70. *Під той саме час лягли закуйовдились* (повстали). Мир. ХРВ. 91.

Закукурікати, каю(чу), каш (чеш), м. Закукурекать. *Опівночі закукурікали півні.* Стор. II. 68.

Закульгати, гяю, еш, м. Захромать.

Закуняти, няю, еш, м. Задремать. *Коли б сьогоднішню був ніч хоч закуняв.* Гул. Арт. О. 1861. III. 83.

Закупати, пяю, еш, сов. в. закупіти, плю, пиш, м. 1) Закупать, закупить. *Ніби з паном повінчалась, закупила села.* Шевч. 107. 2)—**когѳ.** Подкупать, подкупить. *Закупила батька, щоб горілки не тив.* Ном. № 6479. 3) **Закупити славу бѳу.** Дать при сборѳ пожертвованій въ церкви во время служенія. Вх. Лем. 415

Закупень, пня, м. Покупатель, скупщикъ. *Пан жде закупня тою й не дає наділу на відробіток.* Каменец. у.

Закупіти. См. **Закупати.**

Закупний, а, е. Закупні кумі=Окупні кумі. Мил. 22.

Закупня, ні, ж. Покупка. *Потім і закупня пішла...* *Роспродав усі села.* ЗЮЗО. I. 301.

Закурвити, влю, виш, м. Заработать проституціей. Сосниц. у.

Закуріти, ся. См. **Закурювати, ся.**

Закуріти, рію, еш, м. Задымиться, подняться пыли; побѳжать такъ, что пыль поднимается. *Чорт сам не свій. „Ой, пропав же я, каже, пусти мене, пусти!“... Чоловік тоді пою зсадив з грущі,—чорт аж закурів.* Рудч. Ск. II. 25.

Закуркувати, кюю, еш, м. Закурлыкать (объ орлахъ). Встрѳчено въ фальсифицированной думѳ „Походъ на поляковъ“. *Закуркують кречети сизі.* Макс. (1849). 59.

Закурнікати, каю, еш, м. Замурлыкать, забормотать.

Закурювати, рюю, еш, сов. в. закуріти, рю, ршш, м. 1) Задымливать, задымить. *Затопила, закурила сирими дровами.* Чуб. V. 262. 2) Закуривать, закурить. *Люльки з пожару закурили.* Шевч. 60. 3) Закапчивать, закоптить. 4) Запыливать, запылить что. 5) Только сов. в. Быстро

побѳжать, быстро поѳхать. *Закуриє з Кам'янця вже парафїяльним потом.* Св. Л. 134. 6) Начинать, начать курить водку, закурить. Отсюда **закурити**—запить, загулять. *Продає усю худобу, та як закуриє!*

Закурюватися, рююся, ешся, сов. в. закурітися, рюся, ршшся, м. 1) Начинать, начать дымить, задымиться. *Занялась хата, перекинуло вогонь на друку,—он уже й та закурилася.* **Бодай тобі закурилось.** Бранное пожеланіе пожара. *Що не по їх, зараз: „щоб і подзвонилось, щоб і закурилось“.* Г. Барв. 438. 2) Закуриваться, закуриться. *Ніяк не закурюється люлька,—тютюн волхий.* 3) Закапчиваться, закоптиться, потемнѳть отъ дыму. *Увесь дим закуриєсь і почорнів од диму.* Стор. МПр. *Онище розложив таке, що аж небо закурилось, аж до Бога дим дійшов.* Драг. 17. 4) Начинать, начать пылить, запылить. *Не жаль мені доріженьки, що закурилася.* *Гогорится также и о снѳгѳ.* *От хлопилась хуртовина, закурилася долина.* Щог. В. 30. 5) Запыливать, запылиться, покрыться пылью.

Закусіти. См. **Закушувати.**

Закуска, ки, ж. Закуска. Стор. М. Пр. 74. *Спасибі за закуску, що зів курку й цуску.* Ном. № 12073. Ум. **Занусочна.**

Закустраний, а, е. Взъерошенный, всклокоченный. *Одуплуватий, закустраний, він стляв серед хати, понуро олядаючи кругом себе.* Мир. Пов. II. 76.

Закустрати, раю, еш, м. Взъерошить, растрепать волосы.

Закут, та, м. Закоулокъ, уголь. *Ой з-за гори чорні хмари в закуті.* Чуб. V. 1004. Ум. **Зануток, зануточок.** Въ этой формѳ употребляется въ смыслѳ: убѳжаище, приютъ. *В її серці знайшовся добрий, теплий зануточок для милого хлопця.* Левич. Пов. 383.

Закута, ти, ж. Канура, хлѳвъ. *Сім закут, одна свиня.* Ном. № 11789.

Закутати, ся. См. **Закутувати, ся.**

Закутень, тня, м. Уголокъ, глухое мѳсто. *Село наше у закутні такому, що нікто туди не заїде.* Каменец. у.

Закути, кую, ёш, м.—**Закувати.**

Закутий, а, е. Закованный. *Закуті в пута необіти.* Шевч. 612.

Закуток, тва, закуточок, чва, м. Ум. отъ **закут.**

Закутувати, тую, еш, сов. в. заку-

тати, таю, еш, м. Закутывать, закутать. *Закутав їх сніг білий.* Мог. 158.

Заку́туватися, туюся, ешся, сов. в. заку́татися, таюся, ешся, м. Закутываться, закутаться.

Закутуля́ти, ляю, еш, м. Задвигать ртомъ, плохо пережевывая пищу или пережвщящая во рту напитки. *Намив чарку і знову вилма у рот, закутуляв, ковтнув.* Мир. ХРВ. 178.

Закухарюва́ти, рюю, еш, м. Заняться strapней.

Закушпелити, лю, лиш, м. Запылить, подняться пыли, мятели. *Закуштуло, закушпелило шляхом.* Мир. ХРВ. 169.

Закуштра́ти, раю, еш, м. = Закустра́ти. Черк. у.

Закуштува́ти, тую, еш, м. Испробовать, отве́дывать. *Закуштувала якось лучшого життя.* Левиц. I. 233.

Заку́шувати, шую, еш, сов. в. заку́сити, шу́, шиш, м. Закусывать, закусить. Ном. № 6001. *Уже закушував смаченько, хто добре піньої минув.* Котл. Ен. V. 21. *По одній не закушуютъ.* Ном. № 11527.

Зала́годити. См. **Залагоджувати.**

Зала́годжувати, джую, еш, сов. в. зала́годити, джу, диш, м. 1) Починять, починить, поправлять, поправить. 2) Улаживать, уладить.

Заладнати, наю, еш, м. = Залагодити. *Стріха в його добре попрошувала і мохом пообростала: треба заладнати.* Г. Барв. 14.

Зала́зити, жу, жиш, сов. в. залі́зти, лізу, зеш, м. 1) Залѣзать, залѣзть, забираться, забратъся. *Пусти чорта в хату, то він і на ніч залізе.* Ном. № 2809. *Заліз, як муха в патоку.* Ном. № 1642. 2) Только несов. в. Запачкать, лаза.

Залама́ти. См. **Заламлювати.**

Зала́млювати, люю, еш, сов. в. зала́мати, маю, еш и заламо́ити, млю, миш, м. 1) Заламывать, заломить. *Заламив білі руки, став собі думати.* Чуб. V. 428. *Молодая дівчинонька заломила руки, чось мені тяжко-важко да з теї розлуки.* Волч. у. *Попереду отаман заломить бриль на бакір.* Греб. 401. **Заломіти чортові новбасу.** Сдѣлать крокъ (въ пути). Грин. I. 236. 2) —но́гѡ. Взять верхъ надъ кѣмъ, быть лучше кого въ какомъ либо отношеніи. *Всіх дівчат заломила своїм станом і красою.* Г. Барв. 542. *Заломив би козакуваньям він і Байду.* К. ЦН. 226.

Зала́плити. См. **Залаплювати.**

Зала́плювати, люю, еш, сов. в. зала́-

плити, плю, пиш, м. У плотниковъ: соединять концы бревенъ. *Оце тільки ми підвалими залаплювали, а тепер візьмемось за дошки.* Мирг. у. Слов. Д. Эварн.

Заласний, а, е. Лакомый, привлекательный, заманчивый, упоительный. *Козак та волн—заласна доля.* Ном. № 766.

Залата́ти. См. **Залатувати.**

Залатува́ти, тую, еш, сов. в. зала́тати, таю, еш, м. Заплатывать, заплатать, ставить, поставить заплату. *Дай мені смоли обдіраний бік залатати.* Рудч. Ск. II. 14.

Залаштува́ти, тую, еш, м. Задѣлать; починить, исправить. *Годилося б залаштувати сю межу, де плуи перервав.* Лубен. у.

Зала́щитися, щуся, щисся, м. Собакѣ: начать ласкаться. *То собаки ласкали, наче кого за поли ведуть, а то залащились зразу і перетали ласкати.* Верхнеднѣпр. у.

Зала́яти, ляю, еш, м. Ругнуть, обругать. *Він залаяв мене.* Уман. у. *Залінилась, посатиніла, неначе дурману іззіла, залаяла Енея так.* Котл. Ен. I. 32. *Засвистав, залаяв: чорти б вашу ма!* Чуб. III. 426.

Зала́ятися, лаюся, ешся, м. Побраниться. *Я ні з ким не залаюся, ні залаюся.* Кв. Драм. 216.

Зале́вчик, ка, м. Чека въ оси экипажа. Угор. Вх. Зн. 19.

Зале́глий, а, е. 1) Залежалый. 2) Недоплаченный.

Зале́глисть, лости, ж. Недоплата, недоборъ, недоимка.

Залегши́ти, шу́, шиш, м. Облегчить. *Залегши трохи, а то важко.* Константиногр. у.

Заледащи́ти, щію, еш, м. Облѣниться.

Зале́две, нар. Едва лишь.

Залежа́лий, а, е. Залежалый. *Залежалий ліб.* Мл. л. сб. 175.

Зале́жати, жу, жиш, м. Завистѣть.

Зале́жатися. См. **Залежуватися.** **Зале́житься, м. безл. = Залемати.**

Зале́жний, а, е. 1) Зависимый. 2) Залежавшийся, запасной. *О, в того є залежні проші.* Каменец. у.

Зале́жність, ности, ж. Зависимость. Чуб. I. 253.

Зале́жуватися, жуся, ешся, сов. в. зале́жатися, жуся, жишся, м. Залеживаться, залежаться. *Грицько собі був хазяїн хорощий... було і на вбоюю старця. Лишки тільки не залежувалися.* Г. Барв.

136. *Залезався куций в соломі.* Ном. № 14088.

Залементувати, тую, еш, м. Подняты крикъ, плачь. *Христя припала до труни і страшенно залементувала.* Мир. Пов. II. 121.

Залепетати, печу́, чеш, м. Залепетать.

Залепетатися, чу́ся, чешся, м.—**Залепетати.** *Тільки губонька залепечеться... твоє горе настане* (о неговорящемъ еще ребенкѣ). Рудан. I. 22.

Залескотати, чу́, чеш, м.—**Залоскотати.**

Залескотити, чу́, ти́ш, м. Запищать (о кобчикѣ). *Кібчик залескотів, спускаючись на березу.*

Залёсливий, а, е. Лъстивый.

Залетіти. См. **Залітати.**

Залетуха, хи, ж. Залетная птица.

Заліва, ви, ж. 1) Разливъ, наводненіе. Угор. 2) Проливной дождь. Рк. Левиц. *Залива йшла.* НВолын. у.

Заливання, ня, с. Заливаніе.

Заливати, вāju, еш, сов. в. заліти и залляти, ллѣю, ллѣш, м. 1) Заливать, заливать. Ев. Мр. IV. 37. *Заливає Дунай бережечки, та нікуди обминути.* Мет. 61. *На сире коріння, на біле каміння ніжки свої козацькій посікає, кров'ю сліди заливає.* Дума. *Залив... огонь.* Рудч. Ск. I. 37. **Залити очі.** Напиться пьянымъ. *Співав, хто мав на те оготу, заливши очі наперед.* Мкр. Г. 48. **Заливати за шкуру сала.** Сильно допекать. Ном. № 5850. Шевч. 586. Котл. Ен. II. 22. 2)—**в найдани.** Заковывать, заковать. *Ой залили сотника Харька Шамрайці у кайдани.* Мет. 426. *Ой узявши істиха під руки, залийте в кайдани, а заливши та у ті кайдани, закидайте в темницю.* К. С. 1882. III. 614.

Заливатися, вājuся, ешся, сов. в. залітнися и заллятнися, ллѣюся, ллѣшся, м. 1) Заливаться, заливаться. *Заливається слюзами.* Чуб. V. 67. **Заливатися рѣготом.** Сильно смѣяться. *Заливався заливним рѣготом.* Мир. ХРВ. 130. 2) Захлебываться, захлебнуться. *Поринаеш,—не дай, Боже, заллешся водою.* К. Досв. 61. **Залітиса кров'ю.** Умереть отъ прилива крови. *Люде, що живуть по-під нами, не падають з землі і не заливаються кров'ю.* Ком. I. 8.

Заливний, а, в. 1) О смѣхѣ: сильный, перекастистый. *Почувся їй заливний... рѣит.* Мир. ХРВ. 52. 2) О дождѣ: пролив-

ной. *Заливний дощ був у нас позавчора.* Волч. у.

Залигати. См. **Залигувати.**

Залигувати, гу́ю, еш, сов. в. залигати, га́ю, еш, м. 1) Надѣть веревку (налігач) на рога вола. *Сірі воли залигає.* Чуб. V. 1034. 2) Переносно: схватить, лишить свободы. *Мене залигали того ж дня і держали під арештом і до сьогодні.* Новомоск у.

Зали́жние, ка, м. Полка, гдѣ кладуть ложки. Вх. Зн. 19.

Зализаний, а, е. 1) Зализанный. 2) Прилизанный. *Вертить мисою зализаною юловою перед хлопцями.* Левиц. ПЙО. I. 363.

Зализати. См. **Зализувати.**

Зализувати, зу́ю, еш, сов. в. зализати, жу́, жеш, м. Зализывать, зализать. Чуб. I. 122. *Як корова зализала.* Ном. № 11202. *Укусивши, не зализеш.* Ном. № 4126.

Залиманити, ню, ниш, м. Выманить, занять. *Два карбованці залиманяв та й не дає.*

Залину́ти, ну́, неш, м. Залетѣть.

Залипати, па́ю, еш, сов. в. заліпнути, ну, неш, м. Облипать, облипнуть. *Нагаєчка дряпанька, а я молоденька: у тіло вліпає, кров'ю залипає.* Мл. л. сб. 282.

Залискати, каю, еш, м. Заблестать, блеснуть; засверкать. *Блискавицями залискав.* К. Псал. 37.

Залисніти, нію, еш, м. Заблестѣть, залосниться. *Залисніли чорні кучері.* Левиц. I. 85.

Заліти, ся. См. **Заливати, ся.**

Залицьований, а, е. Обтянутый шиной. *Колеса залицьовані.* Екатериносл. (Залюбовск.).

Залиця́йние, ка, м. Ухаживатель. *До себе нікого не підпускає... зараз прізвище залицяйникові їй приложитъ.* Г. Барв. 447.

Залиця́ння, ня, с. Ухаживаніе, любезничагіе. *Не до козацького залицяння було убогому бурмаці.* Хата 159. *Дівчатам до любого повабу, а молодим козакам до залицяння.*

Залиця́тися, ця́юся, ешся, м. 1) —до ніого, на ніого. Ухаживать за кѣмъ (о любовномъ ухаживаніи). *Не ходи, не люби, не залицяйся,—не поїду за тебе, ти ж не сподівайся.* Чуб. III 144. *Чи ти, мимій, втисся, чи з коника вбився, чи на другу залицявся, мене одиурався.* Мет. 104.

2) —на нóго. Имѣть видѣ на кого, жедать кого. *А на того Середенка старий дукач замцявся: ходить дукач по ярмарку, собі наймита шукає.* Грин. III. 624. 3) Намѣреваться, собираться. *Через тебе, вражий сину, мене мати была. Не была, не была, замцялась бити.* Подольск. г. Хлюци... *вже замцялись бити мене.* Уман. у.

Залічки, чок, ж. мн. Шеленочная обивка стѣнъ, сложенныхъ изъ бревенъ. *Залічки поробив добрі.* НВолын. у.

Залічківувати, вую, еш, сов. в. залічківати, кую, еш, гл. Прикрывать, прикрыть, замаскировать, закрыть плохое лучшимъ. *Чи ви бува не залічківали льону: він зверху гарний, а насподі який?* Лебед. у. *Другий бік у камістасеві аж ніже ж тобі не замічований: віздочки тобі та юртічки на видлі.* Екатерин. г.

Заліпати, шію, еш, сов. в. заліпати, шіу, піш, гл. Оставлять, оставить, покидать, покинуть. *А тепер я чулачина, дак ти мене й залишила.* Лавр. 70. *Ніхто не залишить свою коханья.* МВ. II. 158. *Дівчинонька мила пери мене любила, тепер залишила.* Чуб. V. 168.

Заліпатися, шіюся, ешся, сов. в. заліпатися, шіюся, пішся, гл. Оставаться, оставаться. Грин. III. 92.

Заліпати, ся. См. Заліпати, ся.

Залішний, я, в. Излишний. *Змієв. у. Випило залишне, нехай оддише.* Ном. № 11650. *Тільки щоб пропитатися, а не залишне.* Кв. II. 12.

Залішок, шку, м. Излишекъ. *На малу міру сот зо три з залишком.* Кв. II. 13.

Заліштóвник, ка, м. Въ оковѣ крышки крестьянскаго сундука: каждая изъ короткихъ желѣзныхъ полосъ, идущихъ отъ шпугъ къ угламъ сундука и захватывающихъ собою ліштву. Вас. 150.

Заліг, лóгу, м. Препятствіе, препона. *Став залогомъ ізміждо нами: ні того не пуска, ні того.* Канев. у.

Заліжка, ки, ж. Закладъ, пари. *Виграє заліжку.* Шух. I. 219.

Заліззя, зя, с. Желѣзные части плуга. *Купив плуг, мишень деревинъ, а заліззя треба ще.* Каменец. у.

Залізко, ка, с. Утюгъ. *Одна насилу володіла руками, прасуючи залізкомъ мушкетову сукню.* Левиц. I. 178.

Залізний, а, в. 1) Желѣзный. *Мишко, на тобі кістяні зуби, дай мені залізні.* Ном. № 263. 2) Переносно: чрезвычайно

крѣпкій, могучій. *Сумно, сумно гайдамаки залізною силою поховали.* Шевч. 220. 3) **Залізна трава́.** Раст.: черный лѣсной горохъ.

Залізник, ка, м. Инструменты желѣзные (у плотниковъ). Шух. I. 87.

Залізняк, ка, м. 1) Торговецъ желѣзомъ. Лебед. у. 2) Желѣзный котель. 3) Желѣзная руда. 4) Кирпичъ, выжженный сильно, до расплавки песку. Харьк. у. 5) Порода раковъ: рѣчной сѣрый, съ широкими клешнями. Браун. 32. 6) Название вола темно-красной масти. К. С. 1898. VII. 42. 7) Раст. а) —**козацький.** *Phlomis pungens* Wild. ЗЮЗО. I. 131; б) —**червóний.** *Lytrum Salicaria* L. ЗЮЗО. I. 127.

Залізо, за, с. 1) Желѣзо. *Іть, як іржа залізо.* Ном. № 2723. 2) мн. Цѣпи, оковы. *На суд твоїй праведний прийти, в залізахъ руки принести.* Шевч. 58. *Навіть залізами ніхто не мі його зв'язати.* Єв. Мр. V. 3. Ум. **Залізде.** Ном., стр. 284, № 1858.

Залізовина, ні, ж. Желѣзная руда? *То то червона земля, то іржа, бо повинно є тут залізовина.* Могил. у.

Залізти. См. Залазити.

Залізде, ця, с. 1) Ум. отъ залізо. 2) **Залізця карнові, лютрові.** См. Лютрові залізця. Вх. Пч. II. 7.

Заліззяка, ки, ж. Обломокъ, кусокъ желѣза. *Як покладеш заліззяку на тому припічку, що в комені, до нікого не буде довк нападати на скотину.* Чуб. I. 48. *Виколов око заліззякою.* Левиц. Пов. 341. Ум. **Заліззячна.**

Заліззяний, а, в. Желѣзный. *Де твоя лопатка заліззяна?* Екатер. у. (Залюбовск.). *Загадка: Вовчок заліззяний, хвіст конопляний (голка).* Грин. II. 310.

Заліззянка, ки, ж. Желѣзная дорога. *Іхав там, де проходить ота заліззянка, що бігають прудко.* Екатер. у. (Залюбовск.).

Заліззячка, ки, ж. Ум. отъ заліззяка.

Заліим и залом, лóму, м. 1) Изгибъ, кривизна. 2) Поворотъ (рѣки, дороги). Черк. у. Мнж. 180. 3) Переломъ. 4) Карнизъ. 5) = **Завертня** 1. *Це залом у житті. Бог його знає, хто оце наробив? Заломило,—ми й мишили.* Черниг. у. 6) **Залом.** Мѣсто въ лѣсу, гдѣ лежить буреломъ. *Корови і воли пасуть... у заломах—лісах, де лежить поломане дерево.* Шух. I. 211.

Залінуватися, нуюся, ешся, гл. Залѣниться.

Заліпати, ся. См. Заліплювати, ся. **Заліплювати, люю, еш, сов. в. залі-**

п'яти, плю́, пиш, м. Зал'яплювати, зал'япить.

Заліплюватися, лююся, ешся, сов. в. заліп'їтиса, плю́ся, пишся, м. 1) Зал'яплюватися, зал'япнитиса. 2) Сл'ябливатися, сл'япнитиса. *Заліп'їлися мої карі очі, не могу я розняти.* Чуб. V. 950.

Залісок, ску, м. Опушка л'їса. *Приходить на залісок,—аж вовчиза з вовченятами грається.* Рудч. Ск. I. 134.

Залітати, таю, еш, сов. в. залетіти, лочу́, тїш, м. Залетать, залетіть. *В чужий край не залтай, щоб крилецька мати.* Ном. № 9421. *За сто миль залетіла.* Ном. стр. 303.

Заліток, тку, м. Л'їтній выпасъ скота. *Брав на заліток воли, то через те ї було в мене багато скотини чужої.* Верхнедн'ївр. у. 2) Употребительн'їе во мн. ч. залітки. Начало л'їта. **На залітки** зоставляти. Оставлять до начала будущаго л'їта. *Не зоставляйте сіно на залітки, а то бува мншї переоризуть, затече.* Волч. у.

Залітошній, я, е. Позапрошлий. *Се було чи літошній, чи залітошній год.* Черниг. у.

Залітувати, тую, еш, м. 1) Остатиса на л'їто. 2) Хватити до новаго урокая. *Повитрачувались з хлїба, з сіна, з соломи,—не залітує, доведеться купувати.* Конотоп. у.

Залічїти, чу́, чїш, м. 1) Зачесть. 2) Зал'ячить. Левиц. Пов. 176. *Залічили в серцях наших великую рану.* Макс.

Залічїтиса, чу́ся, чїшся, м. Засчитаться, ошибитиса вь счет'ї.

Залляти, ляю, еш, м. = **Залити.** *Лучче було мене, мати, в купелї залляти, ніж текую нещасную на світ видавати.* Чуб V. 361.

Залог, гу, м. = **Заклад** 4. Уман. у.

Залоба, ги, ж. 1) Гарнизонъ. *Сей город був султанський; стояла в йому турецька залоба.* К. (Правда, 1868, стр. 53). 2) Охранительная стража. *Ой Бої знає, Бої відає, де мій малий ноцце: чи у полі, чи у полі, чи в великій дорозі, чи у пана гетьмана да стоїть на залозі.* 3) Засада. *Черном. Стежки і всі дорози черкеські обняли залоби.* Мкр. Г. 25. 4) Собрание, сборище людей. *Не ноцце дівчинонька дома, на довітках велика залоба, там ноцце дівчинонька здорова.* Мил. 95. 5) Землянка? См. Мкр. Г. 19 и 23. *Вигодить часом із залоби, ни сонці прїється, співа.* Мкр. Г. 23.

Заложатиса, жаюся, ешся, м. Битиса обь закладъ. Черк. у.

Заложїти, ся. См. **Закладати, ся.**

Залога, ви, ж. Железа, гланда. Ум. **Залозна.** Ув. **Залозяна.**

Залозувати, з'юу, еш, м. Страдать гландами, опухолью слюннихъ железъ. *Мої воли тепер залозують.* Прилук. у.

Залозуватий, а, е. Страдаюцій гландами.

Залозяка, ки, ж. Ув. отъ залоза.

Залоїтиса, лоюся, їшся, м. 1) Засалитиса. НВолын. у. 2) Обл'япнитиса ч'їмъ. *Залоївся камінь, бо зерно було сире, то мов тістом замазав хто.* Канев. у.

Залотати, бчу́, чеш, м. = **Залоптати.** Мирг. у. Слов. Д. Эварн.

Залом. См. **Залім.**

Залоба, ми, ж. Верхняя конусообразная часть стога. *Я оце сноги на залому кидав.* Черк. у.

Заломистий, а, е. Изгибистый, излучистый.

Заломїти. См. **Заламлювати.**

Залопом, нар. Быстро, стремительно. Новомоск. у. (Залюбовск.).

Залопотїти, чу́, тїш, м. 1) Захлопать. *Як засміється та залопотить у долоні.* Грин. II. 95. 2) Затопотать, поб'їжавъ, поб'їжать съ топотомъ. *Пятами накивав, аж залопотїло.* Ном. № 4418. *Возки як залопотїли, так їх білаш ністо ї не бачив.* Грин. II. 244. *Которі в плач, а хто в нош,—тїльки залопотїло.* МВ. (О. 1862. III. 69).

Залоптати, пчу́, чеш, м. Защемить. *Сїль зайшла у виразку,—так залоптало.* Харьк.

Залоскотати, чу́, чеш, м. Защекотать. *Може виїшла русалочька матерї шукати, а може жеде козаченька, щоб залоскотати.* Шевч. 26. *Панночка залозочок не видала, русалочка панночку залоскотала.* Чуб. III. 190.

Залубиці, ць, ж. мн. Сани съ кузовомъ.

Залубка, ки, ж. = **Залубиці.**

Залубний, а, е. О саняхъ: съ кузовомъ.

Залубниці, ць и залубні, бень, ж. мн. = **Залубиці.** *Подивлюся на подвір'є,—лише слїд, де ковані залубниці стояли, де вороні коники їрзали, то ті же мою Марусеньку взяли.* Гол. II. 112.

Залубуватити, тїю, еш, м. О хл'їб'ї: затвердїть. *Залубуватїв хлїб.* Каменец. у.

Залудувати, каю, еш, гл. О почныхъ хищныхъ птицахъ: закричать. *Залудукала сова. Залудукав леліт.* Вх. Зн. 33.

Залунати, наю, еш, гл. О звукѣ: раздаться, огласиться. К. МБ. XI. 142.

Залуна, пи, ж. Залуна.

Залупати, паю, еш, гл. Захлопать (глазами).

Залупити, ся. См. Залуплювати, ся.

Залуплювати, люю, еш, сов. в. залупити, плю, пиш, гл. Отворачивать, отворотить (кожу), залупливать, залупить. *Сващка-неліпащка: шишок не літала, та всі залупила.* Грин. III. 547. — **очи.** Выворотить вѣки. *Залуплює очі.* Каменец. у.

Залуплюватися, лююся, ешся, сов. в. залупитися, плюся, пишся, гл. Залупливаться, залупиться.

Залупчистий, а, е. О сапогѣ: съ отворачивающимся голенищемъ? *Залупчисті чоботи.* Гол. Од. 67.

Залускати, каю, еш, гл. Затрещать.

Залускотити, кочу, тиш, гл. Усилено затрещать.

Залучати, чаю, еш, сов. в. залучити, чу, чип, гл. 1) Завербовывать, завербовать, затащить въ свою компанію, залучать, залучить. *І веселились у чернечих душах, що Конашевича до себе залучили.* К. МБ. II. 135. *На зиму это небудь залучити мою дідуся скотину порати, вірвовки плести.* Г. Барв. 355. 2) Загонять, загнать домой домашнее животное (изъ стада). *Кожне своєїх овецъ залучало додому.* Мир. ХРВ. 45. *Залучав скотину.* Мкр. Г. 55. *Гусейі або утятюк з річки залучити.* Мкр. Н. 35. 3) Доставать, достать, получать, получить. *Оце було, як залучити собі яблучко въ кишеньку, дак і закличе мене в хлівець: „На, мамо!“* Г. Барв. 433. — **слави.** Приобрѣсти славу, прославиться. *Ой не схотів та пан Сава козакам служити, він пішов же до ляхеньків слави залучити.* Макс.

Залучник, ка, м. Раст. *Xanthium Strumarium* L. ЗЮЗО. I. 142.

Залуцати, щу, щіш, гл. = Залускати.

Зальбги, гів, м. мн. Засада. *Вони обидва лежали тоді в залюгах з княми—один з одного боку, а другий з другого; ми туди, а вони до нас.* Павлогр. у. (Залюбовск.).

Зальпати, паю, еш, гл. = Задріпати.

Зальпти, тів, м. мн. Ухаживаніе, волокитство. *До дівки Санджаківни на зальпти постінали.* АД. I. 211. *Він удівець, бачте,*

так на зальпти ходе до тії удови-молодиці. Каменец. у.

Зальбтний, а, е. 1) Любящій ухаживанія, волокитство. *Там така удалась зальбтна: хоч як мати меє, а вона таки вискочить на вулицю.* 2) Удалий. *Стояло військо тут зальбтне, волове, кінне і піхотне.* Котл. Ен. IV. 27; Словарь

Зальбтник, ка, м. Ухаживатель.

Зальобити, ся. См. Зальоблювати, ся.

Зальобіи, нар. Съ удовольствіемъ; охотно. *Ну там вода! залюбки напитись.* Черк. у. *На Наталю молодую залюбки дивились.* Мкр. Н. *Як перше було, коли іду куди, то весело й залюбки.* МВ. I. 17.

Зальоблювати, люю, еш, сов. в. залюбити, блю, биш, гл. Любить, полюбить. *Вовки, бачте, вовкулаку не залюбують..., бо вовкулака їсти надло ідує.* Г. Барв. 451. *Тепер уже сама не промовляє слова, не залюбила і других чути, як говорять.* МВ. II. 97. *Він залюбив, не залюбив.* Ему понравилось, не понравилось. *На добрий ум научали,—ти не залюбив.* Грин. III. 142. *Не залюбив небіжчик кулі.* Греб. 353. *Одкинула ващу масть од чиряка—не залюбив: дуже почав сіпати.* Харьк.

Зальоблюватися, лююся, ешся, сов. в. залюбитися, блюся, бишся, гл. Влюбляться, влюбиться, полюбить. *Чи не було річки утопитися, чи не було кралиці залюбитися?* Чуб. V. 540. *Не вірю, щоб так швидко й дуже залюбитися можна було.* Котл. III. 344.

Зальюднення, ня, с. Заселенность.

Зальюднити, ся. См. Зальюдняти, ся.

Зальюдніти, нію, еш, гл. = Зальюднитися. *Залюдніла Україна.* К. Грам. 32.

Зальюдняти, няю, еш, сов. в. залюднити, ню, ниш, гл. Заселять, заселить.

Зальюднятися, няюся, ешся, сов. в. залюднитися, нюся, нишся, гл. Заселяться, заселиться.

Зальюляти, ляю, еш, гл. Убаюкать. *Заколишу, залюляю, сама піду поцуюю.* Мил. 37.

Зальюпатися, паюся, ешся, гл. Замочиться, забрызгаться сильно. Вх. Уг. 239.

Зальютій, а, е. = Лютий. *Зимонька-зіма та залюта була.* Нп. Волч. у. Слов. Д. Эварн.

Залютувати, тую, еш, гл. 1) Запаять. 2) Засвирѣпетствовать. *Уже осінь; незабаром зіма залютує.* Шевч. II. 163.

Залютуватися, туюся, ешся, и. Прийти в ярость.

Залягання, ня, с. 1) Указывает дѣйствие по значенію глагола **заягати**. 2) Заграда. *Залягання на гординця*. К. ЦН. 170.

Заягати, гаю, еш, сов. в. заягати, ляжу, жеш, и. 1) Занимать, занять мѣсто, покрывать, покрыть собою. *Геть! бач мое мѣсто заягла*. Мнж. 143. *Сиві кабани усе поле заягли*. Ном. стр. 292. № 54. *Великая худобонька все подвір'я заяже*. Чуб. V 163. 2) Полечь. *Не одного тепер ляха голови заяже*. Макс. (1834). 123. 3) Заваливать, завалить. *Сурая земля двері заягла*. Мет. 150. 4) Залегать, залечь. *Зали, як собака в рубі*. Ном. № 11762. *Заяжу до зівтрюю*. К. ЧР. 286. 5) Засѣдать, засѣсть (въ засадѣ). Мнж. 141. *Заягли вони на нас у балі*. К. ЦН. 191. *Та ж за ордою пан Хмельницький винався. Він у Ведмежих Лозах заягав*. К. ПС. 110. 6) Затихать, затихнуть (о вѣтрѣ). *Вітерець зали десь, тиша*. МВ. II. 49. 7) Оставаться, остаться безъ обработки. *Ця нива ще торік заягла*. Борз. у.

Заякати См. **Заякувати**.

Заякатися, каюся, ешся, и. Испугаться. *А я молоденька заякалася, та в нову свѣтлоньку заховалася*. Чуб. V. 19.

Заякувати, кую, еш, сов. в. заякати, каю, еш, и. Запугивать, запугать. *Наскакуєш, щоб дух мій заякати*. К. Іов. 23.

Заямувати, мую, еш, и. Окаймить. Черк. у.

Заямчитися, чуюся, чинся, и. Сбитися (о волосахъ). *Але ж то як у тебе заямчилось волосся, трудно й вребінцем потягти*. Брацл. у.

Заяпати, паю, еш, и. 1) Захлопать. *Заяпа держачами (півень крилами) і „ку-ри-куу!“*. Сим. 212. 2) Забрызгать грязью.

Заяпотіти, почу, тіш, и. 1) Захлопать (быстро, учащенно). 2) Закапать (учащенно).

Заяскати, каю, еш, и. 1) Захлопать, защелкать. 2) Зарукоплекать. *Публика... заяскала в долоні*. Левц. Пов. 136.

Заяскотіти, кочу, тіш, и. 1) Учащенно хлопать, защелкать. 2) Быстро заговорить; чаще: кричать рѣзкимъ голосомъ. *Як заверещить, заяскотить на мене*. Г. Барв. 300.

Заячи, жу, жеш, и.—**Заягати**.

Заячи́ся, жу́ся, жешся, и. Вгнѣздиться, расположиться въ норѣ. *Скверцюж заяжесся в нових будинках*. Вх. Лем. 415.

Заячати, щу, щіш, и.—**Заяско-тіти**. *Як закричить, заячить!* Кв. I. 125. *Козики зареготались, аж луна по лісу заячала*. Стор. МПр. 104. *Як крикне не своїм голосом: кукуріку!... аж у вухах заячала!* Стор. I. 236.

Заягати, гаю, еш, и. Одолѣвать. *Робота замає*. Ольгопольск. у.

Замазати, ся. См. **Замазувати, ся**. **Замазка, ки, ж.** Замазка.

Замазувати, зую, еш, сов. в. замазати, жу, жеш, и. 1) Замазывать, замазать. *Не йди туди, де миком зав'язано, а калом замазано*. Рудч. Ск. I. 102. 2) Запачкивать, запачкать. 3) Покрывать, покрыть въ слѣд. примѣръ: *Густі хмари замазали небо*. Мир. ХРВ. 238.

Замазуватися, зуюся, ешся, сов. в. замазатися, жуся, жешся, и. 1) Замазываться, замазаться. *Від смерті і в печі не замажесся*. Ном. № 2247. 2) Запачкиваться, запачкаться. *Сидитъ дід під лавою, замазався сметаною*. Ном., стр. 301. № 385.

Замазура, ри, об. Замарашка. *Замазури мої ще мені й усміхаються, і не мислять про те, що мати журиться*. Г. Барв. 285.

Замазурити, рю, риш, и. Запачкать.

Замазуритися, рюся, ришся, и. Запачкаться.

Замазуха, хи, ж. Замарашка.

Замазчіти, чу, чіш, и. Окровавить.

Замазчітися, чуюся, чішся, и. Окровавиться.

Замати. См. **Замаявати**.

Замайструвати, рую, еш, и. Приняться мастерить.

Замайструватися, руюся, ешся, и. Увлечься мастерствомъ.

Замакітритися, рюся, ришся, и. Закружиться. *Щоб тобі свѣт замакітрився*. Ном. № 3707. *Тик у його в голові замакітрилось і в очу поззеленіло й потемніло*. Г. Барв. 514.

Замалим, замалом не, нар. Чуть не; безъ малаго. *Оце замалом не впала*. Ном. № 6639. *Замалом не піймав зайця*. Черк. у. *Замалим не дієти*.

Замалювати, люю, еш, и. Закрасить. *„Заший, серце, росторочку въ мою чере-*

вичку!"—*Зашию, зашию, іще її замалюю.* Чуб. V. 1174.

Замалювати, р'ю, еш, м. 1) Занятися живописью. 2) Заработать живописью.

Замандоритися, риться, м. безл.—**Заманутися.** *Замандорилось йому їти спати на леваду.* Богодухов. у.

Заманіти, н'ю, ниш, м. Заманить. *На пошибель вас у замок заманили.* К. Досв. 209.

Заманка, ки, ж. Приманка. *Оттепер же то саме й пора, панове товариство, кожному з нас чужі звичай кидати, панські цяцьки занедбовувати, на юродянські заманки не вважати.* К. (О. 1862. III. 24).

Заманутися, н'ється, м. безл. Захотіться. *Заманулось як серед зими криши.* *Заманулось їсти старенькій.* Г. Барв. 370.

Заманячіти, чу, чиш, м.—**Замаячити.** *З життя замаячила дівоча постать.* Мир. ХРВ. 6.

Замарити, рю, риш, м. Возмечтать.

Замаритися, рюся, ришся, м. Замечтаться, забрать себѣ въ голову.

Замар'ювати, жу, виш, м. Запачкати.

Замар'юватися, жуся, вишся, м. Запачкаться, засалиться.

Замарудити, джу, диш, м. 1) Утомить скучнымъ. 2) Запекотать. *Муха їм у носі замарудила.* О. 1862. IX. 66.

Замасльонити, ню, ниш, м. Замаслить.

Замастити. См. **Замашувати.**

Заммах, ху, м. 1) Взмахъ, розмахъ. *У правій руці крапий замах, ніж у лівій.* НВолын. у. *Однім, за однимъ замахом.* Сразу. *Вона випила її не по - жіночи, — прикуштовуючи, а однимъ замахом.* О. 1862. VII. 33. *Під сей, той замах.* Въ этотъ, въ тотъ разъ. *Тоді саме, під той замах, мабутъ і її зачеплено.* Верхнедніпр. у. 2) Покушение, посягательство. *Лядський замах на благочестие.* К. Кр. 15.

Замахайло, ла, с. Въ :агадкѣ: хвостъ четвероногого животного. *Штири тики, два патики, сьоме замахайло.* (Віл). Чуб. I. 306.

Замахати, х'ю, еш, м. 1) Замаяхъ. 2) —п'ятами. Побѣжать. *Грицько... уже п'ятами замахав, тільки видно.* Цьсь, Свят. 115.

Заманути(ся), хн'ю(ся), н'ш(ся), м. Замануться. *Вихватила у його з-за ха-*

ляви ножа і замагнула, і одрубала гайдамаці голову. Рудч. Ск. II. 153. *Замаяхнись, та не вдарь.* *Ном. № 3810.*

Замажовий, а, б. Маховой. *Для ліпшого замажу всаджене на кінець колодки замажовѣ колесо.* МУЕ. III. 15.

Замачати, ч'ю, еш, м. Омочить. *Тонку спідниченьку дуже замачала.* Гол. I. 64.

Замашний, а, б. Тяжелый, увѣсистый, чѣмъ удобно замахнутися. *Качалка замашина.* Рк. Левиц. *Подай сюди цюсь замашине забити кілок.* Рк. Левиц. *А там смерть страшна і коса замашина.* Чуб. III. 435. 2) Быстрый, скорый, приткій. *Замашиний хлопеч.* *Ном. № 8751.*

Замашно, нар. Далеко. *Замашно їти.* НВолын. у.

Замашувати, щую, еш, сов. в. замастити, щ'у, ст'ш, м. 1) Замазывать, замазать. *Глина... замастити ніч.* МУЕ. III. 51. 2) Замасливать, замаслить.

Зам'ювати, юю, еш, сов. в. зам'яти, маю, їш, м. Украшать, украсить зеленью: вѣтвями деревьевъ, травами. *Вінці закладають худобі на роги... Так замаєна худоба їде вечером домія.* МУЕ. III. 46.

Зам'юсити, юшу, сиш, м. Зажилить, присвонть. *Еге, то це ти хочеш зам'юсити мій ніж.* Харьк. у. *Слов. Д. Эварн. См. Зам'юсити.*

Зам'яти, маю, еш, м. Заколыхаться отъ вѣтра. *Замаять коври все шовковії, загоряться свічі все восковії.* Чуб. III. 441. *Позіхнула такеньки, що в мене рукава замаяли.* МВ. II. 202.

Замаячити, чу, чиш, м. Показатьсь вдали.

Замгнути, гн'ю, н'ш, м. Вздремнуть, задремать. Сим. 185. *„Ну мишень, жіночко, я трошки замину, а ти мені піськай“.* *Лі ото собі й заснув.* Драг. 60. *Чи спали люди, чи ні, а наш крамарь як що заминув, то й гаразд.* О. 1862. IX. 67.

Зам'кати, каю, еш, м. Заблєять.

Замекек'кати, каю, еш, м.—**Замекати.** *Москаль бодай би не козою замекекав.* Котл. Ен. IV. 10.

Зам'єл, лу, м. Смолотый зерновой хлѣбъ, мука. *Той замел, що я вранці приніс зерно, зостався у млині.* Новомоск. у.

Зам'єлуватий, а, е. Завирающійся; много попусту болтающій. *Константиногр. у.*

Зам'єлювати, люю, еш, м. Закатываться; сходить въ сторону. *Сами замелюють.* *Жінці почали замелювати з правого боку, та й поламали постать.*

Замѣлюватися, лююся, епся, м. Завираться. *Він уже замелюється.* Харьк. у.

Замерѣжити, жу, жиш, м. Покрити узорами, рѣзьбой.

Замерзання, ня, с. Замерзання.

Замерзати, заю, еш, сов. в. замѣрзти, зну, неш, м. Замерзать, замерзнуть. *А вилядай мене, сестро, як будуть о Петрі сині озера замерзати.* Мет. 435. *Болото сю зиму не замерзало.* Хата, 169. *Так замерзло, що хоч тури гони.* Ном. № 645.

Замѣрзлий, а, е. Замерзший, мерзлый. *Знайшли у снігу замерзлого.* Мир. Пов. I. 122. *На замерзлу землю як упав сніг хоч і великий, то хлібові тее не шкочить.* Каменец. у.

Замерзлякі, ків, м. мн. Ледяныя сосульки на вѣтвяхъ деревьевъ. Вх. Лем. 416.

Замѣрзти. См. **Замерзати.**

Замеркотіти, кочу. тіш, м. Заблестѣть, замерцать.

Замѣрлий, а, е. 1) Замерзший. 2) Находящийся въ летаргическомъ снѣ.

Замертвіти, вію, еш, м. Замереть, обмереть (отъ испуга и пр.). *Як лягнув, а вона лежить в крові,—я так і замертвів.* Александров. у. (Залюбовск.).

Замѣрти. См. **Замірати.**

Замерхати, хая, еш, сов. в. замѣрхнути, ну, неш, м. Покриваються тонкимъ слоємъ льда, слегка замерзать (о водѣ). *Уже й морози маленькі, уже й вода в калюжах трошки замерха зверху.* Константиногр. у.

Заместі, ся. См. **Замітати, ся.**

Замѣт, ту. м. 1) Сугробъ, заносъ снѣжний. *Через нельки, заметами біжить, ледве дише.* Шевч. 88. 2) Плоскія, горизонтально лежачія бревна, которыя обими концами вставляются в лари двухъ столбовъ, составляя такимъ образомъ часть стѣны. Кіевск. и Подольск. г. 3) **В-замет.** Подрядъ. *Питались всяких знахурок, так зрадничі в-замет брехали і тільки боки напцали, та заливались од чарок.* Мкр. Г. 11.

Замѣта, ти, ж. 1)=**Замет** 1. Черк. у. 2)=**Завірюха.** Шух. I. 107.

Замѣтина, ни, ж. Отдѣльное бревно въ замѣті 2.

Замѣтистый, а, е. О зимѣ: снѣжная, съ заносами. *Цього року дуже заметиста зима була.* Канев. у.

Замѣтитися, чуся, тишся, м. Заразиться. *Була в його скотинки, та так за-*

метилася і пропала. Новомоск. у. *Заметився страшною пошестю.* Левиц. Пов. 327.

Заметіли, лі, ж. Мятель. *Заметіль замела шляги.* Лев. I. 512.

Заметлічитися, чуся, чишся, м.= **Замотиличитися.**

Заметушати, шая, еш, м. Замять. *Писарь гроші громадські узяв, та як громада пристала, він горілки поставив, да так діло й заметушав.* Кіев. у.

Заметушнітися, шўся, шїшся, м. Засуетитися.

Замѣкати, каю, еш, м. Занять подь жильє. *Ніхто не замѣкав спустілою обійстя.* Св. Л. 71.

Замивати, ваю, еш, сов. в. заміти, мійо, еш, м. Замывать, замыть.

Замиватися, ваюся, епся, сов. в. замітися, мійося, епся, м. Замываться, замыться.

Замиг(о)тіти, чу, тіш, м. 1) Засверкать, замерцать. *Зітшов на небо місяць, і зорі замитіли на небі.* Опат. 5. 2) Замигать, замелькать. *Так мені в очі і замитіли білі хати.* МВ. I. 13.

Замізкати, каю, еш, м. Объ одеждѣ: заносить, затаскать, истрепать. *Тобі хоч яку гарну одержу дай, то зараз замизкаеш.* Черниг. у.

Замікання, ня, с. 1) Запирание. 2) Заключение (въ тюрму).

Замікати, каю, еш, сов. в. замкнўти, нў, неш, м. 1) Запирать, запереть. *Замікайте, діти, двері.* Шевч. *Як коня вкравли, він тоді стаяно замкнув.* Ном. № 6625. Прич. стр. **Заміканий.** *Церква замікана.* Чуб. III. 40. 2) Заключать, заключить, запирать, запереть. *Замікали Настю,—вона було таки втече.* МВ. II. 47. 3) Заграждать, заградить, преграждать, преградить. *Замкло їм мову.* 4) —гўбу, устá. *Зажать ротъ, принудить замолчать.* *Людяи губи не замкнеш.* Ном. № 6986. *Як би вона знала, що я приїхала до неї з жалю над її долею нещасливою, то се замкнулоб їй уста.* Г. Барв. 378. 5) —очі. *Сомкнуть, закрыть глаза.* *Замкну я очі ворогам.* Мл. л. сб. 300.

Замікатися, каюся, епся, сов. в. замкнўтися, нўся, нешся, м. 1) Запираться, запереться. 2) Заключаться. *Який Гнат тихий, а що у йому замікається.* Черк. у. *Чоловік, здається, нічого собі, але хто-ї-зна, що в йому в середині замікається.* Рк. Лев.

Замілітисся, люся, лишся. *гл.* Покрытись п'яной.

Замілітисся, люся, лишся. *гл.*—Помилитися.

Замилувати, л'юю, еш, гл. Полюбить. *А мій милий замилував иншу.* Вх. Лем. 416.

Замилуватися, л'ююся, ешся. *гл.* Залюбоваться. *Карто глянув на тих людей і трохи злякався і здивувався їй замилувався: такі вони були високі, рівні, дужі.* Левиц. Пов. 354.

Замімірити, рю, риш, гл. Забормотать. *Замімірив тихим голосом.* О. 1861. IV. 41.

Замініати, нію, еш, сов. в. замніати и зам'яти, мн'ю, н'еш, гл. 1) О кушаньяхъ: заправлять, заправить, напр., растертымъ пшепомъ. *Замніати борщ.* 2) —розмову. *Замінять розговоръ. Почала замінати розмову.* Левиц. Пов. 316.

Замініаха, хи, жс.—Лемішка.

Замініа, ки, жс. 1) Мука или отруби, разведенные съ водой для корма домашнихъ животныхъ. Вх. Зн. 19. Желех. 2) —Заміятко. Вх. Зн. 19.

Замініення, ня, с. Примиреніе. *Скоро після свого письма почувли і про замірення.* Стор. II. 85.

Замініти, р'ю, риш, гл. 1) Заключить миръ, примиритися. *Ей чи гаразд, чи добре наш гетьман Хмельницький учинив, що з ляхами, мостивими панамі, у Білій Церкві замірив.* Дума. 2) —ног'о. *Помирить. Замірив він їх.* Зміев. у.

Заміршавий, а, е.—Міршавий. Миргор. у. Слов. Д. Эварн.

Заміскрити, рю, риш, гл.—Заміирити.

Замісл, лу, м. Нам'реніе, умысль, замысль. *Лучший розмисл, як замисл.* Ном. № 5835.

Заміслити. См. **Замішляти.**

Заміслитисся, слюся, лишся, гл. Задуматься. *Замислився козак, і йому досталося покрутити вуса.* Стор. I. 36.

Заміслик, ка, м.—Мислик. Kolb. I. 58.

Заміти, ся. См. **Замівати, ся.**

Замішлівеа, замішлянка, ки, замішляниця, ці, жс. Прихотливая женщина. *Як був собі Сава, та не їв сала, та все палиничі, не любив дівок-замішлянок, та все молодий-замішляниці.* Ном. № 12509. *Комарь... оженився та взяв собі замішлянку.* Чуб. V. 1169.

Замішляти, л'юю, еш, сов. в. заміслити, л'ю, лиш, гл. 1) Замышлять, за-

мыслить, задумывать, задумать. *Тільки Бог святий знав, що він думав, гадав, замішляв.* Макс. (1849) 53. 2) Только не сов. в. *Комайдовать, распоряджаться.* Грин. III. 84. Мил. 223. *Ким же я буду, мій синочку, тепер замішляти?* Мил. 213. *Годували дітки да їй ким замішляти?* Чуб. III. 157. *Узяли собі гарку невістку,—тепер буде ким замішляти.*

Заміж, нар. Замужъ. *Ханається, як п'явна заміж.* Ном. № 3159. *Мене заміж дайте.* Чуб. III. 37. *Візьму заміж (тебе) за себе.* Чуб. V. 87.

Заміжжю, нар. Замужемъ. *Мати вже тоді були, кажуть, заміжжю.* Пирят. у. *Вона в чужому селі заміжжю.* Пирят. у.

Заміжжя, жя, с. Замужество. *Та що з того заміжжя? Як була дівкою, то було гуляси, кільки хочеш, а тепер нема вже того.* Лебед. у.

Заміжний, а, е.—Заможний.

Заміжній, я, е. Во время замужества происходившій, замужній, который бываетъ замужемъ. *Вона тепер більше раділа і кохалась у всьому, що вбачали очі, ніж із початку життя свого заміжнього.* Г. Барв. 144. **Заміжня.** Замужняя. *Збунтувала проти мене... мою заміжню дочку.* Левиц. ПЮ. I. 378.

Заміжувати, к'юю, еш, гл. Задумать.

Заміль, лі, жс. Отмель.

Заміна, ни, жс. 1) Зам'на, обм'нъ. *Даси на заміну.* Черк. у. 2) Подм'нъ.

Замінка, ки, жс.—Заміна I. *Дам в замінку.* Грин. III. 610.

Замічний, а, е. 1) Замѣнительный. 2) —лист. М'новая записъ. Борз. у.

Замініати, нію, еш, гл. Пром'н'ять. *Бойт'ся, щоб не заміняли його поля на чуже.* О. 1862. I. 62. *Мужик мужика заміняв на бика.* Ном. № 13242. *Вона мене заміняла на свекругу.* МВ. II: 175.

Замініатися, ніюся, ешся, гл. Обм'н'ятися. МВ. I. 84.

Замір, ру, м. 1) Нам'реніе, умысль; цѣль; планъ. *Тільки матері призналась про свої заміри.* Г. Барв. 528. *Маючи деякі заміри, розділив своє військо на три часті.* Стор. II. 132. *У кожного одна була думка, одні заміри: одягнуть лютим ворогам.* Стор. МПр. 59. 2) Отдѣленное, отм'ренное поле. *Пан замір відпуску на випас худоби, за це ми усеньке сіно йому збираємо.* Радом. у.

Замірання, ня, с. Обмираніе, летаргія. Левиц. (Правда, 1868, 460).

Замірати, ряю, еш, сов. в. замёрти, мрў, мрѣш, г. Замирать, замереть, обмирать, обмереть. *Серце б'ється, замирає.* Чуб. V. 25. *Не дай спати ходячому, серцем замірати.* Шевч. 224. *В мене серце наче замерло.* МВ. II. 12. 2) Впадать, впасть въ летаргію. *Як їй не вірити, коли вона, замиравши, бачила, яке на тому світі є мучення і злодіям, і табачникам.* Кв. II. 87.

Заміристий, а, е.? Звичаї, паничу, заporожців були дуже чудні і заміристі, бо народ був з біса хитрий і спритний. Стор. II. 166.

Замірити, ся. См. Замірати, ся.

Замірка, ки, ж. Палка съ нарѣзками для измѣрення жидкости.

Заміркуватий, а, е. О хлѣбномъ зернѣ: пуплый, мелкій. Мнж. 180. *Але свою року заміркувате житю: таке дрібне, що не знаю, що то копа їй видасть.* Брацл. у. *Заміркувата пшеиця.* Рк. Лев.

Замірок, рка, м. Заморышъ. *Та дитина—замірок.* НВолын. у.

Заміряння, ня, с. 1) Намѣреніє. 2) Замахиванье, намѣреніє ударить. *Ні лайка, ні заміряння Максимове нічого їм не подіяли: він заміряється—утечуть, а там зирк!—ун'ять ідуть і драчуть їїю.* Чуб. II. 665.

Заміряти, ряю, еш, сов. в. замірити, рю, риш, г.—Замірятися. *Из-під бока шабелку витягає да на тую калиноньку заміряє.* Мет. 182

Замірятися, ряюся, ешся, сов. в. заміритися, рюся, ришся, г. 1) Вознамѣриваться, вознамѣриться. 2) Замахиваться, замахнуться. *Дід підійшов до дуба і вже замірівсь, щоб його рубати.* Рудч. Ск. I. 97. *Замірься, та не вдарь.* Ном. № 3810.

Заміс, су, м. Количество взятой муки, глины и т. п. для замѣшиванья. *Дає жінці борошно на заміс.* Мнж. 132.

Замісити, шў, снш, г. Замѣсить. *Замісила яйцем борошно.* Рудч. Ск. II. 2. *Сватай, синку, і людей питай, чи діжу замісить.* Мет. 238.

Замісто, замість, замісьць, замісь, нар. Вмѣсто. *Дала ж мене моя мати заміже за старого і казала шанувати замісто молодого.* Чуб. V. 225. *Ой не стеле чумак собі постільку, а зелену травичку, а у головки замість подушечки кленьчасту вижницю.* Чуб. V. 1038. *Замісьць доброю, драгтя продає.* Ном. № 10519. *Замісь по-*

лу помощна велика купа комишу. Рудч. Ск. II. 20.

Замістя, тя, с. Загородье, предмѣстье. КС. 1887. VI. 485.

Замісьць, замісь. См. **Замісто.**

Замісьєний, а, е. Загородный.

Заміт, мѣту, м.—Замет.

Замітáвка, ки, ж. 1) Съ удар. на предносл. слогѣ. Половая щетка. Желех. 2) Лопата для горящихъ углей. Шух. I. 97.

Замітáти, тáю, еш, сов. в. замéстї, мѣтў, тѣш, г. Заметать, замести; сметать, смести. *Не замітай чужої хижі,—смотри чи твоя заметена.* Ном. № 9587. *По умці вітер віє, та сніг замітає.* Шевч. 479. *Так у тиждень і замело і худобу, і дітей,—ей Богу моєму!* НВолын. у.

Замітáтися, тáюся, ешся, сов. в. замéстїся, тўся, тѣшся, г. 1) Заметаться, заместися, выметаться, выместися. 2) Переносно: исчезать, исчезнуть, убѣжать. *Скоро сонечко з-за хмари вирало, вони (діти) так і замелись із хати.* МВ. (О. 1862. III. 43.).

Замітити См. **Замічати.**

Замітка, ки, ж. 1) Замѣтка. 2)—давати. Давать понятя. *Кішку б'ють, невістці на замітку дають.* Ном. № 3901. 3) Брати на замітку. Принимать къ свѣдѣнію.

Заміткїй, á, б. Примѣтный.

Замітлівий, а, е. Наблюдательный. *Панич Павлик у нас дуже замітліві.* Лохв. у. *Один кивне, другий моргне, третій засміється, а мій милий замітлівий,—мені не минеться.* Грин. III. 311.

Замітник, ка, м. Отрубленный древесный стволъ длиною около пяти саж. Шух. I. 183.

Замітниця, ці, ж.—Замітник? *Замітниця довге і тонке дерево, що сплавляють.* Вх. Зн. 19.

Заміття, тя, с. соб. Сугробы снѣга. *Понаганяло замітя. Брез тото замітя не предеи.* Вх. Лем. 416.

Замітувати, тую, еш, г. 1) Забрасывать, закидать. 2) Забрасывать, оставлять, не употреблять. *Сей звичай тепер замітують.* МУЕ. III. 44.

Заміть, мѣті, ж.—Замѣт 2. *Заміть добра у магазині.* НВолын. у. *Хата у заміть зроблена.* НВолын. у.

Замічáти, чáю, еш, сов. в. замітити, чу, тиш, г. Замѣчать, замѣтить, примѣчать, примѣтить. *Тільки замітили свою*

сторону, *дак і кажи: тпру!* Рудч. Ск. I. 72.

Замішанець, *нця*, м. Малоросць ізь окрестностей Коросно, живущій среди мазуровъ. Вх. Лем. 416.

Замішаніна, *ни*. ж. Замѣшательство.

Замішання, *ня*, с. Смятеніе, замѣшательство.

Замішати. См. **Замішувати**.

Замішатися, *шajúся, епся*, *гл.* 1) Затеряться, замѣшатся, примѣшатся. *Замішався, як полоник межи ложками.* Ном. № 7936. (Овечка) *в отарі замішалась і закинула по сей день.* Г. Барв. 202. 2) Смѣшатся, смутиться. Котл. Ен. V. 73. *Ті вжахнулись, замішались.* К. Псал. 46.

Замішка, *кн*, ж. 1) Замѣшательство, путаница, неурядица. Драг. 242. *Замішка зробилась. Багато буде замішки.* Черк. у. 2) Помѣха. *Пішки—нема замішки.* Ном. № 11371. 3) Родъ мучнаго кушанья. Угор. *Замішка житна на молоці.* Вх. Лем. 416.

Замішувати, *шую, еш*, сов. в. **замішати**, *шajú, еш*, *гл.* Замѣшивать, замѣшати, размѣшивать, размѣшати. *Борошениця туди усипать і замішати.* Рудч. Ск. II. 56. *Хлб на тій воді замішувала.* Г. Барв. 157.

Заміюсити, *юшу, сиш*, *гл.*—**Запротирити** I. Мнж. 180. См. **Замаюсити**.

Замкнений, *а, е*. 1) Запертый. 2) Заключенный (въ тюрьму).

Замкнєння, *ня*, с. Заключеніе; затворъ.

Замкнѹти, *ся*. См. **Замикати**, *ся*.

Замковій, *а, е*. Замковый, принадлежащій замку. *Приїхали вони під замкову браму.* ЗОЮР. I. 242. *Замкова брама не одчинилась сіромам і юлоті.* Стор. МПр. 73. *Пожаром обсмалив замкові мури.* К. ЦН. 166.

Замковище, *ща*, с. Мѣсто, гдѣ былъ замокъ. *Колись замокъ там був... Він їден собі там жив... на замковищі.* Драг. 80. *По замковищі бузина поросла.* Драг. 81.

Замлівати, *вajú, еш*, сов. в. **замліти**, *лajú, еш*, *гл.* 1) Ослабѣвать, ослабѣть, изнуряться, изнуриться. *Ой я ж тертіла да вже замліла.* Чуб. III. 250. *То він дуже знать замлів, що він свою зброю не мє, що він свою коня не вів.* Гол. I. 12. 2) Отерпять, отерпнуть, ошѣмѣть (о тѣлѣ). *Нога замліла.* Г. Барв. 223.

Замлїлий, *а, е*. Вялый, ослабѣвшій,

изнуренный. *Вони були худі, замлілі.* Левиц. Пов. 369. *Хотів бити,—не зміг ухитнутись з ручок її замлілих.* МВ. (О. 1862. I. 83). *Замлілі, принічені душі.* Мир. ХРВ. 258.

Замліти. См. **Замлівати**.

Замнѣти, *мнѹ, нєш* и *пр. гл.*—**Зам'яти** и *пр.*

Замнѣтій, *ні*, ж.—**Зам'ятня**.

Замнѣток, *тку*, м.—**Зам'ятня**. Вх. Зн. 19.

Замнѣжкїнитися, *нюся, нишся*, *гл.*—**Замнѣжкїтритися?** *Чогось мені світ замнѣжкїнився.* Подольск. г.

Замова, *вн*, ж. Заговоръ, заклинаніе. *Замова від гадуки.*

Замовини, *вин*, ж. мн.—**Замова**. *Він каже: я начальства не боюсь. Знає замовини.* Г. Барв. 335.

Замовити. См. **Замовляти**.

Замовѣати, *каю, еш*, сов. в. **замовѣнути** и **замовѣти**, *кнѹ, нєш*, *гл.* Замолчать, замолчать, умолкать, умолкнуть, замолкнуть. *Не замовкне вовіки твій юлос між нашим народом.* О. 1861. III. 7. *Зумилися! всі четверо замовкли, проти мене ні слова не пробовкнутъ.* К. Іов. 71.

Замовлїння, *ня*, с. Заговариваніе, заговоръ. Ном. стр. II.

Замовлїти, *лajú, еш*, сов. в. **замовити**, *влajú, виш*, *гл.* Заговаривать, заговорить. *Та не замовляйте зуби—не болять.* Ном. № 14189. *Кров замовляти.* Грин. II. 315.

Замовнїй, *á, б*. Заговоренный. *Ой у тебе, отамане, замовна руйниція.* К. Досв.

Замовчати, *чѹ, чїш*, *гл.* Замолчать. *Да її усі мовчки замовчали.* Макс. (1849). 29. *Лучше замовчїм, ніж закричїм.* Ном. 3495.

Замогати, *гаю еш*, сов. в. **замогті**, *жу, жєш*, *гл.* 1) Осилывать, осилить, одолѣвать, одолѣть. *Дужчий замїг би багато декою, та се не закон.* Каменец. у. 2) Быть въ состоянїи.

Замогїльний, *а, е*. Загробный, замогильный. *Проріцає людям Божї замогїльні тайни.* К. Гр. Кв. XXIII.

Замогорїчити, *чу, чїш*, *гл.* Угостить магарычемъ, напоить пьянымъ при сдѣлѣ. Шух. I. 85.

Замогті. См. **Замогати**.

Замодлувати, *лajú, еш* и **замодлювати**, *лajú, еш*, *гл.* У плотниковъ и столяровъ: примѣрять, пригнать, размѣрять. Прилуц. у.

Заможненький, а, е. Ум. отъ замѣжний.

Замѣжний, а, е. Зажиточный, состоятельный. *Родич мій був хазяїн заможний, хлібороб.* МВ. II. 75. *Зізвав к собі панів вельможних, старих, чиновних і заможних.* Котл. Ен. IV. 49. Ум. **Заможненький.** *Заможненька була дівчина.* Г. Барв. 449.

Замѣжність, ности, ж. Зажиточность, состоятельность. *Яка заможність, така й скудость.* Ном. № 12089.

Замѣжніти, нію, еш, и. Разживаться, богатѣть.

Замозбілити, лю, лиш, и. Заработать тяжелымъ трудомъ. *Своє замозолене носить людям.* Г. Барв. 484.

Замок, мку, м. Замокъ. К. Досв. 25. Стор. МПр. 61. *А на що ж ти мене покидаєш у мурованім замку?* Мет. 14. *Лучче б ти в замку зоставь з козаками.* О. 1861. XI. Кух. 18.

Замѣк, мкѣ, м. 1) Замокъ. *Вона звірів зачинила у льох за дванадцятьо дверей, за дванадцять замків.* Рудч. Ск. II. 70. У гуцуловъ замокъ бываєть бганий, лавчѣстий (лавчѣстий), одноручний, сліпий (см.) Шух. I. 93, 94. 2) **Замок.** Замокъ у ружья. Шух. I. 229. 3) При деревянной постройкѣ соединеніе бревень въ замокъ. Чуб. VII. 388. Шух. I. 90. 4)=**Каганецъ 7.** Шух. I. 235. Ум. **Замѣчок.**

Замѣкати, кѣю, еш, сов. в. замѣкнути и замѣкти, кну, неш, и. Замокать, замкнуть.

Замѣкріти, рію, еш, и. Сдѣлаться мокрымъ; вспотѣть. *Аж замѣкріла йому чуприна од поту.*

Замѣкти. См. **Замѣкати.**

Замоліти. См. **Замолювати.**

Замолітися, люся, лишся, и. Начать молиться. *Люде, загучивши дзвонів, закрестились, замолились.* Мир. Пов. II. 121.

Замолодикувати, кую, еш, и. Начать жизнь парня, холостого человекъ.

Замолоду, нар. Въ молодости. *Вони замолоду услужали модім, а тепер, звісно, постаріли, немочні тепер стали.* Екатеринбург. у. *Чи ти хочеш замолоду м'ясо їсти, чи на старість кістки гризти?* Рудч. Ск. I. 162. *Ще дав їм Бог замолоду діток.* Г. Барв. 188.

Замолѣт, ту, м. Плата за молотьбу. Черк. у. **По замолѣтах ходів.** Ходилъ зарабатывать молотьбой.

Замолѣти, мелю, леш, и. 1) Замолоть. *Млин замолов.* 2) Заработать молоньемъ. 3) Обмолоть. *Замолов каменя.*

4) Заболтать, замахать. *Ліи на землю та й замолов руками й ногами.* 5) Замолоть, понести вздорѣти.

Замолотіти. См. **Замолочувати.**

Замолѣчувати, чую, еш, сов. в. замолотіти, чү, тиш, и. Зарабатывать, работать молотьбой. *Піде замолотити коробку, а ще й зажнемо якого снопа.* Г. Барв. 435. *Чи зажала, чи замолотила?* Мкр. Н. 21.

Замѣлювати, люю, еш, сов. в. замоліти, лю, лиш, и. Замаливать, замолить.

Замѣсати, сая, еш, и. Съ трудомъ кое-какъ завязать. *Хомут був порвався. Уже замомса.* Новомоск. у.

Заморгати, гѣю, еш, и. Заморгать, зашевелить бровями. *Одай мене за такого, що чорніі уси: він до мене заморіє, а я засміюся.* Чуб. V. 561.

Замордування, ня, с. Убийство, смертоубійство.

Замордувати, дую, еш, и. 1) Замучить на смерть. *А титара того... усяк мордували. Оце коноплями обмотають та смолою обмажуть та й запалють. А потім, замордувавши, голову йому одрубали.* ЗОЮР. I. 265. *Тисячі ще других замордували мотими муками.* Стор. МПр. 49. 2) Измучить. *Кінь замордований стоїть.* Шевч. 32.

Заморіти, ся. См. **Заморяти, ся.**

Заморѣжувати, жую, еш, сов. в. заморѣзити, жу, зиш, и. Замораживать, заморозить.

Заморозень, зня, м. Ледъ подъ грязью (во время весенней распутицы). *От і бо-лото, а сани як урчять: то певно є ще й досі заморозень. Як би не було заморозя, то вода б у землю увійшла, а то як море.* Каменец. у.

Заморѣзити. См. **Заморожувати.**

Заморозок, зку, м. Первый осенній морозъ.

Заморозь, зі, ж. Снѣгъ, намерзшій на оконномъ стеклѣ. *Дивиться в поле, через царину, прохулавши заморозь на склі.* Г. Барв. 167.

Заморѣка, ки, ж. Помраченіе, а переносно: одуреніе, ошломленіе, приведеніе въ безпамятство, мученіе. *Ну, це діти! заморока світа.* Подольск. г. *Оце мені чиста заморока з тими дітьми.* Подол. г. **Заморѣни на него упали.** Онъ лишился сознания. Вх. Зн. 19. Употребляется въ приложеніи къ человекъу, способному **заморѣчити**—сбить съ толку, одурить, вскружить

голову. *Котрий хлопць заволока, то то моя заморока.* Грнч. III. 649. *Ой дівчино-замороко, не йди замуж свого року.* Грин. III. 653.

Заморб́чити, чу, чиш, м. Помрачить, омрачить, а переносно: заморочить, ослѣпить, одурить, ошеломить. *Дівчинонька козаченька та й заморочила.* Чуб. V. 1207. **Заморб́чило** голову. Закружилась голова.

Заморб́читися, чуся, чишся, м. 1) Потерять голову, сбитися съ толку. 2) О голоу: закружиться. *Житом. у. Глянула я вниз, голова моя заморочилась і я прокинулась.* Левиц. I. 397.

Заморб́ський, а, е. Заморскій. *Заморського зїлля забажала.* Мет. 104.

Замбр'я, р'я, с. Земля за моремъ, заморскій край. Федьк.

Замор'яти, ряю, еш, сов. в. замор'яти, рб́, ршш, м. 1) Замаривать, заморить, изнурить. *Вона повинна умерти на той час і заморити все в домі.* Левиц. Пов. 14. 2) Приводить, привести въ безпамятство, лишать чувствъ. *Молодиці різали ногу,— вона казала, що слабою спершу заморяють, а тоді різуть.* Київ. г. *Що ми тою меду поїли! Було батько як заморить колодок три, або й більш, як надбають його,—та і їсти вже не хочеться.* Грин. II. 88. 3) **Заморити** дідна́. Въ дѣтской игрѣ въ дідб́н: ударить палкою на легу деревянный шаръ (дідб́н). Ив. 25.

Замор'ятися, ряюся, ешся, сов. в. замор'ятися, рб́ся, ршшся, м. Уставать, устать, утомиться. *Аж заморився від натуш, а все таки не зворухнув торби.* Стор. МПр. 7.

Замост'яти. См. **Замб́щувати.**

Замост'вий, а, е. Находящійся за мостомъ. *Бодай здорові були замостові люде.* Чуб. III. 159.

Замот'ати, ся. См. **Замотувати, ся.**

Замотил'ичити, чу, чиш, м. Объ ульб́ пчель: дать проникнуть въ улей вощинной моли. Желех.

Замотил'ичитися, чуся, чишся, м. Объ ульб́ пчель: имѣть въ себѣ вощинную моль. Желех. Переносно: *Семинарія, бачте, замотил'ичилась, треба підчистити.* Св. Л. 297.

Замотор'ятися, рб́ся, ршшся, м. Заспѣшитъ. *Замоторився він, як у школу йти.* Константиногр. у.

Замб́тувати, тую, еш, сов. в. замб́т'ати, т'аю, еш, м. Заматывать, замотать, наматывать, намотать. *Замотай собі на ус.*

Ном. № 5829. *Замотати, зав'язати, та й нікому не казати.* Ном. № 5946.

Замб́туватися, туюся, ешся, сов. в. замб́т'атися, т'аюся, ешся, м. 1) Обматываться, обмотаться, закутываться, закутаться. *Замотався у кирею, мї на дворї спати.* 2) Запутываться, запутаться. *Ой йшов я з вечерниць через ті юроди: замотався в гарбузїння, наробив я шкоди.* Грин. III. 674.

Замоцув'атися, ц'уюся, ешся, м. Укрѣпиться, сдѣлаться болѣе крѣпкимъ. *Тютюн замоцувався від неї (горїлки).* Шух. I. 36.

Замоч'ї, жу, жеш, м.—**Замогти.** *Може бис замї ще одну ручку скосити.* Вх. Зн. 19.

Замоч'їти, ся. См. **Замб́чувати, ся.**

Замб́чок, чка, м. 1) Ум. отъ замб́к. 2) мн. См. Ритни. МУЕ. III. 20.

Замб́чування, ня, с. Замачиваніе.

Замб́чувати, чую, еш, сов. в. замб́ч'їти, ч'у, чиш, м. 1) Замачивать, замочить, обмачивать, обмочить. *І риби не зловив, собі штани замочив.* Чуб. III. 326. 2) Намачивать, намочить въ воду деревянную бочарскаго издѣлія посуду, чтобы она разбухла и не давала течи. 3)—**намітну.** Обрядъ въ концѣ крестинъ. *Почуляли, вже б слід їти намітку замочувати, а Семен просить, щоб ще по чарї.* О. 1862. VIII. 2.

Замб́чуватися, чуюся, ешся, сов. в. замб́ч'їтися, ч'уся, чишся, м. 1) Замачиваться, замочиться, обмачиваться, обмочиться. *Через річку брела—да й замочилася, зайшла до сестри—пересушилася.* Чуб. V. 107. 2) Шутливо: выпить водки. *Замоч.мся!* Вх. Лем. 416.

Замб́щувати, щую, еш, сов. в. замост'їти, щ'у, стиш, м. 1) Замачивать, замостить, закладывать, заложить. *Треба назламувать дубців з усякого дерева та й замостити, тоді вже ніщо не розрве грб́лі.* Грин. I. 180. 2) Покрывать, покрыть. *Хмарами пів неба замостило.* Греб. 367.

Замр'їти, р'їю, еш, м. Показаться неясно вдали. *Замр'їв місяць між хмарами.* Щог. В. 21. *Мрїї далекі осяїні мені веселоко замр'їють.* Г. Барв. 535.

Замр'ужити, жу, жшш, м. Зажмурить, закрыть, смежить (глаза). *Нема такою а ні дня, а ні ночі, щоб не плакали мої чорні очі. І спання на них ніди не буває, хоць я їх замружу, смуток пробуджає.* Чуб. V. 16.

Замрячіти, чіть, гл. безл. Заморосить, пойти мелкому дождю.

Замугікати, каю, еш, гл. Зап'ять тихо, подь нось.

Замудрувати, рую, еш, гл. Замудрить, замудрствовать. *Отце Нептун замудрував.* Котл. Ен. II. 7.

Замужжю, нар. Замужемъ. *Се вже я вдруе замужжю.* Г. Барв. 433.

Замужжя, жя, с.—Заміжжя.

Замужній, я, е.—Заміжній. *Замужній хліб добрий, да не пожиточний.* Чуб. III. 121. *Ох, як би я знала замужнее мхо, то цуляла б у матінки тихо.* Грин. III. 297.

I. Замулити, лю, лиш, гл.—Замуляти.

II. Замулити, ся. См. Замулювати, ся.

Замулювати, люю, еш, сов. в. замулити, лю, лиш, гл. Заносить, занести иломъ.

Замулюватися, лююся, ешся, сов. в. замулитися, люся, лишся, гл. 1) Заноситься, быть занесеннымъ иломъ. 2) Только сов. в. Зам'шаться, замяться.

Замуляти, ляю, еш, гл. Начать давить, тереть, мозолить. *Чоботи так замуляли, що мусив скидати.*

Замуравітися, влюся, вишся, гл. Зарости, покрыться травкою. *Криниця її замуравилась.* Грин. I. 148.

Замурза, ви, об. Съ запачканнымъ, замусленнымъ лицомъ.

Замурзаний, а, е. Замусленный, испачканный. *Замурзана така! сказано—дитина: чи йть, чи н'е, то по грудях тече; а там мокре таке помізе на двір і бавиться в поросі.* Св. Л. 99. *Киризя замурзане.* Шевч. (О. 1862. III. 4).

Замурзати, ся. См. Замурзувати, ся.

Замурзувати, зую, еш, сов. в. замурзати, заю, еш, гл. Замусливать, замуслить, испачкать.

Замурзуватися, зуюся, ешся, сов. в. замурзатися, заюся, ешся, гл. Замусливаться, замуслиться, испачкаться. *Стоїть котик під лавкою, замурзався сметанкою.* Грин. II. 310. *Замурзались в крові і кризлись як собаки.* К. Дз. 11.

Замуркотати, чў, чеш, гл. 1) Замурлыкать. 2) Забормотать. *Той щось замуркотав,—чуть, лаяється ще.* О. 1862. VIII. 27.

Замурмотати, чў, чеш и замурмотіти, чў, тиш, гл. Троянці всі замурмотали. Котл. Ен. I. 16.

Замуробувати, вую, еш, сов. в. за-

мурувати, рую, еш, гл. 1) Закладывать, заложить, зад'блывать, зад'блать камнемъ, кирпичемъ. *Бог знайде, хоч і в печі замуруйся.* *Ном. № 50.* 2) Зал'плять, зал'пить (сн'гомъ окна). *Як підніметься завірюха... замурує тобі вікна, засипле снігом двері.* Греб. 404. *Бач, у шинку як замурувало вікна.* О. 1861. V. 70.

Замуробуватися, вуюся, ешся, сов. в. замуруватися, руюся, ешся, гл. Заложиться камнемъ, кирпичемъ. *Пійду в черниці, замуруюсь по шию.* Г. Барв. 248.

Замурчати, чў, чіш, гл. Заворчать.

Замусобити, лю, лиш, гл. Замуслить, запачкать. *Ото як ти корсетку замусомила.*

Замусувати, сую, еш, гл. Зап'бниться.

Замутіти, чў, тиш, гл. 1) Замутить, возмутить. *Воно у нас таке тихе та любе, що сказано її водою не замутить.* 2) —тишу. *Нарушить тишину.* *Навстилячки Христя ходила, щоб не замутити тієї тиші, що панувала в хаті.* Мир. Пов. I. 121.

Замутітися, чўся, тишся, гл. 1) Найти предлогъ. *Загоде дяк,—нічим замутитися,—так: розміняйте, куме, п'ятака!* *Лебед. у. Замутився шмаровіз, либонь то до коней, як уносить на даченька товстенький грабовий.* Чуб. V. 674. 2) Развлечься. *Інші вишукують того кохання так, аби замутитися.* МВ. II. 131.

Замуцкуватий, а, е. Затверд'блый. *Де сивавиця була, то замуцкувате поле.* Черк. у.

Замучити, чу, чиш, гл. Замучить. *Ви, жидове, Христа замучили.* Чуб. III. 353.

Замучитися, чуся, чишся, гл. Измучиться.

Замучітися, чўся, чішся, гл. Покрыться мукою, также: забиться мукою (объ отверстіяхъ сита). *Як сито замучится, то не треба його оббивати.* Мвж. 154.

Замчати, чў, чіш, гл. Замчать, занести. *Мир. ХРВ. 24.* *Козацькі суда на три часті розбивало! Першу часть одбивало, в тилгій Дунай замчало.* Лукаш. 61. *О, нещаслива доле ти звеліла орді в турцину мене замчати.* К. ЦН. 214. *Вхоплено її замчано кобзаря на край світу, між азіяцьку дичу.* К. XII. 130.

Замчійсько, ка, с.—Замчище. Драг. 85.

Замчійще, ща, с. М'сто, гд' стоялъ замокъ, также и развалины замка. *Про це замчище... у церковних записях, ка-*

жуть, є переписано про все: і коли ті вали повисити, і хто тії мури мурував, що тепер од їх тільки цела та каміннячки валяються. Драг. 224. Як би то ти, Бодане н'яний, тепер на Переяслав глянув та на замчище подививсь. Шевч. 636.

Зам'яти. См. **Заминати.**

Зам'ятися и **замінятися**, нўся, нєшся, гл. 1) Зам'ятися. Як не той став хлопець, оставивсь з панянками: зам'явся зараз, закахикав. Св. Л. 121. 2) Начать чувствовать себя больнымъ. Чоюсь мале наше зам'ялось, голова гаряча і невеселе таке. Коли б ще не занедужало. Черниг. у.

Зам'ятня, нї, ж. Зам'ятельство, суматоха, суєта. Така була зам'ятня тоді! Екатеринос. у.

Зам'яття, тї, с.—**Зам'ятня.** Здається, велике зам'яття затлумило їм голову, бо мов наввипередки, один одного збиваючи з нї, ганяють по ярмарку. О. 1862. IX. 65.

Занá, нї, ж. Раст. Головна зерновая, *Uredo segetum*. Дивись мишень... скільки Бог дав сьому чоловікові пшениці, та яка ж гарна, та чиста, нема в неї ні зана¹⁾, ні кукілю.—¹⁾ Зана—таке зілля, що як доспіє, то неначе сажка з квітки синляється і темнить пшеницю. Стор. I. 23.

Занáдити, джу, диш, гл. Завлечь, заманить. Вх. Зн. 19.

Занáдитися, джуся, дишся, гл. Повадиться. Занадимись кури та й позри-зали пун'яночки. Каменец. у. В той садок до яблук занадився сокіл і каждой ночі об'їда яблука. Рудч. Ск. I. 153. Занадився мелник та до мелнички. Грин. III. 654.

Занáдо, нар. Слишкомъ, черезчуръ. Глядїть, щоб часом уже занáдо великою не була. Рудч. Ск. II. 96. Це вже занáдо солодкий буде. НВолын. у.

Занáпастїти. См. **Занáпастати.**

Занáпастати, щáю, еш, сов. в. **занапастїти**, щў, стїш, гл. Погублять, погубить. Занапастив худїбчину через свою дївчину. Чуб. V. 295. Степ широкий, край веселий та й занáпастили. ЗОЮР. II. 254. Збавив я тобї віку, занáпастив долю. Стор. МІр. 22.

Занáпрáсно, нар. Безъ вини. Прости мене..., шо я тебе занáпрáсно ударив. Мнж. 33.

Занáтўжитися, жуся, жишся, гл. Заупрямиться. А хоч і чує коли, то занáтўжитися та й мовчить. Черк. у.

Занáтўритися, рюся, ришся, гл. Заупрямиться.

Заневільний, а, е. Лишенный воли, свободы, подневольный. Плаче та ридає, що долї немає, заневільний світ. Чуб. V. 603.

Заневірнити. См. **Заневірнати.**

Заневірнати, нїю, еш, гл. Подурнїть, известись, истощиться. Так молодиця заневірнула, наче з домовини встала. 2) Сдѣлаться дурнымъ, гадкимъ.

Заневірнати, нáю, еш, сов. в. **заневірнити**, ню, ниш, гл. Загаживать, загадити, загрязнять, загрязнить. Гладичкою помий виносила, та так заневірнула, що їй не думай уже на молоко її брати.

Заневóлений, а, е. = **Заневільний.** Плаче, ридає, що долї немає, заневóлений світ. Нп.

Заневóлити. См. **Заневóлювати.**

Заневóлювати, люю, еш, сов. в. **заневóлити**, лю, лиш, гл. 1) Лишать, лишити свободу; приневолить; стѣснять, стѣснить. Заневóлив своєю роботою. Заневóлять жінку, як понасходяться, що їй до печі не можна доступити. Черк. у. 2) Принуждать, принудить. На городї терли-ця, чоюсь милий сердиться, сердиться, не говорить, чорт його заневóлить. Грин. III. 659.

Заневіднити, нїю, еш, гл. Потемнїть, омрачиться. Вх. Зн. 19.

Занегóдитися, диться, гл. безл. Наступить дурной погодою. Занегóдилось: все дощ та дощ. Черк. у.

Занедбáння, ня, с. 1) Пренебреженіе, оставленіе безъ вниманія, нерадїніе. Защеміло серденько в моєї Лесї од того занедбáння. К. ЧР. 134. Рідна мова, мова великих предків, пїйшла в неї у занедбáння. К. ХП. 114. 2) —себє самóго. Самоотверженіе. Дух повен жертви, повен занедбáння себе самóго для добра людського. К. Бай. 144.

Занедбáти. См. **Занедбóувати.**

Занедбóувати, вую, еш, сов. в. **занедбáти**, бáю, еш, гл. Оставлять, оставити безъ вниманія, пренебрегать, пренебrecь, не заботиться о чемъ. Занедбóувачи роботу в пекарні, постигалася боржєй до молотників. Г. Барв. 316. І дитя своє зовсім занедбала,—пропадає дитя. МВ. II. 49. Людей і славу занедбала. Котл. Ен. I. 35.

Занедўжати, жаю, еш, гл. Занемочь, заболїть. Сталась йому прихдонька не вдень, а вночі: занедужав чумаченько, з Криму їдучи. Макс. (1849) 175.

Занездоровіти, вію, еш, м. **Занедужати**. Вх. Зн. 19.

Занепад, ду, м. Упадокъ, упадокъ сяль. *Воздвинути рідну націю з душовою занепаду*. К. XII. 133. *Народній дух з занепаду підняти*. К. Бай. 7.

Занепадати, даю, еш, сов. в. занепасти, д'у, д'еш, м. 1) Приходить, придти въ упадокъ. 2) Надрывать, надорвать здоровье, ослаб'вувати, ослаб'б'ть, обезсил'б'ть. *І сього часу, як занепає о. Гервасій, то до півроку так висох*. Св. Л. 90. *Занепис од ран наш батько*. К. СП. 106. *Ти так занепає, синку, з своєю чумачкою, що й не пізнаєш тебе, тільки одні очі блищать*. Харьк. г. *Мій хлопчик чуюсь занепає: каже, голова болить і на світ не можна ся дивити*. Каменец. у.

Занепалий, а, е. Слабого здоровья, съ надорваннимъ здоровьемъ. *Я убогий, занепалий од самої молодости*. К. Псал. 203. *Його жінка така зам'їла та занепаєла*. Мир. Пов. II. 53.

Занепасти. См. **Занепадати**.

Занести, ся. См. **Заносити**, ся.

Занехання, ня, с. Пренебреженіє, оставленіє безъ вниманія, недосмотръ, нерад'ніє.

Занехати, хаю, еш, м. Оставить, покинуть, пренебrecь. *Любив же я дівча змалу, а тепера занехаю, бо вже иншу милу маю*. Грин. III. 681. *А я таку занехала матусину волю*. Гол. IV. 445. *Нещасливе закогання треба занехати*. Гол. I. 297.

Занехавувати, хаюю, еш, сов. в. занехати, хаю, еш, м. 1) = **Занехати**, занедбати. *Так ти, доню, занехаяла того, що любили? Одвезли дитину да й занехаяли*. *Не вдувала собаки, занехаяли, а він хоч і старий, а все таки поміч дає*. Рудч. Ск. I. 13.

Занехлюбовати, хлююю, еш, сов. в. занехлюбіти, люю, еш, м. Загрязнить, загрязнить, привести въ неряшливий, нечистый видъ. К. Кр. 24. *Добра хазайка, — так занехлюгла хату, що сміття по коліна!*

Занехувати, тую, еш, м. = **Занехати**.

Занечувати, чую, еш, м. Потерять слухъ, оглохнуть.

Занив, ву, м. То-же, что и толона (пастбище для скота), но находящаяся за полями. Вх. Зн. 19.

Занивати, ваю, еш, сов. в. занити, н'їю, еш, м. Изнывать, изныть. *Ние, ние, заниває моє серце без тебе*. Мет. 61. *Здаю Бога, засумую, подумаю, — заніє серце*. К. Псал. 174.

Занідіти, дію, еш, м. Зацахнуть.

Занізування, ня, с. Способъ вышиванья, при которомъ нитка прод'в'ається сквозь полотно постоянно въ одномъ направленіи и узоръ получается съ об'їхъ сторонъ ткани. Вас. 193.

Занізувати, зую, еш, м. Вышивать занізування. (см.)

Занікнути, кну, неш, м. Заглянуть, зайти, посмотреть. *Він уже туди занікнув, у ліс, так і знає, хто там*. Черниг. у.

Занікуватися, куюся, ешся, одн. в. занікн'їтися, н'їся, нешся. м. Занікаться, занікнуться. *Як говорить, то все занікується*. Харьк.

Заніти. См. **Занивати**.

Занішкнути, ну, неш, м. Утихнуть, умолкнуть. *Гомоніли, гомоніли, а далі й занішкли*. Черк. у. *Занішкніть, уся наставляйте і смудайте, що я скажу*. Котл. Ен. VI. 14.

Занішпорити, рю, рш, м. Зашарить. *Коло дверей щось занішпорило*. Мир. Пов. I. 140.

Занішпоритися, рюся, ршся. м. Законаться, углубиться во что.

Занівечити, чу, чш, м. Испортить, погубить. *Я сам занівечив свій вік*. Шевч. 415.

Заніз, н'їзу, м. Палка, прод'в'аємая въ концы ярма и запирающая шею вола. Рудч. Чп. 250. Чуб. VII. 405. Kolb. I. 67. *Поробили ярма кленові, поробили занози дубові*. Нп. Ум. **Занізин**. Аф. Ув. **Занізня**. Аф.

Занізка, ки, ж. = **Заніз**. Угор. Шух. I. 194. Ум. **Занізочна**. *Занізочки все мідяні*. Гол. II. 17.

Заніколитися, литься, м. безл. Сд'їлаться некогда. *Оце ж, бач, матері заніколилось, вона й не пішла*. Харьк. *Так заніколилось, що Боже! а він кличе на хрестини*. Канев. у.

Занікч'їміти, нію, еш, м. Сд'їлаться ничтожнымъ, негоднымъ.

Занімати, ся. = **Займати**, ся.

Заніміти, м'їю, м'їш, м. Сд'їлать н'їмымъ. *А бодій тя заніміло!* (Каменец. у.) — пожеланіє равновильное: типунъ теб'ї на языкъ!

Заніміти, мію, еш, *м.* 1) Занѣмѣть, онѣмѣть. *Заніміли твої губочки.* Мет. 293. 2) Потерять чувствительность. *У мертвого зуби ніколи не болять, кости задубіли, зуби заніміли.* Чуб. I. 125.

Заніска, ки, ж. = **Занізка.**

Занісно, нар. То-же, что и **завізно.** *В млині дуже занісно.* Вх. Зн. 19.

Занігувати, тую, еш, *м.* = **Занюгувати.**

Зановати, ті, ж. Раст. *Sotus corniculatus.* Шух. I. 21.

Заново, нар. Заново, наново, опяť. *Так з неї нечиста сила й вийшла, мов охрестили її заново.* Рудч. Ск. II. 32.

Заногтиця, ці, ж. Заусеница.

Заножити, жу́, жі́ш, *м.* —но́ги. Двигать ногами съ цѣлю итди? Встрѣчено въ народной поговоркѣ: *Лізе кусіка з-за сусіка, зуби забувила, очі заочила, руки заручила, ноги заножила.* Зоря 1883, стр. 223.

Заноза, зи, ж. = **Заніз.**

Занозина, ни, ж. = **Заніз.** *Що на волики все занозини, а на коники пуга.* Чуб. V. 276.

Заноріти, рію, ріш, *м.* О мышахъ: закрестись въ норѣ. *Занорили миші під помостом.*

Занорічтисся, чуся, чи́ся, *м.* Упасть лицомъ внизъ. *Він підскочив та пихиць її! так і заноричилась!* Черниг. у.

Заносити, шу, си́ш, сов. в. **заносі́ти**, несу́, сѣш, *м.* 1) Заносить, занести кого или что куда. *Забери, занеси всі любові мої.* Мет. 30. *Занесеш голову на чужу сторону, занесеш очі на турецькі грядиці.* Мет. 434. *Бодай тая річка кошуром заросла: вона мою товариша за Дунай занесла.* Макс. (1849) 169. *Аж де ся взяв буйнесенький вітрець, заніс той вінець аж на Дунаець.* Чуб. III. 301. *Ой обсади, мила, голубонько сива, вишеньками двір, ой щоб не заходив, вітер не заносив мою голосочку в двір.* Мет. 67. *Якось їх клятих і до мене вночі на хутір занесли.* Шевч. 434. *Яка нечиста мати тебе сюди занесла?* Стор. МПр. 78. **Мислоньки заносять.** Осаждають разные мысли. *Говорили мені люде, що ти иншу маєш.—Ой я иншої не маю,—мислоньки заносять, бо й сама ж ти, мила, бачиш, що всі мене просять.* Мет. 64. 2) Заносить, занести за что, мимо чего. *Дожки за ужо не занесеш.* Ном. № 3082. 3) Заносить, занести чѣмъ (пескомъ, снѣгомъ и пр.). *І занесе піском-сні-*

гом курінь—мою хату. Шевч. 447. *Твої білі ребра піском занесу, у мул поховано.* Шевч. 57. 4) Относитъ, отнести. *Заніс вовну до ткача.* НВолын. у. *Змії... узляв той баркасик, заніс ураз до берега.* Мнж. 40. 5) Продолжаться, продолжиться. *Штири дні занесе весіля.* Вх. Лем. 416.

Заносятися, шуся, си́ся, сов. в. **заносі́тисся**, сѣся, сѣшся, *м.* 1) Заноситься, занестись. 2) Важничать, зазнаваться. 3) **На дощ заноситься.** Собирается дождь.

Заночувати, чую, еш, *м.* 1) Заночевать, остаться на ночь. *Добре, остануся, заночую в тебе.* МВ. II. 87. 2) О дѣвущкѣ или парнѣ: лечь спать съ кѣмъ (на посидѣлкахъ). *Я з тобою вечерую, з другим заночую.* Чуб. V. 165. 3) Принять на ночлегъ. *Чи спиш, серце, та чи чуєш, чи Добоша заночуєш?* Гол. I. 153.

Зануда, ди, ж. Тоска. *Як осліп я, так зануда така, не дай Боже!* Ум. **Занудна.** *В тебе жінка голубка, а нам ірши занудка: вона тебе голубить, а нас ірши занудить.* Гадач. у.

Занудіти, джу́, ди́ш, *м.* 1) Навести тоску, скуку. *Вона в мене не полуднала, тільки мені та занудила.* Мет. 290. *Се ти себе, занудиш, дитино моя.* Г. Барв. 197. 2) безл. Затощить. *Занудило коло серця.* Шевч. 68.

Занудітисся, джу́ся, ди́ся, *м.* 1) Затосковать, заскучать. *Од болести прохожуся, од любови занужуся.* Лавр. 141. 2) **Лихом занудитисся.** Напасть тоскѣ, хандрѣ. *Десь моему панові лихом занудилось, що з Хмельницьким гуляти хотілось.* Макс. (1849). 66.

Занузди, ду, м. **Взнуздка.** **На занузді бути.** Быть взнузданнымъ. *Ой наші узди в конях на занузді.* ЗОЮР. I. 136.

Зануздати, даю, еш, *м.* **Взнуздать.** *Кінську голову найди та й ту зануздай.* Ном. № 12235.

Занурити, ся. См. **Зануряти**, ся.

Занурати, рію, еш, сов. в. **зану́рити**, рю, ри́ш, *м.* Погружать, погрузить въ воду. Угор.

Зану́ритисся, ріюся, е́ся, сов. в. **зану́ритисся**, рюся, ри́ся, *м.* Погружаться, погрузиться въ воду. Угор.

Занюгувати, тую, еш, *м.* Заклепать (о гвоздѣ или винтѣ). Рк. Левиц. *Та не крути, нічою не буде; бачиш, тут не гайка, а занютовано.* Брацл. у.

Занюхати, хаю, еш, *м.* Почуять но-

сомь. *Занюхає ковбасу в борщі.* Ном. № 5723.

Занявкати, каю, еш и **занявчати, чў, чїш, г.** Замякувати.

Заняти, ся. См. **Займати, ся.**

Заоблогувати, гую, еш, г. О полѣ: остаться невоздѣланнымъ. Чуб. VI. 62.

Заодітися, нуся, нешся, г. Одѣтись. Вх. Зн. 20.

Заопирувати, рую, еш, г. Заупорствовать. *Піди, кажу, піди!.. так він заопирував, вражий син, таки не пішов!* Канев. у.

Заорандарювати, рую, еш, г. Начать быть арендаторомъ. *Ще Богу дяка, що голова держить: усе таки й нам зволяє трохи з нашого плеса поживитись; а вже як би жид заорандарював, то нашим бідолохам і у велике свято не прийшлося би покинутувати тієї риби.* О. 1861. XI. 114.

Заорандувати, дую, еш, г. Заарендовать, взять въ аренду. *Іще ж то жидирандарі у тому не перестали: на славній Україні всі козацькі торги заорандували.* АД. II. 21.

Заорати. См. **Заорювати.**

Заори, ор и **забрини, рин, ж. мн.** Края пахатнаго поля съ трудомъ запахи-ваемые и дающіе огріхи вслѣдствие твердой уѣзженной почвы. Миргор. у. Слов. Д. Эварн.

Заорудити, джу, диш, г.—**Заорудувати.**—в свої рўки. Прибрать къ рукамъ. Чуб. I. 171.

Заорудувати, дую, еш, г. Завладѣть, закомандовать, начать распоряжаться. *Шинкарка ним так уже заорудувала, що він у неї під тином шинковим днює й ночує.* МВ. II. 181.

Заорювання, ня, с. 1) Запахиваніе. 2) Начало пахоты. *Тот день найліпший до заорювання.* МУЕ. III. 37.

Заорювати, рую, еш, сов. в. заорати, рю, рѣш, г. 1) Запахивать, запахать. **Нбсом заорати.** Упасть лицомъ внизъ. *Упав так, що аж носом заорав.* Ном. № 6634. 2) Начинать, начать пахать. *В той день ідуть заорювати.* МУЕ. III. 38. **Заорювати** (в понеділок) не можна. МУЕ. III. 33.

Заохота, ти, ж. Поощреніе. Желех.

Заохати, хаю, еш, г. Заохать. *Тільки пані заога, або хто з дівчат на ухо за чим озветься.* МВ. (О. 1862. III. 35).

Заохотити. См. **Заохочувати.**

Заохочування, ня, с. Поощреніе, привлеченіе къ какому-либо дѣлу. Желех.

Заохочувати, чую, еш, сов. в. заохоб-

тити, хбчу, тиш, г. Возбуждать, возбуждать желаніе, привлекать, привлечь, поощрять, поощрить. *Роздмухували огонь на Україні, заохочуючи благочестивих до Унії.* Левниц. (Правда 1868, 485). *Він, щоб нас удруге заохотити, давав нам на обід баранини і кашу молошну.* Грин. II. 233. *Ми, старії, тільки поїдемо поле зажати, молодіж заохотити.* Г. Барв. 16.

Заочіти, чў, чїш, г.—**бчі.** Уставиться глазами? Смотрѣть не сводя глазъ? Примѣръ см. при словѣ **занонити.**

Заочний, а, е. Заочный. **Заочного кутця пугами бють.** Ном. № 10497.

Зáпад, ду, м. 1) Въ выраженіи: **запад-сонця**—западъ. *Від запад-сонця прийшла завала.* Вх. Зн. 18. 2) См. **Стір.** Шух. I. 226.

Западати, даю, еш, сов. в. запастн, падў, дѣш, г. 1) Проваливаться, провалиться. *Та бодай тая степовая могила запала.* Мет. 98. **Бодай їх слід запав!** Пожеланіе смерти. МВ. (О. 1862. III. 48). 2) Вваливаться, ввалиться. *Пий до дна, щоб очі не запали.* Ном. № 11550. 3) Западывать, запасть за что, напр. о щеколдѣ, запирающей дверь. **Запала клімна.** Кончилось. *Вже по всьому, вже клямка запала.* Ном. № 1841. 4) О солнцѣ: заходятъ зайти за что-либо. *Сонечко вже запало за гору.* МВ. (КС. 1902. X. 143). 5) Впадать, впасть во что. *Та як козанка сльозу проливає, сльоза та в мошлу мою западає.* Мог. 151.—**в голову.** Засѣсть въ гововѣ. *Все сидить, рукою підпершися, все дуває... наче думка яка важка запала їй в голову.* О. 1862. V. 84.—**в дўшу, в око, в серце.** Произвести впечатлѣніе, понравиться. *Олена знає того парубка, що їй так у дўшу запав.* Кв. I. 17.

Западатися, даюся, ешся, сов. в. запастися дўся, дѣшся, г. Проваливаться, провалиться; обваливаться, обвалиться. *Новая хата нехай западеться.* Чуб. V. 792. *Через письменних світ западеться.* Ном. № 6044.

Западень, дня, м. Углубленіе. Черк. у.

Западенька, ки, ж. 1) Ум. отъ **западня.** *Мов голубок у западєнці бився.* К.Дз. 87. 2) Та часть дверной щеколды, которая, падая на крюкъ, запираетъ тѣмъ дверь. Волч. у.

Западина, ни, ж. Впадина. *Під одною горою, коло зеленої левади, в глибокій западині стояла хата.* Левниц. КС. 4. *В зерні саме посередині була западина через те, що в дно щось точило те зерно, просвер-*

тіло дірку. Александров. у. *Очі позападами і блищали в западинах іскрами.* Г. Барв. 18.

Западистий, а, е. Впавший, впалый. *Широкі ґруди, хоч і западисті.* Г. Барв. 22.

Западний, а, е. Впадистый. **Западне озеро.** Озеро, лежаче в глибокій плавні и не ім'ючеєє сообщенія съ р'вкою. Браун. 4.

Западниця, ці, ж. Ловушка для зв'єрей: яма съ вращающей крышкой, опускающей подъ ногами зв'єря. Шух. I. 235.

Западня, ні, ж. 1) Глубокая долина, западина. 2) Западня, ловушка. *Раз, чатуючи з десятком козаків у полі, потрапавсь був я у таку западню.* К.ЧР. 112. Ум. **Западенька.**

Запад'ок, д'ка, м.—**Западня.** Мнж. 180, **Запад'є, ді, ж.** Глибокій сн'єгъ. *Того року запад'є велика була.* Черк. у.

Запазушний, а, е. О ребенк'є: грудной. *Ще мале дитя, запазушне.* Александров. у. Слов. Д. Эварн.

Запак'овувати, вую, еш, сов. в. запакувати, к'ую, еш, м. 1) Укладувать, уложить, упаковувать, упаковать. 2) Заключить, запереть, сослать. *Крав, поки таки запакували в острог.* Харьк. *Я його запакую в Сибір.* Кв. II. 210. 3) Зад'євать, зад'єть, заложить куда-либо вещь такъ, чо и найти ее трудно.

Запал, лу, м. 1) Жаръ, горячность; пылъ, пыльность; воодушевленіє. *В такім запалі він був і справді трохи похожий на героя Іліади.* Левиц. Пов. 16. *В запалі налетів на Маса, як на мале курча шулік.* Котл. Ен. VI. 32. *Мов з запалу до забави, все прав, словом не озавсь.* Мкр. Г. 15. 2) —у горлі. Воспаленіє въ горл'є. Вх. Зн. 20. 3) Загравка у ружья. (Черном.). Въ сл'єд. стихахъ п'єсни употр. повидимому въ значеніи: выстр'єль. *Вдарили разом з самопалов в седм'є-п'ятдесят запалов.* АД. I. 246.

Запала, ли, ж. Поношеніє, позор'є. *Ниде о кобитах з позору не судіте, пам'ятайте, що ви їх діти. Бо очернили маму, жінку і дитину і не здоймиш запали з них до зину.* Чуб. II. 557.

Запалати, л'ю, еш, м. Запылать. *Земля затрясється, небо запалає.* Шевч. 156.

Запалахкотіти, ч'у, т'яш, м. О пламени: запылать сильно. *Сухих дрів наклав, то як запалахкотіло в ґрубі.* Бороди над св'єчкою запалахкотіло. Рудан. I. 43.

І в очах стома св'єчками запалахкотіло. Рудан. I. 77.

Запаленіти, нію, еш, м. Покрасн'єть (отъ смущенія, стыда—о челоу'к'є). Желех.

Запал'єння, запал'єння, ня, с. 1) Воспаленіє. *Це у мене було запал'єння ока.* Терск. обл. 2) Воспламененіє; пылъ. *Запамінь серця трудно уясити.* Чуб. V. 69.

Запалій, а, е. Впалый, ввалившийся. *Запали цоки.* Левиц. Пов. 279. *Запалий рот з сухими тоненькими губами.* Мир. ХРВ. 189.

Запалистий, а, е. Запальчивый. *Він чоловік смирний, а як був отто у нас пан, так такий же запалистий, що крий мене Мати Божжа.* Мирг. у. Слов. Д. Эварн.

Запаліти, ся. См. **Запалювати, ся.**

Запаліхвіст, хвоста, м. Пт.—**Горихвіст.** Вх. Пч. II. 12.

Запалка, ки, ж. Спичка. *Чи нема у вас запалки? Нічим л'юльки запалити.* Черниг. у.

Запальний, а, е. Воспламеняющийся, горячий.

Запаль'оний, а, е. Запальчивый, часто гн'євающийся. *Там батько й мати такі запаль'онії, що хоч би тиждень той приймак вижив.* Черниг. у.

Запальчастий, а, е. Запальчивый, вспыльчивый. *Як зійдуться брати, а запальчасті обидва, то без сварки не обійдеться, а то ще й будуть ся бити.* Камеенец. у.

Запаль'чосто, нар. Запальчиво.

Запаль'ч'овувати, вую, еш, м. Нар'єзывать шипы на концахъ колесныхъ спиць. Сумск. у.

Запалювати, люю, еш, сов. в. запаліти, л'ю, лиш, м. Зажигать, зажечь. Єв. Мт. XXII. 7. *Запалю я куль соломи, не горить—палає.* Чуб. III. 134. *Запаміла св'єчку.* Чуб. V. 59. —у ґрубі, у печі. *Затопить печку. Запали в печі і заткну комін.* Чуб. —л'юльну. *Закурить трубку. Козацтво запалило л'юльки.* Стор. МПр. 117.

Запалюватися, лююся, ешся, сов. в. запалітися, л'юся, лишся, м. 1) Загораться, загор'ється, воспламеняться, воспламениться, зажигаться, зажечься. *Губка запалилася і почала горіти.* Ком. II. 88. 2) Разгорячаться, разгорячиться, вспылать. *Я запалився та й ударив.* НВолын. у. 3) Загорать, загор'єть. Уман. у. *І од сонця не запалилася* (Гага). Левиц. I. 26.

4) Краснѣть, покраснѣть. *Я ще й бѣлиши запалилася з сорому.* Г. Барв. 381.

Запаморочити, чу, чипш, и. Заморочить. *Запаморочив себе думками на вік: змігався з пльохю.* Полт. г.

Запаморочитися, чуся, чипшя, и. Потерять сознание. *Я тоді запаморочився і не знаю, як ударив її і чим ударив.* Екстериносл. у.

Запам'ятати, тая, еш, и. 1) Запомнить, удержать въ памяти. *Мати вмерла—я ще малесенькою була, добре її не запам'ятаю.* МВ. Весною були дуже велика вода в Росі, що її люде насилу таку воду запам'ятають. Левиц. I. 127. 2) Забыть. Вх. Зн. 20.

Запам'ятування, ня, с. Запоминание. Ном., стр. II.

Запам'ятуватл, тую, еш, и. = **Запам'ятати.** *Школяр добре запам'ятував кожне слово.* О. 1862. I. 75.

Запанібрата, нар. Семейно.

Запанібрататися, таюся, ешя, и. Вступить въ семейныя отношенія.

Запанілий, а, е. 1) Усвоившій барскія привычки. 2) Загордившійся.

Запаніти, нію, еш, и. Забарствовать. *Недавно я запаніли.* Чуб. V. 1095. *Мася думала собі: мабутъ я, хоч і запанію, а не буду погорджати простими дівчатами.* Св. Л. 62. *Що ти запанів, що і на роботу не йдеши?* Новомоск. у.

Запанувати, ную, еш, и. Загосподствовать, воцариться. *Запанував над ляхами Понятовський жвавий.* Шевч. 131. *Знов смерть запанувала там, де недавно був гармидер і колотича.* Левиц. Пов. 86.

Запара, ри, ж. Опара. Полт. Ум. **Запарна.**

Запарити, ся. См. **Запарювати, ся.**

Запарі, рів, м. мн. = **Защпори.** *Запарі в пальці зайшли.* Желех.

Запарка, ки, ж. 1) Ум. отъ запара. 2) Пойло для скота изъ запаренныхъ отрубей. 3) **Запарни дати.** Высѣчь.

Запарторити, рю, рипш, и. = **Запроторити.**

Запаршівити, вію, еш, и. 1) Покрыться паршами. 2) Подурнѣть.

Запарювати, рюю, еш, сов. в. запарити, рю, рипш, и. 1) Запаривать, запарить. *Молодиця запарила в н'ятницю на ніч квашу.* Левиц. (Правда, 1868, стр. 12).

Добрий бич запарив. Мнж. 105. 2) — чай. **Заварить чай.**

Запарюватися, рююся, ешя, сов. в. запаритися, рюся, рипшя, и. Пускать, пустить пары. *Як розірілось, зашипіло, запарилось, заклекотіло.* Котл. Ен.

Запас, су, м. 1) Запасъ. *Запас бѣди не чинить.* Ном. № 9927. 2) Запасъ провизіи. *Ой над Лиманом, над Сап'яном запаси держали.* Грин. III. 604. *Стали пекти суцарі, різать кабанів на сало і усі ті запаси розвозим по місцях.* Стор. МІР. 60. 3) Принадлежности для стрѣльбы изъ огнестрѣльнаго оружія. *Зеленої неділоньки орда наступає, ей, панове, уступімо! запасу не має.* Макс.

Запасати, сая, еш, сов. в. запасти, сў, сѣш, и. Запасать, запасти. Чуб. I. 201.

Запасатися, саяся, ешя, сов. в. запастися, сўся, сѣшя, и. Запасаться, запастись. *З Катеринославу поїхав я на село Михайлівку, щоб запастись там бувалим чоловіком.* Стор. II. 95.

Запаска, ки, ж. 1) Женская одежда, замѣняющая юбку: кусокъ черной домо-тканной шерстяной матеріи, надѣваемый такъ, чтобы концы его сходились спереди; поверхъ этого куска, спереди, въ видѣ передника, надѣвается другой кусокъ такой же матеріи, синяго цвѣта; оба куска вмѣстѣ подвязываются краснымъ шерстянымъ поясомъ. Задній кусокъ называется просто **запаска** или **зідниця**, передній—**попередниця**. Чуб. VII, 427, 428. Вас. 170. КС. 1893. V. 282. Мил. 156. 2) Родъ женскаго передника: а) полотнянаго бѣлаго, надѣваемого къ юбкѣ. Гол. Од. 21, 50. б) шерстянаго зеленого или краснаго, надѣваемого поверхъ плахти или опинки. Чуб. VII. 428. Kolb. I. 37. *А я ж тую дрібну ряску заберу в запаску.* Мет. 8. Ум. **Запасонька, запасочка.**

Запаскуджувати, джую, еш, сов. в. запаскудити, джу, дипш, и. Загадить. *Як чор-зна-що—не чепать, щоб і посуду не запаскудить.* Ном. № 3288.

Запаскудніти, нію, еш, и. Подурнѣть, исхудать.

Запасльонити, ню, ниш, и. Запачкать въ пасліи.

Запасній, а, ё. Запасливый. *Ось у Цвіляка можна купити: се люде запасні; а бѣлиши нема ні в кого.* Каменец. у.

Запасонька, ки, ж. } Ум. отъ **запаска.**

Запасочка, ки, ж. } Ум. отъ **запаска.**

Запасти, сў, сѣш, и. 1) Пася зате-

рять. *Ледачий пастух запасе віцю.* 2) За-
роботать въ пастухахъ. *Що запасе (вів-
чарь), то несе жінці.* Гол. IV. 459.

Запастися, сўся, сѣшся, и. Начать
пастись. *Як розійдеться (отара) так, що
одна одній не мішає пастись, то віці і
запасуться на місці.* О. 1862. V. Кух. 34.

Запасти, ся. См. **Западати, ся.**

Запасчаний, а, е. Относящійся къ
запаск'ѣ, принадлежащій ей.

Запасчіна, ни, ж. = **Запаска**, плохо-
ватая **запаска**. *У мами ходила в старій
запасчині.* Чуб. *Так собі, в запасчині, в со-
рочечці і в очіпку: звісно,—дома.* Г. Барв. 15.

Запах, ху, м. 1) Запахъ. *Хрецавший
барвінок сади устилав, запашиный васильок
три запахи мав.* Чуб. V. 487. 2) Родъ
желтыхъ грибовъ. Вх. Уг. 239.

Запахнути и запахти, хну, неш, и.
Запахнуть. *Запахли труші.* Рудч. Ск. II. 64.

Запахущий, а, е. = **Запашний.** Желех.

Запашіти, шію, еш, и. 1) Пахнуть. 3
печи запашіло полум'я. 2) Издать теплоту.
*Земля так нагрілась, що аж запашіло
від неї.*

Запашній, а, б. Душистый, пахучій,
ароматный. *Запашний васильок три запахи
мав.* Чуб. V. 487.

Запашно, нар. Пахуче, съ запахомъ.
*Хто ж тобі головочку змие, м'яткою та
любистечком, щоб і тепло, щоб і запашно...
тобі було?* Г. Барв. 125. *В хаті стало,
як у садочку: і зелено, і запашно.* Св. Л.
273.

Запащекувати, кую, еш, и. 1) Заго-
ворять быстро. 2) Начать говорить дер-
зости.

Запѣвно, нар. Навѣрное; безъ сомнѣ-
нія. *Запевне не забудь.* Котл. НП. 383.
*Присвідчиши ти мені, що мене любиш, за-
певне тим серцем ніди не зблудиш.* Чуб.
V. 137.

Запѣвнити. См. **Запевняти.**

**Запевняти, няю, еш, сов. в. запѣв-
нити, ню, ниш, и.** Увѣрить, увѣритъ.
*Не можна теж запевняти, що і в таких
людей, як М. Вовчок, не різнить децю з
народною мовою.* О. 1861. IV. 33.

Запекати, каю, еш, и. = **Запроторити.**
Десь її далеко запекав. Зміев. у.

Запеклий, а, е. Зачерствѣлий, зако-
ренѣлый, упрямый; отчаянный. *Огонь за-
пеклих не пече.* Шевч. 60. *Запеклий ворог.
Є такі запеклі, що й на кладовище уночі
не бояться тобі йти.* Канев. у. *Стельмах
сей був мово'яга запеклий собі, такий, що*

*купить на торгу оселедця, сам їсть, а
жінці... й діткам не дасть, і зожре сам
перед їх очима.* Г. Барв. 458.

Запеклуватий, а, е. = **Запеклий.**

Запекті, ся. См. **Запекати, ся.**

Запекуватий, а, е. Очень строгій. *За-
пекуватий пан був! Що було загадає кому,
то вже слухай!* О. 1862. V. 106.

Заперѣджуватися, джуюся, ешся, и.
*Надѣвать передникъ? „Жінки завиваються
в намітки, а въ платкѣ срамъ вийти
миже люди; заперѣджуються большими
платками, складывая ихъ по діагонали въ
треугольникъ“.* О. 1861. XI. Свидн. 27.

Заперезати, ся. См. **Заперізувати, ся.**

**Заперізувати, зую, еш, сов. в. запе-
резати, жў, жеш, и.** Опоясывать, опоя-
сать.

Заперізуватися, зуюся, ешся, сов. в.
заперезатися, жўся, жешся, и. Опоясы-
ваться, опоясаться. *Напередовець, красний
молодець, заперезався чорною ожиною.* Чуб.
III. 291.

Запѣрти, ся. См. **Запірати, ся.**

**Заперцювати, цюю, еш, и запер-
чіти, чў, чїш, и.** Приправитъ перцемъ.

Запетлювати, люю, еш, и. 1) Завя-
зати петлей, затянуть петлей; связать 2)
переносно: лишить свободи, забрати въ
руки. *А що, запетлювано тебе?* Александр.
у. Слов. Д. Эварн.

Запетлюватися, лююся, ешся, и. 1)
Завязаться петлей. 2) Переносно: закаба-
литься, нанятися на тяжелую службу. *Та
це запетлювався на цілий рік.* Екатери-
носл. у. Слов. Д. Эварн.

Запѣцькати, каю, еш, и. Запачкати.

Запечалити, лю, лиш, и. Опечалить.
*Вона в мене не вечеряла, тільки мене за-
печалила.* Мет. 290.

Запечалитися, люся, лишся, и. Опе-
чальтись. *Вийду я за гай, гляну на свій
край, та й зажурюся, запечалюся.* Лавр. 8.

Запечалля, ля, с. Печаль. *Батько
быв, батько був, нагай увірвався, а я ни-
зом, потід хмизом в зілля заховався; батько
їде, батько їде, на грудку споткнувся, а
я з жалля, з запечалля з батьки усміх-
нувся.* Чуб. V. 653.

Запечатати. См. **Запечатувати.**

**Запечатувати, тую, еш, сов. в. запе-
чатати, таю, еш, и.** 1) Запечатывать, за-
печатать. *Візьми шматочок сурпучу, що
лишти запечатують.* Ком. I. 14. *Писав,
писав, та чим иншим запечатав.* Ном.
№ 6082. 2) Закрывать, закрыть для погребе-

нія (гробъ). *Запечатати* (труну) *батюшка обіляв зайти на цвинтарь*. Мир. Пов. II. 120. Въ нѣкоторыхъ мѣстностяхъ Галиціи *запечатати*—похоронить. *Пін запечатав дитину*. Вх. Зн. 20.

Запечений, а, е. Опаленный. *Несхожа була на селянок, часто запечених сонцем*. Мир. ХРВ. 6.

Запечі, чў, чѣш, гл. = **Запекти**. Желех.

Запивайло, ла, м. Пьяница. Миргор. у. Слов. Д. Эварн.

Запивати, вāju, еш, сов. в. запіти, п'ю, п'ѣш, гл. 1) Запивать, запить чтонибудь. *Запий водою, бо ірке*. Харьк. *Любоців ні зайти, ні запити, ні заспати*. Г. Барв. 449. 2) Запивать, запить, начать пить, предаваться пьянству. *Запив Іван, загуляв, не до мислі жінку взяв*. Чуб. V. 790. 3) Выпивать, выпить. *Могорич запили*. Чуб. V. 963. *Запили сватання*. Г. Барв. 183.

Запійкатися. См. **Запикуватися**.

Запикнўтися, нўся, нѣшся, гл. = **Запикатися**. *Він не запикнеться*. НВолын. у.

Запикуватися, куюся, ешся, сов. в. запійкатися, каюся, ешся, гл. Заминаться, замяться въ рѣчи, заикаться, заикнуться. *Він став казати та й запикався*. Черк. у. *Вибачайте, будьте ласкаві, що я знесотя... не навмисне... розсипав ваші вишні... промовив Радюк, запикуючись*. Лезиц. Пов. 200.

Запиліти. См. **Запилювати**.

Запилітися, лўся, лішся, гл. Запылиться. *А вже хустиночка та й запилілась*. Чуб. V. 289.

Запильнувати, нўю, еш, гл. Подстеречь, подмѣтить.

I. Запійлювати, люю, еш, сов. в. запиліти, лў, лиш, гл. Запыливать, запылить.

II. Запійлювати, люю, еш, сов. в. запиліти, лўю, еш, гл. 1) Приниматься, приняться пылить. 2) Пиливши, сходить, сойти съ намѣченной черты.

Запіна, ни, ж. Преграда, помѣха. *А Дніпро, як кажуть, татаринів не запина*. Стор. II. 161.

Запінало, ла, с. 1) Все то, чѣмъ можно завѣситься, закрыться, напимѣрь, платокъ. *З землі вставала важка пара, закутувала все в своє волке запинало*. Мир. ХРВ. 297. 2) Черный капюшонъ у монахинь. Рудч. Чп. 248.

Запінання, ня, с. Завѣшиваніе, закрываніе.

Запінати, нāju, еш, сов. в. запнўти и зап'ясті, пнў, неш, гл. Завѣшивать, завѣсить, закрывать, закрыть. *Запинає вікно хусткою*. *Пішла пані така зап'ята, що ї очей не видно*. Лебед. у. *Очі мої козацькі молодецькі червоною китайкою запніте*. АД. I. 178.

Запінатися, нājuся, ешся, сов. в. запнўтися и зап'ястїся, нўся, нѣшся, гл. 1) Завѣшиваться, завѣситься, закрываться, закрыться, 2) Повязываться, повязаться (платкомъ). *Я.. зап'ялась білою хустиною*. Г. Барв. 239. 3) Застегиваться, застегнуться. *Салдат на всі гудзики запинається*.

Запіначка, ки, ж. Покрывало, кусокъ ткани, которой что-либо завѣшиваютъ, покрываютъ. Константиногр. у.

Запіндўчитися, чўся, чишся, гл. Заважничать, задрать носъ.

Запінити, ся. См. **Запіняти, ся**.

Запінка, ки, ж. Запинка, остановка.

Запінати, нāju, еш, сов. в. запиніти, нў, ниш, гл. Остановливать, остановить. *Ой виїхало вражих здобивників сорок коней, ще ї чотирі, ой як стали вони наперед возів, а всі воли запинили*. Мет. 454. *І ніде ні садочка, ні кїток, нема на чому запинити ока*. Левиц. ПЮ. I. 475.

Запінятися, нājuся, ешся, сов. в. запинітися, нўся, нишся, гл. Остановливаться, остановиться. *Через дощ запинилася робота*.

Запїрс(ь)кати, каю, еш, гл. Запрыскать.

Запїрхатися, хаюся, ешся, гл. Запыхаться.

Запис, су, м. Запись. Ном., стр. 283, № 890. *На останці не стало шкури на записе* (грішників записувати) *і почали ті два чорти зубами ростягати тую шкуру*. Грин. II. 154.

Записати, ся. См. **Записувати, ся**.

Записка, ки, ж. 1) Запись. 2) Записка. *Присилає Максим козака з запискою до замку*. ЗОЮР. I. 244. У гребенщиковъ **записку писати** значитъ проводить по длинѣ гребенки, въ видѣ украшенія, тонкія параллельныя линіи. Вас. 163. Ум. **Записочна**. *На, брате коте, тобі отсю записочку: ти в хаті, в сухому сидиши, то ї запи сочка ніколи не поможе*. Грин. I. 8.

Запискотати, чу́, чеш и запискотіти, чу́, тіш, м. Запищать. *В один голос так і запискотіли: спасибі вам, дядечку Кирило, за вашу ласку.* Стор. I. 112.

Записочка, ки, ж. Ум. оть записна.

Записувати, сую, еш, сов. в. записати, шу́, шеш, м. 1) Записувать, записать. В комені записати. Оставить безь вниманія. Ном. 2) Записувать, записать куда-либо. *Записали в салдати.* Чуб. V. 968. 3) Завѣщать. 4) Уступать, уступить по записи, по писанному документу. *Здумав чортіві душу записати.* Драг. 55.

Записуватися, суюся, ешся, сов. в. записатися, шу́ся, шешся, м. Записываться, записаться.

Запит, ту, м. Вопрось. Чуб. III. 108.

Запитання, ня, с. Вопрось. *Я й відповім йому на його запитання.* Федьк.

Запитати, ся. См. Запитувати, ся.

Запитувати, тую, еш, сов. в. запитати, таю, еш, м. Спрашивать, спросить. *Прийшли, запитуюмо пона—що візьме за вінчання.* Г. Барв. 183. *Запитай, матінко, усіх нас, де твое дитячко бувало.* Мет. 171.

Запитуватися, туюся, ешся, сов. в. запитатися, таюся, ешся, м.—**Запитувати.** *Запитайся, брате, яка моя доля.* Чуб. V. 764.

Запіти. См. Запивати.

Запінтий, а, е. О болѣзни: приобрѣтенный оть питья чого-нибудь. Чуб. I. 134.

Запахати, хаяю, еш, сов. в. запахати, хаяю, еш, м. Запихивать, запихнуть. *Петрушкою рот запахала.* Чуб. III. 113.

Запахатися, хаяюся, ешся, сов. в. запахатися, хаяюся, ешся, м. 1) Забираться, забраться, влѣзть. *Тільки прийшов до світлиці, в кімнату запахався.* Чуб. V. 1081. 2) Только не сов. в. Ёсть съ жадностью. *Гризне і закритється кулаком, щоб не всі бачили, як він запахається.* Св. Л. 219. *Галушкою запахалася.* Канев. у.

Запахатися, шаяюся, ешся, м. Заважничать. *Запахався, як кошеня в попелі.* Ном. № 2473.

Запишнітися, нійся, нишся, м.—**Запишатися.** *І геть то честію такою запишився.* Греб. 362.

Запишніти, нійу, еш, м.—**Запишатися.** Аф. 432.

Запищати, щу́, щіш, м. Запищать. *Як запищить, як завищить! та й побігла в міс.* Рудч. Ск. II. 20.

Запідпідьомкати, каяю, еш, м. О перепелѣ: закричать. *Закишчала над ним чайка запідпідьомкала перепілочка.* Стор. I. 206.

Запіввати, зву́, веш, м. Привлечь къ суду. *Запіввав мене Степан.* Каменец. у.

Запівнавати, наю́, ёш, сов. в. запівна́ти, наю́, еш, м.—**Зазнавати, зазнати.** *Запознайте світа, поки служать літа.* Чуб. I. 269.

Запівнаватися, наю́ся, ёшся, сов. в. запівна́тися, наю́ся, ешся, м.—**Зазнаватися, зазнатися.** 1) *З козацтвом нашим добре запівнався.* К. ПС. 120. 2) *Хоть з котрою ся запізнаю, взаємности не дознаю.* Гол. I. 215.

Запіннітися, нійся, нишся, м. Опоздать. *Запіннений відомін гайдамацького йому.* Г. Барв. 27.

Запікана, но́ї и запіканка, ки, ж. Водка, сваренная съ пряностями. Маркев. 171. Чуб. VII. 447. *На запікану корінкову купив кубеби й калану.* Мкр. Г. 69. *Участувала запіканкою і тернівкою.* Стор. I. 117.

Запікати, каяю, еш, сов. в. запекті́, чу́, чеш, м. Запекать, запечь. *Немає загла запекла.* Шевч. 402. *Запікають товсті стетна (теличі), обід спорадили.* Рудан. I. 75.

Запікатися, каяюся, ешся, сов. в. запекті́ся, чу́ся, чешся, м. Запекаться, запечься. *Запеклися уста кров'ю—не промовлю.* Мет. 129. *Запеклося мое серце.* Чуб. V. 958.

Запіклуватися, лую́ся, ешся, м. Озаботиться, позаботиться о комь. *Немає кому тебе пожалувати, а ні тобою запіклуватися.* МВ. III. 65.

Запіл, по́лу, м. Пола одежды, завернутая такъ, чтобы въ нее можно было что-либо положить. *У запіл набрати.* У заполі принести. О. 1862. I. 55. *Цімсінький тиждень перенісив (золото) у заполі.* Кв. II. 165.

Запілка, ки, ж. Передникъ. Желех.

Запілля, ля, с. Пола. *Тернові вітки в запілля рубайте, мені признаку покидайте.* Макс. (1849). 21.

Запілок, по́леу, м.? МУЕ. III. 119, 123, 124. *Молода стоїть у заполку, ждучи, поки увійде молодий.* МУЕ. III. 96.

Запільчина, ни, ж.—**Запілка.** Желех.

Запінити, ню, ниш, м. Покрити п'бною.

Запінитися, нюся, нишся, м. Покритися п'бною, зап'нитися. „Граї же, море!“—заст'вали. Запінились хвилі. Шевч. 47. А кабан таки справді запінивсь. О. 1862. IV. 83.

Запінер'битися, чуся, чишся, м. Заупрямитися, заартачитися. Запінеречилася кобила. Вх. Лем. 416.

Зап'р, п'бру, м. 1) Запор' (у двери и пр.). 2) Задержка, преграда. *Вчинився зап'р на ріці.* Вх. Зн. 20. 3) Рулевая часть байдака. Черк. у. 4) Проклятіє, бранное слово. Вх. Лем. 416.

Зап'рати, раю, еш, сов. в. зап'рети, пр'у, р'еш, м. 1) Запирать, заперер'ь. *Скриплять воритонька—не можу зап'рети.* Чуб. V. 123. Людям губа не зап'рта—равнозн. русскому: На чужой роток не накинешь платокъ. *Ном. № 6982.* 2) Всаживать, всадить (такъ, что трудно вынуть); затаскивать, затащить куда. *Запер таки затичку в плянку. Як поперли сани, то й не знаю, куди б заперли, як би люде не зупинили.*

Зап'ратися, р'аюся, ешся, сов. в. зап'ртися, пр'уса, р'ешся, м. Запираться, запереться. *Зійшло сонце; Україна де на лала, т'їли, а де шляхта, заперлися, у будинках м'їла.* Шевч. 174.

Зап'соч, чі, ж. Небольшая отлогая насыпь песку возл' р'ьки. Кременчугск. у.

Зап'сяти, сяю, еш, м. Д'ятск. обмочить.

Зап'ти, п'ю, 'еш, м. Зап'ть (преимущественно о п'тух'ї). *Мала вродитися сатана, та п'вні зап'ти—вродилася дитина.* *Ном. № 2917. Ой рано, рано курт зап'ти.* Маркев. 25.

Зап'тн'лий, а, е. Вспот'в'ший. ;

Зап'тн'ти, н'ю, еш, м. Вспот'ть.

Зап'ч'уритися, р'юся, р'ишся, м. Привыкнуть лежать за печкой. Харьк.

Зап'чний, а, е. Находящійся за печью, лежащій на печи. *Бийт'ся, котки, в ланки до зап'чної бабки, щоб ся донала да нам вечеряти дала.* Рк. Макс.

Зап'чок, чеа, м. М'сто на печи (гд' лежать). Чуб. VII. 384. Вас. 194. МУЕ. I. 89. *Сидить собі баба на зап'чку.* Чуб. V. 150. *Такий убогий, що й кошенини нічим з зап'чка виманити.* *Ном. № 13496.*

Зап'шва, ви, ж. Рубецъ в' шить'ї.

Зап'ячити, чу, чиш, м. Зап'ть, за-

п'янствовать. *Я не загулю, не зап'ячу, не засплюсь.* Г. Барв. 193.

Зап'ко, нар. Страшно, жутко. *У м'сі так зап'ко.* НВолын. у.

Зап'лав, ву, м. = **Заплава** 2. *Ми таки їздили човником, де б'льший заплава хворосту, ілочок, що вода зносила по весні,—там ми й збирали його.* Новомоск.

Зап'лава, ви, ж. 1) Поемный дугъ. Харьк. у. 2) Плавающіє на р'к'ї в' половод'їє дрова, камышъ, щепки и пр. Мнж. 180.

Зап'лавець, в'ця, м. = **Заволока**. Вх. Зн. 20.

Заплазувати, з'ю, еш, м. 1) Начать ползать, заползать. 2) Запачкать ползая.

Заплазуватися, з'юся, ешся, м. Запачкаться, загрязниться ползая.

Заплакати, чу, чеш, м. 1) Заплакать. *Заплач, дурню, по своїй голові.* *Ном. № 2374.* *Козак з б'ди не заплаче.* *Ном. № 776.* 2) Заплакать что. *Заплакала чорні очі, заплакала брови.* Федьк. I. 50. 3) —ног'ї. Причитаньями и плачемъ какъ по мертвому уморить. Встр'чено у Г. Барвинокъ: *Раз, так жартувавши, на вечерницях дівку заплакали. Жартували, жартували, а послі й кажуть: „Умри, Галю, ми по тобі улоситимем“.* *Та з см'хом і ляла. Вони зложили їй руки... (і стали голосити). Далі дівчата вже й годі, стали їй будити—не встає... а у їй і духу нема.* Г. Барв. 57.

Заплакатися, чуся, чешся, м. = **Заплакати**. *Стелить білу постіль та заплачеться.* Чуб. V. 26.

Заплакнути, н'у, н'еш, м. Всплакнуть. *Иноді було й заплакне.* Сим. 210.

Заплата, ти, ж. Плата; вознаграждение. *Яка заплаата, така й робота.* Чуб. I. 283. *Хоч у ката, аби заплаата.* НВолын. у. *Роздай робітникам заплаату.* Єв. Мт. XX. 8. *Бо Бог правдивий всіх нас діла знає: як хто заслужить—так заплаату дає.* Чуб. V. 450.

Заплатити, ч'у, тиш, м. Заплатить, уплатить. *Він тобі заплаатить багато грошей.* Рудч. Ск. I. 58.

Зап'латно, нар. За деньги, платно. Зм'єв. у.

Запл'катися, каюся, ешся, м. Забрести. забраться. *По глибоких м'сах, далеко від людських осель, запл'кався і заложив собі гайно медв'їдъ.* Шух. I. 22. См. **Заплентатися**.

Запл'нтати, таю, еш, м. Заплести,

заболтать. *Щось таке заплентав, що й не розбереш.*

Заплентатися, таюся, ешся, м. Забрести.

Заплескати, щу́, щеш, м. 1) Заплескати. *Заплескала в долоні.* Левиц. I. 352. 2) См. **Запліскувати.**

Заплесті́, ся. См. **Заплітати́, ся.**

Заплеухи, ух, ж. мн. Родъ дѣтской игры въ прятки. Ив. 51.

Запливанець, нця, м.—Постіл. Вх. Зн. 20.

Запливати, ваю, еш, сов. в. запливти́, ву́, вѣш, м. Запливать, заплыть. *Де ж ти водою, доле, запливла?* Чуб. V. 504.

Заплигати, гаю, еш, м. Запрыгать.

Заплід, лоду, м. 1) Оплодотвореніе.

2) Расплодъ. *Купила курочку на заплід.*

Запліскувати, кую, еш, сов. в. заплескати́, щу́, щеш, м. 1) Прибивать, прибить поверхность почвы дождемъ. 2) Расплющивать, расплюснуть конецъ чего-либо.

Запліснявий, а, е. Покрытый плѣсенью. Кв. II. 188.

Запліснявити, вію, еш, м. Заплесневѣть, покрыться плѣсенью. Котл. Ен.

Заплітання, ня, с. Заплетаніе. *А жаль мені дівування, субітнього заплітання.* Чуб. V. 545.

Заплітати, тая́ю, еш, сов. в. заплесті́ ту́, тѣш, м. Заплетать, заплестъ. *Чи се той двір, що мій милий заплітав сіни?* Чуб. III. 161. *Дрїбуника за дрїбунику та все сама собі заплітає.* Кв. *На твої мів не заплели хлїв.* Ном. № 3480.

Заплітатися, тая́юся, ешся, сов. в. заплесті́ся, ту́ся, тѣшся, м. Заплетаться, заплесться. *Заплітайся, плетїнь, заплітайся.* Мет. 295. *Не буду бїльше так заплітатися.* Св. Л. 15.

Заплітка, ки, ж. Косоплетка. Гол. Од. 60. О. 1862. IV. 8. См. **Кіснин.** Ум. **Запліточка.**

Запліття, тя, с. Мѣсто за плетнемъ, куда обыкновенно выбрасываютъ соръ. Вх. Лем. 416.

Заплітувати, тую, еш, м.—**Заплітати.**

Заплішечка, ки, ж. Ум. отъ **заплішка.**

Заплішати. См. **Заплішувати.**

Заплішка, ки, ж. Заклинокъ, клинышекъ для заклинки, закрѣпы топорлица, ручки молотка и пр. Ум. **Заплішечна.**

Заплішування, ня, с. Заклинованіе.

Заплішувати, шую, еш, сов. в. заплішати́, шу́, шиш, м. 1) Заклиновать, заклинить, закрѣплять, закрѣпить ручку топора, молотка, ножку въ скамѣй и пр., вбивая въ конецъ, входящій въ отверстие, клинышекъ. Чуб. VII. 403. *Заплішиш ніжку в ослоні.* Константиногр. у. *Заплішиш щабель у драбині, а то хитається.* Харьк. у. 2) Переносно, преимуществ. въ сов. в.: сказать въ заключеніе, закончить рѣчь. *„Та вже не що, становіться!“ заплішиш соцький.* О. 1862. IX. 64. 3) Заслатъ (въ ссылку), засадить (въ тюрьму). *Заплішиши його аж у Сибіряку.* Харьк. у. Слов. Д. Эварн.

Заплішувати, шую, еш, м.—**Заплішати.** *Росплішувалося мое ліжко,—треба заплішувати.* Черниг. у.

Запліджувати, джую, еш, сов. в. заплідити́, джу́, диш, м. Расплаживать, расплодить, разводить, развестъ.

Заплутати, ся. См. **Заплутувати, ся.**

Заплутувати, тую, еш, сов. в. заплутати́, тая́ю, еш, м. Запутывать, запутать.

Заплутуватися, тую́ся, ешся, сов. в. заплутатися́, тая́юся, ешся, м. Запутываться, запутаться. *Як стояла, так і впала, заплуталася в плахтину.* Чуб. V. 378.

Заплюбувати, вую, еш, сов. в. заплювати́, люю́, ѣш, м. Заплювывать, заплювать.

Заплювиця, ці, ж. Насѣк.: мясная муха, *Sarcophaga carnaria.* Вх. Пч. I. 7.

Заплюскати, каю, еш, м. Заплескати (о водѣ).

Заплюснути, ну, неш, м. Заплеснуть. *У човен хвиля заплюснула.*

Заплющити, ся. См. **Заплющувати, ся.**

Заплющувати, щую, еш, сов. в. заплющити́, шу́, шиш, м. Закрывать, закрыть (глаза), зажмуривать, зажмурить. *Заплющує очі від сонця.* Переносно: **заплющити очі**—умереть. *Тоді я тебе забуду, як очі заплющу.* Чуб. V. 177.

Заплющуватися, щую́ся, ешся, сов. в. заплющитися́, щу́ся, шишся, м. Закрывать, закрыть глаза, зажмуривать, зажмурить.

Запляміти, млю́, міш, м. Запятнить, запятнать.

Заплямітися, млю́ся, мішся, м. Запятнаться, запятняться. *Прокинулася, не стямилася, як стідничка заплямилася.* Нп.

Заплямкати, каю, еш, м. Зачавкати губами.

Запно, нар. Досадно, неприємно, обидно. *Он за що йому запно!* ЗОЮР. I. 22. *Йому, бач, запно, що моя жінка краща, ніж йому. Запно бува, як дитина в хаті наробить.* Лебед. у. *Як було за панцирни заставляють у неділю робити, то й запно, а тепер сами собі роблять і байдуже.* Волч. у.

Запнути, ся. См. **Запинати, ся.**

Запобігати, гаю, еш, сов. в. запобігти, біжучі, жіш, м. 1) Предупреждать, предупредить, предвартать, предвартить. 2) Добивать, добыть, получить, достать; пользоваться чьмь. *Неприступна панна сама запобігла Четвертинською.* Стор. МІР. 70. *Запобігай світи, поки служать літа.* Ном. № 5931. *Запобіг міха.* Ном. № 1834. *Запобіжиши гою як золота, а не збудеш як ворога.* Г. Барв. 271. *Чою ти хотіла, того й запобігла.* Чуб. V. 826. 3) Заискивать, заискать. *Мениий перед більшим запобігає. Сами люде мене запобігали.* Г. Барв. 175. — **ласни.** Приобрѣтать, снискивать, снискать расположение. *То юлота н'яна, мужичій діти, що не хочуть у вельможних ласки запобігти.* К. Досв. 28. *Такої ласки можна і в циана запобігти.* Ном. № 4769.

Запобзати, заю, еш, м. Запобзати, начати ползати.

Заповзати, заю, еш, сов. заповзті, зучі, збш, м. Заползати, заползти.

Запобзатися, заюся, ешся, м. Запачкаться, ползая. *Глянь, як дитина заповзалася.* Харьк. у.

Заповідання, ня, с. Завѣтъ. *Та не хотіли й тут коритись його волі і заповідання Господне занедбали.* К. Псал. 182.

Заповідати, даю, еш, сов. в. заповісти, вім, вісі, м. Завѣщать. *Вміраючи, заповідала применити її (хустку) тобі, як будуть її зовати.* Кв. I. 112.

Заповідь, ді, ж. Заповідь. *Боже мий, вони ж твою заповідь чинили.* Хата, 107. *А Настуся з боюсловом заповіді вчитьсья.* Шевч. 499.

Заповісти. См. **Заповідати.**

Заповіт, ту, м. Завѣтъ, завѣщаніє. Шевч. 666.

Заповітрити, рю, рш, м. 1) Заразить (воздухъ). 2) Завоняють.

Заповітритися, рюся, ршся, м. Запропаститися.

Заповніти. См. **Заповняти.**

Заповніти, няю, еш, сов. в. запов-

нити, ню, ниш, м. Наполнять, наполнить, заполнять, заполнить. *Вода... заповняла завбільки з його місце.* Дешо. 71.

Запоганити. См. **Запоганювати.**

Запоганювати, нюю, еш, сов. в. запоганити, ню, ниш, м. Загаживать, загадити, осквернять, осквернить. *Паришва віця все стадо запоганить.* Ном. № 5987.

Заподіти, діну, неш, м. Задѣвать. *Ой де ж мужа заподіла?* Чуб. V. 839.

Заподіяти, дію, еш, м. 1) Сдѣлать, причинить. *Ні, ні, Господь не заподіє злою!* К. Іов. 75. *Віця! Що вона кому заподіє?* Мир. ХРВ. 41. — **смерть собі.** Наложить на себя руки. *Сам собі смерть заподію.* Кв. Драм. 190. *Смерть би собі заподіяв, як би віха за те не було.* Г. Барв. 209. 2) Подѣлать (колдовствомъ). *Це їй так було заподіяно.*

Заповавчора, нар. Третьяго дня. Волч. у.

Заповівати, ваю, еш, м. Разорить тяжбами.

Заповіватися, ваюся, ешся, м. Начать судиться, завести тяжбу. *Не заповіватися ж йому з магатом.* Стор. I. 189.

Заповічати, чу, чиш, м. Признать, занять.

Запоіни, ін, ж. мн. Обрядовое угощеніє отъ жениха родителей невісты и другихъ родственниковъ постѣ заручин и сопровождаемое положенными для этого пѣснями. Глуховск. у. МУЕ. III. 76. — **дівоцьні**—**Дівичвечір.** Чуб. IV. 214.

Запоіти, пою, іш, м. Упоить.

Запола, ли, ж. Подоль женской рубахи. *Дід і вкинув їй у запому жменю жару... Баба одійшла трошки... а дай по дивлюсь, що воно тут за жар в пелені. Коли подивилась, аж воно повна жменя грошей.* ХС. IV. 23.

Заполіскувати, кую, еш, сов. в. заполоскати, лошчу, щеш, м. 1) Заполаскивать, заполоскать, замывать, замыть. *Жінка пішла заполіскувати рядно, бо в болото трохи закалялось.* НВолын. у. *Заполіскував у ставку конотоцьких молодичь та старих баб, мов плаття, та з півдесятка їх на смерть утопив.* Кв. II. 152.

Заполігати, таю, еш, м. Залетать вперед; забѣгать мысленно вперед. *Чи їсти мете...—Ні, ні!—А що ж я вам даю хмба?—Та я знаю що.—А що?—Молоко.—Еге, мовляли! Яблуко даю!—То давайте, їстиму!—То-то! не заполігайте ж ніколи!* Канев. у.

Заповіти, вію, еш, м. Зажелтѣть,

зарыжѣть. *Жито заповило—жнивна надходять.*

Заполоніти, ню, ниш, гл. Плѣнить, взяти въ плѣнъ. *Душу мою заполонили.* Млак. 8. *Думка, як би заполонити Четвертинського.* Стор. МПр. 71.

Заполосѣти, щу, щеш, гл. 1) О парусахъ: обвиснуть, опастъ. *Вітер стих, то й паруси заполосками.* Херс. г. 2) См. **Заполіскувати.**

Заполѣти, лю, леш, гл. 1) Заполоть. 2) Заработать половни.

Заполѣха, хи, ж. Пугало. *Ей городе, городе Сороко! ще ти моїм козакам не заполюха.* Мет. 393.

Заполоч, чи, ж. 1) Цвѣтныя бумажныя нитки, употребляемыя для вышиванья. Чуб. VII. 427, 415. *Ходила Катря у Любчики, ніби то заполочі позичати червоної.* МВ. II. 102. *Шила-пошила три шириночки... третю пошила та заполоччу.* Чуб. III. 397. 2) Раст.=**Чаполоч.** ЗЮЗО. I. 125.

Заполочній, а, б. Изъ цвѣтныхъ бумажныхъ нитокъ; вышитыя цвѣтными бумажными нитками. *Тепер шийте заполочний стовпчик. Це бильова миштва, а це заполочна.* Черниг. у.

Запомаганя, ня, с. Помощь, вспомоществованіе. К. МБ. XI. 153.

Запомагати, гаю, еш, сов. в. **запомагати**, можу, жеш, гл. Помогать, помочь, поддерживать, поддержать, давать, дать помощь. *Я запоміг їх худобою, землею.* НВолын. у. *Запомагав зубожене козацтво.* К. ЦН. 173. *Вони мене не запоможуть.* Ном. №

Запомагач, ча, м. Дающій вспомошествованіе, помогающій.

Запомійнити, ню, ниш, гл. Наполнить помоями, занять для помой, испачкать помоями. *Запомійнив чавун: узяв та помий налив.* Константиногр. у.

Запомни, ну, м. Забвеніе. *Усе запомином і нетямом окрилось.* К. МБ. II. 130. **В запомин** пустити. Забыть. К. Дз. 154.

Запоминати, наю, еш, сов. в. **запоминати**, ню, ниш, гл. Забывать, забыть. *Тепер иншою буду кохати, о тобі завше запоминати.* Чуб. V. 386. *Хоч лучиться печаль на одну годину, запомнить і милу родину.* Ном. № 2232.

Запомѣга, ги, ж. вспомошествованіе, помощь. *Запомѣга моя в Бозі: правих серцем Він спасає.* К. Псал. 13.

Запомагати. См. **Запомагати.**

Запомагати, жуся, жешя, гл. 1) По-

мочь себѣ. *Він тим не запоможеться.* НВолын. у. 2) Разбогатѣть, разжитися. *Запомігся дуже Н: має теперка з тисячу карбованив.* Каменец. у.

Запѣна, ни, ж. 1) Пологъ, занавѣска. *На вікнах... запони.* Мир. Пов. II. 56. *Чорною запоною застилав очі.* Мир. Пов. I. 120. 2) Застежка. *Срібній запони.* Лукаш. 46. 3) Препятствіе, помѣха. Каменец. у. Ум. **Запѣнна**. *Одчини!—Не одчиняє. Він як суне двері ногою... У хату,—аж він там за запонкою.* ЗОЮР. I. 160.

Запопадати, даю, еш, сов. в. **запопасти**, паду, деш, гл. 1) Ловить, поймать, захватывать, захватить, схватить. *Де ж це він коняку запопав?* Мнж. 131. *Хоче, бач, Марко запопасти його і дати йому добро прочухана.* Стор. МПр. 169. *Як би запопасти її так, щоб вона вже не вирвалася з його лапок.* Мир. Пов. I. 165. 2) Попадать, попасть. *Пішли, куди хто запопав.* Котл. Ен. I. 15.

Запопадливий и **запопадний**, а, е. Ревностный, трудолюбивый, старательный. *Гаврило чоловік запопадний: знайшов собі притулок у пані на економії та й розбагатів.* Черк. у.

Запопасти. См. **Запопадати.**

Запора, ри, ж. Запоръ.

Запорати, раю, еш, гл. 1) Закончить работу; убрать. *Гм! що робив! біля скотини порався, грубу запорав.* Лебед. у. *Піч файно запорайте.* Вх. Зн. 20. 2) Заборонять послѣ посѣва; вообще: обработать и засеять поле. *Уже засіяв, тра запорати.* НВолын. у. *Харченкови десятини були вже запорані.* Г. Барв. 347. *Скільки ви запорали поля торік?—Вісім десятин толоки та вісім на зуб на овес.* Г. Барв. 306. 3) Загрязнить. *Запорав двері, що гидко й глянути.* Зміев. у.

Запоратися, раюся, ешя, гл. Засуетиться, захлопотаться. *Запоралася коло печі, що її не вледіла, як собака м'ясо вхотила.*

Запорвати, ву, веш, гл. Захватить. *Ховай, невісточко, в свою скриню, що запорвав.* Левиц. КС. 72.

Запорѣжець, жця, м. 1) Запорожець, козаць запорожской Сѣчи. 2) На свадебномъ пиршествѣ, во время раздачи коровай, **запорѣжцями** называются посѣтители, стоящіе за порогомъ хаты. *На самім останку дають коровай на запорожця... А як нема запорожців, то староста виходить за поріг і бере той коровай, кото-*

рий полагается запорожцям. Грин. III. 521. *Чи усім сватового хліба достало?— Ні, ще запорожцям не давам.* Маркев. 133. *Ой ви, славіні запорожці, не лякайтеся, за пороги, за високі не ховайтеся! Просимо вас до хати короваем дарувати.* Св. п. КС. 1883. II. 399.

Запорожецький, а, е. = **Запорожський.** *Се все були запорожецькі землі.* О. 1862. V. 101. *Земля, мати, земля, мати, запорожецькая.* Чуб. V. 951.

Запорожжя, жя, с. 1) Запорожье. *Славний козак Максим Залізняк, славішеє запорожжя!* Ном. № 674. 2) На свадебномъ пиршествѣ посѣтителі, стоящіе за порогомъ хаты,—они получаютъ свою часть при раздѣлѣ короваля. *На запорожжє (коровай) подають турчі.* Грин. III. 437.

Запорожніти. См. **Запорожнювати.**

Запорожнювати, нюю, еш, сов. в. **запорожніти, ню, ніш,** гл. О посудѣ, мѣшкѣ, вообще о какомъ-либо вмѣстилищѣ: занимать, занять чѣмъ. *Не запорожньої миски, бо вона не наша.*

Запорожський, а, е. Запорожскій. *Що дід, а що жид, а що й запорожський козак.* Ном. № 7919.

Запорожчик, ка, м. Запорожскій козакъ. *Чи заступляться ж то за хрещений люд наші запорожчики?* Стор. МПр. 50.

Запоросіти, сію, еш, гл. О свиньѣ: забеременѣть. *Трици инча свиня на рік запоросіє.* Черниг. у.

Запоро́ти, рію, рєш, гл. 1) Распороть. 2) Носом запоро́ти зѣмлю. Упасть ничкомъ, уткнувшись носомъ въ землю. *Добре його приняв, що аж носом запоров зѣмлю.* Ном. №4173.

Запоро́ток, теа, м. Лйцо-болтунъ, изъ котораго не можетъ вывестись цыпленокъ. Мнж. 117.

Запоро́ха, хи, ж. Пылинка, попавшая въ глазъ. *Запорохою в оці муляє.* Константиногр. у. *Й Солоха не запороха.* Ном. № 13222.

Запорошіти, ся. См. **Запорошувати, ся.**

Запоро́шувати, шую, еш, сов. в. **запорошіти, шѣ, шиш,** гл. 1) Начинать, начать пылить, сыпать (о снѣгѣ и пр.). *Сніг то запорошитъ, то перейде, то знов запорошитъ.* МВ. (О. 1862. I. 92). 2) Запыливать, запылить, запорошить. *Перед нею став і сам Опанас, але не запорошеним ратаєм.* Г. Барв. 347. 3) О глазѣ: засо-

рять, засорить. *Не дивись високо, бо запорошии око.* Ном. № 2551.

Запоро́шуватися, шуюся, ешся, сов. в. **запорошітнєся, шѣся, шишєся,** гл. 1) Пылиться, запылиться. 2) О глазѣ: засориться.

Запоро́шати, шѣ, шиш, гл. 1) О дождѣ: застучать каплями. *Дошч у вікно запорошав.* 2) Заговорить быстро. *На його візко закричала, залаяла, запорошала.* Котл. Ен. III. 59.

Запорто́к, теа, м. = **Запоро́ток.** Употребляется какъ бранное слово въ приложеніи къ дѣтямъ и въ смыслѣ заморышъ. Мир. ХРВ. 26.

Запоручіти, чѣ, чиш, гл. Поручить.

Запоряд, нар. Одинъ за другимъ. Вх. Лем. 416.

Запорядіти, джу, діш, гл. — **запорядок.** Распорядиться. Вх. Зн. 20.

Запорядкувати, кѣю, еш, гл. Начать распоряжаться.

Запосі́дати, даю, еш, сов. в. **запосісти, са́ду, деш,** гл. Завладѣвать, завладѣть, занять. *Молодий боюслов запосів паравію, що митрополіт зоставив за мою дочкою.* Рк. Левид.

Запосудіти, джу, диш, гл. Занять чѣмъ. *Запосужена та бочка бурьяками.* Черк. у.

Запосяга́ти, гаю, еш, сов. в. **запосягті, гну́, неш,** гл. = **Засягати, засягти.** *Показує хлопчика гарньогого та сліпенького на обидва ока—і воно само одно очко кіттиком продуває, щоб світу божого запосягати.* Г. Барв. 513.

Запото́лишник, ка, м. Подзатыльникъ.

Запохму́рений, а, е. Нахмуренный, мрачный. Вх. Зн. 20.

Започа́ти. См. **Започинати.**

Започина́ти, наю, еш, сов. в. **започа́ти, чну́, неш,** гл. Начинать, начать. *Мусимо, любі земляки, заходитись укупі всі живі коло тієї праці, що започали наші предки.* К. XII. 134.

Започі́ти, чіну, неш, гл. Отдохнуть.

Запошива́ти, ваю, еш, сов. в. **запоши́ти, шію, еш,** гл. Запошивать, запопить. *Одна шила, друга запошывала.* Мнж. 150.

Запо́ясник, ка, м. Запоясный ножъ, кинжалъ. *Блестув перед очима турецьким запоясником.* К. ЧР. 158.

Запра́ва, ви, ж. 1) Запросъ (при пропродажѣ). 2) Начинаніе, приготовленіе къ чему, матеріалъ для чего-либо приготовленный. *Пропала вся справа!* Черном. I

вже! шкода й заправи! Лебед. у. 3) Приправа.

Заправди, заправжки, нар. Въ самомъ дѣлѣ, дѣйствительно.

Заправжній, я, в.—**Оправжній.** *Встав заправжній мертвець.* Драг. 62.

Заправити, ся. См. **Заправляти, ся.**

Заправки, (вок.? ж.) мн. У гончаровъ: посуда, оказавшаяся послѣ обжиганія съ небольшими трещинами, которыя подлежатъ задрѣлюванію глиной, послѣ чего посуда вновь обжигается. Вас. 181.

Заправлювати, люю, еш, гл.—**Заправляти.**

Заправляти, ляю, еш, сов. в. заправити, влю, виш, гл. 1) Приправлять, приправитъ. *Заправляла борщ олією. Медову кипучу силу словомъ заправляе.* К. Досв. 113. **Заправлена горілка.** Водка, приготовленная съ кореньями, травами и пр. *Прибуди же, мій милий, в неділю уранці,— заправлю горілки в кристалевій пляшці.* Мет. 250. 2) Запрашивать, запросить, продавая. *Заправив як за батька.* Ном. № 10504. 3) Дрессировать, выдрессировать, приучать, приучить, упражнять. *Біда тій курці, що на ній сокола заправляють на лови.* Ном. № 1301. 4) Заряжать, зарядить, готовить, приготовить къ стрѣльбѣ. *Стрѣлочки струже да в луцок кладе, а з мучка бере да й заправляє.* Чуб. III, 275. *Старший брат кониченька сідлає, а підстарший ружжю заправляє, хотять тую зозуленьку вбити.* Мет. 257. 5) Задрѣлювать, задрѣлать. *І ворота того саду кіллями заправив.* Мкр. Н. 12. 6) Вставлять, вставить. *Викрутив діаманти і заправив зо скла друї.* Вх. Уг. 239. 7) — **косу.** Точить, отточить косу. Желех.

Заправлятися, ляюся, ешся, сов. в. заправитися, влюся, вишся, гл. Приправляться, приправиться (о кушаньѣ). **Заправлятися хрином.** Шутливо: ѣсть хрѣнъ съ квасомъ и постнымъ масломъ въ первый день великаго поста. Маркев. 164.

Запрагатися, гаюся, ешся, сов. в. запрагтися, гнуся, нешся, гл. Желаться, пожелаться, захотѣться. *Що тобі ся запрагне?* Вх. Зн. 20.

Запрацювати, тію, еш, гл. Покрѣтись сифилитическими язвами, сдѣлаться сифилитикомъ.

Запрацьовувати, вую, еш, сов. в. запрацьовати, цюю, еш, гл. Зарабатывать, заработать, приобрѣтать, приобрѣсть трудомъ. *Все, думаю, що небудь запрацюю*

собі. Роботи не боюсь. МВ. I. 24. *Я запрацювала корову.* НВолын. у.

Запрелютий, а, в. Очень злой. Вх. Зн. 34.

Запрѣт, ту, м. 1) Удержъ. *Віють вітри в степу, запрѣту не мають.* Нп. 2) Запоръ. *Зробився у неї запрѣт у трунку, то й на двір не ходила.* Новомоск. (Залюбовск.).

Запрѣтити, ся. См. **Запрѣщати, ся.**

Запрѣщати, щяю, еш, сов. в. запрѣтити, щу, тиш, гл. Удерживать, удержать. *Людамъ язика не запрѣтиши.* Ном. № 6984.

Запрѣщатися, щяюся, ешся, сов. в. запрѣтитися, чюся, тишся, гл. Отрекатся, отречься. *Оддай три карбованці! Так він запрѣтивсь: ні, каже, я не брав та й годі!* Харьк.

Запрідух, ху, м. Очень крѣпкая водка. Желех.

Запрідуха, хи, ж. Очень крѣпкій табакъ.

Запримітити, чу, тиш, гл. Примѣтить, замѣтить. *Я вже давно запримітила, що полюбила його.* Кв. Драм. 265. *Запримітила, що у Пилипа і очі карі, і вуся шовкові.* Мир. Пов. I. 124.

Запріндитися, джуся, дишся, гл. Заприхотничать.

Запріскати, каю, еш, гл. Забрызгать. *Онезими стрілами на німців запріскали.* Мог. 133.

Заприсягати (ся), гаю (ся), еш (ся), сов. в. заприсягти (ся), гну (ся), неш (ся), гл. Клясться, поклясться. *Свята присяга передо мною, заприсяжавсь бути слугою.* Чуб. V. 386.

Запрічастити, ся. См. **Запрічащати, ся.**

Запрічащати, щяю, еш, сов. в. запрічастити, щу, стиш, гл. Приобщать, приобщить св. даровъ. *Просив хворого запрічастити.* Г. Барв. 151. *В четвер уже не вставав, а в н'ятницю його запрічастили.* Стор. I. 259.

Запрічащатися, щяюся, ешся, сов. в. запрічаститися. щюся, стишся, гл. Приобщаться, приобщиться, принимать, принять причастіе.

Запріщити, шу, щих, гл. Покрѣть прищами.

Запріщитися, щуся, щихся, гл. Покрѣтись прищами.

Заприятелювати, люю, еш, гл. Подружиться, сдѣлаться друзьями. Г. Барв. 372.

Запководжати, джаю, еш, сов. в. запводжати, джу, диш, и. 1) Заводить, завести; отводить, отвести; относить, отнести. *У нову ю комірочку запводжати.* Чуб. V. 304. *Попові пишу сіру корову, щоби мене запводжив гарно до гробу.* Грин. III. 285. 2) Заводить, завести, учреждать, учредить. *Запводжив школу і друкарню в Ракові і Бімороді.* Стор. МПр. 44. *Новою не запводжай, старовини держись.* Ном. № 685.

Запводження, ня, с. Заведеніє, учреждение.

Запводжити, рю, рипш, и.—**Запторити.** *Нехай куди запводжити так, щоб тільки миші та пацюки про те знали.* Гул. Арт. О. 1861. III. 102.

Запводаєць, иця, ж. Чоловікъ, продаючийся кому, продаючийся изъ-за корыстныхъ выгодъ. Желех.

Запроданка, ки, ж. Жєнщина, продаючаяся кому изъ-за корыстныхъ расчетовъ.

Запродати, ся. См. **Запродувати, ся.**

Запродувати, дую, еш, сов. в. запродати, дам, дасі, и. Запродавать, продавать, продавать, продать окончательно. *Ой коню мій, коню, коню вороненькій, я ж тебе запродав за Дунай бистренькій.* АД. I. 271. *Ой мене не взято і не запродано, тільки ж мені світ не вілен ні в будень, ні в свято.* Чуб. V. 334. *Чи тебе завдано, а чи запродано?* Чуб. V. 744.

Запродуватися, дуюся, епся, сов. в. запродатися, дамся, сіся, и. Продаваться, продаваться кому; предаться на чью либо сторону изъ корыстныхъ побуждений. *Чорт каже до нього: запродайся мені.* Драг. 56.

Запропадати, даю, еш, сов. в. запропасти, паду́, деш, и. Совершенно пропадать, пропасть. *Бодай тій луси марно запропали.* Чуб. V. 258.

Запропадатися, даюся, епся, сов. в. запропатися, падуся, дешся, и. Пропадать, пропасть. Вх. Лем. 416.

Запропале, нар. Напрасно. *Ти служиши нам не запропале, тобі я добре заплачу.* Котл. Ен. V. 47.

Запропáлий, а, е. Напрасный, тщетный. *Дурному про розумне балакати—запропала приця.*

Запропасти, ся. См. **Запропадати, ся.**

Запропатити. См. **Запропащати.**

Запропащати, щáю, еш, сов. в. запропатити, щу́ стіш, и. За твоєю головою

запропастила свій вік молодю. Ном. № 9147.

Запрóсини, син, ж. мн. Приглашеніє.

Запросити. См. **Запрошувати.**

Запротестувати, тую, еш, и. Запротестовать. *Йою муза запротестувала з усією енергією своєю против ледарства сильнихъ мира сього.* К. XII. 12.

Запротівити, влю, виш, и. Повредити, подбійствовать вредно. *Лік запротівив.* Вх. Лем. 416.

Запрохання, ня, с.—**Запросини.**

Запрохати. См. **Запрохувати.**

Запрохувати, хую, еш, сов. в. запрохати, хаю, еш, и.—**Запрошувати, запросити.** *Просимо до хати!*—*запрохує Чіпка.* Мир. ХРВ. 365. *Хоч не наодували, аби запрохали.* Ном. № 11919.

Запрошувати, шую, еш, сов. в. запросити, шу́, сиш, и. Приглашать, пригласить. *Запросила дівчинька трьохъ козаків пізно.* Мет. 89. *А хто тебе тут запросив?*—*Просила Ганнуса.* Чуб. V. 678.

Запру́та, ти, ж. 1) Палка въ плетнѣ. 2) Палка, употребляемая при стягиваніи связаннаго. См. **Запручувати 2.**

Запрутити. См. **Запручувати.**

Запручатися, чаюся, епся, и. Начать сопротивляться, освобождаться. *Хотів узяти дитину, а воно так запручалося, що я й пустив.*

Запручувати, чую, еш, сов. в. запрутити, пручу́, тиш, и. 1) Заплетать, заплестъ, задблывать, задблать дыру въ плетнѣ. 2)—**Зацурувати.**

Запруганий, а, е. Бывшій въ упряжи. *Не вміє, кажеш, возить: та він уже тричі запруганий.* Канев. у.

Запругати, гаю, еш, сов. в. запругті, жу́, жеш, и. Запрягать, запрячь. *Учений, а кобили не запряже.* Ном. № 6058. *Запри коня вороного та й одвідав.* Чуб. V. 661.

Запругатися, гаюся, епся, сов. в. запругтіся, жу́ся, жешся, и. Запрягаться, запрячься. *Трое разом запрялись.* Гліб. 88.

Запрудати, даю, еш, сов. в. запрудити, ду́, деш, и. 1) Зарабатывать пряденіємъ. *Як запряде стара шматок хліба, то й їм.* О. 1862. II. 39. *Хоч буду запрядати, та буду тютюн купувати.* Ном. № 12606. 2) Покрывать, покрыть нитками (при пряденіи). **Запрудити сна́лну.** Напрясть столько, чтобы вся шпудька покрылась нитками. Константиногр. у.

Запрядач, ча, м. Мені знов дала премудру дзюблинку міцкову та й запрядач делкатний. Федьк. Пов. 14.

Запрядувати, дую, еш, м.—**Запряда-ти.** По народн. вѣрваніямъ можно запрядувати дорѳгу кому нибудь, т. е. отъ того, что женщина прядеть, кому-либо не будетъ удачи въ промыслѣ, на который онъ отправляется. *Кому стрілець або рибар вибираєся на ловлю, тоді у хаті не сміє челядина прядти, бо она запрядує ему до-рогу.* Шух. I. 239.

I. Запряжка, ки, ж.—**Засмажка.** Вх. Лем. 416.

II. Запряжка, ки, ж. Въ выраж. **У запряжці бути.** Быть запряженнымъ. Зміев. у. **Запрягти.** См. **Запрядати.**

Запратка, ки, ж. Мѣсто, гдѣ прячуть или прячутся. Угор.

Запратчи, ряжү, жѣш, м.—**Запратчи.** Желех.

Запсувати, сую, ѣш, м.—**Запсувати.** Мет. 373. *Старий вѣл ніколи борозни не запсує.* Ном. № 8919.

Запувати, тію, еш, м. 1) Отростить брюшко. *Скільки не їж, то не забагатієш, а запуватієш.* Мнж. 165. 2) Забеременѣть.

Запукати, каю, еш, м. Застучать.

Запукуватися, куюся, ешся, м. Свертываться (о цвѣтахъ). *Над вечір перед заходом сонця майже усі квітки запукують-ся, схиляють свої голівки додолу.* Подольск. г.

Запусканка, ки, ж. Яйцо, изъ котораго сквозь небольшую дырочку выпущено содержимое, а затѣмъ скорлупа наполнена смолой или воскомъ; употребляется при игрѣ навбитни. Черк. у.

Запускати, каю, еш, сов. в. запус-тіти, щү, стис, м. 1) Впускать, впускать куда; вгонять, вогнать (о скотѣ). *А ми просо засієм, засієм!*—*А ми стадом запустим, запустим.* Мет. 297. 2) Пускать, пустить въ ходъ. *Мое діло, як кажуть, жироиницьке: запустити та й мовити.* Ном. № 3114. 3) Запускать, запустить, погружать, погрузить; вонзать, вонзять. *Як на ляха козак налітав, в ньою стис запускав.* Мог. 87. 4) — **чим що.** Подбавлять, подбавить во что какой-либо жидкости. *Горілка була у пляшці наче запущена перчивкою.* Новомоск. у. 5) Запускать, запустить, оставить безъ присмотра, въ небреженіи. *Одна жінка запустила діжу, що вона й на діжу не похожа: около і в середині... позасихало тісто.* Грин. I. 77. *Байрачок той колить,*

видно, і хорошенъкий був, тільки потім запустили. Сим. 217. 6) **Теревѣні запустити.** Начать болтать. Ном. № 12968.

Запуски, ків, м. мн.—**II. Запуст.** *На запуски як зав'язано.* Ном., стр. 282. № 524.

Запускна ополѳнка. При ловлѣ рыбы неводомъ зимою та прорубь, въ которую первоначально опускается неводъ. Вас. 187. Браун. 11.

I. Запуст, ту, м. 1) Густо выросшій тѣсь, густая молодая заросль. Желех. Канев. у. 2) Живая изгородь. Вх. Зн. 20.

II. Запуст, ту, м. и запустити, тів, м. мн. Заговѣны. *Латин прибрався мов на запуст.* Котл. Ен. IV. 24.

Запустити. См. **Запускати.**

Запүтати(ся), таю(ся), еш(ся), м.—**Заплутати, ся.**

Запухати, хаю, еш, сов. в. запүхти, хну, неш, м. Запухать, запухнуть.

Запүхлий, а, е. Опухшій.

Запхати, ся. См. **Запихати, ся.**

Запхикати, каю, еш, м. Захныкать.

Зап'ястї, ся. См. **Запинати, ся.**

Зап'ястник, ка, м. Манжета (шерстяная). Вх. Лем. 416.

Зап'ясця, ців, мн. Желѣзные бруски на внутреннихъ сторонахъ оси.

Зап'яток, тѳу, м. Тылъ пятки (въ ногѣ), задникъ, закаблучье (обуви). НВолын. у. Гол. Од. 15. (Когда явились волки)—*Тут вибило собак з десяток, із хати вишло дури із п'ятъ: „Тютю! бери! рви за зап'яток!“ Усі куртом на них кричать.* Алв. 78. Ум. **Зап'яточок.** *Ще й горошок не зійшов, тільки лободочки, витоптала ж черевички, тільки зап'яточки.* Чуб. III. 95.

Зарабувати, бую, еш, м. Начать грабить.

Заради, нар. Ради, изъ-за. *Треба миритися заради дітей.* Г. Барв. 342.

Зарадити, джу, диш, м. 1) Посовѣтывать, помочь совѣтомъ. *Ви нас за те своєю радою зарадите.* О. 1861. IV. 31. 2) Пособить, помочь. 3)—**чим.** Употребить съ пользой, дать толкъ. *Літа ж мої молодїї, жаль мені за вами, а що ж бо я не уміла зарадити вами.* Мл. л. сб. 262.

Зарадитися, джуся, дишся, м. 1) — **когѳ.** Посовѣтоваться, попросить совѣта. *Він повинен мене зарадитися.* НВолын. у. 2) Помочь себѣ.

Зараз, нар. Сейчас, немедленно. *Зараз не вішають, а поперед розсудять.* Ном.

№ 7445. Чи так, то й так, каже він, та зараз до хвоста. Рудч. Ск. I. 1. Скажи, що зараз прийду. Харьк. Зараз Івана зв'язали, вивели його в чисте поле. Чуб. V. 930.

Зараза, ви, ж. 1) Зараза. Не злякають тебе стріли, що летять удень на тебе, а ні болість в темну добу, ні зараза ополудні. К. Псал. 213. 2) Раст. Orobanchе Epithimum Dec. ЗЮЗО. I. 130:

Заразіти, жу́, виш, м. Заразити. Паршива віця все стадо заразити. Ном. № 5987.

Заразітися, жу́ся, вишся, м. Заразитися.

Заразіха, хи, ж. = Зараза 2. ЗЮЗО. I. 130.

Заразічки, нар. Сію минуту, сейчасъ. Вх. Лем. 416.

Заразливий, а, е. Заразительный. Скажене, грань Боже, лише сіне заразливе. Ном. № 8167.

Заразлівість, вости, ж. Заразительність.

Заразній, а, б. = Заразливий. *Холера дуже заразна.* Волч. у.

Заразџм, нар. Сразу, въ одно время, въ одинъ приџмъ. *Славу козацьку виславляли, заразом похорон і весілля одправляли.* Дума. *Хто на яблуні ізоб'є десять яблук заразом.* Рудч. Ск. I. 20. *Не всі бо заразом.* Ном. № 13732.

Заралити, лю, лиш, м. Пройти раломъ. — Чи заралено? — Заралено. — Чи заволочено? — Заволочено. Чуб. III. 49.

Зараненька, } нар. Ум. отъ зарані.
Зараненько, }

Зарані, нар. 1) Рано утромъ. *Посію шевлію зарані в неділю.* Чуб. V. 601. 2) Пораньше. *Ну вже ж, мамо, сьогодні зарані утворюся, зарані пообідаємо, та піду хоч раз погуляю.* Мир. Пов. I. 167. Ум. **Зараненька, зараненько.** *Я зараненька рушив у поле.* Черниг. у. *Зараненько витопила ніч та й пішла в поле.* Леб. у.

Зараній, я, е. Утренній. *Вже на дворі світ зараній.* Лавр. 24.

I. Зарання, ня, с. Утреннее время. *Півень співа поки з зарання, а далі спить, аж потіє.* Ном., стр. 298, № 292.

II. Зарання, нар. = Зарані. *Іде милій додому зарання.* Чуб. V. 576. *Ото, Рябко, шанується, добра своїє панів як ока стережи, зарання спати не квапсь, в солону не біжи.* Гул. Арт. (О. 1861. III. 84). *Старі зарання повмірало.* Шевч.

Зарано, нар. Слишкомъ рано. *Жінка його удавенька вмерла зарано.* Г. Барв. 509.

Заранок, нку, м. = I Зарання. *На розсвіті, на заранці ще спали бусурманці.* Мет. 374.

Заранше, нар. = Зарані. *Коли б пан Феб од перепою заранше в воду не заліз.* Котл. Ен. VI. 64. *Паси, та й заранше приюнь.* Ном. № 12096.

Заратувати, тую, еш, м. Помочь, поддержать. *Прилуц. у. Заратуй, та й сам себе затратуй.* Посл.

Заратунок, нку, м. Помощь, поддержка, пособіє. *Прилуц. у.*

Зарахувати, хую, еш, м. 1) Просчитать. 2) Зачесть.

Зарахуватися, хуюся, ешся, м. 1) Обсчитаться. 2) Углубиться въ счеты.

Зарачкувати, кую, еш, м. Пользть на четверенькахъ.

Зарва, ви, ж. Обрывъ, глыба земли. Угор.

Зарвати, ся. См. Зариватися, ся.

Заревті, ву, вџш, м. 1) Заревџть, издать ревъ. *Лев заревіє.* Гліб. *Арена звірем заревла.* Шевч. 613. *Ой заревло на порозі телятко.* Чуб. V. 49. *Пекельнее свято по всій Україні сю ніч зареве.* Шевч. 171. *Море повстало і заревло.* Мог. 91. *Зашуміла вода й заревла.* Левци. Пов. 351. *Заревла страиснна буря.* Кв. II. 307. *Заревли великі дзвони.* Хата, 87. *І знову ліри заревли.* Шевч. 565. 2) Заревџть, заплакать. *Пройшли уже й Покрова, — заревла дівка як корова.* Ном. № 492.

Зареговати(ся), чү(ся), чџш(ся), м. Захохотать. *Мертвий би, здається, зареговав.* Ном. № 12628.

Заректі, ся. См. Зарікати, ся.

Зарепетувати, тую, еш, м. Закричать, загорланить. *Зарепетувала не своїм голосом Зоґя.* Левци. I. 365.

Заречі, чү, чџш, м. = Заректи. Желех.

Зарештувати, тую, еш, м. Арестовать.

Заржавіти, вію, еш, м. Заржавџть. *Та вже шиблі заржавіли.* Ни. *Були колісь правда, та заржавіла.* Ном. № 6835.

Заржати, жу́, жџш, м. Заржать. *Ой заржи, вороний коню, та під круту гору йдуци.* Мет. 55.

Зарзати, заю, еш, м. = Заржати. *Він зарзав.* Шух. I. 89.

Зарибалити, лю, лиш, м. Заработать рыбной ловлей. *Що зарибалимо, тим ділимось.* Азовск. (Стрижевск.).

Зарибити, блю, биш, м. Развести,

напустить рыбы въ прудъ. *Треба б купити пудів два риби та зарибити ставок.* Могил. у.

Зарібок, бку, м. Рыба, впушенная въ воду для расплода. Могил. у.

Заривати, ваю, еш, сов. в. заріти, рію, еш, м. Зарывать, зарыть. *Узяв того сина і обив та й зарив під корито.* Рудч. Ск. I. 43. *Унав так, що аж носом зарив.* Ном. № 6634.

Заривати, ваю, еш, сов. в. зарвати, рву, веш, м. Затрагивать, затронуть. *Що за диво отсей Лоборалький,—думали його соучні: з ким не зарви, все знакомий, все дружить.* Св. Л. 266.

I. Зариватися, ваюся, ешся, сов. в. зарітися, ріюся, ешся, м. Зарываться, зарыться. *Зарився, як свиня въ бані.* Ном. № 13784.

II. Зариватися, ваюся, ешся, сов. в. зарватися, рвуся, вешся, м. 1) Начинать, начать рваться. *Катря як скричить, зарветься до хати,—я її за поперек вхотила, у сину назад одкинула.* МВ. II. 112. 2) Порываться. *Вже Катря сама до їх бігати заривалася.* МВ. II. 126. 3) Начинать, начать споръ, ссору. *Не заривайся з багатиром, бо він судців підкупе.* НВолын. у.

Заривкуватий, а, е. Сварливый, заводящій ссору. НВолын. у.

Заригати, гаю, еш, м. 1) Начать отрывать. 2) Запачкать рвотой.

Заригбувати, вую, еш, сов. в. заригувати, гую, еш, м. Сметывать, сметать (о шитьѣ). Прилуд. у.

Заридати, даю, еш, м. Зарыдать. *Ой зачула мати... заплакала, заридала.* Чуб. V. 152.

Зарикати, каю, еш, м. Зарычать. *I мов ті леви молодні з усіх боків зарикали.* К. Псал. 51.

Заринати, наю, еш, сов. в. заринути и зарнути, ну, неш, м. Погружаться, погружаться въ воду, потопать, затонуть. *Ті (Петро й Павло) перйшли поверх води, а нпн почав заринати, заринув по паги.* Чуб. I. 158. *Нехай туга зарне на дно моря.*

Зарипити, плю, піш, м. Заскрипѣть.

Заріти, ся. См. **Заривати, ся.**

Заричати, чу, чіш, м. Заревѣть. *Корова... прийшла домія та й заричала.* Ном., стр. 304. № 496. *Вів зариче.* Шух. I. 89.

Заричити, чу, чиш, м. ? Встрѣчено въ загадкѣ: *Із вечора зарюив, ік повночі захандривив, ік світу заричив.* (Загадка:

хліб учинить і замісить і в ніч посадить). Грин. II. 312.

Заріб, робу, м. См. **Зарібок.**

Зарібкувати, кую, еш, м. Зарабатывать, имѣть заработка, ходитъ на заработки. *Він зарібкує.* Вх. Лем. 416.

Зарібний, а, е. Живущій зароботками; нанимающійся. *Я чоловік зарібний.* НВол. у.

Зарібник, ка, м. Человѣкъ, живущій зароботками, рабочий, работникъ. Желех.

Зарібниця, ці, ж. Жѣнщина, живущая зароботками, работница. Желех.

Зарібок, бку и заріб, робу, м. Зарботокъ. *Більше зарібку матимеш.* Ном. № 10660. *Чи не однаковий хліб, де його заробити,—аби зарібок був чесний.* Г. Бар. 142. *Як отак він правуватиме та хазяйнуватиме, то ніякою заробу не буде ні йому, ні людям.* Лубен. у.

Зарівна и зарівно, нар. Поровну, ровно, наравнѣ; одинаково; все равно. *Укупі гралась (панич та лакей—діти) і усе у них зарівна.* Мнж. 70. *Кождою зілля узяти зарівно.* *Вона ділить все зо мною—зарівно щастя з бідом.* Чуб. V. 519. *Йому зарівно, чи дома, чи ні.* Каменец. у. *Коли не Галя, то хай і... Варвара буде, а я зарівно пропав, бо не буду любити.* Св. Л. 319.

Зарівнювати, нюю еш, сов. в. зарівняти, няю, еш, м. Равнять, сравнять. *Благородним нашим трутом рови зарівняєм.* К. Досв. 179.

Зарід, роду, м. Зародышъ. Желех.

Зарідливий, а, е. Урожайный. *Сей рік зарідливий буде.* МВ. О. 1862. I. 74.

Зарідок, дку, м.—**Зарід.** К. ЦН. 316.

Заріжок, жку, м. У кожевниковъ: при разрѣзванні кожи поперечными кусками на семь кусковъ (начиная отъ хвоста) **заріжок**—последній кусокъ, находящійся передъ рогами. Сумск. у. (Ефименко).

Заріз, зу, м. Убой. **На заріз.** На убой, чтобы зарѣзать. *Півня на заріз несуть, а він каже: кукуріку!* Ном. № 6187. *Як овечок ти нас, Боже, на заріз роздав неситим.* К. Псал. 106.

Заріза, зи, зарізака, ки, м. Убийца, людорѣзъ, рѣзникъ. *Піймали одного зарізу.* Котл. Ен. V. 54. *Заюшився мазкою, мов мотий зарізака.*

Зарізати, жу, жеш, м. Зарѣзать. *Хоч заріже, то не хоче.* Ном. № 2636.

Зарізатися, жуся, жешся, м. Зарѣзаться. *Вийшов я з пожем в халляі з броварського лісу, щоб зарізатися.* Шевч. 420.

Зарізяка, кн, м.—**Зарізака.** *Як несли*

покійника біля тюрми, то виводили і зарізяку черкеса. О. 1861. VII. 5.

Зарік, рѳку, м. Зарокъ, обѣтъ. *Зарік* положив не женитись. Г. Барв. 14.

Заріканний, а, е. Давший зарокъ, обѣтъ. *Ті, що постануть в понеділок, зовуться „зарікани“.* МУЕ. III. 33.

Зарікання, ня, с. Зарокъ. *Не вважаючи на своє зарікання, він мусив після вечері знов танцювати.* Левци. Пов. 56.

Зарікати, кáю, еш, сов. в. заректі, речу́, чѳш, м. Заклинать, клясть, просить. *Княгиня Райна, вмираючи, зарікала сина не піддаваться католицтву.* Стор. МПр. 63.

Зарікати́ся, кáюся, ешся, сов. в. заректі́ся, чѳся, чѳшеся, м. Давать, дати зарокъ, обѣтъ. *Я не зарікаюся з бусурманами ще мучче побитися.* Макс. (1849). 85. *Не зарікайся всього робити, тільки своєю уза вкисити.* Ном. № 2620. *Зарічуся та й не піду до чужої жінки.* Чуб. V. 673.

Заріння, ня, с.—**Зарінок.** Желех.

Зарінок, нку, м. Берегъ, покритий мелкими камешками.

Зарінче, ча, с.—**Зарінок.** Желех.

Зарість, рости, ж. Рубецъ, слѣдъ бывшей раны, поврежденія (на деревѣ). Каменец. у.

Зарічаний, а, е. Любящий противорѣчить. *Добре, що ви такі собі на натуру плохі,—байдуже, мовчите собі; а як мій син, то лихо! Йому слово чи дві, а він тобі десять,—такий зарічаний, усе насупроти йде.* Васильк. у.

Зарічаний, на, м. Житель зарѣчья. *Превражії тії зарічане,—вони живуть за водами.* Лавр. 43.

Зарічанка, ки, ж. Живущая за рѣкой. *Як напало на мене сім зарічанок, а я сама, то насилу відірилась.* Ном. № 3343.

Зарічанський, а, е. Принадлежащий зарѣчному жителямъ.

Зарічний, а, е. Зарѣчный.

Зарічок, чка, м. Рѣчної рукавъ. Канев. у.

Зарічча, ча, с. Зарѣчье.

Зарішати, шáю, еш, сов. в. зарішіти, шу́, шіш, м. Окончательно рѣшать, рѣшить. *Видно їм (панам) наші руки подобались,—зарішає сивоголовий дід.* Мир. ХРВ. 57.

Зармутітися, чѳся, тішся, м.—**Засмутитися.** Угор. Гол. III. 490.

Зармуток, тку, м.—**Смуток.** Угор. Гол. III. 132.

Зарно, нар. Завидно. *Чи вже йому*

зарно стало на той стіжок? Рудч. Ск. II. 209.

Зарнути. См. **Зарінати.**

Заробіти, ся. См. **Заробляти, ся.**

Заробітний, а, е. 1) Даючий заробокъ. *Край заробітний.* 2) Заработанный. Кв. II. 304.

Заробіток, тку, м. Заработокъ. *Пишов він на заробітки, заробив грошей рублів мабуть із сто,—приніс додому.* Рудч. Ск. I. 164. *Наймит жеде тяжкою заробітку.* К. Іов. 11. *Ой іркі ж мої заробітки, плачуть дома мої дітки.* Чуб. V. 789.

Заробітошно, нар. Можно заработать, есть заработокъ. *Тепер заробітошно не тімки у Харькові, але й на селі.* Харьк. у.

Заробітчаний, на, м. Работникъ, идущий на заробокъ. Мир. ХРВ. 68.

Заробленіа, ни, ж. Заработанная плата, заработанный деньги. Желех.

Заробляти, лáю, еш, сов. в. заробіти, блію, биш, м. 1) Зарабатывать, зарабатывать. МВ. II. 7. *Тиждень козак заробляє, за один день пропиває.* Макс. *Що заробила?—Кусок сала.* Чуб. III. 108. 2) Заслуживать, заслужить. *А хто мене поцімує, заробить спасіння.* Чуб. V. 9. 3) Задѣлывать, задѣлать. *Кінці основи, що були прив'язані до куснів полотна у воротил, не можуть бути зароблені, вони полишаються яко тороки.* Шух. I. 259. 4) Опачкивать, опачкать. *Заробили, сорочку ззаду!* Лебед. у.

Зароблятися, лáюся, ешся, сов. в. заробітися, бліюся, бишся, м. Запачкиваться, запачкаться. *Заробився як чорт.* Ном. № 6649.

Зароблящий, а, е. Живущий заработками. *Я заробляющий чоловік.* НВолын. у.

Заробок, бку, м.—**Зарібок.** Гол. I. 351.

Зароботящий, а, е. Могущий хорошо зарабатывать, имѣющий хорошие заработки. *Найшовсь чоловік у прийми. Люде кажуть—добрий і зароботящий: і тесля, й столяр, і чоботарь,—до всього здатний.* Г. Барв. 264.

Зародіти, джу́, диш, м. Уродить. *Зароди, Боже, житю, тищенню, всяку пашинню!* Мет. 344. *Добра тищенця зародила.* Мнж. 83.

Зародітися, джу́ся, дишся, м. 1) Зародиться, зачатися. *Курчата в яйцях через тиждень уже й зародились на лежанці під квочкою.* Рк. Левиц. 2) Родиться, уродиться. *Катря не в матір зародилася—палка, трудка дівчина.* МВ. II. 76.

Зародок, джу, м. Зародышъ, embryo. *Стоить стоить до неба, на нїм 12 мїзд, в кожїм мїзді по 4 яйця, в кожїм яйці по 7 зародків.* (Загадка: рік). Чуб. I. 314. Ум. Зародочон.

Зарожєдний, а, е. Урожайный.

Зарожєдно, нар. Урожайно. *Цього году зарожєднїи було на хлїб, як торїк.* Ека-териносл. у.

Зарожєний, а, е. Имѣющій зародышъ. а ожене яйце. Лебедин. у.

Заройтись, робься, їшся, м. Заровтись. Кв. I. 165. *Рече—ї хмарами з'явились пеські мухи, і скнипи навкрузи роями заройлись.* К. Псал. 241.

Заросїти, шў, еш, м. Оросить, замочить въ росѣ (одежду, обувь).

Заросїтися, шўся, ешся, м. Измачиваться въ росѣ. *Де ти в чорта волочися? Заросися, замочися?* Чуб. V. 472.

Зарослий, а, е. Заросшій. Левин. Пов. 192.

Зарослі, лїв, ж. мн. Заросль. *Промїж тїї зарослі на полянах і промїсах росла висока трава.* Стор. II. 118.

Заросся, ся, с. Мѣстность за р. Росью. Желех.

Заростати, таю, еш, сов. в. заростї, стў, тєш, м. Заростать, зарости. *Двїр зарїс бур'яном.* МВ. II. 70. *Бодаї тая річка очеретом заросла.* Чуб. III. 123.

Заростка, ки, ж.? Ум. Заросточка. *Тепер же я заросточка, не бачила ні виросточка.* Чуб. V. 1116.

Заросняський, а, е. Находящійся за р. Росью. Желех.

Зарохкати, каю, еш, м. Захрюкать. *Зарохкаємо по свинячїї.* Хата. 130.

Зарощений, а, е. Заросшій. *Стоить яблунька така зарощена бур'яном, що ї не видно.* Рудч. Ск. II. 55. *Стоить криниченька така зарощена.* Рудч. Ск. II. 58.

Зарощаний, а, е. Покритый росой. *Зарощана гречка.* Рудан. I. 51.

Заруб, ба, м.—Зарубка. Шух. I. 171.

Зарубати. См. Зарубувати.

Зарубина, ни, ж.—Зарубка. Ум. Зарубинка. *У зарубинки грязї поналазило, так нїяк не витирається.* Черниг. у.

Зарубка, ки, ж. Зарубка, насѣчка. Сумск. у. Ном., стр. 300, № 348. Рудч. Чп. 249. Ум. Зарубочна.

Зарубувати, бую, еш, сов. в. зарубати, баю, еш, м. 1) Зарубливать, зарубить, убить рубящимъ орудїемъ. *Коня візь-*

мутъ і попружечку, тебе зарубають, мою душечку. Чуб. V. 95. 2) Дѣлать, сдѣлать зарубку, насѣчку. 3)—язиц. О лошади: ранишь языкъ травою. Шух. I. 211. 4)—себѣ. Ограждаться, оградиться, защититься. *Ой піду я в полонину та в зелену пушу, там я себе зарубаю, нікого не пушу.* Шух. I. 203.

Заружжа, жа, с. Солончакъ. *По заружжах скот кризе землю.* Радам. у.

Зарука, ки, ж. Поручка, поручительство. *Наші молодїї мрїї знайшли в Шевченковї... заруку своєї будучини.* К. XII. 14. *Змовлена Марусенька... положила білу руку на заруку.* Мет. 124.

Зарукований, а, е. Обрученный. *Черкаї, милиї, черкаї до білого рана: я к тобі не вийду, бо'м зарукована.* Гол. II. 234.

Зарумати, маю, еш, м. 1) Заплакать. *Годї вже, годї, а то ї я зарумаю.* МВ. (О. 1862. III. 49). 2) Заплакать (глаза). *Ой сіла, задумала, карї очї зарумала.* Мет. 114.

Зарумсати, саю, еш, м.—Зарумсати. *Чою се, дурню, плачеш?.. зарумсав очї.* К. ПС. 67.

Зарум'янити, ню, ниш, м. Зарумянить.

Зарум'янитися, нюся, нишся, м. Зарумяниться. Хата, 189.

Зарусявити, вію, еш, м. Сдѣлаться русымъ.

Зарути, рую, еш, м. Заревѣть? *Заруй, туре, буйний туре, буковинський туре!* Федьк. (Ватра, 104).

Заручання, ня, с.—Заручини. *Там сиділо аж два янголі, вони собі раду радили: „Та ї поминем на заручання, де Галочка заручається“.* Грин. III. 470.

Заручати, чаю, еш, сов. в. заручїти, чў, чиш, м. 1) Обручать, обручить. *А вже ж твою дівчиноньку заручили моде.* Чуб. V. 111. 2) Только сов. в. Наставить руки? Примѣръ см. при словѣ занонити.

Заручатися, чаюся, ешся, сов. в. заручїтися, чўся, чишся, м. 1) Обручаться, обручиться. *Галочка заручається, од матїнки одрїзняється... Од батенька од рїдненькою до свекорка неймовїрненькою.* Грин. III. 470. 2) Ручаться, поручиться. Константиногр. у.

Заручини, чин, ж. мн. Обрученїе. О. 1862. IV. 6. МУЕ. III. 74. *Летїм, брацїя, на заручини: там Маруся зару-*

чається, од батенька одлучається, до свекорка прилучається. Мет. 127.

Заручити, ся. См. **Заручати, ся.**

Зарюмати, маю, еш, и. = **Зарумати.** Сама сіла задумала, карі очі зарюмала. Мет. 75.

Зарюмсати, саю, еш, и. = **Зарюмати.**

Зарюмсатися, саюся, ешся, и. Имѣть заплаканные глаза.

Зарябити, бію, еш, и. Зарябить, запестрѣть. У Христі... *зарябіло у очіх.* Мир. Пов. II. 51.

Заряд, ду, м. Правленіе, управленіе. Жел.

Заряджувати, джую, еш, сов. в. зарядити, джѹ, диш, и. 1) Пренуц. сов. в. Управлять, завѣдывать. 2) Приправлять, приправить, сдобрить (кушанье, напр. сметаной). Желех. Вх. Зн. 20. 3) — **брагу.** Заваривать, заварить брагу. *Брагу зараз зарядили.* Мр. Н. 20. См. **Заряжати.**

Зарядити. См. **Заряджувати** и **заряжати.**

Зарядка, ки, ж. Сметана. Желех. Вх. Зн. 20.

Заряжати, жаю, еш, сов. в. зарядити, жѹ, диш, и. Заряжать, зарядить. *Заряжайте ясне ружжю чорним порошком.* Чуб. V. 1011. *Узяв джуря, та узяв малий пістолі заряджати.* Мет. 401.

Зарязь зі, ж. Раст. Hieracium aurantiacum. Лв. 99.

Зарясніти, нію, еш, и. 1) Густо покрыться плодами, листьями. 2) Переносно: запестрѣть красивыми одеждами. *Пожакуймо заставицину козацьку,—нехай круг нас золота зарясніе.* К. ЦН. 223.

Зарятовувати, вую, еш, сов. в. зарядувати, тѹю, еш, и. Помогать, помочь, давать, дать помощь въ бѣдѣ, поддерживать. *Спасибі тобі... що це ти мене послугав та зарядував.* Мнж. 142. *Грїшми зарядуйте на подумине.* О. 1862. IX. 7. *Всякою зарядували, чим хто побіджається.* ЗОЮР. II. 285. *І сам голоду й холоду не знає, бо й його люде зарядували, як чим треба.* Г. Барв. 137.

Зарятовуватися, вуюся, ешся, сов. в. зарядуватися, тѹюся, ешся, и. Одолжаться, одолжить, получать, получить матеріальную поддержку, занять. *Се я у чоловіка зарядувався, та й оплатив податі.* Екатериносл. у.

Засада, ди, ж. 1) Основаніе, основа. 2) Заключение; тюрьма. *Десь моя дружинка сидить у засаді, сидить у засаді в великій досаді.* Чуб. V. 342.

Засадець, дця, м. = **Засадьок.** Мирг. у. Слов. Д. Эварн. Ум. **Засадчин, засадчичон.** *Жінка вибере із діжі тісто та маленький засадчичок посадить.* ЗОЮР. II. 32.

Засаджувати, джую, еш, сов. в. засадити, джѹ, диш, и. 1) Засаживать, засадить. *Кукол наробили, куток засадили.* Макс. (1849), 104. 2) Засаживать, засадить (огородъ, садъ и пр.). 3) Засаживать, засадить, посадить, заключать, заключить. *Засадили у темну темницю.* Чуб. V. 396. 4) Втыкать, воткнуть, всовывать, всунуть. *Ніж в черево і засадив.* Котл. Ен. III. 23. *Засадило руку та й витягло гадюку.* Гліб. 56.

Засадистий, а, е. Плотный, дюжий. Вх. Лем. 417.

Засадити. См. **Засаджувати.**

Засадич, ча, м. = **Засадьок.**

Засадний, а, е. 1) Объемистый, большой. *Це засадні кумі: більше двадцяти кумів не візьмеш на воза. Засадні вумки, хоч по три рої накидай.* Брацл. у. *Не треба, казано, дуже засадні снопи в'язати, бо не висадиш і на вила.* Могил. у. 2) Крѣпкій. *Засадні коні.* Каменец. у. 3) Солидный. *Безпшма будь: чоловік засадний, не ледащо яке.* Брацл. у. 4) **Засадна зима.** Продолжительная и постоянная зима. НВолын. у.

Засадчик и засадчичок, чеа, м. Ум. отъ засадець.

Засадьок, дька, м. Хлѣбъ изъ остатковъ тѣста, послѣднимъ сажаемый въ печь; обыкновенно онъ меньше другихъ.

Засакраментуватися, тѹюся, ешся, и. Приобщиться св. таинъ. Черк. у.

Засалабонити, ню, ниш, и. = **Засандричити.** *Оце так засалабонив, що його і чортяка тепер не витягне.* Мирг. у. Слов. Д. Эварн.

Засалити, ся. См. **Засалювати, ся.**

Засалювати, люю, еш, сов. в. засалити, лю, лиш, и. Засаливать, засалить, вымазывать, вымазать саломъ. *Глянь, як засалив рукава.* Харьк.

Засалюватися, лююся, ешся, сов. в. засалитися, люся, лишся, и. Засаливаться, засалиться, вымазываться, вымазаться саломъ. *Ой їж, кумо, горобця, не засалюйся!* Грин. III. 695.

Засандричити, чу, чиш, и. Всадить, всунуть, воткнуть. *Так засандричив коляку в землю, що й чортяка не витягне.* Мирг. у. Слов. Д. Эварн.

Засандричитися, чуся, чишся, и. Въ загадкѣ: *Звечора заярчилося, а к сві-*

тові засандричилиось. (Діжа з кістом). Мнж. 174.

Заса́патися. См. **Засапуватися.**

Заса́пуватися, пу́юся, е́шся, сов. в. **заса́патися, па́юся, е́шся,** *м.* Запыхивається, запыхається. *Втомився, засапавсь, спотикався.* Котл. Ен. III. 20.—*Чого ж ти так засапалась?—Я мовчу: не здішусь.* Г. Барв. 397.

Заса́тарити, рю, рш, *м.* = **Запро́ти-рити.** 1) *Оце так засатарив, що й сам не знайду шапки.* Екатериносл. у. Слов. Д. Эварн. 2) *Засатарив мене чоловік сюди, у міс, а сам геть і подавсь.* Миргор. у. Слов. Д. Эварн.

Засва́ритися, рю́ся, ршся, *м.* Поссоритися.

Засва́тати, таю, еш, *м.* Посватать. *Того ж дня, як Катря їм зордувала, засватав другу дівчину.* МВ. II. 132. *А кого за тебе засватаєм?* Грин. I. 205. *Прійшов Євхимка, заплакав: „хтось мою Марійку засватав“.* Чуб. III. 207.

Засва́татися, таю́ся, е́шся, *м.* Посвататися. *Поздоровляю тебе засватавшись.* Кв. Драм. 188.

Засва́шкувати, кю́ю, еш, *м.* Начать исполнять обязанности свашки.

Засве́рбіти, біть, *м.* безл. Зазудить, зачесаться. *Венери серце засвербіло од жалю, що Еней стоїнав.* Котл. Ен. VI. 73.

Засвиста́ти, щу́, щеш и **засвисті́ти, щу́, стіш,** *м.* Засвистеть, засвистать. *Засвистали козаченьки в поход з полуночі.* Макс. (1849), 140. *Вітер буйний знявсь, засвистів.* Мог. 124.

Засвѣ́дчєння, ня, с. Засвѣдѣтельство-ваніє, свѣдѣтельство, удостовѣреніє. Черк. у. *Смутна пісня є историчне засвѣдчєння важкого минушого життя.* Левиц. (Правда, 1868, 484). *Піди, хай ніп дасть засвѣдчєння.* НВолын. у.

Засвѣ́дити. См. **Засвѣдчувати.**

Засвѣ́дчувати, чую, еш, сов. в. **засвѣ́дити, чу, чш,** *м.* Свѣдѣтельство-вать, засвѣдѣтельствовать.

Засвѣ́тати, таю, еш, *м.* Свѣтять. *Ще і на мойх воротах сонце засвѣтає.* Ном. № 4886. *Межи двома світлоньками там рано засвѣтало.* Рк. Макс.

Засвѣ́тити, ся. См. **Засвѣчувати, ся.**

Засвѣ́тла, нар. Засвѣтло. *Несуть траву, де що запотам, щоб засвѣтла повечерять.* Шевч. 180.

Засвѣ́чувати, чую, еш, сов. в. **засвѣ́тити, чу́, тиш,** *м.* 1) Зажигать, зажечь.

Шевч. 257. *Засвѣчу я свічку, перебрєду річку до моєї миленької хоть на одну нічку.* Мет. 113. 2) Только сов. в. **Засвѣ́тити, засіять.** *Колись і в наше віконце засвѣтити сонце.* Ном. № 4886. *Місяць у віконечко засвѣтить.* МВ. II. 9. *Засвѣти, Боже, з раю нашому короваю, щоб було виднєсьнько краяти дрібнєсьнько.* Маркев. 101. *Аж зірніці засвѣтили.* Искры изъ глазъ посыпались. Ном. № 6628. 3) **Тілом засвѣ́тити.** Показать голоє тѣло. **Волоссям засвѣ́тити.** Открыть волоса (о замужней женщинѣ). Ном. № 3994.

Засвѣ́чуватися, чую́ся, е́шся, сов. в. **засвѣ́титися, чу́ся, ти́ся,** *м.* 1) Зажигаться, зажечься. *Чом ти досі не свѣтиш?—Та ніяк лямпа не засвѣчується.* 2) Только сов. в. **Освѣ́титися, засвѣ́титися, засіять.** *Ой чому, чому у сьому дому так рано засвѣтилося?* КС. 1883. II. 371. *Він як уледів дівчину, аж очі йому засвѣтимися.* МВ. *Город, мов на свято, засвѣтився.* *Мені тепер саме на веселу жизнь засвѣтилось.* Г. Барв. 10. *Наганці в очах засвѣтилися.* Искры изъ глазъ посыпались. Ном. № 3982.

Засво́їти. См. **Засвоювати.**

Засво́ювати, во́юю, еш, сов. в. **засво́їти, вою́, їш,** *м.* Присваивать, присвоить. *Велику материзну мала, а з тим добра вона не знала... Брат все, що лучче, засвоїв.* Мкр. Г. 18.

Засвя́ткувати, кю́ю, еш, *м.* Запраздновать. *Засвяткувами вже ої жиди.* Черк. у.

Заселі́ти, ся. См. **Заселювати, ся.**

Заселі́ще, ща, с. Заселенное мѣсто.

Заселю́вати, люю, еш и **заселя́ти, ляю, еш,** сов. в. **заселі́ти, лю́, лиш,** *м.* Заселять, заселить. Аф.

Заселю́ватися, люю́ся, е́шся и **заселя́тися, ляю́ся, е́шся,** сов. в. **заселі́тися, лію́ся, лишся,** *м.* Заселяться, заселиться. *Я зазнаю сей край, як він тільки що заселявся.* Стор. II. 9.

Засѣ́ра, ри, об. Нечистоплотный чело-вѣкъ.

Засѣ́віти, вію, еш, *м.* 1) Посѣдѣть. 2) Засѣрѣть. Аф. 434.

Засѣ́джувати, джую, еш, сов. в. **засѣ́дити, джу, дш,** *м.* 1) Просиживать, просидѣть. *Гість лави не загидить, ліжка не залежить.* Ном. № 11939. 2) **Насидѣть.** *Засиджєне яйце.*

Засѣ́джуватися, джую́ся, е́шся, сов. в. **засѣ́дитися, джу́ся, дшся,** *м.* Засиживаться, засидѣться. *Як тільки було почує*

дзвін, то вже ні заграється, ні засидиться. Зоя землі не давати багато пляшок на стіл, щоб духовенство не засиджувалось. Левци. I. 395.

Засилати, л'яю, еш, сов. в. засл'яти, шлю, шлеш, г. 1) Засылати, заслати. 2) Ссылати, сослати. *Туди тебе заилють де козам рои правлять.* Ном. № 3631. 3) Посылати, послати, присылати, прислати. *Засилай, посилай, серденько мое, частенькі мисти.* Мет. 24. *Москалів заслав царя, та й припинили.* Черк. у. **Старостів засилати.** Сватать. *Заслав він старостів та й хустки побрав.*

Засілити. См. Засилювати.

Засілювати, люю, еш, сов. в. засілити, лю, лиш, г. 1) Усиливати, усилить, підкр'пляти, підкр'пити. *Вона тебе ні в чому за руку не веде, вона тільки твої розум засилоє, щоб сама ти свій шлях пізнала.* К. Д. Серце. 29. 2) Вд'фувати, вд'фувати, всовувати, всунути. *Засилили нитку в юлку.* Желех. Вх. Зн. 39. *Дірка була викопана в стіні невелика: так тільки можна було руку туди засилити і витягти що-небудь поблизу.* Новомоск. у. 3) Прикр'пляти, прикр'пити, привязати (веревку, ц'пль и пр.). Желех.

I. Засилка, ки, ж. Пицца, що-либо підкр'пляюче сили—пицца или напиток. Желех.

II. Засілка, ки, ж. Ушко, отверстие для вд'фванія нитки, снурка и пр. (в' игл' и пр.). Желех. Вх. Зн. 20.

Засілок, лку, м. Помощь, підкр'пленіє, піддержка. Желех.

Засин'ати, п'яю, еш и засип'ати, п'яю, еш, сов. в. заси'ути, си'у, неш, г. 1) Засыпати, заснути. *Серед миру я лягаю, тихо засинаю.* К. Псал. 7. *Ходила, блудила та й заснула, прийшов Гриць мій,—я й не чула.* Лавр. 55. *Заснули думи, серце спить.* Шевч. 224.

Засин'ати, н'ю, ниш, г. Засинить.

Засин'атися, н'юся, нишся, г. Сд'флаться синимъ. *Засинилось полотню.* НВолыньск. у

Засин'ати, н'ю, еш, г. Засин'ять. *Засинили понад Дніпром високі могили.* Шевч. 30.

Засин'атися, н'юся, ешся, г.—**Засин'ати.** *Сине море засин'лося.* Чуб. V. 985.

Засип, пу, м. и засіпа, пи, ж.—**Приспа.** Вх. Уг. 359.

I. Засип'ати, п'яю, еш, сов. в. засип'ати, п'яю, еш, сов. в. засп'ати, сплю, спиш. Засыпати,

засыпать, подолгу спать. *Щоб хазяйка не засипала, до корови рано вставала.* Ном. № 254. 3) Сов. в. **Засп'ати, сплю, спиш.** Забывать, забыть что-либо за сномъ, посл' сна. *Любовців ні зайсти, ні запити, ні застати.* Г. Барв. 449.

II. Засип'ати, п'яю, еш, сов. в. засип'ати, плю, плеш, г. 1) Засыпать, засыпать. *Засынав їй очі борошном.* Грин. II. 337. *Його житло засипле з неба сірка.* К. Юв. 40. *Поховали. Засынали домовину.* Г. Барв. 208. 2) Всип'ати, всіпать. *Засынав у ступу проса і заставив товкти москаля.* Рудч. Ск. II. 166. *Чиє, пане, засипано, того й мелеться.* Мнж. 120. 3) Только сов. в. Быстро заговорить. *Засынав, як юрохом в бочку.* Ном. № 12894.

Засип'атися, п'яюся, ешся, сов. в. засп'атися, сплюся, спишся, г. Засыпаться, засыпаться, спать слипкомъ долго. *Нема в мене свята,—каже чорт:—я не загуляюсь, не зап'ячу, не засплюсь і на Великдень.* Г. Барв. 193.

Засип'атися, п'яюся, ешся, сов. в. засип'атися, плюся, лешся, г. Засыпаться, засыпаться. *Нехай мені горячим піском очі засип'ються.* МВ. II. 63. *Засыналась криниченька золотим піском.* Чуб. V. 204.

Засип'ляти, л'яю, еш, г. Просыпать какое-либо событие, явление. *Зелена д'брово, скажи мені правду: хто такий у світі зору засип'ляє?* Чуб. V. 486.

Засір'нути. См. Засир'ювати.

Засір'ювати, нюю, еш, сов. в. засір'нути, ню, ниш, г. Запачкивать, запачкать сыромъ.

Засирот'ити, ч'у, тиш, г. Осиротить.

Засирот'ити, т'ю, еш, г. Осирот'ять. *Дитя ж моє коханеє, чого рано засирот'ило? а я молода завдовіла.* Чуб. V. 807.

Засис'ати, с'аю, еш, г. 1) Засасывать. 2) Жалить, кусать (о зм'бяхъ). *Хто буде цю молитву знати... Не буде звір його поїдати, не буде гад його засис'ати.* Грин. III. 151.

Заситар'ити, рю, риш, г.—**Засатар'ити.** *Де ти заситарив коня?* Мнж.

Засит'ити, ч'у, тиш, г. Вогнать, загнать. *Заситить оце кілок у зм'ло.* Лебед. у.

Засит'итися, ч'уся, тишся, г. Всосаться, увязнуть, завязнуть. О. 1861. XI. 116.

Засих'ати, х'аю, еш, сов. в. засох'нути и засох'ти, хну, неш, г. Засыхать, засохнуть. *Як та биллина засихала.* Шевч.

567. *Впам карі очі, засохли губи.* Шевч. 558.

Засичати, чў, чїш, м. Запнигѣть (о змѣѣ). *Гадюка хоч не вкуситъ, то засичить.* Ном. № 2878.

Засіяти, сїяю, еш, м.—**Засяти.** *І світ над ним не засіяв вовіки.* К. Іов. 7.

Засіб, собу, м. Средства матеріальныя, силы. *В мою батька засіб невеликий, середній: він не багатий і не вбогий.* Рк. Левец. *Які маємо до сього часу грошові засоби і звідкіля ще їх добути, про те иншим часом разуватимем.* К. (О. 1862. III. 23). *На сю... боротьбу тратять вони останні сили, останні свої засоби.* К. Кр. 31.

Засібний, а, б. 1) Зажиточный, со средствами. *Хиба котрий засібний, то не купував голодною року хліба.* Каменец. у. 2) Обь одеждѣ: просторный. Гол. Од. 18.

Засібно, нар. Зажиточно, со средствами.

Засів, ву, м. Посѣвъ. *Оця рука у нас сього року під засівом.* Черк. у. *Даютъ пашу, воли сїрі, ще й до того всі засіви.* Чуб. V. 216.

Засівальник, ка, м. Поздравляющій съ новымъ годомъ и посыпающій при этомъ въ комнатѣ хлѣбными зернами. Прилуц. у.

Засівати, вāju, еш, сов. в. засіяти, сїю, еш, м. 1) Засѣвать, засѣять. *Почав... тишеницю сїять і засіяв нею цілих дві десятини.* Грин. II. 47. *Радимось, як городи засіваємо.* МВ. II. 206. *Чого ви лаєтесь! Хиба вас поле засіяно?* Ном. № 9230. 2) Посыпать комнату зернами при поздравленіи съ новымъ годомъ. Прилуц. у. 3) Только сов. в. Затанцовать. *Потім гюрмиці засіяв Гарасим Каміна.* Мкр. Н. 29.

Засіватися, вājuся, ешся, сов. в. засіятися, сїюся, ешся, м. 1) Засѣваться, засѣяться. *Узяло тоді хлоп'я жменю жита та й посіяло навхрест, от усе поле й засіялось житом.* Грин. I. 72. 2) О волосахъ: пробиваться, пробиться. *Ще молоденький: борідка тільки стала засіватися.* Екатеринос. у. *Не піду ж я за старого,—бородою коле; но я піду за такого, що вус засіявся.* Грин. III. 195.

Засідатель, ля, м. Засѣдатель. *Вибрали мене в засідателі.* Стор. I. 161.

Засідательський, а, в. Засѣдательскій. *Накинув голова засідательські мітки прясти.* О. 1862. II. 39.

Засідати, дāju, еш, сов. в. засісти, сяду, деш, м. 1) Садиться, сѣсть. *Просимо до гурту (до вечері)! привітали мене і вклонились.—Може б поруч зо мною така*

кряля засідала, а? каже Назар. МВ. (О 1862. III. 57). 2) Засѣдатель, засѣсть, присутствовать. *Засідав серед громадських мужів.* К. Іов. 61. 3) Быть въ засадѣ, подкарауливать изъ засады. *Ой не лети, сивий орле, на Волиння пугти, засідають вражі мялики, хотять тебе вбити.* Чуб. V. 133. 4) О мѣстѣ: занимать. *Війшов немлюб в хату, засів усю лаву.* Чуб. V. 345. 5) Засѣдатель, засѣсть гдѣ-либо. *Та й засядем по пасіках на весь літ остаток.* К. Досв. 109.

Засіди, дів, м. мн., засідка, ки, ж. Засада, подстереганіе. *Ходити, піти на засіди, засідну.* Залегать, залечь на дичь. *Охотники... підуть на засіди.* Мнж. 156. *Ходив я на засіди на котки.* Екатеринос. у. *Пішов на засідки на вовків.* Канев. у. *На серни та оленя виходить стрілець на засідку.* Шух. I. 235.

Засідлати, лāju, еш, м. Осѣдлать. *Засідлав собі коника гетьманською.* Чуб. III. 294.

Засідок, дку, м., Лядо, пролежавшее нѣкоторое время подъ насѣдкой.

Засік, ка, м. засіка, ки, ж. Закромъ. Чуб. VII. 388. *Він узяв, розкрив один засік.* Рудч. Ск. II. 141. *Засіли в законах, як миші въ засіці.* К. Гр. К. XXX. *Подивився він у своїм обійсті,—аж у нього все жито в засіках.* Рудч. Ск. I. 8. Ум. **Засічок, засічна.** *Прійшли в будчину, подивились у засічку, аж там та пляшка, що вкрадено.* Новомоск. у.

Засікати, кāju, еш, сов. в. засікати, чў, чѣш, м. Засѣкать, ранить (о ногѣ лошади). *Кінь засіка ногу.*

Засілля, ля, с. Выселокъ, хуторъ за селомъ.

Засінок, ну, м. Загородка у сѣней.

Засіпати, пāju, еш, м. Задержать. *Засіпали, як щан сонце.* Харьк. у.

Засіпатися, пājuся, ешся, м. 1) Задержаться. 2) Сильно умориться отъ хлопотъ, бѣготни. *Наймички аж засіпались, пораючись: та лошину кришуть, та вареники ліпуть.* Кв. II. 212.

Засірати, рію, еш, м. Засѣрѣть, начать сѣрѣть; разсѣвѣтатъ.

Засіркувати, кāju, еш, м. При обмазкѣ стѣнъ слегка побѣлить бѣлою глиной (худшимъ сортомъ) по сѣрой. Новомоск. (Залюбовск.).

Засісти. См. **Засідати.**

Засічі, чў, чѣш, м.—**Засікати.** Желех.

Засіяти, ся. См. **Засівати, ся.**

Заска́ба, бн, ж. Заноза.

Заска́біти. См. Заскаблювати.

Заска́блювати, люю, еш, сов. в. за-
ска́біти, блю, биш, г. Занозить.

Заска́вуча́ти, чу́, чи́ш, г. Завизжать.
Заскавучали... собаки. Стор. МПр. 111. *Нехай тільки руки зложу, заскавучиш ти, як цуцик.* Ном. № 3594.

Заскака́ти, каю, еш и качу́, чеш, г. Запрыгать. *Ніхто не баче, як сирота плаче, а як заскаче, то всяк побаче.* Ном. № 10698.

Заска́кувати, вую, еш, сов. в. заско́чити, чу, чиш, г. 1) Вскакивать, вскочить, попасть куда. *Заскочила баба в нет: ні назад, ні наперед.* Ном. № 10086. 2) Захватывать, захватить, застигать, застичь. *Гайдамаки напали на двір Олексія у Білозер'ї, а самою не заскочили.* ЗОЮР. I. 249. *Де ти його спобіжиш, де ти його заскочиш?* Чуб. I. 92.

Заскалі́ти, ліо, лиш, г. Занозить. *Заскалив палець.* Каменец. у.

Заска́лка, ки, ж. Заноза.

Заска́лля, ля, с. При тесанні дерева оставшіяся на немъ остряя щепки. Каменец. у.

Заскара́тися, раюся, ешся, г. Забожиться, поклясться словами: *Скаръ ня, Боже!* Вх. Лем. 417.

Заска́ржити, жу, жиш, г. Принести жалобу.

Заска́рчати, чу́, чи́ш, г. = **Заше́варчати**. ЗОЮР. II. 18.

Заска́пати, плю́, піш, г. Занозить. Левч. 44.

Заска́глити, глю, лиш, г. Жалобно застонать, завуть, завизжать, залаять. *Одна гонча заскинула і стала дряпнать лапами і скребти землю.* Стор. МПр. 112. *Аж цульк! із-за байраку татарва! як заскилять, мов собаки.*

Заска́глити, лю, лиш, г. = **Заски́гли-ти**. *Заскімає по собачий.* Полт. г.

Заска́пати, г. Встрѣчено въ безличной формѣ въ слѣд. браиномъ выраженіи: *А в голові би ти заскіпало!*—т. е. чтобы заболѣла тебѣ голова такъ, какъ будто бы ее кололи. Шух. I. 34. См. Сніпати.

Заскле́пати, плю́, піш, г. 1) Вывести сводъ. 2) Запереть, замкнуть, заключить. 3) Закрыть плотно. *Ми воду так засклепили* (у водянци). Александров. у. 4) Окаменить, сдѣлать твердымъ. *Засклепило, що не можна орати.* Каменец. у.

Заскле́ти, лю́, ліш, г. Вставить стекло. *Заскли оте вікно.*

Заскле́ти, лію, еш, г. Замереть. *Засклила-сь була, замліла, що вже й болю не чула... Тоді дали трохи уми,—... віджилась краси набралась.* Св. Л. 301.

Заскоробі́ти, блю́ біш, г. Опечалить. *Увійде в хату з молитвою—не звеселить, а заскорбитъ.* Г. Барв. 149.

Заскоробі́ти. См. Заскороджувати.

Заскороб́жувати, джу́, еш, сов. в. заскоробі́ти, джу, дш, г. Бороновать, забороновать. *Зорали, посіяли... заскородили.* Рудч. Ск. II. 194.

Заскрего́тати, чу́, чеш, и заскрего́тати, чу́, ти́ш, г. Заскрежетать. *Назирає грішній правих і зубами заскрегоче.* К. Псал. 87. *Сорока заскреготить.* Шух. I. 89. *Скрикнув він, заскреготівши зубами.* Стор. МПр. 99.

Заскри́піти, плю́, піш, г. Заскрипѣть. *Заскрипіли ворітеньки, бо були заперті.* Мет. 161.

Заскуба́ти, баю, еш, сов. в. заску́бти, бу́, беш, г. 1) Часто и много драть за волосы; вообще подвергать постоянному дурному обращенію: побоямъ, преслѣдованіямъ и пр. 2) Хватить за волосы. *Кільки заскуб чуприни, тільки і вирвав.*

Заску́бувати, бу́ю, еш, г. = **Заскубати**.

Заскуча́ти, чаю, еш, г. Заскучать. *Отже мій Андрійко хутко і заскучає.* МВ. II. 9.

Заслабі́ти, бію, еш, г. Заболѣть. *А в суботу заслабіла, а в неділю лежала, в понеділок умерла.* Чуб. V. 794.

Засла́бнути и **засла́бти**, бну, неш, г. = **Заслабіти**. *Як заслаб, то спокійно дождав смерті.* Левич. Пов. 80. *Заслаб чумак, заслаб молоденький.* Рудч. Чп. 136.

Засла́влений, а, в. Прославленный. Екатеринос. у. Слов. Д. Эварн.

Засла́нець, ня, с. Ссылный. Желех.

Засла́ння, ня, с. Ссылка. Желех.

Засластьобі́ти, ню, ниш, г. Зама-
слить, засалить.

Засластьобі́тися, нюся, нишся, г. Замаслиться, засалиться.

I. Засла́ти. См. Засилати.

II. Засла́ти, ся. См. Засилати, ся. **Заслебезува́ти**, зу́ю, еш, г. Начать читать невнятно, по складамъ. Аф. 435.

Заслі́нити, ся. См. Заслинювати, ся.

Заслі́нювати, нюю, еш, сов. в. за-
слі́нити, ню, ниш, г. Заслюивать, за-
слонвть, испачкать слюной.

Заслинюватися, нююся, ешся, сов. в. заслинятися, нюся, нишся, гл. Обслуживаться, обслужиться. *Прийшла Венера іскривившись, заслинившись і завіскрившись.* Котл. Ен.

Заслідити, джү, дїш, гл. Запачкати слїдами (гразной обуви).

Заслінка, ки, ж. Доска для закрытія отверстія въ кухонной печи. *Одслонила заслінку, виняла з печі... і поїла.* Рудч. Ск. II. 41.

Засліпїти, ся. См. Засліпляти, ся.

Засліпляти, ляю, еш, сов. в. засліпїти, плію, пиш, гл. Ослїпить. *Молода княгиня всіх засліпила своєю красою.* Стор. МПр. 76. *Її краса засліпила йому очі.* Левиц. КС. 86. *Йому засліпило очі.* Онъ ослїпъ. Переносно: закрылъ глаза, пересталъ видѣть (ночью, во снѣ). *Сієї ночі, як ворогам засліпить очі.* Мкр. Г. 38. Переносно: ослїпить, лишити правильного взгляда на вещи. *Нехай і турчин... Байди золотом не засліпляє.* К. Бай. 29. *Пам'ять посмертна твоя засліпляла manoю нам очі.* Костом. (О. 1861. I. 94). *Покиньте... засліплених латиною панів.* К. ПС. 134.

Засліплятися, ляюся, ешся, сов. в. засліпїтися, пліюся, пишся, гл. Ослїпляться, ослїпїтися. *І блиск їх саяв так, що очі засліплюлись.* Щог. Сл. 70.

Заслѡна, ни, ж. 1) Занавѣсь. НВолын. у. 2) = Заслінка. *Швидче лїзте під припїчок. Я заставю вас заслоною, а як усі поснуть, тоді випущу.* Котл. МЧ. 364. 3) Защита. *Моя ти радїсть і одрада, моя заслона і орада.* Котл. Ен. V. 60.

Заслонїти, ся. См. Заслоняти, ся.

Заслонка, ка, ж. = Заслінка.

Заслоняти, няю, еш, сов. в. заслонїти, нїю, ниш, гл. Заслоняти, заслонить, закривати, закрыть, завѣшувати, завѣсить. *Сирая земля двері залегла, віконця заслонила.* Мет. 151. *Укинув її в піч і заслонив.* Рудч. Ск. II. 40. *Я гірко плакала, що не довелося її очі заслонити.* Г. Барв. 95.

Заслонятися, няюся, ешся, сов. в. заслонїтися, нїюся, нишся, гл. Закриватися, закрываться, заслоняться, заслониться. *Най ся люде наговорять, нікто їм не боронить. Ой приїде тая ідиночка, що ся їм очі заслонить.* Чуб. V. 125.

Заслуга, ги, ж. 1) Заслуга. *Котюзі по заслугі.* Ном. № 7089. 2) Вознагражденіе, жалованье. *Що я в свого пана служив і заслуги не получив.* Чуб. V. 1014. *Мари*

вкрити червоною китайкою, заслужую козацькою. К. Досв. 48. Ум. Заслуженьна.

Заслуженїна, ни, ж. = Заслуга 2. Желех.

Заслуженник, ка, м. Заслуженный человекъ? Ум. Заслуженничон. *Сину мій, кавалерочку, і сину мій заслуженничку, сину мій страдалничку!* Похорон. причтаніе. Мил. 216.

Заслуженька, ки, ж. Ум. отъ заслуга.

Заслужина, ни, ж. = Заслуга 2. *Ой нетяго, нетяго, нетяженько моя, де заслужина твоя?* Чуб. V. 1023.

Заслужити. См. Заслужувати.

Заслужувати, жую, еш, сов. в. заслужити, жү, жиш, гл. Заслуживать, заслужить, зарабатывать, заработать. К. Досв. 148. *Як заслужиш пару волів, а пару жупанів, тоді сядеш коло моїх вишитих рукавів.* Мет. 42. *Бо правдивий всіх нас діла знає, як хто заслужить—так заплату дає.* Чуб. V. 450. *Заслужував гетьманства він крїваво.* К. ЦН. 304. *Матір не купи ти, не заслужити.* Ном. № 9359.

Заслужчина, ни, ж. = Заслуга 2. *Нетяженько моя, де заслужчина твоя?* Грин. III. 206.

Заслүхатися. См. Заслүхуватися.

Заслүхуватися, хуюся, ешся, сов. в. заслүхатися, хаюся, ешся, гл. Заслүшуватися, заслушаться. *Як стане розказувати, то я й заслухаюся.* Кв. Драм. 265.

Засльозїти, жү, зїш, гл. 1) Обмочить слезами. *Засльозив подушку.* 2) Прослїзняться.

Засльозїтися, жүся, зїшся, гл. Облїзняться слезами. *Плакала дївчина, засльозилася.*

Засльотїтися, тїться, гл. безл. Наступить дождливой погодї. *Уже засльотилось, не можна молотити.* НВолын. у.

Засмагнути, ну, неш, гл. Загорѣть. *Засмаг так.* Г. Барв. 209.

Засмажити. См. Засмажувати.

Засмажка, ки, ж. Жиръ, пережаренный съ мукой для заправки кушанья.

Засмажувати, жую, еш, сов. в. засмажити, жу жиш, гл. Поджаривать, поджарить въ маслѣ. *Засмаж урибків на сїдданя.*

Засмакувати, кую, еш, гл. Найти по вкусу, распробовать.

Засмалїти, ся. См. Засмалювати, ся.

Засмальцьовувати, вую, еш, сов. в. засмальцьовати, цюю, еш, гл. Засаливать, засалить, запачкати жиромъ.

Засмалювати, люю, еш, сов. в. засмаліти, лю́, лиш, м. Обжигать, обжечь; опаливать, опалить.

Засмалюватися, лююся, ешся, сов. в. засмалітися, лю́ся, лишся, м. 1) Обжигатися, обжечься. *Іванова хата запалмлася, Іванова голова засмалмлася.* Чуб. III. 205.

Засмачіти, чу́, чіш, м. Приправити (кушанье). *Кумиш пісний. Чом же ти його не засмачила?* Грин. II. 177.

Засмердіти, джу́, діш, м. Завонять. *В повітрі засмерділо смалатиною.* Левци. Пов. 188.

Засмердітися, джу́ся, дішся, м. Провонятися. *Вже весь світ засмердівся ним (тютюном).* Грин. II. 14.

Засмікати. См. **Засмикувати.**

Засмікувати, кую, еш, сов. в. засмікати, каю, еш, м. 1) Задергивать, задергать. *Засмикали, як циган сонце.* Ном. № 10057. 2) Сбивать, сбить съ толку.

Засмітити. См. **Засмічувати.**

Засмічувати, чую, еш, сов. в. засмітити, чу́, тиш, м. Засорять, засорить.

Засмішити, шу́, шіш, м. Уморить со сміху. *Засміши мене.* Константиногр. у.

Засміяти, мію, еш, м. Осміять, засміять. *Люде чужі їй засміють.* Шевч. 28.

Засміятися, міюся, ешся, м. Засміяться. *Як поляне, засміється, душа замирає.* Чуб. V. 25.

Засмоктаний, а, е. 1) Засосанный. 2) Плохо уродившийся, болізнений. *Жито... леді од землі одлізло,—низеньке, жовте, засмоктане.* Мир. ХРВ. 5.

Засмоктати, ся. См. **Засмоктувати, ся.**

Засмоктувати, тую, еш, сов. в. засмоктати, кчу́, чеш, м. 1) Засасывать, засосать. 2) Сплачивать, сплотить (о воді въ землі). *Вода засмоктала землю у кургані: зробила їй твердою.* Черном.

Засмоктуватися, туюся, ешся, сов. в. засмоктатися, кчу́ся, чешся, м. 1) Засасуватися, засосатися. 2) Впиватися, впитися. *Олег мови не кінчає, скопив як на мукал,—йому в нору засмокталась чорная гадука.* Рудан. IV. 31.

Засмоліти. См. **Засмолювати.**

Засмолювати, люю, еш, сов. в. засмоліти, лю́, лиш, м. Засмалювати, засмолювати. *Коли ти смолою засмолений, каже вовк, то дай і мені засмолюти бік, а то собаки обідрали.* Рудн. Ск. II. 14.

Засмутіти, ся. См. **Засмучати, ся.**

Засмуткуватися, куюся, ешся, м. Загрустити.

Засмутіти, нію, еш, м. Опечалитися.

Засмутувати, тую, еш, м. Опечалитися. *Засмутувала на чужій стороні.* Г. Барв. 410.

Засмучати, чаю, еш, засмучувати, чую, еш, сов. в. засмутіти, чу́, тиш, м. Опечалювати, опечалити. *Не тиш мої воріженьки, не засмучай мене.* Гол. I. 289. *Не засмучуй мене тяжко.* К. Псал. 102. *Вона ж його не звеселила, тільки ірше засмутила.* Мет. 145. *Господь засмутив, Господь и потішить.* НВолын. у.

Засмучатися, чаюся, ешся, сов. в. засмутітися, чу́ся, тишся, м. Опечалюватися, опечалитися. *Загубив гроші та так ся, небоженько, засмутив.* Каменец. у.

Заснівка, ки, ж. Родъ пиття. *Все пообшивані (рушники) заснівками.* Кв. I. 111. Ум. **Заснівочка.**

Засніжити, жу, жиш, м. Покрити снігомъ.

Засніжитися, жуся, жишся, м. Покритися снігомъ. *Уже й сніг почав сіятись із неба, і ілля засніжилось мов залчим пухом.* Мл. л. сб. 175.

Засніт, ту, м. Головня зерновая, Ureda Segetum. *Люде купують жито з заснітом, бо воно дешевше.* Ковел. у.

Заснітити, ся. См. **Заснічувати, ся.**

Засніток, теу, м. Зародышъ. *Який куц не вирьи, то й заснітку навіть картоплі нема.* Могил. у.

Заснічувати, чую, еш, сов. в. заснітити, чу́, тиш, м. 1) Засыпать, засыпать, забить (чѣмъ-либо сыпучимъ). *Побила бо його сліду стежками, перелазами, да снами не маю, наче хмелиною нощі спутано, очі заснічено—т. е. засыпано землею въ могилѣ.* Г. Барв. 78. 2)—**о́чі.** Овести глаза, отуманить, одурачить. *Та вони, прокляті щими, так тобі заснітятъ очі, шо ти й сам не зчуєшся, як і гроші їм викинеш.* Миргор. у. Слов. Д. Эварн.

Заснічуватися, чуюся, ешся, сов. в. заснітитися, чу́ся, тишся, м. 1) Зарождатися, зародитися. **І не засніжилось на це (ноу).** Нѣтъ этого и признаков, и не начиналось. *Минуло їх (років) аж п'ять, а на щчтя сиротам і не заснітилось.* Св. Л. 112. 2) Покриватися, покритися головною зерною (Uredo segetum). *Збіжжя заснітилось.* Вх. Пч. I. 13. 3) Загупориватися, закупоритися (о гнойной ранѣ),

забитися гноемъ. *Оце рана заснітилася, так мій і не витіка.* Лебед. у. *Нарве па-лець, витече трохи мною, знов заснітитися та й болить.* Лебед. у. *Заснітився мій у вусі.*

Засновання, ня, с. Закладка (постройки) и угощение по поводу этого. Шух. I. 89.

Засновиг'ати, г'аю, еш, м. Засновать, заб'гать.

Засновувати, вую, еш, сов. в. засну-вати, ную, ёш, м. 1) Засновувать, засновать, затыкать, заткать. *Заснуем місцє все поворозками.* Нп. *Павук заснував усе вікно.* 2) Основувать, основать. *Нову Січ на Чортюмлюку заснувати.* К. Бай. 114.

Засновуватися, вуюся, ешся, сов. в. заснуватися, нуюся, ёшся, м. 1) Засновуватися, засноватися, затыкатися, заткаться. *Паутиням заснувалось.* Кв. II. 196. 2) Основуватися, основатися.

Засновіти, ж'у, виш, м. 1) Затянуть перекладины въ ульѣ. 2) Вставить въ ярмо с'юзи.

Заснулий, а, е. Уснувший. *Заснулий на зіму бабак.* Ном. № 5491.

Заснути. См. **Заспати.**

Засобок, бку, м. 1) Сборки на спинѣ полушубка вверху отъ таліи. См. **Засібний 2.** 2) Задняя часть рубашки. Вх. Зн. 20.

Засов, ва, м. Засовъ, задвижка. Ум. **Засовець.** *Трьома засовцями засувала (двері).* Мил. 85.

Засоватися, ваюся, ешся, м. Засоватися, задвигатися. *Стара засовалася на місті, мов їй що укусило.* Мир. Пов. II. 47.

Засовгати, гаю, еш, м. Зашаркать (ногами).

Засовень, вня, ж. = **Засов.** Звенигор. у.

Засовець, вця, м. Ум. отъ **засов.**

Засовеа, ки, ж. Родъ деревяннаго засова или задвижки у дверей, запираемой и отпираемой снаружи при помощи особаго ключа. КС. 1889. V. 489. Чуб. VII. 383.

Засокотати, ч'у, чеш, м. Закричать, закудахтать (о курахъ). *Півень засокотав, залаяв крилами і засівав.* Левиц. I. 45.

Засолити, л'ю, лиш, м. Посолить. *Варвара заварить, а Сава засолить, а Микола поставить кола.* Ном. № 507.

Засолоджувати, джую, еш, сов. в. засолодити, дж'у, диш, м. Подслащивать, подсластить.

Засобльщик, ка, м. Занимающийся соленіемъ рыбы на заводахъ. Черном.

Засопті, п'у, п'еш, м. Засоп'ять. *А Ничипір мав щось сказати та й не здужав і тільки дужче засіп.* Кв. I. 240.

Засоптіся, п'уся, п'ешся, м. = **Засапати-ся.** *Оддши бо трохи, Остате! бач, як засітся.* К. ЧР. 204.

Засоромити, ся. См. **Засоромлювати, ся.**

Засоромлювати, люю, еш, сов. в. засоромити, млю, миш, м. Пристыжать, пристыдить.

Засоромлюватися, лююся, ешся, сов. в. засоромитися, млюся, мишся, м. Конфузиться, сконфузиться, застыдиться. *А вона і всміхнется, і засоромиться.* МВ. (О. 1862. III. 41).

Засохлий, а, е. Засохший. *Дрібні сльози по пожарищу на засохлу землю роняє.* Мл. л. сб. 90.

Засохляний, а, е. = **Засохлий.** *Тісто зверху не засохляне.* НВолын. у.

Засохнути и засохти. См. **Засихати.**

Заспаний, а, е. Сонный. Левиц. Пов. 17. *Ой очі мої заспані.* Мет. 263.

Заспати. См. **Засипати 2.**

Заспатися, сплюся, п'ішся, м. Обрзгнуть отъ сна, им'ять сонный видъ. Чуб. V. 106.

Заспів, ву, м. Зап'євъ, прелюдія. К. Дз. 5.

Заспівати. См. **Заспівувати.**

Заспівувати, вую, еш, сов. в. заспівати, в'аю, еш, м. 1) Зап'євать, зап'єть. *Заспівайте пісеньки ой хоч одні.* Мет. 114. *Заспівало поле*—говорится о шумѣ зр'ялаго хл'ба. *Ой чие же то поле заспівало стоя, заспівало нам, хорошим жецням?* Мет. 394. 2) Убаюкивать, убаювать колыбельной п'єсней. *Над колісками дівтору немовлят заспівуем котками.* К. Дз. 238. 3) Заглушать, заглушить при помощи п'єнія (горе, б'ѣду и пр.). *Не втекла... таки од свого миха: і не зауляла й не заспівала й не танцювала його.* Левиц. I. 86.

Заспіль, нар. Сплошь, подрядъ. Мнж. 180.

Заспокоїти, ся. См. **Заспокоювати, ся.**

Заспокоювати, коюю, еш, сов. в. заспокоїти, кою, іш, м. Успокаивать, успокоить. *Ой ти вміла заспокоїть ляканє серденько.* К. Досв. 140. *Галя його заспокоювала, голубила.* Мир. ХРВ. 389.

Заспокоюватися, коююся, ешся, сов. в. заспокоїтися, коюся, ішся, м. Успо-

каиваться, успокоиться. *Зінько! заспокойся, я од широго зерця тебе прощаю.* Стор. МПр. 58. *Знов, заспокойшиш, сидит коло криниці.* К. МХ. 41.

Заспоритися, рюся, рися, г. Заспорить. *Заспорились орел та муравка, хто дужчий.* Мнж. 147.

Зассати, ссѣ, ссѣш, г. Начать сосать.

Зассатися, ссѣся, ссѣшся, г. Засосаться, сосать слишкомъ долго. Желех.

Застав, ву, м. 1)=**Заставка** 2. Грин. I. 25. 2)=**Застава** 1. *Будь, братчику, ласкав, лишаєм ті застав: коника вороного, Івана молодого.* О. 1862. IV. 32.

Застава, ви, ж. 1) Залогъ. *Шинкаркочка мила, усип меду-вина, бери на заставу коня вороного.* Чуб. V. 29. *А тут ще нема чою шинкариці і в заставу оддати.* Рудч. Ск. II. 21. *Положилиши нову свиту і кожух в заставі.* Мкр. Н. 3. 2) Застава, пограничная стража. *А у Тендрові острові Семен Скалозуб з військом у заставі стояв.* АД. I. 217. *Застави хоть стояли, та не густо, сторожа не пильнувала так, як от тепер по Збручеві, чи що.* МВ. *Ще недавно по тій річці застави стояли, по заставах орандарі мито з людей брали.* К. Досв. 122. 3) Хоругвь. *Зійди, Госпди, з неба, бо нам тя ту треба—заставу вишивати.* Гол. IV. 423. 4) **Застава.** Ловушка для лѣсного звѣря. Шух. I. 235. Ум. **Заставонька.** *Не велла мати заставоньки брати.* Чуб. V. 89.

Заставати, застаю, єш, сов. в. застави, стану, неш, г. Заставать, заставить. *Буду біти, коня знати, щоб дівку застати.* Чуб. III. 134. *Иди, корови дій, що від батька нашла.—Я ті подою, що в тебе застала.* Чуб. V. 118.

Заставити, ся. См. **Заставляти, ся.**

Заставка, ки, ж. 1) Заслонка, застава. Шух. I. 174. 2) Вешнякъ, ставень для удержанія воды въ плотинахъ и запрудахъ. З млина виїшов мірошник заставку заставлять. Грин. II. 160. **На всі заставки.** *Изо всѣхъ силъ, во всю ивановскую, во всѣ лопатки и пр. Сі баби ніяк не збачуть, що сьогодні можна з чоловіком рубатись ка всі заставки, а завтра пуляти вкупі по братерськи.* К. ЧР. 242. *Стюожка довгими кінцями так і має на всі заставки.* О. 1862. IX. 60. *Гей, ріжете на всі заставки музики.* К. ПС. 24. *На всі заставки лае.* Ном. № 3534. Ум. **Заставочка.** *У лотках заставочки мельник заставляє.* Чуб. III. 178.

Заставляти, ляю, еш, сов. в. застави, влю, виш, г. 1) Закладывать, заложить. *Оце кожух заставила та купила борошна.* Харьк. 2) Заставлять, заставить, загараживать, загородить. 3) Уставлять, уставить. *І стравами столи твої заставити.* К. Іов. 80. 4) Заставлять, заставить, принуждать, принудить. *Заставила мене мати тонку пряжу прясти.* Лавр. 66. 5) Опускать, опустить шлюзный ставень. *У лотках заставочки мельник заставляє.* Чуб. III. 178. 6)—**діло ним.** Поручать, поручить кому дѣло, ставить кого на работу какуюнибудь. *Въ похорон. причитаніи матъ обращается къ умершей дочери: Ким я буду те дѣлечко заставляти, як тобою заставляла?* Мил. 220.

Заставлятися, ляюся, ешся, сов. в. заставитися, влюся, вишся, г. 1) Закриваться, закрыться. *Вовірка заставляється хвостом.* Вх. Лем. 417. 2) Битися, побиться объ закладъ. Вх. Лем. 415. 3) Закладывать, заложить себя. *Хоч застався, а постався.* Ном. № 11932.

Заставній, а, б. Положенный, отданный подъ залогъ, заложенный, закладной.

Заставник, ка, м. Закладчикъ, залогодатель.

Заставонька, ки, ж. Ум. отъ застава.

Заставочка, ки, ж. Ум. отъ застава.

Заставщина, ни, ж. Отданное въ залогъ, заложенное. *Нехай сей козак, бідний нетяла, не мається в тебе сеї заставщини викупляти.* ЗОЮР. I. 206.

Застайка, ки, ж. Жилище пастуха гуцула въ полонінах. См. **Стайна.** Шух. I. 215.

Засталітисся, г. Встрѣчено въ выраженіи: **засталітисся на сѣяшно.** *Проглянуть солнцу. Поюда оце засталитисся на сѣяшно, та й знову хмарки.* Ном. № 337.

Засталітисся, ляюся, ешся, г. Занскивать. *Еней з Палантом обнімався і в його приязнь заставлявся.* Котл. Ен. V. 11 и Словарь 11.

Застанова, ви, ж.—**Застава** 1. *Поніс чоловік до жида цїп на застанову, щоб навірюв гурляки.* Лебед. у. *Жидові клади застанову як позичаєш, а йому не треба.* НВолын. у. *Кожух у застанові.* НВолын. у.

Застановити, ся. См. **Застановляти, ся.**

Застановляти, ляю, еш, сов. в. застановити, влю, виш, г. 1) Закладывать, заложить. *Занаску свою до жидівки однесла, застановила.* Г. Барв. 277. *А тре-*

тій нив і не платив та коня, зброю застановив. Чуб. V. 672. 2) Заставлять, заставити, загрозоздити. 3) Ставить, поставити, во что-либо, напр. въ печь. *Обід застановила, хліб посадила.* Г. Барв. 80.

Застановля́тися, ляюся, ешся, сов. в. застанови́тися, влюся, вишся, гл. Останавливаться, остановиться, задерживаться, задержаться. *Через спеку орання застановилося.* Каменец. у.

Заста́рений, а, е. Преждевременно состарѣвшійся. *Не так стара, як застарена молодиця.* Мир. Пов. I. 112.

Застарцюва́ти, цюю, еш, гл. 1) Занищенствовать, начать ходить по міру. 2) Заработать нищенствомъ.

Застаршинувати, ную, еш, гл. Заначальствовать.

Застаткува́ти, кую, еш, гл. Порядочно повести себя. *Перше все по коршмаж вештався, а як оженився, так і застаткував.*

Заста́ти. См. Заставати.

Застебну́ти, бну́, неш и пр. гл.= Застебнути и пр.

Засте́ляти, ся. См. Застеляти, ся.

Засте́ляти, ляю, еш, сов. в. засте́ляти, лю́, леш, гл.= Застилати, заслати. *Достала скатірку, стіл застеляє.* МВ. II. 20. *Білу постіль застелю.* Чуб. V. 48.

Засте́лятися, ляюся, ешся, сов. в. засте́лятися, лю́ся, лешся, гл. 1) = Застилатися, заслатися. 2) — шалею, хустною. Надѣть на плечи шаль, платокъ. *Люборацька вже і шалею застемилася.* Св. Л. 78. 3) Начать дуть (о вѣтрѣ)? *Та він (вітер) зранку застемилася був он-який, а тепер—казано, така тиша, що й Господи! Кобел. у.*

Застига́ти, гаю, еш, сов. в. засти́гти, гну, неш, гл. 1) Застывать, застыть. *Ан йому в литніх застигло.* Испугался. Пом. № 9336. 2) Застигать, застичь. *Терти, доню, неволенку, поки смерть застичне.* Чуб. V. 629.

Засті́глий, а, е. Застывшій. *Застимле холодне повітря.* Мир. Пов. I. 145.

Засті́гти. См. Застигати.

Застиді́ти, джу́, діш, гл.= Засоронити.

Застила́ти, ляю, еш, сов. в. засла́ти, сте́лю, леш, гл. 1) Застилать, заслатъ. *Столи застилали.* Мет. *Око застила сльозою.* МВ. (О. 1862. I. 76). 2) **Засла́ти** о́чі. Закрывать глаза, переносно: умереть. *Йноді, як прийдеться, так тяжко стане*

на серці, що й молю Бога, щоб мені о́чі заслати. Г. Барв. 101.

Застила́тися, ляюся, ешся, сов. в. засла́тися, сте́люся, лешся, гл. Застилаться, заслаться.

Застіба́ти, баю, еш, сов. в. засти́бну́ти, бну́, неш, гл. Застегивать, застегнуть. *Застіба повагом гудзик.* Сим. 230.

Застіба́тися, баюся, ешся, сов. в. засти́бну́тися, ну́ся, нешся, гл. Застегиваться, застегнуться. *Гудзьями застібався.* Лавр. 4.

Засті́бка, ки, ж.= Застіжка. *У нашої Одарки на застібці стрічка.* О. 1861. X. 82. *Двоє дітей... в якихсь ганчірках замість сорочок, котрі вони якось соромливо позводили на грудях чорними рученятами, бо застібок не було.* Мир. ХРВ. 186.

Засті́жочка, ки, ж. Ум. отъ застіжна.

Засті́жнина, ни, ж.= Застіжка. *На бідній дівчинонці синя застіжнина.* Грин. III. 531.

Засті́жка, ки, ж. Застежка, снурокъ или ленточка для завязыванія воротника рубахи. Чуб. VII. 415. Сим. 182. Гол. Од. 54. *Подарую миленькому на застіжку стрічки.* Чуб. V. 194. Во мн. ч. застіжники значить петли, въ которыя продѣвается застежка. *В його червона стьожка гарна в застіжках.* Пом. № 11181. *Як тобі, козаченьку, угодить, яку тобі та стьожину купить? Червонуку, дівчино, червону, щоб висіла з застіжок додолу.* Мил. Ум. **Засті́жечка.** Сукню шили да й покоротили... остаточки на подарочки, обрізочки на застіжечки. Грин. III. 46.

Засті́лля, ля, с. Мѣсто за столомъ. Kolb. I. 109. МУЕ. III. 126. Мнж. 59. Гол. IV. 539. *Пусти, пусти, Івасеньку, із застілля, та погляжу я по надвір'ю.* Мет. 175. *Сидять по застіллю.* Мил. 156. Ум. **Засті́ллячно.** *Сами сидять по застіллячку.* Грин. III. 481.

Засті́лок, леу, м. Постель. Вх. Лем. 417.

Засті́льний, а, е. Застольный. *Розговорились, трапезуючи... Постановили громадою застільною так...* К. Д. Серце, 19.

Застовбу́рчитися, чуся, чишся, гл. Стать вверхъ, дыбомъ (о волосахъ, шерсти).

Застогна́ти, ну́, неш, гл. Застонать. *Марко застогнав і почав рвати на собі волосся.* Стор. МПр. 23. *Застогнали, заплакали церковні мури.* К. Досв. 211. *Загула, застогнала земля під козацькими підківками.* Левиц. I. 16.

Застолітній, я, в. Имѣючий болѣе ста лѣтъ. *І сідая, і горбата, мабуть застолітня.* Мкр. Н. 32.

Засторбнок, нву, м. Боковое отдѣленіе въ клуні, въ комнатѣ, въ амбарѣ, боковой придѣлъ въ церкви и пр. Чуб. VII. 397. *Показав засторонки, повні пшениці аркаутки.* Левиц. Пов. 194.

Засторцювати, цюю, еш, г. = **Запроторити.** 1) *Куди це ти засторцювала мою ложку?* Миргор. у. Слов. Д. Эварн. 2) *Та я його засторцював у наймити.* Миргор. у. Слов. Д. Эварн.

Засторчіти, чү, чіш, г. = **Застромити.** *В болото вершу засторчив.* Греб. 369.

Застобувати, тобою, еш, сов. в. застояти, стою, іш, г. — **чѣргу.** Стоять, ожидая очереди. *Паничі мусим застоявати коло неї чѣргу навіть на польку.* Левиц. Пов. 40.

Застобуватися, тобоюся, ешся, сов. в. застоятися, стоюся, ішся, г. Заставать, застояться. *Кінь на стані трохи застоявсь, треба його проїздити.* Грин. II. 12.

Застобаний, а, в. Застоявшійся. *Застояні стіжки, аж повила солома.* Каменец. у.

Застояти, ся. См. Застобувати, ся.

Застражати, хяю, еш, г. = **Застрашити.** Мир. ХРВ. 127.

Застрашити, шү, шіш, г. Устрашить, испугать, запугать. *Та не всіх же хижя сила лододством застрашила.* К. Досв. 112.

Застрашитися, шүся, шішся, г. Испугаться, устрашиться. Драг. 61.

Застрекотати, чү, чеш и застрекотіти, чү, тіш, г. Застрекотать. *Застрекотіли коники, заспівали пташечки.* Стор. МПр. 22.

Застрѣлити, лю, лиш, г. Застрѣлить. *Застрѣль сина свого Сачка.* Чуб. I. 154.

Застрибати, бяю, еш, г. Запрыгать.

Застривати, ваяю, еш, г. Повременить, обождать немного.

Застроміти, млю, миш, г. Воткнуть, вонзить. *Застроміли ножа у стіл.* Рудч. Ск. I. 148. *Змій перекинувся юлкою. Вона взяла, застроміла його в стіну.* Рудч. Ск. I. 22. *Та виломлю камінову вітку, та застромлю за білу намітку.* Мет. 234.

Застругати. См. **Застругувати.**

Застругувати, гую, еш, сов. в. застругати, жү, жиш, г. Застрагивать, застрогать, заострить.

Заструпітися. См. **Заструплюватися.**

Заструплюватися, лююся, ешся, сов.

в. заструпітися, пліюся, пішся, г. Струпѣть, заструпѣть, покрываться струпьями.

Застривати, ряю, еш и застрягати, гаю, еш, сов. в. застряти, ряну, неш и застрягати, гну, неш, г. Застривать, застрять, завязнуть. *Жартувала баба з колесом, та спиня застряла.* Ном. № 12665. *Як то нам застряти у неволі вічний?* МВ. II. 46. *З... лоба мимся краплі поту й застрягли в густих сивих кудлатих бровах.* Левиц. I. 162. *Піде собі у двір, та там і застрягне.* Св. Л. 246.

Застраміна, ни, ж. Часть ткацкого станка. См. Верстат. Вас. 165.

Застрати. См. **Застривати.**

Застування, ня, с. Заслонение свѣта.

Застувати, тую, еш, г. Заслонять свѣтъ, застывать. Ном. № 12740.

Застугоніти, ню, ніш, г. Глухо застучать. *Під вікном застугоніло.* Св. Л. 222.

Застуда, ди, ж. Простуда. Аф. 438.

Застуджувати, джую, еш, сов. в. застудіти, джү, диш, г. Простуживать, простудить. Аф. 438.

Застуджуватися, джуюся, ешся, сов. в. застудітися, джүся, дишся, г. Простуживаться простудиться. Аф. 438. *Трошки застудився та й занедужав.* Стор. I. 189.

Застужати, жаю, еш, г. Затруднять, утруджать, принуждать. *Ми вас не застужаєм, щоб ви сами приїздили до нас.* Екатеринос. у. (Залюбовск.).

Застукати, каю, еш, г. 1) Застучать.

2) Застичь, захватить, поймать. *Застукав, як сотника в горосі.* Ном. № 3927. *Колісь щука застукала в'юна у такім куточку, що не було куди йому утікати.* Рудч. Ск. I. 46.

Застукотіти, чү, тіш, г. 1) Учащенно застучать. *Шось застукотіло у вікно.* Мнж. 129. 2) Забится (о сердцѣ). *Серце в батька й матері швидче застукотіло.* Левиц. Пов. 156.

Застум, ма, м. Укромное мѣсто, пустынное глухое мѣсто. *Словалась ти на відпочинок, як лебідь в тихі застуми води.* К. ПС. 130. *І засвітнися світ по застумах московських.* К. Дз. 15. *Чи не сором тобі покидати нас і по застумах цього міся блукати без нас?* Нп.

Заступ, па, м. Заступъ. *Лихого справить заступ та лопата.* Ном. № 3230. *Візьми заступ та викопай отут ямку.* Харьк. Ум. **Заступець, заступочок.** Грин. III. 56.

Заступа, пи, ж. Защита. Левч. 47.

Заступати, паю, еш, сов. в. заступити, плію, пиш, и. 1) Закривать, закрить, становиться между. *Рада б зірка зійти, чорна хмара заступає.* Мет. 81. *То не чорній хмарі ясно сонце заступало.* Макс. (1849), 80. *Рад би я встати та й привід дати своєму дитяточку,—сира земляка заступила оченька, прилягла мі ручку.* О. 1862. IV. 40. *Люде б сонце заступили, як би мали силу.* Шевч. 80. *Так мені світ і заступило.* 2) Занимать, занять, преграждать, преградять (дорогу). *Де не візьметься воюнь,—увесь шлях заступив.* Рудч. Ск. II. 75. *Йому камина дорогу заступила.* О. 1862. IV. 27. *А тяжкій воріженьки заступили доріженьки.* Чуб. V. 248. 3) Заходить, зайти за что. *Як хто йде, або йде було мимо, то він заступить за комору, чи за двері, щоб не здоровкатись.* Г. Барв. 160. *Шкоди від нас за мурі заступати, на козаків гармати ристувати.* К. ЦН. 174. 4) Начиняться, начаться (о днѣ и пр.). *Заступало свято, настав багатий вечір.* Мир. Пов. I. 136. 5) Вступать, вступити (въ должность). *Тільки старостою заступив, а ти вже мене й старшиною робиш.* Грин. II. 245. 6) Замѣнять, замѣнить, замѣщать, замѣстять. 7) Защищать, защитити. *Мил. 196. Хто мене (без матері) буде тепер заступать?* Мил. 201. *Було б кому заступити дочку від силоміття.* Г. Барв. 509. *Заступи мене, Боже, при мизгій годині! Заступи, Господи, заборони хрестинську худібку.* Шух. I. 192.

Заступатися, паюся, ешся, сов. в. заступитися, пліюся, пишся, и. 1) Покриватися, покриться. *Улиця у - продовж мідьми заступилася.* МВ. (О. 1862. I. 101). 2) Заступатися, заступитися. *Чоловік заступився, став пана просити, що його жінка не сповна розуму.* Рудч. Ск. I. 187.

Заступень, пня, м. Древяк, ручка къ заступу. Каменец. у.

Заступець, пця, м. 1) Ум. отъ заступ. 2) мн. Родъ узора для вышивки сорочки. КС. 1893. V. 278.

Заступійльно, на, с.—Заступень. Канев. у.

Заступити, ся. См. Заступати, ся.

Заступник, ка, м. 1) Замѣститель, заступающій мѣсто другого, исправляющій должность. Черниг. у. 2) Защитникъ, заступникъ, ходатай за кого. Мир. Пов. I. 161. *Хто в нас Бог, окрїч Єгови? Хто заступник, окрїч Бога?* К. Псал. 39.

Заступниця, ці, ж. 1) Замѣстительница. 2) Защитница, заступница. Чуб. III. 255.

Заступочок, чва, м. Ум. отъ заступ.

Застьбл, лу, м. Покрывало, то, чѣмъ застлано (диванъ, кровать, столь). *Він до кровати, шунув рукою під застьбл,—там і гроші підкинута.* Александр. у. (Залюбовск.).

Застьбла, ли, ж. Полотно, котрымъ накривають, застилають возъ, когда на него нагужають хлѣбъ. Александр. у. (Залюбовск.).

Засув, ва, м. 1) = Засов. Ном. № 503. 2) Часть лавчастого замка. См. Лавчастий. Шух. I. 93. 3) Часть отримача Шух. I. 249.

Засувати, ваю, еш, сов. в. засунути, ну, неш, и. Засовувать, засунуть. задвигать, задвинуть. *Ой виострю товариша, засуну в халляу.* Шевч. 534.

Засуватися, ваюся, ешся, сов. в. засунутися, нуся, нешся, и. 1) Задвигатися, задвинутися, засовуватися, засунутися. 2) Осыпаться, засыпаться, засыпаться (землей). *Вже й криниця тая засунулась і висохла.* Шевч.

Засувка, ки, ж. 1) Задвижка. 2) Дощечка въ ложѣ гуцульскаго ружья, котрою задвигается полое мѣсто, гдѣ хранятся пули. Шух. I. 229, 230. 3) Часть ритон (см.) МУЕ. III. 20.

Засудити, джѹ, диш, и. Осудить, приговорить. *Ой вже тебе, молодий козаче, в салдати засудили.* Чуб. V. 948.

Засудити, джу, диш, и. Стянуть, свести. *Судоря засудила руку.* Борз. у.

Засукати, ся. См. Засукувати, ся.

Засукувати, кую, еш, сов. в. засукати, каю, еш, и. Засучивать, засучить. *По локоть руки засукав.* Котл. Ен. II. 19.

Засукуватися, куюся, ешся, сов. в. засукатися, каюся, ешся, и. 1) Засучиваться, засучиться. *Оце ще! не засукується ніяк рукав!* 2)—самій в собі. О ниткѣ: скручиваться, скрутиться. Шух. I. 149.

Засулля, ля, с. Мѣстность за рѣкой Сулой. Желех.

Засуміти, мію, еш, и. Опечалиться. *Засумів Грод.* Єв. Мт. XIV. 9. *Іде сумний, понурий... Дивно так засумів.* К. ЦН. 250.

Засумувати, мію, еш, и. Затосковать, загрустити. *Старий Тавома чагом тяжко, тяжко засумує.* К. Ория. (ЗОЮР. II. 200).

Засунути, ся. См. Засувати, ся.

Засурміти, **млю**, **міш**, *гл.* Затрубить. *А всі дзвони задзвонили, а всі сурми засурмили.* Нп. *Ой у городі у Черкасі сурми засурмили.* АД. I. 159.

Засурпелити. См. **Засурпелювати.**

Засурпелювати, **люю**, **ещ**, *сов. в.* засурпелити, **лю**, **лиш**, *гл.* Всаживать, всадить съ силою. Аф. 438.

Засу́ха, **хи**, *ж.* 1) Засуха. *Покарав Господь людей превеликою засухою.* Стор. I. 150. 2) Высохшее озеро. Одесск. у. (Браунеръ).

Засу́шечок, **чка**, *м.* Ум. отъ засушок.

Засушіти, **ся**. См. **Засушувати**, **ся**.

Засу́шка, **ки**, *ж.* Сорть луку. *Цибулю-засушку годиться схвати до Покрози на ніч, щоб у стовбурі не йшла.* Грин. II. 21.

Засу́шок, **шка**, *м.* Сухарь. Ум. **Засушечок**. Дала йому засушечок хліба. Рудч. Ск. I. 88.

Засу́шувати, **шую**, **ещ**, *сов. в.* засушіти, **шў**, **шиш**, *гл.* Засушивать, засушить. *Доставши рибу, одріж голову, засуши і сховай.* Чуб. I. 75.

Засхну́ти, **ну**, **нбш**, *гл.*—**Засохти**. *Залинеш, серденько, залинеш, мов ряст весною у ночі засхнеш.* Шевч. 327.

Засці́ка, **ки**, *об.* Обмоченный уриной.

Засціка́ти, **каю**, **ещ**, *сов. в.* засціяти, **цію**, **ціш**, *гл.* Замачивать, замочить (уриной). *Чорний чорне більмо засцяв, білий біле більмо засцяв.* Чуб. I. 139.

Засціка́тися, **каюся**, **ещся**, *сов. в.* засціятися, **ціюся**, **цішся**, *гл.* Замачиваться, замочиться (уриной).

Засці́йка, **ки**, *ж.* Замочившаяся уриной.

Засці́яти, **ся**. См. **Засцікати**, **ся**.

Зась! *меж.*, виражающее запрещение: нельзя! не смѣть! *Що попові можна, то дякові зась!* Ном. № 1004. *Очима їж, а рукам зась!* Ном. № 3822. *Горілка, кажуть, не дівка, а козакові зась.* Мл. л. зб. 47. *Я з хорощим постоля, тобі зась, тобі зась!* Чуб. V. 1114. Иногда употребляется въ видѣ существительнаго: *Цить, бо пику натовчу!... А зася до пики ти не знаеш?* Грин. II. 165.

Засябрува́ти, **рую**, **ещ**, *гл.* Стать въ сосѣдскія, товарищескія отношенія. *З судідою, охтирським крамарем, вони засябрували.* О. 1862. IX. 70.

Засяга́ти, **гаю**, **ещ**, *сов. в.* засягті, **гну**, **неш**, *гл.* 1) Захватывать, захватить. 2) Охватывать, охватить. *Було видно усе, скільки засягло око.* Ком. I. 10. (Думки)

од билинки перелітали до птиці, од птиці до скотини, од скотини до чоловіка, поки не засягли всього світа. Мир. ХРВ. 29. 3) Добывать, добыть. *Роботою засягне собі щастя.* Мир. ХРВ. 4) Заимствовать, позаимствовать, почерпнуть.

Зася́ти, **сяю**, **ещ**, *гл.* Засіять. *Так в хаті засяло, що ніби свічки горіли.* Рудч. Ск. I. 113. *І світ ясний, не вечірній тишенько засяє.* Шевч. 217.

Зася́яти, **сяю**, **ещ**, *гл.*—**Засяти**. *Засягли шаблі, як сонце з хмари.* Чуб. III. 278.

Зата́їти, **ся**. См. **Затаювати**, **ся**.

Зата́кати, **каю**, **ещ**, *гл.* Начать поддакивать.

Затала́нити, **ню**, **ниш**, *гл.* Приобрѣсть по счастливой случайности. *Що вдень загорюєш, то за ніч прогайнуєш, а що заталанити,—то музики наймаєш.* Чуб. V. 479. *Він і шець добрий, тільки що заталанить, то все й прогайнує.* Г. Барв. 272.

Затала́пати, **паю**, **ещ**, *гл.* Забрызгать, запачкать жидкой грязью одежду. Желех.

Затала́патися, **паюся**, **ещся**, *гл.* Запачкаться въ грязи, забрызгаться грязью. *Глянь, як заталапалась, і тварі не знить.* Брацл. у.

Затамува́ти, **мую**, **ещ**, *гл.* 1) Задержать, остановить, унять. *Затамувати кров.* Житом. у. *Гріх розмножався на землі і нічим було вже його затамувати.* Опат. 12. 2) Остановить течение воды, запрудить. 3) Подождать, замедлить, протянуть. *Затамував два дні, не заплатив.* Черк. у.

Затамува́тися, **муюся**, **ещся**, *гл.* Задержаться, замедлить. *Пишов і затамувавсь там.* Черк. у.

Затанцюва́ти, **цюю**, **ещ**, *гл.* 1) Затанцовать. 2) Заработать танцами. 3) Заглушить, осилить при помощи танцевъ (горе, печаль и пр.). *Не втекла... таки од свого лиха і не заццала й не заспівала, й не затанцювала.* Левиц. I. 86.

Затанцюва́тися, **цююся**, **ещся**, *гл.* Увлечься танцами. *Катря до упаду не затанцюється, не розсердиться до сварки.* МВ. II. 83.

Затанчу́ти, **чу**, **чиш**, *гл.*—**Затанцювати**.

Затарабанити, **ню**, **ниш**, *гл.* 1) Забарабанить; застучать. *Здалось, що як неначе ложками на лаві затарабанило; думаю,*

певно кіт. Драг. 63. 2) Задѣвати, затащити.

Затарасувати, сѹю, еш, м. 1) Завалити хворостомъ (топъ). 2) Препградити (путь). *В болоті зарузда і заднім путь затарасувала.*

Затарасуватися, сѹюся, ешся, м. Увязнуть въ грязи. *Оттут ѣхала пані у кареті та як затарасувалась у багні, то насилочку двома парами волів витягли.* Харьк. у. Слов. Д. Эварн.

Затаскати. См. **Затаскувати.**

Затаскувати, кую, еш, сов. в. затаскати, каю, еш, м. 1) Затаскивать, затащити, куда-нибудь. *Собаки десь уже і яня (зарізане) затаскали.* Мнж. 134. 2) = **Запроторити** 2. *Тимоху (попа, за кару) затаскали в манастир, та ще й на дев'ять місяців.* Св. Л. 300. 3) Занимать, заняты притащенными предметами известное мѣсто. *Затаскав цареві дровами увесь двір.* Мнж. 41.

Затасувати, сѹю, еш, м. 1) Задѣвати, заложити неизвестно куда, забросити, запропастити. *Куди се ти віника затасувала?* 2) Замять, затереть. *Там у волості й затасували мое діло.* Черк. у.

Затахлувати, лѹю, еш, м. Запропастити. *Затахлував усю худобу і кінця не знайдеи.*

Затаювати, таюю, еш, сов. в. затаїти, таї, їш, м. Скрывать, скрыть, утаивать, утаить, притаить. *Породила Діва сина, хтіла затаїть.* Чуб. III. 368. *І дух від ляку затаїв.* Котл. Ен. *Затаївши дух, тільки на неї дивився.* Стор. МПр. 76.

Затаюватися, таююся, ешся, сов. в. затаїтися, таїбся, їшся, м. 1) Скрываться, скрыться, укрываться, укрыться. *Затаївся духом і тілом.* НВолын. у. 2) Отпираться, отпереться, не признаваться, не признаться. *Затаїтьсь, та й що хоч йому роби.* НВолын. у.

Затвѣрджувати, джую, еш, сов. в. затвѣрдіти, джѹ, діш, м. Утверждать, утвердить.

Затвѣрділий, а, е. Загрубѣлый, затвѣрдівший. *Серце бо їх затвѣрділе.* Ев. Мр. VI. 52.

Затвѣрдіти, дію, еш, м. Затвердѣть.

Затвѣрдінути, ну, нѣш, м. = **Затвердіти.** *Затверділо поле й не вореш.* Каменец. у.

Затѣклий, а, е. Затекий.

Затѣкти. См. **Затікати.**

Зателѣнькати, каю, еш, м. = **Задзелѣнькати.** *Тут бо саме зателѣнькав дзвінок.* Хата, 95. *Заув великий дзвін з дзвіниці і рокотився в повітрі. За ним тихо зателѣньками маленькі дзвоники.* Мир. Пов. II. 129.

Зателѣпа, пи, об. Неряха. МВ. (КС. 1902. X. 152). *Осе ше зателѣпа, все в неї чорт знає як: сорочка от-от опаде, запаска теж, пояс аж по землі волочеться.* Брапл. у. *Уже й вечір минає; а як вечір промилнув,—зателѣпа примилнув.* Грин. III. 652.

Зателѣпанка, ки, ж. Неряха. Желех.

Зателѣпати, паю, еш, м. = **Заталапати.** Желех.

Зателѣпатися, паюся, ешся, м. = **Заталапатися.** *Так зателѣпався, як жид.* Ном. № 11273.

Зателѣпкуватий, зателѣпуватий, а, е. Неряшливый. Каменец. и Брапл. у. у.

Зателіпати, паю, еш, м. Закачать, заболтать.

Зателіпатися, паюся, ешся, м. 1) Заболтаться, закачаться. 2) = **Заталапатися.** *Зателіпалась як свиня.* Зміев. у.

Затѣмнѣння, ня, с. Затемнение, помрачение. *Затѣмнення історії.* К. Кр. 23.

Затѣмніти. См. **Затѣмняти.**

Затѣмніти, нію, еш, м. Ослѣпнуть.

Затѣмнювати, нюю, еш, м. = **Затѣмняти.** *Затѣмнює евангельський завіт.* К. ПС. 62.

Затѣмняти, няю, еш, сов. в. затѣмняти, нѣю, нѣш, м. Затемнять, затемнить. *Та хмара надулась і річ таку веде: „що вже мені се сонце надіймо!... Я здужаю його собою затемнить.”* Греб. 367. *Хто ти такий, що хочеш затемнити небесний суд словами без науки?* К. Іов. 84.

Затѣмперувати, рѹю, еш, м. Очинити перо.

Затѣмрїтися, рюся, ршся, м. Потемнѣть, стемнѣть. *То вияснилося було, а то знов затемрїлося.* НВолын. у. *Вийшли увечері, а у ліс прийшли—затемрїлося, нічого не видно.* Каменец. у.

Затѣпнати, чу, тиш, м. 1) Поставити сѣти. 2) Слегка прикрити.

Затѣпла, нар. Пока тепло.

Затѣплити, лію, еш, м. 1) Потѣплѣть. 2) безл. Стать теплѣе (о погодѣ).

Затѣрпнути, ну, нѣш, м. Отерпнуть, онѣмѣть. *Богослов куриє та й куриє, аж язык йому затерп.* Св. Л. 122.

Затѣрчати, чѹ, чїш, м. О поощемъ

соловьѣ: дробью разсыпаться. (Соловейко) *защечебе, затерчить*. Кв. I. 29.

Затесати. См. **Затісувати.**

Затікати, каю, еш, сов. в. **затінути, ну, нѣш, м.** 1) Затывать, заткнуть (отверстіе). *Я такими дурнями верхи затикаю.* Чуб. V. 76. *Проїв дірку у бичка, з середини все виїв, а туди горобців напустив і соломою заткнув.* Рудч. Ск. II. 8. 2) Затывать, заткнуть за что либо. *Заток соплку за пояс.* Федьк. 3) Втыкать, воткнуть, водружать, водрузить. *Затикають з одного боку на човні бунчук, з другого прапор.* К. Бай. 92.

Затікати, тічу, чеш, м. Украсить цвѣтами, заткнуть ихъ въ волоса, головной уборъ. *Та й вирвемо квіточку зелененьку, та й затичем Марусю молоденьку.* Мил. 134. *Затичу біжник запашним зіллям.* Г. Барв. 278.

Затікатися, каюся, ешся, м. Украситься цвѣтами и пр., заткнуть ихъ въ волоса, головной уборъ. *В саду була, рожу рвала та й затикалася.* Чуб. V. 51. *Ой упала зоря з неба та й розсіпалася; мила зору позбирала та й затикалася.* Чуб. V. 1174.

Затілля, ля, с. Задняя, не лицевая сторона. *А у Стрию на затиллю мальовані сіни, а там мої, товаришу, кучері посіли.* Гол. IV. 445.

Затілок, лку, м. Задняя стѣна въ домѣ.

Затільний, а, е. Задній. НВолын. у. *Вийшла стара пані на затильні двері.* Гол. III. 207. *Утікала Бондарівна затильними дверми.* Грин. III. 616.

Затін, ну, м. Родъ перегородки изъ камыша, ставящейся въ рѣкѣ, чтобы задержатъ рыбу, которая, ища выхода, попадаетъ въ поставленную вершу. О. 1861. XI. 116. *Отце ж ми робим затин—з очерету, пускаємо ворітця, а біля них спускаємо у воду вершу проти води; через день і набіжить окунь і плітка.* О. 1861. XI. 115.

Затинати, наю, еш, сов. в. **затнути и затяти, тну, нѣш, м.** 1) Ударять, ударить. *Скоро Лях-Бутурлак тебе зачуває, Кушку Самійла у щоку затинає.* Макс. 37. *Як до міся дожджає, дубиною затинає.* Чуб. V. 933. *Затяла її в пику.* НВолын. у. 2) Ударять, ударить рубящимъ или рѣжущимъ орудіємъ, начинать, начать рубить, рѣзнуть. 3)—**кому.** Допекать, допечь, укорять, укорить. *Хазайка смика*

діда за рукав, щоб він уважив панотцеві, а хазяїн уговорює попа, щоб він не затинав старенькому. Стор. I. 240. 4) Дѣлать, сдѣлать что съ энергіей, съ жаромъ. *Сопілка зуба затинала.* Котл. Ен. I. 19. *На вилюні дівчата затинають веснянки.* Греб. 401. *Затинає по-лядськи.*

Затинатися, наюся, ешся, сов. в. затнутися и затятися, тнуся, нѣшся, м. 1) Цѣпляться, зацѣпиться, задѣвать, задѣть. *Се видно ж усякому, що сей замок скручено, бо ключ затинається.* Екаториносо. г. 2) Задерживаться, останавливаться, остановиться, приостановиться. *Як повів я рещанта, то він спершу йшов як слід, а далі все затинався йти, а то й побіг од мене та й утік.* Новомоск. у. 3) Остановливаться, остановиться въ разговорѣ, заикаться; замолкать, замолкнуть. *Хто? хто?! затинаючись скрикнув він.* Мир. ХРВ. 52. *Друге на речі дається, а як я... Якось Улита затнулася.* Г. Барв. 226. *Дівочий клетіт на хвилину затнувся.* Мир. Пов. I. 144. 4) Только сов. в. Упорно стоять на своемъ; упорно продолжать что либо дѣлать. *Не хочу, не поїду!... і затялася на сьому.* Г. Барв. 531. *Затялись в одну шкуру: давай роцот!* Мир. ХРВ. 259. *Доц затявся.* Мир. ХРВ. *В царемах тільки нуд затявся: там крлі нищечком ридали, як ніч наступить, сна не мали, а вечір карою здався.* Мкр. Г. 16. 5) Только сов. в. Удариться. *Чоловік розінався, в одвірок затявся.* Чуб. V. 1080.

Затинати, ню, нѣш, м. Обгородить плетнемъ. Вх. Зн. 20.

Затінка, ки, ж. Нижняя треть, нижняя утолщенная, послѣ зарубки, часть веретена. Шух. I. 148.

Затінчивий и затінчливий, а, е. Не поддающийся, неуступчивый, упрямый. *О, яка ж бо ти затинчива! Почастуй же нас, коли сама не хочеш.* О. 1862. II. 33. *Ну, це й колода затинчлива,—як от дитина буває.* Волч. у.

Затирати, раю, еш, сов. в. **затѣрти, тру, рѣш, м.** Затирать, затереть, стирать, стереть. *Ой ходімо, дівчинонько, слідок затирати.* Чуб. III. 174. Переносно: заглаживать, загладить, стараться скрыть. *Як ні затирала свіі смуток шуткуванням... він раз-по-раз допитувався.* Г. Барв. 152. 2)—**руни.** Потирать руки. *А там, затираючи руки... потяг доріженькою до хати.* Св. Л. 205. 3) Дѣлать заторъ. *Із лягами пиво варити затирайте: лядський солод,*

козацька вода, лядські дрова, козацькі тру-
да. Макс. (1849), 67. 4) У бочаровъ: про-
рѣзывать на нижней части клепокъ полосу
или вырѣзку для вставки дна. Сумск. у.
Шух. I. 250. 5) Только несов. в. Ъсть
съ апшетитомъ. *Панотець затирав сметану з свіжым сиром, випивши чарку окови-
тої Св. Л. 16. Тимоха тим часом зати-
рав печену курку, що на стіл подали.*
Св. Л. 198. 6)—борщ.—Заправляти 1.

Затирáха, хи, ж. Названіе соломахи.
Соломаха-затираха, як затрем—поймо.
Грин. III. 195.

Затирáч, ча, м. Инструментъ, кото-
рымъ прорѣзываютъ бочары въ клепахъ
углубленіе для вставки дна. См. Затирати 4.
Шух. I. 250.

Затирати. См. Затирювати.

Затирекотáти, чý, чеш, г.—Заторох-
тити. *Як горошок затиркоче.* Гол. III. 458.

Затирли́кати, рли́чу, чеш, г. Защи-
ликатъ. *Музыка що затирликав, то й про-
ликав.* Посл.

Затирювати, рюю, еш, сов. в. заті́-
рити, рю, рш, г. Затаскивать, затащить
куда-либо, занести куда-либо.

Затискáти, кáю, еш, сов. в. заті́с-
нути, ну, неш, г. 1) Сжимать, сжать,
стискивать, стиснуть. *Впірнув Ситанайл
у самую безодню... бере він той пісок..., а
вода йому той пісок так і ізмиває; той
так затискає жменю.* О. 1861. VI. 59.
2) Запихать, засунуть. *Затис за пазуху.*
Сосниц. у.

Затихáти, хáю, еш, сов. в. заті́х-
нути, хну, неш, г. Затихать, затихнуть.
*Затихло все... Тільки дівчата та соловейко
не затих.* Шевч. 395.

Затичка, ки, ж. 1) Пробка, то, чѣмъ
закупориваютъ, затыкають. *Чоловік ско-
ренько заткнув пляшку, перехрестив за-
тичку, та знов у воду.* Ном. № 1254. 2)
Цвѣтокъ, который втыкается въ волосы
дѣвушкамъ для украшенія. Вх. Зн. 20.

Зати́шина, ни, ж.—Затишок 1. Вх.
Уг. 239.

Зати́шитися, шуся, шишся, г.—За-
тихнути. *Затишивсь уже врім—не ври-
мить.* Константиногр. у.

Зати́шний, á, б. Уютный, укромный.
*Затишний ярк отой,—бджолі добре сто-
яти.* Волч. у. *Я говорив: умру в мізді за-
тишим, і в старості лічить годя забуду.*
К. Іов. 62.

Зати́шно, нар. Уютно, укромно; тихо.
Захотів пишно! аби затишно. Ном. № 9890.

Зати́шок, шку, м. 1) Мѣсто, закрытое
отъ вѣтра. *Затишком гили, то воно не
так холодно.* Лебед. у. 2) Уютное, укром-
ное мѣстечко. *Пиймав собі мишку да зів
у затишку.* Макс. 105.

Заті́ва, ви, ж. Затѣя.

Заті́вати, вáю, еш, сов. в. заті́яти,
тію, еш, г. Затѣвать, затѣять. *Як затів
дурень молитись, то і лоб собі розквасить.*
Ном. № 6576. *Затівав жениться, сам не
знаєш нащо.* Чуб. V. 491.

**Заті́ватися, вáюся, ешся, сов. в. за-
ті́ятися, тіюся, ешся, г.** Затѣваться, за-
тѣяться. *Ніхто не сподівався і шайки не
мав, що тебе затівається.* О. 1861. VII. 6.

Заті́кати, кáю, еш, сов. в. затекти́,
течу́, чѣш, г. Затекать, затечь. *Дайте
йому молотить з тієї скурти, що за-
текла.* Стор. I. 19.

Заті́няти. См. Затіняти.

Зати́нок, неку, м. 1) Мѣсто находя-
щееся въ тѣни. *В затінку стане за дівку.*
Ном. № 7517. *Плаче баба, плаче та сіла
в затінку.* Чуб. V. 1131. 2) Тѣнь. *Ди-
виться кожний на свій затінок на стіні.*
МУЕ. III. 55.

Заті́няти, няю, еш, сов. в. заті́няти,
ню́, ниш, г. Затѣнять, затѣнить, покры-
вать, покрыть тѣнью, затемнять, затем-
нить. *Твою головоньку весною камина не за-
тінить.* О. 1861. III. 17. *Що то, Боже,
хмара! сонце затінить.* Лебед. у.

Заті́пати, паю, еш, г. Начать тре-
пать.

Заті́патися, паюся, ешся, г. Затре-
петать, задрожать. *Губа затіпалася. У По-
роха руки затіпались.* Мир. ХРВ. 180.
*Серце затіпалось, немов хто доторкнувся
до його.* Мир. ХРВ. 5. *Затіпалось розима-
товане тіло Речі Посполитої, як тіпається
индик після того, як голова одрубана.*
Мир. ХРВ. 91.

Заті́р, тóру, м. Углубленіе въ кле-
пахъ деревянной посуды, въ которое бо-
чаръ вставляеть дно. Шух. I. 250.

Заті́рка, ки, ж. Родъ мучнаго ку-
шанья: мелкіе шарики изъ тѣста, варимые
въ водѣ или молокѣ. Чуб. VII. 440. Мар-
кев. 153. *М'яка була затірка, була мене
матінка.* Лавр. 25. **Дáти затірки.** Задать
трепки. *Я тобі дам затірки! Попадешия
ти в мої лежата!* О. 1861. XI. Кух. 20.

Заті́снити. См. Затісняти.

Зати́сно, нар. Тѣсно. Мнж. 180.

Зати́сняти, няю, еш, сов. в. заті́снити,
ню́, ниш, г. Тѣснить, стѣснять. Мнж. 180.

Затісувати, сую, еш, сов. в. затесати, тошү, шеш, м. 1) Обтесывать, обтесать, заострять, заострить. 2) Только сов. в. Начать тесать.

Затіяти. См. **Затівати.**

Заткалка, ки, ж. Пробка. НВолын. у.

Заткално, на, заткало, ла, с. Затычка изъ тряпокъ, которой затыкають дымовую трубу вмѣсто вьюшекъ. Чуб. VII. 381. Вас. 193. *Бо на парубках шмаття—то мѣх, то ряднина, з заткала шапка, з ключча поясина.* Чуб. III. 34. *Мій верх і заткало.* Ном. № 2575.

Заткати, тчү, чѣш, м. 1) Начать ткать. 2) Заработать тканіемъ. 3) Покрывать, покрыть тканымъ узоромъ. *Були ті жупани серебром заткані.* АД. I. 261. 4) = **Заткнути.** *Та й заткав я йому боржій рану.* Федьк. *Не можна всім губи заткати.* Ном. № 6986. *З-під коріння, з-під верби джерело било, що й кулаком не заткати.* Св. Л. 307.

Заткати́ся, тчү́ся, чѣ́ся, м. Покрыватьсь, покрытьсь тканымъ узором. *Зазеленіло поле й луки, мов заткались травою та квітками.* О. 1861. IX. 175.

Заткнүти. См. **Зативати.**

Заткнүтися, нүся, нѣся, м. Заткнуться.

Затлі́тися, лію́ся, е́ся, м. Затлѣться.

Затлү́мити, млю́, миш, м. Подавить.

Затнүти, ся. См. **Затинати, ся.**

Затоваришувати, шүю, еш, м. Вступити въ товарищескія отношенія. *Вони ще дужче затоваришували.* Мир. ХРВ. 353.

Затовкмачувати, чую, еш, м. = **Затокмачувати.**

Затовкувати, кую, еш, сов. в. затовкѣти, вчү, чѣш, м. Приправлять, приправити толченымъ саломъ и зеленью. *Жінко, вари, мишень, тречані галушки та сито їх із салом затовчи.* Рудч. Ск. I. 11. *Затовчений свіжим салом з зеленою цибулею і кропом куліш.* Левиц. Пов. 109.

Затовмистий, а, в. Тупоугольный. **Затовмистий клин.** НВолын. у.

Затого, нар. Вотъ-вотъ, того и гляди, скоро уже. *Сидить у хаті, а затого хата повалиться.* *Час затого й жати.* Хата, 110. *От-от упаде затого* ЗОЮР. II. 20. *Затого сивий волос пробѣється.* Г. Барв. 248. *Твое море слав'янськее, нове, затого вже буде повне і попливе човен.* Шевч.

Затоба, ки, ж. 1) Заливъ. *За селом блищать течії, затоки й озера Мжі.* Стор. I. 90. 2) Скользкое мѣсто на дорогѣ, гдѣ закатываются сани. Канев. у. *Біда, як*

прийдеться їхати нашими дринджолами, що все забіають в затоки. О. 1862. IV. 92.

Затоварити, рю, риш, м. Дѣвать, запрягать. *Затокарив десь мого ножика.* Киев. у.

Затовкмачити. См. **Затовкмачувати.**

Затовкмачувати, чую, еш, сов. в. затокмачити, чу, чиш, м. Втискивать, втиснуть, всовывать, всунуть куда.

Затокотіти, чү, чѣш, м. О сердцѣ: забиться. *Дуже затокотило в його грудях серце, глянучи на рідне село.* Стор. МПр. 51.

Затолбчити, чу, чиш, м. Затоптать.

Затоміти, млю, миш, м. Истомить, изнурить. *Учепися ти йому за серце, затоми ти його, зануди, запали ти його.* Чуб. I. 92.

Затомість, нар. Вмѣсто того. *Хай вона й вам, тільки я собі Чіпку візьму затомість.* Мир. ХРВ. 352.

Затомлюватий, а, в. О гребешкѣ: съ толстыми зубцами, не проходящими въ волоса. **Затомлюватий гребінець.** Константиногр. у.

Затон, ну, м. Разливъ, вода затопившая землю. *І хоч затони вод усю крайну піймуть, не дійдуть до його, стоятиме на суші.* К. Псал. 72. *Настала ж провеснь і воду скрізь пустило...* *По-над затонами зібралоя село.* К. Дз. 153. *Ховавсь по пуцах, непрях і затонах.* К. ЦН. 293.

Затонүти, нү, нѣш, м. Утонуть. *Мостовиночка поломилася, вірний дружок затонув.* Чуб. V. 370.

Затопіти, ся. См. **Затопляти, ся.**

Затопляти, ляю, еш, сов. в. затопіти, плю, пиш, м. 1) Затоплять, затопить, потопить, утопить. *Затоплю долю дрібними сльозами.* Шевч. 77. *Хвиля човен затопила.* Гол. I. 184. *Чи його вода затопила?* Чуб. 2) Погружать, погрузить, вонзять, вонзить. *Затопив йому ніж у серце.* 3) — **очі, погляд.** Внерять, вперить, устремлять, устремить глаза, взоръ. *В далеку далъ затоплює зірниці.* К. Юв. 90. *Ти затопиши очі в очі.* Рудан. I. 31. 4) Бить, ударить. *Підскочив до його та як затопить у вухо.* Св. Л. 288. *Січовик справді хотів було затопить по гамалику.* Стор. МПр. 7. 5) Затоплять затопить (въ печи). *Затопила сирими дровами.* Гол. I. 12. *Затопила свою хату пізно.* Мет. 90. 6) Закабаливать, закабалить. *Затопила свою голову.* О. 1862. I. 73. *Ти мене, моя мати, за бурлаку затопила.* О. 1861. X. 83. *Молодим не же-*

нима, в вічну службу затопила. Чуб. V. 954.

Затопля́тися, ляюся, ешся, сов. в. **затопа́йтися, плюся, пишся**, *гл.* Погружаться, погрузиться в воду, утонуть. *А змія моді в море,—так і затопилась.* Рудч. Ск. II. 97.

Затопа́ти, чу́, ти́ш, *гл.* Затопать ногами, быстро побіжить.

Затопа́ти. См. **Затоштувати.**

Зато́штувати, тую, еш, сов. в. **затопа́ти, пчу́, чеш**, *гл.* 1) Затопывать, затоптать. *Затопчу неволю босими ногами.* Шевч. 77. *Кинув між коні, щоб його затоптали.* Рудч. Ск. I. 36. 2) Засыпять, засыпать рану и пр. (чѣмъ либо сыпучимъ напр.) ХС. VII. 417. *Як собака вкусіть, затоптують рану шерстю з тій собаки, перелаленою.* Грин. II. 320. Мнж. 155.

Заторгува́ти, гу́ю, еш, *гл.* Заторговать.

Заторко́тати, кочу́, чеш, *гл.* Забарабанить. *Та чекає барабана заким заторкоче.* Рудан. (КС. 1882. VI. 558).

Заторопі́ти, плю́, пи́ш, *гл.* Сбить съ толку. *Напались на мене, заторопили зовсім.* О. 1862. VII. 44.

Заторо́плений, а, е. Сбитый съ толку. *Жидівка затороплену дівчину ще й на инший путь наведе.* О. 1862. I. 74.

Заторохко́ти, кочу́, ти́ш, *гл.* Загрехотать, заступать.

Заторохі́ти, чу́, ти́ш, *гл.* 1) = **Заторохко́ти.** *Заторохтів возом по бурку.* 2) Быстро и громко заговорить. *„Січовик! січовик!“ заторохтіли молодці.* Стор. МПр. 52. *Тіточко, голубочко!—заторохтіла та,—пустить її.* Мир. Пов. I. 139.

Заторо́чити, чу, чи́ш, *гл.* 1) Затараторить, заговорить скороговоркой. *Люде заторочили: „Чого се, чого?“* Г. Барв. 89. 2) —світ.—**Зав'язати світ.** Вх. Зн. 20.

Заторочі́ти, чу́, чи́ш, *гл.* Обшить бахромою, опушкой. *Тра рукавиці заторочити.* НВолын. у.

Заторочка, ки, ж. Враждебныя отношенія. *Уже є з вами заторочка.* НВолын. у.

Зато́чити, ся. См. **Зато́чувати, ся.**

Зато́чувати, чую, еш, сов. в. **зато́чити, чу́, чи́ш**, *гл.* 1) Закатывать, закотить. *Ой деж твої, Нечаєнку, кованіи вози? Під містечком Беретечком заточені в лози.* Нп. *Зато́чи воза в клуню.* НВолын. у. 2) —в пику. Ударить по лицу, дать въ морду.

Зато́чуватися, чуюся, ешся, сов. в. **зато́читися, чу́ся, чи́шся**, *гл.* 1) Пошатываться, пошатнуться. *Ой оре міщанин*

та й заточується. Чуб. V. 1075. *Одного ранку Трохим устав з ліжка і ноги його заточилися.* Левиц. I. 370. 2) О саняхъ: забігать въ сторону. *Заточуються сани.* НВолын. у.

Затра́та, ти, ж. 1) Потеря, утрата, уронъ. 2) Уничтоженіе, истребленіе.

Затра́тити. См. **Затрачувати.**

Затра́чувати, чую, еш, сов. в. **затра́тити, чу, ти́ш**, *гл.* Уничтожать, уничтожить, истреблять, истребить. *Затрачивши мичко чуже, ремінцем мусиш оддати.* Ном. № 9688.

Затрембі́тати, та́ю, еш, *гл.* Затрубить, заиграть в трембіту. *Ой піду я в полонинку, там затрембітаю, щоби мене було чути на дев'яту стаю.* Шух. I. 198.

Затремті́ти, мчу́, ти́ш, *гл.* Задрожать. *І серце в них од ляку затремтіло.* К. Псал. 3. *Над ставками, над садками затремтіло ясне марево.* Левиц. I. 9.

Затриман́ня, ня, с. Задержка.

Затримáти, ма́ю, еш, *гл.* Задержать. *Кохання... затримало і руку Божу, щоб покарати грішників.* Стор. МПр. 34. *Дучче чорта затримати, ніж ледачу жінку.* Ном. № 9108.

Затримáти, ма́ю, еш, и пр. *гл.* = **Затримати** и пр.

Затрі́пати, паю, еш, *гл.* Замахать учащенно, затрясти. *Затріпала маленькими ручками.* Левиц. Пов. 216.

Затрі́патися, паюся, ешся, *гл.* Затрепетать, забиться. *Його серце дуже, дуже затріпалось у грудях.* Левиц. Пов. 192.

Затрі́потáти, почу́, чеш, *гл.* = **Затрі́потіти.** *Затріпотало... серце.* Млак. 99.

Затрі́потáтися, почу́ся, чешся, *гл.* *Затріпоталось серденько.* Млак. 101.

Затрі́потіти, почу́, чеш, *гл.* Затрепетать. Стор. II. 172. *Вона як жар почервоніє і затріпотить.* Стор. МПр. 33. *Квіточки затріпотіли.* Г. Барв. 219.

Затрі́щáти, щу́, щі́ш, *гл.* Затрещать. *І затріщить намет небесний громом.* К. Іов. 81. *Нап'явся, за гілочку смикнув, аж дерево те затріщало.* Котл. Ен. III. 21.

Затро́дити, джу, ди́ш, *гл.* Отравить, *Затроюжене нещастям серце.* Мир. ХРВ. 204.

Затру́біти, блю́, би́ш, *гл.* 1) Затрубить. *Тепер, дівчино, затруби собі в кулак.* Чуб. V. 408. *Та як затрубить та в роговию.* Чуб. III. 291. 2) Завыть. *Не затрубить так пес, як вовк.* Ном. № 7345. *За козаком всі звіри затрубили.* Гол. I. 105.

Затру́д, ду, м. Трудъ, уси́ліє. *Шкода, мамо, затруду твою: не знайдеш ти віночка мою.* Гол. I. 285.

! **Затруїти**. См. **Затруювати**.

Затрусіти. См. **Затрушувати**.

Затрусітися, шүся, сншся, м. 1) Затрястись. *Затрусився мов у трясії.* Ном. 2) Задрожать. *Земля затрусилась.* ЗОЮР. I. 166. *Мов Каїн затрусивсь увесь.* Котл. Ен. I. 30. *Ото подививсь вовк і увесь затрусивсь.* Рудч. Ск. II. 18.

Затрухля́вити, вію, еш, м. Сдѣлаться трухльмъ.

Затру́шувати, шую, еш, сов. в. **затрусіти**, шү, снш, м. 1) Посыпáть, посыпáть чѣмъ, засыпáть чѣмъ. *Як де по-пріло,—затрушують гречаним борошном.* Грин. II. 320. *Як докопаю,—зворостняком затрушу.* Мнж. 2. *О, як затрусить зеленим маком, то тільки держись берега!*—О человекъ, который засыпáет укорами, бранью и пр. Ном. № 3359. 2) Только сов. в. Затрясти. *Зїхали на грудувату дорогу, то так затрусило.*

Затру́ювати, юю, еш, сов. в. **затруїти**, рую, їш, м. 1) Отравлять, отравить (кого). 2) Отравлять, отравить, напнть-вать, напнть ядомъ. 3) Заражать, заразить. *Я не хочу, щоб вона в нас ночувала, бо одно дереться, як шкуру на собі не порве: ще ї нас вошами затруїть.* Чернигов. у.

Затру́хати, хаю, еш, м. Побѣжать мелкой рысцой.

Затрясти, сү, сѣш, м. Затрясти. *Його тряся затрясе.* Стец. 42. *Дух затряс ним.* Ев. Мр. IX. 20.

Затрястіся, сүся, сѣшся, м.—**Затрусітися**. *Пекло затряслось.* КС. 1882. IV. 171. *Щоб над тобою земля затряслась!* Ном. № 3796. *Не біймось, хоч би світ затрясся і гори провалились в море.* К. Псал. 110.

Затугавіти, вію, еш, **затугнути**, гну, неш, м. Загустѣть, затвердѣть; уплотниться. *Болото затугавило, що ї ноги не витягнеш.* Каменец. у. *Трохи хай глина затугне, тоді можна ще замазати.* Канев. у. См. **Затумавіти**.

Затужавілий, а, е. Загустѣлый, затвердѣлый, уплотнившійся.

Затужавіти, вію, еш, м.—**Затугавіти**. *Затужавіла капуста.* Змiev. у.

Затужити, жу́, жиш, м. 1) Затужить, загоревать, затосковать. *Затужила дівчина за мною.* Чуб. V. 259. 2) Заплакать

горестно съ причитаньями. *Як же зарідає Катря, як затужить!* МВ. II. 145. Въ болѣе тѣсномъ значеніи: заплакать надъ мертвымъ, произнося обычныя въ этомъ случаѣ причитанія. *Умер козак та ї лежить, та ї нікому затужить.* Ном. № 787.

Зату́ла, ля, ж. Защита, прикрытіє. К. ЦН. 255. Г. Бар. 299, 221, 488, 97. *Чоловіченьку, ти затуло моя: я за тебе затулюсь, да ї нічого не боюсь.* Нп. *Гордували мною люде, а ти був моя затула.* К. Псал. 160. 2) Капюшонъ въ верхней одеждѣ. *Підніми затулу, то воно затишише буде од вітру.* Миргор. у. Слов. Д. Эварн. Ум. **Затулочка**. *Батечку, мій голубчику! Мій оборонничку, моя затулочко, оборони мене від лихої людини, від невірної дружини.* Г. Барв. 274.

Затуліти, ся. См. **Затуліти**, ся.

Зату́лка, ки, ж. Заслонка въ печи. Черк. и НВолын. у.

Зату́лок, леа, м. Отдѣлка полушубка по борту смушкомъ. Вас. 154.

Зату́лочка, ки, ж. Ум. отъ **зату́ла**.

Зату́льщина, ни, ж. Пошлина съ котла на винокуренномъ заводѣ.

Затулі́ти, ляю, еш, сов. в. **затуліти**, лію, лиш, м. 1) Закрывать, закрыть (отверстіє), заслонять, заслонить. *Без мене ї дірочки малої нікому затулити.* Ном. № 4581. *Зінька затулила хусткою очі і ірко заплакала.* Стор. МПр. 54. 2) Удовлетворяють, удовлетворить претензію. *Це таке діло, що ще парюю волів і не затулите, як пожаліється.* Павлогр. у.

Затулі́тися, ліюся, лишся, м. Закриваться, закрыться; заслоняться, заслониться. *Не плач, мила, миленька, не журишь, хоть обома долонями затулишь.* Чуб. V. 669. *Дівчина, затулювшись руками, ридав.* МВ. II. 41. *Хоч і н'є і б'є, ти менше. Я візьму, та дитиною ї затулюся.* Г. Барв. 283.

Затуманіти, ся. См. **Затуманювати**, ся.

Затуманіти, нію, еш, м. Затуманить-ся, омрачиться. *Зроду бравий запорожець ні словзинки не пролив, а тепер стоїть понурій, від його затуманів.* Щог. Сл. 29.

Затуманювати, нюю, еш, сов. в. **затуманити**, ню, ниш, м. 1) Затуманивать, затуманить. *Не переступлять його волі, не затуманять його слави.* К. Псал. 327. 2) Обмануть, обморочить.

Затуманюватися, нююся, ешся, сов.

в. **затуманітися**, нюся, нишся, *гл.* Затуманиватися, затуманитися. *Затуманився туман, край доріженьки припав.* Чуб. V. 997. *Зійди, хто світ видав, на гори ті величні, що по-над хмарами затуманились.* К. МХ. 32.

Зату́пити, ся. См. **Затуплювати**, ся.

Зату́плювати, люю еш, сов. в. **зату́пити**, плю, пиш, *гл.* Пригуплять, притупить, иступлять, иступить, затушити.

Зату́плюватися, лююся, ешся, сов. в. **зату́питися**, пліюся, пишся, *гл.* Притупляватися, притупитися, иступлятися, иступитися, затушитися.

Зату́потіти, чу́, тіш, *гл.* Затопать, застучать копитами. *Коби так одною вечора затупотіло в дворі; вибігла стара, а Данило коня прив'язує.* МВ.

Затурбува́ти, бую, еш, *гл.* Обезпечити.

Затурбува́тися, буюся, ешся, *гл.* Захлopotатися, засуетитися.

Затурго́тити, чу́, тіш, *гл.* Застучать. *Частинько було уночі затурготити у віконце.* Стор. I. 207.

Зату́ркати, каю, еш, *гл.* 1) О голубяхъ: заноркотать. *Гілля до ілля прихилилось, затуркали горилиці.* Стор. I. 100. 2) Заговорить быстро. *От як затуркали, затуркали, бо, звісно, як наші молодичі, скільки їх не буде, та як заговорять разом усі в один юлос, так нічою і не второпаш.* Кв. I. 134. 3) —голову. Сбить съ толку, затуманить (голову).

Затурко́тити, чу́, тіш, *гл.* —Затурго́тити. *І не скаменувалась небоя, як лихо затуркотіло у віконце.* Стор. I. 4. *Затуркотів барабан.* Мир. ХРВ. 144.

Затурча́ти, чу́, чиш, *гл.* —Затуркати I и 2. *Затурчить у вухо горилицю.* Стор. I. 90.

Зату́шкати, ся. См. **Затушкоувати**, ся.

Зату́шкоувати, ковую, еш, сов. в. **зату́шкати**, каю, еш и **затушкоува́ти**, кую, еш, *гл.* 1) Закутывать, закутать, закрывать, закрыть со всѣхъ сторонъ. Кв. III. 177. *Навіщо ти кату заштурмуєш, катушкоуєш?* Константиногр. у. 2) Приправити, прибавити для вкуса. *Юшки са-лом катушкую.* Г. Барв. 356.

Зату́шкоуватися, коваюся, ешся, сов. в. **зату́шкатися**, каюся, ешся, и **затушкоува́тися**, куюся, ешся, *гл.* Закутываться, закутаться.

Зату́шкоува́ти, ся. См. **Затушкоувати**, ся.

Затхну́тися, ну́ся, не́шся, *гл.* Получить дурной запахъ, провоняться. *Дійця затхнулось.* Лебед. у.

Затьмі́ти, млю, міш, *гл.* Затемнить, затмить. *Як летіла сарана, то світ затьміла,—така її була сила.* Каменец. у. —очі. Завязать глаза. *Очі мої козацькі молодецькі червоною китайкою затьміте.* О. 1862. VIII. 22.

Затьо́н, ну, *м.* 1) Упрямый, неподатливый человекъ. Черк. у. 2) Зарубка. *Цурка з затьонами на кінець.* О. 1862. V. Кух. 39.

Затьо́па, пи, об. —Задріпа.

Затьо́патися, паюся, ешся, *гл.* —Задріпатися.

Затьо́р, ру, *м.* 1) Скопление льда во время ледохода. *Тут на березі, саме на Ненаситці, стояв водяний млин якогось купця; та знесло його, як був затьор.* Екатериносл. у. 2) Давати затьору. Колотить, бить сильно. *Пану Геленору смертельною дали затьору, і той без духу тут зоставсь.* Котл. Ен. V. 67.

Затьо́рач, ча, *м.* —Затирач. Сумск. у.

Затьо́хкати, каю, еш, *гл.* 1) Запѣть (о соловьѣ). *Затьохкав у садку соловейко.* 2) Забится (о сердцѣ). *Серце затьохкало, як не вискоче.* О. 1862. X. 12.

Затью́кати, каю, еш, *гл.* 1) Закричать: тю! 2) Запугать крикомъ на кого.

Затью́пати, паю, еш, *гл.* Побѣждать маленькой рысцой.

Затя́г, гу, *м.* Навербованный отрядъ войска. КС. 1883. IV. 751; II. 298. *Ой деж твої, пане Саво, битій таляри, що їх набрав по Україні водячи зтягги?* Нп.

Затяга́ти, гаю, еш, сов. в. **затяга́ти**, гну́, неш, *гл.* 1) Затягивать, затянуть. *Не можна зтягати нитку на ший, бо нечистий задавить.* Грин. II. 25. *Нуте, хлопці чорнобриві, зтягайте неводи.* Чуб. III. 123. *Бери воли та зтягай вози.* Грин. III. 571. 2) Затаскивать, затащить. *Під білою березою козиченька вбито, ой вбито, вбито, зтягнено в жито.* Чуб. V. 375. 3) Затягивать, затянуть, завлекать, завлечь; приглашать, пригласить. *Суд не зтяга, та суд і не одпуска.* Ном. № 7372. *Дівка Санджаківна на зустрічу вигожає, Алкана-панцу в город Козлов зо всім військом зтягає.* АД. I. 211. —на хліб. Приглашать на угощение. *Буду панів і козаків на хліб, на сіль зтягати.* Мет. 415.

4) Вербовать, наwerben. КС. 1883. IV. 751. **Затягли** **затяг**. Наwerbenали отрядъ, шайку. КС. 1883. II. 298. 5) Приобрѣтати, приобрѣсть, получить. *Забув Грицько про великий посаг, який думав зятяти за жінкою*. Мир. ХРВ. 77. *За жінкою яку худобу зтяг!* Мир. ХРВ. 349. *Зтяг таки, заробив грошей*. Харьк. у.

Затягаться, **гяюся**, **ешся**, сов. в. **затягт́ся**, **гн́ся**, **нешся**, *гл.* 1) Затягиваться, зтянуться. 2) Затаскиваться, затаскаться. 3) Вербоваться, наwerbenаться. КС. 1883. IV. 751.

Затягач, **ча**, *м.* Ремень для укрѣплення снѣзни у ярма. Рудч. Чп. 250.

Затяготніти, **нію**, *еш*, *гл.* Забеременѣть. *Зтяготніла жінка*. НВолын. у.

Затягті, **ся**. См. **Затягати**, **ся**.

Затяжець, **жця**, *м.* Завербованный въ войско, участникъ вольнаго военнаго отряда, — напр. такъ называли гайдамаковъ. ЗОЮР. 153, 154.

Затяжити, **ж́у**, **ж́иш**, *гл.* Обременить, отяготить. *Хлѣб в дорозі не зтяжить*. Ном. № 11378.

Затяжній, **а**, *в.* Набранный, наwerbenанный (о войскѣ). 2) Продолжительный, хроническій. *Зтяжна хвороба*. 3) Затягивающійся. *Зтяжний хомут*.

Затяжок, **жю**, *м.* = **Зтяг**. *Ходив по Україні, водячи зтяжки*. Гол. I. 19.

Затямити, **млю**, **миш**, *гл.* Запомнить.

Затяти, **ся**. См. **Затинати**, **ся**.

Затятий, **а**, *в.* Упрямый, упорный, неуступчивый. НВолын. у. *Коли він такий зятятий, то й я буду зятятий*. Каменец. у.

Заббжати, **жаю**, *еш*, *гл.* = **Завбожити**. *Господа милостиві! не забубжаєте, як дасте копѣчку*. Рк. Левич.

Зауважати, **жаю**, *еш*, *гл.* = **Завважати**.

Заужати, **жаю**, *еш*, *гл.* Взять на веревку. *Черкес із-за Опапа арканами його як цапа зв'язав, опував, заужав*. Мкр. Г. 7.

Зауздати, **д́ю**, *еш*, *гл.* = **Загнуздати**.

Заулок, **лка**, *м.* Глухой переулокъ. *Хожу, ложу, тільки улиці й заулки пережцую*. МВ.

Заупинати, **няю**, *еш*, *гл.* = **Зупинати**. *Іздалека кониченька заупиняє*. Мет. 182.

Заутеріти, **ріє**, *гл.* безл. Разсвѣсть. *Так вже заутеріло, як ми увійшли у хату*. Любечь.

Заухати, **хаю**, *еш*, *гл.* Закричать: ух!
Заушник, **ка**, *м.* = **Заушниця** 1. Гол.

Од. 26, 27. *І чоботи, і літники і коралі, заушники*. Гол. III. 382.

Заушниця, **ці**, *ж.* 1) Серьга. *Купив козак Олені заушниці зелені да й почепив до уха. Яка ж гарна псяюха!* Борз. у. 2) Лента, перевязываемая отъ одной серьги къ другой и опускаемая на груди. Гол. Од. 73. 3) Заушица, опухоль позади уха. *Кому чи трястю одінати, од заушниці чи пошептати, або і волос ізінати*. Котл. Ен. III. 13. 4) мн. Жабры (у рыбы). Вх. Лем. 417.

Зафактувати, **т́ю**, *еш*, *гл.* Представить какъ фактъ, какъ доказанное фактами. *Балацько зафактованою* (в історіі) *тоді, з'явилося нам тепер легендарним*. К. Досв. (1876). Заздалег. словце.

Зафарбувати, **б́ю**, *еш*, *гл.* Закрасить.

Зафундувати, **д́ю**, *еш*, *гл.* 1) Осчовать, заложить. 2) Купить и угостить. *Зафундуї мені пляшку пива*.

Захакатися, **каюся**, **ешся**, *гл.* Запыхаться.

Захандрічити, **чу**, **чиш**, *гл. ?* *Із вечора закурив, ік повночі захандричив, ік світу заричив*. Загадка: *хлѣб учинить і заміситъ, і в піч посадить*. Грин. II. 312.

Захапати. См. **Захапувати**.

Захапатися, **паюся**, **ешся**, *гл.* Затопляться, заспѣшитъ.

Захапувати, **пю**, *еш*, сов. в. **захапати**, **паю**, *еш*, *гл.* Захватывать, захватить. Константиногр. у. *Вітер раз-у-раз заханує з собою пару й односить її*. Дещо, 55.

Захарамаркати, **каю**, *еш*, *гл.* Забормотать

Захарастрити, **рю**, **риш**, **захарастіти**, **щ́у**, **стіш**, *гл.* Забросать, заложить, заставить чѣмъ-либо въ безпорядкѣ. *Захарастрено у хаті* Черк. у.

Захарастритися, **рюся**, **ришся**, **захарастітнися**, **щ́ся**, **стішся**, *гл.* Засориться, забиться. *В юрмі захарастилосъ, треба промочитъ. Люлька захарастиласъ, треба витеребити*. НВолын. у.

Захаркати, **каю**, *еш*, *гл.* Захаркать, начать харкать. Драг. I.

Захарлати, **лаю**, *еш*, *гл.* Зажилить, взять на время и не отдать. Ном. № 11699.

Захарчати, **ч́у**, **ч́иш**, *гл.* Захрипѣть. *Єдною і другою ударив під бік носемъ,— так вони і захарчали*. Рудч. Ск. I. 199.

Захарчувати, **ч́ю**, *еш*, *гл.* Заморить голодомъ.

Захалати, хаю, еш, г.—**Занехалати.**
Захвалювати, рую, еш, г. Захвалю-
ваться.

Захвалити. См. **Захвалювати.**

Захвалювання, ня, с. Расхваливание,
рекомендация.

Захвальшувати, шую, еш, г. Заплу-
товать.

**Захвалювати, люю, еш, сов. в. за-
хвалити, лю, лиш, г.** Хвалить, захва-
лить, расхваливать, предлагая хвалить.

Захваляти, ляю, еш, г.—**Захвалю-
вати.** *Овсій захваляв, що добрий кінь.*
Канев. у.

Захвататися, таюся, ешся, г.—**За-
хпатися.** *Він ся захватав.* МУЕ. III. 57.

Захватити. См. **Захвачувати.**

Захватич, ча, м. Клинь въ плугѣ.
Чуб. IV. 17.

**Захвачувати, чую, еш, сов. в. захва-
тити, чү, тиш, г.**—**Захоплювати, захо-
пити.** *Не хапайсь в пекло: може ще й
син захватить.* *Ном. № 5599.*

Захвилювати, люю, еш, г. Заволно-
ваться.

Захвирсувати, сую, еш, г. Задоса-
довать, запечалиться. *Іуда Христа жи-
дам продав, і о том вельми захвирсував.*
О. 1862. VI. 49.

Захвобдати, даю, еш, г. Загрязнить.
Де це ти захвобдала снідницю?

Захвобдаха, хи, об. Неряха, постоян-
но забрызганный грязью, запачканный.
*Де це ти так зателіталася, як свиня за-
калюжена? От захвобдаха!* Зміев. у.

Захворіти, рію, еш, г. Захворать.
Мвж. 28, 131. Чуб. V. 482.

Захвортунити, нить, г. безл. Повезти,
посчастливиться.

Захвостати, таю, еш, г. Заострить
(о клиняхъ). *Треба захвостати тини, щоб
бува заодій не переліз.* Брацл. у.

Захвостати, таю, еш, г. Защелкать,
захлопать кнутомъ въ воздухѣ. Липов. у.

Захвостуватий, а, е. Суживающійся
кверху и кончающійся остриемъ. *Ціпок
був захвостуватий.* Новомоск. у.

Захвоськати, каю, еш, г.—**Захвоб-
дати.** *Ото захвоськала як рукав.*

Захвопатися, шуюся, ешся, г. Затоп-
риваться, засуетиться. *Чого він так захво-
щався сьогодні їхати? Ну, завтра б і їхав.*
Зміев. у.

Захобкатися, каюся, ешся, г.—**Заха-
катися.**

Захилий, а, е. Хилый, изнуренный.
Шевч. 437.

Захилити, ся. См. **Захиляти, ся.**

**Захиляти, ляю, еш, сов. в. захилити,
лю, лиш, г.** 1) Загинать, загигать, за-
гнуть. 2) Закрывать, закрыть, прикрывать,
прикрыть.

**Захилятися, ляюся, ешся, сов. в.
захилитися, люся, лишся, г.** Укры-
ваться, укрыться за кѣмъ или чѣмъ-либо.
*Хоч у мене мужичок з кулачок, а я таки
мужикова жінка: я за його захимось, за-
хилось, та й нікого не боюсь, не боюсь.* Нп.

Захимѣрити, рю, рш, г. Закаприз-
ничать.

Захирілий, а, е. Болѣзненный, захи-
рѣвший.

Захиріти, рію, еш, г. Захирѣть. *За-
хирів так, що й голови не підведу.* Гул.
Арт. (О. 1861. III. 99). *Оце й захиріє ди-
тина.* Левиц. I. 139.

Захист, ту, м. 1) Мѣсто, защищенное
отъ вѣтра; приютъ, пристанище. *Да як же
мені зійти з сього села? Де мені знайти
той захист?* Г. Барв. 394. *Гори, що роб-
лять кораблям захист од бурі.* Деңцо. 69.
*Нема чоловікові захисту на широкому
стену.* Стор. МПр. 2. 2) Защита, покрови-
тельство. *Посередник... повинен бути за-
хистом для крпапів, боронити їх.* О. 1862.
IX. 125. Ум. **Захистом, захисточок.**

Захистити, ся. См. **Захищати, ся.**

Захистний, а, б. Защищенный отъ
вѣтра; укромный; уютный. У М. Вовчка
о вечерѣ въ смыслѣ: тихій, вмѣсто затиш-
ний. *Як то вже я того вечора захистного,
темного дожидаю.* МВ. (О. 1862. III. 61).

Захистник, ка, м. Защитникъ. Ново-
моск. у. (Залюбовск.).

Захистя, тя, с.—**Захист 1.** *Захистя
инше ти знаѣшов.* Шог. Сл. 105.

Захитати, таю, еш, г. Запатаать, за-
качать. *А дочка захитала головою так, що
серезжки затілінались.* Гацц. Аб. 39.

Захитатися, таюся, ешся, г. 1) За-
шататься, заколебаться. *Захиталась, від-
чинилась мертвецькая хата.* К. Досв. 209.
2) Поколебаться. *Положи печаль на Бога,
підкресить він твою неміч і не дасть се-
ред напасти захитатися святому.* К. Псал.
128.

Захихикати, каю, еш, г. Захихикать.
*Підняв угору каротеньку борідку і захихи-
кав.* Левиц. I. 135.

Захищ, щі, ж.—**Захист** і. У Вас. (195), вь хатї безь сѣней: родъ шалаша изъ камыша или соломы,—временно замѣняеть сѣни.

Захищати, щію, еш, сов. в. **захистити**, щу, стіш, г. Прикривать, прикрить, захищати, защитити. *На зіму нічим хліва захистити.* Хата, 169. *Од татарви безбожної землю захистили.* К. Досв. 20. *Багатих захищають, а з убогих деруть.* Лебед. у.

Захищатися, щіюся, ешся, сов. в. **захиститися**, щуся, стішся, г. Прикриваться, прикрить, захищатися, защититися. *Возами захистились од вітру.*

Зацаринський, а, е. Находящийся за цариною. *У нас аж три ватаги: низянська, горянська й зацаринська.* Луб. у.

Зацарювати, рію, еш, г. Зацарствовать.

Зацвѣнкати, каю, еш, г. Иронически: заговорить. *Наші хлопці і дівчата швидко зацвѣнкали по лясівській.* Левинц. I. 159.

Зацвиліти, лю, лиш, г.—**Зақвилити**. *Райські пташечки як не зацвиліть.* Грин. III. 24.

Зацвірінькати, каю, еш, г. Зачиркати. *Горобці прилетять, зацвірінькають.* МВ. II. 193.

Зацвіріньчати, чу, чіш, г.—**Зацвірінькати** Употребляется также, когда рѣчь о дѣтскомъ говорѣ: *Христос воскрес!—зацвіріньчала дівтора.* Сям. 206.

Зацвірчати, чу, чіш, г. О сверчкѣ: застрекотать.

Зацвісті. См. **Зацвітати**.

Зацвітати, тію, еш, сов. в. **зацвісті**, тї, тѣш, г. 1) Зацвѣтать, зацвѣсть. *Зацвіла калиновка в музі.* Чуб. V. 63. 2) Плесневѣть, заплесневѣть. *Цвілю зацвіла.* Шевч. 668.

Зацвахувати, хю, еш, г. Обить гвоздиками.

Зацирувати, рію, еш, г. Заштопать.

Зацїтькати. См. **Зацїтькувати**.

Зацїтькувати, кую, еш, сов. в. **зацїтькати**, каю, еш, г. 1) Заставлять, заставить замолчать. *Цить! цить, моя дитино!—зацїтькувала Мотря.* Мир. ХРВ. 413. 2) Заминать, змаять. *Так це діло й зацїтькали.* НВолын. у.

Зацїдїти, джу, дш, г. Сильно ударить, хватить. Грин. II. 172. Мир. ХРВ. 94. *Турн перший зацїдив Енея, що з плеч*

упала і керяя. Котл. Ен. VI. 86. *По потлици й зацїде.* Г. Барв. 275.

Зацїлувати, лїю, еш, г. Зацѣловать.

Зацїпенїти, нїю, еш, г. Окоченѣть. Желех.

Зацїпити, пїть, г. безл. Отнять языкъ. *Бодай тобі зацїпило.* Ном. № 3718. *Просить батько й мати на хлїб, на сїль і на весїлля,—та й зацїпило їй сказати: і я прошу.* Г. Барв. 391.

Зацїпеуватий, а, е. Затвердѣвший. *Проїшов дощ, а далі сразу сонце, то земля зробилась така зацїпеувата, що їй і зубами не вризеи.* Полт. у. Слов. Д. Эварн.

Зацїпнути, ну, неш, г. Оцѣпенѣть. *Налюю смертю умерла... Я так і зацїп.* Г. Барв. 211. *Як ударить грїм, як хрясне! так усі й зацїпнл.* Г. Барв. 220.

Зацїмокати, каю, еш, г. Зачмокать. *Аж руки догори підняли, аж зацїмокали.* Стор. I. 45.

Зацїкотїти и **зацїкотїти**, кочу, тїш, г. 1) Застучать учащено. 2) Заговорить скороговоркой и громко. *А бач, бач! зацїкотала пані.* МВ. (О. 1862. III. 54). *Ми йшли побіля вашого двору,—зацїкотїли дівчата.* Стор. II. 31.

Зацїупити, пїю, пш, г. 1) Затапчить. 2) Ударить, хватить. *В морду зоть зацїупиш.* Маркев. 51.

Зацїупити, пїю, еш, г. Одеревенѣть, лишиться гибкости. *Від холоду пальці зацїупили.*

Зацїурати, рію, еш, г. Оставить, бросить. *Твою дочку хоче брати, мене, бідну, зацїурати.* О. 1861. XI. Кух. 30.

Зацїуратися, ріюся, ешся, г. Чуждаться кого.

Зацїурувати, рію, еш, г. 1) Связать что-либо при помощи палки (**цїури**), которая, скручивая веревку, укорачивает ее и затягивает такимъ образомъ связку. 2) Запросить (дорого). *Як що не дуже багато будуть гарувати... там рублів п'ять, ну, зоть і десять, то вже давайте, а як що зацїурують як дурень за батька, то йдїть у друге місто.* ХС. VII. 421.

Зацїкувати, кую, еш, г. — **ногѣ**. За-травить кого, натравить на кого (собакъ). *Оце колись зацїкували буми йою поповичі собаками,—як же курнув од них, дак ні одна собака і не догнала.* О. 1862. II. 25.

Зацїюкати, каю, еш, г. Начать слегка рубить топоромъ.

Зацїюдати, цію, еш, г. Обмочить уриной.

Зачавити, влю, виш, м. Задавить, раздавить.—*мурча*. Зарізати цыпленка. Левиц. Пов. 106.

Зачавліти, лію, еш, м. Захиріть, заболіть.

Зачадіти, джү, діш, м. Начать угарить.

Зачадіти, дію, еш, м. Угоріть.

Зачаклувати, лую, еш, м. Заколдовать.

Зачалити, лю, лиш, м. Затянуть, завязать, связать веревку, сплести ея концы. *Оце ж та петля,—я сам її зачалив*. Новомоск. у. (Залюбовск.).

Зачало, ла, с. Начало. *Треба усе з зачала і доладу вам розказати*. МВ. (КС. 1902. X. 142).

Зачапати, паю, еш, м. Пойти разбитой походкой.

Зачарівувати, вую, еш, сов. в. зачарувати, рую, еш, м. Очаровывать, очаровывать, обворожить. *А тигро коло тебе, як зачаровано*. МВ. (О. 1862. III. 34).

Зачати, ся. См. **Зачинати**, ся.

Зачатія, тія, с. Праздникъ 9 декабря.

Зачаток, тку, м. Начало. НВолын. у.

Зачатувати, тую, еш, м. 1) Начать сторожить, начать караулить. 2)—*що*. Поставить гдѣ-либо, при чемъ либо караулы. *Нехай густо зачитують битую дорогу, щоб ніхто не зміи чинити князеві тревогу*. К. Досв. 234.

Зачахти, хну, неш, м. Простыть, остыть. *Уже й борщ зачах, поки ти хліба приніс*.

Зачвакати, каю, еш, м. Зачавкать.

Зачвалати, лаю, еш, м. Забрести.

Зачванитися, нюся, нишся, м. Зачваниться. *Як тут не розприндитися і не зачванитися*. Стор. I. 55.

Зачвіркати, каю, еш, м. Забрызгать, заплевать.

Зачебріхнути, ну, неш, м. Зачерпнуть, загрестъ очень много.

Зачекати, каю, еш, м. Подождать. *Хто хоче питловати, мусить зачекати, а хто зараз, буде зараз*. Ном. № 5596. *Зачекай посылать у Примуцину*. Стор. МПр. 100.

Зачелядкувати, вую, еш, м. Пойти въ слуги, въ услуженіе.

Заченювати, цюю, еш, м. Сдѣлаться монахомъ.

Зачеп, пу, м. Затрагиваніе. *Заманеться йому... позжартувати з жінкою. Сумно (жінка) дивиться на його зачепи*. Мир. ХРВ. 251.

Зачѣпа, пи, 1) ж. Зацѣпа. 2) об. Задирицигъ, задирицица. *Одсувається... щоб бува з п'яних очей не креснув зачена*. Мир. ХРВ. 260.

Зачепіти, ся. См. **Зачіпати**, ся.

Зачервівити, вівлю, віввиш, м. Завести червей.

Зачервівити, вію, еш, м. Покрыться червями.

Зачервоніти, ню, ніш, м. Окрасить въ красный цвѣтъ.

Зачервоніти, вію, еш, м. Покраснѣть; заалѣть. *Та й задріма, поки неба край зачервоніє*. Шевч. 19. *Тим часом на валу зачервоніли кармазини*. Хата 156.

Зачервонітися, ніюся, ешся, м. Раскраснѣться, зардѣться. *Зачервонілася, як та квіточка*. К. Орися. (ЗОЮР. II. 201).

Зачереватити, тію, еш, м. 1) Отростить брюхо. *Доки їж, то не забагатієш, а зачереватієш*. Ном. № 12045. 2) О жінцинѣ: забеременѣть.

Зачерѣти, м. = **Зачерпнути**. Вх. Зн. 20.

Зачеркнүти, нү, нѣш, м. Зацѣпить, задѣть. *Водицю бере і вас зачеркне, і вас зачеркне, мене спом'яне*. Чуб. III. 434.

Зачеркнүтися, нүся, нѣшся, м. Зацѣпиться, задѣть. *Та й побіи я через тин, ще й не зачеркнувся*. Мет. 468.

Зачерпати, паю, еш, сов. в. зачерпнүти, нү, нѣш, м. Зачерпать, зачерпнуть. *Піди на річку, зачерпни води*. Драг. 26.

Зачѣрствіти, вію, еш, м. Зачерствѣть. *Була комись правда, та зачерствіла*. Ном. № 6835. *Довго хліб їмо, уже аж зачерствів*. Харьк.

Зачеряпати, плю, пиш, м. = **Зачерпнути**. *Сорока-білобока тоді злетіла в колодязь, зачеряпила там води да й винесла Іванові*. Рудч. Ск. I. 136.

Зачесати, ся. См. **Зачісувати**, ся.

Зачесно, нар. Въ чести? *І мені б зачесно було, як би у дітей було*. Ном. № 9227, 12041.

Зачин, ну, м. Начало, начинаніе, починъ. *Так лиха година й ходе по модіх; усе з дітей зачин*. Харьк. у.

Зачинання, ня, с. Начинаніе.

Зачинати, няю, еш, сов. в. зачати, чнү, нѣш, м. 1) Начинать, начать. *То ж козаки із ляхами тиво варить зачинали*. Дума. *Зачало світати*. Мл. л. сб. 314. *Як приїхав приймачище, зачав тецу бити*. Чуб. III. 128. 2) Начинаться. *Як за-*

чинає звада, не поможе їй рада. *Ном. № 3510.*

Зачинáтися, няюся, ешся, *сов. в. зачáтися, чнúся, нéшоя, гл.* Начинаться, начаться. *Як світ зачався, то люде так Богу молились. О. 1862. V. 79. Нове життя зачалося. Мир. Пов. I. 142.*

Зачинíти, ся. *См. Зачиняти, ся.*

Зачиня́ти, няю, еш, *сов. в. зачині́ти, ню́, ниш, гл.* Затворять, затворить. *У свою батька і хлів зачиняв, а в нашого не хоче й хати. Ном. № 2539.*

Зачиня́тий, а, е. *Затворенний. Як би віконниці у хаті не зачиняті, то я б подивилась. О. 1862. VII. Кост. 52.*

Зачиня́тися, няюся, ешся, *сов. в. зачині́тися, ню́ся, нишся, гл.* Затворяються, затворяться. *Кот. Ен. V. 20. Зачиняються царські врата для нашого брата. Ном. № 4782.*

Зачи́ряти, ваю, еш, *гл.* Зачиркати. *Соловейко защебетав, залащав, зачиркав. Кв. I. 29.*

Зачита́ти, таю, еш, *гл.* Зачитати, начать читать. *Письма принесли і всі тихенько зачитали. Шевч. 439.*

Зачита́тися, таюся, ешся, *гл.* Начать читаться. *Да сами свічі повітилися, да сами книги зачиталися. Чуб. V. 837.*

Зачи́лябити, блю, биш, *гл.* Ударить, треснуть. *Він його як зачильябив у вухо. Александров. у. Слов. Д. Эварн.*

Зачи́ляпнути, ну, неш, *гл.* Захватить, заграбастать, забрать. *У мене всіх трьох синів зачильяпнули у службу. Харьк. у.*

Зачи́пати, паю, еш, *сов. в. зачопі́ти, плю́, пиш, гл.* 1) Цѣплять, зацѣпить, задрѣвать, задрѣть. *Чи витягнеш з води Леви-авана, качком його, як рибу, зачепивши. К. Іов. 92. Ні за що рук зачепіти. Ном. № 9870. Не съ чѣмъ начать, нѣтъ средствъ для начала (о хозяйствѣ, заработкѣ). За що б тут руки зачепити? За яке ремес-тво взятись? Чуб. II. 17. Хибá тебе вóзом зачепіли? Чѣмъ тебя особеннымъ затро-нули, обидѣли? Ном. № 4040. 2) Трогать, тронуть, затрагивать, затронуть. *Міи би йому листи визволені писати, щоб не міи ніхто ніде зачипати. Макс. (1849), 33. Мене вовки і не зачепили. Грин. I. 165. А сусідні перстень даєш,—нащо ж мене зачипаєш? Чуб. V. 200.**

Зачи́патися, паюся, ешся, *сов. в. зачепі́тися, плю́ся, пишся, гл.* Цѣпляться, зацѣпиться, задрѣвать, задрѣть. *Біда, та й за біду зачепилася. Ном. № 2162. Та*

йшла баба няна, на порозі впала, а дід зачепився, та й сам повалився. Циссь. Св. 45. Хоч юлий біжи, то ніде нема нікого, не зачепишся. Ном. № 1918. Нічою так не хотілось тімасі, як зачепитись на житті в Київі. К. XII. 17.

Зачи́пенька, ки, ж. *Предлогъ. Зачи-пенька у мене на тім кутку. Черк. у.*

Зачі́пка, ки, ж. 1) Зацѣпка. 2) Недоразумѣніе, споръ. *Він зачіпку має з дядьком за гроші. Могил. у.* 3) Препятствие, помѣха. *Зміев. у.* 4) Поводъ, предлогъ. *Зміев. у. Він їй перед очима як усього її лиха непоамованого зачіпка. МВ. (О. 1862. I. 100). Хотіла їхати до бабусі, та було б се по панському їхати просто з цікавості. Мусила якусь зачіпку до того знайти. Г. Барв. 378. 5) Претензія, придирка. *Гляди лиця, зачіпка тобі буде, бо ти в його смужив, як сталась пожежа. Новомоск. у.**

Зачі́са, сів, м. мн. *Прическа. МВ.*

Зачі́ска, ки, ж.—**Кичка I.** *Мет. 208.*

Зачі́сувати, сую, еш, *сов. в. зачеса́ти, чешу́, шеш, гл.* Зачесувать, зачесать, причесувать, причесать. *Чи зуміє ж хто з вас мене зачесати? МВ. (О. 1862. III. 38). Усі дівочки, як маківочки, зачесані йдуть. Грин. III. 273.*

Зачі́суватися, суюся, ешся, *сов. в. зачеса́тися, чешу́ся, шешся, гл.* Зачесуваться, зачесаться, причесуваться, причесаться.

Зачме́літи, лю́, ліш, *гл.* Оглушить, ошеломить. *Угор.*

Зачми́хати, хаю, еш, *гл.* Зафыркати. *Зачмише як кабан. О. 1862. II. 64.*

Зачму́тува́ти, ту́ю, еш, *гл.* Начать ласкатися? *Зачмутувала кумася коло свого Івася. Ном. № 12648.*

Зачо́вгати, гаю, еш, *гл.* Зашаркати (ногами).

Зачо́пува́ти, пу́ю, еш, *гл.* Сдѣлать шишъ, стержень въ бревнѣ для соединенія его съ другимъ. *Зачопуй стовпа, а я викопаю тим часом яму. Волч. у. (Лободовск.).*

Зачорні́ти, ню́, ніш, *гл.* Зачернить. **Зачорні́ти, нію, еш.** *Зачернѣть. Ледве-ледве зачорнів ус. О. 1862. IV. 75.*

Зачорто́ваний, а, е.—**Забісований.** *Полт. у.*

Зачу́битися, блюся, бишся, *гл.* Затѣять драку, вцѣпиться въ волоса другъ другу.

Зачу́вати, ваю, еш, *сов. в. зачу́ти,*

чу́ю, еш, м. Слышать, слышать, услышать. *То удова тебе зачуває.* Чуб. V. 848. *Заржи, заржи, сивий конику, рано на пащу йдучи, чи не зачує серце-дівчина, а в саду вінки в'ючи.* Чуб. III. 118. 2) Чують, почувать. *Хутко зачує кішка, де сало.* Ном. № 5741.

Зачува́тися, ва́юся, ешся, м. Чуються, чувствоваться. *Йї не зачувалось, що вона їде усе низче та низче.* МВ. (О. 1862. I. 98).

Зачудува́ти, ду́ю, еш, м. Удивить.

Зачудува́тися, ду́юся, ешся, м. Удивитися.

Зачу́жа, нар. Вчужѣ. *Зачужа жаль.* Ном. № 2255.

Зачумакува́ти, ку́ю, еш, м. 1) Начать чумачить. 2) Заработать чумачествомъ.

Зачумі́ти, мію́, міш, м. Зачумить, заразить.

Зачумі́ти, мію́, еш, м. Очумѣть.

Зачумле́ний, а, е. 1) Зараженный чумой. 2) Одурѣвшій. *Чинка стояв як зачумлений.* Мир. ХРВ. 236.

Зачу́ти. См. **Зачувати.**

Зачу́ханий, а, е. Безпризорный, оставленный безъ попеченія. *Як би прибрати, то ї дитина була б гарна, а то нема рідної матері, то ї ходить зачухане.* Змієв. у.

Зачу́хатися, хаю́ся, ешся, м. Зачесяться, начать чесаться вслѣдствіе зуда (о дѣйстви, но не объ ощущеніи).

Зачухра́ти, раю́, еш, м. 1) О шерсти: растрепать. *Зачухрала кужіль, що ї прясти важко.* 2) Быстро побѣжать. 3) Засѣчь (розгами). *Умчай, каже, Продів сину, а не то до смерти зачухрало.* Стор. I. 137.

Зачу́чверіти, рію́, еш, м. Зачахнуть, закорявѣть.

Зачха́ти, хаю́, еш, м. Зачихать.

Зашавка́ти, каю́, еш и зашавкота́ти, кочу́, тіш, м. Зашавкать, зашамкать. Св. Л. 303. *Зашавкотів старий.* Св. Л. 309.

Зашалюва́ти, люю́, еш, м. Обить палевками.

Зашамота́тися, та́юся, ешся, м. Засуетиться, зашевелиться. *Зашамотались люди.* Черк. у.

Зашамоті́ти, чу́, тіш, м. Зашелестѣть, зашуршать. *В сінях щось зашамотіло.* Мир. Пов. I. 1586. *Зашамотіла дівтора.* Сім. 193. *Вінок той трусується, мов усі квіточки зашамотіли.* Г. Барв. 83. *Жита зашамотіли.* Мир. ХРВ. 64.

Зашарі́тися, рію́ся, рішся, м. За-

рдѣться, зарумяниться, закраснѣться. *Еня очі запамли, уста од тіву задріжжали, весь зашаривсь мов жар в печі.* Котл. Ен. VI. 89.

Зашарпа́ти, паю́, еш, м. Приняться рвать, терзать.

Зашаруді́ти, джу́, діш, м. Зашелестѣть, зашуршать. Аф. *Зашаруділа миша.*

Зашастува́ти, ту́ю, еш, м. На дворі тихо все було... ніщо ніде не зашастує, осика листом не жартує. Греб. 335.

Зашаті́рити, рю́, риш, м. Замотать. *Бін у мене гроші зашатириш.*

Зашахра́тися, ра́юся, ешся, м. Замотаться. *Припливло мені у думку: еге, був він багатир над усе село, одже зашахрався: де млини, де воли, де коні, де яка худоба, де що було, усе їть чисто поцінували.* Васильк. у.

Зашварго́тати, го́чу, чеш, м. 1) Заговорить быстро (о евреяхъ и пр.). 2) Зашелестѣть, зашуршать. *Як жбурнув книжкою під порі! аж мистки зашварготали.* Св. Л. 230.

Зашвѣ́дяти, дяю́, еш, м. 1) Заходить. 2) Загрязнить ходивши.

Зашелесті́ти, шу́, стіш, м. Зашелестѣть, зашумѣть. *Коли щось зашелестіло: рипнули двері, увійшла наша Одарка.* МВ. I. 71. *Важко зітхнув, аж мистя зашелестіло.* Стор. I. 107.

Зашепну́ти, ну́ нѣш, м. Шепнуть. *А сторожик як почув, зараз мені зашепнув.* Гол. I. 144.

Зашепота́ти и зашепоті́ти, чу́, тіш, м. Зашептать. *Зашепотіли моде.* Г. Барв. 542.

Зашептува́ти, ту́ю, еш, м. Зашептывать. *Батюшка усе зашептував і записував.* МВ. II. 204.

Зашеретува́ти, ту́ю, еш, м. 1) Озернахъ: размолоть на крупу. 2) О льдѣ: затереть. *Сього року під Вознесенськимъ льодом зашеретувано.*

Зашеретува́тися, ту́юся, ешся, м. Врѣзаться во что и увязнуть. *Оце їхав та ї зашеретувався у вряжоку.* Слов. Д. Эварн.

Зашерха́ти, хаю́, еш, сов. в. заше́рхнути, хну́, нѣш, м. Подергиваться, подернутися, покрыться тонкимъ слоемъ чего-либо, напр. льда. *Уже вранці, то ї водниця у кориті, де напувають товар, зашерхає.* Греб. 403. *Прийшов Петрусь, і сльози, що ще не зашерхли, зараз і висохли.* Г. Барв. 501.

Се він говорить, аби горло не зашрхало. Г. Барв. 316.

Зашивати, ваю, еш, сов. в. зашіти, шійо, еш, гл. *Сим чобіт зшиті, коли розірвався.* *Ном. № 11265.*

Зашиватися, ваюся, ешся, сов. в. зашитися, шійося, ешся, гл. 1) Зашиватися, зашитися. 2) Запрятываться, запрятаться, залізати, залізти. *Бісове пороса, куди зашлюсь! Нехай би вже парубки, а то й оті жевжунки зберуться, та зашиються десь у хаті та й цуляють у карт.* Пирятин. у.

Зашійок, йгу, м. Шиворотъ, тыль шеи. *Дай не дай, а в зашийок не пхай.* *Ном. № 4585.*

Зашинкувати, кую, еш, гл. Занятися продажей спиртнихъ напитоквъ.

Зашипіти, плю, піш, гл. Зашипѣть. *Зашиплять як гадюки.* Стор. II. 254.

Зашипотіти, почу, тіш, гл. = **Зашипіти.** *Зашипотять мов гадюки.* Кв.

Зашіти, ся. См. **Зашивати, ся.**

Зашкалубина, ни, ж. Скважина, щель. *Коло самої стіни десь знайшлася зашкалубина між дошками. Перстінъ закотився туди і зник.* *Левец. I. 516.*

Зашкалубити, блю, биш, гл. Сдѣлать щель, углубленіе.

Зашкандибати, баю, еш, гл. Захромать. *То затюпає, то знов зашкандибає.* Кв. II. 164.

Зашкарубути, бну, неш, гл. Засохнуть, отвердѣть сверху, покрыться какъ бы коркой. *Сим. 197. Виверти кожуха, а то як змочить дощ та зашкарубне, буде такий, як луб.* Уман. у. *Як нападе нежидь, то й у носі зашкарубне.* *Лебед. у. Земля зашкарубла.*

Зашкарупитися, плюся, пишся, гл. = **Зашкарубути.**

Зашкарупіти, пію, еш, гл. = **Зашкарубути.** Желех.

Зашкварити, см. Зашкварювати.

Зашкваркотіти, чу, тіш, гл. } **Зашипѣть**
Зашкварчати, чу, чіш, гл. } **на огнѣ.**

Зашкварювати, рюю, еш, сов. в. зашкварити, рю, риш, гл. 1) Сильно жарить, сильно нагрѣвать, нагрѣть. 2) Зажаривать, зажарить. 3) Приправлять, приправить поджареннымъ саломъ. Въ ироничной пѣсенкѣ: *Гарбуз варю, ирбуз печу, гарбуз, мамю, варю, цибулькою закришила, редькою зашкварю* (т. е. вмѣсто сала). *Грин. III. 387.* 4) Дѣлать что-либо съ силой, съ напряженіемъ.

Зашквобити, джу, диш, гл. Повредить; помѣшати. *Слабому животові і пиріи зашквобити.* Чуб. I. 251. *Півкварта горілки зашквобили мені.* *Левец. I. 124. Вовк киється на того чоловіка, котрий йому зашквобить догнати чорта.* Чуб. I. 52. *Бог як нам уродить, то буде нам і всім, і злодій не зашквобить.* Гул. Арт. (О. 1861. III. 95).

Зашкруміти, мію, еш, гл. = **Зашкарупіти** (отъ тепла). Желех. Шух. I. 163.

Зашкрѣбати, баю, еш, гл. Заскрестъ.

Зашкѣлити, лю, лиш, гл. Пронять, донять.

Зашкѣрний, а, е. 1) Подкожный. *Вся кров скипілася зашкѣрна.* Котл. Ен. VI. 30. 2) — **водá.** Подпочвенная вода. *Могил. у. В сій криниці зашкѣрна вода, а не дже-рельна, то в сухе літо пересихає.* Подольск. г.

Зашлюбити, блю, биш, гл. Сочетать бракомъ. *Ах мати, не знати, чи рада тому, може тя зашлюбить кому иншому.* Чуб. V. 137.

Зашлюбетися, блісся, бишся, гл. Обвѣнчаться, жениться, выйти замужъ. *Зашлюбитись, не дощик перемекати.* *Ном. № 8851.*

Зашмагати, гаю, еш, гл. Засѣчь, забить. *До полусмерти зашмагав канчуками.* Стор. I. 191.

Зашмаліти, лю, лиш, гл. Подвергнуть загару, обжечь.

Зашморг, гу, м. 1) Затягиваніе петли. **Зав'язати зашморгом.** Затянуть петлей. 2) **Дивитися зашморгом.** Неприязненно смотрѣть. *Ном. № 3044. І косо, зашморгом дививсь.* Котл. Ен. VI. 63.

Зашморгнути, ся. См. **Зашморгувати, ся.**

Зашморгувати, гую, еш, сов. в. зашморгнути, ну, нѣш, гл. Затягивать, затянуть (петлю и пр.). *Мнж. 61. Зашморни калитку. Зашморнув на шії він аркан.* Г. Арт. (О. 1861. III. 84).

Зашморгуватися, гуюся, ешся, сов. в. зашморгнутися, нуся, нѣшся, гл. Затягиваться, затянуться (о петлѣ и пр.).

Зашнурувати, рюю, еш, гл. Зашнуровать. *Чому шнуровка не зашнурована?* Чуб. III. 149.

Зашолудівити, вію, еш, гл. Запарши-вѣть. Стор.

Зашпильгати, гаю, еш, гл. Заколоть. *Левец. I. 515.*

Зашпильти, лю, лиш, гл. 1) Прико-

лоть булавкою. 2) Засадить, пригвоздить. *Защипили мене на три роки у винницю.* Черк. у.

Зашпінкувати, кую, еш, гл. Застегнуть при помощи пряжки. *Зашпінкує ремешатко жовтими пряжками.* Гол. II. 411.

Зашпори, рів, мн. Острая боль въ поверхности рукъ отъ мороза. *Оце зашпори зайшли.* Ном. № 635. Переносно: боль, страданія. *Великі зашпори загаяло життя у серце Присьї.* Мир. Пов. I. 117. *Ще он зашпори не одійшли (ісля похорону), а тобі співи та жарти в голові.* Мир. Пов. I. 139.

Зашпобатися, таюся, ешся, гл. Споткнуться. Желех.

Зашпувати, пую, еш, гл. Заволноваться, зашпіниться. *Заправ море й зашпує.* Мкр. Г. 5.

Зашпунтувати, тую, еш, гл. Закупорить, заткнуть.

Зашпунтуватися, туюся, ешся, гл. Закупориться, крѣико запереться. *В замку Корсунським зашпунтувались.*

Зашрубувати, бую, еш, гл. Завинтить.

Заштабувати, бую, еш, гл. Забить желѣзными полосами. Желех.

Заштобхати, хая, еш, гл. 1) Затолкать, начать толкать. 2) Затолкать, забить толчками (съ удареніемъ на второмъ слогѣ).

Заштобкати, каю, еш, гл. 1) Начать говорить „что“. 2) Сбить съ толку, поставить въ тупикъ. *Я його як заштокав, так він не знав що й казати.* Екатеринос. у. Слов. Д. Эварн.

Заштокуватися, куюся, ешся, гл. Употреблять въ разговорѣ „что“ (о великоруссахъ). *Отто воно (Псковська) губерня. А говорять так, що заштокуються.* Миргор. у. Слов. Д. Эварн.

Заштрикати, каю, еш, гл. 1) Начать колоть, заколоть. *Як застудив голову, в ухах заштрикало.* 2) Заколоть, исколоть.

Заштурмбувати, вую, еш, гл. = **Затушковувати.** Константиногр. у.

Зашубортати, рчю, тіш, гл. Зашумѣть, застучать. Вх. Зн. 20.

Зашугати, гая, еш, гл. Залетать, разсѣкая воздухъ. *Зашугали сірі орми, літаючи над трупами.*

Зашукувати, кую, еш, гл. Подыскивать. *Вівчарь, що пас громадську отару, зашуквав хлопців у поміч.* Мир. ХРВ. 37.

Зашуліти, лю, лиш, гл. Въ игрѣ въ шуль: бросить палку такъ, чтобы она кон-

цель подсунулась подъ лежащую на землѣ палку. КС. 1887. VI. 477.

Зашуміти, млю, міш, гл. Зашумѣть. *А в городі та у Львові зашуміли верби.* Макс. 80.

Зашумотіти, мочю, тіш, гл. Зашумѣть (въ головѣ). *Випили ми по чарці і по другій... зашумотіло у його.* О. 1862. I. 48.

Зашумувати, мую, еш, гл. Запѣниться. **Зашушукати, каю, еш, гл.** Зашептать.

Защавити, влю, виш, гл. Ударить. *Защавив його по тилі, що ну-ну!* Екатеринос. г.

Защebetати, чю, чеш, гл. 1) Защebetать. *Защebetав жайворонок, утору летючи.* Шевч. 30. *Защebetе соловей уночі, розвеселить мої чорні очі.* Чуб. III. 147. 2) Заговорить быстро и весело. *Повеселіицала наша Феська, защebetала до баби.* Г. Барв. 198.

Защедрувати, рую, еш, гл. Пропѣть щедрівку. *А я тобі защедрую.* Чуб. III. 456.

Защекнути, ну, нѣш, гл. Защемить, ущемить. *Росколов дуба та й защекнув його там бородою.* Мнж. 44.

Защеміти, млю, міш, гл. Заболѣть острой болью. *Як шабелька задзвенить, то й серденько защемить.* Чуб. V. 981. *Засмутилась його душа і защеміло серце.* Стор. МПр. 39.

Защепіти. См. **Защипляти.**

Защипувати, пую, еш, сов. в. защипнути, ну, нѣш, гл. Залѣпять, залѣпить (пирогъ, вареникъ). *Варила дружечка пиріжки, защипувала їх в три ріжки.* О. 1862. IV. 35.

Защита, ти, ж. Защита. *Дізнала Божої защиты.* К. Псал. 113.

Защитіти. См. **Защипцати.**

Защипцати, щая, еш, сов. в. защиптити, щижю, тіш, гл. Защищать, защитить. *Защиптив його перед судом.* Кв. Драм. 321.

Защипати, пая, еш, сов. в. защипнути, ну, нѣш, гл. Защепать, защепнуть, брать, взять на крючекъ. *Защипни, кажу, двері, та не пускай.* Кв. Драм. 260. *Защепнеш же двері на защипку, як я піду.* Харьк. г.

Защипка, ки, ж. Крючокъ дверной. *Мене мати гулять не пускала, да в коморі да зачиняла, трома защипками да защипала.* Чуб. III. 132. Ум. **Защипочка.** Мил. 84. *Защипочка хороса.* КС. 1883. II. 291.

Защипляти, ляю, еш, сов. в. защепіти, плю, пиш, гл. Прививать, привить. *Защипляти вісну.* НВолын. у.

Защипнути. См. **Защипати.**

Защокати, каю, еш, гл. Начать говорить **що**.

За-що-раз, нар. Постоянно, всякій разъ. *За-що-раз дощ зачинається з тій закутини.* Каменец. у.

Заюдовіти, влю, виш, (=зайудовити), гл. Сдѣлаться вдовымъ. *Не есть ти мені мати—лютая змѣя, мене молодого заюдовила.* Чуб. V. 706.

Зяюк, ка, м.—**Зяець.** Желех.

Зяюріти, рю, риш, гл. Зашалить. *Дідона кріпко зяюрила, горщок з вареною розбила.* Котл. Ен. I. 20.

Зяюргуватися, тюся, ешся, гл. Прийти въ волненіе, возбужденіе, смятеніе. К. Желех.

Заюхторитися, рюся, ришся, гл. 1) Закапризничать. *От і заюхторились—юді косить.* 2) *Безл.* **Заюхторилося.** Захотѣлось (о капризномъ желаніи, нѣсколько презрительно). *От, заюхторилося їй у ірод.* Богдох. у.

Заюшїти, шү шїш, гл. 1) Политься (о крови). *Луснув він йою по голові германю і зразу заюшїлася кров.* Новомоск. у. 2) Окровавить. *Увійшов старий у хату обшмитований, побитий, заюшїний.* Грин. II. 171.

Заюшїтися, шүся, шїшся, гл. Окровавиться. *Заюшївся кров'ю.* Черк. у.

Зяява, ви, ж. Заявленіе.

Зяявіти. См. **Зяявляти.**

Зяявляти, ляю, еш, сов. в. заявіти, влю, виш, гл. Заявлять, заявить, объявлять, объявить. *Моя любая дитино, заявляю тобі мою волю.* Стор. МПр. 71. *Треба, мати, людям заявляти.* Чуб. V. 734.

Зяякати, каю, еш, гл. Заговорить, закричать: „Я! я!“ *Братця! хто хоче ірїлку панську пити?—Я! я! я! так усі й заяками.* Миргор. у. Слов. Д. Эварн.

Зяякоритися, рюся, ришся, гл. Согнуться. *Дивись, як якорь заякорився.* Борз. у.

Зяяловіти, вію, еш, гл. О коровѣ: быть безъ теленка (въ данномъ году). *Як заяловіє корова, то продам.* Черк. у.

Зяялбзений, а, е. Засаленный.

Зяялбзити, жу, виш, гл. Засалить.

Зяялбвитися, жуся, вишся, гл. Засалиться.

Зяян, на, м. Сказочный герой, зачавшійся отъ полученнаго отъ зайца яблока. Грин. II. 260.

Зяянець, нця, м.—**Зяець.** Вх. Пч. II. 6.

Зяярїнитися, нюся, нишся, гл. Въ загадкѣ: *Зяюрї заярїнилося, а к світовї засандрїчилося.* (Дїжа з кістом). Мнж. 174.

Зяярбувати, вую, еш, гл. Вкладывать, вдѣлывать (полки въ шкафъ). Киев.

Зяярбуватися, вуюся, ешся, гл. Вкладываться, вдѣлываться (о полкахъ въ шкафу). *Помічки в миснику заярвуються.* Киев.

Зяясла, ля, с. Ясли. *Купи та купи коняку... „А годувати чим я буду? Тебе в заясле положу?“* Рудч. Ск. II. 174.

Зяятрення, ня, с. 1) О ранѣ: нагноеніе, воспаление. 2) Раздраженіе.

Зяятрити, рю, риш, гл. 1) Растравить (рану). 2) Раздражать, разсердить.

Зяятритися, рюся, ришся, гл. 1) О ранѣ: загнойться. *До тих же ран, которї заятрїлись і дуже некли, прикладував розрїзаних жаб.* Стор. МПр. 166. 2) Раздражиться, прийти въ ярость.

Зяяць, зяйця, м. 1) Заяць. 2) Часть олійниці: родъ толкача, песта, давлениемъ котораго выжимается постное масло. Шух. I. 163. Ум. **Зяйчик.**

Зяячати, чү, чїш, гл. Закричать (о лебедяхъ и людяхъ). *Випливала лебедочка по водї,... заячала, в воду вдарила крилом.* Щог. 47.

Зяячий, а, е. 1) Заячий. *На новий рік прибавилось дня на заячий скїк.* Ном. № 513. 2) Раст.: а) **зяячий горох.** Астрагонъ широколистый. б)—**напүста.** Sedum Telephium L. ЗЮЗО. I. 168. в)—**квас.** Oxalis. Шух. I. 22. г) **Зяяча крївця, зяячий крївець.** Hypericum perforatum L. ЗЮЗО. I. 125, 168. д)—**кроз.** Majanthemum bifolium L. ЗЮЗО. I. 128. е)—**чі лапки.** Eriophorum angustifolium Roth. ЗЮЗО. I. 121, E. latifolium Hoppe. ЗЮЗО. I. 122. ж)—**орїшни** Amygdalus nanna L. ЗЮЗО. I. 111. з)—**салата.** Ranunculus Ficaria L. ЗЮЗО. I. 133. и)—**үхо.** Verbascum Lychnitis L. ЗЮЗО. I. 140. і)—**холодїн.** Asparagus officinalis. ЗЮЗО. I. 113. к)—**щавель, щавүх.** Oxalis Acetosella L. ЗЮЗО. I. 130.

Зяячина, ни, ж. Мясо зайца. *Оскоромитися хоть заячиною.* О. 1862. II. 25.

Зяябити, блю, биш, гл. Обабить.

Зяябіти, бію, еш, гл. Обабиться. *Комі дївці слодить на вінці, то зяябіє.* Ном. № 8998.

Зяябратися, раюся, ешся, гл. Выпач-

каться въ грязи. *Збаврався в болоті.* Вх. Лем. 417.

Збáбчений, а, в. Сморщенный. *Гороз збаччений.* Вх. Лем. 417.

Збáва, ви, ж. Порча. Ум. **Збáвна.**

Збавитель, ля, м. Спаситель. *Перестань тужити, зачни благати Збавителя.* Чуб. V. 119.

Збáвити, ся. См. Збавляти, ся.

Збавлénня, ня, с. 1) Лишение. 2) Избавление. *Трудиться до кривавого поту за збавлення своїх безмірних гріхів.* Стор. МПр. 166.

Збавляти, ляю, еш, сов. в. збáвити, влю, виш, гл. 1) Лишать, лишитъ. *Нехай тебе, чужий батько, синочку, не лає, щастя твою козацького навиг не збавляе.* Макс. (1849), 7.—**вину, миття.** Лишить жизни, погубить. *Чому мені злої домі, чом віку не збавиши?* Шевч. 95. *Ой чи вдарши, чи не вдарши, тільки мені життя збавиши.* Чуб. V. 130. 2) Губить, погубить. *Ой лежить же п'яний сотник Харко та тепер його збавляйте.* Мет. 527. *Нехай буду один поибати, козацького війська не збавляти.* АД. I. 186. 3) Портить, испортить, искалѣчать; подорвать. *Збавив же ти кобилу сиву.* Грин. III. 652. *Боюсь... щоб ти мене не зрадила, моєї русої кісочки не збавила.* Мил. 84. *Нащо ти нам чорта ізбавиш? Щоб зараз його вилічи!* Рудч. Ск. I. 56. *Силу втратила, здоров'я збавила.* Мир. ХРВ. 35. 4) Истрачивать, истратить попусту. *Матінка кричить, а батенько ще ірше: „щоби-сь не ходив до дівчини більше. Нащо ж тобі, синку, ніченьки збавляти? Коли її любиш, то позволяю ті взяти“.* Грин. III. 258. 5) Избавлять, избавить. *Не чисть мене до живого, то збавлю тебе од всього злою.* Ном. № 282.

Збавлятися, ляюся, ешся, сов. в. збáвитися, влюся, вишся, гл. Уменьшаться, уменьшиться, убавляться, убавиться. *Нещасливість світа—збавилося літа, прийшла зима, то й хліба нема.* Ном. № 10179.

Збагатіти, чў, тіш, гл. Обогащать. *На землю лянеш—і напоїш, і збагатити її даремно.* К. Псал. 144.

Збагатітися, чўся, тішся, гл. Обогащаться. *Як розжився, збагатився,—нікто не зазнає.* К. Досв. 170. *Червань був тяжко грошовитий... пан із козацтва, що збагатилось за десятилітню війну з козаками.* К. ЧР. 4.

Збагатіти, тію, еш, гл. Разбогатѣть.

К. Досв. 170. *З того часу цареве царство побільшало і збагатіло.* Стор. I. 84.

Збагнітувати, тўю, еш, гл. Втоптать въ грязь; испортить; обезцестить. *Збагнітував мою велику славу, ізняв з мене вінець мій осіяний.* К. Юв. 41. *Нащо я його надіну, щоб збагнітувати одразу? Ну що ж з того, що ми збагнітуємо чоловіка? Ну, завдамо його в Сибір, ну, збагнітуємо його, а потім плати за його подушне, а жінка, діти... Лебед. у. '*

Збагнути, нў, нѣш, гл. Постичь, проникнуть, догадаться, вспомнить. *Господньої сили нікто не збагне.* НВолын. у. *Не можна всього того жадним розумом збагнути.* ЗЮОР. I. 311. *Щем нікого не любила—люде вже збагнули.* Гол. II. 820. *Цих казок так багачко є, що їй Богу, їх і не збагнеш усіх.* Рудч. Ск. I. 130.

Збайдужити, жію, еш, гл. Сдѣлаться равнодушнымъ. *Климкович. (Желех.).*

Збалáкатися, каюся, ешся, гл. Разговориться о чемъ-либо, коснуться въ разговорѣ чего-либо. *Збалакаміся про потів.* Константиногр. у.

Збаламўтити, мўчу, тиш, гл. 1) Возмутить. 2) Смутить. *Тоді жінку збаламўтятъ, що їй не подивитсья.* Чуб. V. 1066.

Збан, ну, м. = Дзбан. *Линь красний пан, ніс води збан.* Чуб. I. 68. 2) Родъ узора въ вышивкѣ. Чуб. VII. 415.

Збандірувати, рўю, еш, гл. Разгромить? *Пушками збандірували турчина.* О. 1862. II. 62.

Збáнка, ки, ж. = Збан.

Збанкрутитися, кручуся, тишся и збанкрутувати, тўю, еш, гл. Обанкрутиться. *Желех. У Кованька зорів свічний завод, і він трохи не збанкрутився.* Левин. Пов. 332.

Збáнок, неу, м. 1) = Збан. *Коби мені зранку горілочка в збанку.* Гол. I. 387. 2) Перекладина въ ткацкомъ станкѣ, на которую ткачъ упирається грудью. *Харьк. у. Мнж. 180.* 3) Раст. *Nuphar luteum Smith.* ЗЮЗО. I. 129. Ум. **Збáночок.**

Збáночок, чку, м. 1) Ум. отъ збáнок. *Грин. III. 530.* 2) мн. Раст. *Nymphaea alba.* Вх. Пч. I. 11.

Збантўрити, рю, риш, гл. = Збаламўтити. *Збантўрити воду.* Харьк. у.

Збанувати, нўю, еш, гл. 1) Затосковать. *Мовлять мені добрі люде, що я схопувала, а я тако ї за миленьким дуже збанувала.* Гол. II. 773. —на очі. Ослѣп-

путь. Уже третій рік, як збанував на очі й нічою не бачить. Уман. у.

Збаня, няти, с. 1) Маленькій жбань. Ум. Збанято. Каменец. у. 2) мн. Раст. *Sampanula ganunculoides*. Вх. Пч. I. 9.

Збармувати, му́ю, еш, г. Снять піну съ варящейся пшши. Черк. у.

Збахтати, т́ю, еш, г. Высоко поднятись? *А рутка ся збахтала, аж по вікна достала.* Гол. II. 279.

Збачати, ч́ю, еш, сов. в. зб́ачити, чу, чиш, г. 1) Изгиныть, изгнити. *Нехай тобі Бог звидить і збачить.* Ном. № 4129. *От же Господь її, лиходійці, сього її не збачив: хоч не скірси, та влучен.* Г. Барв. 52. 2) Зам́чати, зам́чати, увидѣть. Вх. Уг. 240.

Збаяти, зба́ю, еш, г. Сказать, разсказать. *Що таке, дідусю?—Ні, сього не збаю,—не можу—не силу!* Кузьменко (О. 1861. II. 44). *Неборята молодий, збайте за мя, збайте, мене курва зчарувала,—радиці мі дайте.* Гол. IV. 498.

Збезумитися, млюся, мишся, г. Оудрѣть, обезумѣть. *Як нап'ється горілки—збезумитися чоловік.* Черк. у. *Прости, батеньку, не мивайся, я вчора п'яний був, збезумився.* Чуб. III. 87.

Збезчестити, ч́оцу, стиш, г. Обезчестити. *Той Юрній Заволока збезчестив мене.* КС. 1883. VII. 501.

Збентежити, ся. См. **Збентежувати, ся.**

Збентежувати, жу́ю, еш, сов. в. збенте́жити, жу, жиш, г. 1) Обезкураживать, обезкуражить, смущать, смутити. *Збентежила ся річ Латина.* Котл. Ен. VI. 55. 2) Ругать, обругать, обезчестити. *Вони ж його збентежили: узяли та й вигнали.* Зміев. у. *Нащо мою збентежив дочку?* Алв. 64.

Збентежуватися, жу́юся, ешся, сов. в. збенте́житися, жуся, жишся, г. Смущатися, смутитися.

Зберегті. См. **Зберігати.**

Зберігати, га́ю, еш, сов. в. зберегті, реж́у, жб́ш, г. Сберегать, сберечь. *А ще і для мене Бог на світі радість збері.* Мог. 85.

Збершніти, ні́ю, еш, г. =Зрешіти. Вх. Уг. 240.

Збесідувати, ду́ю, еш, г. Сказать. Вх. Лем. 417.

Збивання, ня, с. 1) Сбиваніе, сколачиваніе. Шух. I. 182. 2) Сбиваніе, сшибаніе. *Збиванням тільки дерево збави,—*

трусил яблука. Харьк. 3) Возмущеніе (води). 4) Пахтаніе (масла).

Збига́ти, ва́ю, еш, сов. в. збі́ти, зіб'ю́, б'еш, г. 1) Сбивать, сбить, сколачивать, сколотить. *Молодсі Бенсарівні домовину збити.* Чуб. V. 428. *Од хвіртки со ганку й со комри мжали по землі стежкою збити докупі дві єсички.* Левец. Пов. 20. Въ приложеніи къ людямъ збіти докупі—собрать, соединить. *Буде кому жд той збити докупі, що виситається по стрьсу.* Стор. МПр. 134. У Гребивки о составленіи книги: *Що же то рблять земляки стіми довими зімніми вєсчорами? Давай, зіб'ю їм книжку.* Греб. 407. Въ значеніи собирать, собрать (о деньгахъ, имуществѣ): *Ік Великою збили п'ятра карбованці, хтіли, хоч поросятко купити.* Г. Барв. 503. *А яку худобу збив велику пскійний.* О. 1861. X. 38. 2) Сбивать, сбить, спшибать, спшибить. *Збий сисі бруч з діжки.* *Ой ксю ж мій всрєжнький, сї де ж тей пан молоденький? Чи ти його в Дніпрі втопив, чи ти його під себе збив?* Грин. III. 632. *Збив десять яблук.* Рудч. Ск. I. 20. *Як ударе його чоботом, а пеньок був мимий,—так він його ногою і збив.* Грин. I. 209. 3) О лошади: осаживать, осадить. *Оце заїхав,—і завернутися ніяк: треба мабути збити коня.* Чернив. у. *Чуєш, хлопче, збий мені воли.* Чернив. у. 4) Ссадину дѣлать, сдѣлать, ссаднить. *А правсю чою ж ти не бериш?—Та збив палець.* Грин. I. 175. **Збіти ши́ю (волóві).** Натереть шею (волу). 5) Смолачивать, смолотить. *Коло клуні пашня пструшена; з півснїпка чи збито, чи не збито, а забито і покинуто.* МВ. (О. 1862. I. 98). 6) Вытаптывать, втоптать. *Дивляться: стійло збито коло дуба; що воно за знак, що коло дуба так стопцьовано?* О. 1861. V. 67. 7) Выбивать, выбить (градомъ). *Збило ту пшеницю (градом), зсталась сама стерня.* Грин. II. 147. 8) Возмущать, возмутити, взбивать, взбить. *Єв. I. V. 4. Чого вода каламутна? Чи не хвиля збила?* Чуб. V. 126. *Пилу не збивайте, шмаття не валайте.* Чуб. III. 34. —**б́учу.** Поднять шумъ, крикъ, скандалъ, тревогу. *Жінка аж під стелю,—таку бучу збила.* Рудч. Ск. II. 22. 9) Пахтать, напахтать (масла). *Збити масла.* Левец. I. 483. 10) Сбивать, сбить, смущать, смутити. *Ви Іова не збили, не вміли ви йому одвітувати.* К. Іов. 70. —**з пантелику, з пліву, з плігу.** Сбивать, сбить съ толку. *Бісові дівчата і жіночки... збивають його*

з пантелику. Стор. II. 243. *Усі одного зіб'ють з пливу.* НВолын. у. 11) — з **статуку**. Довести до потери, разорити. Вх. Уг. 240. 12) Только сов. в. — **крилами**. Захлопать крыльями. *Колут збив крилами.* МУЕ. III. 43.

Збива́тися, ваюся, ешся, сов. в. **збі-тисся, зіб'юся, б'ешся**, гл. Сбивається, сбється, скучиться, слѣпиться; собратися. *Казав Хома: душа моя, де ти забарилася? У собачинім хвості та в ковтуни збилася.* Ном. № 10973. *На майдані збилося багачко народу.* Стор. МПр. 50. *Подме Господь—і м'одом стануть води, загуснувши, збиваються у камінь.* К. Іов. 82. — на що. Собрать денег на что. *Збився Пилип і на хату.* Мир. Пов. I. 125. *Ти на свою худобу тим часом збився б. Г. Барв. 179.* 2) Быть сбиваемымъ, сбитымъ, сшибленнымъ. *Збий оту трупу з п'яки.— Коли ж не збивається!* 3) Сбивається, сбється; спутаться, ошибиться. *Ми збились того сліду, що їхали, та не знають де й опинились.* Новомоск. у. (Залюбовск.). — з пантелику. Сбиться съ толку. *Хоч буцим, Грицьку, ти на пани закрививсь, та з пантелику ти, так як друпі, не збивсь.* Г. Арт. (О. 1861. III. 87). 4) Подниматься, подняться вверхъ. *Знов зірвався, збився та й полетів.* Федьк. III. 141. 5) Возмущаться, возмутиться, взволноваться. *Чоловіка не маю, щоб, як зіб'ється вода, вкинув мене в купальню.* Єв. I. V. 7. — **б'учі**. Поднятися шуму, крику, скандалу. *Така буча збилася, що ледві розняли їх.* МВ. II. 185.

Збивач, ча, м. Скопидомъ, скряга. Вх. Лем. 417.

Збит, ту, м. = **Збитки**. Каменец. у.

Збіти, ся. См. **Збивати, ся**.

Збиткувати, к'юю, еш (кого), гл. Обижать кого, жестоко обходитися; издѣваться надъ кѣмъ. *Челядь Бога допросила, щоби ей не бити, аби челяді не бити, та й не збиткувати.* Гол. *Мене у тому війську ніхто не збиткував.* Федьк.

Збиткувати, к'ююся, ешся (надким), гл. = **Збиткувати (кого)**. *Ще збиткуйся, чужа мати, не збиткуйся надо мною.* Чуб. V. 548. *Най ся ляги не збиткують, мое тіло не чвертують.* Гол. I. 155. *Теперка, дякувати Богу, вже не збиткуються над нами, як за кривацтва було.* Каменец. у.

Збітний, а, о. 1) Излишний, чрезмѣрный. 2) — чоловік. = **Збитошник**. Вх. Лем. 417.

Збітниця, ці, ж.? *Збитниця б тебе побила!* Грян. II. 166.

Збіток, тка, м. Чаше во мн. ч.: **збітки**.

1) Изобиліе, излишество. *Живуть пани у збитках і горя не знають.* Берд. у. *Великі збитки усякого добра.* Левец. I. 466. 2) — **робити**. Проказничать. *Оті шалізвості паничі зробили мені збитки, взяли коняку та й знатурили.* Берд. у. *Бо ти тут збитки робиш.* Каменец. у. 3) **На збітні**. На зло. *Ще він на збитки отак робить.* Каменец. у. *Я просив його заждати на мене, а він узяв та й на збитки поїлав.* Бердич. у. *На збитки не загну.* Федьк.

Збитошник, ка, м. Проказникъ, пакостникъ. *Нема нірних збитошників, як молоді хлопці, за ними дівчатам хоч не виходь на улицю—зараз збитка якого небудь зроблять.* Берд. у.

Збіг, м. 1) —га. Бѣглець, дезертирь.

2) —гу. Бѣгство. **Збіг Богородиці**. Названіе дня 26 декабря. МУЕ. III. 37.

Збігати, гаю, еш, гл. Сбѣгать. *Збігала—свѣчку купила.* МВ. II. 50.

Збігати, гаю, еш, сов. в. **збігти, біж'у, ж'іш**, гл. 1) Убѣгать, убѣжать. *Царя оставляеш, ко шведом збігаеш.* Гол. I. 36. 2) Сбѣгать, сбѣжать съ чого. *Бо я стою зовсім не там, де треба тити вам, та це й вода од вас сюди збігає.* Глб. 23. 3) Попадать, попасть на дорогу (бѣжа). *Дурів-дурів, та таки й збіг на свою стежку.* Мир. ХРВ. 294. 4) О времени: проходить, пройти, пролетѣть. *Час збив, тула ясь потроху втихла.* МВ. II. 147. *Півроку збіло за водою.* МВ. (О. 1862. III. 59). 5) О жидкости: уходитъ, уйти; закипѣть и политься черезъ верхъ. *Як молоко на огонь збіжить, то дїйки у корови порепаються.* Грин. I. 18. 6) Только сов. в. Сравняться въ бѣгѣ. *Куди тобі против мене збігти?* Рудч. Ск. I. 68. 7) Только сов. в.—**ногб**. Напасть врасплохъ на кого. *Тепер ляги збіжать нас п'яних.* К. ЦН. 285.

Збігатися, гаюся, ешся, гл. Броситься искать; засуетиться, забѣгать. *Говори шидче, бо за мною зараз збігаються.* Котл. (1874), 331. *За Оксаною, як її викрали, то зараз пан збився.* МВ. I. 133. *Взяла да й утекла... Як збігались пани, Бо' храни! трусу такого на все село.* О. 1862. VI. 62.

Збігати, гаюся, ешся, сов. в. **збігтися, ж'уся, ж'ішся**, гл. 1) Сбѣгаться, сбѣжаться. *Швець із юри, пес із долини та збігся до кобили.* Чуб. V. 1173. 2) Сжаться, сжиматься; о материн: сдѣлаться короче послѣ мойки. *Роздимаються (речі)*

од тепла, а збігаються од холоду. Ком. П. 54. Штанці... збілись. Св. Л. 310.

Збігленя́, ня́ти, с. Выкидышъ. Вх. Зн. 20. Желех.

Збіглий, а, е. Бѣглий.

Збігівисько, ка и **збігівище, ща**, с. Сборище, скопище, толпа. Сьогодні буде збіговище у Миколи. Екатериносл. у. Слов. Д. Эварн.

Збігти, ся. См. **Збігати, ся.**

Збідка́тися, каюся, ешся, гл. Прикинуться бѣднимъ, начать жаловаться на бѣду. Як збідкається: що се я; дурний, нарвбиа! О. 1861. X. 23.

Збідніти. См. **Збідняти.**

Збіднитися. См. **Збіднюватися.**

Збідніння, ня, с. Обѣднѣніе. Левниц. I. 296.

Збідніти, нію, еш, гл. Обѣднѣть. А син з невісткою так з того часу збідніли, що ї хата рака стала. Г. Барв. 371. Збідніли люде. Каменец. у.

I. Збіднюватися, нююся, ешся, сов. в. збіднитися, нюся, нишся, гл. Притвориться бѣднимъ. Черк. у. Увійшла баба в хату, збіднилась, хлипа. Стор. I. 4.

II. Збіднюватися, нююся, ешся, сов. в. збіднитися, нюся, нишся, гл. = **Збідніти.** Сак збіднився. НВолын. у.

Збідняти, няю, еш, сов. в. збіднити, ню, ниш, гл. Дѣлать, сдѣлать бѣднимъ. Будем їх двори стовняти, а свої збідняти. Г. Барв. 86.

Збіжжя, жя, с. 1) Зерновой хлѣбъ. Курка збіжжя розрїбає, а в сміттю зерно шукає. Ном. № 5849. 2) Имущество (движимое). Три злодії у коморі одбили засов і забрали збіжжя і скриню витягли. Мил. 6. Зюсили всяке збіжжя, злидні, і отдавали все на рать. Котл. Ен. IV. 60.

Збій, збюю и **збюя**, м. 1) Утоптанная земля. Писаницю сіють на збюї. 2) Разбойникъ. Няхай она знає, збює синів має. Гол.

Збійник, ка, м. Разбойникъ. Вх. Уг. 240. Ум. **Збійничон**, **збійниченько**. Гол. I. 172.

Збілілий, а, е. Побѣлѣвший. А вона ї не скричала, тільки зітхнула тихо ї скотилася з лавки, як сиділа, з тими шитками у руках збіліли. МВ. (О. 1862. I. 89). Обличчя збіліло. МВ. (О. 1862. I. 88).

Збіліти, лію, еш, гл. 1) Побѣлѣть. 2) Поблѣднѣть. Побачила труночку, і зрїг-

нула, збіліла. МВ. П. 50. Чою так збіліла? Чуб. III. 121.

Збіи, збюю, м. Амвонъ. У нашій слободі дуже є голосний діякон. У неділю оце у церкві як вийде на збіи та як почне вишукувати з св. евангелів, то так луна ї розляла. МВ.

Збір, збору, м. 1) Собрание. Збір людей. НВолын. у. Ой великий двір, та маленький збір,—чом не вся родинонька? Нп. 2) Молочные продукты, получаемые от молока (сметана, масло и пр.). Який же там збір буде, коли ніде корові нападися,—тільки глечик молока надоїла. Зміев. у. Збір поганий, бо молока мало. Зміев. у. 3) Мн. **Збори.** Сборки. Свита... з маленькими зборами. О. 1862. VIII. 33.

Збіраний, а, е. 1) Собранный. Збіраним колосом не напхаєш рота. Ном. № 5244. 2) О молокѣ: збіране. Святое.

Збіранія, ня, збіранія, ці, ж. 1) Собираніе, збіраніе. 2) Собранное; собранное отовсюду. Тут усякі діти: і мої, і сусідини—збіранія. Зміев. у.

Збіранка, ки, ж. = **Збіранія 1.**

Збірати, раю, еш, сов. в. зібрати, зберу́, рѣш, гл. Собира́ть, собра́ть. Ев. Мт. II. 4. А за нею голуби літали, вони тебе піррячко збірали. Лавр. 82. А я ж тую дрібну ряску зберу у запаску. Мет. 84. Ярь наша отець і мати: хто не посіє, не буде збірати. Ном. № 548. Зібрав троянську всю громаду. Котл. Ен. II. 10.

Збіратися, раюся, рѣшся, еш, гл. 1) Собира́ться, собра́ться. Збіралася кривая родина, мене в військо випроводили. Мет. 241. Ввесь город зібрався до дверей. Ев. Мр. I. 33. 2) Собира́ться, собра́ться, готовиться, пригото́виться. Голый підтерзався та ї зовсім зібрався. Ном. № 1468. Збіраюсь колядувати, як вже ї щедрувать пора. Ном. № 512.

Збірка, жі, ж. Извозчичья биржа. Харьк. у. Слов. Д. Эварн.

Збірканий, ка, м. Извозчикъ. Хар. у. Слов. Д. Эварн.

Збірка, ки, ж. 1) Сходка, собрание. Збірка хлопців, дівчат. Уже зібрав збірку; там уже збірка збіралася. Черк. у. 2) Собрание чего-либо. Константиногр. у. 3) Мѣстныя овчины, скупаемыя на полтавскихъ ярмаркахъ. Вас. 154.

Збірний, а, е. 1) Сборный. 2)—тиждень. Первая недѣля поста.

Збірник, ка, м. Сборникъ. Ум. Збірничок.

Збірниця, ці, ж. 1) Метла. ЗЮЗО. II. 180. 2) Сборище. Котл. Ен. IV. 71.

Збірничок, чека, м. Ум. отъ збірник.

Збірня, ні, ж. Комната, гдѣ собираються на сходку. Нѣжин. у.

Збіросвіт, ту, м. Фокусъ, точка, въ коей сходяться лучи свѣта. *Проміння збірається в однім місті, котре називається фокус (збіросвіт).* Ком. II. 87.

Збірослов, ву, м. Словарь. Встрѣчено у Номиса на первой страницѣ его предисловія къ „Українським приказкам“.

Збіса, нар. Много; очень. *Збіса грошей має. Збіса розумний.* Чрезвычайно умень.

Збіч, зббчу, м. Склонъ (горы). *Наближвся він до збочу гори Оливної.* Єв. Л. XIX. 37.

Збічи, збіжү, жіш, м.—Збігти. Жел.

Зближати, жаю, еш, сов. в. зблізвити, жу, виш, м. Приближать, приблизити.

Зближатися, жаюся, ешся, сов. в. зблізвитися, жуся, вишся, м. Приближаться, приблизитися. *Літечко минає, лист опадає, холодні зближаються ночі.* К. Досв. 64. *Він близько до мене зближився.* МВ. II. 104.

Зблізвѣа, нар. 1) Вблизи. *Славні бубни за горами, а зблізвѣа шкурятяні.* Ном. № 2623. 2) Изнедалека. *Ой прилітає сім пар голубів зблізвѣа.* Чуб. V. 238.

Зблідлий, а, е. Поблѣднѣвший. *Сонце викотилось з-за Дніпра й освітило їх зблідлими я і троти червоні очі.* Левич. Пов. 38. *Тонкі та зблідли уста.* Мир. Пов. II. 61.

Збліднути, ну, неш, м. Поблѣднѣть. *Княгиня з переляку зблідла як стіна.* Стор. МПр. 81.

Зблудити, джү, диш, м. 1) Зблудитися, сбитися съ дороги. *Широкая доріженька, коли б не зблудити.* Чуб. V. 880. 2) Ошибитися. *Присвідчиши ти мені, що мене любиш, запевне тим серцем ніди не зблудиш.* Чуб. V. 137.

Зблужатися, жаюся, ешся, сов. в. зблудитися, джүся, дишся, м. Сбиватися, сбитися съ дороги. *Та йде батько та з шляку зблужається.* Чуб. I. 173.

Зблукати, каю, еш, м. Исходить блудя.

Зблукатися, каюся, ешся, м. Зблудитися. *Я зблукалась у житі як у лісі.* Г. Барв. 353.

Зблякнути, ну, неш, м.—Зблякувати.

Зблякувати, кюю, еш, м. Поблекнуть. *Біле личко не зблякує, а ні чорні брови.* Гол. I. 314.

Збогарадитися, джүся, дишся, м. Выпросить, вымолить. *Чи не збогараджусь у вас пиноця?*

Збогатити, чү, тіш, м.—Збогатити.

Збоецький, а, е. Разбойничій. *По шляхетській гордували, по збоецькій жартували.* К. Досв. 115.

Збожевілітн, ню, ниш, м.—Збожеволіти. *Чи ти здурів, чи збожевілітнів?* Ном. № 1380.

Збожевілілий, а, е. Безумный, сумасшедшій. *Збожеволілими очима прикро дивилися на Грицька.* Мир. Пов. I. 122.

Збожевіліти, лію, еш, м. Съ ума сойти. Котл. (1874), 341. ЗОЮР. II. 206. *Чоловік дивиться,—чи не збожеволів наймит.* Г. Барв. 198.

Зббжжя, жя, с.—Збіжжя.

Збожілля, ля, с. Хлѣбъ на корню. *Збожілля шелестіло.* Єв. Л. 308. См. Збіжжя.

Зббіни, ін, ж. мн. Мелко перебитая солома.

Зббіч, ча, м.—Качка 3. МУЕ. III. 24.

Зббку, нар. 1) Сбоку. *У жупані, кругом пані і спереду й збоку.* Шевч. 18. 2) Со стороны. *Ти мене не хвали, нехай люде збоку похвалять.* Ном. № 13329. *Зараз збоку всі побачать, що де яка мила.* Чуб. V. 37.

Зборгувати, гюю, еш, м. Раздать въ долгъ. *Увесь крам зборгував, а грошей кат-ма.*

Збороніти. См. Збороняти.

Збороняти, няю, еш, сов. в. збороніти, нюю, ниш, м. 1) Запрещать, запретишь, воспрещать, воспретить; помѣшати. *Коли не дали нам з собою жити, то не зборонять в гробі ся любити.* Чуб. V. 117. 2) Защищать, зацитить. *Не зборонить тебе ні отець, ні мати.* Мл. л. сб. 297.

Збороти, рю, рещ, м. Побороть, одолѣть. *Добра та корова, що й людей зборота.* Посл.

Зборчий, чого, м. Сборщикъ податей.

Збочити, чү, чіш, м. 1) Уклонитися въ сторону. Павлогр. у. *Козак бачив (дівчину край долини), конем збочив.* Гол. I. 120. 2) Покривить душою, сдѣлать несправедливість. Зміев. у.

Збочитися, чүся, чішся, м. Лечь на

бокъ, прилечь. *Я не сплю, а так збочився, бо нема що робити.* Канев. у.

Збоятися, збоюся, збоїшся, гл. Убоятися, испугаться. *Не лякайте, бо не збоюся.* Грин. II. 307. *Як п'ян, то копитан; а як проспався, то й свині зболяся.* Ном. № 11484.

Збрататися, таюся, ешся, гл. Сдружитися.

Збрєніти, нїю, нїш, гл.—Забреніти. *На городі маківка збрєніла.* Грин. III. 236.

Збрєсклий, а, в. О молокѣ: начинающій киснуть. Вх. Лем. 418.

Збрєсті, дў, дєш, гл. Сбрести, уйти. *Скотина збрєде з дому.* Чуб. I. 48.

Збрєхати, шў, шєш, гл. Солгати, совратъ. *Чи справді так було, чи може хто збрєхав.* Гліб. 217.

Збрїднути, ну, нєш, гл. Опротивѣть. Желєх.

Збрїзкати, каю, еш, гл. Побрызгати.

Збрїзнути, ну, нєш, гл. Брызнуть, побрызгати. *Доцик збрїзнув тїльки раз.* О. 1862. VI. 45.

Збродїти, джу, дїш, гл. 1) Выбродить, исходить. 2) Запачкати слѣдами, оставить слѣды на чємъ; истоптати, вытоптати. *Буду закривати милого слїдочок, щоби пташки не збродили.* Чуб. V. 212. *Худоба збродила луку.* Вх. Лем. 418.

Збробїти, рюю, їш, гл. Вооружати. Желєх.

Збробїтися, рююся, їшся, гл. Вооружаться. Желєх.

Збробїця, ці, ж.—Зброя. Гол. IV. 55.

Збробїний, а, в. Вооруженный. *Чи в мене вїйсько не збробїне?* Макс. (1849), 90.

Збробїнїця, ці, ж. Арсеналь, оружейная палата. Желєх.

Збробїно, нар. Съ оружіємъ. *Як виїдеши збробїно грянїчить грянїці.* К. Досв. 151.

Збробя, рбї, ж. Оружіє. *То старшая сестра коника виводить, а середульша зброю виносить.* Макс. (1849), 7. *Хто не має зброї, най не їде в бої.* Ном. № 4208.

Збрудїти, джў, дїш, гл. Загрязнить, запачкати. *А він мені ринтух-полу кров'ю да збрудив.* Федьк. II. 71.

Збруднїти, нїю, еш, гл. Загрязниться.

Збрўя, рўї, ж. Сбруя. *Постав коня у станочку, повїсь збрую на кїлочку, а сам їди у нову свїтлочку.* Лавр. 64.

Збрязенути, ну, нєш, гл. Скиснуть (о молокѣ). *Як через нїч постое (молоко), то збрязкне.* Каменец. у.

Збуваннїя, ня, с. Сбыванїє, продажа.

Збувати, вāju, еш, сов. в. збути, збуду, дєш, гл. 1) Сбывать, сбыть. *Важко*

нам убоїм своє добро збувати. МВ. II. 7.

2) Избавляться, избавиться отъ чего. *Не збуду смутку, а ні вдень, ні вночі.* Чуб. V. 358. 3) **Не збувати.** Всегда быть, всегда находиться, имѣться. Чг. 27. *Що нагаєчка, що дротяночка, із колючка не збував.* Чуб. V. 220. *А в жінок не збуває до розмови: то дїзування задають, то се, то те, то про лигу долю не наговоряться.* Св. Л. 5. *Слому не збувало на сльози.* Св. Л. 110. **На рюзум не збувати (ному).** Быть умнымъ. *Людина добра і ти рюзум йому не збувало.* Св. Л. 129.

Збуватися, вājuся, ешся, сов. в. збути, дуся, дєшся, гл. 1) Избавляться, избавиться. *Бїда здибав легко, та трудно її збутись.* Ном. № 2171. *Збуєся тато клопоту: жито змолотив і гроші пропив.* Ном. № 10826. 2) Сбываться, сбыться, исполняться, исполниться. *Уже ся все те збуло, що визнано було.* Чуб. III. 327. 3) Лишатся, лишиться. *З добрим думцею князь високого стола додумается, а з лихим думцею і малого стола збудеться.* Ном. № 946.

Збуджувати, джую, еш, сов. в. збудїти, джў, дїш, гл. Пробуждать, пробудить. *будить, разбудить.* *Його сонного будили, не збудили.* Макс. (1849) 27.

Збуджуватися, джуюся, ешся, сов. в. збудїтися, джўся, дїшся, гл. Пробуждаться, пробудиться, просыпаться, проснуться.

Збудуваннїя, ня, с. Построенїє.

Збудувати, дўю, еш, гл. Построить; соорудить, создать. *Збудуй хату з лободи, та в чужую не веди.* Нп. *Ой коли б я знала, що буду вмірати, то б я сказала труну збудувати.* Чуб. III. 155. *Чоловік збудував башту.* Єв. Мр. XII. 1. *Еней збудує сильне царство.* Котл. Ен. I. 13.

Збудь-вік, ка, об. Отжившїй, очень старшїй, дряхлшїй отъ старости. *Перша збудь-вік Прїська Чирянка, змолоду не раз сидїла в кунї, позводила на той свїт аж трьох мужиків.* Кв. II. 87.

Збудьок, дька, м. Малоцѣнный предметъ, продаваемый такъ—лишь бы сбыть съ рукъ. *Молоді воли—на роботу, а цїна—збудьок.* Хорольск. у.

Збуї, збуя, м.—Збїй 2. *Ой горе, чорний збуї, побє тя наша кров.* Федьк. I. 86.

Збуї-вік, ка, м. 1)—Збудь-вік. Волын. г. *Як що баба стара, то кажуть на неї: ця вже баба збуї-вік; він збуї-вік.*

Подольск. г. 2) *мн.* Мелкое или малоцѣнное имущество. *Жидівські збуї-віки погорли.* Луб. у.

Збуїнувати, ную, еш, м. Забушевать. *Де взялись буйні вітри—збуїнували, та комаря на поміст ізвалили.* Чуб. V. 1169.

Збунтувати, тую, еш, м. Взбунтовать. *Зробилося діло, жидів збунтувало.* Чуб. V. 1160.

Збунтуватися, туюся, ешся, м. Взбунтоваться. *Збунтувалась Україна, нани і ляги.* Макс. (1834) 125.

Збур, ру, м. Триперъ. Вх. Зн. 20.

Збурення, ня, с. 1) Разрушеніе, ниспроверженіе. 2) Волненіе, возмущеніе.

Збурити, ся. См. Збуряти, ся.

Збурлакувати, тію, еш, м. Сдѣлаться бурлакою, т. е. бездомнымъ. Аф. 447.

Збурмати(ся), маю(ся), еш(ся), м. Собраться. *А в неділеньку вранці да бояри збурмали, да на море стріляли, на білу да лебедочку.* Мет. 175. *Збурмались вони під рясні дуби, чекаючи отамана на раду собі.* Нп.

Збурник, ка, м. Раст. Tormentilla erecta. Лв. 102. См. Курече зіле.

Збур'янувати, тію, еш, м. О травѣ: засориться сорными травами. Аф. 447.

Збуряти, ряю, еш, сов. в. збурити, рю, рш, м. 1) Разорять, разорить, разрушать, разрушить, повалить. *Моя городи, що ти збури, пам'ять його зникла.* К. Псал. 17. 2) Волновать, взволновать, возмущать, возмутить. *Та дума блискавкою минула в його голові, збурила всю кров.* Левец. I. 249.

Збурятися, ряюся, ешся, сов. в. збуритися, рюся, ршся, м. Возмущаться, возмутиться, взбунтоваться. *Збурились моде.* НВолын. у.

Збут, збу́ту, м. Сбыть. *Оце ж який на них збут великий.* Гацц. Аб. 62.

Збутвілий, а, е. Сгнивший, испортившийся.

Збутвіти, вію, еш, м. Испортиться, сгнить.

Збути, ся. См. Збувати, ся.

Збуток, теу, м. 1) =Збут. О. 1862. IX. 72. 2) Исполненіе.

Збу́тяно, нар. Сбыто съ рукъ. *Продав, аби збу́тяно.* НВолын. у.

Збуцавіти, вію, еш, м. Одеревенѣть. *Старі кості не ворухнуться і серце збуцавіло.* О. 1861. XI. Свид. 30.

Зваба, би, ж. Приманка, обольщеніе.

Звабити. См. Звабляти.

Зваблівий, а, е. Обольстительный, прелестный.

Звабляти, ляю, еш, сов. в. звабити, блю, биш, м. Приманивать, приманить, привлекать, привлечь, прельщать, прельстить. *Не могла звабити калячем, а потім тяжко було відбити бичем.* Ном. № 8771.

Звага, ги, ж. Отвага, смѣлость.

Звагом, нар. Медленно, нескоро. *Не біжи, не йди швидко, звагом.* НВолын. у.

Звада, ди, ж. Ссора, распря, раздоръ. *Лугча соломяна зода, як золота звада.* Ном. № 3279. Ум. **Зва́дка.** *Нема тії хатки, де б не було звадки.* Ном. № 3320.

Зва́дитися, джуся, дишся, м. Сориться. *У кого ви́йде яка звада на новий рік,—цілий рік зва́дитиметься.* Ном. № 13411.

Зва́дка, ки, ж. Ум. отъ звада.

Звадлівий, а, е. Вздорливый, сварливый, бранчивый.

Звадліво, нар. Досадно, неприємно. К. ЧР. 25.

Зва́дник, ка, м. Спорщикъ, забіяка.

Зва́дниця, ці, ж. Спорщица, любящая сориться.

Зважати, жаю, еш, сов. в. зважити, жу, жиш, м. Обращать, обратить вниманіе. *Не зважала вона, що темная ніч, пішла вона в чисте поле пріч.* Чуб. V. 896.

Зважити, жу, жиш, м. 1) Свѣсить. *О, хто б узяв та зважив мое юре.* К. Юв. 13. 2) Взвѣсить, размыслить, понять. *Зважила громада, як би то воно було добре.* К. (О. 1862. III. 22). 3) См. **Зважати.**

Зважитися, жуся, жишся, м. Отважиться, осмѣлиться, рѣшиться. *Не зважилась розлучати, поблагословила.* МВ. II. 21.

Звакувати, кую, еш, м. Потерять время, побыть празднымъ. *Ось я піду в жнива пишениці й жити жать, то, часу марне щоб, мовляв, не звакувать, скошу і свій горох.* Г. Арт. (О. 1861. III. 96).

Звал, лу, м. Сваливаніе, упадь. *Бий мати до звалу.* Подольск. г.

Звалашати, шу, шш, м. Выхолостить. Константиногр. у.

Звалати, ся. См. Звалювати, ся.

Зва́лице, ща, с. Развалины. *Ворони з граками по звалищах літають.* К. Досв. 221.

Зва́ління, ня, с. =Звал. *Впиваються до зва́ління з ні.* Левец. (Правда, 1868, 556).

Зваловитий, а, е. Неповоротливый, медлительный. *Зваловитий кінъ.* Вх. Зн. 21.

Звалувати, лую, еш, м. Удалитися, уйти, улетіть (о многихъ). *Е, чою тут, у цих степах і не було? Птиці тієї, звіру!.. Звалувало двару у чужі краї.* Мелитоп. у. Слов. Д. Еварн.

Звாலувати, люю, еш, сов. в. зваліти, лю, лиш, м. 1) Сваливать, свалить. *Ханає кожного за ноги і звалює.* О. 1862. IV. 39. *Звалють дуба в кручу.* Хата, 67. 2) Сбивать, сбить, свалять. *Звалили сукно на влажних.* Харьк. у.

Звாலуватися, лююся, ешся, сов. в. звалітися, люся, лишся, м. Сваливатися, свалітися, повалітися. *Не дай, Боже, звалитися під тинюм.* Ном. № 8302. *Прійшов Василь додомоньку, на постіль звалився.* Чуб. V. 434.

Зваліти, ляю, еш, м. = Звалити.

Звалітися, ляюся, ешся, м. 1) = Звалитися. 2) Пропастъ безъ пользы, вяляясь.

Звандрувати, рую, еш, м. = Змандрувати. *Звандрували одно поле.* Чуб. V. 631.

Звання, ня, с. 1) Званіє. *Звання козацьке, а життя собацьке.* Ном. № 790. 2) Въ ариаметикѣ: наименованіє. **Мѣнше, старше званія.** Меньшее, большее наименованіє. К. Грам. 125, 123, 113.

Зваріти, рю, риш, м. 1) Сварить. *Йди, йди, дощику, зварю тобі борщик.* Чуб. III. 107. 2) Сковать вмѣстѣ (два куска желѣза). *Треба залізо зварити до купи.* Черк. у.

Зварітися, рюся, ришся, м. Свариться.

Зваріятити, тію, еш, звар'ювати, р'юю, еш, м. Сойти съ ума. *Зваріятів Максим.* НВолын. у. *Чи не звар'ював він зовсім, чи не здурів він?* Левиц. I. 528.

Зваряльня, ні, ж. = Жлукто. См. Зваряти. МУЕ. III. 34.

Зваряти, ряю, еш, м. = Золити. *Зваряти, деінде в горах повідають: золити шмате. Перепране, чи відіпране шмате кладуть до зваряльні, або якою цебра, посыпають потелом, наливають кип'ячою водою і кидаютъ роспалене на огні каміне.* МУЕ. III. 33. *А в п'ятницю рано хусти зваряли.* Нп. Левиц. (Правда, 1868, 12).

Звати, зву, звеш, м. 1) Звать, называть. *Нехай мати буде знати, кого зятем звати.* Чуб. III. 125. 2) Призывать.

Зватися, звуюся, звешся, м. Зваться, называться. *В тім городі жила Дідона, а город звався Карфаген.* Котл. Ен. *Був собі чоловік,—Остапом звався.* Рудч. Ск. I. 63.

Поки Рось зоветься Россю, Дніпро в море лється, поти серце українське з панським не зживеться. К. Досв. 17.

Зведенія, ці, ж. Обольщенная мужчиной дѣвушка, имѣвшая ребенка. Вх. Зн. 21.

Зведѣник, ка, м. Сводчикъ, посредникъ при сдѣлкѣ; сводникъ. *Давай, батьку, гроші,—каже прихожий зведенник: упустимо свого коня,—другого не знайдеш такого.* Кух. (О. 1861. X. 22).

Зведѣюк, ка, м., зведеня, нати, с. Одинъ изъ сводныхъ дѣтей. *Та й діти між собою часто б'ються—надто бабина дочка: звичайно, як зведенята.* Рудч. Ск. II. 54.

Звесті, ся. См. Звозити, ся.

Звеличати, чаю, еш, м. Почтять, оказывать честь; восхвалять. *Грин. III. 495. Як же ж можна щоб не звеличати його.* НВолын. у. *Ми ж тебе, Оксанко, звеличаємо.* Грин. III. 48.

Звеличити. См. Звеличувати.

Звеличувати, чую, еш, сов. в. звеличати, чу, чиш, м. Дѣлать, сдѣлать великимъ, возвышать, возвысить. *Здобудеш, хлопню, слави, змиркувавши, чия тебе звеличує держава.* К. ЦН. 257.

Звеліти, лю, лиш, м. Велѣть, приказать. *Звеліла мені мати ячменю жати.* Чуб. III. 249.

Звеніти, ню, ніш, м. = Дзвеніти. *Текла річенька, звеніла.* Чуб. III. 150.

Звенькотіти, чу, тиш, м. Звенѣть. *У Кременці звенькотить, як по каменю йдеи.* НВолын. у.

Звербувати, бую, еш, м. Завербовать. *В Бердичеві славнім місті звербували хлопців двісті.* Макс. 161.

Звергати, гаю, еш, сов. в. звергнути, ну, неш, м. Извергать, извергнуть. *Багацтво він чуже пожер і звергне, бо повесть йому Господь блювати.* К. Іов. 44. *Померші діти, недомоски, що мати звергла.* Г. Барв. 350.

Звереснути, ну, неш, м. Вскрикнуть. *Як звереснули моде—не хочемо!* НВолын. у. *Звереснув та й побіи.* НВолын. у.

Зверетѣнитися, нюся, нишся, м. Закружиться, завертѣться. *Таку ману пустив, що я так на місці й зверетѣнилась.* Черк. у.

Зверзти, зу, зеш, м. Сказать чепуху, смолоть. *Прійшли з борозни та чорзна-що й зверзли.*

Звертати, таю, еш, сов. в. звернути, ну, неш, м. 1) Сворачивать, своротить,

поворачивать, поворотить. *Прошу вас, братця, на праву сторону звертатися.* Макс. (1849). 20. *Як кінцями звернув, аж Львів ся здвинув.* АД. I. 15. **В'язи звернути.** Свернуть шею. Г. Барв. 112. **Увагу звернути на.** Обратити увагу. *Що б він мені не розказував, а все було увагу зверне на те, що який гріх чіпати що чуже.* Г. Барв. 360. 2) Сворачивать, своротити на кого (вину). *Не звертай на людей, коли сам нашкодив.* Харьк. *Звекли усе на інших звертати, а себе неповинними в своїй біді чинити.* К. Гр. Кв. XXXII. 3) Возвращать, возвратить. 4) Только сов. в. Скинуть, сбросить. *Кобила хоче лошя звернути.* НВолын. у.

Звертатися, туюся, ешся, сов. в. **звернутися, нуся, нешся,** гл. 1) Возвращаться, возвратиться. *Я ще... звернусь, поки ви прийдете.* Г. Барв. 34. *Пішов козак в Запорожжя,—коли б не звернувся.* Чуб. V. 940. 2) Обращаться, обратиться. *Звертається до козаків понуро і з гримною мовою.* Стор. МПр. 161. 3) Гнуться, согнуться, свернуться (о лезві). *Звернулася сокира.* НВолын. у. 4) Наклоняться, наклониться, искривиться. *Хата звернулася.* Радомysl. у.

Звертати. См. Звирчувати.

Звертатися, чуюся, тишся, гл. Свертяться. *Кудий Степанко скрутився, звертівся, та й по хаті скаче—чик! чик!* (Загадка: віник). Ном., стр. 300, № 335.

Зверх, нар. Поверхъ, сверхъ. *Не понав же я в двері, та в стовп головою, господня те все чула—та зверх коцубою.* Чуб. V. 1126. *Один зверх одною.* Рудч. Ск. I. 4.

Зверхдуба, ба, м. Названіє сказочнаго богатыря, жившаго на деревьяхъ. Грин. II. 344, 345.

Звѣрхник, ка, м. Начальство, старшій, власть имущій. *Нові там зверхники запанували.* К. МБ. II. 132.

Звѣрхність, ности, ж. 1) Верховность. *Гарча моя прихильність до них давала мені право їм дорекати і присвоювати собі ніби якусь над ними зверхність.* К. XII. 11.

Звѣрху, нар. Сверху. *В вербі корень підминає, зверху вершок усихає.* Чуб. III. 205. *Нехай ваше зверху буде.* Пусть будет по вашему. Ном. № 4963. Ум. **Звершечу.** Ном. № 4671.

Звершати, шу, шіш, гл. 1) Насыпать верхъ. *Насыпав мірку жита та ще й*

звершив. 2) Миновать верхове. *Звершити балку.* Александров. у.

Звеселіти, ся. См. Звеселяти, ся.

Звеселіти, лію, еш, гл. Повеселѣть. Шевч. 410. *А як коли то було звеселіємо не знать чого.* МВ. (О. 1862. III. 35).

Звеселяти, ляю, еш, сов. в. **звеселіти, лю, ліш,** гл. Развеселять, развеселить. *То пан Хмельницький добре учинив: Польщу засмутив, Волощину побідив, Гетьманщину звеселив.* Макс. (1849), 73. *Мое серце звесели.* КС. 1882. XII. 496.

Звеселітися, ляюся, ешся, сов. в. **звеселітися, люся, лішся,** гл. Радуваться, обрадоваться, возликовать. *Як зрадувалася та звеселілася Петрикова мати: як діждемо літа та вродить жито,—буде з ким жито жати.* Грин. III. 549. *Нехай предки звеселяться у забутих трунах.* К. Досв. 89.

Звесті, ся. См. Зводити, ся.

Звечѣрати, ряю, еш, гл. Поужинать. Вх. Лем. 418.

Звѣчора, нар. Наканунѣ вечеромъ. *Хто звѣчора плаче, той уранці буде сміятись.* Ном. № 2400.

Звечоріти, рію, еш, гл. Повечерѣть.

Звивати, ваю, еш, сов. в. **звѣти, вів'ю,** еш, гл. 1) Свивать, свить. *Чи ти звелів орлові підійматись на висотах міздо собі звивати.* К. Іов. 90. 2) Смотать, смогать. *Основу зачинає... звивати на клубки.* МУЕ. III. 13. 3) Сплетать, сплести. *На свою головоньку вінка не звила.* Грин. III. 273. 4) Завивать, завить. *А вмієш ти волосся звивати?* МВ. (О. 1862. III. 38).

Звиватися, ваюся, ешся, сов. в. **звѣтисся, вів'юся, ешся,** гл. 1) Извиваться. *Звивається коло мужа еше гірше того ужа.* Коцип. 19. 2) Вертѣться около чего; хлопотать, заботиться. *Швидкі, в'юнкі (жиди) звиваються коло покущів, як ті в'юни.* Левци. I. 107. *Звивається проміж гостями, як та ластівка.* Г. Барв. 180. *Баба звивалась миттю всюди.* Г. Барв. 486. 3) Взвиваться, взвиться. *Звивавсь огонь понад землею.* К. Псал. 176. *Звивалась стріла нижче хмари.* Рудч. Ск. II. 99. *Та ще хміль, та ще зелененький на тичинку не звився.* Макс. 60. *Над хатами звивавсь уору дим.* Г. Барв. 122.

Звѣвистий, а, е. Извивистый. К. ЦН. 293.

Звѣдити, джу, диш, гл. Простить, извинить. *Нехай тобі Бог звидить і збачить.* Ном. № 4129.

Звѣдитися, дѣтись, *гл. безл.* Показаться. *Се тобі... звидилось, що я хмурний* О. 1862. VIII. 11.

Звик, *ку, м.* Привычка, обыкновение. Вх. Лем. 418.

Звиканія, *ня, с.* Привыканіе.

Звикати, *каю, еш, сов. в. звѣннути* и *звѣкти*, *ну, неш, гл.* Привыкать, привыкнуть. *Хто не звик правди поважати, той завше масий панувати.* Ном. № 1132.

Звикатися, *каюся, ешся, сов. в. звѣннутися* и *звѣктися*, *нуся, нешся, гл.* Свыкаться, свыкнуться. *Галя сперва жалахась його, а далі звиклась.* Рудч. Ск. I. 132.

Звиклий, *а, е.* Привыкшій. *Я не звиклий був з дітьми.* Драг. 63.

Звѣкнути, *ся* и *звѣкти*, *ся.* См. **Звѣкати**, *ся.*

Звильнути, *ну́, не́ш, гл.* Увильнуть, уклониться. *Не звильнувши дивитися у вічі.*

Звинувати, *чу, тиш, гл.* Обвинить. *Найхали суди́; судилим, судим та й звинуватили того старосту.* О. 1862. I. 61.

Звинути, *ну́, не́ш, гл.*—**Звити.** Земля мов ри́за обветшає і небо як одежу звинеи. К. Псал. 232.

Звину́тися, *ну́ся, не́шся, гл.* Успѣть (сдѣлать, возвратиться). *Я звинувся і все зробив.* НВолын. у.

Звиняти, *няю, еш, гл.*—**Вибачати.** *На те просим, що в рѣт носим,—звиняйте.* Ном. № 12085.

Звисати, *саю, еш, сов. в. звѣснути*, *ну, неш, гл.* 1) Нависать, нависнуть. *Ой звисли чорні хмароньки, звисли.* Чуб. V. 34. 2) Отвисать, отвиснуть. *Тут то страва, тут то моба! покиштуеш—звисне губа.* Маркев. 48. 3) Съ отрицаніемъ: не переставать висѣть. *Нагаечка дротяночка з кілка не звисає.* Чуб. V. 578.

Звисник, *ка, м.* Обрывистый берегъ. Угор.

Звѣснути. См. **Звисати.**

Звисока, *нар.* 1) Высоко. на возвышенномъ мѣстѣ. *Ой як мені тих дружечок позбірати, ой де мені їх звисока посажати.* Мет. 158. 2) Съ вышины. *Твій престол во віки вічні звисока сіає.* К. Псал. 108.

Звитатися, *таюся, ешся, гл.* Поздороваться. *Ой ви́йди, матінко, звитайся, свою дитяти спитайся: де твоє дитятко бувало.* Грин. III. 516.

Звіти, *ся.* См. **Звивати**, *ся.*

Звитяга, *ги, ж.* Побѣда.

Звитяжити, *жу, жиш, гл.* Побѣдить. *Великий князь Роман Ростиславович, звитяживши литвинів 1173 року, впрягав бранців до плуга.* Ном. № 663.

Звитяжний, *а, е.* Побѣдный.

Звитяжество, *ва, с.* Побѣда, одолѣніе. КС. 1885. VII. 444.

Звѣх, *ку, м.* Вывихъ. *Звѣхнуту руку чи ногу потягнуть, то звѣх і проходить.* Чуб. I. 130.

Звѣхатися, *хаюся, ешся, гл.*—**Звиватися** 2. *Ой матінко-вутко, звѣхай же ся хутко, бо ми ся звѣхали, все село звоювали, чикмани поросили, на весілля спросили.* Грин. III. 511.

Звѣхнути, *ну́, не́ш, гл.* 1) Свихнуть, сдѣлать вывихъ. *Ручку й ніженьку звѣхнула.* Чуб. V. 668. 2) Измѣнить. *Не женись із цією дівкою,—вона звѣхне, вона тебе другого.* Александр. у. Слов. Д. Эварн.

Звѣч, *чі, ж.* Обычай. Шух. I. 134.

Звичаєвий, *а, е.* Обычный. *Не маємо ні свого українського трибуналу, а ні свого звичаєвого права.* К. XII. 127.

Звичасек, *чайка, звичасечок, чка, м.* Ум. отъ **звичай**.

Звичайтиса, *чаюся, ешся, гл.* Привыкать другъ къ другу, знакомиться. *День по дню минає, вечер по вечері, а вони собі все сходять та говорять та все муче звичаються.* МВ. (О. 1862. I. 78).

Звичай, *чаю, м.* 1) Обычай; обыкновение. *А я такий звичай маю, що по повній випиваю.* Чуб. V. 1096. **Своім звичаєм.** По обыкновению, по своему обыкновению. *Сходились мого і своїм звичаєм навчав їх.* Єв. Мр. X. 1. 2) Приличіе. *І дітки звичай знають.* Ном. № 2850. **Слово неправдиве звичаю не знає.** Лавр. 123. 3) Нравъ. Ум. **Звичасек, звичасечок.** *Поміж людьми поматалася, звичасчків та набралася.* МУЕ. III. 160.

Звичайненький, *а, е, звичайненько, нар.* Ум. отъ **звичайний, звичайно**.

Звичайний, *а, е.* 1) Обыкновенный. 2) Вѣжливый, приличный. *Була звичайна, поважала людей і грѣха боялась.* Хата, 166. *Труби на пса—на чоловіка звичайне слово.* Ном. № 3500. Ум. **Звичайненький**.

Звичайність, *ности, ж.* Вѣжливость, приличіе. *Звичайного звичайністю вітаю, що входе гордо,—зорда зустрічаю.* К. ЦН. 184. **Для звичайности.** Изъ вѣжливости. Левиц. Пов. 32.

Звичайно, *нар.* 1) Обыкновенно. 2) Вѣжливо, прилично. 3) Конечно, разумѣт-

ся, само собою, по обыкновенію. *Звичайно, крадене.* Шевч. 585. *Було, як почне хто казку казати, звичайно про змія, то так його наче і вивязало перед себе.* Рудч. Ск. I. 130. Ум. *Звичайненько.* *Бабуся йому на те звичайненько одмовила.* МВ. (О. 1862. III. 55).

Звїчений, а, е. Приученный. У неї погано діти звичені. Черниг. у. Вони до сього звичені. МВ. (О. 1862. III. 52).

Звїчити, чу, чиш, и. Приучить. Це ви так щурчика до рук звичили. Лебед. у. Звичили корошу дойти на нашіаці. Борз. у. То він звичений так. Черк. у.

Звїчитися, чуся, чишся, и. Приучиться, привыкнуть. *Щитне або штовхне стиха... та й сама почервоє, як жар,— засорямиться. Поки ж тільки не звичилася; а як оговталася, обжилася, то пізнали ми тоді, де воно в світі лихо живе.* МВ. (О. 1862. III. 41).

Звїчка, ки, ж. Привычка. Така звичка бісова. Мир. Пов. I. 116.

Звїчме, нар.=Звичайно З. Звичме, московська напасть. Ном. № 847.

Звїчний, а, е. 1) Привычный. До роботи не звичний. Рудч. Ск. II. 62. 2) Обычный. *Кожне стало олашати звичний подарунок (на весіллі).* Мкр. Н. 37.

Звїчно, нар. 1) Привычно. 2) Обычно, въ обычаѣ. К. ЦН. 301.

Звїш, нар. Выше; свыше.

Звїшки, нар. Высотой.

Звїд, звїду, м. 1) Уничтоженіе, разореніе. *Так їм на звїд пішло; не один пан у нас звїся; поживе оце, поживе, та й спустує, бур'яном поросте й двір.* 2) Обманъ. *Чи їй щиро любиш? Бо як єї держиш у зводі, домо її забувиш.* Гол. III. 392. 3) Очепъ (въ колодезѣ). *Ой у полі криниченька на чотири зводи.* Чуб. V. 102. 4) Родъ ловушки съ пружиной для ловли лисиць, волковъ и пр. Шух. I. 237.

Звїдати, ся. См. Звїдувати, ся.

Звїди, дів, м. мн. Вывѣдки, развѣдки. *Піти на звїди.* Аф. 449.

Звїдки, звїдїль, звїдїля, нар. Откуда. *Звїдки тебе, серце, виглядати?* Лавр. 39. *Хилилися цути лози, звїдкіль вітер віє.* Чуб. V. 240. *Хто він такий і звїдкіля він?* Рудч. Ск. II. 20.

Звїдєбли, нар. Съ какихъ поръ. Желех.

Звїдниє, ка, м. Обманщикъ.

Звїдниця, ці, ж. Обманщица.

Звїдніти, нію, еш, и. Сдѣлаться водянистымъ такимъ образомъ, что вода от-

дѣлится отъ всего прочаго (въ кушаньяхъ и пр.). *Кутя звїдніла через те, що в хаті держали, у теплі.* Новомоск. у. *Не беру ямоу капусти, бо звїдніє.* Черк. у.

Звїднїя, ні, ж. 1) Очная ставка. *Чи то раз звїдня ця була?* НВолын. у. 2) Обманъ.

Звїдси, звїдсі, звїдсіль, звїдсіля, нар. Отсюда. *Шкода ж тя, козаче, звїдси відсилати.* Гол. I. 104. *Йди собі звїдсі!* Рудч. Ск. I. 70. *Пусти мене звїдси додому на Україну.* Чуб. V. 344.

Звїдмлення, ня, с. Отчетъ. Записано (въ Киевск. губ.?) проф. А. Е. Крымскимъ въ фразѣ: *Пішов на звїдмлення до хазяїна.* Літер.-наук. Вістник. 1901, X, 46.

Звїдтам, звїдти, звїдтіль, звїдтіля, нар. Оттуда. *Як я звїдтам повертася, поспухайте, з ким пізнався.* Грив.-III. 611. *Це все вислухав, що його тітка говорила, та швидче звїдти.* Рудч. Ск. II. 94. *Та не звїдтіль місяць сходе, звїдкіль ясна зірка.* Чуб. V. 675. *Син узав, вив'язав звїдтіля невістку, а ув'язав сучку.* Рудч. Ск. I. 16.

Звїдувати, дую, еш, сов. в. звїдати, даю, еш, и. Узнавать, узнать. *Будемо питати а звїдувати.* Гол. II. 49. *Піду звїдаю, чи піп дома.* Каменец. у. *Як звїдави, то зміряеш.* Ном. № 6831.

Звїдуватися, дуєся, ешся, сов. в. звїдатися, даюся, ешся, и. Узнавать, узнать, освѣдомляться, освѣдомиться, разспрашивать. *Не звїдаєшся, що мя болить, а ся звїдаєш о товарі.* Гол. I. 141. *Сидять ткачі на варитаті, звїдуються о свім браті.* Гол. I. 207.

Звїдукіль, нар.=Звїдоли. Дивись же ти, звїдукіль його нема: *пішов—ше сонечко не сідало, а й досі нема.* Миргор. у. Слов. Д. Эварн.

Звїдусїль, звїдусїля, звїдусїди, нар. Со всѣхъ сторонъ, отовсюду. *Який тепер чорт скаже тобі ясно, коли звїдусїди на хмарило?* К. ЧР. 239.

Звїдци, звїдціль, звїдціля, нар.=Звїдсіль. *Ой звїдци гора, а звїдти друга.* Чуб. V. 230. *Як я маю, козак Нечай, звїдциль утікати, славу свою козацькую під ноги топтати.* Макс.

Звїздá, ді, ж. Звїзда. *Аби місяць на мене світив, а звїзди хоч і так.* Ном. № 5422. Ум. **Звїздочна.**

Звїздáрь, рá, м. Астрономъ. Вх. Лем. 418.

Звїздáтий, а, е. Звѣздообразный. Желех. **Звїздáті дропачні** и пр. Родъ вышив-

ки. Kolb. I. 48, 49. **Звіздáтий** нинь. Лошадь съ бѣлымъ пятномъ на лбу. Желех.

Звіздовий, á, ё. Звѣздный. *Срібная грива груди покриває, звіздові очі далеко видять.* Чуб. III. 289.

Звіздочка, ки, ж. Ум. отъ звiздá.

Звiздянінький, а, е. Ум. отъ звiздяний.

Звiздяний, á, ё. Звѣздный, усѣянный звѣздами. Ум. **Звiздянінький.** *Чим небо менше? Всюди рівеньке, всюди рівеньке та звiздяніньке.* Гол. II. 32.

Звiй, звóю, м.—**Суvий.** *Звiй полотна.* Каменец. у.

Звiку, нар. Съ отриц. **не** при глаголь. Никогда. *Зроду-звiку козак не був і не буде катом.* Ном. № 767.

Звiкувати, кую, еш, м. Провести жизнь. *Звiкував я вік мій довгий, та й не бачив тою змалку.* К. Псал. 89.

Звiл, звóлу, м. 1)—**Зволення.** 2) **До звóлу, по звóлу.** Сколько угодно. *Взямися їсти й запивати, варенухи-веселухи довелось до зволу, три леки її стояло рядом поверх полу.* Мкр. Н. 38. *Гуляв по зволу, веселився.* Мкр. Г. 33.

Звiльжити, жу́, жи́ш, м. О морозѣ: ослабѣть. *Як звiльжить мороз, тоді поїду у лiс.* Каменец. у. *Вже звiльжив мороз.* Каменец. у.

Звiльна, нар. Медленно, понемногу. *Солодьки... звiльна вирiзувались з-за гори.* Св. Л. 309.

Звiн, звóну, м. и пр.—**Дзвiн** и пр.

Звiнка, ки, ж. 1) Карта бубновой масти. 2) Раст. *Samrannulae.* Вх. Пч. I. 9.

Звiно́к, нка́, м. 1)—**риби.** Поперекъ отрѣзанный кусокъ рыбы. *Ой поставив козак Нечай та сторожу в місті, а сам пішов до кумоньки звiнок риби їсти.* АД. II. 58. 2) Раст. *Rhinanthus crista galli.* Лв. 101. См. **Звонечъ.**

Звiно́чки, кiв, м. мн. Раст. *Rinanthus minor.* Вх. Пч. I. 12.

Звiнувати́ся, ну́юся, ешся, м. Липиться приданого. *Бо ся уже звiнувала з козичками поїхала.* Гол. II. 722.

Звiнчати, ча́ю, еш, м. Обвѣнчать. *А у тій церквiцi святий Спас, звiнчай діточок в юзгий час.* Мет. 167.

Звiнчатися, ча́юся, ешся, м. Обвѣнчатися. *Я з дороти повернуся та й з тобою звiнчаюся.* Чуб. V. 62.

І Звiр, звóру, м. Оврагъ, лощина, ложбина. *Не навчила я ся корчимá ходити, з звора воду пити, з торби хлѣбом жити,*

з торби хлѣбом жити, на каменi спати. Гол. I. 156.

II. Звiр, ра, ру, м. 1) **Звѣрь.** *З теї тучи в темний лiс,—нехай мене звiр iзвiсть.* Чуб. V. 180. 2) **Волкъ.** Ум. **Звiрик, звiрок.** *Звiрок утiшний бiлка.* Сим. 210. Ув. **Звiрюна, звiряна.**

Звiрак, ка, м.—**II Звiр 2.** Шух. I. 22.

Звiрик, ка, м. Ум. отъ **II Звiр.**

Звiрiна, ни, ж. 1)—**II Звiр.** *В куцах чатують на звiрину.* К. Іов. 87. *Св. Юрiй почав скликати до себе усяку звiрину.* Грин. II. 72. 2) соб. **Звѣри, звѣрье.** *Зiбралася звiрина до своєї громади.* Гол. III. 499. 3) **Звѣрина, звѣриное** мясо. *А в селянина в борщi свинина.... А в дворянина з перцем звiрина.* Грин. III. 540. Ум. **Звiринна.**

Звiрiнець, нця, м. **Звѣринець.** *Добув iще всяких звiрiв: зайця, ведмедя й лиса—цiлий звiринець у себе завiв.* Рудч. Ск. II. 68.

Звiрiний, а, ё. **Звѣринный.** *Не надiлив його умом звiриним.* К. Іов. 89.

Звiрiнка, ки, ж. Ум. отъ **звiрина.**

Звiрiти, ся. См. **Звiрати, ся.**

Звiрiвник, ка́, м. **Звѣринець.** Александров. у.

Звiрiсть, рости, ж. **Повѣрка.** *Кажуть, що там двадцять кiл—ходiм на звiрiсть.* Сквир. у.

Звiркувати, кую, еш, м. Быть звѣремъ. *Кротом же лазе португалець, звiркує шведин вовком там.* Котл. Ен. IV. 12.

Звiркуватий, а, ё. **Звѣрообразный, звѣроподобный.**

Звiрний, á, ё. **Богатый звѣрями.**

Звiрник, ка́, м. **Звѣринець.** Вх. Лем. 418.

Звiрнó, нар. Много хищныхъ звѣрей, преимуществ. волковъ. *Звiрно у лiсі цьому.* Лебед. у. *Комсь було звiрно, а тепер людно.* Пирятин. у.

Звiрнiя, нi, ж. соб. **Звѣрье.** *А що там звiрнi було,—Господи!*

Звiрок, рка́, м. Ум. отъ **II. Звiр.**

Звiрокрут, гу, м. **Зодиакъ.** Желех.

Звiрота, ти, ж. соб. **Звѣрье.**

Звiрря, ря́, с. соб. **Звѣри.** *Звiрря в лiс ховається.* Грин. I. 192.

Звiрчувати, чую, еш, сов. в. звертiти, рчу́, тiш, м. 1) **Скручивать, скрутить.** *Усі на його і напали, на смерть звертiли і зiм'яли.* Котл. Ен. 2) **Соединять, соединить** двѣ доски, планки и пр., просверливъ дыры и вставивъ въ нихъ соединительные шиши. Канев. у.

Звірювання, ня, с. Звѣрскіе поступки.

К. Краш. 17.

Звірюватий, а, е. Нѣсколько похожий своими поступками на звѣря. *Гайда, воле, в Дике поле, воле звірювата!* К. МВ. III. 297.

Звірюка, ки, ж. Большой звѣрь. *Злодій обганяй та гавкай на звірюку.* Г. Арт. (О. 1861. III. 84). *Сине море звірюкою то стоїне, то вие* Шевч. 49. Ум. **Звірючна.** Рудч. Ск. I. 22.

Звіря, ряті, с. Животное. *Опам'ятайсь: чи ми ж тобі звірята, німий язик, що розуму не має.* К. Іов. 39. Ум. **Звірятко.**

Звіряка, ки, м. = **Звірюка.** *Я ще не бачив, як чоловік звірякою перекидається.* Кв. Драм. 241. *Из чоловіка став звіряка.* Алв. 74.

Звіряти, ряю, еш, сов. в. звірити, рю, рши. м. 1) Провѣрять, провѣрять, вивѣрять, вивѣрять. *Я його вже звірила за тою карбованиця.* Н. Волян. у. *Я звірив на собі, що нема й гірше, як води вип'єш з холоду.* (О. 1861. V. 70. 2) Довѣрять, довѣрять. *Він на ню звіряв усе своє добро.* Зміев. у.

Звірятися, ряюся, ешся, сов. в. звіритися, рюся, ршися. м. 1) Удостоверяться, удостовериться. *Як побачив, тоді тільки звірився, що то брехня.* Брацл. у. 2) Довѣрятися, доверяться, положиться. *Мали пани на Україні добрі оборонці, звіримся сотникові уманському Гонті.* Макс. 126. 3) Терять, потерять доверіе. Сим. IV.

Звірячий, а, е. Звѣрскій, звѣриний.

Звісен, сна, не, звісний, а, е. 1) Извѣстный. *Звісна тобі печаль моя.* Грин. III. 149. *Грицько звісний п'яниця.* 2) Ты звісен. Ты знаешь, тебѣ извѣстно. *Ти звісен,—між курми суддею я була.* О. 1861. VII. 119.

Звісити, ся. См. **Звішувати, ся.**

Звісний. См. **Звісен.**

Звісно, нар. 1) Извѣстно. *Здавна звісно, що він добрий чоловік.* 2) Извѣстное дѣло, конечно. *Звісно, чужі моде: хоть і добрі, та не знатимуть.* МВ. I. 13. *На бесѣді, вже звісно, попитимсь.* Гліб. 43.

Звістіти. См. **Звіщати.**

Звістітися, щуся, стішся, м. Узнать. *Що нас Бог у купу зводить, вчора я звістівся.* Мкр. Н. 28.

Звістка, ки, ж. Извѣстіе, вѣсть. *Прийшла звістка до милої, що милого вбито.* Мет. 103. Ум. **Звістоньна, звісточна.**

Звість, ти, ж. = **Звістка.** *Ходять негарній звісти.* КС. 1882. V. 362. *Не виїшла Галотонька, виїшла його звість, ой винесла королевичу да невеселу звість.* Чуб. V. 771.

Звітати, тая, еш, м. Привѣтствовать. *Звітали пана пастури, звітали миром і кадилом.* Чуб. III. 328.

Звітатися, таяся, ешся, м. Поздороваться, сказать привѣтствие при встрѣчѣ. *Вийшли вони до хати, не умім ся звітати.* О. 1862. IV. 17.

Звітки, звіткіл, звіткіля, нар. = **Звіден.**

Звіток, тку, м. Пучекъ расчесанного льна. Вх. Уг. 249.

Звітрити, рію, еш, м. Вывѣтриться. *Коли сіль звітріє, то чим приправити?* Єв. Л. XIV. 34.

Звітти, звіткіл, звіткіля, нар. = **Звідти.**

Звітци, звітціл, звітціля, нар. = **Звідци.**

Звічний, а, е. Старинный. *І погани звичай часто тримаються через те тільки, що вони звічні.*

Звішати, шаю, еш, м. = **Звісити.** *Сіла при Кубані над кручею і ноги звішала.* (О. 1861. XI. Кух. 37).

Звішувати, шую, еш, сов. в. звісити, шу, шиш, м. Свѣшивать, свѣсить.

Звішуватися, шуюся, ешся, сов. в. звіситися, шуся, шишся, м. Свѣшиватися, свѣситься.

Звіщати, щая, еш, сов. в. звістіти, щу, стіш, м. Извѣщать, извѣститъ. Каменец. у.

Звіювати, звіюю, еш, сов. в. звіяти, вію, еш, м. Свѣивать, свѣять, сдувать, сдуть. *Я покрила своєю мильською смдочок, щоб вітер не звіяв, пташки не сквовами.* Чуб. V. 46.

Звіяшки, шок, ж. мн. У ткачей: снарядъ, на который надѣваються нитки для наматыванія ихъ на катушку челнока. Части ихъ: квадратная подставка—підниже, на двухъ противоположныхъ сторонахъ вдолблены два столбика—стояни, на нихъ сверху лежить валикъ—валом, на каждый конецъ валика, у самыхъ столбиковъ и внутри ихъ, надѣвається по три дощечки—ліствиці: въ центрѣ (гдѣ ихъ проникаетъ валикъ) онѣ шире, а къ концамъ сходятся подъ острымъ угломъ; раздвинутыя ліствиці составляютъ двѣ шестиугольныя звѣзды; концы противоположныхъ ліствиць соеди-

нены между собою кічками; кічка—тонкая узкая дощечка, къ обоимъ концамъ которой прикрѣплены шворки, другимъ концемъ своимъ захватывающія концы лiствиць, не дозволяя имъ расходиться. МУЕ. III. 14.

Звладати, даю, еш, гл. Совладать. *З серцем не звладаю, коли Петро не мій буде, то смерть загадаю.* Котл. (1874). 336.

Звбгнитися, нюся, нишся, гл. У гончаровъ, при обжиганіи глиняныхъ издѣлій: начинать поливъ расплавляться. Вас. 180.

Звбди, дів, м. мн. Очная ставка. **Звбди звбдити.** Давать очную ставку. Екатеринос. у.

Звбдини, дин, ж. м. 1) Свадебный обрядъ, состоящій въ томъ, что послѣ первой свадебной ночи свѣха, дві приданні і дружні весільний входять у номбрю и заставляють новобрачныхъ встать (звбдять молодих), затѣмъ одѣвають новобрачную, удостовѣряя по знаку на сорочкѣ ея невинность до брака. Чуб. IV. 611, 612. 2) = **Зводи.** Вх. Зн. 21.

Зводитель, ля, м. 1) Обольститель. 2) Пт. Крапивникъ, *Troglodytes parvulus.* Вх. Лем. 418.

Звбдити, джу, диш, сов. в. звбсті, веду, дбш, гл. 1) Сводитъ, свести. *Зводъ помалу дитину з рундука. З поклоном низесньким панну з коня зводить.* К. Досв. 129. *Катерина з болящої і очей не зводять.* Шевч. 120.—*з розуму, з ума.* Сводять съ ума. *Чоловік не дастся,—лише раз з розуму звести.* Ном. № 3076. *Дайся мені, дівча, на підмову,—виведу тя з гаю на дорогу.—Жебим мала день і ніч блудити, то ся не дам з розуму зводити.* Гол. I. 107. *Нема етину вдовиному сину, що звів з ума дівку сиротину.* Мет. 14. *Аж він мене молодую із умочка зводить.* Лавр. 14.—*з світу.* Погубить. *Поки будуть у його оці хорти, поти Івана ми не зведемо з світу.* Рудч. Ск. I. 136.—*з хазяйства.* Сдѣлать бѣднымъ, разстроить чье-либо хозяйство. *Дивиться баба збоку, як дідові щаснить, та аж розривається з досади. Стала думати, як би звести його з хазяйства. „Видуши йому курей!“* Г. Барв. 195. 2) **Взводитъ, взвести.** *Звів його на високу гору.* 3) **Піднимать, поднять.** *До вас не встане, голови не зведе.* АД. I. 217. *Не поспів і очей звести на Зінку.* Стор. МПр. 55. *Без трепету зведеш на його очі.* К. Іов. 50. *Як шабелькою звів,—Лвів ся по-*

клонив. АД. I. 15. *Звів корою.* АД. I. 17. *Лисий вил усіх людей звів.* Ном. стр. 291, № 43. 4) **Сводитъ, свести вмѣстѣ, соединить.** *Дякую тобі, що звів мене з Марком.* Стор. МПр. 56. *А зведи їх очі на очі. Слава ж тобі Шафарыку во віки і віки, що звів еси в одно море слав'янської ріки.* Шевч. 238. **Звести брови.** Нахмуриться. Сим. 99. 5) **Обманывать, обмануть, обольщать, обольстить, искушать, искусить.** *Та вже третій вечір, як дівчина зводить, казала: вийду, а тепер не виходить.* Мет. 54. *Чорт не спить, але людей зводить.* Ном. № 194. *Так ви мене звели в мойй надії.* К. Іов. 14. **Звести дівку.** Обольстить и бросить дѣвушку. 6) **Портить, испортить.** *Бо треба дати у полі раду, щоб діла не звести.* Гліб. 8. **Звести ні нащо.** Погубить. *Чи се і ти пустивсь в ледацю, що хочеш нас звести ні на що?* Котл. Ев. II. 6. **Звбдми пісню.** Сбивать цѣль по мелодіи. Уманск. у. 7) **Истреблять, истребить.** *Не можна сарани зводитъ... гріх за се.* О. 1862. II. 54. *Тільки готове зводить.* Г. Барв. 322. 8)—**дух.** Переводить, перевести духъ, дышать. *Припадає к сирій землі, теплий зведе дух.* Макс. 175. *А ви дайте мені дух звести.* МВ. I. 87. 9)—**очима.** а) **Взглядывать, взглянуть, бросить взглядъ, посмотреть.** *Ой не видно того села, тільки видно хрести, туди мені лобо-мило оченками звести.* Чуб. V. 200. б) **Смыкать, сомкнуть глаза.** *Як зведу очима, а воно як шипиє, то аж крикну.* Каменец у. 10)—**на бчі.** **Обрацать, обратитъ чье вниманіе на что.** *Звожу на очі її чимало таких, що любили та й покинули.* МВ. II. 130.

Звбдитися, джуся, дишся, сов. в. звбстися, дуся, дбшся, гл. 1) **Сводиться, свестися.—з ума.** Сходитъ съ ума. *Ой синочку мій, дитино моя! Не пий рано горілочку,—зведешся з ума.* Нп.—**з хазяйства.** Обѣднѣть, разстроить свое хозяйство. *Козаччі Марусі Горбоносисі не пійшли в руки свині. Звелась вона з свиней.* Г. Барв. 417. 2) **Взводиться, взвестися.** 3) **Підниматься, подняться.** *Рука на тебе не зведеться.* Макс. О лошади: **подниматься, подняться на дыбы.** *Як звівся кінь, то так і перекинув воза.* Лебед. у. 4) **Становиться, стать хуже, приходитъ, прийти въ упадокъ, вырождаться, выродиться, истребляться, истребиться; бѣднѣть, обѣднѣть.** *Чим рік, то вже зводиться пшеениця.* Каменец у. *Велетні тепер звелось.* Г. Барв. 423. *Були в мойй хаті таркани, та зве-*

лися, тепер немає. Бодай його корінь зів'яв! Ном. № 3787. Звелось у нього хазяйтвечко. За Хмельницького Юрася пуста стала Україна, зелася. Лукаш. 35. До нитки зів'яв мій козак усе на панцині проклятій. Шевч. 526. Усе позбував, усе попрошивав,— зів'яв ні на що. Кв. Драм. 163. Звестіся ні нащо. Придти въ совершенный упадокъ, совершенно испортиться и пр. К. Краш. 21. Св. Л. 128. Не хай вонó зведеться. Пропади ово! Не прядеться, нехай воно зведеться! Грин. I. 240.

Зводник, ка, м.—**Звідник**.

Зводніти, нію, еш, м.—**Звідніти**.

Під мавкою капусточка, тиждень, як кинула; ой їж, коли хоч, коли не зводніла. Нп.

Звожсай, жая, м. Возка хлѣба съ поля.

Дай же ти, Боже, в полі урожай, в полі урожай, а в гумно звожсай! Гол. II. 37.

Зводік, ка, м. Раст.: а) *Saroparia officinalis*. Вх. Пч. I. 12. б) *Dianthus compactus*. Шух. I. 21. в)—**білий**=**Терлич**. Вх. Пч. I. 13. г)—**пільський**. *Betonika officinalis*. Шух. I. 21.

Звоніти, жу, виш, сов. в. **звезті**, зў, зѣш и **звоніти**, жў, виш, м. Сваживать, свезти въ одно мѣсто. Кілько в небі зірочок, тільки на полі кіпочок. Суди, Боже, звозити, в велику скирту зложити. Чуб. III. 246. Волів одробила, пшеницю звозила. Чуб. V. 824.

Звонітися, жуся, вишся, сов. в. **звезтіся**, зўся, зѣшся и **звонітися**, жўся, вишся, м. Сваживаться, свозиться. Ще дівчина Богу не молилась, козакова пшениця звозилась. Мет. 28.

Зволєння, ня, с. Соизволеніє. Як панське зволення. Ном. № 4948.

Звоніти, ся. См. **Зволяти**, ся.

Зволікати, каяю, еш, сов. в. **зволекті**, лочў, чѣш, м. Стягивать, стянуть, совлєкать, совлєчь. Зволік дошки ув їдне місце.

Зволікатися, каяюся, ешся, сов. в. **зволекті**ся, чўся, чѣшся, м. Поднимать, поднятись съ трудомъ, вставать, встать съ трудомъ. Довію спав на сіні в клуні, аж над вечір зволікса і потяг до церкви.

Зволѣк, ка, м. Спускъ съ горы. Міус. окр.

Зволекті, ся. См. **Зволікати**, ся.

Зволочіти, чў, чиш, м. 1) Стянуть, стащить, собрать. Та хотять байраки рубати, ізрубавши, зволочити, зволочити й запалити. Мет. 367. Ой я ж тії співаночки з жита зволочила. Гол. IV. 466. 2)—**щѣ**. Таскать по чєму. Чоловік (цигана

бывши) двір ним увесь зволочив. Мнж. 115. 3) Совратить, развратить. Говорять люде, що ти дівчину зволочив. Не я її зволочив, но мої чорні брови. Чуб. V. 237.

Зволіти, лаяю, еш, сов. в. **зволіти**, лєю, лиш, м. Соизволять, соизволить, позволять, позволить. Покохав я дівчину, а батько не зволяв брати її. О. 1862. VIII. 11. Ох, вовче братіку, зволь же нам хоч пісню заспівать. Рудч. Ск. I. 5. Нащо ж Бог зволив серце дати, коли ся бідним не вільно кохати. Чуб. V. 117.

Зволітися, лаяюся, ешся, сов. в. **зволітися**, лєюся, лишся, м. 1) Изволить. Уже зволялися читати, що в голові у них було. Котл. Ен. IV. 64. 2) **Звѣльте**! Сдѣлайте одолженіє, пожалуйте. Кв. Драм. 268.

Звоніпити и **звоніпити**, плєю, пиш, м. Оробѣть, пасть духомъ, смутиться, потерять надежду. Пандар пошибель бачив брата, злякався, зволтїв, замішавсь. Котл. Ен. V. 73. Не зволтїв же й січовик, на н'ядь не одступив і сміло дивиться чоловікові в вічі. Стор. МПp. 10. Всюди про козацьке чєстє звонітили. К. ЦН. 277.

Звонѣць, нця, м. Раст.: а) *Rhinanthus crista galli*. Лв. 101. б) *Rhinanthus minor*. в) *Campanula ranunculoides*. Лв. 97. Як в житі кукіль, то хлѣбові покій, а як звонець, то му конець. Ном. № 10139.

Звонкї, кїв, м. мн. Бубны, бубновая масть.

Звоник, ка и пр.—**Дзвоник** и пр.

Звонѣк, нѣа, м. 1)—**Звоник**. 2) Раст. *Campanula persicifolia*. Лв. 97.

Звонѣчок, чѣа, м. 1) Ум. отъ **звонѣк**. 2) мн. Раст. *Campanula sibirica*. Лв. 97.

Звоніпити, плєю, пиш, м.—**Звоніпити**. К. ЧР. 371.

Зворѣт, ту, м. 1) Поворотъ. А де рубав?—питають стрівиши кого з дрєвами, або з деревом. Як скаже: на зворѣтах, то се украв дєс; де зрубув з дороги, там і вирубав. Грин. I. 232. 2) Оборѣт. На зворѣт. На оборѣт. І все робили на зворѣт: що стрѣйть треба, те мамали. Котл. Ен. IV. 64. 2) Возвращеніє.

Зворѣта, ти, ж. Межа, оставляемая на полѣ для проѣзда.

Зворочати, чаяю, еш, м.—**Звертати**. Я на його накричав, щоб з доріжки зворочав. Чуб. V. 739.

Зворухнути, нў, нѣш, м. Сдвинуть съ мѣста, пошевельнуть. Аж заморивсь від

натури, а все таки не зворухнув торби. Стор. МПр. 7.

Зворухнутися, нуся, нешся, гл. 1) Тронутися сь мѣста, шевельнутися. 2) Всколыхнутися; засуетитися. *Мати Божа! Увесь будинок зворухнувся: білти, мити, прибірати... Панночки сподіваємось!* МВ. (О. 1862. III. 35).

Зворушити, шу, шиш, гл. 1) = **Зворухнути.** *Хотіли удвох скотити на віз того кабана,—та й не зворушать з місця.* Рудч. Ск. I. 157. 2) — **зімлю.** Подняти, вспахати. *Зворуши землю уміючи ти посій доладу.* Хата, XV. 3) Всколебати, всколыхнути. *Як махнемо хусткою..., то ми зворушили на тому місці воздух.* Деңо, 75. 4) — **людіну, серце.** Встревожити, взволновати, растрогати. *Одного преарною літнього дня громаду села Кукуріківицини зворушив випадок надзвичайний.* Г. Барв. 350. *Як вона зворушила моє серце! Як давно не знавав я почування такого високою.* Г. Барв. 496.

Зворушитися, шуся, шишся, гл. 1) Зашевелитися. *Сонечко вставало. Уже вбої зворушились, на труд поспішали.* Шевч. 2) Всколыхнутися. 3) Встревожитися, взволноватися; растрогатися. *Настусине й Марусине серце дуже зворушилося від сєї пологости.* Г. Барв. 454.

Звохчїти, чїю, еш, гл. Отсырѣть. Шух. I. 162.

Звоювати, звоюю, еш, гл. Завоевати, одолѣть. *Хтіли Почаев звоювати.* Мл. л. сб. 188. *Да ще він думає, гадає, щоб козака Голоту звоювати.* Мет. 446.

Звужати, жаю, еш, сов. в. звужити, вужу, зіш, гл. Служивати, служити.

Звужатися, жаюся, ешся, сов. в. звужитися, вужуся, зішся, гл. Служиватися, служитися.

Звужити, ся. См. **Звужати, ся.**

Звук, ва, м. = Гук.

Зв'яга, ги, зв'яка, ки, ж. 1) Лай. *Не боїться вок собаки, але його зв'яги (зв'яли).* Ном. № 7253. 2) Брань, ругня, ссора. *Така зв'яга йде в дому.* Г. Барв. 536.

Зв'ягель, (гля?), м. Раст. *Vicia silvatica.* Лв. 102.

Зв'ягливий, а, е. Люблящій лаять. *Зв'ягливою не бійся, а кусливою.* Ном. № 7256.

Зв'язати, ся. См. **Зв'язувати, ся.**

Зв'язень, зня, м. Узелъ, узелокъ сь чѣмъ-либо, связка. Мнж. 181.

Зв'язка, зки, ж. Связь. Вх. Лем. 418.

Зв'язкий, а, ё. Вяжущій. *Галун зв'язкий.* Волч. у. (Лободовск.).

Зв'язок, зку, м. 1) Связь. *Зв'язок до вічною товариства з Галею.* Мир. ХРВ. 353. 2) **мн. Зв'язи.** Родъ прически дѣвущекъ въ два пробора. Чуб. VII. 422.

Зв'язувати, зую, еш, сов. в. зв'язати, жу, жеш, гл. 1) Связывать, связать, обвязывать, обвязать. *Возьми ж, сину, натаечку і віжки, зв'язи жінці рученьки й ніжки.* Чуб. V. 425. *Зв'язи мені голубоньку, най не болить дуже.* Чуб. V. 145. 2) Вѣнчати, обвѣнчати. *Мені ще моді п'ятнадцять літ було, що тепер ніп не зв'язав би.* Г. Барв. 264.

Зв'язуватися, зуюся, ешся, сов. в. зв'язатися, жуся, жешся, гл. 1) Связываться, связаться чему. 2) Связываться, связаться сь кѣмъ. *Зв'язись з дурнем, то й сам дурнем будеш.* Ном. № 6170.

Зв'язь, зі, ж. 1) Архитект. Связь, соєдиненіє. Черк. у. 2) Крѣпость, прочность. *Хоч в семязі, аби в добрі зв'язі.* Ном. № 11250.

Зв'яка. См. **Зв'яга.**

Зв'яліти, лю, ліш, гл. Сдѣлать вялымъ; обезсилить.

Зв'ялітися, люся, лішся, гл. Увянуть, завянуть. *Серце моє зсохло, зв'ялося за сином, що у москалі віддано.* Каменец. у.

Зв'янути, ну, неш, гл. Завянуть. *Травою зв'яло моє тіло.* К. Псал. 230.

Зга, згага, ги, ж. 1) Изжога. Ном. № 8163. *Неначе згага запекла.* Шевч. 401. 2) Жажда. *Будеш серед бою згагою томитись,—я подам тобі з криниці водичи напитись.* К. Досв. 132.

Згад, ду, м. 1) Воспоминаніє. 2) Напоминаніє. *Ні згаду, ні спогладу.* И не вспомнить. *Про гроші чоловікові ні згаду, ні спогладу.* Грин. II. 144.

Згадати, ся. См. **Згадувати, ся.**

Згадка, ки, ж. Воспоминаніє. Шевч. (КС. 1883. II. 407). *Почали ми тиху розмову-згадування.* МВ. II. 179.

Згадувати, дуо, еш, сов. в. згадати, дяю, еш, гл. 1) Вспоминать, вспомнить. *Нема гірше, як в неволі про волю згадувати.* Хата, 80. *Дарувала шити шовками хустину, щоб задував на чужині.* Хата, 87. *Задай, який прийшов до мене, що ні сорочки не було.* Котл. Ен. I. 32. *Задала баба дівера, що добрий був.* Посл. 2) — **гадну.** Думати, подумати. *Не задаю гадки, не змишлю я мислі.* Рудан. I. 13.

Згадуватися, дуюся, ешся, сов. в. згад́итися, даюся, ешся, м. Вспоминать-ся, вспомниться.

Згаку́, нар. Зря, необдуманно. *Дурню ти божий! Хиба там шлях, чи що, що тебе заку понесла мха юдина у яку яруу. Харьк.*

Згальмува́тися, му́юся, ешся, м. Сбитися съ толку, свихнутися. *Далі що йому робити? Зовсім зальмувався: як ні за що стало пити—завкати нанявся. Грин. III. 661.*

Згалькати, каю, еш, м. Дѣтск. Съѣсть, проглотить. *І мш гляди, то і влучає, щоб згалькати мене, як блин. Котл. Ен. V. 13.*

Згальнити, ню, ниш, м. Охулить, осудить. *А її знайми й обиди ми і з покоїв витали. МВ. I. 52. Так було невістка знанить мене, що я в неї стану чорнійша від землі. Г. Барв. 224.*

Зганьбіти, блію, біш, м. Опозорить, обезчестить, осрамить.

Зганя́ти, ня́ю, еш, сов. в. зігна́ти, зжену́, не́ш, м. 1) Сгонять, согнать съ чего, прогонять, прогнать откуда. *Послухай ти, чуро: чи то цуси кричать, чи лебеді ячать?.. Коли цуси кричать, або лебеді ячать, то зжени. Макс. (1849), 26. Свою матір рідненьку, удову стареньку, зневажали та з домівки зняли. Мет, 346.* 2) Сгонять, согнать въ одно мѣсто. *Біава за скотом, зяня дохупи всіх. Рудч. Ск. II. 188.* 3)—з світу. Губить, погубить, лишить жизни, убить. *Чи ж я кого з світу зінав, чи я в кого однав? Чуб. V. 233.* 4)—тірсу. У гребенщикова: соскабливать, соскоблить ножемъ и сгладить шероховатую поверхность гребня. Вас. 163.

Згарба́ти, баю, еш, м. 1) Отнять насильно. 2) Схватить. *Згарбали злодія у морі. НВолын. у.*

Згарен, згáрний, а, е.=Зугарний. *Він не зарен, він не здатен мене цілувати, тіки зарен, тіки здатен мене роззувати. Грин. III. 613.*

Згаре́ць, рця, м. Выжженное поле. *Біме, цілий зарець вам скошу. Федьк.*

Згаріще, ща, с. Пожарище.

Згáрний, а, е. См. **Згарен.**

Згарцюва́ти, цю́ю, еш, м. Истоптать бѣгая, скача. *Де сам падав, усе видко, і видко, що сніг зарцюваний. Мнж. 136. Коні багитан зарцювали. Мнж. 181.*

Зга́рь, рі, ж. 1) Гарь. *Ти хоч би зарь з мольки видовбав. Полт.* 2) Пригарь въ водкѣ. *Пинної без зарі сім відерок опалила*

еще коротської. Мкр. Н. 20. 3) Выгорѣвшій дѣсь. *Кози пасуть у згарах—выгорілих лісах. Шух. I. 211.* 2) Искры, отлетающія при ковкѣ желѣза. Волч. у. (Лободовск.).

Зга́рячу, нар. Сгоряча. *Прости мене, я згарячу забудься. Шевч. 293.*

Згаса́ння, ня, с. Угасаніе. Щог. Сл. 6.

Згаса́ти, са́ю, еш, сов. в. згасну́ти, ну, не́ш, м. 1) Тухнуть, потухнуть, гаснуть, угаснуть. *Цілую нічку свічі не засали. Чуб. V. 732. Свічка згасне, батенько засне, то й виїду. Мет. 117. Очі засли, і всю душу темрява покрила. К. Псал. 92. Дуже помилитися той, хто думатиме, що в українському народіві згасло всяке життя. Левинк. (Правда, 1868, 416).* 2) Исчезать, исчезнуть. *У нас на Україні зараз після татар і слід їх згас. Левинк. (Правда, 1868, 557). Гості хліба не цурались: вже не стало сала. Пиройв стояла миска, но мов не бувала; згас і борщ. Мкр. Н. 17.*

Згасі́ти. См. **Згашати.**

Згасну́ти. См. **Згасати.**

Зга́цькати, каю, еш, м.—кбні. Изморить лошадей, гнавши ихъ. Вх. Лем. 418.

Згаша́ти, ша́ю, еш, сов. в. згасі́ти, шу́, сиш, м. Гасить, погашать, погасить, тушить, потушить. *А тепер нехай не зривається Барабаш, гетьман молодий, на славній Україні онів та тернів захиати. Мет. 388. Хиба тоді, дівчинонько, мої мислі згаси, коли твою білу ручку та з моею зв'яжеш. Коцип.*

Зга́яти, га́ю, еш, м. О времени: потерять, пропустить. *Не дооремо сьогодні, бо пів-дня зяяли, поки плуг поладнали—поламався. Харьк.*

Згвалтува́ти, ту́ю, еш, м.=Згвалтувати. *Побачили, згвалтували, та за ним (на здогін). Драг. 51.*

Згедькати́ся, каюся, ешся, м.=Згедькатися.

Згіба́ти, баю, еш, м. Найти, встрѣтить. *Сидітимеш, Грина, поки тебе чорт зйба. Ном. № 8892.*

Згібель, лі, ж. Погибель.

Згіблій, а, е. Погибшій.

Згіб(ну)ти, бну, не́ш, м. Погибнуть, пропасть. *Як би поїхав,—а метелиця така була, що й світу не видко!—то був би зйб. Канев. у.*

Згі́дити, джу, диш, м. Изгадить, испачкать. *Зидив уже весь папір, давайте ще буду писати. Канев. у.*

Згідувати, дую, еш, м. Побрезгати.

Згинати, няю, еш, сов. в. зігнути, ну, неш, м. Сгибати, согнуть. *Неприте замізо не зінеш.* Ном. № 3887.

Згинатися, няюся, ешся, сов. в. зігнутися, нуся, нешся, м. Сгибаться, согнутися. *Під віконцем зінувся, чи не виїде Маруся.* Чуб. V. 67. *Як ударить ватаг молоденький чумаченька списом у груди. Ой той же спис удвоє зінувся.* Мет. 459.

Згіннути, ну, неш, м. Погибнуть. *Не смійте мене за нелюба, да нехай же він зине.* Мет. 243. *Біда біду перебуде—одна зине, десять буде.* Ном. № 2165.

Згінці, нар. Согнувшись. *Злодій згинці переліг похід тинном.*

Згіддя, дя, с. Имущество, домашнія вещи, все добро. *Перед великодним святом до нас зо всім зіддям і перебрався.* О. 1862. VIII. 23.

Згідливий, а, е. 1) Пригодный, полезный. *Вона зідмива: нею підкурюють корову, як захвора.* ХС. IV. 56. *Се зілля зідмиве: його п'ють од кашлю.* Волч. у. 2) Покладистый, сговорчивый, миролюбивый.

Згідний, а, е. 1) Пригодный, годный. *Зідна на одно сміхотворство.* К. Гр. Кв. XX. *До того дожурсюся, що не зідна буду ні модям, ні собі.* Г. Барв. 268. 2) Согласный.

Згідно, нар. 1) Согласно. *Вилговувала б (школа) наших дітей зідно з духом нації.* К. XII. 127. 2) Пригодно.

Згін, згону, м. 1) Сгоняніє въ одно мѣсто, напр. сгоняніє скота въ одно стадо на одно пастбище. *Якось вставши до овечок рано та раненько, подоїла, в зин пронала.* Мкр. Н. 7. 2) Сгоняніє съ мѣста, изгнаніє.

Згінний, а, е. Згінні дні. Дни, въ которые все сельское рабочее население сгонялось на барщину. О. 1862. IV. 94.

Згірклий, а, е. Прогорьклий.

Згіркнути, ну, неш, м. Прогорькнуть, сдѣлаться горькимъ.

Згірний, а, е. Нагорный.

Згірок, рку, м. Холмикъ. *Збіла прудко на зірок.* Мир. ХРВ. 7. Ум. Згірочок. *Веде його на зірочок.* МВ. (О. 1862. I. 77).

Згірря, ря и згір'я, р'я, с. Холмикъ; взгорье. Левч. 27. См. Згірок. *Східці по зір'ю направляли (у хату).* МВ. (О. 1862. I. 72). *На зір'ях лісових знайшли його осело.* К. Псал. 299.

Згірш, згірше, нар. Хуже. *Молодець не зірши старої баби.* Ном. № 8504. *Грай,*

свіай, кобзарю! Не про дідів, бо не зірше й ми ляхів карали. Шевч. 182.

Згірший, а, е. Худший. *Не так добра, не так добра, як зіршого миха.* Лавр. 111.

Згір'я. См. Згірря.

Згладіти, джу, диш, м. Сгладить. *Рівніи згладши, тісніи ляжеш.* Ном. № 7202.

Згладати, маю, еш, м. Проглотить, пожрать, сожрать. *От бабі й нудно, шо чою сей дід на світі живе.* Приміла б,— його зламала. Г. Барв. 188.

Згловіти, вію, еш, м. Дѣлаться слизистымъ. *Сир злевів.* См. Снядіти.

Згледіти, джу, диш, м. = Зглядіти. *Жита які, тречки! і оком не зледши.* Г. Барв. 102.

Зглібити, блю, биш, м. Понять, постигнуть до глубины. *Добре злибив дітську натуру.* О. 1862. I. 74.

Зглібока, нар. 1) Изъ глубины. 2) Глубоко. *Сі приказки займають душу злибока.* Хата, 41.

Зглобити, блю, биш, м. Сплотить.

Зглота, ті, ж. Толпа, скопленіє народа, давка. Вх. Зн. 21.

Зглотітнся, чўся, тишся, м. Столпиться, собраться толпой. Вх. Зн. 21.

Зглузувати, зую, еш, м. Осмѣять. *Осмійне, злузоване йде.* Г. Барв. 286.

Згляд, ду, м. 1) = Погляд. 2) Контроль, досмотръ, присмотръ. *Тоді не було зляду такою, як теперечки.* НВолын. у.

Зглядати, дajú, еш, сов. в. зглянути, ну, неш, м. Взглядывать, взглянуть. *Злянь на Христа едина.* Чуб. III. 19. *Тільки злянути на твої очі, той знать, скільки вони сліз вилили.* Г. Барв. 280.—**оком.** *Охвтити зглядомъ. Коло її хати був великий му, скільки оком злянуть.* Рудч. Ск. I. 145.

Зглядатися, дajúся, ешся, сов. в. зглянутися, нуся, нешся, м. 1) Переглядываться, переглянутись. *З корчми ідуть,—злядаються, з бурлаки сміються.* Чуб. V. 1013. *Навіки зоставсь у моему серці з тієї ідиночки, як злянулись із ним на цвинтарі.* Г. Барв. 67. 2) — на кого. Преимущественно въ сов. в. Смыслостивиться, умилосердиться надъ кѣмъ. *Бог на його злянуся.* Ном. № 4926. *Злянься на дитину бідну, друже мій!* МВ. II. 149. *І Бог злянувся на ті сльози і на Україну.* Шевч. 366.

Зглядіти, джу, диш, м. Увидѣть. *Закричам, задрожали, як Христа злядіти.*

КС. 1882. IV. 170.—*оном.* Охватить взгля-
домъ.

Зглядуватися, дуюся, ешся, и.—
Зглядатися. *Изглядуємось, а сміх нас так і бере.* МВ. (О. 1862. III. 35).

Зглядь, ді, ж. Вниманіе, уваженіе.
Шануй кожного, то будуть моде зглядь мати. Каменец. у.

Зглянути, ся. См. **Зглядати, ся.**

Згнівати, ваю, еш, сов. в. згніти, нию, ёш, и. Сгнивать, сгнить. Ном. № 9468.

Згнітати. См. **Згнічувати.**

Згнічувати, чую, еш, сов. в. згнітати, чю, тиш, и. 1) Сжимать, сжать, сдавливать, сдавить. *Оживав знічений морозом, непозичений у німця, український розум.* К. XII. 2)—*сёрце.* Скрѣпя сердце. *Все переймав, знітивши сёрце, чого там його учено.* К. Д. Серце. 18.

Згноїти, ною, іш, и. Дать сгнить.
Вже на тоці зноїв хліб Семен. Каменец. у.

Згнушати, ся, щаяся, ешся, и.—**Знушати, ся.** *Да вже ж мені з твоєї доньки знушати іоді.* Чуб. V. 422. *Тяжко плакала Ганнуса і не знала, защо, защо мати знущається.* Шевч. 21.

Зговорити, рин, ж. мн.—**Змовити 2.** КС. 1883. II. 309.

Зговорити, рю, риш, и. Проговорить, сказать. *Хата, як покривка: що зговориш, то в хаті повинно пропасти.* Ном. № 5998. *А що я тобі казатиму, дочко,—зговорила Чайчиха позмуро.* МВ. II. 42. *Як сєе зговорили, так барзо й учинили.* Мет. 441.

Зговоритися, рюся, ришся, и. Разговориться. *Зговорились удійці, а сидячи в кабаці: лучча жінка первая, а ніж тая друая.* Гадяч. у.

Згода, ди, ж. 1) Согласіе; мирь. *Пригоди учать згоди.* Ном. № 1751. *Лучча солом'яна зода, як золота звада.* Ном. № 3279. 2) Соглашеніе, примиреніе. *Пани, тєе зрозумівши, зоду учинили, підкинувшись під Умань, Гонту ізловили.* Макс. (1834). 126.

Згоджати, дяюся, ешся, и згоджуватися, джуюся, ешся, сов. в. згодитися, джуюся, дишся, и. 1) Соглашати, согласиться. *„Сідай з нами!“—І той зодивсь—сів та й полетіли.* Рудч. Ск. II. 81. *А я злотець гарний був, до жінки зодився.* Чуб. V. 655. 2) Уговариватися, уговоритися, условитися. 3) Миритися, по-

миритися, жить въ мирѣ, согласіи. *Невістки якось між собою добренько зоджасотьяся, а се в нас рідко бува, щоб мирились.* Г. Барв. 410. 4) Пригодиться. Чуб. V. 934. *Не плюй у колодязь: зодитьяся води напиться.* Ном. № 4478.

Згодити, джу, диш, и. 1)—*ного.* Условиться съ кѣмъ, пригласить или нанять кого. *„Затѣтся въ селѣ свадьба; прежде всего заботятся о томъ, чтобы згодити попа.“* О. 1862. IX. 52. *Зодили якось москала з міста за кушавара.* МВ. (О. 1862. III. 64). 2) Погодить, обождать. *Ой, синокчу, зоди іодиночку, та таки я зберу свою родиночку.* Чуб. V. 873. *Зодивши днів зо три, прийдемо на роботу.* Зміев. у.

Згодитися. См. **Згоджати.**

Згодливий, а, е.—**Згідливий.**

Згодний, а, е.—**Згідний.**

Згодно, нар. Выгодно. *Зодніше купити у місті, ніж у селі.* НВолн. у.

Згодом, нар. Спустя нѣкоторое время, погода. *Коли трохи зодом дзвонюк—дзелень! дзелень!* Рудч. Ск. I. 76.

Згодування, ня, с. Вскормленіе. К. (Желех).

Згодувати, дую, еш, и. Вскормить. *Мати сина да народила, а народивши, зодувала.* Чуб. III. 270.

Згодя, нар.—**Згодом.** *Дивись зодя: гуляе неборак в Охрімовій куценькій свитці.* Гліб. 48.

Згодяний, а, е. Договоренный. *Ми ще не зодяні.* Черк. у.

Згожати, дяюся, ешся, и.—**Згоджуватися.**

Згожий, а, е. Годный. *Поздоров Боже—твое нам зожє.* Ном. № 9705.

Згожуватися, жуюся, ешся, и.—**Згоджуватися.**

Згоїти, гою, іш, и. Залѣчить.

Згоїтися, згоюся, ішся, и. Залѣчиться. *Не так хутко згоїтьяся, як біда скоїтьяся.* Ном. № 2158.

Зголя, нар. Совершенно, дочиста, вполне.

Зголяти, лю, лиш, и. 1) Сбрить. *Перший раз, як живу на світі, довелося мені золити вуси.* Стор. I. 170. 2) Оголить, обнажить. Переносно: сдѣлать бѣднымъ, нищимъ. *Та бодай же ти, корчмо,... та й у пень зоріла, та як ти ж мого сина, та як ти молодого, та навѣки золила.* Грин. III. 286.

Зголюдження, а, е. Проголодавшійся. *Зголюжена голота.* К. ЦН. 298.

Зголодніти, нію, еш, гл. Проголодаться. МУЕ. III. 47. *Вже й коні потомили і зголодніли сами.* Рудч. Ск. II. 62. *Чого той мировий не їде?—моде зголодніти вже.* Каменец. у. *Лис зголоднів так, що вже їсти хоче.* Грин. II. 5.

Зголодрібити, бію, еш, гл. Обнищать, обдніть.

Зголосоїтися. См. **Зголошуватися**.

Зголошуватися, шуюся, ешся, сов. в. **зголосоїтися**, шўся, сишся, гл. Отзываются, отозваться, выражать, выразить желание. *Хто мене молоду додому проведе?—Зголосося козак.* Гол. III. 432.

Зголўбити, блю, биш, гл. Взлелўять. *Було тобі знати: вороним конем їздити, хлопця собі зголубити.* Гол. I. 2.

Згомонїти, ню, ніш, гл. Проговорить. *Маруся їй осміхнулась: „ні за віщо дякувати“, згомонїла: „я правду свою тобі кажу“.* МВ. II. 125.

Згон, ну, м.—**Згін**. *І я був у Тихмисі: колїсь гонив згон їдного тут купця,—було волів сорок у згоні.* Терск. обл.

Згбїнини, згбїнин, ж. мн. Части колосевь і соломы, падаючіе вмїстї съ зерномъ при вїяїні послїдняго, сметаємые обыкновенно метлою. *Зганяй бо мерці з зерна отї згонїни, не спи.* Брацл. у.

Згбїнити, ню, ниш, гл. 1) = **Зганяти**. *Бїдний брат став їх згонїть,—вони не встануть.* Рудч. Ск. II. 135. *Бїжать згонїти овець, що ростеклися по всїй царинї.* Мир. ХРВ. 39. 2) Очищать зерно, уже провїянное, отъ кусочковъ колоса, соломы и пр. *Та він то навїв я велику купу, та ше не згонїв.* Брацл. у.

Згбїраний, а, е. Сгорївший. *Згорана хата.* НВолын. у.

Згорбїтїти, тїю, еш, гл. Сдїлаться горбатымъ. Черк. у.

Згорбїти, блю, биш, гл. Сгорбїть, согнуть. *Мене вже давно горе згорбїло.* Г. Барв. 298.

Згорбїтися, блюся, бишся, гл. Сгорбїться. *Згорбїлась, мовляв, старенька бабуся.* Хата, 178.

Згорбїлитися, люся, лишся, гл. = **Згорбїтися**. Ив. 71.

Згбїрда, нар. Гордо, високомїрно. *Марусенька пишина в черевичках вийшла; на воротах стала, згорда одказала.* Чуб. V. 243.

Згорджати, джїю, еш, сов. в. **згбїрдити**, джу, диш, гл. Пренебрегать, пренебречь. *Не раз еси, не два добримї людїми згордїла.* Гол. IV. 275.

Згордувати, дїю, еш, гл. = **Згордїти**. *Як Катря їм згордувала, засватав другу дївчину.* МВ. II. 139.

Згоржати, жїю, еш, гл. = **Згорджати**.

Згорї, нар. 1) Сверху. 2) Впередь. *Зори гроші дав.* Каменец. у.

Згбїрстїй, а, е. Покатїй, наклонный. *Двїр був зорїстїй, і до ганку треба було пїдїжджати трошки пїд гору.* Левиц. I. 457.

Згбїрсто, нар. Покато. НВолын. и Каменец. у.

Згорївка, ки, ж. = **Горївка**. Вх. Лем. 418.

Згорїти, рїю, рїш, гл. 1) Сгорїть. *Вкинь їю в пїч,—нехай зорить!* Рудч. Ск. I. 37. *Зорїла хижка, зорїла книжка—нічим ворожити.* Ном. № 1811. 2) Покраснїть. *Щось у віконїе стук-стук!.. так я й зорїла!* МВ. (О. 1862. III. 56). *Уразив її заразом двїчи в серце. Вона так і зорїла, та й каже...* Г. Бар. 106.

Згорнўти, ся. См. **Згортати**, ся.

Згородїти, джїу, диш, гл. 1) Загородить. *Не одна баба город зородила.* Ном. № 2586. 2) Соорудить, воздвигнуть. *Бо зотять же нас полотити, пїч огненну зородити.* Чуб. I. 169.

Згортїти, тїю, еш, сов. в. **згорнўти**, нїу, неш, гл. 1) Складывать, сложить, свертывать, свернуть. *Все б тїльки сидїла, зорнувши ручки.* Рудч. Ск. II. 44. *Мати їй збрання хороші та пишии купує,—вона ледї подивитися: зорне та й забуде.* МВ. II. 158. 2) О книгї: закрывать, закрыть. *Зорнувши книгу, вїдав слугї.* Ев. Л. IV. 20. 3) Сгребать, сгресть. *Зорни жар докупи.*

Згортїтися, тїюся, ешся, сов. в. **згорнўтися**, нўся, нешся, гл. 1) Складываться, сложиться, свертываться, свернуться. *Як мої ручки зорнўться, то тоді твої роскоші минуться.* Чуб. V. 517. 2) Сгребаться, сгресться.

Згострїти, рїю, рїш, гл. Сточить.

Зготівити. См. **Зготовляти**.

Зготовляти, лїю, еш, сов. в. **зготівити**, влю, виш, гл. = **Готувати**, **зготувати**. *Яїдочки рвала, цибульку щипала,—я ж тому хлопчинї сїдять зготовляла.* Мил. 110.

Зготувати, тїю, еш, гл. Состряпать, изготовить. *А я їому ранесенько сїдати зготую.* Маркев. 68. *Зготувати обїд.* Рудч. Ск. II. 204.

Зграсувати, сую, еш, м. Уничтожить до основанія. Аф. 451.

Згряя, р41, ж. Толпа, скопище; шайка. К. Досв. 82. *За ним, було, ціла зряя людей: і охотничі, і псарі, і доїжджачі.* Рудч. Ск. II. 202. *Куда в п'яній зряї золоті червінці.* Мир. ХРВ. 92.

Згрéбло, ля, с. Скребница.

Згрéбті, ся. См. Згрібати, ся.

Згрив, зу, м. згрíза, ви, ж. = Згривота. Вх. Зн. 21. Вх. Лем. 418.

Згривати, з4ю, еш, сов. в. згрівати, з4у, вéш, м. 1) Сгрызати, сгрызть. *Там його мисці і зризуть на смерть.* Рудч. Ск. 133. 2) Изгрызати, изгрызть.

Згривота, ти, ж. = Гривота 1. *Не лезала ні дня, ні години: лиш сухоти да зризоти на личку змаріли.* Чуб. V. 210.

Згрівати. См. Згривати.

Згрібати, б4ю, еш, сов. в. згрéбті, б4у, бéш, м. Сгребать, сгребть.

Згрібатися, б4юся, ешся, сов. в. згрéбтіся, б4юся, бéшся, м. 1) Быть сгребаемымъ, сгребаться, сгребстися. *Чоловікові коситься легко, утробе само ляга, само і зрібается, само і в'яжеться.* Мнж. 127. 2) Быть въ силахъ гребсти. *Бач, який вітер, як грає Дніпро,—тепер не зрєбешся.* Черк. у.

Згрібний, а, е. О полотні: болѣе толстое. *Полотно грубіше називається зрібне, а тонше чесане.* Шух. I. 259.

Згріб'я, б'я, с. Пакля, охлонки (болѣе грубе). Вх. Уг. 249.

Згрівна, нар. Грозно. *Не говоріть зрівна до мене.* Г. Барв. 344.

Згрівність, ности, ж. Строгий видъ. *Старшині тра зрівність мати.* НВолын. у.

Згрівнутися, н4юся, нéшся, м. Строго прикрикнуть, погрозить. О. 1861. X. 39. *Зрівнувся пан на Кирика, тупнувши ногою: „А ти, каже, плут, п'яниця! я в тебе слуюю?“* ЗОЮР. II. 86.

Згріти, рію, еш, м. Согрѣть. *Та не вітер його не звіє, ні сонце його не зрєв.* Грин. III. 488.

Згрішати, ш4ю, еш, сов. в. згрішати, ш4у, шіш, м. Согрѣшати, согрѣшити. *Чоловік що ступить, то зрішить.* Ном. № 99. *Коваль зрішив, а шевця повісими.* О. 1862. X. 34.

Згромáджувати, джую, еш, сов. в. згромáдити, джу, диш, м. Сгребать, сгребть, собирать, собрать. *Він зромáдив усі води у моря великі.* К. Псал. 74.

Згромáджуватися, джуюся, ешся, сов. в. згромáдитися, джуюся, дишся, м. Сгребаться, сгребстись; собираться, собраться. *Звелить—і суд зромáдиться на злою.* К. Іов.

Згрошіти, ш4у, шіш, м. Обратить въ деньги. *Як іхатимуть вже відсіль на Кавказ на житло, то сей садок згрошлять.* Черк. у.

Згрузіти, ж4у, зіш, м.—дорóгу. Размокшую отъ дождя дорогу испортить їздой, ходьбой. *Так згрузять дорогу, що треба бичувать, щоб витягти воза.* Черк. у.

Згрязіти, ж4у, зіш, м. = Згрузіти. *Згряжена дорога.* Черк. у.

Згуба, би, ж. 1) Потеря. *Чия зуба, тою гріха повна зуба.* Ном. № 7452. 2) Гибель, погибель. *Оцеї дощ—зуба.* НВол. у. *На зубу людей не можна в завод тати.* НВолын. у. *Це він робе мені на сухоту та на зубу.* НВолын. у.

Згубіти, бл4ю, биш, м. 1) Потерять. *Лучче з розумним дівчи згубити, як з дурнем риз найти.* Пос. 2) Погубить. *Ой стій, не топися, марне душу згубиш.* Чуб. V. 212.

Згубітися, бл4юся, бишся, м. Потеряться. *Лише не згубіться.* Ном. № 3229.

Згубний, а, е. Гибельный.

Згуда, ди, ж. Осмѣяніе, посрамленіе. *Закохався я тяжко в тобі. Тепер я ютов присляти, що не вийду з тої хати; нехай ведуть мене на згуду, а без тебе жити я не буду. Нехай мене виганяють, кийом боки облагають, а я буду з тою сміятись.* Грин. III. 159.

Згук, ку, м. Звукъ. КС. 1882. IV 166.

Згуєнути, н4у, нéш, м. 1) Крикнуть. *Що ж, як він зукне нам отте своє „юді!“ та й нагадувать не звелить? МВ. II. 110.* 2) Позвать. *Зукнув його,—він обізвався і прийшов до мене.* Екатериносл. у. (Залюбовск.).

Згужуватися, куюся, ешся, сов. в. згужнутися, н4юся, нéшся, м. Перекликаться, перекликнуться. *Ходять по лісу та зуюються, бо погубились.* Лебед. у.

Згуляти, л4ю, еш, м. 1) Прогулять безъ работы. *Увесь день робить і часиночки не зуляє. Ох рад би я, моя мати, середу зуляти.* АД. I. 260. 2) Погулять. *Ой ледящо неїгточка,—не хоче робить: тільки спати та гуляти.* Мет. 322. *Скажи ти, зозуле, скажи ти, свєнька, хто в світі найлучче зуляє? Чуб. V. 487.* 3) Поиграть, сыграть.

А зуляем, брате, в переваи?—Зуляем! Ном. № 14095.

Згуртяться, ч'уся, тїшся, м. Собраться вмїстї. Зміев. у.

Згуртувати, т'ю, еш, м. Сгрупувати, собрать вь одно мїсто. *Згуртував людське поле, а своє все до села.* Каменец. у.

Зг'услий, а, е. Сгустившийся. Желех.

Зг'уснути, ну, неш, м. Сгустїть. *Пара від холоду зусне.* Децко. 89.

Зг'уста, нар. Вь выраж. **Зча́ста-зг'уста.** Часто. Вх. Зн. 22.

Згустїти, щ'у, стїш, м. Сгустить. *Як сир зустив, упорав, приспособив.* К. Іов. 22.

Згусуватися, с'юся, ешся, м. Заупрямитися, заартачїтися. *Згусувалися конї.* Вх. Лем. 418.

Згучатися, ч'уся, чїшся, м. Испугаться. *Кїнь зучався.* Галиц. Вх. Зн. 21.

Зг'арда, ди, ж. Родь ожерелья изь монеть или крестиковь. Шух. І. 130, 137.

Згвалтувати, т'ю, еш, м. 1) Изнасиловать. (Згря) *вбила рандаря старою, дочок згвалтувала.* К. МБ. III. 247. 2) Разгласить, разнести. Вь этомь значенїи употреблено только вь одной фальсифицир. пїснї: *Згвалтували лиху чутку наші хуторянци.* Мет. 373.

Згедзатися, зг'едзекатися, аюся, ешся и зг'едзятися, зг'юся, дзїшся, м. Заупрямитися, заартачїтися. *Гляди ж, Наталко, не згедзайся, як старости прийдуть.* Котл. НП. 377. *Жїнка твоя згедзкалась.* Левец. І. 366. *О, вже згедзися!* Каменец. у.

Згїгнути, г'ну, неш, м. Околїть. Вх. Уг. 245.

Зг'лягатися, гаюся, ешся, м. Створожїться. *Зг'лягалось молоко.* Черк. у.

Зг'оя, зг'ой, ж. Пт. сойка, *Сagulus glandarius.* Шух. І. 23.

Згрунтувати, т'ю, еш, м. Достать дно. *Мїсяя тою нікто не згрунтує.* НВольнск. у.

Здавати, здаю, єш, сов. в. зда́ти, здам, здаєш, м. 1) Сдавать, сдать. *Ой у саду, у садочку там юлубчик гуде, там Юрочко парубочество здає; ой у саду, у садочку там юлубка гуде, ой там Маруся дїзування здає.* Мет. 230. 2) Давать, надавать. *Подїй корівки, що 'д батенька нагнала, та прогонь і овечки, що ненька здавила.* Чуб. V. 695. 3)—**екзамена.** Выдерживать, выдерживать экзамень. Левец. Пов. 5.

Здаватися, здаюся, єшся, сов. в. зда́тися, зда́мся, здає́ся, м. 1) Сдаваться,

сда́ться, поддаваться, поддаться, уступати, уступить. *Ти дївичино, ти подобна, не здавайся на підмову, будеш добра.* Чуб. V. 355. 2) Полагаться, положиться на. *Та на волю Божу здайся.* Грин. III. 359. *Ти по сім боцї, я по тїм боцї, передайся до мене, ти чорнява, кучерява, не здавайся на мене.* Мет. 12. *Я оце здався на мою Форнаїя, чи не налагодить він тою діла.* Стор. МПР. 44. 3) Ссылаться, сослаться. *Здався циан на свої діти.* Посл. *Що сьому правда,—здаюсь на людей.* О. 1862. III 33. 4) Казаться, показаться. *Ой здається, моя мила, иншою кохаеш.* Мет. 8. *Ой здається, мое серце, що ти мальована.* Чуб. V. 157. 5) Годиться, пригодиться, быть нужнымь. *Про що менї здались нікчемні руки?* К. Іов. 63. *Нащо він менї здався?* Рудч. Ск. І. 23. *Що я вам на смїх здався, чи що?* Ном. № 3478.

Здавїти. См. **Здавлювати.**

Здавлювати, люю, еш, сов. в. зда́вїти, влїю, виш, м. 1) Сдавливать, сдавить, давить, задавить. *Не край, кїтко, з медвідем, бо тя здавить.* Ном. № 1213. *Здавїв за руку, аж хруснуло.* Харьк. у. 2) **Здавїти оком на ко́го.** Подмигнуть. *Здавїв на мене оком, я ї замовк та ї край.* Черк. у.

Зда́вна, нар. Издавна. *Люд здавна коверзує, з тою лихо і плазує.* Ном. № 2456.

Зда́вній, я, е. Давній. *Понїд іаєм зелененьким здавняя стежечка.* Рк. Макс.

Здавнїти, нїю, еш, м. Устарїть.

Зда́вну, зда́вня, нар.=Зда́вна. *Вона мене здавну знає.* Чуб. V. 1033. *Мири вїчностю ся здавна називають.* Ном. № 390.

Зда́лека, зда́леку, нар. Издали, издалека. *А то лихо, що боюсь, хоч здалека подивлюсь.* Лав. 42. *Здалеку най ся грїє квасоля, бо пригорить.* Каменец. у.

Зда́лий, а, е.=Здатний. Желех.

Зда́лити, лю, лиш, м.? Сюди, сюди, парубочки, ми вам радї будем: бочку спалим, друку здалим—ми вам роздобудем. Грин. III. 88.

Зда́лі, зда́ля, нар.=Здалека. Вх. Лем. 419. *То ж сестриця з братом здалі розмовляла.* Чуб. V. 928.

Зда́ний, а, е.=Здатний. Желех.

Зда́ння, ня, с. Мнїніе.

Зда́рити, рю, рїш. м.=Подарувати. *Що не здарить можнїсть наша, най покрие ласка ваша.* Гол. III. 505.

Здармувати, м'ю, еш, м. Істратить попусту. *Здармувати час.* Вх. Лем. 419.

Здарувати, ру́ю, еш, м. Подарить, надавати подарковъ. *Здарували йому на весілі чотири карбованні.* Черк. у. Чорнині, які милостиві, здарували їй що мога. МВ. II. 164.

Здати, ся. См. Здавати, ся.

Здатний, а, е, 1) Сposобний. *На хитроці дівчата здатні.* Котл. Ен. VI. 75. *До чого здатний Петро?* Каменец. у. 2) Годний, пригодний. *Ми його приймали у своє село, бо він нам здатний: коваль, бачите, добрий з його.* Каменец. у. *Мені ці халляви не здатні, бо малі.* Каменецк. у.

Здатність, ности, ж. 1) Сposобность. 2) Пригодность.

Здатно, нар. Пригодно. *Хоч не ошатно, та здатно.* Ном. № 11251.

Здача, ці, ж. Сдача. *Дают мені шага зрошей, ще й копійку здачі.* Грин. III. 402.

Здви́г, гу, м. 1) Стечение, скопленіє. *В Почаєві на Зелені свята—такий здви!* Могил. у. 2) Праздникъ Воздвиженія Креста Господня, 14 септjабря. МУЕ. III. 48.

Здви́гати, га́ю, еш, сов. в. здвигну́ти, ну́, не́ш, м. 1) Сдвигать, сдвинуть. *Бачу, що він здвигає брови.* МВ. II. 26. 2) = **Здвигнутися** 2. *Ударив кулаком по столу—аж вікна здвинули.* Мир. ХРВ. 195.

Здви́гати́ся, га́юся, е́шся, сов. в. здвигну́тися, ну́ся, не́шся, м. 1) Сдвигаться, сдвинутися, двинутися. *Здвиніться, брати, від сну прокиньтесь.* КЦН. 240. 2) **Вздрагивать, вздрогнуть, дрогнуть, содрогнутися, всколыхнуться.** *Здвинулися сїни, як бояре сїни, ще й не так здвинуться, як горілки нап'ються.* ХС. VII. 429. *Весь Київ здвинувся.* К. МВ. III. 243.

Здві́гувати, гу́ю, еш, м. = **Здвигати.** *Брати тільки плечима здвигують* Рудч. Ск. II. 102.

Здви́ж, жу, м. Трясина. НВолын. у.

Здві́ження, ня, с. = **Здви́г** 2. ХС. I. 78. **Ра́кове здві́ження.** Такъ отвѣчають тому, хто доискивається праздника тогда, когда его нѣтъ. Грин. I. 242.

Здві́жжя, жя, с. = **Здви́жовина.** Полтавск. г.

Здві́жовина, ни, ж. Трясина. НВолын. у. См. **Здви́ж.**

Здві́нути, ну, неш, м. Шевельнуть. *Зайчик... дух притаїв, оком не здвине, а тільки дивиться.* Греб. 403.

Здебѣла, нар. 1) Толсто, плотно. 2) **Чоловік здебѣла.** Человѣкъ дюжі́й, плотный. Черном.

Здебѣльша, здебѣльшого, нар. Больше́й

частью; болѣе-менѣе. *Поприбірав у хаті здебѣльшого.* Сквир. у.

Здекретува́ти, ту́ю, еш, м. Опреде́лить, назначить. *Яку б кару ледачому пакоstickникові здекретувати?* К. ЧР. 272.

Здекуці́йник, ка, м. Экекуторъ, исполнитель судебного приговора. Галиц. Желех.

Зде́рати, ра́ю, еш, сов. в. зде́рти, зде́ру́, ре́ш, м. Сдирать, содрать. *Шкіру з нього здер.* Ном. № 4029.

Зде́ратися, ра́юся, е́шся, сов. в. зде́ртися, ру́ся, ре́шся, м. 1) Сдираться, содраться. 2) **Взбираться, взобраться, вскарабкиваться, вскарабкаться.** *Як кіт здерся на скелю.*

Зде́ревіти, ві́ю, еш, м. Превратиться въ дерево, одеревяне́тъ. *Видро скаменіло мрамором біленьким, дівча здеревіло явром зелененьким.* Рудан. I. 34.

Зде́ревіянілий а, е. Одеревене́лый.

Зде́ревіяніти, ні́ю, еш, м. Одеревене́нъ.

Зде́ржати, ся. См. Зде́ржувати, ся.

Зде́ржувати, жу́ю, еш, сов. в. зде́ржати, жу, жі́ш, м. 1) Удерживать, удержать, сдерживать, сдержать. *Та до такого доміз, що й дерево не здержало.* Рудч. Ск. I, 25. *Не мі здержати сліз.* Опат. 76. *А я його все здержую, як стане зриватися до жидівки.* Г. Барв. 283. 2) **Выдерживать, выдержать.** *Не дійдеш ти до пекла, не здержим тою пекельною воіню.* Стор. МПр. 41.

Зде́ржуватися, жу́юся, е́шся, сов. в. зде́ржатися, жу́ся, жі́шся, м. Удерживаться, удержаться. *І хочу здержатися, та не втинюся.* Г. Барв. 283.

Зде́рти, ся. См. Зде́рати, ся.

Зде́шевіти, влѣ́ю, ві́ш, м. Сдѣлать дешевымъ. *Здешевили хліб.* Черк. у. *Здешевила свекорка, здешевила, рідною батенька не кутила.* Чуб. III. 204.

Зде́шевіти, ві́ю, еш, м. Подешевѣть. *Здешевіли оірки.* НВолын. у. *Вже воли здешевіли, бо орання пройшло вже.* Каменец. у.

Зде́блґати, га́ю, еш, м. Щелкать, давати щелчки. Мнж. 181.

Зди́бати, ба́ю, еш, сов. в. зді́бати, баю(блю), бавш(блеш), м. Встрѣчати, встрѣтити. *Костю, чи не здибали-сте де мого Михаська?* Камен. у. *Ідуть, ідуть, здивають пана.* Рудч. Ск. I. 162. *Як вас (літа) здибле миха доля, будьте коротенькі.* Гол. I. 273. *Біда здиває легко, а трудно*

її збутися. Ном. № 2171. *Він нас здбав за селом.* Каменец. у.

Здбáтися, бáюся, ешся, сов. в. **здбáтися, бáюся, ешся,** м. Встрѣчатися, встрѣтитися. *Ой здбається сива юлубонька та з сивими соколами.* Лукаш. 143. *Бігла Гандзя, бігла густими лозами, здбалася она з трома соколами.* Чуб. V. 722.

Здбóчки, чок, ж. мн. Употребл. въ выраженіи: *на здбóчках ходіти.* Ходить на пальцахъ. *Як спить, то ходять на здбóчках.* Г. Барв. 441.

Здвйáтися. См. **Здвлятися.**

Здйво, ва, с. = **Диво.** Вх. Лем. 419.

Здвля́тися, ляюся, ешся, сов. в. **здвй́тися, влй́ся, вишся,** м. 1) Засматриваться, засмотрѣться. *На неї всі здвлялись.* Подольск. г. 2) Спохватываться, спохватиться, замѣчать, замѣтить. *І не здвизшия, як опинишия у бабів на запічку, та ще добре, коли не в єбрї.* Подол. г.

Здвовй́жений, а, є. Сильно удивлений. *Лев?!—вимовив здвовй́жений Грицько.—Що ж то воно за лев?* Мир. ХРВ. 69.

Здвувáти, в́ю, еш, м. 1) Удивить. *Далекий в́к здвувє його доля.* К. Іов. 40. *Вона подивилась на його здвованими очима.* Левинц. Пов. 246. 2) Удивиться. *Не здвуйте на сирітські дарунки.* Г. Барв. 330. *Не здвуйте, що вороном крячу: змара сонце заступила, я світа не бачу.* Шевч. 263. **Дивом здвувáти.** Очень удивиться изумиться.

Здвувáтися, в́юся, ешся, м. Удивиться. *Там дівчина й умивалася, в люстеречко й видивлялася, красотою здвувалася.* Чуб. V. 580.

I. Здмáти, мáю, еш, сов. в. **зднáти, здмý, меш,** м. = **Здймати, здйняти.** *Здмай, жінко, хоть намітку, неси її за юрілку.* Чуб. V. 579. *Не дай ручки сти-скати і перника здняти.* Чуб. III. 36.

II. Здмáти, мáю, еш, м. = **Здувати.**

I. Здмáтися, мáюся, ешся, сов. в. **зднáтися, здмýся, мешся,** м. = **Здй-матися, здйнятися.**

II. Здмáтися, мáюся, ешся, м. = **Зду-ватися.**

Здй́мити, мію, еш, м. Обратиться въ дымъ, разсѣяться какъ дымъ. *Пропав, як здймів.* Ном. № 1871.

Зднáти. См. **I Здмати.**

Здирáти, рáю, еш, м. = **Здерати.** *Ловить вовк, ловить вовк, а як вовка піймають, то шкуру здирають.* Ном. № 4092.

Здирáтися, рáюся, ешся, м. = **Здератися.**

Здйрливий, а, є. Грабительскій.

Здйрник, ка, м. = **Здирця.** *Народ не любить багачів, каже, що вони здирники.* О. 1862. V. 12.

Здйрок, рка, м. У кожевниковъ: жи-ровой слой на внутренней сторонѣ кожи, срѣзываемый во время обработки ся. Вас. 157.

Здйрство, ва, с. Грабежь, обирательство; вымогательство. *Метнувся на здирство і дуршубство ляхів та жидів.* Стор. МПр. 143, 144.

Здйрця, ці, м. Обдирало, взяточникъ, вымогатель, мздоимца.

Здйрщина, ни, ж. = **Здирство.** Мир. ХРВ. 394.

Здискредитувати, т́ю, еш, м. Дискредитировать. *Силкуються здискредитувати мене тим, що до „Крашанки“ я не давав доказу моїх історичних виводів.* К. Краш. 37.

Здйтинитися, нюся, нишся, м. = **Здйтиніти.**

Здйтиніти, нію, еш, м. Впасть въ дѣтство. Екатериносл. г.

Здих, ху, м. Издыханіе. *Нема на вас здиху.* Ковел. у.

Здихавй́читися, чуся, чишся, м. Получить удущье. *Здихавичилась коняка.* НВолын. у.

Здихáнка, ки, ж. Вздохъ. Ум. **Здихáночна.** *Тяжкі здиханочки.* Гол. II. 419.

Здихáння, ня, с. 1) Воздыханіе, вздохъ. *Ой не кажи, орле, що я тут бідую: але скажи, орле, що я тут працюю: мое працювання—тяженьке здихання, мої любі роскошньки—дрібненькі сльозоньки.* Чуб. V. 325. 2) Издыханіе. Ум. **Здихáннячко.**

Здихáночка, ки, ж. Ум. отъ **здиханка.**

Здихáти, хáю, еш, м. 1) сов. в. **здихн́ти, н́у, н́еш,** м. Вздохать, вздохнуть. *Все чогось скуцає, важенько здихає.* Мет. 113. 2) Сов. в. **здѣхнути, ну, неш,** м. Издыхать, издохнуть. *Ой як би то сталося, щоб ви не вертали, щоб там і здихали, де ви поросли.* Шевч. 212. *Був собі такий бідний вовк, що трохи не здож з голоду.* Рудч. Ск. I. 1.

Здйхатися, хаюся(шуся), хавшся(пешся), м. 1) Перевести духъ. *Аж не здйшує.* Г. Барв. 397. *Не здйшує—так набігався.* 2) Избавиться, отдѣлаться. *Не можна здйхатися цього лихого чоловіка.* Рк. Левинц. *Не здйхався бідн.* Рк. Левинц.

Здихну́ти. См. **Здихати 1.**

Здича́вити, вію, еш, *гл.* = **Здичіти.**
Кота як завезти в ліс, то він зовсім здичавіє і не приступайсь до його. Волян. г. Здичавів хлопець. Св. Л. 158.

Здичі́ти, чію, еш, *гл.* Одичать. Здичіли гуси, що їй додому не хтять. Каменец. у. Здичіє свиня в лісі, що юре їй додому за-матти. Каменец. у.

Здіб, здобу, *м.* Внѣшний, наружный видъ, внѣшность, фигура. **Вона на таний здіб, що і...** Она такава же по внѣшнему виду, какъ и... Вх. Зн. 21.

Здібний, а, е. Пригодный, годный; способный. К. XII. 16. Г. Барв. 384. **Здібний,** як віл до корита. *Ном. № 6549. На тобі сукні дуже прибірні, а до роботи не здібні.* Чуб. V. 1127.

Здібність, ности, ж. Пригодность, годность; способность. *Постері я в нім тоді велику здібність до поетичного критицизму.* К. XII. 21.

Здігна́ти, здожену́, нѣш, гл. = **Здогнати.** Від одною втік, а другою не здігнав. *Ном. № 7635.*

Зді́гкати́ся, каюся, ешся, гл. Стать похожимъ на чорта, взбѣситься.

Зді́жїтїся. См. **Зді́жуватїся.**

Зді́жуватїся, жу́ся, ешся, сов. в. зді́жїтїся, жу́ся, жі́шся, гл. О квашнѣ: сдѣлатися плохою, негодною для употребленія. *Чи діжа здіжилась, чи хазяйка сказала.* *Ном. № 1282. Діжа здіжилась, чоловіче, всюю двоє хліба виходе...* *Стала вона тоді знати, що діжі казати, щоб не здіжувалась.* Мнж. 99.

Зді́йма́ти, ма́ю, еш, сов. в. зді́йма́ти, йму́, меш, гл. 1) Снимать, снять. *За рученьку візьме, золот пертень здійме.* *Мет. 299. Не здіймай з мене, дідусю, шкури.* *Рудч. Ск. II. 15. На порі стуає, шапочку здіймає.* *Лавр. 109. 2) Поднимать, поднять. Руки до Бога здіймає, Господа з небес благає.* *Мет. 417. Ой казав Криворук, що не здійме орда рук. Орда руки ізняла і козака заняла.* *Нп. Здіймать очі ваші.* *Єв. I. IV. 35.*

Зді́йма́тїся, ма́юся, ешся, сов. в. зді́йма́тїся, жу́ся, мешся, гл. 1) Сниматися, снятися. 2) Подниматися, поднятися. *Сиві юлубочки, здіймітєся вору.* *Чуб. V. 998.*

Здіймі́ти, му́, меш, гл. = **Здійняти.**

Здіймі́тїся, му́ся, мешся, гл. = **Здійнятїся.**

Здійня́ти, ся. См. **Здіймати, ся.**

Здір, здору, *м.* Внутреннее сало. *Палець так би їй загруз, як у кабанячому здорі.* *Левец. ПЙО. I. 379.*

Зді́яти, здію, еш, *гл.* = **Вдіяти.**

Зді́ятїся, еться, гл. безл. Произойти. *Ось як воно здійлось, слухай.* *Стор. МПр. 40.*

Здму́хну́ти. См. **Здму́хувати.**

Здму́хувати, хую, еш, *сов. в. здму́хну́ти, ну́, нѣш, гл.* Сдувать, сдутъ. *Здмухни порох з стола.*

Здба́а, би, ж. 1) = **Здобич.** *Тоді то козаки у городі Полоному тили-гуляли, здбу хорошу собі коло жидів-рандарів мам.* *Дума. 2) = Здіб.* *Вх. Уг. 240.*

Здобаритїся, ритїся, гл. безл. Слу-чїтїся. *Вх. Лем. 419.*

Здобі́ток, тку, м. = **Здобуток.** *На здобитки, підв'язавши литки.* *Ном. № 10320. Тепер півник сидить дома, а котик ходить за ковбасами на здобитки.* *Рудч. Ск. I. 27.*

Здобі́ч, чі, ж. Добыча. *Рудч. Ск. II. 148. МВ. I. 144. Ділили поміж собою здобич і гроші, що добули од жидів.* *Стор. МПр. 145. Ум. Здобиченька. Козацькая здобиченька марне пропадає.* *Макс. (1849) 62.*

Здобі́чний(ній), а(я), е(е). 1) Достав-шїйся вь добычу. *Ви здобичні гроші про-тїваєте.* *К. ЦН. 220. 2) Хищнический.* *Скликать мусите ви все козацтво, нехай воно здобичню путь покине.* *К. МВ. II. 125.*

Здобі́чник і здобі́шник, ка, м. Разбойникъ, хищникъ. *Рудч. Чп. 100. Ой як взяли наші чумаченки з під байраку виходити, ой як узями вражі здобішники частом до нас доїздити.* *Нп.*

Здобі́ль, нар. Вь изобилїи. *І корсеток здобіль, і плахот, і спідниць...* *Всього в мене здобіль.* *Скриня як налита.* *Г. Барв. 227.*

Здобрі́тїся, рюся, рїшся, гл. Умило-сердитися, проявить доброту. *Підпроси... щоб не дуже бив, а може здобритїся, по кожушукі тїлмки буде ляпати.* *О. 1862. VIII. 18.*

Здобрі́ти, рію, еш, гл. 1) Подобрѣть. 2) Удовольствоваться, удовлетвориться. *Рудч. Ск. II. 86. Здобрій тїм, що тобі волость присудила.* *Левец. КС. 170.*

Здобува́нїна, ни, ж. = **Здобуток.**

Здобува́ти, ваю, еш, сов. в. здобу́ти, б́уду, деш, гл. Добывать, добыть, раздобывать, раздобыть, приобрѣтати, приобрѣсть. *Надвое баба ворожила: або здобути, або дома не бути.* *Ном. № 5616. Царство не-*

бесне здобувається силою. Єв. Мт. XI. 12. *Що за користь чоловікові, коли здобуде світ увесь?* Єв. Мр. VIII. 36. *Розуму за гроші не здобудеш.* К. Іов. 60.

Здобувáтися, вáюся, ешся, сов. в. **здобу́тися, б́дуся, дешся,** *гл.* Добувать, добыть что, раздобывать, раздобыть, разжитися на что. *Здобувся добре сиромаса.* Ном. № 4028. Употребл. по большей части съ предл. *на:* *на кращі почиття і задуми здобутись.* К. XII. 71.

Здобу́ти, ся. См. **Здобувати, ся.**

Здобу́ток, тку, *м.* 1) Приобрѣтеніе. 2) Разжива. *Виружаються козаки на здобуток.* МВ. I. 140.

Здóвга, нар. Длинно. *Орїт же, синки, а здовга нивки, а здрїбна скибки.* Гол. II. 17.

Здовж́ити, жу́, жи́ш, *гл.* Сдѣлать длиннымъ. Аф.

Здовольн́ити, нб́, ни́ш, *гл.* Удовлетворить, удовольствоваться. *Розуму,—чув не раз я од учених,—ніяк не можна здовольнить.* О. 1861. VII. 15. *Нічого Бога нівити,—усім Бог здовольнив.* Г. Бавр. 424.

Здога́д, ду, *м.* Догадка. Г. Барв. 308. **Давáти на здогад.** Давать понятъ.

Здогад́ати, ся. См. **Здогадувати, ся.**

Здога́дувати, дую́, еш, сов. в. **здогад́ати, да́ю, еш,** *гл.* Вспоминать, вспомнить. *Як я собі здогадаю, як ми ся любим.* Гол. II. 749.

Здога́дуватися, дую́ся, ешся, сов. в. **здогад́атися, да́юся, ешся,** *гл.* Догадываться, догадаться. *А соцький ся здогадав, штири хлопці варту дав.* Чуб. V. 977.

Здоган́ати, ня́ю, еш, сов. в. **здогна́ти, здожену́, нб́ш,** *гл.* Догонять, догнать. *Жінка за їм у погоню вози здоганя, воли зверта.* Чуб. V. 527.

Здоѓин, гбну́, *м.* Догонка, погоня. **На здогін.** Въ догонку, въ погоню. *Я за ним на здогін,—на тобі макогін.* Чуб. V. 1160.

Здогна́ти. См. **Здоганяти.**

Здогн́ити, ню́, ниш́, *гл.* = **Здоганяти.** *Хто два зайці гонить, жадною не здогнать.* Ном. № 483.

Здогн́ки, нок, ж. *мн.* = **Здогін.** *Петро... зараз верги та на здогнки за Иваном.* Грин. II. 282.

Здо́гня, ня, *с.* Доеніе. Шух. I. 192.

Здо́гти. См. **Здокувати.**

Здо́йма, ми, ж. Крючокъ при ловлѣ рыбы зимою неводом. Полт. г.

Здо́ймайти, млб́, миш́, *гл.* = **Здійняти.** *Шанку з голови здоймайти.* Федьк. I. 74.

Здола́ти, ла́ю, еш, *гл.* 1) Одолѣть.

2) Быть въ силахъ, въ состояннїи мочь. *Якіє усе хорів... Давно вже він не робив нічого, не здолав.* МВ. II. 206.

Здо́линок, нку, *м.* Углубленіе почвы. Каменецъ, у.

Здо́літи, лі́ю, еш, *гл.* = **Здолати.** *Я або втоплюся, або що! Я так жити не здолю.* МВ. II. 126. *Хто не здоліє озватись ділами, хай обізветься німими сльозами.* К. XII. 43.

Здопта́ти, пчу́, чеш́, *гл.* Стоптать. *Сім нар черевиків я здоптала, а осмю пару в скринечку сховала.* Чуб. V. 157.

Здо́ров, здо́рвий, а, е. 1) Здоровый. *Не треба здоровим лікаря.* Єв. Мр. II. 17. *Дастъ він мені раду, бо сам здоров знає, як то тяжко блукать в світі сироті без роду.* Шевч. *Будь великий як верба, а здоровий як вода.* Ном. № 348. *Чи живі ж вони, чи здорові?—подумав Кобза.* Стор. МПр. 51.

Пожеланіе быть здоровымъ является обычнымъ привѣтствіемъ: **здо́ров, здо́ров був, здо́рові були!** Здравствуй, здравствуйте. *Здорова, відомько, дай води напитись.* Чуб. V. 903. *Здорова була, дівчино моя!* Мет. 71. *Боже помози!—Здорові були!* МВ. II. 24. **Бува́й здо́ров, бува́йте здо́рові!** Прошай, прошайте, будьте здоровы. 2) Сильный. 3) Большой, очень большой. *Він знає, яке сонце здорове.* Ком. I. 19. **Ум. Здо́рове́ньний, здо́рове́(і)-се(і)ньний.** **Ув. Здо́рове́зний, здо́рове́нний, здо́ровлю́чий.** *Серед моря стоїть здо́ровезний млин.* Рудч. Ск. I. 137. *Аж суне вовк—такий страшенний та здо́ровенний!* Гліб. 23.

Здо́ровáнь, ня́, м. Здоровякъ. *Тоді роблю, як здорова́я змагає, а ви сучо́ї віри здо́ровані.* Васильк. у.

Здо́рове́зний и здо́рове́нний, а, е, **Ув. отъ здо́ровий.**

Здо́рове́нький и здо́рове́сенський, а, е. **Ум. отъ здо́ровий.**

Здо́рове́ць, вца́, м. Здоровякъ. Левч. 47.

Здо́рове́цький, а, е. = **Здо́ровезний.** *Позносив на ту ж гору здо́ровецьке каміння.* Стор. МПр. 167.

Здо́ровий. См. **Здоров.**

Здо́рові́ло, ла, м. = **Здо́ровець.** Левч. 47.

Здо́ровіти, влю́, виш́, *гл.* Поздравлять. Желех.

Здо́ровіти, ві́ю, еш́, *гл.* Выздоровливать. Желех.

Здо́ровкання, ня, с. Привѣтствіе, здравствованіе.

Здо́ровкати, каю́, еш́, *гл.* Желать здоровья при привѣтствіи, при выпиваннїи водки и пр. Вх. Зн. 21.

Здоровватися, каюся, ешся, и. Здороватися. *Не здоровкайся, коли ніхто тобі не кланяється.* *Ном. № 2754.*

Здоровлючий, а, е. Большущій. Змієв. у. Ув. отъ здоровий.

Здоровля, ля, с.—Здоров'я. *А як молодий, хорошиий на вроду,—щоби йому Бог здоровля дав.* Чуб. V. 12.

Здорово, нар. 1) Здорово. 2) Сильно, очень. *Перестав і мишею ловить, а колись здорово ловив.* Рудч. Ск. I. 25. *Здорово блямсь.* ХС. IV. 37.

Здоров'я, в'я, с. Здоровье. *Стали оти пити на здоров'я молодої.* Стор. МПр. 86. *На добридень дає, на здоров'я питається.* МВ. II. 141. *Чоловік при здоров'ю.* Здоровый человекъ, крѣпкій. Харьк. г. Ум. **Здоров'енько, здоров'ячно.** *Час мене дарувати... Не великим посагом, а щастямъ, здоров'еньком.* О. 1862. IV. 22. *Дай Боже здоров'ячко!* Рудч. Ск. I. 14.

Здоровжити, жу, жиш, и. Изнурить дорогой. *Здоровжив худобу. Чи воно здорожені воли, чи хори?* Каменец. у.

Здоровжити, жу, жиш, и. Поднять въ цѣнѣ. *Здоровжили хлѣб.* Черк. у.

Здоровжитися, жуся, жишся, и. Истомиться, чувствовать себя разбитымъ послѣ дороги. *Здоровжился, усе тіло болить.* Канев. у.

Здоровжити, жію, еш, и. Вздорожать. Вх. Уг. 241.

Здохленіна, ни, ж. Дохлятина, мясо дохлой скотинны. Желех.

Здохлий, а, е. Дохлый, издохшій. *Я бачила там дохлого барана, ходімо приволючимо.* Рудч. Ск. I. 22.

Здохліна, ни, ж.—Здохленина. Вх. Зн. 21.

Здохляк, ка, м. и здохляка, ки, об. 1) Издохшее животное. 2) Болѣзненный, едва живущій.

Здохлятина, ни, ж.—Здохлина.

Здохнути и здохти. См. **Здыхати.**

Здобувати, здобую, еш, сов. в. здобіти, здобі, здобіш, и. Выдаивать, выдоить, сдаивать, сдоить. *Паренко зараз здобів молока.* Рудч. Ск. I. 121.

Здрабисувати, сую, еш, и. Изрыть. *Кури увесь мій город здрабисували.* Черк. у.

Зрада, ди, ж. и пр.—Зрада и пр.

Здриги, здриг, ж. мн. Дрожь. Левч. 36.

Здригнути(ся), гну(ся), нѣш(ся), и.—Здригнути(ся).

Здрібна, нар. Мелко. *Орит же, синки,*

а здова нивки, а здрібна скибки. Гол. II. 17. Ум. **Здрібнѣнна.**

Здрібніти, нію, еш, и. Измельчать. Аф. 452.

Здригати(ся), гаю(ся), еш(ся), сов. в. здригнути(ся), ну(ся), нѣш(ся), и. Вздрагивать, вздрогнуть. *Трояни всі здригнули.* Котл. Ен. III. 59. *Здригнувся сердешний Яків, почувши це.* Стор. I. 7.

Здрижати(ся), жу(ся), жиш(ся), и. Задрожать. *Вони собі говорими, що ся не бояли, як уздрили тверду ровту, вони ся здрижали.* Гол. I. 175.

Здриж, здрѣжу, м.—Дриж 2. *І ну корпачь очі чоловікові своєму, неначе здриж їй кусає.* Рудч. Ск. II. 174.

Здримати, маю, еш и здриматися, маюся, ешся, и. Задремать. *Хто програв, той чорта (не тепер на споминки) здримає.* Г. Арт. (О. 1861. III. 83). *Ніди би-м ся не здримала, хочь би й день біленький, коби сидів коло мене хлопечь молоденький.* Чуб. V. 125. *А здримавишсь,—заснув крѣпко.* Млак. 77.

Здригнути, ну, нѣш, и.—Здримати. *Тільки оце здримну, і спитися мені, неначе я у брата мою.* О. 1862. X. 6.

Здріпка, ки, ж. Зрачокъ. Вх. Лем. 419.

Здріти, рю, риш, и. 1) Видѣть. *Не здри нічою пред собою.* Котл. Ен. II. 12. 2)—**Скліти.** *Сиди тут та здрий (склий).* *Ном. № 5634.*

Здрочитися, чуся, чишся, и. Вспылить, взбѣситься. *Той і здрочивсь за кожух.* О. 1862. VI. 36.

ювати, цѣю, еш, и. Истоптать полъ ногами, оставляя слѣды грязныхъ ногъ. *Бач як здрубцювали (поміст) собаки—тільки що змила, та хоч уп'ять мий. Звісно, на дворі мокро, а двері відчинені,—вони ї набігли.* Еватеривнос.

Здружити, жу, жиш, и. 1) Сочетать бракомъ. 2) Подружить. *Наука здружила і з'єднала всіх.* О. 1861. VII. 5.

Здружитися, жуся, жишся, и. Подружиться.

Здрянка, ки, ж. Зрачекъ, зѣница. Вх. Пч. I. 15.

Здубитися, блюся, бишся, и. Оудубѣть. *А щоб ти каменем став, а щоб ти здубився!* Чуб. I. 89.

Здувати, ваю, еш, сов. в. здути, здую, еш, и. 1) Сдувать, сдутъ. *Ой на-сіяв козак гречки на дубові на вершечку;*

узлялася шура-бура, козакові гречку здула. Чуб. V. 1170. 2) Вздымать, вздуть.

Здува́тися, ва́юся, ешся, сов. в. **здү́т-ся, здүюся, ешся**, *гл.* 1) Сдуваться, сдутися. 2) Вздыматься, вздуться.

Здудніти, нію, еш, *гл.* Загудѣть, за-звучать. *Сіла-м собі в темнім лісі, трохи-м спочивала, аж ту разом щось здудніло,—я ся сполянула.* О. 1862. IV. 7.

Здүжати, жаю, еш, *гл.* 1) Быть въ силахъ. *Мати стара, сестра мала,—не здужають прати.* Чуб. V. 300. 2) Одо-лѣть, осилить. *Ні здужа, ні подужа.* Ном. 14273. 3) Быть здоровымъ. *Добре я здужала тоді.* НВолын. у.

Здүмати, ся. См. **Здумувати, ся.**

Здумітися, мліюся, мійся, здуміти, мію, еш, *гл.* Изумиться. *Аж люде здуміли.* Каменец. у. *Калина тінулася, дівчина здумилася, де воля поділася.* Чуб. V. 503.

Здүмувати, мую, еш, сов. в. **здүма-ти, маю, еш**, *гл.* 1) Вздумывагъ, вздумать, затѣвать, затѣять. *Єдин здумав женитися, щоб було чим журитися.* Чуб. V. 519. 2) Вспоминать, вспомнить, припомнить. *Сказав би веремію, та здумав, що говію.* Ном. № 3583. 3) Воображать, вообразить, представлять, представить.

Здүмуватися, муюся, ешся, сов. в. **здүматися, маюся, ешся**, *гл.* Надумывать, надумать. *Я ся здумам инакше.* Вх. Лем. 419.

Зду́плівіти, вію, еш, *гл.* Сдѣлаться дуплистымъ (о деревѣ). Желех.

Зду́пленатіти, тію, еш, *гл.* = **Зду́пла-віти.** *Груша здупленатіла.* Черк. у.

Здуріти, рію, риш, *гл.* Обмануть. *Сим-тим баба ляха здурила.* Ном. № 3104.

Здуріти, рію, еш, *гл.* Одурѣть; съ ума сойти. *Виведь єї в чисте поле—скажуть, що здурила.* Чуб. V. 630.

Здурніти, нію, еш, *гл.* Поглубѣть, сдѣлаться глупымъ. Вх. Лем. 419.

Здүрняти, няю, еш, *гл.* Одурачить, оставить въ дуракахъ. *Петро здурняв мене.* НВолын. у.

Здүру, нар. Сдуру. *Так инший здүру неборак над Божим ділом вередує.* Гліб. 70.

Здүти. См. **Здувати.**

Здүхвина, ии, ж. и **здүхи, хів**, *м.* мн. = **Здуховина.** *Так здүхи й ходять у вола.* Херс. у. Слов. Д. Эварн.

Здүховина, ни, ж. У четвероногого животного: часть между ребрами и сѣдла-лицными костями. Черк. у.

Здѣкуватися, куюся, ешся, *гл.* На-благодариться. *Не здѣкуюсь.* Ном. № 12052. *Так ті люде не здѣкувались.* ЗОЮР. I. 231.

Здѣчитися, чуся, чишся, *гл.* Отблагодарить. *Вона лиш одповіла: здѣчить вам ся мати.* Федьк. I. 99.

Зевю́льки, льок, ж. мн. Раст. *Orchis Mogio.* L. ЗЮЗО. I. 130.

Зелемизелоня, ні, ж. = **Земизеленя.** Вх. Пч. I. 9.

Зелена́стий, а, е. Зеленоватый. Закр. **Зеленба́лький, зеленбе́сенький, а, е.** Ум. отъ **зелений.**

Зелене́нко, зеленбе́сенько, нар. Ум. отъ **зелено.**

Зелене́ць, нця́, м. 1) Незрѣлый плодъ. См. **Зеленцем.** 2) Раст. *Ой на горі мак сіють, під горою зеленець.* Грин. III. 107.

Зелѣний, а, е. 1) Зеленый. *Ой ти, козаче, зелений барвінку!* Мет. 43. *Ой підю я молоденька зеленою долиною.* Мет. 96. *Одступись, зелена жабо.* Ном. № 3833. 2) Незрѣлый. 3) **Зелені свѣта.** Недѣля пятидесятницы. *Раз, на Зелені свѣта зібралось парубоцтво шукати скарба.* Стор. I. 65. **Зелѣна недѣля.** Воскресенье, которымъ начинается недѣля пятидесятницы. *До зелної неділі в байраках біліли сніги білі.* Шевч. 592. Ум. **Зелене́нкий, зеленбе́сенький.** *Гнеться явор зелененький.* Мет. 96.

Зеленіти, нію, ніш, *гл.* Зеленить. *Холод зеленить старе жовте лице.* Мир. Пов. I. 142.

Зелене́(і)ньо, нар. Ум. отъ **зелено.**

Зелене́сть, ности, ж. 1) Зеленый цвѣтъ. 2) Незрѣлость. *Зелене́сть—буїність, а молодість—дурність.* Ном. № 8715.

Зеленіти, нію, еш, *гл.* Зеленѣть. *Тільки степом-полем трава зеленіє.* Мет. 244.

Зелѣнка, ки, ж. Сорть дыни.

Зеленкува́тий, а, е, 1) Зеленоватый. 2) Немного недозрѣвший. *Ячмінь був зеленкуватий, а він покосив.* Новомоск. у.

Зѣлено, нар. 1) Зелено. 2) Незрѣло. Ум. **Зелене́нко, зелене́(і)се(і)ньо.**

Зеленоба́кий, а, е. Съ зелеными глазами. *Гойдаються на зелених вербахъ зеленоокі русалки.* Левниц. I. 97.

Зеленочо́к, чеа, м. Почка, завязь. *Не розів'єшся, дорогий мій квіте, ізов'янеш у зеленочку.* МВ. I. 45. *Плоди свої погубить в зеленочку.* К. Іов. 34.

Зеленува́тий, а, е. = **Зеленкуватий.** *Зеленувате жито.* Черк. у.

Зелену́ха, хи, ж. 1) Древесная жаба, *Rana viridis.* 2) Порода мухъ. *Я тієї му-*

хи-зеленули полюбовничок. Грин. III. 666. 3) Въ загадкѣ: огурецъ. *Кубушечка-зеленушечка, не хлѣб, не сѣль, не вода, а добра їда.* ХС. III. 66. Ум. *Зеленушна, зеленушечка.*

Зеленѣж, нар. Въ незрѣломъ видѣ. *Ей, обскубуть орох наш зеленцем?* Арт. (О. 1861. III. 99). *Саме поане діло, як ото зеленцем що небудь з огородини їсти—зараз почне тебе в отрунку рїзати.* Харьк. г.

Зелень, ні, ж. 1) Зеленъ, растеніе. *Скажи мені правду, мое сердечатко, которая зелень найперш процвітає.* Мет. 361. 2) Красва зеленая: ярь, мѣдянка. Шух. I. 264.

Зеленява, ви, ж. Зеленая рвота. *Блювала аж зеленявою.* НВолын. у.

Зеленякъ, ка, м. 1) Насѣк. золотой жукъ, *Cetonia aurata.* Вх. Пч. I. 5. 2) Пт. зеленушка. *Fringilla chloris.* Вх. Пч. II, 10.

Зелену́га, ги, ж. и **зелену́ш, ша, м.** 1) Незрѣлыя вишни. Вх. Зн. 21. 2) Породы зеленоватыхъ сливъ. Желех.

Зелівни́къ, ка, м. Желѣзные инструменты плотника или столяра Шух. I. 87. 252.

Зелівнякъ, ка, м. Желѣзный горшокъ. Вх. Уг. 241.

Зелізо и пр.—**Залізо** и пр.

Зелінка, ки, ж. У горшечниковъ: зеленая мѣдная краска. Канев. у.

Зелѣ, дѣ, с. Зеленъ, травянистое растеніе. *Тихая роса сідала над земом і дровом.* Мкр. Н. 35. *Стало їх подвїр'я земом і дровом заростати.* КС. 1884. I. 32. *Багато зема на цім огороді, то тяжко буде полоти.* НВолын. у.

Зѣльман, на, м. Родъ гаївки. Kolb. I. 166, 177, 183.

Зем, зѣми, ж. Поль въ домѣ, преимущественно вымощенный кирпичемъ. *Він сам розорив хату свою, а брат його зем розібрав.* *Зем були целою виложена в хаті, так він целу повикопував.* Павлогр. у. (Залюбовск.).

Земна́ грань,—ноі—ні, ж. Растен. исландскій мохъ, *Cetraria islandica.* Шух. I. 21.

Земивзеленя, ні, ж. Раст. *Chelidonium majus.* Вх. Пч. I. 9.

Земледух, ха, м. Насѣк. медвѣдка обыкновенная, *Grullotalpa vulgaris.* Вх. Пч. I. 6.

Землонька, ки, ж. Ум. отъ земля.

Землѣписний, а, е. Географическій. Желех.

Землѣпис, су, м., землѣпись, сі, ж. Географія. Желех.

Земля, ді, ж. 1) Земля. *Сирая земля,—ти ж мати моя.* Мет. 19. *Будь багатий, як земля.* Маркев. 4. *Де пройдуть—земля юрить, кров'ю підпливає.* Шевч. 196. *На тій землі ростиме инше древо.* К. Іов. 18. **Землю робити, управляти.** Обрабатывать землю. *Ой там будуть нашими костями землю управляти.* Чуб. V. 1004. **Ударити лихом об землю.** Забыть горе, оставить печалиться. *Козацтво, ударивши лихом об землю, садило гайдюка.* Стор. М. Пр. 126. 2) Земля, страна. *Ти, земле турецька, віро бусурменська.* Дума. *Був у землі Уць чоловік на ймення Іов.* К. Іов. 3. *Встає шляхецька земля.* Шевч. 131. *Виходила до його вся земля.* Ев. М. I. 5. I. 3) Земля, земной шаръ. *На місяці, як і на землі, єсть юри та долини.* Ком. I. 90. *Земля у поясі має 37000 верстов навкруги себе.* Ком. I. 16. Ум. **Земельна, зѣмленька.** Грин. III. 302.

Землякъ, ка, м. 1) Землякъ. 2) Жаба, *Bufo.* Вх. Пч. I. 16.

Земляний, ѓ, б. 1) Земляной. *Хиба нас розлучить сирая земля, заступ, лопата, земляна хата.* Чуб. V. 81. 2) Земной. *Честь Богу, слава на високім небі, а людя спокій на землянім подолі.* Чуб. III. 380. 3) Владѣющій значительнымъ количествомъ земли. *Земляний чоловік.* Борз. у. 4) **Земляне вугілля.** Каменный уголь. Міус. окр. 5) **Земляні грүші.** Раст. *Helianthus tuberosus L.* ЗЮЗО. I. 124. 6) **Земляне мѣсло.** Раст. *Aetaliium Septicum Fries.* ЗЮЗО. I. 110. 7) **Земляна олія.** Нефть, керосинъ. 8) **Земляний рак.** Медвѣдка.

Землянин, на, м. Постоянный житель въ сельскомъ обществѣ. *Славне село Любички, веселе... Та ми сюди на селище прийшли, в земляне пишемось любчівські.* МВ. II. 96.

Землянка, ки, ж. 1) Землянка. *Вирієм землянку, виведем сяку-таку осело та й будем жити.* Рудч. Ск. I. 131. 2) Въ пѣсняхъ иносказательно: могила. 3) Картофель (возлѣ Бучача въ Галиціи). Вх. Зн. 21. Ум. **Земляночка.** *Узяв собі паняночку, у чистім полі земляночку.* Чуб. V. 800.

Земляцький, а, е. Земляцкій.

Земляцтво, ва, с. соб. Земляки.

Землячка, ки, ж. Землячка.

Зѣмний, ѓ, б. Земной. Шух. I. 43. *З мудростей земних до небесної слави.* Чуб. III. 20. **Зѣмна смола.** Асфальтъ. Шух. I. 12.

Зѣмно, нар. До земли. *Поклоняється земно.* К. Псал. 19.

Земняк, кá, м. Картофель. Вх. Пч. I. 13.

Земозелець, льця, м. Раст. *Chelidonium majus*. Лв. 97.

Земство, ва, с. Земство.

Земський, á, ё. 1) Земській. 2) Земной. *Приїшов царь земський до царя Будимира*. *Прим.* стр. 294. № 125.

Зем'яній, á, ё. = **Земляний.**—сърце. Раст. *Tuber cibarium*. Шух. I. 22.

Зенджул, ла, м. Родъ растения. *Засієм степи синім зенджулом*. Чуб. III. 419.

Зеренце, ця, с. Зернышко. Ум. отъ зерно.

Зеріпати, пáю, еш, м. = **Зіпати.** Вх. Зн. 21.

Зеркало, ла, с. = **Дзеркало.** *То йому так потрібно, як сніпоу зеркало*. *Посл.*

Зернаїстий, а, е. = **Зернистий.** Мнж. 181.

Зернаїтий, а, е. = **Зернистий.** Аф. 453.

Зернечко, ка, с. Ум. отъ зерно.

Зерніна, ни, ж. Одно зерно, зернышко. Ум. **Зернінна.** *Ні одної зернинки не осталось.* Рудч. Ск. II. 126.

Зерністий, а, е. Имѣющій много зеренъ, имѣющій большія зерна, зернистий. *Сей льон зеленський на стебло стеблестий, на зерно зернистий.* Грин. III. 82. *Жито зернисте.* Черк. у. *Сей пісок зернистий.* Лебед. у. *Жито на виновоїй землі зернистіце.* Волч. у (Лободовск.).

Зерніця, ці, ж. Плодовое дерево, выросшее изъ зерна (а не посадкой). НВолын. у.

Зерно, на, с. Зерно. *Трахвилося, як сліпій курці бобове зерно — і тим ся удавила.* *Ном.* № 1769. Ум. **Зеренце, зернечко.** *Ном.* № 9907. Чуб. I. 245, Мил. 212. *Як ми любилися, як в горосі зеренце.* Грин. III. 251. *Що мені по пшениці — в ній зеренця нема.* Чуб. V. 4. *Тобі яблучко, мені зернечко.* Грин. III. 336.

Зерновий, а, е. Зернистий, зерновой. **Зерновий вивід.** Родъ выпивки. Г. Барв. 216.

Зерня, няти, с. 1) Маленькое зернышко. *Я солому прогортаю, зерняти шукаю.* Грин. III. 166. *На манове зерня, зернятно.* Немножко. *Підсунуться хлоп'я на макове зерня.* О. 1762. V. 54. 2) мн. **Зернята** = **Скраклі** (часть ткацк. станга). См. **Скраколь** 3. Вх. Уг. 247. Ум. **Зернятно, зернячко.** *Ячмінне зернячко.* Чуб. III. 250.

Зегбвдуватися, дуося, ешся, м. Стираться. Шух. I. 278.

З'єднати, нáю, еш, м. 1) Соединить. 2) Отдать замужъ. *Мати та з'єднала дочку за немоба.* О. 1862. II. 58. *Я з'єднала доню за султана.* К. МБ. X. 12. 3) Договорить. *З'єднала ю пасти Угельское стадо.* Гол. 4) — **собі.** Приобрѣсти, снискать, расположить къ себѣ. *Бо ти й суху з'єднаеш собі землю і всяка тварь прихилиться до тебе.* К. Іов. 13.

З'єднатися, нáюся, ешся, м. 1) Соединиться. 2) Договориться, условиться. *Давая по сорокові од хури, а з його правили по дві: торгувався він два дні, а на третій з'єднались за золотою.* О. 1862. III. 78.

З'єдник, ка, м. Соучастникъ, соучастникъ въ предварительномъ соглашеніи, заговорѣ. *Хиба ми які з'єдники, хай Бог милує, хиба ми змовилися, що ви нам віри не ймете.* Лубен. у. (В. Леонтов).

З'єднóчення, ня, с. Соединеніе.

З'єднóчити, чу, чш, м. = **З'єднати** 1. *Будеш лежати, Тарасе, на рідній Україні, на узбережжі славною Дніпра,—ти ж бо його ім'я з своїм ім'ям навіки з'єдначив.* К. (О. 1861. III. 6).

З'єзуїтити, чу, тиш, м. Сдѣлать подобнымъ іезуиту. *З'єзуїчені попи.* К. ПС. 97.

З'єретічтити, чу, чш, м. Сдѣлать еретикомъ. *З'єретичені пани.* К. ПС. 91.

З'єхідствувати, вую, еш, м. Поступить ехидно. *На світі все так іде, що ти сарь з'єхидствує, так йому й нічого.* Кв. II. 149.

Зжáлитися, люся, лишся, м. Разжалобиться. *Зжалився, як вовк над поросям: від'їв ніжски та й плаче.* *Ном.* № 4692.

Зжáти, ся, см. **Зжинати, ся.**

Зжахнóтися, нóся, нéшся, м. Испугаться. *Ледве промовив писарь, зжалнувшись.* Кв. II. 274.

Зжентичитися, чуся, чшся, м. Створожиться (о молокѣ). Вх. Лем. 419.

Зжéрти. См. **Зжирати.**

Зжидóвити, вію, еш, м. Сдѣлаться ачлымъ. *Всі жжидовили б і за гроші рідних батьків попродали.* К. (О. 1861. I. 317).

Зжиловáтити, тію, еш, м. Сдѣлаться жесткимъ.

Зжинáти, нáю, еш, сов. в. зжáти, віжнó, неш, м. Сжинать, сжать. *Зжав менший брат свою пшеницю.* *Стор.* I. 22. *Наш господар рано встав, зо всіх полів жито зжав.* Грин. III. 671.

Зжинáтися, нáюся, ешся, сов. в. зжáтися, віжнóся, нешся, м. Сжинаться,

сжаться. *Ще дівчина спатоньки не клалась, козакова пшениченька зжалась.* Мет. 28.

Зжирати, раю, еш, сов. в. зжёрти, рў, рѣш, гл. Пожирати, пожрать, сожрать.

Зжити, зживу́, вѣш, гл. Прожить. *От зтого місяць зживе у нас, а ще не привикне. Ми з тобою вік зжим.* Ном. № 11523.

Зжитися, зживу́ся, вѣшся, гл. Сжиться. *Поки Рось зоветься Россю, Дніпро в море леться, поти серце українське з панським не зживеться.* К. Досв.

Зжовтіти, вчу́, тіш, гл. Пожелтить.

Зжовтіти, тїю, еш, гл. Пожелтѣть. *Хоч як мак червонів, а я швидко зжовтів.* Мог. 175.

Зжолобити, блю, биш, гл. Покоробить. *Так його й зжолобило, аж носом закрутив.* Стор. I. 176.

Зжолобитися, блюся, бишся, гл. Покоробитися. *Зжолобились дсєрі.*

Зжувати, зжую́, єш, гл. Сжевать. Сим. 99.

Зжуріти, рю́, риш, гл. Изсушить печалью. *Журба мене зжурила.*

Зжурітися, рю́ся, ришся, гл. Запечалитися, истомитися печалью. Константиногр. у.

Зза, пред. Изъ-за. *Вилітали орли зза крутої гори.* Нп. *Баба сім миль зза пекла.* Ном. № 242.

Ззадү, нар. Сзади. *Кусь мене, вовче, ззаду, бо я зубів не маю.* Ном. № 4006.

Ззамолоду, нар. Съизмолоду. *Колись танював замолоду.* Левинц. Пов. 54.

Ззівати, вāju, еш, сов. в. зі(о)зівати, зізвү, вѣш, гл. Сзывать, созывать, созвать. *Усіх некрутів ззивав, отцю, ненці жалю завдавав.* Чуб. V. 975.

Ззиратися, раю́ся, ешся, сов. в. ззирну́тися, ну́ся, нѣшся, гл. Переглядываться, перегляднуться. *Усі люде ззираються, сміються нишком, що з того буде.* Кв. II. 273. *Ззирались тоді між собою ученики.* Єв. I. XIII. 22.

Ззирну́тися, ну́ся, нѣшся, гл. Бросить взглядъ другъ на друга, перегляднуться. См. **Ззирнутися.** *Латинські послі ззирнулись.* Котл. Ен. VI. 48.

Ззирну́тися. См. **Ззиратися.**

Ззіжа, жі, ж. = **З'їжа.** *Святився б курток, коли б не чортова ззіжа.* Ном. № 10733.

Ззісти, зв'їж, звісі́, гл. Съѣсть. *Адам ззів кисличку, а у нас оскома на зубах.* Ном. № 125.

Ззувати, вāju, еш, сов. в. ззүти, ззүю, еш, гл. Снимать, снять обувь.

Ззібком, нар.—**ззипіти.** Безъ всего, ни съ чѣмъ кипѣть (о водѣ для кушанья). *Окрїп ззібком кипить.* Борз. у.

Ззів, за, м. 1) Косой, косоглазый. *Лис, зиз, кутернога: як удасться що доброю—велика ласка пана Бога.* Ном. № 8546. **Ззізом дивітися.** Искоса посматривать.

Ззизати, заю, еш, гл. Летѣли цуси ззизаючи, за їми друї слухаючи. Чуб. III. 161.

Ззізий, а, е. = **Ззивокий.** **Ззізим бком дивітися.** Искоса посматривать. *День-удень наїздять до нас, одно одного попережплючи та зизим оком накриваючи.* МВ. (О. 1862. III. 40).

Ззивокий, а, е. Косоглазый. *На Спаса дивитися, а Богородицю бачить (на зизокою).* Ном. № 8545.

Ззівуля, лі, ж. = **Ззовуля.**

Ззіє, ву, м. Крикѣ. *Зареготались нехрещені... Гай обізався; илас, зик.* Шевч. 29. *Зиком-криком босий дід лукає.* К. МВ. II. 136.

Ззієати, каю, еш, сов. в. ззікнути, ну, нѣш, гл. Кричать, вскрикнуть. *Дядько не смотів—ще став зикати на його.* Чуб. II. 8. *Як не криже, як не зикне.* П.Волын. у. *Реве, мотує Византия, руками берег достає; достала, зикнула, встає.* Шевч. 60.

Ззіма́ и пр. = **Ззіма́ и пр.**

Ззімарѣа, ки, ж. Зимняя хата въ полонинах, безъ печи,—въ ней живуть работники, убирающіє сѣно, а также кормящіє стоящій тамъ скотъ Шух. I. 54, 189, 111.

Ззімець, мця́, м. Фронтонъ (у гуцуловъ). Вх. Зн. 21. Желех.

Ззімки, моє, ж. мн. Снѣга. Шух. I. 202. *Ой ішов я в полонину,—тіжки ззімки вбили.* Шух. I. 198.

Ззімүшка, ки, ж. Яблоко, созрѣвающее къ зимѣ. Вх. Уг. 241. См. **Ззіниця.**

Ззімүшний, я, е. Зимній. Вх. Уг. 241.

Ззірк! меж. Глядь! *Зирк! Горнина стоїть на хатньому порозі.* МВ. II. 27.

Ззіренүти, ну́, нѣш, гл. Глянуть, бросить взглядъ, быстро взглянуть. МВ. II. 43. *На землю з неба не зиркнеш.* Котл. Ен. II. 31. *Він зиркнув на мене.* Черк. у.

Ззірно, нар. Зорко. *Крізь туман письменства клятий ззірно прозирнула.* К. XII. 49.

Ззірну́ти, ну́, нѣш, гл. = **Ззіркнути.** *Сюди-туди, де дитина? Ззірне під ніч, аж воно там залоскотане.* Г. Барв. 376.

Зиск, ку, м. Прибыль, выгода, выгрышь, барышъ. *Чи зиск, чи страта,— одна заплата.* Чуб. I. 233. *Тільки зиску, що в писку.* *Ном. № 10565. Без ями грєбля, а без накладу зиск не буде.* *Ном. № 10576.*

Зискати, щу, щеш, м. Приобрѣсть; заработать, добыть; выиграть, получить прибыль. *На голому, як на святому—нічого не зичеш.* *Ном. № 1479.*

Зичити, чу, чиш, м. Желать, хотѣть. *Нехай ті плачуть, що нам зле зичуть.* *Ном. № 2393. Старий Гуня доброю тобі здоров'я зичить.* *Стор. МІПр. 140.*

Зичлівець, вця, м. Доброжелатель.

Зичлівий, а, е. Доброжелательный. *Доле ж моя нещаслива, чом ти мені не зичлива.* *Гол. I. 307.*

Зичлівість, вости, ж. Доброжелательность.

Зичліво, нар. Доброжелательно.

Зичний, а, е. Зычный, громкій, звучный. *І замірав у дуків зичний голос.* *К. Іов. 61.*

Зично, нар. Громко, звучно. *Громада зично заула.* *Шевч. 558.*

Зі, пред. = **З**. *Хуртовина зі сходу на їх найде.* *К. Іов. 58.*

Зібрати, гаю, еш, м. 1) Скомкать. 2) Согнуть; свернуть. 3)—**коровай**. Слѣпить изъ тѣста свадебный хлѣбъ. *Час тебе, пшенице, почати, Андрійкові коровай збиати.* *Нш. 4)*—**гніздб**. Свить гнѣздо.

Зібратися, гаюся, ешся, м. 1) Скомкаться. 2) Согнуться, свернуться.

Зібрати, ся. См. **Збирати**, ся.

Зів, ву, м. 1) Въ пловучей, на лодкахъ, мельницѣ: пролетъ между двумя лодками для водяной струи, приводящей въ дѣйствіе медьничныя колеса. *Вас. 173.* 2) *мн. зівá и зівм.* а) Ротъ. *Свої ж слова та йї у зівá!* *Ном. № 7029.* б) *Жабры.* в) Въ плугѣ: отверстие между лемішем и чересломъ. *Як у плугу у зіву набереться багато трави, як ореш, то плуг поано одвертає скибу.* *Волч. у. (Лободовск.).*

Зівакá, нар.—**дати**. Прозѣвать. *Такий то з тебе стрілець, уже й зівакá дав.* *Волч. у.*

Зівати, вáю, еш, м. Раскрывать и закрывать ротъ. *Здорова щука припливла... та ротом і зівá.* *Мнж. 141.*

Зівкá, нар. = **Зівакá**. *Зівкá дати.* *Харьк.*

Зів'янути и **зів'яти**, в'яну, неш, м. Завянуть, увянуть. *Лежить моя мила, як рибонька зів'яла.* *Чуб. V. 79.*

Зігнати. См. **Згаяти**.

Зігнути, ся. См. **Згинати**, ся.

Зігріти, рію, еш, м. Согрѣть.

Зідрати, здеру́, рѣш, м. = **Здерти**.

Зіждати, ждѹ, ждеш, м. Подождать. *Та як же мені було тебе не зіждати.* *МВ. (О. 1862. I. 87).*

Зіввати. См. **Зиввати**.

Зівволити. См. **Зівволяти**.

Зівволяти, ляю, еш, сов. в. **зівволити**, лю, лиш, м. = **Зволяти**, **зволити**. *П'яний на все зізволяє.* *Ном. № 11481.*

Зізнаватися, наюся, ешся, сов. в. **зівнати**, наюся, ешся, м. Свѣдываться, свѣдаться, знакомиться, познакомиться, входить, войти въ пріяельскія отношенія; слюбиться. *Коли ж се ви зізналися, брате? МВ. (О. 1862. I. 64). Зізнався мировий з попом.* *НВолын. у. Спочатку й добре жив; а далі, як зізнався там з одною, то ть добро розвіяв.* *Канев. у.*

Зійти, ся. См. **Зіходити**, ся.

Зікратий, а, е. Бѣлоглазый. *Зікратий кінь.* *Черк. у. І на зікратого сам сівши, на штурм їх не веде, а мчить.* *Котл. Ен. V. 30.*

Зіліна, ни, ж. Былинка, травка. *Усе проходить, як дим, усе минає, як зіліна.* *МВ. II. 151. В руках у його була якась зіліна, що я йї не знаю.* *Ущиц. у. Ум.* **Зілінна**, **зіліночка**. *Хто топиться, той і за зіліночку хотиться.* *МВ. (КС. 1902. X. 150). Повалилась так, як зіліночка підкошена.* *Г. Барв. 206.*

Зілленько, ка, с. Ум. отъ зілля.

Зілля, ля, с. 1) Злаки. 2) Лекарственная трава, зелье, волшебное зелье. *Ой е в мене таке зілля близько перелазу; як дам тобі напитися, забудеш одразу.* *Мет. 62. Марисенька в недузї лежала, аж за моря зілля забажала.* *Гол. I. 112. Чар-зілля.* Волшебныя травы, собранныя въ день и въ ночь на Ивана Купала. *О. 1861. II. 206.* 3) Названіе различныхъ растений: **Болотне зілля**. *Ranunculus.* *Вх. Пч. I. 12. Гáдсче—.* *Gnaphalium canadense.* *Лв. 99. Гоюче—.* *Astrantia major.* *Вх. Пч. I. 9. Квасне—.* *Valeriana tripterys.* *Лв. 102. Киняче—.* *Circaea luteliana.* *Вх. Пч. I. 9. Криве—.* *Polygonum bistorta.* *Лв. 100. Күроче—.* = **Збурник**. *Лв. 102. Ластів'яче—.* = **Земизеленя**. *ВХ. Пч. I. 9. Мáсляне—.* = *Sedum telephium.* *Вх. Пч. I. 12. Міцне—.* = *Centauraea jacea.* *Вх. Лем. 436. Святояньске—.* = **Іванюк**. *Вх. Пч. I. 10. Сіре—?* *О. 1861. XI. Свидн. 29. Страпá-*

те—? О. 1861. XI. Свидн. 29. Татарське—
= Швар. Вх. Пч. I. 8.

Зілляти, ллю, ллеш, м. = Злити. Желех.

Зільжіти, жу, жиш, м. Уменьшиться, облегчиться. *Мороз кпкку зільжив*. Вх. Лем. 420.

I. Зільніє, ка, м. = Золільник. Вх. Зн. 22.

II. Зільнік, ка, м. Огородъ, содержащій зелень. Ум. **Зільничок**. *Не пади, косо, на камінь, ой пади, косо, в зільничок*. Гол. IV. 313.

Зільніця, ці, ж. = Жлукто. Камен. у. **Зільничок**, ча, м. Ум. отъ II зільнік.

Зіма и **зіма**, ми, ж. 1) Зима. *Зімо, зімонько, тімо лютая, ой прошу тебе, не морозь зо мене*. Чуб. V. 874. — **впа́ла**. *Аж цульк—зіма впала*. Шевч. 81. 2) Лихорадка. **Зіма б'є** (ногѣ). Пароксизмъ лихорадки (у кого). Вх. Уг. 241. Ум. **Зімоньна**.

Зімівка, ен, ж. Поздно созрѣвающая дыня.

Зімівля, лі, ж. 1) Зимовка; содержание животныхъ зимою. *І знову пасіку на зімівлю в погріб*. Сим. 202. *Журавель каже: „прійми мене, мисичко, на зімівлю“*. Рудч. Ск. I. 30. 2) Кормъ на зиму для скота. *Зімівлі мало*. Харьк. у.

Зімінути, ся. См. **Зімівати**, ся.

Зімість, лости, ж. Обморогъ, слабость тѣлесная. Вх. Зн. 22.

Зіміти, лію, еш, м. = Зомліти.

Зімоньеній, зімоньенькій, а, е. Ум. отъ зімній.

Зімній, а, е, зімній, я, е. 1) Зимній. *Зіме сонце, як мачушине серце*. Ном. № 619. 2) Холодный. *Козак зімної води просить*. Гол. I. 106. *Парубоцькая краса, як зімня роса*. Чуб. III. 31. *Бо зімна роса, як дівчина боса*. Чуб. V. 32. Ум. **Зімоньний**, **зімне(і)се(і)нний**. *Росла я при криниці, при зімненької водичці*. Чуб. V. 49.

Зімніє, ка, м. Раст. *Aster annuus* L. ЗЮЗО. I. 168.

Зімникуватий, а, е. О фруктахъ: поспѣвающій къ зімвѣ. *Зімникувати груші, яблука*. Воля. у. (Лободовск.).

Зімніця, ці, ж. 1) = **Зімівка**. Черном. 2) Фруктъ, созрѣвающій поздно осенью. *Кислиці—зімниці*. Грин. III. 200. *Обтрусять у саду зімниці*. Греб. 403. 3) Лихорадка. Вх. Уг. 241.

Зімнічуватий, а, е. Созрѣвающій поздно осенью.

Зімно, на, с. Холодъ. *А Сус Христос в Давидовій шоті зімно терпить дрозитъ*. Чуб. III. 384.

Зімно, нар. Холодно.

Зімняє, ка, м. Зимняя дорога. Черк. у.

Зімняти, ся. См. **Зім'яти**, ся.

Зімовій, а, б. Зимній. Каменец. у. *Вечір зімовий*. МВ. (О. 1862. I. 92).

Зімовіє, ка, м. 1) Погребъ, куда на зиму кладуть ульи съ пчелами. *Уже останній дикі гуси в вирій полетіли, пасіку в зімовик поставили*. Г. Барв. 160. 2) = **Зімовник**. *Наш таки січовик Печина привіз його з якоюсь зімовика*. Стор. II. 11.

Зімовище, ща, с. = **Зімовник**.

Зімовіє, ка, м. Зимнее жилище запорожца внѣ Сѣчи. *Сидів він зімовником серед дикою степу на Низу*. К. ЧР. 13.

Зімовчак, ка, м. Козакъ, живущій въ зімовині. *Козак зімовчак*. К. Бай. 5. КЦН. 276.

Зімогрії, грія, м. Название шубы. *Зімогрії кожух*. К. Дз. 225

Зімодра, ря, ж. Раст. *Lysimachia vulgaris* L. ЗЮЗО. I. 127.

Зімонька, ки, ж. Ум. отъ зіма.

Зімсьбий, а, е. = **Зімовній**. *Зіма зімська*. Ном. № 7790. *Такеньки уся зіма зімька перезимувалась*. МВ. (О. 1862. I. 72).

Зімувати, му́ю, еш, м. 1) Зимовать. *Діти, діти! добре з вами вліті, а зімувати то горювати*. Ном. № 557. — **зіму**. Проводить зиму. *Де ж ти, змемо, зіму зімував ?* Чуб. V. 67. 2) Содержать зимой. *Ой прийде зіма, михая годинюнька, нічим волів тобі зімувати буде*. Грин. III. 569.

Зімуватися, му́юся, ешся, м. 1) = **Зімувати** I. *Ой убірайтесь, славні чумаченьки, зімуватись до Луку*. Грин. III. 571. 2) Содержаться зимой, кормиться зимой.

Зім'яти и **зімняти**, му́, нѣш, м. 1) Смять. 2) Стереть, растереть; истолочь. *Зімну всього я на кабаку*. Котл. Ен. II. 18. *Зімни трохи маку*. *Зім'яв сіль*.

Зім'ятися и **зімнятися**, му́ся, нѣшся, м. 1) Смяться. 2) Растереться, истолочься.

Зініця, ці, ж. Зрачекъ.

Зіновка, ки, ж. Раст. *Origanum vulgare* L. ЗЮЗО. I. 130.

Зіновать, ті, ж. Раст. *Cytisus biflorus* L. ЗЮЗО. I. 120. *C. austriacus*. ЗЮЗО. I. 120.

Зінське **ценя**, **няти**, м. Живот. а) Кротъ, talpa; б) слѣпецъ, *Spalax typhlus*. *Підскакує, як зінське ценя*. Ном. № 3406.

Зіньківка, ки, ж. 1) Сортъ деревянихъ курительныхъ трубокъ: небольшая круглая трубка съ короткой шейкою. Вас. 148. 2) Островерхая высокая барашковая шапка. Вас. 156.

Зіпа, пи, ж. Крикунья.

Зіпака, ки, об. Крикунъ, крикунья. Мир. ХРВ. 124.

Зіпати, паю, еш, гл. 1) Кричать, орать. О. 1862. I. 42. *То ніп дурний—нащсерце зіпає.* Ном. № 12464. 2) = **Зіхати 2 и 3.** *Куретко туй-туй здожне; от іще зіпає ледві.* Вх. Зн. 22.

Зіпнути, ся. См. **Зіп'ясти, ся.**

Зіпобнути, ну, неш, гл. Заорать, загорланить, закричать. Мир. ХРВ. 264. *Крик-ком... зіпонує гайдамака.* Мир. ХРВ. 251.

Зіпратися, зперуся, ршеся, гл. Смыть-ся, порватися отъ частаго мыгтя.

Зіпріти, рію, еш, гл. Вспотѣть.

Зіпсувати, сую, еш, гл. Испортить. *Я ті шкіри не зіпсую, свою пайку відба-тую.* Чуб. V. 1173. См. **Запсувати, Зопсувати.**

Зіпсуватися, суюся, ешся, гл. Испортитися.

Зіпхнути. См. **Спихати.**

Зіп'ясті и зіпнути, ну, неш, гл. Поставить.

Зіп'ястися и зіпнутися, нуся, нешся, гл. = **Сп'ястися.** *Учора собака зіп'явся, ханув глїб.* НВолын. у. *Дитина на селі—поміч. Аби зіп'ялось на ноги,—зараз у поле.* Мир. ХРВ. 127.

Зір, зору, м. Взоръ, взглядъ. *Гляне,—в'яну як від зору злої чарівниці.* Млак. 4.

Зіра, ри, ж. Звѣзда. *Не зіра то зійде,—Бої із неба снійде.* Грин. III. 33. См. а.

Зірвати, ся. См. **Зривати, ся.**

Зірк! меж. = **Зирк!**

Зірка, ки, ж. 1) Звѣзда, звѣздочка. *Візьму тебе саму, як зірку на небі.* Мет. 47. 2) — з мітлою. Комета. Харьк. 3) мн. **Зірки.** а) Раст. *Tagetes* р. ЗЮЗО. I. 18. б) *Lychnis Charedonica.* ЗЮЗО. I. 127. Ум. **Зіронька, зірочка.**

Зірка́тий, а, е. Большеглазый. *Зірка́тий чоловік.* Каменец. у. **Зірна́тий мак.** = **Зірнач.** Желех.

Зірка́ч, ча, м. Дикій макъ. Желех.

Зірка́й, а́, ё. Зорка́й. *Говірка, зірка, моторна.* Мкр. Н. 12. *Овчята продувають дитині, щоб було зірке.* Мил. 27.

Зіркнути, кну, неш, гл. = **Зиркнути.**

Зірко, ка, с. Зернышко. *Зірко до зірка, то буде мірка.* Ном. № 9907.

Зірко, нар. Звѣздная ночь. НВолын. у.

Зірни́ця, ці, ж. Звѣзда. *В мене батенько—ясний місяць, в мене матінка—ясне сонячко, в мене сестриця—ясна зірни́ця.* Грин. III. 16. *Ой ішов я до дівчини, як зійшла зірни́ця.* Нп. **Ам зірни́ці засвітили.** Искры изъ глазъ посыпались (отъ удара). Ном. № 6628. 2) Молодые деревца. выросшія изъ сѣмянъ. *Я насіяв торік груш та яблунь. так тепер зірни́ці в аршин.* Лебед. у. Ум. **Зірни́чна.** *Ясна зірни́чка барз ясно світила.* Гол. IV. 524.

Зірно, нар. = **Зоряно.** Г. Барв. 207.

Зірнути, ну, неш, гл. = **Зорнути.**

Зіронька, зірочка, ки, ж. Ум. отъ **зірка.**

Зірочний, а, е. Звѣздный. Еф. 13.

Зіскабувати, кую, еш, сов. в. **зіскабувати, чу, чиш, гл.** Соскакивать, соскочить.

Зіслати. См. **Зсилати.**

Зіспити, плю, пиш, гл. = **Зўспити.**

Я пою зіспив під лісом. Каменец. у.

Зіставати(ся), таю(ся), еш(ся) сов. в. **зістати(ся), тано(ся), неш(ся), гл.** Оставаться, остаться. *Все мине, а грїх зостане.* Ном. № 103. **Зістатися од когò.** Отставать, отстать отъ кого.

Зіставити. См. **Зіставляти.**

Зіставляти, ляю, еш, сов. в. **зістави-ти, влю, виш, гл.** Оставлять, оставить. *Зажер цєс, нічого не зіставив.* К. Юв. 44.

Зістарити, рю, рш, гл. Состарить.

Зістаритися, рюся, ршся, гл. Состариться.

Зістрінути, ну, неш и зістрінутися, нуся, нешся, гл. = **Зострінути, ся.**

Зісхнути, хну, неш, гл. Сохнутъ, засохнутъ. *В сахар зісхне.* Чуб. I. 64.

Зітерти, тру, треш, гл. Стереть.

Зіткати, тчу, тчеш, гл. Соткать. *Стьожки, зіткані з кристалевих ниток.* Стор. МПР. 74.

Зіткнутися, кнуся, нешся, гл. Столкнуться.

Зітліти, тлію, еш, гл. Истлѣть. *Шовкова лусточка від сльозів зітліла.* Гол. I. 191.

Зітнути, тну, неш, гл. = **Стяти.** *Як дерево зітнуть, кожний тріски збирає.* Ном. № 1249.

Зітнутися, тнуся, нешся, гл. = **Зятися.** *Сам на сам із перевертнем зітнуся.* К. ЦН. 244.

Зітхання, ня, с. Вздохъ. *Не хлібом я, зітханнями годуюсь.* К. Іов. 9.

Зітхати, хаю, еш, сов. в. **зітхнути**, хну́, нѣш, м. 1) Вздохать, вздохнуть. *Зітхнув тяжко я до Бога.* Чуб. № 1088. 2) — духа. Испустить духъ. *Се промовивши, зітхнув духа.* Ев. Л. XXIII. 46.

Зіхати, хаю, еш, сов. в. **зіхнути**, хну́, нѣш, м. 1) Разѣвать, разинуть (ротъ). *Своє ззів, та й на моє зіхаєш.* Ном. № 10827. 2) Зѣвать, зѣвнуть. *Лежить та зіхає на все горло.* Мир. ХРВ 308. *Вилазе відтілля (з труни) мертвець: зігнув, потягся і подався на слободу.* ХС. III. 56. 3) Испускати, испустить духъ (объ умирающемъ). *Як лежала я хвора дуже, то діти все ждали: ось зігне! ось зігне мати.* Волч. у. (Лободовск.).

Зіхідний, а, е. Вскожий. годный для посѣва (о сѣменахъ). *Птениця... умолотна... зіхідна.* Чуб. III. 456.

Зіхнути. См. **Зіхати**.

Зіходити, джу, диш, сов. в. **зійти**, йду́, деш, м. 1) Сходитъ, сойти, нисходитъ, низойти. *Зійди з хреста, утіш мене єдину.* Чуб. III. 17. *Залотілось води напитися,—от вуи і зійшов униз.* Рудч. Ск. II. 107. *Дрібнє дощик зійде.* Чуб. V. 144. *Зійшов голос із небес.* Ев. М. I. 11. 2) Уходитъ, уйти. *Після обід ми з Катрею зараз зійшли з хати.* МВ. II. 111. *Піде на тік, щоб з очей зійти.* Св. Л. 158. *Як же мені зійти з сього села?* Г. Барв. 394. *У чужу землю десь зійшли (запорожці).* Мнж. 133. 3) Расходоується, врасходоується, выйти. *Зійшов увесь хліб, уся трава.* Черк. у. 4) Попадати, попасть, выйти. *А щоб ти на добрий путь не зійшов!* Ном. № 3693. 5) О водѣ: спадати, спасти. *Вода зійшла, колеса стали.* Гліб. 6) Входитъ, взойти. *Рада б зірка зійти,—чорна хмара наступає.* Мет. 81. *Зійди на могила та не тужи дуже.* Мет. 92. *Ой зійду ж я, зійду на гору крутую.* Мет. 59. *Зійде твоя пшениченька густо.* Мет. 28. 7) — на чий розум. Поступать какъ кто. *Я на твій розум не зійду.* НВолын. у. *Зійшов на дитячий розум.* НВолын. у. 8) — на що. Обратиться во что. *І ми колись були добрі, а ось же довелося зійти на ледащо.* МВ. I. 71. *Тепер який багатур, а митиме горляку—зійде на ка-зна-що.* НВолын. у.

Зіходитися, джуся, дишся, сов. в. **зійтися**, йдуся, дешся, м. 1) Сходиться, сойтися вмѣстѣ. *Чи не зійдемося, чи не зострінемося готя голосочком.* Мет. 60. *Кому*

на горі їдеться — велика дірка, та мала латка: і туди тягнє, і туди тягнє,—не зіходиться. Ном. № 1692. 2) Подниматься, поднятися. *Зараз ся зійшла вітровая хвиля.* Гол. I. 183.

Зіхожати, жаю, еш, м. = **Зіходити**. ЗОЮР. I. 26.

З'їддя, дя, с. = **З'їди**. Харьк. г. Слов. Д. Эварн.

З'їдень, дня, м. Съѣденіе. Употребл. въ выраженіи: **На з'їдень**. На съѣденіе.

З'їди, дів, м. мн. и **з'їдини**, дин, ж. мн. Остатки корма травоядныхъ домашнихъ животныхъ. Чуб. VII. 394.

З'їднати, наю, еш, м. и пр. = **З'єднати** и пр.

З'їдун, на, м. Ыдунъ, Ыдокъ, объѣдало. *Мало своєг з'їдунів, іше он якіс лентюг іде.* Шух. I. 34.

З'їжа, жі, ж. Ыда, потребление, съѣденіе. *На з'їжу чимало дечого купим. Да там з'їжі, Господи! таки ж п'ять душ прогудуй що дня.*

З'їжджати, джаю, еш, м. = **З'їздити**. *З твого двора з'їжджаю.* Макс. *З'їжджайте в чужу дальню сторону.* Чуб. V. 505.

З'їжитися, жуся, жишся, м. Наежиться, нахохлитися. Вх. Уг. 241.

З'їжка, ви, ж. = **З'їжа**. *Хиба мала з'їжка?* Миргор. у. Слов. Д. Эварн.

З'їзд, ду, м. Съѣздъ. *Аж там такий з'їзд—повен дѣвр.* Рудч. Ск. II. 208.

З'їдини, дин, ж. мн. Съѣздъ.

З'їздити, джу, диш, м. 1) Изѣздить. *З'їздили ми Польщу і всю Україну.* Шевч. 221. 2) Заѣздить, утомить ѣздой. *З'їздив коника, з'їздив другого.* Гол. I. 383. 3) Ударить. *З'їздив добре по губах.* Котл. Ев. V. 67.

З'їздіти, джу́, диш, сов. в. **з'їхати**, з'їду, деш, м. 1) Съѣзжать, съѣхать, выѣзжать, выѣхать. *Инколи тратитися гора, так з неї знов з'їдеши на рівне.* Ком. I. 7. 2) Уѣзжать, уѣхать. *Пани під той час з'їгали у істину кудись на чужу сторону.* МВ. (О. 1862. I. 97). *З'їду я од вас, мамо.* Мнж. 38. 3) **З'їхати з глузду**. Рехнуться. *Скажеший, ти з глузду з'їхав!* Шевч. 300. 4) **З'їхати ні на що**. Разориться, обѣднѣть. Ном. № 1850.

З'їздитися, джуся, дишся, м. Изѣздиться. *Був кінь та з'їздився.* Ном. № 1898. *Не тільки що, але й земізо з'їздитися.* Ном. № 2728.

З'їздітися, джу́ся, ди́шся, сов. в. **з'їхатися**, з'їдуся, дешся, м. Съѣзжаться—

ся, сьїхаться. Там ся кажу поховати, де ся пани з'їзда. Гол. I.

З'їмати, маю, еш, *гл.* Поймать. Хотіли дівчиноньку з'їмати. Гол. I. 186.

З'їсти, з'їм, з'їсі, *гл.* = **Звісти**

З'їхати, ся. См. **З'їздати**, ся.

Зє... Всѣ слова, починаючіяся на **зє**, см. на **Ск.**

Злágідливий и **злágідний**, **а**, **е**. Согласный, мирный. *Ненька старенька злагідлива була.* Грин. III. 386.

Злágідливо и **злágідно**, *нар.* Согласно, мирно. *Злагідно живуть собі з жінкою.* Каменец. у

Злáгода, **ди**, **ж.** 1) Согласіє, мирь. *Буде злагода, буде, кедь Марька добра буде.* Гол. IV. 433. *Спасибі Богу, живемо в злагоді.* Харьк. 2) Устройство, приспособленіє. *У нас уже така злагода, шо бодай би її! Ні виїхати в люди, ні виїхати за ворота.* Миргор. у. Слов. Д. Эварн.

Злáгоджувати, **джую**, **еш**, *сов. в.* **злáгодити**, **джу**, **диш**, *гл.* 1) Дѣлать, сдѣлать, ладить, сладить, устраивать, устроить, мастерить, смастерить, приготовить. *Злагодь мені мечи острою.* Чуб. III. 274. 2) Нанимать, нанять, условитися въ цѣнѣ.

Злáгоджуватися, **джуюся**, **ешся**, *сов. в.* **злáгодитися**, **джуся**, **дишся**, *гл.* 1) Собираться, собраться, приготовляться, приготавливаться. *Злагодивсь Ілько їхати у город.* О. 1862. IV. 87. 2) Мириться, помириться, соглашаться, согласиться, приходити, прійти къ соглашенію, уладиться. *А як злагодимсте-ся за ті чичуи?* Каменец. у. *От взяли ся за діло. Зюворились, злагодились.* Федьк. II. 79.

Злáгодити, **ся**. См. **Злáгоджувати**, **ся**.

Злáгожуватися, **жуюся**, **ешся**, *гл.* = **Злагоджуватися**. *От злагожується зять на весні вже, чи коли там, іти орать.* Рудч. Ск. I. 180.

Злáда, **ди**, **ж.** = **Злагода** 2. Миргор. у. Слов. Д. Эварн.

Зладнáти, **наю**, **еш**, *гл.* = **Злагодити**. Алв. 79.

Зладнáтнся, **наюся**, **ешся**, *гл.* = **Злагодитися**. *Якось доля її зладнається.* К. Д. Серце. 20.

Злáзити, **жу**, **виш**, *сов. в.* **злízти**, **зу**, **веш**, *гл.* 1) Слизать, слízать, слízть; сползать, сползти. *З чужого коня серед дороги злазь.* Посл. *Из неба злізла чорна ніч.* Котл. Ен. III. 22. 2) Взлízать, взлízть, всползать, всползти. *Був собі дід та баба, та злізи на граба.* Чуб. III. 186.

Злáзитися, **жуся**, **вишся**, *сов. в.* **злízтися**, **зуся**, **вешся**, *гл.* Сползаться, сползтись. *Гадюки злазяться докуні.* **Щоб на тебе вся бідá злізлась!** Желая тебѣ всего худого, всѣхъ бѣдъ. Чуб. I. 90.

Злáкомити, **ялю**, **миш**, *гл.* Соблазнить.

Злáкомитися, **ялюся**, **мишся**, *гл.* Польститься, соблазниться. *Злакомився на калитку, взяв собі баатурку.* Чуб. V. 215. *Злакомився на гроші та й не сказав нікому, що старшина вбив Оверка.* НВолын. у.

Злáманий, **а**, **е**. Сломленный. **Хай їде (ідé) на злáману голову!** Бранное выражение: пожеланіє сломать голову уходящему. Св. Л. 124.

Зламáти. См. **Зламувати**.

Злáмок, **меу**, *м.* Отломокъ. *Коса помалалась, так я один зламок потребив, а друий ще в.* Черк. у.

Зламувати, **мую**, **еш**, *сов. в.* **зламáти**, **маю**, **еш**, *гл.* 1) Сламывать, сломать. 2) Нарушать, нарушить. *Зламати слово, присягу.* К. Досв. 66. *Був зламаний закон Мойсеїв.* Єв. I. VII. 23. *Байда... не зламав своєї віри.* К. ЧР. 83.

Злáпати, **паю**, **еш**, *гл.* 1) Поймать, схватить. Котл. Ен. I. 17. *Собака мене злав за запащину, добре пошматував.* Г. Барв. 236. *Ой злапами Морозенка, назад руки зв'язали.* Гол. *Тікай, тікай, козаченьку, хотять тя злапати.* Чуб. V. 127. 2) —**лáпаса**. Получить пощечину. Ном. № 3976.

Зласкáвитися, **влюся**, **вишся**, *гл.* Умилостивитися, умилосердиться.

Златínити, **ню**, **ниш**, *гл.* 1) Латынизировать. 2) Окатоличить. *Златинена лява.* К. ПС. 90.

Златкувáти, **ею**, **еш**, *гл.* Покрывать мвогими заплатами. *Уся свитина була златкована чорними і рудими латками.* Г. Барв. 21.

Злáто, **та**, **с**, и пр. = **Злото** и пр.

Златоглáв, **ву**, *м.* = **Златоглав**. *Паювали... златосиній киндяки на козаки, златоглави—на отамани, турецькую білую габу -- на козаки на біляки.* АД. I. 219. *Оксамити, златоглави будемо носити.* К. МБ. X. 5.

Златоглáвий, **а**, **е**. = **Златоглавий**. *Кармазин златоглавий гаттуванням шитий.* К. МБ. X. 12.

Златогрáний, **а**, **е**. Искрящійся золотомъ. *Златограний промíнь.* Чуб. I. 179.

Златокований, а, в. = **Златоскований.**
І на храмах його чесний хрест златокований поставили. Шевч. II. 168.

Златомальований, а, в. Позолочений, раскрашенный золотомъ. Хрест високий на кладовищі, трохи збоку, златомальований стоїть. Шевч. 600.

Златосіній, я, в. Синій съ золотомъ. Ой із города Трапезонта виступала галера трьома цвітими процвітана, мальована: ой першим цвітом процвітана,—златосініми киндяками побивана. Макс. (1849), 31.

Златоскований, а, в. Выкованный изъ золота. Златоскована сурма. Чуб. I. 179.

Злаїяти, злаю, еш, м. Обругать. Ти ж мене не збив, не злаяв, догани не дав. Чуб. V. 31.

Зле, нар. 1) Зло. 2) Дурно, плохо, нехорошо. Зле без дружини жити. Лукаш. 115. Чуб. V. 22.

Злебедати, даю, еш, м. Застигнуть, накрыть. Хотуть вони тебе узнать, тебе край мене злебедать. Лавр. 33.

Злебедіти, джу, діш, м. Начать жалобно пѣть. Желех.

Злебеніти, ню, ніш, м. Попасть, схватить. Зараз жид злебенів його та й запрашив у поштарі. Мир. ХРВ. 4.

Злегенька и **злегесенька, нар.** Ум. отъ злѣгка.

Злѣгка, нар. Слегка. Накинувши злегка свитину за плечі, іде до дівчини. Хата, 14. Ум. Злегенька, злегесенька. Кв. II. 295. Приортає злежесенька. Чуб. V. 1180.

Злѣглий, а, в. Слежавшийся.

Злѣгтися, гнуса, нешся, м. Слежаться.

Злегчіти, чу, чіш, м. Облегчить. Желех.

Злегчітися, чуся, чішся, м. Освободиться отъ бремени, родить. Я бачив, що вона була важкою, а тепер злегчилася, стала вже порожня. Новомовк. у. (Залюбовск.).

Зледацілий, а, в. Ухудшившийся, пришедший въ негодность, упадокъ. 2) Разлѣнчившийся.

Зледаціти, щію, еш, м. 1) Ухудшиться, испортиться, придти въ негодность; ослабѣть отъ старости. Зледаціла, не здужаю і на ноги встати. Шевч. 120. 2) Избаловаться, разлѣниться. Хто дома зледаців, тому не жаль долівки. Гліб. 45. Але Еней наш зледаців. Котл. Ен. I. 27.

Злѣжатися, жуся, жишся, м. Слежаться. Та на що ж тобі, доньку, та зе-

леній сукні? Та як буде та твоїй милій та ревнивий, то зеленее суконечко ізлежиться. Мет. 140.

Злѣжень, жня, м. Шпала. А скільки то іде дерева на ті злѣжні, що під рейками.

Злѣкшіти, шу, шіш, м. Облегчить. Теперка все краще як за панів було: злѣкшив, облѣкшив царь. Каменец. у. Ми на тебе злѣкшимо. НВолын. у.

Зленути, ну, неш, м. = **Злинути.** Там козак приленув, з коня вже зленув. Федьк. I. 67.

Злѣпкуватий, а, в. О печеномъ хлѣбѣ: слипающийся, во время печенія, съ другимъ.

Злѣпок, пка, м. Мѣсто сбоку, которимъ одинъ хлѣбъ слипся, во время печенія, съ другимъ.

Злестіти, шу, стіш, м. — **ногѣ.** Подольститься къ кому, обойти кого лестью. Ти хочеш мене злестити, а потому одурити. О. 1862. IV. 18.

Зліва, ви, ж. Проливной дождь. Злива іде добра. Каменец. у.

Зливанія, ня, с. 1) Сливаніе; поливаніе. 2) = **Зливки** 2. Новомоск. у. Слов. Д. Эварн.

Зливати, ваю, еш, сов. в. зліти, зілляю, зіллеш, м. 1) Сливать, слить изъ разныхъ мѣсть въ одно. Йому мила з усіх мисок вечерю зливав. Чуб. III. 127. 2) Лить, поливать на что. Зливати на руки. Зливши миро се, на погребення зробил. Ев. Мт. LXXXVI. 12. 3) Поливать, полить, обливать, облить; заливать, зальти. Треба злити долівку, щоб тилу не було. Харьк. у. Зілляю весь сад слізьми. Так глянє, неначе холодною водою зілля. МВ. I. 35. Ріка зливав поберіжжє. К. Іов. 31.

Зливатися, ваюся, ешся, сов. в. злітися, зілляюся, зіллешся, м. 1) Сливаются, слиться вмѣстѣ. Ком. I. 50. Як оливо злилося, не зовинеться. К. Іов. 94. 2) Обливаться, облитися.

Злівки, ків, мн. злівини, вин, ж. 1) Сливаніе, обливаніе. 2) Обрядовое омовеніе рожениці и рукъ повивальной бабки послѣ крестинъ. Мил. 25. 3) Слитое изъ разныхъ сосудовъ въ одинъ.

Злигати, гаю, еш, м. 1) Сожрать. З кітками чорт тебе зливав. Котл. Ен. II. 18. 2) Привязать одно къ другому нѣсколькихъ рогатыхъ животныхъ, при помощи веревки, надѣваемой на рога.

Злигатися, гаюся, ешся, м. Сойтись,

связаться. Котл. Ен. III. 57. *Він непотрібно зливався з жидівкою.* Стор. МПр. 146. *Зливався я з дияволом.* Шевч. 284.

Злігодні, нів, м. мн. Невгоды, бѣдствія. *Всі злигодні на мене обернулись.* К. Іов. 9. *Хай йому злигодні!* О. 1862. VI. 90.

Злігбдній, я, е. Бѣдственный. *Ой у нашій славній Україні бували колись претрашні злигодні бездомні години.* Макс. (1849). 53.

Зліг(ну)ти, гнѹ, нѣш, гл. Спасть, смягчиться. *Уже зли мороз.* НВолын. у.

Злидарик, ка, м. Ум. отъ злидарь.

Злидарити, рю, риш, гл. Выпрашивать, попрошайничать. Аф. 455.

Злидарь, рѣ, м. Бѣднякъ. Бор. 35. *Має своє поле, гудоуду таку, а по людях робить поденно, мов який злидарь.* Г. Барв. 186. *Злиденні злидарі.* К. ПС. 13. Ум. **Злидарин.** Ув. **Злидарюна,** Аф. 455.

Злидарька, ки, ж. Бѣдная женщина. *Пробі доріка всє: ти злидарька: прийшла від злиднів, так і підси, нічого не получи.* Верхнеднѣпр. у. (Залюбовск).

Злидарюка, ки, м. Ув. отъ злидарь.

Злидѣнный, а, е. 1) Бѣдный, несчастный. *Вони лодє злидѣнні.* Ном. № 1536. *Життя злидѣнне.* К. Досв. 37. 2) Жалкій. *А ну лиш, лицарю мізрний, злидѣнный, витязю нікчемний, виходь сто лих покуштувать.* Котл. Ен. VI. 38. 3) Скрыга, скупой. *Багатий, а такий злидѣнный, що над копійкою аж труситься.*

Злидѣнник, ка, м. = **Злидарь.** *Ото злидѣнник!* Ном. № 2880. Г. Барв. 455, 357. *Шкода про се казати, щоб із злидѣнником та безземельником дочку мені звінчати.* К. МБ. X. 4.

Злидѣнність, ности, ж. Бѣдность; бѣдственное положеніе. Желех.

Злидѣнно, нар. 1) Бѣдно; бѣдственно. *Злидѣнно живуть.* *Одягнений злидѣнно.* К. ПС. 85. 2) Жалкимъ образомъ. *І так злидѣнно іскрився.* Котл. Ен. VI. 81.

Злидѣнь, дня, м. 1) Бѣднякъ, голышъ. *Скоро в злидні мене зведе, як не перестанете гулять у шинку.* Канев. у. 2) = **Злиденний** 3. *Бісовий злидѣнь за копійку труситься.* Канев. у. 3) **К злидню.** Къ чорту. *Жидівочка к злидню дметься, із бурлачєнька сміється.* Чуб. V. 1012. 4) Во мн. ч. Бѣдность, нищета, злосчастіе. Чуб. I. 254. К. Іов. 63. *Насміхаються сугіде з наших злиднів ти неволі.* К. Псал. 154. *Щастя дочасне, а злидні довічні.* Ном.

№ 1450. **Злидні осіли.** Бѣдность одолѣла. **Бодай вас злидні побіли!** — пожеланіе нещастья, бѣдности. *Бодай же вас, цокотухи, та злидні побіли.* Шевч. 68.

Злиднувати, днуѹ, вш, гл. Бѣдствовать. *Не кажи, коню, що я злидную, а кажи, коню, що я паную.* Гол. I. 74.

Злидѣний, а, е. = **Злиденний** 1. *Потіи злидѣне серденько.* Млак. 89.

Зливати. См. **Злизувати.**

Злизнуѹти, знѹ, нѣш, гл. Исчезнуть. *Тьху! злизни, пропади!* НВолын. у. *Лиха искра поле спале й сама злизне.* НВолын. у.

Злизувати, зую, вш, сов. в. злизвати, жуѹ, жѣш, гл. Слизовать. слизать. *Як віл злизав.* Ном. стр. 284, № 1894. *Мов коро́ва злизала явином.* Рудч. Ск. II. 176. *Исчезъ, неизвѣстно гдѣ дѣлся.* То-же значеніе: *як лиз його злизав.* Мир. ХРВ.

Злий, а, е. 1) Злой. МВ. II. 175. *Зняли з нього головоньку злі багурмани.* Мет. 79. 2) Дурной, нехорошій. *Хто чинить хоч добре, хоч зле в первий раз, не буде таково, як не першина.* Ном. № 105. *Ой не їдь, рідненький, бо дороженька злая.* Мет. 32. *Ой, дитино моя мила, що ти злого учинила?* Чуб. III. 356. *Як я тобі вина дам, коли на тобі злий жуван?* Чуб. V. 920.

Злинка, ки, ж. Раст. Erigeron canadensis. ЗЮЗО. I. 121.

Злинути, ну, нѣш, гл. Слетѣть; взлетѣть. *Злину з дуба.* Гол. IV. 446. *З дерева злинула голубка, сіла мені на плече.* Левиц. Пов. 17. *Побачив він Духа Божого, що спустився, як голуб, і злинув на него.* Єв. Мт. III. 16. *Злину на дерево.*

Злиняти, няю, вш, гл. Слинять, полинять. *Біле личко, чорні брови повік не злиняють.* Чуб. V. 19.

Злип'ятися, п'яюся, вшся, сов. в. злип(ну)тисся, пнуся, нѣшся, гл. Слипаться, слипнуться. К. Іов. 87. *Спілі вшині злип'ямсь китягами.* Левиц. Пов. 192. *Кою люблю,—поцілюю, аж губоньки злипаються.* Мил. 101.

Злипти, ся. См. **Зливати, ся.**

Злихословіти, влю, виш, гл. Выбраниться, сказать дурное слово. *Я питаюсь: що тобі треба? А він злихословив мені сразу.* Новомоск. у. (Залюбовск.).

Зличний, злишний, а, е. Прекрасный, красивый. *Гарне й зличне да не вічне.* Ном. *Бувай здоров, злишний паничу.* Чуб. III. 275.

Злішнього, нар. Слишкомъ. *То Катря усе хвалить, то Катря усе ганить; то усе в неї вже й злишнього славне, то усе в неї ні до чого не зарне і не докладне.* МВ. II. 94.

Злішок, шку, м. Излишекъ. *Накинемо злишку по копі, чи й по рублю.* Кв. II. 13. *Будуть злишки—убогишму подаси.* Г. Барв. 428.

Злізти, ся. См. **Злазити, ся.**

Злінуватися, нуюся, ешся, м. Полѣнитися.

Зліпяти, ся. См. **Зліплювати, ся.**

Зліплювати, люю, еш, сов. в. зліпяти, плю, пиш, м. 1) Лѣпить, слѣпить, вылѣпить. *Бі сказав чортіві зліпити з глини вояка.* Чуб. I. 52. 2) Слѣплять, слѣпить, склеять липкимъ. *Зліпила (розбиті) яйце.* Рудч. Ск. I. 144. 3) Связывать, связать (слова въ рѣчи). *Вона насилу, велику силу змогла зліпити докупи кілька польських словець.* Левиц. I. 209.

Зліплюватися, лююся, ешся, сов. в. зліпятися, плюся, пишся, м. Слѣпляться, слѣпиться, склеяться липкимъ.

Зліпок, пка, м. = **Злепок.** МУЕ. III. 72.

Злісливий, а, в. Злой, сердитый. *Ну, та й зліслива у мене жінка, сохрани Боже! Канев. у. А пані, куди далі, то все злісливши, усе лютиша.* МВ. (О. 1862. III. 62).

Злісливо, нар. Зло, сердито.

Злістниця, ці, ж. Злая женщина. *Він вибрав собі жінку дуже велику злістницю.* Чуб. II. 548.

Злість, злѣсти, ж. 1) Злость. К. Іов. 48. Чуб. III. 356. *Год злѣсти зубами скрелоче.* Шевч. 21. *Зо злѣсти болять кості.* Ном. № 2934. *На злість моїй жінці нехай мене б'ють.* Ном. № 2813. 2) Зло.—**учинити.** Сдѣлать зло. *Ой ви, чумаченьки, ой ви, молоденькі, не вчиніте злѣсти: поховайте мое тіло, щоб не розніс ворон кості.* Нп.

Злітати, тая, еш, сов. в. злетіти, лѣчу, тіш, м. 1) Слетать, слетѣть. *Своєю зозулю до роду злетіла.* Гол. I. 195. *Ти з неба злетіла.* Шевч. 144. *Гусята, качата гречку поїли, на панів ставочок нишки злетіли.* Чуб. III. 208. 2) Взлетать, взлетѣть. К. Досв. 31. *До тебе, Господи, душа моя злітає.* К. Псал. 56. *Злітів півень на во-ота, сказав: кукуруку!* Чуб. V. 37.

Злітатися, таяся, ешся, сов. в. злетітися, чўся, тішся, м. Слетаться, слетѣться. *Сокіл з орлом та й злітається,*

сокіл орла та й питається. Чуб. V. 943. *Злетілись дрібні пташенята.* МВ. II. 70. *На полі, на роздолі зліталися по волі сичі.* Шевч. 582.

Злітѣплитися, плюся, лишся, м. Согрѣться (о жидкости). *Мабуть у сінях вода вже злітѣплася.* Черк. у.

Зліти, злію, еш, м. Дѣлаться болѣе злымъ. *Сидить вона сто тисяч літ, не молодіє, не старіє, а тільки де далі зліє.* Шевч. 309.

Злітки, ків, м. н. На злітки отдавати (телята). *Отдавать телятъ на выкормку, на четыре года.* Вх. Лем. 420.

Злітній, я, в. Среднихъ лѣтъ. *Злітній чоловік.* Звенигор. у.

Злітце, ця, Ум. отъ злото.

Злічити, ся. См. **Злічувати, ся.**

Злічувати, чую, еш, сов. в. злічіти, чў, чиш, м. 1) Сосчитывать, сосчитать. *Опат. 27. Ти в коморі, я на дворі, вийди, серце, злічим зорі.* Мет. 10. *Не можна далі злічити, які народи тут плелись.* Котл. Ен. IV. 70. *Хто воїнство його злічити може.* К. Іов. 53. 2) Вылѣчивать, вылѣчить. *Як би од Бога болізь, то Бо би й злічив.* Грин. II. 314. 3) О разбитой посудѣ: склеивать, склеить. *Злічила макітру, та вже год десять живе.*

Злічуватися, чуюся, ешся, сов. в. злічітися, чўся, чишся, м. Сосчитываться, сосчитаться.

Зло, зла, с. Зло. *Хто сів зло, той пожинав скорботу.* К. Іов. 10. *Чи іодиться в суботу добро робити, чи зло робити?* Єв. Мр. III. 4. *Ну, брате,—кажуть:—як ти жив? Добро чи зло робив?* Гліб. 14.

Злоба, би, ж. Злоба. К. Іов. 12. *Чернеча злоба до гроба.* Ном. № 202. *У жінки злоба така мота.* Міус. окр. **Злобу** взяти на нѣго. Озлобиться.

Злобитель, ля, м. Недоброжелатель. *Злобитель старшина поодавав у москалі, та тепер що зна, те й робе.* Канев. у. *Є такі злобители, що його підпалюють.* Міус. окр.

Злобителька, ки ж. Недоброжелательница. Волч. у.

Злоблівий, а, в. Злобный. *Царю Христе, Спасителю мира! ти був зранку не злоблівий.* Чуб. III. 21.

Злобний, а, в. = **Злоблівий.** *Помилуй, пані благородна! не дай загинуть головам, будь милостива, будь не злобна.* Котл. Ен. I. 17.

Злобствувати, в'ю, вш, г. = **Злобувати.** Злобствує на мене. Черк. у.

Злобувати, б'ю, вш, г. Злобствовать. Черк. у.

Зловжиток, тку, м. Злоупотребленіє. Башт. 39.

Зловіти, влю, виш, г. Поймать. Зловив зайця за хвіст. Ном. № 1800. Та зловили Морозенка, рученьки зв'язали. Нп. Ходімо, я зловлю цусочку. Рудч. Ск. I. 23.

Зловітисся, влюся, вишся, г. Пойматися.

Зловістний, а, в. Зловістий. Желех.

Зловіщуватий, а, в. = **Зловістний.** Се справді страшний, зловіщуватий ворог. К. Кр. 38.

Злобг, гів, м. мн. 1) Роды. Балт. у. 2) Сидіти на злобах. Сидіть подпершись локтями. Черк. у.

Злодарний, а, в. Нечестивий, безбожний. Син злодарний — о сынъ, выгнавшемъ мать. Гол. III. 197.

Злодієнко, ка, м. Сынъ вора. О. 1861. IV. 156.

Злодій, дія, м. 1) Воръ. Казали їй руки зв'язати; посадили між злодіями, між убійниками, молоду та добру. МВ. II. 193. Не так мотує голій злодій, коли не має що украсть, як наш латин тут розтнівися. Котл. Ен. IV. 48. Хто перелазить в кошару, той злодій. Не підмавиш, не кажеш злодій. Посл. 2) Раст. = **Гречна диня.** Вх. Пч. I. 9. 3) Нас. короїдъ, *Vestrychus*. Вх. Пч. I. 5.

Злодійка, ки, ж. Воровка.

Злодійкуватий, а, в. Вороватий.

Злодійство, ва, с. Воровство. Коли не злодійство, то разбійство в нашім селі. НВолын. у.

Злодійствувати, вую, вш, г. Писарь... п'янтує, розбишує і, стидно добрим людем казати, злодійствує. Цись, Сват. 97.

Злодійський, а, в. Воровской. Постава свята, а сумління злодійське. Ном. № 178. Злодійські гроші. НВолын. у.

Злодіяка, ки, м. Большой воръ. Злодіяка такий, що ні з чим не розминеться. Кв. I. 233. Поночі блукає злодіяка. К. Юв. 53. Ум. Злодіячна. Воришка. Мир. ХРВ. 119. Якійсь мигий злодіячка. Мир. ХРВ. 202.

Злодіячити, чу, чш, г. Воровать, займатися воровствомъ.

Злодіячка, ки, м. Ум. отъ злодіяка.

Злодіяга, ги, м. = **Злодіяка.** Один злодіяга крав. Гліб. 81. Ум. Злодіяжна. Зло-

діяжка був на все село. Драг. 66. Не був злодієм, а злодіяжкою був. Г. Барв. 313.

Зложити, жу, жиш, г. = **Скласти.** Зов'ю я віночка й а в штири градочки, зложу на голівку. Чуб. III. 121. Аж його гречка стоїть у стіжку зложена. Рудч. Ск. II. 208. Руки зложити. Умереть. Г. Барв. 95. Ручки зложу, очки сплющу та ще слово скажу. Чуб. V. 232. Неславу зложити на кого. Обезславить. На мене неславу зложили. Гол. IV. 459. Кожух зложити. Спить шубу. Нічим гаразд заплатити кравцям, щоб там свитину або кожух зложили. Сим. 199.

Зложитися, жуся, жишся, г. = **Скlastися.** Зложімося, пане брате, на сто злотих битих. Гол. I. 189.

Зломити, млю, миш, г. 1) Сломать, сломить. Из дерева сього зломити ти мусиш ільку хоть одну. Котл. Ен. III. 19. Ой зломлю я і стопчу я розжу з каминою. Мет. 96. Ми перстенчик зломимо, тобі жони не дамо. Чуб. III. 70. Прудко гонить, голову зломить. Ном. № 5572. 2) Нарушить. Не зломлю... закону. Г. Барв. 95.

Зломитися, млюся, мишся, г. Сломатися, сломитися. Бодай сіно отем пішло і коса зломилась. Чуб. V. 86. Тризубець щоб тобі зломивсь. Котл. Ен. II. 31.

Зломок, мку; м. Обломокъ. Ум. Зломочок. Шаблю поламами недавно та поробили ножі, а один зломочок товщенький такий брали на весілля. О. 1862. V. 87. Се мабуть невеличкий зломочок якогось давнього широкою оповідання. О. 1862. V. 91.

Зломча, чати, с. Пт. Крапивникъ, *Troglodytes parvulus*. Вх. Лем. 420.

Злопати, паю, вш, г. Сожрать.

Злопотіти, почу, тіш, г. Захлопать. Пють голуби зімню воду. Напилися та й злетіли, крилоньками злопотіли. Гол. I. 265.

Злоріка, ки, г. Злословящій. К. Пс. 50. Блажен... хто стежку грішників минає, серед злоріків не сидіє. К. Псал. 1.

Злорічити, чу, чш, г. Злословить, говорить дурное. Ти устами знай злорічиш. К. Псал. 119.

Злоріб, ба, м. Злодій. Встрѣчено только у Кулиша. К. ЦН. 318.

Злослівий, а, в. = **Злісливий.** Герод злослівий. Kolb. I. 90.

Злослівість, вости, ж. Злость, злоба, злобність.

Злосліво, нар. Зло, злобно, злотно. На мя злосливе чом поглядаєш? Гол. I. 362.

Злослѳовити, влю, виш, м. Злословити. *І хто твоє ім'я злословить.* К. Псал. 155.

Злѳсник, ка, м. Недругъ, недоброжелатель. *Бо вже мої всі злѳсники взяли мене на язика.* Мл. л. сб. 260.

Злѳсопротівний, а, е. Враждебный; о вѳтрѳ, волнѳ: противный. *Злѳсопротівна... хвиля вставає, судна козацькі-молодецькі на три часті розбиває.* АД. I. 177.

Злѳстїтисѳа, шѳся, стїшся, м.—**Злѳстувати.** *Він на мене злѳстився.* НВолын. у.

Злѳстувати, тѳю, еш, м. Злится, сердиться. *Злѳстувє та й злѳстувє жїнка моя цілісїнький ранок.* Канев. у. *Ще дужче злѳстувє.* НВолын. у.

Злот, та, м. Монета въ 15 коп.

Злотарник, ка, м. Золотыхъ дѳль мастеръ. *Виламала іллячку з самого вершечку, понесла їй до злотарників: „ой, злотарники, мої братїки, іскуйте мені золотого перстника“.* Чуб. III. 404.

Злѳтєчко, ка, с. Ум. отъ злѳто.

Злѳтий, ого, м.—**Злот.** *Сто злотих не гроші, а мужик не брат.* Ном. № 1278. *А той чоловік дав йому золотого грошей.* Рудч. Ск. II. 154.

Злѳтїстий, а, е. Золотой. *Моя квітка злѳтїста.* Грин. III. 507.

Злѳтити, чу, тиш, м. Золотить. Грин. III. 48. *Ширинку шила, золотом злѳтила.* Гол. IV. 535.

Злѳтївєць, вѳя, м.—**Злот.** *Здурили ж ми пона: дали йому два злѳтївєці, а він думає, що червїнци.* Чуб. IV. 278.

Злѳтник, ка, м. 1)—**Злотарник.** КС. 1882. IV. 93. *А злѳтнику-голубоньку, зроби мені золотий килих.* Чуб. III. 471. 2) Свѳтлякъ, Ивановъ червячокъ.

Злѳто, та, с. 1) Золото. *Привезе мені вїночок з чистого злѳта.* Чуб. V. 207. *А в чїм тебе дитя?— У сріблї та в злѳтї.* Чуб. III. 39. 2) Ласкательное названїе любимаго челоуѳка. *Ой вийду я за ворота,— нема мою злѳта, тїльки стоїть той нескреба, що мені не треба.* Мет. 38. Ум.

Злїтце, злѳтєчко. Грин. III. 13. *Зробив ворїття із щирого злїття.* Чуб. III. 295.

Злѳтогїлѳв, ву, м. Парча, глазеть, матерїя, тканая или шитая серебромъ или золотомъ. *Пани та князі в жутанах-злѳтогїлавах.* Чуб. V. 847.

Злѳтогїлѳвий, а, е. Парчевой, глазетный.

Злѳтожрїлий, а, е. Сѳ золотыми или золотистыми крыльями. *Бжїлка злѳтокрила.* Федьк. I. 25.

Злототкїний, а, е. Тканый золотомъ. *А тї кирчи злототкїні всю свїтлицю укривають.* Федьк. I. 125.

Злочестївий, а, е. Злочестивый. К. ЦН. 276.

Злочїн, ну, м.—**Злочинство.** Желех.

Злочїнець, нѳя, м. Злодѳй, преступникъ. Мир. ХРВ. 55. Мкр. Г. 5. *Злочинцевї всі днї сповняє туга.* К. Іов. 33.

Злочїнний, а, е. Злодѳйскїй, преступный.

Злочїнство, ва, с. Злодѳяніє, злодѳйство, преступленїє.

Злѳвати, злѳю, еш, м. Быть злымъ, сердиться. *На кого ж ти, мїй миленький, злѳуєш, що мою білу постїль гайнуєш?* Чуб. V. 553.

Злѳвнути, зну, неш, м. Исчезнуть.

Злѳвнутисѳа, нуся, нешся, м. Слушиться. *Удрянув — дак оце присохло та трохи злѳвнулось.*

Злѳва, ки, ж. Соединенїє.

Злѳвїти, влю, виш, м. Слукавить, схитрити. *Тобї єдиному зрїшив я, перед тобою я злѳвїв.* К. Псал. 120.

Злѳвїти, вїю, еш, м. Сдѳлѳаться лукавымъ, хитрымъ. *Запанїє, злѳкавїє, то все одно що і вмерла.* Св. Л. 63.

Злѳвїнувати, ную, еш, м.—**Злѳкавити.** *Не можна було йому злѳкавїнувати.* Кв. I. 72.

Злѳвтєчко, ка, с. Ум. отъ злѳкто.

Злѳкто, та, с.—**Жлѳкто.** *На паличку спїткнулася, на злѳктєчко впала.* Мет. 14.

Злѳпїти, пїю, еш, м. 1) Грабить. *Черков злѳпїли, Христа взяли.* Чуб. III. 349. 2) Скоуврять, сколотъ, снять слой. *Сядє на спїд крохмаль, а він його злѳпа, налле води та змїє.* Лебед. у.

Злѳпїти, плїю, пиш, м. Содрать, слупить, ободрать. *Тїльки в тебе худобоньки, що сива кобила: тую злѳпив, жупан купив.* Чуб. III. 161. *Та він би з рїдного батька злѳпив.* Ном. № 4828.

Злѳпїтисѳа, плїєся, пишся, м. Содраться, слушиться. *Я ж думала, що нагачка шуточка, як ударе, то злѳпїтисѳа шкурочка.* Чуб. V. 598.

Злѳпок, пѳа, м. 1) Отрубокъ дерева, изъ котораго видѳлѳывается курительная трубка. Вас. 148. 2) У гребенщикѳв: пористая масса подъ периферїєй рога. Вас. 163.

Злѳскати, каю, еш, м. Слушить, сгрызть (о сѳмячкахъ, орѳхахъ).

Злуча́ти, ча́ю, еш, сов. в. **злучи́ти, чу́, чиш,** *гл.* Соединять, соединить. Левиц. (Правда, 1868, 497). *Лежить мертвий, що-м його любила, не злучили нас, то злучить могила.* Чуб. V. 117. *Що Бог злучив, чоловік нехай не розлучає.* Єв. Mr. X. 9.

Злуча́тися, ча́юся, ешся, сов. в. **злучи́тися, чу́ся, чишся,** *гл.* Соединяться, соединиться. *Горить що небудь тільки через те, що кислорід з їм случасться.* Дещо, 80.

Злуче́ння, ня, с. Соединеніє. *Злучення України з Москвою.* Левиц. (Правда, 1868, 448).

Злучи́ти, ся. См. **Злучати, ся.**

Злу́чити. См. **Злуцувати.**

Злу́чувати, щую, еш, сов. в. **злу́чити, шу, щиш,** *гл.* Сдирать, содрать, счистить.

Злюбини, бин, ж. мн. Названіє обряда сватовства въ нѣкоторыхъ мѣстностяхъ (напр. въ Кобринскомъ у.) Чуб. IV. 658. См. **Дівошлюби.**

Злюбі́ти, блію, биш, *гл.* 1) Полюбить. *Його козаки злюбили.* ЗОЮР. I. 216. *Бо дай тебе мій миленький инша не злюбила.* Мет. 64. *Голубонька вбив, голубку злюбив.* Лавр. 81. 2) Він злюбів, вона злюбила. Ему, ей понравилось. *Дамі Христу ім'я Петро,—Божа Мати не злюбила.* Гол. IV. 549. *Не злюбив собі місця.* Ном. № 10248.

Злюбі́тися, бліюся, бишся, *гл.* 1) Полюбить (взаємно). *Злюбилася дівчинонька з другим козаком.* Чуб. V. 204. 2) Понравиться. *А білши за те їй не злюбився, що, бачиши, в Трої народився.* Котл. Ен. II. 10.

Злюди́ти, нію, еш, *гл.* Обезлюдіть. *Він житиме на хуторі, поки є люде на степу, а як злюдніє, то він утече.* Міус. окр.

Злю́ка, ки, об. Злой человекъ. К. Юв. 50. Гліб. 116. *Чи він добрий, чи він злюка, ой що вам до того.* Макс. (1834), 79. Ум. злю́чна.

Злю́лятися, ляюся, ешся, *гл.* Напиться пьянымъ. *На работах так злюлявся, аж очі заплаюцив.* Подольск. г.

Злю́пати, паюся, ешся, *гл.* Разсвирѣпѣть, сильно разсердиться. Драг. 100.

Злю́чий, злю́щій, а, е. Ув. отъ **злий 1.** Очень злой. *Злючих собак держала.* Хата, 99. *Дізнає злющій злої муки.* К. Псал. 8.

Злю́чка, ки, об. Ум. отъ злю́на.

Злю́щій. См. **Злющій.**

Зля́ганий, а, е. Слегшійся. *Як зляганий сніг, то вітер не вдере.* НВолын. у.

Зля́гання, ня, с. Совокупленіє, сношенія половин. Харьк. у.

Зляга́ти, гаю, еш, сов. в. **злягті́, жу, жеш,** *гл.* 1) Склоняться, склониться на что либо, опереться на что либо. *Зли на лісу, постояє.* О. 1861. VIII. 20. (Пані) *сунула з юрники, злягаючи на руки двох хороше зодяжених дівок.* Мвр. ХРВ. 104. 2) Разрѣшатся, разрѣшиться отъ бремени. *Уже Дарина злягла. Жінка злягла.* КС. 1893. VII. 74. *Одному чоловікові злягла вночі жінка.* Федьк.

Зляга́тися, гаюся, ешся, сов. в. **злягті́ся, зляжуся, жешся,** *гл.* Сокупляться, вступать, вступить въ связь любовную. *А та, чи зляглась, чи не зляглась з ужакою,—вже ї завалоніла.* ЗОЮР. II. 33. *Ходив чоловік у чумацтво, а жінка тим часом із салдатом зляглась.* Мнж. 95. *Зліся свекор з невісткою.* НВолын. у.

Злягті́, зляжу, жеш, *гл.* = **Злягти.** Желех.

Зляка́ти, каю, еш, *гл.* Испугать. *Не вір, то звір, хоч не вкусе, то зляка.* Ном. № 4309. *Запитала вона зляканим голосом.* Мир. ХРВ. 17.

Зляка́тися, каюся, ешся, *гл.* Испугаться. *Жінка, злякавшись, упала перед ним.* Єв. Mr. V. 33. *Еней, пожар такий узрівши, злякався, побілів як сніг.* Котл. Ен. II. 30. *Злякався хлопчик, аж поблід.* Гліб. 56.

Злякн́ути(ся), кн́у(ся), нѣш(ся), *гл.* = **Злякатися.** *Вона злякнулася його.* Павлогр. у. *Ти, Ляше, злякнеш і з коня впадеш, сам присиплешся землею.* Мет. 400.

Зля́ку, нар. Съ испугу. *Не втямиши зляку, де б сховався.*

Зля́пати, паю, еш, *гл.* Сдѣлать неаккуратно, неумѣло. *Іх (великі млини) німці будувать уміють, а вже не зляпає наш брат.* Греб. 384.

Зля́патися, паюся, ешся, *гл.* Забрязгаться грязью. Вх. Лем. 420.

Злячі́, жу, жеш, *гл.* = **Злягти.** Желех.

Зля́шити, шу, шиш, *гл.* Ополячить.

Зляші́ти, шію, еш, *гл.* Ополячиться. *Була вони звичайна Прісьма... за літ скільки запаніла, зляшила і стала зватися... Фрузиною.* Св. Л. 65.

Зма́га, ги, ж. Споръ, препирательство. НВолын. у. *Іди, сину, прич од мене: через*

тебе що-дня змага в мене. КС. 1882. XII. 442. Ум. Зма́жна. Грин. III. 610. Як своє мизо, так Соловейків обминала, щоб тільки не було між нами тієї гризи, тієї змазки та лайки. Левиц. Пов. 339.

Змага́ння, ня, с. Препирательство, ссора. Коли б мене покинули ледачі, щоб я їх крижд, змагання їх не бачив. К. Іов. 37.

Змага́ти, гаю, еш, и. Быть въ силахъ, въ состояніи. Поки руки змагають, то як небудь по світу плентався б. Г. Барв. 416. Ой косити, молотити — я то не змагаю. Гол. IV. 446. Чи ти здоров'ям змагаєш? Здоровь ли ты? Здоров'я змагає. Здоровь, —ва. Як здоров'я змагає, то добре б роби-ти. НВолын. у.

Змага́тися, гаюся, ешся, и. Спорить. Чуб. III. 221. Не в правді братік колався, що за сестрицю змагався. Мет. 194. Ой добре, добре чуже дитя бить, що ні свариться, ні змагається. Чуб. V. 700. Змагамись тоді між собою. Єв. I. I. 52. Змагається з нами, що нема у світі ані добрих людей, ані правди у людей. МВ. II. 152.

Змаглі́вий, а, е. Спорливий, задорний. Він трохи змагливий був. О. 1862. V. 35.

Змагну́тися, ну́ся, не́шся, и. Возразить, заспорить. Всяке обіждає, корить, а вона і не змагнеться. Г. Барв. 14.

Зма́жка, ки, ж. Ум. отъ змага.

Зма́зати, ся. См. Змазувати, ся.

Зма́зувати, зую, еш, сов. в. зма́зати, жу, жеш, и. Смазывать, смазать. Чоботи здорові і добре змазані. МВ. I. 115.

Зма́зуватися, зуюся, ешся, сов. в. зма́затися, жуся, жешся, и. Смазываться, смазаться.

Змазу́ритися, рюся, ришся, и. Запачкаться, испачкаться. Вх. Лем. 420.

Змайну́ти, ну́, не́ш, и. Мелькнуть, улетѣть.

Змайструва́ти, рую, еш, и. Смастерить. Вже так змайструю, як самому собі. Г. Барв. 186. Чи ти вже, Ярино, змайструвала нам що небудь? Шевч. 246.

Зма́леньку, зма́лечку, нар. Ум. отъ зма́лку.

Зма́лнтися, люся, лишся, и. Умалиться, сдѣлаться маленькимъ; дѣлать какъ маленькій. Не казав би то—мала, а то велика та змалнлась. Ном. № 6493. Ото змалнлася—зазмалнлася з дитиною. Харьк.

Зма́лѣти, лію, еш, и. Сдѣлаться меньше, уменьшиться. Желех.

Зма́лку, нар. Съ малолѣтства. Як не дав Бог талану змалку, то й не буде до останку. Ном. № 1749. Був якийсь задумливий змалку. МВ. II. 8. Один ще змалку вдатний шпак у щиллика співать навчився. Гліб. 85. Ум. Зма́леньку, зма́лечку. При мені вона й зросла, бо сиротою зосталася змалечку. МВ. II. 19. Оттак нам довелось йти ще змалечку колючу низу. Шевч. 634.

Зма́люва́ння, ня, с. Изображеніе (красками или словомъ). Не хутко спроможеться яка б ні була початкова громада на змалювання себе писаним словом. К. XII. 124.

Зма́люва́ти, люю, еш, и. Списать, написать, изобразить (красками, словомъ, мыслью). Та коли б була знала та з тобою не стояла, то б я собі була малюрика мала, я б своє личенько тоді змалювала. Чуб. V. 100. Поки Бога змалюєм, то чорта звоюєм. Ном. № 10427. Була чорнява, в рум'янях, уста червоні... змалювати б таку та дивитись. МВ. II. 182. Измалювавши себе в своїй голові на поштарських, тільки погукував: „торкай!“ Св. Л. 170.

Зма́ндрова́ти, рую, еш, и. Уйти съ мѣста жительство. Гей, Орфію-небораче! Де ти змаңдував від нас? Котл. (1844). 403.

Зма́нѣти. См. Змаңювати.

Зма́нтѣти, нчу, тиш, и. Обмануть, обмошенничать. Шух. I. 85.

Зма́нювати, нюю, еш, сов. в. зма́нѣти, ню́, ниш, и. Сманивать, сманить.

Зма́рніти, нію, ніш, и.—Змаңнувати. Змаңнив худобу. Вх. Зн. 22.

Зма́рнілий, а, е. Исхудалый (въ лицѣ).

Зма́рніти, нію, еш, и. Исхудать. Не-вістка скаржиться, а на лиці не змаңніла. Ном. № 6899. За довгий час змаңнів, борода одросла. Рудч. Ск. II. 162.

Змаңнува́ти, ну́ю, еш, и. Безъ толку потратить, растрагить; испортить. Могил. у.

Зма́стіти, змащ́у, стиш, и. 1) Смазати. Ой надивав дубового сала, як змастів милу, аж шкура відстала. Чуб. V. 576. 2) Переносно: опорожнить тарелку, миску, съѣвъ кушанье. І коряк той спорожнили, і миски змастіли. Мкр. Н. 31.

Зма́стітися, змащ́уся, сти́шся, и. Оскоромиться. Вх. Зн. 22.

Зма́тчитися, чуюся, чишся, и. Объ-ульѣ: лишиться матки.

Зматчілий, а, е. Об'ї ульї: лишившійся матки.

Змахнути. См. **Змахувати**.

Змахувати, хую, еш, сов. в. **змахнути**, нї, нїш, м. Смахивать, смахнуть, сметать, сместь. *А що, змахнула тил з м'ясця?* Шевч. 302.

Змеж, змежи, пред. = **Зміж**.

Змеженіти, нїю, еш, м. Спасть (о водї). *Як змеженіє вода, тоді треба її гатити*. Миус. окр.

Змежи. См. **Зміж**.

Змельений, а, е. Смолотый.

Змельнути, нї, нїш, м. Смигнуть, сморгнуть. *А Зашибідиха ж то і не змельне нікуди: як уп'яла свої блакитні очі у ясне світло сонця, та там вони і потонули*. Мир. ХРВ. II. 76.

Зменчати, ся и пр. = **Зменшати**, ся и пр. *Менший син так зменчається перед батьком, а старший, так той не мовчить ні трохи*. Новомоск. у. (Залюбовск.).

Зменшати, шаю, еш, м. Уменьшиться. *Добрий дощ йшов та вже зменшав трохи*. НВолын. у.

Зменшати, шаю, еш, м. = **Зменшувати**.

Зменшатися, шаюся, ешся, м. = **Зменшуватися**. *Моя прабаба яка, а перед чоловіком зменшалась, корилась йому*. Г. Барв. 430. *Тихо піднявся він (місяць) у гору, зменшався і яснїючи*. Левиц. I. 19.

Зменшення, ня, с. Уменьшение.

Зменшити, ся. См. **Зменшувати**, ся.

Зменшування, ня, с. = **Зменшення**. НВолын. у.

Зменшувати, шую, еш, сов. в. **зменшити**, шї, шїш, м. Уменьшать, уменьшать. *Не няли віри, що бачив сто вовків, так зменшував-зменшував, а далі ото каже—чув, мов, що щось шелеснуло*. Ном. № 4356.

Зменшуватися, шуюся, ешся, сов. в. **зменшитися**, шуся, шїшся, м. 1) Уменьшаться; уменьшиться. Левиц. Пов. 69. 2) Покоряться кому, уступать старшему.

Змервяти, влю, виш, м. Истереть, измять (солому). Вх. Лем. 420.

Змерэжити. См. **Змерэжувати**.

Змерэжування, ня, с. 1) Испещрение узоромь и пр. 2) Расшиваніе мерэжнями. 3) Соединеніе мерэжною двухъ частей рубашки, двухъ кусковъ ткани. *Змерэжування бува: косе, стовпчиками і круле*. (Залюбовск.).

Змерэжувати, жуо, еш, сов. в. **змерэжити**, жу, жиш, м. 1) Испещрять,

испещрять узорами и пр. *Тонессеньку хустку сріблом мерэжит; та як змерэжила, сло-зами зросила*. Федьк. I. 106. 2) Расшивать, расшить мерэжнями. 3) Соединять, соединить мерэжною двѣ части рубашки, два куска ткани.

Змерэжуватися, жуося, ешся, сов. в. **змерэжитися**, жуся, жишся, м. 1) Испещряться, испещряться узорами и пр. 2) Расшиваться, расшиваться мерэжнями. 3) О двухъ частяхъ рубашки, двухъ кускахъ ткани: соединяться, соединиться мерэжною.

Змерэлий, а, е. Смерзшій.

Змерэлюх, ха, м. Мерзлякъ, забкій чоловікъ. Желех.

Змерэлюка, ки, ж. Зябкая женщина. Желех.

Змерэ(ну)ти, зну, неш, м. Смерзнуть, озябнуть. *Шолудиве порося і в Петрівку змерэне*. Ном. № 1582. *О, та й змерз же я цупко!* Кв. Драм. 5. *Зняв шапку, привітався... „Змерз“, каже*. МВ. II. 26. *Дайте нам пироги, бо ми змерзли в ноци*. Чуб. III. 431.

Змерлий, а, е. Умершій.

Змертвіти, вію, еш, м. Помертвѣть, обмереть, сильно испугаться. *Оксана так і змертвіла*. Кв. I. 204.

Змерти. См. **Змірати**.

Зместі. См. **Змітати**.

Зметюхкати, каю, еш, м. Скомкать, смять, набросать въ безпорядкѣ. Вх. Лем. 420.

Змивання, ня, с. 1) Смываніе. 2) Вымываніе. Ум. **Змиваннячно**. *Суботнее змиваннячко, недільнее прибираннячко, що в суботу ізмиюся, а в недїлю приберуся*. Мил. 131.

Змивати, вїю, еш, сов. в. **зміти**, змію, еш, м. 1) Смывать, смывать. *Ой ви слюзи, дрібні слюзи, ви змиєте горе*. Шевч. 171. *Як водою змито — нема й нема*. Г. Барв. 78. 2) Вымывать, вымыть. *Голову йому змила і поскокала*. Рудя. Ск. II. 43. *Пастесья, сірі воли, не бійтесь воока, а я піду до дівчини, — чи змита оловка*. Чуб. V. 57.

Змиватися, вїюся, ешся, сов. в. **змітатися**, зміюся, ешся, м. 1) Смываться, смываться. *Бїлі рученьки змиваються, а персяники постираються*. Чуб. V. 591. 2) Вымывать, вымыть голову. *Ой як прийде субітонька, — я змиюся й рощеиуся*. Мет. 76.

Змиг, гу, м. Мигъ.

Змигну́ти, ну́, не́ш, м. Мигнуть. *оком не змигнуть, як... звалився з дуба чоловік.* Стор. МПр. 107.

Змигну́тися, ну́ся, не́ся, м. Промелькну́ти. *Так от як блискавка мине, так моя доля зминулася.* Г. Барв. 403. Съ отрицаниємъ: *пройти незамѣтно (о времени). І час не зминеться.* Ном. № 7739. *З хорошою нічку почувати, то й ніченька не зминеться.* Чуб. V. 1021. *З тобою, хлопчико, вечір не зминеться.* Мет. 37. *І час нам не змигнеться.* *Время летить.* МВ. I. 30.

Змизѣрніти, нію, еш, м. Сдѣля́ться хилымъ, худымъ. *А його жінка дуже подалася, змізєрніла, зблідла.* Левиц. Пов. 155.

Змізкати, каю, еш, м. Истаскати, истрепати. *Тобі хоч яку гарну одєжу дай, то зараз змізкаєш.* Черниг. у.

Змію́вина, ни, ж. Раст. Scotonega rosea. Шух. I. 21.

Змика́ти, каю, еш, сов. в. **зімену́ти**, кну́, не́ш, м. 1) Сводити, свести судорогой. Ном. № 456, стр. 282. *Зомкнуло пальці.* Славяносерб. у. 2) Закривати, закрити. *Зомкнула очі.* Греб. 319. 3) О водѣ: покривати, покрити. *А вже дідові по шию вода забірає... А вже дідові чупер вода зімкнула.* Гол. I. 204.

Змика́тися, каю́ся, ешся, сов. в. **зімкну́тися**, ну́ся, не́ся, м. Сводити, свести судорогой. *Як підняв руку, так вона і зомкнулася, так і заклякла.* Эварн. Запор. I. 14.

Змика́тити, кі́чу, тиш, м. Обманути, не исполнить обязательства. Желєх.

Змикену́ти, ну́, не́ш, м. Увернуться, отскочити въ сторону, убѣжати. *Хотів ударити чорта, а тий(=той) змикнув, і кий ударився об камінь.* Чуб. I. 46.

Змі́лини, ли, ж. мн. Обмыли. Черк. у.

Змилі́ти, ся. См. **Змілювати**, ся.

Змілі́тися, люся, лишся, м. Съ отрицаниємъ: сдѣля́ться немилымъ. *Як побачила тебе, світ мені не змілювся, усім я нудила, усюди я скучала.* Кв. I. 37.

Змі́лев, ки, ж. Ошибка. Угор.

Змі́лок, леа, м. 1) Смыленный кусокъ мыла. 2) мн. **зми́лки**.—**Зми́лини**.

Зми́лосѣрдитися, джуся, дишся, м. Умилосердиться. Котл. Ев. V. 36. *Поки прут знайшов та й одсердився, та на свою миленькую змілосердився.* Чуб. V. 581. *Крий, Боже, щоб над ним хто з вас змі-*

лосердився. Греб. 380. *Ісус же, змілосердившись, простяг руку.* Ев. Мр. I. 41.

Змі́лості́тися, шуся, стишся, м.—**Зми́лосердитися**. *Стали тоді люде Бога просити, щоб послав на їх мучче смерть. Тоді Бог змілостився і послав на їх смерть з косою.* Драг. 2.

Змі́лування, ня, с. Милость, милосердіє, состраданіє, пощада. *Нема Божого змілування—спека та й спека.* Каменец. у.

Змі́луватися, люю́ся, ешся, м. Сжальється. *Змилуйсь, Боже, надо мною з високою неба!* Чуб. V. 362. *Ой пустіть мене, пустіть!... Змилуйтеся!* МВ. II. 49. *Змілювався Бог над раком та ззаду очі дав.* Ном. № 4684.

Змі́лювати, люю, еш, сов. в. **змілі́ти**, лю́, лиш, м. 1) Ошибаться, ошибиться. *Вага не змілють.* Валк. у. *От і змілюла вже.* Каменец. у. 2) Смыливать, смылать. *Половину змілюла мила.* НВолын. у.

Змі́люватися, люю́ся, ешся, сов. в. **змілі́тися**, лю́ся, лишся, м. 1) Ошибаться, ошибиться. *І вже книга не змілють.* Лебед. у. 2) Смыливаться (о мылѣ).

Змі́мрити, рю, риш, м. Пробормотать.

Зми́рити, рю́, риш, м. Помирить. Змієв. у.

Змі́ршавіти, вію, еш, м. Сдѣля́ться худымъ, болѣзненнымъ, плохимъ.

Змі́рщина, ни, ж. Мирова́я сдѣ́ля; примиреніє. *Простила мені теща та й змірщину пити.* Грин. II. 179.

Змі́сел, слу, м. Чувство. *У чоловіка змісли: очима дивиться, ушима слуха и т. д.* Радам. у.

Змі́слений, а, е. 1) Подуманный; придуманный; выдуманный. 2) Чувственный, видимый. *Світ зміслений, де ся родив, з Діви Марії проісходив.* Чуб. III. 370.

Змі́слити, лю́, лиш, м. Подумать; придумать; выдумать. *А ірїшачи, змісли собі, що ще я млад; покаюся презже смерти, не пїйду і в ад.* КС. 1883. II. 470. *Покажеш праведне слово так, як воно вийшло з праведних уст, сами ви дивуетесь, як то воно в таку далеку старовину так ясно та сміливо зміслено.* К. (О. 1861. II. 230). *Зміслили п'яним собором.* К. ПС. 126.

Змі́сний, а, е. Ловкій, смышленный, догадливый.

Змі́ти, ся. См. **Змива́ти**, ся.

Змі́дніти, нію, еш, м. Принять металлическій вкусъ отъ мѣди. Аф. 457.

Зміж, пред. Изъ среды. *І викинуть зміж себе його люде.* К. Іов. 40.

Змізкувати, кюю, еш, гл. Выдумать, измыслить.

Зміїв, ва, во. Приналежачій змію. *Недалеко од зміевого лова.* Грин. II. 235.

Зміїний, а, е. Зміяний. *З того часу острів той зветься зміїним.* Стор. МПр. 113. **Зміїне сало.** Грин. I. 157. **Зміїний корінь.** Раст. Vincetoxicum officinale L. ЗЮЗО. I. 141.

Зміїха, хи ж. Сказочное существо: змії-самка, жена змія, драконъ женскаго рода. *У тій хатці та жила зміїха з трьома головами, тому змієві.... мати.* Мнж. 29.

Змії, змія, м. Змії; драконъ. *Змії робитись з простої іадини, тільки їй треба так де-небудь пробути, щоб вона сім год не чула ні дзвона, ні чоловічого голосу. Тоді у неї почнуть рости крила.... і летить.* Мнж. 9. *І був коло Києва змії, і кожного году посилали йому дань: давали або молодого парубка, або дівчину.* ЗОЮР. II. 27. Ум. **Зміїок.** Рудч. Ск. II. 187.

Зміїка, ки, ж. 1) Ум. отъ змії. Зміїка. 2) Названіе козырної шестерки при игрѣ въ хвѣльну. КС. 1887. VI. 465.

Зміїок, йка, м. Ум. отъ змії.

Зміна, ни, ж. 1) Перемѣна, измѣненіе. Левц. (Правда, 1868, 496). *Ой тому барвіночку нема цвѣту зміни.* Чуб. V. 104. 2) Смѣна.

Змінити, ся. См. II. **Зміняти, ся.**

Змінний, а, е. Измѣнчивый, измѣняющійся. Желех. **Змінне.** Плата за промѣнъ денегъ. *Від сотки треба жидові дати тільки а тільки змінного.* Вх. Зн. 22.

Змінчик, ка, м. Работникъ, пришедшій на смѣну другому. Черк. у.

I. Зміняти, няю, еш, гл. Обмѣнять, промѣнять. *Дали мені мужа—невѣрного друга, що його не змінять, що його не про-дуть.* Мет. 254.

II. Зміняти, няю, еш, сов. в. змініти, ню, ниш, гл. Измѣнять, измѣнить, перемѣнять, перемѣнить. *Лицеміри змінють лиця свої.* Єв. Мт. I. 16. *Коли хочу змінити, то зміню.* Рудч. Ск. II. 159.

I. Змінятися, няюся, ешся, гл. Помѣняться. ЗОЮР. I. 72. *А ну, зміняймося!* НВолын. у.

II. Змінятися, няюся, ешся, сов. в. змінітися, нюся, нишся, гл. Измѣняться, измѣнитися, перемѣняться, перемѣнитися. *Чого ж ти, синочку, з личенка змі-*

нився? Чуб. V. 661. *Ой час мене заміж дати, бо голос змінився.* Мл. л сб. 290.

Змірати, раю, еш, сов. в. змірѣти, зімру, рѣш, гл. Умирать, вымирать, вымереть. *Люде змірають.* О. 1862. VIII. 34. *Вся сім'я зімре.* Киев. у.

Змірѣти, рю, риш, змірѣти, ряю, еш, гл. Смѣрѣти, измѣрѣти. *Не увѣриш, поки сам не зміриш.* Ном. № 6831. *Добре чуже лихо міряти—зімряй своє.* Ном. № 2354.

Зміркувати, кюю, еш, гл. Сообразить. К. Іов. 45. *Зміркували, зракували, що з козака буде.* К. Досв. 163.

Зміркуватися, кююся, ешся, гл. Сообразить, собратися съ мыслями. *От мов і хочуть спитатися та не зважються; хочуть говорити, не зімрюються.* МВ. II. 120.

Змірок, река, м. Мѣрка. **Змірок з чобота.** Міус. окр.

Змірати. См. **Змірѣти.**

Змісіти, шу, сиш, гл. Смѣсѣти. *Кров з піском змісили.* Чуб. I. 161.

Змістіти, ся. См. **Зміщати, ся.**

Змітати, тѣю, еш, сов. в. змістѣти, змітѣти, тѣш, гл. Сметать, сместъ. *Як мітлю змітено.* Ном. № 1908. *Вітер пил з землі змітає.* К. Псал. 2.

Змітка, ки, ж. Кобыла, у которой постоянно бывають выкидыши.

Змітки, ків, м. мн.—Обметиця 1.

Зміток, тека, м. Изношенный лапоть. Вх. Зн. 22. Желех.

Зміцніти. См. **Зміцняти.**

Зміцніти, нію, еш, гл. Укрѣпиться, сдѣлаться сильнымъ.

Зміцнювати, няю, еш, зміцніяти, няю, еш, сов. в. зміцніяти, ню, ниш, гл. Укрѣплять, укрѣпить. *Ти зміцнював коліна слабосильні.* К. Іов. 9. *Вже б і помер, та зміцняє мене надія вас побачити.* МВ. I. 49.

Змішання, ня, с. Смѣшеніе.

Змішати, ся. См. **Змішувати, ся.**

Змішувати, шую, еш, сов. в. змішати, шѣю, еш, гл. Смѣшивать, смѣшать. Ном. № 1039.

Змішуватися, шуюся, ешся, сов. в. змішатися, шѣюся, ешся, гл. Смѣшиваться, смѣшаться. Левц. Пов. 108. Децо. 44. *Змішався цавій з лободою.* Чуб. V. 576.

Зміщати, щѣю, еш, сов. в. змістіти, щѣ, стиш, гл. Помѣщать, помѣститъ. *Із змістили докупи.* Павлогр. у.

Зміщатися, щѣюся, ешся, сов. в. змістітися, щѣся, стишся, гл. Помѣщатися, помѣститися. *Добре ся нестити, коли ся е де змістити.* Ном. № 1399. *То б не змі-*

стимися на землі люде, як би не вірали. НВолын. у. Таке й у голові не зміщається, а не то, щоб його одним словом вимовити. Св. Л. 300.

Зміюк, е́а, м. Самець-зм'я. Желех.

Змію́ка, ки, ж. Зм'я, большая зм'я. Жила стара баба така, що зміла зміюк іскликати. Грин. II. 46.

Змія́, змії, ж. Зм'я. А під тим каменем да мота змія лежить. Чуб. III. 440. Ум. Зміяна.

Зміясти́й, а, о. Зм'бевидний. Отари нівечив зміястими стрілами. К. Псал. 181.

Зміло́ти, лбо́у, іш, м. Истомить. Зима, ді, мя зморозила, а літо змілоло. Гол. II. 425.

Змоба́, ви, ж. 1) Уговорь. Удовиця змови їх не знає. Мкр. Н. 15. А все таки в моім немудрім слові була якась недовідома сила, бо з правдою було воно у змові. К. XII. 12. 2) Заговорь.

Змобини, вин, ж. мн. 1) Уговорь. І погуби їх серед ради, серед їх змовин нечестивих. К. Псал. 9. 2) Сговорь. Зробили змовини, а там і весілля справили. МВ. I. 117.

Змобити, ся. См. Змовляти, ся.

Змобка́, ки, ж.—Змова. У нас була змовка наперед, то й пішли одвох красти. Новомоск. у. (Залюбовск.)

Змобе́ати, ка́ю, еш, сов. в. змобе(ну)ти, ну, неш, м. Смолкать, смолкнуть. Спи!—кажу йому. Він і змокне. МВ. II. 9.

Змовло́нник, ка, м. Заговорщикъ. Желех.

Змовля́ти, ля́ю, еш, сов. в. змобити влю, виш, м. 1) Говорить, проговорить, промовить. І риба річ премудру твою змовить. К. Іов. 26. Змов мені одно словечко. Г. Барв. 72. 2) Сговаривать, сговорить. Мене змовили за багатого одиця. Г. Барв. 475. Як змовляють, то сто коней дають, а як змовлять, то чортма і одною. Лебед. у. В суботоньку змовляли, в неділоньку звінчали. Маркев. 87. 3) Заговаривать, заговорить (о знахаряхъ). Баба пристрит змовляє. КС. 1893. VII. 76.

Змовля́тися, ля́юся, ешся, сов. в. змобитися, влюся, вишся, м. Уговариваться, уговоритися, условлюватися, условиться. Кв. Драм. 310. Змовлялись, завтра як до бою достанеться їм приступити. Котл. Ен. V. 44. Почали ми змовлятися, як двері відчинити Катрі і як їй вийти. МВ. II. 103. Так змовлялися три товариші. Чуб. III. 411. 2) Сговариваться,

сговориться (свадебн. обрядъ). У суботу змовлялись, а в неділю вінчались. Чуб. V. 201.

Змобчати, чу, чиш, м. Смолчать. Брат змовчав, тільки по юловці дівчину погладив. МВ. I. 12.

Змоба́, ги, ж. Возможность. Терпіла я, терпіла, так уже змоги не стало: взяла та й покинула його, живи собі сам.

Змогті́, зможу́, жеш, м. 1) Смоць, быть въ состояннїи. Бо ти будеш сварити, а я ся журити, то не зможу, молоденька, по світі ходити. Чуб. V. 529. А вже мені старенькому без коня пропадати, не зможу я по степах чвалати. Мет. 444. Не зміг одвести очей од молодой. Стор. МПр. 77. Коли хочеш, зможеш мене очистити. Єв. Мр. I. 40. 2) Одолѣть. Котл. Ен. V. 18. Божевілля-кохання змогло безчасну. Г. Барв. 399. Два дні не спить і сон його не зможе. Харьк.

Змогті́ся, жуся, жешся, м. 1) Собраться съ силами. Я тебе доведу, голубко. Зможися, щоб іще іриси тобі не було. МВ. (О. 1862. III. 43). Не змоглись на евангелію, цілуйте псалтирь. Ном. № 12026. Ух, ізліла обух! коли б змогтись, та ще поволоктись—казав чоловік, маку дам. Ном. № 4841. 2) Устать, утомитися.

Спромо́жність, ности, ж.—Можність. Ном. № 12025.

Змока́ти, ка́ю, еш, сов. в. змобети, кну, неш, м. 1) Мокнуть, смокнуть. Лінивий в своїй хаті змокне. Ном. № 10838. 2) Иносказательно: горѣть, сгорѣть. См. Монти.

Змобелій, а, о. Промокшій.

Змокра́вити, вію, еш, м. Сдѣляться влажнимъ, сыримъ, мокримъ. Желех.

Змокрі́ти, рію, еш, м.—Змокравити. Константиногр. у. Дещо. 66.

Змобети. См. Змокати.

Змолоди́кувати, ку́ю, еш, м. Прозить холостимъ.

Змолоді́ти, дію, еш, м. Помолодѣть. Все у природі немов змолоділо. Щог. Сл. 61.

Змоло́ду, нар. Смолоду. Привикай до господарства змолоду, не будеш знати на старість голоду. Ном. № 10100. Старий з першого молоду був кріпкий. Харьк.

Змолоти́, змелю́, леш, м. Смолоть. Принесе зерно, змелють у братовім млині. Рудч. Ск. II. 12. Змели мені тищененьку. Чуб. V. 17.

Змолоти́ся, змелю́ся, лешся, м. Смолотиться. Без мене і хліб не змелється. Ном. № 2523.

Змолатіти. См. Змолочувати.

**Змолб́увати, чу́ю, еш, сов. в. змо-
лоті́ти, чу́, тиш, м.** Смолачивать, змо-
лотить. *Він сам у день змолочував білши
як десять чоловіка.* Грин. II. 270. *У його
на виду чорт сім кіп гороху змолотив.*
Ном. № 8521. *А в вісторок снопів сорок
пшениці нажала, а в середу повозила, в
четвері змолотила.* Чуб. V. 1098.

Зморгну́ти, ну́, не́ш, м. Мигнуть.

Зморгну́тися, ну́ся, не́шся, м. Пере-
мигнуться. *Поставила вона йому вечерю,
зморгнулись одно на одно: є мов.* Рудч. Ск. II. 165.

Змордува́ти, дую́, еш, м. Измучить,
изнурити. *Ой не їдь, рідненький, бо дорі-
женька зляя: коня змордуєш.* Мет. 32.

Змордува́тися, дую́ся, ешся, м. Из-
мучиться, изнуриться.

Зморі́ти, рю́, риш, м. Утомить, изну-
рить. *Барабаш, зморений кріпкими трун-
ками од Хмельницького.*

Зморі́тися, рі́ся, ри́ся, м. Утомить-
ся, умориться, изнуриться. *Да як же ти
зморилась! посидь трошки.* Г. Барв. 91.

Зморозіти, жу, виш, м. Заморозити.
*Ой морозе, морозіку, добрий чоловіче, змо-
розь того когутика, хай не кукуріче.*
Мл. л. сб. 308. *Ой зіма, зіма, морозова,
прошу я тебе, не зморозь мене.* Лавр. 120.

Зморозува́ти, кую́, еш, м. Выдумать.
*Ходив собі по вулиці, та ось що зморозу-
вав.* Кв. Драм. 228.

Зморх(ну)́тися, ну́ся, не́шся, м. Смор-
щиться.

Зморшка, кн, ж. 1) Морщина. *На
лобі... зморшки.* Мир. ХРВ. 219. *Омелько
н'є та супиться, аж зморшки понабігали
йому на лобі.* Левиц. ПЙО. I. 372. 2) Сбор-
ка у б'лья. 3) Грибъ: сморчокъ.

Зморшкува́тий, а, е. Морщинистый.

Зморщити, шу, щияш, м. Сморщить.
Рудч. Ск. II. 108.

Зморщитися, шуся, щияшся, м. Смор-
щиться. Левиц. Пов. 339. *Зморщився,
зморщився ще й зажурився.* Чуб. V. 1147.

Зморшка, кн, ж. = Зморшка. *На виду
такі зморшки вже, як у мене.* Павлогр. у.
Змоскалі́лий, а, е. Обрусѣвший. О.
1861. XI. Св. 44.

Змоскалі́ти, лію́, еш, м. Обрусѣть. Жел.

Змоскалюва́ти, лію́ю, еш, м. Отбить
солдатчину. *Ти спарубкував, змоскалював,
а такої свити не носив.* Васильк. у.

Змо́стіти, ся. См. Змо́щувати, ся.

Змо́тати, ся. См. Змо́тувати, ся.

**Змо́тувати, тую́, еш, сов. в. змо́тати,
таю́, еш, м.** Сматывать, смотать. *Я оці
мишки спряла і змотала.* Рудч. Ск. II. 44.

**Змо́туватися, тую́ся, ешся, сов. в. змо-
та́тися, таю́ся, ешся, м.** Сматываться,
смотаться. *Прийдеться ниточка до клу-
бочка, та не змотається.* Ном. № 4092.

Змо́тувати, жу, виш, м. Связать ве-
ревкой. Овруц. у.

Змо́чі, змо́жу, жо́ш, м. = Змо́гти.
Желех.

Змо́чіти. См. Змо́чувати.

**Змо́чувати, чу́ю, еш, сов. в. змо́чіти,
чу́, чиш, м.** Смачивать, смочить, изма-
чивать, измочить. *Змочувала холодною во-
дою засмажені Прісцині уста.* Мир. Пов.
I. 170. *Який Бог змочив, такий і вису-
шить.* Ном. № 78. *Ні дощик його не змоче.*
Мет. 208.

**Змо́щувати, шу́ю, еш, сов. в. змо-
сті́ти, щу́, стиш, м.** 1) Намащивать, на-
мостить, настилать, настлатъ. *Жінка не
злюбила й високу кровать змостила.* Чуб.
V. 668. 2) Свивать, свить гнѣздо.

**Змо́щуватися, шу́юся, ешся, сов. в.
змо́сті́тися, щу́ся, сти́шся, м.** Взбираться,
взобратися и сѣсть. *На сідало кури
змо́стились.* К. ЦН. 308.

Змо́ріє, ро́бу, м. Сумракъ. Желех.

Змо́ржити. См. Змо́ржувати.

**Змо́ржувати, жу́ю, еш, сов. в. змо́р-
жити, жу, жиш, м.** Закрывать, закрыть
(глаза). *Іще й очко зморжить.* Грин. III.
163.

Змо́друва́ти, рую́, еш, м. 1) Измы-
слить. *Та ба! не всякий так змодрує, як
сам Вершій намалює.* Котл. Ен. VI. 49.
2) Перехитрить. *Бабу і чорт не змодрує.*
Ном. № 9074.

Змо́лити. См. Змо́лювати.

**Змо́лювати, люю́, еш, сов. в. змо́-
лити, лю, лиш и змо́ляти, ляю, еш, м.**
Натирать, натереть, надавить.

Змо́унити, ню, ниш, м. Померкнуть.
Сонце то засяє, то змує. Левч. 113. *Сонце
майорить між ними (хмарами)—то засяє,
то овсі змує.* О. 1862. IX. 62.

Змо́рува́ти, рую́, еш, м. Построить
(изъ камня, кирпича); соорудить. *Змо́ру-
вав високу башту.* Грин. I. 128. *Оце змо-
рував Спаса.* Ном. 14223.

Змо́унити. См. Змо́унати.

Змо́сува́ти, сую́, еш, м. Придумать.
*Сивиллу лайте безтолкову, її се мізок змо-
сував.* Котл. Ен. IV. 6.

Змусувáтися, сýюся; ешся, м. Перербродити, перепбнитися.

Змутíти, чý, тиш, м. Возмутити; помутити. *Надлетім цуси з чистого броду, змутили мені студену воду.* Чуб. V. 325.

Змучити, чу, чиш, м. Измучити. Левц. Пов. 37.

Змучáтися, чуся, чишся, м. 1) Измучитися. *А джміль впився, з чорноузом бився, почав бійку велику, чорноуз змучився.* Чуб. V. 1144. 2) Прожити в муках, страданіяхъ. *Бідна Галчина сестра не жжила, а змучилась.* О. 1861. X. 32.

Змушáти, шáю, еш, змушувати, шую, еш, сов. в. зму́сити, шу, сиш, м. 1) Принуждать, принудити. *Чи змусиш ти до послухання тура?* К. Юв. 88. *Ой я тебе не змушаю, но щире кохаю.* Гол. I. 239. 2) Съотрицати. Не быть в состояніи. *А що ж я буду робити, що не змушу ворогів пережити.* Чуб. V. 595.

Зм'якчíти, чý, чéш, м. Смягчить. *До півночі Сухобрус молився Богу за свою Марту, щоб Господь зм'якчив їй серце.* Левц. Пов.

Зм'якшíти, шéю, еш, м. Стать мягче; присмирѣть. *Треба полити, щоб зм'якшила земля.* Волч. у. (Лободовск.). *Уже тепер старшина зм'якшив.* НВолын. у.

Зм'я́ти, зми́ну, неш, м.—**Зі́мняти.** Чуб. V. 1185. *Да покуль батеньку я в'єднав, я свою шапочку стер та зм'яв.* Мет. 179.

Знабóчитися, чуся, чишся, м. Искривитися. *Чоботи знабочились.* Мнж. 181.

Знава́ти, м. Знавать, знать. *У титаря, коли знавав. То козаки тее зачували, усі замовчали, бо в гризав себе не знавали.* Макс. (1834), 15.

Знаве́ць, вцá, м. Знатоць. Желех.

Знаві́дитися, джуся, дéшся, м.—**Знаві́сити.** *От, знавідився, чи що?* НВолын. у.

Знаві́сний, а, е. Взбѣсившийся, сошедший съ ума.

Знаві́сити, нію, еш, м. Взбѣситься, сойти съ ума. *Рябо! ти знавіснів!* Г. Арт. (О. 1861. III. 83).

Зна́гла, нар. Внезапно.

Знаго́дитися, джуся, дéшся, м. Слушаться. Закр.

Знадві́рний, я, е. Внѣшний. Левц. (Правда, 1868, 557). Левц. I. 205.

Знадво́ру, нар. Со двора, извнѣ, снаружи. *Воно його взяло до батенька і посадило на причілку знадвору, а само поле-*

тіло. Рудч. Ск. II. 43. *Знайшли осяя прив'язане коло дверей знадвору.* Єв. Мр. XI. 4.

Зна́джувати, джую, еш, сов. в. зна́дити, джу, диш, м. Привлекать, привлечь, приманивать, приманить.

Зна́джуватися, джуюся, ешся, сов. в. зна́дитися, джуся, дишся, м. Идти на приманку, увлекаться, увлечься, приманиваться. Константиногр. у. Желех.

Зна́дний, а, е, Привлекательный. *Знадний з усмішкою погляд.* Мир. ХРВ. 8.

Зна́доба, би, ж. Надобность. **В зна́добі́ бу́ти.** Быть нужнымъ. *Наша дівка в знадобі.* Грин. III. 96.

Знадобі́тися. См. Знадоблятися.

Знадобля́тися, ляюся, ешся, сов. в. знадобі́тися, бляюся, бéшся, м. Надобиться, понадобиться, пригодиться. *В хазяйстві все знадобиться.* Ном. № 10110. *Мені з жінкою не возиться, а тютюн та молька козаку в дорозі знадобиться.* Нп. *Исус Христос народився, всьому світу знадобився.* Чуб. III. 321. *Знадобилась вона тепер бідомашній Химі.* МВ. II. 65.

Знадо́б'я, б'я, с. Снарядъ. *Рибалки бачуть, що волок подертий, та кажуть: „хай тобі гаспид з твоїм знадоб'ям.* Харьк. у.

Зна́дтом, нар. Слишкомъ. *Узяв н'ятнадіять кіп знадтом з десятинами.* НВолынск. у.

Зна́емість, мости, ж. и пр.—**Знайо́мість и пр.**

Зна́йда, ди, об. Найденышъ.

Знайді́біда, ди, м. Авантюристь, искатель приключеній.

Зна́йдүх, ха, м.—**Знайда.** Желех.

Зна́йко, ка, м. Знающій, свѣдущій. *Знайко біжить, а незнайко лежить.* Ном. № 6018.

Знайо́мий, а, е. Знакомый. *А пані перелякалася: то за тим знайомим шле, то за другим.* МВ. II. 53. *Сей звичай був не тільки між товариством і знайомими, а й між чужими.* Стор. II. 181.

Знайо́місінський, а, е. Совершенно знакомый, совершенно извѣстный. *Що мені там кожна стежечка, кожний куцук знайо́місінські.* МВ. I. 13.

Знайо́мість, мости, ж. Знакомство. Чуб. I. 255.

Знайти́ся. См. Знаходитися.

Зна́к, кú, м. 1) Знакъ. *Дав же зрадник його знак їм.* Єв. Мр. XIV. 44. *Телятко шукаю, десь ся зацубило, а червоном знаком назначено було.* Чуб. V. 69. 2) Да-

вѣти в знамі. Показувать видъ, давать понять, обнаруживать. 3) **Дѣтися в знамі.** Дать себя знать. *Татари й турки дались в знами й поспільству й шляхті.* К. ЦН. 208. *Але ж дався він у знами!* Ном. № 2764. 4) **По знамі.** Знакомый, ая, ое, извѣстный, ая, ое. *Чи по знаку кому цей Огав білохатий?* Шевч. 492. *По знаку чоловік, лице по знаку.* Зміев. у. 5) **Що воно за знак?** Что бы это значило? *Що воно за знак, що твоя дочка приїзди в гості?* Рудч. Ск. II. 67. 6) **Знаком.** Видно; очевидно. *Знаком, що ліпше.* Вх. Зн. 22.

Знакімець, мця, м. Знакомый. Зміев. у. *Се ж його знакімець; вони здавна знаються.* Верхведнѣпр. у. (Залюбовск.).

Знакімля, ля, знакім'я, м'я, с. Знакомство. Екатеринбург. у. (Залюбовск.).

Знакомий, а, е. Знакомый, извѣстный. К. Псал. 203. *До пороїв недалеко, знакома дорога.* Морд. *Знакомі люде дохожали улицю.* МВ. II. 104. *Як іорода—так знакомих: де поїду, то випхнуть.* Ном. № 9482.

Знакомитель, ля, м. Знакомый. У мене є в Охтирці знакомителі. Харьк. у.

Знакомитий, а, е. Примѣчательный, достопримѣчательный, примѣтный, извѣстный. *Це знакомитий буде стовець, бо сучків дуже багато.* Черниг. г. *Це свята знакомити.* НВолын. у. *Сусіди, сусідоньки, не бачили моєї жінки? Моя жінка знакомита: підтикана ззаду свита, на ніжку налягає, ще й на плечах горбок мав.* Ном. № 9116. *Прийми (Гомере) нас під свою опеку знакомити.* К. XII. 70. *Був альфа і омега знакомитого товариства святих братів Кирила і Меодія.* К. XII. 11.

Знакомість, мости. ж. = **Знакімля.** Маркев. 52.

Знаменїтий, а, е. = **Знакомитий.** Миколай імя знамените. Чуб. I. 169.

Зна́мѣно, на, с. 1) Знакъ, знаменіе. *Мій меч? Це знамено святої правди.* К. ЦН. 208. 2) Знамя. Шевч. 233. *Вже військо тішло, знамена мають.* Чуб. V. 503. *Наше національне знамено.* К. XII. 133. 3) Печать, клеймо. Левец. (Правда, 1868, 449).

Зна́менуватися, нуся, вшся, гл. Прикладуватися ко кресту и др. священнымъ предметамъ.

Знаменѣта, нят, с. мн. Значки или клейма на рогатомъ скотѣ, налагаемые на него гуцулами предъ выгономъ въ **полонину.** *Кождий класк своєї маржині свої знаменѣта.* Шух. I. 196, 197.

Знамі́ритися. См. **Знамірятися.**

Знамі́ратися, ряюся, вшся, сов. в. **знамі́ритися, ряся, ршся, гл.** Вознамѣриватися, вознамѣряться. О. 1862. VIII. 22. *Знамірився тікати додому.* О. 1862. VIII. 17.

Зна́ний, а, е. Извѣстный. *Добре знані нам речі.* Єв. Л. I. 1. *Знана на весь світ Баба Борець.* Г. Барв. 426. *Не дивитися на знаних і великих, не дивитися на вбоих і багатих.* К. Іов. 75.

Зна́ник, ка, м. = **Знатник.** Еф. 60.

Зна́ння, ня, с. Знаніе. Левец. Пов. 266.

Зна́рок, ку, м. 1) Умысль. 2) Случай. *Як на той знарок і в шинку на сей час нікого не лучилось.* Дорош., На Укр. 8.

Зна́рошне, нар. Нарочно, умышленно. *Він дав мені знарошне серце мляве, знарошне він лякає мене страхом.* К. Іов. 52. *Не знарошне він занедбав Квітчин способ малювиння наших селян.* Хата, X.

Зна́ряддя, дя, с. Орудіе. *І Господь його избавить од ловецького знаряддя.* К. Псал. 212. *Котляревський... був тільки знаряддям українського світогляду.* К. XII. 123.

Зна́рядіти. См. **Знаряжати.**

Зна́ряжати, жбю, еш, сов. в. **зна́рядіти, джбу, диш, гл.** Снаряжать, снарядить. *У наряді доброю коня купувала, мене молодого в поход знаряжала.* Макс. (1849), 83.

Знаско́ба, нар. Наскочивши, налетомъ.

Зна́ти, знбю, еш, гл. 1) Знать. *Хто ж в світі знає, що Біг гадає!* Ном. № 29. *Знаю тебе, хто еси.* Єв. Мр. I. 24. *Деся ви не знаєте любощів ізроду.* Мет. 93. 2) Видно, замѣтно. *Знати, Марусю, знати, в котрій вона хаті.* Мет. 234. 3) ким стояла, говорила—підківоньки знати. Чуб. III. 112. *Знати милу по миченьку, що не спала всю ніченьку.* Лавр. 115. 3) Видно. *Знать не дуже добачали старі очі.* Левец. I. 2. 4) Съ отрицаніемъ. Неизвѣстно. *Не знати, щоб то значило.* О. 1862. VI. 96. *Не знать, де ділось.* ЗОЮР. II. 34. *Чоловік не знать куди і подався.* Стор. МШр. 59. *Не знать по якому говорять.* *Се я не знать чогу злякалася.* Г. Барв. 195. *Послѣднее выраженіе имѣеть также значеніе: пустяка испугалась.* *Выраженія не знати що (чого, чому и пр.), не знати за що—значать не только неизвѣстно что, за что, но также имѣють смыслъ: ничтожная вещь, маловажная причина, пустякъ, изъ-за пустяка.* *Чою тобі смутитись не знать чим?* МВ. (О. 1862. III. 63). *Бідкається не знать чим.* Ном. № 13685.

Не знать за що зазнались. 5) **Знай**. Будто, какъ будто. Стара верба похилилась над ним, знай та ньька рідна над своїми діточками. Федьк. Пов.

Зна́тий, а, е. Видный, замѣтный. Зна́ті були міщане раз уже з того, що не носили шабель,—тільки ніж коло пояса: одні пани да козаки ходили при шаблях. К. ЧР. 63.

Зна́тися, зна́юся, ешся, м. 1) Знаться, водить знакомство. *Бодай нікто не джедав з багатими знаться.* Ном. № 1416. *Розійшлись, мов не знались.* Шевч. 483. *Процайте! Дай, Боже, знаться!* Г. Барв. 43. 2)—на чому. Смыслить въ чемъ, знать толкъ въ чемъ, имѣть въ чемъ-либо познанія. *Теля не знається на пирогах.* Ном. № 6510. *Знався на пасіці добре.* Сим. 202.

Зна́тний, а, е. Замѣтный.

Зна́тнік, ка, м. Знахарь, колдунъ. Мпж. 72. *Сей Бондарь знатник великий був.* О. 1862. V. 102.

Зна́тніця, ці, ж. Знахарка, колдунья. *Зanedужала Пилипиха. Покликали ми до неї усіх знатниць і лікарюк.* МВ. II. 178.

Зна́тно, нар. Замѣтно, видно. *Сієї тички не знатно буде, бо бижка тонка, не видно буде здалеку.* Павлогр. у. (Залюбовск.).

Знаття́, тья́, с. Знаніе. *Бува там, у громаді, якесь знаття потайне, що прочуває непевну правду доразу.* МВ. (О. 1862. I. 96). **Коли б, як би знаття.** Если бы было извѣстно. *Як би знаття, що в кума ниття, то б і дітей забрав.* Ном. № 5407.

Знату́рити, рю, рш, м. Снаровить. *Знатурич коня.* НВолн. у.

Знату́ритися, рюся, ршся, м. Снаровиться. *Знатуричсь кінь.* НВолн. у.

Зна́ха, хи, ж. Знающая, мастерица. Мкр. Н. 36.

Зна́харка, ки, ж. = **Знатиця.** *Од пристрїту знахарка бере шклянку чи куклик води, кида туди жарину, витира хворюю сіллю, штує тією водою і дає її глиснути їй.* Ном. № 13927.

Зна́харство, ва, с. Знахарство.

Зна́харський, а, е. Знахарскій.

Зна́харь, ря, м. = **Знатник.** *Став я шукать знахарів та усяких характерників.* Стор. МПр. 41. *Знахарі і знахарки, замісив „воистину воскрес“, кажуть: „по болоту хожу, чайок беру“, або що инше, що думають заподїять чарам.* Ном. № 289, стр. 282.

Знахарюва́ти, рюю, еш, м. Заниматься знахарствомъ. *Що не тільки та пан*

Сава церков та руйнує, із бісами став за право й дуже знахарює. Макс. (1834). 91. *А його жінки ще к тому й знахарювала, та таки так, що декому і помагала.* Мог. 111.

Зна́хід, ходу, м. Нахожденіе; находка. Желех.

Зна́хідка, ки, ж. Находка.

Знахо́дити, джу, диш, сов. в. знайти́, йду́, деш, м. 1) Находить, найти; обрѣтать, обрѣсти. *Хоч ти знайдеш з русою косою, та не знайдеш з такою красою.* Мет. 111. *Посилала пані шукати. Шукали, шукали—не знайшли.* МВ. II. 52. *Не знайду я такої дружини.* Хата, 35. *Там грїшники перестають буюти, там томлені знаходять оточивок.* К. Іов. 8. *Знайшли Ентелла сіромаху, що він під тином гарно став.* Котл. Ен. II. 17. 2) **Знайти́ дитину.** Родить ребенка. *А її уже й не турбую, моєї бідної Катрусї, щоб уже благополучно знайшла.* Г. Барв. 298.

Знахо́диться, джуся, дишся, сов. в. знайти́ся, дуся, дешся, м. 1) Находиться, найтись, отыскиваться, отыскаться. *Як ножем пробито, то знайдуться мки, а як закохання—пропала навѣки.* Чуб. V. 3. *Побить, то й абихто знайдеться,—от инше діло пожалувать!* Ном. № 4072. 2) Тільки сов. в. Родиться. *Дитина знайшлася.* КС. 1893. VII. 74.

Знахожа́ти, жаю, еш, м. = **Знаходити.** *Стали тії сини до розуму дохожати, стали собі молоді подружжя знахожати.* Мет. 347.

Знахожа́тися, жаюся, ешся, м. = **Знаходитися.**

Зна́хорка, знахурка, ки и пр. = **Знахарка** и пр.

Знахорові́тий и знахурові́тий, а, е. Умѣющій знахарствовать. *А його жінка та була якась знахоровита.* Чуб. II. 12.

I. Зна́чити, чу, чиш, м. Значить, означать. *Що значить, що ти муче за мене вдарив?* Рудч. Ск. I. 50.

II. Зна́чити, чу́, чиш, м. 1) Мѣтити, намѣтити, дѣлать на чемъ-либо мѣтки, знаки. *Уже я й значив шапку, так все таки крадуть.* Лебед. у. *Узяв заступ та лопату, пішов ямки значити.* ЗОЮР. II. 87. 2) Показывать признаки беременности (о животныхъ). **Ся корова вже значить.** Замѣтно, что эта корова стельная, скоро отелится. Аф. 458.

Значі́тися, чу́ся, чишся, м. Мѣтитися, намѣчаться, обозначиться.

Значіння, ня, с. Значеніє. К. Кр. 20.

Значіння, ня, с. Дѣланіє мѣтокъ, наложеніє знаковъ.

Значка, ки, ж. Мѣтка, (Кієв. у.), значекъ. *Подивись, он у воротах значка комисиіна.* К. МБ. X. 7.

Значкій, а, б. Мѣченый, замѣтный, имѣющій знакъ.

Значковий, а, е. — товариш. Въ старомъ малорускомъ войскѣ прапорщикъ. Котл. Ен. (1874). 204. *Після полкової канцелярії служив він значковим товаришем.* О. 1861. X. 28.

Значній, а, е. 1) Значительный. *Значная часть війська.* 2) Видный, замѣтный. *Був сей чоловік значній між усіма на сході сонця.* К. Іов. 3. 3) Знатный. *Значні пани і шляхетство.* Стор. МПр. 67. *Чоловік значного роду.* Єв. Л. XIX. 12. 4) = **Значкий**. *Значні гроші, значний віл.* НВолын. у.

Значність, ности, ж. 1) Значительность. 2) Знатность. *Науку і талант над значність прекладали.* К. Дз. 13.

Значно, нар. 1) Значительно. 2) Видно, замѣтно. *Значно, що господарь.* Федьк. II. 80. *Все ж того буде на йому личеньку значно.* Грин. III. 558. 3) Знатно.

Значок, че́а, м. Значокъ. *Велимі вони тобі сії значки до рук приймати, а мені мисти королевські оддати.* Дума.

Знаю́ка, ки, об. Знато́къ. Александров. у. Слов. Д. Эварн.

Знаю́чий, а, е, Знаю́щій. *От волохи: ті знаючі! усяке зілля зна від чою воно, нащо—знаючі дуже!* Канев. у.

Знеба́чки, знеба́шки, нар. Неожиданно. НВолын. у. *Знебашки приїде пан, пожив тижнів зо два та й поїхав, а оком своє.* Каменец. у.

Знебжа́тися, жу́ся, жи́шся, м. Прикинутись бѣднымъ. *У иншою (землі) й так день на тридцять; ні, свою мало: йде, щоб ще виплакати. Приїде до пана, знебожиться: „Дайте, пане, землі, бо в мене зовсім мало“.* О. 1862. V. 109.

Знебу́ти, бу́ду, деш, м. Лишиться, потеряють. *Я свою силу знебув.* НВолын. у.

Знебу́тися, бу́дуся, дешся, м. Изнемо́чь, устать. *Я з ним не нажилась, а тілки знебулась.* Черк. у.

Знева́га, ги, ж. Неуваженіє, пренебреженіє, непочтеніє. *Побачив Турн собі зневагу: не мед дають тут пити, а брагу.* Котл. Ен. VI. 28. **Знева́гу да́ти.** Оказать

неуваженіє. *Дали зневагу матері.* НВолын. у.

Зневажа́ти, жа́ю, еш, сов. в. знева́жити, жу́, жи́ш, м. Не уважать, оказывать, оказати неуваженіє, пренебреженіє, оскорблять, оскорбить. *Свою пенку зневажає, з двора її вишляє.* Макс. (1849). 100. *Будуть мене пани і козаки на підпитку зневажати.* Мет. 415.

Знева́жливий, а, е. Неуважительный, пренебрежительный.

Знева́жливо, нар. Неуважительно, пренебрежительно. К. Бай. 18.

Знева́жний, а, е. = **Зневажливий**. Желех.

Знева́жно, нар. = **Зневажливо**. Левч. 83, 121.

Зневі́жити, жу́, жи́ш, м. Обмануть, поддѣть. *І щоб зневіжити, збити з толку...* Мкр. Н. 9.

Зневі́ра, ри, ж. Недовѣріє, сомнѣніє. *А нині жаль, зневіра серденько обляли.* Млак. 17.

Зневі́ритися, рю́ся, ри́шся, м. 1) Потерять вѣру, извѣриться. 2) — **но́му**. Утратить довѣріє. *Ти мені зневірився.* НВолын. у. *Йй уже тепер усе зневірився.* Мир. Пов. II. 110. *Тобі... зневіривсь люде.* К. ЧР. 305.

Знево́лєння, ня, с. Лишеніє свободы; принужденіє.

Знево́лити. См. **Зневолювати**.

Знево́лювати, лю́ю, еш, знево́ляти, ля́ю, еш, сов. в. знево́лити, лю́, лиш, м. Лишать, лишить свободы; принуждать, принудить. *Убогого зневоляють.* К. Іов. 52. *Зневоляєш мене до того.* КС. 1883. VII, 519.

Знегі́ддя, дя, с. Невзгоды, тяжелое время. *Тяжко, тяжко мені з дому тебе одправляти, а ще тяжче біля себе в знегидді держати.* Макс. (1849). 7.

Знего́да, ди, ж. = **Знегиддя**.

Знежа́тися, живу́ся, вѣшся, м. Лишиться чувствъ. *Ударився так здорово, що аж знежисся був.* Кієв. у.

Знезні́мки, нар. Вдругъ, неожиданно. Константиногр. у.

Знелю́дити, дію, еш, м. Сдѣлаться нелюдимымъ, одичать.

Знема́га, ги, ж. Изнеможеніє, утомленіє. *В мене була дуже працюювита кобила,—чи на гору там, чи що — й знемаи йй нема.* Харьк. См. **Знемога**.

Знема́ганий, а, е.—на. Изнеможенный

чѣмъ. *Постреляний, порубаний на рани смертельні знемаганий.* Мет. 440.

Знемагати, гáю, вш, м.—на. Изнемогати отъ. *То тим вони спочивали, що на рани постреляні да порубані дуже знемагали.* Макс. (1849). 17. *На сон знемагати.* Сильно хотѣть спати. *А котрій хмельні бували, на сон знемагали.* Макс. (1849), 39.

Знемілити, лю, лиш, м. Сдѣлать неприємнымъ. *Світ мені знемилла.* Г. Барв. 72.

Знемілитися, люся, лишся, м. = **Знемиліти.**

Знеміліти, лію, вш, м. Сдѣлаться неприємнымъ.

Знемо́га, ги, ж. Изнеможеніе, слабость. Мир. ХРВ. 56. *Знов у знемозі впала Тетяна на траву.* Г. Барв. 540. См. **Знемага.**

Знемогати, гáю, вш, м. = **Знемагати.**

Знемогтіся, жуся, жешся, м. Утомиться, устать, изнемоць, выбитися изъ силъ. *Погасли очі, знемоглися руки.* К. XII. 53. *Знеміся ж мов і задри́мав.* Котл. Ен. II. 36.

Знемо́чі, жу, жеш, м. = **Знемогтіся.** Желех.

Знемо́чіти, щію, вш, м. Изнемоць, обезсилѣть. *Стане навколійки і молитъся собі, аж поки знемо́чіє.* Грин. II. 153.

Знена́видіти, джу, дшш, м. Возненавидѣть. Рудч. Ск. I. 138. *Мати сина та оженила, молоду невістку та зненавиділа.* Мл. л. сб. 236.

Знена́вистити, щу, стиш, м. = **Зненавидіти.** *Зненавистили мене старшину та й не схотіли його вдруге вибрати.* Волч. у. (Лободовск.).

Знеза́німка, нар. = **Знезнімка.** Харьк.

Знеза́па, нар. = **Знезацька.** Шух. I. 180.

Знеза́цька, нар. Неожиданно, внезапно. Киев. у. *Напасть на ворогів збірався, знезацька копоті їм дасть.* Котл. Ен. V. 28. *Знезацька ударили на всі московській сили.* Гол. I. 32.

Знеба́чка, нар. Неожиданно. *Коли знебачка Настин реїт почувся.* МВ. II. 46.

Знеохотіти. См. **Знеохочувати.**

Знеохочувати, чую, вш, сов. в. знеохотіти, хочу, тиш, м. Обезкураживать, обезкуражить, лишити охоты, желанія. Желех.

Знесення, ия, с. 1) Снесеніе. 2) Уничтоженіе, упраздненіе, отміна. Левиц. (Правда, 1868, 485).

Знесі́літи, лію, вш, м. Обезсилѣть. *Знесилів я духом.* Г. Барв. 411.

Знесла́вити. См. **Знеславлювати.**

Знесла́влювати, люю, вш, знеславляти, ляю, вш, сов. в. знесла́вити, влю, виш, м. Обезславливать, обезславить. Желех.

Зне́сті, ся. См. **Зносити, ся.**

Зне́стяжка, нар. Въ безпамятствѣ.

Зне́тельки, нар. = **Знезацька.** *Знепельки шурхнула маленька сіренька пташка.* О. 1862. VII. 48, 49.

Зне́тушити, шу, шиш, м. Испортить. *Знетушили мій сіряк чисто.* Миргор. у. Слов. Д. Эварн.

Зне́хотя, зне́хочу, нар. Нехотя, противъ воли, неохотно. *Давно!—знехотя промовив Сузобрус і замовк.* Левиц. Пов. 42. *Знехочу баба порося ззіла.* Посл.

Зне́хтати, таю, вш, м. = **Знехтувати.** *Знехтати став, та й нема тепер.* НВолын. у.

Зне́хтування, ия, с. 1) Небреженіе; порча отъ небрежнаго обращенія. 2) Пренебреженіе.

Зне́хтувати, тую, вш, м. 1) Испортить, небрежно обрацаюсь. 2) Пренебредить, оставить безъ вниманія, забросить. *Підійметься уору, кого знехтували мене.* К. Псал. 26. *Знехтували мене сірому.* Г. Барв. 196.

Зне́чѣв'я, нар. Неожиданно. *Як ось знечѣв'я вбї Меркурій, засапанувшия до боїв.* Котл. Ен. II. 20. *Собака знечѣв'я як кинеться на мене.* См. **Нечевля.**

Зне́ділий, а, е. Зачахнувшій, исхудалый.

Зне́діти, дію, вш, м. Зачахнуть, исхудать. *Аж знедіє, ждучи грошей.* Черк. у. *Знеділо дитятко, знеділо, на юру воду носячи.* Чуб. III. 178. *Аби знеділи як віск на оні, піна на воді, роса на траві; так аби знеділи уроки от...* Гол. IV. 539.

Знежа́ти, жа́ю, вш, сов. в. знежа́ти, жу́, зїш, м. 1) Понижать, понизить, опускати, опустити. *Я ні перед ким очей не знизив.* К. Бай. 12. 2) Унижать, унизить. *Не хочеться рід свій поважний знизити.* Г. Барв. 423.

Знежа́тися, жа́юся, вшся, сов. в. знежа́тися, жу́ся, вшся, м. 1) Понижаться, понижаться. *Горо моя, горо, то єсь ся знежала.* Гол. I. 336. 2) Унижаться, унизяться.

Знежа́ти. См. **Знизувати.**

Знежа́ти, ся. См. **Знижати, ся.**

Знежа́ти(ся), знежа́ти(ся), нежа́ти(ся), м.—

плечіма. Пожати плечами. *Знизнув(сь) плечима та й пішов.* НВолын. у.

Знізу, нар. Снизу. Ном., стр. 284. № 1545. *Подай нам, Господи, з неба дрібен дощик, а знизу буйний вітер.* Чуб. V. 933.

Знізувати, зую, еш, сов. в. знизати, жу́, жеш, м. 1) Снизывать, снизати. *Знижи мені оце намисто.* 2) Натыкать, наткнути на что острое, пронзить. *Возміте Байду, повісите і на острый як знижите.* АД. I. 149. 3)—**плечіма.** Пожимать, пожати плечами.

Знийти́, йду́, дэш, м. Снизойти, сойти. *Дар нині перебуватий од небес прийде, яко капля каплющая на землю знийде.* Чуб. III. 383.

Зни́кати, каю, еш, сов. в. зник(ну)ти, ну, неш, м. Исчезать, исчезнуть, пропадать, пропасть. *Що шнуть без сліду, що мов сон зникають.* К. Досв. 53. *Щоб ти не зросло більше—таке і зникло.* Ном. № 8713. *Удень її не бачили: робила при панії, а ввечері знов зникла.* МВ. II. 44. *Не знала, чого й куди Василь її дівався; чи на дово він зник; чи вернеться і коли ще то буде.* Кв. I. 65. *І в той час скурти і клуня зайнялись і зорі зникли.* Шевч. 335.

Зни́кнути. См. **Зникати.**

Зни́моць, мця́, м. Лыстець, подлипа-ло. Подольск. г.

Зни́меа, ки, ж. Лыстная женщина, подлиза. Подольск. г.

Зни́рнути, ну́, неш, м. Вынырнуть, всплыть. *Адже не знирнула, так вона й не відьма.* Кв. II. 94.

Зни́татися, чуса́, тишся, м. = Знітатися. *Прийшов, знитившись до волости.* Черк. у. *Прийшов до старшини, знитивсь, ніби зправди вбогий, слабый.* Каменец. у.

Зни́шка, нар. Изподтишка, украдкой. *Знишка мішки рве: то це такий чоловік.* Черк. у. *Як ниця собака—знишка рве.* Ном. № 3039.

Зни́шенути, ну, неш, м. Притихнуть, смолкнуть.

Зни́щення, ня, с. Уничтожение, истребление.

Зни́щити. См. **Знищувати.**

Зни́щити, щю, еш, м. Обдніть, сдѣлаться нищимъ. *Як Василь збіднів, так і Онисько знищів.* Мир. ХРВ. 138.

Зни́щувати, щую, еш, сов. в. знищити, щу, щий, м. Уничтожать, уничтожить, истреблять, истребить. *Знищу,—каже,—його з землі, знищу усе, од чоловіка до скотини.* Опат. 15.

Зни́вчити, чу, чий, м. Испортить; изуродовать, искалбчить. *Знівечив чоловіка.* Ном. № 4021. *Десять мит неволі... знівечили, убили мою віру і надію.* Шевч. (О. 1861. X. 8).

Зни́вчитися, чуса́, чийся, м. Искалбчаться, изуродоваться. *Я ще не дуже зостарівся, та знівечився.* Шевч. (О. 1861 X. 9).

Зни́гатися, гаюся, ешся, м. Устать, обезсилѣть. *Ходив до Хотиня та так ся знигав.* Каменец. у.

Зни́жити. См. **Знижувати.**

Зни́жувати, жу́ю, еш, сов. в. знижити, жу, жиш, м. Изнѣживать, изнѣжить. Желех. *Десь мабуть за пана думала мати тебе оддати, що так знижила.* Харьк.

Зни́кчміний, а, е. Сдѣлавшийся ни къ чому негоднымъ.

Зни́кчміити, нію, еш, м. Сдѣлаться ничтожнымъ, негоднымъ. *Наші предки зникчмінили.* К. Гр. Кв. XXXIV.

Зни́мати, маю, еш, сов. в. зняти, зніму́, меш, м. 1) Снимать, снять. *І шапки не зняв, і руки не дав, не прощався зо мною.* Мет. 67. *Пішов коток на торжок, купив собі кожушок. Треба з kota зняти та дитині дати.* Макс. (1849). 103. *Із правої рученьки перстень зняв.* Мет. 168. *Зняли з нього головоньку.* Мет. 77. *Верни-ся, милий, з чужої стороньки, зніми журбу з моєї головоньки.* Чуб. V. 861. 2) Поднимать, поднять. *Лучче мені, мати, важкий камінь зняти.* Мет. 259. *Зняв руки до Бога.* Левец. ПЙО. I. 263. *До тебе очі я знімаю, небесний жителю і царю.* К. Псал. 291. *Філю зо дна моря знімає.* АД. I. 192. 3)—**бучу.** Поднять шумъ, крикъ. *Зняла же бучу Пилипиха, як визналась батькова подія.* МВ. II. 118. 4)—**гблос, річ.** Начинать, начать говорить. МВ. II. 96. *Знявши одна жінка зміж народу голос, каже.* Єв. Л. XI. 27. 5)—**щот.** Считать, сосчитать. *Неможна з цього маку нікому щоту знімати.* Чуб. I. 85.

Зни́матися, маюся, ешся, сов. в. знятися, зніму́ся, мешся, м. 1) Сниматься, сняться, быть снятымъ. 2) Подниматься, подняться съ мѣста, вставать, встать, двинуться, взлетать, взлетѣть вверхъ. *Хоче знятись з лави, та не сила—наче прикитів.* МВ. (КС. 1902. X. 147). *Знялися всі і пішли.* Св. Л. 86. *Султан турецький з янчарами на Русь і Польщу знявся.* К. ПН. 211. *Знялись з води утятя.* Греб. 387. *Козак—як той голуб: знявся та й полинув.*

Ном. № 785. *Коли б ми не так думами, то й не знялись би вгору до великого задуму.* К. XII. 9. **Знітись на ноги.** Поднятися, стать, а въ переносномъ значеніи: вырости. *Люде якось її вилодували, закиль знялась на ноги.* Г. Барв. 175. **Пузирём знятися.** Отѣль: покрыться пузыряремъ (напр., отъ обжога). *Мале... до половини пузирем знялося.* Г. Барв. 53. 3)—**бурі, вітрові, бучі.** Подниматься, подножаться (о бурѣ, вѣтрѣ, шумѣ или крикѣ).

Зніміти, мію, еш, гл. Онѣмѣть.

Знімчити, чу, чип, гл. Онѣмечить. Желех.

Знімчитися, чуся, чипся, гл. Онѣмечиться. Желех.

Знісок, ску, м. 1) Послѣднее, самое маленькое яйцо, снесенное курицею. 2) Послѣдній ребенокъ у матери.

Зніт, ту, м.—дівочій. Раст. *Epilobium palustre.* Лв. 98.

Знітийник, ва, м.—хлопський. Раст. *Epilobium angustifolium.* Лв. 98.

Знітитися, чуся, тишся, гл. 1) Пританяться, прижаться робко, съезжиться, стараясь быть какъ можно менѣе замѣтнымъ; переносно: уничтожаться, представляться ничтожнымъ. *Усякому дає дорогу, а сам знітиться так, мов той цуцик, ускочивши в хату.* К. ЧР. 263. *Зігнувся, знітився.* МВ. I. 115. *Він никне, мовкне, знітившись таїться, як серце коле в нещасливій долі.* К. Дз. 229.

Знічів'я, нар. = Значев'я. Гліб. 3.

Знов, нар. Снова, опять. *І знов увійшов у Капернаум.* Єв. Мр. II. 1. *Та йди, нене, знов до мене.* Макс. (1849), № 24.

Зновіти. См. Зновляти.

Зновляти, ляю, еш, сов. в. зновіти, влю, віш, гл. Возобновлять, возобновить. Левч. 14.

Знововіренний, а, е. Обращенный въ новую вѣру. Встрѣчено только у Кулиша. К. ПС. 139.

Знову, нар. = Знов. Ном. № 12010. *Знову закипіло синє море; вдовж байдака знову похочає пан отаман.* Шевч. 50.

Знос, су, м. Въ выраженіи: **до зносу**—до износу. *Сорочечку до зносу носить.* Шевч. 331.

Зносатити тію, еш, гл. О лошадахъ: заболѣть сапомъ. *Зносатів кінь.* Камен. у.

Зносити, шу, сиш, сов. в. знести, сѹ, сѣш, гл. 1) Сносить, снести съ чего либо внизъ или съ какого либо мѣста. „Зносьте

худобу!“ *А добра ж то повнісінкый віз, іще й намісто товсте. Стали зносить.* Рудч. Ск. II. 58. *Тиха вода, тиха, бережечки зносить.* Мл. л. сб. 329. *А далі і знесло млинок.* Хата. 51. 2) Снашивать, снести изъ разныхъ мѣсть въ одно. *З нечистою силою збирає і зносить людям гроші.* Стор. МПр. 169. 3) Сносятъ, снести снизу вверхъ. *Зніс на горище мішок з половою. Зносьте на віз скриню.* Грин. III. 546. 4) Поднимать, поднять, возносить, вознести. *Високо к небу очі свої зносьте.* Гол. I. 34. *Як знесете вгору сына.* Єв. I. VIII. 28. 5) Рубить, срубить, срѣзать, снѣть. *Так живо ниву знесемо.* Хата, 103. *Тобі голову знесу по самі плечі.* Рудч. Ск. I. 45. 6) Переносить, перенести, выносить, вынести, вытерпѣть. *Ой як важко сплести море, то так тяжко знести горе.* Мл. л. сб. 260. *Гаразду знести не може, а біду тертитъ.* Ном. № 2208. 7) Уничтожать, уничтожить, упразднѣть, упразднить, отмѣнить. *Мало не пів села пожежа знесла.* Г. Барв. 456. *Іхній приговор знесуть.* Павлогр. у. *Хвалиться знести всю шляхту й панство.* К. ЦН. 256. 8). Только сов. в. О яйцахъ: снести. *Та була в їх курочка ряба, та злізла на полицку, та знесла яєчко.* Чуб. III. 107. 9) **Зносити мислі, зносити мислям.** Думать. *Я до тебе не говорю, тільки мислі зношу.* Чуб. V. 327. *Мислоньки мене зносьте.* Грин. III. 246. 10)—**головію.** Быть въ состояніи по своему уму сдѣлать что-либо, соображать, сообразить, уразумѣть. *Чи він би ж громадське діло зніс головою.* „Кіев. у. *Що ж вам, свату, вражу я? Йй Богу й головою не знесу.* Грин. Ц. 208. 11) **Охота знісе.** Охота есть, беретъ. *Як зносе його охота коваловати, най учиться.* Каменец. у.

Зносити, шѹ, сиш, гл. Износить. *І в журанах не ходила, доброї свити не зносила.* Мет. 237. *Вона тії сережечки про будень зносила.* Чуб. III. 131. *Без рожкошій, без любови зношу свої чорні брови.* Шеч. 475.

Зносьтися, шуся, сишся, сов. в. знести, сѹся, сѣшся, гл. 1) Возносятся, вознести, подыматься, подняться. *Нехай лихий знесеться хоч до неба.* К. Іов. 43. *Уже качки зносьються.* Каменец. у. 2) Только сов. в. О птицахъ: снести яйцо.

Зносьтися, шуся, сишся, гл. Износиться. *Зносилася свита. І краса була—не знать коли зносилася.* Мир. Пов. I. 117.

Зносок, ска, м. = Знісок. *Куряче яйце,*

зносок називаємоє. Воно маленьке, таке як гороб'яче. Драг. 57.

Зночі, нар. Вчора вечеромъ. А я зночі прямиє клочче, а сьогодніє волос. Гол. III. 377.

Зношати, шати, еш и зношувати, шую, еш, и.—**Зносити**. Вх. Лем. 420.

Зну́дяти, джу, диш, и. 1) Истомить. Зсущив мене, знуdiv мене як билину. Чуб. V. 557. 2)—**чим**. Почувствовать, что надо-вло, опротивило что. Ти весела, світом рада, тобі милий світ!.. Живо, живо світом знуdivиш, тяженько здохнеш. Рудан. I. 30.

Зну́дяться, джуся, дишся, и. Затосковать. Як би була поїхала, то знуdivлася б. Могил. у. Тяжко ж мені на сер-дечку, трохи ж мені не знуdivжу. Гол. I. 293. Знуdivишися життям своїм мертвецьким, жадами ми у віреї полетіти. К. XII. 96.

Зну́діти, дію, еш, и. Соскучиться, затосковать. Я аж знуdiv, ждуци вас. НВолын. у.

Знуцання, ня, с. Издѣвательство.

Знуцати, цати, ешся, и. Издѣ-ваться. Що уже не робили, як з неї не знуцались. Рудч. Ск. II. 55. Служи знуца-лись із його. Єв. Мр. XIV. 65.

Зну́хати, хаю, еш, и. Почуять но-сомъ. Не ковбаса—не знухаєш. Ном. № 5558. Гав-гав! за вітром щось мені її не чути. Не знухаю. К. Дз. 48.

Зну́хатися, хаюся, ешся, и. Сну-хаться, сойтись. Жіноче плем'я лукаве, що тільки з ким знухається, то вже певно ютове збрехать. Рудч. Ск. I. 132.

Зняти, ся. См. **Знімати**, ся.

Зо, пред.—**З**. Було їх тисяч зо дві. Єв. Мр. V. 13. Отцева й матчина мо-литва зо дна моря виймає. Дума. Чай-ченко танцював зо всіми. МВ. II. 22.

Зобати, бати, еш, и.—**Дзювати**. Ка-лину зобає, тяженько здохає. Чуб. V. 854.

Зобачати, чати, еш, сов. в. **зобачити**, чу, чииш, и. Видѣть, увидѣть. Грин. III. 162, 181. О. 1862. IV. 21. Як я його не зобачу, то не раз заплачу. Чуб. V. 5.

Зобачення, ня, с. Свиданіє. Желех.

Зобачити. См. **Зобачати**.

Зобгати, гати, еш, и.—**Зібгати**. Чо-ловік ніс під плечем зобаний кожух. Ека-териносл. у. (Залюбовск.). Дочитавши, Єремія зобив у жмені лист. Стор. МПр. 88. Не бай же нізда у діброві, а зобай же ніздечко в степену край дорои. Чуб. V. 1087.

Зобгати, гати, ешся, и.—**Зібга-тися**.

Зобідити. См. **Зобіжати**.

Зобіжати, жати, еш, **зобіждати**, дію, еш, сов. в. **зобідити**, джу, диш, и. Оби-жати, обидѣть. Ніколи не зобіжав її. Мир. Пов. 123. Він і спершу її не поважав, а тепер буде зовсім таки зобіждати. Опат. 48. Хиба мене зобідила людина? К. Іов. 45. Як же ти ми так зобідить чоловіка? Грин. II. 72.

Зобрати, зберу, рэш, и. и пр.—**Зі-брати** и пр.

Зоброкувати, кую, еш, и.—**обрік**. Исполнить данный обѣтъ, наложенную на себя эпитимію. Колись спокутую (гріх) або кривавою войною, або роботою на мана-стирь важкою. Хвалити Бога, задержались іще в нас монастирі благочестиві: є де оброчникові свої оброк зоброкувати. К. ЦН. 220.

Зобува, ви, ж. Обувь. Черк. у. Ном. № 7334.

Зобувати, вати, еш, сов. в. **зобути**, бую, еш, и. Обувать, обути. КС. 1883. II. 379. Мнж. 13. Посилає рано по воду не зобуту, не зодяжену. Чуб. V. 765.

Зобуватися, ватися, ешся, сов. в. **зо-бутися**, буюся, ешся, и. Обуваться, обу-тись. З сем'єю вишодувався, зодися і зобувся. Сим. 196.

Зовзіля, зовзуля, лі, ж.—**Зовуля**. Прилетіла зовзіля кувати. Зовзуля рабая раненько встала. Зенькевичъ.

Зовіця, ці, ж. Золовка. Ой як мені сії суми пересумувати, ой як мені та зо-вицю сестрицею звати. Мет. 159. Ум. Зо-вична. Зовичко-сестричко, порятуй мене мо-лоденьку. Грин. III. 308. Хоть діверко пу-стить,—зовичка не пустить. Чуб. III. 140.

Зовсі и **зовсім**, нар. Совсѣмъ, вовсе. Був я там, де мод зовсі не такий, як у нас. О. 1862. IV. 81. От пробі—Велик-день, а він зовсім не великий. Ном. № 430.

Зовухна, ни, ж.—**Зовиця**. Желех.

Зов'ялий, а, е и пр.—**Зів'ялий** и пр.

Зоглядати, дію, еш, и. Созерцать, смотрѣть на. Бо як тебе зоглядаю, отця й неньку споминаю. Мл. л. сб. 134.

Зоглядатися, діюся, ешся, сов. в. **зоглядітисся**, джуся, дишся, и. Осматри-ваться, осмотрѣться, оглядываться, огля-нутись. А за мене люде брешуть, всі на мене зоглядаються. Грин. III. 673. Якось зоглядівся і не знайшов книжок. Левиц. Пов. 79. Випив чарку, випив другу, випив

третьо, а далі ї не зоглядівся, як і гроші вкрали. КС. 1882. X. 186.

Зогна́ти, *вжену́, не́ш*, *м.* = **Зігнати**. *Ми свою матусю рідненьку, вдову стареньку, промівили, із двора зогнали.* КС. 1882. XII. 498.

Зогні́лий, *а, е*. Сгнивший, гнилой. *Зогнілої (картоплі) нема й одніі.* Каме-нец. у.

Зогні́ти, *нибу́, ни́еш*, *м.* Сгнить. *Учора жив, а сьогодні зогнив.* Ном. № 8262.

Зогну́ти(ся), *ну́(ся), неш(ся)*, *м.* = **Зігнути(ся)**.

Зогрі́ток, *теу, м.* Пріютъ, притонъ. Угор.

Зогрі́ти, *рію, еш*, *м.* = **Зігріти**. *Синку, іди ж собі до тої хатки, зогрієш собі ручки.* Чуб. I. 112.

Зогріша́ти, *шаю, еш*, *сов. в.* зогріша́ти, *шу́, шіш*, *м.* = **Згрішати**, **згрішити**. *Чоловік не ангел, щоб не зогрішив.* Ном. № 100.

Зодіва́ти, *ваю, еш*, *м.* = **Зодягати**.

Зоді́жний, *а, е*. Имѣющий достаточно одежды. *Зодіжний чоловік.* Черк. у.

Зоднюва́ти, *нюю, еш*, *м.*—день. Провести день. *Поможі, Господи, днину зоднувати всему народові православному та ї мені!* (Утренняя молитва гуцула). Шух. I. 38.

Зодяга, *ги, ж.* = **Одіж**. *Найнялася на хазяйській зодязі.* Пирят. у. *Заробити на зодягу.*

Зодяга́ти, *гаю, еш*, *сов. в.* зодяга́ти, *гну́, неш*, *м.* Одѣвать, одѣть. МВ. II. 42. *Та свої скринечки наповняю, та своїх діточок зодягаю.* Мет. 370. *І не зоді їю з мою достатку.* К. Іов. 67.

Зодяга́тися, *гаюся, ешся*, *сов. в.* зодяга́тися, *гну́ся, нешся*, *м.* Одѣваться, одѣться. *Купались, аж померзли, тоді... повимазали з води і почали зодягаться.* ХС. VII. 458. *З сем'єю вилодувався, зодігся і зобуся.* Сим. 196. *Не журіться тілом вашим, чим зодягаться.* Єв. Мт. VI. 25.

Зодягні́й, *а́, ё́*. Хорошо одѣтый. *Дивітєсь, моде добрі, який я зодягний та ошатний.* Г. Барв. 346.

Зодяга́ти, *жду́, дѣш*, *м.* Подождать. *Зожди ж мені хоч годину.* Чуб. I. 217.

Зожолобѣа́стити, *тію, еш*, *м.* Сдѣлаться желобоватымъ; о доскѣ: покоробиться. Вх. Лем. 420.

Зовба́ти. См. **Звивати**.

Зовво́лити. См. **Зовволати**.

Зовво́лати, *ляю, еш*, *сов. в.* зовво́лити, *лю, лиш*, *м.* = **Зівволати**, **зівволити**.

Зоздрі́ти, *рйо, ріш*, *м.* Увидѣть. *В полі і в домі нічого не зоздріли.* КС. 1884. I. 33.

Зовла, *нар.* Сердито, зло. *На смуті свої, на турки, на яничари зовла гукає.* Чуб. V. 933.

Зовнава́тися, *набу́ся, ёшся*, *м.* = **Зівнаватися**.

Зовнача́ти, *чу́, чіш*, *м.* Отмѣтити, покрыть значками, мѣтками. *Чи не обискали б нам такої швачки молодому князю квітку пришить, бо у нас усе військо зозначене, а за ким п'єм да гуляєм (на весіллі), до тому ї знака немає.* Маркєв. 125.

Зозу́ленька, *зову́лечка*, *ки, ж.* Ум. отъ зовуля.

Зозу́ленько, *ка, м.* Ум. Кукушка-самець. *Мій братіку, мій зозуленьку!* Мил. 220.

Зозуленá, *нати, с.* Дѣтенышъ кукушки. Ум. **Зозуленáтко**. *Птахи між своїми... годують тих зозуленьток.* О. 1862, IX. 107.

Зозу́лин, *на, не*, 1) Кукушкинъ. 2) Раст. а) зозу́лині рушничкі. *Listera ovata* В. ЗЮЗО. I. 127; б)—**сльбзи**. *Listera ovata* В. ЗЮЗО. I. 127, *Orchis militaris* L. ЗЮЗО. I. 130; в)—**черевічки**. Раст.? г)—**чоботи**. Раст. *Orchis ustulata*. Шух. I. 22.

Зозу́лька, *ки, ж.* 1) Ум. отъ зовуля. 2) *мн.* Раст. а) *Viola tricolor* L. ЗЮЗО. I. 169; б) *Viola hirta*. ЗЮЗО. I. 169; в) *Orchis militaris* L. ЗЮЗО. I. 130. См. **Зезюльни**; г)—**жовті**. *Cypripedium Calceolus* L. ЗЮЗО. I. 120; д)—**рябі**. *C. guttatum schwarzi*. ЗЮЗО. I. 120; е)—**іра́сні**. *C. macranthon schwarzi*. ЗЮЗО. I. 120.

Зозу́ля, *лі, ж.* 1) Кукушка. Котл. Ен. VI. 40. *Зозуля сива, сивесенька. Кує зозуля на високій березі.* МВ. II. 78. *Знає, добре спить, що не чує, як кує зозуля.* Шевч. 31. *Ой став козак царь-зілля копати, стала над ним зозуля кувати.* Мет. 104. *Щоб ти зозулі не чує!* Пожеланіє смерті. Ном. № 826. 2)—**нічна**. Пт. Козодой, *Caprimulgus europaeus*. Вх. Пч. II. 9. 3) Названіє вола очень темно-сѣрой масті. КС. 1898. VII. 42. Ум. **Зозу́лька**, **зозу́ленька**, **зозу́лечка**. *Сива зозуленько, не куй жалібненько!* Мет. 251. Употребляється какъ ласкательное слово для женщины, преимущественно матери. *Матусенько ріднєсенька, зозуленько милєсенька.* Кв. Драм. 218.

Зозулястий, а, е. Пестрий, въ черныхъ и бѣлыхъ пятнышкахъ. Козел. у. Уже зозуляста курка не дурно мов півень співав. Хата, 67.

Зозулячий, а, е. Кукушкинъ, свойственный, принадлежащій кукушкѣ.

Зойе, ку, м. Вопль, стенаніе, стонъ. А у касарні юмін, зойк. Федьк. Пов.

Зойкати, каю, еш, одн. в. зойкнути, ну, неш, гл. Вопить, стонать, застонать. Желех.

Зоключений, а, е. Загнутый крючкомъ. Дзюбак зоключений у орема. Вх. Лем. 420.

Збола, нар. Снаружи. Мнж. 181.

Зола, лі, ж. 1) Зола. *Лучше їсти хліб з золою, та не жити з чужиною.* Ном. № 14198. 2) Щелочь. 3) Сырой холодный вѣтеръ осенью или весной. *Вітер з золою.* НВолын. у.

Золва, ви, ж. Железа. Вх. Пч. I. 14.

Зобливо, ва, с. Букъ, бученье, щелоченье. *Потіму тра на зомиво; з гречаної соломи попил добрий до зомива.* Каме-нец. у.

Золїти, лю, лиш, гл. 1) Бучить, щелочить. Вас. 169, 157. *Золїти полотно.* Грин. I. 17. 2) Грызть голову. Мир. Пов. II. 48. *Золїть тебе, та й золїть (жінка); доки ти мене золїтимеш?* Канев. у.

Золїтися, лїюся, лишся, гл. Бучиться, щелочиться. „*Золїсь-золїсь! на бїлши не надїєсь! (як золїть плаття).* Ном. № 13384.

Золїльник, ка, м. Большой горшокъ для бученья, щелоченья. Вас. 181. Сим. 130.

Золїнный, а, е. Относящійся къ бученію. Аф. 460.

Золїнник, ка, м. = **Золїльник.** Аф. 460. Ум. **Золїничок.**

Золоваго, нар. Пасмурно, холодно и вѣтряно. *Загонь віці, бо на дворі золоваго.* Острож. у.

Золотавий, а, е. Золотистый. *Прегарні золотаві сні.* Млак. 95.

Золотарѣнко, ка, м. Сынъ золотыхъ дѣлъ мастера.

Золотарїха, хи, ж. Жена золотыхъ дѣлъ мастера. Желех.

Золотарівна, ни, ж. Дочь золотыхъ дѣлъ мастера. Желех.

Золотарь, ря, м. 1) Золотыхъ дѣлъ мастеръ. *Золотарь, золотарик, скуй мені перник.* Чуб. III. 394. *Сусїди кажуть, що нема вдома, що пішов до золотаря.* Чуб. III. 326. 2) Насмѣшливое названіе

очистителя отхожихъ мѣсть. Харьк. Ум. **Золотарин.**

Золотастий, а, е. Золотистый. *Не говайсь, моя рибонько золотастая.* Г. Барв. 74.

Золотѣць, тѣя, м. Червонецъ. *То ж не піп купував і не дяк торгував, а чернець-молодець та за свій золотѣць.* Грин. III. 552.

Золотїй, а, б, в. 1) Золотой. *Ой іскинте золот перстїнь із мизинця з пальця.* Мет. 19. *З золотими перснями на руцї.* МВ. II. 31. 2) Золотого цвѣта; золотистый. *Золота бджїлка над квіткою в'ється.* Хата, 2. Ум. **Золотѣнький, золотѣсенький.** *Стрїв мене козак молоденький, схопив з мене вінок золотѣнький.* Чуб. III. 170.

Золотїй, того, м = **Злот.** *Купи мені, моя мати, за копїйку голку, за чотири золотїї червоною шовку.* Мл. л. сб. 304.

Золотїло, ла, с. Матеріаль для позолоты: краска, шумиха и пр. Гол. IV. 402.

Золотїти, чї, тиш, гл. Золотить, позлащать. Федьк. I. 79. *Сонечко гай золотїло.* Шевч. 410.

Золотїтися, чїся, тишся, гл. Позлащаться; казаться золотымъ. *Ще сонечко не піднялось, хмарний Кавказ не золотився.* Мак. Г. 37.

Золотїсїнький, а, е. Совершенно золотой. Употр. какъ ласкательное. *Моя матїнко, моя золотїсїнька!* Мил. 200.

Золотїти, тїю, еш, гл. 1) Блестѣть какъ золото. *На токах золотїють скуртки.* О. 1861. XI. 100. *Глина така жовта, аж золотїє.* Волч. у. 2) Обогащаться. *Доля йому щиро служила,—так і золотїв, так і золотїв.* МВ. I. 65.

Золотѣвий, вого? = Злот? *Не хочу я червоного, дайте мені золотковою (о деньгахъ).* Чуб. IV. 198.

Золотнїк, ка, м. 1) = **Золотарь 1.** *Ой ходїмо ж ми до ковальчика, до ковальчика, до золотника, покуймо ж собі мїдяні човна, мїдяні човна, золотї весла.* АД. I. 1. 2) Раст. а) *Potentilla tormentoides.* Вх. Пч. I. 12; б) *Geranium sanguineum.* Шух. I. 21. 3) Золотникъ. *Лїхо приходїть пудами, а сходїть золотниками.* Ном. № 1968. 4) Матка. Желех. *Примовляння, як підбїрають животи, коли осунуться: „Золотий золотничку, стань собі на мїстечку; де поставив тебе отець і мати, тут тобі довїку стояти“.* Грин. II. 17. Ум. **Золотничок.**

Зблото, та, с. Золото. Глїб. 30. *Князі, що золотом чертоги і сріблами світлицї*

наповняють. К. Іов. 8. *Шовком шила, шовком шила, золотом рубила.* Мет. 26. *Піднеси йому дари: золото, ладан і миро.* Єв. Мт. I. 11. Ум. **Золотцѣ.** Чуб. III. 286.

Золотоберѣжний, а, е. Золотообрѣзний.

Золотоверѣхий, а, е. Золотоглавый, съ золотымъ верхомъ. *Золотоверха церква.* Левиц. Пов. 4. *Золотоверха скринька.* Грин. II. 246.

Золотоголосій, а, е. Сладкогласный.

Геній народній создав Шевченка з його стихом золотоголосим. Хата. XI.

Золотогрівий, а, е. Имѣющій золотую или золотистаго цвѣта гриву. *Сів на золотогривого коня... і прийшов до царя.* Рудч. Ск. I. 109.

Золотокований, а, е. Окованный золотомъ. *Біжить ридван золотокован.* Гол. IV. 535.

Золотокорій, а, е. Съ золотой корою. *На морі, на окояні, на річці на Ордані дуб золотокорій.* Драг. 30.

Золотокрїлий, а, е. Съ золотыми или золотистаго цвѣта крыльями. *Полинула, заспівала ти, золотокрила (муза).* Шевч. 619.

Золотомушкя, ки, ж. Пт. Королекъ, *Regulus.* Вх. Поч. II.

Золотопѣра, ри, ж. Раст. *Junceus effusus.* Шух. I. 21.

Золотопѣрній, а, е. Съ золотыми перьями. Желех.

Золотополій, а, е. Съ золотыми нивами, полями. *Удвох дивитися з гори на Дніпр широкий, на яри та на лани золотополі.* Шевч. 550. *Лани золотополі.* Хата, 84.

Золотопутій, а, е. Съ золотыми цѣпями, оковами. *Пилитко золотопутій, той, що в покрїбі замурувався.* Драг. 38.

Золоторогій, а, е. Съ золотыми или вызолоченными рогами. *Був собі пан такий багатий... мав собі шість волів, сьомою золоторогого.* Рудч. Ск. I. 211.

Золототїсячник, ка, м. Раст. *Elytrum centaureum.*

Золототканий, а, е. Тканый золотомъ. Шевч. 628. *Парча золототканая.* К. ЧР. 58.

Золотохвїлій, я, е. Съ золотыми волнами. *Лани золотохвїлі.* Шевч. II. 151.

Золоття, тї, с. соб. Золотыя нити? Золотыя вещи? *Ой просо, просо—золоття, ой косо, косо, золоття.* Мет. 206.

Золотуха, хи, ж. 1) Золотуха. *Зовсім був ослин од золотухи.* К. Гр. Кв. 9. 2) = **Золотушник** 2. Вх. Пч. II. 12. 3) Раст.

а) *Solidago Virgaurea* L. ЗЮЗО. I. 137. б) *Thalictrum flavum* L. ЗЮЗО. I. 138.

Золотушній, а, е. Золотушный.

Золотушник, ка, м. Раст. а) *Inula britanica.* б) = **Золотуха** 3 а. ЗЮЗО. I. 137. 2) Пт. Пчеловоръ, *Meropsapiaster.* Вх. Пч. II. 12.

Золотцѣ, дя, с. 1) Ум. отъ злото. 2) Шумиха. (Шипки з короваю) *великі з золотцем.* Алв. 35.

Зольніця, ці, ж. = **Зільниця.** Чуб. I. 103.

Зольнік, ка, м. 1) Покупающій золу на мыльные заводы. Мнж. 2) Чанъ для щелоченія кожъ въ золѣ и извести. Вас. 157.

Зомкнѹти, ся. См. **Зімкнѹти, ся.**

Зомлівати, ваю, еш, сов. в. зомліти, лію, еш, м. Обомлѣть, упасть въ обморокъ. *Головонька змита, кошуленька біла, а молода дївчина із жамлї зомліла.* Чуб. V. 354. *Катря стоїть коло стїни, сама як стїна біла: бачу—зомліває.* МВ. II. 148.

Зомлілий, а, е. Обомлѣвшій. Шевч. 148. *Її зомліла душа.* Мир. Пов. I. 158.

Зомнїати и зом'яти, мнѹ, неш, м. = **Зімнїати.** *Зомняв на кабаку.* Ном. № 3960.

Зона, нї, ж. = **Зана.**

Зопак, нар. **На зопак.** Въ обратную сторону. *Ком сонечко на зопак зїйде, тоді, сестрице, гостьом в вас буду.* Мл. л. сб. 232.

Зопалу, нар. Сгоряча. *Зопалу і не примїтив далєбі, чи він був там, чи ні.* Верхнеднѣпр. у;

Зопарїти, рію, еш, м. Заболѣть воспаленїемъ мочевого пузыря. *Зопарїв вїл.* Черк. у.

Зопинїти, нїю, ниш, м. = **Зупинити.** Кв. Драм. 250.

Зопочїнок, нку, м. = **Спочинок.** *Чорним очам станя нема, ніжкам зопочинку.* Мл. л. сб. 328.

Зопсїти, сїю, еш, м. Испортиться. *Вїл у мене зопсїв, нема чим і поїхати.* Міус. окр.

Зопсувати, сую, еш, м. = **Зіпсувати.** *Зовсім бісова собака сало зопсувала.* Канев. у. *Доброго корчма не зопсує, а млого і церква не поправить.* Ном. № 3232. См. **Запсувати.**

Зопсуватися, суюся, єшся, м. = **Зіпсуватися.**

Зопхнѹти, нѹ, неш, м. = **Зіпхнути.** *З кроватоньки зопхнула.* Чуб. V. 668.

Зоп'ясті(ся), пну(ся), неш(ся), *гл.* = **Зіп'ясти, ся.** Гліб. 89. Левиц. I. 103.

Зоп'ятітися, чуся, тішся, *гл.* Остановитися. *Тоді він зоп'ятився і не став їти до його.* Новомоск. у. *Як скажеш, щоб він тобі віддав, то пан і зоп'ятітися.* НВолын. у.

Зорати, рю, рещ, *гл.* Вспахати. *Зорав приймак-приймаченко зо три десятини.* Чуб. III. 127.

Зорвати(ся), рву(ся), рвеш(ся), *гл.* = **Зірвати, ся.** *Що маківку зорву—друга буде, а матінка умре,—я й загину.* Чуб. V. 439. *Як з гіллі зорвався.* *Ном. № 3150.*

Зорганізуватися, зуюся, ешся, *гл.* Організуватися. *Мое о Христі браттє зорганізувалось у якесь товариство.* К. XII. 27.

Зоренія, ці, ж. = **Зориця.** Козел. у.

Збрешливий, а, е. = **Зоряний.** *Ніч зорешлива та тиха.* МВ. I. 141.

Збрешливо, нар. = **Зоряно.** *А на дворі зорешливо та тихо.* Федьк.

Зоріна, ни, ж. Звезда. Ум. **Зорінна, зоріночна.** *А мила сидить—як свіча горить, а дитиночка—як зоріночка.* Грин. III. 365.

Зоріти, рю, ріш, *гл.* Слідити глазами за кбмь, смотрять пристально. *Так і бни за їм, так і зорить.* Зміев. у. *Зорить праведного іршиний, щоб зізнати його з світу.* К. Псал. 90. *Чого зориш на нас очима дико?* К. Іов. 33.

Зориця, ці, ж. Звезда. *Оце тобі провідниця—ясная зориця.* *Мет. 225.*

Зоріти, рю, еш, *гл.* Свѣтитися, свѣтити, сіять. *Місяць свѣтить, зоря зоріє.* Чуб. V. 474. *Серце мое, зоре моя, де це ти зоріла?* Шевч. 143. См. **Зоряти.**

Зорнійця, ці, ж. = **Зірниця.** *Тоді козак од дівки йде, як зіде зорниця.* Чуб. V. 93.

Збрній, а, е. Заревой. *Як літнім ранком зчервоніють хмари над сонечком, що весело встає,... поети, мов боги, ні нащо не вважають і пісню зорною про долний світ співають.* К. Дз. 214.

Зорнути. См. **Зрнати.**

Зорудувати, дую, еш, *гл.* Справитися, сдѣлать что. *Не зорудує ніяк із Настусиним батком.* Г. Барв. 448. *Що задумав, то вже зорудує.* Г. Барв. 520.

Зоружити, жу, жіш, *гл.* Соорудити. *Уже зоружили зруб.* НВолын. у. *Зоружив чобота.* НВолын. у.

Зорювати, рюю, еш, *гл.* Спати наот-

крытомъ воздухѣ. *Роспитують, хто з чим і відкіля і куди йде, і де зорювали, і де вода краца.* Кв. II. 41. *Літом у нас товар у полі зорює.* Борз. у. *Отара отирмувалась і зорює, і чабани поснули.* О. 1862. V. Кух. 34.

Зорá, рі, ж. 1) Звезда. *Чи це тая зоря зійшла, щоб я додому йшла? Чи це тая вечірняя, щоб я погуляла?* Грин. III. 198. *Ой ти зоре, моя зоре, зіронько вечірняя.* Лукаш. 161. 2) Заря. *Чи то зоря розсвітає?* Чуб. V. 2. **На зорю займається.** *Свѣтаєть. Уже зоря занялася, вже й сонечко зішло.* МВ. II. 110.

Зорявий, а, е. = **Зоряний.** *Зорява стяга рожева зорялася.* МВ. (О. 1862. I. 90). *Зоряве небо миотить.* К. (О. 1861. IV. 151).

Зоряво, нар. = **Зоряно.** *На небі зоряво, і золотим серпом підбився молодик уюру по над хмарки.* К. Дз. 141.

Зоряний, а, е. 1) Звѣздный. *Ніч місячина, зоряна.* МВ. (О. 1862. III. 53. 2) **Зоряна вода.** По нар. повѣрью: вода съ лѣкарственной силой для коровы, простоявшая ночь при звѣздахъ. *Коли корова дає мало молока (як хто поробе), треба давати їй зоряну воду пити. А ту воду роблють так: ясної ночі ставляють на видноті, супроти зірок, діїницю з водою, то вона повинна простояти всю ніч.* Грин. II. 46, 320.

Зорянія, ці, ж. Звезда. *Ном. № 53, стр. 291.*

Зоряно, нар. Много звѣздъ. *А зоряно так, що, здається, зорями в вічі сипле.* МВ. (КС. 1902. X. 148).

Зорати, рю, еш, *гл.* Свѣтитися, сіять. *Що то була за дівчина! Зайде в хату, то мов зоря зоряє.* Г. Барв. 103, 237. *Там квітки як в божім раю... зорями в траві зорять.* К. Дз. 221. *Ой вийду на ірку та гляну на зірку,—що зоря зоряє, а вся челядь гуляє.* Грин. III. 61. См. **Зоріти.**

Зорятися, ряється, *гл.* безл. Показуватися зарѣ. *Там зоряється, займається.* Чуб. III. 475. *Вже її зоряється. Вже сонце—день.* МВ. II. 149. *За дубків молоденьких зорява стяга рожева зорялася.* МВ. (О. 1862. I. 90).

Зоряшний, а, е. = **Зоряний.** *Ач яка зоряна ніч! Хоч голки збирай.* Староб. у.

Зосібна, нар. Порознь, каждое отдѣльно. *Єсть же і иншого багато, що зробив Іус, що, коли б писати зосібна, то думаю,*

що й сам світ не помістив би писаних книг. Єв. I. XXI. 25.

Зослати, шлю, шлеш, м. = **Зіслати.**

Зосмілити. См. **Зосмілювати.**

Зосмілитися, люся, лишся, м. Осмілюється, ободритися. *Іосиф, зосмілювшись, увійшов до Пилата.* Єв. Мр. XV. 43. *Я раз ізнов зосмілювся матері натякнути.* Г. Барв. 201.

Зосмілювати, люю, еш, сов. в. зосмілити, лю, лиш, м. Ободрять, ободрить. — *Кажу мені всю правду, Опанасе,—зосмілювала його майорша.* Г. Барв. 334.

Зоставати(ся), таї(ся), еш(ся), сов. в. zostати(ся), ну(ся), неш(ся) м. = **Зіставати(ся), вістати(ся).** *То був волом, а то не хочеш zostатися конем.* Ном. № 1865. — *ногі.* Отставать, отстать отъ кого. *Иди та не таїсь, щоб нас не zostавсь.* Мнж. 129.

Зоставити. См. **Зоставляти.**

Зоставляти, ляю, еш, сов. в. zostавити, влю, виш, м. = **Зіставляти, віставити.** *Ляха-Бутурлака не рубайте, между військом для порядку за яризу військового zostавляйте.* АД. I. 215.

Зостановити, влю, виш, м. = **Зоставити.** *Його сонного будили, не збудили, там його в неволі й zostановили.* АД. I. 127.

Зостаюнок, неу, м. = **Останок.** *Мабуть ще здужав би на zostанку віку вам зарати.* Гацц. Аб. 65.

Зостарити, рю, риш, м. = **Зістарити.**

Синів не женила, дочок не ддавала: zostарило мене, що я заробляла. Чуб. V. 927.

Зостарітися, ріюся, ешся, м. Зостаряться. Шевч. 101. *Як багато будеш знать, то скоро zostарієшся.* Ном. № 5948. *Вже старі, zostарілися.* Рудч. Ск. I. 210.

Зостати(ся). См. **Зоставати(ся).**

Зобстрах, ху, м. Испугъ. Мнж. 181.

Зострівати, вāju, еш, сов. в. zostріти, ріню, неш, м. Встрѣчать, встрѣтити. *Пішла моя дівчинонька понад берегами, та zostріла рибалочок з трьома неводами.* Мет. 18. *Зострів мене козак молоденький, схопив з мене вінок золотенький.* Чуб. III. 170.

Зостріватися, вāся, ешся, сов. в. zostрітися, рінуся, нешся, м. Встрѣчатися, встрѣтитися. *Да піду я селом, улицею, та zostрінуся з молодю дівчиною.* Чуб. V. 154.

Зостріти, рію, еш, м. Сдѣлаться острымъ, болѣе острымъ. *Зима зостріла.* *Зима сдѣлалась болѣе холодною.* Вх. Лем. 420.

Зотлілий, а, е. Истлѣвший.

Зотління, ня, с. Тлѣвіе, истлѣніе.

Моїм костюм зотління я бажую. К. Іов. 16.

Зотліти, лію, еш, м. Истлѣть. *Мое біле тіло під нагайкою зотліло.* Гол. I. 196. *Хусточка зотліла.* Мл. л. сб. 277. *Пішла вона (надія) на той світ в преісподню, коли ще й там знайду впокій, зотлівши.* К. Іов. 38.

Зоти́ти, ну́, не́ш, м. = **Зітнути.** Шевч. 382. Чуб. III. 270.

Зотну́тися, ну́ся, не́шся, м. = **Зітнутися.** К. Досв. 172.

Зотривати, вāju, еш, м. Подождать. *За ворітьми я ще довенько зотривала.* МВ. II. 105.

Зотру́хнути, ну, неш, м. = **Струхнути.** *Там і зотрухла.* Руд. Ск. I. 141.

Зотхати, хāju, еш, сов. в. зотхнути, ну́, не́ш, м. = **Зітхати, зітхнути.** *Вийди на мошлу та й зотхни тяженько.* Чуб. III. 117. *Зотхнув до Бога, дамі замків.* Федьк. I. 29.

Зотхну́тися, ну́ся, не́шся, м. Вздохнуть. *Кінь спіткнувся, тяженько зітхнувся: „Чого ти, коню, зотхаєш?“* Грин. III. 237.

Зохабити, бāju, биш, м. Оставить, бросить. *Вийшло дівча (жито) жати, не могло ю в ручку взяти. Пішло оно до крамниці купувати рукавиці, рукавиці не купило, в поле жито зохабило.* Гол. I. 339.

Зохматися, маюся, ешся, м. Пожелать. *Мати собі міркувала, що як піде на розлядини, що й своє, мовляв, тягло, і велика ікона від покійної жінки дітям zostалась, то я й зохмаюсь (заміж).* Г. Барв. 231. *Почула, що чоловік до свата збирається, та й собі зохмалась туди ж іти.*

Зохтитися, чуся, тишся, м. Почувствовать охоту, желаніе. Харьк. у. *Зохтився до школи хлопонець.* Черк. у.

Зочити, чу, чиш, м. Увидѣть. *На що ж і очі в лобі, коли не зочити кого треба.* МВ. (О. 1862. III. 56, 35).

Зошмарити, рю, риш, м. Сбросить, скинуть. *Зошмар з воза сіно.* Вх. Лем. 421. **Зп... = Сп...**

Зрабувати, бāju, еш, м. Ограбить. *Ідуть турки на рабунки, зрабують тя молодю.* Чуб. V. 1087. *Зрабували той город, забрали в йому всіх коней.* Опат. 25.

Зрада, ди, ж. Измѣна, вѣроломство. *Чи ти мене вірно любиш, чи на одну зраду?* Мет. 43. *Сестру кликнула (Дідона) на пораду, щоб юре злеє розказать, Енсеву*

оплакати зраду. Котл. Ен. I. 35. *Співав він, що любив колись щиро ти вірно, а йому зрада сталась несподівано.* МВ. II. 113. Ум. Зрадна, зрадонья, зрадочна. О. 1862. IV. 30.

Зрадецький, а, о. Измѣнническій. Зрадецькі речі супротив пана. Хата. 153.

Зраджати, джаю, еш и зраджувати, джую, еш, сов. в. зрадити, джу, диш, и. МВ. II. 62. *Красні лица часто зраджують.* Гол. I. 362. *Часто ходив, вірно любив, з нею женихався, вона ж мене ізрадила,—я й не сподівався.* Мет. 86. *Ой Памію, Памію Семене, чи не зрадиш ти мене?* Маєс. (1834), 98.

Зрадзілля, ля, с. Раст. Agrimonia Eupatorium. Шух. I. 21.

Зрадити. См. Зраджати.

Зрадитися, джуся, дишся, и. 1) Посовѣтовавшись, рѣшити. *Зрадилися, щоб піти до попа.* О. 1862. VI. 59. 2) Измѣнити себѣ. Слово встрѣчено только въ „Ужинку“ Гатцука (стр. 350. Ном. № 8772): *Хоч коханья не зрадиться, та червї (?) завадиться.*

Зрадїлий, а, о. Обрадовавшийся. *Боже, щиро!... токоче її зрадїле серце.* Мир. Пов. II. 84.

Зрадїти, дію, еш, и. Обрадоваться. Єв. Мр. XIV. 11. *„Вже козак твій назад іде“. А козачка тому зрадїла.* Чуб. V. 1171. *Панї зрадїла.* МВ. II. 40. *Як влядїло я вас, так аж зрадїло.* Глїб. 1.

Зрадітиса, діюся, ешся, и. == Зрадіти. *Той чоловік зрадівся.* ХС. IV. 16.

Зрадлївий, а, о. Измѣнчивый, склонный кѣ измѣнамъ. *Мое серце зрадлївеє звичаю не знає.* Мл. л. сб. 312. *Ой хортуну зрадлївая, що ж ти виробляєш? Дала серцю зазнатися, з милим розлучаєш.* Чуб. V. 418.

Зрадлївість, вости, ж. Вѣроломность, предательство. К. Кр. 17.

Зрадлїво, нар. По-измѣннически. *Мессап, забївши збоку, зрадлїво, зо всього наскоку, пустив в Енея камінцем.* Котл. Ен. VI. 76.

Зрадний, а, о и зрадній, я, е. == Зрадливий. *Гей-ей! не надь, рибалко молоденький, на зрадний як ні щуки, ні лина.* Г. Арт. (О. 1861, III. 109). *Зраднїя вашї рада.* О. 1861. IV. 31.

Зрадник, ка, м. Измѣнникъ, предатель. Чуб. V. 57. *Вибрав Юду Іскарїоцького, що стався зрадником.* Єв. Л. VI. 16.

Зрадниця, ці, ж. Измѣнниця, преда-

тельниця. *Ой ти, дівчице, моя зрадницє, зрадила мене молодого.* Чуб. V. 410.

Зрадній. См. Зрадний.

Зрадїти, нію, еш, и. == Зрадіти. *Небозі сонечко мріється,—воно ж зрадїло, ти й справді вріється.* Ном. № 6402.

Зрадоє, джа, м. == Зрадникъ. *Плини, плини, майстрова, від кладки до кладки, щоби знала її пам'ятала, які шевці зрадки.* Чуб. V. 1086

Зрадувати, дую, еш, и. Обрадовать.

Зрадуватися, дуося, ешся, и. Обрадоваться. *Та зрадується, звеселиться Марусина матінка.* Мет. 146.

Зраз, зу, м. 1) Черенокъ для прививки кѣ дереву. Желех. 2) Образецъ; колодка (у сапожниковъ). Желел. Вх. Зн. 22.

Зрази, зраз, ж. мн. Кушанье взъ говядины: родъ свернутаго битка съ начинкой.

Зразкбвий, а, о. Образцовый. Желех.

Зразбвий, а, о. Кѣ зразамъ относящійся. (Повесли) *зразову до рїзків печінку.* Котл. Ен. II. 9.

Зразбк, зка, м. 1) Образецъ, образчикъ, примѣръ. *Перекривляя... дочку й жінку, затягаючи жалїбним голосом на зразок жіночою голосіння.* Левиц. I. 208. *Похвалює Чипку, другим на зразок ставить.* Мир. ХРВ. 291. Мнж. 181. 2) Узоръ. *А ну лишень зразок зніму з мережки.* Лебед. у. *Покажіть, будьте ласкаві, ваші шитки, зразки. Менї треба сорочку вимережити і шитвою пошити.* Г. Барв. 216. 3) Выкройка.

Зразу, нар. Сразу, вдругъ; съ самага начала. *Захоч—і вродиться все зразу.* Котл. Ен. VI. 35. *Ми тільки що наткнулись, він так таки зразу і почав лягтися.* Новомоск. у.

Зралити, лю, лиш, и. Вспахать ралом.

Зрана, нар. Поутру, съ утра. *По закутках зрана до вечора стоять діди.* Левиц. I. 42.

Зранити, ню, ниш, и. Изранить.

Зранку, зрання, нар. == Зрана. *Приходили люди зранку.* Рудч. Ск. II. 168. *Орав же я зрання до полудня, доки не прийшла на серденьку туга.* Чуб. V. 157.

Зратитиса, чуся, тишся, и. 1) О волахъ, когда они, будучи въ ярмѣ, тянуться въ противоположныя стороны: расходиться. *Зратилися воли.* Каменец. у. 2) Поссориться, разойтись. *От зратилися*

та й не живе з чоловіком, бо він ню був, чи мара їх знає. Каменец. у.

Зрахувати, хую, еш, м. 1) Сосчитати. *Наїхам купці з Варшави, того коника сторували, ще за його гроші зраховали.* Чуб. V. 782. 2) Разсчитать, сообразить. *Зміркували, зраховали, що з козака буде.* К. Досв. 163. *Твоє зраховане премудре слово.* К. ЦН. 205.

Зрееструвати, рую, еш, м. Сдѣлать реестръ чему.

Зрекатися, каюся, ешся, сов. в. зрєк-тїся, чўся, чєшся, м.—чогó. Отрекатися, отречься отъ; отказываться, отказаться отъ. *Невинности моеї не зречуся.* К. Іов. 57.

Зрєтитися, чуся, тишся, м.—Зрати-тися. *Попереду жили нічою, а далі зрєтилися, зрєтилися, що-дня сварка та колотня, та й розійшлись.* Каменец. у. *Ге-ге! уже ся зрєтили, то шкода і вмовляти.* Каменец. у.

Зрєчі, чў, чєш, м. Сказать. Желех. **Зрєчіся, чўся, чєшся, м.**—Зрєктися. Желех.

Зрєшілий, а, е. Трухлий. *Дерево зрєшіле.* Вх. Лем. 421.

Зрєшіти, шїю, еш, м. Сдѣлаться трухлымъ. Вх. Лем. 421.

Зривання, ня, с. Срываніе.

Зривати, вāju, еш, сов. в. зірвати, рвў, вєш, м. 1) Срывать, сорвать. К. Досв. 57. Рудч. Ск. II. 60. *Квітку зірвала, за голову клала.* Чуб. III. 303. 2)—бунт. *Поднять бунтъ, возмущеніе. Звели нам під москалів тікати, або звели нам з лягами великий бунт зривати.* Макс. (1849). 76. 3) **Зірвати бини.** Выпречь быковъ изъ ярма. Вх. Зн. 22. 4)—спїну, мїшки. Лѣчение поясницы посредствомъ оттягиванія руками кожи отъ спины. Миргор. у. Екатериносл. у. Слов. Д. Эварн. 5) **Зірвана дорога.** Дорога съ замерзшею на ней грязью, изрѣзанною раньше колесами. НВолын. у.

Зриватися, вājuся, ешся, сов. в. зірв-тися, рвўся, вєшся, м. 1) Срываться, сорваться. *Ой як тая черешенька сама не зірветься, так до мене дівчинонька сама не пришеться.* Чуб. 2) Всакивать, вско-чить, быстро подняться. *Зривається ніби куди біти.* МВ. II. 54. *Справді?—покрикне панночка, зірвавшись з місяця.* МВ. (О. 1862. III. 48). *Встав, зірвався, пішов з шумом.* Гол. I. 37. **Зірватися на ноги.** Вско-чить. Св. Л. 106. 3) Трогаться, тронуться съ мѣста, двинуться. *Раз март апрїля звав*

у гості до себе. Априль зорвався їхать во-зом. Драг. 16. *Мати було як зірветься хоч на один день куди...* Г. Барв. 62. *Пішла замїж та не так, пішла раз—не гарзд, не зірвєся друий раз.* Грин. III. 357. 4) Подниматься, подняться (о бурѣ и пр.) *Зірвалася шуря буря.* Нп.

Зрївен, вєж, ж. мн. Деревья съ полуснятыми плодами. *Ще нарвала яїд (вишень) на зривках—де-не-де зосталось,—поки ту яїдку пїймаєш.* Новомоск. у. (Залюбовск.).

Зринати, нāju, еш, сов. в. зо(і)рнўти, рнў, нєш и зрінути, ну, нєш, м. 1) Выплывать, выплыть на поверхность воды, вынырять, вынырнуть. *Уже ж сьому сьому каменю на верх не зринать, а навинному піру на дно не тонуть.* Чуб. V. 607. *Утопленный сам зринув.* Харьк. у. 2) сов. в. Спрыснуть, сорваться, выскользнуть. *Накинути відьму тим очкуром,—допіру не втече вона... з очкура не зрине.* Драг. 73. *Колесо зірнуло. Кїнь з недоуздка зірнув.* Харьк. г.

Зрінутися, нуся, нєшся, м. Хлынуть. *Зринулася водиця з Дунаю, з Дунаю тилою, бережку крутою.* Мет. 294.

Зриштувати, тую, еш, м. Соорудять. *От, зриштували байдаки.* Рудч. Ск. II. 28.

Зрївка, ки, ж.—Здрївка. Вх. Уг. 242.

Зрївна, нар. Ровно? Поровну? *Зрївна, дружбоньку, зрївна, край короваї зрївна.* Гол. IV. 329.

Зрівноважити, жу, жиш, м. Уравновѣсить. К. ЦН. 185.

Зрівняти, нāju, еш, м. Сравнять. *Зрівняв землю, покрив дерном.* Шевч. 204. *І з землею зрівняють тебе.* Єв. Л. XIX. 44. *Смерть усіх зрівняє.* Харьк.

Зрівнятися, нājuся, ешся, м. 1) Сравниться, сравняться. *Турчин у воду покотивсь, вода зрівнялась.* Мл. л. сб. 87. 2) Порівнятися. *Скоро зрівнясь із ними, зараз поздоровкавь із тим братом Лкимом.* Рудч. Ск. I. 206.

Зрїдка, нар. Рѣдко, не часто, не густо. *Ох і гаю мїй, гаю, розсаджений зрїдка.* Чуб. V. 647.

Зрїдно, нар. Урожайно. *Дай тобі, Боже, щоб у полі зрїдно, щоб у полі зрїдно, а у дворі плїдно.* Чуб. III. 365.

Зривати. См. Зривувати.

Зрїзна, нар. Отдѣльно.

Зрівні́тися, ніюся, нишся, м. Отдѣ-
литься, раздѣлиться.

Зрівок, зва, м. 1) Обрѣзокъ. НВолын.
у. 2) Срѣзь, перерѣзь.

Зрівувати, зую, еш, сов. в. зрівати,
зріжу, жеш, м. Срѣзывать, срѣзати. *Їх*
зрізують, як спілий колос в полі. К. Іов.
54. *Зрізжу голову, виїму серце.* Ном. стр.
303, № 473.

Зрівати́ся, каюся, ешся, м. = Зрека-
тися.

Зрі́лко, ка, с. = Здрі́нка. Вх. Лем. 421.

Зрі́нка, ки, ж. и **зрі́нко, ка, с.** =
Здрі́нка. Вх. Лем. 421.

Зрі́ст, зрѣсту, м. 1) Ростъ. *Сама крас-*
на, чепурная, хорошого зросту. Мл. л. сб.
203. *На зріст.* Ростомъ. *Шити на зріст.*
Шить такъ, чтобы пошитое годилось и
тогда, когда вырастетъ тотъ, для кого ши-
то. 2) Возрастъ. *З мамих літ до великого*
зросту кохала, годувала. ЗОЮР. I. 19. 3)
Проросшее зерно, снопы.

Зрі́сть, зрости, ж. Знакъ отъ сростанія
на стволѣ дерева разрубленнаго мѣста.
НВолын. у.

Зрі́ти, зрію, еш, м. 1) Зрѣть, созрѣ-
вать. *Пшениця зріє на ниві.* Стор. I. 128.
І вітер не віє, сонце не зріє, камина не зріє.
Мет. 134. 2) Выростать, дѣлаться взрос-
лымъ. *Ти на літі і Ярина зріє.* Шевч.
245.

Зрі́ти, зрю, зриш, м. Видѣть. *Мусить*
всяк чоловік зріти, що недовго тут жити.
Чуб. III. 19.

Зроб, зрѣбу, м. 1) Совершеніе, испол-
неніе работы. *Довести до зрѣбу.* Испол-
нить, сдѣлать. *Тоді аж зароблять вони*
велик спасибі, як доведуть до зрѣбу, до
пуття тую роботу. Васильк. у. *Прий-*
нятися до зрѣбу. Приняться за дѣло, за
исполненіе работы. *Як приймуться до зрѣбу,*
у той час оддамо гроші. Васильк. у.

Зробі́ти, блѣ, биш, м. 1) Сдѣлать,
произвести. *Хата, 164. Зроби, милий, зо-*
лоті удила, щоб я твого коня до води во-
дила. Мет. 112. *Гуси зробили великий*
крик. Грин. II. 239.—*своім бѣгом.* По сво-
єму. *Не куди й дів ті гроші, а купиш*
дзвін; та вже й тим скривдив громаду, що
зробив своїм бѣгом. Св. Л 287. 2) Повре-
дить кому колдовствомъ. *Чоловік з голоду*
сохне, а дурні брешуть, що це йому зроб-
лено. 3)—*вѣлю ному, чію.* Исполнить чье
желаніе. *Ой чумаченьки, ой ви молоденьки,*
зробіть мою волю. Чуб. V. 1031. 4)—*ласку.*

Сдѣлать одолженіе. *Велику ласку мені зро-*
би, послухай. МВ. II. 112. 5)—*собі смерть.*
Наложить на себя руки. *Ах волю сама*
собі смерть зробити, як в бацацтві з не-
мобом жити. Чуб. V. 117.

Зробі́тися, бліюся, бишся, м. Сдѣ-
латься. *Зробився мов несамопитий.* Котл.
Ен. II. 15. *Усе зробилось, як бажали зсуїти.*
Стор. МПр. 72.

Зрѣ́бка, ки, ж. Брати гроші на зрѣбку.
Брать деньги подъ отработокъ. *Землі в*
його нема,—бере гроші на зрѣбку: уперед
даеш, а послі він одробля. Новомоск. у.
(Залюбовск.).

Зробля́ти, ляю, еш, м. Обрабатывать.
Ой я тобі не наймичка все поле зробляти.
Гол. IV. 538.

Зрѣ́бок, бка, м. Истощенный работою,
негодный уже къ работѣ человекъ. Же-
лех.

Зродá, зрѣду, зроду-звіку, нар. 1)
Вона зрода й у церкві не була. Мнж. 104.
Чи був у тебе батько зроду? Ном. № 10505.
Ой я зроду мишенька не знала. Чуб. V.
594. *Зроду я заміж не піду.* Лавр. 155.
Зрѣ́ду-віну. Никогда еще. *Зроду-віну*
не було такою, а тепер: ось тобі, на! По-
дольск. г. 2) Никакъ, никоимъ образомъ.
Такі капосні моде, що мені не можна
зроду-звіку на селі вдержатись. Левниц.
Пов. 348.

Зроді́ти, ся. См. Зрожа́ти, ся,

Зрѣ́ду. См. Зрода.

Зрожа́й, жаю, м. Урожай. *Зрожаю*
нема, тільки зродила трава шовкова. Мет.
465.

Зрожа́ти, жаю, еш, сов. в. зроді́ти,
джѣ, днш, м. 1) Рожать, родить. *Так*
його мати зродила. Ном. № 2918. *Ти учо-*
ра ізвечора дитя зродила. Грин. III. 273.
2) Родить, уродить. *Як будуть сестро...*
ляди зрожати. О. 1861. X. 89. *Прошу ж*
тебе, не цвѣти красно, прошу ж тебе, не
зроди ясно. Мет. 176. *Добра нивонька*
була: сто кіп жита зродила. Чуб. III. 240.

Зрожа́тися, жаюся, ешся, сов. в.
зроді́тися, джѣ́ся, дншся, м. 1) Рожать-
ся, родиться. 2) Родиться, уродиться. *По-*
стяла, мамко, жито,—зробився барвінок.
Гол. III. 403.

Зрозумі́лий, а, е. Понятный. Левниц.
Пов. 237.

Зрозумі́лість, лости, ж. Понятность.
Желех.

Зрозумі́ло, нар. Понятно.

Зрозумі́ння, ня, с. Пониманіе. *Вели-*

коздібно до зрозуміння такою, що буває
таке не од премудрих і розумних. К.
XII. 16.

Зрозуміти, мію, еш, м. Понять. *По-
ки, тебе зрозумівши, злоду учинили.* Макс.
(1834), 126. *Ви так зписьменно говорите,
що я того не зрозумію.* Котля. III. 344.

Зроби, ку, м. Зрвние. *Бог дав усім лю-
дям однаковий зрок.* Депо, 36.

Зроніти. См. Зроняти.

Зроніти, няю, еш, сов. в. зроніти,
нію, ниш, м. Давать, дать упасть; терять,
потерять, утратить. Желех. *Ой лісе, лі-
соньку, зронив єс красоньку.* Вх. Лем. 421.

Зросіти, ся. См. Зрошати, ся.

Зрослівий, а, е. Дающий ростъ. *Та
принеси три квіточки: ой першу зросли-
ву, а другу сонливу.* Мет. 1.

Зрсліий, а, е. Выросший. Левч. 10.

Зростання, ня, с. Ростъ, выростаніе.

Зростати, таю, еш, сов. в. зрості,
оту, теш, м. Выростать, вырости. *Єсть
у мене сестра менша, без мене зроста.* Мет.
32. *Без щастя зроста, а без долі вроди-
лася.* Мет. 80. *При мені вона й зроста, бо
сиротою зосталася змалечку.* МВ. II. 19.

Зростіся, туса, тешся, м. Сростись.
Ой у полі дві тополі дожупи зрослися. Чуб.
V. 403.

Зростіти, шу, стіш, м. Выростить.
Нехай їм Бог зростить. Ном. № 375. *Як
я тебе зростила, сама себе звеселила.* Чуб.
V. 684.

Зростний, а, е. Взрослый. Левч. 10.

Зрошати, шаю, еш, сов. в. зросіти,
шу, шиш, м. Орошать, оросить. К. Досв.
26. *Дрібненькими сізоньками все поле зро-
сила.* Мет. 274. *Притав він до землі та й
зросив їй сізми.* МВ. II. 70.

Зрошати, шаюся, ешся, сов. в. зро-
сітися, шуса, шишся, м. Орошаться, оро-
сяться, обливаться, обляться. *Сізми так
і зрошається.* МВ. I. 57.

Зруб, ба и бу, м. 1) Срубка. *Знайшовся
чоловик, що купив на зруб іай.* Стор. I. 47.
Такоже мѣсто, гдѣ срубленъ лѣсъ. Вас.
206. *З миповою зруба молоді паростки пу-
стились.* МВ. I. 156. 2) Срубъ—при по-
стройбѣ, въ погребѣ, колодезѣ и пр. Чуб.
VII. 377. *Як положать зруб на хату...,
то п'ють закладчини.* ХС. III. 41. Kolb.
I. 56. *Був колодязь і такий низький зруб
у ньому.* Грин. II. 338.

Зрубашь, ні, ж. Рубка лѣса. Вх. Уг.
242.

Зрубати. См. Зрубувати.

Зрубина, ни, ж. Одна пластина въ
колодезномъ срубѣ. Харьк. у.

Зрубіти, блю, биш, м. Сдѣлать срубъ.
Зрубив хату. НВолын. у.

Зрубувати, бую, еш, сов. в. зрубати,
баю, еш, м. Срубывать, срубить. *Кожне
дерево зрубують.* Єв. Л. III. 9. *Зрубай,
батеньку, високу яворину, збудуй, батеньку,
широку домовину.* Чуб. V. 372.

Зруйнування, ня, с. Разореніе, раз-
рушеніе. Стор. II. 137.

Зруйнувати, ную, еш, м. 1) Разру-
шить, разорить. *Зруйнували Запорожжя.*
Лукаш. 66. *Не зостанеться тут камінь
на каміні, щоб не зруйновано.* Єв. Мр.
XIII. 2. *Зруйновано життя моє на світі.*
К. Іов. 37. 2) Разорить (о потерѣ иму-
щества).

Зруйнуватися, нуся, ешся, м. 1)
Разрушиться, разориться. *Зруйнувався зо-
всім будинок.* 2) Разориться, потерять иму-
щество. *Пан не зруйнується, як скілки
квіток поля перелітує пустирем.* О. 1862.
IV. 105.

Зрубований, а, е. Обрученный. Вх.
Лем. 421.

Зрунтати, таю, еш, м. Испортить,
сдвинуть съ мѣста, почти разрушить. По-
дольск. г.

Зрухнутися, нуся, нешся, м. =Зру-
шитися. *З місяця й не зрухнеться.* Грин.
II. 310.

Зруч, нар. Изъ руки, рукой держа.
*Хтось буде шанувати: коли не зруч, то
накида.* Ном. № 11971.

Зручати, чаю, еш, м. Поручать.

Зручний, а, е. Ловкій; удобный. Ле-
виц. Пов. 141.

Зручність, ности, ж. Ловкость. Ле-
виц. Пов. 237.

Зручно, нар. Ловко; удобно. Ком. I. 39.

Зрушити, шу, шиш, м. 1) Сдвинуть.
Насилу зрушив з місяця. 2) Тронуть, взвол-
новать. *Дуже батька слова їй зрушили.*
МВ. II. 149. 3) Встревожить. *Всю діброву
кримечками окрили, волосочком діброву зру-
шили.* Чуб. V. 315.

Зрушитися, шуса, шишся, м. Дрог-
нуть, сдвинуться. *Зрушилась земля—нар.
повѣрье, по которому земля при первомъ
весеннемъ громѣ какъ будто вздрагиваєть.
Зрушилась земля, то тепер усе буде рости.*
НВолын. у.

Зрущик, ка, м. Въ ловушкахъ для
звѣрей: палочка, толчокъ въ которую со

сторони звѣря заставляєть дѣйствовать ловушку. Шух. I. 236, 237. См. Пасть.

Зрябіти, бію, еш, м. Сдѣлаться рябымъ, пестрымъ. *Шля так зрябіла дуже; хто його зна й що воно.* Канев. у.

Зряджати, джаю, еш, сов. в. зрядити, джу, диш, м. 1) Наряжать, нарядить; убирать, убирать. *Шо в суботу кісоньку чесала, а в неділю головку зряжала.* Мил. 148. *Не за для тебе ся каминька сажена, а за для тебе дівка Галочка зряжена.* Грин. III. 487. *Блищить шабля козацькая від срібла та золота, зрядив його пан ласкавий як рідного брата.* К. Досв. 154. 2) Снаряжать, снарядить. *Зрядили його (в дорогу) і він пішов.* Мнж. 74. *Треба синів на чужину зряжати.* МВ. II. 52. *Зряджають молодіж на нове хазяйство.* МУЕ. III. 169.

Зрядник, ва, м. Раст. *Gladiolus imbricatus* L. ЗЮЗО. I. 124.

Зрясіти, шу, сіш, м. Усѣять. *Зрясять на віці коровай, у ніч посажать із віка.* Мет. 164.

Зрятувати, тую, еш, м. Спасити. *Зрятуй його!* Греб. 341.

Зряхатися, хаюся, еш, м. Собраться; сговориться. Мнж. 181. *Свати уже зряхались іти додому.*

Зрячий, а, е. Видящій, зрячий.

Зсаджувати, джую, еш, сов. в. зсадити, джу, диш, м. 1) Ссаживать, ссадить, снимать, снять. *Чоловік тоді його зсадив з груші.* Рудч. Ск. 25. **З хазяйства зсадити.** Разорить. *Миші... нас із хазяйства зсадять.* Мнж. 66. 2) Сміщати, смѣстити, увольнять отъ должности, отрѣшнить отъ должности. *Громада його (голову) давно б зсадила.* О. 1861. VIII. 95. *Гляди, царю, бо сей Мазена тебе з царства зсадить.* КС. 1882. III. 611. 3) Встаскивать, встащить, взваливать, взвалить. *Узяли його в хату та й зсадили на ніч.* Мнж. 95. *Зсадити дерево на віз.* Зміев. у.

З-серця, нар. Разсердившись. *Тури з-серця скрипотів зубами.* Котл. Ен.

Зсѣвити, вію, еш, м. Посѣдѣть. Аф. 262.

Зсидіти, джу, диш, м. Высидѣть, просидѣть. *Мати ще й удумиленька була: було ося нічку зсидить, усе бутикае.* Г. Барв. 61.

Зсилати, ляю, еш, сов. в. зіслати, шлю, шлеш, м. 1) Ниспосылать, ниспослать. *Моя думка—єсть то ангел од Бога зісланий.* Мл. л. сб. 137. 2) Высылать, выслать, отсылать, отослать. *Стали вдову*

стареньку зневажати, на чуже подвірря зсилати. Мет. 347. *Зослав хлопця в хати.* Новомоск. у.

Зсиніти, ню, ниш, м. Побить до синяковъ. *Зсинив її так, що й Боже!* Лебед. у.

Зсиніти, нію, еш, м. Посинѣть.

Зсинобожитися, жуся, жинся, м. Прикинутися бѣднякомъ, несчастнымъ. *Зинувсь, зсинобожмься і почав прохати.* Грин. II. 188.

Зсіпа, пи, ж. Родъ корзины для зерна, стоящей въ амбарѣ: дѣлается съ крышкою въ формѣ большой, сверху расширеной бочки изъ пучковъ соломы, связанныхъ шворками или лыками. Kolb. I. 59.

Зсіпати, пю, еш, сов. в. зсіпати, плю, плеш, м. Ссыпать, ссіпать. *Прошу вас, добре обайте, борошно зсіпайте.* Мет. 396. *Хотів у мішок зсіпати.* Кв.

Зсіпатися, пюся, еш, сов. в. зсіпатися, плюся, плешся, м. Ссыпаться, ссіпаться. *Тії брукьки зриваються, зсіпають ся в пляшку.* Чуб. I. 180.

Зсихати, хю, еш, сов. в. зсихнути и зсихти, хну, неш, м. Иссыхать, иссохнуть.

Зсіданіна, ни, ж. Створожившаяся часть молока, творогъ, образовавшійся при окисаніи молока. Вх. Лем. 421.

Зсідати, дяю, еш, сов. в. зсісти, всяду, деш, м. 1) Возсідать, возсѣсть. *Як чорт на його зсяде.* Ном. № 3382. 2) Вставать, встать, сойти (съ лошади, напр.) *Зсісти з коня.*

Зсідатися, дяюся, еш, сов. в. зсістися, всядуся, дешся, м. О молокѣ: скисать, скиснуть, створаживаться, створожиться. *Молоко зсіюсь.* Г. Барв. 369.

Зсілий, а, е. Скисшій (о молокѣ). *Зсіле молоко.* Вх. Зн. 22.

Зсісти, ся. См. **Зсідати, ся.**

Зскакувати, кую, еш, сов. в. зскачати, чу, чиш, м. 1) Соскакивать; соскочить. *Жінка... так з печі і зсочила.* Ном. № 4007. *Сотничиха зскакує з міжка.* Стор. II. 241. 2) Вскакивать, вскочить. *Зсочив на драбину.*

Зслізнути, зну, неш, м. Исчезнуть, пропасть. *Бодай намь зсліз!* Ном. № 3781.

Зсмутіти, нію, еш, м. Опечалиться. *Чого так зсмутіла?* Чуб. III. 121.

Зсбувати, вую, еш, сов. в. зсбунути, ну, неш, м. Сдвигать, сдвинуть. *Давай зсовувать з себе пояс.* ЗОЮР. I. 247.

Зсбуватися, вуюся, еш, сов. в.

зсу́нутися, нуся, нешся, *м.* Сдвигаться, сдвинуться. З *глузду зсу́нутийся*. Рехнуться. *Стара з глузду зсу́нулася, мов собака з колами.* Ном. № 6332.

Зсохнути и **зсохти**. См. **Зсихати**.

Зсо́поду, *нар.* = **Зіоподу**. *Накладем стіжок зсо́поду широкий.* Чуб. III. 465.

Зста́рити, *рю*, *риш*, *м.* Состарить. *Нужда мене зстарила і зв'ямила.* МВ. I. 30.

Зста́рити(ся), *рю(ся)*, *аш(ся)*, *м.* Состаряться. *Зстарили ви, ненюко!* МВ. II. 15. *І зстарієся воюючи, по корчмах но-чуючи.* Ном. № 1700.

Зстарода́вна, *нар.* Издревле.

Зсту́пати(ся), *паюся*, *ашся*, *сов. в.* **зсту́пати(ся)**, *плюся*, *пишся*, *м.* 1) Сходиться, сойтися вмѣстѣ, сближаться, сбли-зиться. *Передні... зступаються ближче одні до одного.* Мир. ХРВ. 262. 2) Осѣ-дать, осѣсть, сойтися, сдвинуться. *Зсту-пилась хата.* Канев. у. *Ввійшов Іван до Остапа в хрѣб і слідком за ним земля зступилась.* Грин. I. 288. 3) Сжиматься, сжаться. *Ян зступається черевики, то ще й кісні будуть.* Канев. у.

Зсува́ти, *ваю*, *аш*, *м.* = **Зсовувати**.

Зсува́тися, *ваюся*, *ашся*, *м.* = **Зсову-ватися**.

Зсува́ти. См. **Зсукувати**

Зсу́кувати, *кую*, *аш*, *сов. в.* **зсука́ти**, *каю*, *аш*, *м.* Ссучивать, ссучить. *Зсукав мотузок.* Чуб. I. 162.—**свічку**. Сдѣ-лать свѣчу (изъ воску). *Зсукали свічку із ярого воску.* Чуб. I. 162. *А ще раніше пан Василько встав, три свічки зсукав.* Чуб. III. 285.

Зсукува́ти(ся), *тію*, *аш*, *м.* Сдѣлаться сучковатымъ. Аф. 462.

Зсу́нути, *ся*. См. **Зсовувати**, *ся*.

Зсуру́бити, *плю*, *пиш*, *м.* Смішати различнаго рода зерновой хлѣбъ. *Зсуру-тив мішок тищенці та кукурузи та й змо-лов.* Міус. окр.

Зсуру́бити, *нію*, *аш*, *м.* Стемнѣть. *Вже гарненько зсуру́бито.* О. 1862. IV. 104.

Зсуши́ти, *шү*, *пиш*, *м.* 1) Высушить. *Зсушу я ще трохи ягід на зіму.* 2) Изсу-шить. *Невірная дружина зв'ямила, зсушила.* Мет. 260.

Зсуши́тися, *шүся*, *пишся*, *м.* 1) Высушиться. *Чи вже зсушилися круші?* 2) Изсушиться. *Зсушилася, зв'ялилася, як нитка тоненька.* Чуб. III. 168.

Зт... См. **От...**

Зуб, *ба*, *м.* 1) Зубъ. *Добрі ті зуби, що кісьм жууть.* Посл. *А вона тільки*

зуби зі́тила. МВ. II. 38. *Адам зів кис-личку, а в нас оскома на зубах.* Ном. № 125. **Взяти на зуби ного́.** Злословить о комъ. *Вас щось на зуби взяли.* 2) Зубъ — часть снаряда: зубецъ колеса, валька для катанья бѣлья, зубъ бороны, рала и пр. МУЕ. III. 17, Шух. I, 154, 228. Чуб. VII. 400. 3) **Вовчі зу́би.** Название рода писанки. КС. 1891. VI. 379. 4) Родъ пѣсни. Мар-кев. 34. *Сопілка зуба затинала.* Котл. Ен. I. 19. Ум. **Зубин**.

Зуба́нь, *на*, *м.* Человѣкъ съ больши-ми выдающимися зубами. Черк. у.

Зуба́тий, *а*, *е*. Зубастый. *З себе худий, жовтий, очі ямкуваті, зубатий такий.* МВ. II. 191.

Зубѣла, *ли*, *ж*. Узда. Угор.

Зубѣлити, *лю*, *лиш*, *м.* Визвудывать. Угор.

Зубе́ць, *бца*, *м.* 1) Зубецъ — какъ фи-гура и какъ часть снаряда (напр. **зубці** у граблѣх. Шух. I. 166); сдѣланный изъ ма-тери и пр. какъ украшеніе одежды. Шух. I. 122. Гол. Од. 56. 2) Зубокъ, часть чес-ночной луковичы, распадающейся на час-ти. МУЕ. III. 39. 3) *мн.* **зубці**. Кушанье изъ очищенныхъ зеренъ ячменя—сварен-ныхъ или поджаренныхъ. Чуб. VII. 440. Маркев. 153. *На закуску куліи і кашу, лемішку, зубці, пурто, квашу.* Котл. Ен. I. 18. Ум. **Зубчик**.

Зубик, *ка*, *м.* Ум. отъ **зуб**.

Зубі́ло, *ла*, *с*. Остроконечный моло-токъ, которымъ рубяць желѣзо кузнецы. НВолын. у. Грин. II. 3.

Зубі́ч, *нар.* = **Узбіч**. НВолын. у.

Зубка, *ки*, *ж*. Порода лука съ малень-кими продолговатыми луковичами. Вас. 203.

Зубній, *а*, *б*. Зубной. *Приміла вже до кости моя кожа, зостався я із яслами зубними.* К. Іов. 42.

Зубова́тий, *а*, *е*. О картофели, фасолѣ: недоваренная, еще твердая. *Квасоля ще не вкитла, ще зубовата.* Черниг. у.

Зубова́ий, *а*, *е*. 1) = **Зубний**. *Святий Антонію, зубова́ий цілителью, помози мені.* Чуб. I. 125. 2) — **часний**. Обыкновенный чеснокъ съ луковичей, распадающейся на зубки. Вас. 203.

Зуббоже́ний, *а*, *е*. Приведенный въ бѣдность, сдѣланный бѣднымъ. *Колі ми зі́демося знову на сій зуббоже́ній землі?* Шевч. 383.

Зуббожи́ти, *жу*, *жиш*, *м.* Обѣднить, привести въ обѣднѣніе.

Зуббожитися, *жуся*, *жишся*, *м.* Обѣд-

нѣть. *Зубожився так, що нічого не має.* Рудч. Ск. II. 202.

Зуббжіння, ня, с. Об'єднвнїе. Желех.

Зуббжїти, жїю, еш, м. Об'єднвѣть. *І чи я ж сьогодні всиротїла? Чи се тепер тїльки зуббжїла.* МВ. II. 105.

Зуббж, бжя, м. = **Зубець 1** и **2.** *Наступив на зубки в граблях.* Грин. II. 207. *Зубки в ритках.* МУЕ. III. 20.

Зуббча, нар. Искоса. *Гляне зубоча.* Сосниц. у. Слов. Д. Эварн.

Зуббчистий, а, е. = **Згбристий.**

Зубр, ра, м. Зубрь. Вх. Пч. II. 5.

Зубровий, а, е. Зубровый. *Друга трубонька та мїдяная, третя трубонька та зуброва.* Гол. II. 61.

Зубря, рятї, с. Зубренокъ. Вх. Пч. II. 5.

Зубцьованнїй, а, е. Имѣющїй зубчатїй орнаментъ.

Зубчастїй, зубчатїй, а, е. Зубчатый. *Під прозорчатою, чистою як сльоза водою, зелєнію якєсь баговїння зубчасте, тонєсенєкє, дрібнє.* Левиц. I. 63. *Зубчастї стїни.* Левиц. Пов. 165. **Зубчастїй прбдїль.** Особый проборъ при прическѣ дѣвушекъ въ колонїлн. Чуб. VII. 423.

Зубчик, ка, м. Ум. отъ **зубець.**

Зуверїти, рїю, еш, м. Покоробїться. *Зуверїли дощкн.* Вх. Лем. 421.

Зугарнїй, а, е. Способнїй, мастеръ. *А ми дожєнемо.—Зугарнї! Заплутаєтьє у своїх полях та й попадаєтьє.* Мир. Пов. I. 149. *Зугарнїй теревенї правити.*

Зуглєдїти, джу, дїш, м. Замѣтити, подмѣтити.

Зужитєувати, кїю, еш, м. Потребити, израсходовать. Подольск. г.

Зужмом, нар. = **Жужмом.** *Коло її хустина зужмом лежить.* Подольск. г. *Поночі крало та зужмом усе в коморї й забрало.* Черк. у. *Нащо отак зужмом неєш вїрвовку?* Черк. у.

Зужувати, жую, еш, сов. в. **зўзїти, зўжу, зїш, м.** Суживать, сужить. *То ширить їм, то зужує вряницї.* К. Іов. 27.

Зудрїти, дрю, рїш, м. Увидѣть, узрѣть. *Стрїлець такїй, що аби зудрїв на око, то вже ї його.* ЗОЮР. II. 203. *Шукатимєш—не зудрїши мене оком.* К. Іов. 16.

Зўдрїтїся, рює, рїшє, м. Оглянутїся, осмотрѣтїся. Лубен. у. (В. Леонтов.).

Зўзїти. См. **Зужувати.**

Зузуліна, нї, ж. = **Зовуля.** *Закувала зузуліна в саду на паду.* Мил. 137.

Зувўля, лї, ж. и пр. = **Зовуля** и пр.

Зукрāsити. См. **Зукрашати.**

Зукрашати, шїю, еш, сов. в. **зукрāsити, шу, сїш, м.** Украшать, украсить. *Вони його любили, мов жєртєу ідолєську квітками зукрашамн.* К. МВ. III. 257. *Султанєскї зукрашенї кїосками сади.* К. ПС. 126.

Зумати, мїю, еш, м. Сойти съ ума. Вх. Зн. 22.

Зумāsнє, нар. Умышленно, нарочно. *Всі юри бумн нїби зумєснє заквітчанї зелєним деревом.* Левиц. Пов. 4.

Зуматїся. См. **Зумлятїся.**

Зумїти, мїю, еш, м. Съ ума сойти. *Чи ти зумїла, чи дурману наїлася?* Кїев. Подольск. г.

Зумїти, мїю, еш, м. Сумѣть. *Як зумїла, так і стїла.* Ном. № 1054.

Зумїтїся, мїюєя, мїєшєя, м. 1) = **Зўмїти.** *А щоб ти зумїлася!* Ковел. у. 2) **Поразитїся, изумитїся.** *Дївчина зумїлася, де доля подїлася.* Чуб. V. 119.

Зумлātїся, лїюєя, ешєя, сов. в. **зумїтїся, млїєя, мїєшєя, м.** Изумлятьєя, изумитїся, поразитїся. *Зумлялєя усі велїччєм Божїм.* Єв. Л. IX. 43. *Зумїлася ж я!* МВ. II. 124. *Йосип зумїєя, що Христос народивєя.* Грин. III. 33.

Зумогтї, мбжу, жєш, м. = **Змогтн.** *Я би так не зумї жити на свїтї.* Федьк.

Зумрати, рїю, еш, м. Съѣсть, уплєсть. *Так цїлого хлїба і зумрав.* Козелецк. у. Слов. Д. Эварн.

Зумствувати, вую, еш, м. Придумать. *Я б зумствувала, як робити.* Змїєв. у.

Зунїятити, ячу, тїш, м. Сдѣлать унїятомъ. К. ПС. 139.

Зуноватїся, нуєя, ешєя, м. Надоѣсть, опротивѣть. Вх. Лем. 421.

Зупїн, ну, м. Удержъ. *Гуля собі,—нема їому на свїтї зупїну.* О. 1862. VIII. 54. *Зупїну не було її ходї крївавїї.* К. Псал. 181.

Зупнїяти, ся. См. **Зупиняти, ся.**

Зупїнка, кн, ж. 1) Остановка. 2) Знакъ препинанїя. Ном. № 11807.

Зупинати, нїю, еш, сов. в. **зупинїти, нїю, нїш, м.** Остановливать, останавливать, удерживать, удержать. *Да цуляла, цуляла, мати не стїняла, да тепер зупинила.* Чуб. V. 542. *Підбїлм до його і зупинили коня.* Стор. МПр. 52.

Зупинятїся, нїюєя, ешєя, сов. в. **зупинїтїся, нїєя, нїєшєя, м.** Остановливаться, останавливаться, удерживаться, удержаться. *Такий бенкет задалм, що аж*

до неба дим пішов та на хмарі зупинився. Рудч. Ск. II. 85.

Зуповний, а, е. Полный. Треба, кажуть, ізозвати зуповну раду, щоб і війско з Запорожжя було на раді. К. ЧР. 26.

Зурівочний, а, е. Непрочный, шаткий. Слово сомнительное, встріченне лише въ п'єснѣ о Саввѣ Чаломѣ, видимо подправленою к'ѣмъ-то и напечатанной въ „Запорожской Старинѣ“ Срезневскаго: *Хоч спісисий, не спісисий, пани кажуть, Сава, да недобра, зурівочна стала його слава.* (Часть I, стр. 63).

Зурітати, чу, тиш, м.—собі когб. Почувствовать къ кому отвращеніе. Шух. I. 45.

Зурка, ки, ж. Раст. *Cynoglossum*. Вх. Пч. I. 9.

Зурбоння, ня, с. Сглазь. Гол. III. 4.

Зурбчати, чу, чиш, м. Сглазить. Дівчатам іодиться иноді змиватися з помийницї, щоб хто не зурочив. Грин. II. 31. Лише око зурочило наше щастя. О. 1862. VIII. 21.

Зусілля, ля, с. Подвигъ, усиліе. Тільки святий Бог наших не забував: на великі зусілля, на одповіддя держав. Макс.

Зусім, нар. Совсѣмъ. *Нехай, нехай,—та й зусім занехай.* Ном. № 11011.

Зуски, нар.—Дзуски.

Зуснитися, плюся, пишся, м. Встрѣтяться. Зміев. у.

Зуспіт, нар. Назадъ, вспять. *Оце племли ми до острова Чортюмком, а тепереньки зуспіт Підтімною.* Екатериносл. у. Слов. Д. Эварн.

Зуспіти, пію, еш, м. Встрѣтити. *Ми першою очима зуспіли Чайченка.* МВ. II. 95. *І не чулась, як зуспіли дніпрові дівчата.* Шевч. 359.

Зустрівати, ваю, еш, сов. в. зустріти, ріну, неш, м. Встрѣчать, встрѣтити. *Не зможу я по степах чвалати, будуть мене вовки-сіроманиці зустрівати.* Мет. 444. *Зустрів його один чоловік з іорода.* Єв. Л. VIII. 27.

Зустріватися, ваюся, ешся, сов. в. зустрітиса, нуса, нешся, м. Встрѣчатися, встрѣтяться. *Прощай, розуме, як з іорілкою зустрівся.* Ном. № 11468. *Дунав, доля зустрінется, спіткалося іоре.* Шевч. 38.

Зустріч, чи, ж. Встрѣча. *Ой поїхав козаченько до свого двора, вийшла йому на зустріч сама менша світъ.* Чуб. V. 769.

Зустрічати, чаю, еш, м.—Зустрівати.

Зустрічатися, чаюся, ешся, м.—Зустріватися.

Зустрічний, а, е. Встрѣчный. *А зустрічний каже: як же ми розійдемося, коли місточок узенький?* Кв. II. 40.

Зух, ха, м. Молодець, молодчина, удалець. *Дали мені капелюх, уже тепер вояк зух.* Гол. I. 143.

Зухв'ялий, а, е. Дерзкий.

Зухв'яльство, ва, с. Дерзость, наглость. Стор. МПр. 82.

Зухов'ятий, а, е. Молодецький, хватський. *Над річкою стоить хата, там дівчина зуховата.* Мл. л. сб. 324. *Гуляй, доню, ізводи хлопців, но виб'рай все молодців; чи убогий чи багатий, аби був зуховатий.* Чуб. V. 685.

Зучати, чаю, еш, сов. в. зучати, чу, чиш, м. Приучать, приучить. *Зучай дитину чистенько коло себе ходити. Ви його не зучайте курити.* Константиногр. у.

Зучатися, чаюся, ешся, сов. в. зучатися, чуся, чишся, м. Приучатися, приучитися. *Бо під батьковськими крильми я зучився до бою.* К. МВ. III. 246.

Зц'япати, пію, еш, м. Глупимъ сдѣлятися, одурѣть (какъ козелъ). Желех.

Зціджувати, жую, еш, сов. в. зцідити, джу, диш, м. Отцѣживать, отцѣдити, сливать, слить (напр., настойку съ ягодъ).

Зцілення, ня, с. 1) Соединеніе въ одно цѣлое. 2) Исцѣленіе. *Исцелення души і тілес.* Чуб. I. 165.

Зціліти, ся. См. Зціляти, ся.

Зціліти, лію, еш, м. Остатися въ цѣломъ видѣ, остатися цѣлымъ. Черк. у.

Зцілющий, а, е. Цѣлебный, цѣлительный. *Як зцілющий вітер від долини подише, хворі мої лоні міччу закопшише.* Щог. Сл. 6. *Зцілюща й живуща вода.* Мертвая и живая вода (въ сказкахъ). *Набрала води зцілющої, попорськала,—так лежить зовсім так, як чоловік, тільки неживий. Набрала вона живущої води, дала йому в рот,—він і ожив.* ЗОЮР. II. 56. См. Цілющий.

Зціляти, ляю, еш, сов. в. зціляти, ляб, лиш, м. 1) Дѣлать, сдѣлать цѣлымъ, соединити въ одно цѣлое. Черк. у. НВол. у. *Ти розбила, а я зцімо.* 2) Исцѣлять, исцѣлять. *Мами силу зціляти недуги.* Єв. Мр. III. 15.

Зцілятися, ляюся, ешся, сов. в. зцілітиса, лябся, лишся, м. 1) Соединятися въ одно цѣлое; срастатися, срастись. *Взяв ту воду, помазав нею шматки ца-*

решка,—вони її зцілились. Рудч. Ск. I. 128.
2) Искѣляться, искѣлиться. *Почула вона в тілі, що зцілилась від недуги.* Єв. Мр. V. 29.

Зціпити. См. Зціплювати.

Зціпіти, пію, еш, м. Опѣпенѣть, одере-
венѣть. *Зціп мов пенъ.* Млак. 84.

Зціплювати, плюю, еш, сов. в. зці-
пити, плю, пиш, м.—зуби, рѣку. Стис-
кивать, стиснуть, сжимать, сжать.

Зціупити. См. Зціуплювати.

Зціуплювати, плюю, еш, сов. в. зці-
пити, плю, пиш, м. Стаскивать, стащить,
стянуть. *Зціупити з печі.* Г. Арт. (О.
1861. III. 111).

Зціуратися, раюся, ешся, м. = Відцу-
ратися. *Зціуралась роду як чуми.* Мкр. Г. 46.

Зціацькувати, кую, еш, м. Украсить,
напр. украсить орнаментировкой. *Лунні ме-
режані, колеса штучно повиточувані, ярма
зціацьковані, як на відданню у дівки со-
рочка.* Г. Барв. 137.

Зціалити, лю, лиш, м. Соединить,
связать. Харьк. у.

Зціарувати, рую, еш, м. Околовать.
Треба брата зціарувати. Гол. I. 207. *Вона
ж мене зціарувала.* Рудан. I. 18.

Зціаста, нар. Часто. *Щоб ти в мене,
донько, зціаста не бувала.* Гол. I. 195.

Зціавати, заю, еш, сов. в. зціавнути, ну,
неш, м. Исчезать, исчезнуть. *Марко по-
вернув у щизиню і зчез за кущами.* Стор.
МПр. 125.

Зціапінти, ся. См. Зціплювати, ся.

Зціапувати, рю, ріш, м. Убрать кра-
сиво, украсить. *Обмазали хату, зціапували
так, як молоду.* Г. Барв. 249.

Зціапоніти, нію, еш, м. Покраснѣть.
*Що слово Улита промовить, так і зціа-
поніє.* Г. Барв. 217. *Як літнім ранком
зціапоніють змари над сонечком, що весело
остає.* К. Дз. 214.

Зціасати. См. Зціювати.

Зціннати, ся. См. Зціняти, ся.

Зціннати, нію, еш, сов. в. зціннати,
нью, пиш, м. Дѣлать, сдѣлать, произво-
дить, произвести, совершать, совершить.
*Всіх козаків поїла, кормила, по Івасю Вдо-
виченку похорон і весілля зцінила.* Мет.
424.—бучу. Поднять шумъ.

Зцінятися, няюся, ешся, сов. в. зці-
нятися, няюся, пишся, м. Происходить,
привойти, совершиться, подняться.

Зцістити. См. Зціщати.

Зцісток, тка, м. Послѣдъ у родившей

коровы. *Як корова отелиться, озьми зціс-
ток, закопай.* Мнж. 156.

Зціщати, щав, еш, сов. в. зцістити,
зціщу, стиш, м. Счищать, счищать.

Зціплювати, плюю, еш, сов. в. зче-
піти, плю, пиш, м. 1) Сдѣлать, сдѣ-
лать. 2)—руку з рукою. Взяться за руки.
*Ручку з рукою зчепивши, йшли із церкви
молоді.* Мкр. Н. 37.

Зціплюватися, плююся, ешся, сов. в.
зчепітися, плѣбся, пишся, м. Сдѣ-
ляться, сдѣлаться.

Зціювати, сую, еш, сов. в. зчесати,
зчешу, шеш, м. 1) Расчесывать, расче-
сать. *Йди, сину, додомоньку, змию, зчешу
тобі головоньку.* Чуб. V. 937. 2) Срубить.
*Нема вже шаблі, що не одну татарську
голову зчесала.* Стор. I. 15.

Зціорніти, нію, еш, м. Почернѣть.
Зціорні я, зціорні я, мо полю ходячи. Гол.
I. 247.

Зцібхом, нар. Съ избыткомъ.

Зцідуватися, дуюся, ешся, м. Уди-
виться.

Зціивати, вав, еш, сов. в. зціивти,
зціиву, зціивеш, м. Сшивать, шить. *Зціи-
вали лантухи на сухарі.* Стор. МПр. 126.

Зціилити, лю, лиш, м.—губи. Выпя-
тить, сжавъ въ одну точку. *Та ще і зуби
зціилили, кепкувать би то, бриджий, з ста-
рої модичи.* Сим.

Зціити. См. Зціивати.

Зціитю, тку, м. Тетрадь. Желех.

Зціпбртати, таю, еш, м. Смастерить,
сдѣлать. *„А ну лишень“, каже, „своі линт-
варі, або там сукно“ (він і кравецьке діло вмів)
і зціпбрта (свитину або кожух).* Сим. 199.

Зціукати. См. Зціукувати.

Зціукатися, каюся, ешся, м. Хватить-
ся, начать искать. *Зціукалася сьогодні за-
полочі—нема, а знаю добре, що була.* Харьк.

Зціукувати, кую, еш, сов. в. зціука-
ти, каю еш, м. Отыскивать, отыскать
предметы, находящіеся въ разныхъ мѣс-
тахъ. Аф. 463. *Зціукую овець, що пастухи
порозублювали.*

Зціумати, маю, еш, м. и зціумувати,
мью, еш, м. Собрать пѣну при кипѣнні.
Вх. Зн. 22.

Зціубрій и Зціубрій, рія, м. Раст.==
Жабрій. Вх. Пч. I. 10. Шух. I. 21.

Зціюник, ка, м. Раст. *Lycopus euro-
paicus L. ЗЮЗО.* I. 127.

Зціюзя, зі, ж. 1) Дѣтск.: букашка и
вообще все крошечное. О. 1861. VIII. 8.
2) ? *Зціерз, як зціюзя. Пціий, як зціюзя.*

Зюрити, рю, риш, м. = Дзюрити.

З'юртуватися, туюся, ешся, м. = **Заюртуватися.** *На дворі з'юртувались і на щось дивились, до сіней як хмара ринуть, товпляться, чукають, Харитиму, всю беседу й молодих лякають.* Мер. Н. 26.

Зяб, бн. Пахоть на зиму, поле, вспаханное осенью подь яровой хлѣбъ. *На зяб орати.* Вас. 196. *Скільки ви запорали поля торік?—Вісім десятин толоки та вісім на зяб на овер.* Г. Барв. 306.

Зябля, лі, ж. = **Зяб.**

Зябра, бер, ж. мн. 1) Жабры. 2) Крючья в осях. Шух. I. 223.

Зябрій. См. Зюбрій.

З'ява, ви, ж. Явленіє.

З'яви, вів, м. мн. = **Зябра.** Вх. Пч. I. 14. См. Вів 2.

З'явїтиса. См. З'являтиса.

З'являтиса, ляюся, ешся, сов. в. з'явїтиса, влюся, вишся, м. Являться, явиться. Грин. III. 83. *Там, де його ніхто не сподївався, там він з'являсь.* КС. 1882. X. 185. *Нова рада, нова рада світу ся з'явила.* Чуб. III. 328. *Перед гетьманом козаки з'явлись.* К. МБ. II. 139.

З'язувати, зую, еш, сов. в. з'язати, з'язу, жеш, м. = **Зв'язувати, зв'язати.** *З'язала спотів зо два та й кинула.* Харьк. *З'язувати б уже це, та нема мотузків.* Харьк.

З'язуватиса, зуюся, ешся, сов. в.

з'язатиса, з'язуся, жешся, м. = **Зв'язуватиса, зв'язатиса.** Харьк.

З'ясїрити, рю, риш, м. Взять въ неволю, въ плѣнъ. *А я з'ясирю панну.* К. ПС. 112.

З'яструбіти, бію, еш, м. Сдѣлаться подобнымъ ястребу. *Коли сова з'яструбіє, то вище сокола літає.* Ном. № 4225.

З'ясувати, сую, еш, м. Выяснить, обнаружить. *Не смів я вам, що думав, з'ясувати.* К. Іов. 70.

Зяточко, ка и зяточок, чеа, м. Ум. отъ зять.

Зяти, зяю, еш, м. = **Зяяти.** Вх. Лем. 421.

Зятів, тева, во. Зятевь. *Ужє й христитиса й молитиса, що свиралась із рук зятевих.* Рудч. Ск. I. 181.

Зятній, я, с. Принадлежаній зятю. *Прибулося теці зятній діти колихати.* Ном. № 4910.

Зять, та, м. Зять. *Хвами, мати, мою зятя, що я помобил.* Мет. 72. Ум. **Зятенько, зятчочок.** *Я ж тобі, зятеньку, рідная світь.* Грин. III. 485.

Зятъб, ка, м. Ласк. отъ зять. *Укрїйсь, зятъку, укрїйсь та на негоді не мочись.* Грин. III. 498.

Зяяти, зяю, еш, м. Зіять. *Щоб тобі так рот зяв, як ото двері зяють.* (Як хто не зачинить дверей).



И

Ива, ви, ж. Ива. *Salix Caprea* L. ЗЮЗО. I. 134.

Иверень, рия, м. 1) Щепка, отрубленая поперегъ дерева. Канев. у. В однім селі рубаютъ, а в другім иверні літають. (Загадка: *дзвін*). Грин. II. 310. 2) Комокъ земли, вылетающій изъ подъ копыть скачущей лошади. См. **Виверень**.

Иверь, ря, м. Зарубка поперегъ дерева. НВолын. у.

Ивина, ии, ж. Одно дерево иви. Кролевец. у.

Ивилга, ги, ж. Раст. омела бѣлая. *Viscum album* L. ЗЮЗО. I. 141.

Ивка, ки, ж. 1) Пт. = **Евна**. Вх. Пч. II. 14.

Идол, ла, м. 1) Идолъ. Шевч. 603. 2) Чортъ. Ув. Идоляна. Так і занув угору той идоляка. Грин. II. 12.

Идолів, лова, ве. Идолу принадлежащій. Бранное слово. А, идолового сина дитино, якого наробила!

Идолопоклонство, ва, с. Идолопоклонство. К. Бай. 150.

Идолство, ва, с. = **Идолопоклонство**. К. ПС. 130. *Идолство боролა наша віра*. К. МБ. XI. 145.

Идолський, а, е. Идолський, язическій. В римській идолській землі. Шевч. 602.

Идоляка, ки, м. Ув. отъ Идол.

Ияница, ці, ж. Название буквы V. Имицю прописати. Высѣчь. *Треба б йому ижицю прописати*. Ном. № 13637.

Ижавка, ки, ж. 1) Икотка. Ном. № 13390. 2) Раст. *Berteroa incana*. Dec. ЗЮЗО. I. 114. Ум. **Ижавочна**. ЕЗ. V. 191.

Ивати, каю, ши, одн. в. **икнѹти, нѹ, кѹш, ла.** **Ивать, икнѹть.**

Икѹтися, икѹється, одн. в. **икнѹтися, икнѹється, л.** **безл.** **Икѹтися, икнѹтися.**

Як важно икається, так зтошь судить. Грин. II. 313. *Не легенько икалось тому, кого вони хвалили*. Левиц. I. 474. *Хай їй легенько икнеться*. Г. Барв. 210.

Илѣць, ильцѣ, м. = **Ивка 2**, *Equisetum argense*. Вх. Пч. II. 31.

Илкѣй, ѳ, ѳ. 1) О маслѣ: прогорѣлый. *Не покуштувала масла, як купувала, а воно илке*. Харьк. г. 2) О щелокѣ: ѳдкій. Константиногр. у.

Имбѣрець, рцю, м. Ум. отъ **имберь**.

Имбѣрь, рю, м. Имбирь. *Положила туди лещок, имберю, бобків*. Ум. **Имбѣрець**. *Намочу горілки у зеленій пляшці з имберцем і з перцем, з своїм щирим серцем*. Нп.

Импет, ту, м. Стремительность, сила, натискъ. *Аби нам битий шлях переп'ятити і первий импет ляцкій зупинити*. К. ПН. 242. *Яким импетом її до сього пхнув?* Г. Барв. 543.

Инак, нар. Иначе. *З почину світа було якось инак*. Рудч. Ск. I. 130.

Инакий, а, е. Иной. В таких і инаких розмовах проїхали вони день і другий. Св. Л. 305.

Инако, нар. = **Инак**. *Не можна инако*. МВ. II. 103.

Инаковий, а, е. = **Инакий**. *Єсть речі, що в однім місці таке для їх мєнтя, а в друім инакове*. О. 1862. I. 70.

Инаково, нар. = **Инак**. *Трошки инаково розказано*. Ном. № 12251.

Инакше, нар. = **Инак**. *Инакше не можна*. Рудч. Ск. I. 126.

Инакший, а, е. Иной. *Зовсім инакша сцена*. Левиц. Пов. 249.

Иначе, нар. = **Инак**. *Дяче, не буде иначе*. Ном. № 1070.

Иначий, а, е. = **Инчий**. *Треба иначий купити хамут, бо сей місний коневі. Що*

все тута не по нашому, що все тута по
иначому. Грин. III. 493.

Инбирець, рцю, м. Ум. отъ инбѣрь.

Инбирѣвка, ви, ж. Инбирная на-
стойка.

Инбѣрь, рю, м. = Имбер. Ум. **Инби-
рець**.

Инде, нар. Въ иное, въ другое мѣсто,
въ другомъ мѣстѣ. *Ходім, ринде, куди
инде, там нас не знатимуть та й риндею
не знатимуть.* Лебед. у. *Хто не входить
в кошару дверима, а перелазить де инде,
той злодій.* Єв. I. X. 1. *В Жаб'тині ро-
дилася, инде не привикну.* Чуб. III. 137.

Инджибаба, би, ж. Баба-яга. Угор.

Индѣв, ва, м. Индюкъ, индѣйскій
пѣтухъ. *Ходить, як индик переяславський.*
Ном. *Посип индикам, цусям дай.* Шевч.
132. *Надувся, як индик.* Котл. Ен. II. 35.

Индича́, ча́ти, индичо́ня, ня́ти, с.
Птенець-индюкъ. *Та пропив чоловік инди-
ка, а жінка индикку й индиченя.* Чуб. V.
636.

Индичий, а, е. Принадлежащій, свой-
ственный индюку или индюшкѣ.

Индичина, ни, ж. Мясо индѣйки,
индюка.

Индичитися, чуся, чишся, м. Важ-
ничать. *Ти якою гаспиди индичишся?* Ном.
№ 3546. *А вже що отті калістратори
вскі!... знаєте, які вони иноді в нас: і
чванитися, индичитися.* Сим. 230.

Индичка, ви, ж. Индѣйка. Чуб. V. 636.

Индичня, ні, ж. Помѣщеніе для ин-
дюковъ.

Индичня́, ні́, ж. соб. Индюки.

Индор, ра, м. = **Индик**. Вх. Лем. 421.

Индута, ти, ж. Испорч. **индута́** —
пошлина на ввозные товары. *Так було
тоді тільки два перевози. Заплатив було
индуту, то й пропустять.* ЗОЮР. I. 263.

Индюр, ра, м. = **Индор**. Вх. Лем. 421.

Иней, нею, м. Иней. Ком. II. 25. *Бу-
дуть твої карі очі инеем уростати.* Чуб.
V. 603.

Инжѣр, ру, м. Винныя ягоди. О.
1862. IX. 64.

Иний, а, е. = **Инший**. *Мав хтось иний
родитися, та кури запіми.* Посл.

Иноли, нар. Иногда, по временамъ.

Инкуди, нар. Куда нибудь. *Поїхали
ми не инкуди, а у саму університетську
церкву.* Морд. Оп. 70.

Иניים, а, е. = **Инший**. *Не розмови-
шиш з им'яю, до чогось инного не важся.*
Ном. № 5837.

Иноді, иноді, нар. Иногда. *Иноді
б'ють Хому за Яремину вину.* Ном. № 4062.
*Гайдамаки приходили в Черкаси разів мо-
же п'ять,—иноді в день, а иноді вночі,
иноді в великій, а часом в невеликій купі.*
ЗОЮР. I. 246.

Иноземний, а, е. Иноземный, иностран-
ный. *Заводить усе в своїх домах по ино-
земному.* К. Гр. Кв. VII.

Иноземщина, ни, ж. Иноземщина,
иностранные обычаи, порядки. *Иноземщи-
на заливає наші народні низини.* К. Гр.
Кв. XXVII.

Иномовний, а, е. Иноязычный. *Ино-
мовні чудні слова.* Левиц. I. 243.

Инсліза, ви, ж. = **Инкльоз**. Чуб.
III. 23.

Инч, інче, нар. = **Инше**.

Инчий, а, е. = **Инший**. *Поведу, каже...
у инче царство.* Рудч. Ск. II. 108.

Инша́к, нар. = **Инак**. Вх. Уг. 242.

Инша́кий, а, е. = **Инакий**. Вх. Лем. 421.

Инше, нар. = **Инаше**. *Може як инше
це зробити? Куди инше.* Въ другое мѣсто.
*Ишов бідний чоловік у Степанівці на яр-
марок, а може куди инше.* Рудч. Ск. II. 25.

Инший, а, е. 1) = **Инакий**. Шевч.
152. *Милий покидає, иншої шукає.* Нп.
*Дві в однаковому убранні, а третя в ин-
шому.* Грин. I. 112. 2) Иной, нѣкоторый.
Инший легко робить та хороше ходить.

Ин'як, нар. = **Инак**. *Однаковісінько
йому, чи так, чи, може, ин'як.* МВ. (О.
1862. I. 100).

Ин'якій, а, е. = **Инакий**. *Ин'якої ночі
то є роса.* Черк. у.

Ирга, ги, ж. Раст. Cotoneaster vulga-
ris Linde. ЗЮЗО. I. 120.

Ирджок, (джка?), м. Землеройка, Sorex.
Вх. Уг. 242.

Иржа́, жі́, ж. = **Ржа**. *Було так і їсть,
як иржа залізо.* МВ. I.

Иржа́вець, вця, м. = **Ржавець**.

Иржа́вий, а, е. = **Ржавий**.

Иржа́вина, ни, ж. Мѣсто со ржавой
водой. *Отам на луках та є иржавини,
то тим і трава иржава, неїдома.* Волч. у.

Иржа́віти, вію, еш, м. = **Ржавіти**.

Ириця, ці, ж. 1) Животное, водящее-
ся въ водѣ, въ частности Triton. Вх. Пч.
II. 17. 2) Птица, возвратившаяся изъ зим-
няго отлета. *Вже ириця проявилась, скоро
тепло стане.* Борз. у. *Птице, ирице, ходи
до нас вечерю їсти.* 3) Очень старая жен-

щина, старая вѣдьма. Тут якась старая баба, знахурка всесвітня і сідая, і юрбата, мабуть застолітня, прислухалась, примінялась і, як став, сказала... Одспівавши, занімала, очі протирала, а за сьєю така же друга іршця казала. Мкр. Н. 33.

Ірід, рода, м. См. **Ірод**.

Ірїй, рію, м. = **Вирїй**. Гуси, цуси білі в ірїї полетіли. Шевч. 519. Пташки, що влітку так співали, у ірїї вже поодлітали. Греб. 387.

Ірод и **Ірід**, да. м. 1) **Іродъ**. *Ірод-царь за Христом ганявся*. Колядка. 2) Злодѣй. *А він мене і побачив, ірод*. 3) Чортъ. *А ірід його видає*. Ном. № 3576. *З шуму став ірод-чорт*. Гн. II. 217. У Шевченка повидимому въ значенні: чортъ-змѣй. *Знову люта шидна впилася в саме серце: круюм його трій обвилася, як той ірод*. Шевч.

Іродів, дова, ве. **Іродовъ**. Бранное слово. *Іродове кодро*. Ном. № 895. *Іродів сину*. Ном. № 3572.

Ірстенїн, на, м. **Христїанинъ**. *Ішов раз бідний ірстенин дитину ірстити, та не міі найти кумів*. Гн. II. 32.

Ірстїти, рщў, стиш, гл. = **Хрестїти**. Шух. I. 181.

Ірстїтися, рщўся, стишся, гл. = **Хрестїтися**. Шух. I. 38, 212.

Ірха, хи, ж. 1) Выдѣланная овечья или козья шкура. Желех. 2) Кантъ въ сапогахъ, гдѣ сшиваються половинки голенища. НВолын. у. 3) **Нам'яти** ірху. Надрать хохоль.

Ірхобий, а, е. = **Іршаний**. Желех.

Ірчок, чка, м. = **Ірджок**. Вх. Уг. 242.

Іршаний, а, е. Изъ овечьей или козьей выдѣланной шкуры. **Іршанї штани**. Кожаные мѣховые штаны, обращенные шерстью внизъ,—носятъ пастухи въ Но-

воросїйскомъ краѣ и Черноморїи зимою. **Чабанам** видається на зиму одежа: сорочки, штани хряцовї, штани іршанї. О. 1862. V. Кух. 34.

Іршаньки, нок, ж. Кожаные, мѣховые штаны. Мнж. 181.

Іршїни, шин, мн. = **Хрестїни**. Желех.

Іршлїця, ці, ж. Оторочка на тулупѣ изъ смушка или суркового мѣха. Вас. 155.

Іршїння, ня, с. = **Іршїни**. Желех.

Іскорка, ки, ж. Ум. отъ **їскра**.

Іскорник, ка, м. Раст. Ranunculus acris. Вх. Уг. 242.

Іскра, ри, ж. **Іскра**. *З малої іскри великий воюнь буває*. Ном. *Палкий як іскра*. Мкр. Н. 12. Ум. **Іскорна**.

Іскрїстїй, а, е. **Іскрїстїй**. (Сонце) обсіпає своїм іскрїстїм світлом. Мир. Пов. II. 76. *За ними їде мїжа іскрїста піни*. К. Іов. 94. *Іскрїстїй погляд*. Мир. ХРВ. 61.

Іскрїти, рїо, рїш, гл. **Бросать** іскри. *Сонце... іскрїло світлом*. Мир. Пов. I. 158. *Схилився до своєї жїнки, оком іскрїть*. МВ. II. 184. **Номїн іскрїть**—черезъ димовую трубу вилетаютъ іскри. Херс. у.

Іскроватїй, а, е. **Блестящїй**. Вх. Лем. 422.

Іскрявий, а, е. = **Іскрїстїй**. *По блискучїй іскрявїй росї від них лягає тїнь*. Г. Барв. 245.

Іскрянїй, а, е. **Іскрящїйся**. *Іскрянї очї*. Левиц. I. 84.

Іскрїстїй, а, е. = **Іскрїстїй**. МУЕ. III. 87.

Іт, меж. = **Ет**. I. *Іт, не знати чогу ти турбуєся*. Трудч. Ск. II. 119.

Іч, меж. = **Ач**. Ном. № 11185.

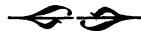

I, İ.

Всѣ слова, починаючіяся приставками **iv**, **io** и не находячіяся здѣсь, см. на буквы **З** и **С**.

I, сз. **И**. *Буз собі чоловік, і все його жінка слабувала.* Рудч. Ск. I. 168. *Як Бог даст, то і в вікно подасть.* Посл. I *вітер не віє, і сонце не гріє.* Нп. I *виходила до його вся земля.* Єв. М. I. 5. *І де ті люде тут возьмуться.* Шевч. 339. Между двумя гласными и послѣ гласной сокращается въ **Й**. *Як не зароблю, то лежатиму поки й опухну.* ЗОЮР. I. 11. *Стала їсти й птити.* Шевч. 352. *Далі вже й під Київ підступає.* ЗОЮР. I. 3.

I, меж. 1) Выражаетъ удивленіе. *І, матінко моя! Я бачив в городі таке, що тільки в казці розказать.* Гліб. *І! що тепер із ним зробилось! Де в біса й сила тая ділась.* Гліб. *А жіночку свою любив і Господи єдиний!* Шевч. 526. 2) **I** *вже!* Выражаетъ печаль, отсутствіе надежды: *Эхъ! увы! Йди, доню, гуляти!... — I вже, моя мати, мені не гуляти.* Хата, 11. *I вже, не справить горбатою могила.* Ном. № 3221.

Ібиска, **ки**, ж. Пт. Чайка. Вх. Пч. II. 15.

Ібунка, **ки**, ж. Раст. Veronica Bessabunga. ЗЮЗО. I. 140.

Іван-зілля, **ля**, с. Раст. а) *Nysorus offic.* Шух. I. 21. б) — *пільське.* *Echium vulgare.* Шух. I. 21.

Іванішній, **я**, е. Относящійся къ дню св. Ивана. *Сіно іванішне.* Сѣно, скошенное въ день св. Ивана. Шух. I. 170.

Іванова мұшка, **ки**, ж. Насѣк. = **Світун**. Вх. Пч. I. 6.

Іванок, **нка**, м. 1) Раст. *Nypericum perforatum.* Вх. Пч. I. 10. 2) Пт. = **Водомороз**. Вх. Пч. II. 8.

Іванчик, **ка**, м. — **золотій**. Раст. *Galium luteum.* Шух. I. 21.

Івасне, **ка**, м. Раст. *Trifolium montanum L., T. pratense L.* ЗЮЗО. I. 139.

Івилга, **ги**, ж. Раст. омеда бѣлая. *Viscum album L.* ЗЮЗО. I. 141.

Іволга, **ги**, ж. Пт. иволга. *Івома, івома! свиню ссала, порося вкрала! (кажуть іволзі). А ти кобилу! — ніби каже івома.* Ном. № 10261.

Ігва, **ві**, ж. = **Ігла** I. Вх. Лем. 421.

Ігдѣ, нар. = **Де**. *Ігдѣ родилась, ігдѣ приодилась.* Ном. № 8997.

Ігі, меж. — на ногу. Тьфу (на ногу). **Желех**. *Іги на тя! стара каже.* Гол. I. 222.

Ігиги, меж. выражающее ржаніе.

Ігі, **ігі**, меж. = **Іги**.

Ігінѣ, меж. Крикъ гуцульскаго пастуха на лошадей, чтобы остановились и возвратились. Шух. I. 211.

Ігла, **лі**, ж. 1) = **Голна**. Шух. I. 158. 2) Пт. = **Іговна**. Вх. Пч. I. 16.

Іговка, **ки**, ж. = **Ігва**. Вх. Лем. 421.

Іговна, **ни**, ж. Иволга, *Oriolus galbula.* Вх. Уг. 242.

Іговник, **ка**, м. Игольникъ. Шух. I. 284, 154.

Ігола, **ли**, ж. = **Іговна**. Вх. Лем. 421.

Іголий, **ля**, м. **іголийка**, **ки**, ж. = **Іговна**. Вх. Лем. 421.

Ігра, **ри**, ж. = **Гра**. Ном. № 12591.

Ігранка, **ки**, ж. Игра. Полт. г. Слов. Д. Эварн.

Іграти, **раю**, еш, м. = **Грати**. *Так танцюй — як грають.* Ном. № 5876.

Іграч, **ча**, м. = **Грач**.

Іграшечка, **ки**, ж. Ум. отъ **іграшна**.

Іграшка, **ки**, ж. Игрушка, забава. *Чужая біда за іграшку.* Ном. № 2341. *Кішці іграшка, а мишиці сльози.* Ном. За іграш-

ни робіти що. Съ легвостью, какъ бы играя, шутя дѣлать что. Зберуться дівчата да куртом на сіножаті да днів у два, в три за іграшки і п'виребають. О. 1861. VШ. 18. Під високою скелею блищав на сонці новий гарний панський млин... Четверо коліс неначе залюбки та за іграшки крутились на ясному сонці. Левиц. КС. 81. Ум. Іграшечна.

Ігрєць, ця, м. 1) = Грець 1. 2) Вихрь. Закрутився перед царницею ігрець, піднявся до неба стовп пилу, вхопив царевича і помчав у зелений гай. Стор. I. 74.

Ігрище, ща, с. = Грище. Грин. III. 441. Дівочі грища незабутні. К. ДС. 21. На грищах ніхто як я перед вела. Стор. I. 133.

Ігронько, ка, м. Музыкантъ. Приїхали подолане з подолу, ой привезли свої ігроньки з собою; ой заіадами хорошенько ірати. Мет. 161.

Ігумєн, на, м. Игуменъ. Що ігуменові можна, то братії зась. Ном. № 1004.

Ігумєня, ні, ж. Игуменья.

Ід, пред. Къ. Їва заробила в мене грошенят на байбарак ід Великодню. Г. Барв. 251.

Ід, іду, м. Ядъ. Вх. Лем. 421.

Ідѣ, дѣ, ж. = Іжа. Хлїб та вода, то козацька їда. Ном. № 12276. Той його їстит їдами, питемъ. Гн. II. 177.

Ідѣж, ка, м. = Ідоць. Желех.

Ідало, ла, с. 1) Ідало. Шутливо: желудокъ. Желех. 2) Ідало. Широкая часть ложки, та, которой набирається пища. Шух. I. 247.

Ідальний, а, е. = Істовний. Желех.

Іданія, ня, с. Їденіє. Трепав з роботи, з сухоти, з їданія.

Ідѣти, дѣю, еш, м. Їдять, сьїдять. Як я молодю бувала, по 40 вареників їдала, а тепер хамелю-хамелю, насилу 50 умелю. Ном. № 8146.

Ідеѣл, лу, м. Идеаль. Все, що чужі краї прозвали ідеалом, сїяло перед ним в небесній красоті. К. Дз. 162.

Ідеалізувати, в'ю, еш, м. Идеализировать. Желех.

Ідеальний, а, е. Идеальный. Ваш образ ідеальний. К. ХП. 74.

Ідѣн, іднѣ, вѣ. Одинъ. Чи раз, чи два — їднї біла. Ном. № 4290. Ум. Іднєнький. Іднєньке дитячко маю. НВолын. у.

Ідѣник, ка, м. = дїнак 1. Рк. Левиц.

Ідѣніця, ці, ж. = Єдїніця. Ой була

я у батенька та їдною їденицею. Грин. III. 681.

Ідѣння, ня, с. Їда, кушанье. Послав йому усякою питення, їдення і їрїлок усяких. Ном. № 14007.

Ідѣць, дѣя, м. Їдокъ. Рудч. Ск. I. 2.

Ідѣя, ідѣї, ж. Идея. Європейські ідеї.

Левиц. Пов. 153.

Ідѣжєння, ня, с. = Ідення. Чуб. II. 582. Драг. 281. За сиджєння нема їджєння.

Ідїме, мого, с. Сьїбство. Позоставалось і питиме й їдиме. Рудч. Ск. II. 157.

Ідїначитися, чуся, чїшся, м. Быть въ хорошихъ отношенїяхъ, дружить. Ідїначитися з Лавром не можна. НВолын. у.

Ідїння, ня, с. = Ідення. Там тобі питїння, там тобі їдїння, там тобі одпочивання. Мил. М. 90.

Ідїкий, ѣ, ѣ. 1) Рѣзкій (о вѣтрѣ). Їдкий вѣтер. Каменец. у. 2) Сьїдомый. Зелена солома їдкіша скотині. Черниг. у.

Ідлѣ, лѣ, с. Пища, їда. Драг. 307. Вх. Уг. А Прокїп наче ніч темна ходить, і вже тоді ні до їдла, ні до питва, ні до розмови. МВ. (О. 1862. III. 62).

Іднѣж, нар. = Однаж. Я їднак приїхав. Чуб. V. 137.

Іднѣжовий, а, е, їднѣжово, нар. = Однѣжовий, однѣжово. Ном. № 643.

Іднѣжї, нѣж, ж. мн. См. Єднанка 2. Шух. I. 34.

Іднѣти, ся, нѣю, ся, еш, ся, и пр. м. = Єднѣти, ся и пр.

Іднѣнький, а, е. Ум. отъ Ідѣн.

Іднѣлітці, ців, м. мн. Ровесники. Мій Григор, а братів Кость, то вони собі їднѣлітці. Каменец. у.

Ідовїтїй, а, е. Ядовитый. Їдовитий їад. Вх. Лем. 421.

Ідом, нар. Поїдомъ. Їдом тебе їсть. Ном. № 12225.

Ідомїй, а, е. Сьїдобный. Їдома річ. Черк. у. Полова хто-ї-зна як їдома. Славянос. у. Молоте та потрапляє, щоб солома їдомїша була скотині, не дуже ви-молочує зерно. Грин. I. 299.

Ідѣсі, нар. = Досї.

Ідѣха, хи, ж. Охотница поїсть.

Ідѣж, нар. = Їдом. Їдем їсти.

Ідѣмѣ, нар. = Їдом. За паницини пани їдѣма їмї мѣй. НВолын. у. Невїстка їдѣма їсть бабу й діда. Г. Барв. 487.

Ієшнїя, ні, ж. = Яешнїя.

Іжа, жі, ж. Їда, Рудч. Ск. I, 3, 29, 115.

Їжак, ва́, м. 1) Ежъ. Котл. Ен. I. 11. *Ном. № 6388.* 2) Родъ намордника съ ключками, надѣваемый на телятъ, чтобы они не могли сами сосать корову. Каме-нецк. у.

Їжаковий, а, е. Ежовый. *Їжаковим салом треба мазати, так і погоїться.* Харьк.

Їжакуватий, а, е. Взъерошенный, съ торчащей шерстью. *Їжакуватий віл.* Черк. у.

Їжачиха, хи, ж. Ежъ-самка. Лубен. у.

Їжачич, ча, м. Ежъ-самецъ. *Чи воно їжачич, чи їжачиха?* Лубен. у.

Їжник, ва, м. = Їжак. Чуб. II. 367.

Їжитися, жуся, жишся, ш. 1) Щетиниться. Харьк. у. О волосахъ: подниматься. *Аж серце хлопцеві замірало, аж волосся їжилось.* Св. Л. 217. 2) Важничать. *Чого воно (шеоляр) їжиться? чого дметься, як шкураат на жару?—думав собі журман.* Св. Л. 168.

Їжно, нар. Сытно, достаточно пиши. *Хоч не їжно, так уміжно.* *Ном. № 10387.*

Ів, пред. = В. Ставится между двумя согласными или послѣ согласной, иногда въ началѣ фразы, если слѣдующее слово начинается согласной; въ стихахъ иногда для соблюденія размѣра. *Збіглось воеків щось із тисячу.* Рудч. Ск. I. 32. *Із нехочу ззів три миски борщу.* *Ном. № 5060.* *Із славного Заторожжя найхали юсті.* Шевч. 221.

Ів, їву, м. Запруда рѣчки для ловли рыбы. *Ном. № 14145.* См. Яз. Ум. **Їзон.** Сим. 146.

Івб... См. Зб.

Івв... См. Зв.

Івг... См. Зг.

Івд... См. Зд.

Івда́, дя́, ж. Ызда. Рудч. Ск. II. 171. *Сална їзда—аниельска їзда, але відчий виворот.* *Ном. № 11433.*

Івдѣць, дя́, м. Ыздохъ. К. ЧР. 92. *Вчора увечері прийшов їздець.* МВ. I.

Їджалый, а, е. О лошадахъ: Ызжалый. Сим. 153. *Відкається, де б йому купити на старість їджалого смирного коня.* О. 1861. X. 21.

Їдяти, джу, диш, ш. Ыздить. *Дарованим конем не їдити.* *Ном. № 4615.* *У Києві їдять всякий їод.* Шевч. 463.

Їдитися, джуся, дишся, ш. Постоянно їздить, разѣѣзжать. *Їдитися усюди з їм.* Зміев. у.

Їдній, ні, ж. Постоянная Ызда. Подольск. г.

Їдуні, на́, м. Ыздохъ. *А чи довго туди їхати верхи?—Хто його зна,—як який їдун.* Александров. у. Екатериносл. г.

Ів'е... См. З'е.

Івж... См. Зж.

Івз... См. Зз.

Ів-за, пред. = Зза. Употребл. подобно предлогу *із.* *Із-за гори вітер віє, березоньку хилить.* Мет. 20.

Ївітн, їжү, віш, ш. Перегораживать рѣку для ловли рыбы. *Їж ївити.*

Івк... = Іск. См. Ск...

Івл... См. Зл...

Івм... См. Зм...

Івн... См. Зн...

Іво, пред. = Зо. *Василько буде хоч цілечку ніч ізо мною сидіти.* МВ. II. 9.

Іво... См. Зо...

Івоб, вба́, м. Ум. отъ Ів.

Івп... = Ісп... См. Сп.

Івр... См. Зр.

Івс... См. Зс.

Івт... = Іст... См. Ст.

Іву... См. Зу...

Івх... = Іох... См. Сх.

Ї, їй, мьст. Родит., винит. и дат. пад. отъ *вона́.*

Їй-бо, їй-Богу = Єй-Вогу. *Ном. № 4356, 6298.*

Їйбн, меж. Вишь, вишь ты. Котл. Ен. *Слов. Їйон, їйон же, вража мати! але Еней наші зледаців.* Котл. Ен. I. 27.

Їйти, їйдү, дѣш, ш. = Іти. *Аж їйшов я мимо його.* К. Псал. 90.

Ік, пред. = К. *Аж ік вечору вже знову приходить.* Рудч. Ск. II. 161.

Іклáстий, іклáтий, а, е. Имѣющий большіе клыки, клыкастый. Харьк. у.

Їкло, ла, с. Клыкъ. *Як піймав вовк іклом за хвіст, так і розпоров хвіст.* Черк. у.

Їкона, ни, ж. Икона, образъ. *Загадай дурному Богу молитися, він і ікони поб'є.* *Ном. № 6575.*

Ікбнний, а, е. Иконный. МВ. III. 91.

Іконоста́с, су, м. 1) Иконостась. ЗОЮР. I. 281. 2) Родъ писанки. КС. 1891. VI. 371.

Ікра, рі́, ж. 1) Икра; сѣмя грены. *Як будеш загодувать пчолми, то зтри тую ікру (з щуки) і змішай з мед'м, з перцем і барсуковим салом.* Чуб. I. 75. 2) Вымя у коровы. Шух. I. 193. Ум.

Ікрна. *Коровка ма'т ікорку добру.* Вх. Лем. 421.

Ікратий, а, е. Имѣющій икру. *Ікрата риба.* Черк. у.

Ікрѣць, ця, м. Самка рыбы. Вх. Пч. II. 21. См. Ікровоця.

Ікриця, ці, ж. = **Ікра 1.** Вх. Пч. II. 21.

Ікрѣвиця, ці, ж. Рыба-самка. Вх. Зн. 37. См. Ікрѣць.

Ікраний, а, е. = **Ікратий.** *Ікряна риба.* Лебед. у.

Ілем, ма, м. Раст. вязъ. *Urtus montana.* ЗЮЗО. I. 140.

Ільм, му, м. ільма, ми, ж. = **Ілем.** ЗЮЗО. I. 140.

Ільмак, ільма'к, ка, м. = **Ілем.** Валк. у. ЗЮЗО. I. 140.

Ільмакѣвий, а, е. Вязовый, берестовый.

Ільміна, ни, ж. Вязовое дерево. ЗЮЗО. I. 140.

Ільма'к. См. **Ільмак.**

Ільнування, ня, с. = **Ільнування.** О. 1861. X. 62.

Ільнувати, ну'ю, еш, м. = **Ільнувати.**

Ільнак, ка, м. = **Ілем.** ЗЮЗО. I. 140.

Ільняний, а, е. = **Ілянний.** *Ільняна сорочка.* Чуб. V. 189.

Ільтія, ці, ж. 1) Оголенная отъ шерсти овечья кожа. Вас. 154. 2) Кантъ изъ оголенной отъ шерсти овечьей кожи вокругъ полшубка внизу. Вас. 155. 3) Кантъ, вшиваемый между двумя кусками кожи или матеріи. Черк. у. Харьк. г. Мнж. 181.

Ільчастий, а, е. = **Ілянний.** *А що нам були скатерти? все ж то нам були ільчасті.* Гол. II. 110.

Іманка, ки, ж. Поимка. Угор.

Імати, ма'ю, еш, сов. в. **імѣти, ім'у, мѣш, м.** 1) Брать, взять, поймать, хватать, схватить. *Ном. № 6889. Наперед невода риби не имати.* *Ном. № 2603. Як заверли жрежі, імили двіста штири риб.* Гн. I. 124. *Ой казав пан круль Варгару імити.* МУЕ. III 52. 2) — **іри.** = **Іяти іри.**

Імѣтися, ім'юся, ешся, сов. в. **імѣтиса, ім'уся, імѣшся, м.** 1) Ловиться; держаться; братся. *Імѣйся, рибко, велика й маленька.* *Ном. № 1650. Мокрою поліна вогонь не імѣтиса.* *Посл. Хотім го спалити, але огонь не ймавсі тіла.* Гн. I. 124. *Куля го ся не имат.* Гн. I. 36. 2) То-же, что и **займѣтися, зайтиса,** — **загоратиса, загорѣтиса.** *Тот му вери у полу вогня три*

рази, тот відтам пустився іти, вітер як подув, ішлося на нім шматя, сірак і не доніс домів, згорів. Гн. II. 14.

Імелá, лі, ж. = **Івилга.** ЗЮЗО. I. 141.

Імельга, ги, ж. Камышь съ травом. Одес. у.

Іменіни, нїи, ж. мн. Именны. *Прийшли іменини Потоцького.* Рудч. Ск. II. 203.

Іменіниие, ка, м. Именинникъ. Шевч. (О. 1862. III. 17).

Іменїтий, а, е. Именитый, знатный. *Миколай імя знаменито, побіждає всіх іменитих.* Чуб. I. 169.

Імення, ня, с. Имя. *Дамі вони ім імення: сину Іван, а дочці—Ганна.* Рудч. Ск. I. 131.

Імѣно, на, с. = **Імення.** *Не забудь імено Господа Бога.* Гн. II. 251.

Іменування, ня, с. Именованіе, названіе. Г. Барв. 426.

Іменувати, ну'ю, еш, м. 1) Именовывать. *Мій син хрещений, порожений, іменований.* Чуб. I. 112. 2) Назначать, опредѣлять. Галиц.

Іменува'тиса, ну'юся, ешся, м. Именоваться. *Нехай ваші хуторі іменуються слободою Михайлівкою.* Стор. II. 102.

Імжїти, імж'у, жищ, м. = **Імжити.** *Ой у саду дрібен дощик імжить.* *Мет. 270. Ой на горі сніжок імжить.* Нпг. Рк. Левинц.

Імїти. См. **Імати.**

Іміти, ім'ю, еш, м. = **Мати.** *Єдиного тїльки у себе сина імала.* Чуб. III. 15.

Імкїй, á, é = **Імкїй.** Волч. у.

Імла, лі, ж. = **Мла.** *Ой імла, імла по полю лїла.* *Мет. 193. Шо на нашій сестрі на русїй косі білая імла пала.* Мил. 158.

Імня, імени, с. = **Ім'я.** Грин. II. 345. *Прибери пня, дай йому імня і з нього буде чоловік.* *Ном. № 11173.*

Імовіриний, а, е. Довѣрчивий. *Є й такі, що вимагають щирости, не скажи—для того тїльки, щоб zostавити повік нещасливими імовіриних.* МВ.

Імовірність, ности, ж. 1) Довѣрчивость. *Ном. 9521.* 2) Вѣроятность.

Імовірно, нар. Довѣрчиво.

Імхѣвий, а, е. = **Моховий.** *Три подушок імхових.* Лукаш. 163.

Імшѣдь, ді, ж. 1) Мохъ. Шух. I. 18. 2) = **Мшѣдь.** Вх. Зн. 28.

Імшїти, ш'у, шїщ, м. 1) **Мшїти.** *Імшїти хату.* Шух. I. 92. 2) — **горшїи.**

Вкладувать горшки одинъ въ другой, перекладывая соломою. Черк. у.

Ім'я, імени, с. Імя. *Ось же і я, що хороше імя.* Ном. № 2525.

Інженір, ра, м. Инженеръ. *Французкий инженеръ Боплан.* К. Кр. 18.

Інелюб, за, м. По народн. повѣрью: неразмѣнная серебряная монета, которая, данная въ уплату, возвращается обратно къ своему хозяину. Ез. V. 255. См. Анталюз, инслиза.

Іно́, нар. Только, лишь. Чуб. II. 50. Грин. III. 20а. *Все може нагородитися, іно страх ніколи.* Ном. № 4399. *Не прийшла ні спідати, ні обідати, іно прийшла роду одвідати.* Чуб. III. 124.

Іносе, інось, нар. Согласень, ладно, хорошо, пусть такъ; разумѣтся. Греб. 376. *„Іносе! сількісь, як моваля“, Юноні Юпітер сказав.* Котл. Ен. VI. 86. *„Чи ти підеши на умцю?“—Іносе.* Борз. у.

Інститут, ту, м. Институтъ. *Панночка поїхала вчитись до институту.* Г. Барв. 333.

Інститутка, ки, ж. Институтка. (О. 1862. III. 34).

Інститутський, а, е. Институтскій. *Вони в'їхали на институтське подвір'я.* Левиц. Пов. 116.

Інститутція, ці, ж. Учрежденіе. *Вірують у правду нової інституції і обачають у мирових посередниках правдивих судей.* О. 1861. XI. 106.

Інтерес, су, м. Выгода, польза, интересъ. Ном. № 1381.

Інфіма, ми, ж. Второй изъ семи классовъ духовн. училищъ и семинарій. Сим. 175.

Інфиміст, та, м. Ученикъ інфими. Сим. 175.

Ір, ру, м. = Аір. = Гав'яр. Мил. М. 20.

Ір, Іра, м. Названіе буквы Ъ (въ Галиціи.) Желех.

Ірвант, та, м. Желѣзное кольцо на ободѣ экипажнаго колеса.

Ірвати, ірвѹ, вѣш, л. = Рвати. *Ірвѣ тисто та в молоко кидай.* Ном. № 13220.

Ірватися, вѹся, вѣшся, л. = Рватися. *Як риба в притузі, так розум ірвется.* Харьк. г. *Ой ірвется нам на душі, що всі дівчата хороші.* Чуб. III. 139.

Ірвонѹти, нѹ, нѣш, л. = Рвонѹти. *Воно ж за чуб як ірвоне.* Алв. 61.

Ірвѣти, жѹ, жѣш, л. Рвать. *А кінъ ірвѣ, води не п'є, доріженку чѹє.* Чуб. V. 15.

Ірований, а, е. Шитый тонкими нитками мелкими стежками. МУЕ. I. 76.

Іск... См. Ск.

Існий, існїсїнький, існїсїнько. См. Істний, істнїсїнький, істнїсїнько.

Іста, ти, ж. Капиталь, основной капиталъ. Чуб. VII. 575. *Купимо (хліба)... і станемо продавати... Як виручимо свою істу та і мотнемось, купимо у Рассеї подешевше та в'ять з баришем будемо продавати.* Кв. I. 148. *Як так робити, то гроші потратимо, а не тільки прибили не буде, та і істу утерємо.* Кв. I. 149.

Іство, вѣ, с. Кушанье. *І де ті в Господа взялися усякі штучній іства.* Шевч. 528.

Істо, того, с. 1) = Іста. Кв. 2) Стволь дерева? Ум. **Істечко.** *Ой жалъ мені тій тополі, що на чистому полі. Де я буваю, де я літаю, на тополі спочиваю. А тепер істечко і ілечко забрато, ніде сісти і відпочити.* Нп.

Істи, ім, іої, ість, імо, істо, ідѣть, л. Вѣсть. *Ходить, неначе не івши.* Ном. № 10991. *Іло б ся сласно, а робити страшно.* Ном. № 12185. *Хто ідѣчи співає, буде мати дурну жінку.* Ез. V. 255.

Істівній, а, е. = Істовний. 1) *Тут і істівне і випити.* Шевч. 278. 2) *Сіно у мене істівне.* Канев. у.

Істиво, ва, с. Ъда, кушанье, все съдобное. *Посвятив тп паски та друге істиво.* Грин. II. 334.

Істие, ка, м. Палочка съ желѣзнымъ наконечникомъ для очистки плуга отъ прилипшей земли. Козелец. у. Рудч. Ск. I. 170. Чуб. VII. 399. КС. 1883. IX. 223.

Істина, ни, ж. 1) = Іста. *Я істину віддав, а проценту ще не віддавав.* Каменец. у. 2) Истина. Шевч. 602. О. 1862. I. 71. *Пресвята Діва мовит: „О, істина, же воскрес.“* Гн. I. 117.

Істинний, а, е. 1) О деньгахъ: істині гроші. Основной капиталъ, деньги безъ процентовъ. 2) Истинный. Шевч. 617. *Єсть цьому істина правда.* Грин. III. 150.

Істися, їмся, ієіся, л. 1) Безл. Вѣстся. *В цурті і каша істѣся.* Ном. № 10731. *Дай, Боже, щоб тилось та ілось.* Ном. № 14301. 2) Ссориться. *Ідѣться за землю.* Черк. у.

Істичально, на, с. Рукоятка істина.

Істєи, л. Ум. отъ Істи. *Питочки вона не хоче, істки не береться.* Мкр. Н. 4.

Істній, а, е и існий, а, е. Настоя-

пій, истый, заправскій. *Зараз мого чоловіка приручили дядькові, москалеві истньому.* МВ. (О. 1862. III. 72).

Істнісінький и **істнісінький**, а, е. 1) Дѣйствительный, дѣйствительно настоящій. *Чи то ж сподівався чоловік от такої зневаги? Він може з істнісінької ширости обернувся до людей... а тут йому ще й халеса.* О. 1862. IX. 66. 2) Точь въ точь такої.

Істнісінько и **істнісінько**, нар. Точнехонько.

Істовѣць, вцѣ, м. Болѣзненный аппетитъ. *Се в його істовець.* Ном. № 12224.

Істовний, а, б. 1) Сѣдобный. *Жінки всього істовного назносили.* Г. Барв. 532. 2) Сытний, питательный. *Який ваш хліб істовний.*

Істовність, ностн, ж. 1) Сѣдобность. 2) Сытность, питательность. *А що воно (сіно) до істовности,—то Боже мій!*

Істоньки, м. Ум. отъ **Істи**. *Твої дітоньки плачуть, істоньки хочуть.* Ном. № 337. *Йому ненечка істоньки носить.* Чуб. III. 389.

Істога, ти, ж. Существо. К. Іов. 54, 73. *Зроду-віку не чули, щоб кою обмовила, чи осудила; така вже люб'яча істога була.* МВ. I. 2) **Натура**. *Панську 'стоту не переробиш.* МВ. I. 99.

Істотне, нар. Дѣйствительно; точь-въ-точь. *Я не зрікаюсь: коні істотне були в шкоді.* Могил. у.

Істотний, а, е. Дѣйствительный, настоящій, точь-въ-точь. *На обличчя істотний Степан, але не він.* НВолын. у.

Історик, ка, м. Историкъ. К. Гр. Кв. I. *Ім'я своє потомкам на погорду, історикам на ганьбу не подаймо.* К. ЦН. 262.

Історичний, а, е, **історичній**, я, е. Исторический. *Велика історична р'бота.* О. 1861. I. 319. *Книги історичні.* К. Гр. Кв. XIII. *Хто ж із них прозирнув глибше в історичню правду?* К. XII. 40.

Історично, нар. Исторически.

Історія, ріі, ж. История. К. Гр. Кв. III. Шевч. 214.

Істочка, м.—**Істоньки**. *Божая Мати істочка носить.* Kolb. I. 99. *Носила істочка і питъ.* Мкр. Г. 21.

Іск, см. **Сх**...

Італійський, а, е. Итальянский. Левец. Пов. 124.

Італія, ліі, ж. Италия. Федьк. I. 55.

Іті, іду, ідѣш, м. Идти. *Ідемо містом.* МВ. II. 22. *Ось іди, сядь коло мене.* МВ. II. 24. *Іди слідом за мною.* Єв. Мр. II. 14.

Ітіся, ідѣться, м. безл. 1) Вести, удаваться. *Ідеться, то й на скінку прядеться.* Ном. № 1668. *На добро ідѣться.* *Ідеть въ добру.* Ном. № 1692. 2) Клониться, идти. *Скажіть мені, до чою це ідеться.* Мир. ХРВ. 86. *Студенти... постережи до чою воно ідеться.* Левец. Пов. 39. *Йшлося вже до осени.* Мир. ХРВ. 140.

Іх, мѣст. Ихъ, имъ принадлежащій. *Коли б мене покинули ледачі, щоб я їх кривд, змагання їх не бачив.* К. Іов. 37.

Іхавіця, ці, ж. Ъзда. Ум. **Іхавічна**. *Де під'їхать, де пішки,—хоч би погана іхавічка.* Черном.

Іхати, іду, деш, м. Ъхать. *Хто іде, той не іде, хто робить,—не чуляє.* Посл. *Сивим конем іде. Іхав верхи пан хорунжий.* Стор. МПр. 112. *Така зіма, що не знави, чи возом, чи саньми іхати.* *Спершу машиною іхати, а далі вже кіньми до села.* *Морем три дні іхали.*

Іхатоньки, м. Ум. отъ **Іхати**. *Марисини три брати коники сідлають, ідєсь іхатойки мають.* Нп.

Іхній, я, е.—**Іх**. *Стає їм (звірам) іхньою розуму тільки на те, щоб вижити гарне кубельце.* Дещо. *Перейшов у іхню віру.* Мнж. 122.

Іще, нар.—**Ще**. *Може Господь милосердний не все мого роздасть, іще останеться.* Ном. № 2011.



Й.

Й, *сз.* = **І**, *сз.* (см.).

Ймати, **ймовірний** и пр. См. **імати**, **імовірний** и пр.

Йно, *нар.* = **Іно**. *Не буду казати, йно буду мовчати.* Грин. Ш. 397.

Йо? *меж.* Выражает удивленіе: неужели? въ самомъ дѣлѣ? *Йо? щоб то оне запорожець та почав до жінок митнути?* К. ЧР. 331. *То не живий салдат, а то його парсуна.* — *Йо! зукнули дівчата і підбігли розглядали.* Кв. І. 22.

Йогб, **йому́**, *мьст.*, Родит. и дат. пад. отъ **він**.

Йой! *меж.* Ой! ай! *Водиці, люде, хоть дробину — водиці — йой — мій Боже, гину!* Федьк. І. 54.

Йойк, **ку**, *м.* Плачь, вопль, стенанія.

Йойкати, **каю**, *еш*, одн. в. **йойкнути**, **ну**, *неш*, *гл.* Плакать, вопить, вскрикнуть. *А на зуб собі йойкай!* ЕЗ. V. 183. *Ні плаче, ні голоситъ, бо відай не може, мши часом, часом йойкне: Боже милий, Боже!* Федьк. І. 67.

Йойкотати, **вочу́**, **чеш**, *гл.* = **Йойкати**. Желех.

Йойкотня́, **ні**, *ж.* Крики **йой!** *А по нід горою в корчах крик, галас, йойкотня: тут полювання якийсь пан справляв.* Св. Л. 95.

Йойлик, **ка**, *м.* Плакса. Шух. І. 32.

Йойчати, **чу́**, **чіш**, *гл.* = **Йойкати**. Вх. Уг. 242.

Йойчик, **ка**, *м.* Пт. Пѣночка обыкновенная. Желех.

Йолбм, **ма**, *м.* Смушковая высокая шапка съ закругленнымъ верхомъ. Вас. 156.

Йолбма, **ки**, *ж.* = **Наголовое**. Гол. Од. 57.

Йоломчик, **ка**, *м.* Мерлушковая шапка съ нѣсколько заостреннымъ верхомъ, загибаемымъ внутрь. Вас. 156.

Йблпц, **йблуп**, **па**, *м.* Олухъ, дуракъ, глупецъ. Котл. Ен. IV. 18. Желех. *Чом ти, йолоне, не кланяєшя пану Возному?* Котл. III. 386.

Йолоповатий, **а**, **е**. Глухой. *Йолоповатому хлѣб попадається, та не вміє їсти.* Лебед. у.

Йолупега, **ги**, *об.* Ув. отъ **йблпц**. Желех.

Йор, **ра**, *м.* Название буквы **Ъ** (въ Галиціи). Желех.

Йорданка, **ки**, *ж.* = **Йордань 2**. *Хлеснула біля Йорданки — неудача.* Ном. № 1816.

Йорданський, **а**, **е**. 1) Относящійся къ р. Йордану. 2) Относящійся къ освященію воды 6 января. **Йорданська вода**. Вода, освященная 6 янв. *Достав йорданської води та й звеліз Насті, щоб нею натирала Марусі бік, де болить.* Кв. І. 94.

Йрдань, **ні**, *ж.* 1) Рѣка Йорданъ. 2) Мѣсто на рѣкѣ, гдѣ святятъ воду въ день Богоявленія Господня 6 января. *Вийшли попи й дяки на Йордань води святити.* Чуб. І. 116.

Йорж, **жа́**, *м.* Рыба ершъ. *Понадувались мов йоржі.* Котл. Ен. II. 19.

Йорі, **рів**, *м.* *мн.* Название буквы **Ы** (въ Галиціи). Желех.

Йорка, **ки**, *ж.* Очистки отъ чищенья уже выдѣланной кожи. Волч. у. Ум. **Йбровка**.

Йочати, **чу́**, **чіш**, *гл.* = **Йойчати**. Вх. Уг. 242.

Йти, **йтися**. См. **іти**, **ітися**.

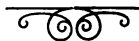

К.

К, пред. Къ. Съ дат. падежемъ обозначаетъ: а) указаніе мѣста или предмета, къ которому направляется дѣйствіе. *Иде к лісу. Ну тебе к бісу!* б) опредѣленіе времени, къ которому близится дѣйствіе. *Сподівайся мене, серденьтко мое, ой к первій Пречистій; як не буду я к первій Пречистій, сподівайся к Миколі.* Мет. 25. *К Великодню сорочка хоч михенька, аби біленька.* Ном. Переходитъ въ нѣкоторыхъ случаяхъ в г'. Если предыдущее оканчивается, а слѣдующее за **к** (г') слово начинается согласной, то слогъ принимаетъ предъ собою і: *ідутъ ік лісу*; часто то-же бываетъ и для пополненія стиха. Вообще же **к** (г') употребляется не часто (вмѣсто него употребляется до) и преимущественно въ указанномъ опредѣленіи времени и въ бранныхъ выраженіяхъ. *Иди к нечистій матері! Туди к михій юдині!* и пр.

Ка'. 1) См. **Казати**. 2) Сокращ. изъ **нат** въ выраженіи **ка зна** употребляющемся также и въ полной формѣ. См. **Кат**. **Ка'-зна-цо**. Чортъ знаетъ что, дрянъ; чепуха. *Казав парубок—дівка нічого, а виішло ка'-зна-цо.* Ном. № 7557. Употребляется иногда какъ существительное: **Тане ка'-зна-щб** говорить. Такую чепуху говорить. *Прийде ка'-зна-цо, ка'-зна-звідки, та й зрукотить, як ворит не розмає.* К. ЧР. 5. **Ка'-зна-ний робітник**. Плохой работникъ. **Ка'-зна-куді**. Чортъ знаетъ куда. **Ка'-зна-чогб**, **Ка'-зна-нащо**. Чортъ знаетъ зачѣмъ. **Ка'-зна-звідки**. Чортъ знаетъ откуда и т. д.

Кабáж, ка́, м. 1) Тыква. Чуб. I. 309. *Ішов же я через тин, через три городи, потолочив кабаки, нароби я шкоди.* Нп. **Піднести кабанá**. Отказать жениху. *Наталка многим женигам піднесла печеною кабака.* Котл. Нп. 352. 2) Кабакъ, питейный домъ. *Тоді то козак, бідний нетяга,*

по кабаку похощає, квартирку одчиняє. ЗОЮР. I. 207.

Кабáка, ки, ж. 1) Нюхательный табакъ. *„Мерці іслонився, протергя, кабаки понюхав.* Сніп. 160. *Натрусив з ріжка кабаки, раз, другий понюхав.* Мкр. Н. 9. *Мовчи, бо я тебе на кабаку зотру!* Ном. № 3618. **Кабáни дати комú**. Наказать кого. Желех. Закр. 2) **Реніс**.

Кабакóвий, а, е. Тыквенный.

Кабáла, ли, ж. Гаданіе по картамъ. Желех. **Клáсти набáли**. Гадать по картамъ. Желех.

Кабáлик, ка, м. Безпокойство, хлопоты, кутерьма, суматоха. Желех. См. **Калабалик**.

Кáбалка и **Кáболка, ки, ж.** Тонкій просмоленный канатикъ, употребляемый при укрываніи построекъ камышемъ. Херс.

Кабáн, нá, м. Кабанъ; вепрь. *Не бурми, як кабан у кориті.* К. ЧР. 152. Ум. **Кабанецъ, кабанчá, кабанчик**. Ув. **Кабанюга**.

Кабáняк, ка, м. 1) Торгующій свиньями. Подольск. г. 2) Свинобой, рѣжущій свиней.

Кабанóвий, а, е. См. **Кабанячий**.

Кабанувáти, ну́ю, еш, м. Валяться, лежать подобно кабану. *Не хочеться мені уставать,—щось я утомився,—так би й кабанував цілісінький день.* Аван. Чужб., Восп. о Шевч. 19.

Кабанчá, чáти и **Кабáнчик, ка, м.** Ум. отъ **кабáн**.

Кабаню́га, ги, м. Ув. отъ **кабан**. Желех.

Кабаня́тина, ни, ж. Мясо кабанье. *Розговілись і стали ласувать кабанятиною.* Грин. I. 105.

Кабаня́чий, а, е. Кабаній. *Бийте його, кабанячу тушу.* К. ЧР. 341.

Кабáрда, ди, ж. Кабарга? *Гасав і я,*

як божевільний, по степах за кабардою. К. ЧР. 94.

Кабардінка, ки, ж. Шапка изъ мѣха кабарди? Чоботи сап'янци, пояс шалевий і шапка кабардинка крулла. Стор. (изд. 1897). 305. У Вас. иначе: Шапка съ барашковымъ околышемъ и шестиугольнымъ верхомъ, отдѣланнымъ перекрещивающимся позументомъ или цвѣтными шерстяными шнурками. Вас. 156.

Кабасъ! меж. Призывъ свиней.

Кабаськати, каю, еш, гл. Кричать: кабасъ! кабасъ! сзывая свиней.

Кабат, бата, м. 1) Куртка, солдатскій мундиръ. *Ой вийду я з хати та й стану кадати: коби то не зброя, не білі кабаты.* Федьк. I. 43. *Ой маю я кабат, зброю,—буде в чім ходити.* Счас. 66. 2) У женщинъ—юбка. Гол. Од. 75, 76. 3) Кабата пійти. Перекувыркиваться. *Пострілений заець кабата пійшов.* Вх. Зн. 23. Ум. **Кабатик.** Гол. Од. 59, 81.

Кабатя, тя, с. соб. = Кабатиння. Федьк. Желех.

Кабатик, ка, м. Ум. отъ кабат.

Кабатіна, ни, ж. 1) То же, что и кабат, но только одинъ экземпляръ. *Подиви ж ти ся, мати, на жовнярські кабаты: вся кабатина кров і калина.* Федьк. 48. 2) Кабатіна. Длинное шелковое или перкаленое женское платье, зимой на ватъ (у галицкихъ мѣщанокъ). Гол. Од. 24.

Кабатіня, ня, с. соб. Солдатская одежда. Федьк. Желех.

Кабатерка, ки, ж. Табакерка. Кв.

Кабатувати, гл. безл. Кабатує мені. Мнѣ досадно, мнѣ жалъ. *Кобись мені не кумочка, була би съ мі фрайрочка, мѣм мі тото кабатує, що мі мовиш: „Пане куме!“* Гол. II. 237.

Кабатцький, а, е. Кабацкій. *Була і вишнівка, і тернівка й дулівка, було й пиво кабацьке, так дешевеньке.* Кв. II. 184.

Кабачкі, ків, м., мн. 1) Раст. *Pero L. var. citriformis.* ЗЮЗО. I. 120. 2) Тыквенная сѣмена, сѣмячки. **Достанеться на набачні.** Достанется на орѣхи. Ном. № 3613.

Кабашний, а, е. Кабацкій. *Гей, каже, ти, шинкарко молода, ти Насте кабашина.* Мет. 378.

Кабашник, ка, м. Сидѣлецъ въ кабакѣ.

Кабашниця, ці, ж. Продавщица водки или содержательница кабака. *Гей Насте Горовая, шинкарко молода, кабашинице степовая.* ЗЮОР. I. 319.

Кабашина, ни, ж. соб. Кабаки. *Якожь московщиною дивиться: замість шинків—проклята кабащина, постоялі двори на московскій звичай.* Стор.

Кабелка. См. **Кабалка.**

Кабза, зі, ж. Кошелекъ. *Кабза грошей добра.*

Кабзан, на, м. Ходатай. Желех.

Кабзувати, зую, еш, гл. 1) Портить. Вх. Зн. 23. 2) Бранить, порицать. Вх. Зн. 23.

Кабинѣт, ту, м. Кабинетъ. *Восьма хата—мій кабинет.* Левиц. I. 219.

Кабинѣтний, а, е. Кабинетный. *То велика помилка кабинетних людей, польських політиків.* Правда, 1868, 437.

Кабіця, ці, ж. 1) Очагъ въ землѣ (въ сѣняхъ или на дворѣ) для приготовленія пищи. Вас. 194. *Онучи инші полоскали, друїї лежа розмовляли, а хто трудився у кабиць.* Котл. Ен. VI. 20. *Горить огонь тихенько на кабиці.* Шевч. 2) Круглая или четырехугольная яма, въ которой помѣщается гончарная печь. Вас. 180.

Кабіш, ша, м. Шуточное названіе солдата и вообще великоросса за часто употребляемое ими выраженіе: „кабы-жъ“. Сим. 45.

Кабіж, жу, м. = Шкода I. *Він став і стереже, щоб іще кабіжу не нарobili.* ЗЮОР. II. 66.

Кабка, ки, ж. = Кобка? О. 1861. XI. Свидн. 26.

Каблі, лів, м., мн. Вилы съ тремя остріями. Канев. у.

Каблукъ, ка, м. 1) Дуга, часть окружности. 2) Снарядъ для спугиванія рыбы, состоящій изъ дуги, концы которой соединены доской, оканчивающейся зубьями въ видѣ гребня; бороздя дно, эти зубцы спугиваютъ мелкую рыбу, попадающую въ поставленную раньше сѣть. Дуга наз. **наблун**, доска съ зубьями—**грѣбінь**. Шух. I. 228. 3) Лука въ сѣдлѣ. См. **Облун**. Шух. I. 252.

Каблукъ, ки, ж. 1) Кольцо вообще какое бы то ни было. 2) Кольцо, перстень. *Вони твої білії руки поламають, вони твої срібні каблучки поздіймають.* Чуб. V. 304. Ум. **Каблүчна.**

Каблукуватий, а, е. Дугообразный.

Каблүч, ча, м. Обручъ изъ нѣсколькихъ сплетенныхъ прутьевъ.

Каблүчка, ки, ж. Ум. отъ **каблукъ**. 1) Кольцо вообще какое-бы то ни было—металлическое или изъ иного матеріала.

2) Кольцо, перстень. *Подарував золоту каблучку.* Грин. III. 69. *Од'їзжаючи приказував Оними, надаючи на палець каблучку.* Г. Барв. 204. *Не гарбузом тут палне, коли сама дала вїйтенкові каблучку.* К. ЧР. 297, 298. 3) Сплетенное изъ дерева кольцо, которымъ прикрѣпляются ворота къ столбу въ глухомъ концѣ, а также то, которымъ запираются ворота на другомъ концѣ путемъ набрасыванія наблучки на столбъ и на ворота. Чуб. VII. 392. *Коли ходиш у ворота,—накидай каблучку.* Мил. 81. 4) Сплетенное изъ дерева или изъ сыромятной кожи, иногда желѣзное кольцо, которымъ ярмо прикрѣпляется къ дышлу. Чуб. VII. 405, 406. Мнж. 121. Чудч. Чп. 250. 5) Такое же кольцо, охватывающее средину вїя въ томъ мѣстѣ, гдѣ вїя раскалывается на двѣ части. Рудч. Чп. 250. 6) Въ повозкѣ: кольцо, связывающее підтоки съ підгерстю. Рудч. Чп. 249.

Кабурх! меж. Швырь! *Кабурх той хлѣб у нї!* Харьк. у.

Кабутати, тату, еш, м. Бросать палку такъ, чтобы она ударялась о землю то однимъ, то другимъ концомъ.

Кабутка, ки, ж. Игра, во время которой бросаютъ палку такъ, чтобы она ударялась то однимъ, то другимъ концомъ о землю.

Кав! меж. Выражаетъ пискъ ребенка, щенка, мюканье кота, крикъ галки и пр.

Кава, ви, ж. 1) Кофе. *Та ютуй їй чай, та ютуй їй каву.* Левиц. I. 318. 2) Сивая ворона. *Чорні кави, чорні врани крили гору вкрили.* 3) м. Родъ пугала. *Часом Галя жажнеться і пошептом питає:— „Що ж як кава прийде?“—Не прийде,—одказують їй усі.— „А як вовк присуне?“* МВ. III. 68. *Пішла б вона гуляти того таки самого вечора, коли б не той вовк невірний з лісу, а що гіри—турбував їй той кава навісний, що не знає вона навіть, де він і сидить у світі—чи у лісі, чи під горою на луці, чи у Дніпрі у нурті.* МВ. III. 72. Ум. **Кавна, Кавоньна, Кавочна.** За дівчиною всі звони зазвонили, а за козаченьком всі кавки закавчили. Гол. I. 106. *Ой ви, кавоньки, ой ви, юлубоньки, піднесіться вору.* Нп. *Ой кавочки вороночки усе поле вкрили.* Нп. *Не жаль мені на кавочку, як на тую на вороночку.* Чуб. V. 458.

Кавал, лу, м. Кусокъ, часть. *Нема нігде кавал землі.* Гол. Ум. **Кавалець, кавалон, кавальчин.** *Не порубиний я дуже:*

юловонька на четверо, а ніженьки на шестеро, білі палці на кавалі, а рученьки на штученьки. Гол. III. 90. *За кавалок кишки сім миль пішки.* Ном. № 6473. *Треба працювати, щоб кавалок хлѣба мав.* Чуб. I. 147. *Ой не руш же, наймитоньку, та хлѣба цілого,—ой там лежить на поміи кавалок цілого.* Грин. III. 556. *Рвали тіло по кавалку, пускали на воду.* Гол. I. 9.

Кавалер, Ковалір, ра, м. Кавалеръ, мужчина. *Сама знаю, що не маю кавалера близько.* Грин. III. 185. *Плечуть мамі за синами, жінки за мужами, а дівчата ластів'ята за кавалерами.* Галич. 1867. 2) Холостякъ. *Будай, будай, Касю, здорова, я їду кавалір, а ти вдова.* Чуб. V. 355. 3) Кавалеристъ. *І без тебе ся нам жало королєві і полякам, кавалірам і козакам.* Pauli. Ум. **Кавалерочон.** Мил. 216.

Кавалерія, ріі, ж. 1) Кавалерія. *3 молоду служив я в воєнній, в кавалерії ще.* Стор. 2) Орденъ. *Дав звістку, що почесним йому кавалерію.* Стор.

Кавалерочок, чка, м. Ум. отъ кавалер.

Кавалерський, а, е. Относящійся къ кавалеру. Желех.

Кавалець, лця, м. Ум. отъ кавал.

Кавалір. См. **Кавалер.**

Кавалірувати, рую, еш, м. Жити холостякомъ.

Кавалок, леа, м. Ум. отъ кавал.

Кавальцювати, цюю, еш, м. Дробить, крошить, рѣзати на куски. Желех.

Кавальчик, ка, м. Ум. отъ кавал. Желех.

Кавдун, на, м. Брюхо. *Козак не гордун, що обірве, то й в кавдун.* Ном. № 12166.

Кавелок, леа, м. = **Кавалок.** Употреблено въ значеніи: комокъ, безформенный кусокъ. *Хиба ж це палтучики? Це кавелки якісь.* Екатериносл. г.

Каверза, зи, ж. Проказа, продѣлка. *Ось як жінок я укараю: пошлю вас в заporожську Січ; там ваших каверз не вважають, жінок там на тютюн міняють.* Котл. Ев. VI. 7.

Каверзник, ка, м. Проказникъ. *І старий був, кажуть, каверзник великий. А який каверзник? Посадять у клітку, а він і втече.* ЗОЮР. I. 73. *Оттак тії каверзники змовлялись у очевидки на гвалтовний уцинок.* К. ЧР. 96.

Каверзниця, ці, ж. Проказница. *Пі-*

шла по хаті вихилитись, а за нею й дру-
га каверзниця—Секлета. Де й сльози по-
ділись—усі в сміху. Г. Барв. 47.

Каверзувати, зую, еш, гл. Проказити.

Каверз'язати, каю, еш, гл. Говорить
чепуху. *Що там він каверз'язка? Каверз'язка*
таке, що й не слухав би його. Лебед. у.

Кавза, зи, ж. 1) Порипаніє, брань.
Желех. 2) Ссора. Желех.

Кавзувати, зую, еш, гл. 1) Порипати,
бранити. *Кавзує мене межки люди.* Вх. Зн.
23. См. **Набзувати** 2. 2) Жаловатися, роп-
тати, виражати своє неудовольствіє. Вх.
Зн. 23.

Кавід, вода, м. Родъ, порода. Левч.
Дід його, батько і мати, та і весь їх
кавід такий закатований.

Кавка, ки, ж. Ум. отъ **кава**. За дів-
чиною всі зони зазвонили, а за козачень-
ком всі кавки закавчили. Гол. I. 106.

Кавкати, каю, еш, гл. Кричать по
вороньему. *Кавкає як ворона, а хитрий як*
чорт. Ном. № 2978. *Аби чим кишку на-*
пхати, щоб не кавкала. Ном. № 12171.

Кавкнути, кну, неш, гл. Однокр. в. отъ
кавкати.

Кавний, а, е. = **Калний**. *Ой Олена*
прибілена, Василина кавна, а Маричка
пишна чічка, бо то любка давна. Гол.
II. 362.

Кавонька, Кавочка, ки, ж. Ум. отъ
кава.

Кавпіти, гл. Терпіть нужду, нуж-
дається. Желех.

Кавратити, рачу, тиш, гл. Смуцати,
смуглянити, возбуждати людей. *Нічого не*
робе, та ще й усіма кавратить. Миргор.
у. Слов. Д. Эварн.

Кавратка, ки, ж. 1) Кружка. *А всип-*
те мені кавратку меду! 2) Церковная
кружка для сбора пожертвованій

Кавсігнути, кну, неш, гл. Умереть.
Желех.

Кавтан, на, м. Родъ полукафтання съ
откиднимъ воротникомъ,—женская празд-
ничная одежда галицкихъ горожанокъ.
Гол. Од. 23. Ум. **Навтанин**.

Кавувати, вую, еш, гл. Распивать
кофе.

Кавук, ка, м. Мѣшокъ. Желех. Закр.

Кавуля, лі, ж. Названіє кукушки.
Зозуле-кавуле! чи довог ще мені у батенька,
у матінки жити? Новц.

Кавун, на, м. 1) Арбузъ. *Cucumis cit-*
rullus. *Ой ти ходиш по горі, а я по до-*
міні, ой ти садни кавуни, а я саджу дині.

Нп. *Родючий баитан жовтіє динями, зе-*
леніє кавунами. МВ. I. 104. Отличаютъ
навун отъ навуниці и навуни: у навуна сѣ-
ренькій кружокъ, гдѣ былъ цвѣтокъ, мень-
ше, чѣмъ у навуни; послѣдняя вкуснѣе
навуна. Афанасьевъ-Чужбинскій. Поѣздка въ
Ю. Россію, I. 410. 2) мн. Дѣтская игра.
Ив. 44. Ум. **Навунецъ, навуни, навуничн,**
навуничок.

Навунецъ, нця, кавуниє, ка, м. Ум.
отъ **кавун**.

Навуниця, ці, ж. = **Кавунка**.

Навунка, ки, ж. См. **Кавун**.

Навуниє, ка, м. Торговецъ арбузами.

Навуновий, а, е. Арбузный.

Навуничє, ка, кавунчикок, чеа, м.
Ум. отъ **кавун**.

Навуначий, а, е. Арбузный. *Одкри-*
лося поле, неначе заслає картатими
густками, де зеленіло дрібненьке... кавуняче
оудіння. Левиц. Пов. 227.

Навуначча, чя, с. Собирательное отъ
навун. *І як уродився ж той баитан! то*
кавуначча оттаке, а дині оттакі! Рудч.
Ск. II. 9.

Навурниє, ка. Большой палець (въ
загадкахъ). Желех.

Кавчати, чў, чїш, гл. Кричать, пи-
щать. *Тут змії тільки що в хату, а вони*
скакають та кавчать. Рудч. Ск. II. 190.

Кав'яр, ру, м. Икра соленая рыба.
Вина з Цариграду відер тров у барилі, і
кав'яру з Дону,—всього везе. Шевч. 116.
(Тут були): *тараня, ще по весні з Дону*
навезена, суха й солона, кав'яр, оселедіці.

Кав'ярка, ки, ж. Прислужница въ
кофейной. Желех.

Кав'ярник, ка, м. Варящій кофе.
Желех.

Кав'ярня, ні ж. Кофейная. Желех.

Кагал, лу, м. 1) Кагаль—еврейская
община. *Жидівські кагали, ярмарки були*
йому замість телеграфів. Левиц. I. 180.
2) Презрительно: вообще какаля-нибудь об-
щина, группа, кружокъ людей. *Що там*
ні коять по ворожих кагалах, що ні виду-
мують, як би те життя зупинити,—
воно ширше та ширше виявляється. О.
1862. III. 26. 3) У Гулака-Артемовскаго
кагалом названо общество чертей, вообще
населеніє ада: *В письмі стоїть (читай*
сміло): на кагал бісовський з начинкою ду-
шу й тіло одисав Твердовський. О. 1861.
III. I. Арт. 104. 4) Шумное, крикливое
собрание.

Кагала, лі, ж. = **Кагал** 4. *Там ужє*

кагала така дітей. Мирг. у. Слов. Д. Эварн.

Кагáловий, а, е. Кагальный.

Кагáльний, а, е. 1) = Кагаловий. Желех. 2) Старшина кагала.

Каганéць, нцá, м. 1) Плошка, ночникъ. Вас. 182, 196. *Гляне, посвічуючи по глибці каганцем.* К. ЧР. 394. *Дріжить, зігнувшись над каганцем, лічить гроші.* Шевч. 135. *Живе, як каганець без люю.* Посл. 2) Переносно: искры мелькающія въ глазахъ послѣ удара. *Як заїхав по потимлії, так аж каганці в вічку засвітились.* Ном. № 3982. 3) Полка ружейная. Шух. I. 229. 4) Изоляторъ на телеграфѣ. Желех. 5) Шүточно: рюмка. *„Давай по чарці нам скоріи!“ Я добрий каганець підправив та сам і витив наперед.* Алв. 54. 6) Вообще углубленіе или гнѣздо, въ которое вставляется шипъ, пята столба и пр. Напр., въ глухомъ концѣ воротъ то гнѣздо, въ которомъ вращается нижній ковецъ воротнаго столбика; въ дверяхъ въ него входить шипъ дверной пята; въ снарядѣ для подвѣшванія котелка надъ огнемъ (см. **Верлюг**) въ немъ ходитъ пята столба. Шух. I. 87, 93, 187. 7) Въ устроенной для ловли звѣрей ямѣ (см. **Зáпадниця**) послѣднюю покрываетъ досчатая крышка, вращающаяся на валу, приходящемся посредин крышки; углубленія въ бокахъ ямы, въ которыя вставлены концы этого вала, также называются **каганцями**. Шух. I. 235. 8) Въ ручной мельницѣ въ верхнемъ жерновѣ углубленіе, въ которое входить шесть, двигающій жернова. См. **Жорна**. Шух. I. 146. Ум. **Кагáнчик**. *Каганчик стоїть... на віконці.* К. ЧР. 393.

Каганéвий, а, е. Площечный.

Кагáнчик, ка, м. Ум. отъ **каганéць**.

Кагáт, ту, м. Куча. *Кагат кавунів, кагат соли.* Мирг. у. Слов. Д. Эварн. То же о рыбѣ: куча рыбы, особымъ образомъ сложенной и прикрытой камышемъ (на Дону).

Кагáлá, лі, ж. Отверстіе дымовой трубы, закрывающееся для удержанія теплоты. *Послала жінка чоловіка кагалу затикати, та й кагаланка вбила.* Ном. № 9165. Шух. I. 96.

Кагáльний, а, е. Принадлежащій, относящійся къ **каглá**.

Кагáльнка, ки, ж. Ветошная затычка для закрыванія печной трубы. *Послала жінка чоловіка кагалу затикати, та й кагальнки вбила.* Ном. № 9165.

Каджéння, ня, с. Кажденіе. *Множество народу молилось із надвору під час кадження.* Ев. Л. 10.

Кади и Кадівай, нар. = **Куди**. Сяпоцк. у. въ Галиціи. Вх. Зн. 23.

Кадíло, ла, с. 1) Кадильница. *Дяк співа, поти з кадилами, з кропилом.* Шевч. 3 *кадила дим по церкві пішов.* 2) Ошміамъ, ладонъ. *Дурному персвазія, а умерлому кадило, то все едно.* Ном. № 12967. 3) Раст. *Melittis Melissophyllum* L. ЗЮЗО. I. 128. 4) — **дине**. Раст. *Lamium maculatum*. Лв. 99.

Кадíльний, а, е. Кадильный. *Вознесу я жерви тучні із кадильними димами.* К. Псалт. 147.

Кадíльниця, ці, ж. Кадильница. *Пін почав кругом ріки ходитъ з кадильницею.* Рудч. Ск. 174. Ум. **Кадíльничка**.

Кадíна, ни, ж. Втрое сплетенный якорный канатъ при рыболовной лодкѣ на Азовскомъ морѣ. Стрижевск.

Кадíти, джү, диш, м. Кадить, курить. *Ні світила, ні кадила, як тебе смерть вхопила.* Ном. № 4054.

Кадíтися, джүся, дишся, м. Подвергаться кажденію. *Василева мати ходила шедрувати. По церкві ходила, чесний хрест носила, золотій кадила: кадітєся люде, бо к нам Христос буде.* Чуб. III. 446.

Кадíб, доба и Кадíвб, довба, м. 1) Большая кадка, употребляющаяся для хранения зерна или муки, капуста и пр. *Наше просо в кадобі.* Грин. III. 96. *На городі капуста росла, в стозі насічена, в кадобі наквашена.* Грин. III. 539. 2) Квасильный чанъ для обработки кожъ. Вас. 145, 153. 3) Часть древеснаго пня, пустая въ срединѣ и вставляемая въ родникъ вмѣсто колодезнаго сруба. Шух. I. 9. Ум. **Кадíбець, кадовбець**.

Кадíння, ня, с. = **Каджéння**. *Махав кадилом, а з його кадіння диму нема.*

Кадка, ки, ж. 1) = **Кадíб 2**. Шух. I. 253. 2) Большой чанъ въ винокурнѣ. *Тут у винницькій кадці місять тісто трое разом ногами.* К. ЧР. 258. 3) Футляръ надъ жерновомъ въ водяной мельницѣ. Мик. 481.

Кадний, á, б. Дымный, закоптѣлый. Желех. Закр.

Кáдовбина, ни, ж. Небольшая пробуръ.

Кадрíль, лі, ж. Кадриль. *Боярин насилу розігнав гурт, щоб поставити молодих до першої кадрилі.* Левиц. I. 187.

Кадуб, ба, м. = **Кадіб.** *Ном. № 12888.*

Кадук, ка́, м. 1) Родь болѣзни. *За твоє добро кадук тобі в ребро.* *Посл. Закр.* 2) Дьяволь, чортъ. „Народъ называетъ чертей слѣдующими именами: кадук, дідько, болотяник“... *Чуб. I. 191.*

Кажан, нѣ, м. Летучая мышь. *Людей не чуть; через базар кажан костокрилий перелетить.* *Шевч. 150.* *Як миш іззість шматочок чою свяченою, то в неї виростуть крила і зробиться з неї кажан.* *Чуб. I. 55.* *Ум. Наманон.*

Кажанок, нѣ́, м. 1) Ум. отъ **кажан.** *Замиготіли кажанки, наче хто перекидав грудками.* *Левец. I. 109.* 2) Мѣховая или кожаная куртка. *Сим. 138.* *Дома в себе вони, кажю, ходять було у дьотяних сорочках да в дѣрвях кожухах - кажанках.* *К. ЧР. 87.* *А на йому був кажанок, то з під того кажанка кров так і лється.* *ЗОЮР. I. 133.*

Кажнісенький, а, е. Ум. отъ **кажний.**

Кажний, а, е. = **Кожний.** *Та за се по три поклони кажному святому покладав.* *Срезн. Запор. Стар. Ум. Кажнісенький.* *См. Кажніненький, кажнісінький.*

Кажніонький, а, е. = **Кажнісінький.** *Кажніненький у селі знає про те.* *НВОЛН. у.*

Кажнісінький, а, е. Ум. отъ **кажний.** *Каждый безъ исключенія.*

Каз, ву, м. Бѣшенство. *Нехай на тебе каз найде.* *Ном. № 5127.*

Казальниця, ці, ж. Амвонъ, каедрa. *Оце ж то вона, та дьявольська спокуса, що про неї було нам отець Дем'ян з казальниці глаголе.* *К. ЦН. 220.*

Казан, нѣ, м. Котель. *Нехай наш казан закипить іще і з другого боку.* *К. ЧР. 108.* *Як у казані кипить.* *Посл. Ум. Казанок, казаночок, казанчик.* *Наймит роспалив багаття, повісив казанок і почав варити кашу.* *Левец. Пойди ти до річки Самарки, до криниці Салтанки, казанок у руки взявши.* *Мет. 442.* *Вітер віє, повіває, казаночок закипає.* *Щог.*

Казаніна, ни, м. Одинъ котель, плоховатый котель.

Казання, ня, с. 1) *Говореніє.* 2) = **Казань.**

Казанок, нѣ́, казаночок, че́а, казанчик, ка, м. Ум. отъ **казан.**

Казань, ні, ж. Слово, рѣчь, проповідь. *Якусь тобі він (Плутон) казань скаже, дорожу добру в Рим покаже.* *Котл. Ен.*

П. 38. *Поти тільки раз у год кажуть казань перед постом.* *О. 1862. I. 71.*

Казарма, ми, ж. Казарма. *Із казарми нечистої чистого, святого пташечкою вилетіла.* *Шевч. 619.*

Казатель, ля, м. Ораторъ, витія. Желех.

Казати, кажу́, жеш, и. 1) *Говорить.* *Ой казав єсь, присягав єсь: не покину я тебе.* *Чуб. V. 180.* *Хоч будуть питати, не буду казати.* *Нп. Ти казане кажеш, а мій батько під корчмою чув.* *Посл. Не при нас кажучи.* *Ном. № 8365.* *Въ наст. времени вмѣсто обычной формы: кажу́, ка́неш и пр. въ нѣкот. мѣстностяхъ сокращ.: кау(ну), каеш, кае(на), каемо. А я йому й ку: не бачиш,—ку,—роззявляю, куди ідеши?* *Грин. II. 310.* *Чую я, кає, вчора пани поносять якусь політику.* *Рудч. Ск. II. 209.* *Ми усім наготовили, а тепер він один да ще ка': мало.* *Рудч. Ск. I. 26.* *Эта форма въ частномъ употребленіи у Кветки. Намалювавши та й кає нам: „Тепер, хлопці, дивіться, що за кумедія буде“.* *А ми каемо: „а ну, ну́, що там буде?“* *Кв. I. 7.* *(Изд. 1887).* *Не вам ка́мучи.* *Извините за выраженіє.* *Та тут, не вам кажучи, така хвороба прикинулася: чиряками обкидало всього* **Казати з уст.** *Говорить изустро.*

Каменец. у. 2) *Приказывать, велѣть.* *Казав єси нас пан наказний додому одпускати, а тепер єси наказуєш землянки копати.* *Рк. Макс. Кажіть мені, панове, сього хлопця до себе узяти; я буду й ростити і подушине за його платити.* *О. 1861. VIII. 17.* *Скачи, враже, як пан каже.* *Ном. Обіцяв Бог дати, тіко казав зажадати.* *Ном. № 157.*

Казатися, жу́ся, жешся, и. 1) *Быть сказану.* *Казатиметься й те, що зробила оця.* *Єв. Мр. XIV. 9.* 2) *Показываться, являться.* *Чи сам пан дома? Хоч же він дома, та не кажеться, к коню в шубочку прибірається.* *Чуб. III. 457.*

Казенний, а, е. Казенный. *Москаль казенна вец.* *Ном. № 799.* *Були і панські, і казенні.* *Котл.*

Казень, ні, ж. = **Казань.** *Прочувши ж казень, мовувались урядю всякого жінки.* *Мкр. Г. 8.* *Що це, яку сьогондя писарь казень казан?* *Новц.*

Казіти, кажу́, виш, и. *Искажать, портить.* *Гостець казить йому вид.*

Казитися, жу́ся, вишся, и. 1) *Бѣситься.* *Собаки з жиру казяться.* *Ном. № 10801.* 2) *Бѣситься, проказить.* *Як же*

були на самоті, то молитовники зовали, казались, бігали, скакали. Котл. Ен.

Казінка, ки, ж.? Колись у дяків і... в школах, кара школярям за казінку, що не вміли шити і д.—і така була... Ном. № 3632.

Казіння, ня, с. Б'єснованіє.

Казка, ки, ж. Сказка. *В піснї правда, а в казці брєсня.* Посл. Ум. **Казочка.** От вам казочка.

Казковій, а, е. Сказочный. Желєх. Кулишъ.

Казна, ні, ж. Казна, деньги. (Заимствовано изъ русскаго языка). *Іздив наші бурмистер до князя Ромодановського з цюшима у московську казну.* К. ЧР. 185. € казна, та нікто не зна.

Казочка, ки, ж. Ум. отъ **казка.**

Казус, са, м. Случай. *Казус сей так нялякав усіх людей, що більше вже нікто із глузду не скрутився.* Гліб. 65.

Казусний, а, е. Казусный. *Казусне діло, обізвався таки писарь.* Кв. I. 157.

Казюка, ки, ж. 1) Козявка. *Казюка повила гліб у полі. Метелики і казюки усякі дружно пречисту душу з неї витявають.* Кул. 2) Зм'ял. Ум. **Казючна.**

Кайдані, нів, м. мн. Кандалы, оковы, цѣпи, колодки. *Возьміть Паля Семена та забийте в кайдани.* О. 1862. VIII. 26. Часто бо заковувано його в кайдани. Єв. Мр. *Ой дали ж, дала славним запорожцям та царця заплати: ой понабивали на ноги кайдани, дали в руки лопати.* Новц. *Угору руки підіймали, кайданами забряжчали.* АД. I. 88. Ум. **Кайданини, кайданочки.** *Кайданики на ножечки, а скрипачки у ручьки.* Андр. *Ой будемо зім'ювати в Станіславі на риночку, в кайданочках, в залізочку.* Лукаш.

Кайданиці, ць, ж. мн.—**Кайдани.** *Вбрали б ноги в кайданиці, а руки в скрипачі! Тото тобі, легінуку, за чужі яничі.* Шух. I. 204.

Кайданки, нок, мн. Ручныя цѣпи. *Ой златили (вдовиного сына), назад руки зв'язали, це в кайданки оковали.* Гол.

Кайданник, ка, м. Закованный въ кандалы.

Кайдання, ня, с. соб. Кандалы. Ум. **Кайданнячно.** *Наділи на руки і на ноги кайданнячко гостре.* Федьк.

Кайданочки, ків, м. мн. Ум. отъ **кайдани.**

Кайла, (м.?) Венгерскій быкъ съ большими рогами. Желєх.

Кайлак, ка, м. 1) Короткій обрубокъ дерева, стоймя поставленный и употребляющійся какъ скамеечка для сидѣнья. Шух. I. 96. 2) *мн.* Обрубки дерева кривые, годные только какъ дрова, сучье, ломъ древесный. Вх. Зн. 23.

Кайленя, няти, с. Бычекъ? теленокъ? *Ой зайняли файна рибка сиві кайленята у зелену полонину,—тамъ отава м'ята.* Гол. III. 232. См. **Кайла.**

Кайма, ми, ж.? *Ой увійди, батеньку, увійди, з кайми віночок іздійму.* Мил. 130.

Кайман, на, м. Въ артели гуцульскихъ дровосѣковъ тотъ изъ нихъ, на обязанности котораго лежить топить печь, варить пищу, вообще наблюдать за порядкомъ въ помѣщеніи дровосѣковъ. Шух. I. 175. См. **Кальман.**

Кайора, ри, ж. Плоскодонная лодка. Вас. 151.

Кайстра, ри, ж. Мѣшокъ. *От зробиь (кіт) собі скрипочку й молоточок і писану кайстру. Прийшов до (лищиної) норі— як зара... „Піду я, подивлюся: хто там гує“. От вона (лищя) й пішла, а він її цок да в лобок, да в писану кайстру.* Рудч. Ск. I. 28.

Кайстрівий, а, е. *Кайстрові капемохі.* Гол. Од. 19.

Кабка, ки, ж. Дѣтск. 1) Испражненія. 2) Все дурное, нечистое, грязное. О. 1861. VIII. 8.

Кабати, каю, еш, гл. Испражнятыся. *На ледяній ниві трава не росте, а тільки собаки какають.* Ном. № 6156.

Какабат, та, м.—**Кабат?** *Лучшая кошуля, ніж какабат.* Ном. № 11147.

Какарікати, каю, еш, одн. в. **какарікнути, кну, неш, гл.** Кукарекать, кукарекнуть. См. **Кукурінати.**

Какаріку! меж. Крикъ пѣтуха. *Куриць як чорт од какаріку!* Ном. № 4420. *Летів півень через ріку, казав: какаріку!* Нп. См. **Кукуріну.**

Какарішник, ка, м. Пѣтухъ, постоянно поющій. *Казка про півня какарішника.*

Кабі. Дѣтск. Говорять дѣти, когда хотятъ испражнятыся.

Кал, лу, м. 1) Грязь. *Ой гей, воли, та гей помалу, та витягнїть мене із калу, та поставте мене на суши.* Грин. III. 367. *Як посїєш ячмінъ та овес у кал (=поки земля ще мокра), так вони тебе нарядять і в жупан.* ХС. I. 75. *Земля взялась од крови калом.* Котл. Ен. *Бодай мої сльози сину, на кали не впали.* Нп. **Посадив**

на кал (ного). Поставивъ въ безвыходное положеніе. Ном. 2) У Кулиша употреблено въ значеніи: калъ, пометъ. *І зчезне він, мов кал його, без сліду.* К. Іов. 43.

Калабайка, **ки**, **ж.** Зарубка на деревѣ для добыванія сока.

Калабалік, **ку**, **м.** Суматоха, кутерьма. См. набалин.

Калабаня, **ні**, **ж.** Лужа. *Аж калабани стоять, такий дощ був.* Каєн. у.

Калабатина, **ни**, **ж.** Тонкое мѣсто. Ум. Калабатинка.

Калабач, **ча** и **Калабаш**, **ша**, **м.** = **Калабаня**. Желех. Miklosich, Vergleich. Grammatik. d. sl. Sprachen. II. 291.

Калабуха, **хи**, **ж.** = **Калабаня**. Желех.

Калавѣрці, **ців**, **мн.** Сапоги съ вывороченными голенищами. Kolb. I. 44.

Калавѣр, **ра**, **м.** Заимствов. изъ русскаго языка. 1) Караулъ. *Ой кругом церкви січової калавури стали.* Нп. *Для ночі вдвоє калавури на всіє поставили бацтах.* Котл. Ен. V. 40. 2) Крикъ: караулъ! *А він гукає: пробі! калавур!* Гліб. 16.

Калавѣрити, **рю**, **риш**, **гл.** Заимств. изъ русск. яз. Караулить. *Оце за ним ходимо, калавуримо.* ЗОЮР. I. 78.

Калавѣрний, **а**, **е**. Заимств. изъ русск. яз. Караулный. *Біля двотярної лавки стоїть з оружжєм калавѣрний.* Кв.

Калакѣлуша, **ші**, **ж.** Раст. Черемуха. ЗЮЗО. I. 133.

Каламайка, **ки**, **ж.** Ткань: коломенка. Котл. Ен. Словарь, 13. *Юпка в її була з байки, а спідниця з каламайки.* Сніп. 129. *Жупан на ньому синій і китаєва юпка, поясом з алмицкої каламайки підперезаний.* Кв. II. I. 35.

Каламайковий и **Каламайчатий**, **а**, **е**. Изъ **каламайки**. *Каламайковий пояс.* Кв. II. I. 33. *Червоні або зелені каламайкові пояси.* О. 1862. IX. 68.

Каламанка, **ки**, **ж.** Презрительно: водка. Вх. Зн. 23.

Каламарок, **река**, **м.** = **Каламарь** 1.

Каламарчик, **ка**, **м.** Ум. отъ **каламарь**.

Каламарь, **рѣ**, **м.** 1) Чернильница. *Пін живе з олтаря, а писарь з каламаря.* Ном. № 212. 2) Пузырекъ. 3) Сосудъ, въ которомъ гуцульскіе плотники держать разведенную въ водѣ сажу. Шух. I. 88. Ум. **каламарчин**.

Каламитний, **а**, **е** = **Каломутний**.

Каламѣт, **та** и **ту**, **м.** 1) = **Валамут** 2) Ссора, раздоръ; смута, волненіе. *Прійшов сюди,—ну вже й буде каламут.* *Досі як хороше було, тихо, поки його не було.* Павлоградъ. См. **Наломут**.

Каламѣта, **ти**, **ж.** = **Каламут** 2. Мир. ХРВ. 86.

Каламѣтити, **мѣчу**, **тиш**, **гл.** 1) Мутить, возмущать. *А що се ти, собачий сину, тут каламутиши берег мій?* Гліб. 2) Смутить, смутьянить, возмущать людей.

Каламѣтитися, **мѣчуся**, **тишся**, **гл.** 1) Мутиться (о водѣ). 2) Возмущаться, беспокоиться, тревожиться. *Каламутитися народ, почувши від його таке.*

Каламѣтний, **а**, **е**. 1) Мутный, взбаламученный. *Каламутна вода як кісьль.* Ном. № 12420. *Над Летою бездонною та каламутною.* Шевч. *Чого вода каламутна? чи не хвиля збила?* Нп. 2) Смутный. *Щоб під каламутний час людським добром поживатись.* К. ЧР. 191.

Каландек, **ка**, **м.** = **Полукіпок**. Вх. Зн. 23.

Каланіця, **ці**, **ж.** Яма или ящикъ для разведенія извести. НВолын. у.

Каланник, **ка**, **м.** Бѣднякъ. Шух. I. 73.

Калантарити, **рю**, **риш**, **гл.** Калаять, болтать громко. *Знають гості й сами, що вони нудні,—а то чою б вони калантари-ми.* Ном. № 11905.

Калантар, **ра**, **м.** Карантинъ. Закр. Желех.

Калап, **па**, **м.** Черная шляпа съ низкимъ круглымъ верхомъ и широкими полями, загнутыми внизъ. Угор. Гол. Од. 79. *Лем мене спізнала моя фразерочка, що мі заклала за калап пірочка.* Гол.

Калатѣло, **ла**, **с.** Колокольчикъ изъ дерева, который вѣшаютъ воламъ на шею, колотушка. *Тільки десь далеко в гаю стукало калатѣло на шії ватажка вола.* Левниц. I. 206. *Як був Сидір та Михайло та зробили калатѣло: куди ідуть, калатѣють, та нікою не питають.* Нп. *Пін у дзвін, а чорт в калатѣло.* Ном. № 2650.

Калатѣло, **ла**, **с.** = **Калатѣло**.

Калатѣти, **тѣю**, **еш**, **одн.** в. **калатнѣти**, **тнѣу**, **нѣш**, **гл.** 1) Бить, колотить, ударить. *Калатнѣв батька.* НВолын. у. 2) Стучать, стукнуть. 3) Звонить. *Ото калатѣють, ще й дзвони поб'ють.* Харьк. г.

4) Хлопотать, прилагать усилія, битися. *Треба довго калатати, щоб бабу ошукати.* *Ном. № 9075.* 5) Молотить, не развязывая снопа (о ржи). 6) Шевелить? тормошить? *Не чулась, як воно й народилось,—так мені стало негарно. Дивлюсь—воно лежить біля мене мовчки. Я його калатала, так воно вже неживе, то я й законала.* *Новомоск. у. Залюбовск.*

Калач, ча́, м. 1) Калачъ. *За баичем сам чорт з калачем.* *Ном. № 1423.* *Чужим діткам дулі, а нашому калачі, щоб спало уночі.* *Мет. 3.* *Вип'є коряк меду чи горілки, калачем закусить.* *К. ЧР. 273.* 2) Дѣтская игра, въ которой лежачій внизъ лицомъ ребенокъ, имѣя на своей спинѣ пальцы сидящихъ вокругъ дѣтей, угадываетъ по счету словъ пѣсни, на чьемъ пальцѣ остановилось кольцо. *Чуб. III. 99.* *Ум. Калачик.*

Калачик, ка, м. 1) Ум. отъ калач. 2) Раст. просвирки, *Malva rotundifolia* L. ЗЮЗО. I. 128. *Воли... пішли собі... і де не вздрять калачики, або ромен і всякий бур'янець, то там і насуться.* *Кв. II. 83.*

Калачити, чу, чиш, м. Стучать, бречать. *Під мою кобилою підкови калачуть.* *Гол.*

Калашник, ка, м. Пекаръ, дѣлающій калачи.

Калашниця, ці, ж. Пекущая калачи или продавщица бѣлаго хлѣба. *Як не піду за Івана, піду я за Гриця, а у Гриця все тисниця,—буду калашниця.* *Чуб. V. 175.*

Калган, ну́, м. Раст. калганъ, *Mangata galanga*. *Баба Параска заправляла горілку міцним каланом.* *Левец. I. 522.* *На запікану корінкову купив кубби й калану.* *Мкр. Г. 69.*

Калганівка, ки, ж. Настояйка на калганѣ. *Наготуй нам снідання, та щоб більш було настоек, запіканок, наливок і м'ятної, і кардимоновки, і каланіюки.* *Стор. Ум. Калганівочна.*

Калганка, ки, ж. = **Калганівка.** *І кубками пили слив'янку, ... горілку просту і каланку.* *Котл. Ен. I. 19.*

Калгановий, а, е. Калгановий.

Калдані, пів, м. мн. Мѣста, на которыхъ осталась прошлогодняя трава. *Левч. Желех.*

Калѣва, ки, ж. Налпмъ. Желех.

Календарь, ря́, м. Календарь. *Вішував календарь, та в помилницю впав.* *Ном. № 13438.*

Калѣник, ка, м. Хлѣбъ съ калиновыми ягодами. *Чого то з сього святою хлѣба*

не зробиш? Усячину: діда, братки, рябка, сучку, каленика, натикана. *О. 1861. XI. Кухър. 27.*

Калениця, ці, ж. Посуда, въ которой приготавлиють глину для мазанья. *Вх. Зн. 23.*

Каліло, ла, с. Грязь. *Мнж. 181.*

Каліна, ни, ж. 1) Раст. калина, *Viburnum opulus* — дерево и ягоды. *Та висит же, мила, високу мошлу, та посади, мила, червону камину.* *Мет. 93.* *Ой у лузі на камині зозуля кувала.* *Мет. 97.* 2) Дѣвство, а также кровавый знакъ на сорочкѣ послѣ перваго совокупленія. *Темною луку калина, доброю батька дитина: хоть вона по ночах ходила, та камину при собі носила: купували кутці — не продала, прохали хлопці — вона не дала, шовком ніженьки зв'язала, за всіх тому Іванку держала.* *Чуб. IV. 451.* **Каліну ламати** — въ свадебныхъ пѣсняхъ: терять дѣвство. **Каліну стратити.** Потерять дѣвственность. 3) Название вола или коровы темнокрасной масти. *КС. 1898. VII. 41. Kolb. I. 65.* *Ум. Калинка, калинонька, калиночка.* *Зашуміла шабелька, як в лузі калинка, Нп. Ой у лузі калинонька, там дівчина походила, калиноньку поломала.* *Чуб. III. 472.* *Зацвіла калинонька в лузі.* *Чуб. V. 63.* *Будуть пташки прилітати, калиноньку їсти.* *Нп. Ой припну я коня коло калиночки.* *Гол. Да зацвіла калинонька к Роздву... У нашої Мар'юхни на подолі.* *Чуб. IV. 445.*

Калініна, ни, ж. Калиновое дерево. **Калінівка, ки, ж.** Настояйка на каліні. **Калінева, ки, ж.** Ум. отъ калина. **Калініник, ка, м.** 1) Пирогъ или хлѣбъ спеченный съ калиною. *Маркв. 166.* 2) Кисель изъ калины. **Калінонька, Каліночка, ки, ж.** Ум. отъ калина.

Каліновий, а, е. Калиновий, изъ калины. *Калинова вітка як рідная тітка.* *Ном. Догнав голуб сивую голубку на калиновій вітці.* *Грин. III. 362.* *З-за темного дуба то калинова вітка витягнеться, то червоний кстяг горить як жар.* *МВ. Калиновий кисіль.* *Чуб. VII. 442.*

Калита́, ті́, ж. 1) Мѣшокъ съ деньгами. *За сиротою Бог з калитою.* *Ном. № 10703.* 2) Лепешка, смазанная медомъ и употребляемая для гаданія въ день св. Андрея. *Іду, їду калити кусати.* *Чуб. III. 259.*

Калитина, ни, ж. = **Калита.** Желех.

Калітка, ви, ж. 1) Кошелекъ кожаный. *Скутий збирає, а чорт калитку шие.* Ном. 2) Писанка съ изображеніемъ калитки. КС. 1891. VI. 380. Ум. **Каліточка.** Узяла я ті гроші в каліточку. МВ. Лікарям—поможись чи не поможись, а каліточка розв'язись. Ном.

Калі-буд-буд! Крикъ русалокъ. *Калі-буд-буд! дайте мені волосинку зарізати та дитинку.* Нар. пов.

Калі дѣти. Запачкать умышленно грязью во время купанья. Дѣти, шая во время купанья, пачкають другъ друга грязью, крича: „Калі! калі!“

Каліво, ва, с. 1) Кустъ картофеля. *Картопля сее літо не вродила: потроху вид калівом.* Черниг. у. *Оце три каліва пукнула Черниг.* у. 2) О конопль, льнѣ: половина повісма. Черниг. у.

Каліка, ви, об. Калѣвка, увѣчный. *Каліка не родиться—робиться.* Ном. № 4663. *Була комись Гандзя каліка небога, божилася, молилася, що боїли ном.* Шевч. 138. Ум. **Каліченьна, калічна.** *Ой не бий, мати, і не лай, мати, не роби каліченьки.* Чуб. V. 146.

Калікуватий, а, е. Уродливый, съ тѣлесными недостатками, увѣчный. Чигир. у. *Калікуватий трохи хлопцев.* Зміев. у.

Каліфактор, ра, м. Сторожъ при духовныхъ учебныхъ заведеніяхъ. Подольск. у.

Каліцтво, ва, с. Калѣчество, увѣчье. *Сцїпило, звернуло їй, руку—не дай Бог каліцтва.* Харьк. г. *Спасеть вас Біг, що ї нас при каліцтву не забуваєте.* Лебед. у. *Хиба яке каліцтво знайдуть докторі, то не піде в москалі.* НВолын. у.

Каліч, чи, ж. соб. 1) Калѣки. *Попродав увесь скот—зосталась сама каліч.* Лохвиц. у. 2) Все искалѣченное, испорченное. *Знов піднімали в його голови на другий лад—покручені фантазії, якусь каліч образів.* Левинц. I. 244.

Калічений, а, е. Искалѣченный... *Підняв руки калічені до святого Бога.* Шевч. 529.

Каліченька, ви, об. Ум. отъ каліка.

Калічити, чу, чиш, гл. 1) Увѣчить, калѣчить. *Скинъ їй (свиту) зараз, скинь!.. Ти себе покалічиш.—А селяне носять та ї не калічать же себе.* Левинц. Пов. 159. 2) Уродовать, искажать, извращать. *Не з щиростю... приступає до рідного слова, та ї почне його калічить.* О. 1861. IV. 34.

Калічитися, чуся, чишся, гл. Увѣчаться. *Калічиться бідна дитина.* Мирг. у.

Калічка, ви, об. Ум. отъ каліка. 1) Немного калѣка или маленькій калѣка. 2) Вторая ручка на косовицѣ,—въ концѣ его. Шух. I. 169. 3) Родъ съѣдобнаго гриба. Вх. Зн. 23.

Калічний, а, е. Увѣчный *Царь ун'ять послав сказать: щоб збірались до його... усі: і старе й мале й калічне.* Грин. I. 174.

Калія, лії, ж. Индиго, синяя краска. Вас. 170. *Синій як калія.* Ном. № 13150. *Так було б'є, що під очима як калія синє.* Лебед. у.

Калійий, а, е. = Кальний.

Калко, нар. = Кально. *Сів би, та калко.* Ном. № 13323.

Каліччати, чу, чиш, гл. Смачивать снопы въ жидкой глинѣ предъ покрываніемъ ими крышъ.

Каліччіння, ня, с. Смачиваніє сноповъ въ жидкой глинѣ предъ покрываніемъ ими крышъ.

Калній, а, б. = Кальний. *Пізнають хлопці і в калній сорочці.* Ном. № 11245. *Треба їм десь через дуже каму балку їтати.* Мнж. 121.

Кално, нар. = Кально. *І снігу нема і води, і в полі не кално, а сухісінько всюди.* Кв. II. 38.

Каломут, та, ту, м. = Каламут.

Каломутити, мучу, тиш, гл. = Каламутити.

Каломутитися, мучуся, тишся, гл. = Каламутитися.

Каломутний, а, е. = Каламутний. *Каломутна річка.* К. Досв.

Калугирь, ря, м. Монахъ. *Калугирю, кажє (до ченця): що то це ти робиш?* Рудч. II. 201.

Кальбўки, бўв, ж. мн. См. Цапар. Шух. I. 171.

Кальвінець, нця, м. Кальвинистъ. (Українські пани), *приподобляючись до панів ляхів, робились римськими католиками, кальвинцями, лютеранами.* К. XII. 114.

Кальвінський, а, е. Кальвинистскій. У XVI-му ст. *лютеранська та кальвинська колотнеча за віру.* К. Кр. 9.

Кальман, на, м. = Кайман. Шух. I. 175.

Кальний, а, е. Грязный, нечистый. *В ремесника золота рука, та кальний рот.* Ном. № 410. *Як заігнали ляхів в кальній болота.* Лукаш. 57. *Шлях кальний,—коні ледве-ледве сунуть.* Мир. ХРВ. 298. См. **Калний.**

Бальник, ба, м. Хлѣбная лепешка. Желех. и Лупов. у.

Бальність, ности, ж. Грязь, нечистота.

Бально, нар. Грязно. *Ой шинкарочко Ганно, чою в тебе в сінях кально? то бурлаченки бум і горілочку пили: вони тамці водили, вони грязі наносили* Нп. См. **Нално.**

Калювати, люю, еш, м. (оріхи). Калить (орѣхи). Лебед. у.

Калюжа, жі, ж. Лужа, грязь. *Не шукай моря, у каможі втопишся.* Ном. № 1982. *Зараз, чи каможку вбачить де на дорозі,—так у каможу і мізе в кармазнах.* К. ЧР. 87. Ум. **Калюжна.** *Калюжка після вчорашнього дощукю.* Кв. II. 156.

Калюжити, жу, жиш, м. 1) Дѣлать лужи. 2) Пачкать, грязно что либо дѣлать. Вас. 211.

Калюжитися, жуся, жишся, м. Купаться въ лужѣ. *Ти його (порося) святити несеши, а воно ще таки калюжиться.* Черк. у.

Калюжка, ки, ж. Ум. отъ калюжа.

Калюжний, а, е. Болотистый, грязный, нечистый. *Пити... каможну воду.* Левицк.

Калюка, ки, ж. Большая, сильная грязь. Мнж. 121. *Тепер дощ, камока,—покаляеш свої білі ножнята.* Мир. ХРВ. 306. *Калюка на всі боки розбігалась од прудкої їзди.* Мир. ХРВ. 301.

Калюх, ха, м. 1) Брюхо, собств. задній проходъ, а во мн. ч.—кишки. Желех. Вх. Зн. 23. 2) Желудокъ молодого ягненка или теленка, который не употреблялъ еще никакой пищи, кромѣ молока матери. Шух. I. 213.

Калюхатий, а, е. Выгнутый наружу. *На бербениці та барівки треба калюхатих—вишених догів, бо ті судини у середині ширші.* Шух. I. 250. **Калюхата пила.** Пила, пластинка которой съ того края, гдѣ зубья, дугообразна. Шух. I. 175.

Калюбура, ри, ж. Лужа. *З чужого коня і серед калюбури вставай.* Ном. № 9691.

Каляніця, ці, ж. Деготь, стекающій изъ колесъ. Черниг. у.

Каляння, ня, с. Маранье, пачканье.

Каляріпа, пи, ж. Раст. кольраби, *Brassica oleracea caulogara.*

Калювати, рую, еш, м. Окончательно полировать гребенку посредствомъ тренія между ладонями рукъ, слегка покрытыхъ золой. Вас. 163.

Каляти, ляю, еш, м. 1) Пачкать, мазать, грязнить. *І вже мені не честь не подоба по ріллях спотикати, жовтих чобіт каляти.* Макс. (1849). *Глядіть, діти, слави своєї не калайте* Г. Барв. 293. 2) Испражняться. Мил. 31. *А теля стало, калля та й калля; да таку купу накаляло здорову.* Рудч. Ск. I. 39.

Калачити, чу, чийш, м. Быть невнимательнымъ, разсѣяннымъ? зѣвать? рото-зѣйничать? *Піддружий, ти там що калачиш? про тебе так усе дарма! буяри роблять що—не бачиш? дизись, уже шишок нема.* Алв. 36:

Кам, нар. Чѣмъ. Угорск. Желех. Вх. Зн. 23.

Камата, ти, ж. Процентъ. Желех. и Бессар. *Я жидові вироблю, ще й камату йому заплачу.*

Камаші, шів, м. мн. Гамаши. *Дают мені камаші, заплакали всі наші.* Pauli.

Камбрат, та, м. Товарищъ. *Той (семинарист) пісню насвистує, той таки співає стиха, той гука до камбрата...* Св. Л. 218.

Камбраття, тя, с. соб. Товарищи. *Ні Антося, ні його камбраття й не думали чванитися родом.* Св. Л. 169.

Каменістий, а, е. Каменистый. *Имше ж (зерно) упало на каменистому.* Ев. Мр. IV. 5.

Каменіця, ці, ж. 1) Каменная постройка. Козел. у. 2) Раст. костяника, *Rubus saxatilis* L. ЗЮЗО. I. 134.

Каменіти, нію, еш, м. Окаменѣвать. *Я мов камінь той каменію.* МВ. *Вона каменіла, дивлячись на все те.* Мир. Пов. I. 128.

Каменний, а, е. Каменный. *Понід юру каменную покопали шанці.* Коцип.

Каменування, ня, с. Побіеніе камнями. Желех.

Каменувати, ную, еш, м. Побивать камнями. *Єрусалиме, що каменуєши посланих до тебе.* Ев.

Камень, ню, м. = Камінь.

Каменюка, ки, ж. = Камінюка. *Як би мені попалась каменюка.* Кв.

Каменяр, рѣ, м. Каменоломъ. Желех.

Каменярський, а, е. Приналежачий. каменяреві. Желех.

Каменястий, а, е. = **Каменистий.** Господь сорок літ не допускав їх до обітваної землі..., а водив по камінястій пустині. К. Грам. 60.

Камва́, ві, ж. = **Кабва.** Мужикъ, не зная, що въ постолахъ папоротникъ, согласился продать ихъ за цѣлюю намзу денегъ. Чуб. III. 198. *Мабуть не мала й камза перепала?—питає хтось.—Та буде з нас,—одказує Чіпка, витягаючи гаман з кишені.* Мир. ХРВ. 303.

Камилáвка, ки, ж. Камилавка. *Кафедральний протоєрей високий, чорний і чорнявий, з високою камилавкою на голові.* Левци. Пов.

Камиліки, ків, мн. Обрѣзки кожи, которые идуть на подборы. Чуб. VII. 575.

Камізелок, лва, м. Жилеть. Гол. Од. 15.

Камізелька, ки, ж. = **Камізелок.** *На паничу камізелька, пристав панич до серденька.* Чуб. V. 1168.

Камізельковий, а, е. Жилетный.

Камізелчаний, а, е. = **Камізельковий.**

Камінець, иця́, м. Ум. отъ камінь. 1) Камышекъ. 2) Косточка у косточковыхъ плодовъ. *Сливу зрів, а камінець кинув.* 3) **Сіній камінець** = **Камінь 6.** Мил. 31.

Камінний, а, е. Каменный. *Всюда гори кимінній, всюда ріки водяній.* Гол. *Антосьо сидів як камінний.* Св. Л. 312.

Каміння, ня, с. соб. 1) Камни. *На сире коріння, на біле каміння ніжки свої козацькїї посїкає.* Дума про братів озівських. *Зможе Бог з каміння свого підняти дітей Авраамові.* Ев. Лк. III. 8. 2) Жернова.

Камінь, мөню, м. 1) Камень. *Трудно вийти з бід, як каміню з води.* Ном. № 2757. *Возьми ти, сестро, піску у білу ручку, посій ти, сестро, на каміню: коли той буде пісок на білому камені зіхожати, синім цїтотом процвітати, хрецатим барвінком біленький камінь устимати...* ЗОЮР. I. 26. *Стойти як у камені.* Стоять какъ окаменѣлому. Выраженіе встрѣчено только у М. Вовчка: *І засоромилась, і злякалась,—стою як у камені, оніміла.* МВ. (О. 1862. III. 54). То же значеніе имѣеть и выраженіе: *Як з каменю тесаний.* Сижку, мов з каменю тесаний. Г. Барв. 211. 2) Драгоценный камень. *От де, люде, наша слава, слава України: без золота, без каменю.*

Шевч. 46. 3) Жерновъ какъ въ обыкновенной, такъ и въ ручной мельницѣ, а также и въ гончарскихъ жорнахъ. *На добрий камінь що ні скинь, то все змельеться.* Посл. *Млин на два камені.* Желех. Шух. I. 261. **Млинóвий камінь.** Жерновъ. 4) Часть ткацкого станка. См. Верстат. Шух. I. 255. 5) Вѣсь въ 24, 30, 32, 36 фунтовъ. *Камінь воску.* *Купила цукру камінь.* *Тютюну каменей сто.* Закр. Гол. Од. 39. 6) **Сіній камінь.** Мѣдный купоросъ. Ум. **Камінець, каміньóчок, каміньчин.** *Ой дзвеніте, перстені, з дорогими камінці.* Рк. Макс. *Посій ти при дорозі та на каміньочку.* Нп. *Бодай пани при дорозі каміньчики били.* Нп.

Каміньóчка, ки, ж. Камень (одинъ). *Чи бачиш, у неї в серце, і ти замість його кладеш каміньочку.* Шевч. 293. См. **Каменюна.**

Каміньóччя, чя, с. соб. Камни. *Нав'язали їй на руки і на ноги каміньоччя.* Кв.

Камініа́ччя, чя, с. соб. = **Каміньóччя.** *Шо Бог создав, те рівне, чисте; а вже що идолове, там саме каміняччя і гори, і всякі викрутаси.* Драг. 15.

Камка, ки, ж. 1) Головной женскій уборъ. *Зелена сукня слід замітає, золотий перстень на руці сяє, перлова камка голову клонить.* Чуб. III. 318. 2) Морская трава. Левци.

Камра́т, та, м. Товарищъ. *А як прислав своє військо і свої гармати, аж тоді се урадовали всі наші камратти.* Галиц. *Я співаю, а мій камрат Саданюк сміється з мене.* Федьк.

Камратісько, ка, м. = **Камрат** (ув.). *А чекайте, камратиська, горілки нап'ємся.* Гол.

Камса́, сі, ж. Родъ морской рыбки, величиной въ палець, просоленной; варять въ борщѣ. Мнж. 181.

Камужельський, а, е? Черевики камужельські. Гол. III. 252.

Каму́з, зу, м. Мелкіе куски. *Зухвальцу на камуз розпасти.* Федьк. См. **Гамуз.**

Камчúг, га, м. Раст. Thlictrum minus L. ЗЮЗО. I. 138.

Кам'яній, а, е. = **Каменний.** *Жінка і кам'яну гору пересіче.* Ном. № 9080. *Столяю ж там шість кам'яних водників.* Ев. Іо. II. 6. *І жив він... у кам'яній горі.* МВ. I. 99. *Деся у тебе, мати, кам'янее сердечко.* Мет. 203.

Кам'яністий, а, е. = **Каменнистий.** *Як ішов ти, Боже, з нами кам'янистими сте-*

нами. К. Псалт. 150. Там юри... кам'янисті. Грин. III. 482.

Кам'яниці, ниць, ж. мн. = Камениця 2.

Кам'яниця, ці, ж. 1) Каменное строеніє. Де-не-де стояли по подолу кам'яниці, а то все було дерев'яне. К. ЧР. 63. Алма-на-башу за білу руку брала, у світлиці-кам'яниці зазивала. АД. I. 211. 2) Ловушка для вороб'єв, сдѣланная изъ четырехъ кирпичей, прикрываемыхъ пятымъ, а этотъ послѣдній поддерживается небольшою палочкою.

Кам'яничин, на, м. Обитатель города, каменнаго дома. Ой земле, земле, ти справді ж проклятая! Тільки турчину-кам'яничину на сребро, на золото вєсьма багатая. ЗЮЗО. I. 11. (Прилож.).

Кам'яничий, а, е. Приналежащій нам'яниці, замковий.

Кам'янище, ща, м. Каменоломня. Донск. обл.

Кам'яніти, нію, еш, м. = Каменити. Мнжр. 29. Серце кам'яніє—таке мені горе. НВолын. у.

Кам'янка, ки, ж. 1) Банная печь для паровъ. 2) Каменная посуда. 3) = Камениця 2. 4) Шоссе. Кам'яною їхати. Миргородъ. (В. Горленко). Ум. Кам'яночка. Там Маруся молода ходила, кам'яночки на віночок ламала. Рк. Макс.

Кам'янищанин, на, м. Житель города, замка. Пустили в гармати як врім по небі... Щоб ся паркани поздрігали, щоб ся міщане поляками, а всі міщане-кам'янищане. Колядка. См. Кам'яничин.

Канава, ви, ж. 1) Канава, ровъ. Од села Ситників до города Корсуня канавою перекопайте Потоцькою піймайте. 2) Каналь. Ой обізвався козак молоденький вєводи за плату,—ой набили на ноги кайдани, дали в руки лопату, ой послали на віиню роботу та канави копати. Грин. III. 595.

Каналь, лу, м. Каналь. Желех. Вся (країна) обсажена садами, виноградом і лісами, вся обліта ріками і каналами, з багатими городами і селами. Левиц. Пов. 175. Од послали ж. його у сибірну роботу, це й канали копати. Грин. III. 596.

Каналія, лії, об. Каналья.

Канальський, а, е. 1) Тяжелый, каторжный. Канальська работи. Ном. № 12844. Первоначальное значеніє этого слова: канальный, относящійся къ каналу. Канальский поход—походъ козаковъ въ 1721 и 1722 гг. къ Ладогѣ для рытья канала;

но такъ какъ эта принудительная работа оказалась крайне тяжелой (въ первомъ году умерло уже 2461 чел.), то слово и получило указанное значеніє. 2) Шельмовскій (отъ слова Каналія). Канальський шпак так умудрився, що як почне було співать, диковина й казатъ. Гліб.

Каніпа, пи, ж. Диванъ. Сидів о. Хведір Чепурковський на каніпі в своїй світлиці. Левиц. I. 131. Ум. Каніпа. КС. 1882 X. 61.

Каніпчик, ка, м. Диванчикъ. Славенький такий каніпчик. Лебед. у.

Канарѣчок, чеа, м. Ум. отъ канарейко.

Канарѣйко, ка, м. Самецъ-канарейка. Як задумав горобейко женитися та й узвє дружка канарейка. Грин. III. 662. Ум. Канарѣчок. Мій таточку, мій канарєчку. Мил. 184.

Канарка, ки, ж. Канарейка. Ум. Канарочна. А в нашої канарочки сіра свита й піджачок. Грин. III. 667.

Канарок, рка, м. Канарейка-самецъ.

Канарочка, ки, ж. Ум. отъ канарка.

Канархати, хаю, еш, м. 1) Пѣть на клиросѣ. Бил. Нос. 2) Говорить невнятно, въ носъ.

Канархіст, та, м. Клирошанинъ. Бил. Нос.

Канастас, су, м. Иконостасъ. І на канастасі святі, і скрізь по стінах святі. Стор. I. 148. Канастас новенький, церква веселенька. О. 1862. IX. 64.

Канати, наю, еш, м. Гибнуть. Люде мрутъ, канаять в тюрмах голі, босі. Шевч. 160.

Канделябр, га, м. Канделябръ. Ольга вхотила канделябр, Катерина вхотила другий і всі побігли в коридор на зустріч Турманиі. Левиц. Пов. 313.

Кандзюба, би, ж. Кривизна, крочекъ. Мнж. 181.

Кандіба, би, ж. Плохая лошадь, кляча. Желех. Бачим, яку кандибу Криженко купив у ярмарку? Там же й кандіба! Висока така, що й під повітку не підійде, а сама така, що так їй кістки й повилазили. Харьк. у. Слов. Д. Эварн.

Кандібити, блю, биш, м. Скарєдничать. Як що купиш, то їж відразу та й не кандіб. Змієв. у.

Кандидат, та, м. Кандидатъ. Кандидатам до академії були видані скарбові гроши. Левиц. Пов. 4. Побіжи-но мені до

Платона-брата, нехай мені призве Марка-кандидата. Грин. III. 566.

Канді́йка, ки, ж. Миска съ вогнутыми нѣскольکو краями. Вас. 181.

Кандьор, ру, м. Жидкая кашица взъ крупъ или пшена. = Нулш. *Як наварить кандьору,—і собакам уволю.* Грин. III. 562.

Кані́ця, ці, ж. 1) Дѣтская игра съ камешками. Желех. 2) Раст. *Chrysanthemum leucanthemum* L. Вх. Зн. 23.

Канка, ки, ж. 1) Раст. *Scirpus lacustris*. Вх. Пч. I. 12. 2) Головной женскій уборъ. Вх. Зн. 23.

Кановця, ці, ж. = **Коно(і)вка.** *Ганця ся дознала, кановцю порвала, коновцю порвала, на воду біжала.* Гол. II. 711.

Канона, ни, ж. Пушка. *Гей скажи мі, красний улан, ци не туті канони ліпше знають зазвонити, як удома звони.* Федьк.

Канонада, ди, ж. Канонада, пушечная пальба. К. Бай. 90.

Канонадети, джу, диш, гл. Стрѣлять изъ пушекъ. *На турчина бив нею, канонадив.* К. ПС. 65.

Каноні́рка, ки, ж. Пуговица канонирскаго мундира. Шух. I. 286.

Кантабáл, лу, м. = **Кантабас.** *Як написея кантабалу,—ляшок нетверезий.* Нп.

Кантабáс, су, м. Родъ опьяняющаго напитка. *Як нап'ється кантабасу, стане нетверезий.* Чуб. V. 1161.

Кантар, ру, м. 1) Узда, недоуздокъ. Чуб. VI. 111, 403. *Сивий коник, — кантартъ на нем.* Гол. III. 436. 2) Родъ ручныхъ небольшихъ вѣсовъ. Ум. **Кантáрок.** См. **Кантúръ.**

Кантáрок, рева, м. = **Кантар.**

Кантоні́ст, та, м. Кантонистъ. *Він, бач, ніби салдирський син, значить кантонист.* Левиц. I. 59.

Канто́пля, лі, ж. = **Картопля.** *У юродах чою там, немає?... Капустя, морквиця, огірочки, строчечки, квасоля, кантопля.* О. 1862. IX. 111.

Канто́ра, ри, ж. *Кондратович... пішов у кантору.* Стор.

Канто́ха, хи, ж. = **Карто́ха.** Сумск. у. *Наберуть мішків п'ять кантохи.* Грин. I. 99.

Канту́рь, ря, м. = **Кантар 2.** *Безмена ти не положиши у кишеню, а канту́рь пожив та й ходи.* Полт. г. Слов. Д. Эварн.

Кану́дити, дить, гл. безл. *Тошнить.* *Найлась ціх опеньків, так аж канудить.* Харьк. у.

Кану́н, ну, м. Медъ, который варять

къ храмовому празднику. *Пішов по канун, та там і втонув.* Ном. № 10929.

Кану́пер и Кану́пір, ру, м. 1) Калугеръ, *Tanacetum balsamita*. Вх. Пч. I. 13. *З-за плота вилядали чорнобрівчики, васильки і канупер.* Стор. 2) **Канупірь пільний.** Раст. *Salvia pratensis*. Лв. 101. Ум. **Кануперець.** Грин. III. 539.

Кану́ти, ну, неш, гл. 1) Капать, течь. *Держить палаши в правій руці, а з палаша кровця кане.* Гол. *Ой зоре, зоре!—і сльози кануть,—чи ти зійшла вже на Україні?* Шевч. 403. 2) Исчезать. *Зірочка покотилась, далі друга, третя—і поховались у синьому небі, мов у море канули.* Кв. I. 28. *Бідна ж моя юлівонько! всі надії мої канули.* Г. Барв. 85.

Канцелю́ра, ри, м. Ув. отъ канцеляриста. Св. Л. 242.

Канцеля́ріст, та и Канцеля́риста, ти, м. Канцеляристъ, канцелярскій чиновникъ. *Зачав водити бенкету з повитчиками, з канцеляристами, з купцями.* Котл. III. 356. Ув. **Канцелю́ра.**

Канцеля́рія, ріі, ж. Канцелярія. *Пішов я у канцелярлю, дав писарю четвертака.* Стор. II. 89.

Канцілю́га, ги, ж. Бранное слово. *Аже поти коїла, поки розвела чоловіка з жінкою, канцілюга така.* Кобелякск. у.

Канціля́жка, ки, м. Чиновничшко, презрительное названіе канцеляриста. *До-стається од неї деколи, як поприїзджають, оттим цветтюхам, канціляжкам.* Котл. МЧ. 471.

Канцур, ра, м. Отрепье, кусокъ. *До канцура.* До остатка, дочиста, до конца, совершенно. *Витоптала бісова душа увесь овес до канцура.* Черном. *Онучи чвахтими, хоч викрути,—до канцура помочились.* *Покрали усе до канцура.* *Забув усе до канцура.* Черк. у. Ум. **канцурон.** *Так той меч на канцурки і розкочивсь.* Мнж. 10.

Канцурра, ря, с. Лохмотье, отрепье. *Превеликий п'яниця, обшарпаний, в канцуррі* Ном. № 4625.

Канчу́к, ка, м. Плеть, нагайка. *Знайшли його повішеною за ноги й займагованою канчуками.* Стор. МПр. 96. *Під'їжджає пан оконом, канчук роспускає.* Нп.

Каню́ка, ки, об. 1) Попрошайка. 2) Ув. отъ наня. Вх. Пч. I. 16. *Летіла канюка, постреляна з лука.* Чуб. V. 833. *Канюкою сидить.* Ном. № 2768.

Каню́чити, чу, чиш, гл. *Клянчить.* *Ото канючить.* Ном. № 2769.

Каня́, ні, ж. 1) Четырехугольное углубление, выдолбленное долотомъ въ підвалині, сволю въ которое входить чіп столба. Кіев. и Подольск. г. 2) Родъ коршуна. *Ой летіла сива каня по полю.* Чуб. III. 251. *Пищитъ як каня.* Ном. № 2770. *Виглядає, як каня дощу.* Чуб. I. 256.

Каня́нка, ки, ж. Раст. повиліка, *Cuscuta*. Хотинск. у.

I. Кап! меж. Кап! *А в Улти слюзи тільки кап, кап!* Г. Барв. 223. *Наче і всміхається вразкий запорожець, а слюзи в ложку тільки кап!* К. ЧР. *Тут горілка кап, а там хан!* (з кишені). Ном.

II. Кап, пу, м. Волосвий кап. Родъ шерстяного мѣшка, въ которомъ пережаренное коноплянное сѣмя кладется въ маслобійню для выжиманія масла. Шух. I. 163.

Капа, пи, ж. 1) Покрывало, попона. 2) Колюшонъ. 3) Капоръ, шапка. 4) Въ ножной толчеѣ (въ маслобійнѣ) желѣзный листъ, которымъ покрыто дно выдолбленной для песта лунки, ступи. Шух. I. 161.

Капа́на, ми, ж. Родъ греческаго пирожнаго. Котл.

Капаній, а, е. Вышитый, испещренный вышивками въ видѣ розы. Гол. Од. 74. *Як ідете, хлопці, в танець,—повмивайте пальці, та щоби сте не звалили капані рукавиці.* Гол. II. 397.

Капані́на, ни, ж. 1) Капаніе постоянное. Желех. 2) Небольшой доходъ по мелочамъ. *Сяка-така капанина буде з парабіі: то за треби, то з приносів.* Св. I. 112.

Капар, ра, м. 1) Обѣднѣвшій, обнищавшій. В капар, на капар переходити. Приходить въ бѣдность, въ упадокъ. Желех. 2) —ру. Насосъ. 3) Снарядъ для забиванія свай. НВолын. у.

Капаран, на, м. Родъ верхней козацкой (у задунайскихъ сѣчевиковъ) одежды съ откидными рукавами. *А він (кошовий Гладкий) у штанях широких, у шапці смушевій, капаран на йому з чотирма рукавами.* К. С. 1883. II. 285.

Капарі́с, су, м. Кипарисъ, *Cipressus Angustifolia*.

Капарі́совий, а, е. Кипарисовый.

Капарити, рю, рияш, м. 1) Худо дѣлать, кропать, пачкать. Желех. 2) Жить въ нищетѣ. *Свій вік капаритъ.* Желех.

Капарка, ки, ж. Обѣднѣвшая, обнищавшая.

Капарній, а, е. Жалкій. Желех.

Капарник, ка, м. 1) Презрѣнный. 2) Медлитель. 3) Кропатель, плохой работникъ.

Капарница, ці, ж. 1) Презрѣнная. 2) Медлительница. 3) Неряха, плохая работница. *Лучше було дівчиною, як теперки хазяйкою: стоять ложка під лавкою, поросята в печі риють, а собаки горілки мують, коті хату замітають, хлопці в вікна заглядають. Це котора капарница, то з її сміються.* Уман. у.

Капарства, ви, ж. = Капестра. Вх. Зн. 24.

Капарство, ва, с. 1) Жалкая жизнь. 2) Плохая работа. Желех.

Капати, паю, еш, и плю, плеш, с. в. капнути, пну, неш, м. Капать. *Хомига слухала, а слюза за слюзою капала з лия на руки.* Левиц. I, *Дав Бог весну, віє теплом, із стріх вода капле.* МВ. *Капле кровця у курницю.* Рус. Дн.

Капелечка, ки, ж. Ум. отъ капля.

Капелі́на, ни, капелі́нка, ки, капелі́ночка, ки, ж. Ум. отъ капля.

Капелі́ста, ти, м. Музыкантъ. *А ви, пани капелісти, танцю мѣ заграйте.* Гол. *А заграйте, капелісти, та не дуже дрібно.* К. С. 1883. XI. 521.

Капелі́я, ліі, ж. Капелла, оркестръ. *У містечку Берестечку капелія грала, молодая Бондарівна з хлопцями гуляла.* Грин. III. 612.

Капель, пля, м. Одинъ изъ двухъ длинныхъ наушниковъ у капелюхи. Находясь безъ употребленія, каплі отворочены вверхъ шапки и концы ихъ связаны; во время употребленія они опускаются внизъ и завязываются подъ подбородкомъ Харьк. г.

Капелька, ки, ж. 1) Уменьш. отъ капля. *Ні кришечки, ні капельки.* Ном. *Бігла через щербельку, та вхватила водички капельку,—тільки й тила.* Рудч. Ск. *Капельку там було сиру.* 2) мн. капельный. Въ раскрашивающѣ глиняной посуды: рисунокъ, состоящій изъ точекъ, расположенныхъ группами по нѣсколько вмѣстѣ. Вас. 184.

Капельма́йстер, стра, м. Капельмейстеръ. Ум. **Капельма́йстерчик.** *Доньку віддала за дударчика за одного тверезою капельмајстерчика.* Гол. III. 463.

Капелю́х, ха, м. 1) = Капелюха. Чуб. VII. 413. Котл. Ен. (Слов.). 2) Иногда капелюхами называются только наушники въ такой теплой шапкѣ. Вас. 156. *У зайчика шкурка м'якенька, тепленька,—бу-*

дуть мені на зіму рукавички і капелюхи. Рудч. Ск. II. 15. См. **Напель**. 3) Шляпа. Гол. Од. 48, 75. *Мут зілечко ізривати, за капелюх класти.* Гол. Ум. **Капелюшок**. Желех.

Капелю́ха, **хи**, **жс**. Зимняя теплая шапка съ отворачивающимися наушниками, концы которых завязываются под подбородкомъ. См. **Напель**. *Іде зіма проти літа у кожусі і червоних чоботях, в капелюсі, в рукавицях.* Чуб. I. 13.

Капелю́ш, **ша**, **м**. Шляпа. *Ходим в капелюшас, а тепер босенькі ходять.* Ном. 2) **мн**. Листья растения *Nuphar luteum* Smith, а также *Nuphar alba* L. ЗЮЗО. I. 129.

Капелюша́нка, **ки**, **жс**. Кусокъ старой шляпы. Желех.

Капелю́шок, **шека**, **м**. Ум. отъ **Капелюх**.

Капеля́н, **на**, **м**. Капелланъ.

Капеля́нець, **нця**, **м**. Музыкантъ *Поки стали капелянци різать похідної, і весілля до Покрови ринумсь святої.* Мкр. Н. 25.

Капéстра, **ри**, **жс**. Уздечка. Шух. I. 79. Kolb. I. 65.

Ка́пець, **пця**, **м**. 1) Кожаная обувь безъ голенищъ, опорки, туфли. *Від злого дивця бери й капця.* Ном. *А дід бабці купив капці, та короткі були, то втяв нальці.* О. 1861. XI. 68. (Нп.). 2) Родъ суконыхъ шитыхъ носковъ. Гол. Од. 67. Иногда къ нимъ пришивается продолженіе, охватывающее икры ногъ. Шух. I. 125. 3) Переносно: конецъ, смерть. *Як де напрокають якою жиди, там йому й капець.* Екатер. у. Слов. Д. Эварн. См. **Напут**.

Ка́пи, **пів**, **м**. **мн**. Союзы у сапогъ.

Капі́рь, **ря**, **м**. Мужикъ? *А шо ви капіри, чи запорожці?* Мирг. у. Слов. Д. Эварн.

Капіта́л, **лу**, **м**. Капиталь. *Наша плодюч країна бідна на гроші, бо... капітали постыли туди десь за Оку.* О. 1861. IX. 181.

Капіталі́ста, **ти**, **м**. Капиталистъ. *Покористуються тільки деякі капіталісти.* О. 1861. IX. 181.

Капіта́н, **на**, **м**. 1) Капитанъ въ войскѣ. *Вона на салдатів не дуже й доглядалась, все дивилась на капитана.* Кв. 2) Капитанъ корабля. (Матрос) *на вахті стоя, журився сам собі чогось, та й заспівав, звичайне тихо, щоб капитан не чув.* Шевч.

576. Ум. **Капіта́ник**. *Вона, обнімаючи, пестувала його: і капітаніку мій, і соколикку, і голубчикку.* Кв. I. 177.

Капіта́новий, **а**, **е**. Капитанскій. *За капитанового денщика.* Кв. I. 188.

Капіта́нський, **а**, **е**. Капитанскій. *Стане панесею, як буде капитанська теща.* Кв. I. 196.

Ка́пиця, **ці**, **жс**. 1) **Капець 1**. *Панцанні та повдинкові, що на одній нозі капіля, а на другій чобіт.* Ном. № 1309. 2) Кожаная связь, прикрѣпляющая въ цѣпѣ бичъ къ цѣпильу. 3) **мн**. Гребеньъ крышъ на избѣ. Вх. Зн. 24. 4) Бранное слово.

Ка́пище, **ща**, **с**. Капище. *Росердили його (Бога) своїми капіщами.* К. Псалт. 182.

Ка́пів, **пова**, **м**. Охотничья собака. Шух. I. 235.

Ка́пка, **ки**, **жс**. 1) Капля. *Капками роса брентить та лиштить.* Св. Л. 295. 2) Крапинка, пятнышко, точка. Камен. у. 3) Вышивка въ видѣ розеты. Гол. Од. 73. Ум. **Ка́почка**.

Ка́пкан, **ну**, **м**. Капканъ. *Капкан її (лисицю) за хвіст.* Мнж. 2) Ум. **Капканець**. Желех.

Ка́пкані́стий, **а**, **е**. Испещренный крапинками. Вх. Зн. 24.

Ка́пкач, **ча**, **м**. Деревянная крышка къ котлу. О. 1862. V. Кухар. 38.

Ка́плаву́х, **ка́плау́х**, **м**. Вислуухій.

Ка́плавухи́й, **а**, **е**. **Капловухи́й**. *Чи ба який каплавухий!* Полт. г.

Ка́пли́на, **ни**, **жс**. **Капелі́на**.

Ка́пли́ця, **ці**, **жс**. Часовня. *І в віблїемськую каплицю пішов молитися вірний Гус.* Шевч. II. 33. *Ой ходімо у каплицю, Богу помолюся. У нас каплиця, а не церква.* О. 1861. XI. 108. Ум. **Ка́плична**. *На пригорі, ніби капличка, козацька церква невеличка.* Шевч. 407. *Чи ти знаєш ту капличку, що в кінці парку?* Стор. I. 182.

Ка́пли́чва, **ки**, **жс**. Ум. отъ **каплиця**.

Ка́пли. См. **Капель**.

Ка́плову́хий и **ка́плову́хий**, **а**, **е**. 1) Вислуухій. *Хоч каплоуха, та до двора сторожка.* Ном. Обыкновенно употребляется, когда говорятъ о свиньѣ. *По толоці капловухі тільки трох-трох одна за 'днією.* *Капловуху хоч родзинками годуй, а все буде капловуха.* Ном. № 2832. 2) **Ка́плову́ха** **ша́пка** **Капелю́ха**. *Буми кожухи, усякі пояси, шитки—і козацькі, і капловухі.* Кв.

Ка́плун, **на**, **м**. 1) Кладенный, холощенный пѣтухъ. *У містечку Берестечку*

десять кур, а десята чубата, ще й кап-
лун. Нп. (О. 1861. II. 6). В маслі каплу-
нів зготувати. ЗОЮР. I. 321. 2) Названіе
хитраго вола. КС. 1898. VII. 46.

Каплунити, ню, ниш, г. Выхола-
щивать. Черниг. Желех.

Каплунівий, а, е. Относящійся къ
каплуну.

Капля, лі, ж. 1) Капля. *Лисиця од
дошу під борону ховалась: не всяка, казала,
капля капне.* Ном. № 6462. *По каплі ви-
точу з його дьявольську кров.* Стор. МПр.
136. 2) Немного, небольшое количество.
Ум. *Капельчна, капельна, капеліна, напе-
лінка, капеліночна, напліна.* *Адже ж у
тебе в роті ні капеліночки квасу не було.*
Ком. *Тільки капеліночка там була.*

Капнік, ка, м. Въ плугъ то-же, что
и умва. *Придолоб плуга причіплений кап-
ником до колісниць.* Шух. I. 165.

Капнути. См. **Капати**.

Каповий, а, е. **Капові пси**. Охотничьи
собаки. Вх. Зв. 24. См. **Капів**.

Капосний, а, е. Пакостный, вредный,
злой, дрянной. *Цить, капосний! Либонь
не знае... ще й огризається, щеня!* Гліб. *І в
хату капосна баба не пусте.* Канев. у.

Капосник, ка, м. Пакостникъ.

Капосниця, ці, ж. Пакостница.

Капостити, пощу, стиш, г. Пакостить.

Капостіти, тію, еш, г. Дѣлаться гад-
кимъ.

Капость, сти, ж. Пакость. *На тобі
мішок грошей, тільки не роби цієї капости
для нас.* Рудч. Ск. I. 68. *Капости мені
роби.* Гліб. *На капость робіти.* На зло.
Усе на капость робить. То все на капость!
Ном. № 3117.

Капота, ти, ж. Верхнее одѣяніе. У
галиц. мѣщанъ,—мужское: суконная верх-
няя одежда длинѣе и просторнѣе жупана.
Гол. Од. 16. У Котл. это—женская одежда:
*Були в дульетах і капотах, були всі гріш-
ні жіночки.* Котл. Ен. III. 51.

Капотіти, почу, тіш, г. Капать силь-
но, часто. *Дощик, дощик аж із стріхи ка-
потить.* Нп. *Затулила руками очі, а сльози
між пучки так і капотять.* К. ЧР. 129.
Піт так і капотить із лоба.

Капочка, ки, ж. Ум. отъ **капка**. 1) Ка-
пелька. *Капочку чогось.* Немножко. Желех.
2) Родъ дѣвчяго головнаго убора. *Всі
дівчата в капочках і в рутяних віночках.*
Грин. III. 346.

Каправий, а, е. Съ гноящимися гла-
зами.

Капрівити, вію, віаш, г. Гноиться
(о глазахъ). Угор.

Капралик, ка, м. Ум. отъ **капраль**.

Капраль, ля, м. Капраль. *Позволь,
позволь, пане капраль, на мед, вино пойти.*
Гол. Ум. **Капралми**. *Чого би ми, капралми,
від вас утікали?* Гол.

Капровікий, а, е. = **Каправий**. Вх.
Зв. 24.

Капса, си, ж. = **Кабза**.

Капсан, на, м. Бранное слово для
евреевъ.

Капсель, сля, м. 1) Пистонъ (ружей-
ный). 2) Пистонъ, мѣдная оправка для от-
верстий въ кожѣ или матеріи, черезъ ко-
торыя проводится шнурокъ (въ обуви,
одеждѣ и пр.). Шух. I. 287.

Капслевій, а, б. Пистонный (о ружьѣ).
Шух. I. 229.

Каптѣя, на, м. Кафтанъ. *Іскинув чу-
мак із себе каптан.* Нп. *Міщане в лича-
ках і в синіх каптанах.* К. ЧР. *Парубок...
у синьому сукняному каптані.* Мир. Пов. I.
138. Ум. **Каптанецъ**, **каптанон**, **каптаночоно**,
каптѣнчи. *На йому свитина неначе той
німецький каптанецъ.* Гліб. Сим. 18, 133.
*Коли ж приходить ще один (гайдамака) у
жидівському каптанку.* ЗОЮР. I.

Каптѣнка, ки, ж. 1) Верхняя одеж-
да въ родѣ кофты. 2) Пиджакъ изъ вы-
бойки. НВолын. у.

Каптѣнник, ка, м. Шьющій кафтаны.

Каптанок, неа и **Каптанчок**, чеа,
м. Ум. отъ **каптан**

Каптѣнчик, ки, м. Ум. отъ **каптан**.

Каптѣти, пчу, тіш, г. Капать. *З носа
каптить.* О. 1861. XI. Свидн. 68. См.
Капотіти.

Каптій, тіа, м. Скрыга Зміев. у.

Каптїти, пчу, тіш, г. Скрыжничать.
Гроші все збира, каптїть. Зміев. у.

Каптур, ра, м. 1) Клобукъ, капюшонъ
монашескій. *Хиба слотїлось знову під чор-
ний каптур?* 2) Капюшонъ у верхней
одежды. Чуб. VII. 419. См. **Капа**, **богоро-
диця**, **відлога**. 3) Женскій головной уборъ
съ круглымъ дномъ изъ цвѣтной матеріи,
разновидность **очіпка**. *Накладають (моло-
дій на голову) каптур, як у друиц сер-
панок чи очіпок.* Мет. 208. О. 1861. XI.
27. Гол. Од. 59. 4) Родъ наказанія жен-
щинъ: держа въ лѣвой рукѣ надъ головой
наказываемой всѣ ея одежды, правой сѣ-
кутъ розгами. Новц. Ум. **Каптурецъ**, **кап-
турин**, **каптурон**, **каптурчин**. *Моя жінка зна-
комита: задрьопана ззаду свита...* Дяка

спать у рові, прокинеться, як та курка,—нема платка і каптурка. Чуб. V. 1639.

Каптурка, **ки**, **ж**. Мужской головной уборъ: шерстяной колпакъ въ видѣ усѣченнаго конуса. Гол. Од. 48.

Каптурник, **ка**, **м**. Монахъ, какъ носящій капюшонъ. К. МБ. II. 134.

Каптуровій, **а**, **е**. Относящійся къ каптуру.

Каптурок, **рка**, **м**. Ум. отъ каптур.

Каптуронбсець, **сця**, **м**. = **Каптурник**. К. МБ. II. 134.

Каптурчик, **ка**, **м**. Ум. отъ каптур.

Капуза, **зи**, **ж**. = **Капелюха**. Гол. Од. 18.

Капурис, **са**, **м**. Конецъ. Говорится о евреяхъ, когда они умирають. *От Млшкови й капурис*. Новц.

Капусняк, **ка**, **м**. Родъ щей

Капусняковій, **а**, **е**. Относящійся къ капусняку.

Капуснячий, **а**, **е**. = **Капусняковій**.

Капу́ста, **ти**, **ж**. 1) Капуста. *І межі капустою доброю буває багато тидих качанів*. Ном. № 2449. *На капу́сту сікти*. Въ куски рубить. *Як узяв ляхів, як узяв панів на капусту сікти*. Лукаш. 33. **Качанна капу́ста**. См. Качанний. 2) **Зя́яча капу́ста**. Раст. а) *Sedum Telephium* L. ЗЮЗО. I. 136. б) *Menyanthes trifol.* Шух. I. 21. 3) Густые щи изъ рубленной кислой капусты. Ум. **Капу́стиця**, **капу́стонья**, **капу́сточна**. *Поміайте капустицю, то буде родити*. Чуб. V. 147. *Щоб моя капустиця була із кореня коренистая, із листу голувистая*. Ном. № 261.

Капу́сти́на, **ни**, **ж**. Одинъ кочень капусты, одинъ листокъ капусты.

Капу́стиця, **ці**, **ж**. Ум. отъ капуста.

Капу́стийник, **ка**, **м**. Горшокъ для варки капусты **З**. *Верни, любко, капустійник, що'сь украла з ночі*. Гол. II. 299.

Капу́стни́ця, **ці**, **ж**. = **Капу́ста З**. *Кусок хмѣба на поміці кийя не доіла, капустни́ця під лавкою іще не скисліла*. Грин. III. 327.

Капу́стонья, **ки** и **капу́сточка**, **ки**, **ж**. Ум. отъ капуста.

Капу́стяний, **а**, **е**. 1) Капустный. *Набрав капустяного листя*. Рудч. Ск. II. 12. 2) Глупый. *Ви, голови капустяні: думаете, може, що я плачу*. Федьк.

Капу́стянка, **ки**. 1) Кадка для капусты. 2) Мѣсто, съ котораго снята уже капуста. Вх. Зн. 24.

Капу́т, **несклоняемое**. Конецъ, смерть, гибель. *Там йому й капут*. Ном. *Присягайте мені на послушенство гетьманське, а не присяжете, то тут вам і капут*. К. ЧР. 300. **Да́ти капу́т**. Убить. *Ми йому дамо капут!* Рудч. Ск. I. 26.

Капуш, **ша**, **м**. Насѣк. *Melophagus ovinus*. Вх. Пч. I. 7.

Капца́н, **на́**, **м**. Голякъ, бѣднякъ. Желех.

Капца́нѣти, **нїю**, **ещ**, **и**. Бѣднѣть. Желех.

Ка́пці. См. **Капѣць**.

Капцюва́ти, **цюю**, **ещ**, **и**. **Сніг капцюва**. Снѣгъ идетъ большими хлопьями. Желех.

Капчу́ри, **рїв**, **м**. **мн**. Родъ зимнихъ штановъ у гуцуловъ. Вх. Зн. 24.

Капшівий, **а**, **е**. Неряшливый, грязный. Мирг. у. Слов. Д. Эварн.

Ка́пші, **шів**, **мн**. ? *Чортови капші*. Мирг. у. Слов. Д. Эварн.

Капшу́к, **ка**, **м**. 1) Кошелекъ. *Повнісінький капшук золота і срібла*. Стор. **Бря́знути капшукі**. Дать денегъ, раскошелиться. *Брязнув капшуком перед владикою,—той і вимудрував щось на Сомка*. К. ЧР. 26. 2) **мн**. Раст. Земляника, *Fragaria vesca* L, а также и клубника, *Fragaria collina* L. Подольск. г. ЗЮЗО. I. 123. Ум. **Капшучо́к**. *Не находив ти часом у себе... капшучка із грїми? Де ж то! Найшла моя жінка... ми грїші забрали, а капшук викинули*. Рудч. Ск. II. 144.

Капшуківий, **а**, **е**. Кошельковый.

Капшучо́в, **чка́**, **м**. Ум. отъ капшук.

Капшукі́, **кїв**, **м**. **мн**. Раст. *Samolus glomerata*. Шух. I. 21.

Ка́пщина, **ни**, **ж**. Пошлина съ напितковъ. Желех.

Ка́ра, **ри**, **ж**. 1) Наказаніе. *Стоять Гонта з Залізняком, кричать: „Ляхам кари! Кари ляхам, щоб каялись“*. Шевч. 187. *Се кара божя на нас*. Мет. 263. 2) Гнѣвъ, немилость. *А я живу в божїй карі: не дав мені Господь пари*. Мет. 57. Ум. **Ка́ронья**. *Яку б же нам, славним запорожцям, та кароньку дати?* Нп.

Карабѣль, **бля́**, **м**. = **Карабель**. Ум. **Караблн**.

Карабѣля, **лі**, **ж**. Изогнутая сабля. *Біля боку моталась карабеля, обсажена самоцїтами*. МПр. 76.

Карабїн, **ну**, **м**. Карабинъ, короткое ружье. *Ой той же то козак Зарвай а він бистрого ока: ой як затопив із карабина*,

визернув Шамрай бока. Мет. Ум. **Карабинок.** *В руках карабинок, на плечах кишкетик, на плечах кишкетик, при боку байнетик.* Гол. I. 149.

Карабинёр, ра, м. Карабинеръ.

Карабинок, нка, м. Ум. отъ карабин.

Караби́н, на, м. = **Карабин.** *Стан салдатський, вус козацький, карабин до того.* Федьк. Ум. **Карабинчин.** *Вже ж мому рідну сину карабинчик дали.* Гол. I. 137.

Карабу́нитися, нюся, нишся, и. Лѣзть, карабаться. *Куди воно карабунитися ще?*

Карава́н, ну, м. 1) Большая повозка, фургоны. 2) Траурныя дроги. Желех. 3) Винокуренный заводъ. *Збудував караван і жене таку горілку, що моде зо всіх слобід ідуть до його купувати.* Стор. 4) Караванъ. *За для його звертають каравани, ідуть степом і марне погибають.* К. Юв. 14. 5) Толпа людей, ищущихъ работы. 6) Отдѣлъ конскаго табуна изъ одного жеребца и нѣсколькихъ кобылъ. 7) Нѣскольکو рѣчныхъ судовъ. идущихъ въ товарищество.

Карава́ти, ми.? *Ой як мене, моя мамко, в рекрути ловили, пам'ятаю, моя мамко, ще й котрої днини, записали в нову барму, в тоті каравати; кажут, кажут, моя мамко, шоби не втікати.* Записали в нову барму, в тоту оделю. Гол. I. 150, 151.

Каразі́ювий, а, е. Сдѣланный изъ простого толстаго сукна.

Каразія, ві, ж. Простое сукно. *Вбираете .. каразіями своїх слуг.* Левиц. (Правда, 1868, 485). *Козацьку каразію та козухи.* К. ЦН. 238.

Кара́мка, ки, ж. Низкая баранья шапка съ плоскимъ верхомъ Вас. 156.

Карака́ти, тів, м. Короткіе сапоги. Желех.

Кара́ки, ків, ми. Мѣсто, гдѣ стволъ дерева раздѣляется на двое. *Як насила у лісі сарани, то де ілля, або караки, тѣть усе поламала.*

Кара́куватий, а, е. Суковатый, съ наростами (о деревѣ) Черк. у.

Караку́ля, лі, ж. = **Картопля** Вх. Пч. I. 13.

Караку́цьки, цюк, ж. ми. Раст. *Cucurbita pepo* L. Var. *citriformis*. ЗЮЗО. I. 120.

Каралу́ш, ша, м. Клинь, которымъ сбиваютъ плоть. Вх. Зп. 24.

Карама́н, на, м. Названіе чернаго вола. КС. 1898 VII. 42.

Кара́ння, ня, с. Наказаніе. *Не боже карання, своє дуровання.* Ном. № 7044.

Карапа́вка, ки, ж. = **Коропавка.** Вх. Зп. 24.

Карапа́ня, ні, ж. = **Карапавка.** Желех.

Карапу́дитися, джуся, дишся, и. = **Харапу́дитися.**

Карапу́дливий, а, е. Пугливый (о лошади). Чигир. у.

Карапу́з, ва, м. Карапузикъ. *Діток сплотив двойко: карапузика хлопчика та скверуху дівчинку.* К. ЧР.

Карапу́зка, ки, ж. Родъ круглой дыни.

Кара́сик, ка, кара́сичок, чка, м. Ум. отъ карась.

Карасі́р, ру, м. Керосинъ. Харьк. и Полт. г.

Карасі́рниця, ці, ж. Керосиновая лампа, преимущественно безъ стекла. Вас. 196.

Кара́сь, ся, м. 1) Карась, *Carassius vulgaris*. *Не всі старі шуки карасів хватають.* Макс. *Ой лин та карась у ятері трепетавсь.* Нп. 2) Названіе вода цвѣта оперенія куропатки. КС. 1898. VII. 41. Ум. **Нара́сики, кара́сичок.** *За пережками подали печені карасики.* Левиц. 395. *Ліз карасик через перелазик, та у воду плюсь!* Ном.

Кара́сьча, ча́ти, с. = **Карася́.**

Кара́сі, ся́ти, с. Молодой карась, карасикъ. Ум. **Нарася́то, карася́точко.**

Кара́січча, чя, соб. Караси. *Карасячча як макоїн заводьики.* Константиногр. у.

Кара́тати, таю, еш, и. Коротать. *Тільки з нелюбом свій вік каратати.* Мет. *Дев'ятий десяток каратала (бабуся).* Сим. 235.

Кара́тель, ля, м. Каратель. *Бог один каратель грішних.* К. Псалт. 172.

Кара́ти, раю, еш, и. Наказывать, карать. *Було тобі знати, як Байду карати: було Байді шлову істятти.* Нп. *Доля карасе і вельможного, і неможного.* Ном. № 1729.

Мене, браття, милосердный Господь б'є и карасе: хлібом і сіллю, скотиною і дитиною. Грин. III. 693. *Кого Бог кара на світі, то и вони караютъ.* Шевч. 80. **Слово́м кара́ти.** Корить, бранить. *Він не б'є мене, не мє, він мене словом карасе.* Мет. 263. **На го́рлі кара́ти.** Предавать смертной казни. КС. 1885. VII. 448.

Кара́тись, юся, ешя, и. Мучиться. *Я каралась весь вік в чужій хаті.* Шевч.

123. *Карається ти страхом та бідю.* К. Іов.

Караул, лу, м. (Займств. изъ русск. языка)=**Калавур**. *Як опанували Умань, то й поставили усюди свій караул.* ЗОЮР. I. 299. *Ой крутом церкви, церкви січової караули стали.* Нп.

Караулити, лю, лиш, гл. (Займств. изъ русск. яз.)=**Калавурити**. *Голова по-слав, щоб коло тою зарізаного караули.* Кв. II. 313.

Карафа, фи, ж. Графиня. Ум **Караф-ка**, **Карафочка**.

Карафковий, а, е. Графинний.

Карафочка, ки, ж. Ум. отъ карафа.

Карахвѣт, та, м. Карась. *Бач, які гарні карахвети ловляться.* Екатерин. г.

Карахонька, ки, ж. Родъ маленькой тыквы. О. 1861. IV. 34.

Карайч, чу, м. Раст. Черноклень. Терск. обл.

Карб, бу, м. 1) Нарѣзка, зарубка, рубецъ, мѣтка. Подольск. г. Переносно: слѣдъ, воспоминаніе перенесеннаго. *В короткий вік мій багато карбів мляло на мойму серці.* Г. Барв. 99. 2) Вырубка въ бревнѣ поперегъ, на половину толщины, для закладки въ нее другого бревна. Каменец. у. 3) Бирка, счетная палочка. **На карб узяти.** Поставити въ счетъ. Ум. **Карбець**, **нарбин**, **нарбичок**.

Карба, би, ж. Борозда. Уманск. и Гайсн. у.

Карбас, су, м. Большая весельная лодка для прибрежнаго плаванія въ морѣ. Левч.

Карбач, ча, м. 1) Кнутъ, плеть, нагайка. *А козаченько олядається, карбачем одбивається.* Макс. *Карбачем по спині затинає.* ЗОЮР. I. 218. 2) Жгутъ въ игрѣ. Мил. 56.

Карбець, бця, м. Ум. отъ карб.

Карбин, ка, **карбичок**, чка, м. Ум. отъ карб.

Карбівка, ки, ж. 1) Нарѣзываніе мѣтокъ. 2) Чеканъ, чеканка. 3) Сушеная рыба съ нарѣзками.

Карбівніє, ка, м.=**Карбівнічий** 1.

Карбівнічий, чого, м. 1) Кладущій клейма. 2) Полѣсовникъ. *Вийшов з хати карбівничий, щоб ліс оглядіти.* Шевч. 84. *Я тут у лісі карбівничим.* КС. 1882. X. 187.

Карбіж, жа, м. Нарѣзки на деревѣ для счета, для отмѣтки предмета и пр. Вас. 155, 174. *По пальцях тож не роз-*

лічу... Над карбіжем тож не трудилась. Котл. Ен.

Карбванець, ня, м. Рубль—первоначально серебряный, затѣмъ всякій. *Далебі дав би карбованця, як би не против учра.* Шевч. Ум. **Карбванчик**. *Ми щоразу де карбованчика заробимо або позичимо, то й одишлемо.* Г. Барв. 499. *Нехай протрусить батькови карбованчики.* Кв. II. 139.

Карбваний, а, е. 1) Испещренный нарѣзками, покрытый рѣзбой. *Сволок карбований.* 2) Изрѣзанный, израненный. *Купив чабака карбованого.* Харьк. **Карбвана** рыба. Рыба, изъ которой вынуты внутренности и сдѣланы по ней разрѣзы для соленія. 3) Изукрашенный карнизамы и пр. (о зданіи). *Ой на дворі дворець карбований.* Гол. 4) Серебряный (о рублѣ). *За чотирі карбовані рублі оддав.*

Карбванчик, ка, м. Ум. отъ карбванець.

Карбівка, ки, ж.=**Карбівка** 3. *Осе-ледців щось не беруть люди, а рибою карбовкою ми визволились.* Сумск. у.

Карбувати, бую, еш, гл. 1) Нарѣзывать, дѣлать нарѣзы. Харьк. г. 2) Рѣзать, сѣчь. *І тих двох братів порубами, тіло козацьке карбували.* 3) Анатомировать. *На другий день лікаръ її карбував,—каже: вмерла.* О. 1861. VII. 3. 4) Замѣчать, ставить въ счетъ. *Дивиться господарь скалупиною, що робить жовнір з исподниною; дивиться, дивит, а все карбує, на свою жіночку дрючок йтує.* Гол. I. 147. Отсюда переносно: давать въ долгъ. *Мусить гаспедська Настя (шинкарка) карбувати тобі.* К. Бай. 30.

Карбуляти, ляю, еш и **карбучати**, чаю, еш, гл.=**Кабутати**. Kolb., Pokucie, I. 196. Желех.

Карвасарь, рю, м. Словесный судъ, помѣщавшійся въ прежнія времена въ городахъ и селеніяхъ на ярмарочныхъ площадяхъ въ палаткѣ. Котл. Ен., также и словарь къ ней.

Карватка, ки, ж.=**Кавратка**. *Повна карватка ще трішньої дулівки.* Кв. *Старий, дуже вже старий! Як візьме с руки карватку, щоб напитися води, то і в руках не здоліє держать.* Лохвиц. у. Слов. Д. Эварн.

Карваш, ша, м. Обшлагъ. См. **Закавраш**.

Карда, ди, ж. Желѣзная щетка, которою расчесываютъ шерсть или ленъ.

Кардина́л, ла, м. Кардиналь. *Як тая Ченчио колись убила батька - кардинала.* Шевч. 335.

Кардова́ний, а, е.—**Кордований.** *Ой увидів би ти мої красні стріи: кардовані чижми землицю точ'ят, ройова сукня те-реми змита'т.* Гол. II. 81.

Кардо́вник, ка, м. Раст. Sparganium simplex L. и Sparganium ramosum L. ЗЮЗО. I. 137.

Каро́та, ти, ж. Карета. *Вивели йому коники в сідлі, шабельку в сріблі, панну в кареті.* Pauli.

Кари́, кар, ж. мн. Водовозные дроги. *Колеса, бендюги і кари, і самий церковні мари.* Котл. Ен.

Кари́й, а, е. 1) Карій. *Єсть карій очі, як зіроньки сяють.* Шевч. 131. *Нащо мені чорні брови, нащо карі очі?* Шевч. 40. 2) Вороной. *Коню сивий, коню карий.* Федьк. *Ой у нашім та заводі єсть коняка кара.* Грин. III. 565. Ум. **Каро́нь-кий.** *Очі мої каренькії, горе мені з вами.* Чуб.

Кари́та, ти, ж.—**Карета.** *Вийшов він із карити.* О. 1862. II. 59.

Карк, ка, м. 1) Затылокъ, загривокъ. *Єдин веде за чуприну, другий у карк б'є.* Новц. **Кари́а вломити.** Сломать шею. Ном. № 4318. **Кари́а вигинати.** Земно кланяться, низкопоклонничать. Александровск. у. 2) Верхняя часть шеи у вола. Мнж. 181.

Карковий, а, е. Затылочный.

Карлик, ка, м. Карликъ. Ум. **Кари́лочок.**

Карлува́тий, а, е. Приземистый.

Карлю́жа, жі, ж. Маленький уродъ.

Карлю́ка, ки, ж. Крючокъ, загибъ на концѣ палки. Кв. II. 170. Ум. **Карлю́чка.**

Карлю́чити, чу, чиш, и. Кривить, искривлять

Карлю́читися, чуся, чишся, и. Кривиться, искривляться.

Карлю́чка, ки, ж. Ум. отъ **карлюка.** О. *Моисей зинув шию карлючкою, а голова звисла на груді.* Левиц. I. 142. *Кожда ручка собі карлючка.* Ном. № 9718. **Загну́ти карлю́чку кому́.** Задать трудный вопросъ кому, поставить въ затруднительное положение кого.

Карлю́чкува́тий, а, е. Крючковатый, съ изгибом', изломомъ. *Ніс довгий та карлючкуватий.* Кв. II. 170. *Писання карлючкувате.*

Карма́зин, ну, м. 1) Сукно малиноваго цвѣта. Ном. № 13159. 2) Платъе изъ

карма́зину. *Будуть куми у жупанах, побратими у луданах, сусідоньки в кармазині.* Макс. *Взям зняли з Морозенка кармазин, сап'янци.* Мет. 411. *Не важкились ходити у кармазинах.* К. ЧР. 64.

Карма́зинка, ки, ж. Родъ яблокъ съ темнокрасною кожею. Харьк. г.

Карма́зинник, ка, м. Носящій **карма́зини**, вообще богатый человекъ. Желех.

Карма́зиновий, а, е. 1) Сдѣланный изъ **карма́зину.** (Скидає) *жупани кармазинові з себе.* К. ЧР. 2) Малиновый цвѣтъ.

Карма́к, ка, м. Рыболовный снарядъ, для ловли подо льдомъ: волосяная веревка, къ которой приврѣплены 5—6 удочекъ. Вас. 189. Въ Добруджѣ снарядъ этотъ дѣлається въ большихъ размѣрахъ: онъ состоитъ изъ многихъ **перемѣтів** (отъ 200 до 400 штукъ), т. е. осмоленныхъ канатовъ, на каждомъ канатѣ по 60 крючковъ. МУЕ. I. 40.

Кармалю́к, ка, м. Билліардъ. *З'їхалися комисари в кармалюка грати.* ЗЮЗО. I. Матеріалы, 56, 60.

Карма́н, на, м. 1) Карманъ. *Ті каптани, та не ті кармани.* Ном. № 7921. 2) Небольшой изукрашенный мѣшечекъ, пришитый къ поясу и носимый женщинами. Харьк. у.

Карма́ш, ша, м.—**Карман?** *Білаш—іди в кармаш, а чорниш—біжи в комиш.* Ном. № 4648.

Карна́вка, ки, ж. Церковная кружка для сбора денегъ. *Всі... клми в карнавку по копійці.* Стор. *Люде гроші кидали до карнавки церковної.* О. 1861. VI. 75. Ум. **Карна́вочка.**

Карна́вочний, а, е. Кружечный. *Є їх чимало церковних грошей: самих, мовляв, карнавочних я кладу білми як дев'ятдесят карбованців, а знов свічкових, кошилевих.* Васильков. у.

Карні́з, зу, м. Карнизъ. *Стояла палата хороша, висока, убрана в карнизи.* Левиц.

Кари́ний, а, е. Наказуемый, уголовный.

Кари́ність, ности, ж. Наказаніе. *Нехай мене Бог боронить від лихої напасти, від панської карности, від людської ненависти.* Ном. № 152. *За злодійство йому сієї карности мало.* Донск. Об. *А хоч коли й ми не день без карности,—то все неспокойно... все горя та лиха сподівался.* МВ. I. 45.

Кари́но, нар. Наказуемо.

Карно́ухий, а, е. Съ маленькими ушами.

Карноушка, ки, ж. Съ маленькими ушами. *А янички карноушки поскакали коло гришки Чуб.*

Карок, рву, м.—**Карк.** *Казав орел заклакати крука до росправи: крука ведуть, в карок го б'ють, не дають поправи.* Гол. II. 502.

Каронька, ки, ж. Ум. отъ **кара.**

Каробний, а, е. Имѣющій каріе глаза. *Біломиця, кароока і станою висока.* Шевч. *Грицько був парубок високий, чорнявий кароокий,—парубок як орел.* МВ.

Карпітка, тки, ж. Носокъ (надѣваемый на ноги).

Карп'ульці, ців, м. мн. Блокъ въ ткацкомъ станкѣ. МУЕ. III. 19. См. **Начиння.**

Карсет, ту, м. **Карсетка, ки, ж.** Женская верхняя одежда: короткая безрукавка. *Карсет розцепенуся, сорочка розхристалася.* Кв. *Залозена карсетка на плечах розлізлася.* Мир. Пов. II. 56.

Карта, ти, жс. 1) Четырехугольникъ, четырехугольная площадь, клѣтка. Употребляется, когда говорится о полевой землѣ, о рисункѣ клѣтчатой матеріи. 2) Листокъ бумаги. *І взявши карту, щоб на її писати споминник дорожий.* Щог. *Паперу нів карти.* О. 1861. III. Гул.-Арт. 104. 2) Игральная карта. *Балакають, у карти грають, співають.* К. *В карт грають.* Мнж. 133. 4) Билетъ. 5) Письмо. 6) Указъ, предписание. *Чоловіче біснуватий, нащо жінку продавати? Прийшли мені карта з неба, на податок грошей треба.* Гол. *Пала карта від цисаря з самої Верони, а щоби ми, молоденькі, ступали до войни.* Гол. Ум. **Карта, карточка.**

Картати, т'аю, вш, г. Упрекать, корить, выговаривать. *Ой догнав він Лемерівну, та й не б'є, тільки ж її словечками картає.* Мет. 285. *Такий шівний, крий мати божжа! Почав її словами картати.* МВ. I. 99. *Мене матінка зроду не била, все словом картала.* Гол. *Він у церкві їх картав словами, соромив ледачими ділами.* К. МВ. X. 3.

Картатий, а, е. Клѣтчатый. *Картату плахту червоною окравкою підперезала.* ЗОЮР. II. 290. *А де твої, дочко, картатий плахти?* Чуб. V. 582.

Картачький, а, е.—**Картатий.** *Плахта на її картацька, червчата, ще материньська придана; тепер уже таких не роблять.* Кв. I. 6. *Плахти, знаєте, все хороші, картацькі, старосвітські.* Г. Барв. 63.

Картіна, ни, жс. 1) Четырехугольникъ.

2) Небольшой листокъ бумаги. 3) Картина. *Так як на картині змалював той мастирь печерський К. ЧР. А як сяде кінець стола та обіпреться рукою,—як та картина.* Левец. I. 4) Изображеніе словесное въ образахъ. *Як би почав я виставляти в картинах да в речах, як той Тетеря обліг Паволоч, як хотів достати і вистинати усе місто... і як старий Шрам головою своєю одкутив полковий свій город, то не скоро б ще скончив своє оповідання.* К. ЧР.

Картінуватий, а, е. Четырехугольный. **Картінуватий камінь.** Камень, порѣзанный ровными плитками. Донск. Обл.

Картівник, ка, м.—**Картник.** *І п'яниця, і картівник,—козак забіяка.* Нп. *Упобав картовника і костира п'яного.* К. Бай. 32.

Картівництво, ва, с. Картежъ. К. XII. 20.

Картівниця, ці, жс.—**Картниця.**

Картка, ки, жс. Ум. отъ **карта.** 1) Листокъ книги. *Мудрацію сю шановний читець швидко і сам розбере, прочитавши дві-три картки.* Ном. VI. 2) Паспортъ. *Маюдуся, Маюдуся, маю таку картку, що з'їдемо всю Польшу, ще й землю цисарську.* Нп.

Картник, ка, м. Картежникъ. Желех. КС. 1892. I. 152.

Картниця, ці, жс. Картежница.

Картопельна, ни, жс.—**Картоплина.**

Картопелька, ки, жс. Ум. отъ **картопля.**

Картопельна, ни, жс. Картофелина. (Свиня) *запала картоплину і зараз кидалася до другого (куща).* Левец. I.

Картоплиця, ці, жс.—**Картоплище.**

Картоплище, ща, с. Мѣсто, съ котораго снятъ картофель, а также и вообще мѣсто, употребляющееся для посадки картофеля. Киев. г. Вас. 196.

Картопління, ня, с. Картофельные стебли.

Картопля, лі, жс. Картофель. *А чиєю кров'ю тая земля напоена, що картоплю родить?* Шевч. *Тут же був зрін, ріпа, картопля, що вже швидко хліб святий з світа божого зжесе.* Кв. Ум. **Картопельна.** *А на Січі мудрий німець картопельку садить.* Шевч. II. 69. См. **Барабля, бульба, буришна, мандибурна.**

Картопляк, ка, м. Мѣра картофеля, равна 4 четверикамъ. Радом. у.

Картопляний, а, е. Картофельный.

Картопляник, ка, м.—**Картоплище.**

Карто́ха, хи, ж. = **Картопля.** Ум. **Карто́шка.** *Не жалій лаяйна: їж картошку з лушпинною Ном.*

Карто́хля, лі, ж. = **Картопля.** Желех.

Карто́чка, ки, ж. Ум. отъ **карта.** 1) Маленькая четырехугольная площадь, клѣтка. 2) Листокъ бумаги, бумажка. *Така маленька карточка, що ніде й писати.* 3) Письмецо. *Приманив до себе голубка, аж під крильцем карточка. Він за карточку. Читає, аж дочка пише: так і так.* ЗОЮР. II. 28. *Та напишу карточку, та пошлю їк батечку.* Грин. III. 81. 4) Билетикъ. 5) мн. Родъ узора въ вышивкахъ на рубахѣ. КС. 1893. V. 278.

Карто́чний, а, е. Карточный. *Встаючи з-за карточною стола, сміялись.* Левци. Пов. 57.

Карто́шка, ки, ж. Ум. отъ **карто́ха.**

Картува́ти, т́ую, еш, м. — **по́ле.** Разбивать поле на полосы. Богод. у.

Карту́в, за́, м. Картузъ, фуражка. Вас. 156. Чуб. VII. 413. *Хто ходить у картузі, так у того чорти у пузі.* Ном. Ум. **Карту́зи.** *Взялось за картузик та й прщяється.* О. 1862. V. 58.

Карту́вний, а, е. = **Картузовий.**

Картуво́вий, а, е. Картузный.

Карува́ти, р́ую, еш, м. Значеніе неясно. Потебня (К исторіи звуков. III. 37) переводить на основаніи нижеприводимой пѣсни, — чаровать. См. еще **накарувати.** *Навчи, навчи, бідная вдова, да своєю си-на! Як не будеш научати, будем карувати: окаруєм руки й ноги і чорній брова, щоб не ходив до дівчини молодої. Окаруєм руки й ноги і карій оці, щоб не ходив до дівчини отівночі.* Мет. 214.

Кару́в, ка́, м. и пр. См. **Карує** и пр.

Кару́нка, ки, ж. 1) Позументъ. *Аж зирк—Паллантова лядунка і золота на ній карунка у Турна висить на плечі.* Котл. Ен. VI. 89. 2) Карнизъ. Черниг. и Харьк. г.

Кару́пір, ру, м. = **Канупір.** Вх. Пч. I. 13.

Кару́с, са, м. Осока, *Sarex hirta.*

Кару́ца, ци, ж. 1) Карета. *Я тобі подарую... і оціх коней, і каруцу.* Чуб. II. 565. 2) Гуцульській экипажъ: глубокой ящикъ на двухъ колесахъ, въ который собирають навозъ, а затѣмъ вывозять на поле. Шух. I. 106. *Вивозить каруцями тій.* Шух. I. 145.

Карчи́ло, ла, с. Затылокъ.

Карю́к, ка́, м. Столярный клей. *На-*

силу морив сонними очима, що злипаєся, наче карюком примазані. Левци. I. 235.

Карюко́вий, а, е. Принадлежащій **ка-рюко́ві.**

Карю́чений, а, е. Склеенный столяр-нымъ клеємъ. *Ой на столі тарілочка карюченая.* Нп.

Карю́чити, чу, чш, м. 1) Клеить столярнымъ клеємъ. 2) Коробить, кривить.

Каса́, си, ж. Касса.

Касар́ня, ні, ж. Казарма. *Мене ви-мінила з касарні рекрута.* Гол.

Касі́р, ра, м. Кассиръ.

Каскѣ́т, та, м. Фуражка. *Плаче жов-нір, плаче, каскет в руках носить.* Желех.

Касп'я́га, ги, ж. Четырехугольный де-ревянный сосудъ, употребляемый для со-ления рыбы. Черном.

Кастра́т, та, м. Кастратъ. Шевч. II. 168.

Касува́ти, су́ю, еш, м. Отмѣнять, уничтожать. *Ну то як же воно буде, стар-шино: касуете мое слово, чи най буде, як кажу?* Камен. у.

Кас'я́нів рік. Високосный годъ. *Чи у нас оце кас'янів рік, чи ні?* Лебед. у.

Кат, та, м. 1) Палачъ. *В понеділок рано Марусяка ймлено, а ві второк рано по ката послано, а в середу рано ката привезено, а у четвер рано Марусяка зу-блено.* Гол. *Що то, що він мовчить! Кажуть, що й кат не ивѣркий, а ялову він одтинає...* МВ. II. 80. Череносно: мучи-тель, извергъ. **Кат-зна.** Чортъ знаеть.

Воно, бач, і робота москалям кат-зна яка. Левци. I. **Кат-ма, —має.** Нѣтъ, не имѣется. *Багато ума, та в кишені кат-ма.* Ном. *На йому шапка-бирка, ізверху дірка, соло-мою шита, а вітром підбита, а коло око-лиці нічоисінько кат-має.* Мет. 445. **До ката.** Очень много. *У нас ворогів до ката.* Левци. I. *В мене ім'я не одно, а єсть їх до ката.* ЗОЮР. Ув. **Катю́га.** Вів їх стре-менний князя, найлютіший катю́га з че-лядинців Єремій. Стор. МПр. 83. *А все таки катюзі, як кажуть, буде по заслузі.* Гліб.

Катако́мби, ко́мб, ж. мн. Катакомбы. *І за апостолом пішли у катакомби.* Шевч. 605.

Ката́нка, ки, ж. 1) Куртка суворная. КС. 1893. XII. 447. *Тут Василь вступив у хату в новій чорній катанці з фабрич-кою сукна.* Левци. I. 27. 2) Солдатскій мундиръ. *Скидай свої сіраки, бери наші катанки.* (До рекрута після прийому). Гол.

I. 143. 3) Родъ женской кофты, о ѣкно-венно суконной, надѣваемой сверхъ одежды. Волянъ. Гол. Од. 51, 76, 23.

Кятаржний, а, е. = Каторжний. *Я дуже боявся катаржної лози.* Левип. I.

Катати, таю, аш, и. Вить. } Горіжку, мед не чаркою,—поставцем кружає, а ворога, заплочившись, ката, не минає. Шевч.

Кататися, таяся, ашся, и. Кататься. *Ізробило санчата, запряжемо коня та будемо кататися.* Рудч. Ск.

Катедра, ри, ж. 1) Каедрa. *Наука по катедрах кумьала або дримала.* Левип. I. 257. 2) Каедральный соборъ. О. 1861. II. Слов.

Кателік, ка, м. Католикъ. *Іще не заржавіла і шабля, моя сваха... Таки вона й тепер як би розозмилась, то не один кателік лобом докори стане.* ЗОЮР. I. 318.

Кателіків, кова, ве. Приналежачій католику.

Кателіцький, а, е. 1) Католическій. 2) Употребляется какъ бранное слово въ смыслѣ: злой, дурной. *Хай тобі кателіцький батько!*

Кателіцтво, ва, с. Католичество. *Теперечки тільки мені і надії, що на те кателіцтво і патерів.* Стор.

Кателічий, а, е. = Кателіцький.

Кателічка, ки, ж. Католичка. *Ти думаєш, що я мав би кателічку за жінку?* К. ЧР. 220.

Катервѣк, ка, м. = Тетервѣк. Вх. Зн. 24.

Катерга, ги, ж. = Каторга. *Мучився 54 іоди в турецькій катерзі.* К. ЧР.

Катержний, а, е. = Каторжний. *Уже вона мені отут сидить в печінках, ся річка катержна.* Греб. 388.

Катерінка, ки, ж. 1) Шарманка. *В шинку юлосить, та вже не своїм юлосом катерінка.* Левип. Чуті: катерінка грає. Св. Л. 293. 2) Воротъ для притягиванія якоря на плоту. Канев. у.

Катерінщик, ка, м. Шарманщикъ. *Катерінка грає... іде катерінщик.* Св. Л. 294.

Катерінщиця, ці, ж. Шарманщица.

Катерка, ки, ж. Катеръ. *Гей, катерко розбитая.* Чуб. V. 954.

Катехизис, са, м. Катехизисъ. *Народ прикладає до Бога ті властивости, котрі звичайне прикладаються до його в катехизисі.* Левип. *Дітей малих збирають, катехизиса учать.* О. 1862. II. 58.

Катир, ра, м. Селезень. *Ой ходила*

дівчина по полю да юнила катира до дому. Нп. См. Качур.

Катіха, хи, ж. Жена палача.

Батів, това, тове. 1) Приналежачій палачу. *Пекла—бодий катових рук не отекла.* Ном. № 12284. 2) Бранное слово, употребляемое подобно слову чортів, бісів. *Той же козак... один шостак розидає, да й той к катовій матері у корчмі прогуляє.* Макс. *Іді собі и катовій матері! Иди къ чорту!*

Катівка, ки, ж. Мучительница. *Петривка—на хліб катівка.* Ном. № 463. Значеніе слова ясно изъ слѣдующаго мѣста письма Мазепы къ М. Кочубей: *„Тяжко зафрасовалемся, почувши же тая катівка не перестаетъ в. м. мучити“.* Костомаровъ. Мазепа, 360.

Катівія, ні, ж. Пытка, истязаніе. Харьк. у. Лободовск. См. Катування.

Катівський, а, е. Палачевъ. *Щоб тебе не минули катівські руки.* Ном. № 3690.

Катламá, мí, ж. Прѣсныя лепешки, жареныя въ бараньемъ жирѣ (чабанокое кушанье). Мнж. 181.

Катіваний, а, е. Наказанный, палачемъ; пытанный; измученный.

Католік, ка, м. = Католик. *Я прощаю, що ви католики.* Шевч. 204.

Католіків, кова, кове. = Католиків. *Гаснедську католикову Явдоху бють.* Кв.

Католіцький, а, е. = Кателіцький. 1) *Католицькі нами з нашими перевертнями условувались унію прищепити.* К. ЧР. 2) *Будьте ласкаві, зведіть з нашого місця отою навіженною, католицькою, бусурменскою москаля.* Кв.

Католіцтво, ва, с. = Кателіцтво.

Католічка, ки, ж. = Кателічка. *Чом матір не вбили, ту прокляту католицьку, що вас породила?* Шевч. 199.

Каторга, ги, ж. 1) Гребное турецкое судно, галера. АД. I. 91. *Подай нам, Господи, із неба дрібен дощик, а знизу буйний вітер! хочай-би чи не встала на Чорному морю бистрая хвиля, хочай-би чи не гювиривала якорів з турецької каторги.* АД. I. 89. *Бо як стане Чорне море соправати, то не знатиме отець, либонь мати, у котрій каторзі (невольника) шукати: чи у пристамі Козловської, чи у городі Царьграді на базарі.* АД. I. 94. *Визволь, Господи, всіх бідних невольників з тяжкої неволі турецької, з каторги бусурменської на тихі води, на ясній зорі.* АД. I. 89. 2) Каторга,

каторжнія роботи. *Живцем на вічну каторгу завдав.* Нп.

Каторжний, а, е. 1) Каторжникъ. *В кайдани забиті із мор золото виносять, щоб пельку залити неситому—то каторжні.* Шевч. 2) Каторжний. *Втік уже може в десятій раз з каторжної тюрми.* КС. 1882. XI. 245. 3) Употребляється какъ бранное слово въ смыслѣ: злой, дурной. *Каторжні собаки,—од їх не втечеш.* Стор. МПр. *Зроби, діду, сильце, то ти його, каторжного, піймави.* Рудч. Ск.

Каторжник, ка, м. Каторжникъ.

Катрага, ги, ж. 1) Шалашъ; шалашъ или хижина въ пчельникѣ или надъ гробомъ. 2) Стропила для шатра. Ум. **Катрагма.** *Хлопці, як йдуть на ніч коні пасти, то часом роблять для захисту катражку.* Волч. у. *Хто на сонці спать ліг і од сонця катражку зробив, з свити або з рядна, на триніжках нап'яв, або снопи поставив і на снопи накинув.* Закр.

Катран, ну, м. 1) Раст. *Bunias orientalis* L., а также *Crambe tatarica* Jacq. ЗЮЗО. I. 115, 120. 2) Передникъ. Гол. Од. 61. Ум. **Катранець.** *Єдній съ купив чоботьята, а другій катранець.* Гол. III. 231.

Катрановий, а, е Приналежачій катрану.

Катраночка, ки, ж.==**Катран?** У іороді *катраночка, ходить Галя як панночка.* Нп.

Катрага, ги, ж.==**Катрага** 1. Чуб. VII. 347.

Катрага, ги, ж.==**Катрага.** *На току був лоз, а над ним катрага чи половник.* Св. Л. 206. *Варять на таганах та на катрагах кашу.* К. ЧР. 259.

Катування, ня, с. 1) Наказаніє черезъ палача. 2) Пытка. 3) Истязаніє, мученіє.

Катувати, тую, еш, м. 1) Казнить, наказувать плетью рукою палача. *Уже ж тую Якову жінку три поги ховають, а Якова з тею удовою три кати катують.* Грин. III. 354. 2) Пытати. 3) Истязати, бити, мучить сильно. *Буду бити, буду катувати.* Нп. *Ще день Украйну катували ляхи скажені.* Шевч. 162. *Катувала, мордувала, та не помагало: як маківка на іороді Ганна розвітала.* Шевч. 22. *Комисъ (пани) били, катували, посторонками в'язали.* Нп.

Катуватися, туюся, ешся, м. Мучиться, страдать. *Нема сем'ї, немає хати,*

немає брата, ні сестри, щоб не заплакани ходили, не катувалися в тюрмі. Шевч. 606.

Кату́н, на, м. 1) Солдатъ. *Як піду я у катуни, катуником буду.* Гол. III. 122. 2) Раст. *Gypsophila paniculata* L. См. Перенотиполе. ЗЮЗО. I. 124.

Кату́ша, ши, ж. Мученіє, пытка. *У п'ятницю порубали, в суботу завими, а в неділю до Драгири в катушу труттили.* Гол.

Кату́га, ги, м. Ув. отъ кат.

Кату́жний, а, е. Приналежачій кату́ві. *Не ти, розбійнику, а тільки катуажні руки твої.* Кв. II. 206.

Кату́! меж. Крикъ на зайца. *Дивись, дивись, заєць, заєць! От же дорогу перебі! Катя, катя! га-га, га-га!.. Бач, і перебі!* О. 1861. V. Ніс. 66.

Как! меж. виражающее утинный крикъ. *А він селехом плава і тільки как, как, как!* Рудч. Ск.

Какель, хля, м.==**Какля.** Вас. 182.

Какельний, а, е. Изразцовый. *Од кахельної рубки до другої стіни йшла періорodka.* Стор. II. 110.

Какельник, ка, м. Мастеръ, дѣлающій изразцы. Вас. 177.

Какі́, меж., виражающее кашель. *Ой ти, старий, кахи-кахи, я, молода, хихихихи!* Нп. *Знов біжить москаль поз двір та: кахи! А вона й собі: кахи! Рудч. Ск. II. 165.*

Какі́кати, каю, еш, с. в. **кахі́кнути, кну, неш, м.** Кашлять, кашлянуть. *Кашикав писарь, кашикав, покручував уси.* Кв. *Раз кашикнула,—трюх ляшків прикликнула; вдрує кашикну,—п'ятьох прикликну.*

Какі́кати, каю, еш, с. в. **ка́хнути, хну, неш, м.** Кричать (объ уткѣ). *На морі качки качкали.* Мнж. 56. *Кашнула утка—на морі чутка.* Ном. № 290.

Какльовий, а, е.==**Какельний.** *Кашлюва рубка.* Подольск. г.

Какля, лі, ж. Изразецъ. *Принеси цеглинку або кашлю з рубки.* Шевч. 310.

Какля́ний, а, е.==**Какельний.**

Какхнути. См. **Какхати.**

Какель, хля, м.==**Какель.** *Мені все одно—що кахель, що пічка.* Ном.

Какельний, а, е.==**Какельний.**

Кацапа́н, па, м. Презрительное отъ **цацап.** Грубий великоруссь, великорусскій мужикъ. Св. Л. 249.

Каца́п, па, м. 1) Велькороссіянинъ. *Тут дивляться, аж виходить кацап.* Руд. КС. 1901. XII. 472. 2) У. талицькихъ

дровосѣковъ: куча дровъ вишиною въ 1¹/₂ метра, длиною 2 и шириною 1 метръ. МУЕ. III. 28. Ум. Кацапчин. Ув. Кацапюга. Св. Л. 192.

Кацапеня́, ня́ти, с. Великорусскій ребеночъ.

Каца́пка, ки, ж. Великороссіянка. *Приѣхав в одно село—дивиться, кацапка кричить.* Рудч. Ск.

Каца́пня, ні, м. Соб. отъ кацап.

Каца́пській, а, е. Великорусскій.

Каца́пчик, ка, м. Ум. отъ кацап.

Каца́пщина, ни, ж. Великороссія. *Лав кацапів і кацапщину.* Мир. ХРВ. 141.

Каца́пюга, ги, м. Ув. отъ кацап.

Каца́ривна, ни, ж. Царевна. *Ой одчиняй ворітечка, каца́риво!* (Говорится къ царевнѣ). ЗЮЮР. II. 14.

Каца́бнути, ну, неш, м. Замерзать, застывать. Мнж. 181.

Ка́ця, ці, ж. Длинная хворостина съ крючкомъ на концѣ,—зацѣпивъ имъ за шерсть овцы, ловятъ послѣднюю, если ее нельзя удержать обычнымъ способомъ при помощи гирлиги. Кубань. О. 1862. V. Кухар. 38.

Кач! Слово, употребляющееся при дѣвичьей игрѣ въ Бердовично и означающее приказъ бѣжать: *Кач даде, кач!* Гол. IV. 527.

Кача́, ча́ти, с. (мн. кача́та и ка́чата. Каменец. у). Утенокъ. *Гусята, качата гречку поїли* Нп. *Качка качат вивела.* Мнж. 36. Ум. Кача́тно, нача́точно. *Хлопочуться качаточка поміж осокою.* Шевч. 660.

Качава́нка, ки, ж. Сортъ овчины: крымская бѣлая, грубошерстная и крупная. Вас. 154. См. Волошина.

Кача́лка, ки, ж. 1) Скалка для раскатыванія тѣста и бѣлья. *На річці поправа, качалкою покачала.* Чуб. 2) Катока для укачиванія полей.

Кача́льковий, а, е Относящійся къ качалкѣ.

Кача́лкувати, ку́ю, еш, м. Бить скалкой. *Як ухопе качалку та й давай його качалкувати.* Александров. у. Слов. Д. Эварн.

Кача́ло, ла, с. Кружокъ деревянный. Желех.

Кача́льня, ні, ж. Катока для бѣлья. Радом. у.

Кача́льце, ця, с. Свертокъ, напр., лентъ.

Кача́н, на́, м. 1) Кочень капусты. *І межі капустию доброю буває багачко тинил качанів.* Ном. № 2449. 2) Кочерыжка

капустная. 3) Початокъ кукурузы. Kolb. I. 51. 4) мн. Мѣста въ борту лодки, гдѣ помѣщаются весла, когда ими гребутъ. Ум. Начанчик. *Були три синки, мов три качанчики.* О. 1861. X. 37.

Кача́ни́стий, а, е. Съ большимъ кочнемъ (о капустѣ). *Капуста моя качанистая.* Грин. III. 229.

Кача́нка, ки, ж. Порода дыни. Черномор.

Кача́нный, а, е. Относящійся къ кочню имѣющій кочень. **Кача́нна капуста.** Капуста, Brassica oleracea L. Var. capitata. Дс. ЗЮЗО. I. 114.

І. Кача́ння, ня, с. 1) Катанье, перекатыванье. 2) Катанье бѣлья, раскатыванье тѣста.

II. Кача́ння, ня, с. Соб. отъ кача́н. Ум. Кача́ннично. *Капуста моя ще й качанячко.* Грин. III. 229.

Кача́новий, а, е. Принадлежащій кочню, кочерыжкѣ.

Кача́ня, ня́ти, с. Маленькій кочень, початокъ, маленькая кочерыжка. *Покотил качаня капусти з чіеюю воза.* МВ. III. 93.

Кача́ти, ча́ю, еш, м. 1) Катать. *Вони і ну його качати да вертїти, поки аж прочунявся він.* Рудч. Ск. I. 136. 2) Катать бѣлье. *Старша сестра коня сидлала, а середулиша хустку качала.* Макс. (1834) 117. 3) Раскатывать тѣсто. *Хомиза качала корж.* Левец. I. 5. 4) Повалить и грызть (о собакахъ). *Скажена собака нашою Рябка качае. Свої собаки шкочить стали: з овечок перше вовну драми, а далі мяся забажамі та й ну що дня овець качать.* Гліб. 118.

Кача́тина, ни, ж. Утиное мясо. *Та казала собі снідання дати, снідання дати все усятину, єї подружечки—все качатину.* Чуб. III. 403.

Кача́тися, ча́юся, ешся, м. 1) Качаться. *Качається Нечаева голова по ринку.* Нп. 2) Кататься. *Качавсь колесом і виробляя такі викрутаси.* К. ЧР. 3) Валяться. *Попід дверима качаються купами замурзані, обстрьопані, закудлані, трохи не юлі жиденята.* Левец. I. 90. 4) Бѣгать въ разныхъ направленіяхъ. *І онучечка качається по садку білим клубочком.* МВ. 5) Колыхаться. *Туман по полю качається.* Мет. 243. *Дніпро синій шумів і леженький туманець качавсь по над ним.* МВ. III. 90.

Кача́тко, ка, с. Ум. отъ кача́.

Кача́тник, ка, м. Помѣщеніе для утокъ. Мнж. Ск. 181.

Качаточко, ка, с. Ум. отъ кача́.

Кача́чий, а, е. Утиный.

Каченя́, ня́ти, с. Утенко́к. *Роспалався, як жаба до каченятти.* Ном. № 3411. *Білії цуси поспішаються на воду з гори, а чорно-рябі каченята, крякаючи, у двір садком беруться.* МВ. Ум. Каченя́тко, каченя́точко.

Качер, ра, м. = Качур.

Качество, ва, с. (Займств. изъ русск. яз.). Недостатокъ. *Усі в один голос сказали, що за ним (Левком) ні одною качества.* Кв.

Качечка, ки, ж. Ум. отъ качка.

1) Уточка. *Ой на ставку, на ставочку качечка почує.* Грин. III. 227. Употребляется какъ ласкательное слово къ женщинамъ: *моя ж ти, качечко!* 2) = Коник 4. Чуб. VII. 410.

Качильці, ців, м. мн. = Карпульці. МУЕ. III. 24.

Качі́ний, а, е. Утиный. *Це качине яйце.* Канев. у.

Качка, ки, ж. 1) Утка. *На бистрому на озері їть плавала качка.* Мет. 2) Часть снаряда для мотанія нитокъ. См. Звіяши и Самотона. МУЕ. III. 14. Шух. I. 150. 3) Часть ткацкаго станка. См. Верстат. МУЕ. III. 16. Ум. Качечна.

Качковал, лу, м. Родъ овечьяго сыра.

Качконо́гий, а, е. Ходящій по утинному, переваливаясь. *Ач, яка качконога.* Харьк. у.

Каччин, а, е. Принадлежащій уткѣ.

Качну́тися, ну́ся, нѣшся, ш. Одн. в. отъ кача́тися. *Покотиться. Той чоловік... як качнеться по траві.* Грин. I. 173.

Качор, ра, м. 1) = Качур. 2) мн. = Качористі вилочки. Kolb. I. 49.

Качорі́стий, а, е. Качорі́сті ви́лоч-ки. Название особаго рода вышиванья въ Галиціи. Kolb. I. 48.

Качуле́я, ле́і, ж. Головка маку. *Качулея маку.* Вх. Зн. 24.

Качу́лка, ки, ж. = Качулея. Желех.

Качуля́ти, ляю, еш, ш. Ковылять. *Будемо ся качуляти із гур на долини.* Гол. II. 440.

Качур, ра, м. 1) Селезень. *Хлюпочуться качаточка поміж осокою. А качечка впливає з качуром за ними, ловлять ряску, розмовляють з дітками своїми.* Шевч. 660. *Дикій качур все на воді і днює, й почує.* Чуб. V. 265. 2) Рабочій, перевозящій грузъ на тачкѣ. Ростовъ-на-Дону. Ум. **Качу́рини.** *Зморозъ того качурика, нехай качка кваче.* Нп. Ув. **Качу́рина.** *Заріж, сину, качурину, нехай качка кваче.* Чуб.

Качні́, ні, ж. соб. Утки. О. 1861. II. Ревяк. 51.

Ка́ша, ши́, ж. 1) Каша. *Борц без каші вдовець.* Канев. у. Так і дурень *каші наварить.* Это всякій сдѣлаеть. **Не дасть собі в кашу наплювати.** Не дасть собою помыкать. 2) Березова каша. Розги. 3) Родъ игры въ мячъ. Чуб. IV. 43. КС. 1887. VI. 461. 4) Пятая фигура при игрѣ въ мячъ, называемой стінка. КС. 1887. VI. 463. Ум. **Кашна, кашечна.** *Горщечок кашечки.* Грин. III. 657.

Кашовѣк, ве́а, м. Зоол. *Nurpudaeus argvalis.* Шух. I. 22.

Каше́ль, шлю, м. Кашель. *Старість не приходе з добром: коли не з кашлем, то з юрбом.* Ном.

Кашечка, ки, ж. Ум. отъ каша.

Каши́ця, ці, ж. Родъ быка, составленнаго изъ двухъ, сбитыхъ изъ обрубокѣв дерева, стѣнокъ, поставленныхъ параллельно одна другой, приче́мъ пространство между ними наполнено камнями; употребляются при постройкѣ ризей. Шух. I. 179.

Кашка, ки, ж. 1) Ум. отъ каша. *Кашка. Мовчи, язичку, кашки дам.* Посл. 2) Раковая или рыба́я икра. *Ото, що товста шийка, то рачиха з кашкою.* Уманск. у. 3) Внутренности насѣкомыхъ. 4) Различныя растенія: *Spiraea Ulmaria L, Trifolium repens, Capsella Bursa Pastoris, Lycium flos cuculi* (кашка червона), *Galium verum* (кашка жолтенка). ЗЮЗО. I. 123, 137. Желех. Вх. Пч. I. 11. 5) Березова кашна. = Березова каша. *Хведько не вчивсь і скоштував березової кашки.* Гул. Арт.

Кашке́т, та, м. = Каскет. Чуб. VII. 413. *На голові кашкет добрий.* Св. Л. 303. Ум. **Кашне́тин.**

Кашке́товий, а, е. Фуражечный.

Кашлю́к, ка́, м. Коклюшъ. Желех. Харьк. г.

Кашля́ти, ляю, еш, ш. одн. в. **кашля́нути, ну́, нѣш, ш.** *Кашлять, кашлянуть. Хтось за ворітьми почав кашляти.* К. ЧР. *Коли ведмідь кашлянув,—ждати, що зареве.* МВ. III. 141.

Кашні́й, а, е. Икрный. *Кашна риба.* Чигир. у.

Кашні́к, ка, м. Горшокъ для каши. *Наставила кашник з водою.* Кв. Ум. **Кашничон.** Мнж. Ск. 181.

Кашова́р, ра, м. Кашеваръ. *Є в рукописах оповідання Івана Дамбала, кашовара запорожського.* Ном. **Кашовар, поче-**

пиши на вила свитку, зійшов на могилу та знай маха, щоб ішли вечерять. Греб. 401.

Кашоварість, росту, ж. Кашеварство. *Да возьми моє, братія, по семеро молодців, а по восьмому, братія, за для кашоварости.* Рудч. Чп. 83.

Кашоварка, ви, ж. Кашеварка. Желех.

Кашоварник, ва, м. = Кашовар. Ум.

Кашоварничок, КС. 1882. XI. 231.

Кашоварница, ці, ж. = Кашоварка.

Кашоварський, а, е. Принадлежачий кашевару.

Каштан, ва, м. 1) Каштанъ. *Fagus castanea.* 2) Кінський каштан. Раст. *Aesculus hippocastanum.* ЗЮЗО. I. 110. Желех.

Каштановий, а, е. Каштановый.

Каштанчик, ва, м. Раст. *Dianthus barbatus.* ЗЮЗО. I. 121.

Каштелан, на, м. 1) Каштеланъ, управитель замка. 2) Сановникъ, засѣдавшій въ сенатъ въ Польшѣ. *Ті вельможні каштеляни і старости... пішли в неволю до Криму.* К. ЧР. 38. *Він каштелан і райця королівський.* К. МБ. II. 120.

Каштелянство, ва, с. Достоинство каштеляна. *Владики роздали монастирські маєтності, землі, дивлячись на їх, як на свої каштелянства.* Левиц.

Каштелянський, а, е. Каштелянскій.

Кашовання, ня, с. Деревянные рубленные замки, для связи, напр., въ закромѣ. Мнж. 181.

Кашовати, кашю, юеш, м. Рубить въ деревѣ замки для связи. Мнж. 181.

Кашке, ка, м. Родъ лодки; въ различныхъ мѣстахъ различной величины и устройства: на Днѣстрѣ и Днѣстровскомъ лиманѣ до трехъ сажень длины, сдѣланная изъ досокъ, рыболовная лодка. Браун. 19; въ Полтав. г.—килевая лодка изъ цѣльной колоды, поднимающая груза до 30 пуд. Вас. 151; въ Харьк. у.—небольшая рыболовная лодка для одного человекa. Въ думѣ „Про Кішку Самійла“ каюні имѣются у запорожцевъ: когда Самійло Кішка подѣхавъ къ о. Тендрову на турецкой галерѣ,—*тоді козаки у каюки скакам, тую галеру за мальовані облавки брали та на пристань стягали.* АД. I. 218. Ум. Каючон. *Разів з чотирі погребнувся і з каючком причалив.* Котл. Ен.

Кашта, ти, ж. Задняя часть днѣпровской лодки—дуба, то-же, что и норма. Мнж. 179.

Каючон, чеа, м. Ум. отъ кашке.

Каюшина, ни, ж. Раст. 1) *Trifolium montanum* L. ЗЮЗО. I. 169. 2) *Trifolium alpestre* L. ЗЮЗО. I. 169.

Каяний, а, е. Раскаявшійся. *Бо! мене ірешника, але каяно.* НВолын. у.

Каяння, ня, с. Раскаяніе. *По смерті нема каяння.* Ном. № 2237. *До світу плач її по хаті, до світу каяння.* МВ. (О. 1862. I. 100).

Каянський, а, е. Первоначально: принадлежащій Каину, но теперь употребляется просто какъ браинное слово: *мовчи, відьмо,—каянська ти дочка!* О томъ, что вѣдьмы—изъ семьи Каина—см. нар. рассказъ въ „Черниг. Губ. Вѣдомостяхъ. 1853, стр. 388.

Каятися, каяюся, ешся, м. 1) Каяться. *Вони проповідували, щоб каялись.* Ев. Мр. VI. 12. *Розкажи людям... нехай пам'ятають на праведний суд Божий, бо вже мученик Іван у Київі, в печерах, по шию в землі стоить; а як увійде зовсім у землю, тоді ніколи буде каятися.* ЗЮОР. 2) Раскаиваться, сожалѣть о сдѣланномъ. *Не потурай їй, жінко, бо каятися будеш.* МВ. *Не кайся, рано вставши, молодо оженившись.* Ном. 3) Каятися на кому. Перестать грѣшити при видѣ наказанія, постигшаго за грѣхи кого-либо. Ном. № 3910.

Ква-ква! меж, выражающее крикъ лягушки. *Мов жаби квакають: ква-ква!*

Квадра, ри, ж. Четверть (фазы луны). *В остатню квадру жіноста ні за віщо ні садитиме нічою, ні сіятиме, ні солитиме уірків.* Ном. № 13418.

Квадранець, нця, м. Четверть часа. Котл.

Квадрат, ту, м. Квадраті.

Квадратовий, а, е. Квадратный. *Я волила б собі збудувати... три великі зали: дову, квадратову і круглу.* Левиц. I. 297.

Квадратувати, тую, еш, м. Превращать въ квадратъ.

Квадровий, а, е. = Квадратовий. *Вся хата була зложена з липових квадратних брусів, гладко витесаних.* Стор. Ум. Квадровенький. НВолын. у.

Квак, ка, м. 1) Родъ птицы. *Стирчить, мов у квака чубик.* Сым. 230. 2) Дѣтск. игра: плюють сквозь согнутые вольцомъ пальцы и оплевавшій ихъ долженъ ловить остальныхъ играющихъ. Мил. 55. См. Квак.

Квакання, ня, с. Кваканье.

Квакати, каю, еш, м. 1) Квакать (о лягушкѣ). *Сіла жаба та й квакає.* Кв.

2) —кв́ачу, кв́ачеш. Крякать (объ уткѣ). *Заріж, сину, качурину, — нехай кача́ кв́аче.* Чуб. V. 883. 3) Говорить (выраженіе презрительное). *Годі, годі, квакати! — кажуть кармазини. — Побачимо ось, чия візьме.* К. ЧР. 298.

Кваку́н, на́, м. = **Квак.**

Ква́нька, ки, ж. Родъ жидкаго кушанья. *Добра ква́нька, та нема лоньки, — хіба буду пальком.* *Ном. № 11968.* Употребляется только въ поговоркѣ?

Квац, пу, ж. Поспѣшность, торопливость.

Ква́птити, плю, пиш, ил. 1) Торопить. Желех. 2) Совать. *Та квапши ніс поаний свій у чистую оцюю воду.* Гліб.

Ква́птитися, плюся, пишся, ил. 1) Спѣшиться, торопиться. *Не квапся против невода рибу ловити.* *Ном. № 2603.* *Не квапся поперед батька в пекло.* *Ном. Ходім, Рябко! — Еле, ходім! Не дуже квапся!* Гул.-Арт. (О. 1861. III. 84). 2) Стремиться. *Мирських забавок, до которых молодя душа його, не зирни, як і в інших людей, квапилась.* К. Г. Кв. XII. *Хлоп'ята вже квапляться чумакувати.* Г. Барв. 11. 3) Лыститься, зариться. *Ти не квапся на мою дочку, бо вона не твоя: ти безитанько, наймит, а вона хазяйського роду.* Каневск. у.

Ква́плення, ня, с. 1) Торопливость, поспѣшность. 2) Прельщеніе.

Ква́пливий, а, е. 1) Поспѣшный, торопливый. 2) Склонный. *Чоловік квапливий тільки до злого, лихого.* Левиц. (Правда 1868, 508).

Ква́пливість, вости, ж. Поспѣшность.

Ква́пливо, нар. Поспѣшно.

Ква́плитися, ляюся, вшся, ил. Спѣшиться торопиться. *Кваплється-хапається, як потівна заміж.* Гатц. 337. *Ном. № 4833.*

Ква́пний, а, е. 1) Спѣшный. 2) Охочій до чего. 3) Соблазнительный. *Гроши квапні! що кожне на їх квапиться.* Чигир. у.

Ква́пно, нар. 1) Спѣшно. *Мені ква́пно.* Я спѣшу. *Так тото мені квапно діялося.* Федьк. 2) Соблазнительно.

Ква́рта, ти, ж. 1) Кварта, мѣра жидкостей. *Три кварта не простої горілки, оквитой взяли.* ЗОЮР. I. 218. *Смиренна правда одкупується од смілої нахаби кварталю горілки.* К. Г. Кв. Въ Подл. губ. квартами продають сѣмена лука. Вас. 203. 2) Кварта—посуда. Чуб. VI. 112. *Він съому*

випивши осьмуху, послідки з квартаи вымывав. Котл. Ен. Ум. **Ква́ртоньна, кварта́точка.** *Ой піду я до шинкарочки, возьму меду й да дві квартачки.* Чуб. V. 533. См. еще: **Кватирна, кватирочка, квартирна, квартуга.**

Ква́ртал, лу, м. 1) Четвертая часть. 2) Четвертая часть года. 3) Сборы, подати, собираемая по четвертямъ года въ прошлое время въ Украинѣ: *зникли збори, вже... не правлять кварталу.* КС. 1882. IX. 568. 4) Кварталь. *Оселя... ворітьми виходила з другого боку кварталу на другу вулицю.* Левиц. Пов. 18. 5) Извѣстная часть земли, получаемая домохозяиномъ-крестьяниномъ при общественномъ переделѣ. Ефименко. Черниг. г.

Ква́ртина, ни, ж. = **Кварта.** Ум. **Ква́ртиночка** Чг. 77.

Ква́ртира, ри, ж. 1) Квартира. *Гордо і пишно переступив поріг своєї панської квартири.* Левиц. I. 219. 2) Форточка въ окнѣ. *Одсунь, господарю, квартиру, поглянь на небо й на ниву.* Грин. III. 671. Ум. **Ква́ртирна, кварта́роньна, кварта́рочка.** *Одчню я квартирочку, подай, мила, білу ручку.* Чуб. См. **Кватирна.**

Ква́ртирка, ки, ж. 1) Ум. отъ **кварта.** Небольшая мѣра водки. *Любив неборак і яку квартирку в горлянку вилити.* Св. Л. 169. 2) Ум. отъ **квартира.**

Ква́ртиронька и кварта́рочка, ки, ж. Ум. отъ **квартира.**

Ква́ртовий, а, е. 1) Въѣстимостью въ одну кварту. 2) **Ква́ртова́ цибуля.** Лукъ, оставляемый на сѣмена; послѣднія продаются квартами, отчего и получилось названіе. Вас. 203.

Ква́ртонька и кварта́точка, ки, ж. Ум. отъ **кварта.**

Ква́ртуга, ги, ж. Ув. отъ **кварта.** *Взяли б квартиру та сім б кошом, та й тили б.* *Ном. № 14091.*

Ква́рціанний, а, е. О войскѣ, солдатѣ: содержащійся на четвертую часть доходовъ съ королевскихъ имѣній старой Польши. *Біля замку стояли курені на три тисячі кварціанною війська.* Стор. Мір. 67.

Квас, су, м. 1) Кислота. 2) Квасъ. Чуб. VII. 446. *Знайте нас: ми кислій, із нас квас.* *Ном. № 2524.* 3) Закваска. *Остерейайтесь квасу фарицейського.* Св. Мр. VIII. 15. 4) Также **квас шевський.** Квасъ для выдѣлки кожъ. Шух. I. 253. Вас. 157. Ум. **Квасон.**

Квасець, сця, м. Раст. *Rumex acetasella.*

Квасиво, ва, с. Квашеньє (квашенные бураки, капуста, яблоки и пр.) *Закупила я яблук на квасиво.* Чигир. у.

Квасило, ла, с. Плохой, спитой квась. *Як був квас, то не було вас, а як настало квасило, то й вас розносило.* Ном. № 4579.

Квасина, ни, ж. Квашеньє. НВолынск. у.

Квасити, шу, снш, м. 1) Квасить. 2) Окислять. 3)—губи. Имѣть кислую мину. *Жінкам та дітям можно квасить губи.* Спш. 22.

Кваситися, шуся, сншся, м. Имѣть кислую мину, хныкать, брюзжать. Желех.

Кваскуватий, а, е. Кисловатый.

Квасліна, ни, ж. 1) Иногда только во мн. ч.: **квасліни.** Квасная гуща. Черниг. 2) Хлѣбная гуща, употребляемая при выдѣлкѣ овчина. Сумск. у.

Квасній, а, е. Кислый. *Оце вишні квасні, а це—солодкі.* Каменец. у. **Квасне тѣсто.** Кислое тѣсто, а также небольшое количество тѣста, оставляемого въ квашнѣ для слѣдующаго раза. Каменец. у.

Кваснік, ка, м. 1) Погребъ для квашенныхъ овощей. Киев. г. 2) Кадка для квашенія. Екатериносл. г. Мнж. 181. 3) Дубильный чапъ. Сумск. у.

Квасниця, ці, ж. 1) Дикое яблоко. *Носив хлопцевъ молоденький до дівчини ябка, носив перше солоденькі, а послі квасниці.* Чуб. V. 122. 2)—Гусянна.

Кваснисть, ности, ж. Кислота.

Кваснити, нію, еш, м. Киснуть.

Квасно, нар. Кисло.

Кваснути, сну, неш, м.—Кваснити. *Шиплять, як кваснуть, буряки.* Котл. Ен. III. 33.

Квасок, ску, м. Ум. отъ квас. 1) Квасокъ. 2) Щавель. 3) Родъ кушанья. *Варють борщі, локшину, квасок.* Кв. 4) Раст. *Rumex acetosella.* Вх. Пч. I. 12.

Квасолечка, ки, ж. Ум. отъ квасоля.

Квасолина, ни, ж. Одно зерно фасоли.

Квасоблюватий, а, е. О барашковомъ мѣхѣ: съ завитками въ фасольное зерно. Вас. 198.

Квасоля, лі, ж. Фасоль: *Phaseolus vulgaris.* У нашого дядька квасоля урядка, та все біла. Ном. стр. 297. *Оттут бувало із-за тину вилась квасоля по тичині.* Шевч. 492. Ум. **Квасолечка** *Посадила квасолечку.* Грин. III. 350.

Кватѣра, ри, ж.—Кватира. Мет. 378. Шевч. 346.

Кватѣра, ри, ж. 1) Квартира. *Дс Хотій прибував, у старшого копитана на квартирі став.* Макс. (1849). 72. *Тутечки недалеко... й на квартирі етамі.* Стор. 2) Оконное стекло. *Подивися, моя доню, в вишню квартиру: спускаються козаченьки з гори на долину.* Лукаш. 3) Форточка въ окнѣ. *Ой одсунув козак Нечасенко квартиру од ринку.* АД. 74. 4) Фаза луны. Чуб. I. 10. Ум. **Кватирна, кватироньна, кватирочна.** *Пойдемо у Москву на кватироньки стояти. Відчинила кватироньку.* Грин. III. 308. *А я шовком вишиваю, в кватирочку вишлядаю.* Шевч. 196. *Подай, подай кризь кватирочку руку!* Мет. 7. *Ой одсуне спідню кватирочку.* АД. II. 73. См **Кватира, кватера, кватира.**

Кватирѣнт, та, м. Квартирантъ. Лебединск. у.

Кватирѣнтів, а, е. Приналежацій квартиранту.

Кватѣрка и кватѣрька, ки, ж. Ум. отъ кватира. 1) Квартирка. 2) Стекло въ окнѣ. *Подивися козак Нечай у нову кватирку.* Макс. 3) Форточка въ окнѣ. Вас. 149. *Хтось одсунув знадвору кватирку і укнув на всю світлицю: Пуцу!* К. ЧР. 221. *Ой відсунув та пан Нечасенко кватирку од ринку.* АД. II. 71. 4) Часть шапки (какая)? *Дуже юстра кватирка: на його шапку треба крутишу.* Лебед. у. По объясненію Василенко, часть фуражки между околышемъ и верхомъ. Вас. 156. 5) Небольшое отверстіе, вырѣзанное въ арбузѣ, чтобы узнать, спѣль-ли онѣ. *Нехай наріже казун на кватирку, так я покритую, який він.* Черниг. у. 6) Ум. отъ кватѣра. *Мені молодиці купують горівки. Іона купить кватирочку, друга пів кватирки.* Грин. III. 281.

Кватѣрний, а, е. Квартирный.

Кватѣронька, ки, ж. Ум. отъ кватира.

Кватѣрочка, ки, ж. 1) Ум. отъ кватира. 2) Ум. отъ кватѣра. *Гей поставлю я кватирочку меду, таки тебе з розумоньку зведу.* Чуб. V. 347. *Возьми собі кватирочку та йди додомочку, та й вдома напийся та й не волочися.* Грин. III. 323.

Кватирування, ня, с. Квартированіе, стоянка.

Кватирувати, рую, еш, м. 1) Квартировать *В його кватирував о. Яким ще семинаристом.* Св. Л. 216. 2) Стоять цостоемъ: *В неділю рано стало світати, стали ся жовніри кватирувати.* Гол. I.

147. *Москаль, що квартирував у нас.* Г. Барв. 425.

Квартирка. См. **Квартирка.**

Квартира, рі, ж. = **Квартира.** *Да й іди, мати, поскорій із хати! Да чого й, мати, на ворота поглядаєш? Да чому й, мати, да квартирі не шукаєш?* Грин. III. 379. *Мені звелів капраль іти на квартиру.* Федьк. *Вилядає в квартиру, чи не йде ще мужик з поля.* Федьк.

Квацювати, цюю, еш, м. Сильно намазывать какою-либо жидкостью, напр., краской.

Квацяти, цяю, еш, м. Размазывать. *Ото не їсть, а тільки квацає.*

Квач, ча, м. 1) Мазилка для смазки колесъ дегтемъ. (Продавався) *двоють і в ширтвасах, і в мазницях, і самі квачі.* Кв. П'ятий як квач. Плянь какъ стелька. *Ном. № 11755.* 2) О человекѣ переносно: безхарактерный, тряпка. *Не буде з його (з пана) нічою... я одразу побачив, що квач.* МВ. (О. 1861. III. 60). 3) Родъ дѣтской игры. См. **Кван.** КС. 1887. VI. 481. *Ив. 48. Мил. 55. Ум. Квачин.*

Квачин, ва, м. Ум. отъ **квач.** 1) Мазилочка. 2) Кисточка (для мазанія).

Кваша, ши, ж. 1) Вареное жидкое кисло-сладкое тѣсто. Чуб. VII. 440. *Куди тобі грішному кісіль їсти, коли ти й кваши не вкусиш.* Посл. 2) Переносно: плакса. Ум. **Квашна.**

Квашеній, а, е. Кислый, скисшій. *Квашене молоко на сир зілося.* Чигир. у.

Квашенія, ня, с. Квашеніе.

Квашія, шії, ж. Длинная полоса вожи. *Як козяка, або ишиа скотина здожне, її обдеруть, шкура висожне, потім її мочать, далі воюлять, складають у четверо, або й більш і надавлюють на день (не більш), а потім б'ють (ріжуть) на квашиї (длинныя полосы).* Черноморія. Ув. **Квашіяна.** *Хто кому скаже брешеш, так тому од с.... до потиляки вирізати на три пальці шкуру квашіяки* Мнж. 124.

Квашка, ки, ж. Ум. отъ **кваша.**

Квазнуги, ну, нощ, м. Хныкать. *І чою квазне?* Екатериносл. г.

Квильна, ни, ж. Плачъ, стенаніе. *Ненько моя, ненько, мала-сь мя єдину,— дала-сь мене, ненько, навѣки в квилину.* Гол. III. 319.

Квильти, лѣ, ліш, м. 1) Плакать, стонать. *І квилить-плаче Ярославна.* Шевч. *І росло ж воно трудно та болезно: усе нездужає та квилить.* МВ. II. 48. 2) Кри-

чать, преимущественно жалобно (о звѣряхъ, птицахъ). *Вовки-сіромани набігали, по тернах, по балках жовту кість жвакували, жалбненько квилили-проквильали.* Макс. (1849) 23. *Не ясний сокіл квилить-проквильає, як син до батька, до матері з тяжкої неволі в городи християнські поклон посилає.* АД. I. 95.

Квилля, ля, с. 1) Стонъ, стенаніе, плачъ (о людяхъ). 2) Вой вѣтра.

Квиль, лѣ, м. Стонъ, жалобный крикъ. Желех.

Квіт, ту, м. 1) Расчетъ, полученіе рабочими денегъ. Черк. у. 2) Квитанція, расписка въ полученіи. 3) Расписка, дающая право на полученіе чего-либо. *Надів... рясу та й пішов до його (пана). Думую: і познакомлюсь, і поговорю за квит на дрова.* *Бо то ж, бач, пани давали нам дрова з свого лісу.* Левиц. I. 4) Запись, реестръ. *Записати її в листи, щоб її були такі й сестри; записати її в квити, щоб були такі її й діти.* Мет. 235.

Квитѣ, тѣа, м. 1) = **Квит 2.** 2) Билетъ на входъ. *Чи зараз дають квитки на пароход?* Харьк. 3) = **Квит 3.** Чуб. VI. 123.

Кві, меж., виражающее крикъ свиньи.

Квіє, еу, м. Визгъ поросенка. *Не мала баба клопону, купила порося: порося у квіє, а баба у крик.* *Ном. № 10058.*

Квівало, ла, с. Визжащее существо.

Квікати, кая, еш, однокр. в. **квікнуги,** кну, нощ, м. Визжать (о свиньяхъ). *Мудрість Грицькова свиней ізлякала—хрукнули, квікнули, далі з ліва драма.* Март. См. **Кувікати.**

Квіт, ту, м. 1) Цвѣтокъ. *Зацвіла калина у лузі та пустила квіти.* Макс. *Діточки мої, квіти мої! пов'яли ви у зеленочку.* МВ. I. 46. 2) В квіти = **Квітна 4.** *Зав'язала голову новою хусткою, все чорною і край в квіти.* Св. Л. 76.

Квітень, тня, м. Апрѣль. *Коли на Мартина (14 квітня) буде хороша година, то буде хороше на людей і на урожай.* *Ном. № 431.*

Квітіна, ни, ж. Одинъ цвѣтокъ. *Ось я принесла тобі сорочечку і тую квітину з стьожок..., сьогодні моє вінчання.* О. 1862. VIII. 25. Ум. **Квітіночка.** *А дитиночка— як квітиночка.* Грин. III. 337.

Квітка, ки, ж. 1) Цвѣтокъ. *А без долі біле личко,— як квітка на полі: пече сонце, гоїда вітер, рве всякий по волі.* Шевч. 70. *Процвітає в саду квітка... О, траво*

висока! Закрий її, сховай її від людського ока. К. Досв. *Ой вирву я з рожеї квітку та й пушу на воду: пливи, пливи, з рожеї квітко, та й до мого роду.* Нп. 2) *мн.* В'вногъ изъ искусственныхъ цвѣтовъ, который носитъ дѣвушка, преимущественно просватанная. 3) Цвѣтної бантъ, пришиваемый къ шапкѣ на свадьбѣ жениху и боярам. *Беруть шапки у бояр і пришивають квітки, співають так само, як і моді, коли пришивають квітку молодому.* Чуб. IV. 567. *Пійду з села,—зараз оженися: мені, дівко, та пришиють квітку, тебе, дівко, завертятъ в намітку.* Мет. 15. Переносно: квітку пришити (кому). Осмѣять кого острымъ словомъ, мѣткимъ отвѣтомъ и пр. *Се така, що кожному квітку пришиє.* Эта каждаго осмѣеть. (Уміла) *квітку хоть кому пришити, хитро на сміятся.* Мкр. Н. 35. *Обізеться який парубок,—він зараз і пришиє квітку: дівчатам регот, парубкові сором.* О. 1861. VIII. 19. 4) Букетикъ изъ калины или цвѣтовъ, подносимый на крестинахъ повивальной бабкой гостямъ. КС. 1893. VII. 79. 5) Особый родъ вышивки на сорочкѣ. Залюбовск. Чуб. VII. 427. 6) У квітній. О материн: ст. рисункомъ въ видѣ цвѣтовъ. *Жілетка шовкова в квітки.* Св. Л. 174. Ум. *Квітонька, квіточка.* По садочку йшла, квітотйки рвала. Чуб. V. 6. *Квітоньками гарненько роже розцвіла.* Сніп. *У хаті в її—як у віночку, хліб випечений—як сонце, сама сидить—як квіточка.* ЗОЮР. I. 145. *Дівчиноньки, як квіточка, з нею рай.* Гліб.

Квітневій, а, е. Апрѣльскій.

Квітний, а, е. Цвѣтуцій. *Можна розцвіляються в лугах зеленіх, на квітних луках.* Левиц. (Правда, 1868, 520).

Квітнік, кѣ, м. Цвѣтникъ. *Як башто квіток в вашім саду! промовив Дашкович, заглядаючи в вікно на квітник.* Левиц. Пов. 33. *Зеленіми... хутірські сади, як роскішні квітники.* Мир. ХРВ. 8. Ум. *Квітничіа.* Ходимо ми з нею по садку, робить вона квітнички і я її помагаю. О. 1862. X. 3. *З обох боків ганку був квітничок, де панські квітки перемішувались з зеленим зіллям.* Левиц. Пов. *Стени з невеличкими хуторами, що як квітнички (здавались).* Мир. ХРВ. 140.

Квітнути, ну, неш, м. Цвѣсти.

Квітнучий, а, е. Цвѣтуцій.

Квітонька и квіточка, ки, ж. Ум. отъ квітна.

Квіття, тя, с. соб. Цвѣты. Угор.

Квітувати, тую, еш, м. Цвѣсти (о хлѣбныхъ злакахъ). *Жито квітує.* Ном. № 10162.

Квітуцій, а, е. Цвѣтуцій. *Весна прийшла теплая, свіжая, квітує.* МВ. I. 115.

Квітчаний, а, е. 1) Цвѣточний. *Тепленький вітрєць зо вого стєну несе йому квітчани запахи.* Стор. I. 206. 2) Украшений цвѣтами. *Квітчанюю головою схилився до ньєнки.* К. Досв.

Квітчання, ня, с. Убраніє цвѣтами. *Жаль мені дівування і дитячого квітчання.* Чуб. V. 44.

Квітчастий, а, е. 1) Цвѣстистый, усѣянный цвѣтами. *Радуйся, ниво непомитая! Радуйся, земле, не повитая квітчастим злагом!* Шевч. 628. *Ми знайдемо, мій юлубе, зелені дїброви і долини квітчастїй.* О. 1861. II 49. 2) Разноцвѣтний, цвѣтної (о матерїяхъ). *Квітчастий пояс.* Чигир. у. *В'ються по вітру стрічки дівочі різноцвітні, квітчастї.* МВ. I. 93.

Квічати, чаю, еш, м. 1) Убирати, украшати цвѣтами. *І барвінком, і рутю, і рястом квітчає весна землю.* Шевч. 252. 2) Украшати. *І волоцюгам помагали рогами людський лоб квічать.* Котл.

Квічати́ся, чаю́ся, еше́я, м. Украшати́ся цвѣтами. *Сухїй вишні не квітчатїся.* Посл. *Квітчалїся Настєчка.* Грин. III. 79.

Квітчій, а, е. Цвѣтуцій. *Квітчюча лука.* Мир. ХРВ. 65.

Квічати, чү, чїш, м. Визжати. *Свиня квічить, а в пліт лізе.* Ном. № 2740.

Квічєння, ня, с.—Клєчання. *Коли побачиш, що гроші горять, то зроби квічєнням хрест на тому місці,—гроші так і вийдуть з під землі.* Подольск. губ.

Кво-кво! меж., виражающее клохтанье насѣдки. *Ой ходила квочка вдоколя кілочка, кво-кво-кво, вдоколя кілочка.* Чуб. III. 194.

I. Квок! меж.—Кво. *Ходить квочка коло кілочка та все квок, квок!* Загад.

II. Квок, ка, м. Въ сказкѣ: крестьянинъ, который брался высиживать цыплятъ. Мнж. 117.

Квокати, каю, еш, м.—Квокати. Угор.

Квокати, кчу, чєш, м. 1) Клохтати (о насѣдкѣ). 2) Квкати глухо (о лягушкѣ). *Тільки квочке усе жаба здорова.* 3) Постоянно охати, стонати, жалуюсь на болѣзнь, несчастьє и пр. (о чловѣкѣ).

Квокту́ха, **хи**, *ж.* Насѣдка.

Кво́лий, **а**, *е.* Слабый, хилый, болѣзненный, больной.

Кво́литися, **люся**, **лишся**, *гл.* 1) Быть больнымъ, хирѣть. *Вона й кволитися вже,— нездужає.* ЗОЮР. II. 53. 2) Жаловаться на боль. *Перед товариством сором кволитися, а дома залажжу до застрою.* К. ЧР. 266. *Почав кволитись, що в боку болить.* Г. Барв. 110.

Кво́лість, **лости**, *ж.* Слабость, хилость.

Кво́літи, **лію**, *ещ*, *гл.* Хворать, хирѣть, болѣть. *Буде спати—не плакати, буде рости—не боліти, на серденько не кволіти.* Нп.

Кво́чечка, **ки**, *ж.* Ум. отъ квочка.

Кво́чка, **ки**, *ж.* 1) Насѣдка. *А з курчатими квочка... кубалась у моркві.* Левич. I. 28. 2) Созвѣздіе плеяды. Мнж. 148. Созвѣздія имѣють слѣдующія наименованія: *Віз, Квочка, Чепіа, Косарі...* Чуб. I. 14. 3) Название играющаго ребенка въ игрѣ въ пим. Ив. 37. Ум. Кво́чечка.

Кв'як, **ка**, *м.* = **Квак** 1?

Ке (для ед. ч.), **кѣте** (для мн. ч.). Дай, подай, подайте. Огон. 165—166. *Що воно за сопілка, що вона так гарно грає?.. А ке, я заграю.* ЗОЮР. II. 21. *Коли не вмієши пирога зсісти, ке його сюди.* Ном. № 6204. *Кете лиш кресало та тютюну.* Шевч. 78.

Кѣба, **би**, *ж.* = **Кѣбѣта**. *Нема кеби зробишь.* Киев. г.

Кѣбѣта, **ти**, *ж.* Дарованіе, умѣніе, способность. *Ек, як би тол!. Та що й казать! Кѣбети не маю.* Шевч. 46.

Кѣбѣтливий, **а**, *е.* Способный, даровитый, талантливый. *Дуже кѣбѣтлива дитина.* Харьк. г.

Кѣбѣтний, **а**, *е.* = **Кѣбѣтливий**. *Кѣбетний чоловік.* Киев. г.

Кѣбітливий и **кѣбітний**, **а**, *е.* = **Кѣбѣтливий** и **кѣбетний**. Левч. 30. Мнж. 182.

Кѣвкнути, **кву**, **неш**, *гл.* Екнутъ. *Як махнув під бік, то стара й зуби стяла, лиш кѣвкнуло.* Св. Л. 286.

Кед, *кар.* = **Кедь** *Тоді співала, кед єсть сина колихала.* Гол. I. 172.

Кѣдві-кѣдві! *меж.* Призывъ козъ. Вх. Зн. 24.

Кеді, *нар.* Когда. Подражаніе языку бѣлоруса въ анекдотѣ о послѣднемъ: *Він мене кеді чи не кеді обухом, а я його шасту та пошасту кашельом.* Ном. № 745.

Кедр, **ра**, *м.* Кедръ, *Pinus sembra.* *Як ливанський кедр високий ілля широко пускати.* К. Псалт.

Кѣдра, **ри**, *ж.* = **Кедр**. *Ще на його дворі там стояла кедря, що на тій кедрі три святіі кедрі.* Грин. III. 5.

Кѣдріна, **ни**, *ж.* Кедръ; кедровое дерево. *Треба браття товаришу кедрину тесать.* Федьк. *Ой умру, мій миленький, умру,—зроби мені кедрову труну! —Ой де ж, мила, кедрини достати? Будеш, мила, і в сосновій лежати.* Мет. 267.

Кѣдровий, **а**, *е.* Кедровый. *Зроби мені кедрову труну.* Мет. 267. *Застись столи кедровий.* Гол.

Кѣдру́ша, **ші**, *ж.* Зоол.: кедровка пестрая, *Corvus coruocatactes.* Желех. Вх. Зн. 24.

Кедь, *нар.* = **Коли**. *Як би я го зчарувала, кедь я чари не видала? Голов. Кедь не прийду за рік, за два—не чекай м'я, мила, ніда.* Гол. I. 83.

Кѣжінь, **ня**, *м.* Тяжесть, бремя. *Єкий кѣжінь мі на душі, головки не зведу.* Гол. III. 11.

Кей = **Ке**. *Кей сюди.* Харьк. у.

Кѣйло, **ла**, *с.* = **Кійло**. *Одна гора труву родить, а другая кейло.* Гол.

Кѣйлівий, **а**, *е.* 1) Ковылевый. 2) Волнующійся подобно ковылю. *Шовковим фотом (кінь) сліди заметає, кейловов цривков все поле застелає.* Гол. IV. 357.

Кѣляр, **ря**, *м.* Инокъ, завѣдывающій всѣми монастырскими имѣніями.

Кѣлев, **ва**, *м.* = **Келеп** 2. Гол. Од. 70, 80.

Кѣленька, **ки**, *ж.* Ум. отъ кѣлія.

Кѣлеп, **па**, *м.* 1) Чекань. (Голота) до його прибуває, келепом міжи плечи црімає. ЗОЮР. I. 18. *Чи не рожколюи ляги мені голови шаблями да келепами?* К. ЧР. 116. 2) Палка съ рукояткой, преимущественно въ родѣ молотка. *Взявши келеп в руки... потягну і доберуся сак то так в Темлиці.* Мкр. Н. 14. 3) Черепуха. Мнж. 182. Ум. **Келепѣць**. *Із під поли позлотистий келепѣць винмає, по столу три ризи затинає.* ЗОЮР. I. 319.

Кѣлеф, **фа**, *м.* = **Келеп** 2. Шух. I. 128, 274.

Кѣлех и **кѣліх**, **ха**, *м.* 1) Чаша церковная. 2) Кубокъ, чара, бокаль.

Кѣлиця, **ці**, *ж.* Кінь, украшающая шляпу парнягалицкаго Покутья. Kolb. I. 36.

Келієчка и **келійка**, **кн**, **ж**. Ум. отъ **келія**.

Келішок, **шка**, **м**. Рюмба. Св. Л. 58.

Келія, **лії**, **ж**. Келія. *Отець Залізо з келії вийшов*. Чуб. I. 162. *Перевезти із келії в хату на помості*. Шевч. 194. Ум. **Келенька**, **келієчка**, **келійка**. *Велю слугам келеньку зробити, велю старцю у келенці жити*. Нп. *Сидить (чернець) у себе в келійці, чита божє слово*. Рудч. Ск. II. 201. *Ой построю келієчку на крутій горі*. Нп.

Келтувати, **тїю**, **еш**, **л**. = **Глитати**. Вх. Зн. 24.

Келбух, **ха**, **м**. = **Тельбух**. *Знайшов там десь задріпанє теля, облупив його, бандури випустив, келбух на голову нап'яв*. Мпж. 13.

Келъня, **ні**, **ж**. 1) Лопатка у штукатуровъ. 2) Каретный кузовъ.

Келюх, **ха**, **м**. = **Келєх** 2. *Столи заставлені туровими рогами, келєхами і чарками*. Стор.

Кемзувати, **зїю**, **еш**, **л**. *Думать, розмішлять. Що він там собі кемзує?* Харьк. у.

Кендерія, **ці**, **ж**. Кукуруза. Вх. Зн. 25.

Кенді. См. **Кендя**.

Кендюх, **ха**, **м**. Желудокъ четвероногихъ животныхъ. Сим. 142. Чуб. VII. 443. *І виняв (у вода) тембухи з кичками і пильно кендюх розлядав*. Котл. Ен. Ум. **Кендюшкі**.

Кендюхівий, **а**, **е**. Относящійся къ желудку.

Кендюшкі, **шка**, **л**. Ум. отъ **кендюх**.

Кендя, **ді**, **ж**. Чаше во мн. ч. **Кенді**, **дів**. 1) Валенки, валення калоши. Чуб. VII. 575. Сим. 71, 72. 2) Въ насмѣшку такъ называють большіє сапоги. Чуб. VII. 575.

Кеп, **кепа** и **кпа**, **м**. 1) Дуракъ, глупецъ. *Було не кшити з Микити, бо Микита і сам кеп*. Ном. № 6815. *Не таким кпам, пане-брате, в Польщі крулювати*. О. 1863. II. 54. 2) Карточная игра въ дураки. *Які ж були до карт очі...—цїляли часто до півночі... у памфіля, в візка і в кепи*. Котл. Ен. III, 9.

Кепенъ, **пня**, **м**. = **Кепеняк**.

Кепеняк, **ка**, **м**. 1) Одежда угорскихъ украинцевъ-горожанъ: родъ венгерской чемерки съ особаго рода вышивками и съ большимъ количествомъ пуговиць. 2) Верхняя суконная кофта, носимая украинскими мѣщанками въ Угорщинѣ. Гол. Од. 81.

Кепкування, **ня**, **с**. Насмѣшка. *Аж ось поситались кепкування і нарікання і на Павлюгу*. Стор. МПр. 148.

Кепкувати, **кїю**, **еш**, **л**. 1) Смиѣяться надъ кѣмъ, насмѣхаться. *Кепкують з його, як із блазня, та тільки за боки беруться*. К. ЧР. 139. *Ой косить хазяїн зелену дїброву, аж нїт з його лиця летється, а чумак під возом сидить в голобочку та з хазяїна кепкує, сміється*. Грин. III. 569. 2) Пренебрегать. Въ такомъ значеніи слово это находится въ одной пословицѣ, по всѣмъ признакамъ фальсифицированной, появившейся сперва въ „Ужинку“ М. Г(атцука), а затѣмъ перепечатанной Номисомъ: *Пани правдою кепкують, про теж у світі панують*. Гатц. 345.

Кепство, **ва**, **с**. Глупость. *Сховай кепство на господарство*. Ном. № 2838. *Щоб не робив кепства, то поклади три карбованці*. Черк. у.

Кепський, **а**, **е**. 1) Глупый. *Лучше з добрим заубити, як з кепським найти*. Посл. 2) Плохой, дурной. *Грицько забачив, що то кепська справа, мацнув ся заду, сукмана дірява*. Гол. *Кепські вісті засмутили і роздратували князя*. Стор. МПр.

Кепсько, **нар**. Худо, плохо. *То кепсько, що не купив соли*. НВолын. у.

Кептър, **ра**, **м**. Родъ короткаго полушубка безъ рукавовъ (у гуцуловъ). Шух. I. 121. Kolb. I. 41, 42. Ум. **Кептърин**.

Керва, **ви**, **кервавий** и пр. = **Крив**, **кривавий** и пр.

Кервель, **лю**, **м**. Раст. Scandix Cerefolium L. ЗЮЗО. I. 135.

Керез, **пред**. 1) Черезъ. *Москаль... пошов навпрямець керез став*. Рудч. *Утоптав стежечку керез тещин двір*. Чуб. 2) Изъ-за. *Керез тебе, жєно, своїх будем страгати*.

Керєя, **рєї**, **ж**. = **Кирєя**. *Уповала, мамцю, на керєю,—думала бути попадею*. Мет. 237.

Керїниця, **ці**, **ж**. = **Кириница**. Шух. I. 34.

Керліба, **би**, **ж**. = **Сиворотка**. Шух. I. 213.

Керма, **ми**, **ж**. Весло, которымъ правять, руль. Желєх. Руль у плотовъ; состоитъ изъ дѣшны (лопасть) и **другарá** (рукоятка), который вращается на **свѣрені** (шипѣ), вдѣланномъ въ **стілєць**. Шух. I. 181.

Керманіч, **ча**, **м**. Рулевой, кормчий на суднѣ, плотѣ. Шух. I. 37. *Досвідчений керманіч, що знає усі закрути ріки, усі*

плиткі місія, на яких би дараба могла осісти, всі скоки у воді, о які розбитися може дараба, держить керму при передній тальбі. Шух. I. 183. Пишині керманичі кедровими весельцями плюскоать. Федьк. Пов.

Кермек, ку, м. 1) Раст. *Stalice Gmelini Willd.* ЗЮЗО. I. 137. 2) *Stalice tatarica L.* ЗЮЗО. I. 137.

Кермѣцький, а, е. Относящійся къ кермену. *Сей ремінь не хлібної чиньби, а кермецької.* Конст. у.

Керпець, пця, м. 1) = **Личак.** Желех. 2) = **Постіл.** Гол. Од. 75.

Керсет, та, м. = **Керсетка.** *Та продала дівчина керсет, та кутила чумакові кисет.* Нп.

Керсетка, ки, ж. Верхня женская одежда безъ рукавовъ.

Кертїна, ни и кертїця, ці, ж. Кротъ. Желех.

Кертїчина, ни, ж. Холмикъ, поднятый кротомъ. Желех.

Кертвиння, ня, с. соб. Холмики, поднятые кротомъ. Желех.

Керування, ня, с. Управленіе. Желех.

Керувати, рую, еш, и. Направлять, управляютъ. *Чоловік мислить, а Бог керує.* Ном. № 82. *Попереду Гамалія байдаком керує.* Шевч. 57. *Коня керують уздом, а чоловіка словом.* Посл.

Керунок, неу, м. Направленіе.

Кесарик, ва, м. Ум. отъ кесаря.

Кесарів, а, е. Кесаревъ, кесарскій. *Непевне видумали свято патрицій-аристократи і мудрий кесарів сенат.* Шевч. 607.

Кесарський, а, е. = **Кесарів.**

Кесарь, ря, м. Кесарь, императоръ. *Та заразом щоб доканать, вони на радї й присудили, щоб просто кесаря назвать самим Юпитером.* Шевч. 608. *Война на стала од кесаря пана уже виволана.* Ум. **Кесарин.** *Загадала Наталія кесарика вбити.* Нп.

Кѣте. См. **Ке.**

Кѣтяг, гу и кѣтях, ху, м. = **Китяг.** *З-за темного дуба... калинова вѣтка витягнеться і червоний кѣтяг їйд юрить, як жар.* МВ. I. 156. *Люди на калині, на бузині кѣтягами, а на тернові, на вишині—порїтці.* НВолын. у.

Кефалá, лі, ж. Кефаль.

Кѣцка, ки, ж. = **Кицка.** *На місці, з якою вирїзав кецку, закопує хрест так завеликий, аби застав вирїзану кецку.* Шух. I. 213.

Кѣць-кѣць! меж. Зовъ свиней. Радом у.

Кешеня, ні, ж. = **Кишеня.**

Кзáмент, ту, м. Экзаменъ. Зміев. у. **Кзаментувати, тую, еш, и.** Экзаменовать. Зміев. у. *Школярї кзаментованї.* Зміев. у.

Кибáлиця, ці, ж. = **Кибалка.** *Дівки вінки погубили, молодіци кибалици.* Чуб. V. 1113.

Кибáлка, ви, ж. Родъ головного женскаго убора. Гол. Од. 27. *Впрямь в гринджолята навичку, словала під кибалку мичку, щоб не світїмися коса.* Котл. Ен. (В старовину молода) *в понеділок не очіпок, а кораблик мала, або білїю кибалку або надівала.* Мкр. Н. 34 Ум. **Кибáлочна.** *Крають китаєчку, зшиють кибалочку та на твою оловочку.* Мет. 158. *Он ілянь на порї, дїво, несуть твоє діло: чіпчишок, кибалочку на твою оловочку.* Грин. III. 499.

Кібета и пр. = **Кибета и пр.**

Кїбисть, сти, ж. = **Кибета.** *Нема кибисти у йою.* НВолын. у.

Кїбїт, біту, м. = **Кибета.** *Кибїт є співати, то й гарно співав,—краще, ніж у кою голос є.* Лебед. у.

I. Кив! меж. Выражаеть киваніе. *Вона йому кив оддалеки головою.* Г. Барв. 461. *Кив-морі на йою!* Нп.

II. Кив, ва, м. Кивокъ, мимическій знакъ. *Хто не слухає кива, той послухає кива.* Ном. Там такий, що все на кивах та на мишх. Ном. № 5774. *Підсунувши вору шлика кивом.* К. ЦН. 173.

Кїва, ви, с. об. = **Кивун, кивуха.**

Кивáння, ня, с. Киваніе. *Кивання головою за кожним поклоном.* Левиц. (Правда, 1868. 557).

Кивáти, вáю, еш, одн. в. кивнѣти, внѣ, нѣш, и. 1) Кивать. *Хоч помїра, а таки пальцем кива.* Ном. № 3339. *Кива головою, наче кобила в спасївку.* Ном. № 2418. *Не кивай на мене чорними бровами.* Мет. 16. 2) Махать. *Кивнує на чурі і чура сїв коло йою.* К. ЧР. 248. **Кивáти дзвóнами.** *Звонить. За шинкаром молоденьким дзвонами кивають, а шинкарку Явдосеньку кіньми ростягають.* Гол. **Кивáти п'ятáми.** *Пляться, шататься. П'ятáми киває, бо діла не має.* Ном. № 11049.

Кивáтися, вáюся, ешся, и. Качаться. Шух. I. 256. *Покачиваться. Ой н'є Байда та й кивається, та на свою цюру поглядається.* АД. I. 145.

Кивáч, чá, м. = **Кивень.**

Кївень, вня, м. Мѣсяць іюль, когда лошади мотають головою отъ укуса насъкомыхъ. Каменец. и Чигирин. у.

Ківер, ра, м. Киверъ. *Кителъ білий, кивер чорний, хлопецъ гарний і моторний.* Нп. *Там козак виїзжав на конику вороному..., а в жупані юлубому, а в кивері золотому.* Чуб. V. 8.

Кивну́ти. См. **Кивати.**

Киву́н, на́, Любящій кивать.

Киву́ха, хи, ж. Любящая кивать, преимущественно изъ кокетства. Кв. Жел.

Кигі́! меж. Выражаетъ крикъ чайки. *Ой біда чайці, чайці небозі, що вивела дітки при битій дорозі. Киги! киги! злетівши вору.* Лукаш. 85.

Кигі́к, ку, м. Крикъ чайки. *Чайка... пронеслась з кишкою по над Дніпром.* МВ. II. 117.

Кигі́кання, ня, с. Крики чайки. Желех.

Кигі́кати, гичу, чеш, одн. в. **кигі́кнати, кну, неш,** м. Кричать, крикнуть (о чайкѣ). *Чайка кишке—змиг ти кулике.* Лукаш. 85. (*Чайка*) *літала над його мошлюю і кишкала.* Чуб. I. 62.

Кигі́тка, ки, ж. Чайка. Желех.

Кигі́ця, ці и кигі́чка, ки, ж. = **Кигі́тка.** Желех.

Кидальник, ка, м. Рабочій, подающій снопы или сѣно при укладкѣ его. *Мій синочку, мій юлубчику! Мій молотнику, мій косарнику і мій копілнику, і мій кидальнику!* Мил. 215.

Кидати, даю, еш, одн. в. **кїнути, кїну, неш,** м. 1) Бросать, кидать. *Та й почав мені кидати у пазуху п'ятаки з обох кишень.* ЗОЮР. I. 250. *Не стій на могилі, не кидай пісочку.* Мет. 92. *Ой взяли ю за реберці та й кинули через дверці.* Гол. 2) Оставляют, бросать, переставать. *Москаль любить жартуючи, жартуючи кине.* Шевч. 65. *Ой не кидай же мене та на чужій чужині.* Мет. 78. *Кидай... вечеряти: час на коня сісти.* Макс. 3) —**воду.** Качать насосомъ. 4) —**кров.** Дѣлать кровопусканіе. 5) —**сіно.** Подавать сѣно при укладываніи его въ стоги. *Я вам лучче так чою поможу днів три робить за процент—косить тал, чи сіно кидать.* О. 1862. IX. 7. 6) —**ліхом об зѣмлю.** Забыть о горѣ, пренебречь имъ. *Кинь лихом об зѣмлю та давай погуляем.* 7) **Кинуті оном.** Взглянуть, завидѣть. *Скілько оком кинуті—гора мріла. Кинула оком мати на його вбрання, та й відвернула.* Св. Л. 170. 8) **Кидати хлящѣм.** Бросать въ безпорядкѣ, какъ попало. *На току повно свиней, а в хаті такий гармидер: миска з водою перекинута, кури повалями*

юришки з помиць, а він кинув так хлящѣм усе хазяйство, а сам пішов на улицю. Кіевск. у.

Кїдатися, даюся, епся. одн. в. **кїнутися, нуся, нешся,** м. 1) Бросаться. *Кїнувся до Шрама і поцілував його.* К. ЧР. *Кїдається і сірою собакою, і білою собакою, та ради не дасть.* Ном. № 1766. *Кїнулася до Ганнусі і в коси втилася.* Шевч. 22. 2) Обращаться. *Вже й на прощу ходим, і до знахарів кїдаємсь—не пособляє.* О. 1862. VIII. 1. 3) Впадать. *Там, де Слuch з Горином кїдається у Припечь,—звідти ми принали.* Черниг. 4) Битися (о сердцѣ, пульсѣ). *А серце моє кїдається, кїдається.* Г. Барв. 397. Мил. 166. 5) **Не кїдатися чо́г.** Придерживаться, не оставлять. *До Св. Духа не кїдайся кожуха.* Ном. № 458. *Цїлий вік він брехав, дах того хліба не кинеться, поки і вмере. Першого купця не кїдайся.* Не упускай перваго покупщика. Чуб. I. 298. *Чи стала ціна, чи не стала, а ти перваго торгу не кїдайся.* Кв. I. 130.

Кїдик, ка, м. 1) Маленькій челоуѣчекъ. Вх. Зн. 25. 2) Замарашка. Вх. Зн. 25.

I. Кидь, ді, ж. Разстояніе, на которое можно что-нибудь бросить. *А він був од мене не бїльше, як на одну кидь.* Харьк.

II. Кидь! меж. Выражаетъ бросаніе. *Ухопив та кидь його об зѣмлю!*

Кїзлик, ка, м. Родъ льдины изъ замороженнаго низяна, на которомъ катаются съ горки вмѣсто саней. Мирг. у. Слов. Д. Эварн. См. **Грімак.**

Кїзяк, ка, м. = **Кїзяк.**

Кїїв, ва, м. Кіевъ.

Кїївський, а, е. Кіевскій.

I. Кий, кїя, м. 1) Палка, трость. *Язик доведе до Кїйва і до кїя.* Ном. № 1125. *Один тільки мій Ярема на кий похилився.* Шевч. 207. 2) Дубина, палка, на концѣ которой шаровидное утолщеніе отъ оставленной части корня. *Приходить багато народу з мечами й кїями.* Св. Мр. XIV. 43. Ум. **Кийо́н, кийо́чок.** *Которий козак не міє в себе шаблі булатної, нищали семи'ядної, той козак кїйка на плечі забирає, за ґетьманом Хмельницьким ув охотне військо поспішає.* Мет. 391, 392. Ув. **Кийо́ра, кийо́на, кийо́ра.** *Як сім раз одважить кїякою, то хліба бїльше не їстимеш.* К. ЧР. 273.

II. Кий, мѣст. сокращенное изъ **яний** въ **выраж. Кий бісі!** Глїб. **Кий чорт!** Мнж. 61.

Кийкува́тий, а, е. = **Киякуватий.**
Просо кийкувате. О. 1861. IX. 192.

Кийовий, а, е. Палочный. **Кийовé** на-
ра́ння. Наказаніє палками (у запорожцевь).
К. ЦН. 237.

Кийо́к, кийка́, м. Ум. отъ І. **Кий.**

Кийо́чок, чка, м. 1) Ум. отъ І. **Кий.**
2) Небольшая палочка, обвязанная вишне-
выми ягодами сверху до низу, кромѣ кон-
чика, за который держить рука. Богодух. у.

Кі́ка, ки, ж. Дѣтск. слово. Мясо.
О. 1862. IX. 119. *Як дає дитині м'яса,
то каже: на кики! на кики!* Уманск. у. и
Харьк. г.

Кі́кати, каю, еш, л. Куковать. *Ой
кикала зозуленька.* Гол. IV. 497.

Кі́кить, кі́коть, ктя, м. Остатокъ
отрѣзаннаго пальца, руки, ноги, а также
недоразвита рука, нога. Желех. Ум.
Кі́нтки.

Кі́кнути, кну, неш, л. = **Гі́гнути.**
Желех.

Кі́ла, ли, ж. Грыжа. Грин. II. 121.
Пот. III. 32.

Кі́лавець, вця, м. Человѣкъ больной
грыжей. Желех.

Кі́лавий, а, е. 1) = **Килавець.** 2) **Ки-
лаві** уставни. Уставни съ извѣстнаго рода
вышивкой. Колб. I. 48.

Кі́ливати, лічу, чеш, л. Щebetать.
*Так жалісно, як пташенятчко, киличе—
пустіть.* МВ. I. 78. *Вона як пташка
киличе.*

Кі́лим, ма, м. 1) Коверъ. *Будем жи-
ти, вино пити, яничара бити, а курені
килимами, оксамитом крити.* Шевч. 61.
2) Ковровая скатерть. *Килимом стіл засте-
лите.* Алв. 12. *Стояв стіл під турецьким
килимом.* К. ЧР. 334. *А в тіх наметах
все столи стоять, позастилані все кили-
мами.* Мет. 338. Ум. **Килиме́ць.** К. ЧР. 38.
Килимо́н.

Кі́ли́мниця, ці, ж. Дѣлающая ковра.
Жінка—ткаля, дочка—килимниця. Свм.
196.

Кі́лимо́к, мка, м. Ум. отъ **кі́лим.**

Кі́ма́к, ка́, м. Обрубокъ дерева. *Ду-
бовий кима́к.* Ум. **Кимачо́н.** Ув. **Кимачі́ще,
кимачі́сько.** Вх. Зн. 25.

Кі́мачі́на, ни, ж. = **Кима́к.** (Неболь-
шой). Вх. Зн. 25.

Кі́мачі́сько, ка и **кимачі́ще, ша,
с.** Ув. отъ **кима́к.**

Кі́мачо́к, чка, м. Ум. отъ **кима́к.**

Кі́маччя, чя, с. соб. Обрубки дерева,
части жердей и пр. Вх. Зн. 25.

Кі́мня́х и **ким'я́х, ха́, м.** = **Кі́мня́х,
кі́м'я́х.**

Кі́нджа́л, лу, м. Кинжалъ. *А є у
нас, коли хочеш, турецькі запоясники, кин-
жали, однакі завдовжки і одного майстера.*
К. ЧР. 168.

Кі́нді, дів, мн. = **Кюнді.** *Надів на
ноги кінді нові і рукавиці взяв шакапові.*
Котл. Ен.

Кі́ндя́к, ка́, м. Лента? Родъ матеріи?
Въ Думѣ про С. Кишку употреблено, по-
видимому, въ значеніи флага: *Ой із юрода,
із Трапезонта виступала илера, трьома
цвітами процвітана, мальована: ой першим
цвітом процвітана,—златосиніми кіндя-
ками побивана; а другим цвітом процві-
тана,—гарматами арештована.* АД. I.
208. (Шаювали) *златосині кіндяки на ко-
заки, златоглави на отамани.* АД. I. 219.

Кі́нути. См. **Кидати.**

Кі́нутися. См. **Кидатися.**

Кі́па, пи, об. Неповоротливый чело-
вѣкъ, толстая женщина. *Оце ще кипа си-
дить.* Чуб. VII. 575.

Кі́парі́с, су, м. Кипарисъ. *Біжить
у сад меж кипариси чорні.* К. МХ. 42.

Кі́парі́совий, а, е. Кипарисный, ки-
парисовый. *Роздаю всім кипарисові хрес-
тики та пляшечки з почаєвською водою.*
Левец. ПЙО. I. 387.

Кі́пень, пню, м. Кипятокъ. *Кипнем
йї... спарив.* О. 1862. V. 85.

Кі́піння, ня, с. Кипѣніе. Дещо.

Кі́пїти, плію, піш, л. 1) Кипѣть. *В
печі палав полум'я... кипить вечеря.* Левец.
I. 5. *У тих казанках киплять уршники.*
Стор. *Як у казані кипїти.* Сильно і волно-
ваться, шумѣть; сильно ссориться. *На яр-
марку—як у казані кипить,—такого на-
роду.* Харьк. *Підїгав Іванець із своїми за-
порожцями, і пішло усе як у казані ки-
пїти.* К. ЧР. 312. *У їх у хаті що-дня
як у казані кипить: невістки не помирять-
ся, а за їми й чоловіки—така сварка.* 2)
Волноваться. *Як кипів ти в молодому ві-
кові і як тушував на старости.* Кв. *Голова
горить і серденько кипить, і тіло болить.*
Вовч. III. 15. *Кипи, кипи, мое серденько,
на ножі.* Нп.

Кі́пля́чий, а, е. = **Кі́п'я́чий.**

Кі́поть, птю, м. Копоть, сажа. *Аж
запикали: змили той кипоть, що за сім
літ на серці осів.* Г. Барв. 96.

Кі́птар, ра, м. = **Кептар.** Гол. Од. 67.

Кі́птюга́, гі́, ж. = **Кі́птяга.** Мирг. у.
Слов. Д. Эварн.

Кипучий, а, о. Кипучій. *Нащо мені жити на світі! крикнув Карпо і скочив у білу кипучу хвилю.* Левиц. Пов. 352.

Кип'яч, чу́, м. Кипятокъ. Лохв. у Слов. Д. Эварн.

Кип'ячий, а, о. Кипящій. *Кланяється дяволу! Він тебе кип'ячою смолою напоїть.* Шевч. 294. *Потім ставлять тепломір у кип'ячу воду, то живе срібло піднімається вгору.* Дещо.

Кирган, на́, м. Большой, ізъ камыша, съ трубой, шалашъ, въ которомъ живеть и хранитъ свои снаряды артель рыболововъ на Дибѣстрѣ. Одесск. у.

Кирд, да, м. Стадо овецъ. Ум. **Кірдин.**

Кірди́в, ка, м. Ум. отъ **Кірди́.** 1) Небольшая часть овечьяго стада. Мнж. 184. 2) Стадо котныхъ овецъ. Мнж. 184.

Кирѣя, рѣ́, ж. Плащъ, длинная суконная верхняя одежда; большая свита съ капюшономъ. Чуб. VII. 421. *Козацьке панство похожав в киреях чорних, як один.* Шевч. 152. *І шабля й булава з бунчуками, і горностаєва кирея поляжуть колісь поруч із мертвими кістками.* К. ЧР. 101.

Кирі́нити, ню, ниш, гл. 1) Вскapyвать, взрывать. Желех. 2) Приводить въ безпорядокъ. 3) Пачкаты, мараты. Желех.

Кирі́нний, а, о. Грязный, испачканный. Желех.

Кирі́нник, ка, м. 1) Безпорядочный человекъ. Желех. 2) Пачкунъ, маральщикъ. Желех.

Кирі́нниця, ці, ж. 1) Пачкунья, маральщица. Желех. 2) Помойная лохань. Желех. У гуцуловъ употребляется какъ ругательное слово относительно женщинъ. Шух. I. 34.

Кирі́ння, ня, с. 1) Безпорядочно набросанная куча, грудя. Желех. 2) Пачканье, маранье. Желех.

Кирі́ня, ні, ж. Прозваніе водки. Желех.

Кі́ркати, каю, еш, одн. в. **кі́ркнути, кну, неш,** гл. Рѣзко пронзительно кричать, крикнуть (о курицѣ). Желех. *Пипотъ у курей після ячменю робиться,— вони тоді кіркають.* Грин. I. 253.

Кир-китайка, ки, ж. Родъ ткани. *Один на собі дорогий каптан має, та з під того кир-китайку видирає.* КС. 1882. XII. 501.

Кирні́ця, ці, ж. = **Крини́ця.** *У лузі при кирниці, при студеной водичі.* Гол. Ум. **Кирни́ченька, кирни́чна.**

Кирні́чний, а, о. = **Крини́чний.**

Кироман, ну, м. Раст. *Stalice latifolia* Lm. ЗЮЗО. I. 137.

Кі́рпа, пи, ж. 1) Вздернутый носъ. *Тичить Еняя приступає, очками кирпу осідлав.* Котл. Ен. VI. 72. **Кі́рпу гну́ти.** *Задирать носъ. А як закуштує шкдли, вже й одвертає шику, вже й кирпу не.* Левиц. I. 277. *Стара не страшна, так молода кирпу не.* Котл. НП. 353. 2) = **Кирпатий.** Ум. **Кі́рпояна.** МВ. (КС. 1902. X. 143).

Кі́рпа́тій, а, о. Курносый. *Перехрести ніс, щоб великий ріс, а то кирпатий.* Ном. № 5447. Ум. **Кі́рпа́тенький.** *Моя (дівчина) он бач русява, що трошки кирпатенька.* Кв. I. 15.

Кі́рпач, чу, м. Плиты навозу для топки въ печахъ. Харьк. г. Екатериносл. г.

Кі́рпичі́на, ни, ж. Плитка кирпичу́. Ум. **Кі́рпичі́нна.**

Кі́рполбі́, їв, м. мн. Деревянные вилы съ тремя зубьями. Херс.

Кі́рпоя́на, ки, ж. Ум. отъ **кі́рпа.**

Кі́рр! меж. Выражаетъ провзительный крикъ испуганной курицы. *На сідало тихе чиясь рука жорстка сяєв помацьки і курицю хапає... „Кі́рр! кі́рр! кудах!“* К. Дз. 145.

Кі́ршава, ви, ж. Волоса? *Ну, в нас і батько: тільки проти них що небудь скажи, так зараз за куришаву й ловлять.* Екатериносл. у. Слов. Д. Эварн.

Кис, кис! меж. Уськанье собакъ. *Джий! кис, кис! джий! Уджга, рябо! уджга!* —цїкував дід. Левиц. Пов. 227.

Киса́, сі́, ж. 1) Мѣшокъ, кошелекъ, мошна. *В кою вил ти коса, в того й грошей киса.* Ном. № 10207. *За кису світ уясе не мирить.* Г. Барв. 448. 2) Веревочный мѣшокъ. Чуб. VI. 403.

Кисѣ́лик, ку, м. Ум. отъ **кисі́ль.**

Кисѣ́лиця, ці, ж. Родъ киселя, вариаго изъ сливъ и кукурузныхъ крупъ (Шух. I. 143) или изъ муки кукурузной гречневой или ржаной. (Kolb. I. 54), ячменной или овсяной. Желех.

Кисѣ́личник, ка, м. Сосудъ, въ которомъ готовится **кисѣлиця.** Желех.

Кисѣ́т, та, м. Кисеть. *Плели з ниток якїсь кисети на тютюн.* Левиц. I. 506.

Кисѣ́тина, ни, ж. = **Кисѣ́т.** *Кладе чанко гроші в кисетину.* О. 1861. XI. Кух. 23.

Кисі́рь, ря́, м. Овцы съ новонарожденными ягнятами. О 1862. V. Кух. 38.

Кисі́ль, лю́, м. Кисель. *Добрі зуби, що й кисіль їдять.* Ном. № 2048. *Правда*

Сидорова! киселем млинці помазані, на паркані сушатися. Ном. № 6883.

Кіслий, а, е. Кислый. *Кисле в рот тисне.* Ном. № 5086. *Борці кислий, оскомистий, чорт зна колишній.* ЗОЮР. I. 217. **Кисле** молоко. Простокваша. *Дак мати все було любити молоко парене, а ми все кисле.* ЗОЮР. I. 229. Ум. **Кислєньний**.

Кисліця, ці, ж. 1) Яблоко съ дикої яблони. *Знай нас! ми кислиці, з нас квас!* Ном № 2524. а) **Наговорив на вербі груші, на осіці кислиці.** Наговорив несообразностей, навралъ. б) **Хто кислиці поїв, а на ного оскома напала.** Въ чужомъ пиру помѣлье. Ном. № 4068. 2) Яблоня дичка. 3) Названіе необузданнаго, непослушнаго вола. КС. 1898. VII. 46. Ум. **Кислична**.

Кислічка, ки, ж. 1) Ум. отъ **кислиця**. *Адам ззів кисличку, а в нас оскома на зубах.* Ном. № 125. 2) Дубовые орѣшки. Про хвороби, 14. 3) мн. Раст. *Pygola secunda* L. ЗЮЗО. I. 169.

Кислічча, ча, с. соб. Дикія яблони, дикія яблуки. Зміев. у.

Кіслище, ща, с. (**Кішлище?**). Стадо, гнѣздо, сборище рыбъ, насѣкомыхъ. Мнж. 184.

Кіслисть, лости, ж. Кислота. *Велику кислисть має.* НВолынск. у.

Кісло, нар. Кисло. *Хоч кисло, хоч прісно—усе умісто.* Посл.

Кислобкий, а, е. Съ гноящимися глазами. *Був тонкий, сугий, високий і цунявий і кислоокий.* Сніп. 135.

Кислотá, ті, ж. Кислота. **Кислото́ю взятись.** Покрыться кислымъ. *Як не виіеши довог лемчика після молока, то він через день кислотою візьметься.* Волч. у.

Кислощі, щей и щів, ж. мн. Кислота. *Щоб не заводилось кислощів.* Чигир. у.

Кисляк, кá, м. 1) Хлѣбъ кислый. *Їж прісняки, заким будуть кисляки.* Ном. № 12288. 2) Простокваша. Шух. I. 215.

Кіснути, сну, неш, м. 1) Кіснуть. *Не можна вже юшки їсти: почала кіснути.* Учинила вчора хлѣб,—кисне, кисне, та ніяк не сходе. Харьк. *Чи не той то хміль, хміль, що у тиві кисне?* ЗОЮР. I. 273. **Кисне**, як солоний огірѣн. Постоянно плачуть. Ном. № 2380. **Гляне—молоко́ кисне.** Сдѣлаеть очень кислую фізіономію. Ном. 3041. 2) Долго мокнуть. *Чи ти коли поджимаєш ті сорочки? Доки їм кіснути?* Харьк. 3) Хандрить, кіснуть, плакати. *Ти вже мабутъ вас так Бог создав, щоб усе кіснути.* К. ЧР. 290. *Часом чоловік не*

купить на базарі своїй жінці шматок драгтини, а вона кіснутиме цілий день. Левиц. I. 499. 4)—у шинку. Пьянствовать часто. *Стали тільки по шинках кіснути.* Мир. ХРВ. 119.

Кісти, сну, неш, м.—**Кіснути.** *Ол і кіс той кісль да тринадцять недѣль.* *Наварю я борщикку: будем борщик їсти—перестанем кісти.* Ном. 334.

Кит, та, м. Китъ. *Його кит-риба зараз і вхопила.* ЗОЮР. II. 60.

Кіта, ти, ж. 1)—**Кітиця.** Въ слѣдующ. примѣрѣ употреблено, повидимому, въ значеніи: султанъ, перья на головномъ уборѣ: *Кита біла, кивер чорний, хлопцеъ жожий і моторний.* Паулі. (Но см. зотого же примѣрѣ при словѣ китель). 2) Хвостъ лисицы. Вх Пч. II. 5. См. **Китюх**. 3)—**Китáйна?** *Один на собі каптан має та з тид тою жовті та чорні кити видирає.* АД. I. 121. (Въ друг. вар. здѣсь: *китайку видирає.* АД. I. 116, 125.

Китаєвий, а, е. Изъ китайки. *Жупан китаєвий.* Гол. *Жупан на йому синій і китаєва юпка.* Кв. I. 9. *Китаєві штани.* О. 1862. IX. 68.

Китаєчка, ки, ж. Ум. отъ **китáйка**.

Китáй, тáю, м. 1) Китай. 2)—**Китáйна.** *Приніс китаю на дві спідниці.* Нп. *Будем драги, пане брате, з китаю онучи.* Гол. I. 14. 3) Родъ музыкальнаго инструмента. *Можний пан лежить й а в китáй грає, ой грає, грає, краще співає.* Kolb. I. 113.

Китáйка, ки, ж. Матерія китайка. *Із кишені китайку виймає, поцілував мертвих в очі, хрестить, накриває червоною китайкою голови козачі.* Шевч. 214 Ум. **Китáєчна.** *Ой десь же ти, дівчинонько, з китаєчки звита, що ти мене додержала до білого свѣта.* Мет. 45.

Китáйський, а, е. Китайскій. Желех.

Китáйчá, чáти, с. Маленькій китаєць. Желех.

Китáйчáний и китáйчáстий, а, е.—**Китаєвий.** *В китáйчáних штанах.* Сніп. 134. *Взяв штани я китáйчáсті.* Сніп. 124.

Китвiця, ці, ж. Деревянный цилиндръ, подкладываемый подъ рычагъ, котрымъ поднимають мельничный жерновъ для ковки послѣдняго. Мьк. 481. См. **Китвиця**.

Китѣль, ля, м. Китель. *Китель білий, кивер чорний, хлопцеъ гарний і моторний.* Рк. Макс.

Китáти, кичу́, тiщ, м. Дѣлать ки-

сти. *Та шила хусточки з китаєчки, китиця китиці з заполючі.* Мил. 88.

Кітиця, ці, ж. 1) Кисть (у платья, ковра, сбруи и пр.) Вас. 160, 170. Шух. I 128. 2) Кисть изъ сросшихся вмѣстѣ нѣсколькихъ орѣховъ. Камен. у. 3) Снопъ соломы, связанный съ того конца, гдѣ колосья, и употребляемый для соломенныхъ кровель. Чуб. VII. 379. См. **Нүлик**. 4) Букеть цвѣтовъ. Желех. 5) Гора, только на вершинѣ покрытая снѣгомъ. Шух. I. 73. Ум. **Китичка**. *Хусточка у пояса мережувана і з вишитими орлами і ляхівка з під плахти вимережувана і з китичками.* Кв. I. 7.

Кітичний, а, о. Относящійся къ кисти. **Китичний сѣтним.** *Китичний тим зваяся сотник, що китиця в його була коло шаблі.* О. 1861. XI. Кух. 29.

Китікї, тѣк, ж., мн. Косы, положенныя надъ ушами. Гол. Од. 72.

Китча́стий, а, о. Украшенный кистями. Желех.

Китюх, ха, м. Лисій хвостъ. Вх. Пч. II. 5. См. **Кита 2**.

Кітяг, гу и кітях, ху, м. 1) Гроздь, кисть. *Снілі вишні злипались китягами, як бджоли кружом матки.* Левиц. Пов. 192. *Вишні так і висять китягами.* Харьк. г. 2) Комокъ. *А сніг лінив у шибки, набиваясь китягами, блищав через скло.* Левиц. I. 515. 3) Метелка проса. Мнж. 184.

Ких! меж. Выражаетъ смѣхъ. *Кихких-ких!—засміялись чумаки.* О. 1861. X. 22.

Кіхкати, каю, еш, гл. Смѣяться. *І почали кихкати усі чотири.* Св. Л. 196. *І старі на печі, вовну скубучи, кихкають, а вони ї не всміхнуться.* Г. Барв. 103.

Кіці-баба. Игра въ родѣ жмурокъ. *Хто баби не веде, того кіці-баба поведе. Ном. № 12573. А колось, кже, ви так з ними виравали в хрещика та в кіці-баби.* Левиц. I. 276.

Кіцва, ки, ж. Кусокъ дерца; комъ земли, глыба, вывороченная плугомъ. Вх. Зн. 25. Шух. I. 165.

Киць, киць! меж. Зовъ кошекъ.

Кіцька, ки, ж. Ум. отъ **кіця**.

Киці́ня, ні и киці́нечка, ки, ж. Ум. отъ **кіця**.

Кіця, ці, ж. 1) Кошка. *Пішла китя по водичю, та ї угам у криничю.* Нп. 2) Родъ дѣтской игры. Ив. 36. Ум. **Кицьна, киці́ня, киці́нечка.** *Як до тебе ходити?.. В тебе кицька лига.* Чуб.

Ки́ця, ці́тя, с. Маленькій горшечекъ. Желех. Ум. **Кици́ня, ни́ці́ню.**

Ки́ці́ти, ці́ю, еш, гл. Въ игрѣ въ жмурки: дотрагиваться до кого либо изъ прятавшихся, который послѣ этого начинаетъ жмурить. О. 1861. XI. Свидн. 37.

Кі́чера, ри, ж. Гора, покрытая лѣсомъ, кромѣ вершины. Желех. Шух. I. 73. Ум. **Кічирна.** Вх. Зн. 25.

Кі́чва, ки, ж. 1) Прядь льна, заплетенная въ косу новобрачной. *Беруть трошки льону і завивають їй (молодій) разом з косою, щоб більше було коси; хоть і великі коси, то завше треба той льон, і то називається зачіска та кичка.* Метл. 208. 2) Кольцеобразный валикъ изъ пакли, шерсти или гарусу, иногда обшитый холстомъ, который носится замужними женщинами на головахъ подъ головнымъ уборомъ (**очіпном, чепцѣм**). Kolb. I. 38. 3) Хомутина, подушка валькомъ, кишкой, поджатая подъ клеши хомута. Вас. 159. *Лимарь кичку зашивав.* Шевч. 540. 4) Пучекъ соломы или камыша, употребляемый для крытья крыши. Желех. 5) Часть воротъ, дверей: кусокъ дерева съ вырѣзаннымъ въ немъ съ одной стороны углубленіемъ,—этой стороной онъ прибивается къ столбу или стѣнѣ, тогда углубленіе даетъ отверстіе, въ которое входитъ верхъ вертикальнаго столбика глухого конца воротъ или шипъ дверей. Шух. I. 87, 93. 6) Оставшійся въ землѣ послѣ срубленнаго дерева его пень или корень. *А наші кички викопують.*

Кі́чматися, юся, ешя, гл. Копаться, возиться. *Кічмався дома то над сям, то над тим.* Кременч. у.

Кі́чувати, чу́ю, еш, гл. Корчевать. *Отто ліс,—щоб же ви мені вирували його, викичували, зорали, тишениці насяли!.. А ті як ухопляться: той руба, той деревню вивозить, той кичув.* Рудч. Ск. II. 120.

Киш! меж., которымъ отгоняють птицъ. *Позивим вас: киш-киш!*

Кишѣнька, ки, ж. Ум. отъ **кишеня**.

Кишѣня, ні, ж. Карманъ. *Спасибі в кишеню не ховають.* Ном. № 4137. *Шана з кишені панської виймає.* Дума. *У лаштуні свитині і без чобіт, а грошей носив повні кишені.* К. ЧР. 20. **Чѣртова кишеня.** Родъ брани. *Отто дочка, а то батько—чортова кишеня.* Шевч. 134. **В кишені гудѣ.** Пусто въ карманѣ, нѣтъ денегъ. Ном. № 1485. Ум.

Кишенька. Бере мольку у кишеньку, йде до корчми тити. Чуб.

Кішечка, **ки**, **ж.** Ум. отъ кішеа.

Кишіти, **шў**, **шіш**, **л.** Кишѣть. *Аж кишить невольника у Сиракузах.* Шевч. 606.

Кішеа, **ки**, **ж.** 1) Кипка. *Чи мох, чи вовна, аби кишка повна.* Ном. 12173. *Треба думать та гадать, чим кишки напхать.* Ном. 2) Колбаса, начиненная кашей. Маркев. 154. *Дайте мені кишку, іззім у затишку.* Чуб. 3) Красный наростъ на головѣ индѣйскаго пѣтуха. 4) Ходити без кишки. Ходить безъ пояса. Гол. Од. 48. Ум. Кішечна.

Кішеати, **каю**, **еш**, **одн. в.** кішнути. **шну**, **неш**, **л.** Прогонять, прогнать птицу криком киш! *Прилетіла тетерочка... Не кишкайте, не лякайте: нехай привикав.* Нп.

Кішеатій, **а**, **е.** Съ краснымъ наростомъ на головѣ (объ индѣйскомъ пѣтухѣ). **Индій кишатій!** говорится о спесивомъ чловѣкѣ. О. 1861. XI. Кух. 16.

Кішековий, **а**, **е.** Кишечный; сдѣланный изъ кишекъ. *Кишкова струна.* КС. 1882, VIII. 282; 1892. III. 383.

Кішеун, **на**, **м.** Кабанъ съ однимъ ядромъ. Мирг. у. Слов. Д. Эварн. См. Гилун.

Кішло, **ла**, **с.** Жилище, гнѣздо.

Кішнути. См. Кішеати.

Кішра, **ри**, **ж.** Ув. отъ кий.

Кіяк, **ка**, **м.**—Кіяк.

Кіяка, **ки**, **ж.** Ув. отъ кий.

Кіяноць, **идя**, **м.** Нога съ ляжкой въ мясной тушѣ. Лебед. у.

Кіянин, **на**, **м.** Кіевлянинъ. *Ой кияне, кияне, панове громада!* ЗОЮР. I. 4.

Кіянка, **ки**, **ж.** 1) Кіевлянка. 2) Богомолка, идущая на богомолье въ Кіевъ, или возвращающаяся оттуда. *Понеділку, черничить, киянок іодуе.* Мкр. Н. 30. 3) Небольшой деревянный молотокъ у столяра. Мирг. у. Слов. Д. Эварн. Ум. **Кіяночна**. *Я з Києва швачка, я з Києва кіяночка, а з города горобяночка.* Мет. 197.

Кіяньскій, **а**, **е.** Кіевскій. *В хаті мило та лобо глянути: лавки її столи мпнові, образи кіяньскі, хороше помальовані.* МВ. I. 84.

Кіяра, **ри**, **ж.**—Кіяра. Мнж. 60.

Кіях, **ха**, **м.** 1) Кисть, початокъ кукурузы. *За цілий день я ззів тільки два кіяхи тишечки.* Сквир. у. 2) Раст. *Thurpa angustifolia* L. ЗЮЗО. I. 169. 3) Метелка проса. Мнж. 184. Ум. Кіяшон.

Кіяхуватій, **а**, **е.** О просѣ: **Кіяхувате просо**—то просо, кисть котораго собрана

вмѣстѣ, всѣ вѣточки прижаты. Мнж. 184. См. Кіякуватий.

Кіяшоб, **шкя**, **м.** Ум. отъ кіях.

Кібець, **бця**, **м.** 1) Кобчикъ. *Ой намостив кібець міздо на високій топом.* Нп. 2) Название одного язъ играющихъ въ дѣтской игрѣ въ перепелицю. Ив. 25. Ум. **Кібчин**. *Летять спастись в лісах обширних од злою кібчика коштей.* Котл. Ен.

Кібчити, **чу**, **чиш**, **л.** Бить, колотить. Мнж. 61.

Ківетора, **ри**, **ж.** Половина тальби. Шух. I. 182.

Ківкя, **кя**, **м. мн.**—Лядобійці. МУЕ. III. 24.

Ківната, **ти**, **ж.**—Кімната. *Ой деж тебе порубали? В ківнаті ми блавати.* Гол. I. 82.

Ківш, **ковшя**, **м.** 1) Совокъ для насыпки зернового хлѣба, муки и пр. 2) Пята мельнику мукою за помоль. *Ковша брати.* 3) Ковшъ, сосудъ съ рукоятью для черпанья и питья жидкостей. *Чи чарка то, чи ківш буде,—не глядить переміни: гладко п'ють, як з лука б'ють, до ночної тини.* ЗОЮР. I, 317. **Випити ківш ліха.** Претерпѣть много горя. *Не один ківш ліха підсунула йому злая доля,—винив їх бідолошній.* Стор. I. 231. **Бийте його добре кіями, щоб знав почому ківш ліха.** Ном. № 4954. Ум. **Ківшин**. *Сивушки зараз котонули по ківшу і не здрінули.* Котл.

Кіготь, **гтя**, **м.** Коготь. *Здається її мала пташка, ти кіті гострі.* Посл.

Кіз, **кізу**, **м.** Каль животных. *Сердитий та недужий—кізові рівня.* Ном. № 3349. **Посадити в ніз** (в тепле нутро убитої скотини—дитину од сухот). Ном. № 8402. *Стільки кізу лежить, що у віз не забереши.* См. Кізяк.

Кізівер, **ра**, **м.** Крутое взгорье, которое можно пахать сверху внизъ, возвращаясь съ плугомъ порожнякомъ. Вас. 205.

Кізія, **я**, **е.** Козій. Желех. **Кізе молонб**—Кітче молонб. Вх. Уг. 244.

Кізка, **ки**, **ж.** Ум. отъ козя. 1) Козочка. *Коли б кізка не скакала, то б і ніжки не зламала.* Ном. № 7066. 2) Кнутъ, придѣланный къ козьей лапкѣ.

Кізли. См. Козел.

Кізлие, **ка**, **м.** Отгородка на чабанской арбѣ для топлива. Мнж. 182.

Кізлини, **лин**, **мн.** 1) Подставки, на которыхъ лежитъ конецъ вала въ мельницѣ. Лебед. у. 2) Колышки, забытые по

бокам нізлин для того, чтобы лазить по нимъ вверхъ для смазки вала. Лебед. у.

Кізя, лати, с. Козленокъ. Почина плодити рябих янят і кізлят. Опат. 53.

Кізонька и кізочка, ки, ж. Ум. отъ коза.

Кізь-кізь меж. Зовъ козь.

Кізяк, ка, м. Пометь, калъ домашнихъ животныхъ. До нашою берега ніщо добре не припливе—не кізяк, то тріска. Ном. № 2137. Ум. Кізячон. Мнж. 1.

Кійло, ла, с. Ковыль, *Stipra pennata*. О. 1862. V. Кух. 38. Ой по юрі, по юрі, там Грицюшко ходить, там біле кійло косить та коню своему носить. Грин. III. 462.

Кіл, кола, м. Колъ. Дурному хоч кіл на голові теши. Ном. № 6185. Св. Микола не поставить кола. Ном. № 453.

Кілаш, ша, м. Родъ горшка около 5 вершковъ вышиною, то-же, что кашникъ. Вас. 181.

Кілець, льця, м. Ростокъ въ зерні. Каменец. у. Глазокъ въ картофелѣ. Кепська справа, коли люде почали вже кільцями картоплю садити. Це михо ріже на кільці бараболо. Подольск. г. Кільці пуснати. Проростать. Ум. Кільчин.

Кілки, кілко, мьст.—Кілька, кілько.

Кілкій, а, в. Колючий. Зеленими споршами і кілками будяками. Нп.

Кілля, ля, с. соб. отъ кіл. 1) Колья. Прославився на Україні ще козак і Гонта, що сажав жидів на кілля рядом поверх плота. Ном. № 672. Інший на ярмарок брався, инший у гай по кілля. К. ЧР. 67. 2) Приготовлений для постройки части ствола дерева—самья верхній, длиной по 5—6 метровъ. Шух. I. 88.

Кілоб, леа, м. 1) Колышекъ. 2) Коль въ плетні. На перелазі, вхопившись руками за два кілки, з'явилась, як з землі вилася, Ганна. Левиц. I. 26. 2) Деревяный гвоздь. Гива тим червива, що кілками з неї Христа мучили. Ном. № 315. 4) Вѣшалка въ видѣ колышка, вбиваемаго въ стѣну. До півдня буде вбиратись та начіпляє на себе всього... як на кілок у морі. МВ. I. 28. 5) Въ дверяхъ крестьянскихъ построекъ: ручка въ видѣ колышка, за которую беруться при отворяніи дверей. Kolb. I. 57. 6) Колышекъ, вкладываемый у апора вмѣсто замка. Пивниця на колку. Ном. № 1259. 7)—Заніз (у ярмі). Kolb. I. 67. 8) Одинъ изъ двухъ деревянныхъ

шиповъ, которыми прикрѣпленъ къ оси задній насадъ крестьянской повозки. Рудч. Чп. 249. Ум. Кілочон.

Кілочок, чеа, м. Ум. отъ кілоб. 1) Употребляется какъ уменьшительное отъ кілоб во всѣхъ указанныхъ выше значеніяхъ. Отут ще кілочок треба забити.—Та цей тин дово не стоятиме: кілочки поганенькі,—як же воно держатиметься?—Одріже од жмутка два шматочки та зв'яже докоти та й повісить на кілочку. ЗОЮР. I. 308. Два кілочки у стіні... на їх нічою не висить. МВ. III. 2)—Чена. Рудч. Чп. 249, 250. 3) Въ сновальницѣ: колышки, на которые надѣвається пряжа. Вас. 202. 4) Колокъ у струнныхъ музыкальныхъ инструментовъ для укрѣпы струнъ.

Кілька, кільки и кілько, нар. 1) Сколько. Кілько смаку, тільки й вірху. Ном. № 110. Хоч кільки молися, з біді не вилотися. Ном. № 159. 2) Нѣсколько. Од вулиці поодрізнявались кілька пар хлопців та дівчат. Левиц. I. 18. Я кільком казав—коли не хотять. НВолын. у. То хустку купила, то сорочок справила кількы. МВ. I. 28. Сила одною чоловіка або кількохъ людей. Левиц. (Правда 1868, 41б).

Кільвадѣсятъ, числ. Нѣсколько десятковъ.

Кількалітній, я, в. Существующій нѣсколько лѣтъ. Желех.

Кільки. См. Кілька.

Кількись, нар. Нѣсколько. Минуло кількись часу Г. Барв. 510.

Кількість, вости, ж. Количество. Желех.

Кілько. См. Кілька.

Кільконадцять, числ. Сверхъ десятка. Круи сонця ходять кільконадцять планет. Денцо. Розгорує де небудь дівчина кільконадцять шагів. О. 1862. I. 74.

Кількораз, нар. Нѣсколько разъ. Вх. Зн. 25.

Кількоро, нар. Нѣсколько. Як тарахне в стадо пусей, так разом кількоро їх і в'є. О. 1861. XI. 73.

Кільцѣ, ца, с. 1) Кругъ, кружокъ. Ой у місці в крайній хаті кільцем танець ходить. Гатц. 296. 2) Кольцо вообще, за исключеніємъ носимаго на пальцѣ. Ведмідь здоровий, та кілце в носі. Ном. № 4228. Хто старцямъ милостину подавав, то все перед ним і лежить: чи шматок хліба, чи кілце ковбаски. ЗОЮР. I. 306. 3) Звено. Біда за біду чепляється, як у ланцюзі кілце за кілце. Ном. № 2164.

Кільчик, ва, м. Ум. отъ кілець.

Кільчитися, чуся, чийся, м. Пускати ростки, проростати. *Вже кільчиться гречка, пшениця.* Каменец. у. *Він змиденний господарь: у його в коморі їсть покільчилиась пшениця.* Подольск. г.

Кілювати, люю, еш, м. Задѣлювати, забирати стѣну вертикально поставленими жердями. *Кілювати хату.* Каменец. у.

Кіля, пред.=Віля. *Сотворив з того ребра Єву і положив кіля Адама.* Чуб.

Кімляч, ча, м. Сѣть въ видѣ верши для ловленія рыбы. То-же что ятір (см.), но безъ крыльєвъ. (Александровск. у. и Мпж. 182) и безъ суйтрика. Вх. Пч. II. 22.

Кімлашня, ні, ж. соб. Калмыки. Александров. у. Слов. Д. Эварн.

Кімляк, ва, м. Калмыкъ.

Кімліцькій, а, е. Калмыцкій. До кімліцьких заговін їдати. Никогда не дождається. Ном. № 5633.

Кімлічка, ки, ж. 1) Калмычка. 2) Деревянная курительная трубка съ длинной шейкой и выпуклой крышкой. Вас. 148.

Кімля, лі, ж. Сѣтка для ловли рыбы. Желех. и Лебед. у.

Кімната, ти, ж. Въ малорусскихъ хатѣ, домѣ—небольшая комнатка, отгороженная въ большой общей комнатѣ; служитъ обыкновенно спальней. Вас. 195. У

вдовиці дві світлиці, а третя кімната. Мет. 53. *Поставлю хату і кімнату.* Шевч. *Піду я до кімнати постіль білу слати.* Чуб. *У Мати собі стрівожилась, устала з-за стола і одвела її в кімнату.* К. ЧР. 129. Ум. *Кімнатка, кімнаточка.* *Він любив свою світлицку з кімнаткою.* Г. Барв. 143. *Сам Сухобрус жив в сусідній кімнатці.* Левич. Пов.

Кімнать, ха, м.=Кім'ях.

Кімса, си, ж. 1) Кусокъ, комъ, напр., земли. Ном. № 10466. 2) Кусокъ хлѣба. *Пастух за ворота, кімса в його коло рта.* Ном. № 10466.

Кім'ях, ха, м. Комокъ слившихся ягодъ, гроздь. *Вишні так і висять кім'яхами.* Харьк. у.

Кін, вону, м. 1) Публичное мѣсто, гдѣ стояли приєженные къ тому въ видѣ наказанія. *Коси різали блудяжкам, в порбі заірали, другі у кони стояли, год не причащались.* Мкр. II. 35. 2) Мѣсто игры 3) Сцена.

Кінатів! Восклицаніе гуцульскихъ дровосѣковъ: когда съ горъ спускають внизъ по деревянному желобу срубленное дере-

во, верхніе рабочіе кричатъ стоящимъ внизу вдоль желоба: **клейгів!**—крикъ, предостерегающій объ опасности отъ летящаго съ страшной силой дерева; когда послѣднее достигнетъ конца желоба и рабочіе отбросятъ его въ сторону, они кричатъ: **кінатів!** Крикъ этотъ передается, отъ одного къ другому все выше и, достигнувъ стоящихъ на высотахъ рабочихъ, служитъ для нихъ знакомъ, что путь свободенъ для новаго дерева. Шух. I. 179.

I. Кінва, ви, ж. 1) Деревянная кружка. *Кухарі ставлять по всіх столах дерев'яні валянки з потравою, а між ними у великих кінвах, теж дерев'яних, горілку, мед, пиво...* Стор. II. 150. *Взяв раз покуштував, удруге напився (пива), а втретє як узав ту кінву за ухо, то зробив у тій конівці сухо.* ЗОЮР. I. 204. 2) Ведро. *Молодичка кароока... бігла з кінвами по воду.* Федьк. Ум. **Конівна.**

II. Кінва, ві, ж. соб. Лошади. *Бач, скільки кінви пасеться.* Змієв. у.

Кінєць, нєця, м. 1) Конєць, окончаніе, заключеніе. *Кінєць—ділу вінець.* Посл. *Царству його не буде кінця.* Єв. Л. I. 33. **На при кінці.** Въ концѣ, напоследокъ. *На при кінці всьою ї каже...* **До кінця.** До конца, до окончанія. *До кінця там досидів.* **Кінєць віку.** а) Окончаніе жизни. *Оце вже кінєць мою віку.* б) Конєць міра. *Мабуть кінєць віку оце приближився: хоч рідного брата тепер стережися.* ЗОЮР. II. **Дійті кінця.** Окончить. Св. Л. 134. **А вже ж я тобі доїду кінця!** Ужъ я тебя доканаю! Ном. № 3651. 2) Конєць (предмета). *Попустила низько кінці стрічок.* *Устроюмв кілок гострим кінцем у землю.* *Кінцем нежа копирсає.* **Кінці в край.** Нѣтъ выхода, безвыходное положеніе. *Таке мені прийшлось тоді: прямо кінці в край,—нічого їсти.* *Пішов та ї украв.* Новомоск. у. Залюбовск. 3) Кожаная часть кнута. *На пуу ремінний конєць.* Маркев. 64. 4) Край, предѣлъ. *Позбирає вибраних од кінця землі до кінця неба.* Єв. Мр. XIII. 27. Употребляется какъ нарѣчіе съ родительнымъ падежемъ: **кінєць столá, кінєць селá.** На концѣ стола, села. *Сидить батько кінєць стола.* Шевч. 71. Тоже значить и **кінці столá.** *Сидить собі, сердека, у великій хаті, на лаві, кінці стола.* Кв. II. 69. 5) Окончаніе книги. *Кінєць Чортій Раді.* К. ЧР. 422. Ум. **Кінчик, кінчикок.** *Бачив кунку зірток, або ріжок місяцевий, кінчикок.* МВ.

Кінний, а, е. Конный. *Найменший*

брат піший піхотою за кінними братами узяв. Дума. *Покотились по базару кінні пародові.* Шевч. 197. *Тут військо кінне валилось.* Котл.

Кіннік, кá, м. = **Кінниця.** Шух. I. 185.

Кінніця, ці, ж. Конюшня. *Коники іржуть у кінниці.* Нп. Ум. **Кінничейка, кінниченька, кіннична** *Коничка вставте до кінничейки.* АД. I. 37. *Коники возьте до кінничейки.* Гол. II. 82. *Суть в вас коники у три кіннички.* Гол. II. 3.

Кінно, нар. На коняхъ. *Слуи йдуть кінно округ вози.* К. ЧР. 357.

Кінцевий, а, е. Конечный; послѣдній въ концѣ. *На кінцевій тальбі кладе керманич... лише одну керму.* Шух. I. 182.

Кінцьовий, а, е. = **Кінцевий.** **Кінцьобвий** *гребіньць.* Гребень изъ верхушки (конца) рога. Вас. 164.

Кінчак, кá, м. Мечъ съ узкимъ лезвіємъ.

Кінчання, ня, с. Окончаніе.

Кінчастий, а, е. = **Кінчатий.**

Кінчати, чáю, еш, с. в. **кінчѣти, чў, чѣш, г.** 1) Оканчивать, кончать, кончить. *Кінчаючи своє слово до шановного читця, повинен додати...* Ном., стр. VII. *У роскоші кінчають вік щасливий.* 2) Добивати. *Розійшлись гайдамаки... з ножем у халяві жидів кінчать.* Шевч. 208. *Було тобі жидів кінчать, ляхків не займати.* Нп.

Кінчатий, а, е. Остроконечный. *Кінчатий ніж.*

Кінчатися, чáюся, ешся, с. в. **кінчѣтися, чўся, чѣшся, г.** 1) Оканчиваться, окончиться, приходитъ, придти къ концу. *От уже і третій день кінчався, ні і сам не знає, що робить.* Рудч. Ск. II. 159. *Кінчавсь рік.* Рудч. Ск. II. 56. *Вони знали одно: чим суд кінчився і по тому судили.* Мир. Пов. I. 165. *Служба божя кінчалась.* Левиц. I. 13. 2) Умирать, умереть.

Кінчик, ка и кінчичок, чка, м. Ум. отъ кінць.

Кінчѣти, ся. См. **Кінчати, ся.**

Кінь, коня, м. 1) Конь, лошадь. *Коваль коня кує, а жаба її собі ногу дає.* Ном. № 2548. *Йдуть вони поле, йдуть і другеє, а на третє поле став кінь спотикатися.* Мет. 2) Дѣтская игра въ мячъ, когда пойманий мячъ садиться на бросавшого и кричить: *продай коня!* Каменец. у. О 1861. XI. Свидн. 36. 3) Часть ткацкаго станка. См. **Верстат.**

Кіньський, а, е. Лошадиный, конскій. *Уже почав він землю кіньським копитом орати.* Макс. *Шкуратяні подушечки, напхані кіньським волосом.* Ком. I. **Кіньсьна м'ята.** Раст. а) Полевая мята. *Mentha arvensis;* б) *Lamium amplexicalle.* L. ЗЮЗО. I. 126. **Кіньсьний щавель.** Раст. *Rumex obtusifolius.* ЗЮЗО I. 178.

Кіп, пу, м. **Якім кіпом ти міг то учиніти?** *Какимъ образомъ, какъ ты могъ это сдѣлать?* Желех.

Кіпка, ки, ж. Ум. отъ **копá.**

Кіпний, а, е. **Кіпна** *дорбга.* Грязная отъ растаявшаго снѣга? *Як упаде пошпай (свіжий сні), та дорога стане кіпною.* Шух. I. 81.

Кіпніна, ни, ж. Кучка земли, поднятая кротомъ. *Кіпнини повказувалися.* Вх. Уг. 244.

Кіпніти, нію, еш, г. Таять. Желех. **Кіпно, нар.** Потеплѣло, оттепель на дворѣ; грязно (отъ растаявшаго снѣга). Желех.

Кіпочка, ки, ж. Ум. отъ **копá.**

Кіптѣти, пчў, тѣш, г. Дымиться. *Не туман то в полі кіптить, не грім гримить.* Гол.

Кіптюга, гá, ж. = **Кіптяга.**

Кіптяга, гá, ж. Пыль. *Кіптягу збили діти у хаті.* *Кіптяга така, що її світу не видно.* Черк. у. *Збив таку кептягу коло землянки.* Мир. ХРВ. 83.

Кір, кору, м. Корь. *А піднялася на носі -- кір, віздохки та кишли, страшні замовні кашлі підкошували дитячі сили.* Мир.

Кірець, рцá, м. = **Корець.** *Возьми ж кірець та напийся... квасу.* Грин. I. 207.

Кірка, ки, ж. Ум. отъ **корá.** 1) Кожца, корка плодovъ. *На запіканку коринькову кутив кубеби, калману... і свіжу кірку із лимон.* Мкр. Г. 69. 2) Сандаля. *Крашанки галунють, а тоді варють у кірці.* Константиногр. у. 3) Подборъ, каблукъ. *Убере було мене дядина, в дрібушки поплете, стьонжки до кірок попустить.* Г. Барв. (О. 1861. VI. 19).

Кірмáк, кá, м. = **Кироман.** ЗЮЗО. I. 137.

Кірря, ря, с. соб. отъ **корá.** Вх. Зн. 25.

Кірх, корху, м. = **Корх.** *Підіймись (=підрости) на кірх.* Г. Барв.

Кірчик, ка, м. Ум. отъ **корєць.** Вх. Лем. 424.

Кіс, косá, м. Дроздъ черный, *Turdus*

merula. Желех. **Кіс** гривна́стий. Дроздъ ошейниковый, *Turdus torquatus*. Вх. Лем. 424.

Кіска, **ки**, **ж**. Ум. отъ **коса́**. 1) Употребляется какъ уменьшительное въ указанныхъ при словѣ **коса́** значеніяхъ, преимуществ. 1 и 2. *Дівки гуляють, кісками мають*. Грин. III. 85. 2) Ножъ изъ куска косы; употребляется какъ обыкновенный ножъ, а иногда служитъ и вмѣсто бритвы. *Пороблю було кіскою колеса млинові і п'ятірні, точнісінько, як у млині*. Левиц. I. 102. 3) Родъ огорожи изъ хворосту. О. 1861. XI. Свидн. 63. О. 1862. V. Кух. 38. 4) Въ гуцульскихъ хатахъ вѣшаютъ, въ видѣ украшенія подъ образами соединенные попарно початки кукурузы, для чего покрывающіе ихъ листья сплетаются въ **кісну**. Шух. I. 100. 5) Родъ вышивки. Шух. I. 157, 158.

Кісній, **а**, **б**. = **Тісній**. *Кісніи улиці, кісніи,—їхали бояре пишиніи*. Грин. III. 534.

Кісник, **ка**, **м**. 1) Косооплетка; лента, вплетенная въ косу. Чуб. VII. 422. *Захотіла шря нових кісників*. Ном. *А чому ти й досі ніколи не вплетеш кісники оті, що тітка привезла?* Шевч. 494. 2) Торговецъ косами для косыбы, развѣзжающій по селамъ. Константиногр. у. Ум. **Кісничок**. *Бач, чого шрі забажалось—кіснички!* Ном. № 5343.

Кісниця, **ці**, **ж**. Родъ рыбы. *Кісниця—широкий писк, пера червені, пляската*. Вх. Уг. 244.

Кісничок, **чка**, **м**. Ум. отъ **кісник**.

Кісно, **нар**. = **Тісно**. *Та йогó ще не кісно трéба*. Да его еще не безотлагательно, не очень нужно. Зміев. у.

Кісно́та, **ти**, **ж**. = **Тіснота**. *На пороні й ломка зробиться через те, що кісно́та*. Каневск. у.

Кісонька и **кісочка**, **ки**, **ж**. Ум. отъ **коса́**.

Кісся́, **ся́**, **с**. Рукоятка у косы, косовище. Шух. I. 169.

Кістка, **ки**, **ж**. Кость. *Чортюк, чортюк, не полічи моїх кісток*. Ном. № 275. *Кістки у могилі, сам в Господа Бога*. Рк. Макс. **Кісна мертва**. Болѣзнь, наростъ на тѣлѣ. Чуб. III. 15.

Кістлявий, **а**, **е**. Костлявый. *Хто тільки кістлявим пальцем проитрикує у носі ямки, заміть табаки*. Кв. I. 243. *На кістлявих її плечіх сіріє сорочка*. Мир. Пов. I. 121.

Кістняк, **ка**, **м**. = **Кістяк** 1. *Возила, возила (коняка), а тепер кістняк тліє*.

Кісто, **та**, **с**. = **Тісто**. *Знають мою матір, що хліб пекла, бо на воротах кісто*. Ном. № 10793. *Діжа з кістом*. Мнж. 174.

Кісточка, **ки**, **ж**. Ум. отъ **кістяк**. 1) Косточка (животнаго). *Казав пан дяк, що гусей не їсть, а повна стеля кісточок*. Ном. № 6893. 2) **Анат.** Лодыжка, *Malleolus*. *З річки нашої куди влітку диваються вода, так що й гурбцєві по кісточки перейти*. Ком. I. 22. *Там керви по кісточки*. Гол. 3) Гнѣздо въ срединѣ яблока или груши для зеренъ. Черк. у.

Кістриця, **ці**, **ж**. = **Костриця**. Вас. 200.

Кістричитися, **чуся**, **чишся**, **зс**. = **Костричитися**. Мирг. у. Слов. Д. Эварн.

Кість, **кóсти**, **ж**. 1) Кость. *Кайдами залізо ноги повривало, біле тіло козацьке-молодецьке коло жовтої кости пошмуляло*. Дума. 2) Игральная кость. *Против чумак вози й воли в кости*. Нп. Ум. **Кісна**, **кіс точка**.

Кістяк, **ка**, **м**. 1) Скелеть или часть его. *Кістяки тлітимуть собі в домовині до страшного суду*. Г. Барв. 460. *Вирветься залующій з домовини та й задующій живу людину руками-кістяками*. Г. Барв. 459. *Кінську голову, костьяк на порозі положить*. ЗОЮР. II. 17. 2) Греческій орѣхъ. 3) Сѣрый рѣчной ракъ съ широкими клешнями. Браун. 32. См. **Залізняк**.

Кістяній, **а**, **б**. Костяной. *Мишко, мишко! на тобі кістяніи зуби, дай мені залізні*. Ном. № 263.

Кіт, **кота́**, **м**. 1) Котъ. *Є сало, та не для кота*. К. ЧР. 92. 2) **Кіт** і **мишна**. Родъ дѣтской игры. Ив. 54. Ум. **Кітин**, **кітчич**, **котон**, **коточок**, **котусь**.

Кітва, **ви**, **ж**. Якорь. Ум. **Кітвиця**.

Кітвиця, **ці**, **ж**. 1) Ум. отъ **кітва**. 2) Доски, по которымъ скатываютъ возъ, чтобы поставить его на дуб при перевозкѣ на другую сторону рѣки. Чигир. у. См. **Китвиця**.

Кітка, **ки**, **ж**. Кошка. *Рано пташка застівала б, як би кітка не ззіла*. Ном. № 1950. *Не трай, кітко, з медвідем, бо тя здавить*. Ном. № 1213.

Кітлик, **ка**, **м**. Горшокъ, въ которомъ варится кулешъ. См. **Кулешинник**. Шух. I. 96.

Кітловина, **ни**, **ж**. Котловина? *Воли (в полонинах) пасуться низом жолобами-*

долинами поміж двома гурбами та кітло-
виною. Шух. I. 211.

Кітляр, рá, м. М'єдникъ. Котл. Ен. (Слов.).

Кітлярка, ки, ж. Жена м'єдника. Ум. **Кітлярочка.** *Моя мати не кітлярочка, а не кітлярчина дочка. Я кітлів не латала, щоби м по грошу брала.* О. 1862. IV. 18.

Кітлярчин, а, е. Приналежачій жен'ї м'єдника. О. 1862. IV. 18. См. **Кітлярка.**

Кітній. Употребляється только въ жен. родѣ: **кітніá.** *Барани валують віці, від чою ті стають кітні.* Шух. I. 210.

Кітók, тка, м. Обмотанный веревочками жгутъ соломы, прибываемый по краямъ дверей для защиты отъ холода. Мнж. 179.

Кітчій, а, е.—**Кюшечій.** Вх. Уг. 244. **Кітче молодó.** Раст. Молочай, Euphorbia. Вх. Уг. 244. **Кітча совá.** Вх. Лем. 425.

Кіть-кіть меж. Катится. *І перекинулася клубочком, кіть-кіть з Олимпа як стріла.* Котл. Ен. IV. 37.

Кітька, ки, ж. Игра состоящая въ катаніи яиць. *І в кітьки крашанками гулялись.* Котл. Ен.

Кіхоть, хтя, м. Коготь. *Розрєба (курча) своїми кіхтями пісок на грєбі. К. На неї уже давно чорті кіхті юстрять.*

Кіш, кошá, м. 1) Корзина большая стоячая для хранения муки или зерна. *Ой пійду я до кошá,—муки ні тилни!* Нп. *У сінях стоїть кіш із борошином.* Г. Барв. 435. 2) Корзина передвижная. *Держу на голові три коші з хлѣбом.* Опат. 64. 3) Садокъ для рыбы въ видѣ поставленной въ воду плетеной цилиндрической корзины. Чуб. VI. 107. *Хоч риби, нема—нате вам кіш на рибу.* Ном. № 4777. 4) Деревянный коробъ въ мельницѣ надъ жерновами, куда высыпается зерно. *Меле гречку, на кіш поситає.* Чуб. VI. 153. 5) Лагерь, стоянка. *Гайдамаки повертілись попід частоколом та її вернулись до коша. А кошєм вони стояли тоді цілї сутки у Великих курянів.* ЗОЮР. I. 252. *Козаки вночі утікали і на тихому Дунаї новим кошєм стали.* Шевч. 6) Запорожская Сѣчь. *Низове товариство закликало мене до коша, бо я всі ірла, як свої п'ять пучок, знаю.* К. ЧР. 23. **Дáти від кошá.** Прогнать, отразить. **Остáться на кошу.** Сѣсть какъ ракъ на мели.

Кішáстий, а, е. П'єгій, двуцвѣтний. **Боцан кішáстий.** Вх. Уг. 244.

Кішка, ки, ж. 1) Кошка. 2) Неболь-

шой якорь. Левиц. ПЙО. I. 3) **Сіра нішна.** Родѣ дѣтской игры. Ив. 47.

Кішкарь, рá, м. Название одного изъ играющихъ у **пáза.** Ив. 19.

Кішніця, ці, ж. Сѣнокосное мѣсто въ **полонінах,** огороженное; тамъ складывается сѣно въ стоги и тамъ-же находится лѣтнее жилище для приходящихъ туда рабочихъ, съ сараями для овецъ. Шух. I. 168, 189.

Кіявкати, каю, еш и кіявчáти, чу, чш, м. Кричатъ (о галкахъ). *Кивки кіявкют або кіявчат.* Вх. Уг. 244.

Кла, м. мн.—**Кєла.** См. **Кєол.** Желєх.

Клад, ду, м. **Клáду дáти.** Поколотить, побить. *Він старших не займає, бо вони йому доброго кладу дадуть.* Радомысл.

Кладіжка, ки, ж. Укладываніє.

Кладій, діá, м.—**Кладільник.** *Кладієві найважче, бо той скидав снопи, той плав, а я один.* Канєв. у.

Кладільник, ка, м. Укладывающій снопы въ скирды. Ум. **Кладільничом.** *Зберемо женці—дівки - панянки, а носільнички—хлопці-молодці, а кладільнички—середні люде.* Гол. II. 17.

Клáдка, ки, ж. Мостокъ, мостки. *Ой у степу річка, через річку клáдка.* Макс. *То було люблять прати на самій бистрині, положивши клáдку з каміня на камінь.* Куліш. Ум. **Клáдочка** Край грєбєльки млинчок, край млинчєка клáдочка. Чуб.

Клáдніá, ні, ж. Копна хлѣба на полѣ въ 15—20 сноповъ. Шух, I. 166.

Клáдовисько, ка, с.—**Клáдовище.** О. 1861. XI. Свидн. 41.

Клáдовище, ща, с. Кладбище. *На шлях дивлюся та на поле, та на ворону на грєсті, на клáдовищі.* Шевч. *Отвночи дивиться—їде з клáдовищи курба мерців.* ЗОЮР. II. 43.

Клáдочка, ки, ж. Ум. отъ **клáдка.**

Клáдь, ді, ж. **Клáді дáти**—**Клáду дáти.** *Ну, наші парубки дали йому такої клáді, що не скоро вичухається.* Харьк. у.

Клак, ка, м. 1)—**Клоччя.** *Хунти клаків не варт.* Ном. *Клакї йдуть на підкання в ряднає.* НВолын. у. *Ніякий дружебонька, ніякий,—має квіточку з клаків.* О. 1862. IV. 17. 2) **Клыкъ** (свиной). Вх. Лем. 425.

Клáмцати, цаю, еш, м.—**Клáцати.** *Між двома дубами клáмцає баба зубами.* Ном., стр. 300, № 360.

Клáндати, даю, еш, м. Упрашивать.

Вхопив гроші у його з рук та й заховав. Давай вони його кландать, щоб оддав. Новомоск. у.

Кланцати, цаю, еш, гл. = **Клацати**. Желех.

Кланцятий, а, е. Зубастий. Желех.

Кланці, ців, м. мн. Клыки зв'єрей и зубы. Вх. Зн. 25.

Клань, ня, м. и **кланя**, ні, ж. Полкони, 30 сноповъ. *А на тих ланях пше-ниця в кланях, в кланях, не в кланях, в сто обороих.* Желех. Могил.-Под.

Кланяння, ня, с. Поклоны. Ум. **Кланянючко**. *Останнє кланянючко, навіки мешканенько.* О. 1862. IV. 36.

Кланятися, няюся, ешся, гл. 1) Кланятися. *Інший в ному кланяється, а за п'яти кусає.* Ном. № 3047. *Кланяюсь, прощю: не оставте ласкою вашою, добродію, і моїх синів.* МВ. 2) Покланятися. *І ми ся тобі кланяем, ім'я твоє уживаєм.* Гол. 3) Привітствовать. *Кланяюсь їм низьким поклоном, приятним словом.* Мил. 221.

Клап, па, м. 1) Родъ зубца въ одеждѣ. Гол. Од. 22 2) = **Капель**. Гол. Од. 69. 3) мн. Объ ухахъ свиньи. Ум. **Клапони**. *Прийшла свиня до коня та й каже: „Ось бо й я румак!“ А кінь одказав: „І ніженьки коротенькі, і ушечки клапоники, і сама як свиня“.* Ном. № 7931.

Клапан, на, м. 1) Клапанъ. *Внизу дудочки прироблюються два клапани, котрі одкриваються і зачиняються.* Ком. I. 70. 2) = **Клап** 1. Гол. Од. 22.

Клапаня, ні, ж. = **Клепаня**. Kolb. I. 41, 48.

Клапати, паю, еш, гл. Болтать. Желех.

Клапатий, а, е. Неуклюжий, большой. *Бо ми його не раз вчили то лиго клапате.* Федьк. II. 58.

Клапач, ча, м. 1) Прозвище собаки (съ большими ушами?). Вх. Зн. 25. 2) Болтунъ. Желех. 3) Родъ кривого ножа. Вх. Уг. 244. Ум. **Клапачик**.

Клапачка, ки, ж. 1) Родъ трещетки, стукалки. *Клапачки робит з ялового дерева і ними кланкат.* Вх. Лем. 424.

Клапкати, каю, еш, гл. Стучать. *Клапкат в двері.* Вх. Уг. 224.

Клапоть, птя, м. 1) Ключекъ, кусокъ (кожи, ткани, бумаги). *Ото клатів скільки позоставалось!* 2) мн. **Клаті**. Обшлага на рукавахъ опанчі. Гол. Од. 18. Ум. **Клатини**.

Клапоухий, а, е. = **Каплоухий**. Кла-

поуху хоч родзинками їодуй, а все буде клапоуха. Ном.

Клатити, ка, м. Ум. отъ **клатить**.

Клатощ, ша, м. Складной ножъ *Порізав клатощом.* Вх. Лем. 425.

Клас, су, м. 1) Классъ въ учебномъ заведеніи. *І Антося вже був у четвертій класі.* Св. Л. 135. 2) Классная комната. *Чого ти тут стоїш?—Учитель вминали з класу, що не смзав.* Харьк. г. *Він увійшов у сіни і заглянув у клас.* Левиц. Пов. 177. 3) Классъ (на желѣзной дорогѣ, пароходѣ). *Пойдемо третім класом.*

Класик, ка, м. Классикъ.

Класичний, а, е. Классическій. *Знадав класичні Афіни й тиши береги Моржі.* Левиц. Пов. 13.

Класний, а, е. Классный. Левиц. Пов. 124.

Класти, кладу, дѣш, гл. 1) Класть. *Як та баба в купіль клала, на урду ті іскри впаля.* Рус. Дн. 2) Ставить. *Вигодят коло воріт і кладут столик миленький, а на столик хлїб і чекают молодого.* Грин. III. 517. *Як уже проспівает,—кладут вечеряти.* Грин. III. 522. 3) Прикладывать. *У руку бере (китайку), к серцю кладе, словами промовляє.* Дума. 4) Раскладывать. *Тяжкий огонь підо мною клали.* Нп. 5) Тять (гнѣздо). *Ой ремезе, ремезоньку, не кледи гнѣзда близько над Десною.* Нп. 6) Убивать. *Ой як зачав лячиків-панків як спотики класти.* 7) **вариво**. Солить на зиму капусту, бураки, огурці. *Батько старий, ні матері, ні сестри нема, сами собі й обідати варять, хлїб печуть, вариво кладуть.* Г. Барв. 87. 8) — **кнпю**. Копнить. 9) — **межу**. Проводить между. Мнж. 26. 10) — **нитку**. Забрасывать неводъ. Вас. 189. 11) — **присади**. Прививать прищепы. Шух. I. 110. 12) — **скирту**. Метать скирду, стогъ. 13) — **хату**. Стровть избу, домъ. Шух. I. 145. 14) — **честь на собі**. Изъ уваженія къ себѣ самому не дѣлать. *Давно я потоптив би сю лодарь, та тільки честь на собі кладу.* К. ЧР. 106. 15) — **до міри**. Мѣрять. *Принали мя у Яблонів, кладуть мя до міри, там же й забігали молоді жоніри.* Нп. 16) — **у голову**. Догадываться, думать. ожидать. Чуб. I. 273. *Бідна наша немька і в голову собі не клала, щоб між нами стався такий великий грїх.* Стор. МПр. 34. *Дягли і в голову не клали, що вже їм завтра не вставать.* Шевч.

Кластися, дуса, дѣшся, м. 1) Быть положеннымъ, класться. *Умірати,— не на*

віз кластись. Чуб. I. 294. 2) Ложиться. Ще дівчина спатоньки не клялась, козакова тишенинька зжалась. Мет. 28. 3) Готовиться, собираться. Доцик своюдня кляся, кляся, та й не зріваяся. Чуб. I. 301. Кладеться на годину. Зміев. у. Се мені дорога кладеться. Ном. № 11358. Як на добро кладеться, то й на скінку прядеться. Ном. 4)—за кого. Выдавать себя за кого. Ти кладешся за доктора. Вх. Зн. 25.

Клатати, т'яю, еш, м. Шелест'ять, стучать. При тім боці, при толоці, там смерка клата. Гол. IV. 502. См. Калатати.

Клац! меж. Щелг'ять! (зубами) А пакін'ь клац ії зубами. Рудч. Ск. II. 12.

Кл'ацання, ня, с. Щелканье зубами.

Кл'ацати, ц'яю, еш, м. Щелкать зубами. Зубами клацав мов би пес. Котл. Ен. VI. 59. Так те дерево й оступили, так зубами й клацають. Рудч. Ск.

Кле, пред. Возл'ь. Жив колись кле Чепелихи відьми.

Клебан, на, м. = **Клебаня**, Угор.

Клебан'яна, ни, ж. = **Клебаня**. Ум. **Клебан'яна**. Забув я клебанянку та й дарбчик свічки. Гол. IV. 498.

Клебанка, ки, ж. = **Клебаня**.

Клебан'я, ні, ж. 1) Шляпа. Угор. Желех. 2) = **Клепаня**. Желех.

Клеван, ка, м. 1) Кирка для разбивання глины. Радом. у. 2) Клык (свиньи). Вх. Пч. I. 14.

Клевет'атися, в'еч'уся, чешся, м. Болтать, много говорить; спорить. Та з нуди—щоб робити? Давай модей морочить, щоб опісля того ціму не ділю об тім тільки й клеветаться. О. 1862. IV. 87.

Клевет'уха, хи, ж. Болтливая или сварливая женщина? Молодая жена говорить мужу: Я тобі, мимий, миленька і голубонька сивенька, а твою батеньку—медведиця, а твоїй матері похмурниця... твоїм братам—клеветухи. Чуб. III. 211, 212.

Клевець, вдя, м. 1) Молотокъ. Доле, доле, мішише сповить, чи клецеєм убить, як так коротить. Федьк. Цигане в музі в два клевиці ковали. Федьк. Повз. I. 18. 2) Молоточекъ для клепанія косъ. Мнж. 182. Шух. I. 169. Kolb. I. 64. Ум. **Кл'євчик**.

Клевцур, ра, м. Неуклюжий и неповоротливый человекъ большого роста. Чуб. VII. 575.

Кл'євчик, ка, м. Ум. отъ **клевець**.

Клевч'яха, хи, ж. Название коровы. Kolb. I. 65.

Клевн'ути, ну, н'єш, м. Ударить по

лицу. *Иниий паном уродивсь, паном охрестивсь, паном і зріс, а далєбі і мужика клезнуть не вміє.* О. 1861. III. Гул.-Арт. 99.

Кл'єйти, кл'єю, кл'єиш, м. Клеить.

Кл'єй, кл'єю, м. Клей, клейстеръ, все клейкое.

Кл'єйгов! меж. Восклицаніе гуцульскихъ дровосъковъ: берегись! Шух. I. 179. См. **Кінатов**.

Кл'єйніти, н'ю, н'иш, м. Клеймить, налагать клеймо, тавро. *Кл'єйнити в'євці. Щети у мене кл'єйнеті,—от я й пізнав, хто вкрав у мене н'ять щен.* Волч. у.

Кл'єйно, н'а, с. Клеймо, тавро на животныхъ. Черк. у. Мнж. 182.

Кл'єйнод, да, м. 1) Драгоценность. 2) Атрибуты власти, регалии. *Не на тебе, миле браття, я Січ руйнувала, ой щоб я вам ваші землі, кл'єйноди вертала.* ЗОЮР. I. 322. *Возьміть мої отаманські кл'єйноди, панове, та однесіть москалеві.* Шевч. 573.

Кл'єйнодець, дя, м. Слово встр'єчено только одинъ разъ въ стихотворныхъ переложеніяхъ народныхъ пов'єрій, сд'єланныхъ А. Корсуномъ и значить, повидимому: торговецъ драгоценностями, ювелирь. *Польські кл'єйнодиці сиділи... купці зам'єжненькі із крамом багатим; перстні золотіі, жемчужні сережки вони продавали.* Сніп. 215.

Кл'єйтух, ха, м. Пыжь. Харьк. г.

Кл'єкавка, ки, ж. Нас'єк. *Acridium stridulum.* Вх. Пч. I. 5.

Кл'єкацца, ки, ж. Крыжовникъ. Вх. Лем. 425.

Кл'єкіт, коту, м. 1) Шумъ, гамъ. *Вони всі говорим разом, та так голосно, що од того клекоту не було чути ні одного слова.* Левиц. Пов. 110. *Лшов мимо шинку, слухаю—кл'єкіт, і собі зайшов—коли там лайка така!..* Верхвед'єпров. у. 2) Крикъ орла.

Кл'єкот'ати, в'оч'у, ч'єш, м. Кричать (объ орлахъ). *Не орли чорнокрильці клекоцуть і під небесами літають.* Мет.

Кл'єкот'іти, в'оч'у, т'иш, м. 1) Клокотать, бурлить, шум'ять. *Смола там в пеклі клекотіла.* Котл. Ен. III. 74. *Перед їми море мило юмонить і клекотить.* Шевч. 62. *Оце дудить, аж у горлі клекотить.* Ном. № 14127. 2) Квкать шумно (о лягушк'є). *Жаби клекоцять.* Чуб. I. 65.

Клект, ту, м. = **Кл'єкіт**. *Клект орлячий з під хмар чути.* Ном. № 999.

Клектанья, ня, с. = **Клекіт 2.** *Орлине чути здалеку клектанья.* К. МБ. II. 134.

Клектати, вчѹ, тиш, и. = **Клекотати.** *Кричить-клектить, орлят на бенкет звучи.* К. МБ. II. 134.

Клен, ну, м. Клень, Acer platanoides L. *Рости, рости, клен-дерево!* Грин. III. 318. Ум. Кленѳн. *Ой у ліску на кленку повісила колісочку на шнурку.* Чуб. III. 486.

Кленіна, ни, ж. Кленовое дерево.

Кленіця, ці, ж. = **Клен.** Шух. I. 18. Лв. 96.

Кленовий, а, е. Кленовий. *Тут їли розній потрави... з нових кленових тарілок.* Котл. Ен. I. 18. *Біла через місточок та взятила кленовий листочок.* Рудч. Ск. I. 43.

Кленѳк, неа, м. Ум. отъ влен.

Клень, ня, м. Рыба Squalus ephalus. Шух. I. 24.

Клепайло, ла, м. Тотъ, который клѣпле. См. **Клепати.**

Клепак, вѣ, м. Доска, которую сапожникъ кладеть къ себѣ на колѣни и разбиваетъ на ней молоткомъ кожу. Вас. 161.

Клепало, ла, с. 1) Колотушка, било. *Били під двором в клепало, як в панських водиться дворах.* Котл. Ен. *Піт у дзвін, а чорт у клепало, та й каже, що його голосніше.* Ном. № 2650. 2) Молотокъ для отбиванія косы. *Ми взяли бруски й клепала... Гострим коси, в руку йдем.* Шог. Вор. 86. 3) Съ измѣн. удар.: **клѣпало.** *Токванье тетерева. Голури в стріляють лише в часі клепами.* Шух. I. 235, 238.

Клепанья, ня, с. 1) Кованіе. 2) Отбиваніе молоткомъ косы.

Клепѣня, ні, ж. = **Капелюха.** Гол. Од. 69. Шух. I. 137.

Клепати, пѣю, еш и клѣплю. **клѣплеш.** и. 1) Ковать. *Коваль клѣпле, поки тепле.* Посл. 2) Отпускать косу. *Тне козарь, не спочивае.. Не клепае коси.* Шевч. 381. *Де тев ще у Бога літо, а він уже косу клепа.* Ном. № 2614. 3) Бѣть, звонить в колотушку. 4) Бить. *Як почав він мужика то в той вишок, то в сей—клепа, клепа—йому, сердешному, аж очі помутились, а той клепа.* Рудч. Ск. 5) Клевещать. *Поніміють, що клепали, гордим серцем промовляли.* К. Псал. 25. 6) **Клепати язикѳм.** *Говорить вздоръ.*

Клепѣч, чѣ, м. 1) Молотокъ. Угор. 2) = **Клепачна.** Чуб. VII. 575.

Клепѣчка, ки, ж. 1) Лопатка для

оттачиванія косы. Радом. у. 2) = **Клесѣчка.**

Клепѣць, пѣдѣ, м. 1) = **Клепач 1.** Желех. 2) Рыба. Abramis sara (Pall). Браун. 26.

Клепѣка, ки, ж. Клепка. *Ой у полі озерце, там плавало відерце. Соснові клѣпки, а дубове денце.* Чуб. V. 81. *Торох відра об землю, аж клѣпки забряжчали.* Рудч. Ск. II. 124. *У його клѣпки не стаѣ в голові. Немѣе трѣтьої клѣпки в голові. Онъ глуповать. У него голова не въ порядкѣ.* Ном. № 6254. Чуб. I. 249. **Орати клѣпною.** *Йдти на перекоръ.* Ном. № 3308. Ум. **Клепѳнька. клѣпочна.** *Соснові клепоныки, дубове денце.* Грин. III. 242. *Щоб твої обручі погоріли у печі, щоб твої клепочки розносили діточки.* МУЕ. III. 159.

Клепѣтати и клѣтѣти, пчѹ, чеш, и. Много разъ одно и то-же говорить. Желех.

Клесѣчка, ки, ж. Сапожный инструментъ для разглаживанія швовъ. *Як би в шевця не клесѣчка, шевць пропав би як собачка.* Харьк. у.

Клесувѣти, сѹю, еш, и. Разглаживать клесѣчкою шовъ обуви. *Клесує чобіт.*

Клепѣ, цѣ, м. Чурбанъ, обрубокъ столба. Кіев. и Подольск. г. Вх. Зн. 25. Ум. **Клепѳон.**

Клепѣальный, а, е. Троицкій. **Клепѣальна недѣля.** Троицынъ день, воскресенье троицкой недѣли. **Клепѣальна субѳота.** Канунъ Троицына дня. Чуб. III. 186.

Клепѣаний, а, е. Украшенный вѣтвями деревьевъ въ Троицынъ день; троицкій, то-же, что и **клепѣальный.** *Ото ж у клѣчану недѣлю їс і повинчано обох.* Шевч. 418. **Клепѣані святки.** Праздникъ Троицы. *На первый день, на клѣчаных святках дѣвчата плетуть вінки.* Ном. № 459.

Клепѣаніна, ни, ж. Одно дерево изъ клѣчанья. *Закопай і осичиною з клѣчанями пристрами.* Мнж. 156.

Клепѣанья, ня, с. Срубленныя небольшія деревья и древесныя вѣтви съ листьями въ домахъ и на дворахъ на Троицу. Чуб. III. 185.

Клепѣшня, ні, ж. = **Клішняя.**

Клепѣнобгий, а, е. = **Клішонобгий.** *Уже наці поїхали... кобилою клѣшонобою.* МУЕ. III. 172.

Клепѣак, вѣ, м. Клыкъ.

Клепѣ, ку, м. Зовъ. *Троянство, знаєш, все голодне сипнуло ристю на той клѣк.* Котл. Ен. IV. 19.

Клепѣванья, ня, с. Зовъ, призывъ.

Клепѣвати, клѣчу, чеш, одн. в. клѣк-

нути, вну, нош, и. 1) Кричать, подавать голосъ. *Володарь, володарьку, одчинь ворота! Чого хочете, чого кличете?* Нп. *Кликне-покликне Филоненко, корсунський полковник.* Дума. 2) Звать, призывать, сзывать. *Чи ти чула, дівчинонько, як я тебе кликав?* Мет. 9. *Кличе мати вечеряти, а донька не чує.* Шевч. 66. *Не прийшов я кликати праведників.* Ев. Л. V. 32. *Клич громаду!* Шевч. 208. Употребляется также съ предлогомъ на: *от брат приостає трохи та й кличе на мене.* Федьк. Съ измѣненнымъ удареніемъ: **клиннути.** Позвать. *Пийдїть, гіння мені кликните!* Котл. Ен. I. 27. 3) Называть (по имени). *Ой ти дівчино, ти мила моя! як же тя кличе мати твоя?* Гол.

Кликотіти, вочу, чеш, и.—**Клево-тіти.**

Климат, ту, м. Климать. *Одежа... примінялась до климату.* О. 1862. VIII. 29.

Клин, на, м. 1) Клинь. *Клин клином вишаний.* Ном. № 3886. Является составною частью различныхъ снарядовъ, напр., ткацкаго станка, (Вас. 171), маслобойни (Шух. I. 163) и пр. 2) Кусокъ ткани въ видѣ треугольника, какъ составная часть одежды. Шух. I. 153. Вас. 155. 3) Родъ рыбы. Ум. **Клінець, клинок, клинчин.**

Клінець, нця, Ум. отъ клин. 1) Клинышекъ—отдѣльно или какъ часть различныхъ снарядовъ. Шух. I. 99, 249. Также какъ часть одежды. 2) Клинь, подкладываемый мельниками подъ рычагъ, которымъ поднимается жерновъ для ковки послѣдняго. Мик. 481. 3) Вѣшалка въ видѣ деревяннаго колышка въ стѣнѣ. *Новеньке ситце на клинці, а старе під лавою.* Ном. № 5316. *Ой мій коник тобї стайні не загноить, а золота зброя клинців не поломить.* Pauli. II. 23. 4) Гвоздь, подковный гвоздь. Вх. Уг. 244. 5) Различнаго рода орнаменты, въ которые составною частью такъ или иначе входятъ треугольникъ или фигура на него похожая: въ размалевкѣ глиняной посуды—рядъ сегментовъ по краю тарелки. (Вас. 184), въ писаннахъ—рисунокъ изъ 24 треугольниковъ. (КС. 1891. VI. 364), въ вишивкахъ: **овеснѣві, реп'яшкѣві клинці.** (Залюбовск.) и пр.

Кління, ня, с. соб. отъ клин. *Рубай, сину, яворину,—добре клиння буде.* Чуб. V. 883. *Розлетімся, як митове клиння.* Ном. № 1882. (Въ сорочці) *з боків вишито клине.* Шух. I. 153. Вас. 155.

Клинѣк, нѣа, м. Ум. отъ **клин.**—

Клиноць 1, 3, Чуб. VII. 432. *Забивають з осики клинком.* Сніп, 160. *Канчук (висить) на клинку!* Гол. III. 310.

Клінтух, ха, м. Пыжь.

Клинуватий, а, е. 1) Клинообразный.

2) Человѣкъ съ однимъ ядромъ. Черк. у. **Клинцѣвання, ня, с.** Клинышки, забитые въ стѣну передъ обмазкой ея, клинцѣвка. *Глина по стінахъ давно облупилась, стирчало саме клинцѣвання.* Г. Барв. 19.

Клинцѣвати, цѣю, еш, и. 1) Забивать клинь. Харьк. г. 2) Набивать стѣну для обмазки глиной. Чуб. VII. 380.

Клинчастий, а, е. Клиновидный. **Клинчасті**—о вышивкахъ въ Галиціи. Kolb. I. 48.

Клінич, ка, м. Ум. отъ **клин.**

Клинчук, ка, м.—**Клин 3.**

Клич, ча, м. Репутація. *То вже ж один козакъ доброго клича і луччої руки один шостак розадає.* Макс. (1849). 75.

Кліша, ші, об. Человѣкъ, на ходу за дѣвжающей ногою за ногу въ косточкахъ. Борз. у.

Клішавий, а, е. Косолапый. *Клишавий кінь.* НВолын. у.

Клішаво, нар. Косолапо. *Клишаво йде.* НВолын. у.

Клишонбгий, а, е. Косолапый.

Клін, клѣну, м.—**Кльон.** Желех.

Кліно, нар. Кланяясь; покорно. *Просили деді і нені і я вашеці прошу, бисьте були ласкаві на коровай, корне покорно, клінно поклінно.* Kolb. I. 226.

Кліпавка, ки, ж. Вѣко глаза. Каменец. у. Вх. Пч. I. 14.

Кліпайка, ки, ж.—**Кліпавка.** Вх. Уг. 224.

Кліпати, паю, еш, и. Моргать, мигать, хлопать глазами. *Бувайте здорові, мої чорноброві! Кліпайте очима, коли ласка ваша.* Ном. № 11882. *Сидить та очима кліпає.* Левиц. I. 496.

Кліпка, ки, ж.—**Кліпавка.** Угор.

Кліпкати, каю, еш, и.—**Кліпати.**

Кліпкѣ, ка, м. Мигающий глазами.

Клітка, ки, ж. 1) Клѣтка. *Лучше птиці на сухій гілці, ніж ся в золотій клітці.* Ном. № 1336. 2) Участокъ земли въ 6 десятинь. Вас. 197. 3) Полоса въ рисункѣ плахти. Вас. 170. 4) *мн.* Родъ дѣтской игры. Ив. 24. Ум. **Кліточка.** *Посади ми солов'я у новую кліточку.* Чуб. V. 302.

Клітчастий, а, е. Клітчаста **плахта**—**Плахта в клітками?** См. **Клітка 3.** О. 1861. XII. 112.

Кліть, ті ж. 1) Клітка. *Та неволять нас у клітях, як тих бідних птахів.* Нп. 2) = Комора. Шух. I. 105. *Узяла сестру по-під силу та веде в кліть.* Федьк.

Клішня, ні, ж. 1) Клешня. *Куди кінь з копитом, туди й рак з клішнею.* Ном. 2) мн. Раздвоенная часть вийя. Черк. у.

Клішоногий, а, в. = Клишоногий. *Плуаторі кмишоной.* Чуб. V. 1177.

Кліщ, щá, м. Насѣк. Клещъ. *Кліщі з дуба поспадали, головоньку покусали.* Нп. **Кліщ вівчий.** Овечій клещъ. *Melophagus ovinus.* Вх. Лем. 425.

Кліщак, кá, м. Насѣк. Уховертка, *Formicula.* Вх. Пч. I. 6.

Кліщі, щів, мн. 1) Щипцы, клещи. *Коли не коваль, то й кліщі не погань.* Ном. 2) Деревянный овалъ у хомута. Вас. 159. *Там такий кінь, що колінцями кліщі достає.* 3) Клешни (у рака). Ум. **Кліщики.**

Кло, кла, с. 1) Ребро, грань, гребень предмета. *Доги (=клепки) клем—боками цілком приставали до себе.* Шух. I. 249. 2) Клыкъ (свиной). Болѣе употр. во мн. ч. *кла.* Желех. Вх. Лем. 425. 3) Ростокъ. *Цибуля пушат кла.* Вх. Лем. 425.

Клобу́к, кá, м. Клобукъ. *Надів клобук, взяв патерницю.* Шевч.

Клобука́рь, ря, м. Войлочникъ. Желех.

Клобуча́ний, а, в. Войлочный. Желех.

Клобу́чі, мн. Валенки. Желех.

Клобуча́на, ни, ж. Войлокъ. Желех.

Клобу́чити, чу, чиш, г. Дѣлать войлокъ. Желех.

Клоба́к, кá, м. Клыкъ. *У кнура клобаки які гострі.*

Клокі́чка, ки, ж. 1) Деревянный колокольчикъ, вѣшаемый скоту на шею. Ковель. 2) Раст. *Staphylea pinnata* L. ЗЮЗО. I. 137. **Клоні́чни.** У гуцульськихъ женщинъ: монисто, сдѣланное изъ нанизаныхъ круглыхъ зеренъ этого растенія. Шух. I. 130.

Клоку́ша, ші, ж. Дощечка, обдѣланная въ видѣ ложки, употребляемая при ловлѣ сома: отъ удара ею по водѣ получается звукъ, подобный кваканью лягушки, что приманываетъ сома. Браун. 30.

Клоні́ти, нію, ниш, г. 1) Клонить, наклонять. *Клонить і в дощ, і в погоду зелені віти додола.* К. ЧР. *Ляжу собі та й думаю, а сон мене так і клонить.* МВ. I. 111. *Ой сон, мати, ой сон, мати, сон головоньку клонить.* Мет. 88. 2) **Клоніти голову** Кланяться. *І не прохались, бо та-*

кий невірний був немилосердний, що дурно їй голову було клонити. МВ. I. 46.

Клоні́тися, ніюся, нишся, г. Кланяться. *На сиделчку козаченько низенько клониться.* Нп. *Богу ся молим, а всім ся клоним.* Гол. *Чи кому клониться, чи кою прохати?* Полт. г.

Клопíтися, плюся, пишся, г. Ссориться. Вх. Лем. 425.

Клобі́т, поту, м. Забота, хлопоты; безпокойство. *Не мала баба клопоту, та купила поросю.* Ном. № 10058. *З клопоту голова болить.* Ном. № 10038. *І хазяйка з неї добра, роботяща. Як дійшла вона літ, своїх, то я без клопоту хліб їла.* МВ. II. 19. *От мені великий клобіт! А мнѣ какое дѣло?* Ном. № 4987.

Клопíтний, á, в. 1) Заботливый. *Я їй довожу гарненько, беруся розсудливо... та шкода мою розуму клопíтною.* МВ. II. 131. 2) Безпокойный, хлопотунъ, надобдливый (о человекѣ). *Іван клопíтний чоловік.* 3) Хлопотливый, безпокойный (о дѣлѣ). *Зареклися, що сами з роду-віку у таке клопíтне не вберемось.* МВ. III. 49.

Клопíтно, нар. Безпокойно, хлопотно; хлопотливо.

Клопотá, ті, ж. = Клопіт. *Гроші невеликі, але клопота.* Камен. у. Ум. **Клопотáчка.** *Та троє дітей покинула, а четверте в сповиточку та на мою клопоточку.* Чуб. V. 786.

Клопотáти, почу́, чеш, г. 1) Безпокоить, утруждать, надобдять. *Не туди стару клопотати: стара знає, кому дати.* Ном. № 2711. *Та чого тужили, та чого плачеш, головоньку клопочеш?* Гол. I. 131. *Ще не час голівку молоденьку на господарстві клопотати,—нехай погуляє дівчиною.* МВ. I. 35. *Не клопочі мені голові.* Не надобдай мнѣ! Не приставай ко мнѣ! 2) Озабачиваться о чемъ. *Клопочуть нянькою, так я й прийшла.*

Клопотáтися, чу́ся, чешся, г. 1) Забоятися, хлопотать о чемъ. *А що хазяйтвечком будеш клопотатись, того не бійся.* МВ. I. 36. *Повеселилася панночка, клопочеться своїм посягом.* МВ. (О. 1862. III. 50). *Усе мабуть про гетьманство клопочеться, так от і зозвав раду ще в Батурині.* К. ЧР. 208. 2) Тревожиться, безпокоиться. *Збула добро, клопочуся, бідкаюся з ночі до ночі.* МВ. II. 7. *Уже і мати псали примічати та клопотатися.* МВ. I. 86. *Вона потім клопочеться... де, де ділося?* Г. Барв. 405. 3) Размышлять.

Про інші речі клопочеться він із старим Шрамом. К. ЧР. 135.

Клопотія, тії, ж. = **Клопотя**. Камен. у.

Клопотлівий, а, е. = **Клопотливий**. А тим часом, як в одній хаті всема молодість пісень співає, в другій латі клопотлива старість раду радить. Левиц. І. 175.

Клопотний, а, е. = **Клопотливий**.

Клопотно, нар. = **Клопотливо**.

Клопотня, ні, ж. Хлопоты. Не думаючи проіміти Бога, перемішував слова молитви з хазяйською клопотнею. Левиц. І. 246.

Клопоточка, ки, ж. Ум. оть клопота.

Клопотун, на, м. Хлопотунь.

Клопотуха, хи, ж. Хлопотунья. Як та бідна курка-клопотуха, що знайде зернятко да й те оддасть своїм курчаткам, так і я усе до останнього жупана пороздавав своїм діткам. К. ЧР. 266.

Клопоти, клочу, тиш, м. = **Клопоти** І. Мнж. 182.

Клопоти, хчу, тиш, м. Сильно кипіть. Вх. Уг. 245.

Клопоти, ва, м. Кустарь плетельщик сѣтей. Такъ називаються они въ Лохвицькомъ и смежныхъ уу., потому что закупають на окрестныхъ ярмаркахъ клопоти. Вас. 187.

Клопоти, ки, ж. Пряжа изъ пакли, охлопьевъ, оческовъ. Вас. 187.

Клопоти, а, е. Клоковатый, клоковатый. Почав чухати... довиу клопоти бороду. Мир. ХРВ. 239.

Клопоти, ча, с. Пакля, охлопки. Чоловік мій вдався вже геть то тучкий, як баті з клопоти. Левиц. Пов. 336. У його в голові клопоти. Онъ глупъ. Мені памороки забито киями, а в вас мабуть ізроду в голові клопоти. К. ЧР. 283. Ум. Клопоти. У неї очіпок штопневський, тільки вже постарів, клопоти видно. Ном. № 8454. Я думала, що напачка з клопоти, а вона, проклята, з протичка. Чуб. V. 596.

Клопоти, а, б. Изъ пакли.

Клопоти, ба, м. 1) Клопоти. Побачила відьму, що клубом котилась. Кв. І. 182. Попід мостом трава ростом да й стелеться клубом. Грин. III. 75. 2) мн. Бедря (у скота). Рудч. Чп. 254.

Клопоти, а, е. Съ широкими бедрами. Клубата коняка.

Клопоти, тую, еш, м. Свиваться, свертываться (о червѣ). Вх. Лем. 425. См. Клопоти.

Клопоти, бѣа, м. Клопоти. По нитці

й клубка можни найти. Ном. № 7425. Ум. Клопоти. Прийдець ниточка до клубочка. Ном. № 4092. Мати Божя панчишку плете, а вони перед нею золоті клубочки держать. ЗОЮР. І. 305.

Клопоти, чуса, чешся, м. Клопоти. Дим почав клуботатися. Мир. Пов. І. 114. Вже нема, далеко, тільки нил слідом клубочеться. МВ. І. 47.

Клопоти, чеа, м. Ум. оть клубок.

Клопоти, ва, м. Круглый, куполообразный навѣсъ надъ гончарной печью. Вас. 180.

Клопоти, а, е. Толковый. Він чоловік клопоти—розкаже тобі, як, що і до чою. Київ. г.

Клопоти, лі, ж. Рыболовный снарядъ—сѣть, напаянная на прутья, соединенные въ видѣ трехгранной призмы. Радам. у.

Клопоти, ща, с. Мѣсто, гдѣ стоить клуня. А на той час Антін мій із клуня возив. Г. Барв. 310.

Клопоти, ва, м. Полмѣшка; котомка; узель. Пидесяток сомини і клунок тарані. Полт. г. Одчинила вони скриню, виїмали Василеві сорочки і вклала в клунок. Левиц. І. 37. Зоставив він йй клунок з харчами. Стор. МПр. 28. Виїняв клунок з просом. Подольск. и Харьк. г. Ум. Клопоти. І вичатам із клуночки истинці виїмали. Шевч. 112. Вїхала в двір коняка, вступили богомолці з клуночками. Левиц. І. 38.

Клопоти, ки, ж. Ум. оть клуня.

Клопоти, ні, ж. Рига, гумно, овинъ, житница. Мокрий апріль, а сухий май, то буде в клунях рай. Ном. № 446. Спогляньте на птаство небесне, що не сіють і не жнуть, а ні збирають у клуню. Єв. Мт. VI. 26. Ум. Клопоти. Побачила наших воликів та клуню повну збіжжя. Г. Барв. 258.

Клопоти, са, м. Рысь. Коні біжать клуса (клом).

Клопоти, сую, еш, м. Гнать рысью. Клусе коня. НВолын. у.

Клопоти, ба, м. Пучекъ связанныхъ послѣ очистки отъ кострики пеньки или льна. Шух. І. 147.

Клопоти, (ва?), м. Сьогодні вочище ярмарку (=послѣдній день), сьогодні ж йому буде й клопоти. Мирг. у. Слов. Д. Эварн.

Клопоти, ки, ж. = **Клопоти**. Коут топче курку, від чою вона зносить покладки, стає клопотию, яка клопоти. Шух. І. 238.

Клюкати, влюбу, чип, г. = **Квокати.** См. **Клюка**, Шух. I. 238.

Клюквати, заю, еш, г. = **Цюкати.** Лубен. у.

Клюон, ну, м. Проклятіе. *То не огонь наше, то лице Мотрине; то не искри сиплються, — то її кльони й прокльони.* Мир. ХРВ. 34.

Клюоф, фа, м. Кирка (съ клювомъ). Вх. Лем. 425.

Клюбчати, чу, чип, г. О тетеревъ: токовать. *Готур на весну клюбчат.* Вх. Зн. 25.

Клюбча, ки, ж. = **Клюка.** Вх. Зн. 25.

Клюба, би, ж. 1) Выкопанное съ корнемъ дерево, которое возять на **галарах.** Вх. Зн. 25. 2) Тиски. Вх. Зн. 25 Желех.

Клюбака, ки, ж. = **Ключ** 3. Вх. Уг. 245.

Клюбачитися, чуся, чипся, г. 1) Извинаться. *Сіптеи* (=anguis fragilis, мѣдница) *клубачится.* Вх. Зн. 26. 2) Взъерошываться. Вх. Зн. 26.

Клюбак, ка, м. 1) Клювъ. Вх. Лем. 425. 2) Полукруглое большое долото для выдалбливанія древесины внутри колоды. Вас. 151. 3) Поклеваннйй плодъ. *Оірки клюваки.* Харьк. у.

Клювати, влюю, еш, одн. в. влюнути, ну, неш, г. 1) Клевать, клонуть. *Гоять шляхту, клюють очі.* Шевч. 174. *Списав спину, що й курці ніде клонуті.* Ном. № 4016. 2) Биться (о пульсѣ). *Вже жили не клюють.* Ном. № 8233.

Клюга, га, ж. Металлическій наконечникъ коныя. *Чи не носить хто клюги в кишені?—Я ношу! У мене й ратища постругані...—І в мене клюга за халавою...—Не гаразд, братні, як пан із надвірними наскочить. Колоти їх пірано ще... Кете суди, позасовуюмо під сіно.—Люде достаютъ із кишень і з-за халав клюги списовії.*

Клюй-дерево, ва и клюй-дуб, ба. Дятель. ХС. VII. 419. Мирг. у. Слов. Д. Эварн.

I. Клюк меж. 1) Выражаетъ клеваніе. Мнж. 4. 2) = **Цюк.** *Сокаркою все клюк та клюк.* Грин. I. 225.

II. Клюк, ка, м. Родъ деревяннаго крюка, колышекъ или деревянный гвоздь, загибающійся подъ прямымъ угломъ; употребляется при постройкахъ для прикрѣпленія жердей, на него запираются ворота и пр. Шух. I. 91, 87.

Клюка, ки, ж. 1) Палка съ крючкомъ, крюкъ. *Колі жижди Христа мучили,*

на роспятію ей роспинали, клюков за ребра ей розбивали. Гол. II. 23. 2) **Клюній робіти** = **ключнубати.** Вх. Уг. 245.

Клюквати, каю, еш, г. 1) Клевать. *Якіл сів на дуба та й клюка.* Мнж. 4. 2) Биться (о пульсѣ). *Вже жили не клюкають.* Ном. № 8233. 3) Выпивать, пьянствовать. *Клюкнули вже з ранку добре.* К. ЧР.

Клюква, ви, ж. = **Ключина** 2. Вх. Зн. 26.

Клюпа, пи, ж. 1) Боекъ, пестъ въ ножной ступѣ, толчеѣ. Шух. I. 161, 162. 2) Обыкновенная ступа, толчея. Шух. I. 104.

Клюпати, паю, еш, г. 1) Стучать. Вх. Зн. 26. 2) = **Клюкати** 1. *Жовва клюпає дзвобом в дерево.* Вх. Зн. 26.

Клюпач, ча, м. Рычагъ, на которомъ ходитъ въ ножной ступѣ боекъ. Шух. I. 161.

Клюсак, ка, м. Кривой ножъ, рѣзакъ. Вх. Зн. 26.

Клюска, ки, ж. Родъ кушанья: вареные кусочки тѣста съ творогомъ и масломъ. Хотин. у.

Клюхта, ти, ж. Паяльная трубка (у трубочниковъ). Вас. 149.

Клюцак, ка, м. = **Клюсак.** Вх. Зн. 26.

Ключ, ча, м. 1) Ключъ для запиранія и отпиранія замка—металлическій или деревянный. Kolb. I. 57. *Мати до церкви вижожас, срібними ключами хату замикає.* Нп. 2) Брусокъ, вдѣланнйй въ ось **колішні** (плуга), посредствомъ котораго къ **колішні** прикрѣпляется дышло. Чуб. VII. 399. 3) Пестъ съ крючкомъ для опусканія въ колодезь и вытягиванія ведра. *Чи не ж тая криниченька і ключ і відрю?* Чуб. V. 203.

4) Снарядъ для ношенія сѣна, то-же, что и **цапар**, но съ четырьмя **наріжниками**—палками, придавливающими сѣно подъ **роскопом.** Шух. I. 171. 5) У гуцульскихъ пастуховъ въ **полонінах:** столбъ, къ которому прикрѣпленъ приборъ, подобный половинѣ ярма,—въ него запирается шея теленка, пока пастухъ доить корову. Шух. I. 194. 6) Тупой стругъ, при помощи котораго мнутъ и растирають овчину,—деревянный (Вас. 153) или желѣзный. Послѣдній у гуцуловъ состоитъ изъ слѣдующихъ частей: деревянная **нолѣдна** (рукоятка), къ ней подъ угломъ прикрѣпленъ самый **ключ**, имѣющій видъ плоскаго крюка, болѣе острого съ наружнаго ребра, **вістря** (внутреннее, болѣе тупое, наз. **тіле**); отъ ко-

лѳдни внизъ идетъ желѳзный прут, оканчивающійся ланцем (короткой цѳпью), имѳющимъ на концѳ стрѳме, въ которое работающій вкладываетъ ногу въ то время, когда правой рукой держитъ молѳдну, а лѳвую имѳетъ на кожѳ, лежащей подѳ ключѳмъ. Шух. I. 253. 7) Стая птицѳ, летящихъ другъ за другомъ, составляя фигуру, подобную острому углу, одна сторона котораго короче другой. *А журавлі летять собі додому ключами.* Шевч. *Гусей... цімій ключ.* Сим. 218. 8) Въ весеннихъ играхъ: рядъ дѳвушекъ, стоящихъ одна за другою и взявшихъ за тали; также называется и одна весенняя игра. КС. 1887. VI. 483. Мил. 52. 9) Нѳсколько деревьевъ или хуторовъ, составляющихъ одну общину или одно имѳіе. 10) Кипіти у ключу. Кипѳть, волнуясь. *Уже окріп у ключу кипить.* Г. Барв. 502. *Закитімі казани у ключу.* Рудч. Ск. II. 59. *Засичав окріп у печі, збїгаючи ключем на чернѳ.* Мир. ХРВ. 171. Ум. Ключенью, ключини. *Золотій ключеньки в коморі.* Нп. *Золотій ключик до кожних дверей придасться.* Ном. № 7393.

Ключа, чн, ж. 1) Деревянный крюкъ. См. Ключна 2. Шух. I. 109. 2) Въ пѳснѳ о Свирговскомъ, очевидно, кѳмь-то испорченной поправками, неправильно употреблено вм. ключ—стая птицѳ: *вороніє ключа набїгали.* См. Макс. (1834), 71. АД, I. 161.

Ключарь, ря, м. Ключникъ, ключарь. *Не було нікою коло неї, тільки старий недужий ключарь паньський сидів у хаті.* МВ.

Ключенько, ва, м. Ум. отъ ключу.

Ключечка, ки, ж. Ум. отъ ключа.

Ключик, ва, м. Ум. отъ ключу. 1) См. Ключ. 2) мн. Раст. *Primula veris* Вх. Пч. I. 12.

Ключіна, ни, ж. 1) Жердь. *У нас так гарно комиску вішають: парубки ключини чотирі вирубають, ужівками зв'язують та батоїв два, та на батої прив'язують дошку та її віддаються.* Г. Барв. 64. 2) Жердь, которой прикрѳпляется солома на крышѳ. *Ой заув, заув сизий голубочок, сидя на ключині.* Мет. 24.

Ключіння, ня, с. соб. Жерди, связанные по дѳвъ подѳ угломъ и лежація по обѳ стороны соломенной крыши. Могил. у.

Ключиця, ці, ж. = Ключина 2.

Ключівникъ, ка, м. У кожевниковъ: веревка на крюкъ, вбитомъ въ потолокъ, служащая для подѳшиванія кожи. Шух. I. 253.

Ключка, ки, ж. 1) Крюкъ. 2) Деревянный крюкъ, употребляемый для подѳ-

шиванія чего-либо, напр., дѳтской люльки, ведра (дѳвъ ключни висятъ на веревкахъ на каждомъ концѳ коромысла) и пр. Чуб. VII. 384. Гол. Од. 61. 3) Деревянный крюкъ въ видѳ острога угла, съ длинной рукоятію, употребляемый для вытаскиванія чего-либо, напр., *ключочко смичуть сіно з стогу*; а рыболовы галицкаго Покутя ключною вытаскиваютъ изъ воды поставленные для ловли рыбы *вентері, верші.* Kolb. I. 73. 4) = Нілок 4. *На ключку поченила рушник.* Константиногр. у. 5) Крючекъ для вязанія рукавицъ изъ шерсти. Гол. Од. 69. 6) Крючекъ для протягиванія нитей сквозъ начиння и блят (у ткачей). Константиногр. у. 7) Родъ деревяннаго крючка у колесника, которымъ прихватывается ступица съ одной стороны и сверху, когда въ ней пробиваютъ отверстие для спицѳ. Сумск. у. 8) У гребенщика: деревянный крючекъ съ подвязанною веревочкою подношкою или педалью для прижиманія палки съ нарѳзками, придерживающей при работѳ пластинку рога. Вас. 164. 9) Петля, образованная ниткою, снуркомъ, веревкой. Шух. I. 151. Гол. Од. 21, 23. 10) Ростокъ. **Ключни пускати.** Проростать (о сѳмени). 11) Переносно. Хитрость, зацѳпка; придирка. Каменец. у. Желех. **Ключни собі шукати.** Искать предлога. **Ключку занїнути.** Намекнуть. 12) Родъ дѳтской игры. Ном. № 12577. Ум. Ключечна.

Ключкувати, кую, еш, гл. 1) О зайцѳ: метать петли, умышленно запутывать дорогу, убѳгая, чтобы сбить гонящихся за звѳремъ собакъ. Желех. 2) Дѳлать увертки, увертываться. Желех.

Ключник, ва, м. Ключникъ.

Ключница, ці, ж. Ключница.

Ключувати, чую, еш, гл. У овчинниковъ и кожевниковъ: мять кожу при помощи ключа. См. Ключ 6. Шух. I. 254.

Ключник, ва, м. 1) = Ключник. *Правда, добродію мій любий, каже старий ключник.* К. ЧР. 6. *Лях-Бутурлак ключник шмерський.* АД. I. 210. 2) Въ цехѳ: помощникъ цехмистра. 3) Въ рыболовной артели: хранитель одного изъ двухъ ключей отъ денежнаго сундука (на Азовскомъ морѳ).

Ключница, ці, м. = Ключница. *Ракша—ключница од вирію.* Ном. № 14029. *У нас невістка не робитниця, нашому добру не*

кукібниця, і нашим коморам не клошниця. Чуб.

Кляк, ка, м. 1) Заломъ на деревѣ, камышѣ, стебляхъ хлѣба, дѣлаемый обыкновенно съ цѣлью обозначить нужное; зарубка на деревѣ съ той-же цѣлью. 2) Межевой знакъ, состоящій въ обозначенномъ чѣмъ-либо (обыкновенно—зарубами, а иногда просто заломомъ) деревѣ или граничномъ столбѣ. К. ЧР. 424. *Оборе плугом, обнесе копцями, ровом обкопає, або ограничить кляками* (землю) К. ЧР. 199. 3) Во вѣшнемъ колесѣ водяной мельницы каждый изъ двухъ деревянныхъ круговъ, ограничивающихъ колесо и связывающихъ лопасти. Черниг. у. 4) Ледяная сосулька. 5) Родъ дѣтской игры. Ив. 22.

Клякати, кяю, еш, с. в. влякнути, кну, неш, м. Становиться, стать на колѣни. *Ой як дівча ся улякло, на коліни пред ним клякло.* Гол. I. 237. *Клякни, клякни, жено моя, буде стята мовка твоя.* Гол. I. 172.

Кляковій, а, ё. Кляковё дерево. Дерево, отмѣченное знакомъ для обозначенія мѣста межи. См. **Клян, клячити.** Левч. 48.

Клямати, маю, еш, м. 1) Стучать щекоткой. 2) Чавкать. *Клямаєш як свиня.* НВолын. у.

Клямба, би, ж.—**Клямба** 2. Угор.

Клямба, ри, ж. 1) Родъ скрѣпы или деревянныхъ тисковъ, употребляющихся для удержанія вмѣстѣ сколачиваемыхъ досокъ. *Перш треба у клямбри взяти, а потім вже шпуні заганяти.* Подольск. г. 2) Скоба, скрѣпа желѣзная. Угор.

Клямка, ки, ж. Щекотка. *Коли чує, лтось лапає біля клямки; відчинив двері.* Стор. **Клямна запала.** Дѣло кончено, поздно ужъ. Ном. № 1840, 1841. Ум. **Клямочна.** *Вона зараз притягне залізну клямочку з віздрочком.* Ком. II. 67.

Клямра, ри, ж.—**Клямба** 1. Шух. 1. 88.

Кляння, ня, с. Брань. Вх. Лем. 425.

Клянути, ну, неш, м. Хлынуть. *А кров так і клянула з його.* Звенигор. у. Слов. Д. Эварн. См. **Хлянути.**

Кляпа, пи, ж. Старая корова. Вх. Лем. 425.

Кляскати, каю, еш, одн. в. кляснути, сну, неш, м. 1) Хлопать, хлопнуть. *Біс перістий свиснув, кляснув.* Гул.-Арт. (О. 1861. III. 106). 2)—**язинóm.** Щелкать, щелкнуть языкомъ. Вх. Лем. 425.

Клясті, влянú (кленú), нѣш, м. 1) Проклинать. *Не співав чорноброва, кляне свого долю.* Шевч. 69. *Любить воротиє ваших, благословляйте, хто клене вас.* Ев. М. V. 44. 2) Поносить, ругать. *Хоч і діжу з тістом оддай, то ще буде клясти, що важко нести.* Ном. № 4831.

Клятий, а, е. 1) Проклятый. *Нехай кляті бенкетують.* Шевч. 53. *Жидюга... лічить гроші коло ліжка, клятий.* Шевч. 135. 2) Переносно: упорный, упрямый.

Кляття, тя, с. Проклятіе. *Ой задай про мене, здійми кляття з мене, горлице сивенькая.* Гатц.

Клятьба, бй, ж. 1) Проклятіе. *Слухайте, панове-молоді, як то жіночка клятьба дурно їде.* ЗОЮР. I. 217. 2) Заклятіе. *Як німа клятьба, то візьмеш скарб, а то, кажуть, ні.* Канев. у.

Кляч, ча, м. Каждая изъ двухъ палокъ на концахъ рыболовной сѣти (гонишної сїтки), невода; къ клячú привязанъ канатъ, за который вытягивается сѣть. Браун. 12. *Біля кляча на стодах камінь, щоб стори кляч ішов.* Азовск. побережье.

Клячати, чú, чйш, м. 1) Стоять на колѣняхъ. 2) Дѣлать родъ плетня изъ лѣсу, подрубивъ тонкія деревья, наклонивъ и перепутавъ ихъ между собою. Чигир. у.

Клячити, чу, чйш, м. 1) Заламывать стебли растений для обозначенія чего-либо; вообще дѣлать клян (см. **Клян** 1 и 2). *Клячить комиш: охвативши в оберемок стоячого на тій комишу і стиснувши його кріпко руками, переломають: комиш... покаже признаку.* О. 1862. II. Кух. 65.

Кляч(ш)никъ, ва, м.—**Кляч.** Вас. 186.

Кляштор, ра, м. Католическій монастырь. *Будувать кляштори і костьоли.* Стор. МПр. 45.

Кметіня, ні, ж.—**Кметиця.** *В рям'я б одяглася я, наче та кметиця.* Щог. Вор. 36.

Кметіти, кметчú, тйш, м. Сметать, понимать; замѣчать, примѣчать. *Уже дитина кметить.* НВолын. у.

Кметіця, ці, ж. Крестьянка, жена крестьянина. *Коб мі Бог дав такі косоньки, годна ж бим бути за кметським сином, за кметським сином кметицьов бути.* Гол. IV. 77.

Кметлівний, а, е. Понятливый.

Кметський, а, е. Крестьянский, принадлежащій кметеві. *За кметським сином кметицьов бути.* Гол. IV. 77.

Кметувати, тую, еш, м. Думать, раздумывать. *Так чоловік кметував, поглядаючи.* Св. Л. 160.

Кметь, тя, м. 1) Крестьянинъ, хлѣбопашецъ. *Два кмети, пан третій.* *Ном. № 1175.* 2) Смѣтливый человекъ, находчивый, хитрецъ. Подольск. г.

Кмітати, кмітливий, кмітувати.—**Кметити, кметливий, кметувати.** *Кмітливий хлопець, то й швидко навчиться.* Канев. у.

Кнап, па, м. Ткачъ. Вх. Лем. 425.

Кніга, ги, ж. 1) Книга. *Листоньки пише, книш читає.* Чуб. III. 306. *Ой хто б мої слова списав у книгу.* К. Іов. 42. 2) Томъ, часть сочиненія. 3) Чайка (птица). Волын. г. Ум. **Кніжечка, кніжна.** *Зроблю маленьку книжечку.* Шевч. 376. *Письменному—книжка в руки.* *Ном. № 6016.* *Троянське плем'я все засіло коло книжок та аж потіло і по латинському гуло.* Котл. Ен. IV. 21.

Книгарня, ні, ж. Книжный магазинъ.

Книгарський, а, е. Книгопродавческий.

Книгарь, рѣ, м. Книжный торговецъ, книгопродавецъ. *За поміччю ш. п. Кожанчикова, що не тільки яко книгарь, але яко правдивий... приятель покійників прийнявся за сю справу, друкується тепер усе.* Предмова до Кобз. Шевч. 1867.

Книгогрів, ва, м. Презрительно: книжникъ, вѣчно возящійся съ книгами. *Ти написав томів із сотню, книгогризе.* К. Дз. 52.

Книговбір, збору, м. Библиотека. В книгозборі батька Тараса. *Ном. II.*

Кніжечка, ки, ж. Ум. отъ кніга.

Кніжка, ки, ж. Ум. отъ кніга.

Книжковий, а, е. Книжный. *Замобовський прислав власного збору приказки: 127 книжкових і 585 записаних в Катеринославщині.* *Ном. I.*

Кніжник, ка, м. Книжникъ, любитель книгъ; большой грамотей. Одно изъ пожеланій на крестинахъ новорожденному: *Щоб був великий книжник!* *Мил. 27.* 3 мене не великий книжник. *О. 1862. VIII. 9.*

Кніжницький, а, е. Книжничій. *Тепер займаймо книжницьку голоту (бурсаків), що виспала з Брацтва в мичаках.* К. ПС. 69.

Кніжній, я, е. Книжный. *Вибачайте, люде добрі, що козацьку славу так навманя розказую без книжньої слави.* Шевч. 206.

Книп, па, м. 1) = Гнип. 2) Неотеса, мужикъ. *Там ходило два: подивиться—книпи, а як загра!* Лебед. у.

Кніпець, пця, м. = Гнипець.

Книш, ша, м. 1) Родъ хлѣба съ заво-

роченными внутрь краями и смазанного свинымъ саломъ или коноплянымъ масломъ. Чуб. VII. 444. *Повна піч паланиць, посередині книш.* *Ном. У гуцуловъ въ книш кладется смѣсь изъ наренанаго картофеля, овечьяго сыру, смѣшаннаго съ петрушкою, чеснокомъ и пр., а сверху масло или солонина.* Шух. I. 143. 2) Пренебрежительное прозвище священниковъ и дьячковъ. 3) Камковый верхъ мѣховой шапки галицкаго мѣщанина, выдающійся надъ опушкой въ формѣ книшѣ. Гол. Од. 18. 4) *мн.* Родъ вышивокъ на рубахъ. Чуб. VII. 427. Ум. **Книшши.**

Кнѣрос, са, м. Кабаній самецъ, не кладеный. Шух. I. 212.

Кнур, рѣ, м. Боровъ. *Кнур у берлозі.* К. ЧР. 372.

Кнуроватий, а, е. Похожий на борова.

Кнуровіна, ни, ж. Мясо борова.

Кнурачий, а, е. Принадлежащій, свойственный борову. *Волося жорстке, як кнуряча щетина.* *Стор МПр. 129.*

Кнюх, ха, м. Увалень, неповоротливый человекъ.

Кнюхатий, а, е. Брюхастый. Борз. у.

Княгинечка, ки и княгинька, ки, ж. Ум. отъ княгиня.

Княгиня, ні, ж. 1) Княгиня, жена князя. *У його жінка княгиня, з Волині ляхка.* К. ЧР. 46. 2) Новобрачная. *Ой виїди, мати, оляди, що тобі бояре привезли: привезли скриню й перину і молодую княгиню.* *Нп. Ні, молода княгиня, не їди я до тебе на весілля.* *МВ. I. 42.* 3) Родъ весенняго хоровода съ пѣснями. *Грин. III. 114.* Ум. **Княгинечка, княгинька, княжійна.** *Засватав собі княгинечку.* *Нп. Жінка княгинька, а лата неметена.* *Ном. № 9118.* *Яворові сімці, тесові стільці, а на тих стільцях красна княжійка.* *АД. I. 45.*

Княгівна, ни, ж. Вмѣсто общераспространеннаго **князівна** встрѣчено у Стороженка: *Ольгерда Гедеминовича, нарощеного од тверської княгини Уляни.* *Стор. МПр. 62.*

Княгін, нѣти, с. = **Князя.** *А в танці ходить княгиня Іванко, на головиці сокола носить, в правій ручейці коничка водить.* *АД. I. 36.*

Княж(я), ж(я)ти, с. Молодой князь; сынъ князя. *То в тій галері Алкан-паша, трапезонське княжя.* *АД. I. 208.* *В ридвані сидів князь із княжам.* К. ЧР. 212.

Княжѣвський, а, е Княжескій. *Кня-*

жесвські челядці всістались по містечках, селах і хуторах. Стор. МПр. 65.

Княжойба, ки, ж. Ум. отъ княгіня.

Княжоніцький, а, е. Княжескій. Княжецецькі замки. К. ЧР. 220.

Княжоніцтво, ва, с. Достоянство князя. К. ЦН. 280.

Княжество, ва, с. Княжество. Було в якомусь княжестві три княжецькі дочки. Рудч. Ск. II. 89.

Княжоніцький, а, е. 1) = **Княжецецький**. Було в якомусь княжестві три княжецькі дочки. Рудч. Ск. II. 89. 2) Относящійся къ новобрачннмъ. Воже й коровай стекли, княжецький калач на столі. О. 1862. VIII. 24.

Княжий, а, е. Княжескій. Лютує голод в Україні, лютує в княжому селі, скир-ти воже княжі помилли. Шевч. 332.

Княжити, жу, жіш, ил. 1) Княжить. 2) Быть женихомъ или невѣстою. Буду же бо я в суботу княжити, будуть мені бояри служити. Рк. Макс. Устань, Марусенько, не княжи, відсунь кватирочку, погляди, чи всі бояри на дворі. Рк. Макс.

Княжна, ия, ж. Княжна. І княжни своій маленькій сорочечки шила. Шевч. 328.

Князь, ка, м. Ум. отъ князь.

Князів, зева, зеве. Приналежащій князю. Князева перва жінка. Рудч. Ск. II. 93.

Князівна, ни, ж. Княжна. Кирило, вбивши змія, отзволив князівну і оддав князю. ЗОЮР. II. 30. Чи воно яка князівна, чи королевна? Рудч. Ск. II. 46.

Князівство, ва, с. Княжество.

Князівський, а, е. = **Княжецецький**. Ми роду князівського. Мил. 96.

Князь, зя, м. 1) Князь (государь или особа княжескаго титула). Тоді то у городі Лебедині царі і князі великим всі дивом дивували. Макс. Стеремись вони, проходячи побіля замку князя Вишневецького. Стор. МПр. 61. 2) Новобрачннй, женихъ. Слухайте, бояре, що князь бреше. Ном. № 12778. Молодіі князя зараз будуть (=молодий з молодю). МУЕ. III. 128. Ум. Князін, князюб. Мій ормику, мій князику! Г. Барв. 495. На білому острові живе собі... якийсь князюк. Рудч. Ск. II. 93. Ув. Князюка. К. ЦН. 223.

Князький, а, б. 1) = **Княжецький** 1. Обернемо в хліви князкі чертохи. К. ЦН. 241. 2) = **Княжецький** 2. Підходить під

князький вінець. Вѣнчатся. Щоб ти під князький вінець не підійшла! Желая тебѣ остаться въ дѣвкахъ! К. ЦН. 201.

Князьок, зька, м. Ум. отъ князь.

Князьство, ва, с. = **Князівство**.

Князьський, а, б. = **Князький**. Всякому розкаже, що вона князьська дочка. МВ. II. 32.

Князювання, ня, с. Княженіє.

Князювати, зюю, еш, ил. 1) Княжить, быть княземъ. Але то ще за Батия, як князювали колись князі. Васильск. у. Не перестане, мабуть, князь... князювати. К. Бай. 39.

Князюка, ки, м. Ув. отъ князь.

Ко. Неотдѣлимая частица, употреблюющанся при повелит. наклоненіи, подобная русскому ка. Ходи-ко, дай-ко! Вх. Зн. 26.

Коб и **Кобі**, сз. 1) Если-бы, когда-бы. Коб хліб та одежа, то їв би лежа. Ном. Ой коби я зозуленька, щоб я крильця мала, я ж би туго Україну кругом облітала Чуб. V. 5. 2) Какъ. Сухий марець, мокриг май,—буде жито коби гай. Ном. № 446. 3) Какъ-бы. Пливе човен... коби не слитнувся. Гол. III. 299. 4) Пусть, лишь-бы. Лейні, коби здорові, не конче і жураються про це. Федьк. Коби зуби, то хліб буде. Посл.

Кобба, би, ж. 1) Капюшонъ въ верхней одеждѣ (в опанчі, робеняну). Мирг. у. Слов. Д. Эварн. Здорові! привітався він, скидаючи разом з кобою й шинку. Мир. Пов. I. 115. 2) Рыба: *Golio fluviatilis*. Вх. Лем. 425.

Коббля, лі, ж. 1) Корзина. Вх. Зн. 26. Постив, мати, кобелю, де я мала постелю. Гол. 2) Сумка, котомка. Набирають калачів-цусочок в кобелі (торбинки) скільки спроможуть. О. 1862. IV. 30. 3) Рыболовннй снарядъ, похожий на сам. Чигирин. у.

Кобеніти, ню, ніш, ил. Ругать, поносить. Кричав буцім то навіжений і кобенів народ зрещений, як водиться в шинках у нас. Котл. Ен.

Кобень, ня, м. Капюшонъ у бурки. Надів дасу... заду кобень так і грає. ЗОЮР. I. 175.

Кобеняк, ка, м. Суконная длинная верхняя одежда съ капюшономъ. Чуб. VII. 422. Чоловік в чорному кобеняку і татарській кучмі. Стор. МПр. 107. Підїзжає якийсь чоловік до курія, —кобеняком

нап'яся, у простій одежині Рудч. Ск. II. 206.

Кобер, бра, м. Коверъ. Левч. 58. Ум. **Коберець.** *Постемо я коберець.* Нп.

Кобець, бця, м. = **Кібець.** *Страхопу-ди грїх драми, бо він за курами тїане — кобця б'є* Чуб. I. 60.

Кобза, ви, ж. 1) Струнный музыкальный инструментъ. *Сидить на моголі козак старесенький, у кобзу грає-виграє, юлосно співає.* Мет. 443. *Він усюди вештається та на кобзі грає.* Шевч. 7. *На речах—як на кобзі.* Ном. № 2989. 2) Рыболовный снарядъ изъ тонкихъ прутьевъ. Сім. 148. Ум. **Кобзоньна, кобзочна.** *В кобзоньку грає, гарно співає.* Грин. III. 21.

Кобзарів, рѣва, вѣ. Принадлежащій кобзарю. *Шанували пам'ять кобзареву.* О. 1861. III. 25.

Кобзарство, ва, с. соб. Кобзаря. К. Кр. 112.

Кобзарь, ря, м. 1) Пѣвецъ, acompанирующій себѣ на кобзѣ. *Кобзарі шведляють поміж модьми, грають на кобзах, на бандурах да співають усяких пісень.* К. ЧР. 259. *І про неї добрим модям кобзарі співають.* Шевч. 2) Поэтъ. *Кобзарю! не дивись ні на хвалу темноти, ні на письменницьку оуду за пісні.* Куліш.

Кобзарьський, а, в. Принадлежащій кобзарю.

Кобзарювання, ня, с. Бытіе кобзаремъ. Желех.

Кобзарювати, рію, еш, гл. Быть кобзаремъ. Желех.

Кобзіна, ни, ж. = **Кобза.** *Узяв кобзину в руки та й зачав співати.* Федьк. Поез. I. 4. *Ой далеко чути козака Йорла, що іде з кобзиною.* Гол. I. 272.

Кобзонька, ви, ж. Ув. отъ кобза.

Кобзура, ри, ж. Ум. отъ кобза. *Г'лянь, Орфію, глянть із неба, дай кобзури мні своєї.* Котл. Ен.

Кобі. См. **Коб.**

Кобіяла, ли, ж. 1) Кобыла. *Норовисти як кобила.* Ном. № 2672. *Старій кобилі не брикаться, сивій бабі не цілуватъся.* Ном. № 8888. 2) Скамья на высокихъ ножкахъ, употребляемая при мазаньѣ стѣнъ и потолокъ. 3) Скамья или подмостки, на которыхъ наказываютъ кнугами преступниковъ. 4) Бревно, на которомъ кожевники развѣшиваютъ кожу для выработки и для сушки. Вас. 157. 5) У горшечниковъ: круглый или кубическій комъ глины, вѣсомъ отъ 8 до 30 пудовъ, составленный изъ слѣплен-

ныхъ вмѣстѣ отдѣльныхъ шаровъ мокрой глины. Вас. 178. 6) Название шестерки трефъ при игрѣ въ цїгана. КС. 1887. VI. 466. Ум. **Кобїлка.**

Кобїлина, ни, ж. Конина, кобылье мясо. *Ікаво-ікаво, де була?—У Кийві.—Що їла?—Кобїлину.—Де діла?—Покинула.* Ном. № 13390.

Кобїлінець, нця, м. Конскій пометъ. Вх. Уг. 245.

Кобїліця, ці, ж. 1) Кобыла. *Він нап'яся в єї... три кобиліці пасти.* Рудч. Ск. I. 87. 2) Козлы, подпорки, подмостки. 3) Столбикъ на дорожкахъ и мостикахъ съ вертящимся крестомъ. 4) Отрубокъ дерева, на который натягивается кожа для очистки отъ мездры. Сумск. у. 5) Часть вѣтряной мельницы: балка, въ которую упирается веретено шестерни верхняго концомъ. Есть еще и кобиліця нижня. (Залюбовск.). 6) *мн.* Перила. Лохвиц. и Гадяч. у. 7) *Насѣк.*: родъ полевыхъ кузнечиковъ. Шух. I. 23.

Кобїлка, ви, ж. 1) Ум. отъ кобїла. *Тарадайка торкоче, кобилка бігти не хоче.* Ном. № 11439. 2) У гребенщиковъ: инструментъ для нарѣзки зубьевъ гребня. Вас. 164. 3) Ручка весла (гребки), перпендикулярная къ лопаті (на днѣпровскихъ лодкахъ, дубахъ). Мнж. 179. 4) Часть лѹна, употребляемаго шерстобитами. См. **Лун.** Черниг. у. 5) Подставка для струвъ у скрипки, бандуры. КС. 1882. VIII. 282. 6) Грудная кость у птицъ (сісада). 7) Палка, употребляемая въ дѣтскихъ играхъ *дїдби і матна.* Ив. 25, 29. 8) Часть начиння. См. **Начиння** 3. Шух. I. 256. МУЕ. III. 18. 9) *Насѣк.* Arthropoda. Вх. Пч. I. 5.

Кобильоха, хи, ж. = **Кобилярка** Вх. Лем. 425.

Кобильчіна, ни, ж. Плоховатая кобыла.

Кобиля, лати, с. Лошонокъ женскаго пола. Вх. Лем. 425.

Кобиланка, ви, ж. 1) = **Кобилярка.** Вх. Уг. 245. 2) = **Кобилинець.** Вх. Лем. 426.

Кобилярка, ви, ж. Порода большихъ круглыхъ сливъ. Вх. Лем. 426.

Кобїлячий, а, в. Кобылій. *Вештаюсь, як кобиляча голова. Кобилляча голова дурніша за курячу.* Ном. № 10234.

Коббло, ла, с. Кустъ камыша, возвышающійся надъ окружающимъ; обыкновенно это кусокъ оторваннаго во время половодья, пловучаго камыша, гдѣ нибудь снова остановившагося. Днѣстръ.

Ковадло, ла, с. Наковальня. Вас. 148. *Вліз між молот і ковадло.* Ном. № 1817. *Казав положити їх на ковадло і ну дуги молотами.* Чуб. I. 155.

Ковадло, да, с. Молотъ для передвиженія шпаль. Борз. у.

Коваленко, ка, м. Сынъ кузнеца. *Ой ніхто ж так не заирає, як той коваленко.* Чуб. Иногда—просто кузнецъ. *Ой де ж тій коваленки живуть, що хороші черевички кують?* Чуб.

Коваленъка, ки, ж. Маленькая наковальня для отбивки косъ, имѣющая видъ четырехугольной пирамиды, вершина которой обращена внизъ и вставлена въ деревянную подставку. Константиногр. у.

Ковалик, ка, м. Ум. отъ **коваль**.

Ковалисько, ка, м. Ув. отъ **коваль**. *У коваля тою був старий батько... От ковальсько посилає... по свою батька.* Чуб. I. 155.

Ковалиха, хи, ж. Жена кузнеца. *Аби коваль та ковалиха,—а тою буде миха.* Ном. № 5426.

Ковалів, лѣва, вѣ. Принадлежанці кузнецу. *Пройжджаючи мимо ковалеву хату, Пірам одрізниць.* К. ЧР. 203. **Ковалѣва горілка.** Названіе водки, которую пьютъ на крестинахъ. Мил. 24. См. **Коваль 3**.

Ковалівна, ни, ж. Дочь кузнеца. *Оце ж тобі, ковалівно,... опівночне обнімання.* Нп.

Коваль, лѣ, м. 1) Кузнецъ. *У кузні коваль, забувши про залізо в юрні, балакає з хуторянами про чорну раду.* К. ЧР. **Коваль коня кує, а жаба і собі ногу дає. Ном. № 2548. 2) **Холодний коваль.** Слесарь. *Жінка старого холодного коваля.* Стор. МПр. 155. 3) Названіе отца новорожденного (на крестинахъ). Мил. 24. 4) Названіе плохого въ ходу вода. КС. 1898. VII. 46. 5) Насѣк. шелкунъ, Elater. Вх. Пч. I. 6. 6) = **Ковалек.** Вх. Уг. 245. 7) Насѣк.: тараканъ. Вх. Уг. 245. 8) Кусокъ сала, даваемый лучшему гонцику берлинъ и плотовъ. *Він добре жене—ковалє дістане.* Любечъ. Ум. **Ковалин, ковальчик.** **Ковалики в паністарій** кують. Страшно. Ном. № 13650.**

Ковальний, а, е. Для ковки употребляющійся (о молоткѣ). Вас. 148.

Ковальня, ні, ж. Кузница. Левч. 63. КС. 1889. V.—VI, прилож. 75.

Ковальство, ва, с. Кузнечество, кузнечное ремесло. *Батько знов його вибив і оддав ковальства вчитись.* Рудч. Ск.

Ковальський, а, е. Кузнечный. *Роз-*

дусь, як ковальський мих. Ном. № 3377. *Сопе, наче ковальський мих.* Левец. Пов. 346.

Ковальчик, ка, м. 1) Ум. отъ **коваль**. 2) Птица: пипуха, *Certhia familiaris.* Вх. Лем. 480.

Ковальчук, ка, м. = **Коваленко 1**. 2) Ученикъ кузнеца.

Ковалювати, люю, вш, гл. Заниматься кузнечнымъ мастерствомъ. (Цигани) *ковалюють та кіньми мінжують.* Стор. МПр. 170.

Ковалѣк, ка, м. Навозный, лошадиный жукъ. *Geotrupus stercorarius.* Вх. Уг. 245.

Кованій, а, е. 1) Подкованный. *Ой стукнули ковані коні на дворі.* О. 1862. IV. 31. **Ся на обидві кована.** Этой не проведешь. Ном. 2) **Окованный.** *Ой де ж твої, Печаєнку, кованії вози?* Макс. *Старосвітська скриня на коліщатах, кована залізом вся.* Левец. I. 193. 3) **Мощенный.** *Як пойдете у місто, то шукайте кованої вулиці; вона тільки одна там і є.* Звенигор. у. 4) **Чеканенный.** *Достав малювану тацю, сріблом ковану.* К. ЧР. 42. 5) **Съ измѣненнымъ удареніемъ: кований.** Пятнистый (о масти свиней). *Кабана будуть смалять... и смалять кованого или білого.* Сим. 142. *Від мого кованого кабанця не втече ні один заєць.* О. 1862. II. 25.

Кованка, ки, ж. Кованье. *Кованка копей одна що стоїть.*

Ковання, ня, с. = **Кування.**

Ковати, кую, вш, гл. = **Кувати.**

Ковач, ча, м. = **Коваль.** Вх. Зн. 26.

Ковбан, на, м. 1) = **Ковбица 2.** Желехъ. 2) Короткій толстый обрубокъ дерева, употребляющійся вмѣсто табурета. Вх. Зн. 26.

Ковбанитися, нюся, нишся, гл. Вальаться въ грязи. *Ковбаняється свині в ґрязці.* Харьк. у.

Ковбанька, ки, ж. Ум. отъ **ковбаня.**

Ковбанюга, ги, ж. Ув. отъ **ковбаня.**

Ковбаня, ні, ж. Котловина или глубокая яма, наполненная водой. Вас. 200, 207. *Не шукай моря,—і в ковбані втопнися.* Чуб. I. 294. 2) Яма въ рѣкѣ, морѣ. Ум. **Ковбанька.** Ув. **Ковбанюга.** *Він зромадив усі води у моря великі і на дні їх ковбанюш поховав навіки.* К. Псалт. 74.

Ковбаса, сі, ж. Колбаса. *Як би ковбасі да крила, то вже б луччої птиці й на світі не було.* Ном. Ум. **Ковбасна.** *Кожній свилиці по ковбасці.* Ном. № 3528.

Ковбаситися, шуся, снися, м. Во- зитися въ грязь.

Ковбаска, вк, ж. Ум. отъ ковбасѣ.

Ковбасный, а, е. Колбасный. *Ковбасні кишки.*

Ковбасник, ка, м. Колбасникъ.

Ковбасница, ці, ж. 1) Колбасница. 2) =Ковбасяна. Вх. Лем. 426.

Ковбасня, ні, ж. 1) Колбасная лавка. 2) Мѣсто, гдѣ дѣлаются колбасы.

Ковбасяник, ка, м. =Ковбасник. Вх. Зн. 26.

Ковбасянка, вк, ж. Кишка для кол- бась.

Ковбатка, вк, ж. Кусокъ. *Дамі ков- батку свинини, що була в борщі.* Алв. 50. *Чоловік кабана смалив, циган і нарипися: дай та й дай йому м'яса. Той дав йому ковбатку.* Ном. № 938.

Ковбах, ка, м. =Кубах.

Ковбѣрь, рѣ, м. Мѣсто на рѣкѣ глу- бокое, съ тихой водой. Шух. I. 6.

Ковбиця, ці, ж. Печь, переднее от- верстіе печи. Желех. *Шанувавши ковбиці, лавиці, коцюбу, помело, пікну лопату, сту- пу й перезрестя і вас, яко гречник.* (Зна- харскій приговоръ). Ном. № 8372. 2) Чур- банъ, на которомъ рубяць дрова. Вх. Зн. 26.

Ковбок, бка, м. Болѣе толстая часть дерева, уже отрѣзанная отъ вершины. Шух. I. 88. 177. Ум. Ковбчим. Вх. Зн. 26.

Ковбота, тв, ж. Яма въ болотѣ, рѣкѣ. См. Ковбаня. Сим. 145.

Ковбур, ра, м. 1) Яма въ водѣ, вы- битая паденіемъ послѣдней. *Під першим ускоком був ковбур, єю вибила вода.* Шух. I. 316. 2) =Ковбаня. Желех.

Ковбчик, ка, м. Ум. отъ ковбом.

Ковган, на, м. 1) Кусокъ льда или облитого водой и замороженнаго мизанѣ, на которомъ дѣти катаются съ горъ. 2) На- банъ. Мнж. 89. Харьк. г.

Ковганя, вк, ж. 1) Деревянная ступ- ка для толченія сала. *Ковганка салу пере- водчиця.* Ном. № 10297. *Сала... чорт-ма в ковгані.* К. МБ. III. 241. 2) =Ковган I. КС. 1887. VI. 482.

Ковдба, бн, ж. Озерцо.

Ковдвбина, ни, ж. =Колодовбина. Левч.

Ковдра, ри и ковдря, рі, ж. Одѣяло. Котл. Ен. Слов. Г. Барв. 363. Въ крестъ- янскомъ быту очень плотнѣе ряднѣ, служа- щее одѣяломъ или подстилкой вмѣсто тю- фяка. Вас. 168.

Ковѣр, врѣ, м. 1) Коверъ. Вас. 171.

Од свата до свата доріжка услата ши- тими коврами. МУЕ. III. 102. 2) Одѣяло. Мил. 162. Ум. Ковѣрець. *На віз посадила та коверцем заслала.* МУЕ. III. 159. *Но- чувала, моя матінко, під коверцем.* Мил. 162.

Коверзѣ, зѣ, ж. 1) Раздумье, размы- шленіе. *Об миленькій своїй дитині водив по мізку коверзу.* Котл. Ен. III. 68 и Слов. 2) Чепуха. *Лемішка хотів і собі закидати по московській... але замолов таку коверзу, що тільки сам махнув рукою.* Левиц. I. 332.

Коверзувати, зѣю, еш, м. 1) Умство- вать, измышлять, стараться. *Розумом мир- ським гріховно коверзує.* К. М. X. 18. *Як уже він не коверзував, щоб вирятувать його, а нічою не здужав вигадать.* Стор. 2) При- вередничать, капризничать. *Навісноголовий Висюта коверзував-коверзував, далі таке вигадав, що ледві й сам не пропав.* К. ЧР. 300. *Було шляхта знай чванитися, день і ніч гуляє та королем коверзує.* Шевч. 130. 3) —над ним. *Издѣваться, помыкать.* *Отак уранці жид поганий над козаком коверзу- вав.* Шевч. 132. *Ще ірши надо мною ко- верзує вона, ще ірши варить з мене воду.* МВ. (О. 1862. III. 68).

Коверцѣвий, а, е. Ковровый. *Ковер- цові (барвні) лежники.* Шух. I. 98.

Ковзалка, вк, ж. Катокъ на льду. Мвл. 55.

Ковзати, заю, еш, м. Дѣлать скольз- кимъ, гладить, тереть. *Не ковзай підлош ногами.*

Ковзатися, заюся, ешся, м. Сколь- зить, кататься по льду. *Не ковзайся, бо підощи в чоботях попротираєши.*

Ковзѣлница, ці, ж. Гололедница. *От ковзѣлниця, - насилу до хлѣвчика дійшла.* Черниг. у.

Ковзкій, а, б. Скользкій. *Реміняка плавка, ковзка, до дерева не пристає.* Чи- гир. у.

Ковзко, нар. Скользко.

Ковзун, на, м. Ползающій ребенокъ.

Ковзь! меж. Скользь!

Ковизѣ, зѣ, ж. Бочарный инструментъ для стибанія обручей. Сумск. у. Ум. Ко- визна.

Ковизѣтися, жѣся, зѣшся, м. =Ко- мизѣтися. Сим. 213.

Ковизка, вк, ж. 1) Ум. отъ ковизѣ. 2) Палка съ загнутымъ концемъ, разно- видность мийнѣ. *От ідутъ льодом, а дід годе з ковизкою... Як учине (по льоду) ко-*

визкою, так селезень і вкинів. Мнж. 119. Въ игрѣ въ свинну ею гоняють свинну. Мнж 182.

Ковилá, лá, ж.—Тирса. Ковила, що стелеться по широких стінах. О. 1862. IV. 90.

Ковінька, ки, ж. 1) Палка съ загнутымъ концомъ. Родъ дѣтской игры, въ которой ковінною гоняється обрубокъ дерева или камешекъ. Сим. 6. Отъ этой игры выраженіе: *на руку новінька*. Какъ разъ того и надо. Какъ разъ кстати. Сим. 6. *Нашому Нечитору на руку ковінька*. Ном. *Марусі на руку ковінька,—мерцій з хати*. Кв. I. 49.

Ковмір, ра, м. Воротнякъ. *У його на сертуці був червоний ковмір*. Ком. II.

Ковмо, ма, с. Вязка конопли или льна.

Ковнір, ра, м.—Ковмір. *Козак звик червону стрічку в ковнірі носити*. К. ЧР. 327. Ум. *Ковнірець*. *А в нашого Василя... вишиваний ковнірець*. Чуб. V. 1115.

Ководка, ки, ж. Позвонокъ (спинной). Вх. Лем 426.

Коворот, ту, м. 1) Коловоротъ. *Язык як на ковороті гуляе*. Ном. № 12972. 2) Ворота, которыми запираются выходныя улицы изъ села для охраненія полей отъ домашнихъ животныхъ. КС. 1893. V. 275. Рудч. Ск. II. 171.

Ковпáк, кá, м. 1) Колпакъ, шапка. *От тепер я козак, що на мені червоний ковпак*. Мет. 194. 2) Родъ посуды? *Як я була в свого батька дівкою, то вмивалася з ковпака орілкою, а витиралася білою хустиною*. Грин. III. 358. Ум. *Ковпачón*. *Зігнувся і підскочив, ще й поправив ковпачок*. Чуб. V. 20.

Ковтáти, тáю, вш, одн. в. ковтnúти, нý, нéш, м. Глотать, глотнуть. *Мовчав він, мовчав, тільки знай сльози ковтае*. Кв. I. 57. *Бідна Деся мабуть добре ковтнула знахарчиною зілля од переполоху*. К. ЧР. 156. *Слинку ковтáти*. Видѣть, какъ другіе ѣдять, а самому не имѣть возможности. *Нашому теляті миц слинку ковтати*. Ном. № 1038. Употребляется и въ болѣе широкомъ значеніи: не имѣть возможности сдѣлать желаемого въ то время, какъ другіе дѣлають.

Ковткá, ків, мн. 1) Серьги. О. 1861. XI. Свид. 29. Гол. Од. 60. Шух. I. 130. *В стьожках, в намисті і ковтках тут танцювала викрутасом*. Кот. Ен. 2) Сбившіеся комья шерсти. *Диви, які ковтки он на собаці*. Капєв. у.

Ковтnúти. См. Ковтати.

Ковтóк, ткá, м. Глотокъ. *Кричить: Еня ледацицю злиаю я в один ковток*. Котл. Ен. VI. 27. *От він ізійшов на низ, щоб ковткув ізо три води ковтнути*. Рудч. Ск. II. 171.

Ковтонóти, нý, нéш, м. Сильно глотнуть. *Сивушки зараз ковтонуми по кілишку*. Котл. Ен.

Ковтрушевій, а, в. Сдѣланный изъ простой, недостаточно очищенной шерсти. (о сукнѣ).

Ковтун, нá, м. 1) Медіц. Колтунъ, *Plica polonica*. *Лучче відразу ковтун з голви збути*. Ном. № 4285. *І довгі коси в реп'яхах о поли бились в ковтунах*. Шевч. 340. 2) Вообще сбившіеся въ комья волосы. 3) Комокъ овечьей шерсти, попадающійся при разбираиі ея для чесанія. Вас. 152.

Ковтý, меж, выражающее глотаніе. Сосниц. у.

Ковтýба, би и ковтýбина, ни, ж. Оставшееся на лукахъ послѣ половодья углубленіе въ землѣ, наполненное водою и заросшее осокою. *А вже кабана то шукай де небудь біля ковтýби*. Черном. и Крем. у. *Там така таян та такі ковтýби, що й волами звидтіля не вйдси*. Мирг. у. Слов. Д. Эварн.

Ковтýх, хá, м. Карликъ. Вх. Зн. 26.

Ковтáх, хá, м.—Ковтун 2. *В юловах ковтáхи*. К. МБ. XII. 276.

Ковчóг, га, м. Ковчегъ. *Увійшов Ної у ковчег*. Ев. Л. XVII. 27.

Кóгут, та, м. 1) Пѣтухъ. *Два когutti, два дима, дві господині ніколи не погодяться*. Ном. 2) Тетеревъ (у гуцуловъ). Шух. I. 237. 3) Пѣтушье перо на шляпѣ гуцула. Шух. I. 128. Ум. *Когúтин*. Ув. *Когuttiще*. *Є у мене когuttiще, що всю нічку кукуріче*. Нп.

Когúтик, ка, м. Ум. отъ *кóгут*. 1) *Ої морозе, морозоньку, добрий чоловіче! Зморозь того когuttiка, нехай не кукуріче*. Чуб. V. 113. 2) Самый верхній конецъ смереніи. Шух. I. 176. 3) Узелъ на перевязи снопа. Вх. Зн. 26. 4) Курокъ ружья. Шух. I. 229. 5) Порода продолговатыхъ кислыхъ яблокъ. Вх. Лем. 426. 6) Раст. *Convallaria bifolia*. Лв. 97.

Когuttiще, ща, м. Ув. отъ *кóгут*.

Когúтій, я, в. = Когутячий. Вх. Лем. 426.

Когúтячий, а, в. Пѣтушій. Желєх.

Кодаш, ша, м. Исполняючий обязанность возницы на свадьбѣ (въ Буковинѣ). *Скинѣться по грошеві, купити коня кодашеві.* ЗЮЗО. II. 486.

Кодій, дія, м. Названіе вола съ толстыми ногами. КС. 1898. VII. 46.

Кодільничий, чого, м. Тянуцій канатъ при вытягиваніи невода. Желех.

Кодзати, каю, аш, м. Кудахтать. Вх. Зн. 26.

Кодкодати, коджу, диш, м.—**Кодкати.** Вх. Уг. 245.

Кодло, ла, с. 1) Родъ, племя. *Гродове кодло.* Ном. *А тих може перевелось і кодло, що сими гербами величались* К. ЧР. 54. *Кодло твое пропаде і сам изведешя. Щоб твоє кодло звелось! Щоб тебе з кодла звело!* (брань). Пусть твой родъ погибнетъ. Ном. № 10202. 2) Порождение, выводокъ. *Рече до людей: кодло гадюче!* Ев. Л. III. 7.

Кодловатий, а, е. Многосемейный. *Усі ти кодловаті, бо книшами годовані.* Подольск. г.

Кодбла, ли, ж. Канатъ. *А ну, хлопці, до кодом порон тягти.* Канев. у. **Нодоли,** привязанныя къ крыльямъ невода, имѣють названія по имени завѣдывающихъ каждой: **отамѣна** и его помощника **крилаша**—**отамѣнска кодбла** и **крилашска кодбла.** Браун. 9.

Кодря, рі, ж.—**Бовдра.** *Укритесь кодрями.* Кобеляк. у.

Кобець, ко́йця, м. Клѣтка для курей, плетеная или обтянутая сѣткой. ЗЮЗО. I. 288.

Коба, жі, ж. Кожа. *Вловить ту щуку та потім бити, покіль та щучина кожа облізе.* Рудч. Ск. II. 53.

Кожан, на, м.—**Кажан.**

Кожанець, нця, м. Башмакъ, сдѣланный изъ цѣльнаго куска кожи. *Господи благослови стару бабу на постомі, а молоду на кожани.* Ном. 8663.

Кожаноб, нка, м. Родъ кожаного короткаго полушубка, родъ кожаной куртки. *Найстаріший кожушок був у Тупотуна. Він звав його кожанком.* Г. Барв. 304.

Кождий, а, е.—**Кожний.** *Кожда приди—до мудрости дорога.* Ном. № 1752. *То не можна жінку бити, жінка кожда видна.* Год.

Кождісенький и кождіський, а, е.—**Кожнісенький.**

Кожен и кожный, а, е. Каждый, всякій. *Набожний! як би такий кожний, то б увесь світ догори ногами перевернули.*

Ном. № 175. *У кожної кути був свій витажок.* К. ЧР. 355. **Кожній свашці по новбасці.** *Посл. Всѣмъ сестрамъ по серьгамъ.*

Кожнісінський, а, е. Каждый безъ исключенія. *І приходила б туди кожнісінський ранок бесідувати з Богом.* Левиц. I. 27.

Кожнярь, ря, м. Овчинникъ. Год. Од. 10.

Кожом'яка, ки, м. Кожевникъ. *А як виїде на Дніпро мочить кожу (бо він кожол'яка), то не одну несе.* ЗЮОР. II. 28.

Кожом'яківна, ни, ж. Дочь кожевника. *Везе на батьківщину багату кожом'яківну.* Г. Барв. 253.

Кожом'яцький, а, е. Кожевницкій.

Кожом'яцтво, ва с. Кожевенное ремесло.

Кожух, ха, м. Тулупъ, шуба. *Казив пан—кожух дам, та й слово його тепле.* Ном. № 4517. *Трудно літом мочить без корови, а зімою без кожуса.* Ном. № 560. Ум. **Кожушон.** Ув. **Кожушіще.** *Тільки зосталось старее волице, дране кожушіще.* Рк. Макс.

Кожухарь, ря, м. Портной, шьюцій **кожу́хи.** Хотин. у.

Кожушанка, ки, ж. 1) Женская шуба, покроемъ подобная **світі.** КС. 1893. V. 283. Чуб. VII. 433. *Тільки баба випроводила чорта, зараз натягла на себе кожушанку та й побігла до церкви.* Стор. I. 2. 2) **Шапка-кожушанка.** Шапка (ізъ овчины?). Сим. 198. Ум. **Кожушаночка.** *Якось принесли до нас Пилипиха кожушаночку—хвалилися, що добра.* МВ. II. 153.

Кожушаний, а, е. Относящійся, свойственный **кожу́ху.** *Кожушана матка за рідною батька.* Ном. № 11162.

Кожушаночка, ки, ж. Ум. отъ **кожушанка.**

Кожушіна, ни, ж. Тулупъ болѣ легкій. Вас. 154. *Ой загни, дівчино, загни, викинь мені вікном кожушину.* Чуб. 5. 57. *То ви, діду Панасе, вмієте й кривцювати?.. Пошиєте ж мені кожушину, як прийде зіма.* Левниц. I. 101.

Кожушіще, ща, с. Ув. отъ **кожу́х.**

Кожушка, ки, ж.—**Кожушанка.** *Ду-мало потетти свою кожушку черкасином.* Черниг. у.

Кожушно, на, с.—**Кожух.** Известно только въ слѣдующей пословицѣ: *Душно!*—*Скни кожушно.* Ном. № 14266.

Кожушоб, шка, м. Ум. отъ **кожу́х.** 1) *У новеньких кожушниках, у сивеньких шапочках,—так гарно поддягні дітки.*

Харьк. у. *Послі собі й кожушок справимо.* МВ. 2) Кожа, внѣшня оболочка нѣкоторыхъ животныхъ. Въ сказкѣ—лягушечья кожа у женщины, превращенной въ лягушку. *Взяла кожушок з себе скинула, вишила... Знову кожушок наділа і стала такою жабю, як і була.* Рудч. Ск. II. 101. *Кожушок у волі.* Константиногр. у. 3)—на **орісі**. Листовата плюска у орѣха. Желех. 4) Тонкая кожаца поверхъ молока, киселя и пр. Желех. 5) мн. Рас. *Echinospertum lappula.* ЗЮЗО. I. 121.

Коза́, за́, ж. 1) Коза, Сарга. *На полі дерево і кози скачуть.* Ном. № 4075. **Пішов туди, де козам ро́ги правлять.** Пошелъ въ Сибирь. **Кози в золоті показувати.** Прельщать обманчивими обѣщаніями. *Не кидайте ви на ту оману городяньску, котора вже тисячу років кози в золоті вам показує.* К. (О. 1861. II. 229). 2) Музыкальный инструментъ, волынка. Мнж. 182. Ном. № 7130. 3) Бурдюкъ. 4) Весенняя игра, состоящая въ томъ, что дѣвушку, изображающую **козу**, дразнятъ остальные, она за ними гоняется и какую поймасть, та становится **козюю**. Чуб. III. 84. 5) Святочное представленіе на рождественск. святк., преимущественно подъ Новый годъ, состоящее въ томъ, что компанія парней, изъ которыхъ одинъ одѣвается **козюю**, ходитъ по хатамъ, коза танцуетъ подъ музыку, причемъ поютъ особыя пѣсни. Это называется **водити козу**. Чуб. III. 265. О. 1861. XI—XII, 61. „Черниг. Губ. Вѣд.“ 1859, № 16. Переносно: **козу водити**—значитъ пьянствовать долгое время, нѣсколько дней. Грин. I. 237. 6) Тюрьма. *У нас скоро чоловіка спантеличить мурьска суета, то в куму або до кози не сажать.* К. ЧР. 138. *Чоловіка та старшого сина за крадіж у козу посаджено.* Г. Барв. 252. 7) Переяславское названіе семинариста. К. 1887. VI. 485. 8) Выглядывающая изъ носа засохшая сопля. **Кози гнати.** Чистить носъ. Кремен. у. 9) Полоса, которую пропальываетъ полотьница. *Як полють, так кожна полотьница жене козу; змиаються, коли яка вузьку дуже козу жене.* Харьк. 10) **Коза сінавна.** Рыба *Sobitus taenia* Шух. I. 29. Ум. **Кізна, кізоньна, кізочка, козюня.** *А я тую кізоньку пасла та пасла, та моя кізонька добра до масла.* Чуб. V. 1105. *Гоп, гоп, козюню! гоп, гоп, сіренька!* Чуб. Ув. **Козяна.** *Ходім, жінко, у нас двѣ козяка була.* Маркев. 63.

Коза́к, ка́, м. 1) Казакъ, вонть, ры-

царь. *Виситали козаченьки з високої гори: попереду козак Хмельницький на воронім коні.* АД. II. 107. *То вельо я вам междо собою козака на гетьманство обирати, буде междо вами гетьманувати, вам козацькі порядки давати.* АД. II. 120. *О мій Боже України, не дай пропасти на чужині в неволі вольним козакам!* Шевч. 58. 2) Какъ идеаль рыцаря, прекраснаго въ нравственномъ и физическомъ смыслѣ, слово **козак** прилагается въ народной поэзии ко всякому молодому человѣку. *Ой ти, козаче, ти хрещатий барвінку!* Мет. 87. *Під тією камяною стоить козак з дівчиною.* Мет. 79. 3)—**чорноморський.** Казакъ Кубанскаго казачьяго войска 4) Членъ вольнаго сословія казаковъ въ Черниговск. и Полтавск. губ. МВ. 5) Танецъ. *Парубки... розганяли дівчат як полхливіх лебедів і починали козика.* Левич. I. 15. 6) Названіе красиваго, но хитраго вола. КС. 1898. VII. 46. Ум. **Козаченько, козачон, козуря.** *Зібрав Тарас козаченьків поради прохати.* Шевч. *Буде тобі, моя доню, михая година, що ти того козаченька щиро полюбили.* Мет. 72. *Козаченьку-барвіночку!* Мет. 8. Ув. **Козарлюга, козачище.** *Васюринський козарлюга все н'є та цуляє.* ЗЮОР. I. 322. *Козарлюга дуже ручий, жвавий.* Мкр. Н. 30. *Славного війська козачище.* Нп. *Первий запорожець був здоровенний козарлюга.* К. ЧР.

Козакі́н, на, м. Козакинъ. *Вийшла жінка з скрині мій милиціонний козаким, що порвалося—позащивали.* Стор. I. 161.

Козакі́в, ко́ва, ве. Принадлежащій козаку. *Ще дівчина дверей не одчинила, козикова пшениця поспіла.* Мет. 28.

Козакоман, на, м. Любитель казаковъ. Слово, введенное Кулишемъ: *Присвят усіх моїх творів землякам-козакоманам.* К. Дз. 100.

Козакува́ння, ня, с. Козацкая жизнь. *Господь научтив тебе взятись ізнов до козакування.* К. ЧР. 22.

Козакува́ти, ку́ю, еш, и. Жить, быть козакомъ. *Не козакувать Миколі, бо не буде у його коня ніколи.* Ном. № 6291.

Козакува́тий, а, е. Имѣющій козацкій нравъ. Желех. *Козакувата руська шляхта.* К. Кр. 14.

Козарлю́га, ги, м. Ув. отъ **козак**.

Коза́рня, ні, ж. Казарня для разсылныхъ казаковъ въ панскихъ имѣніяхъ. *У тій козарні живуть самі козаки, там сидла козацькі, уздечки, то то.* Черк. у.

Козарь, рѣ, м. Пастухъ козъ. Шух. I. 190.

Козарька, ки, ж. Загонъ, сарай для козъ. Вх. Зн. 26.

Козацтво, ва, с. 1) Казаки. *З Смилянщини, з Чигирина, просте козацтво, старшина на певне діло налетіли.* Шевч. 151. 2) Званіе казака. *Ти свою сиву голову пошануй, коли не шануєш козацтва.* МВ. 3) Молодые люди. *Нашому козацтву хотілося побачити того дива.*

Козацький, а, е. 1) Казацкій, принадлежащій казаку. *Не китайкою покрились козацькій очі.* Шевч. 2) Казацкій, рыцарскій, воинскій. *Ой засю я надії і думи високі у козацькій, у митарській натурі широкій.* К. Досв. **Козацьке море.** Черное море. *Чорне, або по старосвітському Козацьке море.* О. 1862. III. 34. **Козацьке сонце.** Луна. *Козацьке сонце високо підбилося уюру; зорі вкрили все небо як ризу.* К. ЧР. 147. **Козацький залізний.** Раст. *Phlomis pungens* Wild. ЗЮЗО. I. 131.

Козача, чѣти, с. Дітя казачкоє. Желех.

Козаченько, ка, м. Ум. отъ козакъ.

Козачизна, ни, ж.—**Козаччина.** *Не вернется козачизна, не встануть гетьмани.* Шевч. II. 2.

Козачий, а, е. Казацкій. *Сонце віє, вітер віє на стелу козачім.* Шевч.

Козачина, ни, ж. 1) Молодой человекъ, молодець. 2) Казакинъ *Мати хотіла одягти його в козачину, в нові крамні штанці.* Левиц. I. 245.

Козачище, ща, м. Ув. отъ козакъ.

Козачка, ки, ж. 1) Казачка. *Та хто таке чув, щоб вільна козачка за крѣпака віддавалась?* МВ. *Скоро стала козачка козачький голос зачувати.* ЗЮЮР. 2) Родъ верхней мужской суконной одежды. Чуб. VII. 419. 3)—**пісковá.** Насѣк. *Cicindela sylvatica.* Вх. Пч. I. 5.

Козачок, чкá, м. Ум. отъ козакъ. 1) Маленькій казакъ. *Я не царенко, не короленко, я ж отецький синок да панок козачок.* Чуб. III. 281. 2) Прислуга комнатная изъ крѣпостныхъ въ прежнее время. 3) Насѣк. *Serambox.* Вх. Пч. I. 5. *Червоні козачки... воруються по землі.* Г. Барв. 541. 4) мн. Прутики, употребляемые въ дѣтской игрѣ того-же имени. Харьк. г. Ив. 38.

Козаччина, ни, ж. Казатчина. *Хто не пізнав би тут потомків старого Запорожжя, старої козаччини, одягнутої в мундири.* Левиц. I. 258.

Козырь, рю, м.—**Козырь 3.** Терск. обл. Пятигорск. окр.

Козѣл, злá, м. 1) Козель. 2) Мальчикъ, состоящій въ качествѣ прислуги и пастуха. Азовск. побережье. 3) Название растений: *Boletus luteus* L., *Heraclеum sibiricum* L., *Pimpinella Saxifraga* L. ЗЮЗО. I. 114, 124, 131. 4) Родъ игры. **Козлá водити.** Играть въ масляничную хороводную игру съ пѣснями о козлѣ. Харьк. Ив. 78. 5) Четырехугольный столбъ или подставка для черніи гончарной печи. Вас. 180. 6) мн. Козла. Козлы. *Стали вряд, а ратица в козла поставили.* ЗЮЮР. I. 254. 7) мн. **Кізли.** Въ гуцульскихъ хатахъ то-же что и кровли, стропила. Шух. I. 91. Kolb. I. 55.

Козѣлець, льця, м. 1) Козель. *Вибі козелець... наставив рожок.* Грин. III. 52. 2) Стативъ въ витѣшці. 3) Снарядъ, подкладываемый мельниками подъ рычагъ при подниманіи жернова съ цѣлью ковки послѣдняго. Галиц. Мик. 481. 4)—**Козелок.**

Козѣлок, лка, м. Раст. *Tragopogon majus* L. ЗЮЗО. I. 139.

Козѣлюк, лька, м.—**Козѣлок.** *Павлик... бігав по стелу, гуляв там в гілкі, в щурки... їв козельки, щавель.* Левиц. Пов. 150.

Козенá, нáти, с. Козленокъ. *Одна козочка з козеням.* Чуб. Ум. **Козенáтко.** *Дала мені моя мати козу з козенятком.* Чуб. V. 1105.

Козінець, нця, м. Болѣзнь колѣнъ переднихъ ногъ лошади, отъ чего эти ноги въ колѣняхъ всегда согнуты. Мирг. у. Слов. Д. Эварн.

Козіний, а, е. Козиный. *Козиний кожух, а вербові дрова, то й смерть готова.* Грин. I. 237.

Козінячий, а, е.—**Козиний.**

Козірити, рю, рип(ушима), м. Прясти ушами, насторожить уши (о лошади). О. 1861. V. Слов.

Козирітися, рюся, рішся, м. 1) безл. Идти картамъ. *Не буду дивитися, нехай козиритися.* Мнж. 165. 2) Принимать бравый видъ. *Коло дівки парубонько тівнем козиритися.* Чуб. III. 178.

Козырь, ря, м. 1) Козырь. *До всякої масти козирь.* Ном. № 13551. 2) Картузь (головной уборъ). *Паробічка в жутанині, на голові козир.* О. 1861. VIII. 19. 3) Желѣзная лопата. Терск. обл. Пятигорск. окр. 4) Бойкій, бравый человекъ. *Вже козирь-дівка—не вам рівня.* Шевч. 310. 5) **Козирем** стояти, дивитися. Стоять въ вызывающей позѣ,

имѣть вызывающій, задорный видъ. *А то ж як? кажуть, стоячи козирем, мищане.* К. ЧР. 72. Ум. Козирьон.

Козирька, кя, ж. Каргузь, шапка съ козырькомъ.

Козирьокъ, ка, м. Ум. отъ козирь.

1) Маленькій козырь въ картахъ. *Не буду дивитися, нехай козириться; як під тим козырьком сидить чорт з молотком, він іде і кує, мені козирі дає.* Мнж. 165. 2) Козырекъ (головного убора). Вас. 156. 3) Каргузь (головной уборъ). *Виходить з моими якийсь пан... Він у козырку, і той козырьок так і горить, так і горить на йому.* СХО. VIII. 316. *На йому був московский мундир з червоным коміром, козырок з червоною стрічкою навкрули.* Левиц. I. 10. 4) Название вола съ рогами, расходящимися въ противоположныя стороны почти горизонтально, кончики которыхъ загнуты внутрь. КС. 1898. VII. 45. Ум. Козирьочон. *То я б свого миленького по шаниці пізнала. Хоть по шаниці, не по шаниці, то й по козирочку.* Грин. III. 177.

Козиряти, ряю, вш, гл. 1) Ходить съ козыря (при игрѣ въ карты). 2) Храбриться, козырять. *Одначе як не козыря, утратив силу над собою.* Мкр. Г. 19.

Козіяца, ці, ж. 1) Коза. 2) Родъ духового инструмента. Гол. II. 458. 3) Насѣк. *Pelag blaroides.* Вх. Пч. I. 7.

Козій, зія, м. Название вола съ расходящимися въ стороны рогами, концы которыхъ закручены наружу. КС. 1898. VII. 45.

Козликъ, ка, м. Ум. отъ козѣл. 1) Козликъ. *Козлик ускочив у капусту, і вона у капусту.* Рудч. Св. I. 41. 2) Весенняя игра. Играющіе, взявшись за руки и составивши кругъ, поютъ про козлика. Чуб. III. 89. 3) мн. Раст. *Pimpinella Saxifraga.* L. ЗЮЗО. I. 131.

Козліна, ни, ж. 1) Козье мясо. 2) Козья кожа. *З козлини пошила чоботи.*

Козліний, а, е. Козлиный. *Яка в тебе, дідусеньку, козлиная борода.* Чуб. V. 843.

Козловій, а, е. Козловый.

Козлоногий, а, е. Съ козлиными ногами. *...козлоногий п'яний дід.* Шевч. 604.

Козлуватий, а, е. Съ короткимъ хвостомъ. *Той вѣл був козлуватий: хвіст одкручено йому колісь.* Екатер. у.

Козля, лятя, с.—Ківля. *Не прийму тебе од тебе, ні козлят з отар твоїх.* К. Псалт. 118.

Козлячий, а, е. Козлиный. *Хиба ж*

ім я те м'ясиво, або ж п'ю кривцю козлячу. К. Псалт. 118.

Кобонька, кя, ж.—Кізонька.

Козоріз, за, м. Мясникъ, рѣжущій козъ. Желех.

Козуб, ба, м. Лубочная коробка, лукошко. *Коли ти мені муж, то будь мені дуж, а як не гриб, то не лізъ у козуб.* Ном. № 9131. **Козубом стати.** Замерзнувъ, сдѣлаться твердымъ какъ кора (о мокрой одеждѣ). *Поки до самок дійшов, (мокрый) підрясник козубом став.* Св. Л. 96. Ум. **Козубецъ.** Вх. Зн. 26.

Козубенька, кя, ж. Ум. отъ козубня.

Козубня, ні, ж.—Козуб. *Гиря-мокотиря, собаки дражнила; собаки за нею, вона з козубнею.* Ном. № 9281. Ум. **Козубеньна.** *Да й забрала той овес козубенького увесь.* Нп. *Із мж плетени козубеньки, з якими ходять по опеньки.* Котл. Ен. IV. 58.

Козубка, кя, ж.—Козубня. *Ото ви мабуть і несли картуз в козубі.* Лебед. у.

Козулька, кя, ж. 1) Ум. отъ козуля. 2) Раст. *Gentiana germanica.* Лв. 99.

Козуля, лі, ж. 1) Маленькая корова съ загнутыми назадъ рогами. Желех. Kolb. I. 65. 2) Насѣк. *Cerambyx.* Желех. 3) Двойной крючекъ для ловли рыбы. Ум. **Козулька.**

Козуня, ні, ж. Ум. отъ коза.

Козуря, рі, м. Ум. и ласк. отъ козакъ. *Лучше б, козурю, моги мої очі на потилиці стати, так би я мі із-за річки Висли на Україну поглядати.* Макс. (1849). 77.

Козухна, ни, ж.—Коза. *Ой ти, козухна, ой ти, матухна, ти розходися, розвесемися, старому пану у ноги поклонися.* Чуб. III. 266.

Козьодріст, ту, м. Раст. *Galanthus nivalis.* Вх. Пч. I. 10.

Коза, зятя, с. Козленокъ. Вх. Пч. II. 5.

Козяка, кя, ж. Ув. отъ коза.

Козачий, а, е.—Козиний. *Борони, Боже... від козячого кожуха.* Чуб. I. 231.

Кобіти, кою, іш, гл. Дѣлать, творить (преимущественно дурное). *Се воно коить не хто, як проклятуций Іванець.* К. ЧР. 75. *Дихо койти.* Ном. № 2874.

Кобітися, ітсья, гл. безл. Происходить, дѣлаться (преимущественно о дурномъ). *На дворі таке коїтсья, що і вилянуть не можна.* Канев. у. *Якесь іще мило коїтсья.* МВ.

Кой, сз. Когда, если. *Заплатит ти пан Бог з неба, кой ти найбарже буде*

треба. Гол. Так ям кой. Какъ. *Зійди, місячку, зійди, місячку, так як кой млинське коло.* Гол.

Койлити, лю, лиш, м. У двѣстров. скихъ рыбаковъ: складывать канатъ кругами.

Кобати, каю, вш, м. Стричь (преимущественно овецъ). Мнж. 182.

Койи, на, м. Пѣтухъ кохинхинской породы. Вх. Уг. 245.

Кокіня, ні, ж. Курица кохинхинка. *Кокіня мат оброснуті нош.* Вх. Уг. 245.

Кокіняк, ка, м. = **Кокіни.** Вх. Уг. 245.

Кокіль, колю, м. = **Кувіль.** *Не вродила мні пшениця, но кокіль і метлиця.* Чуб. V. 168. *Ходила дівочка по полю, звила собі віночок з коком.* Мет. 138.

Кокірчичи, ків, м. мн. Раст. *Corydalis cava* Schweigg. ЗЮЗО. I. 120.

І. Кобо, меж. Выражаетъ клохтанье курицы. *А курочка коко да коко.* Чуб. V. 113.

ІІ. Кобо, ка, с. дѣтск. Ляцо.

Кокоруддя, дя, с. соб. Шишки (сосны и пр.). Вх. Уг. 245.

Кокорудка, ки, ж. Шишка (сосн. и пр.) Вх. Уг. 245.

Кобосом, нар. Злобно, искося. *Дивиться кокосом.* Канев. у.

Кобот, та, м. Шалунъ, рѣзвое дитя. *Менши котот, менше клопот.* Ном. № 13591.

Коботень, тня, м. = **Кобот.** *Мій ти кокотень маленький.* Ном. № 9252.

Кокотіти, чѹ, тіш, м. Лепетать, болтать. *Кокотить, як бойко жовточеревий.* Ном. № 12891.

Кобош, ша, м. Пѣтухъ. *Два кокоші жито молотили, дві курочки чернушечки у млин поносили. Баран меле, биран меле, а цап мірки бере.* Гол. II. 558.

Кобшитися, шуса, шишся, м. Важничать, пѣтушиться. Вх. Зн. 26.

Кобші, кокіш, ж. мн. Ноги. *Підюрни свої кокоші, щоб не наступила.* Харьк. г.

Кобшва, ки, ж. 1) Курица. 2) — **Зелѣна, зеленюга.** Пт. *Gallinula chloropus.* Желех. *Ой на юрі, на юрі кукала кокошка.* Гол. II. 204. *Гей во моемъ иродчику зелена кокошка.* Гол. II. 422.

Кобшній, а, е. Кичливый, спесивый. Вх. Зн. 26.

Кобус, су, м. 1) Коксъ. Славяносерб. у. 2) Раст. *Potentilla verna.* I. ЗЮЗО. I. 132.

Кобла, ли, ж. Телѣга. *Вийди, мила, з коли, покажи личенько родові.* Гол. IV. 302.

Колабатина, ни, ж. = **Калабатина.**

Двори такі великі, буцим це яка колабатина, де баби коноплі пряхать. Федьк.

Колак, ва, м. Клыкъ свиной. Вх. Лем. 426. См. **Кло, кловон.**

Колат, ту, м. Стукъ. Kolb. I. 82.

Колатати, чу, чеш, м. = **Калатати.** О сердцѣ: биться, колотиться. *Тота скаче, тота плаче, а в тамтої серце колаче.* Гол. III. 56.

Колач, ча, м. 1) Калачъ, крендель, вообще бѣлый хлѣбъ. Желех. Kolb. I. 52.

2) — **сіриний.** Кушанье: овечій творогъ лѣпится въ формѣ круглаго хлѣба съ отверстиемъ по срединѣ и затѣмъ варится въ маслѣ. Шух. I. 100. 216. 3) Родъ посуды: глиняная труба, согнутая въ видѣ кольца, съ горлышкомъ; употребляется для водки и носится на шнурѣ черезъ плечо. Шух. I. 270. 4) Свясло, витень изъ сѣна длинный, которымъ обматывается на верху стога конецъ **остреві**, чтобы дождь не проникалъ внутрь стога по **остреві**. Шух. I. 170. Ум. **Колачи.** *Та він мі принесе колачик біленький.* Гол. I. 337.

Колачини, чин, ж. мн. Четвертый день свадьбы (въ Галиціи), когда новобрачные получаютъ подарки. Kolb. I. 311.

Колачиня, ня, с. = **Колачини.** У *тиждень було у нас колачиння.* Федьк.

Колдра, ри, ж. = **Ковдра.** *Теушенька зятя жемала, колдрами двір застлала.* Гол. IV. 290.

Колейва, ки, ж. Ум. отъ **колія.**

Колесниця, ці, ж. Колесница. *І на возах, на колесницях із Колізея, із різниці святії вивезли тіла.* Шевч. 616.

Колѣсня, ні, ж. 1) Станокъ для навода спиць въ ободѣ. См. **Стелюга.** 2) Колесная мастерская.

Колесо, са, с. 1) Кругъ. *Колесом сонечко вгору йде.* Грин. III. 533. 2) Колесо въ экипажѣ, машинѣ, мебели. *А вони окаянні коней зупиняють, у колесах спиці рубають.* К. ЧР. *Дигися, які баюри колісьми повироблювано.* Харьк. *Скрині такі на колесах, що було переглялися та й она рукою не достанеш.* МВ. **Колесо млинѣве, колесо млинське** (Галиц.). Мик. 480. Колесо водяной мельницы. **Н. водяне.** Наружное колесо водяной мельницы. Мик. 480. То же значить и **надвірне колесо.** Черниг. у. **К. палѣчне (палѣшне).** Внутреннее колесо водяной мельницы, приводящее въ движеніе шестерню. Мик. 480. Черниг. у. **К. замаховѣ.** Часть ткацкаго станка. МУЕ. III. 24. 3) Люди, ставшіе въ кружокъ (на

сходкѣ, въ собраніи казацкой ра́ди и пр. *Увесь поїзд із музиками іде за молодим і стає коло діжи кругом—колесом.* МУЕ. 113. *Посеред колеса,—а колесо одзначили таке, що з одного краю до другого ледві можно було що почути...—стояв стіл під турецьким килимом. На столі лежала булава Бреховецького з бунчуком і коровою.* К. ЧР. 334. *Віщове колесо, судне колесо.* *Собраніе запорожскихъ казаковъ для суда надъ товарищами. Курінне отамання і всяка старшина кінчали первий обід віщового колеса.* К. ЧР. 270. *Посеред суднього колеса стояв Кирило Тур.* К. ЧР. 269. *Радне колесо.* То-же собраніе для рѣшенія дѣлъ. *Кругом раднього колеса крик і гомін.* К. ЧР. 335. 4) Рядъ вѣтвей, ідущихъ вкругъ ствола дерева приблизительно на одинаковой высотѣ. Шух. I. 224. 5) Игра. Также: *колесо дурне.* Игра состоить въ томъ, что взявшіяся за руки дѣти составляютъ вращающійся кругъ, постоянно выворачивающійся то внутрь, то наружу. Ив. 48. Маркев. 73. Ум. *Колесонько, колісцѣ, колісчя, колісчатко.* *А з мене, березоньки, колесонька будуть.* Чуб. 5. 111.

Колесувати, сую, еш, м. Колесовать. *Видьом же тут колесували і всіх шептух і ворожок.* Котл. Ен.

Колечко, ва, с. Ум. отъ вѣло.

Колѣшня, ні, ж. Каретный сарай; также и для скота подъ одной крышей съ хатой. Шух. I. 106, 189. Иногда—пристройка при хатѣ, гдѣ рубятъ и складываютъ дрова. Волын. г.

Коли́, нар. и сз. 1) Когда. *Сину мій, коли прийдеш до нас?* Макс. *Коли хлѣб, тоді й розум.* Ном. № 1364. *Коли б же се було? Есть мені коли!* Мнѣ некогда. 2) Если. *Коли ти будеш вірно пробувати, будуть тебе козаки поважатъ.* Макс. *Стоить вода у кубочку, коли хоч—напийся.* Макс. 3) Вдругъ. *Коли виводять мою чоловіка.* МВ. (О. 1862. III. 72). 4) **Коли-б.** Какъ-бы. *На мене він не нарікатиме, а от коли б ви його не зневажили.* К. ЧР. 5) **Коли-б.** Пусть, чтобы. *Коли-б же ви, вороні коні, а походу не сходили, як ви мою головушку навѣки втопили.* Макс. 6) **Коли ось.** Какъ вотъ. *Коли ось лежить дві дороги.* 7) **Коли не.** Какъ. *Кабан коли не розбіжиться з перестрашу, коли (не) вдариться об дуб.* Рудч. Св. I. 23. 8) **Коли-не-коли.** Изрѣдка. *Сонителніе в ряди-юди, коли-не-коли.* Ком. II. 9) **А коли́, то.** А иногда. *Добрі люди її не забували: то стара тітка приїде, розва-*

жить, то дівчатка прибіжать нащечечуть, а коли, то і за собою витягнуть. МВ. 10) **Коли разом** Какъ вдругъ. *Живемо ми отакеньки собі приятненько та любо. Коли разом я помічати стала, що Паркися щось сама собі думає.* МВ.

Коли́ба, би, ж. 1) Пастуший шалашъ. Желех. 2) Зимнее жилище древорубовъ-гуцуловъ; строится въ формѣ восьмиугольника, безъ оконъ и потолка, съ отверстіемъ въ верхушкѣ пирамидальной крыши для прохода дыму. Шух. I. 173, 174. Ум. **Колибчна.** *Добре тому то Бог дає, що на горі конарь має, а в долині колибочку, серед села фряерочку.* Гол.

Колівання, ня, с. Колебание, качание.

Колівати, ваю, еш, м. 1) Колебать, качать. *Стоить дід над водою, коліває бородою.* Ном., стр. 296, № 207. *Верби та садовина поперегилялись через тини та колівають віттям, куди вітер віє.* О. 1862. IX. 60. 2) Идти медленно; идти переваливаясь. *Стара пані немов одужала: коліває з кімнати до кімнати, виглядає у кожне віконце.* МВ. (О. 1862. III. 35).

Коліватися, ваюся, ешся, м. Колыхаться, качаться. *Ой у полі билничка колівається.* Нп.

Кбливо, ва, с. Кутья, канунъ. *Царство небесне, пером земля!.. (примовляють, як йдуть коливо).* Ном. № 252.

Коліворѣт, ту, м.—**Коловорот.** *Коліворот—ще й помальований зеленим—на ланцюгах ходив, обкований був. І на стовні бляшане півпівника: куди вітер, туди й він обертався та чернишкав.* Св. Л. 77.

Колісання, вн, ж.—**Коліска** 1. Ум. **Колісано́й(нъ)ка.** *В тих яворах висить скобойка, а в тій скобойці колісанойка, в тій колісаній сам мимій Господь.* Гол. II. 41.

Колісати, шу́, шеш, м. 1) Колыхать. 2) Качать въ люлькѣ. *Теца дитя колісала.* Гол. I. 43. *Колісала мама сина, свою чорнобривця.* КС. 1893. VII. 82.

Колісатися, шуся, шешся, м. Колыхаться. *Усе чутніш плескався та колісавсь Дніпро.* МВ. III. 98.

Коліска, ки, ж. 1) Люлька, колыбель. *Яке в коліску, таке в мошакку.* Ном. № 3212. 2) Качели. *Хочете... гуляти, ідіть до коліски, та тільки сами не колішіть.* Кв. I. 75. Ум. **Колісочна.** *Мальована колісочка, заски мала дитиночка.* Макс. (1849). 105.

Коли́сь, нар. 1) Когда-то, нѣкогда,

прежде. *Була колись шляхетчина.* Шевч. *Колись і ти був в такій неволі, як ми тепера.* Макс. *Щоб народ дививсь та не забував, як колись за батьків та за дідів діялось.* К. ЧР. 2) *Когда-нибудь.* Нароблять вони колись нам до сто чортів лиха. Стор. 3) *Какъ-то разъ.* *Колись прихожу, а він такий мівний.*

Колихалочка, ви, ж. Та, которая качает колыбель (няня). *І до печі куховарку найняв, і до пива пивоварочку, до комиски колихалочку.* Чуб. V. 1122.

Колихання, ня, с. Колебание, качание.

Колихати, шү, шеш, одн. в. **колихнути, хнү, нөш,** м. 1) Качать, качнуть, колебать. *Як тії струни колихнеш.* Руд. 2) = **Колисати** 2. *Прийшлося теці зятні діти колисати.* Ном. № 4910. *Там я буду почувати, дитиночку колисати.* Мет. 3) Качать на качеляхъ.

Колихатися, шүся, шөся, одн. в. **колихнутися, нүся, нөся,** м. 1) Колыхаться, качаться. *Ой у полі билиночка колыхається.* Нп. *Кладочка така хистка, що вся так і колыхється.* 2) Качаться въ люлькѣ. 3) Качаться на качеляхъ.

Колішній, я, в. Прошедшій, бывший когда-то. *Зада козак колишнее, зада та й заплаче.* Шевч. *Оповідая дещо про колишніх крєпаків.* О. 1862. I. 61. **Бо-зна-колишній.** Давно прошедшій. *Бо-зна колишній звичай в душі своїй перебіраю.* Шевч. **Чорт-зна-колишній.** Очень давній. *Борц осколмистий, чорт-зна-колишній.* ЗОЮР. I. 217.

Колішнійсь, нясь, несь. = **Колішній.** *Озвасясь, блиснучи очима, колишнєсь краля.* Г. Барв. 426. *Левец. Пов.* 174.

Колівщина, ни, ж. Гайдамачина. *Батько діда просить, щоб той розказав про колівщину, як колись бувало, як Замізняк, Гонта ляків покарав.* Шевч. 205.

Колій, лія, м. 1) Мясникъ, рѣжущій свиней. Херсон. г. 2) Эпитетъ гайдамакъ. *А колям нічим ступлять—куль нема.* К. ЗОЮР. I. 135.

Колімажарь, ря, м. Продающій мазь для колєсь, деготь. Вх. Уг. 245.

Коліночко, ва, с. Ум. отъ **коліно**.

Колінуватий, а, в. Колѣнчатый.

Коліно, на, с. 1) Колѣно. *Жупанина по коліна, пошита до діла.* Мет. 38. 2) Родъ, происхождение. *Одно—що вона пані великого коліна, а друге—що з традида ляшка.* К. ЧР. 317. 3) Поколѣніе. *Через тебе і твою потомка благословлятимуться усі*

коліна на землі. Опат. 49. 4) Изгибъ (рѣки и пр.). *Коліно трохи було: так іти прямо, а потім повернуть у бік коліном.* Екатор. у. 5) Переходъ голоса при пѣнні. *Не попадець пісні: на коліна крута.* Харьк. г. Ум. **Коліночко, коліноці.** *Первий раз ступив (у воду) по коліночка, другий раз ступив—як під рученьки.* Грин. III. 279.

Коління, ня, с. соб. Колѣни. *На коління падають, владци Богу честь дають.* Чуб.

Колінуватий, а, в. 1) Колѣнчатый. 2) Извилистый. *Колінувата річка.*

Колінце, ця, с. 1) Ум. отъ **коліно** 1 и 4. *Посип тишнця по колінця, водциці по кривля.* Мет. 23. *Росъ вирвалась з неволі, як гадючка тричі звертенилася колінцями на зеленій траві.* Левец. I. 93. 2) Колѣнце въ стеблѣ односьменодольныхъ растений, изъ котораго начинается листъ. Харьк. г.

Колінчастий, а, в. Колѣнчатый.

Колінчик, ка, м. Колѣнке въ стеблѣ. *Ой стерега я життя, тианциці... Щоб з колосочка не видзьобало, щоб колінчика не виломало.* Чуб. III. 454. См. **Колінце** 2.

Колінчити, чу, чш, м. Бить (колѣномъ?) *Ну, вже він мене колінчив, колінчив після сього.* Г. Барв. 302. *Звалив його, колінчив уже, колінчив, стілько йому ссотилося.* Мнж. 91.

Кблір, ру, м. Цвѣтъ. *Санько розмалював той кружок услякими колірами.* Ком. II. 85.

Колісник, ка, м. Колесникъ. Чуб. I. 258. Вас. 146.

Колісництво, ва, с. Ремесло колесника. О. 1862. I. 52.

Колісниця, ці, ж. 1) Колесница (только въ литературномъ языкѣ). См. **Колесниця**. 2) и мн. **Колісниці** = **Колішня**. Шух. I. 165.

Колісна, ні, ж. 1) = **Колішня**. 2) мн. **Колісні.** Родъ выпивокъ. Kolb. I. 48.

Колісцѣ, ця, с. Ум. отъ **кблєсо**. 1) В: обще маленькій кружокъ, маленькое колесо въ значеніяхъ 1—4 слова колесо. *Колісцє у млині. Одчинітєся, ворітця, одкотітєся, колісця.* Мет. 171. *Колєсцєм, бєрє, колєсцєм!* МУЕ. III. 113. 2) Въ блокѣ: каточекъ съ углубленіємъ для веревки. Шух. I. 162, 256.

Колісчя, чати, с. = **Колісцє.** Костантиногр. у. Ум. **Колісчятно**.

Колісчастий и колісчатий, а, в. 1) **Круглий.** *Сонцє круглобоке як каун, а не як корж; бо коли б воно було тільки ко-*

лісчасте, а не опукле, то ми б побачили завжди повний круг. Ком. I 22. 2) На колесахъ. Колісчата скриня. Левци. I 184. 3) Узорный. Запасочка ж моя колісчата... стрічечки мої блакитні. Кв. II 15. Буми і в... картацьких плахтах з колісчастими запасками спереду. О. 1862. IX. 62.

Колісчатко, ка, с. Ум. отъ колісчá. 1) Рѣзецъ для тѣста. 2) мн. Родъ прошивы или вышивки на бѣльѣ. Чуб. VII. 415.

Коліш, ша, м. Колесо на валу (надъ колодеземъ)? Колішем тянуть воду. Вх. 3н. 27.

Колішєнный, а, е. (О влахъ). Колішєнні воли. Первая пара воловъ въ плугѣ, идущая возлѣ колесъ. Запріи він п'ять,—нема шостою колішєнного, борознього. Рудч. Ск. I 182.

Колішніа, ні, ж. Двухколесный передокъ плуга. Чуб. 7. 398, 399.

Колія, лі, ж. 1) Колея. Держи по коліі. 2) Желѣзная дорога, рельсы. Так і претъся машина по коліі. Ромен. у. 3) Порядокъ, очередь. Тепер прийшла колія, так треба йти. Ум. Колійна. Ой пійду я, пійду дорогою широкою, ой гляню я, ой паду я в колійку глибокую. Мет. 65.

І. Кóло, ля, с. 1) Кругъ. Ой колом, колом до гори місяць (сонце) іде. Рв. Макс. 2) Колесо. Ой зійди, зійди, ясний місяцю, як млинове коло. Чуб. 3) Въ ткацкомъ станкѣ то-же, что и колесо у передняго навбя. См. Навій. Вас. 165. 4) Поставъ (мельницы). Млин з двома колами. Черниг. у. КС. 1883. VII. 508—517. 5) = Колесо 3. Дівчата стали у коло. Мир. Пов. 144. Ум. Колечко. Желех.

II. Кóло, пред. 1) Около, вокругъ. Чи не той то хміль, що коло тичини в'ється? Макс. (1849). 96. Кайдани-замізо нош по-вризало, біле тіло козацьке-молодецьке коло жовтої кости пошмуллало. АД. I 89. 2) Возлѣ, подлѣ. Заховаю змію юту коло свого серця. Шевч. Звелів із садовити купа коло купи. Ев. Мр. VI 39. 3) Коло чого ходіти. Заниматься чѣмъ либо. Коло ко́го ходіти. Заботиться о комъ, присматривать за кѣмъ.

Колобатина, ни, ж. = Калабатина. Як попав я в колобатину, то й не міг вилізи. Чуб. I 215.

Коловій, á, б. Круговой. Колова́. Въ шлеѣ: круговой ремень, въ которому пришиты откосные ремни. Колова́ світа. См. Свита. Вас. 154.

Коловодние, ка, м. Птица: лонзьякъ, *Totanus*. Вх. 3н. 27.

Кóловоріт и кóловорот, роту, м. = 1) = Коворот 2. 2) Верхняя подвижная (вращающаяся) подушка на передней оси телѣги. Kolb. I 67. 3) Бревно, которымъ поворачивается вѣтряная мельница. Залюбовск.

Колóда, ди, ж. 1) Колода, бревно. Чи на полі під копою сина забавляє, чи в діброві з під колоди овка вилядає. Шевч. 77. На колоді сиділи музики з скрилками, цимбалами. Левци. I 15. 2) См. Реваш. Шух. I 209. 3) Составная часть п'ял. Шух. I 254. См. П'яла. 4) = Дибн. Записався, як Берко в колоді. Ном. № 2474. 5) Въ ручной мельницѣ: толстая доска, на которой, въ углубленіи лежать жернова. Шух. I 146. 6) Ступа. Колода съ выдолбленнымъ углубленіемъ или углубленіями, въ которыхъ бьютъ песты,—въ различныхъ снарядахъ: въ ступѣ, толчеѣ, въ сукновальнѣ, маслобойнѣ и пр. Шух. I 161, 162, 163. Мик. 481. Вас 172. 7) Длинное корыто у колодезя—выдолбленное или изъ досокъ. Приверни коней до колоди. Харьк. 8) Улей. 9) Колода картъ. 10) У горшечниковъ: партія мисокъ, до 35 штукъ, вложенныхъ одна въ другую; ставится бокомъ въ гончарную печь. Вас. 180. 11) Стадо овецъ, идущее тѣсно. Колода—отара, як іде тїсно, не в роспах. О. 1862. V. Кух. 38. Ум. Колóдна, колóдочна.

Колоббе, бка, м. Лепешка круглой формы. Баба... витопила в печі, замісила яйцями борошно... спекла колобок. Рудч. Ск. II 2.

Колобродити, джу, диш, м. Куралесить. Еней тут добре колобродив і всіх на чудо потрошив. Котл. Ен. Цілу нічку колобродить, за собою челядь водить. Нп.

Коловатень, тня, м. Отдѣльно выросшій и потому вѣтвистый, развѣсистый стебель конопли. Желех.

Коловатиця, ці, ж. 1) = Коловатень. 2) Вертячка, веретенница (овечья болѣзнь). Желех.

Коловатниця, ці, ж. = Коловатень. Гол. Од. 35.

Кóловатній, я, е. Кóловатне зїлля. Раст. *Silybum Marianum*. Шух. I 22.

Кóловертєнь, тня, м. = Коловерть.

Кóловерть, ті, ж. Водоворотъ.

Колодач, ча, м. Большой ножъ. КС. 1887. VII. 474. Ножъ, носимый въ нож-

нахъ на поясѣ. Чуб. VII. 418. Ум. Колодѣчк. Вх. Зн. 27.

Колоддѣ, дѣ, с. соб. отъ колѣда. Я *закладав комори й хату з вѣковичного дубового колоддя на два модскѣ вѣки.* Левец. I. 374.

Колодѣтися, джѣся, дишся, м.—**Кородитися.** *Вона ще звечора стала колодитися на поперек, що болить.* Зѣнк. у. Залюбовск.

Колѣдиця, цѣ, ж. Ступица въ колесѣ. Вас. 147. См. Молодн.

Колодѣй, дѣя, м. 1) Колесникъ. Левч. *Ходи, ходи, колодѣю, зо мною почувати.* Гол. II. 470. 2) = **Молодач.** Я *йому такою колодѣя викував, що хоч куди.* Хата, 122. 3) Понедѣльникъ сырной недѣли, когда привязываютъ колѣдну 2. Ном. № 528. **Справляти колодѣй.** Пировать, выпивать на деньги, полученныя какъ выкупъ отъ колѣдми. О. 1861. X. Свидн. 62.

Колѣдка, ки, ж. Ум. отъ колѣда. 1) Небольшая колода. *А-а, котку! не мѣъ на колодку, бо забѣши оловку.* Макс. (1849). 103. Сложенныя у дворовъ на улицѣ бревна обыкновенно служатъ мѣстомъ собранія крестьянъ (преимущественно молодежи) въ праздничный день; поэтому—*усѣ злотѣи на колодѣи, а мого не має.* Мет. 10. *Гриць... устав з колодки.* Г. Барв. 451. 2) Обрубокъ дерева, привязываемый женщиной неженатому мужчине въ понедѣльникъ сырной недѣли; мужчина долженъ волочить колѣдну, пока не отгуится. Маркев. 2. О. 1861. X. Свидн. 63. **Вѣддавати колѣдну.** Обычай, по которому въ день Пасхи дѣвушка, христосуясь, не обмѣнивается съ парнемъ писанкой, а только даетъ ее ему, за что парень долженъ ей найнѣти танецъ, т. е. музыку къ танцамъ. О. 1861. X. Свид. 60, 62. 3) = **Колода** 4. *Скручують йому руки і забивають у колодку.* Левец. I. 41. 4) = **Колода** 8. *Тутечки у йою велика пасѣка була,—колодок з двѣсті.* Стор. 56. 5) Ступица въ колесѣ. Рудч. Чп. 250. 6) У кожевниковъ: рукоять **шпафѣи**, скребка для кожъ. См. **Шпафа.** Шух. I. 253. 7) У гребенщиковъ: часть рога, соотвѣтствующая охвату рукой. Вас. 163. 8) Висячій замокъ. 9) Кадыкъ, головка дыхательнаго горла. Вх. Уг. 246. Ум. Колѣдочка.

Колодник, ка, м. Арестантъ. *Посадив Йосифа в темницю, де сидѣли ширскѣ колодники.* Опат. 62.

Колодѣбнина, ни, ж. Выбой; ухабъ. Желех.

Колѣдочка, ки, ж. 1) Ум. отъ колѣдка въ указанныхъ значеніяхъ. 2) Черенокъ ножа. Г. Барв. 463. 3) Подборъ деревянный, обтянутый кожей. Чуб. VII. 431. *Вѣйшов молодой парубок в крамній сѣренькій козачинѣ, в чоботях на колѣдочках.* Левец. Пов. 181. 4) Деревянная выпуклая часть сѣделки,—къ ней прикрѣплены металлическія дужки для пропуска черезъ сѣдельника. Вас. 160.

Колѣдрочка, ки, ж. Ум. отъ колѣдра. *Ходи ж, моя дѣню, до хати: час тобі на посаг сидати!*—*Постелить колѣдрочку,—я вѣйду.* Гол. II. 100.

Колѣдѣх, ха, м. Раст. *Rubus caesius.* Лв. 101. См. Деринник.

Колѣдзяний, а, е. Колодезный. *Замитили хати, колодзяні цямриння, садки і городи.* МВ. I. 13. *Високо вгору піднімалися колодзяні журавлі.* Левец. Пов. 144. *Колодзяна вода.*

Колѣдзявъ, вя, м. Колодець. *В яру бачила вона колодязі з високими журавлями.* Левец. I. 514.

Колодѣчця, чя, с. соб.—**Колоддя.** *Все те мертвим сном спить, пороскидане як колодѣчця.* Мир. ХРВ. 269.

Колокѣл, колѣу, м. 1) Колоколь. *Ой чия ж тут бесѣда тут вечеряе весела? Бийте коли, все колоколи, колоками кованѣи у нас юсті проханѣи.* ХС. VII. 425. 2) Звонкъ на щѣѣ коровы, козы. Вх. Зн. 27. Ум. Колокѣлон.

Колокѣловъ, лѣа, м. 1) Ум. отъ колокѣл. 2) мн. Родъ прически дѣвушекъ съ зубчастим проборомъ. Чуб. VII. 423.

Колокѣльце, ця, с. Бубенчикъ? *А-а люльки! шовковѣй вѣречки, золотѣй билья, сѣбнѣ колѣкѣльця, мальована колѣсочка: засни, мала дитиночка!* Макс. (1849). 105.

Коломазник, ка, м. = **Колѣмажарь.** Угор.

Коломазъ, зі, ж. Деготь, скопляющійся на осяхъ; вообще деготь и мазь для колесъ.

Коломѣецъ, мѣйця, м. 1) Житель Коломыйскаго округа. 2) Добывающій соль. *Ой чи ти козак, чи ти чумак, чи ти колѣмѣецъ? передай менѣ хоть сахаръ на юстинець.* Нп. Значеніе слова видно изъ слѣдующихъ стиховъ Климентія: *Торяники велику працю подіймають, паче коломыйцов, що гуски виробляють.* О. 1861. I. 226.

Коломѣйка, ки, ж. 1) Жительница Коломыйскаго округа. *Ой славная коломѣйка*

по дворі ходила. Чуб. IV. 492. 2) Особый родъ пѣсенъ въ Галиціи, Буковинѣ и Угорской Руси, получившій свое названіе отъ г. Коломыи, гдѣ онѣ наиболѣе распространены; каждая пѣсня состоитъ изъ 2—6 стиховъ въ 14 слоговъ каждый, съ пезурой послѣ 8-го стиха. *Як я тую коломыйку зачую, через тую коломыйку дома не ночую.* Гол. См. Сумцовъ. Коломыйки. КС. 1886. IV. 3) Танецъ въ Галиціи и Угорск. Руси. Де-Волланъ, Угро-русскія пѣни. 16. 4) = **Клепаня**. Шапка эта такъ называется въ Галиціи по той причинѣ, что ее носятъ въ Коломыйскомъ округѣ. Гол. Од. 69. 5) Родъ сумки шерстяной, носимой гуцулами-мужчинами черезъ плечо. То-же, что и **дзьобенна**. Kolb. I. 37.

Коломыйський, а, е. Коломыйскій.

Коломыя, иїї, ж. 1) Глубокій выбои, наполненный водой. 2) Городъ Коломыя.

Коломитний, а, е. = **Баломутний**.

Колонизувати, зую, еш, и. Колонизовать. *Колонизують Кавказ козаками.* О. 1862. X. 111.

Колонист, та, м. Колонистъ. *Тут тих колонистів німців багато.* Херс. *На гетьманських могилах колоністи німці насадили картоплі.* Левиц. Пов. 367.

Колонія, иїї, ж. Колонія. *Він по німецьких колоніях у наймах жив.* Херс. г. *Біля Москви хотіли нашкодити усім німцям,—цїла б то їх колонія завелась там.* О. 1862. V. 45.

Колопѣнник, ка, м. = **Конопельник**. Вх. Зн. 27.

Колопѣня, ні, ж. = **Коноплі**. Шух. I. 137. Въ Лохвицк. у. только во мн. **Колпні**. Ум. **Колопѣнна**. *Ой дала-сь мня моя матенька, дала, як би тую колопѣнку в болотонько впхала.* Гол. I. 275.

Кблос, су, м. 1) Колось. *Колос повний неється до землі, а пустий догори стирчить.* Ном. № 2472. *Шумить золотим колосом пшениця.* Левиц. I. 77. 2) Часть косы (орудія), находящаяся передъ ея концомъ, носкомъ. Шух. I. 169. Ум. **Колосби**.

Колосіна, ни ж. и **колосіння, ня, с.** Оторванные отъ стеблей колосья, колосья послѣ молотбы. Вх. Зн. 27.

Колосистий, а, е. Колосистый. *Широке поле, житю цустее, ... колосистее, ядренистее.* Чуб. III. 385. *Хвилюються жовті ниви житом колосистим.* К. Досв. 6.

Колоситися, шуся, синся, и. Коло-

ситься, выбрасывать колось. *То ячмінь колоситься.* МВ. I. 14.

Колосій, сїя, м. О раст.: Колосистый. *І овес самосій, і ячмінь колосій.* Чуб. III. 266. *Овес-колосій.* Грцн. III. 55.

Колосіти, сїю, еш, и. Колоситься; виднѣться своими колосьями. *Там дивлюсь—житта колосіють, волошки блакитніють.* Г. Барв. 352.

Колосок, скá, м. Ум. отъ **кблос**. *В того доля ходить полем, колоски збирає.* Шевч. 2) Родъ орнаментики въ видѣ колоса. Шух. I. 303.

Колбєся, ся, с. соб. Колосья. *Лежить як жива, у пшениці, аж колєся над нею похилилось.* МВ. *Молоде колєся з житта зриваю.* Г. Барв. 353.

Колосування, ня, с. = **Колосина**. *А ні трєчки, ні полови, ні колосування.* Чуб. V. 674.

Колосувати, сїю, еш, и. Перемолачивать колосья?

Кблот, ту, м. Ссора, споръ, сумятица. *Як Чаюна взяли у остро, так і колоту не стало на селі; а то було що-вечора то крик на вулиці, то бійка,—без колоту не обійдеться.* Екатер. у. *Колот такий підняли, що хоч з хати тікай.* *Боялась, щоб не вийшло якого колоту через сей смучай.* Г. Барв. 154. *За ту бражку зчинили козаки з ляхами превелику дражку, за той молот зробили козаки з ляхами превеликий колот.* АД. II. 33.

Колбтвиця, ці, ж. Лучина, дрань. Вх. Зн. 27.

Колбти, лю, лєш, одн. в. кольнѣти, нѣ, нѣш, и. 1) Колоть. *В серце коле.* Шевч. *Голкою колов. Пиде воюнь од ноци по тілу,—колье аж у олові.* Левиц. 2) Водать. *Роцата скотина вдається, то всіє коле.* Ном. *Коли б свині рош, то б усіє поколола.* Посл. 3) Убивать, закалывать. (Гайдамаки) *прибігли туди, дайвай колоть орендара і всіє жидів.* ЗОЮР. 4) Рѣзать (свиней). 5) Раскалывать. *Трієки колоти.*

Колбтися, лбєся, лєшєя, и. 1) Колотся; производитъ уколы. *Ячмінь колєтєся.* 2) Раскалываться. *Не колєтєся дрєвєняка.*

Колотіти, чѣ, тиш, и. } 1) Мутить. *Два голуби воду пили, а два колотили.* Мет. 2) Масло сбивать. 3) Ссориться. *Як у клуні не молотить, то в хаті колотить.* Ном. № 10131. 4) Помыкать; распоряжаться чѣмъ. *Так колотить всіма, як вир водою.* Ном. № 3429. *Оце колотить, як*

чорт лозою. *Ном. № 3422. Поснули й ви, що світом колотили.* К. ПС. 7.

Колотітисся, чуся, тишся, и 1) Мутитися. 2) Сбиватися (о маслѣ). *Щось масло дово не колотитися.* 3) Битися (о сердцѣ). *Душа її уся порушилась, серденько колотилося.* МВ. 4) Дрожать. *Чи змерзла, чи з тривоги вся колотилась.* Г. Барв. 168. 5) Ссоритися, бранитися, спорити. *Як на току молотитися, то і в хаті не колотитися.* *Ном. № 10131.*

Колотіця, ці, ж. = **Колотвиця.** Желех.

Колотівка, ви, ж. Мутовка. Вх. Зн. 27.

Колотнеча, ці, ж. Ссора, споръ, драка, свалка. *Тіки на порі, аж там така смертенна бійка та колотнеча діється.* Харьк. *Смерть запанувала там, де недавно був армідер і колотнеча.* Левиц. *Добра та ладу не було, а були тільки бучі, колотнеча та сваволя.* Мир. ХРВ. 87.

Колотник, ка, м. Забіяка, сварливий.

Колотниця, ці, ж. Сварливая женщина, заводящая ссоры.

Колотні, ні, ж = **Колотнеча.**

Колотов, тви, ж. = **Колотівка.** Вх. Уг. 246.

Колотівця, ці, ж. Раст. Galium aragone. Вх. Уг. 246.

Колоття, тя, с 1) Закальваніє многихъ (преимущественно о свиньяхъ). 2) Раскальваніє.

Колотуха, хи, ж. 1) Сварливая женщина? *Радуйся, мати,—іде невістка до гати: добрая роботухи, а ліпша колотуха.* Чуб. IV. 669. 2) Ряжанка, искусственная сметана.

Колотуша, ші, ж. = **Колотуха** 2. О. 1862. VI. 98. Ум. Колотушна.

Колотушка, ви, ж. 1) Ум. отъ колотуша. 2) = **Колотівка.** Вх. Зн. 27.

Колоть, ті, ж. О дорогѣ: замерзшая комками грязь. Харьк.

Колбша, ші, ж. = **Холоша.** *Ном. № 7225.*

Колбшкати, каю, еш, и. Тревожить, вспугивать. *За те (б'ють),—сказав один Рябкові з наймитів,—щоб не колошкав ти очі своїх панів.* О. 1861. III. Гул.-Арт. 82. *Я знав овець до старости, а вони два перебіли та й давай мені колошкати овець: кишкають на візці, оббивають од мене Я причу: не полохайте, а вони колошкатель.* Павлогр. у.

Колбші, нів, мн. Зимніє суконные штаны.

Колубаха, хи, ж. = **Ковбана.** Желех.

Колування, ня, с. Об'їздъ кругомъ, вмѣсто прямой дороги.

Колувати, луку, еш, и. 1) Идти кругомъ, идти по круговой линіи. *Горою сонечко колує.* О. 1862. IV. 23. 2) Кружить, колесить, дѣлать об'їзды. *Хто колує, той вдома ночує.* Чуб. I. 248. *Волю колувати, як просто їхати та бідувати.* *Ном. № 11409.*

Колудрабок, бка, м. Часть сновальницы: каждая изъ двухъ поперечныхъ пластинъ, въ которыхъ укрѣплены колышки. Шух. I. 150, 151. См. **Оснівниця.**

Колупати, паву, еш, одн. в. **колупнѣти, пнѣ, нѣш, и.** Ковырять. Пич колупати—обрядовое дѣйствіе невѣсты во время сватовства. *Стала коло печі та й колупає її пальцем.* Кв. I. 76. *Колупнуло за серце.* *Защемило серце.* *Колупнуло Антося за серце,—аж заплакав.* Св. Л. 160.

Колька, ви, ж. 1) Колика, колотье. *Русин каже: „іди в поле!“ Полька каже: „колька коле“.* Грин. III. 314. *Марині неначе колька заколе в саме серце.* Левиц. I. 40. 2) Колючка; игла (у ежа). *Іж ма кольки.* Вх. Лем. 426.

Колькій, а, б. Колючій. *Сіли твої діти на високім дрові. На якому дрові? На колькому терні.* Чуб. V. 852.

Колько, нар. Колько. *На стерні колько.* Кієв. г. *Чи й у вас, як у нас, на мваді колько?* Грин. III. 648.

Кольо, ля, м. Дѣтск. Хлѣбъ. Вх. Лем. 426.

Кольокатор, ра, ? м. Після смерти кольокатора зосталось шість хлопців і одна дочка, обійстя і трохи землі і одним оден підданий. *Ном. № 1174.*

Кольфарба, би, ж. Клеевая краска. Під кольфарбу золотити.

Колюватина, ни, ж. Щель. Є колюватини у стіні. Волч. у.

Колюки, в, ж. мн. Раст. Datura stramonium L. ЗЮЗО. I. 121.

Колюх, ха, м. Колючее растеніє. *Взяв, наламав колохів, обтикався да й сидить.* Рудч. Ск. I. 159.

Колюча, ці, ж. Раст. Salsola Kali L. ЗЮЗО. I. 134.

Колючій, а, в. 1) Колючій. *І стежечка, де ти ходила, колочим терномъ поросла.* Шевч. 387. 2) Легко раскальвающійся. *Дуб колючіший, ніж грушина.* Волч. у. 3) Р'язкій. *Мужича правда єсть комоча, а паньска на всі боки туча.* Котл. Ен.

Колѣчка, кн, ж. 1) Шипъ растенія. Колючка залізла в ногу. 2) Колючее растеніє вообще. Буви і чоловік съому колючці (будякові) пара. Греб. Прийшов у садок, намостив на дереві колючок і сів на їх. Рудч. Ск. 3) мн. Названіє растеній: *Echium vulgare* L, *Tribulus terrestris* L, *Xanthium spinosum* L. ЗЮЗО. I. 141. Будяки, колючки стремлять на просторі та муха кропива купчиться. МВ. (О. 1862. I. 96). 4) = **Кольна**. П'ять ніч не спала: колючка колола. Константиногр. у. Я стара людина: або ногу підколю, або колючка нападе, то й опізнюся. Г. Барв. 497.

Колюшѣнный, а, е. = **Колішѣнный**. Мнж. 92.

Колющій, а, е. = **Колучній**. Помогтимо вам кладочки з колючою глodu. Мил. 65.

Колядѣ, дї, ж. 1) Рождественскій празникъ, когда поють колядки. Будьте здорові з колядою! Ном. № 343. 2) Пѣсни въ вечеръ 25 декабря. Пустить його до хати, він вам буде коляди співати. Чуб. III. 425. 3) Вознагражденіє колядникамъ за пѣсни. Он і пан іде, коляду несе: коробку вівса, наверх ковбаса. Нп.

Колядїи, на? м.? Встрѣчено только въ началѣ шуточной колядки. Коляд, коляд, колядин, а я в батька один. Грин. III. 36.

Колядка, кн, ж. Рождественская пѣсня, исполняемая на первый день рождественскихъ святокъ сельской молодежью, которая ходитъ для этого отъ хаты къ хатѣ і получаетъ за пѣніє вознагражденіє.

Колядний, а, е. Относящійся къ рождественскимъ святкамъ. На колядному попелі поставила горщик. Нп.

Колядник, ка, м. Поющій колядки. Під вікном колядник цвѣтиться. Чуб. Ум. Колядниченько, колядничон.

Колядниця, ці, ж. Поющая колядки.

Колядниченько, ка и колядничок, чка, м. Ум. отъ колядник.

Колядування, на, с. Пѣніє колядок въ рождественскій вечеръ (25 декабря).

Колядувати, дую, еш, м. Ходитъ по хатамъ і пѣть колядки. Збираюсь колядувати, як вже й щедрувати пора. Ном. № 512.

Колядчаний, а, е. Относящійся къ колядкамъ. Желех.

Колѣе, ка, м. Раст. *Xanthium spinosum*. Вх. Пч. I. 14.

Колѣека, кн, ж. = **Кіл**. У иншого сокира за поясом, у тою коса на плечі, а другий притяи із колякою. К. ЧР. 258.

Колѣндра, ри, ж. Раст. Кашнець, *Coriandrum sativum*. Анн., 109.

Колѣр, рѣ, м. 1) = **Колісник**. Вх. Лем. 426. 2) Мясникъ, рѣжущій свиней. Желех. См. **Колій**.

Колѣса, си, ж. Экипажъ, коляска. Ой пізнала мила вороні коні, а ще пізнавай новую колясу. Чуб. V. 742. Іхала, кажуть, одна скупа пані... і попалася разбійникам: обступили колясу. МВ. III. 24. Ум. Колѣсна, колѣсоньна, колѣсочна. Ласка не коляска: сівши, не поїдеш. Ном. № 4488. Вже кучері молодії на колѣсонькахъ стоять і віжечки шовковії в білхъ рученькахъ держати. Чуб. V. 536. Ужє кониченьки позапрятані, і колясочки позавертані, тільки сісти та поїхати. Грин. III 548.

Колѣстра, ри, ж. = **Молозиво**. Подольск. г.

Кѣма, ми, ж. Запятая. Читайте од слова до слова: не минайте а ні титли, а ні тії коми. Шевч. 214.

Команѣ, нї, ж. = **Команиця**.

Команда, ди, ж. 1) Команда. 2) Отрядъ, команда. А тоді у нас у Черкасахъ команда стояла. ЗЮОР. I. 264. 3) Кружокъ, товарищи. Вжє Оксана і зібрала свою команду: шатнулась, метнулась з кінця в кінець, веде низку дівчат. Кв. I. 161.

Командерство, ва, с. Начальство военное. Господа москаль! а скажіть, будьте ласкаві, вашоу командерству, коми треба вівса, або якою борошна, то нехай прийдуть. Кв. I. 131.

Командувати, дую, еш, м. Командовать. Сами кільки салдат воюються, а тих, що командують, і немає. Рудч. Ск. I. 107.

Команїця, ці, ж. 1) Трилистникъ, клеверъ, дятлинка. На сім боці на толоці жовта команиця. Гол. II. 418. 2) Раст. *Viola tricolor*. Лв. 102.

Команка, кн, ж. = **Команиця**. Желех.

Комарик, ка, м. Ум. отъ **комарь**.

Комарїстий, а, е. Изобилующій комарами.

Комарїця, ці, ж. = **Комарь**. Вх. Зн. 27. Желех. Ум. **Комарїчна**.

Комарїще, ща, м. Ув. отъ **комарь**.

Комарів, рѣва, рѣве. Принадлежащій, свойственный комару. Шевчиха не злюбила, загадала шевию черевки шити з комаревѣй шкури. Нп. З комареву німечку. Немножко, очень мало. Дайте мені з комареву ніжечку, з Антонову слізочку. Ном. стр. 283. **Комареві носини**. Раст. = **Сонирки**.

Комарник, ка, м. Родъ шалаша для пастуха овець. Вх. Зн. 27.

Комарня, ні, ж. Соб. отъ **комарь**. *Комарня так і мзе у вічі.*

Комарь, ря, м. 1) Комарть. *Не муче б нам з лядами, мосцівими панами, мирно пробувати, аніж пійти луїв потирати, своїм тілом комарів йодувати.* Дума. 2) Названіе тощого вола. КС. 1898. VII. 46. 3) Родъ дѣтской игры. Ив. 27. Ум. **Комарин, комаронько.** *І нас Бог не оставить, коли й комарика й малюсеньку комашинку доглядает* Кв. *Вилетіла муха з хати комарика рятувати.* Нп. Ув. **Комарище.** *Ой се ж лежить комарище, славного війська козачище.* Лукаш.

Комаха, хи, ж. 1) Насѣкомое. Вх. Пч. I. 6. 2) Муравей. Ум. **Комашечка, комашна.** *Ой летіла комашечка да по сонцю, припадала комашечка ік віконцю. Комашки! комашки! ховайте подушки, бо татаре йдуть.* Ном. № 339.

Комашіна, ни, ж. Одно насѣкомое, одинъ муравей. См. **Комаха.** *Чоловік проти землі менше, аніж сама менша комашина проти чоловіка здається.* Децр. Ум. **Комашинна.** *Здалеку рій комашинок зразу побачиш, а кожну комашилку нарізно побачиш тільки зблизька.* Ком. II.

Комашітиса, шүся, шішся, г. Копошитиса.

Комашка, ви, ж. Ум. отъ **комаха.**

Комашніця, ці, ж. Муравейникъ. Канев. у.

I. Комашня, ні, ж. 1) Пирушка. 2) Поминальний обѣдъ послѣ похоронъ. Угор.

II. Комашня, ні, ж. соб. 1) Муравьи. *Де не взялась та комашина і, чуючи труп, лазила по його виду.* Стор. 2) Муравейникъ. *Як би таку жінку та мені,—я б її у комашиню втрутив.* МВ. (О. 1862. III. 60).

Комедія, ді, ж. Комедія. *Почав він... писати... комедію на театр.* К. Гр. Кв. XVIII.

Комедіянський, а, е. Смѣшной, комедіантскій. *В їх фігурах, в їх уборі було щось комедіянське, німецьке.* Левиц. I. 491.

Комбѣль, мля, м. Толстий кінець отрубленнаго деревнаго ствода. *Як узяв колоду за комель, підвів проти себе, як свічку, та як ударе комлем у землю,—так вона на сажне у землю ввійшла.* Мнж. 9.

Комбнда, ди, ж. 1) Команда, отрядъ. *В славнім місті Берестечку коменда стояла.* Гол. I. 67. 2) Начальство. *Молоденький козаченько в коменди ся прссить: пу-*

сти ж мене, коменданте, з обозу додому. Чуб V. 332.

Комендант, та, м. Комендантъ. Рудч. Чп. 103. *Пусти ж мене, коменданте, з обозу додому.* Чуб. V. 332.

Комендерувати, рую, еш, м. Начальствовать, командовать. *А пан майор молоденький на воронім коню, ворон конем вигравав та й комендерує.* Федьк.

Комета, ти, ж. Комета. *Є зорі, що зветься кометами, або мітлами чи віхами.* Ком. I. 50.

Кометя, нар.=Комить. *Голуб в лету комети паде.* Вх. Зн. 27.

Коміз, ву, м. Капризь. *Ач як на його комиз напав. Ось я тобі!* Полтавск.

Комиза, зі, ж. 1)=**Коміза.** 2) Капризный, привередливый человекъ.

Комизітиса, збіса, зшиса, г. Капризничать, упрямятиса. *Коли б вона ти не бісилась, замовкла і не комизилась.* Котл. Ев.

Комин, на, м. 1) Передняя часть ваяристой печи, устроенная для прохода дыма въ трубу. Чуб. VII. 381. *Забілів комин, зачорнів рядок горників на полиці.* Левиц. I. 2) Дымовая труба на крышѣ. 3) Полка кремневаго ружья. Шух. I. 231. Ум. **Коминѣн.**

Коминнѣ, прил., употребляемое какъ сущ. ср. р. Подымная подать. *Та заплаши коминного пивкоти грошей.* ЗОЮР. I. 143.

Коминѣн, нѣа, м. 1) Ум. отъ **комин** 1 и 2. 2) Цилиндръ въ ружьѣ, куда накладывается пистонъ. Уман. у. Шух. I. 229.

Коминотрус, са, м. Трубочистъ. Полтавск. г.

Коминяр, ра, м.=Коминотрус. Гайсинск. у.

Комисар, ра, м. 1) Комиссаръ. *Чою вже не робили тії старости й комисари з городовими козаками.* К. ЧР. 12. 2) Исправникъ. *Добре було жити, поки не писали пани комисари хлопців у некрути.* Нп. *Я бачив сам таких і може б показав, да цур йому! боюсь: росержу комисара.* Греб. 368. Ум. **Комисарчин.** *Приїхали комисарчики, зі Львова писарчики исподу записати, де має король стати.* О. 1862. IV. 19.

Коміш, шү, м. Тростникъ. *Жили по комішах і очеретах.* ЗОЮР. I. 75.

Комішитиса, шүся, шішся, г. Мелькать? *А то що за світ комішитиса у малій хатині?* Мир. Пов. II. 55.

Коміш, на, м.=Комин. *З верху кри-*

ші по ріжках шпиль, а наверх коміна вертиться по вітру замізний півень. К. ЧР. 209. Ум. Коміноні, коміночок. Щоб ліжко там було і коміночок, і огонь щоб горів. Рудч. Ск.

Комір, ра, м. Воротникъ. Не до нашої ший ті коміри шили. Левиц. Ум. Комірець. У лисички, каже, гарна шкурка... на комірець. Рудч. Ск. II. 15.

Комірка, ки, ж. 1) Ум. отъ ко́бра. Відчиняй, пане, комірку, давай требицям горілку. Нп. 2) См. Бердо и Блят.

Комірне, прил. ср. р. Наемная плата за квартиру. Приняти ногó в комірне. Пустить, прийняти на квартиру кого. Чуб. I. 4. В комірні сидіти. Нанимать квартиру. Желех. *Нажилась в комірнім.* Св. Л. 245. Піти в комірне. Сдѣлаться квартирантомъ. Желех.

Комірни́к, ка, м. 1) Жилецъ, постоялецъ. Уман. У. Вх. Зн. 27. 2) Сборщикъ пошлякъ на таможенѣ. Ум. Комірниченько. Там на долині стоить дві ялині: там наши пані яйдики рвала, комірниченська ісподобала. Нп.

Комірницький, а, е. 1) Квартирантскій. Хазяйська наука комірницькій корові ногу переломала. Ном. № 2817. 2) Таможенный.

Комірни́ця, ці, ж. Квартирантка. Вх. Зн. 27.

Комірниченько, ка, м. Ум. отъ ко́брик.

Коміронька, ки, ж. Ум. отъ ко́бра.

Комірочка, ки, ж. Ум. отъ ко́бра.

Комірчи́на, ни, ж. Небольшая ко́бра. Через сину була пекарня з комірчиною. Левиц. I. 192.

Коміть, нар. Внизъ. **Коміть-головою.** Внизъ головою. Вх. Зн. 27.

Комліє и пр. См. **Кімліє** и пр.

Комнір, ра, м. = **Комір.** Панство в юлові, а воші за комніром. Ном.

Комод, ду, м. и **комода, ди, ж.** Комодъ. *Воздвиженський... одпер комод, витля троші і одніє жінци.* Левиц. Коло стола стояла комода, а перед канатою стіа. Левиц.

Комолій, а, е. Безрогий. *Комолій віл і гулює б'є.* Ном. № 3364.

Комонний, а, е. Конный. *Комонне військо.*

Комонник, ка, м. Всадникъ, кавалеристъ. За ними ще півдесятка комонників. К. ЧР. 169. Піхота з пицаллю поміж гарматами, а комонник по крилах. К. ЧР. 343. Въ дѣтской игрѣ въ нашу такъ на-

зывается тотъ изъ играющихъ, который ѣдетъ верхомъ на товарищѣ. КС. 1887. VI. 461.

Комонница, ці, ж. 1) Раст. Трилистникъ полевой, *Trifolium arvense.* Вх. Лем. 426. См. **Команиця.** 2) Бесплодная кобыла. Желех.

Комонно, нар. Конно.

Комонь, ня, м. Конь. *Ой як тяжко комоневі против води плисти, ой так тяжко кохатися, не мавши користи.* Нп.

Комбра, ри и **Комбря, рі, ж.** 1) Амбаръ, кладовая. *Виніє із комори казан. ...Заздро, що в брата є в коморі і на дворі, і весело в хаті.* Шевч. Служить также для ночевки взрослой дочери или женатому сыну. *Ти в коморі, я на дворі,—вийди, серце, злічим зорі.* Мет. 10. 2) Лавка. *Сомко має в Переяславі свої крамні коморі в ринку.* К. ЧР. 25. 3) Таможня. Гайсин. у. 4) См. **Рітки.** Ум. **Комірна, коміроньна, комірочка.** *Ой в мене коморонька новая, в тій коморонці постілонька тісова.* Чуб. *Да мати гуляти да не пускала, да її у комірочку да її зачиняла.* Чуб. V. 9. *Крамарю, крамарочку, одчиняй комірочку та сип перець та канперець.* Грин. III. 539.

Комобрити, рю, рип и **коморувати, рую, еш, л.** Жить на квартирѣ. Желех. *Він коморит у мене.* Вх. Зн. 27.

Комобрячий, а, е Амбарный. *Висиль зирк на коморячі двері.* Кв.

Компаніст, та, м. Товарищъ. *Хоч старий, а не шурається давніх компаністів.* Св. Л. 38.

Компанієць, ніця, м. Казакъ легконнаго войска въ XVIII вѣвѣ. *В поход у дорогу славні компанійці до схід сонечка рушали.* Шевч. 361. *Ой над Богом над рікою, на турецькій ірчаній, там стояли пикиніри, з ними компанійці.* Макс.

Компанійський, а, е. Относящійся къ компанійцю. *Полковник компанійський.* Шевч. (1883) 235.

Компанія, нії, ж. 1) Общество, компанія. *Зі компаній і доброго чоловіка зопсують.* Ном. № 5982. 2) Отрядъ войска. *Чому сь мене, моя мамо, з ранку не збудила, коли тота компанія з міста виходила.* Гол. I. 145.

Компанувати, ную, еш, л. Водить компанію. *Грицько з Іваном компанували.* Волч. у.

Компанчик, ка, м. Солдатъ. *Полубила компанчика, гей за їм тужила.* Гол. I. 145.

Компас, су, м. **Компась**. Ком. II. 90.

Комперя, рі, ж. и **компір**, ра, м. = **Конфєря**. Вх. Уг. 246. Вх. Лем. 426.

Комперянка, ки, ж. 1) Стебель картофля. Желех. 2) Вода, въ которой варился картофель. Желех.

Комплик, ка, м. Обрѣзки кожи, склеенные между собой и крѣпко сбитые въ бруски; употребляются также для каблукѡвъ. Вас. 162. Въ Сумск. у. такъ называется низкій каблукъ.

Компонування, ня, с. Сочиненіе. У *сверей... писателі мамі свій взороззір компонування*. К. Іов. XI.

Компонувати, ную, еш, гл. 1) Составлять, сочинять. *Отой дід і співав, і компонував пісні й думки*. Стор. *Дуже письменний був і вірші компонував*. Стор. 2) Выдумывать, интриговать. *Пане осуауле полковий, побійся Бога! Мені здається, що ти щось недобре на нашою пана полковника компонуєш*. К. ЧР. 323.

Компонуватися, нуюся, ешся, гл. Составляться, сочиняться. Шевч. 1883, 140.

Комфорт, ту, м. **Комфортъ**. *Занедбавши свої прості звичаї, вкинулись у той комфорт*. К. (О. 1861. I. 317).

Конанійко, ка, с. Ум. отъ **конанія**.

Конанія, ня, с. Агонія, умираиіе. Ум. **Конанійно**. МУЕ. III. 35.

Конати, наю, еш, гл. 1) Умирать, кончаться, отходить. *Не один бідаха, конаючи в крові, тужить, що не помі під Берестечком*. К. ЧР. 358. *Уже тволя, козаченьку, дівчина конає*. Нп. 2) Мучиться. *Сам не соромиться конать в ярмі у ляха*. Шевч. *Або в пана у кайданах у склепу конає*. Шевч.

Конвалія, лі, ж. Ландышъ. *Васильки, папороть, шевлію, Петрів батіі і конвалію*. Котл. Ен. *З великою луку віяло холодком і палло конвалією й барвінком*. О. 1862. VIII. 16.

Конвоій, вою, м. **Конвой**. *Руки і ніжки закують в кайдани, конвоем приведуть*. Чуб.

Кондак, ка, м. **Кондакъ**. *Тропарі з кондаками*. Ном.

Кондійка, ки, ж. Ендова; церковный сосудъ, въ которомъ святятъ воду.

Кондрічитись, чуся, чишся, гл. Капризничать. Мнж. 182.

Кондурі, рів, мн. Родъ сапогъ у жителей Покутья галицкаго. Kolb. I. 44.

Кондѣк, ка, м. Дѣчекъ и учитель

церковной школы. *А, дай Боже пану бакалярю! ти наші таки, кондѣче...* Маркев. 62.

Коненъко, ка, м. Ум. отъ **кннь**.

Коненя, нятя, с. Ум. отъ **коня**.

Конєць, нця, м. = **Кінець**. *Як ся зійде Стрий і Ломець, то буде світу конєць*. Ном. № 392.

Конєчне, нар. 1) Непремѣнно, неизбѣжно. *Вони почули, що за пшеницею треба конєчне йти в двір фараонів*. Опат. *Любилися двоє дітей серєчне, присудив Господь розлучити конєчне*. Грин. III. 251. 2) Не конєчне. Не совсѣмъ, не очень. *Не конєшне вона влюбляла, як до чоловіка трапиться ість*. МВ. (КС. 1902. X. 143).

Конєчний, а, е. Непремѣнный, неизбѣжный, безотлагательный.

Конєчно, нар. = **Конєчне**.

Коник, ка, м. Ум. отъ **кннь**. 1) Лошадка. *Під явором коник стоїть, на нм козак молоденький*. Мет. 2) Насѣк. Кузнечикъ, Locusta. Вх. Пч. I. 6. *В траві ворухився і трищав цілий мир коників і всяких кузок*. Левец. Пов. 97. 3) Пряникъ или глиняная игрушка въ формѣ коня. *І внучатам із клучочка юстинці виймала...* *А Карпові соловейка та коників пару*. Шевч. 112. 4) мн. Родъ узора для вышивокъ на рубашкахъ. Гол. Од. 73. 5) Конская голова, выдѣльваемая какъ украшеніе разныхъ предметовъ, напр., рукояті гудульскаго **кѣлифа**. Шух. I. 275. **Стіа на конниках**. Столь на вожкахъ съ украшеніемъ въ видѣ конской головы? Сим. 227.

6) Часть гончарнаго **круга**: деревянная дощечка, прибитая однимъ концомъ къ скамѣ, съ выемкой на другомъ концѣ, въ которую входитъ веретено. Вас. 179. 7) Пластика, вертикально стоящая на каждомъ изъ четырехъ концовъ креста **витушки**, съ загнутыми концами; на **коники** надѣвается пряжа. Чуб. VII. 410. Вас. 202. 8) Часть ткацкаго станка. См. **Верстат**. 9) Часть начиння. См. **Начиння 3**. 10) мн. **Сорбчі коники**. Раст. Delphinium consolida. Вх. Пч. I. 10.

Коніна, ни, ж. 1) Лошадь, конь. *Та кутуй уже, кутуй, — славная конина*. Рудан. IV. 18. 2) Конина, лошадиное мясо.

Коніти, ню, ниш, гл. Класть извѣстнымъ образомъ палку на **кону** при игрѣ въ плаза. Ив. 18.

Конич, ча, м. = **Конюшина**. Вх. Лем. 426.

Коничєнько, ка, м. Ум. отъ **кннь**.

Коничок, чва, м. Ум. отъ **кннь**.

Конівка, ки, ж. Ум. отъ **кiнва**. 1) Кружка деревянная или металлическая. Шух. I. 250, 251. *Як узав ту кiнву за що, то зробив у тій конівці сухо.* ЗОЮР. I. 204. *Зачепила рукавом срібну коновку, повну вишнівки.* К. ЧР. 229. 2) Ведро. (Дош) *ле, як з коновки.* Ном. № 575. *Посилаю з коновками по воду.* Гол. Ум. **Конівоньна, конівочна.** *Зашили козакові пива коновочку.* Чуб. *Сосновая коновочка, а дубове денце.* Грин. III. 613.

Конклав, ву, м. Конклавъ. Шевч. (1883), 199.

Конов, ва, м. Кружка. *На морозі стоять, конов меду держати.* Гол. См. **Кiнва**.

Коновал, ла, м. Коноваль. *Сюди шевці й кравці, шаповали й коновали.* Левиц. I. *Такий коновал, що через шкуру бачить.*

Коновальство, ва, с. Ремесло коновала. Желех.

Коновальський, а, е. Коновальскій. *Цехи: різницький, коновальський, кушнірський, ткацький, шаповальський.* Котл. Ен.

Коновід, вода, м. 1) Приводящий на ярмарку для продажу лошадей? *Коноводи, воловоди, молешники, табашники, шилники, митники, селяне, городяне, міщане... добрі люди! А сходьтесь, сходьтесь, сходьтесь!.. Я щось скажу.* Изъ выкликація на базарѣ. КС. 1882. III. 600. 2) Конокрадъ. *А вже цианів, отих коноводів. що обдурюють народ, так і не розминешся.* Кв. II. 323.

Коновій, вюю, м.—**Конвой.** *Як піду я у чужу країну,—коновоем приведуть.* Рудч. Чп. 85.

Конов'язь, зі, ж. Столбъ или жердь, или кольцо, къ которымъ привязывають лошадей. *Позізали і попри'язували коней... у конов'язей.* ЗОЮР. I. 254.

Коновити, жу, виш, м. 1) Корчить, морщить (въ работѣ). Мнж. 2) безл. *Знобить? корчить? Бачу, що так йою коновитъ.* Уман. у.

Конокрад, да, м. Конокрадъ. *Ті жидки були всім завідоми конокради.* Левиц. I.

Конопелька, ки, ж. Раст. *Galeopsis rubescens* Лв. 98.

Конопельки, льок, ж. мн. Ум. отъ **конбілі**.

Конопельний, а, е. Пенъковий. *Конопельна нитка.* Ком. II.

Конопельник, ка, м. Птица: коноплянка, *Fringilla cannabina*. Шух. I. 23.

Конопляна, ни, ж. Стебель конопля.

Утопила мене мати як конопляну в воду. Грин. III. 329. Ум. **Коноплянна, конопляноньна, конопляночка.** *Ой у городі конопляночка, на тій конопляночці... роса.* Чуб. III. 394. *Ой як же тій конопляночці у ставу вимокати.* Грин. III. 330.

Конопляця, ці, ж.? *П'ять сорочок, що дві ув іржичі, а дві в конопляці.* Чуб. IV. 458.

Конопляще, ща, с. 1) Мѣсто, бывшее подъ коноплею. *Яка паща на конопляці? Як брали коноплі, то й повиривали погану травцю.* Канев. у. 2) Мѣсто, годное для посѣва конопля.

Коноплі, пель, ж. мн. 1) Раст. Конопля. *Виржався, як Пилип з конопель.* Ном. 2) Пенька. *Оце коноплями обмотають та смолою обмажуть, та й запалать.* К. *Набрала Ганна у людей конопель та мону і почала прясти.* Левиц. Ум. **Конопельки.** *Сію конопельки дрібні зелененькі.* Чуб.

Конопляний, а, е. Конопляный. *Залізний вовк, конопляний звіст.* (Голка). Заг. Ном. № 352.

Конопляник, ка, м.—**Конопельник.** Вх. Лем. 426.

Конопляр, ра, м. и **коноплярка, ки, ж.**—**Конопельник.** Вх. Уг. 246.

Коноплястий, а, е. Покрытый веснушками. *Чорти мабуть гречку сіяли на пшці—такий коноплястий з себе.* Волч. у.

Копотувати, тую, еш, м. *Замѣчатъ.* *Я буду співатоньки, а ти копотуй сі: як же нам ся розходити, сама поміркуй сі.* Гол.

Консистент, та, м. Употребляется болѣе во мн. ч. **Консистенти.** Польскія войска, стоявшія постоемъ въ Украинѣ. *Безбожний глум польських консистентів і урядників над українцями.* К. ЧР. 9.

Консисторія, ріі, ж. Консисторія. Шевч. (1883). 197.

Консисторський, а, е. Консисторскій. Св. Л. 134.

Консистувати, тую, еш, м. *Стоять постоемъ.* *Почали жолніре, консистуючи по городах і селах, беззаконні окорми од людей вимагати.* К. ЧР. 9.

Консоляція, ціі, ж. Угощеніе. *Обіцяв о. Яким кого не кою (з консисторських) повести на „консоляцію“, се б то... на мориш.* Св. Л. 134.

Консул, ла, м. 1) Консуль. *З Россіі... втікло три чоловіки... От—що робить? У Галаці, до німецького консула.* КС. 1883.

IV. 738. 2) Въ старинной бурсѣ: родъ надзирателя за учениками. *Втікайте з бурси: вас тепер не знайде ні консул, ні трибун.* К. ПС. 68.

Конт, ту, м. Продовольствие, съѣстные припасы. *Хліба не купуємо; конту з обох нас доволі.* Г. Барв. 438.

Контѣнтій, а, в. Довольный. *Чим же ми контенті, як не грошима?*

Контентувати, тую, еш, л. Кормить, пропитывать; содержать. *Жінки обіцянку дали глину місити, воду носити, людей контентувати.* Г. Барв. 171. *Нехай даремне всякою прочанина й захожого і проїзджачого контентує.* К. (О. 1861. IV. 156).

Контентуватися, туюся, ешся, л. Кормиться, питаться, ѣсть; угощаться. *Контентуйтесь, моде добрі!*

Контетувати, тую, еш, л. = **Контентувати.** *Тего соломою хазяїн нас (волів) буде контетувати до нової паші.* Драг. 3.

Контетуватися, туюся, ешся, л. = **Контентуватися.** *Контетуйтесь, моде добрі!* О. 1861. XI. Кух. 27.

Контіна, ни, ж. Храма. *А священник старець ходить по святій контині, молитъ слави Запорожу, щистя України.* Федьк.

Контѳра, ри, ж. Контора.

Контѳсити, шу, сит, л. = **Кундосити.** *Нехай коси Дунай носить, та нехай нелюб не контѳситъ.* Чуб.

Контракт, ту, м. Контрактъ. *Нікто з Богом контракту не брав.* Ном. № 36.

Контровѳрсія, сіі, ж. Возраженіе (въ судебномъ процессѣ). *Кому хочеш позови мложу і контровѳрсю сочиню.* Котл. III. 358.

Контувати, тую, еш, л. = **Контентувати.**

Контуватися, туюся, ешся, л. = **Контентуватися.** *Ми ж контуємось із своїх ручок та з пучок.* Г. Барв. 438.

Конфедерат, та, м. Конфедератъ. *А конфедерати знай гукають: „жиде! меду!“* Шевч. 138.

Конфедерація, ціі, ж. Конфедерация. *Встав шляхетська земля, і—разом сто конфедерацій.* Шевч. 131.

Конфѳря, рі, ж. Картофель. Вх. Уг. 246

Конфѳраніє, ка, м. Родъ лепешки възъ картофеля и сыра. Вх. Уг. 246.

Кѳнче, нар. Безотлагательно, непременно, именно. *Нащо се вам його так конче треба?* МВ. II. 188. *І треба ж було*

сїм паничам потрапити перелізти конче в мій садок.

Кончіна, ни, ж. 1) Край, конецъ. *Я не бороню йому стояти при престолі Божому й до кончини його віку.* МВ. I. 16. 2) Смерть. *Ідіть, діти, кланяйтесь батькові, бо недалеко його кончина.* ЗОЮР. II. 284.

Кончіти, ся. = **Кінчити, ся.**

Конюх, ка, м. Конюхъ. *Я конюха не люблю, за конюха не піду: конюх коні шнає, він тоєм воляє.* Чуб.

Конюхарити, рю, рит, л. Быть конюхомъ. Вх. Зн. 28.

Конюшій, шого, м. Конюшій. *Служив у Потоцького конюшим.* Стор.

Конюшіна, ни, ж. Клеверъ, Trifolium pratense. Волын. г. ЗЮЗО. I. 139.

Конюшня, ні, ж. Конюшня. *Як коня вкрали, він конюшню замкнув.* Ном.

Коня, нати, с. Лошенокъ, а также плохая лошаденка. *Чуже коня—памя.* Ном. Ум. **Коненя.** *Назирив він коненя на ярмарку.* Рудч. Ск. II. 175.

Коняка, ки, м. и ж. Ув. отъ кінъ. *Ой у мене був коняка, був коняка розбишака.* Щог. *Вовк був з добру коняку.* Чуб. Ум. **Конячна.** *Бодай тебе волами возили, а мене хоч коростявою, та конячкою.* Ном.

Конянка, ки, ж. Лошадиный пометь, лошадиный навозъ. Вх. Уг. 246.

Коняр, ра, м. Конюхъ; пастухъ лошадей. Радом. у. Вх. Уг. 246.

Конярка, ки, ж. Конюшня. Вх. Лем. 426.

Конятина, ни, ж. Лошадиное мясо. *Вийняв ковбасу... німецьку, от що і свининою, і кошатиною, і конячиною начинена.* Кв.

Конячіна, ни, ж. Дрянная лошаденка. *Найняв я конячину та потяся аж на довинопільський ярмарок.* Левиц. I.

Конячка, ки, ж. Ум. отъ коняка.

Копá, пі, ж. 1) Міръ, сельское общество, сходка для рѣшенія судебныхъ дѣлъ; судебное засѣданіе (въ старину). *Кона переможе й пона.* Ном. № 10742. *Позови й копи страх надойми.* Котл. III. 342. 2) 60 штукъ чего-либо. *Тепер давай мені коню кону таких дівчат.—Сидить курка на коні, знесла яєць три копи.* III. 3) Копна хлѣба (въ ней 60 сноповъ). *Жито жами, в копи клами.* Шевч. 61. *Де ж Катрусю пригорнула? (піч) Чи в лісі, чи в хаті? Чи на полі під копою сина забавляє.* Шевч. 77. *Хто йде з копами,—у двір завертає.* ЗОЮР.

II. 90). *Наплюю я бичачу: свою копу молочу.* *Ном. № 2559. У копї влáсти. Побити сильно. Так мене, синку, у копї вкляли, що ї не приведи Мати Божя.* Харьк. 4) 50 копеекъ. *Ої натє сам. рибалочки, мідну копу грошей.* *Мет. Нанялася носить воду, бо грошей не стало... кіп із вісім заробила.* Шевч. 109. 5) Счетная единица у оконщиковъ: *копá рядовá* заключаєть въ себѣ 14 оконъ; *кромѣ* нея, есть *копá шісна́дцятна* (16 оконъ), *двадцáтка* (20), *сороківна* (40) и *шестидесáтна* (60) оконъ. Вас. 150. Ум. *Кіпка, кіпонька, кіпочна.* *Поставлю жемчїв сімсот молодїцї, поставлю кіпок—що на небі зірок.* Грин. III. 19. *Сюди хїп, туди хїп,—за смітлячко дев'ять кіп, а десята кіпка, що вимєли тїтка.* Грин. III. 493. *В снопочки в'язала, в кіпочки складала.* Грин. III. 414.

Копальник, ка, м. Землекопъ. Лебед. у. и Желех.

Копальниця, ці, ж. Копаящая женщина. Лебед. у. и Желех.

Копаний, а, в. Выкопанный. *Ої у полі край дороги копана кирниця.* Нп.

Копаніна, ни, ж. Копанье постоянное.

Копаніця, ці, ж. 1) Заступъ. 2) Родъ мотыги для копанія глины. Шух. I. 260. 3) Искривленное дерево, идущее на полозъ, выкопанное съ корнемъ изъ земли. Kolb. I. 68.

Копанка, ки, ж. 1) Копаніє, выкапываніє. 3) Родъ маленькаго колодезя безъ вѣнца. *Узяв хлїба шматочок, а води таки не брав: була там у лісі копанка.* Грин. I. 4. 3) Выкопанный прудикъ, сажалка. Вас. 200. 4) Расчищенное подъ посѣвъ мѣсто въ лѣсу, которое еще нельзя пахать, можно лишь копать. Желех. Вх. Зн. 27. Ум. **Копаночка.** *Пішла пошукать води, аж найшла маленьку копаночку.* Руч. Ск. II. 64.

Копанія, ня, с. Копаніє.

Копань, ні, ж. 1) = **Копанка 3.** *А як далеко річка, то щоб був колодязь або конї при кошї. З них (отара) нативаєтьса щоденно.* О. 1862. V. Кух. 30. 2) = **Копанна 4.**

Копаня, ні, ж. Деревянная заслонка къ печи. Вх. Зн. 28.

Копательний, а, в. Усердный рабочий. *Щирї були покїйники... до хазяїського добра копательні.* Сим. 206.

Копатень, тня, м. = **Копитень.** Лв. 97.

Копати, пáю, еш, одн. в. копнѹти, нѹ, нѣш, гл. 1) Копать, рыть. *Тодї козаки шаблями сучодїл копати.* Макс. I свяченим

(ножем) *копа яму.* Шевч. **Копати яму під ним.** Подкапываться подъ кого, злоумышлять. *Копаютъ вороги яму підо мною.* Мет. 2) Выкапывать. *А там знов копають буряки та возять до сахарні.* Левиц. I. *Ої став козак царь-зілля копати.* Мет. 3) Раскапывать, разрыхлять. *Копай грядку!* 4) **Копати ногами.** Бить ногами; унижать, отталкивать. *Змилуй еси, Христе-Боже, над нами панами, а щоб нас не копали москалі ногами.* Нп. *Як хороший,—не жалъ грошей, а як поганий,—копну ногами.* Ном. № 8474.

Копатися, пáюся, ешся, гл. 1) Копаться, рыться. *На улицю не піду і дома не всижу, хїба піду підкопаюсь до дівчини в хижу. Бодай тебе копалася лихая година!..* Мет. 2) Рыться (въ вѣщахъ). *Одїмкнули скриню, копалися, копалися—нічого не взяли.* ЗОЮР.

Копáч, чá, м. 1) Землекопъ. *Де копачї копати, там і гроші пропали.* Ном. № 11717. 2) Могильщикъ. *А вам, копачї, рябую корову, а щоб несли мене молодую з дому до гробу.* Грин. III. 284. 3) Заостренная палка, которою роютъ землю. 4) Родъ зимней шапки у лемковъ. Гол. Од. 75. Ум. **Копáчин.**

Копáчик, ка, м. 1) Ум. отъ **копáч.** 2) *мн.* Въ ткацкомъ стангѣ то-же, что жердна. МУЕ. III. 24.

Копачкїй, а, в. = **Копательний.** *Дїд Юрко замолоду був копачкїй.* Волчан. у.

Копень, пені, ж. Ледяная сосулька. Вх. Уг. 246.

Копер, пра, м. = **Кріп.** Вх. Лем. 426.

Копецъ, копцá, м. 1) Межевой знакъ. *Оборе плугом, обнесє копцями, ровом обкопає.* К. ЧР. 199. 2) Инструментъ для долбленія меду.

Копіввеа, ки, ж. = **Копилиця.** Вх. Лем. 426.

Копїл, лá, м. 1) Сапожная колодка. *Швець котлом перекинув.* Ном. № 301. 2) Столбики (отъ 4 до 6), связывающіє полозья съ ящикомъ саней. Kolb. I. 67. Шух. I. 180. *Копили поробив на сами.* 3) Незаконнорожденное дитя. Вх. Зн. 28. Ум. **Копилецъ.** Ном. № 14299.

Копїлити, лю, лиш, гл.—**губи.** Отдывать, оттопыривать (губы). Переносно: важничать, относиться къ чему съ пренебреженіємъ; дуться. *Не копїльте, каже, дїтки, губок, не копїльте! Їжте, воно смашиє!* Сям. 231—232. *Не будете ви в нис копї-*

лить губу, як ті запорожці, що ві в них рівні. К.

Копілітисся, люся, лишся, гл. Родить внѣ брака ребенка. Угор.

Копілиця, ці, ж. Незаконная жена, наложница. Вх. Зн. 28.

Копілля, ля, с. соб. 1) Сапожныя колодки. *Розубивсь, як швець з копиллям.* Ном. № 6622. 2) Столбики въ саняхъ. См. **Копил** 2.

Копилчá, чáти, с.==**Копил** 3. Угор. и Желех.

Копильчакі, ків, м. мн. Родъ саней. Желех.

Копильчѹж, кá, м.==**Копил** 3. Вх. Зн. 28.

Копиля, лáти, с.==**Копил** 3. Вх. Зн. 28.

Копиляж, кá, м. = **Копил** 3. Вх. Лем. 426.

Копирсáти, сáю, вш, одн. в. **копирснѹти, нѹ, нѹш, гл.** 1) Ковырять, ковырнуть. *Сів на трисні, похилив голову і все щось по піску паличкою копирсає.* Кв. *Знай копирсає сáпуючи то очіпки, то рупиники.* Кв. 2) Только с. в. Полетѣть, упасть куда. *Пошлю Енея до Плутона, або і сам в ад копирснѹ.* Котл. Ен. VI и Слов.

Копірсáтка, вш, ж.==**Копистка.** Екатерин. у. Ум. **Копірсáточна.**

Копирáти, рáю, вш, гл. Ковырять. *Сніг ногами копиряє.* Харьк. г.

Копістка, вш, ж. 1) Веселка, деревяная лопатка для мѣшанія тѣста. 2) Лопаточка. Мнж. 182. 3) Презрительно—о плохомъ оружїи: пинагѣ, саблѣ. *На дуел! Ви-хопивши свою копистку, ну нею вигрѣти чоловікові.* Ном. *Основи копистки стружали і до боків поначепляли* (о каррикатурномъ вооруженїи). Котл. Ен. IV. Ум. **Копістáчна.** *Руки як кописточки.* Ном.

Копістник, вш, м.==**Копистка.** Ум. **Копістничок.** *Сіли тато під мисничком, мамка татка копистничком.* Чуб.

Копісточка, вш, ж. Ум. отъ **копістка.**

Копість, ти, ж. Клинообразный зубъ въ земледѣльческомъ орудїи **рáло.** Чуб. VII. 400.

Копіт, тá, м. 1)=**Копито.** *А у моего коня золота грива, золота грива, сребраний копит.* Чуб. III. 309. *Не дба про те, що їх нога роздавить, або копит звїряти полковою.* К. Іов. 89. 2) *мн.* **Копитї.** Раст.=**Копитень.** Ум. **Копитѹн, копитѹнько.** *Кїнь мїй*

сивий, золотїї гриви, копитѹньки золотїї. МУЕ. III. 116.

Копитáл, лу, м.==**Капитал.**

Копитáльний, а, в. Богатый, съ капиталомъ. *Копитáльні моде.* Вас. 210.

Копитáн, на м.==**Капитан.** *Їхав нам копитан, став, дівчини попитав.* Ном.

Копитáнський, а, в.==**Капитанський.** Левиц. Пов. 207.

Копитáнша, шї, ж. Капитанша. Левиц. Пов. 206.

Копитáха, хи, ж. Сортъ плáхти. КС. 1893. XII. 448.

Копитень, тня, м. Раст. *Asarum europaum.* ЗЮЗО. I. 113.

Копитей, ків, м. мн.==**Копитень.**

Копітник, вш, копитняж, кá, м.==**Копитень.** Лв. 97.

Копитѹ, тá, с. Копыто. *Вороний коню, чом води не н'єш, копитами сирѹ землю б'єш?* Нп. Ум. **Копитцѣ.**

Копитѹж, тѣá, м. Ум. отъ **копйт.**

Копитѹнько, вш, с. Ум. отъ **копйт.**

Копитцѣ, цá, с. 1) Ум. отъ **копйтѹ.** *Кїнь води не н'є, копитцями б'є.* Чуб. I. 2) Родъ инкрустации изъ мѣди въ формѣ подковы. Шух. I. 278. 3) *мн.* Родъ вышивки. Kolb. I. 49. 4) *мн.*==**Копитень.** ЗЮЗО. I. 113.

Копіця, ці, ж. 1) Конна травы. *Дівчата на луці гребли, а парубки копичі клами.* Шевч. *Погорїло в степу сїно, нема ні копичі* Нп. 2) Куча чего - либо. *А в лагері знайшли різниці: лежали битих м'яє копичі.* Котл. Ен. Ум. **Копічна.** *А ввечерї холодками клами в копички рядками.* Мет. *Кілько грáчїв у „короля“ кладуть... руки долонями вниз, одна рука на другу, щоб стала копичка.* Чуб. III. 45.

Копичáстий, а, в. **Копичáстї ұставки.** **Уставки** съ особаго рода вышивкой. Kolb. I. 48.

Копічення, ня, с. 1) Складываніе, сваливаніе въ кучу. Желех. 2) Складываніе въ копны. Желех.

Копічити, чу, чш, гл. 1) Складывать, сваливать въ кучу. Желех. 2) Складывать въ копны. Желех.

Копічка, вш, ж. Ум. отъ **копіця.**

Копіш, шá, м. Палочка, заостренная въ видѣ лопаточки,—для копанія земли (у дѣтей). *Зробив копши,—он шо діти на вулиці пїчки копають, та й хде кругом крилиці, підкопує її.* Мнж. 90.

Копішитисся, шуся, шшсся, гл. Копишиться.

Копи́шник, ка, м. = **Коповик.** Богодухов. у.

Копи́я, пи́, ж. Пика, копье. *Іде козак улицю, копиєю зупирається.* Нп.

Копі́єчка, ки, ж. Ум. отъ **копійка.**

Копі́й, пія, м. Копейка. *Нема ні копія.* Харьк. *Копій камінь довбе.* Ном. № 1392.

Копі́йка, ки, ж. 1) Копейка. *У Попівці хліб по копійці, у Переконі хліб по копі.* Ном. 2) Деньги, капиталъ. *Скотинку попродала і стала собі з копійки жити.* Кв. *Як стали хазяйнувать, так де та й копійка набралась! Зараз і почав скупувувать землю.* О. 1861. X. 29. Ум. **Копієчна.** *А я оддала братові всі до копієчки, що взяла за худобу.* МВ.

Копі́йчаний, а, е. Копеечный, стоющій копейку. *Ми вромадяне, а то все сучья копійчане, бадиля сьтове.* Гліб. **Копійчани бублики.**

Копі́йчина, ни, м. 1) Копейка. *Перепадає було там сяк так копійчина за копійчиною.* Левид. 2) Деньги. *Та вже став і на свою копійчину збиватись.* Кв.

Копі́льний, ка, м. Складывающій въ копны. *Мій синочку, мій голубчику! Мій молотнику, мій косарнику і мій копілку і мій кидальнику!* Мил. 215.

Копі́т, поту, м. 1) Пыль (въ воздухѣ). *Наче череда йде—такий копіт зібють.* Св. Л. 91. *За коником став копіт.* Чуб. 2) Топотъ. *З копотом і ржанням коней табунувих.* К. МВ. XI. 42.

Копі́я, пі, ж. Копія. *Хто в Шевченковій Катерині, або хоч і в Марусі Квітчиній, бачить ескіз, копію з людини? Хата.*

Копі́яшний, а, е. = **Копійчаний.**

Копі́ки, ки, ж. *Бхать верхомъ. Дав же він йому копіки!* Оттрепаль его, побилъ.

Копі́ний, а, е. = **Коповий.**

Копі́но, нар. Много. *Як густо, то й копно.* Ном. № 1367.

Копі́нути. См. **Копати.**

Копові́й, а́, ё. Общественный, мірской. *Вічовий, коповий, вромадський суд.* К. ПС. 24. См. **Копа 1.**

Копові́к, ка́, м. Полтинникъ, 50 копеекъ. *Заплати мені коповика, а я тебе сластьонами наисдую.* Ном. № 11988. *Тільки йому в руки коповика, а він подивився на мене та й каже: Ні, за півкарбованця не можно.* О. 1862. I. 42.

Копові́ця, ці, ж. Время сгребанія копень, сгребаніє копень. *Коповиця була, люде мов бджоли гудуть да мед збірають,*

так люде нагребли, коти возять. Г. Барв. 339.

Копові́з, возу, м. = **Возовиця.** *Як зайде коповіз, багато роботи волам буде.* Черниг. г. У **коповіз.** Во время перевозки копень.

Копові́зниця, ці, ж. = **Коповіз.** *Ночі не досипа, сам і скотина день і ніч тягає.—от як у жнива, або в коповозицю.* О. 1862. VI. 57.

Копоті́ти, чу́, ти́ш, ки. Стучать, топать, бѣжать мелкими шагами. *Ой ще зілля не кипить, а вже милий копотить.* Чуб. V. 417.

Копоті́тися, шу́ся, пі́шся, ки. Копотиться. *Люде, як та комашня, копотяться.* МВ.

Копі́ра, ри, ж. Гной въ глазахъ. Угор. **Копра́вий, а, е.** = **Капра́вий.** Угор.

Копрі́ва, ви, ж. = **Кропива.** Вх. Уг. 246.

Копрі́вние и копривні́к, ка, м. Травникъ, Sylvia. Вх. Уг. 246. Вх. Лем. 427.

Копті́ти, пчу́, ти́ш, ки. Копить деньги, скряжничая. *Гроші все збіра, коптить.* Зміев. у.

Коп'я́к, ка́, м. Большая копна, стогъ (сѣна) Вх. Зн. 28. *Коп'як чортів тобі!* Канев. у. Ум. **Коп'ячон.** *Нема сїна, хіба десь-не-десь коп'ячок побачиш.* Черк. у.

Кора́, рі, ж. Кора. *Короста ні велика, ні мала, як дубова кора.* Ном. № 8163. Ум. **Кірна.**

Корабѣ́ль, бля́, м. Корабль. *Жаль багатому корабля, а вбогому кошеля.* Ном. № 1597. *До самої змарн з щоглистими кораблями палав Скутара.* Шевч. 59. Ум.

Кора́бли, кораблі́чок. *Одвін милу на кораблічок.* Грин. III. 337.

Кораблѣ́вий, а, е. Корабельный. *Переду на морі видно тільки верх щогли кораблевої.* Ком. I.

Кораблѣ́к, ка, м. 1) Ум. отъ **корабѣль.** *А на синім морі плвуть кораблі, а в тих корабліках сидять козаки.* Мет. 2) Головної женскій уборъ. *В понеділок не очінок, а кораблік мала, або білую кибалку лобо надівала.* Мкр. Н. 34.

Кораблѣ́чок, чка, м. Ум. отъ **корабѣль.**

Кора́лики, ків, м. мн. Ум. отъ **коралі.**

Кора́лі, лів, м. мн. 1) Коралль. *Глибоко в морі ростуть коралі.* О. 1862. III. 51. 2) Монета, ожерельє изъ коралловъ. *Були коралі, та пішли далі, були перли, та ся стерли.* Ном. № 1560. Ум. **Кора́лики.** *Начинає кораликів на білую шию.* Нп. *Ой су-*

сиди, сусідоньки, що за молодичя, що різані коралики, шовкова спідниця. Грин III. 529.

Коралевий, а, е.—Коралловий. *Перетриваючись де-не-де, як порване коралеве налистю.* МВ.

Корба, би, ж. Ручка, рукоятка (кь вороту, кь колесу вь машинѣ, кь круглому смычку ліри). Шух. I. 103. *Корбу крутить, ліра грає.* Ном. № 12484.

Коргіта, ти, ж. Вырубленное съ корнемъ дерево, употребляющееся для постройки *ґаляра.* Вх. Зн. 28.

Кордобан, ну, м.—Кордован. Желех.

Кордобанець, няц, м. Башмакъ изъ козловой кожи. Желех.

Кордован, ну, м. 1) Сафьянъ, козловая кожа. 2) Сафьянный сапогъ. Гол. Од. 75, 80. *Купив чижми-кордовани. Я ся в чижми та обую.* Гол. II. 551.

Кордований, а, е. Сафьянный, козловый (о кожѣ). Желех.

Кордон, ну, м. Граница, кордонъ. *Від цисарського (астріяцького) кордону йдуть підзамчем.. а далі мостом.* Св. Л. 214. *Ой звідкіль ти?—З-за кордону.* Грин III. 673.

Кордюк, ка, м.—Дюк. Вх. Пч. I. 6.

Коректа, ти и коректура, ри, ж. Корректуря. Желех. *Так погано видержена коректура, що цур йому.* О. 1862. V. Шевч. 4.

Коренастий и коренатий, а, е. Коренастый. *Петро укладе Тура, дармо, що Тур такий коренастий.* К. ЧР. 169. *І в отород загородив козак аж сім дубів високих, старих, коренатих.* МВ. III. 134.

Кореніти, ню, ніш, и. 1) Укоренять. 2) Бранить сильно, ругать. *Не коренила ж вона його ні трози.* Кв. II. 19. *Кого попало і коренить, і ганить.* Стор. I. 53.

Коренітися, нюся, нішся, и. Укореняться. *Рости, рости, оришнику, рости, коренися.* Нп. *Усе тебе приходить, що на полі корениться.* Ном. № 10135.

Корець, рцѣ, м. 1) Мѣра сыпучихъ тѣлъ. *Способом, способом 12 жидів насилу корець хмелю витаскали на юру.* Ном. № 924. *З'їхалася Марусина юдина, знесла сім кірців муки на коровай.* О. 1862. IV. 13. 2) Желѣзний или деревянный ковпѣ. *І в корці води напій маєш.* Ном. № 3020. *Корець меду у рученьках держуци. Поїхали в міс, вирубали на кіші і отягли на корець.* ЗОЮР. II. 57. *Що це ти, бабо, ополоником їси?—Деся діти корець занесли.*

Ном. № 12220. 3) Каждая пара соединенныхъ подъ угломъ (по длинѣ) поперечныхъ досокъ на окружности колеса водяной мельницы,—въ нихъ ударяеть вода, поворачивая колесо. См. **Коречний, норчан.** Шух. I. 113. 4) Насѣк. ухвертка; клецакъ, *Forficula auricularia.* Вх. Зн. 28. Ум. **Кірчин.**

Корѣчний, прил. м. **Корѣчний млин.** Водяная мельница съ наливнымъ колесомъ. Kolb. I. 61.

Корѣчник, ка, м—**Корѣчний млин.** Мнж. 481.

Корж, жѣ, м. Родъ лепешки. Чуб. VII. 445. *Я б спекла собі коржа.* Рудч. Ск. I. 123. Ум. **Коржик.** *Коржик мені спеки.* Рудч. Ск. I. 168.

Коржавий, а, е. Высохшій и жесткій (о кожѣ).

Коржавіти, вію, еш, и. Жесткимъ, твердымъ дѣлаться. Желех.

Коржив, ка, м. Ум. отъ **корж.**

Корвати, и. Плести, морщить (въ работѣ). Мнж. 182.

Корвити, и.—**Корвати.** Мнж. 182.

Коріна, ни, ж. Древесная кора. Ум. **Кориньна.** *На яворі кориньна.* Гол. III. 101.

Корістне, нар.—**Користно.**

Користний, а, е. Полезный, выгодный. *Щось оці дрова не дуже користні: витопили—ні хулу, ні духу.* Харьк. г. *Спорши дуже користна трава.*

Корістність, ности, ж. Полезность.

Корістно, нар. Полезно, выгодно. *Чай користнише пити, ніжє юріму.* Канев. у.

Корістонька, ки и корісточка, ки, ж. Ум. отъ **корість.**

Корістування, ня, с. Пользованіе.

Корістувати, тую, еш и корістуватися, туюся, ешся (з чого), и. Пользоваться (чѣмъ). *Як би ми вміли користувати з города, як німці.* О. 1862. IV. 108. *І благо тому чоловікові, котрий користується з своєю світла.* К. Гр. Кв. XXIX.

Корість, ти, ж. 1) Польза, выгода, прибыль. *Любив козак три дівчини, та не мав користи.* Мет. 108. *Іванець для своєї користи роздуває старе омище.* К. ЧР. 200. 2) Добыча. *У тому саду три користи: перша корість—орішечки, друга корість—красні вишеньки.* Мет. 340. *Не було в лісі жадної користи.* НВолын. у. *Впартя коза—вовку користи.* Ном. № 2630. Ум. **Корістоньна, корісточна.** *Ристю, коники, ристю,*

ми йдемо з користю, ми веземо да користочку, молодую да невісточку. Грин. III. 491.

Коритарь, ря, м. Д'ялющій коріта. Шух. I. 248.

Коритарство, ва, с. Выд'їлка коріт. Шух. I. 248.

Коріточко, ка, с. Ум. оть коріто.

Коріти, рїв, рїш, м. 1) Покорять. *Рїч твоя тиха, а корила всю Україну.* О. 1861. III. 16. 2) Упрекать, укорять. Зміев. у. *Прислухайся—що старі про мене казатимуть: чи будуть хвалити, чи корити.* Кв. I. 49.

Корітися, рїся, рїшся, м. 1) Подчиняться, покоряться. *Тою не роби, рибочко, а корись твоєму батькові.* Федьк. *Бачить, що корюся, та ще й ірши мене зневажає, а далі й бити вже порвалася.* МВ. I. 29. 2) Повиноватися. *Біси коряться нам в ім'я Твоє.* Єв. Л. X. 17.

Корітко, ка, с. Коробокъ, прикрѣпленний подь ношѣм надь жерновами, сквозь который высыпается въ жернова зерно. Мик. 481.

Корітний, а, е. 1) Относящійся къ коріту. 2) Корітна жабѣ=Корітнячна. Вх. Уг. 246.

Корітнїчка, ки, ж. Черепаха. Вх. Уг. 246.

Коріто, та, с. 1) Корыто, изъ котораго кормятъ животныхъ. Сим. 19. *Корита не ходять до свиней, а свині до корита.* Ном. У гудуловъ корито=ночви. Шух. I. 248. *Під коріто підвернути.* Одолѣть. *Підвернемо тепер ми під корито ваших полковників та гетьманів.* К. ЧР. 285. 2) Въ ручной мельницѣ: даръ, въ который падаетъ мука. Шух. I. 104, 146. 3) Руслорѣки. *Частина ґрунту, по котрій тече річка, звється річище, або корито.* Дещо. 68. 4) Продолговатая ямка въ землѣ, выкапываемая дѣтьми при игрѣ въ місяць. Ив. 36. 5) Панцырь черепахи. Вх. Уг. 246. Ум. Корітечно, корітце.

Корітце, ця, с. 1) Ум. оть коріто. 2)=Корітно. Шух. I. 104. Черниг. у.

Корітчѣ, чѣти, с. 1) Маленькое корыто. Ном. № 13964. 2)=Корітно. Лебед. у. (Залюбовск.).

Корічуватий, а, е. Корытообразный, усѣянный рывтинами. *Дорога в лісі коричувата.* Харьк. г.

Корівка, ки, ж. Ум. оть корова. 1) Коровка. *Покидали й хати, і маленьких діток, і поросятко, і птицю, і корі-*

вок. Кв. II. 85. 2) Самка жука носорога (oryctes). Мнж. 183.

Корівне, ного, с. Молочные продукты. *Вареників!.. Моя дитино, нема корівного, нема сирку!* Г. Барв. 501.

Корівниця, ці, ж. Коровница. *Одну дочечку мала, та й ту утеряла: із поля робітницю, од печі топільницю, од коров корівницю.* Нп.

Корівняк, кѣ, м. Коровій пометъ.

Корівонька и корівочка, ки, ж. Ум. оть корова.

Корівчина, ни, ж. Плоховатая корова. *Корівчина була та стара, дак і загинула.*

Корінець, нця, м. Ум. оть корінь.

Коріністий, а, е. Съ крѣпкимъ и большимъ корнемъ. *На городі бузина коріністая.* Чуб. V. 9.

Корініще, ща, с. Ув. оть корінь.

Корінний, а, е. 1) Корневой, относящійся къ корню. 2) Прямый. Желех. **Коріна.** Водка, настоящая на кореняхъ. *В приставках стояла брѣза, а в бутелях пінна і перцівка, і кропкова, і густа корінна.* Мкр. Н. 23.

Коріння, ня, м. соб. 1) Коренья. *На сире коріння, на біле каміння ніжски свої козацькі посікає.* Дума. *В Лесі тільки й було роботи, що копати коріння, варити зілля.* К. ЧР. 2) Прямости. Желех. Ум. **Коріннячно.** *Щоб ті сади висохли аж до коріннячка.* Чуб.

Корінчастий, а, е.=Коріністий. Хрін корінчастий. МВ. II. 80.

Корінчик, ки, м. Ум. оть корінь.

Корінь, ня, м. Корень. *Камінь росте без коріння.* Ном. Ум. **Корінець, корінчин.** *Схотилась буря і зломилла деревце бідне з корінцем.* Гліб. *Хрину корінчик.* Г. Барв. 66. Ув. **Корініще.** *Істож собі головище об дубове корініще.* Нп.

Коріньковий, а, е. 1) Сдѣланный изъ корня. *Корінькова молька.* 2) О водкѣ: настоящая на кореняхъ. *Була і пінна... і запікана, і полинькова, і корінькова.* Кв. II. 185. *На запікану корінькову купив кубеби й каману.* Мкр. Г. 69.

Корковець, бця, м. Радуга. Вх. Зн. 28. **Корковенький, а, е.** Ум. оть корковий.

Корковий, а, е. Съ каблуками, на каблукахъ. *Против бички невеличкі, про'єш мой черевички, черевички коркові.* Чуб. V. 1093. *Бере чоботи коркові.* Грин. III. 650. Ум. **Корковенький.** *Я маленька дівочка, як*

у полі квіточка, черевички корковенькі,—
будьте з празником здоровенькі. Чуб III. 435.

Корм, жу, м. Кормъ. В той час без-
часно му вовкові не послав Бог корму. Рудч.
Ск. I. 5.

Кормá, мй, ж. Въ лодкѣ: задная часть,
орма. Мнж. 179. Вас. 151.

Кормйга, ги, ж. Иго, ярмо, власть.
Ми тільки тоді кумпанія кармазінам, як
треба виручати їх із під кормиш лядської.
К. ЧР. 68. Під кормйгу підгорнути. Подчи-
чинить подъ власть. Хотіла невістку під
свою кормишу підгорнути, але не вдалося
таки. Канев. у.

Кормйло, ла, с. (Займств. изъ русск.).
Кормило. I попливе човен з широкими віт-
рмлами і добрим кормилом. Шевч. 238.

Кормйлюд, да, м. Въ загадкѣ: мель-
ница. Біжить обходисвітка, з шумом кру-
тить кормйлуда руки, ХС. III. 65.

Кормйти, млю, миш, м. Кормить.
Хлібом кормлють, а стеблом очі колють.
Ном. № 4589.

Кормйтися, млюся, мишся, м Кор-
миться. Ном. 10105.

Кормний, а, е. Откормленный. Ситі
пришли придани: з'їли вола кормного і корм-
ну корову. Гол. IV. 397.

Корне, нар. Покорно. Просим деді і
нені і я ващці прошу, бисте були ласкаві
на коровай, корне-покорне, клінно-поклінно,
bardzo покорне! (Одно изъ свадебныхъ при-
глашеній). Kolb. I. 226.

Корнов, за, м.—**Кнур.** Вх. Лем. 427.

Короб, ба, м. Роль корзини, ящика
изъ луба или прутьевъ. Коробом сонце, си-
том дощ. Ном. № 571.

Коробйник, ка, м. (Займств. изъ
русск.). Коробейникъ, великорусскій раз-
нощикъ мелкаго товара. Це сват ситник
коробейникові. Чуб. I. 292.

Коробн, бнá, м. Коробокъ. Гол. III. 23.

Коробка, ки, ж. 1) Родъ корзини изъ
липоваго луба или дерева. 2) Деревянная
мѣра, преимущ. для сыпучихъ тѣлъ. Да-
ють мені, матусенько, жита по короби. Нп.
З коробки молотити. Молотить, получаючи какъ
плату часть вымолоченнаго зерна. Сим.
196. Нехай же він іде до старшого брата
і попросить хліба; як не дасть, то нехай
у нього молотить з коробки. Стор. Иди до
попа та ставай на жито, щоб скосити,
перевезти і змолотити; та не ставай за
гроші, або з коробки. Мнж. 127. Ум. Ко-
робочна.

Коробочка, ки, ж. 1) Ум. отъ коробка.

Ой я свій крам у коробочку склав. АД. II.
Чи зробили луб'яну коробочку? Г. Барв. 324.
А до мене Яків приходить, коробочку раків при-
носить. Нп. 2) Въ водяной мельницѣ чугунное
гнѣздо для веретена шестерни. Черниг. у.

Короба, ви, ж. Корова. Пиди до мюху,
до корови, та швидче, хаме!.. Шевч. 132.
Вийшло сім корів. Опат. Ум. Корівна, ко-
рівоньна, корівочна. Корівонька, рику-рику!
Рудч. Ск. I. 50.

Коробаець, вайця, м. 1) = **Коровай.**
Благослови, Божечку, коробаець місити!
О. 1862. IV. 12. 2) Блинь изъ пшенной
муки. Лебед. у.

Коровай, а, е Принадлежащій коро-
ваю. Короваець тісто не змісилося вмі-
сто. Нп.

Коробай, вajú, м. Свадебный хлѣбъ.
Через тиждень молодий коровай місили на
хуторі. Шевч. 108. **Коробай бгати.** Дѣлять
коровай. Хорошій коробайниці хорошиий ко-
ровай бгать. Ном. № 7156.

Коробайний, а, е. = **Коровай.** Замість
весільних медяничків, або коробайних тише-
чок дає вам мати... воскові свѣчки. Кв. I. 110.

Коробайниця, ці, ж. Жениця, при-
готовляющая коробай. Хороші коробайниці
хорошиий коровай бгать. Ном. № 7156.
Ум. Коробайнична. Чи тут тій коробай-
нички, що шиті та рукавички? Мет. 162.

Коробина, ни, ж. Корова, плоховатая
корова.

Коробидя, ці, ж. 1) Корова. Пасла ж
бо я коровиці, принала додому. Грин III.
685. 2) Насѣк. *Oryctes nasicornis*. Вх. Пч.
I. 7. 3)—**рогáта.** Насѣк. *Hammacherus*
cerdo. Вх. Пч. I. 6.

Короволітник, ка, м. Раст. *Veronica*
agrestis. Вх. Пч. I. 13.

Коров'як, ка, м. Раст.: а) Царскій
скипетръ, *Verbascum phlomoides* L. и *V.*
Tapsus L. ЗЮЗО I. 140. б) *Hypericum*
perforatum. Лв. 99. См. Деревій. в) *Linaria*
vulgaris. Лв. 99.

Коров'яка, ки, ж. Корова. Коров'яку
продали та н'ять овечат. Г. Барв. 446.

Коров'янка, ки, ж. Коровій пометъ.
Вх. Уг. 246.

Коров'яр, ра, м. Пастухъ коровъ. Вх.
Лем. 427.

Коров'ярка, ки, ж. Хлѣвъ для ко-
ровы. Вх. Лем. 427.

Коров'ярня, ні, ж. = **Коров'ярка.** Вх.
Лем. 427.

Короб'ячий, а, е. Коровій. Одізуться
вовкові короб'ячі слізки. Ном. № 4099. Ко-

рбв'яче зілля. Раст. *Orobanche epithimum*. Шух. I. 22.

Корогв́а, ві́, ж. 1) Знамя. *Из за гори козацькі короги видко. Дума. У запорожців на білих корогах тільки червоні хрести, а в гуродових—орли і всяке малювання з золотом.* К. ЧР. 328. *Тоді Кішка Самійло, гетьман запорозький, чогось одадав, сам на чердак виступав, червоніі хрещатіі давніі короги... винімав, роспустив...* Дума. 2) Церковная хоругвь. *Поміж возами попи з кропилами тїлими; за ними короги несли.* Шевч. 159. 3) Красный флагъ, вивѣшываемый на утро послѣ свадебной ночи, если невѣста оказалась непорочною. *Біля червоної короги казились п'янецькі молодичі.* Ум. **Корогб́вна, корогб́вця.** *Над річкою, над Дніпром короовка в'ється.* Мет. 430. *Ой військо йде, короовці мають.* Нп. *А в нашій церковці три короовці, а в тих короовцях три зірочки ясних.* Чуб. III. 215. *Значить также флагъ, значокъ. А за ним (Залізнякам) усе по два, усе по два з ратищами і у передніх пар, може, у трьох, ратища з короовками двійчатими, так що оце... половина жовта, а половина чорна, або червона, або сїня.* ЗОЮР. I. 253.

Короѓід, гб́ду, м.—**Перезва.** *Прійшовши з короода, танцюють по лавках, батько дає горілки.* Грин. III. 444, 445.

Корогб́в, гв́і, ж. и **Корогб́в, гву, м.**—**Корогва.** *Полковник Корсунський на ринок вихожає, хрещату короов роспускає.* Мет. *Хвилон, корсунський полковниче... хрещатий короов на ринку поставляє.* Мет. 414. *І на короов до церкви двісті подарю.* Мкр. Н. 14.

Корогб́вка, ки, ж. Ум. отъ **корогв́а.**

Корогб́вний, а, е. Относящийся къ знамени, хоругви, флагу.

Корогб́вця, ці, ж. Ум. отъ **корогв́а.**

Корб́да, ди, ж. Сильно сучковатое дерево. Шух. I. 176.

Кород́итися, дж́уся, дишся, гл. Жаловаться на боль. *Як прийшла косовиця, то і жінка кородиться.* Ном.

Кородж́ій, а, е. Больной, хилый, слабый. *Цей віл кородкий на ноги: як горяна дорога,—верстов 20 пройшов,—уже і кум'яє.* Донск. обл.

Корб́дливий, а, е. Чувствительный къ боли.

Коро́йда, ди, м. Насѣк. Короѣдъ, *Bostrychus*. Вх. Пч. I. 5.

Кб́рок, рка, м. Каблукъ. Чуб. VII. 431. *Один цобіт на підкові, а другий на корку.*

Нп. Цоботи на височенних корках пошше, щоб не швидко зножились. Г. Барв. 516. Ум. **Кб́рочок.** *Черевички на корочках височеньких.* МВ. II. 77.

Корол́ева, ви, ж. Королева. *Королєва іспанська Ізабелла.* Ком. I. 53. Ум. **Королівоньна.** *Запишалась еси, королівонько ти наша, не озвесися до нас.* Г. Барв. 208.

Корол́евенко, ка, м.—**Короленко.** *Ой поїхав та королевенко на погуляння.* Г. Барв. 492

Корол́евич, ча, м. Королевичъ. *Ой поїхав королевич на прогуляння.* Чуб. V. 758.

Корол́енко, ка, м.—**Королевич.** *Дасть тобі король червоний короов, а королєва — полумисок червоний, а королєнко — вороною коня.* Чуб. III. 281.

Корол́є, ка, м. 1) Ум. отъ **корб́ль.** 2) Зоол. Крапивникъ, *Motacilla troglodytes*. Вх. Лем. 427.

Корол́їха, хи, ж. Жена короля. *Дасть тобі король червоний короов, а королєва — полумисок червоний.* Чуб. III. 281.

Корол́їця, ці, ж.—**Королева.** *Зіла царя і царюцю, короля і королюцю.* Гр. н. I. 249. *Була царна вбога панна, краля-королюця.* К. МВ. X. 4.

Корол́ів, лєва, ве. 1) Королевскій. *Я шукав, я питав королевого двора.* Чуб. 2) **Королів цвіт.** Раст. *Phaseolus multiflorus*. ЗЮЗО. I. 131.

Корол́івна, ни, ж. Королевна. *Ой ходять вони по риночку, як ті королівни.* Чуб. V. 33. *Чи воно яка князівна, чи королівна.* Рудч. Ск. II. 46.

Корол́івонька, ки, ж. Ум. отъ **корол́ева.**

Корол́івство, ва, с. Королевство.

Корол́івськїй, а, е. Королевскій.

Корол́івщина, ни, ж. Жалованная кородемъ земля. *За службу королівщини допевнявся.* К. Бай. 32.

Корб́ль, л́я, м. 1) Король. *Сейми, сеймики ревіли, сусіде мовчали, дивилися, як королі із Польщі втікають.* Шевч. 130. *То король ниверсали писав, самому Барабашу до рук подавав.* Дума. 2) Названіе вола самой свѣтлой масти. КС. 1898. VII. 42. 3) Весенняя хороводная игра молодежи, существующая въ двухъ видахъ. Опис. у Чуб. III. 42—46, Ив. 74, Маркев. 70. *Ну лиш у хрещика, або в короля.* МВ. 4) Король (въ картахъ). КС. 1887. VI. 463. 5) Преимущ. во мн. Родъ игры въ бирюльки; изъ употребляющихся при этомъ

36 палочекъ, четыре, болѣе толстыя, также называются **королями**. КС. 1887. VI. 478. Ум. **Корблин**.

Корблство, ва, с. Королевство. *Як найдеши ти мені де-небудь дівку таку, щоб мені за жону була, то я оддам половину своєюю королства.* Чуб.

Корблський, а, е. = **Королівський**. *Іде він проз корблський двір.* Чуб.

Корблв'ання, ня, с. Препываніе королемъ. Желех.

Корблв'ати, л'юу, еш, и. Быть королемъ. *Ой ти будеш, Семене Палію, королем корблвати.* КС 1882. III. 613.

Корол'я, л'яти, с. Маленькій король, дитя король. **Корол'ятами** называли козаки польскихъ и украинскихъ магнатовъ. ...*Поки зрадники посл'їмства будуть великими достатками пишатиь, нам правди, ситости, спокою від лядських корол'ят не сподиватиь.* К. ЦН. 241.

Корбмисел, сла, м. и **корбмисло, сла, с.** 1) Коромысло. *Несе дівка воду з броду, коромисло теться.* Чуб. *Ой із броду несю воду,—коромисел теться.* Мет. 50. 2) Рычагъ, которымъ приводятся въ движеніе при звонѣ языки маленькихъ колоколовъ. Сим. 170. 3) Дѣтская игра: двое дѣтей становятся другъ къ другу спиной, переплетаются руками и поочередно каждый нагибается впередъ, отчего другой подымается на воздухъ. Мил. 55. КС. 1887. VI. 479.

Коромбла, ли, ж. Крамола, заговоръ. *Князи кують коромом.* О. 1861. III. Костом. 30.

Коромблувати, л'юу, еш, и. Учинять заговоръ. *Коромоме з ним на Данила владика.* О. 1861. III. Костом. 30.

Корбна, ни, ж. Корона. *Являлась перед ним в золотій короні, як малюють святих на образах.* Левиц. I. 271. Ум. **Корбнна, корбоньна, корбончна.** *А за нею Мати Божя, зложила корбончку на її головоньку.* Рк. Макс.

Корбнний, а, е. Коронный, государственный. *Гетьману корбнному узять себе за шию не давали.* К. ЧР. 11.

Корбнвка, ки, ж. Вѣнецъ при вѣнчаніи супруговъ. *Де ж ти підеш, Марисенько, під Божий вінок стати?.. Підемо до церкви порушати корбновці.* Гол. IV. 383.

Корбнонька и **корбночка, ки, ж.** Ум. отъ **корбна**.

Корбнування, ня, с. 1) Коронованіе. 2) Обрядъ принятія новаго члена въ об-

щество **парубків**, состоящій въ поднятій принимаемаго на рукахъ, пѣнии обрядовой пѣсни и затѣмъ угощеніи. КС. 1887. VIII. 767—768.

Корбнувати, н'юу, еш, и. 1) Короновать. Желех. 2) Принимать новаго члена въ общество **парубків**. См. **Корбнування** 2.

Корбнуватися, н'ююся, ешся, и. Короноваться. Желех.

Кброн, па, м. Карпъ, *Cyprinus barb.* *І риба не аби яка,—все веризуб, корони, карасі.* Стор.

Корбпа, пи, ж. Жаба. Вх. Зн. 28. Ум. **Корбпка**.

Корбпавий, а, е. Шероховатый, въ бугоркахъ. Желех.

Корбпавиця, ці, ж. = **Короба**. Желех.

Корбпавка, ки, ж. = **Корбпа**. Вх. Зн. 24.

Корбп'атва, ви, ж. = **Короба**. Вх. Лем. 427.

Корбп'атий, а, е. = **Корбпавий**. **Корбп'ата жаба** = **Короба**. Вх. Уг. 246.

Корбп'атниця, ці, ж. = **Короба**. Вх. Уг. 246.

Корбпка, ки, ж. Ум. отъ **корбпа**.

Кброст, ту, м. Корни и пр. на полѣ. *Кбросту баизцько на полі.* Чигир. у.

Кброста, ти, ж. Чесотка. *Кброста не велика й не мали—як на дубові кора.* Посл.

Кброставий, а, е. 1) Чесоточный. 2) Шероховатый (о твердой поверхности). Шух. I. 284.

Кброставка, ки, ж. 1) Женщина, большая чесоткой. Употребляется какъ бранное слово. Шух. I. 34. 2) = **Короба**. Вх. Зн. 28.

Кброст'ій, т'ія, м. Имѣющій **кбросту**. *Кброст'ій, кброст'ій! веди бабу на постіль!* Нп.

Кбростовий, а, е. = **Кброставий**. *Не тиш теці кбростовим зятем.* Ном. № 5611.

Кбростув'атий, а, е **Кбростув'ате поле**. Поле, на которомъ много всякихъ корней. Чигир. у.

Кброст'явий, а, е. = **Кброставий**. *Бодай тебе волами возили, а мене хоч кброст'явою, та конячкою.* Ном. № 3254. *Кброст'ява чухмаритья.* Грин. III. 652.

Кброст'яв'ити, вію, еш, и. Заболѣвать чесоткою.

Кброст'яний, а, е. = **Кброставий**. *Об'язався кброст'яний до шолудивого.* Посл.

Кброт'ати, т'аю, еш, и. Коротать, проводить. *Дітей годувать, свій вік коротать.* Ном. № 9200.

Кброт'енький, а, е. 1) Коротенький.

Ініженьки коротенькі, і тришеньки клятоньки, і сама як свиня. Ном. № 7931. 2) Краткій.

Коротенько, нар. 1) Коротко. 2) Кратко. *Скажемо хоч коротенько, з яких частин вода складається.* Дещо.

Коротесенький, а, е. 1) Самый короткий. *А сама жінка маленька, коротесенька.* МВ. II. 132. 2) Самый краткій.

Коротеча, ці, ж.—**на тебе!** *Чтобы ты пропал! Желаю тебе смерти!* Вх. Зн. 28. См. **Коротка година.**

Коротіти, чу́, тіш, и. Укорачивать.

Коротітися, чу́ся, тішся, и. Укорачиваться. *Коротився вже ж вік мій: дай-те мі свічки в руки.* Kolb. I. 220.

Короткий, а, е. 1) Короткій. *Короткий той веселий вік дівочий.* Левиц. *Пристав з короткими цурами.* Ном. 2) Краткій. 3) **Коротна година, короткий час.** Въ выраженіи: **Бодай на тебе коротна година (короткий час)! = Бодай на тебе коротеча!** Вх. Зн. 28. Ум. **Коротенький, коротесенький.**

Короткість, **кости**, ж. Краткость. *Короткость часу.* Желех.

Коротко, нар. 1) Коротко. *Гарно, та коротко.* Ном. **Коротко жити.** Быть педологовичну. 2) Кратко. *Тепер скажемо коротко, що Шрам Паволоцький... сам удався до Тетері.* К. ЧР. 411 Ум. **Коротенько.**

Коротковоркий, а, е. Близорукій. Миргор. у. Слов. Д. Эварн.

Короткомовність, **ности**, ж. Лаконизмъ. *Знаходимо в її (у книзі) усі прикмети старосвітського стилю: короткомовність, нахил до загадки.* К. Іов. IX

Коротконогий, а, е. Съ короткими ногами. Желех.

Короткорогий, а, е. Съ короткими рогами. Желех.

Коротуха, хи, ж. Малорослая женщина. Ум. **Коротушечна, коротушна.** *Ой жінко моя, коротушечко! Чи нічого повочсрять, моя душечко?* Чуб. V. 686.

Коротушка, хи, ж. 1) Ум. отъ коротуха. 2) Короткая світка.

Коротюха, хи, ж. = **Коротуха.** *Найтя бере зли тетюха, таки будеш коротюха.* Гол. I. 320.

Корочок, чеа, м. Ум. отъ **корок.**

Корпати, паю, еш, и. Ковырять. **Корпати бчі.** Укорять, попрекать. *Як побачить було, що хто їде на коняці, то так і заздрить очима, і ну кортати очі чоловікові своєму.* Рудч. Ск. II. 174.

Корпатися, **пався**, **ешся**, и. Ко-

паться. *Антосьо все кортався у кашурі.* Св. Л. 178.

Корписати, саю, еш, и. = **Копирсати.** *Палічками земляю корписали.* Св. Л. 174.

Корписочка, хи, ж. О лисиць (въ п'сені): хлопотунья? постоянно конаючаяся? *Ой не знала удівонька, як у світі жити, та наняла ведмедика за плугом ходити... А лисичку-корписочку обідати носить.* Чуб. V. 812.

Корпус, са, м. Корпусъ, станъ. *Лемішка робив своїм орядним корпусом і рохтом великий контраст.* Левиц. I. 333.

Корса, си, ж. Полозь саней. Шух. I. 180.

Корсатка, хи, ж. 1) Раст.? 2) — **гірська.** Раст. Hieratium aurantiacum. Шух. I. 20.

Корсет, ту, м. и **корсетка**, хи, ж. = **Керсет, керсетка.** Гол. Од. 22. КС. 1893. V. 282. *Плахта на її шовкова... корсет зеленій.* МВ. II. 77.

Кортіти, **кортіть** (**коб** и **кожу**), и. безл. Не терп'ється, тянуть къ чему, хот'ять и желать чегонибудь. *Кортить литвинка скоринка* Ном. № 5013. *Хто язик держить за зубами, то того нічого не кортить.* Ном. № 1106. *Як ріжуть птицю, то аж дріжжу, так мене кортіло напитися тієї крові.* Стор. МІр. 30. *Кортить таки тобі домівка.*

Кортячка, хи, ж. Нетерп'ливое, сильное желаніе.

Коругів, гви, ж. = **Корогів.** *Щоб військо йшло під коругов.* Котл. Ен.

Корх, ха, м. 1) М'тра длины въ ширину ладони или въ четыре пальца. *В старі годи бач на ціп міряли корхами.* Харьк. г. *Виріс як ячменик на корх, то тільки на голу косу косити.* Черниг. у. *Виріс на три корхи вгору.* Г. Барв. 347. 2) Щепотка (земли). *І то не наші корх землі, що нам очі закривють.* Ном. № 1499.

Корцівка, хи, ж. = **Корчівка** 2. Kolb. I. 61.

Корч, ча, м. 1) Пень. 2) Кустъ. *Тільки при долині два корчі калини.* Чуб. V. 32. Ум. **Корчин.** *Ой на городі дві лободі, третій корчик бобу.* Грин. III. 219.

Корчага, ги, ж. Глиняный сосудъ съ узкимъ горлышкомъ для водки. Вх. Зн. 28.

Корчак, ка, м. Водяная мельница съ наливнымъ колесомъ. Левч. См. **Коречний.**

Корчастиий, а, е. Кустистый, густой. *Сидочок вишневий корчастиий.* Грин. III. 527.

Корчемний, а, е. 1) Принадлежацій

корчмѣ. 2) Кабадкій, непотребный, непристойный. *Підла чернь корчемна.* К. ЦН. 245.

Корчик, ка, м. Ум. отъ **корч**.

Корчистий, а, е = **Корчастий**. *Корчисте житю.* Подольск. г.

Корчяти, чу, чий, 1) Корчатъ, гнуть. *Як берест од огню корчиться, так... місячного відьмача, або відьму, щоб корчило і ложило.* Чуб. I. 85. *Хлопці сиділи, постомили корчими.* Грин. III. 103. 2) Кривить. *Батько як зачав корчити лице.* Ном. № 2346. 3) = **Корчувати**. Вх. Лем. 427.

Корчиться, чуся, чийся, м. Корчиться. *Берест од огню корчиться.* Чуб. I. 85. *Барило вихопив із-за пояса нистоль, навів на яха, що од мук корчився на палі.* Стор. МПр. 131.

Корчів, чова, м. = **Корчага**. Вх. Зн. 28.

Корчівка, ки, ж. 1) Выкорчеванное мѣсто. *Се корчівка: тут були колись грабкы—він вирубав, після викорчував та й почав сіяти.* Брацл. у. 2) Нижняя доска въ норці колеса водяной мельницы. Мик. 480.

Корчий, чій, м. Судороги.

Корчма, мій, ж. Корчма. *А козак сидить у корчмі та мед-вино кружає.* Дума. **Корчму робити**. Значить у лемковъ устранивать забаву съ музыкой и угощеніемъ. Вх. Лем. 427. Ум. **Корчомна**, **корчомочна**. *Ой крикнули молоді да сидючи в корчомці.* Макс. *А всі дівки придуть до корчомочки гуляти.* Чуб. V. 114.

Корчомѣха, хи, ж. Толстая, кривая палка. Козелецк. у.

Корчомка, **корчомочка**, ки, ж. Ум. отъ **корчма**.

Корчування, ня, с. Корчеваніе.

Корчувати, чую, еш, м. Корчевать. Чигир. у.

Корчуватися, чуюся, ешся, м. Куститься (о хлѣбѣ). Херс.

Корчуга, ги, ж. Преимущ. во мн. Короткія сани съ толстыми и высокими полозьями, употребляющіеся для перевозки срубленныхъ деревьевъ. Шух. I. 180.

Корчудя, лі, ж. = **Корчага**. Вх. Зн. 28.

Коршак, ка, м. Коршунъ. *Нехай коршик на виці кури наслідеться.* Чуб. I. 286.

Коршма, мій, ж. = **Корчма**. *Доброго коршма не зопсує, а милою і церков не поправить.* Ном. № 3232. Ум. **Коршѣмна**, **коршомьна**, **коршомна**. *Іди, сину, до коршѣмки.* Грин III. 322. *Козак ледатиця не хоче робити, іде до коршомьки мед-горілку пити.* Чуб. V. 39.

Коршмідя, ці, ж. = **Коршма**. *Пит*

каже: ідімо до божниці; а п'яниця каже: ідімо до коршмиці. Ном. № 11728.

Коршомька, ки, ж. Ум. отъ **коршма**.

Коршов, ва и **коршовик**, ка, м. Родъ посуды. Вх. Лем. 427. *П'є винце за столиком, мірят собі коршовиком.* Год. I. 86. См. **Корчів**.

Коршомка, ки, ж. Ум. отъ **коршма**.

Коряк, ка, м. 1) Ковшъ. *Святе діло наші січові коряки! У нашома коряці утопили иншого мізерного яляка.* К. ЧР. 122. *Льохи, шинки з шинкарками, з винами, медами, закупили запорожці та й тнуть коряками!* Шевч. 369. 2) Плата мельнику мукою за помоль. *Мое діло мірошницьке: підкрути та й сядь, а коряки бери.* Ном. стр. 285, № 3114. 3) = **Корець 3**. Вх. Зн. 28. Ум. **Корячон**. *Кожному юстю по корячку і почали частуватися і кружать.* Стор. МПр. 154.

Корячуватий, а, е. Кривой и со множествомъ развѣтвленій (о деревѣ). *Дерево й нарубалось. Таке корячкувате, що й на палицю не вибереш.* Рудч. Ск. II. 7.

Корячок, чка, м. Ум. отъ **коряк**.

Коса, сі, ж. 1) Коса. *От поберуть коси, та й пйдуть ніби-то косить.* ЗОЮР. I. 287. Части косы: самая полоса называется полотнѣ, обухъ ея—прут, носокъ—писок, часть около писку—нолос, конецъ острія—жалѣ, пятка—п'ятка, въ которой находится пупецъ, входящій въ ямку косовища; пятку придерживаетъ на косовищѣ желѣзное кольцо—перестинъ, а сверхъ того еще желѣзная занівна и деревянный пас-клин (клинь). Шух. I. 169. 2) Коса, сплетенные волосы. *Тихо, тихо Дунай воду несе, а ще тихіше дівка косу чеше.* Нп. 3) Только мн. ч. и въ нѣкоторыхъ мѣстностяхъ: **Кѣси**. Волосы вообще. О. 1862. VIII. 49. *Який він чудний: борода чорна, коси русві.* Радом. 4) Луковая плетеница, вѣнокъ, въ который влетены луковичы. Вас. 204. 5) Селезенка. *Коса свиняча, що коло печінки, довженька.* Ном. № 310. 6) = **Косарь 2**. Вх. Уг. 246. 7) мн. = **Косарь 4**. Вх. Лем. 427. 8) **Коса Богоматерина**. Раст. *Hespericum pumifusum*. Черк. у. Ум. **Кіска**, **кісоньна**, **кісочна**, **кѣсна**, **кѣсоньна**. *По три копи дівочка, по чотири кісочка.* Маркев. 68. *Що суботи ізмивала і в кісоньку заплітала.* Ув. **Косище**. *В тих багатих панів такі здоровецькі косища, неначе в кожної куделя на голові.* Левин. Кож. 22.

Косак, ка, м. Большой ножъ для сѣченія капусты. Вх. Уг. 246.

Косарик, ка, м. 1) Ум. отъ косарь. *Гей нуте, косарі, ви, косарики мої.* Ном. № 9998. 2) мн. Раст. Кавалерскія шпоры, *Delphinium consolida.* Анн. 124.

Косаричок, чеа, м. Ум. отъ косарь.

Косарка, ки, ж. 1) Сѣнокосильная машина. *Екатер. у. (Залюбовск.).* 2) мн. = Косарин 2. Вх. Пч. I. 10.

Косарський, а, е. Косарскій. *Рівняе роботу теслярську до косарської.* Ном. № 10037. *Косарі співали косарських пісень.* Левиц. Пов. 109.

Косарь, ря, м. 1) Косарь, косець. *Гей нуте, косарі, ви, косарики мої.* Ном. № 9998. Въ видѣ косаря представляется смерть. *Над головою вже несе свою неклепаную кожу косарь непевний.* Шевч. 2) Насѣк. Фалангидъ, сѣнокосъ, *Phalangium orilio.* Вх. Пч. I. 7. 3) Ножъ изъ обломка косы, употребляемый для ѳритья. Сим. 157. 4) Созвѣздіе Оріонъ. Чуб. I. 14. 5) мн. Раст. *Erodium cicutarium.* Вх. Пч. I. 10. Ум. **Косарин, косаричок.** *Мій синочку, мій косаричку!* Мил. 213.

Косарювати, рюю, еш, м. Быть косцемъ. *Ми з Петром косарюємо вдвох.* Волч. у.

Косатарь, ря, м. Эпитетъ селезня: имѣющій носіці. См. **Косиця 3.** *Качуре-косатарю, Марусини проматарю, проси своєїх гостей.* Чуб. IV. 201.

Косатий, а, е. Съ большими косами. *Дві дівки косатис та два парубки усатис.* Чуб. V. 439.

Косатка, ки, ж. Раст. *Aconitum napellus.* Вх. Лем. 427.

Косибав, ва, м. = **Косарь 2.** Вх. Лем. 427.

Косий, а, е. 1) Косой. *Постіа косий, а я босий.* Чуб. 2) О столѣ: треугольный. *По під стінами стояло 12 стільців, в кутках косі столики.* Левиц. I. 133. 3) = **Космина.** КС. 1898. VII. 45.

Косильки, льок, ж. мн. Раст. = **Сокирки.** Вх. Пч. I. 10.

Косинель, нця, м. 1) Треугольникъ. 2) Треугольная полка въ углу комнаты. Ум. **Косинчик.** *Попід стінами стояли дванадцять стільців, в кутках косі столики, а над ними вгорі косинчики з карнизом на книжки.* Левиц. I. 133.

I. Косиня, ні, ж. Кривая линия, кривизна. *Наша межа йде рівно, а далі косинею, а від косині знов рівно.* Донск. обл. Міусск. окр.

II. Косиня, няти, ж. Ум. отъ коса.

Роздівлялась на свої бровиняти, мизала пальці і прилажувала німи свої косинята. Левиц. I. 199.

Коситень, тня, м. Раст. а) **Косатиць,** Iris. Вх. Пч. I. 10. Шух. I. 20. б) *Aegus salatus.* Шух. I. 21.

Косіти, шү, сипш, м. Косить. *Ой там по над ярм козак сіно косить.* Мет. 17.

Косіця, ці, ж. 1) Небольшая коса. 2) мн. Начесы на висахъ у дѣвочки. Харьк. г. 3) Загнутое перо на хвостѣ птицы. *Сизий селезень з чорними косіцями.* Маркев. 118. *Сидить півень на криниці, спустив крильця ще й косіці.* Грин. III. 53. 4) = **Косниця.** *А в пшениці золоті косіці.* Нп. 5) Цвѣтокъ,—говорится преимущ. о тѣхъ цвѣтахъ, которыми дѣвочки украшаютъ голову. Вх. Зн. 28. *Ой зацвіли черешеньки, зацвіли косіці.* Гол. IV. 514. Вт. этомъ стихѣ б. м. **носиця** = Iris, такъ какъ **носичка** — Iris. Вх. Уг. 246. 6) Родъ вышивки. Чуб. VII. 427. 7) Сортированный (по длинѣ) волосъ изъ конскихъ хвостомъ для сить. Вас. 152. Ум. **Косічка, косіченька.**

Косічити, чу, чипш, м. Украшать цвѣтами или зеленью. Желех.

Косічка, ки, ж. Ум. отъ косіця.

Косіще, ща, с. Ув. отъ коса.

Косінка, ки, ж. Плетеница изъ пеньки въ видѣ косы, — къ ней прикрѣпляютъ цвѣты, изъ которыхъ составляется вѣнокъ невѣсты. *Вінок для княгині плетуть на косіці з прядіва... Дружко прив'язує оцю благословенну квітку (барвінок) до косінки... а доплітають його вже дівчата.* О. 1862. IV. Рус. вес. 2.

Космак, ка, м. Космы, косы. *Ось по-стій, каже, суца дочко: дай мені тебе за космаки піймати.* К. ЧР. 204.

Косматій, тія, м. Человѣкъ въ космахъ, косматый. Встрѣчено въ пасхальной виршѣ, въ приложеніи къ Іоанну Крестителю: *Іван Косматій його хрестив.* О. 1862. VI. 51.

Космачитися, чуся, чипся, м. Косматиться. Гол. Од. 35.

Космачки, чѣк, ж. мн. = **Агрус.** Вх. Уг. 246.

Космашечка, ки, ж. Косматая. *Овечко-космашечко, хто тебе напаше, моя машечко?* Чуб. III. 170.

Космик, ка, м. Ум. отъ косомъ.

Косміна, ни, м. Названіе вола съ неправильно посаженными рогами: одинъ

имѣть наклонъ впередъ, другой назадъ. КС. 1898. VII. 45.

Космогрудий, а, е. Съ волосатой грудью. Вх. Зн. 28.

Космобе, сомка, м. Ум. отъ косом.

Косниця, ці, ж. Усѣ растенія? А в тишеніці золоті косниці. Грин. III. 94.

Косовий, а, б. **Косовий сажень**. Косая сажень. *Щоб під ним і над ним земля юрила на косовий сажень.* Ном. № 3795.

Косовиця, ці, ж. Время уборки сѣна. *Коли ще косовиця, а ми вже сіно возимо.* Ном № 2613. **Під носом косовиця**—употреблено въ пословицѣ въ смыслѣ: усъ выросли. *Під носом косовиця, а на розум не орано.* Ном.

Косовище, ща, с.=Кисся. *Похилились на кий або на косовище.* К. ЧР. 260.

Косогір, гору, м. Косогорь. *Горілка так і потекла з комір по косогору.* ЗОЮР. I. 255.

Косом, сма, м. Клокъ, ключекъ (перьевъ шерсти). *Сорока в часнок,—вирвала космок... Из того косма напярля кросна.* Чуб. V. 1154. См. **Космон.**

Косонба, ги, м.=Косарь 2. Вх. Лем. 427.

Кособкий, а, е. Косоглазый. *Рають йому дві дівиці: одна косоока, друга сивоока.* Чуб. V. 35.

Кособрий, а, е. Косбра вівця. Овца съ рогами, похожими на косы. Желех.

Кособрити, рю, рипш, и. Наряжать, красиво одѣвать. Желех.

Кособритися, рюся, рипся, и. Заявляют претензіи; дерзкимъ быть съ кѣмъ либо. Вх. Зн. Желех.

Косорбгий, а, е. Съ рогами, обращенными въ разныя стороны. Павлогр. у.

Костѣл, лу, м. Костель.

Костѣльный, а, е. Принадлежанцій костелу. *Взивають усе духовенство грциької віри Намивайковою сектою... навіть із костельних казальниць.* К. Кр. 19.

Костѣльникъ, ка, м. Католикъ. *Костельники свою погибель чують.* К. ПС. 38.

Костѣр, тра, м. 1) Сажень дровъ. 2) Куча камыша, сложенная изъ 30 кіп камыша, причемъ каждая нопá имѣть 60 нулів. Павлогр. у. *Столяг у неї на городі в кострі на зіму очерет.* Котл. Ен. I.

Костерява, ви, ж. Раст. Festuca. Вх. Пч. I. 10—**овѣча**. Festuca ovina. Шух. I. 20.

Костирникъ, ка, м. Игрокъ въ кости. *Которі п'яниці, которі костирники не хочете в кості програвать, ідять до мене в охотне військо поцулять.* Дума.

Костиронько, ка, м. Ум. отъ костиръ.

Костирство, ва, с. Игра въ кости. *Добра свого на кабаньких служебок, на костирство, на танці-музики не прогайнували.* К. Бай. 49.

Костиръ, ря, м. 1) =Костирник. О. 1861. II. 4. *Уподобав карточника і костира п'яного, що... в козацтва виравав у кості.* К. Бай. 32. 2) Раст. Bromus secalinus. L. ЗЮЗО. I. 114. Ум. **Костиронько.** *А він шельма костиронько, превеликий п'яниченько.* Грин. III. 380.

Костограів, за, м. Птица. Frangilla coccathraustis.

Костограіва, ви, об. Презрительно: бѣднякъ. *Той волоцюга, костограіва ще дитиною тебе зводив.* Г. Барв. 87.

Костокрїлий, а, е. Перепончатокрїлый. *Через базарь кажан костокрїлий перелетить.* Шевч.

Костомара, ри, ж. Большая кость.

Костомаруватий, а, е. Ширококостый. *Широке костомарувате чоло, ніби воляче.* Г. Барв. 22.

Костомáха, хи, ж. = Костомара. Желех.

Костоправ, ва, м. Костоправъ. Подольск. г.

Костриця, ці, ж. Кострика. *Я ж думала, що нагаечка з костриці, аж то вона з поганої сиріці.* Чуб. V. 599.

Костричитися, чуся, чинся, и. Хорохориться, ерошиться. *Блохи усе костричится.* Ном. № 2461.

Костричуватий, а, е. Имѣющій много кострики. *Костричувате прядіво.* НВолын. у.

Коструб, ба, м. 1) Ястребъ. Мнж. 183.

2) Весенняя хороводная игра дѣвухекъ, описанная у Чуб. III. 77 и Kolb. I. 158.

3) Неряха. *Сидів коструб на припічку, я не подивився.* Гол. III. 290. Ум. **Кострубонько.**

Кострубáнь, ня, м. Со взѣрошенными волосами, шерстью, церьями. *А кому з нас, небою, ти здоровьям озвалася?—Отому коштрубаней... що в середині.--А то був вітер.* О. 1861. XI. Свид. 50.

Кострубáтий, а, е. 1) Косматый, вихристый. *Москалі руді, лискаті, та бородаті, та кострубаті.* Левиц. I. 334. 2) Шероховатый. Лебед. у.

Кострубáч, ча, м. Взѣрошенный. *Оженився кострубач та взяв пелехату.* Гол. II. 438.

Кострубонько, ка, м. Ум. отъ коструб.

Кбстур, ра, м. Клюва, посохъ.—*Диду Сидоре, собак боюся!*—*А з костуром, бабко, а з костуром, любко, а з костуром, Пархомівно, сивая голубко.* *Ном. № 12813. Ум. Костурець. Я собак боюся.—Ой з костурцем, бабко.* *Грин. III. 659. Ув. Костуряна. (Старець) розбіся, опериися на костуряку.* *Ном. № 13663.*

Костура, ри, ж. Ножъ для убиванія животныхъ. *Вх. Уг. 246. Ум. Костуриа.*

Костуронька, ви, ж. Посошекъ. *Дайте мені костуроньки опіратися.* *Мил. 149.*

Костуряка, ви, ж. Ув. отъ кбстур.

Костьбл, лу, м. = **Костел.** *Бачте, у Вильшаній у костьблі... у титаря.* *Шевч. 140.*

Костьблний, а, е = **Костельний.** *К. Досв. 125.*

Костюб, ка, м. Рогъ (въ загадкѣ). *Два костюки, два лопухи, чотири ходори, дев'ятий Матвій.* (Загадка о коровѣ). *Ном. стр. 293.*

Костюльки, льок, ж. мн. Назв. растеній. *Trifolium secalinum L. и V. arvensis L.* *ЗЮЗО. I. 114.*

Костяк, ка, м. = **Кістяк.**

Костяній и косяній, а, е = **Кістяній.** *На тобі косяного зуба, а мені дай замзною.* *Рудч. Ск. Баба-Яга—косяйна нога.* *Ном. № 241.*

Костяниця, ці, ж. = **Камениця 2.** *ЗЮЗО. I. 134.*

Косухна, ни, ж. = **Кісонька.** *Живи ти, мой татухна, без мене, без моєї русої косухни.* *Чуб. IV. 280.*

Кось-кось! *меж.* Зовъ лошади: *кось, кось, кось!* *Ном.*

Кбська, ви, ж. дѣтск. = **Кбся.**

Кбськаня, ня, с. Призываніе лошадей крикомъ: *кбсь-кбсь!* *Кбськаня поцліжне парубоче.* *К. Дз. 214.*

Кбськати, каю, еш, гл. Призывать лошадей крикомъ: *кбсь-кбсь!*

Косюреи, мн. *Раст. Linaria genistae-folia L.* *ЗЮЗО. 126.*

Кбся, сі, ж., дѣтск. Лошадка. *Ти до неї: кося-кося! а вона і голову дере.* *Ном. № 2470.*

Косяк, ка, м. 1) Острый уголъ, клинь. 2) Бревно, которое укрѣпляется между двумя столбами (или діагонально одно, или два такимъ образомъ, что вмѣстѣ со столбами составляютъ букву М) и служить для укрѣпленія послѣднихъ. *Кіев. и Подольск. г.* 3) Кусокъ сѣти; изи шести *носянів* спивається бредень. *Браун. 39. 4)*

Канать для якоря на днѣпровской лодкѣ. *Мнж. 179. 5) Небольшой табунъ лошадей. Було в його трохи коров і воляв та по полю пасся косяк чималенький.* *Сніп. 156.*

Косяка, нар. Наискось, діагонально. *То взад, то вбік, то косяка.*

Косятінець, нця, м. Родъ растенія. Черниг.

Котá, меж. Крикъ на kota: *прочь! А kota! бо ты наздончу.* *Ном. № 497.*

Котара, ри, ж. Юрта, шалашъ. *І вибрав за царя раба свого Давида, з котари його взяв од батьковських овецок.* *К. Псал. 183*

Котарь, ря, м. = **Кіт?** Колыбельная пѣсня: *Ой ну моли, котарю, та вимети кошару, а ти, котко рудю, та вимети грубу, а ти, котку волохатий, та й обмети коло хати.* *Мил. 43.*

Котёл, тлá, м. 1) Котель. 2) Литавры. *Приїхали (в Січ), вдарили в котли, зібрались козаки.* *ЗЮОР. I. 168. Ум. Котелѳн.*

Котёлка, ви, ж. Окалина мѣди, получаемая при выдѣлкѣ мѣдныхъ котловъ. *Вас. 182.*

Котелѳ, лѳá, м. 1) Ум. отъ котёл. *Докопавсь до грошей да й витяг як сили мога котелѳко хороший.* *ЗЮОР. II. 88. 2) мн. Раст. Tapa patans L.* *ЗЮЗО. I. 139.*

Котенá, нáти, с. = **Кошеня.**

Котѳць, тѳá, м. 1) Камышевая загородъ въ видѣ почти сомкнутого круга, стоящая въ водѣ для ловли рыбы. *Браун. 15. Пішли на озеро,—там наші кітмі стояли, на рибу поставили.* *Новомоск. у. 2) Родъ пасхальной игры, состоящей въ катаніи яицъ.* *КС. 1891. V. 207. См. Но-тючка.*

Кбти, тів, мн. = **Котѳць.** *Браун. 15.*

Котігá, ги, ж. Телѳга, на которой возить необходимые для пастуховъ овецъ припасы. *Левч. Мали вони ще при отарах і котігу... возили харчі, воду і дрова.* *Стор. II. 182.*

Котигорѳшок, шѳа, м. Сказочный богатырь, мать котораго забеременѣла отъ съѣденной горошинки. *Мнж. 30.*

Кбтик, ка, м. 1) Ум. отъ кіт. *Був собі котик та півник та спрялися жити.* *Рудч. Ск. I. 27. 2) Родъ женской шубки. Зап'яті однаковими хустками, в однакових котиках, критих ясно-зеленою матерією, вони були ніби однолітки.* *Левц. Пов. 21. 3) Щетка (на ногахъ лошади); задній коготь (у собаки).* *Желех. Вх. Пч. I. 14. 4) Кусокъ дерна, употребляющійся*

въ игрѣ, называемой **кѳтини**. КС. 1887. VI. 484. 5) Цвѣтъ вербы, лозы, ивы. Свячена лоза і кѳтики—ліки од тряси. Ном. № 8401. 6) *мн.* Glechoma hedogacea L. ЗЮЗО. I. 124. 8) Пузырьки, поднимающіеся со дна пруда, болота. *Коли замерза вода, то кѳтики підходять зі дна, то тым і крига як сіль розсипається.* Чигир. у. Ум. **Кѳтичок**. *А кѳтичок няв-няв-няв!* Рудч. Ск. I 51.

Кѳтина, ни, м. Котъ. *Кѳтино, кѳтино! поїдемо по сіно.* Мет. 3.

Кѳтіти, чѳ, тиш, л. Катить. *Лід крїпкий, хоч гармати кѳти.* Ном. *Реве, стогне хуртовина, кѳтитъ, верне полем.* Шевч. 82.

Кѳтітися, чѳся, тишся, л. 1) Катиться. *І по сей бїк гора, і по той бїк гора, а між тими крутими горами кѳтилась зоря.* Мет. *Пїт з його кѳтитися.* 2) Раждать (о кошкѣ, овцѣ и зайцѣ). *Кішка, то вже звір і навіть не несеться, а кѳтитися.* Левиц. Пов. 3) Клубиться (о дымѣ, туманѣ). *Туман ярлом кѳтитися, дівчи гулять хочеться.* Нп.

Кѳтичок, чеа, м. Ум. отъ **кѳтик**.

Кѳтище, ща, м. Ув. отъ **кѳт**.

Кѳтіль, ля, м. Наружная плетеная воронка верши. Шух. I. 226.

Кѳтео, ва, м. Котикъ. *Продрав кѳтко стелю.* Грин. III. 492. *За що його дурно бить? Кѳтко буде молотить.* Мил. 44.

Кѳтляр, рѣ, м.—**Кѳтляр.** Котл.

Кѳтлярѣнко, ва, м. Сынъ мѣдника, литаврщика.

Кѳтлярівна, ни, ж. Дочь мѣдника, литаврщика.

Кѳтма, ми, ж. Котомка. Лохвиц. у.

Кѳтѳва, ви, ж. Конура для kota (въ сказкѣ). *Вона построїла йому (кѳтові) кѳтовку і гордець чималий дала.* Рудч. Ск. I. 25.

Кѳтѳвий, а, е. Кошачій.

Кѳтѳк, теа, м. 1) Ум. отъ **кѳт**. *Сама баба злизала і на котка сказала.* Мет. 3. *Ой ну мої, кітку, украв в баби кѳтку.* Мил. 44. 2) Колыбельная пѣсня. *Над колмскою котка виспівувати.* К. Гр. Кв. XXIV. *Сяду прясти, повкладавши діток та поприсипавши котками.* Г. Барв. 442. 3) Кѳтѳвъ. 4) Деревянный цилиндръ, подкладываемый подъ ухватъ, чтобы легче было вынимать изъ печи горшки. 5)—**Кѳтѳчка**. КС. 1891. V. 207. 6) *мн.* **Кѳтѳкї.** Раст. *Trifolium arvense* L. ЗЮЗО. I. 139. Ум. **Кѳтѳчок**. *Ой був собі кѳтѳчок, украв собі*

клубочок. Мет. *Колмше в запічку маленького внучка, виспівуючи кѳточка.* Левиц. I. 24.

Кѳтолуп, па, м. 1) Кошкодеръ. *Хоч і кѳтолуп, та гроші має.* Ном. № 14334. 2) Разносчикъ мелкихъ товаровъ изъ м. Рашевки, Гадяцк. у. ЗЮЗО. I. 228. Вас. 189.

Кѳтолупня, ні, ж. Мѣсто, гдѣ убиваютъ и обдираютъ кошекъ, а въ переносномъ смыслѣ—мѣсто пытокъ.

Кѳторá, рá, ж. Ссора, раздоръ; обида. **Кѳтору задавати.** Обижать, оскорблять. Вх. Зн. 28.

Кѳторгати, гаю, еш, л. Сильно дергать, теревить, тормошить.

Кѳторїй и котрїй, а, е. мѣст. 1) Какой. *Три пани—одні штани: котрїй успіе, той і штани надїне.* Ном. № 1180. *Не знаєш, з котрого боку зайти.* Ном. *Которий би мї турчин-яничар сей сон одгадати, мї би йому три гради турецькїї дарувати.* Дума. 2) Какой-нибудь. *Як доживе було которий запорожець до великої старости... то наб'е черес дукатами, та забере з собою приятелів... та й іде з ними в Київ бенкетувати.* К. ЧР. 84. *Часом несподівано котора дівчина вбїжить до мене з будинку.* МВ. (О. 1862. III. 43). 3) Иной. *Як которий, то й навчиться, а сей—ніколи.* 4) Нѣкоторый, одинъ, другой... *Та в тїй школі так: котрїй пише, котрїй читає, а котрїй то й байдики б'є.—Которих дівчат то матері не пустили в дружки, которі й сами не пішли.* МВ. I. 41.

Кѳторїй. См. **Кѳторїй**.

Кѳторїсь, рась, ресь, мѣст. Какой-то, нѣкоторый. *Живе до котрогось часу.* Ном. № 8215.

Кѳтуляти, ляю, еш, л.—**Кѳтуляти.** Мнж. 182.

Кѳтуна, ни, ж. Плита съ котломъ, устроенная такимъ образомъ, что дымъ выходитъ изъ отверстій вокругъ котла въ находящійся сверху **кѳмин**. Подольск. Св. Л. 27.

Кѳтусь, сá, м. Ум. и ласк. отъ **нїт**. *Кѳтусю-братіку! скажи мені скоріше, хто з хазяїнів отпуть усіх добріше?* Глїб.

Кѳтѳга, ги, м. 1) Ув. отъ **кѳт**. *Стар як котюга, а бреше як щеня.* Ном. № 6905. *Невже котюга знов думає про сало?* К. ЧР. 289. 2) Собака домашняя (у гуцуловъ). Вх. Пч. I. 16. *Кѳтѳга забрехала.* Шух. I. 89.

Кѳтѳчий, а, е. 1) Легко катящійся. *Бач, які кѳтѳчї гроші—швидко вже й рос-*

котились.—Котючий вітер мизався поміж деревом безлистим. МВ. II. 113. 2) Плодовитий (о животнихъ).

Котючка, ки, ж. Игра въ катаніе лицъ на первый я второй день Пасхи, описан. у Чуб. IV. 43. КС. 1891. V. 207.

Котя, тяти, с. 1) Котенокъ. 2) Употребляется, какъ ласкательне слово для дѣтей: *Цить, котю, цить!*—каже мати, отираючи слюзи дитини. Св. Л. 100.

Котях, хѣ, м. = **Кізяк.** Гава зимою: „руб котях!“ I тому рада. Мнж. 172.

Котячий, а, е. Кошачій. Котяча шерстина.

Кофа, фи, ж. Кружка для воды. Федьк.

Кох, ху, м. Корзинка? воробокъ? Дівчата танцюють з парубками—тільки одляски йдуть, а музици так кох і наскидають грошей. Г. Барв. 58.

Кохан, нѣ, м = **Коханець.** Вх. Лем. 427.

Коханенький, а, е. Ум. отъ **коханий.**

Коханець, нця, м. Возлюбленный. *Ой хоч ламай, хоч не ламай мизинного пальця, як не було, то й не буде над мене коханця.* Нп.

Коханий, а, е. 1) Любезный. *Лягам своїм коханім розкажіть, а не мені.* Стор. 2) = **Коханець.** *Не жди свого коханого з далекою краю.* Мет. 3) Милый, любимый, дорогой. *Чи я в батька не кохана була?* Нп. *Пан-отченьку ти наш коханий!* К. ЧР. 4) Обыкновенно съ удар. на первомъ слогѣ: **коханий.** **Взлелѣянный, вырощенный.** *Тільки що соняшники не кохани, не прохані ростуть собі.* МВ. (1862. I. 96). *Ой косо, косо кохана! Сім літ я тебе кохала.* Мет. 205. Ум. **Коханенький.** *Синючки да кучерявенькій, а дочечки да коханенькій.* Грин. III. 442.

Коханка, ки, ж. 1) Возлюбленная, любовница. *Коханко ти моя! Выхолав же я тебе не для кою, для себе.* Чуб. V. 87. 2) Взлелѣянная, нѣженка, воспитанная въ роскоши. *Ой ну моли-моли, а коткові дулі, а дитинці калачі... Нашій дитинці коханці.* Мил. 42. *Мали вони дочку і вона була в їх така коханка, що виросла, вже поря й сватать, а вона не вмѣла діла робить.* Рудч. Ск. I. 179. Ум. **Коханочна.** *Виїди, серце-коханочко!* Мет. *Всі дівочки-коханочки до церкви йдуть.* Мил. 120.

Кохання, ня, с. 1) Любовь, любовная страсть. *Чи всім людям із кохання так ся діє? Очі не сплять, серце стоїне, душа мліє.* Мет. 28. *Минулося мое кохання, мое*

жснихання. Левц. 2) **Любимый предметъ; возлюбленный или возлюбленная.** *Кохання мое! така в мене думка, що я тобі світ зав'язав.* МВ. 3) Воспитаніе, взлелѣиваніе, вырощеніе (дѣтей, животныхъ, растений). *Вони більш куповані, ніж із свого кохання.* Кіев. Ум. **Коханнячно.** *Ой жаль мені коханячка, дівочого цуляничка.* Мет. *Спасибі тобі та, мій батечку, за твоє коханячко.* Чуб. V. 485. *То ж тобі, ньєчко, за твоє коханячко, що мене вигохала, як утя на воді, та людям—не собі.* Чуб. III. 392.

Коханок, неа, м. = **Коханець.** *Росказала гайдамаці, хто вона, і як її пустив старий чоловік до коханка.* Стор. I. 35. *I сама тобі коханка передам.* Сніп. 63. Ум. **Коханочок.** *Рибалочки-коханочки та рибку ловили.* Мил. 120.

Коханочка, ки, ж. Ум. отъ **коханка.**

Коханочок, чеа, м. Ум. отъ **коханок.**

Кохастий, а, е. О растеніи: хорошо выросшее, хорошо вырощенное. *Кохасте зілля. Се як полемо в юроді, то найдемо рокишне і кажемо: оце кохасте.* Полтав. г.

Кохати, хѣю, еш, м. 1) Любить (кого-либо). *Ой ти, дівчино, мислюньками блудиш, сама ти не знаєш, кою вірно любиш. Ой знаю, знаю, кою я кохаю, тільки я не знаю, із ким жити маю.* Нп. *Хто вірно кохає, той часто вітає.* Ном. № 8757. *Батько й мати твої живуть при тобі і дякують... що ти їх при старості й кохаєш і поважаєш.* Кв. 2) **Взлелѣивать, вырощать, воспитывать** (о дѣтяхъ, животныхъ, растеніяхъ). *Котору дитину кохала, любила,—крій себе не маю.* Макс. *Ой косо, косо, кохана, сім літ я тебе кохала!* Мет. 205. См. **Вихохати.**

Кохатися, хѣюся, ешся, м. 1) Любить другъ друга. *Нехай же нас поховать і хрест укопають, та щоб люде дивувались, як ми вірненько кохались.* Мет. 98. 2)—**з ним, в йому.** Любить кого. *Кохайтєся, чорнобриві, та не з москалями.* Шевч. *Нема тії дівчиноньки, що я в її кохався.* Мет. 3)—**в чому.** **Заниматься чѣмъ съ любовью, любить что-либо, находить наслажденіе, удовольствие въ чѣмъ-либо.** *Пан дуже кохався в юродах.* Кв. *Кохайтєся в правді!* Сніп. *Ускупоцах не кохайся!* Ном. № 4675. 4) **Воспитываться, нѣжиться.** *Ти тільки й звикла на чаях та на сахарях кохатися. Куди ж тебе наняти, таку пановиту?* Харьк.

Кохітник, ка, м. Раст. *Rhododendron ferrugineum.* Шух. I. 22.

Кобля, лі, ж. У рыболововъ: шесть, прикрѣпленный къ веревкѣ, которая другимъ концемъ привязана къ сѣти: во время зимней рыбной ловли этотъ шесть опускается въ прорубь и проталкивается подо льдомъ до слѣдующей проруби и т. д., отчего сѣть растягивается подо льдомъ въ водѣ. *А сам кохлю попереду юниш.*

Коцабжи зроби́ти. Перекувырнуться (о пораженномъ выстрѣломъ зайца). Вх. Уг. 246.

Коцарка, ки, ж. Коверница Сумцовъ. Культ. переж. № 18. Харьковскія коцарки. (КС. 1889. IV. 131).

Коцарювати, рию, вш, и. Дѣлать ковра. Желех.

Котур, ра, м. Котъ. Желех. **Ніт коцурн вѣзить.** Котъ мурлычетъ. Вх. Лем. 425.

Котурник, ка, м. Раст. Котовникъ, будра, *Glechoma hederacea*. Вх. Уг. 246.

Коць, ця, м. 1) Коверъ. Вас. 172. *А коць важний з розводами, і посередині великий орел. Кв. Ну, тепер, діти, несить мене до церкви. От ми положили його на коць та й понесли.* Стор. 2) Одѣяло тканое—шерстяное, шелковое. Гол. Од. 82. *Ліжко, заслане мняким шовковим коцем.* Мир. ХРВ. 315.

Кобцький, а, е. Фамилія сказочнаго кота, произведенная отъ слова **ніт** (нотський). *Приходить до його лисичка, та й питає його (кота): Що ти таке? А він каже: я пан Коцький.* Рудч. Ск. I. 23.

Коцюба, бй, ж. 1) Кочерга. *Мовчи, суко, чорт з тобою! ось я тебе коцюбою!* Чуб. 2) Название вола съ выступающими впередъ и расходящимися въ стороны рогами, концы которыхъ загнуты наружу. КС. 1898. VII. 45.

Коцюбитися, блюся, бишся, и. Артачиться. *То вже вірь сьому—чого ще ти коцюбишся? То ж не один хто сказав, громада вирекла.* Ном. 10744.

Коцюрба, бй, ж. Черемуха, *Prunus padus*. Вх. Лем. 427.

Кочюрга, гй, ж. Палка, клюка. *Добрий собака так аж за коцюргу хапає.* Ном.

Коч, ча, м. Родъ фазтона, коляски. *Из коча пан мій вилізає і посила за молодим.* Шевч. 515.

Кобчало, ла, с. 1) Кругъ. *Оббігає череду три рази в кочало.* Шух. I. 212, 213. 2) Кружокъ деревянный или иной, — входитъ въ составъ различныхъ предметовъ: у рюмки въ него упирается ножка, у ну́жники оно дѣлитъ верхнюю часть (ну́жники)

отъ дермана, оно обхватываетъ било друлівника и пр. Шух. I. 148, 277, 307. Ум. **Кобчальце.** Кружокъ, обхватывающій нижній конецъ веретена. Шух. I. 148.

Кобчать, ті, ж. = **Кочеть.**

Кочевний, а, е. Кочевой. *В жодній кочевній отарі мусять бути: лічман один, чабанів два і гарбачий один... Отари кочують по степах.* О. 1862. V. Кух. 29.

Кочедіжник, ка, м. = **Папороть.** „Въ Ивановскую ночь раздвѣтаетъ красноогненный цвѣтъ папоротника, онъ еще называется **ночедіжником**“. Чуб. III. 196.

Кочерга, гй, ж. 1) Кочерга. *Підняв морду так, що й кочергою носу не досягнеш.* Ном. № 2462. 2) Въ курит. трубкѣ: треугольная металлическая пластинка, посредствомъ которой крышка прикрѣплена къ самой трубкѣ. Шух. I. 276. 3) **Кочерга.** Въ штанахъ: разрѣзъ спереди. Шух. I. 153. Ум. **Кочережня.**

Кочерега, гн, ж. Брюква. Вх. Зн. 29.

Кочережка, ки, ж. Ум. отъ **кочерга.**

Кочережник, ка, м. Мѣсто, гдѣ ставятъ кочерги, ухваты. *Да ту (сорочку) із себе та в піч, да стала в кочережнику.* Рудч. Ск.

Кочержильно, на, с. Древко кочерги. *Рубай, сину, ясенину, буде кочержильно.* Чуб. V. 879.

Кочет, та и кочеть, тя, м. 1) Колышекъ на концѣ градія, на который надѣвается деревянное кольцо, соединяющее плугъ и колішню. Чуб. VII. 399. 2) Въ лодкѣ: кочетокъ, каждый изъ двухъ колышковъ, въ которыхъ ходитъ весло. Мпж. 179.

Кочовище, ща, с. Кочевье. К. МБ. XI. 142. К. ПС. 111.

Кочубей, ббья, м. Птица: хохлатый жаворонокъ. *Сороки напряде, а кочубей витче.* Мет. 4.

Кочування, ня, с. Кочевье, лагерь, временное поселеніе. Котл. Ен.

Кочувати, чую, вш, и. 1) Кочевать. *Вже сім день, як під горою ми стоїмо, кочем караваном.* К. МХ. 38. *Отари кочують по степах.* О. 1862. V. Кух. 29. *Кочуючи тепер, уже зимою, від куреня до куреня і від будинка до будинка, Шевченко опитиься на весіллі.* К. ХП. 18. 2) Вести, препроводить. *Я повернусь до бідашки,— два гайдуки ймили, ой ймили ти кочують ґет до отамана.* Шух. I. 199.

Кочуватися, чуюся, ешся, и. При-

ходить кь кому-нибудь. *Так і завтра ко-чурися хіба до тебе?* Федьк.

Кош, ша́, м. = **Кіш**.

Кошалка, ки, ж. = **Кошик 1.** Левч.

Кошаниця, ці, ж. Скошенный на тра-ву хлѣбъ. *Ой пшениця, кошаниця—това-рові паша.* Мил. 80.

Кошар, га, м. 1) = **Кошик 1.** Вх. Уг. 246. 2) = **Кошара.** Вх. Лем. 427. Ум. Кошарик. Вх. Уг. 246.

Кошара, ри, ж. Сарай, загорода для овецъ. Чуб. VII. 394. Шух. I. 185. *Чужа кошара овецъ не наплодить.* Ном. № 9659. *Сімсот овецъ дам з кошари.* Мет. 9.

Кошарик, ка, м. Ум. отъ кошар.

Кошарище, ша, с. Мѣсто, гдѣ стояла кошара. Желех.

Кошарчына, ни, ж. Небольшая кошара. Полт. г.

Кошати́на, ни, ж. Кошачье мясо. *Виняля ковбасу німемку, от що і сви-ноую, і кошатиною, і конятиною начинена.* Кв. II. 173.

Кошачки, ків, м. мн. = **Котики 3, б.**

Кошва́, ви́, ж. соб. Кошки. Брацл. у.

Кошѣлик, ка, м. Ум. отъ кошіль.

Кошѣлина, ни, ж. = **Кошіль.** Желех.

Кошенія́ця, ці, ж. = **Кошаниця.** Три копії кошениці. Ном. № 13874. *Ну, каже кінь, пусти мене... на три зорі, на пше-ницю, на зелену кошеницю.* Мнж. 34.

Кошеня́, ня́ти, с. Котенокъ. *Запи-шався, як кошениа в попелі.* Ном. № 2473.

Кошѣчній, а, е = **Котячий.** *Любить її, наче кошечим мізгом нагодувала його.* Ном. № 8747. **Кошѣча м'ята.** Раст. а) = **Ко-тики 3, б.** ЗЮЗО. I. 124. б) *Nepeta Sar-tatica* L. ЗЮЗО. I. 129.

Кошѣчник, ка, м. = **Котики 3, б.** ЗЮЗО. I. 129.

Кошик, ка, м. 1) Корзина. 3 *коши-ком та з грошиком.* Ном. № 10479. *Моло-диця йшла з кошиком, дівчина з другим.* МВ. III. 39. 2) Корзина плетеная на теле-гѣ для перевозки картофеля, бураковъ и пр. Чуб. VII. 403. 3) *мн.* Раст. *Trifo-lium montanum.* ЗЮЗО. I. 139.

Кошикарство, ва, с. Ремесло корзин-ника. Желех.

Кошикарський, а, е. Корзинщиковъ. Желех.

Кошикаръ, ря́, м. Корзинщикъ. Желех.

Коши́ці, шя́ць, ж. мн. Раст. *Trifo-lium montanum?* См. **Кошик 3.** *Ой у лісі зацвіли кошичі.* Мет. 278.

Кошівка, ки, ж. = **Кошик 1.** Левч. 60.

Кошівни́ця, ці, ж. Корзина для хра-нения зерна = **Кошіль 2.** *Там в кошівниці трохи зернища.* Грин. III. 105.

Кошіль, ля́, м. 1) Корзинка съ крыш-кой, которую носятъ въ рукахъ. *Дружко коровай крає, семеро дітей має, та все з кошелями, увесь коровай забрали.* Мет. 203. **Кошелі носити за ним.** Ухаживать за кѣмъ, подлаживаться кь кому. Под. 2) Соломен-ная или изъ прутьевъ большая стоячая корзина для ссыпки зернового хлѣба. 3) Плетеная корзины съ землею, для увели-ченія окоповъ на нихъ поставленныя. *Скрізь поверх валу поставили кошелі, спле-тені з лози і натоптані землею.* Стор. Ум. **Кошѣлин.**

Коші́ння, ня, с. Кошеніе, косьба. Шух. I. 169, 189.

Кошлання́, ня, с. Взъерошиванье (во-лосъ, шерсти).

Кошлати, лаю, еш, лл. Взъерошивать (волосы, шерсть).

Кошлатий, а, е. Мохнатый. *Іде коза рогата, веде діток кошлата.* Гатц. 17.

Кошлатити, лачу, тиш, м. = **Кошлати.**

Кошлатити, тію, еш, м. Взъероши-ваться. *Шерсть кошлатіє.* Херс.

Кошниця́, ці, ж. Родъ высокаго и узкаго хворостянаго амбарчика, въ кото-рый ссыпають кукурузу въ початкахъ Kolb. I. 62.

Кошовій, а́, б́. 1) Относящийся кь кошѣ. 2) Только м. р. Кошевой, началь-никъ Запорожской Сѣчи. *Ой полети, гал-ко, ой полети, чорна, на Дін риби їсти, ой накажи, галко, ой накажи, чорна, од кошового вісти.* Грин. III. 602.

Кошт, ту, м. 1) Расходъ, издержки. *Хитро, мудро та невеликим коштом.* Ном. № 3716. 2) Иждивеніе, средства. *Поро-бивши власним коштом човни.* К. ЧР. 234. *Хрест я вже своїм коштом ставлю.* Св. Л. 311.

Коштѣвній и коштовітій, а, е. До-рогой, цѣнный. Харьк. г. *Ой справ же мені, мати... коштовитий цвіток.* Чуб. V. 748.

Коштѣвний, а, е. 1) Цѣнный, доро-гой. *Лий я коштовний дом збудував.* Грин. III. 693. 2) Драгоценный.

Коштѣвність, ности, ж. 1) Цѣнность. Желех. 2) Драгоценность.

Коштѣвно, нар. 1) Цѣнно, дорогого. 2) Драгоценно.

Коштѣвня, ні, ж. Цѣнная, дорогая вещь. *Це вже ви, шне, скутитесь таку*

коштовню та чорт-зна чим укривати. (Пан хотів гарну вкуню вкривати старою соломою). Полт.

Коштувати, тју, еш, и. 1) Стоить. На йому була біла свита, сім кіп коштувала вона. Котл. Воно коштуватиме їх не багато. Канев. у. 2) = Нуштувати.

Кошүленька, кошүлечка и кошүлка, ки, ж Ум. отъ кошүля.

Кошүля, лі, ж. 1) Рубаха. На нім кошуля як біль біленька, як біль біленька, як мист тоненька. Гол. II. 18. Ой мати-мати, вчини мою волю, передай козаку білую кошулю. Чуб. V. 373. 2) Струпья на голові ребенка. КС. 1893. VII. 80. Вх. Зн. 29. Ум. Кошүле(о)ньна, кошүлечна, кошүльна. Головонька змита і кошүленька біла. Мет. 287. Ой ходить сон по улониці, в білесенькій кошулоньці. Макс. В тонких білх кошулечках козака водила. Чуб. V. 306. Шила кошулюку з тонкою рубку. Мет. 176.

Кошүр, рѣ, м. = Куширь. Бодай тая річка кошүром заросла. Нп.

Кошүвий, а, е. Костявий. Високого зросту, кошавий, похліпвий, жвавий. МВ. II. 137.

Кошчок, ка, м. Собачка ружейная, спускъ. Шух. I. 229.

Кобяшник, ка, м. Скупщикъ птиць, їздящий для этого съ кобцемъ въ селахъ. ЗЮЗО. I. 288.

Кпїни, кпин, ж. мн. Насмѣшки, издѣвки.

Кпїти, кплїю, кпинш (з кбго, з чбго) и. Трунити, насмѣхаться. Було не кпїти з Микити, бо Микита і сам кеп. Ном. № 7093: Давно се діялось колїсь: ще як борїи у нас ходили по селах, та дївчат дурили, з громади кпїли, хлопцїв били. Шевч. 565.

Кпїтися, кплїюся, кпїншся, и. 1) Издѣваться. Ой знати, знати, хто з кого кпїтїся, здадеки сїдає, вкосом дїєтїся. Гол. I. 314. Ледащїця з мене кпїтїся, — менї соромота. Нп. 2) Жеманитїся. Не кпїся, сванечко, не кпїся: візьми чарочку, напишїя. Мет.

Кравальниця, ці, ж. = Брамниця 2. Вх. Зн. 29.

Кравецїя, ці, ж. Кутерьма. Чуб. VII. 575.

Кравецтво, ва, с. Портняжество. Шеєць знай своє швецтво, а в кравецтво не мїшайся. Ном. № 9573.

Кравець, вцѣ, м. Портной. Кидають шевці, кравці і ковалї свою роботу. К. ЧР.

12. Бражі кравці не вводили і каптана скоротили. Мет. Ум. **Кравчик.** Первий ґордодок—усе кравчики, другий ґордодок—усе ткачики, третїй ґордодок—усе шевчики. Чуб. III. 387.

Кравецький, а, е. Портняжескій.

Кравнік, ка, м. Раст. *Odontites rubra*. Вх. Пч. I. 11.

Кравцївна, ни, ж. Дочь портного.

Кравцївати, цюю, еш, и. 1) Портняжить, шить. Жидки сидять, кравцюють руками швидкими та сухими як кість. Левиц. I. 95. 2) Быть портнымъ.

Кравчєнко, ка, м. Сынъ портного.

Кравчик, ка, м. Ум. отъ кравець.

Кравчїна, ни, ж. Названїе войска, собраннаго въ концѣ XVI. в. С. Наливайкомъ. Обїзався Наливайко — не стало кравчїни! Обїзався козак Павлюга—за нею полїнув. Шевч. 52. Славна стала та кравчїна, як на Польщу стала, вовкулакам, католикам мсточи зраду здала. Срезн., Запорож. Стар. I. 39.

Кравчїха, хи, ж. Портниха или жена портного. Желех.

Краголь, гля, м. 1) Родъ кегля. КС. 1887. VI. 478. См. Краноль и сїраголь. 2) Родъ скалки для катанья? (Хуста) качала в кралю на столї. Чуб. III. 290.

Крагүлець, льця, м. 1) Ястребъ, *Nisus communis*. Вх. Уг. 324. 2) Родъ звонка или бубенчика на шеѣ овцы или козы. Вх. Уг. 247.

Крадемці, нар. = Крадькома. Вх. Зн. 29.

Крадений, а, е. Краденый. Не їсть пан дяк гусей, бо краденї. Ном. № 6893.

Крадїж, жу, м. Кража, воровство.

Крадїжка, ки, ж. = Крадїж. Лїха нахїдка цїрци від крадїжки. Посл.

Крадїжний, а, е. Воровской. Крадїжні грошї. НВолын. у.

Крадїй, дія, м. Воръ. Лубен. у.

Крадїння, ня, с. = Крадїж. Хиба на сїння—крадїння? Набрал та ї пішов. Драг. 380.

Крадїки, нар. = Крадькома. Желех.

Крадїці, нар. = Крадькома. Желех.

Крадько, ка, м. = Крадїй. Желех.

Крадькома, нар. Украдкою. У наметї поставили образ Пресвятої і крадькома молилися. Шевч. 365. З хати не виходїв, хиба пізно, крадькома. МВ. II. 193.

Крадька, ки, м. = Крадїй. Мир. у. Слов. Д. Эварн.

Крадючий, а, е. Крадущїй. Роди, Бо-

же, і на трудящого і на крадючого. *Ном.* № 10134.

Крадящий, а, е—**Крадючий**. *Уроди, Боже, на трудящого, на ледащого, на просящого, на крадючого и на всякую долю.* *Грин.* I. 16.

Краевий, á, ё. Мѣстный. *Широко роскидав він вісти про краеве дуhovenство.* *Левец.* I. 180.

Краєць, йця, м. Кусокъ. *Хліба не стало, випросив був краєць у чоловіка.* *Мир.* ХРВ. 216. *См. Окраєць.*

Краєчка, ки, ж. Ум. отъ крайка.

Краєчок, чка, м. Ум. отъ край.

Країна, ни, ж. Край, страна. *Да дивись, дивись, да, бусурмене, на свою країну.* *Мет.* 179. *Нема в світі, як своя країна!* *Рудч.* Чп. 248. **Рідна країна**. Родина, отечество. Ум. **Країнка, країнонька, країночка**. *Ой пошлю я зозуленьку у чужую країноньку.* *Грин.* III. 410.

Край, країю, м. 1) Край, кінець. *Суне, суне той кухлик аж на край столу,—поки впає і розбився.* *Харьк.* *До краю одежі його приторкнулись.* *Єв.* Мр. VI. 56. *Нема краю тихому Дунаю.* *Мет.* 14. *Уразив він моє серце в самий край.* *КС.* 1882. X. 37. **Од країю до країю**. Изъ конца въ кінець. *Тому доля запродала од краю до краю, а другому оставила те, де заховають.* *Шевч.* 75. 2) **Кінець, кіночаніє**. *Він отто пероговорив та й край, більши нічого й не промовив.* *Екатер.* г. *Край уже! більши не хочучи сьогодні робити.* *Харьк.* *Оце ж моєму наймитованню край.* *Полт.* **До країю**. Окончательно. *Він і перш був ледащо, а як прийшов з війська, то вже до краю розмайдився.* *Подольск.* **Краію, до країю доводити**. Окавчивать, приводить къ концу. *Треба краю доводити, коли й де вінчати, та й весілля.* *Шевч.* 107. *Та доведу вже до краю, доведу—спочину.* *Шевч.* 206. 3) **Бортъ (судна)**. *Мнж.* 179. 4) **Берегъ**. *На широком Дунаю, недалеко від краю козак потопав.* *Гол.* I. 115. 5) **Сторона**. *Ой ходімо, товаришу, да на той край помалу.* *Мет.* 85. 6) **Край, страна, область**. *Ой виволь, Боже, нас всіх бідних невольників з тяжкої неволі, з віри бусурменської на ясні зорі, на тилі води, у край веселий.* *ЗОЮР.* I. 214. **Тяжко-важко умірати у чужому краю**. *Шевч.* **Рідний край**. Родина, отечество. *От і виходили з Запорожжя один за одним істманами козацькі... супротив ворогів рідного краю.* *К.* ЧР. 11. **Треба рятувати рідний край**. *Стор.* МШр. 57. 7)

Кусокъ (хліба). *Як хліба край, то й під вербою рай.* *Посл.* 8) **Употребленное какъ нарѣчіє**: а) **Очень, крайне**. *Тут край треба грошей, а їх нема.* *Волч.* у. *Мені край треба продати корову, а инчу купити.* *Волч.* у. б) **На концѣ, на краю**. *Довго вони на мошлі край села стояли.* *Макс.* *А думка край світу на хмарі гуля.* *Шевч.* в) **Возлѣ, около, при, надъ**. *Котору дитину любила-кохала,—край себе не маю.* *Макс.* *Виплакала карі очі, край козака стоя.* *Нп.* *Тільки край моє серденька як гадина в'ється.* *Грин.* III. 220. *По діброві вітер віє, гуляє по полю, край дороги не тополю.* *Шевч.* *Надубав дівчину край долини.* *Гол.* I. 120. *Моя хата край води.* *Нп.* Ум. **Красочн, крайон.** *З краєчку рожжево зорялося од схід сонця.* *МВ.* II. 188.

Крайка, ки, ж. Кромка. *Чуб.* VII. 417. *Гол.* Од. 50. **Употребляется женщинами какъ поясъ**. Ум. **Краєчна**. *Боржій ни себе запаску, краєчку нашивидку підперезали.* *Г.* Барв. 141.

Крайнебо, ба, с. Небосклонъ, горизонтъ. *Схилившись на руку, дивлюся я в вѣчирне крайнебо далеко й глибоко.*

Крайник, ва, м. *В нашого пана, пана крайника, писано, ей писано, злотом му терем писано.* *АД.* I. 44.

Крайній, я, в. Крайній. *Зачну свататися з крайньою хати.* *ЗОЮР.* I. 309.

Крайок, йка, м. Ум. отъ край.

Крайчик, ки, м. **Кіночикъ**. *Бачив крайчик повняка місяця.* *МВ.* III. 58.

Крак, ва, м. **Кустъ**. *У нас де крик, там і козак.* *Ном.* № 772.

Кракати, каю, еш, гл. 1) **Каркати**. *Як летіла ворона до гори, то й кракала.* *Ном.* 2) **Таскати?** *Да мене жиди змапами, за чуприну кракали.* *Чуб.*

Краколь, вля, м—**Скраколь**. Желех.

Кракоч, ча, м. **Тараканъ, Periplaneta orientalis**. *Вх.* Уг. 247.

Кракун, на, м. **Воронъ**. *Вх.* Зн. 29.

Кралевський, а, е. **Королевскій**. *У землі кралевській добра нема.* *Мет.* 388.

Кралечка, ки, ж. Ум. отъ краля.

Краль, ля, м, также **пташачий краль**—**Кріль**. *Вх.* Уг. 247.

Кралька, ки, ж. **Раст.** **Златоцвѣтъ, Chrysanthemum leucanthemum**. *Вх.* Уг. 247.

Краля, лі, ж. 1) **Королева**. *Король каже: потіха моя! Краля каже: пошибель моя.* *К.* ЧР. 43. *Король і краля не знали, як шанувати Колумба.* *Ком.* I. 2) **Красавица**. *Таку кралю висватали, що хоч за*

етмана, то не сором Шевч. 107. *І що ж то за хороша з лица була!... Здається, і не змалювати такої крамі.* МВ. (О. 1862. III. 35). 3) Дама (въ картахъ). КС. 1887. VI. 463. Ум. Кра́лечка, кра́лька. *Не бійсь, моя кралечко, каже дід.* Стор. I. 113.

Крам, му, м. 1) Товаръ. *На готовий крам найдеться пан.* Ном. № 4622. 2) Родъ дѣтской игры. Ив. 43.

Крамарѣнко, ка, м. Сынъ торговца.

Крамарник, ка, м. Ум. отъ **крамарь**.

Крамаріха, хи, ж. Жена торговца. *Висока довиобраза крамариха, товстого крамаря жінка.* Мир. Пов. II. 67.

Крамарівна, ни, ж. Дочь торговца.

Крамарня, ні, ж. Лавка. *Завтра день базарний, Петру Лукичеві треба рано в крамарні бути.—Людей труїти шилою чехонею! подумала Христя.* Мир. Пов. II. 55.

Крамарочка, ки, ж. Ум. отъ **крамарька**.

Крамарочок, чка, м. Ум. отъ **крамарь**.

Крамарство, ва, с. Торговля. *Одначе протисся (до багатства) не крамарством, а більше промислами.* Левиц. I. 239.

Крамарський, а, е. Торговий, купеческій. *Говорив про свої крамарські діла.* Мир. Пов. I. 172. *Крамарський віз простуюнить.* МВ.

Крамарчук, ка, м. 1) Сынъ торговца. 2) Незначительный торговецъ. 3) Приказчикъ.

Крамарь, ря, м. 1) Купецъ, торговецъ, лавочникъ. *Геть к нечистому, переяславський крамарю!.. Се то, бач, що Сомко має в Переяславі свої крамні коморі в ринку.* К. ЧР. 25. *Були і крамарі, цехові, чумаки і запорожчики.* Стор. МПр. 126. 2) Разнощикъ товара, преимущественно красного, коробейникъ. Ум. Крамарин. Мил. 95. Крамарочон. *Крамаре, крамарочку, прочини кватирочку.* Мет. 189.

Крамарька, ки, ж. Торговка, лавочница. *Та немає тих крамарок, що продають ріднеських маточок.* Мил. 205. Ум. Крамарочна. *Ой крамарко, крамарочко, скажи ж мені всю правдочку.* Чуб. V. 910.

Крамарювати, рблю, еш, ил. Торговать, быть торговцемъ. *Дядьки сміються з його, яким він товаром оума крамарювать.* Рудч. Ск. II. 28.

Крамніа, ні, ж. Лавочная, покупная матерія. *Ісповили та мале дитя в тонку крамніну.* Мил. 120.

Крамвати, ваю, еш, ил. О воронѣ: каркать. Вх. Уг. 247.

Крамний, а, б. Лавочный. *Ми з Одаркою за нікольством не понапрядами на рушники та на хустки, то я оце крамне вам покупила.* Г. Барв. 330. *Мати хотіла одляти його в козачину, в нові крамні штани.* Левиц. I. 245. Крамніа комбрія. Лавка. *Голота... давай коло крамних комір поратись!* К. ЧР. 360. Ум. Крамненький. *Нагайка дротянка з кілка не вбуває, сорочка крамненька кров'ю закипає.* Чуб. V. 494.

Крамніна, ни, ж.—Крамнина. *Де ж тобі, мила, крамчини шукати? Будеш, миленька, в плосконній лежати.* Нп. *Навчала її рідная мати... в дорогу крамніну сповиваючи.* Чуб. III. 388. *У тих москалів усяка крамнина є.* Черниг. г.

Крамніця, ці, ж. 1) Лавка. *Завів крамніцю з тютюном.* Левиц. Пов. 6. *Зайшов собі в таку крамніцю, де продають фими-мили і всякі ласощі.* Гатц. 62. 2) Дощечка у сапожниковъ, на которой рѣжуть товаръ и выстругивають гвозди. Константиногр. у. Ум. Крамнічна.

Крамній, а, б.—Крамний. *Скидала плаття все крамовее, а надівала все золотев.* Чуб. III. 396.

Крамбе, мку, м. Ум. отъ **крам**.

Крамплі, лів, м. мн. Щетка для рачесыванія шерсти: деревянная доска съ ручкой, усѣянная мелкими проволочными крючками. Гол. Од. 40.

Крамплювати, лблю, еш, ил. Чесать шерсть чесальными щетками, крампліями. Гол. Од. 39.

Крампулець, льця, м. Часть ткацкого станка. См. Верстат. Шух I. 254.

Крамський, а, б.—Крамний. Крамська сорочка. Гол. Од. 50. *Свита крамська.* О. 1861. XI. 26.

Крамувати, мую, еш, ил. Торговать. *Поїхала Галя крамом крамувати.* Чуб. V. 912. *Крамуси на тисячі.* Мир. Пов. II. 71.

Крамчати, чу, чіш, ил.—Крамкати. Вх. Уг. 247.

Крап, пу, м. Раст. *Rubia tinctorum* L. ЗЮЗО. I. 134.

Крапати, паю, еш, ил. Брызгать, капать. *Дощик крапле.* Рудч. Ск. II. 75.

Крапельна, ни, ж.—Крапля. Ум. Крапельінна, крапельіночна. *А дощичку ніхто і крапельинки не бачив.* Кв.

Крапелька, ки, ж. Ум. отъ **крапля**. **Краплистий, а, е.** 1) Крупный (о

дождь). *Да пішов дощик краплистий, да уродив черчик черчистий.* Мет. 233. 2) *Въ крапинкахъ. Дві великі подушки у краплистих темних пошивках.* МВ. II. 200.

Кра́пля, лі, ж. Капля. *Виточить з мене останню краплю крови.* Стор. МПр. 93. *Краплями тіт тече.* Св. Л. 11. Ум. **Крапельна.** *Довго держав він чарку коло рота, висмоктював останню крапельку.* Левци. I. 137.

Краповий, а, в. *Въ крапинкахъ. Хто червоною пояса продає, а хто крапового пояса хоче.* МВ.

Крапчастий и крапчистий, а, в = Краплистий. *Крапчастий дощ.* Мнж. 148. *Дощ не дуже крапчистий,—він дрібний.* Змієв. у.

Крас, су, м. = Краса. *Вдовонька не дівонька, не дівочий крас.* Чуб. V. 71.

Краса́, сі, ж. 1) Красота. *Дочка в тебе буде на весь світ красою, а зять—на весь світ славою.* К. ЧР. 56. *Ой хоч знайдеши з русою косою, да не знайдеши з такою красою.* Нп. **Красі набіра́тися.** *Хорошгьт.* *Поки Явтух ріс та краси набірався, Фрузіна ледачила, старілась.* Св. Л. 65. 2) Раст. *Amarantus caudatus L.* ЗЮЗО. I. 111. Ум. **Красоньна.** *Свою красоньку утєрєла, хоть я й молода.* Макс. *Круж нове мостренько виглядалася, сама своїй красоні дивувалася.* Чуб. V. 6.

Красе́нь, ня, м. Красавець. Мир. ХРВ. 131.

Красі́вий, а, в. Придающій красоту. *Прибігли до його трупу, покропили цілющою водою—він січливсь; покропили красивою—то був гарний, а це ше крапцїй став.* Мнж. 17.

Красі́й, а, в. Пестрий, різноцвѣтний. Вх. Зн. 29. **Кра́са.** Названіє корови. Колб. I. 65.

Красі́ло, ла, с. Красная краска. *Та й купили білила, це й чорною чорнила, червоною красила: дідам бороди білїти, хлопцям пояси красити, дівчатам запаски чорнити.* Грин. III. 95. Ив. 81.

Красі́ти, шү, сіш, л. 1) Дѣлать красивымъ, украшати. *Лїхо нікого не красить.* Чуб. I. 263. *Ой рясна красна калинонька в лузі, рясніше-красніше ваш поїзд! Ваш поїзд боляре красять.* ХС. XII. 428. 2) Красить, окрашувати. *Да пішов дощик краплистий, да уродив черчик черчистий, да не вмїла Маруся носити, да не вмїла красити.* Мет. 233. 3)—рід. Свадебний обычай въ понедѣльникъ: перевязувати жен-

щинамъ волоса красними нитками по полученіи извѣстія о цѣломудріи новобрачній. *Красять рід, шо хороша молода.* Мил. 125.

Красі́течний, а, в. 1) Очень красивый. Вх. Лем. 428. 2) Очень хороший. Вх. Лем. 428.

Красі́течно, нар. 1) Очень красиво. 2) Очень хорошо. *Квіт пахне красітечно.* Вх. Лем. 428.

Красі́ти, сію, вш, л Красоваться. *Ой там на гурі, на красі, красіє кукіль у овсі* Чуб. III. 139.

Красі́тка, ки, ж. = Красотка. Желех. **Красі́тний, а, в.** 1) Красивый. Вх. Лем. 428. 2) Хороший. *Красітна вода,—можно ся й напити.* Вх. Лем. 428.

Краска́, ки, ж. 1) Краска. *Кружок би я розмалював, краски мені подарували.* Ком. II. 2) Цвѣтокъ. Чернигов. *Продай, Куликко, красочку за шапочку.* Ном. № 13297. *Зійду я на гору, аж красочки грають. Не трайте, красочки... Мені в батька не жити, мені віночків не вити.* Чуб. III. 189. 3) Цвѣтъ на хлѣбныхъ растенїяхъ. *Краску з жита збило вітром.* Харьк. г. Ум. **Красочна.**

Красні́вечко, ка, с. Румяны? *Твоя Мар'южна хорошенька, без білою білєчка білєнка, без красною красивєчка краснєньки.* Чуб. IV. 70.

Красні́й, а, в. Прекрасный, красявий, хороший. *Не родися красна, та родися щасна.* Ном. № 1674. *За тиждень прийшла в Київ. Красний, Боже який!* МВ. I. 23. *Ой я знаю, ой я знаю, чою мила красна: перед нею й поза нею втала зоря ясна.* Нп. *Ти, козаче молоденький, слова твої красні.* Мет. 107. *Хто б мав таке слово тишиє да красне, щоб так як на картині змалював той манастирь.* К. ЧР. 99. *Красний сей світ!* Федьк. **Красна дівна.** а) Созвѣздіє Дѣвы. б) Радуга. Чуб. VII. 575. Ум. **Краснє́нний, краснє́сєнний.**

Красно́, нар. Хорошо, прекрасно, красиво. *Красно в садочку.* МВ. I. 140. *Три дні не живився, а красно дивився.* Ном. № 12567. *На усялях грає, красно співає.* АД. I. 33. **Красно́, краснє́ньо дїяюю.** Очень, весьма благодарєнь. (Галиц.). Ум. **Краснє́ньо, краснє́сєньо.**

Красно́головець, вця, м. Грибъ, *Agaricus emeticus.* *Гайку, шайку, дай гриба й бабку! сиройжску з добру дїжску, краснолоuvia з доброго млодїя!* Ном. № 340.

Краснозі́рка, ки, ж. Красная крымская соль. Сумск. у.

Краснокрінь, ня, м. Раст. а) *Echium rubrum* L., б) *Onosta echinoides* L. ЗЮЗО. I. 121, 130.

Красноовець, вця, м. Ораторъ, красно-рѣчпвий. *Іов хоче... довести, що він не зір-ший красноовець над Сахвира.* К. Іов. 26.

Красноовний, а, е. Краснорѣчпвий. Левиц. Пов. 52.

Красноовність, ности, ж. Красно-рѣчіе. *Нічна доба, чарка горілки додають красноовности навіть не красноовній речі о. Мойсея.* Левиц. I. 138.

Краснописний, а, е. Каллиграфическій, красиво написаний. Желех.

Краснопись, сі, ж. Каллиграфія; чисто-писаніе. Желех.

Краснопірка, ки, ж. Рыба: *Scardinius erythrophthalmus*. Браун. 28.

Краснопаль, лю, м. Раст. *Salix acutifolia* Willd. ЗЮЗО. I. 134.

Красноок, ка, м. Грибъ изъ породы *Boletus*. Киев. г.

Красовійтий, а, е. Красивый. *Удовине личко красовите.* МВ. II. 146. *Пані моя, пані влюбленная, моя красовита!* Мет. 122.

Красовіяця, ці, ж. Красавица. *Що то вже за молодиця була красовиця!* МВ. II. 182.

Красоля, лі, ж. Раст. Настурція. *Тро-раеolum majus.* *От примостилась (муха) на красолі та й думав про те, що як то гарно жити на волі.* Гліб.

Красотá, ті, ж. =Краса. *Ой тяжко жаль мені русої своєї коси, красици ді-воцької.* Мет. *Божюю красою людей ве-селити.* Шевч.

Красотворний, а, е. Творящій красу. *Божий день на землю красотворний прий-де.* Костом.

Красотка, ки, ж. Красавица (о дѣ-вущѣ, ребенкѣ). *Моя ти красотко!* Вх. Уг. 247.

Красочка, ки, ж. Ум. отъ краска.

Красти, краду, деш, м. Красть, во-ровать. *Телят боїться, а волів краде.* Ном. № 3034.

Крастися, крадуся, дешся, м. Под-бравдываться. *Крадеться як вовк.* Ном. № 2977. *А із яру в кирѣ козачій зтось кра-деться.* Шевч.

Красування, ня, с. 1) Красованье, состояніе того, кто или что красуется. 2) Цвѣтеніе (о хлѣбахъ). Ум. *Красуван-нячно.* Грин. III. 404.

Красувати, сую, еш, м. Красоваться, цвѣсти.

Красуватися, суюся, ешся, м. 1) Кра-соваться. *Пишається, красується, сонце зустрічає.* Шевч. 219. *Чесна дівка кра-сується косою.* Кв. *Весело йому, легенько і світ йому красується.* МВ. 2) Прѣсти (о хлѣбѣ). *Жито красується.* Ном. № 10163.

Красулька, ки, ж. 1) Ум. отъ кра-суля. 2) Насѣк. *Carabus nitens*. Вх. Пч. I. 5. 3) мн. =Красоля. ЗЮЗО. I. 139.

Красуля, лі, ж. Насѣк. *Calomosa sy-corhanta*. Вх. Пч. I. 5.

Красунок, нка, м. Родъ хлѣбнаго жучка. Кобел. у.

Красуня, ні, ж. Красавица. *Й я не молода, але й дячиха красуня—нічою ска-зати.* Левиц. ПЙО. 372.

Красуха, хи, ж. =Красуня. *Загада: Прийшов дід (мороз), зробив міст (крига), прийшла дівка красуха (весна), по мосту тупа,—міст розвалився.* Грин. I. 249.

Крась, сі, ж. =Крас. Вх. Лем. 428.

Красюк, ка, м. Красавецъ. Желех.

Красючка, ки, ж. 1) Красавица. 2) =Красулька. Канев. у.

Крата, ти, ж. =Грата. *Коли ж вони впадають у кайдани і мучаться за кра-тами в темниці.* К. Іов. 79.

Крашанка, ки, ж. 1) Окрашенное пасхальное яйцо. *На великдень, на соломі проти сонця, діти грались собі крашан-ками.* Шевч. 461. *Де той у Бога велик-день, а він уже із крашанками!* Ном. № 2619. 2) Яйцо вообще. КС. 1891. V. 191. *Низом у крашанки буде жовток, а верхом буде мушпайка.* Ком. I. Ум. *Кра-шаночна.* Мжж. 47.

Крашенік, ка, м. =Крашеняк. Вх. Зн. 29.

Крашеніці, цѣ, ж. мн. Красные су-конные штаны у гуцуловъ. Шух. I. 120.

Крашеняк, ка, м. Окрашенный въ красную краску сердак Шух. I. 126.

Кращати, щая, еш, м. 1) Дѣляться болѣе красивымъ, хорошѣть. 2) Улуч-шаться.

Краще, нар. Лучше.

Кращий, а, е. Ср. ст. отъ красній. 1) Болѣе красивый. *Така дівка, кажу, що кращої в селі нема: біла, повна, тіло ніж-не—як панночка.* Стор. *Хороший, хоро-ший!* *Був би ще кращий, та вже нікуди.* Ном. № 8467. 2) Лучшій. *Я тобі не пара; я в сирій свитині, а ти титайрона.* *Кра-щого вітай.* Шевч. 142.

Краціти, щію, еш, м. Быть лучшимъ? *Дужче краціє, як червоно.* Полт. г.

Крацішати, шаю, еш, *ш.* = **Бращати**.

Крацішний, а, е. Ср. ст. отъ **кращий**.
Над Марусю нема й кралі крацішої. Харьк.

Краяння, ня, с. 1) Разрѣзываніе. Желех. 2) Кройка.

Краяти, **краю**, еш, *ш.* 1) Рѣзати, разрѣзывать. *Яблучко крають.* Грин. III. 10. *Краяти коровай дрібненько.* Мет. *Опанас поставив чарку, оселедець крає.* Мкр. Н. 2) Кроить. *Сукню крайте.* Грин. III. 101. 3) —**сѣрце**. Раздирать, разрывать сердце. *Не край мою сѣрця.* Мет. 12.

Краятися, **краюся**, ешся, *ш.* О сердцѣ: разрываться. *Крається серденько на дві половини.* Чуб. V. 47. *А в мене ся сѣрце крає, шо'м любив, а не взяв.* Гол. I. 294.

Кривавий и пр. = **Кривавий** и пр.

Криває и **крівно**, нар. До кроваваго пота, усердно; очень сильно. *Ми трудимося кривно, а ви знай лежма лежите.* Харьк. *Роби кривно і ходи певно.* Ном. № 9965. *Почав ірко і кривно ридати.* Мир. Пов. I. 162.

Кривний, а, е. Кровный. *Утирь і певний усім відьмам родич кривний.* Ном. *Кривна родина.*

Кривність, ности, ж. Родство.

Крівно, нар. См. **Кривне**.

Кріденець, нця, м. Буфетъ, посудный шкапъ. Левч.

Крѣжити, жу, жиш, *ш.* Беречь, скупиться. Мнж. 183.

Крѣйда, ди, ж. Мѣль. *Побілів як крейда.* Ном.

Крѣйдяній, а, е. Мѣловой. *Ой ти горо крейдяная.* Чуб. *Викопали печері у крейдяній горі.* МВ. II. 73.

Крѣйдянка, ки, ж. 1) Мѣсто, гдѣ добывается мѣль. Суджан. у. 2) Посуда для разбалтыванія мѣлу.

Крѣймах, ха, м. = **Крем'ях**. *А Маруся тут же знайшла черепочки та давай у креймахи грати.* Кв. I. 40. Ум. **Крѣйماشон**. Ив. 39.

Крѣкотень, тня, м. Крехтунъ, старый, постоянно крехтящій человекъ. Хорольск. у.

Крѣкати, кчу́, чеш, *ш.* Кряхтѣть. *Цутиць із печі горицки, аж крѣкче.* ЗОЮР. I. 34.

Крѣля, лі, ж. Большая льдина. Вх. Зн. 29.

Кремезливий и **кремезний**. 1) Крѣпкій, здоровый. *Не закутуй дитину, то*

вони буде кремезлива. Берд. у. *Старинні люде були кремезніші.* Харьк. 2) Твердый, неуступчивый. *Хазяїн був чоловік кремезний и поровмивий.* МВ. II. 76.

Кремѣйна, ни, ж. 1) Кусокъ кремня. *Котилася кремѣнина.* Нп. 2) Кремнистое мѣсто. *Прилетів орел з чорної змари, убив голубця на кремѣнині.* Мет. 107.

Кремѣнистий, а, е. Кремнистый. *Усе порожєвіло: кремѣнисті штилі, тружучий Дніпро.* МВ. III. 125.

Кремѣница, ці, ж. Раст. *Petasites officinalis.* Шух. I. 22.

Кремѣзний, а, е = **Кремезний**. *Баба кремѣзна.* Черк. у.

Кремѣнець, нця, м. Ум. отъ **крѣмїнь**.

Кремѣнний, а, е. Кремневый. *Ой ти, горо кремїнная!* Мет. 37.

Кремїння, ня, с. соб. отъ **крѣмїнь**. *Я маю вельми дорогий крам: шпильки і голки, кремїння і мольки.* Макс. (1849). 70.

Кремїнчик, ки, м. Ум. отъ **крѣмїнь**.

Крѣмїнь, мѣню, м. 1) Кремень (минералль). 2) Кремень для высѣканія огня. *Ой продала дівчина крѣмїнь да купила закови крѣмїнь.* Нп. *Я, добродію, був колись крѣмїнь, а тепер і зубки не стою.* ЗОЮР. Ум. **Кремїнець**, **кремїнчин**. *Лежам зубка, кремїнець.* Котл. *Поляділа в гаманець, — аж молечка й кремїнець.* Нп. *Крѣшїть, крѣшїть, кремїнчики.* Чуб. V. 548.

Крѣшпїлець, льця, м. 1) Косякъ для уврѣпленія полки. Волын. г. 2) Палка для связыванія узломъ концовъ веревки.

Крѣшпїль, ля, м. 1) *Узявся за кремїль добре.* Ном. № 13876. 2) **Кремплі** и пр. = **Крамплі** и пр.

Кремсати, саю, еш, *ш.* 1) Обрубывать, обтесывать. 2) Переносно: плохо, немѣло дѣлать что.

Крем'ях, ха, м. Округленный по возможности кремешекъ, просто камешекъ или черепокъ, употребляющійся при игрѣ у **крем'яхи**. Ив. 39. *Нумте у крем'яхи гуляти.* *Обвись як крем'ях.* Ном. См. **Креймах**.

Крѣнїль, ля, м. Бабка (игральная кость). Шейк. Слов. 15.

Крѣп, пу, м. Мощь, крѣпость, сила. *Мій син був таки здоровенький і крѣп був у руках у його, роботи не боявся він.* Екат. у.

Крѣпак, ва, м. Крѣпостной. *А сей Иван Золотаренко та був крѣпак.* МВ. I. 37.

Крѣпацтво, ва, с. Крѣпостное состояніе. *Такий то виходився хорощий, мотер-*

ний, і не пізнати його, що в іркому крепацтві зріс. МВ. I. 37.

Крепацький, а, е. Крѣпостной. А він був з роду крепацькою. Шевч. Передм. V.

Крепачка, ки, ж. Крѣпостная. Ти, дякувати Господеві, не крепачка: твоя праця не зине дурно. МВ. I. 36.

Креплики, ків, м. мн. Пирожки съ капустой; сливами или рыбой. Kolb. I. 86.

Кресак, ка, м. Кремневое ружье. Кресак стрілецький. Федьк. I. 19.

Кресало, ла, с. Огниво. А тим часом кете ми кресало та тютюну. Шевч. Ти курець?—Курець.—А є молька, кресало й гаманець? Рудч. Ск.

Кресання, ня, с. Высѣканіе огня.

Кресаночка, ке, ж. Ум. отъ кресанія.

Кресанія, ні, ж. = Кресанія. На голові кресанія в самих павал. Федьк. А брат убереться, кресаню з полами насуне на чоло. Федьк. Ум. Кресаночка. Здоймив, здоймив кресаночку та й перекрестився. Гол. I. 230.

Кресати, крешу, шеш, одн. в. креснути, сну, нѣш, гл. 1) Высѣкать, высѣчь огонь. Один став кресати, щоб кашу варити. Сніп. Щось у полі та за військо йде, шаблями огонь креше. Грин. III. 463. 2) Бить, колотить, ударить. Та й став по ребрах ще кресать. Сніп. 188. Одсувається... щоб була з п'яних очей не креснув зачена. Мир. ХРВ. 260. 3) Подковами звенѣть. Пішов козак дорогою, підківками креше. Грин. III. 376. 4) Быстро дѣлать рядъ однихъ и тѣхъ же движеній (при работѣ и пр.). Женці молодії, серпи золотії,—так і крешуть. Г. Барв. 347. Ой млин меле, вода реве, а колесо креше, а колесо креше. Грин. III. 70.

Кресатися, шуса, шешся, гл. Драться, битися. Штирї воли як соколи рогами ся крешуть. Гол. IV. 455.

Кресиво, ва, с. = Кресало. Шух. I. 129.

Креснути, сну, нѣш, гл. Таять. Крши почина креснути.

Креснути. См. Кресати.

Кресь! меж. виражающее звукъ высѣканія огня. Кресь да й ешь! Посл.

Крет, та, м. = Крѣт. Вх. Лем. 428.

Кретівка, ки, ж. Кучка земли, поднятая кротомъ. Вх. Лем. 428.

Крѣчет, та, м. Кречеть. Закуркають кречети сизі. Макс.

Крѣчний, а, е = Грѣчний. Зачекай мя, крѣчна паню. Гол. I. 130.

Кривак, ка, м. 1) Кривое дерево (срубленное). Вх. Зн. 23. 2) Посуда, въ которой жарятъ поросать. Подольск. 3) Заяць. Вх. Уг. 247.

Криванжя, жі, об. Хромой, кромая. Мнж. 183.

Кривда, ди, ж. 1) Несправедливость, обида. І веліє панам ляхам на Україні чотири місяці стояти, а ні козаку, ні мужику жадної кривди чинити. Макс. 2) Неправда. Чия правда, чия кривда і чий ми діти. Шевч. 46. Чия кривда, нехай того Бог скарає. Ном. № 2293. Ум. Кривдоньна, кривдочка.

Кривдити, джу, диш, гл. Обижать. Хто кривдить людей, той кривдить свої дітей. Ном. № 2296.

Кривдиця, ці, ж. = Кривда. Желех.

Кривдний, а, е. Обидный, несправедливый. Цинування, складене українським народом Москві і москалям, не повинно бути кривдне за-для Москви. Левниц. (Правда, 1868, 449).

Кривдно, нар. Несправедливо, обидно. Е, братиї, так на мене кривдно: у мене п'ятеро дітей, а стіки землі мені даєтє. Канев. у.

Кривдонька и кривдочка, ки, ж. Ум. отъ кривда.

Кривдуватися, дуюся, ешся, гл. Обижаться. Ви, діду, не кривдуйте тим, що ми вас не вибрали. О. 1862 V. 7.

Кривенький и кривесенький, а, е. Ум. отъ кривий.

Кривий, і, ѓ. 1) Кривой, искривленный. Кум красно говорить, але кригий писок має. Ном. № 2982. Криве дерево не дуже випрямитись. Ном. № 3216. 2) Хромой. Усім подав вечеряти, а одному старому кривою вовкові нічого було дати. Чуб. I. 51. 3) Ложный, неправый. В моїх словах не знайдете лукавства, я знаю й сам, що прости, що кривее. К. Іов. 15. 4) Криве слово. Противорѣчіе кому. Так уже її поважали, що, мовляв, і кривою слова боялись. Сим. 229. 5) Кривим оком поглядати. Косо смотрѣть. На козацьку Україну критим оком поглядали. Макс. 6) Кривий танець. Веселня хороводная игра. Чуб. III. 32. О. 1861. XI. Свнд. 40. 7) Криве зілля. Раст. Polygonum bistorta. Шух. I. 22. Ум. Кривенький, кривесенький, кривісінний. Така... гарна, тільки трошки кривенька. Рудч. Ск. II. 33. Горобичок мянісінний, на ніженьку кривісінний. Грин. III. 662.

Кривина́, ні́, ж. Кривизна. *Положи дерево кривиною вору.* Волч. у.

Кривіти, влію́, виш, м. 1) Кривить. 2) Поступать несправедливо. *Він переих вас за кривду покарає, дарма, що ви кривили за для його.* К. Іов. 28.

Кривітися, влію́ся, вишся, м. 1) Искривляться. *Чобіт кривіться.* 2) Кривиться, дѣлать гримасу. *Матері, батьки кривились.* Мкр. Н. 35. *Хто н'є, той кривіться; кому не дають, той дивиться.* Ном. № 11493.

Кривісінький, а, в. Совершенно кривой.

Криво́, нар. 1) Криво. *Криво забив кілка. Хоч криво впрі, та поїхав так.* Ном. 2) Не такъ, какъ слѣдуетъ, не попадъ; ложно. *Кои нои моя ступала криво.* К. Іов. 66. *В тім себе милиш і на криво цілиш.* ЗОЮР. I. 317. *Не свідкуй криво.* Єв. Мр. X. 19.

Кривобѣдрій, а, в. 1)=Кривоклубій. Желех. 2) О четырехугольникѣ: косоугольный. Напр., о плотѣ: когда плотъ сплавного лѣса, ударившись о что-либо и скопившись, превратится въ косоугольникъ. Черк. у.

Кривобѣдро, нар. Косоугольно. Напр., о плотѣ говорятъ, что онъ **плівє кривобѣдро**, т. е. его бока не параллельны берегамъ. Черк. у.

Кривобѣкий, а, в. Искривленный. *Людей чимало на землі, а доведеться одиноким, в холодній хаті кривобѣкий, або під тином простятись.* Шевч. 658.

Кривові́рний, а, в. Ложно вѣрующій, не правовѣрный. К. Кр. 112.

Кривов'язий, а, в. Кривошеій. Вх. Зн. 29.

Кривоголѣвий, а, в. Съ уродливой головой. Вх. Зн. 29.

Криводу́шний, а, в. Несправедливый, безсовѣстный. *Родились ви на світ зрадливі, з утроби вийшли криводушні.* К. Псалт. 132.

Кривоклѣбий, а, в. Съ кривыми бедрами. Желех.

Кривомѣвній, а, в. Плохо говорящій, косноязычный. *Тим язикам мизим, калікам кривомозим.* К. Дз. 25.

Кривоні́г, но́гу, м. Родъ вышивки. Чуб. VII. 415, 427.

Кривоні́с, нѣса, м. Съ кривымъ носомъ. *Хоч кривоніс, аби Бог приніс.* Чуб. I. 245.

Кривонѣгий, а, в. Хромой, косолапый.

Були багаті і убогі, прями́ були і кривоний, були видючі і сліпі. Котл. Ен.

Кривобѣкий, а, в. Косоглазый.

Кривопі́жий, а, в. Съ кривымъ лицомъ, съ кривой рожей. Чуб. VII. 385.

Кривоплѣкий, а, в. Кривоплечій. *Хотіла мене мати та за третього дати, аж той третій такий кривоплечій.* Чуб. V. 497.

Кривоприсяга, ги, ж. Ложная клятва, ложная присяга. Желех.

Кривоприсяжний, а, в. Клятвопреступный. *Кривоприсяжний... смуго!* К. Дз. 74.

Кривоприсяжство, ва, с. Ложная присяга, клятвопреступленіе.

Кривопа́тий, а, в. Съ кривыми пятками. *Хотіла мене мати за н'ятого оддати, аж той н'ятий стидкий, кривоп'ятий.* Чуб. V. 497.

Криворотій, а, в. Съ кривымъ ртомъ. *Баба брідка криворота.* Котл.

Криворучка, ки, об. Человѣкъ съ кривой или увѣчной рукой. Желех.

Кривосудья, ці, м. Неправедный судья. *Кривосудия ти, небоже!* Гол. II. 95.

Кривоу́стий, а, в.=Криворотій. Жел.

Кривоші́я, шії, об. Кривошеій человекъ. Ум. **Кривошійна.**

Кривувати, вую́, еш, м. Быть хромымъ. *Я кривуючи живу.* Г. Барв. 226.

Криву́лечка, ки, ж. Ум. отъ **криву́ля.**

Криву́лька, ки и криву́льця, ці, ж. Ум. отъ **криву́ля.**

Криву́ля, лі, ж. 1) Всякая кривая, ломанная, зигзагообразная линия или полоска. Въ орнаментѣ (вышивки, раскраска посуды, рѣзба по дереву и металлу и пр.) **криву́ля** (чаще: **криву́льна**)—зигзагъ простой или составленный изъ кружечковъ и пр. Kolb. I. 48. Вас. 184. Шух. I. 281, 283. *Любила таки їх (миски) показувать ... і білу велику, на вінцях хрецики, по боках пружки, і червону, що паски святять, з кривульками і з зеленими голубами на дні.* Сим. 233. *Чумак у дорозі вирізує (на ярмі) складаним ножем то доріжки, то кривульки, то зубчики.* Чуб. VII. 406.

2) Каракуля, плохо написанная буква. *Хоть би великою кривулею, аби було слово написане. Стулти ти кривулю,—виходить слово.* Г. Барв. 403. 3) Кривой кусокъ дерева,—напр., употребляющійся для полоза и пр. Въ загадкѣ **криву́лечною** названа ложка: *Чотирі чотиречки та н'ятий Макаречко несуть кривульчку через тин*

та в вуличку. Грин. I. 249. 4) Въ тобарномъ станкѣ: искривленный кусокъ древеснаго ствода, на который опирается лѣвая рука работающаго. Шух. I. 305, 306. Ум. Кривульна, кривулечка, кривульця. Зѣць рѣбит кривульни або кривульці—бѣжить зигзагами. Вх. Зн. 29. Ув. Кривуляна. Желех.

Кривулястий, а, е. Зигзагообразный. **Кривуляста плѣхта.** Плѣхта съ узоромъ въ видѣ кривулі. КС. 1893. XII. 448.

Кривуляти, ляю, еш, гл. 1) Искривлять, дѣлать кривыя, ломанныя линіи. Желех. 2) Хромать, ковылять. *Безмогий шов, кривуляв, на підси́нню простий став.* Чуб. V. 65.

Крѣга, ги, ж. Ледъ; пловучій ледъ. *Тричі крига замерзла, тричі роставала.* Шевч. 111. *Холодний, як крига.* Ном. **Крѣга скресла, крѣга йде.** Ледъ тронулся. *Скоро отсе крига скресла... Катря уже ї веснянки заспівала.* МВ. II. 77. Ум. **Крѣженьна, крѣжна.** *Іще по іроньках сніженьки лежали, ой ще по долинах крѣженьки стояли.* Чуб. III. 110.

Крѣгнати, наю, еш, гл. Хирѣть; охать, стонать. *Старий дід кригае.* Вх. Зн. 29.

Крѣж, жѣ, м. 1) Крестъ. *Ой виступала Матір Божая, на крѣжеві стала.* Чуб. I. 161. **Крѣжем.** Крестообразно. *Церква збудована крѣжем.* Лубен. у. *То простяньється крѣжем, то кулаком в ґруди себе стосує.* Стор. **Крѣжем па́дати, крѣжем упа́дати.** Падають какъ пласть. *Його мати старенькая крѣжем упадає.* Макс. *Оксана в двері: „Вбили! вбили!“ Та ї пада крѣжем.* Шевч. 147. 2) Чаше мн. **Крѣжі.** Крестецъ, поясница. *Взяв дід бабу за крѣжі та повів по хижі.* Чуб. V. 1136. *Летів ворон... сів у сірою коня на крѣжі, з крѣжа на спину, з спину на ґриву.* Чуб. I. 68. 3) **Мѣра** въ восу ю сажень. Подольск. г. Ум. **Крѣжин.** *Виходить мі там золотий крѣжик, а під тим крѣжом сам милий Господь.* Гол. II. 7.

Крѣжавка, кн, ж. Дикая крѣжная утка. См. **Крѣжень.**

Крѣжав, кѣ, м. 1) Рыцарь тевтонскаго ордена. Желех. 2)=**Крошня.** Желех.

Крѣжалка, кн, ж. Цѣлый кочень въ квашеной капустѣ. Kolb. I. 51.

Крѣжаний, ѣ, ѓ. Ледяной. Желех.

Крѣжанка, кн, ж. =**Крѣжавка.** Желех.

Крѣжастий и крѣжѣтний, а, е. Широкий въ спинѣ, въ плечахъ. Вх. Уг. 247. *А крѣжаста яка (дівка)! Мир. Пов. II. 57.* **Крѣжати, жаю, еш, гл.** =**Кружати.**

Мед, горілку крижаєш. Мет. 403. 2) = **Крѣжувати.** *А на тій горі а клен-дерево стоїть, а на тім клен-дереві крижі крижають, крижі крижають церкву будують.* Чуб. III. 448.

Крѣжѣтний. См. **Крѣжастий.**

Крѣжѣцтво, ва, с. соб. Рыцари тевтонскаго ордена. *Руссю взяв ти, ялиє, гору над крѣжѣцтвом лютиим.* К. Дз. 123.

Крѣжѣцький, а, е. Относящійся къ крѣжану.

Крѣжѣвий, а, е. Квадратный. Шух. I. 110, 176. **Крѣжева плѣхта?** Чуб. VII. 428.

Крѣжень, жня, м. Крѣжовая утка. *Анас boschas. І тільки край ставка оставсь табун утят. Чи крижі то були, чи то були чирята,—про те нам байдуже.* Греб. 387.

Крѣженька, кн, ж. Ум. отъ крѣга.

Крѣжик, кѣ, м. Ум. отъ крѣж.

Крѣжина, нн, ж. Лыдина. *Дивіться, яка здорова крѣжина пливе!* Славяно-серб. у. Ум. **Крѣжинна.**

Крѣживиця, ці, ж. Часть воза: доска или брусъ, которымъ соединены вверху два полудраба. Рудч. Чп. 250.

Крѣжка, кн, ж. 1) Ум. отъ крѣга. 2) —**мѣду.** Пчелиный сотъ. Вх. Зн. 29.

Крѣжмо, ма, с. Рязки. Мил. 168. КС. 1893. VII. 77. *А кума одріже полотна на крѣжмо.*

Крѣжнистий, а, е = **Крѣжастий.** Вх. Лем. 428.

Крѣжня, ні, ж. = **Крѣжавка.** *Кажне крѣжня.* О. 1862. VIII. 16.

Крѣжняк, кѣ, м. = **Крѣжень.** КС. 1887. VI. 458.

Крѣжовѣтка, кн, ж. = **Крошня.** Желех.

Крѣжѣвий, а, е. Крестообразный. **Крѣжѣва дорѣга.** Перекрестная дорога. *На крѣжѣвий дорѣженці там ся іспітками.* Гол. I. 14. **Крѣжѣва цѣрква.** Церковь, построенная въ формѣ креста. Св. Л. 24. См. **Крѣжевий.** **Крѣжѣвий сѣмень.** Косая сажень. Ново-Ушицк. у.

Крѣжувати, жу́ю, еш, гл. 1) Воздвигать кресты. *На тій землі крижі крижують, ой там вони церков будують.* Чуб. III. 353. 2) Распинать на крестѣ. *Ой, Ісусе мій, Сусе крѣжѣваний.* О. 1861. X. 92.

Крѣйма, нар. Закрѣто вплотную. *По синьому морю як бжолы снували (кораблі), що аж море собою, наче хмарами тими, крѣйма укривали.* ЗЮЗО. I. 176.

Крѣж, ку, м. Крикъ. *Не мала баба*

клопоту та купила поросля: поросля у квік, а баба у крик. *Ном. № 10058. Як ось: трус, галас, крик!* Гул.-Арт. Крином крича́ти. Громко кричать. Криком кричала: про́би рату́йте!

Криклівий, а, е. Крикливый. *Ірися... цьохля проклятуца... крикливійша із щибетух.* Котл. Ен.

Криклівиця, ці, ж. 1) Кликуча. *Була оце, але вмерла жінка крикливоця.* Київ. г. *Як воно на вашу думку: чи то од Бога оті крикливоці, чи воно з дання, чи з нечистою силою накладають?* 2) мн. Крилівиці. Болѣзненное состояннє ребенка, когда онъ кричитъ безъ слезъ. Мил. 33. *Прийшла я до вас з крикливоцями і безсонницями.* Кури-курці, нате вам крикливоці. Чуб. I. 141.

Крикнява, ви, ж. Крикъ многихъ годовсовъ. *Там така крикнява, свиснява.* Харьк. Левч. 62.

Крикнути. См. Кричати.

Крикся, сів, мн. Безсонница ребенка, сопровождаемая плачемъ. Ефим.

Крикӯль, дя, м. Въ загадкѣ: пѣтухъ. *Біла моруля (миша), питала крикуля: чи в вдома хапуля?* (кіт). Чуб. I. 311.

Крилас, са, м. Клиросъ. *На два криласи не можна співати.* *Ном.*

Крилатий, а, е. Крылатый. *Його хотять крилаті вовкулаки ззисти.* Чуб. I. 13. *...вітре мій єдиний, легкий, крилатий.* Шевч. 643. *Кою ж він по світах шукає? Орлиню сміливу, крилатшу над орла.* К.

Крилаш, ша, м. Помощникъ рыболовнаго атамана. Левиц. Браун. 9.

Крилашський, а, е. Принадлежащій помощнику рыболовнаго атамана. Браун. 9.

Крилечко, ка, с. Ум. отъ крило.

Криллячко, ка, с. соб. ум. Крылья. *Вибрала голубка: таке й криллячко, таке й пір'ячко, така й голова, як в мою була.* Чуб.

Крило, ла, с. 1) Крыло (птицы). *Летів орел по над морем, опустивши крила.* *Мет.* 65. 2) Крыло (вѣтряной мельницы). 3) Сторона, бокъ. З обох боків старої будівлі прибудував ще по крилу. Стор. МІР. 65. *Пішла отара; чабани спереду на крилах.* О. 1862. V. Кух. 33. 4) Въ церковномъ зданні, построенномъ въ видѣ креста—каждый изъ четырехъ концовъ. *Плян церкви се хрест з чотирма рівними крилами.* Шух. I. 115. 5) Бортъ, бокъ лодки. О. 1861. XI. 9. 6) Боковыя полотнища, стѣны невода. Также стоячее полотнище

(одно или два) в я́трі. Шух. I. 227. 7) Изъ четырехъ полотнищъ, составляющихъ плахту, каждое изъ отвороченныхъ сверху внизъ. Вас. 170. См. Криси. 8) Часть Ботелева. Шух. I. 214. 9.—орлине. Раст. *Astragalus glycyphylus* L. ЗЮЗО. I. 113. Ум. Крилечко, крилонько, крильцѣ. *Прилетіла пава, коло його впала, крилечками стрепенула та й поцімувала.* *Мет.* 113. *Возьмутъ тя на крилоньки, занесутъ тя в чужиноньку.* *Ном.* *Посип тишниця по коліниа, водиці по крильця.* *Мет.* 23. *Ой пливє човен, води повен да мальовані крильця.* О. 1861. XI. 9.

Криля, ляти, с. Крылышко. *Гуси, гуси, лебедята, візьміть мене на крилята.* ЗОЮР. II. 19. Ум. Крилятно. *Гуся, гуся, лебедятко, візьми мене на крилятко!* ЗОЮР. II. 20.

Крим, му, м. Крымъ. *Годі, годі, чумаченьки, в Крыму соли брати!* Рудч. Чп. 102.

Кримець, мця, м. Житель Крыма. Желех.

Кримка, ки, ж. 1) Крымская соль. *Несли подарки пред собою: пиріг завдовики із ариши і соли кримки і бахмутки.* Котл. Ен. 2) Шапка изъ крымскихъ барашковъ. Желех. 3) Проказа? *У його матері кримка,—така болість, що й не вигойть.* *Екатеринодаръ.* (Залюбовск.).

Кримкуватий, а, е. Ленровный? Прокаженный? *У них батько був кримкуватий та й вони такі.* *Екатеринодаръ* (Залюбовск.).

Кримський, а, е. Крымский. *В крымськім степу пропадали (чумаки).* Рудч. Чп. 105.

Крин, ну, м. Раст. Кринъ, *Lilium candidum.* *Роспустись, рожевим крином прцвіти!* Шевч. *В кринах схована криниця.* К.

Криниця, ці, ж. 1) Ключъ, родникъ, источникъ. *Піди до криниці; поки півні не співали, умийся водою.* Шевч. 15. *До доброї криниці стежка утоптана.* *Ном. № 4471.* 2) Одно изъ созвѣздій. *По дорозі (млечный путь), саме в розсохах єсть криниця—чотири зірки, а від неї пішла дівка з відрами—три зірки.* Мнж. 148. Ум. Криниченька, кринична. *Ой у полі криниченька на чотири зводи.* *Мет.* 7. *Зайду до тієї кринички, що я чистила, то, може, там нап'юсь.* Рудч. Ск. II. 57.

Криничаний, а, е. Родниковый. *В воді тихо плавала криничана червонобока жабка.* Левиц. I. 288. *Криничана осокіа.* Раст. *Carex graecox.*

Криниченька, ки, ж. Ум. отъ криниця.

Криничка, ки, ж. Ум. отъ криниця.

Криничний и кринишний, а, е=Криничаний. Умиваюся криничною та водицею. Грин. III. 676.

Криничовина, ни, ж. Мѣстность, богатая ключами. *Липина і горобина, і дуб кучерявий поспіталися вітами зеленими над холодною криничовиною.* МВ. II. 98. *Шукає вона очима тих ярків зелених, де буває криничовина, де густа осока покриває долинку, а на долині блищить водиця.* Левиц. I. 83.

Криничуватий, а, е. О мѣстности: богатый родниками. *Криничувате місто.* Херс. г.

Кринишний, а, е. См. Криничний.

Крися, си, ж. Крыса. *Вилляда, мов криса з крупів.* Ном. № 13791.

Крисак, ка, м. 1) =Крисаня. Вх. Уг. 247. 2) Оковка на концахъ оси. Желех. Ум. Крисачон. Вх. Уг. 247.

Крисанечка, ки, ж. Ум. отъ крисаня.

Крисанина, ни, ж. =Крисаня. *Ой того я хлотиця люблю в жовтій крисанині.* Гол. II. 825.

Крисаня, ні, ж. Шляпа. *Мій милий в крисані.* Гол. II. 191. Ум. Крисанечна. *Іздоймила крисанечку та й поцілувала.* Гол. I. 229.

Крисачок, чок, м. Ум. отъ крисак.

Криси, сів. м. мн. 1) Края горшка, миски. *Здавались йому крисами коло горника, або коло миски.* Левиц. I. 244. 2) Поля шляпы. Рудч. Чп. 248. Чуб. VII. 413. Гол. Од. 69. *В соломяному брилі з широкими крисами.* О. 1862. IX. 60. 3) =Крила 7. Черниг. у. Ум. Крисочки. *Взели шепочки по за крисочки.* Kolb. I. 109.

Крислатий, а, е. Вѣтвистый, развѣсистый. *Бересток крислатий.* Грин. I. 112.

Крисловатий, а, е=Крислатий.

Кристалъ, лю, м. =Кришталь. *Дівчино-ягодо! який у тебе кристалъ під носом—як московський патрон.* Ном.

Крїти, крїю, еш, м. 1) Крыть, покрывать, укрывать. *Коли стидаєшся, то крїй решетою голову.* Ном. № 3200. *А тепера (листовько) падаєш, земляньку крїєш. Крїти хату.* 2) Скрывать. *Крїє від матері свою лиху годину, щоб не вразити її серця.* Мир. Пов. II. 88. 3) Сохранять, защищать. Преимущественно въ выраженіяхъ, обращаемыхъ къ Богу и святымъ. *Нехай Бог крїє!* Г. Барв. 310. *Крїй, Бже!*

Сохрани Богъ! Избави Богъ! Не дай Богъ! Часто употребляется въ значеніи: очень сильно. По небу хмари скрїзь погало, і вітер по землі, крїй Боже, заревів! Греб. 376. Так важко зітхнула, що крїй Мати Божо! Кв.

Крїтий, а, е. Покрытый, крытый. *Крїтий кожух, крїта хата. Крїтий віз.* Возъ съ верхомъ, будкой. *Віз крїтий, полубчастий.* МВ. II. 198.

Крїтик, ка, м. Критикъ. *А критиків хіба не страшно, котрі за помилку одну збентежуть так тебе?..* Алв. 6.

Крїтика, ки, ж. Критика. *На Стрийковських, Коховських і Грондських нічого було п. Падалиці здаватись без усякої критики.* О. 1861. X. 136.

Крїтивувати, кую, еш, м. Крїтывать. *Надрукованого і критикованого нічого не читав.* Шевч. Передм. до Гайдам.

Крїтися, крїюся, ешся, м. 1) Покрывать. *У неділю вранці рано поле крїлося туманом.* Шевч. 95. *Улиці, базари крїлись трупом, пили кров'ю.* Шевч. 168. 2) Скрываться, прятаться. *У сизому тумані крїлося село.* Мир. Пов. II. 94. *І позад базару через мертвих переступа, крїється в пожарі за костюлом.* Шевч. 202. *Вона од мене, здається б, не крїлась.* МВ. *Сама пішла до його, пішла не крїючись.* Г. Барв. 399.

Крїтичний, а, е. Критическій. Желех.

Крїтнік, ка, м. Кровельщикъ. О. 1862. IX. 8. *Він майстер був—критник.* О. 1862. VIII. 7.

Крїттá, тá, с. Покровъ, верхъ платья. *Не знаю, що в крїттá, що в рукава.* Ном. № 13516.

Крїха, хі, ж. 1) Кроха. *За тую крїху мало грїху.* Ном. № 113. 2) Малость, небольшое количество. Ум. *Крїшечка, крїшна.* *Крїшечкою паски розовілась.* Г. Барв. 67. *Ні крїшечки, ні капельки.* Ном. № 4241. (Черевань) *хоч би крїшечку перемінився.* К. ЧР. 21. *Немає хіба й крїшки.* Грин. III. 130. *Всѣ эти уменьшительныя употребляются также и какъ ласкательныя слова. Не говори мені свого, Маню, і не думай про се, моя крїшечко!* Кв. I. 40. *Моя душечко, моя крїшечко!* Мет. 122.

Крїхїтка, ки, ж. Ум. отъ крїхта.

Крїхвєнькїй, а, е Ум. отъ крїхкий.

Крїхвєнько, нар. Ум. отъ крїхко.

Крїхвїй, á, é. Хрупкій, ломкій. Вас. 147. Ум. Крїхвєнький.

Крихкість, кости, ж. Хрупкость, ломкость. Желех.

Крихко, нар. Хрупко, ломко. Ум. Крихкенько.

Крихта, ти, ж. 1) Крошка. Голодувала часто, оставляючи дитині і послідню крихту. Кв. I. 213. 2) Малость. Приніс я тобі грошенят крихту: н'ять карбованців. МВ. (О. 1862. III. 76). 3) Крошка—ласкательное слово, прилагаемое къ людямъ (употребляется преимущественно въ формѣ уменьшит.) Серце мое, крихто моя! Ум. Крихитка, крихточна. В чужу землю чужі моде мене заховають, а своєї ся крихотка надо мною ляже. Шевч. 73. Так гуртом по християнській і поховали мою крихитку. Г. Барв. 532. В мене в хазяйстві зайва крихточка не пропаде. Левиц. Пов. 63.

Крицевий, а, е. Стальной. Шух. I. 276.

Криця, ці, ж. Чистая сталь. Роблять дзеркала з міді, срібла, криці, а то й золоті роблять. Ком. II. 43. Криця—не лошмиця! пів корця ззість, а мірки не доведе. Ном. № 10226. Иногда криця употребляется вм. кресало. Взяв зубку та крицю, креснув і викресав. Рудч. Ск. II. 202.

Крицяний, а, е = Крицевий. Шух. I. 192. Похмуро дивит в крицяну рушницю. Федьк. I. 19.

Кричання, ня, с. Крикъ. Кричання не своїм голосом. Левиц. (Правда 1868, 520).

Кричати, чу́, чи́ш, одн. в. ври́кнути, ну, неш, гл. Кричать. Кри́чить—на десятій вулиці чу́тно. Ном. № 3452. Кричать сови, спить діброва, зіроньки сияють, Шевч. 77. Ой як крикнув Гамалія. Шевч. 61. Стара крикнула, кинулась до йою і залосила. Левиц. I. 4. Кричати на пуп. Кричать благимъ матомъ. Все море зараз спузи́ло, водою мов в ключі забило, Еней тут крикнув, як на пуп. Котл. Ен.

Кри́чма, нар. Крича. К. ПС 117.

Кри́ша, ши́, ж. Кровля.

Кришане́ць, нця́, м. Родъ пряника. Солодкі кришанці медові. Мкр. Н. 31.

Кришени́к, ка, м. Ломтикъ, кусокъ. Чи шматок хліба, чи кільки ковбаски, чи сала кришеник, то все так на столах перед ними й лежить. ЗОЮР. I. 306. Чортів кришеник. Бранное выражение. Ном. № 3563.

Кришеня́, ня́ти, с. Крохотка. Ум. Кришеня́тно, кришеня́точно. Употребляется по отношенію къ дѣтямъ какъ ласкательное: крошка. Дитинка ще не зовсім оду-

жала, ще квилло кришенятко. МВ. II. 180. Каліки нещасливі, діти кришеняточка,—і ті в неї не гуляли. ВМ. (О. 1862. III. 60).

I. Кри́шечка, ви, ж. Ум. отъ криха.

II. Кри́шечка, ви, ж. Ум. отъ кришка.

Криші́ти, шу́, шиш, гл. 1) Крошить. Ой сип сирівець та криши петрушку. Шевч. Чого не люблю, того і у борц не кришу. Ном. № 5075. 2) Рубить. Дід і почне кришити татар, як локишину. Стор. 3) Рѣзати, разрѣзывать. Сало кришене стоїть на столі. Г. Барв. 201.

Кри́шка, ви, ж. 1) Ум. отъ криха́. Кришка на світі чоловіка тримає. Ном. № 12850. 2) Крышка,—напр., на трубка́, но не въ сундукъ, гробъ и пр. Вас. 148.

Кри́шний, а, е = Крихвий. Голки кришині. Лебед. у.

Криштале́вий, а, е. Хрустальный. Заправлю горілки в криштале́вій пляшці. Мет. 250. Великі бризки криштале́вим стовбом стрибали догори. Стор. МПр. 66. Срібні, золоті і криштале́ві кубки. К. ЧР. 38.

Кришта́лик, ка, м. Ум. отъ кришта́ль.

Кришта́ль, лю, м. 1) Хрусталь. Зуби такі, як кристаль. Грин. III. 164. Як кристаль біла. Ном. № 13149. Чиста, як кристаль, вода стояла вщертъ з кам'яними краями кришинці. Левиц. I. 2) Употребляется какъ ласкательное слово. Ой ти, Грицю, дорогий кришталю! Чуб. V. 431. Я тебе, кришталю, давно дождидат. Грин. III. 171. Ум. Кришта́лик.

Крив, ерви́, ж. = Кров. Левч.

Крива́вий, а, е. Кровавый. Заспівали козаченьки пісню теї ночі, теї ночі кривавої. Шевч. Працюєм до кривавого поту. Ном. 1570. Заводите криваві чвари. К. ЧР. 299. Криваві сльози.

Крива́вити, влю́, ви́ш, гл. Окровавлять.

Крива́витися, влю́ся, ви́шся, гл. Окровавляться.

Крива́виця, ці, ж. Добытое тяжкимъ трудомъ. За чужую кривавицю купи́в у церкву плащаницю. Ном. № 13556.

Крива́вник, ка, м. Раст. = Деревій. Вх. Пч. I. 8.

Крива́вниці, ць, ж. мн. Красныя бусы. Гол. Од. 70.

Крива́во, нар. Кроваво. Криваво за велику здобич бились К. ЦН. 167.

Кривля́ний, а, е = Крива́ний.

Кривця́, ці́, ж. 1) Ум. отъ вров. Людська кривця не водиця, розливати не водиться. *Ном. № 1283.* 2) Раст. Звѣрбой, *Hypericum.*

Крив'яний, а́, ё́.—Кривавий. Річка крив'яною стала. *Мнж. 6. Куди тям Салвона,—крив'яній річки. Грин. III. 638.*

Кривь, пред. Черезъ, сквозь. *Хоч кривь землю йди. Ном. № 2080. Хоч кривь сон подивлюся на ту Україну. Шевч. Кривь сльози. Шевч. День кривь день. Каждый день. Як таки отак день кривь день сидіти за роботою,—це можно й захворіти. Лебед. у.*

Крив'яній, а́, ё́. Прозрачний. *Воздух... прозорий, крив'якій і проміння соняжик накриває його дуже мало. Дешо. 85.*

Крій, пред.—Край. *Ой там моя хиточка крій води. Макс.*

Крїлик, ва, м.—Кропив'янка. *Вх. Уг. 247. См. Крїль 2.*

Крїличка, ва, ж. Названіє корови. *Kolb. I. 65.*

Крїль, кроля́, м. 1) Кроликъ. *Зевс моринув як крїль усами. Котл. Котик у його хліві кролів ловить. Рудч. Ск. 2)*—Кропив'янка. *Вх. Уг. 247.*

Крїм, пред. Кромѣ. *Крім церков святих. Ном. № 8373. Кохав він еще крім мене друї. Гол. I. 203.*

Крїм'язній, а́, ё́.—Кремезний. *Ти його ніяк, там такий крїм'язний. Липов. у.*

Крїп, крїпу, м. 1) Раст. Укропъ, *Anethum graveolens.* *Лв. 96. Ой крїп та ромен та петрушичка. Чуб. V. 11. 2)*—Окрїп. *Вх. Лем. 428.*

Крїпак, ва́ и пр. См. Крїпак и пр.

Крїпінний, а, е. 1) Очень крѣпкій. 2) Очень здоровый, сильний. *Це дід крїпінний. Екат. у. Слов. Д. Эварн.*

Крїпінський, а, е. Довольно крѣпкій. *Я ж хоч був собі п'яменький, а в ногах таки крїпінський. Сніп. 138.*

Крїпінько, нар. Довольно крѣпко. *А рика крїпінько держить. Стор. I. 15.*

Крїпець, пцю, м.—Крїп. *Вх. Пч. I. 8.*

Крїпїти, и крїпїти, плю́, піш, и. Укрѣплять, усилювать. *Вона мене крїпила своєю радою. Г. Барв. 287. Як стали крїпити морози... та такечки більш місяця крїпили. О. 1861. V. 73.*

Крїпїтися, плю́ся, пішся, и. Крѣпиться, твердо держаться. *Крїпїться, як диня на морозі. Ном. № 2444. Не давши*

слова—держись, а давши—крїпись. Ном. № 10675.

Крїпка, ва, ж. Куропатка. *Вх. Зн. 29.*

Крїпкєнький, а, е.—Крїпенський. *Коник він крїпкєнький. Греб. 403.*

Крїпкєнько, нар.—Крїпенько.

Крїпкїй, а́, ё́. 1) Крѣпкій. 2) Здоровый, сильний (о человекѣ). *Ще крїпкий чума́к був. МВ. I. 65. Це ж добре, як дівчина крїпка на вдачу... а инша зовсім розбештується. О. 1862. I. 74. 3) Сильний. А зима вже морозами крїпкими укрїпила. МВ. II. 25.*

Крїпко, нар. 1) Крѣпко, сильно. *Тут, обявшись крїпко, ми зашнем окуні. Сніп. 2) Очень. Крїпко стереглись наші дівчати панськїх парубків. О. 1862. V. 109.*

Крїпость, постя, ж. 1) Сила, крѣпость. *Ти—Господь моєї крїпости і сили. К. Псалт. 103. 2) Крїпость, укрѣпленіє. Дороги розміряв окопи..., бо знав і крїпості будувать. Стор. II. 55.*

Крїпотá, ті́, ж. Прочность, крѣпость. *Для крїпоти роблять стріхи над тином, щоб дощ не набивав. Донск. обл.*

Крїпшати, шаю, еш, и. Крѣпнуть, дѣляться крѣпче. *Мороз не крїпшав. МВ. I. 81.*

Крїпше, нар. Ср. степ. отъ крїпко. *Крѣпче. Жіноче царство стоїть крїпше над усі царства. К. ЧР. 50.*

Крїпший, а, е. Ср. степ. отъ крїпкїй. *Болѣ крѣпкій. Над жиди нема крїпшого в вірі. Ном. 897.*

Крїс, крїса, м. Мн. крїсі. *Ружье (кремневое). Шух. I. 229. У нас справа швидка: з крїса та в груді. Федьк.*

Крїселко, ва и крїсельце, ця, с. Ум. отъ крїсло.

Крїслáтий, а, е.—Крїслатий. *В середині церква хороша... і малювання дороге... а над крїслатим мистарем Дух Святий. Св. Л. 26.*

Крїслєчко, ва, с. Ум. отъ крїсло.

Крїсло, ла, с. 1) Кресло. *Голова не до ради, а купра не до крїсла. Ном. № 6257. На чім посажену? На золотих крїслах. АД. I. 41. 2) Шість, идущій сбоку саней отъ головы полоза въ сторону для того, чтобы сани не опрокидывались. Сумск. у. 3) Разрѣзъ въ штанахъ спереди или сзади. КС. 1893. V. 278. XII. 447. Ум. Крїселко, крїсельце, крїслєчко. У кімнатах у нас було гарно: і крїслєчко, і столичок, усе як слід. МВ. II. 31. Сядь собі на крїслєчку. Грин. III. 432.*

Кріт, кротá, м. Кротъ, Tolpa сигораеа.

Кров, ви, ж. Кровь. *Довго, довго кров степами текла-червомила.* Шевч. 163 *Стали бідні невольники на собі кров забачати.* Дума. *Не пий води—кров нападе.* Радам. у. *Кров видно напала. Треба зитра щенія покликати—хай кине кров.* Мир. Пов. I. 163. 3) — св. Івана. Раст. = Іванон. Вх. Пч. I. 10. Ум. **Кривця́, крѳвна.** З пальця мизинця кровка канула. Чуб.

Крѳв'яний, крѳв'явити и пр. См. **Крѳиваний, крѳивавити** и пр.

Крѳв'ятонька, ки и **крѳв'яточка, ки,** ж. Ум. отъ **крѳв'ять.**

Крѳв'ять, ті, ж. Кровать, ложе. *І в кімнаті на кроваті сточити ляли.* Шевч. *На мойй кроваті постілька біленька.* Грин. III. 212. Ум. **Крѳв'ятонька, крѳв'яточка, крѳв'ятька.** *А він їй заладав постільську слати на тій кроватеньці.* Чуб. V. 820. *В коморонці кроватонька тесова на кроватоньці периночка пухова.* Чуб.

Крѳв'ець, вця́, м. Скрытое мѣсто; убѣжище; притонъ. *Увѳрка (=білка) наносит орѳхи до дупляка, до крѳв'ця.* Вх. Уг. 247.

Крѳвка, ки, ж. Ум. отъ **крѳв.**

Крѳв'яник, кá, м. Раст. 1) Hypericum quadrangulum. Шух. I. 21. 2) = **Крѳиваник.** Вх. Лем. 428.

Крѳвожѳрний, а, е. Кровожадный. *Були ми кровожерними яструбами - рарогами.* К. Дз. 115.

Крѳвопѳивець, вця́, м. Крѳвопѳивець. *Становий і волосний крѳвопѳивці усі. От і наш крѳвопѳивець незірший.* Канев. у.

Крѳвопѳійка, ки, ж. Глотокъ крови. *Нехай я ї жуван, та з своєї праці, а в твоєму каптанці не одна крѳвопѳійка.* О. 1861. II. 28. (3 нар. уст.).

Крѳвопѳій, пія́, м. = **Крѳвопѳивець.** *Сказано, — крѳвопѳій людський.* Мир. Пов. I. 131.

Крѳв'яточка, чи, ж. Крѳвотеченіє. *Жінка одна була в крѳв'яточці років дванадцять.* Св. Мр. V. 25.

Крѳв'яв'яний, а, е. Многокровный. Мнж. 183.

Крѳв'яця́, ці́, ж. = **Крѳв'яця.** *Червоная кров'я—то дѳвоча краса.* Чуб. V. 17.

Крѳв'янка, ки, ж. 1) = **Крѳв.** *Тільки му ся кров'янки ляло.* Вх. Зн. 25 2) **Крѳв'янка** колбаса. Черниг. у.

Крѳв'яти, крѳв'я, іш, и. = **Крѳв'яти.** *Про те знає швець та кравець, що він буде кроїти.* Ном. № 9577. *Як будуть козаче то тіло кроїть.* Федьк. III. 152.

Крѳв'як, ку, м. 1) Шагъ. *Дурному з*

кроку ступити,—сто днів одпусту доступити. Ном. № 6212. *По що ту приходиш кроком зрадливим.* Гол. I. 346. 2) Часть основы, которую ткачъ можетъ заткать до новаго поворота навои: заткавъ ее, ткачъ, поворачивая верхній навои, развиваетъ съ него часть основы, навертывая въ то-же время сотканный **крѳв** полотна на нижній навои; **крѳв** находится между **маглем** і **лядою.** Шух. I. 258. МУЕ. III. 20.

Крѳв'яна, ви, ж. Стропило. *Яка кроква, така й мата—яка робота, така й запла-та.* Ном. № 10403. *Положимо сволоки з зеленої осоки; поставимо крокви з жовтенької моркви.* Нп. Ум. **Крѳв'яна, крѳв'яця.** Грин. III. 155. *Поставлені кроквоки.* Мет. 119.

Крѳв'яна, ни, ж. Одно стропило. Волч. у.

Крѳв'янка, ки, ж. Ум. отъ **крѳв'яна.**

Крѳв'якіс, косу, м. Раст.: а) Дикій шафранъ, Carthamus scosos. б) Pulmonaria mollis. Лв. 101. *Квітками сухими то з рожі, то з крокосу обквічали.* ЗОЮР. II. 290. *Та купили крокосу дѳвочкам у косу.* Грин. III. 95.

Крѳв'якіш, кошу, м. Раст. Pulmonaria mollis. Вх. Пч. I. 12. См. **Крѳв'якіс.**

Крѳв'яділ, ла, м. Крокодилъ. *Сокрушаеш крокодила і годуєш сем'ї дикі.* К. Псалт. 170.

Крѳв'яус, са, м. = **Крѳв'якіс.** *Ой де Петрусь походив,—червоний крокус похродив.* Макс.

Крѳв'ялик, ка, м. 1) = **Крѳв'яль.** *То це прийде кролик, улізе в міщок.* Рудч. II. 12. 2) = **Крѳв'ялик.** Вх. Лем. 428.

Крѳв'ячий, а, е. Кроликовий, кроличій. *Червоні кроличі очі.* Мир. Пов. II. 50.

Крѳв'ячка, ки, ж. — **хліба** = **Окраець хліба.** Вх. Уг. 247.

Крѳв'якати, каю, еш, и. = **Крѳв'якати.** *Орони крѳв'якату.* Вх. Лем. 428.

Крѳв'як'яч, ча́, м. Воронъ. Вх. Лем. 428.

Крѳв'япець, пцю, м. = **Крѳв'яп'я.** Вх. Лем. 428.

Крѳв'ява́, ві́, ж. Раст. Крапива. *І на жалку кропиву мороз буває.* Ном. № 3824. **Глухá, біла кропивá, мѳртва кропивá.** Раст. Lamium album L. ЗЮЗО. I. 126. **Глухá кропивá** еще: Leonorus cardiaca. Лв. 99. Ум. **Крѳв'ява.** *Там же при долиниці, в зеленій кропиві.* Грин. III. 663.

Крѳв'яв'яний, а, е. Крапивный. Грин. III. 93. **Крѳв'яв'яним сѳм'ям засѳпати.** *Забранить, наговорить много попрековъ.* *Я було*

п'якам кажу: „Пийте, та його (чоловіка-п'яницю) не заволікайте!“ А то ще прийдуть під вікно (кликати). До хати вже і не вступають, бо я кропив'яним сім'ям так і засиплю. Г. Барв. 290.

Кропив'янка, ки, ж. Птиця: крапивникъ, *Troglodytes parvulus*. Константиногр. у.

Кропило, ла, с. Кропило. Дяк співа, попи з кадилами, з кропилом. Шевч. Ум. Кропильце.

Кропити, плів, пиш, и. Кропить, окроплять. Сонце світить, дощик кропить. Ном. № 236. Кропи нас, мати, свяченою водою. Грин. III. 510.

Кропивнік, ка, м. У гуцульських дrevорубовъ: рабочий, поливающій водою деревняний желобъ, по которому съ горы вниз спускается дерево. Шух. I. 179.

Кропівний, а, е. Настоянный на укропѣ (о водкѣ). В преставах стояла брага, а в бутілях пічка і перцівка, і кропкова, і густа корінна. Мкр. Н. 23.

Кропля, лі, ж.—Крапля. Буду пити, буду пити й кропли не пуцу. Чуб. V. 252.

Кроповий, а, е. Укропный? изъ укропу? Грин. III. 86.

Кросенце, ця, с. Ум. отъ кросно.

Кросневий, а, е Кроснева п'ялка. Столярная п'яла со станкомъ. Шух. I. 88.

Крѣсно, на, с. Употребляется преимущественно во мн.: крѣсна. 1) Рама или полная,—напр. въ окнѣ (Желех.), или только изъ трехъ сторонъ; входитъ какъ составная часть въ рядъ снарядовъ и машинъ: крѣсна въ столярной цилѣ—станокъ, (Желех. Шух. I. 88), въ ручной меньницѣ—два столбика съ перекладиной сверху (въ видѣ буквы П) надъ жерновомъ: сквозь перекладину проходитъ шесть, при помощи нижняго конца котораго вращается жерновъ (Шух. I. 146, 261). 2) Швальный станокъ у переплетчиковъ, также представляющій изъ себя неполную раму въ видѣ буквы П. Желех. 3) Ткацкій станокъ простой, въ видѣ двухъ стоекъ съ перекладинами вверху и внизу, употребляемый и теперь для тканья ковровъ (Вас. 171), решеть и сить (Вас. 175), также усложнившійся и существующій въ томъ видѣ, въ какомъ онъ описанъ подъ словомъ **Верстат**. Шух. I. 255. МУЕ. III. 24. Вх. Уг. 247. *Твоя стара мати за кроснами сидить*. Гол. 4) Полотно, холстина. *Поставила і виткала шовкові кросна*. Нп. Г. Барв. 422. Ум. **Крѣсенце, кросонні**.

Молодим господилям кросенця ткати. Чуб. III. 109.

Кросонні, нѣк, с. мн. 1) Ум. отъ крѣсно. 2) Небольшой станокъ для тканія сить. Вас. 152.

Крот, кротъ, нескл. Кратъ, разъ (только въ бранныхъ выраженіяхъ). *Сто сот крот його ма*. Ном. № 3767. *Не зводь з ума, кротъ твою ма, бо я не дитина*. Чуб. V. 216. *Прийшли жиди воли брати, а я стала не давати, кротъ сот ващу ма*. Чуб. V. 1160.

Кротіти, чѣ, тіш, и. Рыть землю (о кротахъ). *Кроти накротили на сіножаті*. Канев. у.

Кротість, тости, ж. Кротость. *Притчу Христову розкаже, схилиючи буйї душі до кротости та до любви*. К. ЧР. 313.

Кротъ. См. **Крот**.

Крохмалъ, лю, м. 1) Крахмаль. *Робити крохмаль з картоплі*. Г. Барв. 373. 2) Кисель. *Крохмаль, який їдять пани*. Котл. Ен.

Крѣшня, ні, ж. 1) Рыболовный сакъ. Вх. Зн. 29. Желех. 2) Верхъ, будка повозки. Вх. Зн. 29. Ум. **Крѣшеньна**.

Крубочкі, ків, мн. Родъ вышиванья. Kolb. Рок. I. 48.

Круг, га, м. 1) Кругъ, окружность, круговая линія. 2) Горизонтъ, кругозоръ. **Вне сонце в крузі**. Солнце на горизонтѣ. Желех. *Зійшли мої літа, як вихор з круга світа*. КС. 1883. II. 468. *Щоб ти пішов круга світа*. Ном. № 3677. (Проклятіе). *Бодай йому з круга світа повернуло!* Киев. у. (Проклятіе). 3) Кругъ, составленный расположившимися по окружности предметами, людьми. *Тихо виступали в круг дівчата, побравивши по дві повід руки*. Левиц. 4) Кругъ (дороги), объѣздъ. *Хто кругу не боїться,—далі становиться*. Посл. 5) Извѣстная часть (пудовъ до 2—3) волокна пеньки, льна, намотанная на деревянный обручъ. Вас. 200. Чуб. VII. 408. *Сорок круїв прядіва*. Мнж. 46. 6)—**ноліс**. Комплектъ колесъ для воза. 7) Площадь, ограниченная окружностью. 8) Кругъ деревянный, металлическій и пр.—отдѣльный или какъ часть различныхъ снарядовъ, посуды, мебели и пр. Такъ, **кругом** называется дно деревянной посуды, вырѣзанное, но еще не обработанное (Шух. I. 250); **круг** является одною изъ двухъ сторонъ **нолісни** (Шух. I. 98), частью **м'яльниці** (Вас. 159). 9) Родъ деревяннаго столика у гуцульской печи, на который выкладывается приготовленная кулѣша. Шух.

I. 96. 10) Въ повозі: каждая изъ двухъ поперечныхъ стѣнокъ кузова. Рудч. Чп. 250. 11)—**гончарський**. Кругъ, станокъ гончара; устройство: вертикально стоящее **веретено**, которое воей пяткой, **спінемъ**, вращается въ подшипникѣ, лежащемъ на полу; верхній конецъ **веретена** прикрѣпленъ къ высокой скамьѣ, называемой **лавиця**, при помощи **жабки**, дощечки съ выемкой; внизу на веретенѣ нижній кругъ,— **спіднян**, вращаемый ногами, а вверху= **верхнян**, меньшій кругъ, на которомъ формуютъ посуду. Шух. I. 261, 262. Полтавскія названія частей круга: **веретено**—веретено, **п'ятка**—деревянная подставка для круга, **порплиця**—жельзный подшипникъ для веретена, а **дучна**—дунка въ ней, **лава**—скамья, **коники**=**жабна**, **спіднян**, **спідень**, **кружка**—нижній кругъ, **верхнян**, **голова**, **голова**, **кружало**—верхній кругъ; **спіци**—большою частью круглыя деревянные трости, въ числѣ шести, образующія подпорку для нижняго круга и располагающіяся подъ нимъ въ видѣ круглой клѣтки; **шпѣник**—жельзный стержень на верхнемъ кружкѣ, на который накладывается комокъ глины при формовкѣ. Вас. 179. Нѣсколько различаясь по своей конструкціи, **круги** бывають: **шльонський**, **головатий**, **шестерня**, **волоський**. Вас. 179. 12) Тулья шапки. Вас. 156. 13) Темя головы? *Болить моя головонька від самого круга*. Грин. III. 162. 14) Участокъ поля. *Там же мі стоить три круга ярини, пішли її жати три красні дівчини*. Гол. *В сьому крузі луччі буряки, аніж на низу*. Киев. г 15) Переносно: область. *Будем висліжувати, світогляд народа в крузі релігій*. Левец. 16)—**дугану**. Пятьдесятъ пачекъ табаку (курит.). Вх. Лем. 428. Ум. **Кружечон**, **кружон**.

Круг, нар. Вокругъ. *На ріках круг Вавилона, під вербами в полі, сиділи ми*. Шевч. *Круг його цукать*. К.

Кругав, ва, м. Ястребъ. *Цианочко-волошечко, я круава обив*. Федьк. II. 71.

Круга, нар.=**Круг**. *Намітивши на ньому (яблуці) яке місце, вести від того місця пальцемъ круги яблука*. Дещо.

Кругіня, ні, ж. Порода круглыхъ сливъ. Вх. Лем. 428.

Круглий, а, е. Круглый. *Гриш круглий—роскотиться*. Ном. № **Круглий хрещи**. Игра, подобная горѣлкамъ. Ив. 55. Ум. **Круглєнький**.

Круглисть, лости, ж. Круглота, шаро-

образность. *Про круглисть землі я трохи чи не сам доміркувався*. Ком. I. 48.

Кругліти, лію, еш, гл. Дѣлаться болѣе круглымъ, округляться. Желех.

Круглобкий, а, е. Круглый, шарообразный. *Земля круглобока, така точнісінько, як кавун*. Ком. I. 7.

Кругловатий, а, е. Кругловатый. *Вся його постать, цілий обвід повного кругловатого лица виявляло зразу його м'яку натуру*. Левец. I. 239.

Кругловидий, а, е. Круглолицый. Ном. № 13790. *Орядний собі пан, кругловидий, русявий*. К. ЧР. 104. Ум. **Кругловидєнький**. *Була кругловидєнька, ясноока, уста рум'яні, як вишня*. МВ. II. 83.

Круглолиций, а, е=**Кругловидий**. *Из за місу, з за туману місяць впливає, червоніє круглолиций, горить, а не сьє*. Шевч.

Круглобкий, а, е. Имѣющій круглыя глаза.

Круглотá, тá, ж.=**Круглисть**. *Давно вже в голові його заключулась думка про круглоту землі*. Ком. I. 52.

Круглотварий, а, е=**Кругловидий**. Вх. Зн. 30.

Круглівий, а, е. Круглый. *Ще й на личку круглявіша*. Нп.

Кругляк, кá, м. 1) Вѣтряная мельница голландской системы. 2) Раст. *Equisetum palustre* L. ЗЮЗО. I. 266.

Круглянчá, чáти, с. Маленькій круглый горшокъ. Вх. Зн. 30.

Круглястий, а, е. Шарообразный. *Земля кругляста, як кавун*. Ком. I. 6.

Кругляти, лію, еш, гл. Пить круговую. *Да з кумою з Хмельницькою мед-вино кругляє*. Макс.

Кругляччя, чя, соб. Бревна нераспиленныя. *Таки се кругляччя поколи,—з їх дров сила*.

Круговід, ду, м. Кругозоръ. *Чи ви любите цуляти по сім узир'ї та любити круговидом*. Левец. I. 273.

Круговий, á, ё. 1) Круговой. *Вода, коли в неї кинеш камінь, розходиться круговими хвилями*. Ком. II. 2) Названіе вѣтра. *Иноді так, що вітер круговий подме*.

Кругогляд, ду, м.=**Круговид**. *Прозорий воздух розширив кругогляд на всі боки*. Левец. Пов. 97.

Кругойдучий, а, е. Поворачивающійся въ видѣ круга. *Над глибокимъ кругойдучимъ*

яром стоить у руїнах колісь-то пишний замок. К. (О. 1861. II. 234).

Кругом, нар. 1) Кругомъ, со всѣхъ сторонъ. *Золотоніша кругом хороша.* Ном. № 727. *Кругом його степ як море.* Шевч. 2) Кругомъ, вокругъ. *Кругом дуба русалоньки мовчки дожидали.* Шевч. 30. *Обійшли кругом церкви.* ЗОЮР.

Кругосвіт, ту, м. = **Круговид**. *Його (М. Вовчка) кругосвіт немаленький.* О. 1861. IV. 34.

Кругосвітній, я, в. **Всемирный**. *Дійшовши з прогресом кругосвітньої наукової праці тієї правди...* К. XII. 135.

Кружалко, ка, с. 1) Ум. отъ **кружало**. 2) Часть гончарнаго круга. См. **Круг**.

Кружало, ла, с. **Кругъ**; дискъ. *Парубки обісли кружалом її хиту.* МВ. *Аж кружало витоптав, тамцюючи.* Св. Л. 207. *У каморі воскові кружала.* **Кружало** является частью различныхъ снарядовъ, напр., ткацкаго станка. Вас. 167. Ум. **Кружало**, **кружальце**. *Коли б подивитись з місяця на землю удень, вона б здавалась нам біленьким кружалцем.* Ком. I.

Кружанин, на, м. Участникъ хороваднаго круга. Грин. III. 105.

Кружати, жайо, еш, м. = **Кружляти**. *Зевес тоді кружав сивуху і оселдцем заїдав.* Котл. Ев. *А козак сидить у корчмі, мед-вино кружав.* ЗОЮР. I. 219.

Кружгáнок, нву, м. **Галерея**. *Освітлись залі, кружганки і кімнати княжеського замку.* Стор. МІПр. 74. *З обох сторон будівлі прибудував ще по криму покої і з'єднав їх кружганками.* Стор. МІПр. 65.

Кружонати, няю, еш, м. О птицѣ: *кружить, дблять круги летаа; парить. Коршак літає, літає,—чою він так круженяє?* Радомысл. у.

Кружбць, жця, м. Въ прялкѣ для шерсти—катушка, на которую постепенно наматывается спряденная шерсть. Вас. 153.

Кружбчок, чка, м. Ум. отъ **Круг**.

Кружинá, нй и **кружинá**, нй, ж. Окружность. *Чотири четверті кружині.* Черниг. у. *Се болото верстов із сім кружині.*

Круживка и **кружилка**, ви, ж. = **Кружилка**? = **Веретено**. *Буде мати бити циткою, цребінкою і веретеню-кружсівою.* Грин. III. 72. *Добру свекруху маю, не дасть мя бити, знаю: видре цитку і цребінку, веретена і кружилку.* Грин. III. 92.

Кружка, ки, ж. Часть гончарнаго круга. См. **Круг** II. Вас. 179.

Кружкомá, нар. **Кружкомъ**, въ кружекѣ. *Посідали кружкома.* О. 1862. VIII. 18.

Кружляти, ляю, еш, м. 1) Кружиться, рбять въ воздухѣ. *Як спускали домовину в яму, то все над нею білі голуби кружляли.* МВ. I. 79. 2) Пить. *Пообідавши, стали кружляти горілку.* Стор. I. 204. *А в тій корчмі два чужоземці: ой їден чужоземець мед-вино кружляє.* Чуб. V. 393.

Кружбк, жка, м. Ум. отъ **круг**. 1) Небольшой кругъ, образованный линіей или расположенными по окружности предметами, людьми. **Ставати, сидати кружкá**. Становиться, садиться въ кругъ. *Жонаті чоловіки тим часом стали в раді кружка і обрали з між себе отамана.* Г. Барв. 138. *Сідайте ж бо кружка та й слухайте!* МВ. **Кружкá бігати**. Кругомъ бѣгать. *Херс. Голова кружкá їде.* Голова кружится. Г. Барв. 532. 2) = **Круг** 5. Чуб. VII. 408. 3) — обичáєк. Двадцать штукъ обещаекъ для ситъ. Вас. 152. 4) Площадь, ограниченная небольшою окружностью. *І квіток цвіте без ліку, все кружками, кружками.* МВ. Вообще всякій деревянный кружокъ, служащій для различнаго употребленія, напр., вмѣсто тарелки, какъ крышка для различной посуды (напр., кувшины, кадокъ съ квашеной капустой, огурцами, кадокъ съ водой) и пр. Чуб. VII. 386. 6) Кругъ въ мельничной шестернѣ. Мнж. 481. Ум. **Кружбчон**. *Миттю подала на стіл гарячих млинчиків, сала кусочок положила на кружечку.* К. ЧР. 242.

Круж, ка, м. = **Крюк**. *Висить пуга на круку, буде жінці і дяку.* Ном. Ум. **Кручбн**.

Крулбвство, ва, с. **Королевство**. *Був обраний на польське крулвство.* Стор. МІПр. 64.

Крулевщзна, ни, ж. **Жалованное** отъ короля вмѣнне. К. Досв. 148.

Крулівна, ни, ж. 1) **Королевна**. 2) Родъ игры. Грин. III. 96.

Круль, ля, м. **Король**. (Займствовано изъ польск. языка).

Крулювати, ляю, еш, м. **Царствовать**, управлять. *Не таким кпам, пане брате, в Польщі крулювати.* О. 1862. II. 54.

Крумкати, каю, еш, м. = **Крамкати**. Вх. Лем. 428.

Кружбáч, ча, м. **Воронъ**. Киев. г. Вх. Лем. 428.

Крумчáти, чу, чш, м. = **Крумкати**. *Гавран крумчит.* Вх. Лем. 428.

Крупí, круп и **крупів**, ми. 1) **Крупа**.

Не слай через крути до тиона. 2) Мелкій градъ. *Гуляе вітер по вулиці, з неба по-рощить крупами.* Левид. I. 3) Икра рачья. Икра селедки. Вх. Лем. 428. Ум. Крупиці. *Еге, крупець! може і м'ясця.* Ном.

Крупіна, ни, ж. Зернышко крупы. *Добра каша: крупина за крупиною гониться з орючиною.* Ном. № 12321.

Крупкій, а, б. Крупистый, изъ крупинокъ состоящій. *Крупкіца мука (рубша).* Шух. I. 104.

Крупній, а, б—Крупкий. *Знаєши крупного й м'якого.* Ном. № 13915.

Крупнік, вѹ, м. Кашница жидкая изъ крупы. Чуб. VII. 439. *Крупник кулішеві брат.* Ном. № 12322.

Крупністий, а, в. Зернистый. Вх. Лем. 428.

Крупнік, вѹ, м. Самка селедки. Вх. Лем. 428.

Круподёрник, вѹ, м. Дѣлающій крупу. *Оттам, мамо, мельник, оттам круподерник.* Нп.

Круподёрня, ні, ж. Мельница для приготовления крупы.

Круп'янка, вѹ, ж. Колбаса, начиненная кашей. *Дайте ковбасу, я додому понесу; дайте круп'янку, пудкину пуд лавку.* Чуб. III. 477.

Круп'яр, ра, м.—Круподерник. Гол. Од. II.

Крутій, тая, м. Раст. Echinops Rirto L. ЗЮЗО. I. 121.

Крутаніна, ни, ж. 1) Сустня, хлопоты. *Там така крутанина, що ну: все тільки там підмети, там застели та принеси.* Брацл. у. 2) Путаница.

Крутáрь, рѹ, м.—Крутії. Хотив. у. Вх. Зн. 30.

Кру́тель, лю, м. Скрученная изъ соломы веревка. *Пошов до святих просити соломі, щоб скрутити крутеля і по йому спуститись (з неба) на землю.* Чуб. II. 337.

Кру́тень, тня, м. 1) Пукъ соломы для тонки. *Посади там (у печі) та й спали соілами три крутні, під челоютами, щоб загнотити.* Чуб. I. 123. 2) Свернутый пукъ соломы для заплетанія между кольями въ стѣнахъ плетеной хаты, мазанни. Чуб. VII. 381. 3) Свертокъ сѣна, остающійся по дорогѣ отъ протащенной копны. Канев. у. 4)—Крутель. *Що на йому свита голомою шита, крутнем пудперезався да в бояре вбрався.* Грин. III. 438. 5) Маховое колесо (въ машинѣ). Лубен. у.

Круте́нький, а, в. Ум. отъ крутії.

Круте́нко, нар. Ум. отъ круто.

Крутії, а, б. 1) Крутой. *Буду крутії юри копати.* Мет. 2) Сильно загнутый. *Молодик-воздик! тобі—на уповня, мені—на здоров'я; тобі круті роги, мені чорні брови.* Ном. № 286. *Поцілуй же мене... у крутії усок.* КС. 1882. X. 27. **Крутії ряд.** Весенняя игра дѣвухекъ, въ которой цѣпь играющихъ извивается заворотами и зигзагами. Kolb. I. 176. 3) Густой. *Наварила каші крутої.* Грин. I. 33. *Круті яйця.* 4) Крѣпкій, твердый. *На круте дерево крутоо клина треба.* Чуб. I. 239. *А вирізніте, яка (картопля) крута.* Г. Бар. 428. *Ой маю я, моя мати, нагайку крутую.* Нп. 5) Трудный, тяжелый. *Еге, одвітує Білозерць, крута юдина настумла.* К. ЧР. 302. 6) Трудно разрѣшимый, трудно усвояемый (о словѣ, напѣвѣ) Уман. у. *Крута загадка. Крута пісня. Круте слово. Не круте й меня, та забула.* Павловгр. у. 7) Крута́ голова—крутоголов. Вх. Лем. 428. 8) Крута́ м'ята. Раст. Курчавая мята, Mentha crisp. Вх. Лем. 428. Ум. Круте́нький *Круте́нкую загадку нашим ти задав панам.* Котл. Од. 489.

Круті́ло, ла, с. 1)—Крутіж. Вх. Зн. 30. 2) Крутив, крутив, та вже ся і крутіло перекрутіло. Всевозможныя усилія, средства оказались неудачными. Желех.

Круті́ти, чу́, тиш, одн. в. крутіну́ти, ну́, нѣш, гл. 1) Крутить, скручивать, свивать. *Чоловік крутить, а Бог розкручує.* Ном. № 84. *Перевесла дівчата в полі крутили.* Сніп. **Крутіти мотузі.** Вить веревки. Вх. Лем. 428. 2) Крутить, вертѣть. *В віконце поглядає, чи крутить завірюха.* МВ. *Лисичка... крутинула хвостиком.* Гліб. **Крутіти носом.** Быть недовольнымъ. Ном. № 5083. 3) Интриговать. 4) Крутіти веремія. Дѣлать быстрыя атаки. *Нікто краще його не ставав до бою, нікто не крутив лягам такого веремія.* К. ЧР. 13 и 423.

Круті́тися, чу́ся, тишся и крутіну́тися, ну́ся, нѣшся, гл. 1) Кружиться плывя. *Пливла, плывла з рожі квітка та й стала крутітись.* Мет. 2) Вертѣться. *З дитворю кручусь по дворичу та бігаю.* МВ. *Крутилося догори черева.* Ном. № 1833. *На те ніп посвятився, щоб по церкві крутився.* Ном. № 210.

Круті́ус, са, м.—Прудіус. *Сотниківна вже кохалась з якимсь крутиусом чи шибай-головою.* Стор. I. 33.

Крутихвіст, хвоста, м. Изворотливый, фальшивый, перемѣнчивый человекъ.

Крутиж, жѣ, м. Водоворотъ, омутъ. Шух. I. 6. *І як у той крутиж знав у ті прокляті чорні очі.* Федьк. II. 66.

Крутиї, тиї, м. Плуть. *О, не дуже водись з ними, проїї не дуже позичай, бо крутиї вони добрі.* НВолын. у.

Крутилка, ки, ж. Родъ зимней карусели на льду. Чуб. IV. 42. Мил. 55.

Крутиль, тѣлі, ж. Канатный дворъ, крутильня. Вх. Зн. 30.

Крутливець, вця, м.=Крутиж. Вх. Зн. 30.

Крутливица, ці, ж.=Крутливець. Вх. Зн. 20.

Крутийти, ся. См. Крутиги, ся.

Крутиї, ні, ж. 1) Постоянное вращеніе, вращеніе. 2)=Крутаніа.

Круто, нар. 1) Круто. *Круто з'їздити сидюю. Круто спускалась юра.* Стор. 2) Съ сильнымъ загибомъ. *Круто позаниматі рои.* 3) Густо. *Круто наварила,—і ложкою в кулії не повернеш.* 4) Трудно, тяжело. 5) Сильно. *Круто їм буде одвічати.* О. 1862. VI. 60. 6) Остро (о взглядѣ). *Сив сокіл сидить, круто ся дивить.* Гол. Ум. Крутеню. *Садив крутенюко шйдука.* Котл. Ен.

Крутоберѣгий, а, е. Съ крутыми берегами. *Дніпро крутоберегий.* Шевч. 380.

Крутоберѣжжя, жя, с. Обрывистый высокий берегъ. *В тім місті берег крутий—крутоберѣжжя.* Новомоск. у.

Крутоберѣжисто, нар. Обрывисто. *Де на Мюсі крутоберѣжисто, там добре млин постановити.* Миусск. окр.

Крутоберѣжний, а, е. Съ обрывистыми берегами. Кв. (Желех.).

Крутоберѣжно, нар.=Крутоберѣжисто. *Як же ми роз'їдемоь, коли місточок маленький? Вертай назад!—Еге! перший ізнов каже: як я поверну, коли, бач, крутоберѣжно.* Кв. II. 40.

Крутобокій, а, е. Обрывистый. *На скелі крутобокій палац високий.* Щог. В. 130.

Крутовежа, жі, ж. Раст. *Dianthus superbus.* Шух. I. 21.

Крутовина, ни, ж. Склонъ, спускъ (въ оврагѣ, напр.). Мнж. 183.

Крутоголовъ, ва, крутоголовач, ча и крутоголовецъ, вця, м. Зоол. Вертишейка, *Junx torquilla.* Вх. Зн. 30. Желех.

Крутоголовички, ків, м. мн. Раст. *Prunella grandiflora.* Лв. 101.

Крутогорий, а, е. Съ обрывистыми горами. *Дніпр той дужий крутогорий.* Шевч. 562.

Крутопіп, піпа, м. Шуточно вмѣсто: протопіп. Котл. (Изд. Фед.), 77. *Философи, крутопоти набірались стражу.* КС. 1882. IV. 169.

Круторогий, а, е. Съ большими загнутыми рогами. *Чи не ревути круторогі, чи не іде чумак з дороги?* Шевч. *Ой місяцю круторогий, світи надо мною.* Макс.

Крутоярний, а, е. Съ глубокими обрывами; овражистый. *Повилася з Лубень крутоярних дорога розлога.* К. Досв.

Круть, меж., выражающее быстрый поворотъ. *Хоч круть верть, хоч верть круть.* Ном. № 8037.

Крутькѣ, кѣ, м. 1) Вертунъ, постоянно вертящійся, кружащійся человекъ. Также: непосѣда? непостоянный? 2) Вихрь. *Крутько схопився.* Лохвиц. у. Слов. Д. Эварн. Вѣроятно крутьномъ называется собственно тотъ злой духъ, который, согласно народному вѣрованію, производитъ вихрь. 3) Употребляется какъ нарѣчіе: *крутькѣ—кружась. Ізнов удвох носяться наздибочки і крутька по паньски.* Г. Барв. 341.

Круховий, а, е. Крухова сіль. Каменная соль. Вх. Лем. 429.

Круць, ця, м. Гвоздь. (І Христа) *жили мучили, на хрест распинали, замізними круцями руці і ноги пробивали.* Мил. 15.

Круча, ці, ж. 1) Крутизна, обрывъ. *Тече річка невеличка, підживає кручі.* Лукаш. 55. *Ой де кручі високі, то там броди глибокі.* Нп. *Кинувся гурт (свиней) із кручі в озеро та її потону.* Ев. Л. VIII. 33. 2) Глубокое мѣсто въ рѣкѣ. *Понав у кручу та її утоп.* Мирг. у.

Кручак, кѣ, м. Баранъ, большой метлицею, съ червемъ въ головѣ. Анан. у. Маркев. 3.

Кручанка, ки, ж. 1) Вдвое сплетенный, какъ веревка, ремешекъ или проволока; мѣдвая кручанка употребляется для инкрустаціи художественныхъ гуцульскихъ издѣлій изъ дерева. *Круциве кресало з мосяжною ручкою; при нїм висить на кручанці,—удвоє скрученім реміні,—протичка.* Шух. I. 276. *Рівний скручений дріт—крученка.* Шух. I. 281, 280, 291. 2) Свернутые табачные листья, пропитанные водкой и муравьиной кислотой, дающіе чрезвычайно крѣпкій табакъ. Шух. I. 36.

Кручати, чѣ, чїш, гл. Хрюкать. Вх. Лем. 428.

Кручений, а, е. 1) Свернутый. 2) Придурковатый. *Ходить, як кручена курка.* Пом. № 10943. **Кручена вівця, кручений баран.** Овца или баранъ, большие метелицею. Желех. См. **Кручан.** 3) Шалунъ, сорванецъ. 4) **Кручені паничі.** Раст. *Iromaea gubra.*

Крученяк, ка, м. Табакъ въ свернутыхъ листьяхъ. Вх. Зн. 30.

Кручечок, чка, м. Ум. отъ **кручок.**

Кручий, а, е. Вороновъ.—сиц—бранное слово. *Да вже ж на Україні не одна жінка курку зотувала, тебе, ляха, кручою сина, на ніч чекала.* АД. II. 114.

Кручина, ки, ж. Крендель. Вх. Зн. 30.

Кручія, чіф, ж. Водоворотъ подлѣ мели. Канев. у.

Кручкодѣр, ра, м. Крючковторъ; взятчичникъ. *Помісійські кручкодѣри.* КС. 1882. X. 189.

Кручок, чкѣ, м.—**Крючок.** *Коло тій круниченьки кручок і відро.* Чуб. V. 204. *Попробував то так, то сак закидати оддалека кручка, щоб вивідать, що в нього на думці.* К. ЧР. 3 *вищою, бач, розуму закидає кручка.* Ум. **Кручечок.**

Круш, ша, м. Руда, металлъ. *Лучче піти, моя мати, в Сибіроньку круш копати, ніж...*

Крушина, ни, ж. 1) Крушина, *Rhamnus frangula.* *Нема роду-родини, ні вірної дружини, тільки в саду крушина.* Чуб. V. 332. 2) Печаль, кручина. *А на моїй юлові штурі крушині. Ой перша крушина—отець-мати померла.* Чуб. V. 585.

Крушіти, шү, шіш, гл. Мять, сокрушать. *З старим жити, тіло крушити.* Пом. *Журба мене круше.* Чуб. *Не сушите, не крушите моєї молодости.* Гол. I. 232.

Крушітися, шүся, шішся, гл. Сокрушаться. *Гляну в перше віконечко—плачу, крушуся, гляну в друге віконечко—Богу помолюся.* Нп.

Крушний, а, е—**Кряхний.** Желех.

Крю-не! меж. Крикъ, которымъ пастухъ приказываетъ козамъ возвратиться назадъ. *Козар вонить кози покликком: ці! ці! завертає їх—крю-не!* Шух. I. 211.

Крюк, ка, м. 1) Крюкъ. *Зачеплені крюком за ребро моталися на шибеницяг.* Стор. МПр. 129. 2) Перпендикулярная часть журавля (у колодца), на которой висятъ ведро. 3) Воронъ. *Щоб летіти крюки*

з поля лийків-панків їсти. Шевч. Ум. **Крючи.**

Крюкання, ня, с. 1) Карканье, крикъ воронъ; курлыкание журавлей. 2) Кваканье лягушекъ.

Крюкати, каю, еш, гл. 1) Каркать (о воронахъ); курлыкать (о журавляхъ). *Угорі десь крякають журавлі.* Мнж. 114. 2) Квакать (о лягушкахъ). *Не крякайте, рябі жаби, в цистім очереті.* Мл. 66.

Крючок, чкѣ, м. Ум. отъ **кряк.** 1) Крючекъ. **Загинати, закидати крючія.** Заговаривать издали о чемъ-либо съ хитрымъ намѣреніемъ. 2)—**Крюк 2.** 3) Небольшой воронъ. *Налетів крючок.* Грин. III. 142. 4) Деревянная доска съ загнутымъ краемъ, на которой сапожники вытягиваютъ вытяжные сапоги. Сумск. у. 5) Мѣра водки самая малая. Чуб. VI. 333.

Крявачати, вчү, чіш, гл. Каркать (о воронѣ); кричать (о *Nucifraga caryocatactes*). Вх. Уг. 248. См. **Кравчати.**

Кряж, жѣ, м. 1) Спинной хребеть. Чуб. VII. 575. 2) Холмъ. Мнж. 4. *Зїхавши на високий кряж, озирнувся Кирило Тур.* К. ЧР. 158. *Давно вже на його грядяг лежить широкий кряж сирій землі.* Стор. I. 228. 3) Деревянный отрубокъ цилиндрической формы. Чуб. VII. 575. Вас. 184.

Кряжати, жү, жіш, гл. 1) Усердно работать, не разгибая спины. 2) Заботиться, радѣть. *Лежень лежить, а над ним Бог кряжить.* Пом. № 1682. *Стара, було, так і кряжить за дітьми, щоб ніхто не зобидів.* Канев. у. *За ним кряжили, значить жалали, що наче він справний, щоб не роцитать його.* Верхнеднѣпр. у.

Кряжувати, жүю, еш, гл. Обтесывать дерево цилиндрами. Чуб. VII. 575.

Кряк, кѣ, м. 1)—**Крак.** Вх. Лем. 429. 2) Порода водной птицы. *Полети ж ти, цалко, де мій рідний батько, полети ж ти, кряче, де матюнка плаче.* Чуб. V. 465. Ум. **Крячи.** *Летить крячок на той бочок, да ї сів на тичині.* Мет. 463.

Кряка, ки, ж. Лягушка. Вх. Пч. I. 16. Ум. **Крячна.**

Крякати, каю, еш и крячу, чеш, одн. в. крякнути, ну, неш, гл. 1)—**Крякати 1.** *Убрався між ворони і крякай як они.* Пом. № 5880. *Крякнула ворона на весь рот.* Стор. I. 15. *Сидить сорока коло потока та ї кряче, та ї кряче.* ЗОЮР. II. 244. 2) Крякать по утинному. *Чорно-*

рябі каченьята, крякаючи, у двір садком беруться. МВ. II. 134.

Крянути, ну, неш, и. Ударить. Вх. Зн. 30.

Крятатися, таюся, епся, и. Быть занятым, хлопотать. Вх. Зн. 30.

Кряч, чя, м. Жердь, которой поворачивают бревно: при постройкѣ дома, сараю нужно бываетъ положенную уже на стѣны, но еще не прикрѣпленную, матицу перевернуть; тогда туго обматываютъ ее веревкой и въ петлю, которой оканчивается она, продѣваютъ кряч, жердь, при помощи которой бревно переворачивается. *Крячем можно хоч яке дерево криве у сволюці повернути чи так, чи инак.* Волч. у.

Крячя, чати, с. Утенюкъ. *Трапляється, батьку, що кряча малее ловить рибку кряче ніж старее.* Макс. (1849), 84.

Крячистий, а, в. Кустистый. *Крячастий барвінок молодій дівчині на вінок.* Гол. IV. 323.

Крячина, ни, ж. Маленькій кустъ. Вх. Лем. 429.

Крячистий, а, в. Покрытый кустами. *Крячисте поле.* Вх. Лем. 429.

Крячятися, чюся, чішся, и. Давать развѣтвляющійся корень. *Перниця крячтітся.* Вх. Лем. 429.

Крячка, ки, ж. Утка. *Другі моде гуляють, ходять у зай, а ми крячкою сидимо дома.* Левиц. I. 344. *Як крячка ти просиділа трохи не три тижні коло матері.* Мир. Пов. I. 137.

Крячок, чя, м.—**Кряк?** Летитъ крячок по над морем та й летячи кряче. Макс. *Ой летить крячок через Дунай річку.* Грин. III. 595.

Кси! меж. Крикъ на свиней, когда ихъ гонять. Вх. Лем. 429.

Ксьондз, за, м. Католическій священникъ. *В страино-судную неділю ксьондз казання юворив.* Рудан.

І. Ку, пред. Къ. *Явор ку ней промовив.* Гол. II. 713.

Ку! меж.—**Куку!** *А зозуленька—як ку, так ку! А соловейко—як тьох, так тьох!* Чуб. V. 589.

Куб, ба, м. 1) Кубъ. 2) Выдолбленный изъ дерева кубокъ. Желех.

Кубай, баа, м.—**Куб 2.** Желех.

Кубан, на, м. Взятка. *Кубан все одно, що й хабар.* Св. Л. 164.

Кубанка, ки, ж. Шапка съ широкимъ барашковымъ околышемъ и остроконечнымъ плюсовымъ верхомъ. Вас. 156.

Кубара, ри (—ря, —і), ж. Снарядъ для снятія роя пчель съ дерева; онъ состоитъ изъ длиннаго шеста и прикрѣпленнаго къ нему мѣшка.

Кубаток, тка, м. Комъ. Желех.

Кубаття, тя, с. соб. Комья. Желех.

Кубах, ха, м. Лунка, круглая ямка въ землѣ, сдѣланная для посадки капусты, картофеля и пр. *Ти кубахи роби, а я капусту садитиму.* Екатериносл. г. Когда картофель выростеть, то **кубахом** называется кустъ картофеля, собственно его корни съ картофелинами въ землѣ. *Піди виконай три кубахи картоплі.* Екатер. г. *Кубахи ростуть.* Г. Барв. 535.

Кубашок, шва, м. Мѣсто подъ печью для золы. Желех.

Кубеба, би, ж. Раст. Кубеба, Cubeba. *На запіканку корінькову купи кубеби і калану.* Мкр. Г. 69.

Кубелечко, ва и кубельце, ця, с. Ум. отъ кубло.

Кубичний, а, в. Кубическій. Дещо.

Кубка, ки, ж. Деревянная посуда для бриндзи. Вх. Зн. 30.

Кублитися, люся, лишся, и. Гнѣздиться, вырывать въ землѣ ямку для гнѣзда. *Бабина куриця на моім подвіррі кублється.* Ном. № 8967. *Ви мислите: де дівся дім тиранський? Де той намет, що кублились ледачі?* К. Іов. 47.

Кублище, ща, с. Логовище. *По кублицях своїх звірря зляжє.* К. Псал. 237. *Кублище сліпого католицтва.* К. Дз. 134.

Кубло, ла, с. 1) Логовище. *Звіря... в своїм кублі недвижно спочиває.* К. Іов. 82.

2) Гнѣздо, преимущественно вырытое въ землѣ, а затѣмъ и всякое. *На Благовіщення і птиця не несеться й кубла не в'є.* Ном. № 418. 3) Въ переносномъ значеніи также человеческое жилье. *Да чого ти, Марусе, без кубла?* Мет. 4)—**Водня.** Черниг. г. Ум. **Кубелечко, кубельце.** *Знайшла ж бо я кубелечко, де утка несеться.* Мет. 107. *Туа коло серця як іадина в'ється, ізвила кубельце коло мого серця.* Чуб. V. 473.

Кубок, бка, м. 1) Кубокъ. *Медом частували з золотого кубка.* Мет. *Що з тих кубків, як повчі сліз?* Ном. № 1436. 2) — на порох. Пороховница для хранения мелкаго пороху, употребляемаго для подсыпки на полку ружья. Шух. I. 231. Ум. **Кубочон.** *Стоить вода у кубочку,—коли хоч, напиється.* Макс. *Ой десь же ти, козаченьку, з кубочка вмивася.* Чуб. V. 62.

Кубоша, ши, ж. Верша. Браун. 18.

Кубрѣк, *ка*, м. 1) Зоол. Phryganea (личинка). Вх. Зн. 30. 2) Бѣдняга. Желех.

Кубрик, *ка*, м. Боченокъ. Любеч.

Кубушка, *ки*, ж. Кубышка. „Вишнівки квартиру дай сюди!“... *Ім поєму на мали кубушки*. Алв. 43.

Кубцѣм-кубцѣм, нар. Предупредительно, любезно. *Так коло дітей, гостей кубцем-кубцем, прикублю їх; і сякі, і такі, сідайте та балакайте, що там у вас доброю*. Канев. у.

Кувѣ! меж. Подражаніе крику грудного ребенка.

Кувѣвання, *ня*, с. Крикъ грудного ребенка.

Кувѣзати, *каю*, еш, м. Кричать (о грудномъ ребенкѣ). *Дитина кувѣзати*. Мнж. 45.

Кувѣння, *ня*, с. 1) Кованіе. *Кувѣння молотом*. К. Іов. 2) Кукованье кукушки. *Ой жаль мені (зозулі) ранньою кувѣння і пізньою літання*. Мет. 152. Ум. *Кувѣннячно*. *Нехай тобі зозуленька для кувѣннячка, нехай мені соловейко для цибетаннячка*. Мет. 40.

Кувѣти, *кую*, еш, м. 1) Ковать. *Князь Горис все плути кувѣти та модям давас*. Ном. № 661. 2) Подковывать (лошадь). *Коваль коня кувѣ, а жаба й собі ногу дає*. Ном. № 2548. 3) Заковывать (въ цѣпи). 4) Чеканить. *Достав мильовану тачку, сріблом ковѣти*. К. ЧР. 42. 5) Наковывать (мельничный жерновъ). Мнж. 481. 6) Куковать (о кукушкѣ). *Не сивая зозуленька в темнім місі кувѣла*. Макс. 7)—рѣчи недобріі. Злословить. *А тим часом вороженьки чинять свою волю: кувѣти рѣчи недобріі*. Шевч. 8)—лихо. Причинять зло, вредъ. *От яке лихо сі шинкарі кувѣти*. Г. Барв. 291.

Кувѣтися, *куюся*, ешся, м. Коваться. *Не кувѣтися, дак плещеться*. Ном.

Кувѣк и **кувѣк**, *ка*, м. Сова. *Кувѣки кувѣчат і ночі*. Вх. Уг. 248.

Кувѣ и **кувѣк**, меж. выражающее визгъ поросенка.

Кувѣвання, *ня*, с. Крикъ поросенка.

Кувѣкати, *каю*, еш, м. 1) = **Кувѣкати**. *Кричала, гедзались, качалась, кувѣкала мов поросѣ*. Котл. Ен. V. 60. 2) Кричать (о совѣ). *Кед кувѣк кувѣкат, умре*. Вх. Уг. 248.

Кувѣ, *гѣ*, ж. 1) Водное растеніе: Турпа? *Посунули по синій хвилі поміж куюю в Сир-Дарю*. Шевч. 3 чистой річки почнуть підійматься темні пучечки кую. Щог. В. 35. 2) Деревянный поплавокъ къ неводу или иной сѣти въ видѣ небольшого

($\frac{1}{4}$ — $\frac{1}{2}$ ведра) боченка, а къ **перемѣту**—чурка изъ древеснаго корня. Вас. 186, 188.

Кугѣва, *ви*, ж. Скалистое ущелье, пропасть; обрывъ. Вх. Зн. 30.

Кугач, *ча*, м. = **Сич**. *Кугач реготів*. Мил. 10.

Кугик, *ка*, м. = **Сова**, *Athene noctua*. Вх. Лем. 429.

Кугѣкати, *каю*, еш, м. Кричать: **куги! куги!** Вх. Лем. 429.

Кугина, *ни*, ж. Раст. *Prunus mahaleb*. ЗЮЗО. I. 132.

Кугут, *та*, м. 1) = **Півень**. *Наші кугут чорнокрилий*. Грин. III. 138. 2) Названіе вола съ прямыми, расходящимися въ стороны, рогами. КС. 1898. VII. 44.

Кудѣлочка, *ки*, ж. Ум. отъ **кудѣля**.

Кудѣляти, *лю*, *лиш*, м. 1) Прясть. *Колі б ти, приданочко, добра, то б сиділа дома; а в тую метелицю кудѣляла б кудѣлицю*. Мет. 236. 2) Таскать за волосы. Харьк. у. Слов. Д. Эварн.

Кудѣлитися, *люся*, *лишся*, м. Ерошиться. *Так працює, аж голова йому кудѣлитися*. Черк. у.

Кудѣлиця, *ці*, ж. = **Будѣля**. Вас. 202. *В тую метелицю кудѣляла б кудѣлицю*. Мет. 236. *Ой пряла-б я кудѣлицю,—юловка болить*. Нп.

Кудѣль, *лі* ж. = **Будѣля**. *Очі як небо сині, а коса як кудель*. Стор.

Кудѣлька, *ки*, ж. Ум. отъ **кудѣля**.

Кудѣльний, *а*, *е*. 1) Относящийся къ **кудѣлі**. 2) **Кудѣльна хижка**. Помѣщеніе, гдѣ бывають вечерніці, на которыхъ прядуть **кудѣлі**. Вх. Уг. 248.

Кудѣля, *лі*, ж. 1) Шерсть, а также плохой ленъ или пенька, приготовленные для пряжи и привязанные на **прясницю**. *Кудѣля вовни*. Левиц. Пов. 339. 2) **Насмѣшливо: шиньонъ**. *Якійсь мучились там птахи (=жінки) з кудѣлями на головах*. Котл. Ен. III. 49. Ум. **Кудѣлечна**, **кудѣльна**. Вас. 152. *Ви, молодички, не їли, не спали, ночі не спали,—кудѣлечки пряли*. Щог. В. 33.

Кудерѣвенький, *а*, *е*. Ум. отъ **кудерѣвий**.

Кудерѣвий, *а*, *о* = **Кудерѣвий**. Ум. **Кудерѣвенький**. *Росте деревце тонке-високе, а на вершечку кудерѣвеньке*. Kolb. I. 118.

Кудерѣць, *рця*, м. Ум. отъ **кудѣрь**.

Кудѣрний, *а*, *е*. **Кудрявый**. *Під кудѣрним деревцем, під зеленим барвінком*. Нп.

Кудерь, дря, м. 1) Локонь, кудря. Употребляется болѣе во мн. Кудері и кудрі. *Золотою грѣбіночкою кудрі рощесає.* Грин. III. 129. *Від роскоші кудрі в'ються, від журби січуться.* Ном. № 13499. 2) Самый верхній кудрявый или загнутый конецъ верхушки дерева (употребляется больше въ ум. формѣ). Ум. Кудерець, кудрини, мн. кудерьки, кудречки, кудроньки. *Сам верхній конецъ смереки се когутик.... Когутик закривлений се кудрик.* Шух. I. 176. *Росте деревце тонке-високе, а на вершечку кудеревеньке, а в тім кудерці золоте кри-сельце.* Kolb. I. 118. *Кудерьки чеше.* Чуб. III. 434.

Кудерявий, а, е = Кудрявий. Вх. Лем. 429.

Куді, нар. Куда. *Нема куди прихилитися.* Шевч. *Куди кін з копитом, туди жаба з хвостом.* Ном. № 2547. *Хоч куді.* Куда угодно. Маркев. 63. *Куді видно втінає.* *Уб'гаєть безъ оглядки.* Ном. № 4422. *Куді далі.* Чѣмъ дальше. *Чоловік мій куди далі, то все хмурнійший ходить.* МВ. (О. 1862. III. 118). **Куді тобі!** Сокращено изъ куді тобі до його, до того, т. е. первоначально: гдѣ ужъ тебѣ! далеко тебѣ до!... Теперь куді тобі употребляется, чтобы подчеркнуть значительность чего-либо: *такий великий виріс, що куди тобі! Придилось мені і куди тобі!* Сим. 203. Чаше употребляется въ цѣломъ рядѣ ироническихъ выраженій. *Куди тобі, який великорозумний! Так записалась, що куди тобі!*

Кудікало, ла, м. Человѣкъ, часто предлагающій вопросъ куді?

Кудісь, нар. 1) Куда-то. *Заносило його і туди кудісь, де і літом, і в жнива—усе зіма.* Стор. МПр. 168. 2) Куда-нибудь. *Куди ж ми підемо? Та кудісь,—аби дома не сидіти.*

Кудівка, ки, ж. = Буделя. *Ой стояла у порогах новая кудівка.* Гол. IV. 495.

Куділка, ки, ж. Раст. Хвощъ, Equisetum. Вх. Уг. 248.

Кудкудак! меж., выражающее крикъ курей. *А куриця кудкудак-кудкудак!* Чуб. V. 635.

Кудкудавати, дачу, чеш. м. Кудакать. *Хто хоче—сокоче, а хто хоче—кудкудаче.* Ном. № 4959.

Кудла, ли, ж. 1) Всклокоченная голова. 2) Мохнатая собака.

Кудлаі, лаі, м. 1) Человѣкъ со

вскокоченной головой. 2) Кличка мохнатой собаки.

Кудлати, лаю, еш, м. Взъерошивать. *Маширку зуплю, волосся кудлаю.* Сим. 210.

Кудлатий, а, е. Косматый, мохнатый. *Собака кудлатий—йому тепло, нам багатий—йому добро.* Ном. 1372. *Вус кудлатий.* Левец. I. 34. *Вхопив за бороду кудлату.* Котл. Ен. V. 49. *Дикий хміль колишеться кудлатими жмутками.* К. Орися.

Кудлач, ча, м. Съ длинною всклокоченною шерстью или волосами. *Надходить ведмідь: одчини!—Утікай, пане кудлач, бо вже пана Козловського їмо.* Рудч. Ск. I. 22.

Кудля, лі, ж. Потасовка, взбучка. *Ти бо мені там не дуже пацукуй, бо такої кудлі і валі завдам, що і в душу не полізе.* Екатер. г.

Кудовчати, чу, чиш, м. Взъерошивать, спутывать (о волосахъ, шерсти).

Кудюю, нар. Въ какомъ направленіи, какой дорогой. *Ми дивимся, кудюю до пори ближче та краще бігти.* Рудч. Ск. I. 18. *Кудюю їх обминути?* Мет. 61. *Кудюю мені йти?*

Кудра, ри, ж. Кудрявая женщина. *Хто ж тобі, кудро, кудрі ізвив?* Чуб. V. 586.

Кудрево, ва, с. Кедръ? *Як жидова Христа мучила, та на кудреві й распинала.* О. 1861. XI. Свид. 62.

Кудрий, а, е. Пѣнистый (о жидкости). *Єден напоєць—кудрое пиво, другий напоєць—медок солодкий.* Гол. II. 69.

Кудрик, ка, м. Ум. отъ кудерь.

Кудрі. См. Кудерь.

Кудря, рати, с. Чаше во мн. ч.: **кудрята**. Ласкательно: кудри. *Извила кудрята темна нічка.* Чуб. V. 586.

Кудрявецъ, вця, м. Название нѣсколькихъ растений: *Sisymbrium Sophia* (ЗЮЗО I. 136), *Chenopodium Botrys* (ib. I. 116), *Pyrethrum millefoliatum Willd* (ib. 133), *Panacetum vulgare* (ib. 170). *На тім кудрявці сив сокіл сидить.* Чуб. III. 390.

Кудрявий, а, е. 1) Кудрявый. *За те люблю Івана, що голова кудрява.* Нп. *Було б не топтати кудрявої м'яти.* Чуб. V. 160. 2) Пѣнистый. *Кудряве пиво людям на диво.* Чуб. III. 400.

Кудрятинка, ки, ж. ? *Лиша дівка грез лозинку, нашла собі кудрятинку: і варена, і печена, і поприком напаярена.* Гол. IV. 530.

Кув, [ва, м. ?]. Быстрый каменистый потокъ въ лѣсу. Шух. I. 80.

Кужба, би, ж. 1) Въ треножникѣ: крюкъ, на который подвѣшивается котелокъ. Шух. I. 186, 187. 2) У колесниковъ: жердь съ привязанною къ ней деревянною клюкой для прижиманія колеснаго обода, во время гнутя къ повідні. Вас. 147. 3) Горбящійся. Желех.

Кужбитися, блюся, бишся, и. Гнуться, горбиться. Желех.

Кужделѣба, би, ж. Старая хижина, старій шалашъ. Угор. Вх. Зн. 30.

Кужеліна, ни, ж. = **Кужіль.** *Навинула кужелину, та й не пряла.* Гриц. III. 325.

Кужелити, лю; лиш и кужелитися, люся, лишся, и. Клубиться, кружиться. *Дивлюсь, коли з-за садка дим кужелить, що й Боже! коли слухаю: бов, бов! Вітер кужелить.* Лубен. у. *Чад і дим з нори кужелиться.* Полт. г.

Кужівка, ки, ж. Родъ пряслицы, шестика, вставляемаго въ доньшко (сидѣць), на который привязывается кужінь. Части кужівни: нижняя половина держівно; верхняя, на которую надѣвается кужіль, — кужівниі; посрединѣ, гдѣ сходятся держівно и кужівниі — деревянный кружегъ, ободокъ — нѣчало. Шух. I. 148.

Кужівниі, ка, м. См. **Кужівка.** Шух. I. 148.

Кужилѣць, льця, м. = **Кужіль.** Грин. III. 379.

Кужілка, ки, ж. 1) = **Кужівка.** Части кужілки: шестикъ — стеблѣ, вставляється въ кружѣн или хрест (накрестъ сбитые два деревян. бруска); верхняя часть стеблѣ называется шпеньѣн; она болѣе тонкая и кужіль сперва наверхивается на трубчѣку, а затѣмъ эта трубчѣка надѣвается на шпеньѣн. Черниг. у. *Одай лядям жінку, а сам труби в кужілку.* *Ном. № 4753.* 2) Пѣсня при пряденіи? *Не їж мене, вочичку-братіку, тут, —лучче сидай на мене, то я тобі кужілки заспіваяю.* Рудч. Ск. I. 8. Ум. **Кужілочка.** *Зробить мені, діду, кужілочку і веретенечко.* Рудч. Ск. II. 33. *Нехай вона ранесенько не встає, кужілочку цушенько не в'є.* Чуб. V. 800.

Кужіль, ля, м. и кужіль, желі, ж. Чесанный лень, приготовленный для пряденія. *Кужіль м'якою льону на жердці.* МВ. (О. 1862. III. 57). *Дали кужелю прядти.* ЗОЮР. II. 23. *Ой піду я за ворота білу кужіль прядти.* Чуб. V. 76. **Дим кужілем.** Дымъ клубами. Желех.

Кужмарки, рок, мн. = **Кужмірки.** Ив. 49.

Куженька, ки, ж. Ум. отъ **кузня.**

Кужка, ки, ж. = **Кужька.** *Напала на капушту кужка.* Черк. у.

Кужня, ні, ж. Кузница. *Вулкан, до кузні дочкавалиши, будить зачав всіх ковалів.* Котл. Ен. V. 19. Ум. **Куженька.** Чг. 64. *Поміж тими куженьками ковалі кузали.* Чуб. V. 992.

Кужоб и кужуб, ба, м. = **Козуб.** *Обібрався грибом — лизь у кужоб.* *Ном. № 7077.* *Нехай же я подивлюся, хто сидить в запічку — аж там дячок-неборачок у кужуб зінувся.* Чуб. V. 674.

Кужубенька, ки, ж. = **Козубенька.**

Кужька, ки, ж. 1) Насѣкомое вообще. 2) Хлѣбный жукъ, *Anisoplia austriaca.* *Мале, та й те укмітило, що у просі кужька є.* Звенигор. у.

Кужьбѣм сидіти. Сидѣть на коротчѣкахъ, сгорбившись. *Як сісти навпочіпка та ще зорбитись, то се буде кужьком сидіти.*

Кужмірки, рок и рків, мн. Жмурки (игра). Ив. 49. Мил. 54.

Кужнара, ри, ж. Шапка (у черноморскихъ чабанів). О. 1862. V. Кух. 57.

Кужѣвда, ди, ж. *Ніч як кужѣвди стояла на дворі; мела страшна хуга, заверюха крутила.* Мир. ХРВ. 407.

Кужѣвдити, джу, диш, и. 1) Всклоковивать. 2) Мести (о мятели). *А що, Петре, чи далеко заїдемо? бач, яка хуртовина! бач, як кужѣвдить.* О. 1861. V. 66.

Кужѣвдитися, джуся, дишся, и. 1) Всклоковиваться. 2) Возиться, рыться. *Як сід свині, в твої кужѣвдилася.* Гліб.

Кужа, ки, ж. дѣтек. Вошь. *Ном. № 4762.* О. 1862. IX. 119. **Дати кужу в руну.** Дать взятку. Чуб. I. 231.

Кужан, на, м. Тонкая веревочка, на которую рыбаки нанизываютъ пойманную рыбу. Одесса.

Кужати, каю, вш, и. Куковать. *Двое кукало, а едно полетіло.* *Ном. № 13788.* *Сидить під тинном, мов зозуля, та кукає або кричить.* Шевч. 430.

Кукіблівий, а, е = **Кукібний.** *Я похвалила кукіблыву і працьовиту мою юстю, що... так повела господарство.* Г. Барв. 426.

Кукібний, а, е. 1) Рачительный, старательный. *Кукібна молодичя.* Павлогр. у. 2) Опрятный; пріятный на видъ. *Таке було кукібне, таке було охайне.* Г. Барв. 434.

Кукібник, ка, м. Рачительный, заботливый человекъ. Ум. **Кукібничон.** Черниг. г.

Кукібниця, ці, ж. Рачительница.

Твоя жінка не робітниця, до нашого добра не кукубничка. Грин. III. 305. Ум. Кукубничка. *До господарства перша кукубничка.* Г. Барв. 540.

Кукубничок, чка, м. Ум. отъ кукубнижк.

Кукульць, льця, м. Ум. отъ кукуль.

Кукуль, колю, м. Раст. Кукуль, *Agrostema githago.* Лв. 96. *Нехай радіє, поки надію серце цвіє, поки росте з того зерна або кукуль, або пшениця.* Шевч. 554. *Вроди, Боже, житю-пшеницю, всяку пшеницю, без кукулю, без метлички.* Чуб. III. 451. Ум. Кукульць, кукульчик. *Між щирим зерном єсть і кукульць.* О. 1862. I. 65. *Ой стану я, стану на нивці пшеницею... А я біля тебе буйним кукульчиком.* Чуб. V. 574.

Кукульоватий, а, е. Перемішаний съ раст. *Agrostema githago.* Є пшеничка, *да кукулювата.*

Кукульчик, ка, м. Ум. отъ кукуль.

Кукла, ля, ж. 1) = Дялька. 2) Свернутое повісно пеньки. Гол. Од. 35. 3) Искусственная соска для дѣтей. Мил. 30. *Все на панцині, ніколи було годувать... Куклю і вигодувала.* О. 1861. X. 36. Ум. Кукулка.

Кукубити, блю, биш, м. 1) Устраивать, заботливо собирать въ одно мѣсто. 2) — когб. Заботиться о комъ, объ его одеждѣ, пищѣ, удобствахъ. *Зовсім знеміся на силах; не мав снаги й себе самою кукубити.* Г. Барв. 247.

Кукубитися, блюся, бишся, м. Гнѣздиться; устраиваться; хозяйничать; заботиться; возиться.

Кукублитися, блюся, бишся, м. = Кукубитися. *Старенька кукублитися то до тїєї паски, то до другої.* Сив. 206.

Куковка, ки, ж. = Зозуля. Вх. Уг. 248.

Кукулиця, ці, ж. Раст. *Lichnis vespertina.* ЗЮЗО. I. 127.

Куколька, ки, ж. 1) Ум. отъ кукла 1 и 2. Куколькою называется также свертокъ, до 15 арш., шнурка (для обшивки полушубка). Вас. 155. 2) Каждая изъ дополнительныхъ (отъ 3 до 9) ремизокъ въ ткацкомъ снарядѣ при ткавіи плахть. Вас. 170.

Кукульван, ну, м. Раст. Кукульванъ, *Socculus suberosus.* Рибалка, *їздячи човном, кукульван розсинає.* К. ЧР. 314.

Кукульванити, ню, ниш, м. — рїбу. Ловить рыбу, отравляя ее высушенными

плодами кукульвана (на Днѣпрѣ). Слов. Д. Эварн.

Кукубочка, ки, ж. ? *Отака кукуночка, оттакий кукунець.* (Загадка о сквородѣ и сквородникѣ). Ном., стр. 301. № 392.

Кукса, си, ж. 1) Изуродованная рука. *Доконала твою силу болюча кукса.* (Сказано о человѣкѣ съ отрубленной рукой). К. Бай. 124. 2) Человѣкъ съ изуродованной рукой. *Я—кукса, куксою і зватись буду* (говорить о себѣ человѣкъ съ отрубленной рукой). К. Бай. 128. 3) Животное съ изуродованнымъ отъ нароста копытомъ или самое изуродованное копыто. Мвж. 183.

Куксин, ну, м. Фуксинъ. Вас. 171.

Куксоватий, а, е. Съ вывороченными копытами.

Куксоватити, тїю, еш, м. Становиться все болѣе и болѣе куксою (о животныхъ, у которыхъ постепенно уродуются, выворачиваются назадъ копыта).

Кукѹ! меж. 1) Выражаетъ крикъ кукушки. *Вилетїла зозуленька да крикнула куку!* Чуб. V. 364. 2) Употребляютъ дѣти, когда, спрятавшись, подають голосъ, чтобы ихъ замѣтили. *А куку!* Ном. № 9269.

Кукувакати, ваю, еш, м. Кричатъ (о сучѣ). *Коли сичї кукувакають на хатї, треба чекати мерця в хатї.* Грин. I. 255.

Кукувати, ваю, еш, одн. в. кукувнуги, вну, неш, м. О кукушкѣ: куковать, одинъ разъ крикнуть. Вх. Зн. 34.

Кукѹл, ла, м. Самецъ кукушки. Желех.

Кукулічка, ки, ж. = Зозуля. Желех.

Кукуліжка, ки, ж. = Кукуличка. *Сивая кукуліжка, що на лісі кує.* Грин. III. 649.

Кукулюх, ха, м. Улитка. Kolb. I. 54.

Кукулярія, рїї, ж. Раст. *Scrophularia podosa* L. ЗЮО. I. 135.

Кукунець, нця, м. ? См. Кукуночка.

Кукурвас, су, м. = Купервас. Драг. 393.

Кукурікання, ня, с. Пївнїе пїтуха.

Кукурікати, ваю(чу), еш(чеш), одн. в. кукурікнуги, ну, неш, м. = Какарікати, какарікнуги. *Така робота, що удень спить, а вночі кукурікає.* Ном. № 10910. *Зморозь тою когутика, нехай не кукурікає.* Чуб. V. 113. *Придави пївня, щоб кукурікнув.* Грин. II. 96.

Кукуріку! меж. = Какаріку. Куку-

ріку на своєю голові. *Ном. № 321. А тим часом з-за байраку півень „кукуріку!“ Шевч.*

Кукурічка, кн, м. Раст. *Convallaria multiflora*. Лв. 97.

Кукурудв, два, м. Шишка хвойного дерева. Вх. Лем. 429.

Кукурудва, двн, ж. Кукуруза. *Кукурудза сіється, кукурудза родиться.* Чуб. V. Ум. **Кукурудзна.**

Кукурудзайка, кн, ж. Зоол. Клесть, *Loxia*. Вх. Уг. 248.

Кукурудзіння, ня, с. Стебли кукурузы. *Візьми кукурудзіння бикам.* Кам.-Подольск. у.

Кукурудзка, кн, ж. Ум. отъ **кукурудза.**

Кукурудзаний, а, е. Кукурузный.

Кукурудзянка, кн, ж. Бѣлая мелкая фасоль, растушая между кукурузой. Шух. I. 142.

Кукуручка, кн, ж. Раст. *Eriopactis palustris*. Лв. 98.

Кукуц, ца, м. Малый хлѣбець, даваемый дѣтямъ въ день новаго года. Kolb. I. 125. Шух. I. 144.

Кукучка, кн, ж. = **Зозуля.** Вх. Уг. 248.

Кулага, ги, ж. Родъ кушанья изъ муки. *Наварили юричик кулаги.* Грин. I. 123.

Кула́й, ла́й, м. Кулачище. *Він його як затопе кулаєм у пику, так той аж хряпом землі достав.* Харьк. у. Слов. Д. Эварн.

Кулак, ка́, м. Кулакъ. *Еней, матню в кулак прибравши, садив крутенько гайдуга.* Котл. Ен. *Піде було по-за спинами та й давай тебе місити кулакми по спині.* Левиц. I. 7. Ум. **Кулачок.** *Хоч у мене мужичок з кулачок, а я таки мужикова жінка.* Нп.

Кулача́, ча́ти, с. Кулачекъ. *Ба-ба ... вимовляла невеличка дівчинка Оленка, протягаючи до Пріськи кулачата.* Мир. Пов. I. 140.

Кулачина, ни, м. Кулакъ. *А я постелю сірячину, а в головах кулачину.* Чуб. V. 938.

Кулачити, чу, чиш, г. Бить кулаками. *Нікого перше він не бачив; а послі, як прозрів, кулачив рутулян і других вранів.* Котл. Ен. VI. 40.

Кулачки, чок, ж., мн. Кулачный бой, драка кулаками для забавы, состязанія въ силѣ. КС. 1887. VI. 485.

Кулачний, а, е. 1) Кулачный. 2) Кус-

ками величиной въ кулакъ. *Земляне уїлля була плитне і кулашне.* Міусск. окр.

Кулачний, ка, м. Кулачный боець. *Боець, ярун і задирака, стрілець, кулачник і рубака, і дужий був з його хлопак.* Котл. Ен

Кулачок, чка́, м. Ум. отъ **кулак.**

Кулачча, чя, с. соб. Кулаки. *Три вирви в шило і мїх кулаччя.* *Ном. № 4761. А тут так кулаччам у стил ріже.* Федьк.

Кулѣба, бн, ж. Густой переваренный куліш. Мнж. 183.

Кулѣша, ші, ж. Кушанье: сваренная кукурузная мука. Kolb. I. 52. Шух. I. 140.

Кулѣшня, ні, ж. = **Колѣшня.** *Ой виїшов я д гори, д гори та й став за кулешнев.* Гол. Ц. 360.

Кулешник, ка, м. Горшокъ, въ которомъ варять кулѣшу. Шух. I. 96, 140.

Кулешір, ра, м. Палочка для размѣшиванія кулѣші. Шух. I. 96.

Кулібка, кн, ж. Родъ печенаго хлѣба. *Скажіть, синки, своїм жінкам, щоб вони напекли кулибок.* Чуб. II. 446.

Кулідка, кн, ж. Коврига хлѣба. *Побачив на столі цілу кулидку хлѣба.* Грин. Изъ усть, 119.

I. Ку́лик, ка, м. Ум. отъ **куль.**

II. Кулі́к, ка́, м. 1) Куликъ. *І кулик чайку взяв за чубайку.* Лукаш. 25. *Сидить кулик на болоті.* Чуб. I. 260. **Куліна вбїти.** *Споткнуться? Здоров був, кулика вбївши (куликнувши, спїткнувшись, не знать де взявшись).* *Ном. № 6640.* 2) Вареная лепешка изъ гречневой муки. Маркев. 155. Ум. **Куличок.**

Куликів, ко́ва, ко́во. Принадлежащій кулику. **Куликів лід.** Поверхность воды, покрытая водорослями. Лохвид. у.

Куліця, ці, ж. Родъ сорной травы. *Літша ріля раная та як тота пізная, бо на раній пшеница, а на пізній кулиця.* ЗЮЗО. II. 530.

Куличок, чка́, м. Ум. отъ **кулік.**

Куліти, лію, вш, г. Хромать. Желех.

Куліш, шу́, м. Жидкая каша. Чуб. VII. 439. *Хоч куліш, та з перцем.* *Ном. № 5072. Тут з салом галушки мїгали, лемишку і куліш мїтали.* Котл. Ен.

Кулішарник, ка, м. Большой кулешник. Kolb. I. 70.

Кулішівка, кн, ж. Фонетическое правописание украинскаго языка, установленное П. А. Кулишемъ. Желех.

Кулішниця, ці, ж. Патронташъ. *Пластунки... на поясі ремінному носять:*

кунджа з ножем, *жарівницю*, *чабалтас*, *кулішницю*. О. 1862. II. Кух. 65.

Кулка, **ки**, **ж.** Коса. *Зтмається в кулку* (warkocz). Св. Л. 14.

Куль, **ля**, **м.** 1) Вымолоченный сноплъ. *Дав йому він в'язочку сіна і куль соломи і міх полови.* Ном. Употребл. для солом. кровель. *Купила дві копи куль.* *Батько, де текло, кришу поладив.* Г. Барв. 249. 2) Связка камышу. *В костер кладуть 30 коп очерету, а в копі—60 куль.* Павлогр. у. 3) Палка или конусообразный обрубокъ, употребляемый въ дѣтской игрѣ того-же имени. Ив. 22. 4) Родъ жгута, свернутого изъ свѣтки, которымъ бьютъ во время дѣтской игры въ врам. Ив. 43. Ум. **Күлин**.

Кульбаба, **би**, **ж.** Раст. Одуванчикъ, *Taraxacum Dens Leonis* Desf. Анн. 349.

Кульбавочка, **ки**, **ж.** Раст. *Niegasium alpinum*. Лв. 99.

Кульбанка, **ки**, **ж.** = **Кульбавочка**. Лв. 99.

Кульбака, **ки**, **ж.** Сѣдло. *Який кінв, така й кульбака.* Ном. № 8011.

Кульбастий, **а**, **в.** Горбатый; загнутый. **Кульбастий дзюбѣн**. Загнутый клювъ. Вх. Лем. 430.

Кульбачити, **бачу**, **чиш**, **м.** Сѣдлатъ. *Кульбач, хлопче, коня собі.* Гол.

Кульбачний, **а**, **в.** Сѣдельный.

Кульбачник, **ка**, **м.** Сѣдельникъ, сѣдельный мастеръ. Желех.

Кульга, **гя**, **м.** Хромой, безногий человекъ. К. Бай. 125.

Кульгавий, **а**, **в.** Хромой.

Кульгати, **гяю**, **вш**, **м.** Хромать. *На Бога пеняеш, а сам кульгавеш.* Ном. № 89. *Одже дарма, що наука на катедрах кульгла або спали.* Левец.

Кулька, **ки**, **ж.** Ум. отъ **күля**. 1) Шарикъ, 2) Пулька. *Кулька—не дувка: як уразить, то заболить.* Вас. 214. 3) Массивный глиняный кружокъ съ дырой посрединѣ: раскаленный до красна бросается въ сосудъ съ водой для нагрѣванія послѣдней. Вас. 182. 4) Родъ клейма для овецъ въ видѣ пробитаго въ ухѣ круглаго отверстія. Мнж. 182. 5) Дырочка для застегиванія въ обшлагахъ женской сорочки. Гол. Од. 20. 6) Раст. *Prunus insititia*. ЗЮЗО. I. 132.

Кульмич, **чѣ**, **м.** Толстый жирный хвостъ у овцы, курдюкъ. О. 1862. V. Кух. 38.

Кульмичуватий, **а**, **в.** Объ овцахъ:

съ большимъ курдюкомъ. О. 1862. V. Кух. 38

Кульондра, **ри**, **ж.** Раст. *Seseli coloratum*. Рх. Пч. I. 12.

Культивувати, **вүю**, **вш**, **м.** Культивировать. Желех.

Культура, **ри**, **ж.** Культура. *Культура знищила крпацтво.* К. XII. 13. *Се бо (література) вже висока стадія розумової культури,* К. XII. 124. *Європейська культура.* К. XII. 115.

Культурний, **а**, **в.** Культурный. *Культурний свѣт.* К. XII. 23.

Культурник, **ка**, **м.** Распространитель культуры; культурный человекъ. *Забудь навѣки путь хижачтва скверний і до сем'ї культурників вертайся.* К. XII. 73.

Күльчик, **ка**, **м.** Сerezка. Волянъ.

Күльша, **ші**, **ж.** 1) Бедро. 2) Уголь стога сѣна или воза съ сѣномъ. *Осмич кульшу праву у стозі.* Волч. у.

Күля, **лі**, **ж.** 1) Шаръ. *Сподівався комсь добути свою законну долю і місце на земляній кулі.* Левец. (Правда, 1868, 423). 2) Пуля. *Чоловік стріляє, а Бог кулі носить.* Ном. № 83. *Щоб тебе перша куля не минула.* Ном. № 3771. **Күлі лити**. Врать. *Күлі лє.* Ном. № 6939. 3) Ядро 4) = **Милиця**. *Він на кулі ходє.* Ум. **Күльна**.

Куляга, **ги**, **ж.** = **Куля** 4. Вх. Лем. 430.

Куляс, **са**, **м.** Особаго рода желѣзный крючекъ съ деревянной рукояткой для выниманія еще горячей посуды послѣ обжиганія въ горнѣ. Вас. 179.

Кулястий, **а**, **в.** Шаровидный.

Кулястра, **ри**, **ж.** Молоко коровы, только что отелившейся. Шух. I. 213.

Кум, **ма**, **м.** Кумъ. *То Хмельницький тєс догадав, кумом його до себе прохав.* Дума. **Куми**. Кумъ и кума вмѣстѣ. *В кою діти мрутъ, то треба тому брати кумів стрічних.* Ном. № 83. *Неси ж в хату, а я верги кинусь за кумами.* Шевч. 102. **Одкупні куми**. Кумовья, замѣняюще, послѣ соответственнаго народнаго обряда, прежнихъ, обыкновенныхъ, кумовьевъ, при чемъ послѣдніе совершенно теряютъ всѣ права кумовьевъ,—такая замѣна дѣлается только въ случаѣ долгой болѣзни ребенка. См. **Купована мати**. Мнж. 183. **Прбхани куми**. Обыкновенные воспріемники. Мнж. 183. **Стрічані куми**. Встрѣчные кумовья. Мнж. 183. **Рідний кум**. Кумъ-воспріемникъ по отношенію къ отцу дитяти, послѣдній же—просто кум. Мнж. 183. Ум. **Кумась**, **кумець**,

кумбчок, кумцьо. Здоров, кумасю мій, Кіндрате! Гліб. Прийде кумець на обідень, а ложки не буде. Ном. № 11899. Ой щучечки за для кумочка, а карасі за для кумасі. Посл. Та кумцьо таки не випив Св. Л. 59.

Кум-кум! меж. Подражаніє крику лягушекъ.

Кумá, мй, ж. Кума. Багатий шепче з кумою, а вбогий—з сумою. Ном. № 1594. Ум. **Кумасеньна, кумася, кумка, кумоньна, кумочна, кумця.** Куди се ти, кумасенько, біжиши? Гліб. Ой щучечки для кумочка, а карасі за для кумасі. Посл. А сам пішов до кумоньки. Лукаш. Вмістите, кумцю, варити, та не вмістите давати. Ном. № 11967.

Кумáк, ка, м. Зоол. *Vombinator ig-naeus*. Шух. I. 22.

Кумáн, нá, м. 1) Родъ кувшина металлическаго или глинянаго? Убѣгая изъ дому, дѣвушка-черкешенка вибираетъ, что съ собою взять: *Візьмем гроші, намисто, кунтуші хороші, ложки та срібні кумани, жемчуг, атлас, парчу, сап'ян.* Мкр. Г. 32. Въ Лохвиц. у. такъ называється большая глиняная банка. 2) Большая корзина, сплетенная изъ соломы въ видѣ кадки для хранения муки или зерна. Нѣж. у.

Кумáння, ня, с. 1) Вступленіє въ кумовство. 2) Дружба, близкія отношенія съ кѣмь. *Куманья потайне з мамоною неправди.* К. XII. 102.

Кумасенька, ки, ж. Ум. отъ **кумá.**

Кумась, ся, м. Ум. отъ **кум.**

Кумася, сі, ж. Ум. отъ **кумá.**

Кумáтися, маюся, еся, м. Кумить-ся. *Кого люде за люде мають, з тим ся кумають.* Ном. № 9493. *Годі нам з ляшками куматись.* Левиц. I. 226.

Кумбúк, ка, м. 1) Пихта, у которой, еще молодой, срубленъ былъ верхокъ, отчего она не растеть вверху, а раскидывается вѣтвями в ширину. Шух. I. 165. 2) Кривое, негодное къ употребленію дерево. Вх. Зн. 30.

Кумбúч, ча, м. = **Кумбúк** 2. Вх. Зн. 30.

Кумедія, ді, ж. 1) Комедія—рѣдко въ значеніи литературнаго произведенія, а преимущественно какъ комическое представленіє и въ частности—театръ маріонетокъ. Чуб. VII. 452. *Туди люде сходяться дивитися ту кумедію. А бачив же ти, пане-брате, цю кумедію?* Котл. 2) Курьезъ, потѣха. *Через тиждень, як усе мину-*

лося, розказав Дорош хуторянам про сто кумедію. Стор.

Кумедіант, та, м. Комедіантъ, балаганный актеръ. *А на майдані кумедіянты ятку розігнули—ото будуть кумедії представляти.* Черномор. *Чою ти з мене речешеш? Хиба я тобі кумедіант?* Черномор.

Кумедний, а, е. 1) Смѣшной, комическій. 2) Станный, чудной. *Кумедний чоловік! скажи, будь ласкав, наш визволителю,—хто ти такий?* Сніп. 44. *У мене така кумедна натура,—як тільки заговорив про дівчат, то і до застряго не перестав би.* Греб. 399—400.

Кумедно, нар. 1) Смѣшно. *Та кумедно ж і грається він з ляхами—немає кіт з мишою.* Стор. МІр. 126. 2) Странно.

Кумелém піті. Перекувыркнуться. О. 1861. XI. Свид. 35. См. **Комелъ.**

Кумець, мця, м. Ум. отъ **кум.**

Кумі́н, á, б. Приналежащій кумѣ. *Кумина хата горіла, а твоя тітка руки нагріла—от ми і родичі.* Ном. № 9347. *Не додому вночі йдучи з куминою хати і не спати лягаючи, задай мене, брате.* Шевч. 446.

Кумів, мова, ве. Приналежащій куму. *Поночі рвав уїрки в кумовому городі.* Ном.

Кумівство, ва, с. Кумовья. *Ми собі кумівство, ходім трохи в доміство.* Гол. I. 216.

Кумівщина, ни, ж. Время битвы козаковъ съ поляками подъ Кумейками въ 1637 г. АД. II. 32. *Як од Кумівщини да до Хмельницини, як од Хмельницини да до Брянщини, як од Брянщини да й до свого ж то дня, як у землі королевській да добра не було.* АД. II. 20.

Кумі́льга, нар. Спотыкаєсь, шатаєсь.

Кумка, ки, ж. Ум. отъ **кумá.**

Кумкати, каю, еш, м. О лягушкахъ: квакать монотонно, издавая звуки, подобные: **кум-кум.** *Кумкають в них жаби рано й вечір.* Мир. ХРВ. 5.

Кумлик, ка, м. = **Комарь.** Ум. **Кумличок.** Вх. Зн. 30.

Кумонька, кумочка, ки, ж. Ум. отъ **кумá.**

Кумбчок, чека, м. Ум. отъ **кум.**

Кумпанія, ні, ж. 1) Общество, компанія, *Зібралася кумпанія невеличка, але чесна.* Нп. 2) Компанія. *Для кумпанії і циган повисівся.* Ном. 10770.

Кумпанство, ва, с. Компанія. *За кумпанство циган повисівся.* Ном. № 10770.

Кумство, ва, с. Кумовство, духовное родство. *Умерла дитина, та й кумство попало.* Ном 9497.

Кумувати, му́ю, вш, гл. Быть восприемникомъ, кумовать. *Ой не того прийшли до тебе да щоб кумувати, а ми того прийшли до тебе, щоб рошитати.* Макс.

Кумцьо, ця, м. Ум. отъ кум.

Кумця, ці, ж. Ум. отъ кума.

Кунá, нá, ж. 1) Кунца. *Да поїдем, брате, у чистее поле, у чистее поле куну ловити.* Чуб. III. 283. 2) мн. Куній мѣхъ. *Укривайся, зятю, укривайся кунами і соболями, дорожими суконьками.* Макс. *Не в дорожих кунях* (т. е. по карману). Ном. 3) Пробой у дверей. *По сій мові замки пудові у дверей забражчали, і засови у кунях заміні важкі завищали.* К. МБ. XII. 278. Въ Камен. у. въ этомъ значеніи только ум. кунна. 4) Желѣзная скобка, прибитая въ церковномъ притворѣ на шаднерѣ,—въ нее вкладывалась и запиралась потомъ рука женщины, отбывавшей это позорное наказаніе за проступки противъ нравственности. *Перше була кунна... в бачині, до которой припинались покритки, поки вся служба одійде. Се робилось в шість неділі після родин.* Чуб. VI. 20. *Пріська Чирячка не раз сиділа в куні.* Кв. II. 87. Иногда—вообще мѣсто ареста, тюрьма. К. ЧР. 424. 5) У кубанскихъ пастуховъ оведъ: посуда для жира. О. 1862. V. Кух. 37. Ум. Кунна, куночна. *Вчора звечора та порошенька пала, а опівночі куночка походила.* Мет. 123.

Кундель, ля, м. Собака овчарка. *Щирій кундель степовик.* Котл. Ен. 66. *Вівчарки прехорошенько найкращого баранчика взяли та й патрають гуртом, а кундели мовчать.* Гліб.

Кундосити, шу, снш, гл. Дергать, трепать. *Було не савити, не варжарити, ні амбросити, але куделю було кундосити.* Ном. № 4007. *Нехай мою русу косу да й Дунай-вода носить; нехай же той немобонько в рученьках не кундосить.* Грин. III. 329. См. Контосити.

Куніяця, ці, ж. 1) Кунца. *Ось як раз попала мені лисиця, або куніяця.* Кв. 2) Куній мѣхъ. *Крийся, зятю, та куніяцями, куніяцями та лисицями.* Мет. 185. 3) Выкупъ помѣщику за крѣпостную невѣсту (первоначально въ видѣ мѣха, а затѣмъ и денегъ). *Дати кунію.* Заплатить такой выкупъ. Ном. № 1316. 4) Метелка на камышѣ. ХС. VII. 417. Ум. Кунічна.

Кунішние, ва, м. Раст. *Calamogrostis epigejos* Roth. ЗЮЗО. I. 115.

Куній, я, в. Куній. *Куній хвіст.* Ном. *А він і зажартував, кунію шубочку попорвав; не журися, моя мила, кунія шубочка защита буде, ми з тобою жити будем.* Нп.

Кунка, ки, ж. Ум. отъ куна.

Куновий, а, в. Куній. *Кунова шуба.* Чуб. III. 321.

Куночка, ки, ж. Ум. отъ куна.

Кунпанія, ні, ж. = Кумпанія. К. ЧР. 68.

Кунтуш, ша, м. Кунтушъ, верхняя мужская и женская одежда. *Взяла очінок презентовий і кунтуши з усамі мостровий, пішла к Зевесу на ралець.* Котл. Ен. *Колі син женився козацький, доня любо бралась,—той в жупан, а ся у кунтуши любо одялась.* Мкр. Н. *Гуляй душа без кунтуши, лиха прикупивши.* Ном № 12502. *Єремія... був у батотому кунтуші.* Стор. МПр. 76.

Кунштáція, ці, ж. Декорація, сценическая обстановка. *Дія третя. Кунштація та ж.* О. 1861. XI. Кух. 29.

Кунштик, ва, м. Рисунокъ, картинка. *І книжечок з кунштиками в Ромні накутили.* Шевч.

Кунштовий, а, в. Художественный, артистическій. *За стіною скрізь вилядали кунштові верхи оранжереї.* Левец. I. 217.

Кунá, ні, ж. = Куніяця 4. Константиногр. у.

Куняти, нáю, вш, гл. Дремать. *Мале дитя коло його на сонці куняе.* Шевч. *Куняе й наливає, наливає—випиває, випиває і куняе, свою віку козацькою доживає.* Ном. № 11730.

I. **Куп**, меж. отъ гл. 1) Купати. 2) Купувати. *На місті так: куп, та й луп.* Ном. № 10478.

II. **Куп**, па, м. 1) Купанье. *Купалочка з купа вийшла.* Мет. 312. 2) Куп-куп-зілля. Раст. *Convallaria Polygonatum* L. ЗЮЗО. I. 119.

Купа, пи, ж. 1) Куча, груда. *Кров'ю вона (воля) умивалась, а спала на купах, на козацьких вольних трупах.* Шевч. 214. *Турки що тріски валяються купами, а деякі поранені ходять.* ЗЮОР. I. 219. 2) Толпа, сборище, скопленіе. *Йшли молодці з мамими дітьми на руках, а коло їх купами бігли невеличкі дівчата.* Левец. I. 9. *Простували козаки невеличкими купами до Лубень.* Стор. МПр. 60. 3) Група. *Заросль до шмиши розставлена купами.* Стор.

МПр. 66. 4) = Купина. *Хай тебе візьмуть ті, що купами трусять* (т. е. черги). Ном. № 3750. 5) До купи. Вь одно мѣсто. *Усе військо своє до купи у громаду скликають.* Макс. *Збився народ до купи і наставляли сотників і тисяцьких.* Стор. МПр. 60. У купу. Вмѣстѣ. *У купу скласти.* У-купі. См. Укупі. Ум. Купна, купоньна, купочна. *Треба понасипати по купці життя.* Чуб. I. 101. *Хотів задалеидь пристати до невеличкої купки вірних.* К. ЧР. 337. *Летів сивий юмубонько та сів собі на купці.* Лукаш. *Жито половіє, а в житї купка мону юмубо цвіте.* МВ. I. 14. *Чужї матері гуляють купочками.* Мил. 193. *Листи... перечитавши, у купочку склавши.* Мет. 25.

Купава, ви, ж. Раст. *Taraxacum officinale.* Вх. Уг. 248.

Купавка, ви, ж. 1) Раст. *Ranunculus argvensis* L. ЗЮЗО. I. 133. 2) = Купална. Вх. Лем. 430.

Купайла и купала, ли, ж. 1) Имя женскаго существа, упоминаемаго въ пѣсняхъ въ ночь подѣ 24 іюня во время празднества Купала. *Де Купала ночувала? Упала Купала на Івана.* Грин. III. 125. Ум. Купа(й)лиця, купа(й)лочка. *На улиці купа(й)лиці* (Чуб. III. 195),—т. е. празднується Купали. *Купалочка з купа вийшла та й окропом очі завішала.* Мет. 312. *В Купалочки три дочки.* Мет. 311. *Ой Купалочка купалася, на бережку сушилася.* Чуб. III. 200. 2) Только: купала. Раст.: а) = Купава. Вх. Уг. 248. б) *Tussilago farfara.* Вх. Уг. 248.

Купайло и купало, ла, м. 1) Ночь съ 23 на 24 іюня, обрядъ празднованія, совершаемаго въ эту ночь сельской молодежью. Чуб. III. 193. *Сьогодні Купала, а завтра Івана.* Чуб. III. 205. Иногда такъ называется мѣсто празднованія: *На купалі огонь горить.* Чуб. III. 221. 2) Чучело, употребляемое во время этого празднованія. Чуб. III. 194. 3) Дѣвушка, которая во время празднованія, при обрядѣ гаданія, раздаетъ цвѣты. Чуб. III. 195. 4) Употребленное въ среднемъ родѣ и какъ собирательное, обозначаетъ лицъ, участвующихъ въ этомъ празднествѣ. *Сходилось купало із дому до дому.* Чуб. III. 209. Ум. Купа(й)лочно. *Час нам, дівчатка, з купайлочка додому.* Чуб. III. 209.

Купайловий и купаловий, а, в. Относящийся къ купалу, купальскій. *Купалове отище.* К. ДС. 4.

Купа(й)лочка, ви, ж. Ум. отъ купа(й)ла.

Купа(й)лочко, ка, м. Ум. отъ купа(й)ло.

Купалий, а, в. Красивый? *На нашєй на вулиці все купалий молодці. Ой нема, нема найкупавшого над Івана над нашою, бо його дівка скупавіла, дівка Храсима помобила.* Чуб. III. 201.

Купалка, ви, ж. Свѣтлякъ, Ивановъ червячекъ, *Lampyris.* Вх. Уг. 248.

Купальний, а, в. = Купаловий. *Купальний поєл.* ЗОЮР. II. 38.

Купальник, ва, м. Купальникъ. *У нас цей год купальників багато.* Полт. г.

Купальница, ці, ж. Купальница. Полт. г.

Купальничка, ви, ж. Купальская ночь. *Тепер нічки-купальничка,—не виспалась наша панночка.* Чуб. III. 212.

Купальня, ні, ж. Купальня. *У овечих воріт є купальня.* Єв. I. V. 2.

Купаніна, ни, ж. Безпрестанное купанье.

Купанка, ви, ж. Купанье. *Пісчане дно світилося й жовтіло. Те місце дуже гарне було для купанки.* Левец. Пов. 102.

Купання, ня, с. Купанье.

Купатень, тню, м. Раст. *Prunella vulgaris.* Вх. Пч. I. 12.

Купати, п'яю, еш, л. Купать. *Іноді треба буває купати хворого чоловіка в теплій воді.* Ком. II. 81. *Кучеряві верби купують у воді віти.* МВ. I. 18.

Купатися, п'яюся, ешея, л. Купаться. *Хто по кладці мудро ступає, той ся в болоті не купає.* Ном. *Душно мені: ходім, дочко, до ставка купатись.* Шевч. 22.

Купека, ви, ж. Раст. *Convallaria maialis* L. ЗЮЗО. I. 119.

Купер, пра, м. 1) Хвостецъ и вообще сѣдалищная часть туловища челоуѣка. О. 1861. XI. Свид. 35. *У купрах боить.* 2) Хвостецъ (птицы). 3) Конны платка въ женской головной повязкѣ? *Жінки зав'язують голову в хустку із купром—от, трохи так, як кийські міщанки.* Єв. Л. 2. Ум. Куприн. *Приніс нам зять курку, посадивши на бандурку, посадив он в мудре—куприком на полудне.* Гол. П. 673.

Купервас, су, м. Куперосъ. *Купервасу купувала—чорні брови малювала.* Нп.

Купець, пця, м. Кучка, толпа. *Коло його хлоп'ят і дівчаток купець.* О. 1861. IV. 147. Употребляется въ творительн. падежѣ какъ нарѣчіе: *купцем.* Всѣ вмѣстѣ,

всімъ обществомъ, толпою. *Жив він* (Квітка) *найбільш у городі; купцем юрнулось до його найкраще харківське товариство.* К. Г. Кв. XV. *До мене хлопці з усіх кутків так і купляться купцем.* Г. Барв. 223.

Купець, пця, м. 1) Купець. *І по купцях, і по панах пішла про неї слава всюди.* Гліб. *Ось слухай но, купче!* Каменець у. 2) Покупатель. *Найдеться купець і на дірвий юрнець.* Ном. № 5209. Ум. **Купчик.** *Дочку Галю заміж дала, дала ж вона за купчика.* Нп.

Купецтво, ва, с. 1) Торговля. *Іде купець на купецтво.* МУЕ. III. 33. *Сухобрус усе ходив до магазина, не кидаючи купецтва.* Левиц. Пов. 50. *Отцева-матчина молитва в купецтві, в ремеслі на поміч помагає.* Мет. 2) Купечество.

Купецький, а, в Купеческій. *Так оце та смиренна, богомільна купецька дочка.* Левиц. Пов. 62.

Куп'єваха, хи, ж. = **Купина.** Нѣжин. у., Богод. у.

Купіло, ла, с. Деньги (шуточно). *Купи би, та купило притупило.* Ном. № 10495.

Купина, ні, ж. Зелень на кочкѣ среди воды, а также и самая кочка. *Пнеться, як жаба на купину.* Ном. № 9245. *У тебе борода, як у лузі купина. Козак бідний убит лежить на купині головою.* Макс. *Ой твоя мила у лузі над водою умивається зілвечком-купиною.* Чуб. V. 518. 2) = **Купена.** ЗЮЗО. I. 119. Ум. **Купінна.** *Пошпотався під Нечаєм коник на купинку, зловив ляшок, скурвий сенок, його за чупринку.* Гол.

Купинястий, а, в. Порослій кустами трав; кустистий. Желех.

Купинясто, нар. Кустисто. Желех.

Купіти, см. Купувати.

Купитися, плюся, пнися, м. = **Купчитися.** *Чужі діти до неї купляться.* Г. Барв. 239. *А що ти скажеш про поспільство, що купиться коло Ніжена?* К. ЧР. 305. *Куптєсь у полки, кричить у раду.* К. ЧР. 355. *Кругом цюю царя купилась ціла академія писателів.* К. Іов. IX. *Думка за думкою купиться.* Г. Барв. 48.

Купі! м., дѣтс. Купаться.

Купівля, лі, ж. = **Купля.** Желех.

Купіль, пелю и плю, м. Купель, посуда для купання, также вода для купання. *Звелла принести купіль, налити окропів і почала купатись.* Левиц. I. 393. *Лучче було мене, мати, в купелі заляла, ніж мя таку нещасливу на сей світ пус-*

кала. Чуб. V. 316. *Що ти мене, моя мати, в куплю не заляла?* Гол. I. 239.

Купільник, ка, м. Ванна. Вх. Зн. 30.

Купільниця, ці, ж. = **Купільник.** Желех.

Купінка, ки, ж. = **Купка.** Желех. *Купінки—маї копичі сіна.* Вх. Зн. 30.

Купка, ки, ж. Ум. отъ **кўпа.**

Купен, м., дѣтс. = **Купі.**

Купленіна, ни, ж. Вещи, прибрѣтенныя покупкою.

Купля, лі, ж. 1) Купля, покупка. *Ні дар, ні купля.* Ном. *Купля руки пече, а продажє гріє.* Ном. № 10493. *Сей Іваненко напропале закохався у ярмарках, у куплі та в продажі.* МВ. II. 136. 2) Покупка, купленный предметъ. *Ідїть подивїтсь на мою куплю.* Волч. у.

Купляти, ляю, еш, м. Покупать. *Що ти, мій Степане, там будеш куплять?* Чуб. V. 635. *От вони пішли в містечко і почали все куплять.* Рудч. Ск. I. 200.

Купній, а, в. Покупной. *Купне щупне.* Ном. № 10482. *А ні то воми продажні, а ні то вони купні.* Грин. III. 518.

Купований, а, в. 1) Покупной, купленный. *Та роздавав нехай вже свій усім даром, а то вже й купований, що іменно по дорогій ціні купував, і той роздавав.* Кв. II. 27. 2) **Купована мати.** Жєнщина, которой номинально продають больного (за 2—3 коп.), отчего онъ, согласно народному повѣрью, долженъ выздоровѣть. Грин. I. 31.

Купоньки, м., дѣтс. = **Купі.** *Купочки-купоньки.* Кв. II. 99.

Купочка, ки, ж. Ум. отъ **кўпа.**

Купочки, м., дѣтс. = **Купі.**

Купочок, чека, м. Кучка. *Стоїть купочок молодичь і дівчат.* МВ. I. 23. *Не дав йому Господь діточок купочка, уродилась дівчинка одна одним.* МВ. I. 35.

Купра, ри, ж. = **Купер.** *Ти козак, тільки купра не так.* Ном. № 797.

Купражити, жу, жиш, м. Кутить. *Як зацупляють, так неділі дві або три купражуть.* КС. 1883. XI. 503.

Купрагій, а, в. Имѣющій большою задъ (о людяхъ, птицахъ). *Купрага дівна.* Родъ брани.

Куприе, ка, м. Ум. отъ **кўпер.**

Куптітсья, чусь, тишсья, м. Ой куптїтсья, куптїтсья, аж коржик котїтсья. ЗЮОР. II. 27.

Купування, ня, с. Купля; покупаніє.

Купування та перепродування. Мир. Пов. II. 56.

Купувати, пую, еш, сов. в. купіти, плію, пиш, м. 1) Покупать, купить. У наряді доброю коня купувала. Макс. Люде знають ірку долу, не йдуть купувати, та й не хочуть купувати, не хочуть питати. Мет. 13. І хліба ні за що купити. МВ. Купувати молоду. Вь свадебномъ обрядѣ давати угощеніе и деньги братьямъ невѣсты и ихъ товарищамъ, которые будто-бы продають послѣднюю. Мил. 123. 2) Брать землю въ аренду. Чи не можна б на цей год купити де небудь землю на овес? Нѣжин. у.

Купуці, м., дѣтс. = Купі. Купочки-купусі! Кв. II. 99.

Купцем, нар. См. Купець.

Купці, м., дѣтс. = Купі. О. 1862. IX. 119.

Купцівна, ян, ж. Дочь купца. Купцівни не хотіли навіть пити чаю. Левци. Пов. 55.

Купцювати, цюю, еш, м. Вести торговлю, быть купцемъ. Дай, Боже, щоб він і купцював, він нас нікому не обіжвав. Чигир. у. Попереду придбай грошей, а тоді вже учи купцювати дітей. Лебед. у. Твоя доля—купцювать. Грин. I. 112.

Купча, ці, ж. = Купля. Та я не хочу її й купчі, як вона понароблювала мені отам добра. Черк. у. Не навчить купча, а навчить продажа. Чуб. I. 298.

Купчак, кá, м. Гвоздика, *Tagetes erecta*. О. 1861. XI. 29. Василечок, обвившись від своєю роду, друмих василечків, що їх заступили задирмиві купчаки, побратався з жменюю конопель. МВ. III. 138. **Купчак диний, болотний.** Раст. *Videns tripartita*. Вх. Пч. I. 9.

Купчастий, а, в. Кучкой собранный; густой; кустистый. Вх. Зн. 30. **Купчаста (лиштва).** Родъ вышивкл. Kolb. I. 48.

Купчик, ка, м. Ум. отъ купець.

Купчик, кá, м. Покупатель. Учора купчик приходив,—чи не продам меду. Лебед. у.

Купчина, ни, ж. = Купка.

Купчити, чу, чш, м. 1) Продавать. Вх. Лем. 430. 2) Выѣстѣ, въ кучѣ находится. Вх. Лем. 430.

Купчитися, чуса, чшся, м. Тѣсниться, толпиться, собираться, скопляться. МВ. III. 104. *Глуха кропива купчитися.* МВ. (О. 1862. I. 96).

Купчи́ха, хв, ж. Купчиха. *Проти*

їюю стаяв один купець з молодою купчихою. Левци. Пов. 55.

Купчі́ця, ці, ж. = Купчиха. Зміев. у.

Куп'а, á, с. = Купина. *Заріє той шлях куп'ям та болотом.* КС. 1882. IV. 169. *Не мучте (пропасниці) бідних християн, трясіть куп'ями, очеретами і болотами.* Чуб. I. 120. *Єдин каже: їй богу бачив—не тільки що воду тямля (веселка), але й куп'я перла у хмару.* Дещо.

I. Кур, ра, м. 1) Пѣтухъ. Желех. **Күри піють.** Пѣтухи кричать. *Ой рано, рано кури заіли, а ще ранійше пан Василько встав.* Чуб. III. 285. **О күрях.** Во время пѣвня пѣтуховъ. *Опієночі застогнала, а о күрях сконала.* Гол. 2) **Нур-зілля, м.** Раст.: а) *Potentilla Tormentilla Schrank.* ЗЮЗО. I. 132. б) *Convallaria Polygonatum L.* ЗЮЗО. I. 170.

II. Кур! меж. Зовъ индюковъ. *Ти не знаєш, мій миленький, як индикку звати? Кур-кур! прийшов кум,—ми ж будем гуляти.* Нп.

Курá, рí, ж. 1) Пыль. *Кура встает шляхом.* Мир. ХРВ. 128. **Курú підняти.** Переносно: занести ссору. *Чорт батька зна з чою таку куру підняли.* Стор. 2) **Мятель.** *В сніжну зиму, як нема кури, отара виходить в степ.* О. 1862. V. Кух. 30.

Күра, ри, ж. Курица. *На Юра сховається в житі кура.* Ном. № 436. *Кура кудкудаче.* Вх. Лем. 429. *Моя кура жоветобура, ще й чубок, і на правій ніженьці мотузок.* Нп. *Күри сокоцуть, у міх не хочуть.* Ном. Усі кури на сідалі. Мет.

Күра́й, раю, м. Раст. *Salsola koli.* ЗЮЗО. I. 134.

Күра́йниця, ці, ж. Вережка, которой въ кубанской степи привязывають на арбѣ собранный для топлива **күра́й** и вообще топливо. О. 1862. V. Кух. 38.

Күра́тор, ра, м. Лицо при церкви, соответствующее по своимъ обязанностямъ церковному старостѣ. Вх. Лем. 430.

Күра́х, ха, м. = Күрі́й. Желех.

Күра́шка, жи, ж. Курочка. Ум. **Нүра́шечна.**

Күрбало, ла, с. Болѣе глубокое мѣсто въ рѣчкѣ. Шух. I. 81.

Күрбелати, лю, лиш, м. Вихри́ться, клубиться; летѣть вихремъ. Желех.

Күрбелі збивати. Взбивать облака пыли. Желех. См. **Күрделя.**

Күрбельо́ха, хв, ж. Мятель, вьюга. Желех.

Курбелювати, *люю, еш, и.*—**Курбелити**. Желех.

Курбѣт, *та, м.?* *Наш брат курбет хліба не втретъ, а бублики мунить, як сто купить.* Ном. № 12355.

Курва, *ви, ж.* Распутница.

Курвѣль, *лѣ, м.* Распутный человекъ. Ном. № 11213.

Курвалькуватий, *а, е.* Распутный. *Курвалькувата жінка.* Черк. у.

Курвити, *влю, виш, и.* Распутничать. *Як умер чоловік, давай вона курвити.* Харьк. у.

Курвій, *вія, м.*—**Курваль**. Желех.

Курган, *ну, м.* Курганъ. *Ми підемо косити. То ти, як уже буде ютова (каша), вийди на такий-то курган да й зови нас.* ЗОЮР.

Кургівати, *чу, чеш, и.* 1) Визжать. *Куриче, як свиня в дощ.* Ном. № 12451. 2) Тихо пѣть. *Гребці і весла положили, та сидя молочки курили і куриками пісеньок.* Котл. Ен. *Куриче собі пісню під ніс.* Черном.

Кургон, *на, м.* Особого устройства большая телѣга у нѣмецкихъ колонистовъ, фура. *Минули деякі німці на кургонах.* О. 1862. IX. 120.

Курдѣлиця, *ці и курдѣля, лі, ж.* Сильно идущій снѣгъ. Комот. у. Желех.

Курдѣль (*лѣ, м.?*) Родъ болѣзни у скота, а также названіе червя, о которомъ народъ думаетъ, что онъ причиняетъ эту болѣзнь. Вх. Лем. 430.

Курдимон, *ну, м.* Кардамонъ. *Гнав пінную на курдимон.* Мкр. Г. 69.

Курдупель, *пля, м.* Карликъ. Желех.

Курдюк, *кѣ, м.* Болѣзнь языка у скотины. Киев. у. и Подольс. г.

Куревиця, *ці, ж.* Мать, вьюга. Желех.

Куревійниця, *ці, ж.*—**Куревиця**. Желех.

Курѣво, *ва, с.* Дымъ. *То гуляла скажена наша недоля... то розстелеться по степу пекельним чадом і на десятки літ не опам'ятується народ од того диявольського курѣва.* Стор. I. 248.

Курѣга, *ги, ж.* Абрикосъ. Кременчуг. у. Слов. Д. Эварн.

Курѣць, *рцѣ, м.* Курильщикъ. *Коли ти курець, май свою молку й тютюнець.* Ном. № 12601. *Ти курець?—Курець, ясно-вельможний пане!* Рудч. Ск. II. 203.

Куржан, *на, м.*—**Бажан**. Вх. Пч. I. 16.

Курзю(ю)-верзю(ю). Чепуха, безмыс-

ленная болтовня. *Курзю-верзю, Борисиско, дай куті на гречку!* Ном. № 13017. *Курзю-верзю! Горох молочу!* Ном. № 13018.

Курі, рѣй, ми. отъ кур и кұра.

Курінний, *а, е*—**Курячий**. *Як учистить град з курине яйце, всю тиешницю до стебла вибив.* Стор. I. 21.

Куріти, *рѣ, рш, одн. в.* **куріти, нѣ, нѣш, и.** 1) Курить. *Отто Гонта з Залізняком молчки закурили. Страшно, страшно закурили! І в немі не вміють оттак курить.* Шевч. 179. *Дурень нічим ся не журить: юрілку н'є та молчку курить.* Ном. № 6207. 2) Дымить. *Не курила, не топила,—на принічку жар-жар.* Макс. 3) Пылить. *Не кури бо так вимітаючи,—курить, як чорт дорогою!* Мнж. 162. 4) Мчатся, подымая за собою пыль. *Курить, як чорт од какарикю.* Ном. № 4220. *Як ось... із Переяслава до Сомка юнець курить.* К. ЧР. 183. 5) Кутить, пьянствовать. *Троянці добре там курили: дали приманку всім жінкам, по вечерницях всі ходили, просвітку не було дівкам.* Котл. Ен.

Курітися, *рѣся, ршся, и.* 1) Куріться (о табакѣ). *Чогось у мене не куріться,—чи табак не сухой, чи що.* 2) Пылиться. *Не жалъ мені доріженьки, що куріться курно.* Мет. 22. 3) Дымиться. *Зелена ліщинько, чом не гориш, та все курішся?* Нп. 4) Куріться, испускать благовоніе. *Куривсь для дуку яловець.* Котл. Ен. *Нате і мій гріш на ладан, щоб і мое перед Богом курилось.* Ном. 6433.

Куріця, *ці, ж.*—**Курка**. *Сліпій куріці все тиешниця.* Ном. № 6409. *Дарма, що в черепку, аби куріця жарена, куріця варена.* Ном. № 12183.

Курічка, *ки, ж.* Папироса. *Кожес придивлясь на тютюн, кожес літив курічку.* Св. Л. 235.

Курішка, *ки, ж.* Глиняная кадильница для ладона, употребляемая крестьянами. Вас. 183.

Куріще, *ща, с.* 1) Облако дыму, пыли. *Од диму сонце закатилось, куріще к небу домеслось.* Котл. Ен. 2) (Съ удареніемъ на первомъ слогѣ). Дымящійся костеръ. Богуславъ.

Курій, *рїя, м.*—**Курець**. Драг. 13.

Курій, *рїя, м.* 1) Гермафродитъ куриной породы. Вх. Пч. I. 14. 2) Еврейскій мясникъ, рѣжущій птицу. Желех.

Курінний, *а, е.* 1) Шалашный. 2) Относящійся къ запорожскому курію.

Отаман курінний. Начальникъ части запорожскаго войска. См. Курінь 3. *Хведора Безридного, отамана куринного пострілями, порубали.* АД. I. 248. Часто вмѣсто отаман курінний говорится просто курінний. *Оставили на мої руки товарища—замедужав у їх курінний.* К. ЧР. 207.

Куріння, ня, с. Куреніе (табаку). *А вже мені це куріння ввірилося! Геть з хати, усю хату запоиши своєм тютюном!* Полт. г.

Курінь, ня, м. 1) Шалашъ, курень. *Кругом мовчки подивилась; бачить—ліс чорніє; а під лісом край дороги либонь курінь мріє.* Шевч. 2) Иногда такъ называется вообще жилище или мѣсто жилища. *Спершу жив він ув одній хаті на старому курені, а оце годів зо два назад, виселився за царину.* О. 1862. VI. 60. Въ Подольск. губ. говорятъ, приглашая войти въ хату: *Хати наші на цвинтарі, а вас прошу до куріня.* О. 1861. XI. Свид. 52. 3) Казарма у запорожскихъ казаковъ. *Тебе козаки не злюбили і в курінь не пустим.* ЗОЮР. I. 216. У Стороженка употреблено въ значеніи казармы вообще: *Біля мурованого костьола стоюм курені на три тисячі кварцяного вѣйска.* Стор. МПр. 66, 67. 4) Составная часть запорожскаго войска. 5) Часть села или города (имѣеть обыкновенно и особое названіе). Черниг. г.

Куріпка, ки, ж. 1) Курица. 2) Куропатка. *Певно полме за куріпками і вже побачите коли яка-небудь не залутається в його сільце.* Стор. II. 243. Ум. Куріпоньна, куріпочка. *Куріпочка рявенька сокорить.* К. Дз. 163. *Задумала бабушенька та забагатіти, посадила куріпочку, щоб вивела діти.* Нп.

Куріп'я, п'яти, с. Цыпленокъ. *Ой понала бабушенька куріп'ята пасти, сама сіла на прип'ячку куделицю прясти.* Нп. Ум. Куріп'ятко, куріп'яточно.

Куріти, рію, ріеш, м. Быть пыльнымъ, пылить. *Кропить дощик дороженьку, да щоб не куріла.* Макс. *Тепер не курітиме,—дощик пройшов.* *Знов щось куріє, тільки не туди, а відтіл ближче, ближче, нил такий збива.* Г. Барв. 74.

Курка, ки, ж. 1) Курица. *Голодній курці просо сниться.* Ном. № 9475. *Дмитер хитер: зів курку та й сказав—сама полетіла.* Ном. № 3068. *Курна в штанях.* Курица съ оперенными ногами. Херс. 2) Vulva. Ум. Курочна.

Куркати, рчу, чиш, м. Урчатъ. *У череві курчит.* Вх. Уг. 248.

Куркодім, ма, м. Въ загадѣ: пѣтухъ. *Вийшов царь земляний (=миша) і пита царя Куркодима, чи не бачив царя Цуртала (=кота)?* Грин. I. 249.

Куркоід, да, м. Пожиратель куръ. Употребляется въ значеніи: лакомка. Такъ названы въ старинныхъ стихахъ о желтоводской битвѣ (1648) польскіе паны и вообще польскіе солдаты: *От же Хмельницький може,—поможи йому, Боже,—тих куркоідів бити, як жидів не живити!* *Юж утікають з вами: бояться самопалів.* АД. II. 136. *Тих куркоідів, як жидів, не жили.* Ном. № 873.

Куркувати, кую, еш, м. Кричатъ кречетомъ.

Куркуль, ля, м. Пришлый, захожий изъ другой мѣстности человекъ, поселившійся на постоянное жительство. Екатер. г. Залюбовск. Слов. Д. Эварн. Въ Чигир. у.—прозвище, даваемое въ насмѣшку мѣщанами казакамъ черноморцамъ.

Курлапий, а, е. Человекъ съ изуродованными на рукахъ и ногахъ пальцами. Лубен. у.

Курлапница, ці, ж. = Курлапий.

Курлу! меж., выражающее крикъ журавля. *Колі це один журавель: курлу!* Грин. I. 223.

Курлювати, каю, еш, м. Кричатъ (о журавляхъ). *Журавлі десь курлюкають ни тирах.* Сим. 204.

Курман, на, м. = Курмой. Желех.

Курманіна, ни, ж. Разорванное платье. *Скинув з себе курманину, над ними рожняв.* Гол. III. 95.

Курмачча, чя, с. соб. Отрепья, лохмотья. Желех.

Курмій и курмія, мой, м. Веревка. Шух. I. 84, 98. Вх. Зн. 30.

Курний, а, е. 1) Дающій много дыму. *Курне уїлля.* Мюссск. окр. 2) Дымный; курной. *Курна хата.* Шух. I. 96. 3) Пыльный. *Курний шлях.*

Курнійв, ва, м. Птичникъ, курятникъ. *То заирне в курник.* Гул.-Арт.

Курнівати, каю, еш, м. Мурлыкать, бормотать. *Один тільки під лавою конфедерат п'яний не здужи встать, а курніка, п'яний і веселий.* Шевч. 140. *А за ними сліпий волох... шкандибає, куртикає.* Шевч. 161.

Курно, нар. Дымно; пыльно. *Курилася доріженька, курилася курно.* Чуб. V. 164.

Курнути. См. Курти.

Курняві! меж. Подражаніє мяуканью. Желех.

Курнявка, вк, ж. Раст. Дождевикъ, *Licoperdon*. Вх. Уг. 248.

Куроїд, да, м.=Куркоїд. *Лял, по його мислі, то син чортів, вражий, поганий, невідний, куроїд, жабодїд.* Левиц. (Правда, 1861, 437).

Куроок, рка, м. Курокъ. *Да вже шаблі заржавіли, мушкети без курків, а ще серце козацьке не боїться турків.* Макс. *Одвія курка і вже хотів був стріляти.* Чуб. I. 154.

Курокрад, да, м. Крадуцій куръ. Мир. ХРВ. 256.

Куроліп, па, м.=Курокрад.

Куронька, вк, ж. Ум. отъ кърка.

Куронько, ка, м. Ум. отъ I. Кър.

Куропатва, ви, ж. Куропатка. *Мудрий! Звів куропатку, а каже, що одризмась.* Ном. № 3067.

Куропінья, ня, с. Пївнє пїтуховъ. *Учора я дово сиділа, аж до куропінья сиділа, все ждала, та ні,—не дїждала.* Сніп. 224.

Куроспів, ву, м.=Куропінья.

Курохват, та, м.=Курокрад. *Прибіл к троянцям, засапався, мов з торчу в шкору курохват.* Котл. Еп.

Курочка, вк, ж. 1) Ум. отъ кърка. *Нема тієї курочки, що несла золотій яечка.* Ном. № 1843. 2) Куриная слїпота. *У мене курочка була на очах... Так мені видно стало, наче не було в мене курочки.* Грин. II. 95.

Курта, ти, ж. 1) Короткое одїяніє до пояса. КС. 1882. VIII. 385. 2) Короткохвостая овчарка. *Ой йшов чабан дорогою, а курта йшла доминою.* КС. 1882. VIII. 385.

Куртатий, а, в. Короткохвостий.

Куртий, а, в. Короткій. Вх. Зн. 30.

Куртка, вк, ж. Короткое мужское одїяніє: родъ кафтана или родъ казакина съ тальєю и узкимъ стоячимъ воротникомъ; возлѣ Львова—полотняная одежда только до пояса. Гол. Од. 17, 54, 44.

Курча́, ча́ти, с. 1) Цыпленокъ. *З курчатами квочка... кублилась у моркві.* Левиц. I. 28. *В запалі налетів на Мана, як на мале курча шумік.* Котл. Еп. VI. 32. *Ходить, як курча́та погубив.* Имѣть растерянный видъ. 2) мн. Курча́та. Трещины въ кожѣ на рукахъ и ногахъ отъ холода и вѣтра. Ум. Курча́тно, курча́точко. *Ой висиділа квочка четверо курчаток.* Чуб. III.

194. *Уже яечко наклонуюсь, то і курчатко незабаром вилупитись.* Ном. № 4891.

Курча́ти, чу́, ча́ш, м. О голубяхъ: ворковать. *Голуби курчат.* Говорится также и о лягушкахъ, когда онѣ і урчатъ. *Жаби курчат.* Вх. Уг. 248.

Курчин, а, в. Принадлежащій курицѣ. *Курчина сем'я.* К. Дз. 138.

Куря́, ря́ти, с. 1)=Курча. 2) мн. Куря́та=Курчата (см. Курча 2).

Курява, ви, ж. 1) Пыль. *Іде шляхом до Києва берлин шестернею... Опинився против старців—курява лягає.* Шевч. 89. *У степу курява така, наче чия велика панщина почала вїяти жито на току.* ЗОЮР. I. 291. 2) Мятель, вьюга. *Не велика курява, та багато людей пубить.* Ном. № 18842.

Курявця, ці, ж.=Курява. Желех.

Куря́в, ка, м. Навозъ для топки.

Куряний, а, в. Пыльный. *Ой із того куряного шляху привертайте к зеленому яю.* Рудч. Чп. 98.

Куряниця, ці, ж.=Курява 2. Вх. Уг. 249.

Курятина, ни, ж. Куриное мясо. *Та казала собі снідання дати, снідання дати—все гусятину, єї подружечки—все качатину, єї кухарочки—все курятину.* Чуб. III. 403.

Курятник, ка, м.=Курник. *А ходім, панотї, що там за диво діється в курятнику.* Левиц. I. 189. *По заході сонця їди в курятник, під сиділо з нездорового дитиною.* Чуб. I. 141.

Куря́ч, ча́, м.=Куроць. Вх. Лем. 430.

Курячий, а, в. Куриный, пїтуший. *Поставили собі хатку на курячий ножці.* Рудч. Ск. I. 27. *Іди собі на очерета, на болоті та на дрїмучї ліса, де курячий глас не заходить.* Чуб. I. 134. *Куряча голова.* Дуракъ. *Не плачте, курячі голови, вам треба радуватись, а не плакати.* К. ЧР. 416. **Куряча ла́пка.** Раст. *Trifolium montanum.* *Воно і походить на курячу лапку.* Черку. **Курячі б́чи.** Раст. Курослїпникъ, *Apogallis argvensis* L. ЗЮЗО. I. 111. **Куряча сліпотá.** а) Болїзняъ глазъ. *Як що перший раз побачиш (горизит) та засушиш, то воно добре од курячої сліпоти підкурювати.* Чуб. б) Раст.=Курячі б́чи. У Рогов.: *Ranunculus polyganthemus.* ЗЮЗО. I. 133. У Шух. *Ranunculus acris.* Шух. I. 22. **Куряче стегенце.** Раст.=Куряча ла́пка? *Куряче стегенце в борщ по весні кришуть.* Константиногр. у.

Курачка, ки, ж. Куриный пометъ. Желех.

Кус, са, м. 1) Кусокъ. *Не тляни, Отиську, уса до Іванового куса.* *Ном. Перший кус усьому голова.* *Ном. № 11964.* 2) Немного. Желех. *Іде Сава з України, юж кус засмутився.* *Гол. II. 123.* Ні кус. Ничого; ни мало. *Ні кус не помогло.* *Вх. Зн. 41.*

Кусак, ка, м. = **Кусок.** *Кусак сала.* *Шух. I. 50.*

Кусак, ки, об. 1) Кусливый человекъ. 2) ж. Водка, настоянная на перці съ прибавкой и иныхъ кореньевъ. *Маркев. 171.*

Кусати, саю, еш, одн. в. **куснути, ну, нѣш, л.** Кусать, грызть. *Інший в нош кланяється, а за п'яти кусає.* *Ном. № 3047.* *Козаки, прислухаючись, тільки уси кусають.* *К. ЧР. 314.* *Оріх кусає.* *Мет. Кусі йогó!* Восклипаніе, натравляющее собакъ.

Кусатися, саюся, ешся, л. Кусаться. *А собаки ж у вас не кусаються?* *К. ЧР.*

Кусень, сня, м. 1) Кусокъ. *Відвалив криш кусень оттакий завбільшки.* *Харьк. у.* 2) Сильно выстриженное мѣсто. *Обстри так, що скрізь по голові видно кусні.* *Лебед. у.*

Кусі! См. **Кусати.**

Кусіка, ки, ж. Все кусающееся. Желех. *Лізе кусіка з-за сусіка, очі заочила, руки заручила, зуби зазубила.* *Н. пог. (Зоря, 1883, 323).*

Кусінь, сня, м. = **Кусень.** *Се мій кусінь, не їж, а то будеш на тім світі кусатися.* *Уман. у.*

Куска, ки, ж. Все кусающееся, грызущее (мыши), насѣкомое-паразитъ (вошь, блоха, влопъ и пр.). *Вх. Зн. 31.* Желех.

Кусливий, а, е. Кусливый, кусающийся. *Зялмивого не бійся, а кусмивого.* *Ном. № 7256.* *Чорна комашня, то ця не кусається, а оця руденька—то клята куслива.* *Канев. у.*

Кусман, на, м. Кусище. *Миусск. окр.*

Кусник, ка, м. = **Кусок.** Желех.

Куснути. См. **Кусати.**

Кусок, скá, м. Кусокъ. *Бог дав роток, дасть і кусок.* *Ном. № 75.* *Як хліба край, так і в хліві рай; а як хліба ні куска, так і в горниці туска.* *Ном. № 1397.* *Ви мене хліба куском тепер дорікаєте.* *МВ. I. 10.* *Сала кусок положила на кружечку.* *К. ЧР. 242.* Но о сахарѣ, соли, льдѣ, говорится не нусон, а грудна. *Ум. Кусочон.* *Кусочок з воловий носочок та м'якушки з шапку.* *Ном. № 12219.* *Кимъ ці собаки ку-*

сочок хліба, то і вона буде за нами йти. *Рудч. Ск. I. 155.*

Кустрѣць, ці, м. Чирей, прыщъ; струпь. *Вх. Зн. 31.*

Кустріця, ці, ж. Раст. Занозка; овсяница; *Festuca.* *Вх. Уг. 249.*

Кусчик, ка, м. Ум. отъ кус. Употребляется въ значеніи: немного. *Вх. Зн. 31.*

Кусь! меж. Восклипаніе, натравляющее собакъ. См. **Кусати.**

Кусючий, а, е. = **Кусливий.** *Кусючі мухи.* *Чигир. у.*

Куся, сати, с. 1) Все кусающееся. Желех. 2) Кусливая змѣя. Желех. 3) Названіе злой женщины. Желех.

Кут, та, м. 1) Уголь. *Запамо я крайню хату на всі штири кути.* *Гол. IV. 448.* *Мого Василя поховали за цвинтарем у куті.* *Федьк. Язичок мельне та й у кут, а зубу наточуть.* *Ном. № 1122.* 2) Пространство земли въ углѣ, образованномъ двумя сливающимися рѣками. *Зробила той кут якась рѣчка самотека, навши у рѣчку Остер.* *К. ЧР. 257.* 3) Свиной хлѣвъ. *Вх. Лем. 430.* См. **Кутецъ.** 4) Родъ дѣтской игры. *Ив. 46.* См. **Кутон.** *Ум. Күтин, кутон.*

Кутання, ня, с. Кутаніе.

Кутас, су, м. 1) Кисть (на одеждѣ и пр.) для украшенія. *Гол. Од. 18.* *На нашій ясній фані кутаси шовкові.* *Федьк. Пов. I. 51.* 2) Въ гупульской церкви, имѣющей видъ креста съ четырьмя крыльями: небольшой навѣсъ отъ дождя въ томъ мѣстѣ, гдѣ крыша крыла сходится съ крышей осмири, составляя уголь. *Шух. I. 118.* *Ум. Кутасик.*

Кутасик, ка, м. 1) Ум. отъ кутас. 2) *мн.* Раст. *Silene inflata.* *Вх. Пч. I. 13.*

Кутати, таю, еш, л. 1) Кутать. 2) Заботиться о комъ, досматривать, воспитывать (дѣтей). Желех. 3) Успокаивать, усмирять. Желех.

Кутатися, таюся, ешся, л. 1) Кутаться. 2) Заниматься; хлопотать съ работою. *Челядь кутася—займаєся, літом і зимою то у хаті, де варить їсти... пряде, тче, красить вовну, шие, вишиває, перешмає, то по за хатою, де доїть вівці та корови, ходить коло свиней, обходить городовину...* *Шух. I. 145.*

Кутатство, ва, с. Хозяйство? Собственный домъ? *Не будуть тебе при старості літ чужі діти у плечі торкати, будеш ти у своїм кутатстві хліба й соли вживати.* *КС. 1882. XII. 498.*

Кутач, ча, м. Коцера. Желех.

Кутен, ну, м. = **Кутняк.** Вх. Лем. 430.
Кутерно́гий, а, в. Хромой, косолапый.
Лис, зиз, кутерного: як удасться що добро-го — велика ласка пана Бога Ном. № 8546.

Кутэ́сья, ка, м. Треугольникъ съ прямымъ угломъ. Киев. г. Слов. Д. Эварн. См. Кутас 2.

Куте́ць, тця́, м. 1) Пазуха въ сѣти. Браун. 12. 2) Конусообразный глухой конецъ рыболовной сѣти ятира. Браун. 18. 3) Хлѣвъ. *Свині... до кутця заіамят.* Вх. Лем. 429. См. Кут.

Кўти, кўб, ёш, м. = **Кувати.** Желех.

Кўтий, а, в. Закованный. *І спочинуть невольничі утомлені руки, і коліна одпочинуть, кайданами куті.* Шевч. 628.

Кўтик, ка, м. Ум. отъ кут. Желех.

Куті́ця, ці, ж. = **Кутя.** Мил. 37.

Кўтній, я, в. 1) Угловой. *В кутьмьому злі стояв кіот з образами.* Стор. II. 110. 2) Коренной (о зубахъ). Вх. Пч. I. 15. *На кўтні сміятися. Плакати.* Ном. № 12640. *Смійся, смійся! Засмієшся ти в мене на кутні!* К. ЧР. 204. 3) Кўтня кишка. = **Кутниця.** Канев. у.

Кутні́ця, ці, ж. Прямая кишка. *Росомаха запуска скотині лапу під хвіст та видира кутницю.* Радам. у.

Кутня́к, ка, м. = **Кендюх.** Вх. Уг. 249.

Кутня́ка, ка, ж. = **Кутниця.** Желех.

Куто́к, те́а, м. 1) Уголь внутренній. *Душі грішників нищать, як курчата, та ховаються по всіх кутках.* Стор. МПр. 47. *Я оступилась та й сіла в кутку.* МВ. I. 11. 2) Часть, сторона (села). *Ой вечеряй, моя мати, коли наварила, а я піду на той куток, де дівчина мила.* Мет. 10. *Одна вулиця на однім кутку співала одну пісню, а десь далеко друга й третя.* Левиц. I. 17. Ум. Кутбоч.

Куто́чок, че́а, м. 1) Ум. отъ кутбк. *І ніхто не бачив, що мала дитина у куточку плаче.* Шевч. 206. *І знову на небо, бо на землі горе, бо на їй широкій куточка нема тому, що все знає, тому, хто все чує.* Шевч. 9. 2) Весенняя игра, которая называется еще и мышкою. Чуб. III. 101.

Куту́ляти, ляю, еш, м. Плохо жевать (напр. о беззубомъ). *Вона не їсть, а кутуля, як та баба.* Кобеляк. у. *Хліб — як сухарь сухой, насилу кутуляв його Чіпка.* Мир. ХРВ. 179.

Кутя́, ті, ж. Обрядовая каша изъ ячменныхъ или пшеничныхъ зеренъ накануне́ Рождества Христова и Крещенія. Чуб. VII. 441. *Кутя на покуті, узварь*

на базарь. Ном. № 343. *Кутя багата.* Канунъ Рождества, сочельникъ. Сим. 145. *Кутя го-лодна.* Канунъ Крещенія. *Передати куті мѣду.* Пересолить (иносказ.).

Кўфа, фи, ж. Бочка. *Горілка, меди, пива так за їми в кўфах і їздять — хто стрінеться, усякого частують.* К. ЧР. 85.

Кухарё́нко, ка, м. Сынъ повара.

Кухарі́ти, рю, риш, м. = **Кухарювати.** Лебед. у.

Кухарі́вна, ни, ж. Дочь повара.

Кўха́рка, ки, ж. Повариха; кухарка. *Звідтіл вона побігла до пекарні, переговорила з кухаркою, вислала їй на житній базарь.* Левиц. Ум. **Кўха́рочка.** *Та казала собі снідання дати, снідання дати все усятину, єй подруженьки все качатину, єй кухарочки все курятину.* Чуб. III. 403.

Кўхарство, ва, с. Поваренное искусство, стряпня. НВолн. у.

Кўхарський, а, в. Поварской.

Кухарча́, чати, с. Поваренокъ. О. 1861. IV. Слов.

Кухарчу́к, ка, м. = **Кухарча.**

Кўхарь, ря, м. Поварь. *Жаба кричить-верещить, а кухарь на рожні їй... тащить.* Ном. № 1222. *В пекарні стукотять ножі — кухарі обід ютують.* Левиц. I. 194.

Кухарюва́ти, рбу́ю, еш, м. Быть поваромъ.

Кўхва, ви, ж. = **Кўфа.** *Не смійсь, барило, само кўвою станеш.* Ном. № 8007. Ум. Кўховна.

Кухвѣ́т, та, м. Кисель изъ ягодъ бузины. *Як доїли усю страву, то наостанці подали нам кухвет.* Волч. у.

Кухе́нный, а, в. Кухонный.

Кўхлик, ка и кўхличок, че́а, м. Ум. отъ кўхоль.

Кухлі́а, літи, с. Маленькій кухоль. *І линув кўля вишнівки.* Сніп. 131.

Кўхня, ні, ж. Кухня. *Жаба кричить, верещить, а кухарь на рожні їй до кухні тащить.* Ном. № 1222. *У кухні неначе пекло яке палаю.* Стор. МПр. 72.

Кухня́ний, а, в. Кухонный. *Вона забачила здоровенний кухняний ніж на столі.*

Кухова́р, ра, м. = **Кухарь.** *Зюдили якогось москаля з міста за куховара.* МВ. (О. 1862. III. 64).

Кухова́рити, рю, риш, м. = **Кухарити.** *А ви думаєте, що нас в институті не вчили куховарити?* Левиц. Пов. 128.

Кухова́рка, ки, ж. Кухарка. *Треба няньки, треба й мамки і до печі куховар-*

ки. Чуб. V. 667. Ум. Куховарочна. I до печі куховарочку наняв. Мет. 26.

Куховарня, ні, ж. Кухня, поварская. К. ПС. 111.

Куховарський, а, е. Кухонный, поварской. Почала роститувати Галю про якусь куховарську справу. Левиц. I. 225.

Кухоль, хля, м. Глиняная, деревянная или металлическая кружка. Чуб. VII. 386. Будеш, будеш ти лежати, питоньки прохати, та нікому тобі буде і кухля подати. Мет. 86. Коло неї на лаві череп'яний кухоль з водою. Левиц. I. 75. Старі кухлі помів'яні, горілкою наливани. Щог. В. 4. Ум. Кухли, м'ушличок. Брау кухликом тягли. Котл. Ев. На вікнах наставляно в кухликах квіток. Левиц. Та подай, Галю, та подай мені і кухличок, і відерце. Мет. 102.

Кухта, ти, м. 1) Поваренокъ. Куди кухті до патини. Ном. № 13232. 2) Счетная единица у продавцевъ галантерейныхъ товаровъ: нитокъ десять пачекъ, изъ которыхъ въ каждой десять пасом. Вас. 190.

Кущак, ка, м. Чортъ. Іде подем... То було й води тут невидно ніякої, а то млини стоять... Аж ось вискакують з усіх млинів мірошники... а то не мірошники, а куцаки. ЗОЮР. II. 45.

Кущан, на, м. = **Кущак.** Чоловік став свічечки в церкві, а дійшовши до св. Михайла приліпив йому одну, а куцанові дручу.—Не ліни,—кажуть,—там!—Мені наказував батько—і того, мов, не живи, і того не дражни. Ном. стр. 287. Музыка да мірошник наче родичі, прости Господи, куцану. Рудч. Ск. I. 74.

Кущайка, ки, ж. Байковая юбка, спитая съ лифомъ, корсажемъ. Гол. Од. 21.

Кущий, а, е. 1) Короткій, кургузый. Козаченьку чорноусий, чому в тебе жупан кущий? Мет. 114. 2) Малорослый. Повибігали якісь панночки, куці та бистрій, як сороки. МВ. I. 112. Да й не був він кущий, то б то на зріст мамий. Г. Барв. 306. Куща баба. См. Баба. 3) Короткохвостый, безхвостый. Такий я добрий кущий, як ти з хвостом. Чуб. I. 260. Пускати на раду всіх хвостатих, а куцих не пускати. Гліб. Далеко кущому до зайця! Посл. 4) Чортъ. Куцим або куцалком звуть у нас того, хто в неклі грішників припікає. Г. Барв. 306. Ум. Кущенький. У других дочки і в двадцять років ходять в куценькій сукні. Левиц. I. 140. Дивись зодя: цуляє неборак в Охрімівій куценькій свитці. Гліб. 48.

Кущик, ка, м. 1) У древорубовъ-гуцуловъ при распилявъ дерева на части—болѣе короткіе куски ствола. Шух. I. 177. 2) Короткая куртка. Вх. Зн. 31. См. Куцина. 3) Пони, лошадь малорослой породы. Желех.

Кущина, ни, ж. Короткая мужская или женская одежда, родъ свитки, имѣеть три складки, называемыя усами, и низкій воротникъ. Харьк. г. ХС. IV. 50.

Кущі-баба. См. Баба. Сим. 192. Мил. 52.

Кущо, нар. Коротко. Тепер от повелось: куцо ходять. Ном. № 11140.

Кущоланій, а, е. Съ короткими ногами. Подольск. г.

Кущоланій, а, е. Съ короткими пальцами.

Кущорѣбрій, а, е. О волѣ: съ двумя короткими ребрами, послѣдними къ заду. Волч. у.

Кущорѣгній, а, е. Съ короткими рогами, Желех.

Кущохвостій, а, е. Съ короткимъ хвостомъ. Вх. Зн. 31.

Кущъ, меж. 1) Куць виграв, куць програв. Либо панъ, либо пропаль. Ном. № 4274. 2)—и куць-ной! Призывъ для свиней. Kolb. I. 65.

Кущю! меж. Призывъ для свиней. Желех.

Кущюрѣб, ба, м. 1) Изогнутый палець вслѣдствіе уродства. 2) Название танца. Після сіх друї струнали „цусаря“, „ой ньенько“, „материнки“, „куцюруба“. Мкр. Н. 30.

Кущ! меж. Восклицаніе, которымъ гонять телятъ.

Куща, чи, ж. 1) Куча. Чужую кучу віючи, воці завсиди запорошили. Ном. № 10314. Мала куча. Игра, въ которой съ крикомъ „мала куча!“ играющіе велятъ одинъ другого въ кучу. КС. 1887. VI. 480. 2) Клѣтъ для птицъ. Лисичка прибила і в'ять украла (курочку); принесла до дому, заперла в кучу. Рудч. Ск. I. 20. 3) Хлѣвъ для свиней. Шух. I. 185. Ум. Кущечна, кущна.

Кущанин, на, м. Житель кутка 2. Кущане—ті сусіде, що на одному кутку живуть. Константиногр. у.

Кущер, ра и кущерь, ря, м. Кучерь. Харьк. г. Г. Барв. 470.

Кущеріха, хи, ж. Жена кучера. Кущерихи дома не було. Г. Барв. 470.

Кущерь, ря, м. Употребляется пре-

ммуц. во мн. ч. 1) Кучері. Кудри. *А твої кучері... остригли, і рости не хоче.* Федьк. Поез. I. 31. *Голова в кучерях, як у золотому вінку.* К. ЧР. 104. О клубящемся туманѣ: *Туман, мати, по дорозі у кучері в'ється.* Мет. 463. 2) Хвостовыя перья у селезня. *Кучері в качура на хвості.* Левиц. Пов. 183. Галицкіе парни-покутяне украшають ими свои шляпы, гдѣ они называются также кучерями. Kolb. I. Родъ орнамента съ завитками, употребляемаго въ вышивкахъ, нашивкахъ на одеждѣ, рѣзбѣ и пр. Kolb. I. 49. Шух. I. 128, 303. 4) Украшенія изъ загнутаго металлическаго листа у крышки курительной трубки. Шух. I. 276.

Кучерявецъ, вця, м. 1) Кудрявый человекъ, кудрявичъ. Желех. 2) Раст. *Saxifraga aizoon.* Лв. 101. Вх. Зн. 31. Ум. *Кучерявчин.* *Як їдять та п'ють, то й кучерявчином зовуть.* Ном. № 2329.

Кучерявий, а, е. Курчавый, кудрявый. *Рибалонька кучерявий.* Шевч. 21. *Що Варочка зромадила та Василька принадила, і чорнявого й кучерявого* Грин. III. 131. *Ой ти, дубе кучерявий, широкий лист на тобі.* Мет. 15. *Кучеряві верби купають у воді віти.* МВ. I. 18. 2) Названіе мужчины, сажающаго свадебный коровай въ печь. Маркев. 103—104. 3) *Кучеряве зілля.* Раст. *(Geranium molle.* Шух. I. 21. 4) *Кучерява капуста.* Цвѣтная капуста. Уманецъ, II. 8. 5) *Кучерява м'ята.* Раст. *Mentha piperita L.* Var. *crispa.* ЗЮЗО. 128.

Кучерявити, влю, виш, гл. Завивать, дѣлать кудрявымъ. Желех.

Кучерявитися, влюся, вишся, гл. Виться. *Борода біла нижче пояса кучерявиться.* МВ. I. 17.

Кучерявити, вію, еш, гл. Дѣлаться кудрявымъ. Желех.

Кучеряво, нар. Курчаво, кудряво; извиваясь. *Сизий димок виривається з чорного димаря і кучеряво розвивається в прозорчатому повітрі.* Мир. Пов. II. 84.

Кучерявчнє, ка, м. Ум. отъ кучерявецъ.

Кучечка, ки, ж. Ум. отъ кучка.

Кучити, чу, чинш, гл.—кому. Надѣлать кому, причинять неприятности. Вх. Зн. 31. Вх. Лем. 430.

Кучка, ки, ж. 1) Ум. отъ куча. 2) мн. *Кучки.* Еврейскій праздникъ кущей, а также и самыя устраиваемыя тогда кущи. *Було ж близько жидівського свята кущок.* Св. I. VII. 2. *Горобіи в очерет, а жиди в кущи.* Ном. № 903.

Кучма, ми, ж. 1) Шапка мѣховая мохнатая. Kolb. I. 43. Гол. Од. 19, 69. Вас. 156. *Благословіть, отче!—каже Василь, знявши кучму.* Федьк. *Він і по одежі щось не просте: татарська кучма насунулась йому на очі.* Стор. 2) Всклоченная голова. *Кучму даѣти.* Причинить хлопоты, насмѣяться. *Хто в Бога вірує, ратуйте!.. А хто ж таку нам кучму дав?* Котл. Ен. Ум. *Кучонна.* Чуб. VII. 414.

Кучмѣтий, а, е. Густой и всклокоченный (о мѣхѣ). Желех.

Кучомка, ки, ж. Ум. отъ кучма.

Кучопір, перу, м.—Кажан. Вх. Пч. I. 16.

Кучугура, їри, ж. 1) Холмъ. *Дорога то спускалась у байраки, то обходила кудлаті кучугури.* К. ЧР. 91. Употребл. во мн. ч. обозначаетъ холмистую мѣстность. *На таких кучугурах сів, що ніхто не заїде, не заїде.* ЗЮЮР. I. 108. 2) Куча. *Яка кучугура з'їдів,—хоч би на топливо брали.* Полт. г. *Кучугура й три оберемки (багато).* Ном. № 7687.

Куш! или а куш! меж. Крикъ, которымъ гонятъ овецъ. Kolb. I. 65.

Кушати, шаю, еш, гл.—Куштувати. Подольск. г. О. 1861. I. Слов.

Кушірь, рю, м. Водяная крапива. *Seratophyllum demersum.* *Сам Дашикович, забувши свою філософію, обома руками вибрав раки й рибу з жабуриння і куширу.* Левиц. Пов. 109. *Бодай тая річка куширем зросла.* Нп.

Кушіль, лі, ж. То-же, что и *кошүля*, но употребляется только въ томъ значеніи, что и *пюрас* въ свадебномъ обрядѣ. „Дружко вносить рубашку молодой для изслѣдованія, приговаривая: *Старости, нани-старости! благословіть покрасу (или кушіль) в хату унести!*“ Мил. 124.

Күшка, ки, ж. 1) У кощевъ: родъ деревяннаго стакана, въ который вкладывается точильный брусокъ и *мусан*—кусочекъ отточенной стали; сосудъ этотъ имѣетъ *вүхо*, которое затыкается за поясъ косца. Шух. I. 169, 307. Вх. Зн. 31. Въ Екатор. г. такъ называется ведро, въ которомъ лежитъ въ водѣ брусокъ. Мнж. 184. 2) Носъ (на бурсацкомъ жаргонѣ). *А ніс змба кушка?*—*У нас кушкою зветься.* (Отвѣтъ бурсака). Св. Л. 49.

Кушірка и кушірєка, ки, ж. 1) Промыселъ овчинниковъ, скорняковъ. 2) Жена скорняка. Желех.

Кушірня и кушірєня, ні, ж. Мас-

терскал овчинника, скорняка. Скрізь кидають ремейства, ба й плужки, мовчать кушнірні, воскобійні, ниви. К. ПС. 111.

Кушнірство и **кушнірство**, ва, с. Скорнячество. Чигир. у. Найпотрібніші для селян ремества підупали, як кушнірство, чимбарство, колесництво. О. 1862. I. 52.

Кушнірський и **кушнірський**, а, е. Скорняческий. Цехи: різницький, коновальський, кушнірський, ткацький, шаповальський. Котл. Ен. III. 44. Він і кушнірську роботу знає. ЗОЮР. I. 48.

Кушнір, р́а и **кушнір**, р́а, м. Овчинникъ, скорнякъ, мѣховщикъ. Вас. 153. Зобачимось у кушніра на жертві. Ном. № 1968. Ідуть у двір, познімавши шапки, ніженські кушніри. К. ЧР. 214. Він був кравець і кушнір. Левец. I. 101. Кушнір чинить ливтварі і смушки на кожухи. О. 1862. I. 52.

Кушпелá, л́я, ж. 1) Пыль взбитая. Піднялася страшенна кушпела. Вихор підхотів її. Мир. ХРВ. 128. 2) Мятель, вьюга. Була тоді кушпела велика,—сніг так зараз снід і замете. Новомоск. у.

Кушпелити, л́ю, л́иш, л́. 1) Пылить 2) Дымить. А він як запале ту гаспидську цигарку та все кушпелить, усе кушпелить, усе смале. Новомоск. у. Слов. Д. Эварн.

Кушпотіти, ч́у, т́иш, л́. = **Кушпелити** 1. То не кушпела кушпотить, то тарва мчить на наших. Мир. ХРВ. 128.

Куштóльники, ќів, м. мн. Мелкій лѣсъ съ полянами на низинахъ. Вас. 206.

Куштра, р́я, ж. Всклокоченная голова. Уп'явся руками в свою нечесану куритру. Посипалось волосся. Мир. ХРВ. 234.

Куштувáти, т́ую, еш, л́. Пробовать, отвѣдывать. Хто ляхом жартує, той його куштує. Ном. № 1968. Куштувáти борщі вс́яні. Часто перемѣнять мѣсто жительства или должность. Полт.

Куштунок, н́ку, м. Проба; отвѣды-

ваніє. Оце сотня яблук на продаж, а одно дай на куштунок модім. Харьк.

Кущ, щá, м. 1) Кустъ. Коло білої хатки червоніє рясне вишенне, чи високий куц калими стріху підірає. МВ. I. 18. Цвіє куц панської рожі. Левец. I. 23. Тоді ляхи дошдліві бувам, усі по мсах, по куцах повтікали. Макс. 2) = **Кушанна**. 3) Грúппа. Трохи дамí—на белебенí—стоить куц вітряків, обвішавши крила. О. 1862. IX. 61. Ум. Ку́щик. А в городі... два кущики пижма. Мет. 70. І кущики вищукує травиці. К. Іов. 88. Бере баба грибки, коли двитьсья—у кущичу нízдечко. Рудч. Ск. II. 32.

Кушáнка, ќя, ж. Небольшое стадо овецъ, часть отáри. Отара—це як багачко овець, а як трошки, так кушанка. Черномор Кушанка—малий шматок овецат. О. 1862. V. Кух. 38.

Ку́щик, ќа, м. Ум. отъ куц.

Куш́итися, щ́уся, щ́ишся, л́. Куститься (о хлѣбѣ). Херс.

Кущувáтий, а, е. Кустистый. Рідки пшеиця, але ж кущувата за те. Канев. у.

Куя́, ку́ї, м. Понура; брюзга, старый ворчунъ. Вх. Зн. 31.

Ку́ява, в́и, ж. 1) Плохая старая хижина. Вх. Зн. 31. Отдаленное жилище. Желех. 2) Малоизвѣстная страна. Желех. 3) Крутой холмъ. Желех.

Куя́га, ѓя, м. = **Куя**. Вх. Зн. 31.

Кц́ю! меж. Призывъ для козъ. Козар юнить кози покмиком: ці! ці! завертає їх: крѣо-не! а накликує на них: кц́ю-кц́ю! Шух. I. 211.

Кшталт, т́у, м. Образъ, видъ, форма. На кшталт, кштáлтом (чогó). На подобіє, на манеръ. Почали козаки жити на лядський кшталт із великої роскоші. К. ЧР. 32. Ходили юлі... на кшталт циган. Котл. Ен. V. 37. Викопавмо печеру кштáлтом з́имовника. К. Бай. 112.

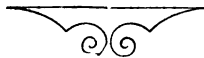

Л.

Лáба, бн, ж. 1) = Лапа. *Медвідь лежить, догори лаби держит.* Грин. III. 504.

2) Ножки въ козлахъ и пр. См. Ремісник. Шух. I. 179, 257. Ум. Лáбна.

Лабáа, ву, м. Раст. *Cirsium Erisithalis*. Вх. Пч. I. 9.

Лабáзник, еу, м. Раст. *Spiraea Ulmaria*. ЗЮЗО. I. 137.

Лабáйдáк, ка, м. = Лайдак? *Чоловіч лабайдаче, на що жінку продаєш?* Чуб. V. 621.

Лабáйстер, стру, м. Алебастръ. Харьк.

Лабáтій, а, е. Съ большими лапами. Желех.

Лабéти, тів, ж. мн. Лапы. К. XII. 11. *Попаде він (мрець) і Грицька в кістяки-лабети!* Г. Барв. 464. *Взяти в лабéти.* Взять въ ежовыя рукавицы. *Пймався, попáвся в лабéти.* Попался въ лапы. Ном. № 3923.

Лабéа, зй, м. Попрошайка.

Лабéюк, кá, м. Попрошайка-мужчина.

Лабéюкати, каю, еш, м. Попрошайничать, выпрашивать. *Лабéюкати хлѣб під вікном.*

Лабéюкувати, куу, еш, м. = Лабéюкати.

Лабéюкуватися, куюся, ешся, м. Заискивать, стараться войти въ милость.

Лабéючка, ки, ж. Женищина-попрошайка.

Лабирíнт, ту, м. Лабиринтъ. *Блукав... у лабиринті мрій без вороття.* К. ПС. 81.

Лáбка, ки, ж. 1) Ум. отъ лáба. 2) Ножка въ стúпѣ. Шух. I. 161, 162. 3) Одинъ изъ двухъ столбиковъ, деревянныхъ или желѣзныхъ, поддерживающихъ на припíчку кóминъ въ гупульско́й печи. Шух. I. 95. 4) *Кýреча лáбна.* Раст. *Lycorodium*. Шух. I. 21.

Лабúв, ву, м. 1) Стебли сорной травы. Желех. 2) Листки, покрываю́щіе початки кукурузы. Желех.

Лабúвзя, зя, с. соб. = Лабуз I.

Лабúвiння, ня, с. соб. = Лабуззя. Черниг. у.

Лабúвнитися, нюся, нишся, м. Поддѣльваться, подлазить, ласкаться, ухаживать. *Явдошка запала йому в око... Максим почав лабузнитися.* Мир. ХРВ. 164.

Лабúрник, ка, м.? *Бач який лабурник: тут не хоче пастись, а на краше лiзе (про коня).* Харьк. у.

Лабуштáн, ну, м. Раст. *Aconitum Samolium*. Шух. I. 21.

Лабцúвати, цúю, еш, м. Хватать въ лапы? Тащить? *Хоч старю, хоч малою, — всіх туди лабцують.* (Чорт і смерть людей в пекло). КС. 1882. IV. 169.

Лáва, ви, ж. 1) неподвижная скамья въ хатѣ вдоль стѣны. Вас. 194. *А ні печі, а ні лави.* Ном. № 1502. *Гість лави не засидить, лiжка не залежить.* Ном. № 11939. **Лягти на лáву.** Умереть (такъ какъ покойниковъ кладутъ, согласно обычаю, на лáві). **Положити на лáву.** Хоронить. Отсюда проклятіе: *Щоб тебе положили на лáву!* Желая тебѣ смерти! Ном. № 3790; также божба: *А щоб менé до вéчора на лáві положили! (коли не так кажу, зроблю).* Ном. № 6762. **Кинути під лáву.** Пренебречь, забросить. *Вони своєю славу кинули під лаву.* Ном. № 761. *Поглузують, покенкують та й кинуть під лаву.* Шевч. 123. 2) Узенькій мостикъ, бревно, переброшенное черезъ воду для перехода. Угор. Желех. 3) Рядъ, шеренга (людей, предметовъ). *Повернувся козак Нечай од брами до брами, а поставив вражих ляхів у чотирі лави. Ой не вспів же та Нечайенко на коника спасти, ой як став панів, гей як став ляхів у дві лави класти.* — *Пашня в полі як лави.* Ном. № 10159. *А в нашого пана тиенция як лави.* Грин. III. 133. **Гти лáвою.** Идти ря-

дами; идти сплошной массой. *От, позакручувавши уси, і йдуть лавою.* Кв. I. 147. **Ставати лавою.** Строиться, выстраиваться въ рядъ. *У дві лави задніпрянці з москалями стали.* Шевч. 574. 4) Рядъ рыболовныхъ сѣтей, поставленныхъ непрерывной стѣной. Браун. 12. 5) Гряда въ рѣчномъ порогѣ. *Кодацький порігъ появилася... ввесь білий, окритий піною та бризками. Байдак залув і полетів з лави на лаву рівно, як стріла. В одну мить його перенесло через поріг.* Левиц. Пов. 351. 6) Часть снаряда лисиці (см.). Вас. 164. 7) Коллегія судей въ старомъ малорусскомъ городскомъ судѣ. 8) Родъ карточной игры. КС. 1887. VI. 471. *Які ж буми до карт охочі... гуляли часто до півночі, в ніска, в пари, у лави, в жути.* Котл. Ен. III. 9. Ум. **Лавна, лавонька, лавочка.** *Бідному Савці нема долі ні на печі, ні на лавці.* Ном. 1734. *І жив—не любила, і вмер—не тужила, і на лавці лежить, і не буду тужить.* Ном. № 8331. *Ой привезли Бондарівну до нової хати, положили на лавонці, стали убирати.* Чуб. V. 427. *Не встиг дячок-неборачок на лавочку сісти,—лихо несе шмаровоза шу вечерю йти.* Чуб. V. 673.

Лаверджет, та, м.—Лавержет. Харьк.

Лавиця, ці, ж. 1) = **Лави** 1. *Я його кладу на полицю, а він паде на лавицю.* Ном. № 13072. Въ гуцульской стаі служитъ постелью. Шух. I. 187. У гончаровъ къ ней прикрѣпленъ гончарный кругъ, на ней лежитъ глина, стоятъ жорна и пр. Шух. I. 260—262. 2) — **сенаторська.** Сенать, собраніе сената. *Кати сидять на лавицях в сенаті.* К. ЦН. 208. 3) Подставка для веретінника. Шух. I. 149. Ум. **Лавичка.** *Усядь, брате, на лавичку, сюрбай добру наливочку.* Гол. I. 209.

Лавка, ки, ж. 1) Ум. отъ **лава**. 2) Доска въ ткацкомъ станкѣ, на которой сидитъ ткачиха. Константиногр. у. 3) Ткацкій снарядъ для вязанія начиння, то-же, что и **стілець** (см.) Константиногр. у. 4) Одинъ изъ двухъ гладкихъ продолговатыхъ кусочковъ дерева, находящихся внутри лавчатаго замка (см.), посредствомъ которыхъ происходитъ замыканіе. Шух. I. 9. 5) **мн.** **Лавни.** Длинный рубанокъ. Шух. I. 87, 249. 6) Лавка (торговая), — заимств. изъ великорусскаго. *Мищане, що лавки в місті тримали, а тепер чи ї лавкі у хаті є* (т. е. обѣдѣли). Ном. № 10562.

Лавник, ка, м. 1) Членъ стараго го-

родскаго малорусскаго суда. К. ЦН. IV. 1. 2) Въ цеховомъ братствѣ (на Волини): низшее должностное лицо цеха, исполняющее второстепенныя обязанности, возлагаемая на нихъ цехмистромъ. КС. 1890. VII. 92.

Лавниківство, ва, с. Должность лавника.

Лавничка, ки, ж. То-же въ женскомъ цехѣ, что лавникъ 2 въ мужскомъ. КС. 1890. VII. 92.

Лавонька, ки, ж. Ум. отъ **лава**.

Лавочка, ки, ж. 1) Ум. отъ **лава**.

2) Дощечка, по которой вползаютъ въ улей пчелы.

Лавр, ра, м. Лавръ, *Laugus nobilis* (дерево). Желех.

Лаврик, ка, м. = **Равлик.** Желех.

Лавровий, а, е. Лавровый. Желех.

Лавута, ти, м. Дуракъ, глупецъ. Вх. Зн. 31.

Лавчастий замок. Въ гуцульскихъ хатахъ одинъ изъ двухъ родовъ деревянныхъ замковъ, которыми запираются входныя двери; называется также слѣпий. Лавчестий замокъ состоитъ изъ одвірника, засува и зубчатаго ключа. Одвірникъ прибитъ до одвірон, сквозь него проходитъ засув съ двумя отверстиями (**гарами**): въ одвірнику находятся лавки, гладкіе продолговатые куски твердаго дерева, силою своей тяжести падающіе в гара, чѣмъ и производится запираніе; при помощи зубчатаго ключа эти лавки поднимаются, засув получаетъ возможность передвинуться и отпереть дверь. Шух. I. 93.

Лавчина, ни, ж. = **Лави** 1 (но плочая). Желех.

Лаванецъ, нця, м. Родъ кружки, деревяннаго сосуда съ обручами. Желех.

Лаванок, нка, м. Боченокъ изъ долбленнаго деревяннаго пня. Харьк.

Лаверь, геря, гря, м. Лагерь. *Максим козак Залізняк з лагря виїзжає, перед донськими козаками він страху не має.* Нп.

Лавід, году, м. Употребл. какъ нарѣчіе: **лагодом,** ум. **лагодником,** **лагодком.** Кротко, мягко, ласково, миролюбиво. *Навчав лагодом.* Ном. № 9288. *Як набігли на мене, ік зачали лаятьсяся!.. Я дивлюсь, що непереливки,—давай біля їх лагодком, лаюком,—утихомирилися.* Лебед. у. *Вона боїтьсяся чоловіка та так коло його лагодком.* Черк. у.

Лавідний, а, е. Кроткій, мягкій, тихій, нѣжный. *Щастя, що Господь йому*

послав за його добру лагідну вдачу. Г. Барв. 148. Ум. Лагідненький.

Лагідність, ности, ж. Кротость, мягкость душевная, миролюбие. *Чого ви хочете? Чи з лозиною прийти мені до вас, чи з любов'ю і духом лагідности?* Св. пис. I. Коринт. IV. 21.

Лагідно, нар. Мирно, кротко, тихо, мягко, дружелюбно; нїжно. *Через що коті гризуться з собаками і... не живуть лагідно?* Грин. I. 7. *Покїрно вклонився... і відказав лагідно.* Г. Барв. 333.

Лагода, ди, ж. Кротость, мягкость душевная; согласіе, миролюбивыя отношенія. *Вони робили... мечем та кулачем, а ми—пером та лагодою.* К. XII. 134.

Лагоджіння, ня, с.—Лагодіння.

Лагодником. См. Лагід.

Лагодити, джу, диш, и. 1) Готовить, готовить. *Іди мишень полудивувать лагодь.* Шевч. 241. *За панича лагодила, за немилу дала.* Гол. 2) Починять, исправлять, приводить вь надлежащій видь. *Лагодили самопани, ратища стрували.* Шевч. *Шо ви лагодите чересла та лемеші? Лагодьте лучче батьківські списи, бо буде хутко усім робота.* К. ЧР. 194. *Я її чоловікові комись і чоботи лагодив.* Г. Барв. 301. 3) Снаряжать. *По ващій оборі сам Господь ходить, ой ходить, ходить та все лагодить: лагодить воли й по три плути, бички-третьачки та й по чотирі.* Чуб. III. 346. 4) Улаживать миролюбиво, уговаривать; укрощать, смягчать. *Лагодить сварку. Ліки трохи лагодять біль.*

Лагодитися, джуся, дишся, и. 1) Собираються, готовиться. *А я оце лагодився до вас іти.* Кобел. у. *Почали лагодитись, зарані виїхали.* МВ. II. 94. *Парубки лагодяться у танець.* Федьк. 2) Починяться. 3) Мириться. *Лагодимось, нівроку, як кіт з собакою.*

Лагоджіння, ня, с.—Лагодіння.

Лагодіння, ня, с. 1) Сборы, приготування. *Не така дорога, як лагодіння.* Кобел. у. 2) Починка. 3) Улаживаніе, умиротвореніе.

Лагодливий, а, е. Сговорчивый, миролюбивый. Харьк.

Лагодний, а, е—Лагідний. *Будь лагодним, будеш і Боту угодним.* Ном. № 4425.

Лагодком, лагодом. См. Лагід.

Лагоміна, ни, ж. Лакомство. *А на трьох (хурах), самих великих, всякі лагомини: сливи ваюві, родзинки, фіги та маслини.* Мкр. Н. 31. *Вези з собою лаго-*

мини: оливу, мило, риж, маслини. Котл. Бн. IV. 66. Ум. Лагомина. *Книші, вареники і всякі лагомини.* Греб. 383.

Лагомініць, ниця, м. Лакомка, сластолюбець. См. Лигомініць.

Лагомініка, ки, ж. Ум. оть лагоміна.

Лагузка, ки, ж.—Галузка. *І лагузки не випросили.* Черк. у.

Лагун, на, м.—Мазниця (чумацкая для запасного дегтя).

Лагун, на, м. Стволъ дерева вь наботі. НВолын. у. См. Наніт.

Лад, дї, м. 1) Порядокъ, устройство, строй. *У полі-полі військо стояло, військо стояло, ладу не знало.* Маркев. 26. *Пропала шкапина, то й той лад у хазяйстві погасне, що й був.* Грин. II. 208. *За діло новим ладом узятись.* О. 1861. IX. 181. **В один лад.** Подъ одну стать. Константиногр. у. *Ні ладу, ні поладу нема.* Нїть никакого порядка. Ном. № 6653. **Зробити лад.** Привести вь порядокъ. Желех. **Через лад.** Черезчуръ, чрезмїрно. *Через лад уже брешеш.* Ном. № 6872. **Став на лад.** Достигъ извѣстной прочности своего положенія. Ном. № 4920. **Без ладу живє.** Безпорядочно живеть. Вь рядѣ вираженій употребляется вь смыслѣ: толкъ, смнсьль. **Чи бїде з сього ний лад?** Вийдеть-ли изъ этого толкъ? **З одкладу не буде ладу.** Ном. № 11006. **Без ладу.** Безъ толку, некстати, глупо. *Вбвотнувсь в рїч без ладу.* Ном. № 3155. **В лад.** Кстати, умѣстно. *Дурень багатий, та й слово його в лад.* Ном. № 1428. *Коли наше не в лад, то ми з своїм назад.* Ном. № 4597. **До-ладу.** а) Кстати, толково, умно, умѣстно. *Хто каже до-ладу, то ухо наставляй, а хоч і без ладу, то й тож не затикай.* Ном. № 6119. *Іти хиба до вас в найми? чи до-ладу буде?* Шевч. 449. *Говорила небїжка до самої смерти, а все не до-ладу.* Ном. № 1506. б) Какъ слѣдуетъ, хорошо. *В такій воді, а ні випереш до-ладу сорочки, а ні зварити страву.* Депо. 88. **Ладом.** Толкомъ. *Та ви ладом кажіть!* Ном. № 2717. 2) Обычай, общепринятая правила приличія. *Ми, хлібороби,—ніколи і в голову пошкрїбатись,—не знаєм світові ладу.* Св. Л. 82, 83. *Щоб оце вигадувати (нові убрання),—почала мати,—то волїла дати б ті гроші на молитви.—Ет, що ви знаєте!*—*грімнула Маса...* *Коли не знаєте світові ладу, то не мішайтеся.* Св. Л. 113. 3) Распоряженіе. *То Хмельницький листи читає, до козанів словами промовляє: „Гей стійте, діти,*

миду ждите!“. Дума. 4) Ладъ, взаимное согласіе. *Живіть, дітки, в ладу та не забувайте батька!* Полт. г. **Ладом**—Лагодом. *Ладом усе можна.* Ном. № 3303. 5) Стройность, ладъ; тактъ. *Співають в лад.* Поють стройно. Шевч. *О, бодай вас! Що то літа! ні вже не до-ладу... Минулося!..* (время танцевъ). Шевч. 244. 6) Образъ, способъ. *Таким ладом се зроблено.* **Нехай іде своїм ладом.** Пусть дѣлаетъ по своему. Ном. № 5299. **На всі ладі.** Всячески. *Кесаря хвалили на всі ладі, що аж остило.* Шевч. 607.

Лада, дн, ж Названіе существа, подъ которымъ разумѣють древне-славянскую богиню. *В веснянках співають про матір Ладу: „Благослови, мати, ой мати Лада, мати, весну закликати“.* Левци. Світ. 7.

Ладан, ну, м. Ладонь. *Чорт ладану боїться.* Ном. № 197. **На ладан дихати.** Быть близкимъ къ смерти. Ном. № 8222. Ум. **Ладанецъ.** *Купила свічку, ладанцю, прийшла додому та й накладила у хаті.* Мнж. 104.

Ладаніти, ню, ніш, м. Курить ладонь. Александр. у. — *А шо, купила тютюну?—Та ні,—каже (жінка),—купила свічку та ладанцю, та оце і наладанила трошки.—Ладанила, ладанила! Ладанила б тебе миха година! Завтра юдовий празник, а тютюну ні в зуб!* Мнж. 104.

Ладен, днѣ, нѣ. Готовъ. *Я й Богом ладен побожитись, що цього не пам'ятаю.* Грин. II. 178. *О, та ти ладен лежати, нічого не роблячи.* Лебед. у. *Ладен не знати що дати, аби мені не робити оцього.* Черк. у. *Я вже тепер ладен.* Я ужъ наѣлся, ужъ не голоденъ. Желех.

Ладенний млин. Мельница на плоту.

Ладити, джу, днш, м.—Лагодити 1 и 2. 1) *На вдовина сина шибеницю мидять.* Чуб. *Неня з кухарками мидять страву.* Федьк. 2) *Ой зацвіла калинонька в лузі, вломилася помиченька в плузі. Ой чи мені помиченьку ладити, чи до дівчини на зальоти іти?* Чуб. V. 377.

Ладитися, джуся, дншся, м. 1) = Лагодитися 1. *Умірають ладься.* Ном. № 10128. *Стає пан у дорожю ладитись.* МВ. I. 46. 2) = Лагодитися 2. 3) безл. Спориться. *Як не ладиться, то й у печі не гориться.* Ном. № 1700.

Ладі, нескл. дѣтск.—**Ладки.** *Ладі, ладусі, а де були?—В бабусі.* Чуб. III. 106.

Ладівниці, ці, ж. Патронташъ. *У ладівниці ні однісінького набот.* Мет. 444.

Ладка, ки, ж. 1) Оладья. *Млинець ладку посватав.* ЗОЮР. II. 27. 2) Преимущественно во мн. Ладонь, ладоша. (Дѣтск. слово). **Плеснати у ладим.** Бить въ ладоши. *Сидить баба на березі, ладками сплеснула.* Чуб. V. 845. *Ладки, ладки, а де були?—В бабки.* Ном. № 9264. Ум. **Ладоньки, ладочки, ладѣшки, ладусі, ладусеньки, ладусини.** *А в ніженьки—ходусеньки, а в рученьки—ладусеньки.* Мет. 2. *Ладки-ладусі, а де були?—В бабусі.* Ном. № 9264.

Ладканка, ки, ж. Свадебная пѣсня.

Ладкання, ня, с. Свадебное пѣніе, а также и самыя свадебныя пѣсни. Гол.

Ладкати, каю, еш, м. Пѣть свадебныя пѣсни. Вх. Зн. 31. *Не все то правда, що на весіллі ладкають.* Ном. № 6823.

Ладнати, нѣю, еш, м 1) Ладить, жить въ мирѣ, въ согласіи. *Він з братом ладнає.* 2) Договаривать. *Пішов майстрів ладнати.* 3) Готовить, приготавливать, снаряжать. *Ладнайте вози, пора їхати.* 4) Поправлять. *Діти розмовляли спокійно проміж себе, часом ладнаючи Галі або одна одній квітки.* Г. Барв. 127. 5) Исправлять, починять. *Ци мені тую полицю ладнати?* Гол. III. 163. 6) Улаживать. *Поки в Солодьках ладнали діло проти Тимохи, в Кам'яни друге склалось.* Св. Л. 290. 7) Соглашати, примирять. *Як його ладнати чорне з білим?* 8) Прилаживати, уставлять, ставить. *Митро коні ладнив до ясел.* Св. Л. 76.

Ладнатися, нѣюся, ешся, м. 1) Собираться, снаряжаться, готовиться. *Прокіп ладнається в дорожю.* 2)—з ним. Условливаться, сговариваться. Харьк.

Ладний, а, е. 1) Согласный. 2) Красивый. *Ладна баба без едваба.* Ном. № 7516. *Прибігаю до криниці,—беруть воду молодичі,—беруть воду, дають пити, не жаль ладну зачепити.* Чуб. V. 143. *Лужко ж мое ладне, мальоване.* Чуб. V. 12. **Вона йому ладна.** Она ему нравится. *Най він любить, а його жадна, най тога зрадить, котра му ладна.* Чуб. V. 16. 3) Порядочный, взрослый. *Він уже ладний парубіка був, як узяти в москалі.* 4) Свѣжий, доброкачественный. *Гуцульський кінь стає при достатній нашій, ладній і здоровій воді сильний, живий.* Шух. I. 78. Ум. **Ладненький.**

Ладність, ности, ж. Милловидность, благообразность, красота. *Довідався о ладности і о її цюті.* Чуб. V. 426.

Ладно, нар. 1) Въ согласіи, въ ладу. 2) Красиво. 3) Хорошо. *Оце ладно! три пани, едні штани: котрий усніє, той і*

штани надіне. Ном. № 1180. *Ладно марш виравав.* Гол. III. 110. Ум. *Ладнієнько. Сідай на мене (коня) ладнєнько.* Мнж. 34.

Ладо, да, об. Любовне названіє одного изъ любящихся или одного изъ супруговъ (въ повзій). — *Царівно, мостіте мости, ладо мое, мостіте мости!*—*Царенку, вже й помостили, ладо мое, вже й помостили!* Чуб. III. 83. *Вітрило, вітре мій єдиний!.. На князя, ладо мое миле, ти ханові меташ стріли?* Шевч. 643. *Загнув ладо,—я загну!* Шевч. 644.

Ладобжик, ку, м. Бодяга, Spongilla. Мнж. 184.

Ладом. См. Лад.

Ладоньки, ладочки, ладощен. Ум. отъ ладен.

Ладування, ня, с. Нагрузка.

Ладувати, дую, еш, и. 1) Грузить, нагружать. 2) Заряжать. Галиц. 3) = **Ладнати.** Вх. Зн.

Ладуватися, дуюся, ешся, и. Грузитися, нагружатися.

Ладун, на, м. Вьюкъ? (Хазяїн каравана) *одв'язав ладун од трока, відро оливи наточив.* Мкр. Г. 40.

Ладунга, ки, ж. = **Ладівниця.** *Як надів ладунку, то взяв і чортову думку.* Ном. № 974. Ум. **Ладуночка.**

Ладусеньки, ладуськи, ладусі, ж. Ум. отъ ладен.

Ладянка, ки, ж. Часть повісма, горсть льна или конопля. Желех.

Лаз, ву, м. 1) Преимущ. во мн. ч. Лазаніє. *Минулись мої ходи через опороди; минулись мої лази через перелази.* ЮР. Збор. Петренко. 49. 2) Лѣсной проходъ звѣрей. 3) Лѣсная поляна. Желех. 4) мн. Нарѣзки полей, участки. Ум. **Лазби.** Желех.

Лазенька, ки, ж. Ум. отъ лавня.

Лазити, лажу, виш, и. 1) Лазить, ползать. *Лазять діти у запічку голодні і юлі.* Шевч. 532. *Лазарь, що по печі лавя.* Ном. № 4075. *По казуну мужи лазили. Гадина лазила.* 2) Взбиратися, влѣзати, лазить. *На похиле дерево і кози лазять.* Ном. № 4075. *Люде лазили і на такі гори, що верстов шість або сім заввишки.* Дещо. 18. 3) Лазить, лѣзть, перелѣзати. *Намалдив дід хижку для бабки: то лазили кішки, а то й собаки стали лазити.* Ном. № 7580. *Через плоти лавив.* Чуб. V. 79.

Лазівка, ки, ж. Родъ гриба, растущого на лазу (лѣсной полянѣ). Желех.

Лазіння, ня, с. Ползаніє. Ном. № 975.

Лазник, ка, м. Банщикъ. Ви, *грубни-*

ки, ви лазники, ви винники, ви броварники, годі вам у винницях горілок курити, по лазнях лавень топити. Луваш.

Лазниця, ці, ж. Банщица. Ум. **Лазничка.**

Лазній, я, е. Въ выраженіи: **Лазня піч.** Та часть печи, на которой просушиваютъ зерно, а зимою спять. Киев. у.

Лазник, ка, м. = **Лазник.**

Лазня, ні, ж. 1) Баня. *Лазня в калу стоїть та модей мие.* Ном. № 11285. *Гаряче як у лазні.* Ном. № 14038. 2) Низенькая хижина съ маленькимъ входомъ, куда можно только пролѣзть. *Хата—так неначе лазня.*—*Що ж се — лазня?*—*Кажуть, що є такі дикі моде, що у їх у землянках, чи в куріницях нема дверей, а дірка, і туди лазять рачки. Оце тобі ї буде лазня.* Киев. у. 3) Яма для сохранения хлѣба въ зернѣ. Ум. **Лазенька.** *Пристав нові дверці до старої лазеньки.* Ном. № 13296.

Лазовий, а, б. **Лазовѣ сіно.** Сѣно снятое съ лазу, лѣсной поляны. Желех.

Лазок, вѣа, м. 1) Грузило металлическое на сѣтяхъ. Лебед. у. 2) Ум. отъ лаз.

Лазун, на, м. Хорошо лозящій по деревьямъ. Желех. Ум. **Лазунецъ.** Пирят. у.

Лазунка, ки, ж. = **Варяниця.** *Лазунки—ті ж варениці.* Ном. № 975. *На мнишки ладунки, на всрениці лазунки.* Ном. № 975.

Лазуряка, ки, м. Лѣсной разбойникъ? *Були ще лазуряки, грабили, убивали, оббірали гроші і ховали їх у лісі, на степу... сами тож де небудь пропадали в розбоях, а гроші оставались.* ХС. IV. 9.

Лаїстий, а, е. Черный (объ овцахъ и ихъ шерсти). Желех. Ум. **Лаїстєнький.** *А все баранці лаїстєнькі, лаїстєнькі, крутороїї.* Гол. II. 16.

I. Лай, лаю, м. Брань. *Не купуй лаю.* Ном. № 1671.

II. Лай, лаю, м. = **Лая.** Вх. Зн.

Лайдѣк, вѣа, м. Бездѣльникъ, мерзавецъ. *Дала мене моя мати за майдѣка, розійдеться худобинка хоть бы яка.* Чуб. V. 210.

Лайдѣчка, ки, ж. Бездѣльница, мерзавка.

Лайка, ки, ж. Брань, ругань. *Лайка не бійка.* Ном. № 3807. *Не було між ними не тільки бійки, та й ніякої лайки.* Кв. I. 4.

Лайлак, вѣа, м. = **Кизяк.** *Кизякі лайлаки.* Драг. 54.

Лайлівий, а, е. 1) Бранный. *Дух вискочив в словах лайливих.* Котл. Ен. VI. 41. 2) Любящий ругаться, бранчивый. *Там—ратуй Боже—який пан лайливий!* Харьк.

Лайно́, на́, с. Каль, пометь, навозъ. *Але з тебе й зух, зараз і осів, як лайно.* Подольск. г.

Лайну́ти, ну́, не́ш, м. Ругнуть. *Либонь уже десяте літо, як людям дав я „Кобзаря“, а їм неначе рот зашито: ніхто й не ізвкне, не лайне, неначе й не було мене.* Шевч. 580.

Лайня́к, ка́, м. 1)=Лайлан. Харьк. 2)=Лайнар. Вх. Лем. 431.

Лайна́р, ра, м. Навозный жукъ. *Geotrupes stercorarius.* Вх. Уг. 249.

Лайта́н, на, м. Испорч. лейтар. *Ой як крикнув проклятий Мазепа на свої лайтани: возьміть Палія Семена та забийте в кайдани.* О. 1862. VIII.

Лайту́к, ка, м. Молодой козленокъ. Одесск. у.

Лак, ку, м. Лакъ. *Чорні кучері блищами проти заходу сонця як наведені лаком.* Левиц. I. 262.

Лакб́й, кб́я, м. Лакей. *Лакеїв гарних і моторних багачко дуже щось було.* Котл. Ен.

Лакб́йка, кн, ж. Жена лакея.

Лакб́йський, а, е Лакейскій.

Лакб́йча́, ча́ти, с. Дитя лакея.

Лакб́йчу́к, ка́, м. Лакей, лакей-мальчикъ. *Його (хлоп'я) взято за лакейчука до молодого пана.* Мир. ХРВ. 201.

Лакб́рда, дн, ж. Порода морской рыбы. Левиц.

Лакб́юва́ти, ю́ю, еш, м. Служить лакеємъ.

Лакб́юва́тий, а, е. Съ лакейской душой. *Люди́ лукаві, лакеюва́ті.* Хата. XVIII.

Лакб́йза, за, м. Лакей (презрительно). Ум. Лакйзна. *Будка пройшла оттам шестериком... і лакйзка заду куняв.* Сим. 203.

Лакб́ітка, кн, ж. Лакомство, сласти.

Лакб́ваний, а, е. Лакированный. Херс. у.

Лакб́да́н, на, м. Въ загадкѣ: горшокъ печной. *Був собі пан лакб́дан, весь світ юдував.* Ном. стр. 301. № 389.

Лакб́мий, а, е. 1) Соблазнительный, заманчивый. *Гроші—лакома річ.* Ном. № 1374. 2) Алчный, жадный. *Ви лакомі на чужі гроші.* НВолын. у.

Лакб́міна, ни, ж. Лакомство, лакомый кусочекъ. *Там лакб́мини разні їли, буханчики пшеничні білі.* Котл. Ен. II. 19.

Лакб́мити, млю, миш, м. Кормить лакомствами.

Лакб́митися, млюся, мишся, м. Жадничать, соблазняться чѣмъ. *Не лакомя, Грицю, на дурницю, бо дурниця тебе зрадить, що й воріжка не порадить.* Ном. № 10805.

Лакб́мо, нар. 1) Соблазнительно, заманчиво. 2) Алчно, жадно. 3) Усердно. *Підважуй дрючком лакомо (лакоміш).* Черк. у.

Лакб́мство, ва, с. 1) Лакомство, чревоугодіе. 2) Утѣхи, чувствєнныя наслажденія. *Потурчився, побусурменився для панства великого, для лакомства нещасно.* Дума. 3) Алчность, жадность.

Лакб́стки, ків, мн. Лакомства.

Лакб́увати, кую, еш, м. Лакировать. Херс. у.

Лакб́уза, за, м.=Лакенза. *Оцей мій муж... а цей—показує на того лакея—цей пройдисвіт, лакуза.* Рудч. Ск. I. 128. Ум. Лакузна.

Лакб́зитися, жуся, вишся, м. Поддѣльваться, подлаживаться. Мнж. 184.

Лакб́зка, кн, м. Ум. отъ лакуза.

Лала, меж. ? *Лала, мала! мате була та винала з хати.* Мил. 64.

Ламаний, а, е. Ломаный, переломленный. Харьк. *Назбираю останків ламаного (хліба) сім кошків.* Ев. Мр. III. 8.

Ламані́на, нн, ж. Ревматизмъ, простудная ломота. Вх. Уг. 249.

Ламані́ця, ці, ж.=Ламанка. Вх. Лем. 431.

Ламанка, кн, ж.=Терниця. Шух. I. 147.

Ламанія, ня, с. 1) Ломъ, разломъ, ломаніе, разламываніе. 2) Нарушеніе, несоблюденіе. *І в ламанні свого слова попадутся нечестиві.* К. Псалт. 135. 3) Ломота. *Ламаня ма в кісто.* Вх. Уг. 249.

Ламанці́, ці́в, мн.=Шулики I.

Ламань, ні, ж. Валежникъ, лѣсные обломки. *Поїде та ламані крадькома назбирає.* Черк. у.

Ламати́, маю, еш, м. 1) Ломать, ломить, преломлять. *Бог ламав, та й нам давав.* Ном. № 12280. *Гамалія по Скутарі, по неклу цуяв, сам хурдицу розбивав, кайдани ламав.* Шевч. 59. *Вітер в гаї нагнав лозу і тополю, лама дуба, котить полем перекопитолем.* Шевч. 232. *Узявши ж п'ять хлібів та дві риби і поилнувши на небо, благословив їх і ламав, і давав ученикам класти перед народом.* Ев.

Л. IX. 16. *Взявши Ісус хліб і поблаюслово-вчивши, ламав і давав їм і рече: прийміть, їжте: се єсть тіло мое.* Єв. Мр. XIV. 22. 2) Размывать (о водѣ). *Ворскла—річка невеличка, береги ламає.* Ном. № 731. 3) Нарушати; не сдерживать слова. *Не ламав я Божою закону.* К. Іов. 14. *Не то ламле суботу, а ще й отцем своїм зве Бога.* Єв. I. V. 18. *Хто ламає слово, той віру ламає.* Ном. № 7423. 4)—коноплі. Бить коноплю при обработці ея. Сумск. у. 5)—язик. Коверкати рвчъ, слова. *Ламаючи язик на татарський штиб.* Ном. № 13391.

Ламатися, маюся, еся, гл. 1) Ломатися, разламываться, переламываться. *Виз ламається—чумак ума набирається.* Ном. № 10462. *Хліб чогось не ламається.* У Котл.: *Все зараз ламється і шеться.* Єн. IV. 26. 2) Преломляться (о лучахъ). *Вводі світ ламається.* Ком. II. 39.

Ламкій, а, в. Ломкій. Харьк.

Лампада, дн, ж. Лампада. *Перед Пречистою горить лампада уночі.* Шевч. 555. Ум. Лампадна. Стор. Оп. II. 110.

Лампаш, ша, м.—Ліхтарня 1. Вх. Уг. 249.

Ламучий, а, в.—Ламкій. *Осика ламуче дерево.* Міусск. окр.

Лан, ну, м. 1) Мѣра пахатной земли отъ 10 до 30 десятингъ приблизительно. *Дарує тобі два лани жито.* Чуб. III. 370. 2) Поле, нива. *Ходім на лан жито жати.* Шевч. *Тихесенько вітер віє, степилани мріють.* Шевч. 219. *Сонце на лану. Сонце на горизонтѣ, на заходѣ. Вже сонечко на лану, я додому полину.* Чуб. III. 248. Ум. Ланон.

Ланва, вн, ж. Желѣзо или веревка, которыми стельвага прикрѣпляється къ оси. Киев. г. *Поіана була їзда: то постороннок увреться, і вони стануть, ув'язують; а тільки рушать, як, дивись, орчик відірвався, або ланва спала.* Св. Л. 74. Также Чуб. VII. 405. См. Стельвага.

Ланець, нця, м. Оборванець, оборвышъ, голягъ, сорванець. *Забравши деяких троянців, осмалених як шра ланців, н'ятами з Трої наживав.* Котл. Єн. I. 5. *Ой, мати моя старая, за що ти мене скарала, за ланця мене оддала?* Мет. 263. Ув. Ланцюга. *Ланцюга що дня н'є, прийде додому, мене б'є.* Мет. 263.

Ланіна, ни, ж. Поле, нива. *Туман, туман по ланині, широкий лист на калині.* Лукаш. 129.

Ланка, ки, ж. 1) Звено. 2) Низка мо-

нисть. Вх. Зн. 31. 3) Каждая изъ ямокъ въ землѣ, по которымъ катають мячъ въ дѣтской игрѣ того-же имени. Ив. 34.

Лановѣ, вбо, с. Подать съ пахатной земли. *Та щоб дождать до лановою, ще кону дожинати пішла.* Шевч.

Лановій, а, в. 1) Поземельный. 2) м. Надсмотрщикъ за полевыми работами. *А потім лянята приснимись у жити; лановий біжить та б'є мене добре і ніби, проклятий, свитину здирав.* Шевч. 564. *Дівчата на луці зрєбли... Найкращая з всьою села, давненько вже у яр пішла, узавши мечик, та й не має; а лановий і не шукає, мов і не бачить.* Шевч. 454. 3) Полевой сторожъ. *Тпруу!—став жид під коливоротом. Лановий, постоймучо, виліз з курія ворота відчиняти.* Св. Л. 309.

Ланок, неа, м. Ум. отъ лан.

Лантух, ха, м. 1) Большое рядно, употребляющееся для ссыпки въ него хлѣбныхъ зеренъ. 2) Большой мѣшокъ. *Де можна лантух, там торби не треба.* Ном. № 1370. Ум. Лантушок. Ув. Лантушище.

Лантуховатий, а, в. Мѣшковатый, неповоротливый. *Ото ще Андрій лантуховатий!* Черк. у.

Лантуховий, а, в. Относящийся къ лантуху.

Лантушина, ни, ж. Плохой лантух.

Лантушище, ша, м. Ув. отъ лантух.

Лантушка, ки, ж. Поворотливая, мѣшковатая женищина. Харьк.

Лантушок, шеа, м. Ум. отъ лантух.

Ланц, ца, м.—Ланцюг. Шух. I, 181, 253.

Ланцювати, цюю, еш, гл.—ріку. Перегораживать рѣку двумя рядами камней, сближающимися въ направлении течения воды, образуя уголъ, вершина которого не закончена,—въ этомъ отверстіи ставятъ сѣть или иной снарядъ для рыбной ловли. Вх. Зн. 31.

Ланцюг, га, м. Цѣпь. *Біда за біду чіпляється, як у ланцюзі кільце за кільце.* Ном. № 2164. *Ланцюгами за попереки втрое буду тебе (невольника) брати.* Дума. *Несе з України аж у Сибір ланцюг-пуга.* Шевч. 455. *Не рвєся, як собака на ланцюзі.* Ном. № 3162. *Назад рученьки зв'язали, в ланцюг ніженьки скували.* Чуб. V. 986. Ум. Ланцюжок. *Невеличкі лампадки... на тоненьких ланцюжках.* Мир. Пов. II. 56.

Ланцюга, ги, м. Ув. отъ ланець.

Ланцюговий, а, в. Цѣпной.

Ланцюжок, жбá, м. Ум. отъ ланцюг. Цѣпочка. (Дідона) *взяла крaблик бархатовий... і наметила ланцюжок.* Котл. Ен. I. 21. *На грудях у його гойдався важкий золотий ланцюжок.* Левиц. I. 518.

Ланча, чі, ж. Копье, пика. *Кривавую ланчу по хаті носили.* Федьк.

Лань и лánя, ні, ж. Лань. *Чи знави ти, коли на скелях серна і тиха лань своїх теляток телять?* К. Юв. 88.

Лап! меж. Хвать. *Пан лап за кешню, аж і хустки нема.* Рудч. Ск. II. 193. *А ззаду молдаван лап Антося за комір.* Св. Л. 140.

Лапа, пи, ж. 1) Лапа. *Пише як со-рока лапою.* Ном. № 6078. 2) Рычагъ въ валу, поднимающій толчею въ ступѣ. 3) Лапчатый ломъ, т. е. съ двумя пальцами. Ум. Лáпка, лáпочна. Ув. Лáпище.

Лапáй, па́я, м. Съ большими неуклюжими лапами, руками. Золотонош. у.

Лапані́на, ни, ж. 1) Постоянное щупаніе. Желех. 2) Постоянное хватаніе.

Лáпання, ня, с. Щупаніе, ощупываніе.

Лапáнчик, ка, м. Заяць (въ сказкѣ). *Хто-хто в цій рукавичці?—Мишка-скряботушка, жабка-скрекотушка, зайчик-лапанчик, лисичка-сестричка, вовчик-братік.* Рудч. Ск. II. 1.

Лапати, паю, еш, одн. в. лапнѹти, нѹ, нѣш, гл. 1) Щупать, пощупать, трогать, тронуть. *Руками дивиться, а очима лапа.* Ном. *Щоб не бояться мерців, треба лапнути старія за торбу.* Грин. II. 24. 2) Хватать, ловить. *Утїк соговій мій,—бігаймо, лапаймо!* Гол. III. 344. *Наперед невода риби не лапай.* Ном. № 2603.

Лапáтій, а, е. 1) Съ большими лапами. 2) О листьяхъ: лаповидный, лапчатый. *А поверх неї лапатий лист кленків та дубів.* Левиц. I. 347. 3) Большими пятнами (объ узорѣ матерій и пр), большими хлопьями (о снѣгѣ). *Візок був засланій товстим здоровим килимом з червоними лапатими квітками.* Левиц. Пов. 203. *Лице його було якесь руде, бо на червонуватій шкурі було поналятуване ряботиння, таке лапате, як п'ятаки.* Левиц. Пов. 179. *Лапатий сніг.* Мнж. 184.

Лáпатися, паюся, ешся, одн. в. лапнѹтися, нѹся, нѣсся, гл. Щупатися, касатися, коснутися, дотрогиватися, дотрогнутися.

Лáпик, ка, м. Въ загадкѣ: листъ капусты. *Латик на латиху, а й ільки не було.* Ном. стр. 296, № 186.

Лáпник, ків, мн. Раст. *Caltha palustris.* ЗЮЗО. I. 115.

Лáпичка, ки, ж. Кусокъ земли, оставшійся послѣ раздѣла цѣлаго загона. Черниг. г.

Лáпка, ки, ж. 1) Ум. отъ лапа. 2) Подвижной и неподвижный брусокъ въ станкѣ для тесанія. Сумск. у. 3) Поперечная перекладина къ двумъ стойкамъ въ товарнѣ. Сумск. у. 4) Клинообразная дощечка, употребляемая гребенщиками при нарѣзываніи зубьевъ гребней. Вас. 164. 5) Въ ткацкомъ станкѣ то-же, что и підніжон. МУЕ. III. 24. 6) Ловушка. Вх. Пч. II. 7. 7) мн. Лапкн. Родъ узора для вышиванія. 8) мн. Кавычки. 9) мн. Котячі лапки. Раст.: а) *Erigeron acris.* Лв. 98. б) *Trifolium argense.* Лв. 102.

Лапкó, ка, м. Кличка собаки съ толстыми лапами. Харьк.

Лапнѹти, ся. См. Лапати, ся.

Лáпоть, птя, м. 1) Лапоть. *Як маєш кланяться лаптю, то муче поклонись чоботу.* Ном. № 7303. 2) мн. Лáпті. Обшлага на рукавахъ. Гол.

Лáпоць, пця, м. Лапоть. Бѣлоруссизмъ, употребленный въ слѣдующей пословицѣ: *Поталці-поталці, вліз чорт у лапці.* Ном. № 13288.

Лáпочка, ки, ж. Ум. отъ лапа.

Лапсердáк, лапсердик, ка, м. Родъ длинной верхней еврейской одежды. Левиц.

Лапу-лапу, меж., выражающее: а) ощупываніе съ цѣлью нахождения чего-либо. *Лапу-лапу по лавцї, напала можнатїци* (рукавиці). Ном. стр. 303, № 457. б) Тяжелые, медленные шаги. *Не знав добрий чоловік та із чого жити: мусив собі волика купити. А воликоч лапу-лапу, коривонька рїку-рїку...* Рудч. Ск. I. 51.

Лапувáтій, а, е.—снїг. Снѣгъ хлопьями. Золотонош. у. Слов. Д. Эварн. См. Лапатий.

Лапу́ва, ви, м. Человѣкъ съ широкой расплывшейся фізіономіей.

Лапу́н, на, м. Любящій щупатися. *Такий лапун—усе з дівчатами лапається.* Сказано, непутній чоловік. Сумск. у.

Лас, су, м. Вкусъ, влеченіе, желаніе. *Кожний Івась ма свій лас.* Ном. № 7938.

Ласáч, ча, м. Лакомка. Встрѣчается лишь въ рассказѣ М. Вовчка „Ведмідь“, гдѣ такъ названъ медвѣдь, лакомящійся медомъ. *А страшний ласач патлатий учища та й учища мед.* МВ. III. 141.

І. Ласий, а, е. О масти: чорный или

рыжій съ бѣлымъ брюхомъ или грудью. См. Підласий.

II. Ласий, а, е. 1) Лакомый. Ласа потрава. Ном. На ласий шматочок найдеться куточок. Чуб. I. 261. 2)—на що. Лакомый, охотникъ до чего. Всякий ласий на чужі ковбаси. Ном. № 4634. Ласий, як кіт на сало. Ном. № 5054. До грошей я не дуже ласий. Шевч. 156. Хто не зник правди поважати, той завше ласий панувати. Ном. № 1132. Найму собі цимбали, щоб ніженьки дрімбали; найму ще собі баса, бо робити не ласа. Чуб. V. 1155. Ум. Ласєньний. Мачуха дала на снідання дітям чюсь ласєнькою. Ном. № 2041.

Ласити, шу, снш, и. Привлекать. О. 1862. I. 67.

Ласитися, шуся, сншся, и. Льститься на что, быть охотникомъ до чего. Ласитися, як кіт на сало. Ном. № 5010. Від святого Власа заміж не ласєся. Посл. А панночка до неї ласитєся та просить. (О. 1862. III. 37).

Ласиця, ці, ж.—Ласка 4.

Ласівка, ки, ж. Время, обильное лакомою пищею. Спасівка—ласівка, а петрівка—юлодівка. Ном. № 483.

I. Ласій, сія, м. Волъ, имѣющій брюхо и конецъ хвоста бѣлье. КС. 1898. VII. 42.

II. Ласій, сія, м. Лакомка.

Ласка, ки, ж. 1) Любовь, привязанность, ласка. У дівчини стільки ласки, як на тизій воді ряски. Лавр. I. Утеряла дівчинонька у козака ласку. Мет. 8. Серце рвалося, сміялось, выливало мову, выливало, як уміло, за темній ночі, за вишневий сад зелений, за ласки дівочі. Шевч. 4. Чужа ласка сироті Великдень. Ном. № 10702. 2) Милость, благосклонность, благоволеніє, благодать; покровительство. Панська ласка до порога. Ном. № 1200. Боїтьєся ласки втратити. НВолын. у. Я панською ласкою багатий. Шевч. 139. Знайшла бо еси ласку в Бога. Ев. Л. I. 30. Святителю Миколаю, угоднику Божий, помошнику скорий! допоможу мені ласкою своєю небесною! Чуб. I. 114. Клянюсь, прошу: не оставте ласкою ващою, добродію, і моїх синів. МВ. II. 13. І над собакою повинно мати ласку. Ном. № 4498. З ласки. Изъ милости, даромъ. Хто служить з ласки, тому милосердием платять. Ном. № 10326. Живу у чужей сем'ї з ласки. МВ. II. 105. З Божої ласки. Божією милостью. Запобігати ласки. Добиваться милости, благосклонности. Такої ласки можна і в цигана запобігти.

Ном. № 4769. Ласку творити. Быть любезнымъ. На чийм возі їдеши, тому й ласку твори. Ном. 9610. Коли ласна ва́ша, тво́я. Пожалуйста! Если возможно. Пусти мене прогулятись, коли ласка твоя. То по ва́шій ласці. Это какъ вамъ будетъ угодно. То по ва́шій ласці: як дасте,—матиме. НВолын. у. Аби бу́ла ласна... Лишь-бы было угодно... Аби була ласка слухати,—поки не охрип,—співатиму. Шевч. 156. Те робив, що з ласки ва́шої звеліли. Я дѣлалъ то, что вамъ угодно было приказать. Стор. МПр. 45. Бу́дь ласна, бу́дь ласно!. Пожалуйста! Бу́дь ласка, дай мені!. 3) Одолженіє. 4) Ласочка, ласица. Ум. Ласочна. Плаче собі тихесенько... Шелесть!.. коли гляне: по-під гаєм, мов ласочка, крадеться Оксана. Шевч. 143.

Ласкав. См. Ласкавий.

Ласкавець, вця, м. 1) Любовникъ (въ пѣснѣ). Тіло несуть, коня ведуть, кінъ голвку клонить, за ним іде чорнявая, білі ручки ломить... Всяє світ сходить, та не найде такого ласкавця. Чуб. V. 317. 2) Милостивецъ, благодѣтель. 3) Раст. Vur-leurum rotundifolium. Шух. Кв. I. 111.

Ласкавий, ласкав, а, е. 1) Милостивый, благосклонный, снисходительный. Прошу, будьте ласкаві, не во гнів вам! Ном. № 13121. Пані моя ласкавая, я би м тобі щось сказала. Гол. I. 71. 2) Кроткій, смиренный, добрый, ласковый, привѣтливый, любезный. Ласкаве телятко дві матки сєє. Ном. № 3202. Що в тебе, балачу, кози ти овечки, а в мене, балачу, ласкаві словечки. Мет. 49. Вона ж мене сушить, вона ж мене в'ялить все ласкавими словами. Чуб. V. 81. Забарив нас ласкавими словами. Бу́дь ласнав, бу́дьте ласнаві! Пожалуйста! Бу́дь такъ добръ, бу́дьте такъ добры! Та встань, бу́дь ласкав, пане свату! Котл. Ен. Пустить, бу́дьте ласкаві! Шевч. Ум. Ласкавєньний.

Ласкавість, востн, ж. Кротость, ласковость. Може ласкавостю своєю та покірливостю втихомірю її. МВ.

Ласкаво, нар. 1) Благосклонно, милостиво, снисходительно. Наш заступниче блаий, приникни з неба і споглянь ласкаво з висоти на мене. К. Псалт. 196. 2) Кротко, ласково, привѣтливо, любезно. Вислухає тебе ласкаво і нагороду дасть. Стор. II. 8. Спитай мене, молодичко!—озвалась стара бабуся..., поглядаючи на мене ласкаво. Ум. Ласкавєнько.

Ласний, а, е. Лакомый, вкусный. На

ласний кусок найдеться кутюк. *Ном. № 12011.*

Ласно, нар. Вкусно.

Ласновѣнькѣй, а, в. Блестящій, лоснящійся? Встрѣчено у Чубинскаго, точнось записи, повидимому, сомнительна. *Не пий, симоньку, першої чести в тещі, вилій, симоньку, коненькові на гривеньку, щоб гривеньки ласновенька була, щоб наша дівонька прикладенька була.* Чуб. IV. 318.

Ласо, нар. 1) Вкусно, лакомо. *Хто ласо їсть, той твердо спить.* *Ном. № 12234.* *Ласо їсть, на м'якому спить і така вродилась, що—молодиця хоть куди!* Кв. II. 325. *Ви ласіи їсте, ніж ми.* Харьк. 2) Съ вождельніемъ, съ аппетитомъ. *На неї (торбу з грішми) дивиться усяк так весело та ласо так.* Гліб. Ум. Ласѣньно.

Ласоуб, ба, м. Лакомка, любящій хорошо покушати. Кремен. у.

Ласочка, ви, ж. 1) Ум. отъ ласка 4. 2) Родъ игры, въ которой одинъ изъ играющихъ, держа руки подъ ладонями другого, старается ихъ выхватить и ударить по рукамъ противника. Чуб. III. 103.

Ласощ, ці, ж. Употребляется болѣе во мн. ч. **Ласощі, щів и щей.** Лакомство. *Гуже в Одесі ласощ закупає з крамом.* Мкр. Н. 6. *Чуже мило за ласощі, а свое за хрін.* *Ном. № 12366.* *Цурається тоді людина хліба, від ласощів одвернется солодких.* К. Іов. 73.

Ласощохліст, та, м. Сластолюбець. *Ласощохлисти похожали, всі фертники і паничі.* Котл. Ен. III. 54.

Ластитися, шуся, стипся, г. Ласкаться, лащиться. *І щебече й сміється, і вишадує, і регочеться, і до матері ластиться.* Кв. *Бійся не того собаки, що бреше, а того, що ластиться.* *Ном. 7284.*

Ластивенія, няті, с.—Ластів'я. Ум. **Ластивенятко.** Желех.

Ластівка, ви, ж. 1) Ласточка, *Nigundo nigra.* *Ластівки вилітають, іодинку обіцяють.* *Ном. № 309.* Употребляется какъ ласкательное слово, особенно въ формѣ уменьш., по отношенію къ женщинѣ, которая въ поэзіи постоянно сравнивается съ ласточкой. *Дівчино моя, перелясково, поцілуй же мене, моя ластівко!* Нп. *Челядочко, ластівонько, іодій ти дитину!* Коцип. *Прокинсья, моя ластівочко.* Шевч. 317. *Ся як ластівка літала в сінях і в коморі, прибірала коло столу, поралась на дворі.* Мкр. Н. *Сподівалась невісточки*

як ластівочки собі на візю. МВ. II. 12. *А в нашій стороні красні дівки, як ластівки, а тут—як ворони.* Чуб. V. 20. 2) Четыреугольный кусокъ матеріи, вставляемый въ рубахѣ или другой одеждѣ подъ мышками. 3) Одинъ изъ кусочковъ сукна, преимущественно красного, вшиваемыхъ въ свиткахъ у таліи вверху ўсів. КС. 1893. XII. 449. 4) Названіе игръ: а) дѣтскої, состоящей въ попаданіи палками въ брошенную вверхъ палку. Камен. у. б) дѣвчьеї, съ пѣсней. Грин. III. 115. Ум. **Ластівонька, ластівочка.** *Да ластівочка да купалася, да на бережку да сушилася!* Чуб. V. 9.

Ластівчик, ків, м. мн. Раст. *Geganium columbinum.* Вх. Пч. I. 10.

Ластів'я, яти, с. Дѣтенышъ ласточки. *Як ластівка з ластів'ятами.* *Ном. № 9236.* Ум. **Ластів'ятно, ластів'яточко.**

Ластів'ячий, а, в. Ласточкинъ.

Ластка, ви, ж.—Ластівка 2 и 3. Канев. у. *Швориха ходила... зимою у... кожусі під ластки.* О. 1861. X. 30.

Ластовень, вня, м. Раст. *Asclepias syriaca.* ЗЮЗО. I. 113.

Ластовинній, а, в. Ласточкинъ. *Коліб мені ластовинне зілля.* Мет. 61. —зілля. Раст. *Chelidonium majus.*

Ластовиння, ня, с. Веснушка. *Хто має ластовиння на виду, то, побачивши вперше весною ластівку... умивається, щоб не було того ластовиння.* *Ном. № 266.* *Ото як тебе ластовиння обсіло!*

Ластовиця, ці, ж. 1)—Ластівка 1. *Райські птиці ластовиці весело співають.* КС. 1882. IX. 568. 2)—Ластівка 2.

Ласування, ня, с. Кушаніе лакомствъ, роскошествованіе; наслажденіе.

Ласувати, сую, ешь, г. Їсть что-нибудь вкусно, лакомиться; роскошествовать. *Лежить та ласує медком.* Гліб. *Колі ласувать, то ласувать,—бий, жінко, ціле яйце в борщ!* *Ном. № 5062.*

Ласуватися, суюся, ешся, г. Їстись на кого, на что. *Попоб'ю, щоб не ласувався на мою дівчину.* Полт. г. *Ти не ласуйся на те, що він узав за ту роботу три карбованці, а тобі тих грошей не дадутъ.* Черк. у.

Ласун, нѣ, м. Лакомка. Ум. **Ласунець, ласунчик, ласунчикоч.**

Ласуха, хи, ж. Лакомка. *Цибелла жє була ласуха.* Котл. Ен. V. 36. Ум. **Ласушна, ласушечна.**

Ласькѣ, кѣ, м.—Ласун.

Лася, сі, ж. Въ загадкѣ: дорога. *Лежить лася простялася, як устане, то й неба достане.* Ном. стр. 303. № 458.

Лат, ту, м.—Лата 2. *Там такий обідраний, що аж лат на латові.* Харьк.

Лата, ти, ж. 1) Длинная жердь, перекладываемая въ горизонтальномъ направленіи поперекъ стропиль. *Яка кроква, така й лата.* Ном. № 10403. *У примілку його хати на високій латі плахта висіла червона.* 2) Заплата, вставка. *І дівчина його любить, хоч лата на латі.* Шевч. 165. 3) мн. **Лати.** Отрепье, рублище. *Скидай з себе свої лати, вбрай доройі шати.* Гол. I. 44. *Наші лати переходять панські шати.* Ном. № 1615. *Бататий на лати та на дрібні сльози.* Шевч. 134. *Коми б ти, сестро, так робила, ти б в таких латах не ходила.* Чуб. V. 916. Ум. **Латна, латочна.** Употребляется почти исключительно во 2-мъ знач. *Свитина вся була в латках.* Котл. Ен. I. 32. *Будь мудрий: натягай маленьку латку на велику дірку.* Ном. № 9009. Иногда значить пятно: *Побитий чоловік лежав на землі, під їм і біля його була латка крови чимала, так кружамка така велика.* Екатериносл. у. Также небольшая грядочка. *Посадила маленьку латочку цибулі.* Черниг. у.

Латаний, а, е. Покрытый заплатами. *Лучше свое латане, ніж чуже хапане.* Ном. № 9685. *Латану свитину з каміки здіймають.* Шевч. 219. *Батько каже: не поїду: в мене сами не латані.* Чуб. III. 320. **Латаний талан.** Несчастная участь. *Ой тумане, тумане,—мій латаний талане! Чому мене не сховаєш оттут серед лану?* Шевч. 95.

Латанія, ни, ж. 1) Постоянное заплатываніе, накладываніе заплатъ. *Докучила мені оця латанія; що день Божий латки латаю.* Богодух. у. 2) Вещь, состоящая изъ заплатъ; рублище.

Латанія, ня, с. Починка, вставка заплатъ. *Яке тепер латанія—неділенька свята.* Богодух. у.

Латанці, ців, м. мн. Покрытая заплатами одежда. Радом. у.

Латати, тав, еш, м. 1) Чинить, ставить заплату, починять. *Так розбагатіла: поли дере та спину латало.* Ном. № 1595. *Церкву обдирав, а корину латає.* Ном. № 11723. 2) Прибивать лати на кровлю. Угор. 3) Бить. *Ой, жінко, як начну серієм латати, то вся шкура на тобі буде трицати!* Маркев. 48.

Лататися, тався, ешся, м. Чиниться, починяться. *Пішли наші вгору: в долині ріжуть, а вгорі латаються.* Ном. № 988.

Латач, ча, м. Раст. *Caltha palustris.* Вх. Пч. I. 9. См. **Жабник.**

Латаття, тя, с. Раст. а) *Nymphaea alba.* ЗЮЗО. I. 129. б)—**жовте.** *Numphar luteum.* ЗЮЗО. I. 129. в) *Caltha palustris.* ЗЮЗО. I. 115. *Показувала їй ті лози над ставочком, ті листки широкого латаття по воді.* Левиц. 514. Ум. **Лататтячно.**

Латва, ви, ж.—Лата. ЧГВ. 1853. 61.

Латвий, а, е. Легкій, нетрудный.

Латвість, востн, ж. Легкость, легкоисполнимость.

Латво, нар. Легко, безъ затрудненій. *Латвіше брати, ніж повертати.* Ном. № 10624.

Латор, трá, м. Куча дровъ, кубическая сажень дровъ. Вх. Зн. 31. Млак. 108.

Латіна, ни, ж. Латынь. *Віншувати не вмю, забувши латини.* Чуб. III. 353. *Навчили ми ляхву латину занедбати, польщизною листи й літописі писати.* К. Дз. 16.

Латіноць, нця, м. Католикъ. К. Кр. 9. *Мій отець із русина в латинця обернувся.* К. ПС. 52.

Латінити, ню, ниш, м. 1) Латынизировать. 2) Окатоличивать. *Підклонимися латинській ляхві.* К. Дз. 114.

Латінище, ка, м. 1) Латынсьть. 2) Католикъ. *Святих церков і кладовищ отецьких латинникам на глум не подамо.* К. ПС. 99.

Латіньський, а, е. Латинскій. *Латинський віриник.* Шевч. 298.

Латінь, ни, ж.—Латина.

Латірник, ка, м. Пройдоха? гуляка? *Ювелірник-латирник.* Ном. № 13615.

Латіти, ч'у, тіш, м. Прибивать къ стропиламъ лати. *Каменец. у. Латитсе хата.* Вх. Зн. 31.

Латіш, шá, м. Большая заплата? *Латка на латці,—та й латиш.* Ном. № 11143.

Латка, ки, ж. 1) Ум. отъ лата. 2) Дѣтская игра, въ которой играющій бьетъ ладонью по спинѣ сосѣда и убѣгаєть, а ударенный долженъ кому-либо передать ударъ (латку). Ив. 47.

Латкувати, к'ю, еш, м.—Латувати. Шух. I. 91.

Латник, ка, м.—Латовець. Вх. Уг. 244.

Латовець, вця, м. Деревянный гвоздь для прибиванія лат на стропилахъ. Угор.

Латочка, кн, ж. Ум. отъ *лата*.

Латувати, тую, еш, м. Накладывать *лати* на стропила.

Лату́н, на́, м. *Світа* съ запла́тами. ЧГВ. 1853. 61.

Лату́нник, ка, м. Бѣдный поселянинъ. ЧГВ. 1853. 61.

Лату́ра, ри, ж. Родъ каши, приготовляемой херсонскими пастухами овецъ для собакъ. Херс. г.

Латя́нка, кн, ж. Одежда съ запла́тами. У нас *світилка-панянка*, у неї *сорочки латянка*, *буяри крали*, *латами* і в *світилки прибрали*. Мил. 155.

Лаз, ху, м. = *Лаха*. Желех.

Ла́ха, хн, ж. Отрепье. Желех. У угорскихъ малороссовъ вообще платье. *Святочні лахи*. Вх. Уг. 249.

Лазавий, а, е. Оборванный; грязный. Желех.

Лахамѣндривн и лахамѣядрики, ків, м. мн. Тряпье, рубище. Екатер. у. Слов. Д. Эварн.

Лазачі, чів, мн. Раст. *Vaccinium uliginosum*. ЗЮЗО. I. 140.

Лазаш, ша, м. Плохой, изорванный сапогъ? *Скидай свої лазаші, бери наші камаші*. Гол. I. 143.

Лазва́, ві, ж. Раздолье, пожива. Левец. I. 152. *Спичка в ніс, а вам лазва*. Ном. № 8373.

Лазма́й, мая́, м. Оборвышъ. *Піди, юляк, піди, лазмай, піди сполощися*. Чуб. V. 1042.

Лазма́н, на́, м. 1) Отрепье, лоскутье, рубище. 2) = *Лазмай*.

Лазманя́на, ни, ж. Рубище, отрепье. У таку *лазманину* вдяглася, наче *справді старчица*.

Лазма́нка, кн, ж. Отрепье, лоскуть. Вх. Зн. 31.

Лазма́нник, ка, м. 1) Тряпичникъ. 2) Ветошникъ. Желех.

Лазма́ння, ня, с. Тряпье, рубище. *Заберу своє лазманья та й подамся геть із хутора*. Мир. у. Слов. Д. Эварн.

Лазмануватий, а, е. 1) Медленно ходящій. *Лазмануватий віл*. Черк. у. 2) Оборванный; состоящій изъ лохмотьевъ. 3) Косматый.

Лазманя́р, ра, м. = *Лазманник*. Желех.

Лазманя́рка, кн, ж. Тряпичница. Желех.

Лазма́тий, а, е. Косматый. Черк. у.

Лазми́ття, тя, с. = *Лазманя́на*. А сам,

вернувшись в будинки, своє лазми́ття по-збирав. Котл. Ен. I. 30.

Лазмо́тник, ка, м. Оборванецъ. Харьков.

Лазта, ти, ж. Небольшой заливъ.

Лазу́та, ти, ж. = *Лазманка*. Вх. Зн. 31.

Лазний, а, е. = *Латвий*.

Лазно, нар. = *Латво*. *Лазно на сім світі що хотіти, те чинити*. Ном. № 1334.

Лашт, ту, м. 1) Ластъ, 12 четвериковъ (мѣра сыпуч. тѣлъ). Желех. 2) *Лаштом*. Въ изобилии. Желех.

Лаштабѣй, бѣя, м. Лѣнтяй (такъ бранять дѣтей). Мнж. 184.

Лаштува́ння, ня, с. 1) Приготовленіе, снаряженіе. 2) = *Лаштунки* I.

Лаштува́ти, тую, еш, м. 1) Приготовлять, снаряжать. *Лаштуйте гармати*. К. Досв. 145. 2) Составлять (о книгѣ). Ном., стр. II.

Лаштува́тися, туюся, ешся, м. Готовиться, снаряжаться, укладываться, собираться. *Лаштуються чумаки на ночліги*. Грин. I. 293. *Украде коня та продасть та знов лаштуються красти*. Волч. у.

Лашту́нки, ків, м. мн. 1) Лѣса, деревянн. подмости. 2) Театральныя кулисы. *За лаштунками чутно голос сотника*. Стор. II. 217.

Лаштити, шу, пиш, м. Ласкать. *Лаште мати дитину*. Харьков.

Лаштитися, шуся, пишся, м. Ласкаться. *Чого ж так лаштитися тепер до мене, Іване?* Греб. 378.

Лашу́чий, а, е. Любящій ругаться. *Лашу-ча баба*. Ном. № 13620. *Чоловік був надто смирний, а жінка лашу-ча*. Г. Барв. 328.

Лаша́, лаші, ж. Стая собакъ. *Куди панська лаша, туди й сучка моя*. Ном. № 1316. *Лаша—несє весіле*. Шух. I. 212.

Лашя́нка, кн, ж. Брань.

Лашя́ння, ня, с. Брань, ругань. *Крик-ком та лашянням нічого не візьмеш*. Котл. МЧ. *Лашяння жіноче та дитський крик аж ув ушах лящуть*. К. Дз. 214.

Лашяти, ляю, еш, м. Ругать, бранить. *Ніхто не був і не лашяв*. Ном. *Дати не дай, а лашяти не лай*. Ном. № 4584. *Лашяла, лашяла,—насилу ціле село перелашяла*. Ном. № 3341. *Тяжко плакала Ганнуся і не знала за що, за що мати змищується, але проклинав*. Шевч. 21. *Лашяти в баштяна, в матір, лашяти по москѡвському*. Ругать матерно. Ном. № 3536.

Лаятися, лаяся, вшся, м. Ругаться, браниться. *Говорить можно, а лаятися нічого.* Ном. 3499.

Ле, нар = Лем. Желех.

Лебайстер, стру, м. Алебастръ. Черном.

Лебедѣха, хи, ж. Бѣдняга. *Набіається лебедаха, утомиться.* Кв. II. 326.

Лебеденя, няти, с. = Лебедя. Ум. Лебеденятко.

Лебедѣць, дя, м. Ум. отъ лѣбідь. Чуб. V. 7.

Лебѣдик, ка, м. 1) Ум. отъ лѣбідь. *Біліє, як лебедик на воді проти сонця.* Г. Барв. 135. 2) Родъ игры. *Хоч у хрещика гуляє, хоч у лебедика біає — усе не дово.* Г. Барв. 374.

Лебѣдін, на, м. Лебедь самецъ. *Шкода того лебедина, що високо літає.* Чуб. V. 567.

Лебѣдіна, ни, ж. 1) Лебедь-самка. *Ой білая лебедина тихий Дунай сколотила.* Чуб. V. 151. 2) Лебяжье мясо. *А в Китильця вечеря: буде рибка печена... лебедина варена.* Мил. 38.

Лебѣдиний, а, е. Лебяжий. Стор. II. 25. *Дай тобі, Боже, лебединий вік.* Ном.

Лебѣдинка, ки, ж. Сорт груші. Желех. *Груша-лебединка.* О. 1862. II. 48.

Лебѣдиця, ці, ж. Лебеда. Желех.

Лебѣдій, дя, дв. Лебяжий. *А у днину причину на лебедіх грудях.* Федьк. III. 156.

Лебѣдіти, джѹ, діш, м. 1) Настойчиво и слезливо просить, клянчить. 2) Напѣвать, пѣть. *Зачає пісню лебедіти слізними словами.* Млак. 92.

Лебѣдка, ки, ж. = Лебідка. Ум. Лебѣдочка, лебѣдоньна. *Плавай, плавай, лебедонько, по синьому морю.* Шевч. 17.

Лебѣдо, да, с. = Лебідь? Въ пѣснѣ, поющейся при игрѣ въ шѹма: *Сиди, сиди, яцуре, та ладо мое! Май собі дівчину, лебедо мое.* Грин. III. 102.

Лебѣдонько, ка, м. Ум. отъ лѣбідь.

Лебѣдочко, ка, м. Ум. отъ лѣбідь.

Лебѣдя, ді, ж. Лебедь-самка. *Сивеньки вже була, а хороша та чепурна, як тая лебедя.* МВ. II. 76. Ум. Лебідна, лебідоньна, лебідочка.

Лебѣдя, діати, с. Лебеденокъ. *Гіля, гіля, лебедята, додому! Горе ж тому лебедєві самому.* Нп. Там плавали біла лебедонька з маленькими лебедятами. Ум. Лебѣдятко, лебѣдяточно.

Лебѣдяночка, ки, ж. Ум. отъ лѣбѣ-

дя. *Там плавала лебедяночка з маленькими лебеденятками.* Рк. Новц.

Лебѣдѣчний, а, е. Лебединный. *Гурт лебедячий летів.* Щог. Сл. 142.

Лебеніти, нію, вш, м. Едва виднѣться, неясно представляться. Новомоск. у. (Залюбовск.).

Лебердѣші, ми. Мѣдныя крестики. Вх. Зн. 31.

Лебідка, ки, ж. Лебеда. Ум. Лебідоньна, лебѣдочка, лебідочна. *Ой крикнула лебідонька із за хвилі виринаючи.* Нп. *По березку ходила, лебідочку ловила.* Чуб. V. 216. Съ лебідною въ поэзиі сравнивается женщина. *Ой вийду я за ворота, гуляю, гуляю, як білая лебедочка по тихім Дунаю.* Чуб. III. 166. Это слово какъ ласкательное прилагается къ женщинѣ: *Ой матінко-лебідочко!* Чуб. V. 833. *Марусенько моя, лебідочко, зірочко моя, рибочко, перепемичко!* — *приюрюрював Василь, обнімаючи свою Марусю.* Кв. I. 37.

Лебідь, бедя, м. Лебедь. *Чи важко вам, лебеді, проти води пливучи?* Нп. Ум. **Лебѣдѣць, лебѣдин, лебѣдонько, лебѣдочно.** *Лети, лети, лебедонько сивий, високо з орми!* Чуб. V. 756. *Через бистрі річки білим лебедоньком переплоти.* Чуб. V. 369. Съ лебедемъ постоянно сравнивается казакъ и вообще мужчина. *Вже ж білі лебеді серед ставу (в)нали, ой вже ж козаки в чистім полі стами.* Чуб. V. 46. *Да йшла дівка да яриню да ярина леміє, за нею іде козаченько, як лебідь біліє.* Чуб. V. 23. **Лебѣдин** и **лебѣдочно** употребляются какъ ласкательное названіе по отношенію къ мужчинѣ, подобно тому, какъ въ русскомъ языкѣ слово „голубчикъ“. *Мій таточку, мій лебедочку!* Мил. 185. *Не цурайтесь, лебедики!* Шевч. 87. *Чого ж тепер заплакав ти?.. Що серце порване, побите, що ось як жити довелося? Чи так, лебедичку?* — Еле. Шевч. 577.

Лебонь, нар. = Либонь. *Заслаб чумак, заслаб, молоденький, да лебонь хоче вмерти.* Чуб. V. 1044.

Лев, ва, м. 1) Левъ. *Дома лев, а на вініні тхір.* Ном. № 4352. 2) Монета: а) 10 коп. Подол. и Бессар. г. б) австрійскій гульденъ. Федьк. I. 4. Гол. IV. 532. Ум. **Лѣвик.** *Песики б'ють, а лѣвик боїться.* Ном. № 3902.

Левѣда, ди, ж. Окопанное или огороженное мѣсто для сѣнокоса вблизи усадьбы. *За городом левада, де збиралась громада.* Ном. № 9091. *Як би на вашій*

леваді та мій вітряк. Ном. 8968. Ум. **Левадна.** *Купив левадку, поставив вітряк і довгую із хліб.* Кв.

Левадний, а, е. Относящийся къ леваді. Желех.

Левенець, нця, м. Молодець, рослий парень. *Ой козаченьку, левенеце! Не скажу я тобі, серце!* Чуб. V. 319. *То був з Хресців Кононенко Опанас, левенець... Молодий, та ба. мисливець!..* Мкр. Н. 7. *Левенець довго отинався і серцю не давав по-томи.* Мкр. Г. 18. Ум. **Левенчик.** *Ой левенець, левенчику, вдовин сину, одинчику! Чи знаєш ти степи турецькій і проходи козацькій?* Мет. 446.

Левеня, нятн, с. Львеноць. *І левенят розублаве левця.* К. Іов. 10. Ум. **Левенятно.**

Левержёт, та, м. Клокъ волосъ, оставлений спереди надо лбомъ на совершенно остройной головѣ мужчины; въ настоящее время такъ стригуть лишь дѣтей. Образецъ стрижки см. на портретѣ лубенскаго полковника Максима Ильяшенка. (КС. 1891. I.).

Левиндівий, а, е. Изъ лавенды. (Панна) *плете вінки левиндові на тисовім столі.* Гол. I. 81.

Левиний, а, е.==**Левовий.** *О Боже! потроци їм зуби, криваві щелепи левині!* К. Псал. 132.

Левіха, хи, ж.==**Левця.** *Дивиться, перед їм левиха стоить.* Рудч. Ск. I. 135.

Левіця, ці, ж. Львица. К. Іов. 10.

Левіхна, ни, ж.==**Невіхна.** *То моя левіхна коханка.* Мет. 232.

Лёвовий, а, е. Львиний. *Навчав Гаю послать брата лєвового молока достать.* Рудч. Ск. 135.

Лёвурда, ди, ж. Раст. Polygonum Bistorta L. Черк. у.

Левусь, ся, м. Ум. и ласкат. отъ лев.

Левчук, ка, м.==**Левеня.** *Томить лева люд і левчука знаа.* К. Псал. 43.

Лев'я, яти, с.==**Левеня.** Мнж. 31.

Лєга, гя, об. Лежебокъ.

Лєг'ат, та, м. Легать. *Лезуїт Посевин, легат папський, перший начав Унію в Укрїїні.* Шевч. Гайдам., Приписи, № 13.

Лєгво, ва, с.==**Лігво.**

Легеня, ні, ж. Легкое (pulmo). *Стали суди судити, комарика ділити: сьомутому по стєнку, а Костєві голова... а Иванові печінка... а Грицькові легені.* Нп.

Легіник, ка, м. Ум. отъ лєгінє.

Лєгінє, ня, м.==**Парубок.** *Ішов лєгінє з полоними на нове подвір'є.* Гол. III. 216. *Приходя до мене молодїї-соком: лєгіню, на танець, лєгіню, на поле!* Федьк. I. 44. Ум. **Легінин.** *Ой до мене, лєгінники!* Гол. II. 421.

Лєгіон, ну, м. Легіонъ, отрядъ войска. *В британських гальських легіонах не муштрувались.* Шевч. 606.

Лєгкій, а, б. Легкій, легковѣсный; нетрудный. *Нехай йому земля лека (о покойникѣ).* Ном. № 351. *Хліб лєгкий, на зуби лєжий.* Ном. № 12288. *Іде вовк та й думає: „Який я дурень єсть! Чи я пам, чи що, що ще захотів лекою хліба“?* Рудч. Ск. I. 7. Ум. **Легенький, легесенький.** *Легеньке суденечко, срібне веселечко.* Чуб. V. 976. *Над широкими сіножатями, над зеленими ярами повстав легесенький туман.* Левиц.

Лєгкість, кость, ж. Легкость. *А тобі дай Боі крєпість і лєгкість.* Чуб. I. 135.

Лєгко, нар. Легко, легковѣсно; незатруднительно. *Інший леко робить, а хороше ходить.* Ном. № 1691. *Біда здиває леко, а трудно їй збутися.* Ном. № 2171. *Леко йому лежати, пером землю держати.* (Пожеланіє покойнику). Ном. № 356. *Леко йому дихать!* (Благожеланіє). Ном. № 4552. *Щоб тобі так леко дихать!* (Проклятіє). Ср. ст. **Лєгше** и **лєнше.** Ум. **Легенько, легесенько.** *Піди собі тихенько і легенько з хати.* Чуб. I. 135. *Нехай тобі зозуленька, мені соловейко, нехай тобі там лєгенько, де мє серденько.* Чуб. V. 73. *Нехай йому лєгенько задається, де він у світі повертається.* Ном. № 11609. *За помилки Зося лєгесенько скубла його за вухо.* Левиц. I. 338. *Ой як лєгесенько перстнику да котитися, а ще й лєше, лєше молодому та женитися.* Чуб. III. 142.

Лєгкоб'ят, та, м. Человѣкъ, не занимающийся тяжелымъ трудомъ.

Лєгкоб'яжити, жу, жиш, м. Мало цѣнить, мало придавать значенія, пренебрегать.

Лєгкодумний, а, е. Легкомысленный. Желех.

Лєгкодумно, нар. Легкомысленно.

Лєгкодумство, ва, с. Легкомыслиє. *Видавати всякі газети... ради редакторської наживи з людською недосвідчу і лєгкодумства.* К. XII. 125.

Лєгкод'ух, ха, м. 1) Изнѣженный, слабый человѣкъ. 2) Малодушный человѣкъ. *Тільки лєгкодугам здається, що наша сила*

ніщо, супротив тієї сили, що рине на нас. К. XII. 127. „Гей, хто зо мною вийде битись, покоштувати стусанів?“... Дарес довенько дожидався, мовчав всі, ніхто не йшов, з ним всякий битися боюся, собою страху всім задав. „Так ви, бачу, всі лекодухи, передо мною так як мухи і тудохвети наголо!“. Котл. Ен. II. 8. Лекодухів між ними не буває: ні слово нас, ні діло не злякає. К. ЦН. 159.

Лекодухий, а, о. 1) Слабый, изнѣженный. 2) Малодушный, трусливый. Таки лекодухи, що в radoцax та роскошax немає над їх, а в притязі вони як трава полягають. МВ. (О. 1862. I. 90). Чіпка розказував, який йому здався вовк: здоровий, а лекодухий. Мир. ХРВ. 45.

Лекодухник, ка, м. Малый хлѣбець для подаєння нищимъ. Лекодухники... се малі хлѣби, які подають за простиби, аби легче було помершим душам. Шух. I. 143.

Легкокрілий, а, о. Легко летаючий (о птицяхъ). Желех.

Легкотѣ, ті, ж. Легкость. НВолын. у.

Легкѣша, ші, ж. Языкъ, дыхательное горло, легкія, сердце и печенка вмѣстѣ.

Лѣглий, а, о. Залежалый, затхлый, прѣлый (о мукѣ).

Лѣгма, нар. = Лігма.

Лѣгмас, са, м. = Лега.

Лѣгот, ту, м. Зефиръ, легкий вѣтерокъ.

Легѣшка, ки, ж. = Легеня.

Лѣгче, легше и лѣгчий, лѣгший, а, о. Сравн. ст. отъ лѣгко, легкий. *Нехай тебе Бог прощає та добрії моде; молись Богу та йди собі,—мені легше буде.* Шевч. 73. Ум. **Лѣгш(ч)енько, лѣгш(ч)енький.** Буду я для неї наймичку держати, щоб вона в мене лемченю робила, щоб вона в мене хороше ходила. Чуб. V. 624.

Лѣгшати, шаю, еш, м. Становиться легче. *Оці вірші віршю я для себе, братія моя: мені легшає в неволі, як я їх складаю.* Шевч. 442.

Лѣга, ги, об. = Лежень. *Свекор не дав невістці їсти, що лега бум.* Ном. № 9984.

Лѣгавий, а, о. Лѣниый, уклоняючийся отъ работы. Балт. у.

Лѣгарь, ря, м. 1) = Лігарь. 2) Лѣвнятий, лежебогъ. Мпж. 184.

Легѣдуватися, дѣюся, ешся, м. Довольствоваться. *Бідний легѣдусі (вдовольняєся) стравою, зотовленою або випеченою з кукурудзяної муки.* Шух. I. 36.

Лѣгѣйда, ди, м. 1) = Лѣгарь 2. Вх. Зн. 33.

2) Неповоротливый человекъ, увалень. **Лѣгінъ, ня, м.** 1) = Лѣгінъ. Kolb. I. 68. 2) Раст. пирамидальный тополь, *Rorulus pyramidalis.* Вх. Лем. 431.

Лѣгувати, гѣю, еш, м. Завѣщать.

Лѣгурний, а, о. Медлительный. *Та це чоловік лѣгурний собі. Йому, здається, хоча б і жінка зараз умерла, то й не гайка.*

Лѣгурно, нар. Медленно, медлительно. *Гля', як яструб летить лѣгурно! Чого це він? Чи не юлуга несе; а мо й ззів,—важко.* Екатеринбург. г.

Лѣда, нескл. Всякій, кто-бы ни, что-бы ни (въ презрительномъ смыслѣ). **Лѣда-хто (лѣда-ногѣ, лѣда-ногѣ)...** Всякій, первый попавшійся. **Лѣда-що (лѣда-чогѣ)...** Всякій пустякъ, всякая бездѣлица. **Лѣда-ян.** Какъ-нибудь, лишь-бы какъ, плохо. **Желех.** **Лѣда-бідѣ.** Негодяй, плохой человекъ. *Шкода мене молодѣю, шкода мою стану, та як я ся леда-біді у руки до-стану.* Гол. II. 779.

I. Лѣдай = Леда. *Ой благодарю Тебе, Господа милосердного, а що не ледай-кому моя худоба буде доставати.* АД I. 253.

II. Лѣдай, дай, м. Бездѣльникъ. Левч. Лѣвнятий. *Сказано,—ледай: і досі скотини не подавано, не позарибано.* Полт. г.

Лѣдака, ки, м. 1) Лѣвнятий. 2) Негодникъ, безпутникъ. Желех.

Лѣдарство, ва, с. Праздность, бездѣльничанье, нерадивость. *Не раз Господь спасав людей своїх з неволі, та ледарством своїм вони його гнівили.* К. Псал. 247.

Лѣдарь, ря, м. Лѣвнятий, бездѣльникъ, лодарь. *В москалі оних ледарів!* Левич. Пов. 184.

Лѣдарь, рі, ж. соб. Лѣвняти, бездѣльники, сбродъ. *Давно я потоптав би сю ледарь, да тільки честь на собі кладу.* К. ЧР. 106. *Погуби ледачу ледарь.* К. Псал. 13.

Лѣдаціюга, ги, м. Ув. отъ лѣдака. Ном. № 13663. *Лѣдаціюга, лѣдаціюга, лѣда-чогѣ й батька.* Марк.

Лѣдач, чі, ж. 1) Дрянъ, плохая вещь. Вх. Лем. 431. *Се вино велика лѣдач.* 2) = **Лѣдащо.** *Він до краю розмайдачився; сказано, у лѣдач записався.* Подольск. г.

Лѣдачѣвний, а, о. Ум. отъ лѣдачній.

Лѣдачній, а, о. 1) Лѣниый; облѣвнѣвший. *Лѣдачому все важко робити.* Туркенья дримала. *Дримав у харемі лѣдачій султан.* Шевч. 58. *Лѣдача шкана скрізь припинки має.* Ном. № 10848. 2) Дурной, нячтожный, негодный, плохой. *Лѣдача та*

дівка, що сама себе хвалить. Посл. Ледачому ледача й смерть. Ном. № 7100. З серця беруться ледачі думки. Ев. Мт. XV. 19. Ой чумаче, чумаче, життя твоє ледаче. Рудч. Чп. Добре далеко чуть, а ледаче ще дали. Ном. № 4451. Холодно, вдянувшись у їдно!—Іднаково в двоє, як ледачі обоє. Ном. № 643. Ум. Ледачєньний. Внизу—путній ставок, а через його ледачєньний місток. О. 1862. IX. 62.

Ледачіна, ни, об.==Ледащо, ледащиця. Гол. II. 427. Вх. Лем. 431.

Ледачо, нар. 1) Лїниво. 2) Плохо, дурно.

Ледащій, а, е==Ледачий. Ледащому встоди зле. Чуб. I. 262.

Ледащїця, ці, об. Нерадивий, нерадивая, негодникъ, негодница, негодяй, негодяйка. Ходила б у білому, дак скажуть—чепуриться, ходила б у чорному, дак скажуть—ледащїця. Мет. 279. Ум. Ледащїчка, ледащїченька. А Нечипорів батько та був собі великий ледащїчка: спився і звївся ні на що. Кв. I. 233. Аж він самий нїяниченька й великая ледащїченька. Грин. III. 381.

Ледащїти, щїю, вш, гл. Разлїниваться, портиться, дїляться негодяємъ.

Ледащо, ща, с. 1) Лїнтяй. Ой роблю я, роблю,—роботи ні за що: люде кажуть і говорять: сирота ледащо. Пп. Ледащо неробоче. Котл. Ен. VI. 17. 2) Негодникъ, негодница, безпутний, безпутная. Добрий доброго слова боїться, а ледащо й побою не боїться. Ном. № 3873. Люде серця не спитують, а скажуть: ледащо. Шевч. 65. Пустїтися в ледащо. Сдїляться негодничкомъ. Чи се і ти пустивсь в ледащо, що хочеш нас звести ні на що? Котл. Ен. II. 6. 3) О предметахъ: плохой, негодный, дрянной. Зїма! кожуха нема, чоботи ледащо і їсти нема що. Ном. № 561.

Ледаїкий, а, е. Дрянной, дурной, плохой, негодный. Доброму скрізь добре, а ледаїкому скрізь погано. Каменец. у. Ледаїкою бортники і мед ледачим пахне. Ном. № 7160.

Лєдво, лєдві, лєдво, нар. 1) Едва, чуть, лишь только. Держались лєдво на ногах. Котл. Ен. V. 16. Лєдво-лєдво дїше. Шевч. 67. Лєдві додому прийшов. Чуб. I. 201. Та напила м ся, лєдво стою. Чуб. V. 681. Лєдві ми вїйшли, він почав смїятись. МВ. 137. 2) Едва-ли, врьдъ-ли. У цїй корчмі лєдві є пиво? Каменец. у. Сьогодні

лєдві прийде, бо свято. Каменец. у. Лєдво є він дома. Каменец. у. Лєдво тямите ви дїда, бо були сте малі ще. Каменец. у. Лєдві(б)-не-лєдві(б). Едва, едва, съ трудомъ. Так упивсь на тїй оказїї, що лєдво-не-лєдво додому дїйшов. Каменец. у. Я лєдві-не-лєдві забрав,—такі великі. ЗОЮР. I. 229.

Лєдїця, ці, ж. Гололедица. Вх. Уг. 249.

Лєдївка, вн, ж. 1)=Лєдїця. Вх. Лем. 431. 2) Лєдяныя сосульки на деревьяхъ. Вх. Лем. 431. 3) Каменная (кристаллизованная) соль. НВолын. у.

Лєдїнь, ня, м.=Лєгїнь. Узьв лєдїнь стару бабу, кайтєся, хрєстьяне! Гол. III. 514. Ой любилі два лєдїні єдну молодїцю. Гол. Ум Лєдїни. Порубали лєдїника у чужої жїнки. Гол. I. 227. Поставайте, лєдїники, до танцю, до танцю. Гол.

Лєдбїий, а, е. Лєдяной.—сіль. Кристаллизованная соль. Учїни їм оуту з перцем і барсуковим салом і лєдової соли. Чуб. I. 74.

Лєдъ-не-лєдъ, нар. = Лєдво-не-лєдво. Лєдъ-не-лєдъ доїхав, таке болото. НВолын. у.

Лєдїанка, вн, ж.=Лєдївка. Вписавсь в купці, ямлив товар: лєдїянку-сіль і добру кримку, мед, віск... Мкр. Г. 54.

Лєбстр, ру, м. Реестръ.

Лєєстровїє, кá, м. = Лєйстровїє. Стали недолякики поруч із ляхами,—оборну.ми наливаїцїєв лєєстровїєками. К. Досв. 8.

Лєжа, жі, ж. Лєжанїє. З спання не кутить коня, а з лєжі не справить одєжі. Ном. № 11299. Упáсти у лєму. Заболѣть. Шух. I. 97.

Лєжáйка, вн, ж. Рыба *Barbus fluviatilis*. Вх. Уг. 249.

Лєжáк, кá, м. 1) Горизонтальная часть дымовой трубы на потолокъ. 2) Валежникъ. Волын. г. 3) Лєжáщїй улей.

Лєжáний, а, е. Достающїйся безъ труда. У нас грошей лєжáних нема. Грин. I. 244. Попові а котові лєжáний хлїб. Ном. № 8071.

Лєжáнка, вн, ж. 1) Лєжанїє, ничего не дїланїє постійное. 2) Лїньость. Лєжáнна го напáла. Онъ сдїлядся лїньивъ. Вх. Зн. 32. 3) Сорванная зеленою, но за тїмъ улежавшаяся груша.

Лєжáнка, вн, ж. Лєжанка. Стара сидить на лєжанїї та колише малою внука. Левиц. Ум. Лєжáночка.

Лєжáння, ня, с. Лєжанїє. За спанням

та лежанням і сорочки не будеш мати. Ном. № 10301.

Лежано́чка, **ки**, **ж.** Ум. отъ лежанка.

Лежа́ти, **жу́**, **жа́ш**, **гл.** 1) Лежать. *Боже помози, а сам не лежи.* Ном. № 70. **Леге́нно лежа́ти.** (Благожелание покойнику). 2) Болѣть. *Теца Симонова лежала в пропасниці.* Ев. Мр. I. 30. *Дай, Боже, з який час лежати, а не нагло помирати.* Ном. № 8003. *Крѣпко лежали в піст, а ні одна не вмерла, всі повичунювали.* Черниг. у. **Лежа́ти на сме́ртній постѣлі.** Умирать. Харьк. 3) **Лежа́ти в обб́зі.** Стоять въ лагерѣ. *Годи, годи, козаченьки, в обози лежати, ой ходімо під Гусятин жиди рабувати.* Гол. I. 13.

Лежа́тися, **жа́ться**, **гл.** безл. Лежаться. *Ой не спитися, не лежаться і сон мене не бере.* Чуб. V. 36.

Лежа́чий, **а**, **в.** 1) Лежачій. *Вовк зайця не дожсе,—хиба так, лежачого нагиба.* О. 1861. V. 69. *Під лежачий камінь і вода не тече.* Ном. № 7206. 2) Находящійся безъ употребленія. *Як би він не пив юрілки, то досі б лежачі гроші лежали, не то що як тепера позичати по гривні.* Харьк. 3)=**Леманий.** *Нема ніде хліба лежачою.* М. В. I. 25. *Ложачим хлібом набивають пузо.* К. ПС. 82. 4) **Лема́ча худоба.** Недвижимое имущество.

Лежа́чки, **нар.** Лежмя, въ лежачемъ положеніи. Ком. II. 19.

Лежебо́кий, **а**, **в.** Лѣнливый. *Була у чоловіка жінка—лиха, дурна, лежебока.* Ном. № 12000.

Леже́нь, **жня**, **м.** 1) Лежебокъ. *Що дворовий лежень не хоче робити, тільки спати та гуляти та юрілку пити.* Мил. 73. **Ле́жня справля́ти.** Ничего не дѣлать. 2) Бревно, лежачее на землѣ и служащее вмѣсто фундамента для стѣны хаты. *Тепер становлять хати на стоянах, а перш було на лежнях.* Лебед. у. 3) Боровъ, дымовая труба на потолокѣ, горизонтально лежачая, то-же, что и **Леман** 1. 4) Лежачій улей. См. **Леман** 3. 5) Родъ большого калача, обрядовый свадебный хлѣбъ. Чуб. IV. 236. *В п'ятницю до діла лежні з курту поробили та шишки і перепійці в тіч посадовили; коровай-же спорядивши з самую суботу, посадить його вприсими Кирика Голоту.* Мкр. Н. 21.

Лежа́ння, **ня**, **с.** Лежаніе. *Через сидіння не впало в лежіння.* Ном. № 10846.

Лежа́на, **нар.** Въ лежачемъ положеніи.

Попереду сніп лежма б'ють, а потім сторч поставе. Каменец. у. —**лежа́ти.** Постоянно, не вставай лежать. *Лежма лежу хворо.* НВолын. у.

Ле́жник, **ка**, **м.** 1) Боровъ дымовой трубы? *„Любимымъ мѣстопребываніемъ „вихованця“ есть „лѣжник“, на чердакѣ.“* Чуб. I. 208. 2) **Ле́жники справля́ти**=**Лемня справляти.** О. 1862. III. 20.

Лежню́ха, **хи**, **об.**=**Лежень** 1. Желех.

Лежня́, **ні**, **ж.**=**Лежа.** *За лежнею ніколи посидіти.* Ном. № 10846.

Лежня́ка, **ки**, **об.**=**Лежень** 1. Желех. Вх. Зн.

Лежун, **на**, **м.**=**Лежень** 1. Чуб. I. 262.

Лежу́х, **ха**, **м.** 1)=**Лежень** 1. Каменец. у. *Лежух лежить, а над ним Бог кряжить.* Ном. № 1682. *Лежухові Бог домо дав.* Ном. № 1683. 2) Упавшее или поваленное бурей дерево. Вх. Зн. 33. 3) Птица козодой, *Caprimulgus europaеus.* Вх. Лем. 431.

Лѣзиво, **ва**, **с.** Лѣстница изъ лыка (у бортник.).

Лѣво, **за**, **с.** Лезвіе. Уман. у. *Оце обух, а це лезо (у сокири).* Харьк. Ум. **Лізко.**

Лѣйбизь, **ка**, **м.** 1) Родъ жилета у лемковъ. Гол. Од. 75. 2) Родъ женской верхней теплой одежды на ватѣ. Рк. Левиц.

Лейментарь, **ря**, **м.** Рейментарь. Мет. 425.

Лейстер, **стру**, **м.** Реестръ. *Запишіть у лейстри.* Мил. 162.

Лейстро́вий, **а**, **б.** Реестровый. *Тоді сироту Степана, козака лейстрового, отамана молодого, турки-яничари ловили.* Шевч. 255. *Тільки обізвався тисарь військовий, козак лейстровий.* Дума.

Лейстро́вик, **ка**, **м.** Реестровый казакъ. *Бенкетує шляхта, іграючи в карти, а козаки-лейстровики додержують варти.* К. Досв.

Лейта́рь, **ря**, **м.** Рейтаръ. *Скоро лейтари до його прибували, листи подавали.* АД. II. 123.

Лѣквар, **ру**, **м.** Варенье изъ сливъ. Угор.

Лѣкція; **ціі**, **ж.** Урокъ, лекція. *Не вивчили лекції,—профессорі й слова не скажуть.* Левиц. I. 152.

Лѣкшати, **шаю**, **еш**, **гл.**=**Легшати.** Желех.

Лѣкше, **нар.**=**Легше.** *Лекше говорити, ніж зробити.* Ном. № 5605.

Лѣле, **лѣлочко!** **меж.** Увы! Горе! Бѣда!

Ой леле, леле! битиме татусь. Лубен. у. *Ой лелечко, лелечко, болють мое сердечко!* Чуб. V. 1061. *Леле, лелечко мені!* Ном. № 9270.

Лелє́, меж. ? Прип'явъ въ дѣтской пѣсенкѣ: *Леле, діду, леле, бабо, леле, Коваленку! Та понесім погуляти дитину маленьку.* Ном. № 9262.

Лелє́ка, ки, ж. Ансть, Сисопіа. *Облітав серцега море й землі, як лелека.* Мкр. Н. Ум. **Лелє́чна.** Ув. **Лелє́чище.**

Лелє́кати, чу, чеш, г. *Вопить, стонать.* *Лелечу-лелечу, — поки то встану. Вона нездужає—всю ніч лелече.* Борз. у.

Лелє́нути, ну, неш, г. Сильно полить, хлынуть. *А після тієї грози як лелене дощ!* Мирг. у. Слов. Д. Эварн.

Лелє́сати, сѣю, еш, г. = **Лелє́кати.** *Як стали орла іс цехом ховати, і стали птиця небесна як коза лелєсати.* *Лелєсса мов скажений.* Харьк.

Лелє́тати, чѹ, чеш и **лелє́тати,** чѹ, тїш, г. *Нап'явати?* Вх. Зн. 32.

Лелє́чий, а, е. Свойственный, принадлежащій аисту.

Лелє́чиня́, нѣти, с. Птенецъ аистъ. Харьк. Ум. **Лелє́чиня́тно.**

Лелє́чич, ча, м. Ансть-самецъ. *Полетів уже лелєчич, полізу до мїзда.* Лубен. у.

Лелє́чище, ща, м. Ув. отъ **лелє́ка.**

Лелє́чка, ки, м. Ум. отъ **лелє́ка.**

Лелє́чко. См. **Лелє́.**

Лелє́к, ка, м. = **Лелє́к.** Вх. Пч. II. 7.

Лелє́ = **Лелє́.** Желєх.

Лелє́нька, ки, ж. Ум. отъ **лелє́я.**

Лелє́ння, ня, с. Тихое теченіе. *Тихе лелєння... води по камінні.* Левец.

Лелє́т, лета, м. Птица изъ породы совѣ, сычѣ. Вх. Зн. 33.

Лелє́ти, лію, еш, г. 1) Сверкати; струиться блестя, блестятъ; переливаться. *Так і лелєють церкви уряжені та золоті.* Змієв. у. *В неї подвір'я сріблом лелє.* Гол. III. 543. *Да йшла дівка да яриную, да ярина лелє.* Чуб. V. 23. *Там вода лелє, на єї дивлюся.* Мет. *А на морі вода лелєма.* Нп. 2) **Лелє́ять.** *Та мала собі сина одиною Івася Вдовиченка, змалку лелєла, у найми не пускала.* Мет. 414.

Лелє́тка, ки, ж. 1) Металлическая блестя, пришиваемая на одеждѣ, церковн. облаченіи и пр. Каменец. у. 2) *мн.* Головное украшеніе гуцулокъ: мелкія бляшечки вкругъ головы. Гол. Од. 73. Ум. **Лелє́точна.** *Пікто не видає, що на ільцю сѣє: золоті корги верхи, срібні да лелєточки.* Рк. Макс.

Употребляется какъ ласкательное слово: *Ти ж моя лелєточка!*

Лелє́ч, чу, м. *Alnus viridis.* Вх. Зн. 32.

Лелє́я, лії, ж. *Лилія.* *Насілля маленькая білої лелєї.* Гол. I. 327. *Ой як же ти провітаєш, як в саду лелєя.* Чуб. V. 428. Ум. **Лелє́ньна.** *Сестро ж моя, лелєнько біла!* Федьк. I. 9.

Лелє́яти, лію, еш, г. *Лелє́ять.* *Мати сина лелєяма, потїхся надїяла.* Гол. I. 164.

Лелє́ка, ки, м. = **Лелє́.** Гол. I. 223. Желєх.

Лелє́, ля, м. *Батюшка, отецъ.* Шух. I. 32.

Лелє́ом-полелє́ом, нар. *Еле ноги передвигая.* *Що ти ходиш лелєом-полелєом, наче тобі ступїнь по червїнцевї.* Подольск. г.

Лелє́, лі, ж. = **Лелє́я.** *Як пішла лелєя, то всі городи піском позаносило.* Черниг. у.

Лелє́к, ка, м. *Козодой, лилокъ.* Радом. у.

Лелє́, сз. 1) *Но.* *Дівча, дівча, вода чиста, лелє ти сама єсть нечиста.* Гол. IV. 522. 2) *Лишь только.* Гол. I. *Вступленіе,* 725. 3) *Какъ вставка въ рѣчь:* воть, вѣдь, же.

Лелє́к, кѣ, м. *Названіе малоросса, живущаго въ Венгріи, въ долинахъ, за Бескидами.* О. 1861. I. 265; 1862. I. 79.

Лелє́чка, ки, *Малорусска изъ Венгріи, жительница долинъ за Бескидами.* Желєх.

Лелє́бик, ка, м. *Алембикъ, перегонный кубъ.*

Лелє́, сз. = **Лелє́.** Вх. Зн. 32.

Лелє́нт, ту, м. *Плачь, вопль, рыданіе; крикъ.* *Чутно було в Рамі голос, лелєнт.* Єв. Мт. II. 18. *Из городів встає під небо лелєнт.* К. Іов. 53. *Коли вихожу з хити, а на вулиці такий илас, такий лелєнт!* Канев. у. *Ото буде лелєнту!* Левец. Пов. 143.

Лелє́нтарь, рѣ, м. = **Лелє́ментарь.** Мет. 425.

Лелє́нтати, чѹ, тїш, г. *Кричать, громко говорить.* *Жінки лелєнтати бля карми, аби дав жид без грошей юрїмки.* Каменец. у.

Лелє́нтування, ня, с. *Вопль, крикъ.* *Охрипле лелєнтування.* Мир. Пов. II. 108.

Лелє́нтувати, тїю, еш, г. *Вопить, кричать.* Ном. № 13022.

Лелє́нтуватися, тїюся, ешся, г. *Хлопотать, суетиться.* Полт. г.

Лелє́ха, хи, ж. 1) = **Лелє́шка.** 2) *об.* *Флегматикъ; неуклюжій.* НВолын. у.

Лелє́хуватий, а, е. *Неповоротливый,*

медлительный, флегматическій. Черк. у. НВолынск. у. Левиц. I. 163. *Стала така лемехувата.* Г. Барв. 365.

Лемешик, ка, м. Ум. отъ леміш.

Лемзати, заю, заеш, гл. Медленно ѣсть.

Лемзати, жў, зїш, гл. Медленно идти, тащиться. Желех.

Лемич, чу, м. Раст. *Alnus viridis.* Дв. 96. См. Леліч.

Леміш, шá, м. 1) Сошникъ, лемехъ (въ плугъ). *Чому ви, хлопці, не орете?—Да, дядьку, свято—Яке свято?—Чересло й леміш ізнято.* ЗОЮР. I. 146. *Можже викую я з його до старою плуга новий леміш і чересло і в тяжкі упрути, може, зорю перелі той.* Шевч. 669. *Зробів з лемешá швайну.* Испортилъ дѣло, гора родила мышь. Ном. № 7613. Ум. Лемешин.

Лемішечка, ки, ж. Ум. отъ лемішка.

Лемішка, ки, ж. 1) Родъ кушанья изъ муки, саламата. *Галушки та лемішка, а хлбу перемішка.* Ном. № 12339. *Дівер з невісткою розбив юрцик з лемішкою.* Чуб. V. 724. 2) Мямля; мягкій и безхарактерный человекъ. Ум. Лемішечка. *Чоловіче, наварю тобі лемішечки.* Грин. II. 164.

Леміщаний, а, е. Изъ лемішки. Леміщани вареники.

Лемківський, а, е. Принадлежащій лемку. Желех.

Лемківщина, ни, ж. Мѣстность, заселенная лемками: погорье Низкаго Бескида отъ р. Сяна по Попрадскую долину, въ Сянецкомъ у. Желех. Голов. I. Вступл. 725.

Лемко, ка, м. Галицкій малороссъ, житель Лемківщини. Голов. I. Вступл. 725.

Лемну́ти, ну, нѣш, гл. 1) Удалиться, отступить. Желех. 2) Стибрить, стащить. *Так то він її лемнув, як був тут.* Брацл. у.

Лемдѣрево, ва, с. Раст. *Larix europaea.* Шух. I. 18.

Леміти, нію, еш, гл. = Леліти. *На калину вітер віє, калина леміє.* Мет. 41. *Леміла вода, леміла.* Чуб. III. 162.

Лемний, á, ó. = Лянный. *Розточено лемний обрус на столі.* Чуб. *Розстелено лемні скатерті по столу.* Мет. 152.

Лемо, сз. = Лем 2. Вх. Зн.

Лемта, ти, ж. Лента (взято изъ русск. яз.). Кв. I. 6. *Куплю собі шаблю золотую, а до шаблі лемту голубую.* Черк. у.

Лемтавий, а, е. Рваный. Вх. Зн. 32.

Лемтюх, ха, м. Одѣтый въ городскую одежду? горожанинъ? Шух. I. 33.

Лемѹти, ну, нѣш, гл. Легѣть. Федьк.

I. 27. *Лемъмо, полемъмо до свого пана.* Чуб. III. 440. *Кину пером, лему орлом, конем поверну, а до свого отамана таки поверну.* Нп.

Леопáрд, да, м. Леопардъ. *І леопард із моху вискочив на сцену... Ступив, зирнув,—і полилась святая кров.* Шевч. 614.

Леп, пу, м. Нечистота на тѣлѣ, потная грязь. *Лепу на руках багато.* Харьк. у.

Лепесну́ти, ну, нѣш, гл. Броситься бѣжать. *Тільки пустив мене з рук, а я як лепесну тікати.* Екатер. у.

Лепетáйло, ла, с. Болтунъ, а въ загадкахъ названіе языка. Ном., стр. 297, № 222.

Лепетáти, чў, чѣш, гл. Лепетать, болтать; говорить невнятно. *Не тямить голова, що язук лепече.* Ном. № 12987. *Лепече, як той пустий млим.* Ном. № 12984.

Лепетень, тня, м. Болтунъ. *Лепетень лепече, а дурень слухав.* Чуб. I. 262.

Лепеті́ця, ці, ж. Болтунья. Ном., стр. 294, № 121.

Лепеті́ння, ня, с. Болтовня. Левиц. Пов. 84.

Лепеті́ти, чў, тіш, гл. = Лепетати. *Та чого лепетити, як дзвоник?* Черк. у.

Лепетлі́вий, а, е. Болтливый. Левиц. I. 399.

Лепету́н, на, м. Болтунъ. Желех.

Лепету́ха, хи, ж. 1) Болтунья; ворчливая женщина. *Бо свкруха, лепетуша сварливая голова, вона ж мене заклопоче—я дівчина молода.* Чуб. V. 535. См. Лепетиця. 2) Водка. *Як нап'ється лепетуши, стане не тверезий.* Чуб. V. 1161. 3) Дáти лепету́хи. Убѣжать, ударить. *Баба дождала ночі і дала лепетухи до пана.* Грин. I. 94. Ум. Лепетушна. *Захтілося лепетушки, пропила моток і витушки.* Чуб. V. 680.

Лепѣтя, ті, об. Болтунъ, болтунья.

Лепехá, хй, ж. 1) Раст. Айръ, *Asopus salamus.* Также Жидівська лепехá. ЗОЮР. I. 109. 2) Раст. *Scirpus sylvaticus.* ЗЮЗО. I. 135.

Лепѣхуватий, а, е. 1) = Лемішеуватий. 2) Широколистый? *Ой устий очерет да й лепехуватий.* Чуб. V. 176.

Лепѣць, пцю, м. Раст. 1) *Asperugo procumbeus.* ЗЮЗО. I. 113. 2) *Galium Aparine.* ЗЮЗО. I. 123.

Лепешні́к и лепешня́к, ка, м. Раст. *Scirpus sylvaticus.* ЗЮЗО. I. 135. См. Лепеха 2.

Лепі́стка, ки, ж. Лепестокъ. Ум. Лепісточна.

Лепіх, ха, м. Раст. *Gluceria spectabilis*. Вх. Пч. I. 10.

Лепішник, ва, м. Раст. *Carices*. Лв. 97.

Лепок, пєа́, м. Раст. *Asperugo Ararigine*. ЗЮЗО. I. 113.

Лепорт, ту, м. Рапортъ. *Гул, як комедант исправний, Енейві лепорт подав.* Котл. Ен. VI. 34.

Лепортувати, тую, еш, м. Рапортовать, доносить. Харьк.

Лєпєкий, а, е. Хороший, красивый. *Жив я собі недалеко од свого лепєкого города.* Греб. 400.

Лєпєко, нар. Хорошо, красиво. *Із кожного куріяня везли знамена на конях, лепєко убраних.* Стор. II. 156.

Лєпта, ти, ж. Лепта. *Спасибі, друже мій убогий,—ти, знаю, лепту розділив свою єдину.* Шевч. 561.

Лєптіця, ці, ж. Раст. *Lychnis*. Шух. I. 21.

Лєпұх, х́а, м. Раст.=Лопух. Вх. Пч. I. 8.

Лєпұховий, а, е.=Лопуховий. *Прийде літо красне,—все готове, пошиємо шаравари лєпұхові.* Грин. III. 325.

Лєпчіця, ці, ж. Раст. а) *Galium Ararigine*. Анн. 151. б) *Asperugo procumbeus*. ЗЮЗО. I. 113. в) *Asperugo Ararigine*. ЗЮЗО. I. 113.

Лєскіт, коту, м. и пр.=Лбскіт и пр.

Лєсливий, а, е. Льстивый. *Тодос лєсливий чоловік.* НРолын. у.

Лєсний, а, е.=Лєсливий. *Діявіл лєсний.* Чуб.

Лєст, ту, м. Въ выраженіи: **Лєстом** заходити. Обманывать при помощи хитрости. Желех.

Лєста, ти, ж. Родъ шерстяны въ водяной мельницѣ на Днѣпрѣ.

Лєстатися, таяся, вшся, м. Едва видти, плестись. ЧГВ. 1853. 61.

Лєстець, тц́а, м. Лстець.

Лєстивий, а, е. Лстивый. *Потребить Господь лєстивих і уста заціпить хитрим.* К. Псалт. 25.

Лєстивість, вости, ж. Лстивость. Желех.

Лєстіво, нар. Лстиво. *Найгірший народові ворог бува той, хто лєстиво вихваляє нас, щоб ми не по правді про себе думали.* О. 1862. IX. 29.

Лєстіти, щұ, стіш, м. Лстить. *Не лєсти мене своїми пишними словами.* К. XII. 64.

Лєстітися, щұся, стішся, м. По-

дольщатся, подлаживаться. *Лєститься, як у пазуху не влізе.* Черк. у. *Хоть як вона буде до тебе лєститься, а ти їй усїї правди не кажи.* ЗЮЮР. II. 71. *Давай уже хоть коло свого лєститись: оце, кажуть, пан так пан!* К. ЧР. 74.

Лєстівочка, ки, ж. Ум. отъ лєстка.

Лєстка, ки, ж. Лєсть, льстивая рѣчь. *Лєстки горієш отрутизни.* Ном. № 3072. *Оті шепотинники-окомони чого не допнуть у панів добрим способом, то завсїди добуться у них лєстками.* Берд. у. **Лєстками підійти.** Лєстю добиваться, лєстить. НВолын. у. Ум. **Лєстівочки.** *Як узали лєстівочками підходить.* Ном. 3094.

Лєстний, а́, в. Лстивый, обманчивый. Чуб. III. 26.

Лєстоці, щів, ж. мн. Лєсть. Харьк.

Лєстұн, н́а, м. Лстець. *Поки в морі єсть і в скрині, лєстун потреться в сїй хатині.* Мкр. Г. 61.

Лєсть, ти, ж.=Лєстоці. Рк. Левиц. *Смерть лєсти не знає.* Ном. № 8252. *Тобю чоловік великий і у честі, але по всяк час у гріховній лєсті на Христа воює.* Чуб. III. 17. **Лєстю упадати.** Поддабриваться. *Сидить Грциь на важниці, тяжєнько здихає, а до його чорнявая лєстю упадає.* Чуб. V. 1038.

Лєсь=Єсь, єси. (2 е лицо наст. вр. отъ л. бути). *Дівча, дівча, вода чиста, лєм ти сама єшь нечиста: южє лєсь сїм мужів мала, а зо жадним шлюб не брала; сїм лєсь хлопців породила, ні єдному ксту не дала.—Кєд лєсь хлоп, то не гварь мї то! Кєд лєсь Бог,—отпусть мї то!* Гол. I. V. 522.

Лєт, ту, м. Летъ, полетъ. *Туди саме лет (бджолам) через яр.* Черк. у.

Лєтарг, гу, м. Летаргическій сонъ. *Із свого лєтаргу пробудила нас рідна мова.* К. XII. 123.

Лєтаргичний, а, е. Летаргическій. *Були ми довго наче мертві, були нерухомі, в лєтаричному сні.* К. XII. 123.

Лєтіти, чұ, тіш, м. Летѣть; быстро стремиться, мчатся, нестись. *Лєтить орел по над морем.* Мет. 64. *Лєтить літо, як крилами.* Ном. № 550. *Чого лєтиш як скажєний?* Волын. г. *Лєтить миска до порога.* Нп. *Куля лєтить.* Дещо, 31. Ум. **Лєтітоньки.** *Межи ними соколонько крилоньками махає, лєтітоньки гадає.* Лукаш. 168.

Лєтұчий, а, е. Лєтающий, лєтучій. Левиц. I. 226. *З пистолю кулею лєтұчу птвицю бє.* Стор. II. 222. *Се лє-*

тлючий горобець. НВолын. у. *Це летюча птиця, а це піша.* Черк. у.

Летяга, ги, м.—**Нетяга.** *Ой гуляв, гуляв козак, бідний летяга, сім год і чотири.* Мет. 377.

Летяжний, а, е.—**Нетяжний.**

Летячий, а, е.—**Летючий 1.** *Летячу птицю б'є.* Канев. у.

Лехв'яра, рі, ж. Невкусный супъ. Вх. Зн.

Лехв'ий и пр.—**Логкий и пр.**

Леш, сз. Но, только. *Втонув, втонув козаченько, леш хусточка плавлє.* Чуб. V. 309.

Лешко, ка, об. Ласк. Душенька. *Я тебе, лешко, ждала, ждала, а ти її не прийшла.*

Лещата, т, с. мн. 1) Тиски. **Уз'яти в лещата.** Стиснуть. 2) Тиски изъ лубковъ или дощечекъ, въ которыхъ сдавливаютъ переломленную кость. 3) Два длинные куска дерева или жел'їза, между которыми находится предметъ, который необходимо сжать, а концы ихъ скрѣплены. Напр. а) при дѣланіи короба концы согнутой въ кругъ драни соединяются такъ, что одинъ заходитъ за другой; они помѣщаются между двумя палочками, концы которыхъ связываются и палочки оттого сжимаютъ концы драни такъ, что они не могутъ разойтись; б) при укрѣпленіи плетня два столба забиваются по обѣ стороны плетня одинъ противъ другого и стягиваются насквозь проходящими ихъ планками. *Я тим віз'му у лещата.* Лебед. у. 4) Жомы для разминанія кожъ. *В лещатахъ виминають квашію з сириці.* Черном. 5) Лещетка, употребляемая при кастраціи лошадей. 6) Родъ снаряда, употребляющагося въ игрѣ. *Палили ключча, ворожили, по спині лещатами били, загадували загадок.* Котл. Ен. III. 70.

Ли, сз. Или. *Сядем ми з тобою поспідаем, ми пообідаем.* ЗОЮР. I. 207.

Либ, меж. Выражающее толчекъ. *Либ Панька в око,—а він і так сліпий.* Ном. № 6392.

Либавка, ки, ж. Скотина, сѣдающая только верхушки корма. Желєх.

Либ'ак, в'а, м. Работникъ, собирающій нефть съ поверхности воды. Желєх.

Либати, баю, еш, гл. 1) Медленно пасться. *Там і паща така, що треба скотині по стебельцю либати.* Уман. у. 2) Пасться по росистой травѣ. 3) **Либати очима.** Мигать, моргать. *Так либа, так ли-*

ба,—от-от заплаче. 4) Собирать при помощи лошадиного хвоста нефть съ поверхности воды. Желєх.

Либ'ацький, а, е. Принадлежащій либан'у, относящійся къ нему. Желєх.

Либ'ерія, рі, ж.—**Либ'ерія.**

Либ'ець, б'ця, м. Нищій, собиратель милостыни. Грин. II. 180.

Либ'ити, блю, биш, гл. Брать? собирать? *Ходив (торгувати)... та добре либив гроші.* Мкр. Г. 45.

Либ'б'й, нар.—**Либонь.** Желєх.

Либон'ити, н'ю, н'ш, гл.—**Либати 2.** Желєх.

Либонь, нар. Вѣроятно, кажись. *Либонь і до гробової дошки щастя не дочекаюся.* Ном. № 8317. *Чорна хмара наступає, либонь дощик буде.* О. 1862. X. *А під лісом, край дорош, либонь курінь мріє.* Шевч. 82.

Либ'ці, ців, мн. Бичевка съ привязаннымъ мясомъ для ловли рыбы.

Ливень, в'ня, м. Ливень, проливной дождь. *Рече—і дощ, і ливень з неба лет'ся.* К. Іов. 82.

Ливний, а, б. Проливной (дождь). Мнж. 148.

Лив'рити, рю, риш, гл. Плохо читать. *Вчився він добре на филозофії: в шіснадцять літ письмо мимрив та все по латині мимрив.* КС. 1882. IX. 480.

Лиг'ати, гаю, еш, гл. 1) Набрасывать веревку на рога вола. *Лигай вола! чою стоїш?* 2) и сов. в. **Лигн'ути, ну, н'ш.** Хлебать, хлебнуть, глотать, глотнуть, проглотить, жрать. *Він плакав і м'яв кулешик.* Котл. Ен. *Тут з салом галушки м'яли.* Котл. Ен. I. 11. *Купив смів та й м'яю собі.* Лебед. у. *Тільки кусай, кільки можеш лигнути.* Ном. № 5587. *Менше вкусиш, борше минеш.* Ном. № 5588.

Лиг'і,—д'ати. Уб'язать, наострить лыжи. Ном. № 4411. *Ломаку під руку, да й лиги!* Ном. № 11047. *Та лиги!* Мнж. 95.

Лиг'атися, гаюся, еп'ся, гл. Сходиться съ кѣмъ, связываться съ кѣмъ; соединяться.

Лигирь, ря, м. Нищій. *Там у городі скрізь лииря сидять по під барканами, просять милостині.* Грин. II. 180. Ув. Лигир'яна. Грин. II. 180.

Лигн'ути, гн'у, н'ш, гл. 1) См. **Лигати 2.** 2) Ударить, хватить. *Ларченка як що по потилиці лигнув.* Мир. ХРВ. 263. **Лигн'утися, н'ся, н'шся, гл.** Уда-

рється. *Що се в тебе око підбите?—Та се я нахилилась хату мести та як линула об стіл, об ріжок, та й набила.* Верхнедніпр. у.

Лигонути, ну, нѣш, гл. 1) Хлебнуть, глотнуть большимъ глоткомъ. 2) Поспѣшно убу́жкати. Мнж. 184.

Лигомі́на, ни, ж. и пр.=Лагомина.

Лигомі́нець, нця, м.=Лагоmineць. *І ті були там лигоминці, піддурювали що дівок.* Котл. Ен. III. 43.

Ліджа, жі, ж. Раст. Ситникъ, *Juncus*. Вх. Уг. 250.

Ліжка, ки, ж. 1)=Ложка. *Треба миски, треба ложки.* Грин. III. 678. 2) Ножъ, которымъ вырѣзывается углубленіе въ ложкѣ. Шух. I. 247. 3)—жа́б'я. Головастикъ. Вх. Лем. 413.

Лижка́рство, ва, с. Выдѣлка ложекъ. Шух. I. 247.

Лижка́рь, ря, м. Ложечникъ, мастеръ, дѣлающій ложки. *Лижкарі виробляють звичайні миски з ... дерева.* Шух. I. 247.

Ліза, зи, об. Прилизанный, прилизавная.

Лізанка, ки, ж. Кушанье: сваренное молоко съ мукой. Шух. I. 142.

Лизати, жу́, жош, одн. в. лизну́ти, ну́, нѣш, гл. Лизать, лизнуть. *Собаки мизали рани його.* Ев. Л. XVI. 21. *Дано тобі кісточку: хоч мизи, хоч на далі бережи.* Ном. № 12146. **Лизати губи (собі).** Облизываться въ предвкушеніи чего-либо пріятнаго или въ желаніи его получить. *Стриба Рябка, вертить хвостом, неначе помелом, і знай дуренький скалить зуби та мизе губи: „Уже ж бач“, дума він... „Мабуть сам пан звелів оддати Рябку печене і що зосталося варене“.* Г.-Арт. Въ переносномъ смыслѣ—хотѣтъ чего-либо пріятнаго, но еще не имѣтъ возможности получить. У Макаровскаго описывается на свадьбѣ красивый парубокъ, лихой танцоръ, всѣхъ удивившій своей ловкостью: *„Що за удалъ, що за сила!“ парубки казали, і дівчата тишкувались і губки мизали.* Мкр. Н. 30. **Лизати губи до нѣго.** За кѣмъ ухаживать, зариться на кого. *Лизав до молодої губки, буркотав як голуб до голубки.* К. МБ. X. 3. **Лизати губи (ному).** Надо́дати съ поцѣлуями. *Не тоді мені мизи губи, як солодкі, тоді мені мизи, як іркі.* Ном. № 2315. **Лизати халяву, чоботи (ному).** Пресмыкаться предъ кѣмъ, унижаться. *У Грода таки самого і у порогу й за пороюм стояли миктори. А царь мизав у миктора халяву.*

Шевч. 637. **Лизну́в шилом пѣтоми.** Ничего не получилъ, ничего не достигъ. Ном. № 1814. **Бодай тебе чорт лизну́в!** Чортъ бы тебя взялъ! *Оттут тебе лизне і чорт!* Котл. Ен. **Як віл лизну́в!** Исчезло. Ном. № 1894. **Нехай тебе лизень лизне.** См. Лизень. **Не дам тобі й лизну́ти!** И попробовати не дамъ. *Не дїждем, щоб я тобі й лизнути дав! Ні, сам поїм усе.* Кв.

Лиза́тися, жу́ся, жошся, гл. 1) Лизаться. 2) Подлизываться, заискивать. *Він усе коло панів мизється.* Черк. у. *Хлопець не дурний: котком мизється біля старих.* Полт. у.

Лизе́нь, зня, м. Бычачій языкъ. *Телячий лизень.* **Як лизень злизав (ногѣ).** Исчезъ, какъ въ воду упаль. Ном. № 13512. **Нехай тебе лизень лизне, зліже!** Чтобъ ты пропаль! Ном. № 3739.

Лизка́ти, каю, еш, гл. 1) Лизать, вылизывать. Черк. у. 2) Часто понемногу ѣсть. *Сіло б та найлось одразу, а то й лизкає увесь день.* Черниг. у.

Лизну́ти. См. Лизати.

Лизу́н, на, м. 1) Лижущій. 2) Подлиза, льстець. *Стали мужики лизуни добираться до панів.* Волч. у. 3) Мивическое существо, въ образѣ большого звѣря, живущее въ лѣсахъ и пожирающее людей. Чуб. I. 193.

Лизь, зя, м.=Лизень. **Як йогѣ лизь злизав!**=**Як лизень злизав йогѣ.** Мир. ХРВ. 116.

Лизькати, каю, еш, гл.=Лизкати. *Лизькає кров собака.* Славяносерб. у.

Ліко, ка, м. 1) Лыко. *З однієї мити двічі лика не деруть.* Ном. № 7471. *Кричить, мов з його чорт лика дере.* Ном. № 3454. **Не мішайтесь між чужі ліна.** Не мѣшайтесь не въ свое дѣло. Ном. № 9569. 2) Веревки (изъ лыкъ?), которыми татары въ прежнее время связывали захваченныхъ ими во время набѣга людей. Поэтому: **Бути в татарськихъ лінахъ**—попасть въ неволю къ татарамъ. **В'язати в ліна.** Брать въ неволю. *Попереду біжить чабуши великий і грамоту султанову читає: в'язати в лика всіх, або стинати.* К. ЦН. 212. Ум. **Лічко.** *Виміняв ремінець на лічко.* Посл.

Ликуватий, а, о. 1) Мочалистый. *Як поростуть великі коноплі, то волокно буде ликувате.* Волч. у. 2) Волокнистый, жилистый. *Якась ликувата диня та несолодка.* Волч. у.

Ліктор, ра, м. Ликторъ. *Жерці і микторі стоять круг капітолія.* Шевч. 607.

Лілик, ка, м. Летучая мышь. Каменец. у.

Ліліяс, су, м. Раст. *Схилився куц роскішній лліясу.* К. ПС. 119. *Куц мліясу і троянди два куці.* Г. Барв. 214.

Ліман, ну, м. 1) Лиманъ, расширенное устье рѣки. *Чорна хмара з-за лиману небо, сонце криє. Синє море звірюкою то стоє, то вє.* Шевч. 49. *Чорним морем далеко гуляли... На лиман-ріку іспали, к Дніпру-Славути низенько уклоняли.* Дума. 2) Большое и глубоководное озеро, незаросшее камышемъ. Браун. у. 3) Раст. *Ranunculus acris.* ЗЮЗО. I. 133.

Ліманний, а, е. 1) Относящийся къ лиману 1. 2) Озерный. Браун. 17.

Ліманник, ка, м. Часть лимана, которая при легкомъ вѣтеркѣ попадаетъ въ полосу безвѣтрія и остается неподвижной. Браун. 51.

Ліманський, а, е—**Лиманний 1.** *Ой що узав Дніпр та свою волло: свої бережки промиває, а лиманські коси засипає.* Грин. III. 592.

Лімаренко, ка, м. Сынъ шорника. У перетиху ходила по опеньки, лимаренка полюбила молоденька. Шевч. 540.

Лімаріха, хи, ж.—**Лимарка.** *Ой пила, пила лимариха на меду, та й промила свою дочку молоду.* Лис. I.

Лімарів, рева, ве. Принадлежащій шорнику.

Лімарівна, ни, ж. Дочь шорника. *Ой што купить цебер меду ще й вина, того буде лимарівна молода.* Лис. I.

Лімарство, ки, ж. Жена шорника.

Лімарство, ва, с. Шорное ремесло.

Лімарський, а, е. Шорническій. *Він і реміниця лимарською не варт.* Посл.

Лімарщина, ни, ж. Сыромятная кожа. Вас. 158.

Лімарь, ря, м. Шорникъ. Вас. 159. *Оддала дочку та за крамаря, а сама пішла та за лимаря.* Чуб. V. 911.

Лімарювання, ня, с. Занятіе шорничествомъ.

Лімарювати, рюю, еш, и. Заниматься шорничествомъ. *Добре Дорошені: один син лимарює, другий кравцює, а небіж шевцює.* Канев. у.

Лімзати, заю, еш, и.—**Лемзати.** *Полмзав він трошки з мисочки, та й знов лі, сказано—недужий.* Киев. у.

Лимпач, чү, м. Земляной кирпичъ,

битый кирпичъ изъ глины съ мякиной. Херс.

Лимпачевий, а, е. Сдѣланный изъ лимпачу. Херс.

Лин, на, м. Рыба линь, *Cyprus tinea.*

Ходить, як лин по дну. Ном. № 3238. Ум. **Линон, линочон.** *Дитиночка, як миночок.* Ном. № 8469.

Ліна, ни, ж.—**Линва.**

Лінва, ви, ж. Толстый канатъ. НВолн. у. *Порон на линві ходє, а у вас кажуть на мотузї.* Литин. у. Ум. **Линовна.** *Шибениця старенькая, миновки новенькі.* Шух. I. 199.

Линбць, нця, м. Ракъ во время линянія. Мнж. 185.

Линіна, ни, ж. 1)—**Лин.** *Ой ви, рибалочки, ой ви, молодії, та поймайте мені риби линини.* Чуб. V. 1072 2) Мясо линя. *Нема над рибу линину.* Ном. № 7522. Ум. **Лининка.** *Просить вона на вечеру і рибку лининку.* Чуб. V. 50.

Линити, ню, нєш, и. У решетниковъ: снимать слой коры съ предварительно распаренныхъ въ печи липовыхъ стволовъ, обнажая лыковый слой, который потомъ отдѣляютъ отъ стволовъ. Вас. 175.

Линія, ні, ж. 1) Линія, черта. 2) Пограничная черта. *Біля города, біля Килії, на турецкій линії.* Нп. *Ішов козак на мнїю і вельми надувся; ішов козак із линії, як лихо зомувся.* Ном. № 792. 3) Линейка.

Лінка, ки, ж. Веревка; корда, на которой гоняють лошадей.

Линкїй, а, е. Отсырѣлый, влажный. Мнж. 185. *Сіно линке, сноти линкі.* Лубен. у.

Линковатий кінь. Лошадь со впавшей спиной, сѣдлая лошадь.

Линовище, ща, с. 1) Сброшенная вылинявшей змѣей старая кожа. *Як нападе кого могоманка, то треба повісити на шнурочку на шию гадюче миновище.* Кобел. у. 2) Кожура рака, потерянная при линянїи. Мнж. 185.

Ліновка, ки, ж. Ум. отъ лінва.

Линок, нка, м. 1) Ум. отъ лин. 2) Название вола свѣтлорыжей масти. КС. 1898. VII. 41. 3) Раст.: а) *Dianthus deltoides.* Лв. 98. б) *Tragopogon pratensis.* Лв. 102.

Линочок, чка, м. Ум. отъ лин.

Линтваревий, а, е. Сдѣланный изъ овечьей шкуры. *Линтваревий кожух.* Сим. 226.—**оправа.** Кожаный переплетъ. Елисаветгр. у.

Линтварець, рц'я, м. Ум. отъ линтварь.

Линтварик, ка, м. Ум. отъ линтварь.

Линтварь, р'я, м. Шкура годовалого ягненка. Вас. 154. Ум. Линтварець, линтварик.

Линутити, ну, неш, гл. 1) Летѣть. *Линув сокіл з України.* Мет. 376. *Ангел минув, слюзу уронив.* Чуб. III. 305. 2) Стремиться. *А я дивлюся і серцем мину в темний садочок на Україну.* Шевч. 403.

Линутити, ну, неш, гл. Политься, хлынуть. *Як минув дощ.* Черк. у. *Линув на лоб йому води.* Мкр. Г. 57. *Горщик як брязне об тіл, як минуть на мене помий.* Г. Барв. 225.

Линутитися, нуся, нешся, гл.—**Линутити.** *Вода минулася.* Харьк. у. *Дощик минуся—цебром, відром, дійничкою над нашою пшеничкою.* Ном. № 334.

Линч'а, ч'ати, с. Маленькій линь.

Линь, (ня? м.). Раст. *Artemisia campestris.* Лв. 97.

Линьб'а, б'я, ж. Время линянія.

Линючий, а, е. Линючий, линяющий. *Заполон минюща.* Черк. у.

Линяти, няю, еш, гл. 1) Линять, терять цвѣтъ. 2) Линять, лишаться шерсти, ронять перья. *За тим вовк не линяє, що в комору часто никає.* Ном. № 7208.

Ліпа, пи, ж. Дерево липа, *Filia parvifolia.* З однієї липи двічі ліка не деруть. Ном. № 7471. Ум. Ліпка, липонька, липочка. *Сухая липочка не цвѣтєть.* Грин. III. 460.

Лип'арка, ки, ж. 1)—**Липковиця.** Вх Уг. 250. 2) Глина для кирпича, для печей. Вх. Лем. 432.

Липонь, пня, м.—**Липоць 1.** Желех.

Липоць, пця, м. 1) Мѣсяць іюль. *Одного літнього гарячого дня в місяці липці 184... року з города Туми виийшла купка хлопців.* Левиц. Пов. 3. 2) род. пад.—**пцю.** Липовый медь.

Ліпина, ни ж. 1) Липовое дерево. *Білий як ліпина.* Ном. № 13147. 2) Липовый лѣсъ. *Пішов у липину.* 3) Щепки, лучина. Вх. Зн. 32. *Потрошити на липину.*

Ліпиці, пиць, ж. мн. Сѣмена липы. Черк. у.

Ліпівка, ки, ж. 1) Кадка изъ липоваго дерева. *Коли оляділись до липівки, що на горщиці з медом була, аж вона перекинута й вилизана.* Драг. 363. 2) Родъ дьни. Ум. Ліпівочка.

Ліпка, ки, ж. 1) Ум. отъ ліпа. Ой

у полі горина, стоїть липка зелена, ой на тій липі... три птахове співають. Чуб. V. 223. 2) Липовая кора, лубъ? *А моя хата микками шита.* Чуб. V. 412. 3) Раст. *Spigaea Filipendula.* ЗЮЗО. I. 170. 4)—**Липці.** Для сниманія вишень—очереяна липка. О. 1861. V. 36.

Липк'ачий, а, е.—**Липковатий.** *Липкача роля.* Вх. Уг. 250.

Липк'ий, а, е. 1) Липкій. *Вона мене по тілу маже липким, вонючим, як смола.* Алв. 64. 2) Прилипчивый (о болѣзни). 3) Имѣющій влечение къ чему-нибудь. *Левиц. I. 341. До хазяйства липкий такий, вже й ночі не достить, коли треба.*

Липковатий, а, е. Липкій, клейкій, вязкій. *Липковата земля.* Глинистая и оттого вязкая почва. Вх. Уг. 250.

Липковиця, ці, ж. Глинистая и оттого вязкая почва. Вх. Уг. 250.

Липн'евий, а, е. Іюльскій. Желех.

Липн'як, ка, м. 1) и 2)—**Липняк 1** и 2. 3) Мучной хрущъ, *Melolontha fullo.* Вх. Пч. I. 7. 4) Раст. а) *Silene vissera.* Kolb. I. 202. б) *Galium aparine.* Вх. Лем. 432.

Липнути, ну, неш, гл. 1) Липнуть, приставать. *З чим ся обходимо, тоє до нас липне.* Ном. № 5990. 2) Лнуть. *Всі його люблять, всі до його минуть.* Котл. НП.

Липн'як, ка, м. 1) Липовая рошча, липовый лѣсъ. 2) Липовый медь. Желех.

Липоватиця, ці, ж.—**Липковиця.** Вх. Лем. 432.

Ліповий, а, е. Липовый. *Розстілись, як липове клинн'я.*

Ліпонька и липочка, ки, ж. Ум. отъ ліпа.

Ліпці, ців, м. мн. Шість для сниманія фруктоь, расколотый на одномъ концѣ на четыре части, раздвинутыя на известное разстояніе, чтобы удобнѣе было снимать фрукты. Полт. г.

Ліпчик, ка, м. Раст. *Asperugo proscemens.* Вх. Пч. I. 9. См. Липчиця.

Ліпчиця, ці, ж. Раст. — **Лепчиця.** *Ув'язавсь до мене, як липчиця.* Г. Барв. 246.

Лип'я, п'я, соб. Липы.

Лип'янка, ки, ж. Порода грибовъ. Черк. у.

Лис, са, м. 1) Лисица. *У вічі як лис, а за очі як біс.* Ном. № 13560. *Продав пса за лиса.* Ном. № 3086. *Старого лиса тяжко зловити.* Ном. № 5791. *Як лис хвостом виляє.* **Лисом підшитий.** Хитрый и льстивый. 2) мн. **Ліси.** Лисій мѣхъ, шуба. *Ми*

в кожусі, та при своїм дусі, а в мисях та в мислях. Ном. № 1613. Ум. Лисобн.

Лис, лисий, а, е. 1) Лысый, плѣшивый. *Лис, сиз, кутерноа: як удасться що доброго,—велика ласка пана Бога.* Ном. № 8546. *Лисий мисою здалека бачить.* Ном. № 7964. 2)—**горá.** Гора, непокрытая растительностью,—обыкновенно считается притономъ вѣдьмъ. 3)—**дядьно.** Чортъ, домовый. 4)—**нинь, віл** и пр. Имѣющій бѣлое пятно на лбу. *Знаються, як лисі коні.* Ном. № 9481. 5)—**хвіст.** Раст. Пѣтушій гребень, *Oponis*. 6)—**ййця** Раст. *Satyrion*.

Ліса, си, ж.—**Лисиця.** *Несе мене лиса зл кленові ліса.* Рудч. Ск. II. 4. Ум. **Лисна, лисочна.**

Лисак, кá, м. 1) Плѣшивецъ. Вх. Лем. 432. 2) Животное съ свѣтлымъ пятномъ на лбу. 3) Обнаженный берегъ или возвышенность. Вх. Зн. 32. 4) Птица лысуха, черная, *Fulica atra*. Вх. Пч. II. 11.

Лисан, нá, м.—**Лисак 2** (о лошади). Желех.

Лисаня, ні, ж. Голая гора. Желех.

Лисеня, няті, с. Дѣтенышъ лисицы. МВ. (О. 1862. III. 45). Ум. **Лисенятно, лисеняточко.**

Лисий. См. **Лис, а, е.**

Лисина, ни, ж. 1) Плѣшь, лысина. *Не по чім і б'є, як не по лисині.* Ном. № 7367. 2) Бѣлое пятно на лбу у животныхъ. *Як уродитъся лоша з лисиною, то так воно й пропаде.* Ном. № 3218. 3) Проталина, прогалина, при снѣжномъ покровѣ мѣсто, свободное отъ снѣга. *Лисина чорної землі на добрій санный дорозі.* О. 1862. IV. 95. 4) Поляна въ лѣсу. Ум. **Лисинка.**

Лисиця, ці, ж. 1) Лисица (звѣрь). *Зна, де вовк, а де лисиця.* Ном. № 5716. *Лисице, лисице! та й довгий же твій хвіст!* Ном. № 13568. **Накривсь, мов лисиця хвостом.** Неудачно скрывалъ свой поступокъ. Въ обрядѣ сватовства, въ обрядовыхъ рѣчахъ сватовъ дѣвушка называется иногда вмѣсто **куніці**—**лисицею.** *У вас лисиця є, нам снилось, котру Тетяною зовуть...* (Изъ рѣчи сватовъ). Алв. 13. 2) Лисій мѣхъ. *Крийся, зятю, та куніцями, куніцями та лисицями.* Мет. 185. 3) Только во мн. ч. Намерзшіе узоры на оконномъ стеклѣ. 4) Только во мн. ч. Деревянные тиски различной величины и вида, употребляющіеся: а) для сжиманія склеенныхъ досокъ (Мирг. у.); б) для выжиманія воска; в) для сжиманія разламывающагося въ мѣстѣ развѣт-

вленія дерева. Приборъ состоитъ изъ двухъ досокъ или кусковъ дерева, которые по мѣщаются по обѣ стороны развѣтвленія въ деревѣ, послѣ чего концы ихъ сжимаются насевозъ проходящими планками. *Треба трушу в лисиці взяти, а то розчашнетъся.* Левч. 161. г) для укрѣпленія стѣны: два столба одинъ противъ другого по обѣ стороны стѣны, концы которыхъ скрѣплены, отчего стѣна стискивается. *Хата наша похилилась... Батько хоч і взяв у лисиці, дак облутилася ж кругом, обпала.* Г. Барв. 249. д) для поддержанія жердни при работѣ гребенщиковъ. Вас. 164. *Жердка висить на лисиці.* См. **Лещата.** 5) Название вола съ малой бѣлой отмѣтиной на лбу. КС. 1898. VII. 42. 6) Раст. *Gypsophila muralis*. ЗЮЗО. I. 124. Ум. **Лисична.** Въ сказкахъ обыкновенно съ прибавленіемъ слова **сестричка.** *Лисичка-сестричка і вовк панібрат.* Рудч. Ск.

Лисиченя, няті, с.—**Лисеня.** Ум. **Лисиченятко, лисиченяточко.**

Лисичий, а, е. Лисій. *Нашибали нору лисичу.* О. 1861. V. 70.

Лисичка, ки, ж. 1) Ум. отъ **лисиця.** 2) Раст. *Agaricus Cantharellus*. ЗЮЗО. I. 110.

Лисиччин, на, но. Принадлежащій лисичкѣ. *Дак лисиччина дочка й каже...* Рудч. Ск. I. 28.

Лисиччукъ, кá, м. Сынъ лисицы. *Лисиччука запер під лавку.* Рудч. Ск. I. 133.

Лисіти, сію, еш, г. Плѣшивѣть, лысѣть. *Дурна голова не лисів.* Богодух. у.

Лиск, ку, м. Блескъ; лоскъ, глянецъ.

Лиска, ки, ж. 1) Ум. отъ **ліса.** *Котику-братіку! несе мене лиска по каменю мосту.* Рудч. Ск. I. 27. 2)—**Лисан 4.** *Ой були ми в ліску та поймали лиску чорную та зубатую.* 3) Животное съ бѣлымъ пятномъ на лбу: корова, собака и пр. Ум. **Лисочна.**

Лискавіця, ці, ж. Зарница.

Лискавка, ки, ж. 1)—**Влискавка.** Желех. 2) Одно зерно блестящихъ бусъ, бусина блестящая. Шух. I. 130.

Лискаръ, ря, м. Кирка. (К. П. Михальчукъ).

Лискати, каю, еш, сов. в. **лиснуті, ну, нѣш, г.** 1) Блестѣть, блеснуть, сверкать, сквернуть. *Ото драпону! аж потилиця лиска.* Ном. № 4417. *Козаки шабелями лискають.* К. Досв. 141. *Блискавка між хмарами лискала. Тільки лиснув юстрий ніж, червона кров закапала з пучки.* МВ. II. 66. 2) Только одн. в. **лиснуті.**

Выпить, хватить. *Лиснути мокрухи*. Марк. 59.

Лискну́ти, ну́, нѣш, ил.—Лиснути. *Як разом лискне блискавка, так небо мов запала.*

Лиско́, ка́, м. Кличка собаки съ бѣлымъ пятномъ на лбу.

Лискотати и пр.—Лоскотати и пр.

Лиску́чий, а, е. Блестящій. *З дверей выходилось на широкий ганок з білого мрамору лискучого*. Федьк.

Лисніти, нію, вш, ил. Блестѣть; лосниться. *Вода лисніє у криниці*. Лебед. у. *Всюди блищало і мисіло по світлицях*. Левци. I. 298. (Панок) *з круглим червоним лицем, так гладесенько виголений, що воно у його аж лисіло*. Мир. Пов. II. 60.

Лиснитися, ніюся, ишся, ил.—Лисніти. *Вода по полю лиснитися*. Черк. у.

Лисну́ти См. Лискати.

Лісовий, а, е. Лисій. *Лисова шуба слід замітає*. Чуб. III. 313.

Лисовійн, на, м. Самець лисицы. Мнж. 185. Ум. **Лисовинчик**.

Лисовійння, ня, с. Мѣста въ полѣ, лишення растительности. Харьк.

Лисовійчик, ка, м. Ум. отъ лисовійн.

Лисо́к, скá, м. Ум. отъ лис. Желех.

Лісочка, ки, ж. Ум. отъ ліска.

Лист, ту, м. 1) во мн. им. **листі**. Листъ (растенія). Употребляется также какъ соб. въ значеніи листа: *Як розвернешся на весну лист, то підемо всі в свист (втічемо)*. Ном. № 11035. *Тонковерха тополя пахучим листом шлепетить*. МВ. II. 74. *Ой піду я в вишневі сад гуляти, де лист опадає*. Грин. III. 243. **Листом стелітись**. Привкидываться добрымъ, уступать во всемъ, лебезить. *Як вибірали, тоді старшина листом стелився, а тепер що!* НВолын. у. 2) во мн. ч. им. **листи** и **листі**. Письмо. *Тільки брат до сестри часто листи пише*. Мет. 244. *Ой як будеш же ти, серденьтко моє, Дніпром водою плисти, засилай, посилай, серденьтко моє, частенькіи листи*. Мет. 24. **Лист визволений**. Вольная, документъ объ освобожденіи изъ крѣпостнаго или рабскаго состоянія. *Которий би ми бідний невольник (сей сон) одгадати,—ми би йому листи визволені писати* АД. I. 209. **Божий, небесний листъ**. Рукописный листокъ религіознаго содержания, въ которомъ написано, что носящая или часто слушающая его женщина будетъ имѣть легкіе роды; носится при себѣ беременными женщина-

ми. (Подольк. г.). КС. 1893. VII. 75. **Так наже, як з листу берé**. Свободно и хорошо рассказываетъ. 3) **мн. листи**. Игральные карты. КС. 1887. VI. 463. 4) **Лист дубовий,—вишневий**. Родъ писанокъ съ орнаментикою изъ дубовыхъ, вишневыхъ листьевъ. КС. 1891. VI. 373, 374. Ум. **Листіи, листочок, листонько, листик**. *Листки широкого матаття по воді*. Левци. I. 514. *В саду листоньки шумлять*. Грин. III. 168. *Ой піду я у садочок та вирву листочок*. Мет. 73. *Писаннячко дрібнесеньке, листочок як сніг*. Федьк. I. 39. *Хоч буду далеко,—буду тебе знати, буду листоньки писати*. Мет. 79. *Листоньки читає, дитину хитає; листоньки малює, дитину годує*. Мил. 39.

Ліста, ти, ж.—Литка. Вх. Лем. 432.

Лістáтий, а, е. Имѣющій большіе листья. *Бур'ян там поріс такий листатий*. Грин. II. 14. *Сьогорішній очерет такий листатий*. Полт. г. *Тюхнув соловейко на листатому клені*. МВ. II. 78. Ум. **Лістáтенький**. *Любисток листатенький*. Мил. 89.

Ліства, ви, ж. 1) Часть берда. (см.) Шух. I. 256. 2) Часть снувální. (см.) МУЕ. III. 15.

Ліствяца, ці, ж. Часть звязок (см.) МУЕ. III. 14.

Лістие, ка, м. Ум. отъ лист.

Лістиковий, а, е. Изъ листьевъ. *Іхав козак морковий, коник бураковий, а шепочка з лопуха, кунтуш листиковий*. Kolb. I. 144

Лістка, ки, ж.—Листа. Вх. Лем. 432.

I. Лістовій, а, е. Относящійся къ листу растенія, похожий на листъ растенія. *У моего коня золота грива, шовковий хвостик, очі тернові, очі тернові, вушка мистові*. Чуб. III. 285.

II. Листовій, á, é. Письмовный, письменный. **Листовá пошта**. Письменная почта. НВолын. у.

Лістовно, листовно, нар. Письменно, письмомъ. Желех.

Лістовний, а, е. Письменный. Желех.

Лістовня, ні, ж. Письмовникъ.

Лісто́к, тка́, м. Ум. отъ лист.

Лістонька, ші, м. Почтальонъ.

Лістонько, ка, м. Ум. отъ лист.

Лістопа́д, ду, м. 1) Время опаденія листьевъ съ деревьевъ. *На листопаді родивсь десь твій чоловік, що такий поганій*. Лебед. у. 2) Мѣсяць октябрь. Въ такомъ значеніи употр. издавна, — напр. въ четвероевангеліи 1144 г. *Мій октябрь реко-*

мий листопад. Срезневскій. Матеріали для словаря др.-русск. языка. II. 23. То-же въ новой литературѣ: Левч., Опытъ р.-укр. слов.; Уманецъ, Словарь. Основа 1862, X. Такъ-же въ календаряхъ: „Рідного Краю“ на 1907, „Просвіти“ на 1908, „Промінь“ на 1908. Галичане употребляютъ это слово для обозначенія мѣсяца ноября. Желех.

Листопадний, а, е. 1) Октябрьскій 2) Гадкій, мерзкій. *Листопадні пісні.* Лебед. у.

Листопадавець, вця, м. Податель письма.

Листочок, чка, м. Ум. отъ лист

Листування, ня, с. Переписка, корреспонденція.

Листуватися, туюся, вшся, м. Переписываться, находится въ перепискѣ. К. ПН. 312.

Лістя, тя, с. соб. 1) Листья растений, листья. *З верби листя опадає.* Чуб. III. 205. *Шелестить пожовкле листя по діброві.* Шевч. 195. 2) Письма. *Гей сів Сава кінець стола, дрібне листе пише.* Гол. I. 19. Ум. *Лістячко.* *У городі бузина, на її листячко.* Чуб. V. 176.

Лістястий, а, е. Лиственный. *Дуб і інші листясті дерева мають ціля.* Шух. I. 177.

Лістячко, ка, с. соб. Ум. отъ лістя.

Лисун, на, м. Пльшивецъ. Желех.

Лисуна, ни, ж. Корова съ бѣлымъ пятномъ на лбу. Желех.

Лисуха, хи, ж. Пт.=Лисак 4. Вх. Пч. II. 11.

Лись, меж.=Влись. Черк. у.

Ліся, сі, ж. 1)=Лисуна. Желех. 2) Раст. *Fulcata atrata.*

Лісяк, ка, м.=Лисак. Желех.

Лісячий, а, е.=Лисчий. *Знайшов собі таких хороших кравців, дав їм місячих... шкурки.* Грин. II. 176.

Літва, ви, ж. 1) Литва. 2) Бѣлоруссы. Ум. *Литвонна.* *Повінь, повінь, вітроньку, з Подолля на Литвоньку.* Грин. III. 676.

Литвін, на, м. 1) Литовець. 2) Бѣлоруссы. Ум. *Литвінон.* Г. Барв. 329.

Литвінка, ки, ж. 1) Литовская женщина. 2) Бѣлорусска.

Литвіно́к, ня́, м. Ум. отъ литвін.

Литвінський, а, е. Бѣлорусскій.

Литвінчики, ків, м. мн. Раст. *Silene Agriperia.* ЗЮЗО. I. 136.

Литерний віз.=Літерний віз.

Літи, ллю, ллєш, м. 1) Лить, наливать, проливать. *Дош лє, як з луба.* Ном.

№ 573. *Нащо в море воду лить, коли море повно?* Ном. № 1455. *Подруженьки будуть меду-вина пити, а ти слізюньки лити.* Грин. III. 542. 2) Лить, отливать, выливать. *Деся дзвін великий мли.* Ном. № 7807.

Літий, а, е 1) Литой. *Несуть пани есаули козацькую збрую: литий панцирь порубаний, шаблю золотую.* Шевч. 363. 2) Массивный, плотный, цѣльный. **Літий пояс.** Поясъ, вышитый золотомъ. Гол. Од. 29.

Літисся, ллюся, ллєшся, м. Литься. *Ні н'ється, ні лється, ні в чарці не остається.* Ном. № 7589. *А в тій дівчині, а в тій молодій аж на землю слюзи лються.* Мет. 80. *Столітній очі як зорі сяяли, а слово за словом сміялось, лилось.* Шевч. 205.

Літка, ки, ж. Икра (у ноги). *Білий, мов циганська литка.* Ном. № 8530. *Що юлова, то кість,—що литка, то м'ясо.* Ном. № 1287. *Аж йому в литках застігло.* Сильно испугался. Ном. № 4336. **Литкі смаліти, присмалювати біля ного.** Ухаживать за кѣмъ. Ном. № 8974.

Літкати, каю, вш, м. Нищенствовать, выпрашивать. Киев. г.

Літкуп, пу, м. Могорычъ послѣ состоявшейся сдѣлки. Вх. Зн. 32.

Литówka, ки, ж.=Литвинка. О. 1861. X. 32.

Литовський, а, е.=Литвинський. **Литовський ціп на обідва бѣки молбтить**—говорится о лгунахъ. Чуб. I. 262.

Літра, ри, ж. Фунтъ. *Марія ж, узавши литру мира народового, правдивого, предорогого, намастила ноги Ісусу.* Єв. I. XII. 3.

Ліхва, ви, ж. Процентъ, ростъ, прибыль. *Позичив на лихву у жиди три карбованці. Каменец у. Хто, грошима запоміши, лихви не приймає,—оттакий ніколи в світі смутку не дізнає.* К. Псал. 29.

Лихварка, ки, ж. Ростовщица.

Лихварство, ва, с. Ростовщичество.

Лихварь, ря, м. Ростовщикъ. *Він лихварь, дає гроші у позикку, бере процент з людей, тим і пожива.* Новомоск. у.

Лихий, а, в. 1) Злой. *Помер наш пан, почав молодий господарувати. І старий був недобрый, а сей такий лихий, що нехай Господь боронить!* МВ. I. 114. *Лихий доброго попусує.* Ном. № 5983. *Нещаслива юдина, як лиха родина.* Ном. № 9335. *Лиха доля і під землею надубає.* Ном. № 1728. **Бўти лихой во́лі, лихим дўхом дихати (на ного).** Быть злымъ (на кого). *І пан був лихой во́лі на його, і всі по-*

ти околичні хропли, сопми. Св. Л. 287. *На дитину лихим духом дише.* Грин. III. 304. **Буде лихий світ (ному).** Будеть бѣда. *Не сміла сказати... бо буде їй лихий світ.* Св. Л. 184. 2) Дурной, худой. *Не можеш збути, як лихою шеляга.* Ном. № 2867. *По ярмарку лихий тор.* Посл. **Бўти лихим на що.** Быть плохимъ въ чемъ-либо. *Лихий на шерсть.* Вас. 209. **Лихий на очі.** Сь дурнымъ глазомъ. Мнж. 155. 3) Ветхий. *Лихий сїрячок.* 4) Чортъ. *Нехай його лихий візьме.* Шевч. 79. *Лихий їх зна, що там робили.* Котл. Ен. Иногда: **лихий-необачний.** *От, нахилився, а він, лихий-необачний (то б то чорт), взяв мене за бороду та й не пуска.* Рудч. Ск. I. 117. **К лихий матері!** Къ чорту! 5) **Лихе.** Зло. *Що годиться по суботах: добре робити, чи лихе робити?* Ев. Л. VI. 9. *Романе! лихим живеш, литвином ореш.* Ном. № 662. 6) **Лиха година.** Несчастіе, бѣда, дурныя обстоятельства, бѣдствование. *При добрій годині й чужей побратими; при лихій годині нема і родини.* Ном. № 2310. **Щоб тебе не минула лиха година!** (Проклятіе). Ном. № 3746. *Буде тепер мені лиха година від моєї нани.* Г. Барв. 314. 7) **Лиха напасть.** Внезапное несчастіе; болѣзнь. *Нехай мене Бог боронить від лихої напасти, від панської карности, від людської ненависти.* Ном. 152. 8) **Лихі очі.** Дурной глазъ, который, согласно народному повѣрью, есть у нѣкоторыхъ людей, могущихъ однимъ взглядомъ причинить какое-нибудь несчастіе, болѣзнь и даже смерть. *Цур та пек, лихим очам!* Ном. № 8359. 9) **Лихий час.** а) Неблагоприятное, несчастное время. б) Плохое расположение духа. *В добрий час поговорити, а в лихий помочати.* Ном. № 8362. Ум. **Лихенький, лихесенький.** *Єсть у мене коник вороненький,—перескоче ті чари мизенькі.* Чуб. V. 1197. *К Великодню сорочка хоч мизенька, аби біленька, а к Різду хоч сирова, аби нова.* Ном. № 428. *Ой хоть він (чоловік) був мизесенький, та на весь світ славесенький.* Гол. I. 89.

Ліхо, ха, с. 1) Бѣда несчастіе; горе. *Не шукай лиха,—само тебе знайде.* Чуб. I. 263. *Живе баба за дівером, лиха прикупиши.* Ном. № 7506. *Аби танцювати вмів, а робити й лихо навчить.* Ном. № 12478. *Кожна людина своє лихо носе.* Ном. № 1992. *Через тебе і я буду у лісі.* НВолын. у. *Хто не знає закоханя, той не знає лиха.* Мет. 31. **На лихо.** На бѣду. **Вдарити лихом об зѣмлю.** Страхнуть сь се-

бя горе. *Козацтво, ударивши лихом об землю, садило гайдука.* Стор. МПр. 126. **Лихом занудилось.** Охватила сильная тоска. *Лиха набіжиш.* Будеть тебѣ бѣда. Сим. 74. **Лиха набратись.** Испытать горе. *Так то й добути, лиха не набравшись!* Ном. № 13882. **Лихо спітало.** Случилось несчастіе. **Лихом торгувати.** Эксплоатировать несчастіе. 2) Зло. *З письменних все лихо встає.* Ном. № 6042. *Піп людей карав, а сам лихо робить.* Ном. № 7031. **Лихо коїти.** Ном. № 2874. Ум. **Лишно, лишенько, лишечко.** **Оцѣ лишно!** Вотъ бѣда! **Лишко тяжке!** О. 1861. VIII. 3. *Зарай мені, дуднику, на дуду,—нехай своє лишенько забуду!* Шевч. 486. *Ох лишечко! Хтось іде!* Шевч. 281.

Лиховіна, ни, ж. Несчастный случай. **Лиховодити, джу, диш, л.** Злобѣйствовать.

Лиховщина, ни, ж. Тяжелое, бѣдственное время. НВолын. у.

Лиходій, дія, м. Злодѣй. *Ведено з ним двоє лиходійів на смерть.* Ев. Л. XXIII. 32.

Лиходійка, ки, ж. Злодѣйка. Желех.

Лиходійство, ва, с. Злодѣйство. *Гадючий яд він виссав лиходійством.* К. Іов. 44.

Лиходільниця, ці, ж. Злодѣйка. *Лиша ж вона до церкви, переходить єї чарівниця, лиходільниця, що лихо робить.* Чуб. I. 94.

Лихоліття, тя, с. Бѣдственное время, худыя времена. *Як лихоліття було, то прийшов чужоземець татарин і ото вже на Вишгород б'є.* ЗОЮР. I. 3. *Розказали кобзарі нам про війни і чвари, про тяжке лихоліття, про лютий карі.* Шевч. 365.

Лихоманка, ки, ж. Лихорадка. *Сама як у лихоманці, так і труситься.* Кв. I. 13.

Лихоманник, ку, м. Раст. *Gentiana cruciata.* ЗЮЗО. I. 124.

Лихомовити, влю, виш, л. Злорѣчить.

Лихороб, ба, м. Злодѣй. *Не можна лихороба (зім'я) вдержати, бо пече таким огнем пекельним, пече, дере!* Чуб. II. 187.

Лихоробство, ва, с. Злодѣйство.

Лихослбв, ва, м. Ругатель, сквернословъ. Екатер. у. Слов. Д. Эварн.

Лихослбвити, влю, виш, л. Сквернословить, браниться. Мнж. 113. *Казав, щоб не їли м'ясною, не лихословили, ходили до церкви.* Павлогр. у.

Лихота, ти, ж. Злонравіе; задорливость. *Пий горілочку, випивай смакоту,*

бий жінку, вибивай лихоту. Чуб. V. 1100. У Котл. о Даресѣ, который сперва задорно вызывалъ на бой, а затѣмъ испугался болѣе сильнаго противника. Дарес не рад своѣй лихотѣ. Котл. Ен. II. 19.

Лихтáрик, ка, м. Ум. отъ лихтáръ.

Лихтáрний, а, в. Фонарный. *Обводе мури лихтарним свѣтлом.* К. ПС. 39.

Лихтáрня, ні, ж. = Лихтарня I. Сям. 207. З юлови буде лихтарня, з очей буде свѣцарня. Чуб. V. 1120.

Лихтáръ, рá, м. = Лихтарь. *Піддружый каганецъ з-за печі, в лихтарь поставивши, несе.* Алв. 56. Ум. Лихтáрик.

Лихтувáти, т́ую, вш, м. Сгружать часть груза для облегченія судна.

Лихувáти, х́ую, вш, м. Злодѣйствовать.

Лиху́н, нá, м. Лѣнтяй, лежебока. Шух. I. 33.

Лицáрія, рії, ж. 1) Рыцари; рыцарство. 2) Рыцарскій уборъ, рыцарскіе доспѣхи. *Чи був у тебе отецъ та мати, що могли тобі таку лицарію дати?* Рк. Новц.

Лицáрство, ва, с. Рыцарство. Грин. I. 192. *Козацькі війни з ляхами, запорожське лицарство, — надали смѣливости народові.* Правда, 1867 (?), № 37.

Лицáрьскій, а, в. Рыцарскій. *Сьогодня достане один з нас лицарської слави, а другий лицарської смерти.* К. ЧР. 159. *Такий же то виріс козак з його хорошиий! Що до кося, що до зброї, що до звичай лицарських.* МВ. II. 59.

Лицáрь, ря, м. Рыцарь. Котл. Ен. V. 52. *А тут Михайлик лицарь був.* ЗОЮР. I. 3. *Громада вибрала гетьмана — преславною Лободу Івана, лицаря старого.* Шевч. 234.

Лицáрькувáтий, а, в. Съ рыцарскими замашками. *Силач козак лицарькуватий.* Котл. Ен. V. 46.

Лицáрювáти, р́юю, вш, м. Рыцарствовать.

Лицѣ, ц́я, с. 1) Лицо. *Гарна, хоч з лиця води напитись.* Ном. № 8450. *До лиця.* Къ лицу. Ном. № 11169. *З лиця спасти, упасти, на лиці упасти, — змарніти.* Похудѣть въ лицѣ. *Розважаму матусеньку, таки з лиця спала.* Мет. 22. *Невѣстка скаржитсья, а на лиці не змарніла.* Ном. № 9899. *В лиці минітсья.* То краснѣть, то блѣднѣть (о лицѣ). *В лиці минітсья, здригаєтсья, труситсья.* МВ. II. 51. 2) Только во мн. Лиця, лиці. Щеки. *Як була я молодниця, — цілували мене в лиця.* Нп. Як

смѣється було, то на лицях аж ямочки стають. Св. Л. 103. *Одним відром зачерпнула, а за другим утонула, нехай шуки йдять руки, а плотиці — млі лиці.* АД. I. 313. 3) Лицевая сторона. *Грошам лиця нема.* Ном. № 11113. *Хоч на лице, хоч на виворот, то все однаково.* Кобел. у. *Одним лицем водá.* Сплошь вода. Мнж. 169. 4) Деревянная матрица узора для набойки холста. Вас. 192. 5) Улика. *Так що, як він і був його, але в його нема ніякого лиця, знаків нема.* Брацл. у. Ум. **Лично, личенько.** *Бо не довго, чорноброві, карі оченята, біле личко червоніе, недовго, дівчата.* Шевч. 12. *Як усаду вишня яїдками ряна, — молоденька дівчинонька на личеньку красна.* Чуб. V. 9. *Най погляну на ті личка, що палажкотять, на ті очі, очі чорні, що вошем горають.* Рудан. I. 19. *У ваших чоботях шкура на личко поставлена.* Лебед. у. Въ Галиціи съ измѣн. удареніемъ: **Личнó** — верхняя сторона нагольного тулупа. Гол. Од. 18.

Лице́мір, ра, м. Лицемѣръ. *Лицеміре, пери вийми в себе самого з ока ломаку.* Св. Мт. VII.

Лице́мірний, а, в. Лицемѣрный.

Лице́мірно, нар. Лицемѣрно.

Лице́мірство, ва, с. Лицемѣріе.

Лице́рствіе, вія, с. = Лицарство. *Чи не мог би котрий козак собі слави лицерствія достати?* Мет. 413.

Лицювáння, ня, с. Перелицовываніе.

Лицювáти, ц́юю, вш, м. 1) Перелицовывать. *Сім раз відрізами — дова, сім раз лицювали — нова.* Ном. № 11139. 2) = **Личити.** *Тобі тотó не лицює.* Желех.

Лиц́яння, ня, с. Ухаживаніе, любезничаніе.

Лиц́ятсья, ц́яюся, вшся, м. Любезничать, ухаживать. *І лицявся то з тією, то з другою любо.* Шевч. 473.

Лич, ч́і, ж. = **Личчя.** *Свині хоч золотое коле управ, а вона не пойдеть всадити лич у умно, разві у що шнов.* Ном. № 2829.

Личáк, кá, м. 1) Обувь изъ лыка, лапоть. *А постіл личака да й попережає: ой коли ти постіл, то іззаду постій, ой коли ти личак, то попереду топ-цак.* О. 1861. II. 6. *Неси, Боже, в чоботях, — дамо личаки.* Ном. № 11806. 2) Деревка изъ лыкъ. Вх. Зн. 33. 3) Простолудинъ, простой человекъ. *Ходили тоді в кармазинах тільки люде значні да шаблявані, а личане одягались синьо, зелено, або у го-*

рохв'яний цвіт; убоїї носили личакову одежу. Через те козаки дражнять було мішан личаками. К. ЧР. 64.

Личаковий, а, о. Мочальний, лыковий. Убоїї носили личакову одежу. К. ЧР. 64. Скидають личакову драгу свиту. К. ЧР. 70.

Личаний, а, о. Лыковый. Погана пуя личани, а їй без неї тяжко. Ном. № 9759.

Личіна, ии, ж. 1) Маска. 2) Бранное слово: образина. *Дивися, неся його личина.* Шевч. 501. **Зла личіна.** Чортъ. О. 1861. II. 206.

Личити, чить, и. безл. 1) Приличествовать, слѣдовать. *Підпережись, як личить у поході.* К. Іов. 84. 2) Быть къ лицу, идти. *Ці бинди їй дуже личать.* Подольск. г.

І. Личко, ка, с. Ум. отъ лицо.

ІІ. Личко, ка, с. 1) Ум. отъ лико. 2) мн. **Личка.** Лапти. *Ой у твоєї мамі дубові личка, а в нас двораченьків жовті черевички.* КС. 1883. IV. 906.

Личкований, а, о. 1) Прикрашенный съ виду. *Ви думаете, у мене личкована капуста? Скрізь однакова, туненька.* 2) Шлифованный. *Личкований камінь.* Міус. окр.

Личковий, а, о. 1) О матеріяхъ: имѣющій лицо съ двухъ сторонъ. Лубен. у. 2) О людяхъ: двуличный. Лубен. у.

Личкувати, кую, еш, и. 1) Маскировать; скрывать недостатки; прикрывать. *Чи їй на споді ж такі люди, як ото зверху?—А то ж хіба б личкувала?* Харьк. *Як не личкували мону, то купимо; ось наберіть з-під споду, чи такий буде, як і зверху, гарний.* Изюм. у. 2) Выглаживать поверхность (мельничнаго жернова). *Личкує каміння мірошник.* Канев. у. 3) Подбирать вепці лицомъ, лучшее къ лучшему.

Личман, на, м. 1) Старшій пастухъ, чаще: старшій пастухъ овецъ. О. 1862. X. 45. *Як череді без личмана, так козакам без ґетьмана.* Ном. № 752. *Змалечку біля овецъ. Ось уже років з двадцять, як личманом.* 2) Жетонъ, крупное металлическое украшеніе, носимое женщинами на шеѣ. 3) Оплеуха. *Дав му личмана.* Вх. Зн. 33.

Личний, а, о. Аккуратно сдѣланный. *А їй личний він!* Зміев. у.

Личчя, чя, с. Морда, рыло. *Из свинячим личчям та в пшеничне тісто.* Ном. № 7595.

Лиш, нар.=Лише. *Нашому маляті лиш слинку ковтати.* Ном. № 1038. 2)═

Лишень. *Гляди лиш!* Ном. № 13603. *Кете лиш кресало!* Шевч. 78. *Біжи лиш швидче в Карфагену.* Котл. Ен. I. 28.

Лишай, шай, м. Лишай. Грин. II. 38. *У Марусі на щоці мишай підкинувся.* Кобел. у.

Лишак, ка, м. Название малоросса, живущаго въ горахъ въ Венгріи (по часто употребляемому въ разговорѣ слову лиш). О. 1861. I. 265.

Лишанка, ки, ж. Женщина, оставившая своего мужа. *Гіт, піті в лишанки.* Бросать, бросить мужа. Желех. Вл. Зн. 33.

Лишати, шай, еш, сов. в. лишати, шф, шійш, и. Оставлять, оставить, покидать, покинуть. *Не ті люди тут живуть, яких він мишав, ідучи до брата.* Грин. I. 290. *І вдома мене не мишай, і в поле не бери.* Ном. № 2710. *Все бери, а мене лишчи.* Ном. № 9708. *Ти мене можеш лишити, а я тебе не мишу ніколи.* Федьк. *Бійтеся Бога, хазяїне, що ви робите? Лишитъ хазяїнку живою!* Грин. I. 120.

Лишатися, шайюся, ешся, сов. в. лишитися, шфся, шійшся, и. 1) Оставаться, остаться. *Наперед не виривайся, а ззаду не мишайся.* Ном. № 5862. *Лишився, як на билині,—як на воді.* Оказался въ безпомощномъ состояніи. Ном. № 1851 и 2282. *Пишли парубки, мишень шапки видко, мишилися шмаровози—подивитися шидко.* Чуб. V. 458.

Лишачий, а, о. Лисій. Вх. Лем. 432.

Лише, нар. Только, лишь, но. *Не дивися на уроду, лише на природу.* Ном. № 8475. *Не вірь, мужу, своїм очам, лише мойї повісті.* Ном. № 6848.

Лишень, сз. Ка, же. *Куди вам! підіть мишень вмійтесь!* Ном. № 5477. *Тривай мишень, Миколу звалиш!* Ном. № 5565. *Геть мишень до ката!* Ном. № 5120. *Стривай мишень! Чи чуєш? щось плаче за ворітьми.* Шевч. 101.

Лишенько и лишечко, ка, сд Ум. отъ лико.

Лишір, ра, м. Лишай. Вх. Зн. 33.

Лишати, ся. См. **Лишати, ся.**

Лишивка, ки, ж. Раст. *Cantharellus cibarius.* Вх. Лем. 432.

І. Лишка, ки, ж. 1) Нечетъ, нечетное число. *Чи цит, чи лишка?* Ном. № 12569. Кв. 2) Излишекъ, лишнее. *Джда-лась м'ясива, лишку ззіла і завадил.* О. 1862. V. 53

ІІ. Лишка, ки, ж. Лисица. Вх. Пч. II. 5. Ум. **Лишонька.** *Поносують жовті ли-*

шейки, же їх доходять панські хортюйки. Гол. 3.

І. Лішки, ків, мн. Раст. *Trifolium repens*. ЗЮЗО. I. 170.

ІІ. Лішки, меж. Окрикъ на телятъ. Мнж. 185.

Лішко, ка, с. Ум. отъ ліхо.

Лішніця, ці, ж. Лишекъ. Мирг. у. Слов. Д. Эварн.

Лішний; я, е=Зайвий: *Господи вишний, чи я в тебе лишній.* Ном. № 11729.

Лішок, шку, м. = **Лішка 2.** Мир. Пов. I. 112.

Лішонька, ки, ж. Ум. отъ ІІ лишеа.

Ліштва, ви, ж. 1) Вышивка бѣлыми нитками въ видѣ глади. Чуб. VII. 427. Вас. 193. *Ой чи є де дівка пишна, що в поділках лиштва?* Чуб. V. 165. *А мені хрещена мати лиштву вишивала.* Шевч. 461. 2) Обшлага рукавовъ мужской или женской рубахи. Гол. Од. 13, 20, 28. Вообще обшивка, оторочка въ рубахѣ или юбкѣ. 3) Планка. *На штарках лиштва.* НВолын. у. Боковыя планки въ крышкѣ сундука. Вас. 150. 4) Наличникъ (въ окнахъ, дверяхъ). 5) Продольный брусокъ створчатого окна. Ум. **Ліштовна.** Вас. 149.

Лицѣти, шѹ, шійш, м. Блестѣть, лосниться. *Молода кора на яблуні аж лицишь.* Черк. у.

Лищіяця, ці, ж. Раст. *Gypsophila muralis*. ЗЮЗО. I. 124.

Ліб, лбба, м. = **Лоб.** *Пани чубляться, а в мужиків ліб тріциють.* Ном. № 1304. *Під носом косить пора, а в лобі ї орать ні на що.* Ном. № 13766.

Лібєрія, ріі, ж. 1) (Въ сказкѣ). Царское одѣяніе. *Царевич тоді став прохать у цара, щоб позволив убраться у його ліберію і погулять на коні по подвір'ю. Царъ велів дати ліберію. Він убрався... Зняв ліберію, надів лахманя.* Чуб. II. 21, 218. 2) Общая одежда для шляхты, служившей при дворѣ даннаго магната Рѣчи Посполитой. *Увіходить панцерний боярин... Байда. Хто ж ти еси? Тебе я вперше бачу, а по твоєї ліберії вважаю, що службу служиши під щитом Острозьких.* К. Бай. 30. 3) Лирея.

Лівак, ка, м. Лѣвша (о мужчинѣ). Вх. Зн. 33.

Лівар, ру, м. 1) Ливеръ, орудіе для переливанія жидкостей изъ бочки. Радом. у. 2) Машина съ воротомъ и винтомъ для подыманія повозки при смазкѣ. Радом. у.

Лівачка, ки, ж. 1) Лѣвша (о женщи-

нѣ). Вх. Зн. 33. 2) Хата по лѣвую сторону сѣней (у гуцуловъ). См. **Правачка.** Шух. I. 95.

Ліверник, ка, м. = **Ліринк.** Шух. I. 33.

Лівій, а, б. 1) Лѣвій. *Повернувся козак Печай на лівую руку, не вискочить Печай кінъ із лядського трупу.* 2) — бін. Въ вышивкѣ: изнанка. Шух. I. 154.

Лівіяця, ці, ж. Лѣвая рука. *Єдиного сина по правиці, другого по лівиці.* Єв. Мр. X. 37.

Лівкѹтник, ка, м. = **Лівак.** Вх. Зн. 33.

Лівкѹтниця, ці, ж. = **Лівачка.** Вх. Зн. 33.

Лівний, а, е. Умѣюцій хорошо ловить. *Кіт лівний, хлоп мівний—всюди поживиться.* Ном. № 1257.

Лівобіцький, а, е. Лѣвобережный. *Лівобіцька й правобіцька Україна—то все один край.* Св. Л. 23.

Ліворуч, нар. 1) Лѣвою рукою. 2) Налѣво.

Лівцѹн, на, м. = **Лівак.** Вх. Зн. 33.

Лівцѹнка, ки, ж. = **Лівачка.** Вх. Зн. 33.

Лівшá, ші, об. Лѣвша. Харьк. *Вона лівша: усе лівую рукою робить, а їсть правую.* Богодух. у.

Лігвіско, ка, с. Постель. Вх. Зн. 33.

Лігвище, ща, с. = **Лігвиско.** Желех.

Лігво, ва, с. 1) Логовище, логово. *Знай свиня своє лігво.* Ном. № 13463. 2) Постель. *Побрався я до свого лігва.* Мир. ХРВ. 187.

Лігма, нар. 1) Лежнемъ. *То на полі, то в господі лігма не лежали.* Мкр. Н. 2) **Лігма.** Горизонтально. Шух. I. 74.

Лігарь, ря, м. 1) Каждая изъ двухъ жердей, которыя, при укладкѣ дровъ въ кубическія сажени, кладутся на землю, подъ дрова. МУЕ. III. 29. 2) Накатина, каждое изъ бревень наката, находящагося подъ деревяннымъ поломъ. Шух. I. 93. См. **Легарь.**

Лігерка, ки, ж. Родъ верхней мѣщанской женской одежды.

Лід, леду и льоду, м. Ледъ. *На язичі мід, а під язиком лід.* Ном. № 3055.

Лідніця, ці, ж. Ледникъ. *Та лідни, хлопче, до лідниці та уточи меду.* О. 1862. IX. 4.

Лієчка, ки, ж. Ум. отъ лієка.

Ліженько, ліжечко, ка, с. Ум. отъ ліжеко.

Ліжко, ка, с. Кровать. *По своєму ліжку простягай ніжку.* Ном. № 9883. *Гість лави не засидить, ліжка не залежить.* Ном. № 11939. *Не на ліжко,—в домовину сиротою ляжу.* Шевч. 27. Ум. **Ліженко, лімечко.** *Пишов до ліженька,—постілька біленька, а на тій постільці дитинка маленька.* Чуб. V. 687.

Ліжма, нар.—**Лігма.** *Ліжма треба лягти.* Сим. 236.

Ліжник, ка, м. Шерстяное од'яло. Чуб. V. 1143. Вас. 172.

Ліжницья, ці, ж. 1) Спальня. 2) Ложе, постель. *Після обіда спровожують обох молодих в комору на ліжницю, котру дружби стараються зробити як тільки можна недорогоду, щоб погано було лежати.* О. 1862. IV. 37.

Лізиво, ва, с. Родъ веревочной лѣстниці съ желѣзныиъ крючкомъ на концѣ, чтобы лазить по деревьямъ (у бортничковъ и пр.); НВолын. у.

Лізка, ки, ж. 1) Ум. отъ лоза. Желех. 2) Раст. *Salix aurita.* Мнж. 184.

Лізко, ка, с. Ум. отъ лезо.

Лізок, зкѣ, м. Запруда на водѣ попередъ теченія, въ которой находятсь отверстія для помѣщенія въ нихъ вершъ.

Лізонька, ки, ж. Ум. отъ лоза.

Лізти, зу, зеш, м. 1) Лѣзть, ползти. *Гадюка лізе; муха лізе. Щось лізе вверх по стовбуру.* Шевч. 30. **Рачки лізти.** Ползати на четверенькахъ. *Було таке, що рачки ліз, а свого доконав.* Ном. № 3338. 2) Влѣзати, вползати во что-либо. *Показує дорогу, а сам в болото лізе.* Ном. 182. *Лізть у воду!* Чуб. I. 142. 3) Лѣзти, стараться проникнуть, надобѣдять. *Живий до Бога лізе.* Ном. № 2110. *І чого б я ліз туди, куди тобі не треба!* Ном. № 2790. *Лізе сліпницею.* Ном. № 2759.—в вічі. *Нав'язуваться, надобѣдять, приставать.* *Як слота у очі лізе.* Ном. № 2757. *Отой мене пече, ріже, що не люблю,—в вічі лізе.* Лис. 4) Вылѣзати (о глазахъ, волосахъ). *Аж очі йому рогом лізуть. Коси лізуть.* О. 1862. IX. 115. 5) Выщипаться. *Рад би очима їсти, та в пельку не лізе.* Ном. № 12035.

Лій, люю, м. Сало овець и рогатаго скота; свѣчне сало. *Ні се мій, ні се масло.* Ном. № 7660. *Шкода й лою на лемішку.* Ном. № 7600.

Лійка, ки, ж. 1) Воронка. Вас. 205. Шух. I. 283, 284. 2) Лейка. 3) Въ различныхъ инструментахъ и снарядахъ та

металлическая трубка, въ которую вставляется деревянная ручка, напр., въ лопаткѣ, въ багрѣ и пр. Шух. I. 164, 222, 223. Также въ подсвѣчникѣ та трубка, въ которую вставляется свѣча. Шух. I. 299. Ум. **Лієчна.** Харьк.

Лійкуватий, а, е. 1) Воронкообразный. 2) Имѣющій вкусъ люю. *Таке якееє лійкувате масло.* Черк. у.

Лійці, ців, м. мн. Возжи. Правоб. Левч. 13.

Лік, ку, м. 1) Счетъ, число. *А людей, людей! без ліку.* МВ. 22. *Лічу в неволі дні і ночі і лік забуваю.* Шевч. 548. **Без ліку-міри.** Безчисленное множество. *На морі орядні кораблі без ліку-міри стоять собі.* Федьк. **Ліном остатісь.** Остаться такъ немного, что счесть можно. *Усе сімня (з копелъ) визбїрали юробиці—ліком осталоє.* Черк. у. 2) Лѣкарство. *Як дасть Бог на вік, то найдеться й лік.* Ном. № 8344. *Хто здоров, той ліків не потребує.* Ном. 8345. *Як ножем пробито, то знайдуться ліки, а як закохання,—пропала навіки.* Чуб. V. 3.

Лікарєнко, ка, м. Сынъ лѣкаря.

Лікарів, рева, ве. Приналежачій лѣкарю.

Лікарівна, ни, ж. Дочь лѣкаря.

Лікарка, ки, ж. Лѣкарка. *Не я лікарка, сам Господь лікар.* Чуб. I. 134. Ум. **Лікаронька, лікарочка.**

Лікарня, ні, ж. Больница. Славяно-сербск. у.

Лікарствєний, а, е. Лѣкарственный, цѣлительный, имѣющій лѣчебную силу. *Лікарствєнна горілка. Лікарствєнна вода.* Г. Барв. 339. *Павидло медове і кофій лікарствєний.* К. МХ. 24.

I. Лікарство, ва, с. Медицинская наука, медицина. *Єзуїти... вчилиє лікарства.* Стор. МПр. 83.

II. Лікарство, ва, с. Лѣкарство. *Лікар з лікарством, а Бог з поміччю.* Ном. № 8416.

Лікарський, а, е. Лѣкарскій; врачебный.

Лікарчин, на, не. Приналежачій лѣкаркѣ, докторшѣ.

Лікарчук, кѣ, м. Лѣкаришка, докторишка.

Лікарь, ря, м. Лѣкаръ, врачъ, докторъ. *Добре в світі жити попові, лікаріві та котіві.* Ном. № 8069. *Не треба здоровим лікаря.* Єв. Мр. II. 17. *Лікарю, виличи себе самою.* Єв. Л. IV. 23.

Лікарива́ти, рію, еш, м. Врачевать, займатися ліченням. *Потім її стала вчити і лікаривати.* Шевч. 352.

Ліко́ть, ктя, м.—**Локіть.** *Правди на ніють, а прибавиться на лікоть.* Ном. № 7018. *Паночо, чою в вас такий малий лікоть?* Ном. № 10552. Ум. **Ліктии.** *Опух пішов за долоно, мало не до ліктика.* Г. Барв. 530.

Лілі́йовий и **лілі́бвий, а, е.** Лилейный. Шух. I. 118.

Лілія, ліі ж.—**Лилея.**

Лім, лому, м. 1) Обломки (послѣ ко- раблекрушення). *Гарасько, на талан і диво, якось до берега прибивсь, чи з ломом він туди заплив, чи хвиля верхова прибила?* Мкр. Г. 7. 2) Валежникъ, буреломъ. Черк. у. Шух. I. 178. *Ой їду я в ліс по дрова та на беру лому.* Нп. **Лімом** називаються большія дерева (смерени) съ вѣтвями, поваленныя вдоль границъ земельного участка вмѣсто огорожи. Шух. I. 75, 189.

Ліни́вий, а, е. Лѣнивый. *Линивий двічи ходить, скулий двічи платить.* Ном. № 4672.—**овѣс.** Не скоро созрѣваюцій овѣсъ. Черниг. г. —**пирогі.** Сырники. Ум. **Линивѣний.**

Ліни́віти, вію, еш, м. Дѣляться лѣнивымъ. Желех.

Ліни́во, нар. Лѣново. *Там ся ліниво працює, де пожитку не чує.* Ном. № 10368. Ум. **Линивѣнко.**

Ліни́вство, ва, с. Лѣность, лѣнь. *Допікали його за небалість, за лінивство.* Левиц. I. 425. *Протала жінка його за лінивство.* Г. Барв. 500.

Ліни́тися, нюся, нішся, м.—**Лінува́тися.** *При готовій колоді не лінись воюнь класти.* Ном. № 4623.

Лінка, ки, ж. Лѣнивая женщина. Вх. (Желех.).

Лінкува́тий, а, е. Лѣнивый, довольно лѣнивый. *Хлопець лінкуватий був, млявий.* Г. Барв. 223.

Ліни́й, а, е.—**Лянний.** *Мене не будить до кужеля лянного.* Гол. I. 191.

Ліни́шки, мн. Скатерти? *Посаджу тя за тисові столоньки, за лінишки тоненькі і за ясні свіченьки.* Гол. IV. 272.

Ліно́гүз, за, м. Лѣнтяй.

Ліно́к, нка, м. Лѣнь. *Через лінок не йде.* Каменец. у.

Ліно́ці, щей и щів, ж. мн. Лѣнь, лѣность. Левиц. I. 194. *За лінощами Богу не молюся, чим я Богу сподоблюся?* Чуб. V. 442.

Лінтю́га, гі, об. Лѣнтяй, лѣнтяйка. *Ну й лінтюга!—усе б лежав!* Харьк. у.

Лінува́ння, ня, с. Лѣность.

Лінува́тися, нюся, ешся, м. Лѣниться. *„Поможки, Боже!“—А ти не лінуєсь, небоже!* Ном. № 9943. *Я її щиро робила, не лінувалась і слухляна була.* МВ. I. 29.

Ліньки, ків, м. мн.—**Ліноці.** Г. Барв. 498. *За ліньками нічого не зробив.* Харьк. у.

Ліно́га, ги, об.—**Лінтюга.** Желех.

Ліпа́к, ка, м. 1) Работникъ, обмазуюцій глиной стѣны. Желех. 2) Пирогъ. Вх. Зн. 33.

Ліпа́нда, ди, ж. Мазъ для замазки деревевъ при прививкѣ, древесная замазка. Вх. Зн. 33.

Ліпа́р(ь), ра, м.—**Ліпак.** Желех.

Ліпа́шка, ки, ж. Женица, которая дѣлаєть что-либо изъ гѣста. *Свашка—не ліпашка, шишок не ліпила.* Мил. 155.

Ліпе́ць, пця, м. Хлѣбный шарикъ. Желех.

Ліпи́ти, плю, пиш, м. 1) Лѣпить. *Баба вже вареники ліпить.* Левиц. I. 447. *Не святі горики ліплять.* Ном. № 6054. 2)—**харьки-макогонни.** Говорить вздоръ. *Ліпи, ліпи харьки-макогонники, поки хто не скаже годі.* Подольск. г.

Ліпи́ця, ці, ж. Раст. *Asperugo prostrumbens.*

Ліпкѣ́й, а, б. Цѣпкій.

Ліпла́нка, ки, ж. Мазанка, хижина изъ глины, изъ хворосту, облѣпленнаго глиной.

Ліпня́к, ка, м.—**Ліпак 2.** Вх. Зн. 33.

Ліпота́, та, ж. Красота. *Та не одною ліпотою Маруся звісна стала всім, а більше розумом своїм.* Греб. 318. *Далеко її було до стародавньої ліпоти.* К. ЧР. 99.

Ліпчи́тися, чуся, чшся, м. Липнуть. *Ліпчиться тістечко, ліпчиться, не дається у руки взватиться.* Грин. III. 472.

Ліпш, ліпше, нар. Лучше. *Ой мисти писати—будуть моде знати: ліпши самому сісти поїхати.* Чуб. V. 630. *Я милого ліпше люблю, як мама дитину.* Гол. I. 213. Ум. **Ліпшенко.**

Ліпшати, шаю, еш, м. Улучшаться, хорощѣть.

Ліпше. См. **Ліпш.**

Ліпши́й, а, е. Лучший. *Ліпшиі вбогі лати, ніж твої дорогі шати.* Лукаш. *Коли моде до тебе добрі, а ти будь ліпший.* Ном. № 4441. Ум. **Ліпшенький.**

Ліп'я́нка, ки, ж.—**Ліплянка.** Од-

твори, мати, лін'янку, ведемо ті міщанку. Гол. IV. 364.

Ліра, ри, ж. 1) Ліра. 2) Музыкальний струнний інструментъ, въ которомъ звукъ вызиваєть смьчекъ въ видѣ круга, вправленийъ внутрь ліри и вращающійся какъ колесо, приче́мъ исполнитель перебираєть пальцами по клавишамъ. См. ЗЮЗО. I. 315.

Лірвіст, та, м. = Лірник. Дуже гарний лірвист. Харьк.

Лірик, ка, м. Лирикъ, лирический поэтъ. *Всі лірики обявляються змолоду.* К. Гр. Кв. 17.

Лірика, ки, ж. Лирика, лирическая поэзія. *Сказав, що я в ліриці з кожним німецьким поетом мірятись можу.* Федьк. Пов. XIII.

Ліричний, а, в. Лирический. *Не треба ліричному поетові великої словесної науки, щоб явити мирові всю красоту душі своєї.* К. Гр. Кв. 17.

Лірник, ка, м. Играющій на лірі. *Сиділи лірники та грали по шелягу за талець.* Шевч. 565.

Лірників, кова, во. Приналежащій лірнику.

Лірницький, а, в. Относящійся, свойственный лірнику. Левиц. Пов. 115.

Ліс, су, м. Лѣсъ. *Кривою дерева в лісі найбільше.* Ном. № 2454. *В ліс дров не везять.* Ном. № 1456. Ум. **Лісби, лісонько, лісочок.** *За темними лісоньками плаче дівка слізоньками.* Чуб. V. 187. *Прилетіла зозуленька з темною лісочку, сіла, пала, закувала в зеленім садочку.* Чуб. III. 164. Ув. **Лісище.** *Ви, ліси-лісища, ви, бори-борища.* Чуб. I. 135.

Ліса, си, ж. 1) Плетень изъ лозы. Чуб. VII. 392. *Звір лісу пролама та в хлів убереться.* ЧГВ. 1853. 61. 2) Камышевая изгородь между двумя котцями. См. **Котець.** Браун. 15. 3) Рѣшетка изъ деревянныхъ палочекъ, находящаяся въ сушильнѣ для овощей,—на нее насыпаются фрукты. См. **Озниця.** Шух. I. 110. Ум. **Ліска, лісочка.**

Ліси́тий, а, в. Лѣсний.

Ліси́ця, ці, ж. = Лісунка? Шух. I. 43.

Ліси́ще, ща, м. Ув. отъ ліс.

Ліска, ки, ж. 1) Ум. отъ ліса. *Усі двори лісками обторожувані.* Чермом. *Прилетіла зозуля і сіла на лісі.* Грин. III. 588. 2) Ворота, сплетенныя какъ плетень. *Отворай, мати, ліску, ведемо ті невістку.* Гол. IV. 332. 3) Рыболовная плетенка. Угор. 4) Орѣшникъ. *Ліски в сьому лісі ба-*

гато. Харьк. у. 5) Пруть, палка. *Стоїть лісочка, на тій лісочі ні сучечка, ні болячечки.* Ном. стр. 296. № 209. 6) Извѣстное пространство земли (на огородѣ, у землекоповъ и пр.). *А як у вас трабарі землю ватили,—від ліски, чи ні?* 7) Раст. *Corylus avellana.* Лв. 98. Ум. **Лісочна.**

Ліско́вий, а, в. Изъ орѣшника. *Вирізав ліскову паличку.* Харьк. у. *Лісковий оріх.* Желех. *Заморожу курінь лісковий.* Щог. Сл. 58.

Ліско́грив, ва, м. Ящуръ, *Muoxus avellanarius.* Вх. Пч. II. 6.

Ліско́ту́ха, хи, ж. Иволга. Константиногр. у.

Ліску́лька, ки, ж. Ум. отъ ліску́ля. **Ліску́ля, лі, ж.** = Ліско́грив. Вх. Пч. II. 6. Ум. **Ліску́льна.**

Лісній, а, в. Лѣсной. *У темряві лісне звір'є блукає.* К. Псалт. 237.

Лісні́ця, ці, ж. Лѣсная груша или яблоко. Угор.

Лісні́чий, чого, м. Лѣсничій. *Бувесь лісничим, а тепер нічим.* Чуб. I. 271. *Плаче бідне... А москалям байдужє,—минули. Воно ї добре, та на лихо лісничі почувли.* Шевч. 87.

Лісні́чиха, хи, ж. Жена лѣсничаго.

Лісно́, нар. Много лѣсовъ. У нас лісно. Полт. у.

Лісовій, а, в. 1) Лѣсной. *Лісова звірина.* **Лісові люде.** По народнымъ повѣр'ямъ — обросшая шерстью особая порода людей, живущая исключительно въ лѣсахъ. Чуб. I. 211. См. **Лісун.** 2) — **во́го, м.** Лѣсной сторожъ.

Лісові́є, ка́, м. 1) Житель лѣсовъ. НВолын. у. *Може він поїсав до казаків-лісовиків.* Левиц. I. 198. 2) Лѣсникъ, лѣсной сторожъ. *Скіпається до лісовика: нащо ти мою корову заняв? вона не була в шкоді.* Новомоск. у. 3) Лѣшій. Чуб. I. 191.

Лісові́на, ни, ж. Лѣсное дерево. Каменец. у.

Лісо́к, скá, лісонько, ка, лісочок, че́в, м. Ум. отъ ліс.

Лісо́чка, ки, ж. Ум. отъ ліска.

Лісу́н, на́, м. По народн. повѣр'ямъ — чело́вѣкообразное существо, живущее въ лѣсу. *Лісун таки як чоловік, тільки в його нема тіні...* В його ї жінка **є.** **Лісу́н** (также **полісун**) — богъ волковъ, заботящійся объ ихъ прокормленіи; кромѣ того без його ярмарка ніколи не буде, він на все ціну

зводитъ. Грин. Изъ усть. 13, 10—11. См. **Лісові люде**.

Лісунка, **ки**, *ж.* Жена лісунá. Грин. Изъ усть. 13.

Літ, **ту**, *м.* Полетъ, летъ. *Цей і на літу хана*. Ном. № 5720.

Літавець, **вця**, *м.* Метеоръ, который народъ считаеъ за нечистаго духа, летаючаго въ видѣ огненнаго змѣя.

Літавиця, **ці**, *ж.* Сказочное женское существо, соблазняющее молодыхъ мужей. Желех. *Мов літавиця пімалась*. Млак. 105.

Літавка, **ки**, *ж.*—**Літайка**. Вх. Лем. 432.

Літайка, **ки**, *ж.*—**Метелик**. Вх. Уг. 250.

Літайча, **чати**, *с.* Маленькая бабочка. Ух. Уг. 250.

Літанія, **ня**, *с.* Летаніе. *Ой шля, сизі юлубоньки, на високе літанія*. Мет. *Повчу я молодихъ орлят літанія*. К. МВ. XI. 146. Ум. Літанячко.

Літанья, **ны**, *ж.* Лтанія, молебствіе. *Літанья співає*. Шевч.

Літати, **таю**, *вш*, *гл.* 1) Летать, носиться по воздуху. *Літа орел, літа сизий попід небесами*. Шевч. 155. *Хто високо літає, той низько сідає*. Ном. № 2554. *Думка ген-ген літає*. Ном. № 8270. 2) Быстро бѣгать. *Літає по полю, як навіженій*.

Літепльчко, **ка**, *с.* Ум. отъ літепло.

Літепльий, **а**, *е.* Теплый. *Літепла води*. *Літепле молоко*. Шух. I. 141.

Літепло, **ла**, *с.* Теплая вода. Вас. 169. *Начертай води холодної і постав на огонь, згорій літепла, промий мої смертельні рани*. Ум. Літепльчко.

Літера, **ри**, *ж.* Буква. Левиц. I. 243.

Літерат, **та**, *м.* Литераторъ, писатель.

Літерату́ра, **ри**, *ж.* Литература. *Виставмо, миле браття, на високостяхъ науки й літератури наше національне знамено*. К. XII. 133. *Українська література*. К. XII. 124.

Літерату́рний, **а**, *е.* Литературный. *Літературна мова*. О. 1861. I. 319. *Літературні твори*. К. XII. 38. *Літературні робітники*. К. XII. 124.

Літерний віз. Возъ, приспособленный для возки сноповъ.

Літерняк, **ка**, *м.*—**Літерний віз**. *А попереду всіхъ їде віз-літерняк чорними волами*. Так подобляе звать драбинясті вози, що сноси возити. Св. Л. 187.

Літочеко, **ка**, *с.* Ум. отъ літо.

Літяти, **лічу**, **тиш**, *гл.* Оплодотворять. *Бувай корову літити*. Желех.

Літитися, **чуся**, **тишся**, *гл.* Бѣгаться, быть въ расходкѣ (о коровѣ). Вх. Пч. 5.

Літком, **нар.** Лѣтомъ. *Літком немає Мотрі дома*. Мир. ХРВ. 25.

Літись, **нар.** Прошлый годъ. Вх. Зн. 33.

Літішний, **а**, *е.*—**Літошний**. Вх. Зн. 33. Желех.

Літнѣнький, **а**, *е.* Ум. отъ літній. Желех.

Літніє, **ка**, *м.* 1) Родъ верхней женской лѣтней одежды изъ легкой матеріи. Гол. Од. 24. 51. 2) Лѣтняя юбка изъ шерстяной матеріи. Чуб. VII. 429. Kolb. I. 45. *Сидить баба в літнику*. Чуб. III. 164.

Літниця, **ці**, *ж.*—**Літник** 2. Полт. г.

Літній, **я**, *а.* 1) Лѣтній. *А в дівчини словце як літнєє сонце*. Чуб. V. 890. *Літньої пори, тихими та теплими ночами*. МВ. II. 12. 2) Въ лѣтахъ; пожилой. *Це коні літні*. НВолын. у. *Вона була вже літня бабуся*. Переяс. у. *Уже Йвасеві двадцять років минуло*. *Парубок літній*. Мир. ХРВ. 89. 3) Тепловатый. *Вода ледь літня*. Ум. Літнѣнький.

Літняє, **ка**, *м.* Лѣтняя дорога. Коновт. у.

Літнячка, **ки**, *ж.*—**Літник** 1. Полт. г.

Літо, **та**, *с.* 1) Лѣто. *Літо на зиму робить*. Ном. № 556. *Летить літо як на крилах*. Ном. № 550. *Я дав би дві зими за одно літо*. Ном. № 656. **У-літі**, **у-літну**. Лѣтомъ. *Діти, діти! добре з вами в-літі, а зімувати—то горювати*. Ном. № 557. *Скинеш оком по тому степу, що колись у-літку пишною травою зеленів*. Дещо. 34. 2) мн. Лѣта, годы. *Пішли мої літа, як вітри круж світа*. Ном. № 2055. *Уживай світа, поки служать літа*. Ном. № 5931. *Не зазнала я роскоші,—вже й літа минають*. Мет. 106. *Чимало літ перевернулось, води чимало утекло*. Шевч. 106. *Там десь милий чорнобривий по полю гуляє, а я плачу, літа трачу, його вилядаю*. Шевч. 17. *Не мав од родá той царь до своїхъ старихъ літ дітей*. Рудч. Ск. I. 115. *Довелось їй на старости літахъ збідніти*. Федьв. *Меншая сестра літ не доросла*. Мет. 32. *Дочка єдина була в його літ дванадцятти*. Св. Л. VIII. 41. *Козала козаченька два літі,—сама зосталася у світі*. Мет. 47. **Дійті літ**. Вырости. *Як дійшма вона літ своїхъ, то я без клопоту хлѣб їла*. МВ. II. 19. **На літа**. Лѣтами, по лѣтамъ. *В старости беруть двоє родичів молодого, на літа не*

молодик. Грин. III. 531. **На літі (бути)**. Быть взрослымъ. *Ти на літі і Ярина зріє*. Шевч. 245. **3 літ вийти (кому)**. Быть уже не въ тѣхъ лѣтахъ, когда... *Роди, бабо, дитину, коли бабі з літ вийшло*. Ном. № 6468. 3) Сѣмя самца. *Корова бере літо від буая*. Желех. Ум. **Літечко, літко**. *Любив же я дівчиноньку та не літечко—два*. Чуб. V. 74. *...Літечко мое святе минуло хмарю*. Шевч. 584. *Кобис, мамко, осідла-ла коні вороненькі, може би я ти здогонив літа молоденькі. Лишень коні вороненькі ноги утомили, літок моїх молоденьких та не здогонили*. Шух. I. 199.

Літовіще, ща, с. 1) Мѣсто и время лѣтняго перебуванія въ горахъ гуцульскаго скота. Шух. I. 197. 2) Слой древесины, опредѣляющій возрастъ дерева. НВолын. у.

Літом, нар.—**Літком**. *Панська ласка літом зріє*. Ном. № 1201.

I. Літопис, са, м. Лѣтописецъ. *Буде їх слава славна поміж земляками, поміж літописами, поміж усіма розумними головами*. К. ЧР. 412.

II. Літопис, су, м. Лѣтопись.

Літописний, а, в. Лѣтописный. *Читаючи про ту незгуду літописню скрижалою, написану сльозами і кров'ю*. Стор. МПр. 64.

Літопись, сі, ж.—**II Літопис**. К. ЧР. 104.

Літопровд, ду, м. День 1 сентября. Харьк.

Літорка кн, ж. 1) Лѣстница. Желех.

2)—**Драбина у возі**. Вх. Лем. 432. См. **Літря**.

Літрослий, а, в. Однолѣтній? *Тепер там (де був ліс) лани і проміж нашіні нні чорніють та де-де дубки літорослі, або старі голінаті*. Св. Л. 306.

Літорост, ту, м.—**Літоросток**. Вх. Зн. 33.

Літоросток, тка, м. Однолѣтній побѣгъ. Каменец. у.

Літошній, я, в. 1) Лѣтній. *Літошній день дуже довгий*. Харьк. у. 2) Прошлогодній. *Треба, як літошнього снігу*. Ном. № 13692. 3) **Літошній**. Въ лѣтахъ, немолодой. *Та він уже чоловік літошній, пожив таки на світі!* Новомоск. у.

Літошок, шка, м. Годовалый. *Телят сьоголітніх одинадцять, літошків шість*.

Літря, рі, ж. Переносная лѣстница обыкновенная. Шух. I. 104.

Літувати, тую, вш, м. Проводить лѣто. *Де літував, там було й зімувати*. Ном. № 2714. *Під стріхою літечко літу-*

вала. Нп. *Ми з товаром жадне літо літуємо на хуторі*. Харьк. *Де твоя пасіка літувала торік?* Харьк.

Літуватися, туюся, епся, м.—**Літувати**. Копстант. у.

Літуган, на, м. ? *Я вівчарь-літуган*. Лавр. 77.

Ліхтарня, ні, ж. 1) Фонарь. Федьк. III. 165. 2) Въ церковномъ зданіи: цилиндрическая башенка, на которой поконтея глава церкви. Шух. I. 115—117.

Ліхтарь, ря, м. 1)—**Ліхтарня**. 2) Подсвѣчникъ. Левиц. I. 506. О. 1861. I. Слов.

Лічба, бй, ж. Счетъ, исчисленіе. *Такий вірний, як лічба жидівська*. Ном. № 13829. *Он бачили, по-за зорями ще зорі... Нема їм лічби*. Г. Барв. 358. *Чи є лічба твоїм неправдам лютии?* К. Іов. 48. **Не лічбою**. Безъ счета. *Бере гроші не лічбою*. АД. I. 278. *Дам ті срібла не вагою, дам ті золота не лічбою*. АД. I. 297.

Лічений, а, в. 1) Считанный. *Вовк і лічене ханас*. Ном. № 11104. 2) Лѣченный. *На ліченому коні не наїздишся*. Ном. № 5249.

Лічйлка, кн, ж. Во время игры въ кўзьмірни дѣти становятся рядомъ или въ кружокъ, а одинъ виходить изъ ряда и, указывая пальцемъ на каждаго, начинаеть считать (лічити), произнося при этомъ по слову изъ особыхъ фразъ, которыя и называются лічылками. На кого упадетъ послѣднее слово, тотъ виходить. *Лічылки, як у кўзьмерки граються*: а) *Одіян, другян, тройчан, царічан, падин, ладан, сукман, дукман, дівен, дикса*. б) *Біла вода з винограду до самого спадку, нема попа, нема дяка, не буде й порядку*. *Чорненські боти пішли до роботи в красній китайці...* *Прикусіте пальці!* Ив. 49—51.

Лічйльник, ка, м. Счетчикъ. *Я такий собі лічйльник, що й досі ще тій сороківки грошей не налічив*. Лебед. у.

Лічйльниця, ці, ж. Счетчица. *Я така лічйльниця, що й не полічу сама*. Лебед. у.

Лічйти, чў, чш, м. 1) Считать. *Лічу в неволі дні і ночі і лік забуваю*. Шевч. 548. *Де гроші лічять, там не пхайсь*. Ном. № 5863. 2) Лѣчить. *Лічили, лічили,—поки їй безталанну в труну положили*. Шевч. 330.

Лічйтися, чўся, чшся, м. 1) Считаться. 2) Лѣчиться. *Я буду лічитись дома*. Левиц. Нов. 112.

Лічіння, ня, с. Счетъ. *Як на моє лі-*

чиння, то він належив (въ больницѣ) тільки на дванадцять карбованців. Лебед. у.

Лічма, нар. Счетомъ.

Лічовір, зора, м. Звѣздочетъ. О. 1861.

І. Слов. Въ переносномъ смыслѣ: бездомный бродяга (по ночамъ звѣзды считающій)? Се не лічозір, не пройдисвіт який небудь, се хазяїн добрий, що з срібного кубка своїх гостей почастиує. МВ. II. 122.

Ліщаниця, ці, ж. = **Ліщина**. Желех.

Ба, чому то ліщанице, така не вродлива? Зіма була студененька, мене зморозила. Гол. II. 425.

Ліщаник, ка, м. = **Ліщина**. Желех.

Ліщобник, ка, м. Орѣшникъ. Сумск. у.

Ліщина, ни, ж. Орѣшникъ, *Coryllus Avellana* L. Ой гай, гай, шумить гай, зашуміла ліщина. Чуб. V. 111. Куці зеленої ліщини. Левиц. Ум. Ліщина, ліщинонька, ліщиночка. Ти б пішов та ліщинки де заробив гринджола, огород би обгородим. Г. Барв. 291. Зашуміла ліщинонька. Чуб. V. 289. Сирова ліщиночка, чом не юриш, тільки куришся? Чуб. V. 812.

Лія, лії, ж. = **Лоя**. Лія іде. Вх. Лем. 432.

Ляний, а, е. Льяной. Ляної кузелі прясти. Чуб. V. 712. Поший мені, мати, ляную сорочку. Чуб. V. 261.

Ляїти, ляю, лляш, гл. Лить. Нашо в кирницю воду ляїти, коли вона і так повна? Ном. № 1455. Кулі ляїти. Вратъ; бояться. Кулі лляє. Ном. № 6939.

Ляїтися, ляїюся, лляшеся, гл. Литься. По личеньку смюзи ляїються. Чуб. V. 526.

Лоб, лоба, м. = **Ліб**. Чужий лоб скубши, треба й свого наставити. Ном. № Ні з того, ні з свого беру за лоб один другою. Ном. № 3517. Ум. Лобин, лобичок, лобон, лобочок. А які твої телята? — На лобку лисинка, на шийці мотузочка. Ном. № 12841. Ой ти, котку-коточку, сіренький лобочку. КС. 1893. VII. 82. Ув. Лобіще.

Лоба, би, м. Волъ съ большимъ лбомъ и расходящимся рогами. КС. 1898. VII. 46.

Лобанець, нця, м. Иностранная золотая монета. То не червінці, а лобанці. Зміев. у.

Лобань, ня, м. Съ большимъ лбомъ.

Лобас, са, м. 1) Съ большимъ лбомъ. 2) Туница, остолопъ. Ото ще дурний лобас! Нічою до пуття не зробить. Харьк. г.

Лобатий, а, е. Имѣющій большой лобъ. Світилка лобата, а свага горбата. Маркев 131. Ум. Лобатенький.

Лобідка, ки, ж. Ум. отъ лобода. ЗЮЗО. I. 113.

Лобкоб, ка, м. Лобастый человекъ, человекъ съ большимъ лбомъ. У моего батька був великий лоб, так його і прозвали лобком. Екатер. у. (Залюбовск.).

Лобовій, а, ё. Лобный. Лобова кісточка. Кв. II. 132.

Лобогрійка, ки, ж. Шуточное название примитивнаго устройства жатвенной машины, очень тяжелой въ работѣ. Херс.

Лобода, ді, ж. Раст. а) Лебеда. *Atriplex hortensis* L. б) — діна — собача, *Chenopodium album*. ЗЮЗО. I. 116. Буває лобода свиняча, лобода біла, червона. Харьк. у. Ум. Лобідна, лободеньна, лободочна. Желех.

Лободіна, ни, ж. Стебель лебеды. По городу ходила, лободину зломилла. Нп. Живе, як сороки на лободині. Ном. № 2115.

Лободочка, ки, ж. Ум. отъ лобода.

Лободяний, а, е. Изъ лободі. Желех. Листя лободяне.

Лободянка, ки, ж. Родъ каши изъ пшена и молодой лебеды съ свинимъ саломъ. Маркев. 156.

Лобоз, за, м. = **Лобурь**. Вх. Лем. 432.

Лобок, бка, м. Ум. отъ лоб.

Лобочок, чека, м. Ум. отъ лоб.

Лобузіння, ня, с. Растенія, остающіяся отъ лѣтнихъ огороднихъ овощей. Позрїбай лобузіння на городі. Харьк. г.

Лобурисько, ка, м. Ув. отъ лобурь.

Лобурка, ки, ж. См. значеніе лобурь по отношенію къ женщинѣ.

Лобурча, чати, с.? Ой дівчата лобурчата, де ваш розум дівся? Канев. у.

Лобурь, ря, м. Неотеса, болванъ, грубый человекъ, дубина. Харьк. Ув. Лобуряка. Г. Барв. 240. Лобурисько.

Ловенький, а, е. Ум. отъ ловкий.

Ловецтво, ва, с. Охотничій промыселъ. Желех.

Ловець, вця, м. 1) Ловець, охотникъ. На ловця і звір біжить. Ном. № 9940.

2) Садовничье орудіе для снятия фруктовъ съ дерева. Ум. Ловчик.

Ловецький, а, е. Охотничій, ловецкій. За лаштунками чутно ловецькі роги. Стор. II. 218. Сплітають сіть ловецькую на нас. К. ПС. 85.

Лови, вів, м. мн. Ловля; охота, звѣриная ловля. Біда тій куриці, що на ній сокола запроваляють на лови. Ном. № 1301. Ой пішло два паничі на лови, на лови, надибало дві паняні в зеленій діброві.

Ловітва, ви, ж. Ловля. *На ловитву з багачами засів патай миру.* К. Псал. 21.

Ловіти, влю́, виш, г. 1) Ловить, уловлять. *Ловили, ловили та й піймали сома.* *Ном. № 1827. І рече до Симона Ісус: Не лякайся, від ними людей ловитимеш.* Єв. Л. V. 10. 2) **Гави, вітрішки ловіти.** Ротозвіничать. *Ном. № 10924. Г. Барв. 388.* 3) **Дріжкани ловіти.** Дрожать, отъ холода. *Ном. № 649.* 4) **Нікони, онуні ловіти.** Дремать. *Ном. № 11321. Хто слушає, а хто і окунів ловить.* Кв. 5) **Ловити білі метеліни.** Забавляться какъ дитя, ротозвіничать. *Ном. № 6260.* 6) **Ловити вітра.** Преслѣдовать что либо несбыточное. *Ном. № 10928.*

Ловітися, влю́ся, вишся, г. 1) Ловитися. *Лови рибку, як ловитися.* *Ном. № 5920.* **Оттанá ловися! Оттанá ловіся!** Вотъ те на! Вотъ такъ исторія! Этакая бѣда! *За правду б'ють, за брехню віри не дають.* *Оттака ловися!* О. 1861. III. 100. 2) Соединяться, сходитися. *Задньою стороною притикає побій (= криша) до осьмірки, де ловиться (сходиться) з такими ж побоями, поставленими на сусідніх крилах (у церковній будівлі).* Шух. I. 118. 3) О молокѣ: створаживаться. Шух. I. 213.

Ловіще, ща, с. Мѣсто для охоты.

Ловійво, ва, с. Ловля, ловитва. Мнж. 184.

Ловіння, ня, с. Ловъ, ловля. *До ловіння пшениця краще ніж житю.* Канев. у.

Ловка, ки, ж. Добыча. *Ловив вовк ловку, поки й сам піймавсь.* *Ном. № 4093.*

Ловкий, а, е. Хоропій; красивый; вкусный. *Ловка пісня.* Зміев. у. *Ловка квіточка.* Зміев. у. *Ловкий борц.* Сосниц. у. Ум. *Ловкѣнький, ловенький.* А були (поросятка) одно в одно, такі ловенькі. Г. Барв. 244.

Ловко, нар. Хорошо; красиво.

Ловний, а, е=Лівний. Харьк.

Ловранкувати, кую, еш, г. Полдничать. Угор.

Ловранок, нуу, м. Полдникъ. Угор.

Ловучий, а, е. 1) Умѣющій ловить. 2) = **Ловецький.** *Ловецький посуд.* О. 1862. III. 63.

Ловчий, чою, м. 1) Ловчій. *Спаслися ми, як пташки з клітки, як з сіті ловчого пірнаті.* К. Псал. 292. 2) Ловитель (сказано было о ловившихъ убѣжавшихъ рекротовъ).

Ловчие, ка, м. Ум. отъ **ловець.** Желех.

Логáза, зи, ж. Родъ каши изъ цѣль-

ныхъ зеренъ обдирного ячменя, иногда съ прибавкой гороха, варящейся съ саломъ или постнымъ масломъ. Каменец. у. О. 1861. XI. Свид. 61. Шух. I. 142. *Зразу їли логазу, а як ся запомагли, без вечері їлим.* *Ном. № 10833.*

Логво, ва, с.=Лігво. *Недалеко од змиевого лова.* Грин. II. 235. *Я застав його на лові.* НВолын. у.

Лоба, ги, ж. Животное, лежащее на днѣ въ морѣ. Желех.—*Ой ти, мила дочко, та де твої лица?—Ой то мої лица їст в морі плотица,—та най нелюб не цулує!—Ой ти, моя дочко, та де твої ноги?—Ой то мої ноги їда' в морі логи,—та най нелюб не схожає!* ЗЮЗО. II. 528.

Логін, на, м. 1) Упавшее или сломленное бурей дерево. Вх. Зн. 33. 2) Лежебока, лѣнтій. Вх. Зн.

Лобдарь, ря, м. и пр.=Ледарь и пр.

Лобва, ви, ж. Доска. *Спит на юлиц лобвах.* Вх. Зн. 33. *Ослін, зроблений з лобвів.* Шух. I. 97, 95.

Лобді, дів, ж. мн.=Лодя. Черниг. у.

Лобдя, ді, ж. Вымощенное мѣсто подъ наружнымъ колесомъ водяной мельницы. *Перед лотоками робиться лодя, щоб вода не підмивала лотоків.*

Лодяк, кá, м. Водяная пловучая мельница (на лодкахъ). Полт. и Черниг. г.

Лож, жі, ж. Ложа, прикладъ ружья. Шух. I. 229.

Ложка, жі, ж. Постель, ложе. *Вдовиченко буде на білій ложі лежати.* Чуб. V. 697. *Милою ложа—міх та роюжа,—то мені постіль ложа.* Чуб. V. 21. *Сонце ся в лóжі купáє.* Солнце зашло. *Ном. № 598.*

Ложє, жа, с.=Ложа. *Іде Мариня до ложа.* О. 1862. IV. 37. *Марусенька ходить, яєне біле ложе стеле.* Рк. Макс. **Пáнського лóжа.** Знатнаго рода. **Неправого лóжа.** Незаконнорожденный. Желех.

Ложечка, ки, ж. 1) Ум. отъ **ложка.** 2) мн. **Ложечки.** Родъ дѣтской игры, въ которой „мать“ наказываетъ будто-бы провинившагося въ немѣтн ложекъ, а постѣдній долженъ убѣжать извѣстнымъ образомъ отъ наказанія. Ив. 64.

Ложечник, ка, м. 1) Ложечный мастеръ. 2) Футляръ для ложки, носившійся запорожцами у пояса. *Підперезувались вони икуратяним поясом і прив'язували до його іаман... з кресалом і губкою, швайку,—часом налагодить збрую і ложечник з ложкою.* Стор. II. 181.

Ложисько, ка, с. Мѣсто, послѣдъ (у родильниці), Placenta.

Ложити, жу, жиш, гл. Класть. *Батько цілує хліб і ложить на столі.* Грин. III. 423. *Діток спати ложити.* Мир. ХРВ. 126. *Котре дерево усохле, то не можна його ложити, щоб сад не вислав.* Чуб. I. 77. *Я за свиту карбованця ложу.* Мир. ХРВ. 195.

Ложитися, жуся, жишся, гл. Ложить-ся. *Білу постіль стелила, сама ся спати ложила.* Чуб. V. 98.

Ложка, кн, жс. Ложка. *Коли мед, то й ложкою.* Ном. № 4849. *Його і в ложці не піймаєш.* (Очень увертливъ). Ном. № 3022. *Примі би,—в ложці води утопив.* (Такъ сильно ненавидить). Ном. № 3434. Ум. **Ложечна.** *Я твоїй матінці не вожу: помію лавочки—не біло, помію ложечки—не чисто.* Чуб. V. 692.

Ложкаръ, рѣ, м = **Ложечникъ I.**

Ложкомій, мѣя, м. 1) Мокущій ложки. 2) Блюдолизъ. Котл. Ен. V. 49.

Ложок, жкѣ, м. Сухое русло. Любечъ.

Ложняк, ка, м. = **Ліжник.** Гол. Од. 82.

Ложниця, ці, жс. Спальня. (Молоду) *в ложницю повели.* К. Бай. 35.

Лоза, зі, жс. 1) Раст. лоза. *Ж, козо, лозу, коли сіна немає.* Ном. № 2410. *Люде муться, як ті лози, куди вітер віє.* Шевч. 80. 2) — **цареградська.** Раст. *Elaeagnus hortensis.* ЗЮЗО. I. 121. 3) Розга. 4) Весенняя хорожденая игра, въ которой играючіе становятся в ключ, съ одного конца котораго двѣ дѣвушки поднимають руки, подъ которыми пробѣгають крайняя играющая противоположнаго конца и тѣгне за собою увесь ключ, при чемъ поются принадлежація этой игрѣ пѣсни. Такія-же точно игры (но съ другими пѣснями)—въ смородину и ключ. (Лубен. у.). Мил. 53. **Плесті лозу**—варіація этой игры въ Переяс. у. КС. 1887. VI. 480. 5) **Довга лоза.** Игра, подобная чехардѣ, описанная у Чуб. III. 105, Ив. 66, КС. 1887. VI. 480. Ум. **Лізна (лѣзна), лізонья (Маркев. 132), (лѣзонья),** — *За хустими лізоньками біжить річка стручками.* Чуб. V. 187.

Лозанки, нов, жс. Розги. Ном. № 975.

Лозина, ни, жс. Стебель лозы. *Берегом, бережиною забув хустку під лозиною.* Чуб. V. 106. Ум. **Лозинка, лозиночка.**

Лозиння, ня, с. соб. Лоза. Ув. **Лозиняча.**

Лозиночка, кн, жс. Ум. отъ лозина.

Лозиняк, кн, жс. Лозиняк. *Лозиняк новення.* Ев. М. 26. *Лозиняк Лусциола рѣчичка.* ЗЮЗО. I. 121. **Лозинячок.**

Лозиняча, ча, жс. Лозиняча. **Лозиня.**

Лозівка, кн, жс. Лозівка. Вх. Пч II. 14.

Лѣзниця, ці, жс. Лѣзниця. *Лѣзниця плодосушилка.* Хотин. у.

Лозовець, вця, м. = **Лозикъ.** П. 14.

Лозовий, а, в. Слѣзничий.

Лѣзя, зі, жс. дѣтск. **Ложка.** IX. 119.

Лозяник, кѣ, м. Корзинка изъ лозы.

Лѣйти, лоѣ, іш, гл. Смазывать жиромъ. Желех.

Лѣйвий, ѣ, ѣ. Сальный, слѣзничий изъ свѣчаго сала. *Лѣйвова свѣчка.* *Лѣйво свѣтло.* Константиногр. у.

Лѣйѣв, лѣйѣу, м. 1) Ум. отъ **лѣй.** *Як ноги в мойку, то й губа в лѣйку.* Ном. 2) Раст. *Ajuga genevensis.* ЗЮЗО. I. 119.

Лѣйтра, ри, жс. = **Драбина** (въ повозкѣ).

Лѣйтрак, кѣ, м. Повозка, телѣга. К. МБ. X. 17.

Лѣки, кѣв, м. мн. Локоны. Загр.

Лѣкѣть, ктя, м. 1) Локоть (часть руки). *Близько локѣть, та не вкусиш.* Ном. № 5395.

2) Мѣра длины, раньше равнявшаяся третьей части сажня, какъ видно изъ слѣд.: *Пятдесятъ и сѣмь локтей одвожъ, а виширь тридцять и сѣмь локтей, що чинить девятнадцять сажней одвожъ, а виширь дванадцять сажней и локоть.* (Отрывки изъ Лѣтоп. Мгарск. мон. КС. 1889 IV. 41). Въ соврем. употребленіи это мѣра, соотвѣтствующая длинѣ руки отъ локтя до конца средняго пальца. *Хто з вас журишишь може прибавити до зросту свого один локѣть?* Ев. Л. XII. 25. *Ой дам тобі... локѣть полотенця.* Чуб. V. 504.

Локомотѣва, ви, жс. Паровозъ, локомотивъ. *Локомотѣва свище там.* Млак. 109.

Локѣти, кѣу, чеш, гл. = **Лоптати.** Мирг. у. Слов. Д. Эварн.

Локѣвѣй, ѣ, ѣ. Локтевой.

Лѣкша, ші, жс. Лапша. *Лѣкшу кришать.* Г. Барв. 3. Ум. **Лѣкшенья, лѣкшечка.**

Лѣкшина, ни, жс. = **Лѣкша.** *Свинячу голову до хрѣну і лѣкшину на перемену.* Котл. Ен. I. 18. Ум. **Лѣкшинна.** Харьк. г.

Лѣкшіти, шѣу, шіш, гл. 1) Рѣзать на мелкіе куски. 2) Бить; рубить. *Так в тіві*

сильно їх ложили. Котл. Ен. VI. 32. Як назбиалось людей!.. Хто з сокирою, хто з цинком, хто з вилами, а жінки з кочергами,—давай ложили тою вовка. Чуб. II. 117.

Лолотіти, чу, тиш, г. Клокотать при теченіи, шумѣть. Там так лолотить (вода), аж луна в уші б'є. Лубен. у.

Лом, ма, м. Ломъ (жельзное орудіе).

Ломак, ба, м. Пт. крапивникъ, Trogloditus parvulus. Вх. Лем. 432. Ум. **Ломачон.**

Ломака, ки, ж. 1) Дубина, большая палка, сукъ. *Ой у лісі на орісі сухая ломака.* Чуб. V. 1178. *Вел-кий як ломака, а дурний як собака.* Ном. № 6343. *Не кие-м—ломакою.* Ном. № 8035. 2) О чело-вѣкѣ: дубина, большого роста. Ум. **Ломачна.** Ув. **Ломачюга, ломачице.**

Ломакуватий, а, е. Грубный, неотеса (о чело-вѣкѣ). Желех.

Ломання, ня, с. Ломка (камня). *Поки докопаєшся до каміння, то грошей піде, а на ломання треба ще.* Каменец. у.

Ломати, маю, вш, г.—**Ламати.**

Ломачіга, ги, ж. Ув. отъ ломака.

Ломачище, щі, ж. Ув. отъ ломака.

Ломачка, ки, ж. Ум. отъ ломака.

Ломачок, чеа, м. Ум. отъ ломака.

Ломачця, ця, с. соб. отъ ломака 1.

Ломець, мця, м. 1) Ломота. *Колись і в мене був ломець за молодих літ, то на це лихо ми йдем віри.* Васильк. у. 2) Ломка. *Приїде ломець і на цей ліс, порубають.* НВолын. у.

Ломігати, гаю, вш, г. Бить палкою (ломаню). Вх. Зн. 33.

Ломие, ка, м.—**Ломак.** Вх. Лем. 432.

Ломіна, ни, ж. Валежникъ? (См. Лом 2). *Ступлю я на ломину.* Чуб. IV. 163.

Ломініс, носа, м. Раст. Clematis recta. ЗЮЗО. I. 170.

Ломіти, млю, миш, г. 1) Ломать. *Вітер віє, ілля ломить.* Грин. III. 319. *Дурень і м'яло ломить.* Ном. № 3030. *А милая по милому білі ручки ломить.* Чуб. V. 265. Рядомъ встрѣчаются і слѣдующія формы: *Ходить дівка по бережку, білі руки ломле.* Мет. 18. *Катря аж білі руки ламле.* МВ. II. 13. *Сила мамле вже тухле древо.* К. Гр. Кв. XXXIII. Употребляются и формы: **Ламніте** (= **ломіте**). Грин. III. 540. *Мати ламнить пальниці, кладе на стіл.* Грин. III. 453. 2) О водѣ: размы-вать. *Тиха вода береги ломить.* Ном. №

1096. 3) Ломить, производит лому. У мене ломить спину.

Ломітися, млюся, мишся, г. 1) = **Ламатися.** *Щастя на коліні не ломіться.* Ном. № 1711. *Як не намочити обручі, то ломлються.* НВолын. у. 2) Пробиваться сквозь лѣсъ, тростникъ. *Слуха—ломіться сквозь, ломіться байрачком.* Сим. 217. *Гойдається де небудь поверх очерету гайок.* *Отто вже Мина начухрав там всячини і так з іллям і листом і ломіться.* Сим. 200.

Ломіга, ги, ж. Большая дубина, большая палка.

Ломки, ломок, ж. мн. **Ломки льодові.** Мѣсто, гдѣ бьютъ ледь. *Почали жолніре... людей серед зіми по ломках льодових у плу запрягати.* К. ЧР. 10.

Ломоватий, а, е. Очень большой, огромный. Вх. Пч. I. 14.

Ломок, мку, м. Одна изъ двухъ под-ставокъ въ ткацкомъ станкѣ, на кото-ромъ лежить **штан.** См. **Верстат.** Кон-стантиногр. у.

Ломотя, ті, ж. Ломота.

Ломотати, ломотіти, тить, г. безл? Ломить. *Ломотить в костел.* Вх. Зн. 33.

Ломус, са, м. Богатырь, силачъ, со-крушитель. *Такий був ломус, що поставив пушку на долоні ти як стрелив із Бикова, то досяг аж у Остер.* ЗЮЮР. I. 118.

Лона, ни, ж. Зарево.

Лбно, на и лбно, ня, с. Лono; грудь. *Молодця молодая цощь до лоня приортає.* Шевч. 95. *Харцизники! вони в заклад від лоня беруть дітей у матері вдовци.* К. Іов. 53.

Лобька, ки, ж. Ложка. Встрѣчается только въ слѣд. пословицѣ: *Добра кванька, та нема лоньки,—хиба буду пальком.* Ном. № 11968.

Лоп! меж. 1) Хлопъ! *Утка дика лоп-лоп кримми.* О. 1861. V. 69. 2) Хвать! *Але чоловік лоп його за чуприку!* Ном. стр. 282. № 566.

Лобанка, ки, ж. ? *Щоб ти лопанки нажав.* Ном. стр. 286. № 3779.

Лопарь, ря, м. Лопатка, которой мѣ-сять глину. Вх. Зн. 33

Лопата, ти, ж. 1) Лопата для копа-нія, пересыпки сыпучихъ тѣлъ. *Нікто не розлучить, ні світ, ні зоря, хиба нас розлучить сирая земля, заступ, лопата, зем-ляная хата.* Чуб. V. 81. 3 одного дерева і хрест, і лопата: хрестові ся кланяють, а лопатою нечисть відкидають. Ном. №

8059. *Лопатами віями. Лопата дерев'яна або залізна.* 2) Лопата пекарная. Химка й хазяйка, та лопати нема. *Ном. № 10784.* Ум. *Лопатна, лопатоньна, лопаточна.*

Лопатень, тня, м. 1) Широкий буравъ для просверливанія отверстій въ ступицѣ колеса. *Вас. 147. У його язін як лопатень.* Онъ болтливъ. *Ном. 2)* Большой и широкий зубъ. *Трошки опізнився! — промовив до його Кованько і показав свої лопатні з під зуб, сміючись якомсь ніби зубами.* Левип.

Лопати, паю, еш, гл. 1) Стучать, хлопать. *Желех.* 2) Ъсть, жрать. *Старому чоловікові та лопати у піст скоромне.* Харьк.

Лопатійно, на, с. Ручка у лопаты. *Гайсин. у.*

Лопатися, паюся, еся, гл. Лопаться; трескаться. *Нехай він скільки хоче лопатється, а по його таки не буде.* *Кобеляк. у.*

Лопатка, ки, ж. 1) Ум. отъ лопата. 2) Въ колесѣ водяной мельницы каждая изъ расположенныхъ по окружности его дощечекъ, на которыя падаетъ вода. *Черниг. у.* 3) Часть валька, которой колотятъ бѣлье. *Шух. I. 154.* 4) Лопатка, плечевая кость. 5) Незрѣлый гороховый стручекъ. *Кум не кум—не лізъ у горох, не псуй лопаток.* *Ном. № 9713.* **Знатимеш лопатні в горобі.** Будешъ помнитъ! *Ном. № 4331.* *Тим часом вже почав (горох) вбиватися й в лопатки, аж тут прийшла пора і на самі стручки.* *О. 1861. III. 95.* **Череносно вбиватися в лопатні** значить вырастать. 6) Пластинка разогнутого рога.

Лопатник-жуук, ка, м. Жуукъ хлѣбный, *Anisoplia Austriaka.* *Константиногр. у.*

Лопатонька, ки, и лопаточка, ки, ж. Ум. отъ лопата.

Лопаття, тя, с. = **Латаття.** *Шльон під лопаття, та й до чорта раків!* *Ном. № 1877.*

Лопать, ті, ж. 1) Лопать весла. *Мнж. 179.* 2) = **Лотай.** *Лв. 97.*

Лопіт, поту, м. Стукотня. *Желех.*

Лопітлівий, а, в. Плохо, неразборчиво говорящий. *Шух. I. 33.*

Лопканья, ня, с. Хлопанье. *Желех.*

Лопкати, каю, еш (крыльми), гл. Хлопать (крыльями). *Желех.* *Каня лопкає крилами, як летить.* *Вх. Зн. 33.*

Лопнути, ну, неш, гл. Лопнуть. *Против волю і камінь лопне.* *Ном. № 3299.* *Щоб ти лопнув!* *Ном. № 3799.*

Лопонути, ну, неш, гл. Дать тягу, улепетнуть. *Лопоне він од мене.* *Рудч. Ск. I. 63.*

Лопотá, ті, ж. Название сита въ загадкѣ (отъ гл. **Лопотáти, т. к.** сито **лопотитъ**, ударяясь о руку). *Прийшла кума до куми: дай, кумо, лопоти, поляпати та й піти.* *ХС. III. 62.*

Лопотáти, чý, чеш и лопотіти, чý, тіш, гл. 1) Шелестѣть (бумагой, лощеной матеріей). 2) Стучать или топать, бѣжа. *Щось лопотить, чи не отаман?* *Стор. II. 244.* *Тільки що дасть Бог ранок, то всі до його аж лопотять.* *Кв. II. 25.* 2) Хлопать. *Крилоньками (голуби) лопотали.* *Гол. I. 265.* *Лопотить у долоні.* *Грин. II. 95.* 3) Болтать безъ умолку.

Лопотнá, ні, ж. 1) Шелестъ, хлопанье, трескъ, шумъ. 2) Пустая, вздорная болтовня.

Лопотун, на, м. Болтунъ. *Лопотун лепече, а дурень слуша.* *Ном. № 6405.*

Лопотючий, а, в. Сильно шурашащий, сильно шелестящий. *Купили собі ситцю на спідницю, та там такий цуркий та лопотючий.* *Полт.*

Лоптáти, пчý, чеш, гл. Щемить. *Сіль чи горілка зайшла в виразку та й лопче.* *Черк. у.* *Як приклала мені до рани сивого каменю, як почало мені лоптати, то й Боже!* *Харьк.*

Лоптáти, пчý, чеш, гл. = **Лоптáти.** *Вх. Зн. 84.*

Лоптáчка, ки, ж. Щемленіе. *Желех.* *Вх. Зн. 84.*

Лопух, ха, м. Раст. репейникъ, *Arctium lappa.* *Лови рибу, де лопух е.* *Ном. № 5897.* *Дметься, як жаба на лопуху.* *Ном. № 2500.* Ум. **Лопушбк.**

Лопухáтий, а, в. Похожий на репейникъ, имѣющій большіе листья.

Лопухóвий, а, в. Репейниковый. *Та наросте широкий лист лопуховий.* *Чуб. V. 668.*

Лопухувáтий, а, в. Имѣющій нѣкоторое сходство съ репейникомъ, широколистый. *Гречка сей рік удалася лопухувата.* *Лебед. у.*

Лопуцьок, цька, м. Молодой мягкій стебель растенія, употребляемый въ пищу. *Сим. 135.* *Хиба моя душа з лопуцька,— не хоче того, чого й людська.* *Ном. № 1588.*

Лопушáний, а, в. = **Лопуховий.** *Дурень лопушáний*—презрительно о простонародьѣ. *Гордують—от не токмо вельможній, а й так дурні лопушáні.* *Ном. № 2461.*

Лопушіна, ни, ж. Листь лопуха. *Вирвала лопушину та й потягла спідницю просто по ґрядках, прохолоджуючи пику лопушиною, неначе справді пані.* Левид. Пов. 347. Ум. Лопушінна.

Лопушіння, ня, с. соб. Кусты, листья лопуху. Желех.

Лопушістий, а, в. Широколистий. *Корнем коренистая, листом лопушистая.* Грин. III. 396.

Лопушник, ка, м, 1)==Лопух. ЗЮЗО. I. 112. 2) **водяний.** Раст. *Nymphaea alba.* ЗЮЗО. I. 129.

Лопушок, шкв, м. Ум. отъ лопух.

Лопушша, ша, с. соб. отъ лопух. Желех.

Лосенько, ка, с. Ум. отъ лось.

Лоск, ку, м. Въ выраженні: **У лоск лягла пшениця**—вт. повалку. См. **Лоском.**

Лоскати, каю, вш, гл. Хлопать, щелкати. *Лоскає лзиком.* Вх. Зн. 33. *Лоскає батогом.* Вх. Зн. 33.

Лоскірька, ки, ж. Ум. отъ лоскіря.

Лоскіря, рі, ж. Рыба: *Blicca arguoleuca.* Браун. 26. Ум. **Лоскірьна.**

Лоскіт, коту, м. Щекотаніє, щекотка.

Лосковітий, а, в. Боящійся щекотки. *Не лоскочи мене!—Який ти лосковитий,—зараз уже й боїшся.* Константиногр. у.

Лоском, нар. Наповаль. *Тільки той, хто не був на сватанні, то й не був ні який, а то всі лоском лежали, аж до другою півдня.* Кв. **Лоском лягло** (про хліб, сіно і т. и.).

Лоскотанія, ня, с. Щекотаніє.

Лоскотарка, ки, ж. Щекотунья. Русалка, которая замучиваетъ щекотаньемъ встрѣчающихся ей людей. Ум. **Лоскотарочна.** Щог. Сл. 105.

Лоскотати, чў, чеш, гл. Щекотать. *Наближує пальці ті до дитинки і лоскоче його під ручками,—воно сміється.* Чуб. III. 84.

Лоскотниця, ці, ж. == **Лоскотарка.** Чуб. I. 206.

Лоскотно, нар. Щекотно. *Дитині лоскотно, воно й сміється.* Чуб. III. 108.

Лоскотуха, хи, ж.==**Лоскотарка,** Чуб. III. 187.

Лосняти, няю, вш, гл. Лосниться, блестять. *Полки шовкові лосняють, літа мої минають.* Чуб. V. 1093.

Лось, ся, м. Лось. Здоровий, як лось. Ум. **Лосенько.** *Чого лосенько, чого душенько меж горами лежить?* Рк. Макс.

Лосьбовий, а, в. Лосій. *Да в того коня*

золота грива, золота грива груди покриває, шовковий хвостик слід замітає, лосьові ушка ради слухають, срібні копита камінь лупають. Чуб. III. 289.

Лотай, тая, м. Раст. *Caltha palustris.* Вх. Уг. 25. См. **Латаття.**

Лотаття, тя, с.==**Латаття.**

Лбтати, ті, ж.==**Латаття.** Угор.

Лоташ, ша, м. Раст. == **Латач.** Вх. Пч. I. 9.

Лотіє, тбеу, м.==**Лотоки.** Мик. 380.

Лотокі, ків, м. мн. При водяной мельницѣ: каналъ, по которому течетъ вода, мельничний лотокъ. *Не спиниши, мов воду з лотоків.* Ном. № 13884.

Лотбчок, чеа, м. Деревянная трубка, по которой мука идетъ изъ подъ жернова. Черниг. у.

Лотбпнати, шу, шиц, гл. Быть безъ дѣла. Шух. I. 37.

Лотр, ра, м. Воръ, разбойникъ, грабитель, бездѣльникъ, плутъ, негодий. *З такою похнюпи, як той Карпо, та такий лотр учинився.* Хата. 138. Ум. **Лотрин.**

Лотра, ри, ж. Развратница. *Вона гордська лотра.* Черк. у.

Лотринь, ка, м. Ум. отъ лотр.

Лотровський, а, в. 1) Разбойничій. 2) Распутный, развратный.

Лох, ху, м. Раст. *Elaeagnus hortensis.* ЗЮЗО. I. 121.

Лохина, ни, ж. Раст. *Vaccinium uliginosum.* ЗЮЗО. I. 140.

Лохматий, а, в. Название вола съ большимъ брюхомъ. КС. 1898. VII. 47.

Лохматний, а, в. Изорванный. въ лохмотьяхъ. *Лучше свое лохматне, ніж чуже прохатне.* Ном. № 9685.

Лохнути, ну, неш, гл. Быть въ отчаяніи. *Чого ти так лохнеш?* НВолын. у.

Лбцман, на, м. Лоцманъ. Децо, 77.

Лбцманський, а, в. Лоцманскій. *Лоцманський отаман дуже любив Карпа.* Левид. Пов. 347.

Лбцот, та, м. Раст. *Caltha palustris.*

Лоща, шати, с. Жеребенокъ. *Гойда, гойда, гойдаш! і кобила, і лоша; ми кобилу продамо, а лоша й так віддамо.* (Прип'євъ при подбрасываніи дѣтей). Ном. № 9256. Ум. **Лощатно, лощаточко.**

Лощак, ка, м. Двух—или трехлѣтній жеребенокъ, кастрированный. Вас. 197. *Горе козакові: нема сіна лошакові.* Ном. № 788. Ум. **Лощачок.**

Лощатко, лощаточко, ка, с. Ум. отъ лоша.

Лошатна, прилагательное, имѣющее лишь ж. родъ. Имѣющая жеребенка. *То твоя кобила лошатна?* Черниг. г.

Лощачѣ, чкѣ, м. Ум. отъ **лошакъ**.

Лошиня, няти, с. = Лоша. НВолын. у.

Лошиця, ці, ж. Кобылиця. *Як корова за телям, як лошиця за лошям.* Чуб. I. 92. Ум. **Лошична**. Вас. 197.

Лощина, ни, ж. = **Лощовина**. *На лощині пасеться стадо турів.* К. Орися. (ЗОЮР. II. 203). Ум. **Лощинна**.

Лощитися, щуся, щисся, гл. Блестѣть, доснетъся. *Стільчили, столики—все те новеньке, аж лощитися.* МВ. (О. 1862. III. 53).

Лощовина, ни, ж. Лощина.

Локуватий, а, е. Салистый. *Масло локувате.*

Локуватити, тію, еш, гл. Становиться салистымъ. *Масло локуватіє.*

Луб, бу и ба м. Лубъ, кора (съ лины и нѣкоторыхъ другихъ деревъ). *Гроші сховані під дубом, накриті лубом.* Ном. № 1485.

Лубом стояти. Быть твердымъ какъ лубокъ (объ одеждѣ, вообще о тканяхъ). *Воно (одежа) лубом на нас і стоить, аж тіло дере.* Г. Барв. 173. **Дош лє ян з луба**. Дождь какъ изъ ведра. Ном. № 573. Ум. **Лубок, лубчок**.

Лубарь, рѣ, м. Выдѣлывающій короба для рѣшетъ. Радом. у.

Лубка, ки, ж. Табакерка. Черниг. г.

Лубок, бкѣ, м. 1) Ум. отъ **луб**. 2) Въ головномъ дѣвичьемъ уборѣ: родъ картоннаго окольша, обвитаго лентой, къ которому сзади прикалываются другія ленты. О. 1861. Свид. 28.

Лубчок, чка, м. Ум. отъ **луб**.

Лубуватий, а, е. Похожій на **луб**. *Лубуваті озичини.* НВолын. у.

Луб'я, б'я, с. Кора, снятая съ дерева большими кусками. *Ти йому образи, а він тобі луб'я.* Ном. № 13071. **Старє луб'я**, а также и просто **луб'я**. Старый, старая (о человѣкѣ). *Та він уже старє луб'я!—А ну, луб'я, іди сюди! (старий до старої, а стара тоді одказує):—Бач, як тепер, то і луб'я, а колись, то й голуб'я.* Ном. № 9127.

Луб'яний, ѓ, ѓ. Сдѣланный изъ луба. *На вишневій іглярці висіла луб'яна коробочка.* Левиц. Пов. 192. **Луб'яний язик**. Плохо выговаривающій (шуточно). *Лавреничків! Який то у вас, москалів, язик луб'яний! Скільки між нами вештаєшся, а й*

досі не вимовили: вареників. Котл. Моск. Чар. VII.

Луб'янка, ки, ж. 1) Повозка, обшптая лубомъ. 2) Осеннее жилище гуцульскихъ дровосѣковъ: родъ шалапа, покрытаго лубомъ. Шух. I. 173.

Луг, гу, м. 1) Лѣсъ на низменности, низменность, поросшая лѣсомъ. Шевч. 233. *Через темні високі луки ясним соколом перелини.* КС. 1882. XII. 496. *Ой не шуми, луже, зелений байраче.* Мет. 92. *У зелнім темнім лузі червона калина.* Мет. 97. 2) **Щелокъ**. *У поведілок не можна луку спускати.* Грин. I. 17. 3) = **Луговина**. Вх. Зн. Ум. **Луженко, лужечок, лужок**. *Дай же мені, Боже, з того луженьки вийти, на береженьку стати.* Рк. Макс. *Ой у лісі, у лужечку терен провітає.* Чуб. V. 254.

Лугарик, ка, м. Ум. отъ **лугарь**.

Лугарь, рѣ, м. 1) Разбойникъ, скрывавшійся въ степныхъ лѣсахъ (см. **луг**) и нападавшій на купеческіе и чумацкіе обозы. Рудч. Чп. 51. У Стороженка, МПр., 164, слово это употреблено неправильно въ смыслѣ: житель луговъ. Ум. **Лугарик**.

Лугарювати, рюю, еш, гл. Быть лугаремъ. *Чи він в лузі лугарює, чи він чумакує?* Щог. В. 25.

Луговий, ѓ, ѓ. Принадлежащій лѣсу, выросшему на низменности. См. **Луг**. *Вєрби луговіі зашуміли.* АД. I. 248. *По під лужечком стежечка, туди пішла молодая Катрєчка, із луговою водою говорила: ой водо, водо луговая, чого ти стоїш да ти хая?* Чуб. V. 722. Ум. **Луговєнький**. *Ой водо, водо луговєнька.* Рк. Макс.

Лугвина, ни, ж. 1) Мѣсто, гдѣ прежде былъ **луг**; пастбище. Лебед. у. *Сид Коржєв розрісся на луговині немачє ліс.* Стор. II. 100. 2) Родъ лозы. Вх. Зн. 33.

Луда, ди, ж. Бѣльмо? *Роспадеться луда на очах ваших неситих; побачите славу, живу славу дідіє своїх.* Шевч. 215.

Лудан, на, м. Родъ блестящей матеріи. *Купили два косяка лудану.* (Маркович, Закр.); также кафтанъ, сшитый изъ этой матеріи или расшитый золотомъ. (К. ЧР. 425). *Будуть куми у журанах, побратими у луданах, сусідоньки в кармазні, а ти, мати, в сїрячині.* Грин. III. 381. *Дома у Січі ходять у семряжках да в кажанках... а тут журани на їх будуть лудани, штани із дорогої савти.* К. ЧР. 85. *З під лудану червону китаїку виймає.* АД. I. № 35.

Лу́дина, ни, ж. Одежда (одна штука). Вх. Зн. 33.

Лудіти, джу, диш, и. Привлекать, приманивать, заманивать. Вх. Зн. Вх. Уг. 250. *До світлиці уступає молодець хороший, жвавий, вус маленький, око каре, волос красний кучерявий, а личенько таки лудити, хоч го трошки сядь присіла.* Федьк. I. 127.

Лудіння, ня, с. соб. Платье, одежда. Вх. Зн. 33. Шух. I. 31.

Луженько, ка и лужчок, чка, м. Ум. отъ луг.

Лужіна, ни, ж. — Луг. Ум. Лужиночка. *Дай ми ножа остренькою, — най я піду в лужиночку вирізати каміночку.* АД I. 301.

Лужити, жу, жиш, и. Мыть въ щелокѣ, бучить. *Лужити тра нитки.* Мо-гил. у.

Лужок, жкѣ, м. Ум. отъ луг.

Лузавий, а, о. ? *По чім ти пізнала, що нас так назвала? — По кониках лузавих, сиділочках червоних.* Чуб. V. 965.

Лузанець, нцѣ, м. Ум. отъ лузан.

Лузан, нѣ, м. Орѣхъ, который самъ вылущивается. Борз. у. Ум. Лузанець.

Лузання, ня, с. Луценіе, шелушеніе.

чив, як стрілою з лука. Г. Барв. 107. *Та вистрелив молодий козак із туюго лука.* Нп. 3) Снарядъ шерстобита, которымъ онъ разбиваетъ шерсть. Части его: собственно **лун** (1) — деревянный брусокъ съ закругленными гранями, конецъ котораго, находящійся по правую сторону работающаго, нѣсколько тоньше; сквозь этотъ конецъ проходить клинышекъ съ выемкою, **нобилна** (2); къ лѣвому концу прикрѣплена четырехугольная дощечка — **тарілна** (3), имѣющая посрединѣ круглое отверстіе (4) и притянутая къ луку веревочкой, называемой **натягач** (4б); тетива этого лука называется **струна** (5); начинаясь у праваго конца, она проходитъ черезъ **нобилку** до **тарілки** и черезъ **тарілну**. Посрединѣ **луна** находится (6) крючекъ, за который **лун** прикрѣпленъ къ **чаллі** (7), состоящей изъ деревяннаго брусочка съ веревочками съ обоихъ концовъ: къ нижней веревочкѣ прикрѣпленъ **лук**, а верхняя привязана къ гвоздю въ стѣнѣ. Особымъ снарядомъ **шляхуніом** (см.) работникъ дергаетъ за **струну**, лежащую во время работы на шерсти, которая отъ движенія струны и разбивается. М. Седневъ, Черниг. у. БГ.

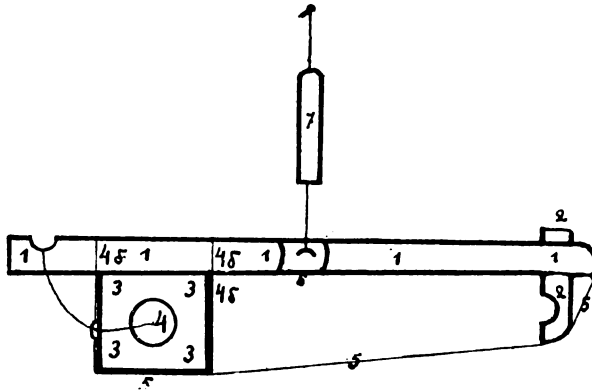

Лузати, заю, еш, и. Лушить, шелушить. (Дівчата) *дивляться та шуткують, лузачи насіння та орізи.* Чуб. VII. 450. *Ой виіду я за нові ворота, гуляю, гуляю, волоські горіники лузаю, лузаю.* Лавр. 123.

Лузатися, заюся, ешся, и. Лущить-ся. *Сире насіння погано музається.* Чернигов. у.

Лузгѣ, ги, ж. Шелуха. *Я літла шишки з пречаної лузи, щоб давилися дружки.*

Лузгати, гаю, еш, и. — Лузати.

Лук, ка, м. 1) Дуга. 2) Лукъ. Уму-

Лукѣ, кѣ, ж. 1) Лугъ поемный. Вас. 206. *Ой на луці, на луці, на зеленій травинці.* Нп. *А за ірами розіслалась широкими подолами зелена лука.* Левид. I. 93. 2) Крутой изгибъ рѣки, образующій мысъ. Харьк. у. Ум. **Лучна, лучейна, лученька, лучечна.** *Взяв він ей за ручейку, повів він ей на лучейку.* Гол. I. 172.

Лукавий, а, о. 1) Лукавый, коварный. Ном. № 2877. *Бо ти не любиш злого серця, цураєшся людей лукавих.* К. Псалт. 8. *Як же тебе не проклинать, лукавая доле?* Шевч. 413. 2) Лукавый, чортъ. *Ні Богові*

свічка, ні лукавому дудка. *Ном. № 6558. І ти, лукавий, чи ти водяний, чи ти вітровий?* Чуб. I. 111.

Лукавити, влю, виш, и. Лукавить, фальшивить, хитрить; кривить душой. *Ти (доля) не лукавила зо мною, ти другом, братом і сестрою сіромі стала.* Шевч. 618. *Побачите, которе з нас лукавить.* К. Іов. 15.

Лукавник, ка, м. Лукавый человекъ. К. XII. 83.

Лукавнувати, ную, еш, и. Лукавить. *Ном.*

Лукаво, нар. Лукаво, коварно. Чуб. I. 163. *І небилій вишмиляеш, народ лукаво звесь лякаеш.* Котл. Ен.

Лукавство, ва, с. Лукавство, коварство. Стор. МІР. 46. *В моїх словах не знайдете лукавства.* К. Іов. 15.

Лукань, ня, м.—Лука. Могил. у.

Луковатий, а, е. Имѣющій углубленіе, кривизну, изогнутый. *Луковата деревина.* Каменец. у. *Луковата береза.* НВолын. у.

Луковина, ни, ж. Изгибъ, дугообразный выгибъ. Канев. у.

Лулукати, каю, еш, и. Кричать (о совѣ, смѣѣ). Желех. Вх. Зн. 33.

Лулуснути, ну, неш, и.—Луснути. *Ном. № 880. Так і лулусе його цѣпом.*

Лулусь! меж. 1) Выражаетъ сильный и быстрый трескъ. *Аж ось—лулусь щось під ногами! Загоготів якийсь підземний глас.* Греб. 373. 2) Выражаетъ ударъ. *Лулусь його у лоб!*

Лун, на, м.—Лунь. **Луна піймати.** Умереть.

Лунá, и́й, ж. 1) Отраженіе свѣта, отблескъ, зарево. *Базарь горить, а на море луна йде.* Скальков. Ист. Н. Сѣчя, 1846, III. 224. 2) Отраженіе звука, эхо, отголосокъ. *Задзвонили, задзвонили,—пїшла луна гаєм.* Шевч. 157. *Розпочав нам Шевченко довгу і широку, справді вже рідну пісню,—пїшла луна по всій Україні.* Хата IX. *Аж луна пїшла (так голосно).* *Ном. № 13893. Робила як могла, щоб таки добра луна дійшла до того, кою мені треба.* Г. Барв. 270. 3) Куриная слѣпота (болѣзнь)? Сл. Лунавий.

Лунавий, а, е. Больной куриной слѣпотой? *Лунавий вечером нічого не видить, бо луна очі його заставить.* Шух. I. 33.

Лунання, ня, с. Отголоски. Желех.

Лунати, нáю, еш, и. Откликаться (о звукѣ), раздаваться. *Так співає, аж по*

сему лунав. МВ. I. 93. *А про мене... лунала луна, що в мене купи, дак усе піде в руку.* Г. Барв. 418.

Луні́на, ни, ж. Родимое пятно.

Лунути, ну, неш, и. Умереть. *Щоб я лунув, коли не правду кажу!* НВолын. у. *Як іззів я посмоктаною гадюкою полуниці, то трохи не лунув. Я мало не лунула з плачу.* НВолын. у. *Хоч лунь, а їдь!* НВолын. у.

Лунчак, ка, м. Годовалый баранъ. Желех.

Лунь, ня, м. и ні, ж. Птица: лунь, саричъ. *Сивий дід, як лунь.* *Щоб тебе лунь ухопила.* (*Ном. № 3758*), *щоб ти луні нагнав.* (*Ном. № 3738*). *Чтобъ ты околѣлъ! Лунь його вхопив.* О. 1862. X. 45. *Як піднесуть із оцтом фши, то зараз вхопить тебе лунь.* Котл. Ен. III. 17.

Луп, пу, м. 1) =Дерун. *Бодай вас луп облунив.* Харьк. 2) Добыча военная. *Бемчалися дейнеки будинковим лупом.* К. Досв. 207.

Луп! меж. 1) Хлопъ! мигъ! *А сова із дупла очиями луп-луп!* Нп. 2) Хваты! пап! *Цуп та луп!*—сховав у кишеню. *Ном. № 11065.*

Лу́па, пи, ж. Лупа, увеличительное стекло. Ком. II. 89.

Лу́пá, пій, ж. 1) Перхоть (на головѣ). Харьк. г. 2) Чешуя рыба. Вх. Лем. 433.

Лу́павка, ки, ж. Зазубрина (на ростѣ). Лубен. у.

Лу́пáй, па́я, м. Глазъ (въ загадѣ). *Ой на горі гай, під гаєм мигай, під мигаєм лупай.* *Ном. стр. 297, № 222.*

Лу́пáк, ка́, м. Преим. во мн. лупані. Шелуха и крупные отруби, остающіеся послѣ просѣиванія муки. Вас. 175.

Лу́пання, ня, с. Миганіе (хлопаніе глазами).

Лу́панья, ня, с. Откальваніе, отламываніе.

Лу́пати, паю, еш, одн. в. лупнути, ну, неш, и. Мигать, мигнуть. *Зорі на дощ дмуться та лупають.* *Ном. № 567.* **Лупати очима.** Мигать, хлопать глазами. *Луна очима.* МВ. (О. 1862. III. 55). *Як дам тобі,—тільки очима лупнеш.* *Ном. № 3640.* *Лупнеш очима вгору,—над тобою, між темним іллям... висять спілі груші.* Греб. 402.

Лу́пати, пáю, еш, и. Колоть, ломать. *Срібні котита кремінь лупають.* Чуб. III. 293. *Остався він у Криму, лупає сіль вигову.* Рудч. Чп. *Сам Бог хлїб лупав, та й нам давав.* *Ном. № 12280.*

Лушаний, а, е. Пучеглазый. *Брезня—лушаний чоловік, та не довгий її вік.* Ном. № 14203.

Лушати́ся, паю́ся, ешся, и. Трескаться, раскалываться.

Лушань, пня, м. Ударь, побой. **Дати лупня.** Дать потасовку. *Дав йому лупня добре,—довго буде джмелів слухати.* Ном. № 3986.

Лушеса́ти, саю, еш, и. Лупить, облупливать, сдирать (кожу, кору, скорлупу). Желех. Вх. Зн. 34.

Лушесі́ня, ня, с. Снятая кожица, кора, скорлупа. См. **Лушесати.** Желех.

Лушоба, хи, ж. = **Злупок.** Вас. 163.

Лушина, нн, ж. Скорлупа, шелуха, плева (сбменная), кожица (на кукурузѣ, яблокѣ) и пр. Каменец. у. См. **Лупсиння.**

Лушярь, ря, м. = **Лушій.**

Лушя́ти, плю́, пиш, и. 1) Лупить, обдирать, сдирать кожу (съ животного), скорлупу (съ яйца), шелуху, корку (съ плода), кору (дерева) и пр. *Лупити смереку.* Шух. I. 177. *Чи ти ж, мати, та гарбуз лупити?* Чуб. III. 132. 2) Высиживать (о насѣдкахъ). *Щоб квочки сідали й лупили курчат.* Ном. № 13424. 3) Драть, обдирать, грабить. *Що ступити, то лупити.* Ном. № 7414. 4) Ёсть, жрать, убирать, уписывать. *Бублики лупити, як хто купити.* Ном. № 12335. *Лупити, аж ніс гайдука скачеть.* Ном. № 12207. 5) Скоро говорить, читать, бѣгать. *Що кому рупити, той про те й лупити.* Ном. № 9752.

Лушя́тися, плю́ся, пишся, и. 1) Спать (о корѣ), лупиться (о кожѣ), шелушиться. *Лупляться ноги, що все в воді.* Васильк. у. 2) Выходить изъ яйца (о птенцахъ). Ном. № 13690.

Лушя́ж, жу, м. Куски дерева, съ которыхъ содрана кора. Вх. Зн.

Лушій, пія, м. Живодерь. Каменец. у.

Лушійка, ки, ж. Жена живодера, живодерка. Желех.

Лушкавка, ки, ж. = **Лускавка.** Желех.

Лушкати, каю, еш, и. 1) Сгинаться на топкомъ мѣстѣ (о косѣ). Желех. 2) Хлопать. *Лупкати бичем.* Вх. Лем. 433.

Лушлі́ня, ня, с. Сдираніе, обдираніе (кожи, скорлупы, коры, шелухи и пр.). Шух. I. 177.

Лушнути. См. **Лушати.**

Лушцюва́ти, цю́ю, еш, и. Бить, колотить. *Хворостиною лупцює то по плечаз, то по голові.* ХС. IV. 32.

Луск, ку, м. Трескъ.

Луска́, кі, ж. 1) Чешуя. *Пливе щука з Кременчука, луска на її сяс.* Чуб. V. 13. *На свиті латок, як на коропі луски.* Уманск. у. 2) Лузга; шелуха. Ум. **Лусочна.** Желех. **Лушця.** Чуб. IV. 369.

Лускавка, ки, ж. 1) Коса (орудіе), толщина которой не вездѣ одинакова, почему она легко ломается. Желех. 2) Конечъ кнута, придѣлываемый для хлопанья. Желех.

Лускане́ць, нця́, м. Орѣхъ, очень спѣлый, который самъ вылушчивается изъ плюски. Вх. Зн. 34. См. **Лушци.**

Лускати, каю, еш, сов. в. луснути, ну, неш, и. 1) Трескать, треснуть. *Шевська смола на дротві буде лускати.* НВолын. у. 2) Только не сов. в. = **Лузати.** *Кабачки лускати. Узав на шаг насіння і лускаючи пішов за своїм ділом.* О. 1862. IX. 64. 3) Хлопать, хлопнуть. *Пристїла луска, крилечками луска.* Грин. III. 656. *Дверими луснути.* 4) Лопаться, лопнуть, трескаться, треснуть. *Котл. Ен. VI. 22. Очкур луснув.* Ном. № 4342. *Морда як не лусне.* Ном. № 8592. *Жартуй, глечнику, поки не луснув.* Ном. № 12653. **А бодай ти луснув!** Чтось ты околѣлъ! 5) Ударять, ударить, хватить.

Лускати́ся, каю́ся, ешся, и. 1) = **Лузатися.** 2) Трескаться, лопаться.

Луска́ч, ча́, м. Щипчики для раздавливанія орѣховъ. *Лускач на горіж.* Шух. I. 300.

Луска́рь, ря́, м. Родъ рыбы.

Лускіт, коту, м. Трескъ. Желех.

Луско́вий, а, е. О тканяхъ: вытканный узоромъ въ видѣ чешуи (**лусна**)? *Скатертиночки все лускові.* Грин. III. 119.

Лускорі́х, ха, м. 1) Пт. кедровка пестрая, орѣховка, *Coryus caudatactes.* Вх. Пч. II. 9. 2) = **Луснач.** Шух. I. 291.

Луснути. См. **Лускати.**

Лусом, нар. Огуломъ. *А скільки візьми за них не нарізно, а лусом?* Александр. у. Слов. Д. Эварн.

Лусо́нути, ну, неш, и. = **Луснути 5.** *А господарь... як лусоне його.* Ном. 566. стр. 282.

Лусочка, ки, ж. Ум. отъ **луска.** Желех.

Луста, ти, ж. Ломоть, кусокъ. *У мене лусти хліба нема.* Черк. у. *Луста м'яса.* ЗОЮР. *Хоч яшна луста, да тиешине слово.* Ном. № 12920. Ум. **Лустна, лусточна.** *Хто лустку дасть на чужині, водицею його напоїть? Не пожичала лусточки хліба, ні ложечки соли.* Чуб. V. 124.

3279. Ум. **Лүчченький**. *Житечка, де мучченьке місце, сім кіп узали на десятині.*

Лүшник, ка, м. = **Лучник**. К. Дз. 179.

Лүшниця, ці, ж. = **Лучниця**. Вх. Зн. 34.

Лүшнѣ, ні, ж. Кривой кусокъ дерева, верхнимъ концемъ упирающийся въ верхнюю связь телѣги, а нижнимъ надѣвающийся на ось, чѣмъ поддерживается **полудрабон**. Чуб. VII. 403. Рудч. Чп. 250. См. **Лучня**.

Лүшпá, пі, ж. 1) Шелуха, скорлупа (орѣховъ, яиць, картофеля), корка (арбузовъ) и пр. 2) Чешуя (рыбы). *Лушина на рибі тій велика*. Вх. Зн. 34. 3) Съ измѣненнымъ удареніемъ: **Лүшпа**. **Лүшпи дати (ному)**. Отколотить кого. Константиногр. у.

Лүшпáйка, ки, ж. Тоже, что и **лүшпа**, но только съ одного плода. *Понакидали лүшпáйок з казуна*. Херс. у. **Снарбóва лүшпáйна**. Презрительное названіе чиновника? *Там як їздять в гостину, то піи до попа, дяк до дяка, пан до пана; лиш оті скарбові лүшпáйки лізуть на світло як тьма*. Сіх всюди повно. Св. Л. 201.

Лүшпáк, кá, м. = **Лүшпáйка**. Желех. Вх. Зн. 34.

Лүшпáнити, ню, ниш, л. Бить, колотить кого. *Ухопив його та й лүшпанить*. Екатер. у. Слов. Д. Эварн.

Лүшпеліна, ни, ж. = **Лүшпáйка**. Желех. Ум. **Лүшпелінна**.

Лүшпінна, ни, ж. 1) = **Лүшпáйка**. *Не жалій хазяїна, їж картоплю з лүшпиною!* Ном. № 10381. *Горіхові лүшпини*. 2) Скорлупа яиць. Ум. **Лүшпінна, лүшпіночна**.

Лүшпіння, ня, с. соб. = **Лүшпина**. *Лүшпиння з яєць повкидала в піч*. Кв. I. 71. Ум. **Лүшпіннячно**.

Лүшпіночка, ки, ж. Ум. отъ **лүшпина**.

Лүщ, ща, м. Пт. *Fringilla coccothraustes*. Вх. Пч. II. 10.

Лүщáк, кá, м. Вылущенный орѣхъ. Вх. Лем. 433.

Лүщáти, щу́, щіш, л. = **Лүсчати**. *Колі діжа лүщити,—скоро весілля буде*. Грин. I. 255. *Той лү тріщить, лүщити*. Рудч. Ск. I. 145. *Лүщати, як оріхи під ногами*.

Лүщик, ка, м. 1) = **Лүсканець**. *Глянь, які оріхи—сами лүщики*. См. **Лүщак**. 2) Ленъ-текучка, головки котораго, созрѣвъ, сами лопаются, роняя сѣмя. Черниг. у.

Лүщина, ни, ж. 1) = **Лүшпáйка**. 2) Оспина. НВолын. у. Ум. **Лүщинна**.

Лүщити, щу, щіш, л. Снимать кору,

шелуху, кожицу (съ плодовъ, яиць). 2) Колотить. *Піймав і давай лүщити йому боки кием*. О. 1862. X. 36. *Запорожці... татар і туркоту лүщати*. Стор. МПР. 43. 3) Брать (о деньгахъ). *Лүщитимуть з нас грошики, та й ні гадки!* Мир. ХРВ. 386.

Лүщитися, щуся, щішся, л. Сходить, слазить (о струпльхъ, сыпи). Харьк.

Лүщіця, ці, ж. Ум. отъ **лүска**. Ч. IV. 369.

Лүщіння, ня, с. = **Лүскання**.

Львів, вова, м. Львовъ, Лембергъ (городъ въ Галиціи). *Львів не всякому здорів*. Ном. № 718.

Львівський, а, е. Львовскій. Федьк. III. 129.

Львóвнй, а, е. Львиний. *А на йому шуба львова*. Чуб. III. 457.

Львов'янін, на, м. Львовянинъ, житель Львова Желех.

Львов'янка, ки, ж. Львовянка, жительница Львова. Желех.

Льнування, ня, с. Собрание попадѣй съ прихожанъ льна и пр. дааній.

Льнувати, нуо, еш, л. О попадѣяхъ: ходитъ по приходу и собирать ленъ и прочія даанія. О. 1861. X. 62.

Льняній, á, ё = **Лянный**. *Пошій мені льняную сорочку*. Чуб. V. 365.

Льод, ду, м. = **Лід**. Од льоду до льоду. Годь. Ном. № 544. Ум. **Льодні, льодóчок**. *Біла кізонька льодком-льодком*. Грин. III. 553.

Льодівка, ки, ж. = **Ледівка**. НВолын. у.

Льодніця, ці, ж. = **Льодовня**.

Льодовій, á, ё. Ледяной. *Такє холодне, як льодове*. Лебед. у.

Льодóвня, ні, ж. Ледникъ. Лубен. у.

Льодóк, деу́, м. Ум. отъ **льод**.

Льбáй, кая, м. Лакей. Чуб.

Льбóчка, ки, ж. Ум. отъ **льоля**.

Льбóлька, ки, ж. Ум. отъ **льоля**.

Льбля, лі, ж. дѣтск. Рубашка. О. 1861. VIII. 8. *Хоч у одній мольі, аби до любови*. Грин. I. 245. *Як буде доля, то буде й молья*. Посл. Ум. **Льбóльна, льбóлечна**.

Льом, жу, м. Раст. *Ulmus montana*. ЗЮЗО. I. 140.

Льон, ну, м. 1) Ленъ, *Linum usitatissimum*. L. 2) **Дікий льон**. Раст. *Linum perenne*. ЗЮЗО. I. 127. 3) **Жóвтий** — Раст. *Linum flavum*. ЗЮЗО. I. 127. 4) **Зáйців** — Раст. *Linaria vulgaris*. ЗЮЗО. I. 126. Ум. **Льонóн, льонóчок, льониченько**. *Кидай, Петре, житє жати, їди до мене льонку брати*.

Грин. III. 260. *Ой за гаєм, гаєм, гаєм зелененьким, ой там брала дівка льоночок дрібненький.* Грин. III. 413. *Уродився льониченько, унадився козаченько да витоптав льон.* Чуб. V. 158.

Льоніць, нця́, м. — дівкий. Раст. *Linaria arvensis*. Вх. Пч. I. 11.

Льоник, ка, м. Осевая чека, засовка. Чуб. VI. 112.

Льониченько, ка, м. Ум. отъ льон.

Льонище, ща, с. Мѣсто, бывшее подо льномъ. Черк. у. *Орам отте льонище.* Киев. г.

Льонний, ѓ, ѓ. Льняной. *Льонній обруси на столі.* О. 1862. IV. 21. *Льонна олія.* Константиногр. у.

Льонок, нка, м. Часть верстату. Шух. I. 255.

Льоніж, не́у, м. 1) Ум. отъ льон. 2) Раст.: а) *Linaria vulgaris*. ЗЮЗО. I. 126. б) *Linum catharticum*. ЗЮЗО. I. 126.

Льонток, тка, м. = Льонок. МУЕ. III. 17.

Льоп! меж. Шлепъ! ляпъ!

Льопати, паю, еш, л. Ляпать, мазать. *Годі вже тобі оту домівку льопати: розводь маслинку, та ставай—вибилми оцю стінку.* Кобел. у.

Льопи, пів, м. 1) Пятна отъ разлитой цвѣтної жидкости. 2) Мазня (о картинѣ). Полт. г.

Льос, су, м. Жребій; судьба; удѣлъ, участь. *Єдну шату Христову пошартали, а о друїй кидали льоси. Я в тому невина, льос тому владає, какаже рідний отець і мати не дає.—На що ж, невдачнице, на льос нарікати? Лучче сказати: нехороший, не можу кохати.* Чуб. V. 172.

Льот, ту, м. = Літ. *Пізнати сову по льоту.* Ном. № 7343. *Здоров'я льотом вилтає, та по воловому вертає.* Г. Барв. 541. *За твоїм льотом і ми полетіли і вже не зорнемо крил.* О. 1861. III. 7.

Льотів, тів, м. Отверстіє въ ульѣ, куда летають пчели.

Льох, ху, м. 1) Погребъ, подвалъ. Стор. МПр. 72. *Льох був серед двору.* Грин. II. 155. *Двір гарний з рубленою хатою, коморою, льохом і садком.* Котл. НП. 356. *Піди до льоху, до корови, та швидче!* Шевч. 132. 2) Яма, пещера; подземельє. *Як з ним побігла на охоту, та грім зазнав їх в темний льох.* Котл. Ен. I. 25. *Ярема з Лейбою прокравсь аж у будинок, в самий льох; Оксану вихопив чутъ живу Ярема з льоху.* Шевч. 189.

Льѡха, хи, ж. Свиныя. *Десятеро поросят одну льѡху ссутъ.* Чуб. I. 315. *Одну льѡху маємо, та й ту вовки витягнуть з двору.* Левиц. Пов. 183. Ум. *Льѡшка.* Шух. I. 212.

Льѡховиця, ці, ж. Яма; чапє: волчья яма, западня для поимки волковъ. Лубен. у. *У цій Барвінщині чисто якісь льѡховиці.* Лубен. у.

Льѡшка, ки, ж. Ум. отъ льѡха.

Люб, ба, м. Милый. *Од Бога—люб, од попа шлюб, од короля весілля.* Рк. Макс. *На що мѡба мѡбувала?* ЗЮОР. II. 14.

Люба, би, ж. Любовь. *Коби нам ся ніч не стало з великої любви.* Гол. III. 394. *Моцний Боже допоможе, дасть з любви користь.* Чуб. V. 2.

Любайстер, тру, м. Алебастръ. Черк. у.

Любайстрѡвий, а, е. Алебастровый.

Любанка, ки, ж. Возлюбленная. Желех. Ум. *Любаночна.* Гол. II. 465.

Любас, са, м. Любовникъ. Желех. Вх. Зн. Ум. *Любасѡн.* Желех.

Любаска, ки, ж. = Любанка. Ум. *Любасочна.* Гол. II. 551.

Любасѡк, скѡ, м. Ум. отъ любас.

Любасочка, ки, ж. Ум. отъ любаска.

Любвѡ, вѡ, ж. = Любовь. *Тоді мѡбва бере, як достатки є.* Ном. № 8921.

Любѡзний, а, е. Любезный. Кв. II. 232. *Промов мені слово, о любезний сину.* Чуб. III. 16.

Любѡць, бцѡ, м. 1) = Любісток. *Чи ти мене, моя мати, в мѡцію не купала, що ти мені, моя мати, долі не ввадала.* Чуб. V. 357. 2) Милый. *Ой як любия не любити, коли очки чорні!* Гол. III. 514.

Любѡжа, жі, ж. Раст. а) *Orchis incarpata*, дремликъ. б) *Orchis latifolia*. ЗЮЗО. I. 130.

Любѡдра, ри, ж. Огородная мята, *Трораeolum uriginus*. Мнж. 185.

Любий, а, е. 1) Милый; прїятный; хороший. *Бжѡла летить на любий цвѣт.* Ном. № 8732. *Размова моя любѡ та мила.* Ном. № 12934. *Любою юстя любѡю частують медком, а в-осени молочком.* Ном. № 11802. *Така любѡ рїлля, що дитина вросла б, коли б посадив.* Ном. № 10150. 2) Возлюбленный. *Ізїйшов голос із небес: Ти єси син мїй любий, що я вѡдобав.* Єв. Мр. I. 11. *До любѡї небоги нема далекої дороги.* Ном. № 8759. 3) Любовный. *У любий мїсяць уродилась (про дівчину, котру всі кохають).* Ном. № 8748. Ум. *Любѡнний, любѡсенний.* *Тїточко наша любѡненька,*

не кидай нас. МВ. I. 12. Там така любі-сінька дитина. Полт.

Любі-менé. Раст. а) Незабудка. *Myosotis palustris*. б) *Astrantia major*. Лв. 97. в) *Eryngium planum*. Лв. 98.

Любі-менé-не покійнь. Раст. 1) *Lathyrus sylvestris*. ЗЮЗО. I. 126. 2) *Orchis Morio*. ЗЮЗО. I. 130.

Любіжннк, ка, м. Раст. *Melampyrum pratense*. Лв. 100.

Любіста, ти, ж.—**Любістоє.** ЗЮЗО. I. 126.

Любістіна, ни, ж. Одинъ екземпляръ растенія любістоє.

Любістоє, тку, м. Раст. *Levisticum officinale*. Чи в любістку ти кунався, що ти мені сподобався? Чуб. V. 75. Ум. Любісточок.

Любіти, блю, биш, г. Любить. Кого Бог любить, того й карає. Ном. № 42. Козак дівку вірно любить, заняті не сміє. Мет. 105. Любить її, думу правди, козацьку славу, любить її. Шевч. 128.

Любітися, блюся, бишся, г. 1) Любить другъ друга. Так любляться, як собака з кішкою. Ном. № 4147. Ой за Буєм за рікою любився я з дівчиною. Чуб. V. 24. З ким вірно люблюся—не наговорюся. Мет. 29. Кохайтєся, любитєся, як серденько знає. Шевч. 12. 2) Нравиться. А що, хата любитєся? Лебед. у.

Любітєки, г. Ум. отъ любіти. Уже нам ся сього року любитки не веде. Гол. IV. 508.

Любісінький, а, е. Чрезвычайно милый, ч. приятный, ч. хороший.

Любісінько, нар. Чрезвычайно приятно, ч. мило, ч. хорошо.

Любість, бости, ж. 1) Любовь. Заміж пішла по любості. МВ. I. 92. Не білисе, личко біленькєсе, будуть к тобі гості, гості не з любості, а од немюба старости. Чуб. V. 574. Нехай о тім увесь світ знає, же з любости смерть буває. Гол. III. 396. 2) Приятность; удовольствие. До любости б́ути кому́. Нравиться. Робіти до любости. Въ свое удовольствие д́лать, по своему желанію. Боклаш з напѣтками і всякі ласоці. Пий і їж до своєї любости, хто хочеш. К. ЧР. 85.

Любісьєо, нар.—**Любісіньєо.** Желех.

Любка, ки, ж. 1) Милая, дорогая. Ой мамко любко! моя мамочко! Ном. № 7837. 2) Возлюбленная. Добри-вечір, мила, добри-вечір, любко! Чуб. V. 139. Оженися, мій синочку, візьми собі любку, цілуй її, милуй

її, як юлуб юлубку. Чуб. V. 32. 3) Раст. а) *Orchis latifolia*. ЗЮЗО. I. 130. См. Любна. б) *Orchis sambucina*,—*purpurea*. ЗЮЗО. I. 171. в) мн. Любні. Раст. *Orchis militaris*. ЗЮЗО. I. 130. Зілля таке: любки зветься. Як хоче дівчина, щоб парубок любив, так у чому небудь і дає йому тих любок. Черниг. у. Ум. Любоньна, любочка. О, да який же вінок ваш красний, сестро! да який же красний! Сестронько-любонько, коли ж ви його візьмете? МВ. I. 171. Діти помітили, жалують мене: тіточко-любочко! чого ви журитесь? МВ. I. 11.

Любкó, ка, м. Милый, любовникъ. Котра моего любка любить. Гол. III. 453. Не велика поточина муи ізмумила; хвалилася ледачина: любка вітлюбила; так би она дочекала світа біленького, чи в'на буде обнімати моего миленького. Гол. II. 427. Ум. Любонько. Ой Романо, Романоньку, що ж тя болить, мій любоньку? Гол. I. 158.

Люблений, а, е. Тотъ, кого полюбили. Бере собі Химочку любленую. Грин. III. 460. Баба сужена, а кума люблена. Ном. № 8082.

Люблівий, а, е. Влюбчивый. Дід мав любливе серце. Стор. (Закох. чорт.).—ЧГВ. 1853. 62.

Люблин, на, м. 1) Названіє города. 2) Названіє хороводной игры. Грин. III. 113.

Любля, нар. Нравиться, угодно. Щоб ти мене на ший возив, та скрізь, де мені любля. МВ. (КС. 1902. X. 151). Ну, хто куди любля! Усюди в об'віщо погріти руки! І от—одна купа сюди, а друга туди... К. ЧР. 353.

Люблязній, а, б—**Люб'язний.**

Люблязнó, нар.—**Люб'язно.** Котл. Ен. VI. 34.

Люблянка, ки, ж.—**Любанєа.** Ум. Любляночка. Любили ж мене три любляночки. Грин. III. 21.

Люблята, лят, с. мн.—**Люб'ята.**

Любо, нар. 1) Приятно; хорошо; красиво. У людей діти—любо поглядіти. Ном. № 9204. Сияло сонце в небесах; а ні хмариночки, та тихо, та любо, як у раї. Шевч. 100. Любо її ксьніці, як дитина в честі. Ном. № 9226. З гарної дівки ирна її молодиця,—гарно завертиться, любо подивиться. Ном. № 9004. 2) Съ наслажденіємъ. Не дві ночі карі очі любо цілувала. Шевч. 66. Невольники межять, протягнись любо. К. Іов. 8. 3) Любовно, въ любви, въ согласіи. Ум. Любенько, любесенько. І досі ще стоїть любенько рядок на вионі тополь. Шевч. 492. Ходить по

хаті..., урядившись як можна гарніш, виюлившись чистенько і чуб вистригши любесенько. Кв. Тихенько й любенько день мине. МВ. I. 18. Мені, моя доле, дай на себе подивитись, дай і пригорнутись, під крилом твоїм любенько в холодку заснути. Шевч. 622. Сестро моя, не журиш, голубко! Досі жили з тобою любенько,—треба так і зйкувати. МВ. I. 12. І за руки любенько взявшись, до ратуниї пішли тиликом. Котл. Ен. V. 44.

Люббв, ви, ж. Любовь. Любови Божої не маєте в собі. Єв. I. V. 42. Де любов, там сам Бог пробуває. Ном. № 9514. Не завидуй багатому: багатий не має ні приязні, ні любови,—він все те наймає. Шевч. 227. Ой Боже, Боже, що тая любов може! Нп. До люббви. По любви. Хоч у одній льолі, аби до любови. Ном. № 8898. Бути до люббви. Вызывать любовь, вправиться; быть приятнымъ. А ні до любови, а ні до життя. Ном. № 6552. Щоб біле личко, а чорні брови,—то ж козакові дівка до любови. Чуб. V. 40. Тільки ж мені до любови що чорні брови. Мет. 18. Ум. Люббвна. Хоч у одній льольці, аби до любовці. Ном. № 8898.

Любовець, вця, м. Любитель. Козелец. у.

Любвний, а, е. 1) Любимый. 2) Полюбвний. Могирич—любвна річ. Ном. № 14063. Ум. Любвненький. Гости ви мої любовненькії, сядьте в мене, побесідуйте. Чуб. V. 575.

Любвність, ности, ж. Любовь, согласіє. Муж із женою не в любовности, в невірности живе. ЗОЮР. II. 118.

Любвно, нар. Любовно, въ любви, въ согласіи. Хороше да пригоже, да любовно живуть. Чуб. V. 516. У нас це так любовно. Лебед. у. Ум. Любвненько.

Любомудр, ра, м. Мудрець. Ти світлив, любомудре, світоч правди, волі. Шевч. 237.

Люббнь, нар.—Либонь.

Любонька, ви, ж. Ум. отъ любба.

Любосний, а, е. 1) Любовный. К. ЧР. 2) Любезный, приятный. К. Дз. 182.

• **Любочка, ви, ж.** Ум. отъ любба.

Люббта, ти, ж. Наслаждение, удовольствие. Любота глянути на молодят, як вони гарненько живуть укупиї.

Люббці, щів, ж. мн. 1) Любовь, любовныя ласки, вираженія любви, любовное влечение. Люббці та вечерниці заведуть до шибениці. Ном. № 12563. Щирії люббці

серденьку орада. Се на мене люббці напали; а матуся казала, що люббці як сон: ні зайси, ні застни і що робили—не знаєш, мов в-ві сні. Кв. 2) Средство приворожитьъ къ себѣ чью любовь. Чи ти мені що починила? Чи ти мені люббців дала? Чуб. V. 92.

Любрия, ка, м. и любрия, ви, ж. Ваць (красный карандашъ). Харьк.

Любування, ня, с. 1) Ласки; любовныя ласки. 2) Удовольствие, наслаждение чѣмъ-либо.

Любувати, бую, еш, и. 1)—когб. Любить; ласкать, осыпать любовными ласками. Чужі жонки любувати. Вх. Уг. 251. Мій миленький іде тихою ходою з ичкою милою, він її цілує, він її любить, а на мене, молоденьку, нагайку ютує. Чуб. V. 621. На що любба любувала, з броду воду вибирала, кацарівно? ЗОЮР. II. 15. 2) Выбирать по вкусу. Любує кобилу. Лебед. у. 3)—на. Любуваться. Любує на землю, що як писанка красується. Мир. ХРВ. 354. Любував на вола.

Любуватися, буюся, ешся, и. Любуваться. О пущверинку Кутидоме, любуйся, як Дідона стоїє. Котл. Ен. I. 36.

Любуня, ні, ж. Ласк. отъ любба.

Любусь, ся, м. Милый, любимый (о мужчинѣ). Серце, дідуся любусю, води хорошенько бабуся. Чуб. V. 1134.

Любця, ці, ж. Милочка. Жінко ж моя, любцю ж моя, іди ти додому. Чуб. V. 93.

Любчик, ка, м. 1) Милый, дорогой. Не їдь, братіку, не їдь, любчику! Чуб. V. 49. 2)—Любистон. Вх. Лем. 433.

Любчина, ни, ж.—Любба. Що то за дівчина, що то за любчина? Чуб. V. 48.

Люб'язний, а, б. Любезный, милый, приятный. Водися з люб'язними мені людьми. Кв. II. 173. Знаю, чом тобі всі не люб'язні. Котл. Нп. Ум. Люб'язненький.

Люб'язно, нар. Любезно, привѣтливо, мило. Підійшов до неї і спитав так тихенько та люб'язно. Кв. II. 244. Ум. Люб'язненько.

Люб'ята, ят, с. мн. Милые. Желех. Мої люб'ята! (обращеніє).

Люб'ячий, а, е. Любящий. Такий він був люб'ячий до мене. МВ. I. 2.

Люд, ду, м. Народъ, людъ; человечество. Не все ж Бі дарує, про що мод міркує. Ном. № 71. Вона стане на користь модові нашому. Дещо. 15. Люд вже здавна коверзує—з того лихо плазує. Ном. № 2456.

Люде, дѣй, мн. 1) Люди. Бог Богом, а моде людьми. Ном. № 170. Бог судить не так, як моде. Ном. № 34. От уже й моде трапляються,—от уже й замїж пора.—Які там, мамс, моде?—Харько Кабиця. О. 1861. XI. Кух. 13. 3 його люде б́удуть. Изъ него толкъ будетъ. Ном. № 4866. Я тоді ще бачив, які з його моде будуть. Вас за людѣй мають. Васъ считаютъ за людей, къ вамъ относятся какъ къ людямъ. В людях. Публично, при народѣ. Шануй одержу в дворі, вона тебе в людях. Ном. № 11128. 2) Простой народъ. Дивись! пан, а балака, як моде. Ном. № 1244. Чи пани, чи моде? Ном. № 1138. То пани, а ми моде. Ном. № 1139. Ум. Людні. (Чуб. III. 109), людоньки, людочки. Людоньки! та де в мене гроші взялись? Каменец. у. Людочки! як же я злякалась! Ув. Людісьна, людіща. Єсть моде, єсть і модиська (модища). Ном. № 2450.

Людіна, ни, об. Человѣкъ. Кожна модина своє лице несе. Ном. № 1993. Перша жінка в мене була добра модина. ЗОЮР. I. 9. Якась модина. Шевч. 340. Не годиться потягаться на модину. Чуб. I. 88. З його вийде модина. Миргор. у. Ум. Людінна.

Людіний, а, е=Людинячий. Знайшов у полі ногу—дрібнесеньку—та й думаю: чи модина се нога? Чи з людей ся нога? Сосниц. у.

Людінка, ки, об. Ум. отъ людіна.

Людінячий, а, е. Какъ у человѣка, человѣческой. Пика модиняча. Полт. у. Що воно ото таке намамовано? Людиняча голова на товарицких ногах. Лубен. у.

Людісьва и людіща. Ув. отъ люде.

Людѣй, ків, мн. Ум. отъ люде.

Людній, а, б. 1) Людской, свойственный человѣку. Одно, та й те не модно (про дитину). Ном. № 9203. 2) Многолюдный. Левиц. Пов. 297. К. Псалт. 98.

Людність, ности, ж. Населеніе. Желех.

Людніти, нію, еш, и. 1) Начинать походить на человѣка, дѣлаться болѣе похожимъ на человѣка въ физическомъ или нравственномъ смыслѣ. 2) Наполняться, заселяться людьми.

Люднѣ, нар. 1) По-людски, какъ слѣдуетъ человѣку. 2) На людяхъ, публично. Благословить нас, тату, модно, та й весілля відгуляймо. Г. Барв. 211. 3) Многолюдно. НВолын. у. Стало трохи людніше. Левиц. Пов. 205. Прийду додому,—весело буде, модно. МВ. (О. 1862. III. 39). 4) Съ

людьми, съ войскомъ. Попроставали (пани до Жовковського) модно й оружно. К. ЦН. 277.

Людовій, а, е. Народный.

Людожер, ра, м. Людождь. Кривасі модожери. К. ЦН. 314. Змій модожер. К. МВ. X. 12.

Людожерний, а, е. Свойственный людожду, кровожадный. Людожерне панство завдало (людям) неронівські інквізиційні муки. К. Кр. 25. Почули свіжсу кров сі модожерні птиці. К. Дз. 11. Гучить з гармат стреляння модожерне. К. ЦН. 268.

Людоїд, да, м. Людождь. Ах ти модоїд. Ном. № 4082. Колись на світі було так, що багато було, кажуть, модоїдів, або песилоловців. Грин. I. 1.

Людоїдний, а, е. Свойственный людожду, кровожадный. Желех. Ті прославліями війну модоїдну. О. 1861. I. 94.

Людоїдство, ва, с. Людождство. К. Досв. 112. Переносно: жестокое, безжалостное отношеніе къ людямъ. Що дали, то неначе мучче став... розбійства того менше... модоїдства того нема. КС. 1883. IV. 773.

Людоїдський, а, е. Принадлежащій людожду, ему свойственный.

Людоньки, ків, мн. Ум. отъ люде.

Людоріз, за, м. Убийца, разбойникъ. Мир. ХРВ. 321.

Людославний, а, е. Славный, знаменитый людьми. Відкім тебе, брате, вилядати? Чи з Чорного моря, чи з чистого поля, а чи з модославного Запорозжя? Лукаш. 59. Людославна запоризька Січ.

Людство, ва, с. соб. Люди. I все те людство навколїшки стало.

Людський, а, е. 1) Человѣческой. Де моде не ходять і модський христїянський глас не заходе. Чуб. I. 116. Натисся він не раз модської крові. Ном. № 1281. I погляд у його не модський. Ном. № 2893. 2) Человѣчный, привѣтливый. 3) Порядочный, разумный, смыслящій. Не поталось кому модському взяти. МВ. Півтора людського. Неразумное, неумѣстное. Що скаже, то півтора модського. Ном. № 13031. 4) Народный, простонародный. То земля панська, а то модська. Полт. г. 5) Чужой, не свой. Постаріла мене, брате, модська робітницка. Грин. III. 400.

Людський, кости, ж. 1) Человѣчество. К. (О. 1861. II. 228). 2) Гуманность, человѣчность. Левиц. (Правда).

Людці, ців, м. мн. Ум. и нѣсколько

уничижительное отъ люде. *Трясітєся, руб-ці, дивітєся, людці* Чуб. V. 481. *Таки собі людці,—не дуже гарні!..—Траплялись і хороші людці.* Котл. НП.

Людяка, ви, ж. Ув. отъ людіна. (Харьк.). Человѣчина.

Людяний, а, е. Гуманный, привѣтливый въ обращеніи. *О Гервасій... вийшов пан-отцем простим, людяним.* Св. Л. 17. 2) Человѣческий, свойственный порядочному человѣку, настоящій. *У ньюо і скотини людяної чорт-ма. У багача і одежа людяна.*

Людяність, ности, ж. 1) Гуманность. Желех. 2) Привѣтливое обращеніе, соединенное съ душевной добротой.

Люз, зу, м. 1) Свободное мѣсто. Желех. **Люзом.** Какъ нарѣчіе: свободно; въ безпорядкѣ; неукрѣпленно. *Люзом ходити.* Желех. *Кинь... на каменистій дорозі пошпилав (обнюхав) каміне, попробув ногою, чи не лежить воно мозом.* Шух. I. 79. 2) Смѣна караула? Федьк. III. 165.

Люза, зи, ж. Большая барка на Днѣпрѣ, аршинъ до 30 длины, везущая преимущественно мелкій лѣсъ. Екатер. у. Слов. Д. Эварн.

Люзний, а, е. Свободный, вольный.

Люзняк, ка, м. Слуга въ военномъ лагерѣ стариннаго польскаго войска? *Люзняк в шляхетському обозі.* К. ПС. 9.

Люзованець, нця, м. У гребенщиковъ: названіе верхушки рога. Вас. 163.

Люзувати, зую, еш, м. Смѣнять. *Пишов фрайтер молоденький стойку мзувати.* Федьк. III. 164.

Люзуватися, зуюся, ешся, м. Разшатываться, ослабѣвать въ связи, въ прочности.

Люла, лі, ж. Большая курительная трубка. См. Люльна 1. *Виносе йому циан таку здоровенну люму.* Мнж. 114.

Люлечка, ви, ж. Ум. отъ люлька.

Люлечки. Ум. отъ люлі.

Люлешний, а, е. 1) Трубочный. 2) Любящій курить изъ люльни. Харьк.

Люлешник, ка, м. Куритель изъ трубки. Ном. № 12603.

Люліна, ни, ж.—Люля, колыска. *Е... е... молино! Засни, мала дитино!* ил. 43.

Люлі-люлі, меж. Баюшки баю. Чуб. V. 446. *Ой люлі, люлі, моя дитино.* Шевч. 481. *Ой ну люлі, люлі! Чужим дітям дулі, а нашому калачі, щоб спав і вдень, і вночі.* Мет. 3. Ум. Люлечни. Люлі-молечки.

Люлочник, ка, м. Раст. *Oenothera biensis.* Лв. 100.

Люлька, ви, ж. 1) Курительная трубка. Вас. 148. *Хто не курить люльки і не нюхає табаки, той не варт і собаки.* Ном. № 12600. У гуцуловъ части трубки называются: **вершонъ**, въ который набивается табакъ, **сподонъ**—въ него затыкается чубу́к; они дѣлаются каждый отдѣльно и скрѣпляются чопником; надъ вершонъ находится накривка или шишка (крышка), которая къ вершуну прикрѣплена кочерго́ю—треугольною металлическою пластинкою, въ которой крышка поворачивается на чопу; металлическія украшенія крышки (завитки) наз. **кучерями**; **сподонъ** украшается **гребнемъ**, а гдѣ послѣдняго нѣтъ, тамъ для крѣпости соединяеть **сподонъ** съ **вершонъ** проволочная **плетінна**; та часть **чубунá**, которая берется въ ротъ, наз. **пищон.** Шух. I. 276, 277. 2) Родъ писанки. КС. 1891. VI. 379. Ум. **Люлечка.** *Козак сердца молочку потявав.* НП.

Люлюк, лья, м. Раст. *Hyosciamus niger.* Лв. 99.

Люлю-сю! меж. Крикъ на свиней, когда ихъ загоняють. Вх. Лем. 429.

Люля, лі, ж.—**Колыска.** *Вже твоя дитиночка у мамі кричить.* Грин. III. 302. Ум. Люлечна.

Люляння, ня, с. Баюканье.

Люлята. Въ колыбельн. припѣвѣ. *Люлі, люлі, люлята.* Мил. 40.

Люляти, ляю, еш, м. 1) Баюкать. *Люляю, люляю, побю котка, помаю.* Мет. 2. 2) Спать (о дѣтяхъ). *А Савиха молоденька дитину колише: „Ой люляй, люляй, вродливий синочку!“* Гол. I. 19.

Люлтра, ри, ж. Узкая длинная лодка. Мнж. 185.

Люну́ти, ну́, нѣш, м.—**Лину́ти.** *Дощичку, дощичку!... мони як з луба!* Ном. № 334.

Люстерко, люстеречко, ка, с. Ум. отъ люстро.

Люстро, ра, с. Зеркало. *Морським милом умивалася, в ясне люстро виглядалася.* Чуб. V. 579. Ум. **люстерко, люстеречко.** *В золотее люстерко видивлялася.* Чуб. V. 19.

Люстрина, ни, ж. Люстринь. *Шалевий поля і люстрини, щоб к празнику пошив каптан.* Котл. Ен.

Люстриновий, а, е. Люстриновый. *Що за гарну спідницю я їй справив! Люстринову і ютку парчеву.* Кв.

Люстробвий, а, е. 1) Зеркальный. 2) Люстриновый. *Взяла очінок презетовий і*

кунтуш з усами мостровий, пішла к Зевесу на ралець! Котл. Ен. I. 12.

Люсувати, с'юю, еш, и. Шип'єть, кип'єть; гасить известь. *На ванну налили води, то вона й люсує. Ванно люсувати.*

Лют, ту, м. Гвоздь, котрымъ стягивають урванти на ободѣ колеса. Чуб. VII. 576.

Лютень, ня, м. = **Лютый 2.** Мислять лютемъ питає, чи обутый. Ном. № 412. *Лютень казав: як би я в батькових літах—біку третяку роки вирвав би.* Ном. стр. 282. № 412.

Лютер, тра, м. = **Лютор.** К. МБ. ІН. 261.

Лютерський, а, е. Лютеранскій. *Польський міст, лютерський піст, турецьке набоженство—то все блаженство.* Ном. № 8108.

Лютый, а, е. 1) Свир'єпный, суровый, жестокий, лютый. *Збери всіх лютих змій, збери, роспитай, котора люта.* Чуб. I. 122. *Лютый звір.* Мет. 15. *Ой боїться ж воно да лотої зміи.* Мет. 149. *Лютый ворог.* Шевч. 256. *Люте юре.* Шевч. 44. *Не бачив кінця моїй лютей муці.* Стор. МПр. 40. 2) Кр'єпкий (о табакѣ). *Лютый тютюн (у гуцуловъ).* Шух. I. 36. 3) Февраль (назв. м'сяца).

Лютяти, чу, тиш, и. Сердить, раздражати. Желех.

Лютятися, ч'єся, тишся, и. = **Лютувати.** *Мамає лютятся.* Мир. ХРВ. 92. *Він лютитися, що я не радивсь його.* НВолын. у.

Лютість, тости, ж. Ярость, свир'єпость. Стор. МПр. 61. Котл. Ен. V. 68.

Лютно, нар. Морозно съ холоднымъ вѣтромъ. *Лютно на дворі.* Каменец. у.

Лютю, нар. Свир'єпо, жестоко, люто, зв'єрски. *Лютю помордовано!—О злая доле! за що ти мене так люто караєш?* Стор. II. 269.

Лютор, тра, м. Лютеранинъ. *Пани лютори й кальвини, дознаючи собі напасту од католиків, наших підпірам.* К. Хм. 34.

Лютюці, щів, мн. = **Лютість.** *Йї тиха мова гасила його лютоці.* Мир. ХРВ. 34.

Лютровий, а, е. **Лютрові залізця.** Родъ ловушки для лисиць, куницъ, хорей и подобныхъ зв'єрей. Вх. Пч. II. 7.

Лютування, ня, с. Свир'єпствовање. *Лютуваннямъ і кров'ю вони наситились уже в-доволю.* Стор. МПр. 147.

Лютувати, т'юю, еш, и. 1) Свир'єпствовать, злитися. *Ревуть, лютують вороги.* Шевч. 59. *Лютує голод в Україні.*

Шевч. 332. *Стеха дивиться, що з того буде, а сама так і лютує.* Кв. II. 18. *Лютував старий за те, що ляховку взяв, та вже як Бог дав їм дітей, старий їх простив.* МВ. I. 73. 2) Паять.

Лютуватися, т'ююся, ешся, и. 1) = **Лютувати 1.** 2) Паятися.

Лютъ, ті, ж. Сильный холодъ. Ном. № 3737. *Теперки ще нічого, а як сама лютъ була, то хочень і три в'язки соломи спали, то холодно.* Каменец. у.

Люціпер, ра, м. Люциферъ, дьяволь. Шевч. 592. Чуб. I. 166. *Поїде Ірод сам до аду люциперу на пораду.* Чуб. III. 359.

Люшенний, а, е. Им'ющий люшню.

Люшенька, ки, ж. Ум. отъ люшня.

Люшня, меж. Крикъ на телятъ.

Люшня, ні, ж. = **Лушня.** *А олянься,—люшною зубиш.* Полт. Ум. Люшенька.

I. Ля, пред. = **Віля.** *Стоїмо ми ля воріт.* Черниг. у.

II. Ля. Употребляется какъ вставка. *Я ходив ля до нею.* Вх. Зн. 34. *П'ять днів ля робив.* Вх. Зн. 34.

Лябдати, даю, еш, и. Болтати. Угор.

Лявр, ру, м. Лавръ. *І цвинтарь озде, як го впарканили, циприсом, лявром, зіллям насадили.* Федьк. I. 75.

Лягати, г'юю, еш, сов. в. лягті, жу, жеш, и. 1) Ложиться, лечь. *Так мені жулюся: устаю—плачу і лягаю плачу.* МВ. II. 15. *Лучче мені та цироньки копати, аніж мені з нелобом та спати лягати.* Мет. 260. *Високій ті могили, де лягло спочити козацьке біле тіло.* Шевч. 48. *Курява лягає.* Шевч. 89. *Субота—не робота: помий, помаж та і спати ляж.* Ном. № 542. *Еней на ніч забрався спати, зарився в просо, там і мї.* Котл. Ен. 2) Только сов. в. Умереть. *Робила цілий вік панам, та мабїть ляжу як кістка гола.* Ном. № 1520. 3) Заходить, зайти (о солнцѣ). *Лягло сонце за горою, зорі засїяли.* Шевч. 53.

Лягті, гів, м. мн. = **Лягови.** *Іде він до неї о пізніх лягах.* Чуб. II. 183.

Лягю, ма, с. = **Лягови.** *От як у добре лягю і приліта змій.* Мнж. 9. *Іде селом—а ні телень, хоч би тобі собака гавкнув, а воно були пізні лягю.* Лебед. у.

Лягови, гов, ж. мн. Время, когда ложатся спать. *По Рїздві сїжу я одного вечора, так вже у пізні лягови, пряду.* МВ. II. 14. *Це діло діялось у пізні лягови,—ніде а ні телень.* Лебед. у.

Ляговитися, в'люся, в'їшся, и. = **Лягати 1.** *Крутиться, вертиться, під*

притичком спатъ ляговитъся. Грин. I. 248.
*Чи договорюсь я тобі, щоб ти покинула
прясти та лявилась швидче спати.* Кв.

Лягома, ж, с. мн.—Лягови. *Пізно, об
лягома прийшов.* Зміев. у.

Лягті. См. Лягати.

Лягчі—Лягчи.

I. Ляда, ди, ж. 1) Опускная дверь:
въ потолокъ (па чердакъ), въ погребѣ и пр.
Подобное-же у колесниковъ въ парні. Вас.
146. 2) Опускная ставня въ прилавкѣ. *Різ-
ники у нас продають м'ясо на штандар-
дах, а в кою крамниця є, то на ляді.* Ле-
бед. у. 3) Крышка надъ корытомъ, нахо-
дящимся у самá (см. сам), поднимающаяся
и опускающаяся, устроенная съ тою цѣлю,
чтобы находящіеся на волѣ животныя
не могли пользоваться изъ корыта кор-
момъ, положеннымъ для заключеннаго въ
самъ животнога. Чуб. VII. 396. 4) Помость?
настилка деревянная? *Мені, мій пане, на
ляді стоять* (говоритъ конь). Чуб. V. 871.
5) Часть ткацкаго станка, сквозь которую
проходятъ нити основы и посредствомъ
которой прибиваются одна къ другой по-

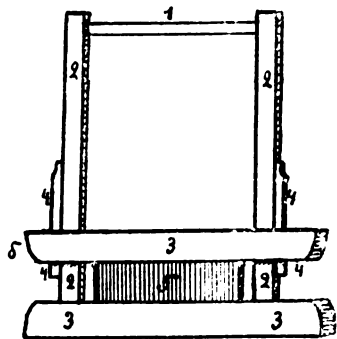

перечныя нити. Части **ляди**: два деревян-
ныхъ четырехгранника называются соб-
ственно **лядою** (3); сквозь нихъ на кон-
цахъ проходятъ два болѣе тонкихъ четы-
рехгранника—**хвості** (2), находящіеся по
отношенію къ **ляді** въ вертикальномъ по-
ложеніи; нижніе концы **хвостів** укрѣплены
въ нижнемъ брускѣ **ляди** (а), а верхній
брусокъ (б) свободно ходитъ по **хвостамъ**
вверхъ и внизъ для того, чтобы можно
было между верхнимъ и нижнимъ брускомъ
поставить **блят** (5) (см. это слово). Когда
блят вставленъ въ продолговатое углубле-
ніе въ нижнемъ брускѣ и сквозь него про-
пущены уже нити основы, тогда верхній
брусокъ (б) придвигается внизъ и, прижи-
мая **блят**, удерживаетъ его въ стоячемъ

положеніи, а самъ брусокъ укрѣпляется
двумя клиньями, или **линьями** (4); верхніе кон-
цы **хвостів** связаны поперечной перекла-
диной, которая называется **рѣспинка** (1).
Ляда вверху привязывается къ особой пе-
рекладинѣ въ **верстаті**, которая называется
мѣрточною, такимъ образомъ, чтобы она
могла качаться взадъ и впередъ, какъ
доска качелей. Константиногр. у. Въ Га-
лиціи **хвості** наз. **лядобійцями**. МУЕ. III.
18. У гуцуловъ **ляда**, называется **набивна**,
имѣетъ слѣдующія названія частей: **стри-
ла**—роспинна, **снизьни**—**хвосты**, **рама**—соб-
ственно **ляда**, **бѣрдо**—**блят**. Шух. I. 256.

II. Ляда, ди, об.—Ледарь. *Був би
ляда, був би ляда, та й нікуди більше: не
хоче робити, аж ніяк не хоче!* Харьк. у.
Слов. Д. Эварн.

III. Ляда, нескл.—Леда. *Тільки о тім
дівкі дбайте, ляда кому не довіряйте.* Гол.
I. 367. *Ой щось мо ся розлучили через
ляда кого.* Гол. I. 261. *Ляда плиткам не
ймай віри.* Ном. № 6980. *Ляда біс чоло-
віка удре.* Ном. № 13236. *Нехай мене ляда
дурень в личко не цімує.* Чуб. V. 174.

Лядащій, а, е—Ледашій.

Лядацький, а, е—Ледаяцький. *На ля-
дакого вибій весь ліс, то все їдем біс.*
Чуб. I. 261. *Аж виходить, вибігає най-
менша свість і виносить козаченькові ля-
даяку вість.* Чуб. V. 777.

Лядвенець, нцю, м. Раст. *Lotus cog-
niculatus.* ЗЮЗО. I. 127.

Лядер, ра, м. Верхняя сторона на-
гольнаго тулупа. Гол. Од. 18.

Лядина, ни, ж. Сосна, растущая на
лядѣ. См. Лядо. НВолын. у.

Лядник, ку, м. Раст. бобовина, *вісія.*
Вх. Уг. 251.

Лядо, да, с. Возвышенное мѣсто въ
лѣсу, заросшее строевой сосной. С. Сербь,
НВолын. у.

Лядобієць, бійця, м. Часть **ляди**. См.
Ляда 5. МУЕ. III. 18.

Лядський, а, е. Польскій. *Перейшла,
як Уляна на лядську віру.* Ном. № 1854.
Лядський сину.—*Лядська дочко* (лайка).
Ном. № 3573.

Лядувати, дую, еш, и. Быть опоя-
ченнымъ. *Гей, докиль нам з лягами ляду-
вати?* К. ПС. 64.

Лядунка, ки, ж.—Ладунка.

Лядурок, река, м. Синька.

Ляк, ку, м. Испугъ. *Чого б ти з ляку
не сказав.* Ном. № 4340. *Троянці з ляку
задріжали.* Котл. Ев. IV. 8.

Ляка́ння, ня, с. Пуганіє. Нічим так не допікали Якімцеві... як ляканням тією школою. Левиц. I. 242.

Ляка́ти, каю, еш, м. Пугать, страшить. Стор. МПр. 92. Котл. Ен. Шевч. 289. *Тиха вода моделі топить, а бурна тільки лякає.* Ном. № 3029.

Ляка́тися, каюся, ешся, м. Пугаться. Шевч. 59. *Не лякайся нас, пане, не багачко нас стане.* Чуб. III. 244.

Лякли́вий, а, е. Пугливий.

Ляку́чий, а, е—Лякливий. Левч. 133.

Ля́лечка, ки, ж. Ум. отъ ля́лька.

Ля́лька, ки, ж. Кукла. Левиц. I. 390. *Була в мене наміточка й ту дітки украли, на ляльки подрили.* Мет. Ум. **Ля́лечна**. Вистроїлась як лялечна. Какъ куколка одълас. Ном. № 218. **А ні лялечки не видно.** Ни души не видно. Ном. № 1919. Употребляется какъ ласкательное по отношенію къ жещинѣ. *Добридень, моя кралечко, моя лялечко!* Стор. II. 217.

Ля́лька, ка, с. Зрачекъ въ глазу. Вх. Лем. 433.

Ля́ля, лі, ж. дѣтск. 1) Маленькое дитя. 2)—Ля́льна. 3) Имя главной играющей дѣвчушки въ весеннемъ хороводѣ того-же имени, устраиваеомъ 22 апрѣля, накануне Юрєва дня; она сидить въ вѣнкахъ и зелени внутри танцюющаго и поющаго вокругъ нея хоровода, у ногъ ея кладуть вѣнки изъ зелени, а она затѣмъ раздаєть подругамъ молоко, сыръ, масло, вѣнки, и пр. Чуб. III. 29—30. Ум. **Ля́лька, лялечна**.

Ля́ма, ми, ж. Лямка, дугообразный деревянный снарядъ, охватывающій грудь, къ нему привязана веревка—повідець—оканчивающаяся чинбурною. При помощи лямки тянуть лодку, сѣть рыболовную и пр.—люди, иногда волю. Левиц. ПЙО. Сторожевск. *В Тилицу до ляма.* Ном. № 3064. *Сюди то ходили запоріжці на заробітки до ляма.* Стор. II. 202. Ум. **Ля́мка**. *Запрягають у лямку волів, лямують.* Стрижевск.

Ля́мент, ту, м.—Лемент.

Ляментува́ти, тую, еш, м. и пр.==Лементувати и пр.

Ляме́ць, мцю, м. Войлокъ. Вас. 156. 159. **Ля́мці**. мн. Валенки. КС. 1893. XII. 448.

Лямі́вка, ки, ж. Обшивка, (напр., юпки, очіпка), опушка. Чуб. V. 1120. Вас. 192.

Ля́мка, ки, ж. Ум. отъ ля́ма.

Ля́мпа, пи, ж. 1) Лампа. Левиц. Пов. 313. *Вже і лямпа догорає і камраття за-*

німіли, коло столу сном присіли. Федьк. I. 40. 2) Лампада. *Висить під лямпою ти-санка.* Чуб. I. 23. *Каплиця красна, в ній лямпи палають.* Федьк. I. 75. Ум. **Ля́мпочка**. *Перед образами висіли скляні лямпочки.* Левиц. Пов. 20.

Ля́мпáда, ди, ж. Лампада. Ум. **Ля́мпáдна**. *Перед образами засвітили лямпадку і свічки.* Левиц. Пов. 47.

Ля́мпáрт, та, м. Леопардъ.

Ля́мпáртóвий, а, е. Леопардовый. *Ля́мпáртóві дорóй шкуру.* К. Хм. 65.

Ля́мпáс, су, м. Лампась. *Шаравари з лямпасом.* Чуб.

Лямува́ти, му́ю, еш, м. 1) Окаймлять, каймить, обшивать края одежды. 2) Тянуть рыболовную сѣть при помощи лямки. *Запрягають у лямки волів, лямують.* *А тоді й моде до того пристають, тож себе лямкують, помагають витягати.* Азовск. (Стрижевск.).

Ля́мцеві чоботи. Валенки. НВолын. у.

Ля́мчитися, чуса, чпшся, м. Сбиваться въ колтунъ. Гайсин. у.

Ля́мщик, ка, м. Рабочій на рыбныхъ ловляхъ. Браун. 34.

Ля́нный, á, ё. Льняной. *Сам рано встає—мене не будить до кужеля лянного.* Ном. № 9138. *Полотенце на станок лянне.* Мкр. Н. 38.

Ляп! меж. Шлепъ, хлопъ. *Не рад ляп, що по уху ляп, а він хоче і вдруге.* Ном. № 868.

Ля́павиця, ці, ж. Слякотъ. *От знов ляпавиця вкинется.* НВолын. у.

Ля́пане́ць, нця, м. 1) Оплеуха, пощечина. *По тійі ляпанця дасть.* 2) мн. **Ля́панці**. Туфли, шлепанцы.

Ля́пані́на, ни, ж. ? Яка ляпанина, така і хватанина. Ном. № 7116.

Ля́панія, ня, с. 1) Хлопаніє. 2) Шлепаніє, плесканіє. 3) Бросаніє чѣмъ-либо липкимъ в мокрымъ. 4) Пачканіє, пятнаніє. 5) Звуки отъ ударовъ рукою. 6)—язикомъ. Болтовня.

Ля́пас, са, м. Пощечина, шлепокъ. *Ляпаса у пику дати.* Ном. № 3853. *Дам по заду ляпаса.* **Ля́паса зл́пати, ззісти**. Получить пощечину.

Ля́пати, паю, еш, сов. в. **ля́пнути, пну, неш, м**. 1) Хлопать, хлопнуть, стучать, стукнуть. *Не годиться по столу ляпати ложкою.* Чуб. I. 108. *Ляпнула дверима.* 2) Шлепать, шлепнуть, плескать, плеснуть. *Життя ляцам, мов тім панам,—гуляють, ляпають хвостами.* Гліб.

42. 3) Шлепать, шлепнуть, бросать, бросить что-нибудь липкое и мокрое. *Лягнув млиною в стіну.* 4) Пачкати, пятнати; капати, капнути. *Не лятай мені чорнилом книжки! Крапля лягнула на воду.* 5) Ударяти, ударити. *Ляпаю по ковадлу.* Грин. II. 236. *Лягнув його по щоці.* 6) Неум'яло говорити, сказати що-нибудь, болтати, сболтнути. *Приневомили короля таке слово лягнути, що багачко воно миха наробило.* Стор. II. 133. *Не ляпай язиком!*

Ляпка, ви, ж. 1) Пятно. *Ляпка на сирки.* Новомоск. у. 2) Болтовня. Вх. Лем. 433.

Ляпкатися, каюся, ешся, м. Возитися съ мокрой глиной или съ подобной массой. Таврич. г.

Ляпнути, пну, неш, м. См. Ляпати.

Ляпоті, ті, ж. Предметъ, который шлепаеть или по которому шлепають, хлопнуть; встрѣчается въ загадкѣ на сито: *Прийшла кума до куми: „дай, кумо, ляпоти, поляпати та й пійти.* Мнж. 174.

Ляпотіти, почу, тіш, м. Хлопать, шлепать (учащено); капати. *І дощ не йде, і хмар нема, тільки з стріхи ляпотить.* Грин. III. 308.

Ляпотнява, ви, ж. Хлопаніе, плесканіе. *Така ляпотнява у тому млині.* Лебед. у.

Ляпонути, ну, неш, м. 1) Сильно хлопнуть, шлепнуть, плеснуть. 2) Съ шумомъ упасть, шлепнуться. Вх. Уг. 251.

Ляпуна, ні, ж. Блинъ (въ загадкѣ). *Прийшла кума до куми, дай, кумо, бубони, спекти собі ляпуни.* ХС. III. 62.

Ляра, ви, ж. Потаскуха. Чуб. I. 90. *Ах ти паскудо, ляро безноса!* Подольск. г.

Ляса, си, ж. 1) Ременная или пеньковая часть кнута (безъ кнутовища). Загадка: *Віз без коліс, а батіи без яси, (човен, весло).* Грин. II. 312. 2) = Лиса 2. Браун. 15.

Лясавці, ців, м. мн. = Ласочка 2. Чуб. III. 103.

Ляси, сів, мн. Любезности. Кв. I. 192. **Ляси підпуні.** Любезничаетъ, заговариваетъ зубы. Ном. № 3091.

Ляск, жу, м. Звукъ хлопанія, щелканія. *Що це за ляск? — Це на ставку хтось стріляв.* Радом. у. *Батіи без ляску.* Ном. № 434, стр. 302.

Ляскання, ня, с. Хлопаніе, щелканіе.

Ляскати, каю, еш, сов. в. **ляснути, ну, неш, м.** Хлопать, хлопнуть, щелкати, щелкнутъ. *Батіи ляскав.* Ном. № 1276. *Прилетіла качка, крильцями ляска.* Нп.

В руках же довгий був батіи, їм трімка ляскав він із миха. Котл. Ен. II. 40. *Лягнув себе по щоці.* Кв. II. 173. *Лягнув по юнич пуюю.* К. Оріся. *Щука... лягнула хвостом по воді та в'яты на дно пігнула.* О. 1862. VIII. 17. *Воні тільки язиком ляскають.* Они лишь попусту болтають. Грин. I. 233.

Ляскіт, коту, м. Хлопаніе, щелканіе.

Ляскотіти, чу, тіш, м. 1) Учащено хлопати, щелкати. 2) Быстро говорить, быстро болтати, чаще—крикливымъ голосомъ. *Вийде до них, ляскотить по пташиному, привітна, моба.* МВ. (О. 1862. III. 44).

Ляскотня, ні, ж. Хлопаніе, щелканіе, трескотня.

Ляснути. См. Ляскати.

Лясь! меж, хлоп! шльоп! щелк! *Лясь дверима, аж глина з стелі посипалась.* Г. Барв. 89. *Хоч лясь, та тільки не цурайсь.* Ном. № 3312. *Лясь зубами.*

Лятва, ви, ж. Дрянъ. **Лятвою - лятва.** Дрянъ дрянью.

Ляха, хі, ж. Гряда. Борз. у. Ум. **Ляшна.**

Лях, хв, м. Полякъ. Шевч. 52, 46. Котл. Ен. Чуб. I. 106. Ум. **Ляшенью, ляшюк.** Ув. **Ляшуга.**

Ляхва, ві, ж. соб. Поляки. *З нас висисав кров жидова і ляхва.* Левиц. Пов. 161. *Підклонилися латиненій ляхві.* К. Дз. 114.

Ляхівка, ви, ж. 1) Полька. Левиц. I. 161, 209. 2) Прошвенный узоръ въ женской или мужской рубашкѣ, родъ меремки; различныя названія ляхівки: ляхівка на 3, 4, 5, 6, 7, 9 дірочон,—ціле коліщя,—цілий збан,—хрестичками,—крўгла нашиванка,—кбса,—крўгла,—хрещата,—рішіточка,—прутик. На рукавахъ мужской сорочки бываетъ меремка з ляхівною. Чуб. VII. 415. Кв. I. 6, 143.

Ляхівський, а, е. Польскій. *Наші діятата і хлопці швидко зацвѣнкали по ляхівській.* Левиц. I. 159.

Ляхопанський, а, е. Шляхетско-польскій. Встрѣчено у Кулиша. (Київ) *тіймався був у руки ляхопанські.* К. Дз. 156.

Ляхувати, хую, еш, м. Жить какъ поляки.

Ляцький, а, е = Лядський. *Без... оборони земляків од ляцької нахаби.* Левиц. I. 258. **Ляцьна борода.** Трава, которая осталась незахваченная косою. Ном. № 10185.

Лячний, а, ё. 1) Страшный. 2) Боязливый. Желех.

Лячно, нар. Страшно. *Туди не ходять люде, там страшно, лячно всюди.* Млак. 71.

Ляшонько, ка, м. Ум. отъ лях.

Ляшонá, нáти, с. Ребенокъ полякъ.

Ляшiльник, ка, м. Человѣкъ, дѣлающій знаки на полѣ, чтобы не было обсѣвокъ. НВолын. у.

Ляшити, шу, шиш, и. Полонизировать. Желех.

Ляшiти, шú, шiш, и. 1) Разбить огородъ на грядки. 2) Дѣлать знаки на полѣ, чтобы не было обсѣвокъ. НВолын. с.

Ляшiха, хи, ж. = Ляшка 1. *Козак ляха доганяе, списом пробивае, а ляшiха козаченька сильно проклинае.* Грин. III. 591.

Ляшка, ки, ж. 1) Полька. К. ЧР. 220. 2) Грядка. Черниг. у.

Ляшковáтий, а, ё. Ополячившійся. *Либонь ви, куме, ляшковатi, що так за панiв тянете.* Подольск. г.

Ляшно, нар. = Лячно. *Ляшно iхати уночi по при той лiс.* Каменец. у.

Ляшóк, швá, м. 1) Ум. отъ лях. Мет. 9. Шевч. 93. 2) Названiе вола масти

песочнаго цвѣта, бѣлый съ желтымъ отливомъ. КС. 1898. VII. 41.

Ляшóта, ти, ж. соб. = Ляхва. Вх. Лем. 433.

Ляшський, а, ё = Лядський. *Перейшла, як Уляна у лядську вiру.* Ном. № 1854.

Ляштож, ка, м. Часть ткацкаго станка. См. Верстат. МУЕ. III. 20.

Ляшúга, ги, м. Ув. отъ лях.

Лящ, щá, м. 1) Рыба лещъ, *Surginus brama*. 2) Пошечина. *Дати ляща в пику.* Ном. № 3852. *Як дам тобі ляща я в пику.* Котл. Ен. I. 33. *А що, iззiв ляща?* Ном. № 3972. Ум. Лящик.

Лящáння, ня, с. Пронзительный, рѣзкій говоръ, крикъ. *Крики, спiви, стоюлосе лящáння.* Мир. ХРВ. 269.

Лящáти, щú, шiш, и. 1) Пронзительно, рѣзко говорить. 2) Отдаваться, раздаваться (о звукѣ). *Аж лящiть жiночий реiт.* Шевч. *Не спить рябка та все так гавка, скаучить, що сучий син, коли аж в ухах не лящiть.* О. 1861. III. Г. Арт. 81. *Оце iсть! аж по-за ухами лящiть.* Ном. № 12205. *Так уминае, що аж за ушима лящiть.* Грин. I. 125.

Лящик, ка, м. Ум. отъ лящ.



М.

Ма. 1) Сокращ. изъ сущ. **мати** въ бранчивыхъ выраженіяхъ: *Ой бабо моя! лихо твоѣй ма! Темні луи, темні луи, ярая билина, не зводь з ума, кроть твою ма, бо я не дитина.* Чуб. 2) 3-е лнц. наст. вр. отъ гл. **мати**=**мае**. **Чорт-ма, кат-ма!** Нѣтъ. *Кат його ма!* Греб. 368. *Кат-ма доли на наше щастя!* **Жадного ма.** Ни одного нѣтъ. Житом. у. 3) Дѣтск. Нѣтъ. О. 1861. VIII. 8. 4) Сокращ. изъ мѣст. **моѣ, моѣ.** *Здоров, синашу, ма дитятко!* Котл. Ен. III. 69.

Мабіть, нар.=**Мабуть.** *Е-е, дядечку! вона, мабіть, чи не ковшемъ їхъ міряе.* МВ. I. 107.

Мабўти, мабўть, нар. 1) Должно быть, вѣроятно. *А плахта ся тобі мабути по знаку? Мабуть не буць кози на торзі.* Ном. № 5618. *Мабуть у лісі щось велике здохло.* Ном. № 7897. 2) Да какъ-же! *А де це ти взяв хустку таку?—Найшов!—Мабуть! Гляди!—Далебі!* Канев. у.

Мавка, кн, ж. Дитя женскаго пола, умершее некрепеннымъ и превратившееся въ русалку. Чуб. III. 186. *Мавко, мавко! на тобі полинь та мене покинь.* О. 1862. IX. 31. См. **Навна.**

Мавпа, пч, ж. Обезьяна.

Мавський, а, е. То-же что и **навський**, но употребляется только относительно **мавок**. **Мавський велидень.** Четвергъ недѣли Пятидесятницы, когда, по народному повѣрью, русалки празднуютъ свой **велидень**. Чуб. III. 186.

Магазій, збу, м. Хлѣбозапасный магазинъ, амбаръ для хлѣба. *Бачили в пана магазей з хлѣбом, з усим зерном.* Гринц. II. 70.

Магай-бі! Богъ въ помощь! (привѣтствіе). *Втішино мені було добре слово почути: „Магай-бі!“* МВ. I. 23.

Магалá, лі, ж. Часть предмѣстья. *На захід сонця по-за місто йде поперечний яр... Сей яр сходиться з подовжнім, що ділить Круті на дві половини—міську і не міську. Ті кутки, що за містом та за ярами, звуться: ся магала, та магала,—ніби то: ся сторона, та сторона; де хто живе, ту сторону і зве: ся магала.* Св. Л. 24.

Магірка, кн, ж.=**Маґерка.** Дід (бере) новий кобеняк, навет батіи новий і нову маірку і з Боюм. Сим. 206.

Магістрáт, ту, м. Городское управление гражданское и судебное. К. ЧР. 214.

Магістрáтський, а, е. Относящійся къ магистрату. *Осім на рангових, або на магистратських та на чернечих ґрунтах.* К. ЧР. 198. *Лавник магистратський.* К. ЦН. 249.

Магічний, а, е. Магическій. *Радюк ледві видержував маічну силу тих очей.* Левиц. Пов. 252.

Магівніця, ці, ж. Часть ткацкаго станка=**Магіль, маголь.** Вас. 165.

Магліаза, зи, об. Имѣющій, имѣющая запачканное лицо.

Магнáт, та, м. Магнать. *А магнати палять хати, шабельки гартують.* Шевч. 131.

Магнатерія, ріі, ж. соб. Магнаты, высшее дворянство старой Польши.

Магнітій, а, е. Болѣзненный, слабосильный. *Магнита дитина. Магнитий віл, відей, що не їсть.* Каменец. у.

Магніт, ту, м. Магнитъ. *Магніт має у собі силу притягувати тільки залізо.* Дещо, 20.

Магнітний, а, е. Магнитный. *Магнітне кресало, що положиши на столі юлку або цвялика та доторкнешся тім кресалом, то так зараз і пристане.* Дещо, 19.

Магометанин, на, м. Магометанинъ.
К. ПС. 61.

Магометанка, ки, ж. Магометанка.
Желех.

Магометанський, а, е. Магометанскій.
Желех.

Магоніе, ка, м. Раст. *Ledum palustre*.
Вх. Пч. I. 11.

Магура, ри, ж. Высокая гора.

Магель и **магіль**, г'лю, м. 1) Катоки
(для бѣлья). *На шнурях вишана, на маглі
тачана*. Гол. 2) Часть ткацкого станка.
См. Верстат. МУЕ. III. 17.

Магельниця и **магільниця**, ці, ж.
То-же, что и рубель,—валекъ для катанья
бѣлья. Подольск. г. См. Мегеля 1.

Магеран, ну, м. Раст. = **Майран**. Вх.
Уг. 251.

Магерка, ки, ж. Войлочная шапка. О.
1861. I. 265.

Маглівниця, ці, ж. = **Магельниця**.
*Шмате перуть... висушиючи називають на
тачівку—валок, і тачають маглівницею,
у якої є плече, зуби і фіст*. Шух. I. 154.

Маглювати, люю, еш, м. 1) Катать
(бѣлье). *А шестая (дівчина) хусти су-
шит, сьомая маглоє*. Гол. I. 253. 2) Пло-
хо рисовать, плохо писать.

Магнес, су, м. Магнитъ. Желех.

Магнесувати, с'юю, еш, м. Магнитить.
Желех.

Маголь, г'ля, м. = **Магіль**. Шух. I. 255.

Магрб, ра, м. Быкъ съ однимъ ядромъ
(отъ природы). Александров. у. Слов. Д.
Эварн.

Маджер, ру, м. Деревянный пестъ
для толченія въ ступѣ проса. Вх. Зн. 34.
См. Мажир.

Мадзур, ра, м. 1) Прозваніе малорос-
совъ, исповѣдующихъ католическую вѣру.
Подольск. г. О. 1861. X. Свид. 44. 2)
Большая крыса, пасюкъ, *Mus decumanus*.
Подольск. г. О. 1861. X. Свид. 44. Вх.
Пч. II. 6.

Маёт, ту, м. = **Маесток**. *Уручаю тобі,
брате, всі мої маєти*. Нп.

Маётний, а, е. Зажиточный.

Маётність, ности, ж. Имѣніе, по-
мѣстье, имущество. *Найхали юсті з чу-
жої маєтності*. Рк. Макс. *Маєтність ру-
хома і нерухома*. КС. 1883. VII. 508.

Маёток, тку, м. Имущество; состоя-
ніе, имѣніе. *Та нехай мій батько добре
дбає, гуртів, великих маєтків нехай не
збуває*. Дума.

Мажа, жі, ж. Чумацкій возъ. При-

*яняє дванадцять пар волів: шість маж
солі, а шість риби*. Рудч. Ск. II. 143.

Мажара, ри, ж. Большой возъ.

Мажний, а, е. Относящійся къ чу-
мацкому возу.

Мажорка, ки, ж. Турецкій табакъ.
*Чи бач! жид вже насіяв мажорки та
вже ї пасемкує*. Борз. у.

Мажчир, ра, м. = **Мужчир**.

Мазальник, ка, м. = **Мазильник**.

Мазальниця, ці, ж. = **Мазильниця**.

Мазаний, а, е. 1) Мазанный, помазан-
ный. *Мазаний періжок*. 2) Избалованный,
изнѣженный. *Вона така вже стала мазана*.
Зміев. у. *Мазана паляниця хороша, та не
дитина*. *Мазана дитина ледача*. Г. Барв.
441. *Дядькови (діти), звісно, мазаніші,—
муляться*. Сим. 231.

Мазанка, ки, ж. 1) Мазаніе. Сим.
130. 2) Изба съ обмазанными глиной про-
стѣнками изъ плетня. Чуб. VII. 381. *Під
горами стояли маленькі хатки-мазанки
з невеличкими вікнами*. Левиц. 3) Кусокъ
хлѣба, намазанный масломъ, бутербродъ.
4) Бѣлье гуцульскихъ пастуховъ, выварен-
ное въ маслѣ и жирѣ (за невозможностью
мыть его въ горахъ). Шух. I. 190.

Мазання, ня, с. Мазаніе.

Мазарня, ні, ж. Печь для гонки смо-
лы. Черк. у.

Мазати, мажу, жеш, м. 1) Мазать,
подмазывать, размазывать. *Моїм салом та
по мені ї мажуть* Ном. 4780. *Єдні руки
право пишуть, єдні ї мажуть*. Ном. №
7384. *Хто маже, той і їде*. Ном. № 7400.
2) Облѣпливать глиной, штукатурить. 3) Бѣ-
лить. 4) Пачкать, марать. 5) Баловать,
ласкать. *Мазати дитину*.

Мазатися, мажуся, жешся, м. 1) Ма-
заться. 2) Пачкаться, мараться. 3)—**до
ного, коло ного**. Ласкаться къ кому.

Мазглівий, а, е. Плаксивый. Вх.
Лем. 433.

Мазѣпа, пи, рб. Первоначально то-же,
что и замазура,—замараха, а затѣмъ во-
обще неопрятный, грубоватый и просто-
ватый человекъ, вахлакъ, простакъ, про-
стофиля, глупецъ. Ном. № 3570. *У нас у
семі мазепою лаються: от як дурна моди-
на, чою не зрозумів, так кажуть: ах ти
мазепи!* Черниг. у. (Срав. персидское при-
лагат. „Мазепа“, дословно значащее—хреб-
тоногий, а переносно—неповоротливый, не-
уклюжий. Проф. А. Е. Крымскій).

Мазѣпин, па, не, м. Принадлежащій
мазѣп'ѣ. Ном. № 3570.

Мазепський, а, е. Бранное слово: плохой, глупый. *Мазепська дівчина.* Грин. I. 86.

Маззя́, яз, с. Мазь. *Маззя з дьохто погане.* Константиногр. у.

Мазы́ло, ла, с. 1) Матерьяль, которымъ мажутъ. 2) Снарядъ, которымъ мажутъ. См. *Квач.* Рудч. Чп. 251. *І мазниця, і мазило уже мені надостило.* Чуб. V. 1061.

Мазы́й, зы́я, м. 1) Мазальщикъ. 2) Названіе вода пепельнаго цвѣта. *КС.* 1898. VII. 41. 3) = **Мазун.**

Мазы́йка, ки, ж. Мазуха, мазунья.

Мазы́льник, ка, м. Мазальщикъ.

Мазы́льница, ці, ж. Мазальница.

Мазка, ки, ж. Металлическая сѣтка для защиты отъ пчелъ. *Лохвиц. и Гадац. у.*

Мазка́, кы́, ж. Кровь. *Черномор. Мазкою хоче хто умитись, кому не жаль своїх зубів?* Котл. Ен. II. 15. *Вишептати від чорної мазки.* Мнж. 152.

Мазлю́ка, ки, об. Некрасивый человекъ. *От такой мазюка, а теж до дівчат.* *Екатериин. у.* *Слов. Д. Эварн.*

Мазны́ця, ці, ж. Лагунка (для держанія дегтя). *Така біла, як мазниця.* *Ном. № 2)* Презрительное прозвище мужика. *Чи ти ж, мазнице, очився в школі? чи ти ж тямши далі од свого носа?—А ти, паскудо! Думаєш, як начепив хустку на шию, та почесив гудзя на груди, то вже маєш право мзувати з нас, дражнити нас мазницями!* *Левец. Пов. 182.* 3) Черная большая барашковая шапка съ суконымъ двомъ. *Подольск. и части Волянск., Люблин. и Сѣдецк. г.* *Чуб. VII. 414.* *Ум. Мазнична. Нате і мою мазничку на дьохоть.* *Чуб. I. 264.*

Мазну́ти, ну́, нѣш, гл. 1) Одн. в. отъ мазати (въ 5-мъ значеніи не употребляется). 2) Ударить, шлепнуть. *Випручавши руку ..., мазнула його по яду.* *Мир. ХРВ. 63.*

Мазу́н, на́, м. Баловень, любимецъ. *Чи батьків синок, чи материн мазун?* *Ном. № 9310.* *Ум. Мазунецъ, мазунчин.* *Він у мене один син—мазунецъ.* *Новомоск. у.*

Мазунча́, чати́, с. Балуетый ребенокъ, любимецъ. *Ум. Мазунчятно.*

Мазунчик, ка, м. *Ум.* отъ мазун.

Мазур, ра, м. 1) Мазуръ, полякъ изъ Мазури. 2) Танецъ мазурка. 3) Зоол. *Fringilla montana.* *Вх. Пч. II. 11.*

Мазура́тий, а, е. Испачканный (о человекѣ). *Вх. Лем. 433.*

Мазу́рок, реа, м. 1) Сладкое печеніе,

приготовляемое преимущественно къ пасхѣ. 2) = **Мазур 3.** *Вх. Пч. II. 11.*

Мазу́ха, хи, ж. Баловница, любимица. *Дідова дочка така роботяща дитина, а що бабина, то така мазуха: все б тільки сиділа, зорнувши ручки.* *Рудч. Ск. II. 44.* *Ум. Мазушечка, мазушка.*

Мазь, зі, ж. Смазочный матеріаль, мазь (преимущ. колесная). *І я вмю ворожити, коли язик на мазі.* *Подольск. г. Колеса на мазі,—не на мазі.* Колеса подмазанья, не подмазанья. *Чуб. VII. 576.*

Мазы́, зы́ти, с. Запачканное, неопрятное дитя. *Борз. у.*

Мазы́р, ра́, м. Продавецъ дегтя. *Вх. Лем. 433.*

Мазы́рка, ки, ж. = **Мазниця 1.** *Вх. Лем. 433.*

Ма́йвка, ки, ж. Гречиха, посѣянная въ маѣ.

І. Май, ма́ю, м. 1) Зеленъ. *Славне Підпир'є шо ся маєм крыло, в шовкові трави спати ся клонило.* *Федьк. Поез. I. 17.* 2) = **Клечання.** *Колись на сі свята в мене було весело-весело та зелено-зелено! І за образами май, і по віздочках май!* *Св. Л. 271, 272.* *А тут їде віз повен маю—так на Поділля зуть клечання.* *Св. Л. 272.* 3) Раст. *Leontodon taraxacum.* *Вх. Пч. I. 11.* 4) Названіе пятого мѣсяца, май. *Як випадуть в май три дощі добрих, то дадуть хліба на три юди.* *Ном. № 449.*

II. Май, нар. 1) Почти. *Стали ми оба май у посліді.* *Федьк.* 2) Больше. *Вігця... остра... штрикає усюди, де найлітшиша паша, а від того дає май молока.* *Шух. I. 196.* При сравнит. степ. прилагат. обозначаетъ усиленіе степени: гораздо. *Май більший, май літший.* *Шух. I. 28.* *Голова май менша у пструга.* *Вх. Зн. 34.* 3) **Май-май.** Частью—частью. *Риба май велика, май мама.* *Вх. Зн. 34.*

III. Май-май-май, меж. О быстрыхъ движеніяхъ, когда машутъ или что-либо развѣвается. *Крутиться, вертиться, тільки рукава май-май-май!* *МВ. (О. 1862. III. 35).*

Майбу́ть, нар. = **Мабуть.** *У нас ще до якої пори не видко сарани, але вже близько, хутко майбутъ добереться і до нас.* *О. 1862. X. 110.*

Ма́йва, ви, ж. Флагъ. *Волянъ. Слов. Д. Эварн.*

Ма́йдалати, ляю, еш, гл. Болтать, махать. *Як налетить орляка на зайця ти як ударе його крилом, а той, біденький,*

перекинеться доломі черева та ланками майдалає, майдалає, та кричить тобі неначе дитина. Херс. у. Слов. Д. Эварн.

Майдак, ка́, м. ? Заклинаю, проклинаю, запрещаю тя кізьяком, майдаком, гайдюком, і псым хвостом, як воротилом. (Заклинаніє водки). Ефим. 23.

Майдан, ну, м. 1) Площадь. *Передо мною дуже широкий майдан.* Левиц. *Де колись на майдані роєм гули на раді запорожці, там тепер паслася німецька череда.* Левиц. Пов. 367. 2) Лѣсная поляна. Вх. Зн. 34. 3) Заводъ для гонки смоли.

Майданний, а, е. Относящійся къ майдану. *Майданний дьоготь.* Сумск. у. *Поніміла майданна громада.* Г. Барв. 467.

Майданчик, майданчик, ка, м. Служащій на заводѣ для гонки смоли. *Майданчики-окаямчики, да ірка ваша доля: не вмієте хліба-соли їсти да із чорного поля.* Мет. 466. *Дід служив на майдані майданчиком.* Рудч. Ск. II. 13.

Майдати, даю, еш и джу, джеш, и. Вилять (хвостомъ). *Пес майдат хвостом.* Вх. Уг. 251. *Пес майдже хвостом.* Вх. Лем. 433. См. Майдалати.

Майже, нар. Почти.

Майка, ки, ж. 1) Шпанская муха. *Lytta visicatoria.* Вх. Пч. I. 7. 2)—оли́на. Майская букашка. *Meloi proscarabeus.* Желех.

Майку́т, майку́тник, ка, м. Лѣвша. Желех.

Майний, а, е. Облиственный, богато покрытый листьями.

Майно́, на, с. Имущество. *І рече Господь до сатани: оддаю тобі в руки все його майно; тільки не касайсь його самого.* К. Іов.

Майну́ти, ну́, не́ш, и. 1) Махнуть. *Вийшла ж вона за ворота хусточков майнули.* Гол. I. 60. 2) Мельнуть. *І перед моїми очима майнули, як мрія, картини Макарта.* Левиц. *Щось наче майнуло поуз вікно.* Г. Барв. 299. *Та вже тому діду чуприна майнула, стоїть баба на березі, руками сплеснула.* Нп. *Ще він гримить, а вже стріла майнула.* К. Іов. 3) Быстро пойти, быстро уйти, быстро броситься. *І діти майнули по юрищаз, по коморах, по льогах,—усюди.* Шевч. 168. *Стороженька п'яна була, уснула, я, молода, на улицю майнула.* Чуб. V. 640.

Майовій, майовній, а́, б́. Майскій. *Дощику майовою ждали.* О. 1861. III. 14.

Майо́р, ра, м. Маіоръ. Ум. Майо́рик.

Майоріти, рѣб, ріш, и. 1) Мелькать, виднѣться слегка, изрѣдка. *Сонце майорить між хмарами. Не вродила овоц: то там, то там майорить слива і груша.* Волч. у. 2) Развѣваться. *Тільки чуприна майорить.* Ном. № 4419. *Такавоє листя майорить на вітрі.* Лубен. у.

Майорці, ців, м. мн. Раст. *Zinnia elegans* L. ЗЮЗО. I. 142.

Майра́н, ну, м. Раст. *Origanum majorana*.

Майстер, тра, м. 1) Мастеръ. *По роботі пізнати майстра.* Ном. № 7338. 2) Пѣвецъ (кобзарь, лірник), обучающій пѣнію отданнаго къ нему въ науку ученика. *Вже тою майстра нема, що я пристає,—умер.* Вересай.

Майстерія, рії, ж. соб. Инструменты, принадлежности мастерства. *У тою стельмаха одній майстерії на два вози не забереши. Самих сокир п'ять чи більше либонь.* Канев. у. *Майстерія швецька, столярська, кравецька.*

Майстерній, а, е. Мастерской; искусный, способный къ мастерству. *Майстерна людина.* Г. Барв. 435. *Я майстерний до сього діла. Там у Рожеві народ усе майстерний.* Київ. у.

Майстерно, нар. Мастерски.

Майстерня, ні, ж. Мастерская.

Майстеро́ва, вої, ж.—I. **Майстрова.** *Крають кравці, крають да вже і докравляють, на молоду майстерову з ока поглядають.* Чуб. V. 1086.

Майстерство, ва, с. Мастерство. *Нова мурована церква, простого майстерства.* Стор. II. 152.

Майстерський, а, е. Принадлежащій мастеру.

Майстрат, ту, м.—Магистрат.

Майстрацький, а, е—Магистратський. *Всі майстрацькі бургомистри.* КС. 1882. V. 353.

Майстро́, ра́, м. Мастеръ. Ум. **Майстро́чно.** *Становили сіночки майстро́чки.* Мил. 154.

I. Майстро́ва, вої, ж. Жена мастера, мастерового. *Майстер старий, хлопець майий, майстрова молода.* Чуб. V. 1085.

II. Майстро́ва, вої, ж. Мастерская. *Оддаймо його у слосарі в майстрову,—нехай лишень тою хліба спитає.* Васильк. у.

Майстро́вий, а́, б́. Мастерской. *Майстро́вий чоловік з його.* Канев. у.

Майстро́вич, ча, м. Сынъ мастера. Козел. у.

Майстрóвня, ні, ж.—**Майстерня.** *Пишов я шукати свого сина, як у москалі взяли. Прихожу у Київ. Кажуть, що він у майстровні. Прихожу,—мій майстро майструє воза.* Канев. у.

Майстрочко, ка, м. Ум. отъ майстрó.

Майструвати, рую, еш, м. Мастерить, дѣлать. *Гули майстри на Сіяньську гору деревні рубати, церкву майструвати.* Грин. II. 35. *Коло хлівця татусь майструє до мовину.* Сим. 224.

Майський, а, е. Майскій. *І майський ранок веселий, і чорні очі гарні мов гладять по душі.* Левци.

Майталати и майтолати, лаю, еш, м. Болтать, мотать, болтаться, мотаться. *Ну (дяк) гоцака садити. Тільки борода та коса майтолає.* Мир. ХРВ. 258. См. Майдалати.

Майталатися, лаюся, ешся, м.—**Майталати.** *А те помело (хвіст) ззаду тільки ковиль, ковиль!.. Майталається.* Сим. 211.

Мак, ку, м. 1) Макъ. *Paraver somniferum* L. ЗЮЗО. I. 130. *Сім рік маку не родило, про те голоду не було.* *Посл. Маки процвітають і білим, і сивим, і червоним квітом.* МВ. I. 102. 3 *маком медовий шулик.* Котл. Ен. *Пирог з маком. Дурниця—з маком паляниця.* *Ном. № 5156. Дівчина, маком завітчана. Як мак процвітає.* Расцвітаєть въ полной силѣ и красотѣ (о человекѣ). *Мáку нався.* Олурѣль. *Ном. № Засипала як мáном дрібненью.* Заговорила скоро, быстро. *Ном. № 12895. На мак розбити, порубати.* Разбить въ дребезги, изрубить въ мелкіе куски. *Мáном сісти.* Погибнуть. *Мáном шити.* Шить мелкой строчкой. *Як шити ме маком, то істиме борці з маком.* Вас. 211. *О, як затрусить зеленим мáном, так держись берега.* Подниметь кутерьму разсердившись,—тогда берегись! *Ном. № 3359.* 2)—стойн. Обыкновенный макъ. 3)—видюн,—самосій. Порода маку, зерна котораго сами высыпаются изъ коробочка. Чуб. I. 81. 4)—польовий. Раст. *Paraver argemone* L. ЗЮЗО. I. 130. 5)—водяний. Раст. а) *Nuphar luteum* Smith. ЗЮЗО. I. 129, б) *Nymphaea alba* L. ЗЮЗО. I. 129. 6)—самосій. См. 3. 7)—сліпий. *Paraver orientale* L. ЗЮЗО. I. 130. 8) Весенняя хороводная игра дѣвушекъ, женщинъ и дѣтей, описанная у Чуб. III. 47, Грин. III. 107, 108. Ум. **Мачón.**

Маків, кова, во. Маковий. *Сей світ, як маків цвіт.* *Ном. № 8259. Мáнові устав-*

ни. Уставни, вишиття извѣстнымъ узоромъ. Kolb. I. 48.

Маківка, ки, ж. 1) Маковка, головка мака. 2) Цвѣтокъ мака. *Катувала, мордувала, та не помагало: як маківка на юроді Ганна росцвітала.* Шевч. 22. *Дівчина почервоніла як маківка.* Левци. Пов. 107. 3) **М. водяніа**—мак водяний. Маркев. 166. 4) **Маківий.** Родъ вишитаго узора на сорочкѣ. КС. 1893. V. 278. 5) Хороводная игра (см. **Мач 8**), а также красивая дѣвочка, которую въ этой игрѣ, подъ конецъ пѣсни, подбрасываютъ вверхъ, представляя тѣмъ отряхиваніе мака. Грин. III. 108. Ум. **Мáнівочна.** *Її ж дочка, як маківочка.* Рудч. Ск. II. 49.

Маківний, кá, м. Лепешка изъ меду и маку. Ум. **Манівничón.** *Тая бубличка їй дає, друга маківничка.* МВ. I. 48.

Маківочка, ки, ж. Ум. отъ маківка.

Макітерка, ки, ж. Ум. отъ макітра.

Макітра, ри, ж. 1) Родъ большой глубокой глиняной посуды съ круглымъ дномъ и значительно большимъ дна широкимъ отверстиемъ, употребляющейся для помѣщения муки, тѣста, масла и пр. и для растиранія соли, пшена и пр. У гуцуловъ **маітра** болѣе напоминаетъ глубокою мису. Шух. I. 264. 2) Котловина. 3) Переносно: голова у человекѣ. *І злому Трої супостату макітру, одділив од плеч.* Котл. Ен. V. 49. Ум. **Манітерна.** *Носить од макітерку, баба сквороду.* Грин. III. 314. Ув. **Манітриче.**

Макітритися, рюся, ришся, м. Ръ выраженіяхъ: голова **макітритися**, **світ макітритися.** Голова кружится. Вас. 211.

Макітрище, ща, с. Ув. отъ макітра.

Маковецъ, вцá, м.—**Маковинець?** **Мак?** *Ой на юрі мак, на долині мак, на юрі маковець.* Чуб. III. 48.

Маковий, а, е Маковий; съ макомъ. *Збудуй мені світлоньку з макового цвітоньку.* Чуб. V. 121. *Маковий періжок.* Харьк. у.

Маковік, кá, м.—**Маківник.** Ум. **Маковичок.**

Маковіна, ни, ж. 1) Маковий стебель. *Збудуй мені (хату) з лободи,—до чужої не веди; збудуй мені з маковини—для твоєї бідної дівчини.* Чуб. V. 122. 2) Раст. *Paraver Rholas.* Вх. Лем. 433.

Маковінець, нця, м.—**Маковина 2.** Вх. Лем. 433.

Маковінья, ня, с. соб. Стебли мака. КС. 1893. VII. 80.

Маковиця, ці, ж. Вершина купола церкви, вершина гори. Гол.

Маковичок, чкб, м. Ум. отъ маковійк.

Маковіще, ща, с. Поле, гдѣ былъ посѣянь макъ.

Маковій, вія, м. 1) Название дня, въ который чтится память муч. Маккавеевъ—1 августа. ХС. I. 78. Маркев. 17. *Сумно-сумно. Оттак було по всій Україні проти ночі Маковія.* Шевч. 150. 2) = **Макопійна**. Вх. Пч. II. 10.

Маковійка, ки, ж. = **Маковій** 1. Желех.

Макогін, гбну, м. 1) Деревянный пестъ для растиранія соли, маку, пшени и пр. *Лисий як макогін.* Ном. № 8661. **Макогін облизати**. Получить отказъ въ сватовствѣ, то-же, что и **гарбуза вхопити**. О. 1862. Русин. весілля. IV. 1. 2) Пестъ толчен для зерна или сукна. Шух. I. 104, 113. 3) У **мосяжним'овъ**: а) при инкрустаціи: родъ деревянной колотушки для вбиванія въ дерево металлическихъ украшеній. Шух. I. 278; б) при выдѣлкѣ глиняныхъ формъ для отливки мѣдныхъ вещей: родъ колотушки, втискивающей модели въ глину для полученія формы. Шух. I. 281, 283.

Макольондра, ри, ж. и **Макольондрие**, ка, м. = **Макопійка**. Вх. Пч. II. 10.

Маколяндра, ри, ж. = **Макольондра**. Вх. Пч. II. 10.

Макопійка, ки, ж. Птица коноплянка, *Fringilla canabina*. Желех. Вх. Пч. II. 10.

Макоржѣние, ка, м. Коржъ съ макомъ.

Макортеть, ти, ж. = **Макотерть**. *Поставила йому макортеть з варениками.* Кв. I. 240.

Макорти, тів, мн. Котловина. Лохв. у.

Макортик, ку, м. = **Макітра**. Шух. I. 106.

Макотерть, ти, ж. 1) = **Макітра**. Вас. 182. 2) Котловина. Мнж. 185.

Макотіря, рі, ж. Низко остриженная голова. *Полетів татарський баша з коня сторчака бритого макотірю.* Мир. ХРВ. 128.

Макотрѣс, са, м. Время собиранія маку.

Макоцвітний, а, е. Глупый; идіотичный. *Макоцвітний чоловік.* Лебед. у.

Макса, си, ж. Рыбная печень.

Макудуватий, а, е. Неповоротливый, увалень. Мнж. 185.

Макѹх, ха, м. = **Макуха**. Шух. I. 164.

Макѹха, хи, ж. 1) Сбоина, жмыхи, выжимки изъ сѣмянъ конопли послѣ до-

быванія масла. 2) Увалень, неповоротливый человекъ, безхарактерный человекъ, вялый. *Що ти за чоловік? Ти макуха! сього не обстоїш!* Мир. Пов. I. 123. *А царь був мабути не макуха, розмотувався він і змість його взяла.* Греб. 379.

Макуховатий, а, е. 1) О камнѣ: поздраватый, пористый. Лубен. у. 2) О камышѣ: съ большими метелками? *Ой цустий очерет, да й макуховатий.* Чуб. V. 176.

Макушенка, ки, ж. Кушанье, сваренное изъ конопляныхъ сбойнъ. Вх. Зн. 34.

Малай, лая, м. 1) Хлѣбъ изъ кукурузы, гороху или проса. Kolb. I. 51. *Малаю, малаю, я тебе за хлѣб не маю.* Ном. № 14115. Иногда—вообще плохо выпеченный хлѣбъ, вязкій. 2) Раст. Просо, *Panicum miliaceum*. ЗЮЗО. I. 130.

Маламурити, рю, рин, м. Жрать, трескать. *Як був хлопцем, так цілісінький день сидить та маламурить.* Екат. у. Слов. Д. Эварн.

Малата, ти, ж. = **Кулеша**. Вх. Уг. 251.

Малахачка, ки, ж. Ум. отъ малахѣйка.

Малахѣй, хѣю, м. 1) Плеть. *Чи татар бесурменів малахѣями як череду у полон заганяете.* Мет. 444. 2) Шапка съ наушниками. ЗОЮР. II. 287.

Малахѣйка, ки, ж. = **Малахай** 1. Ум. **Малахачка**. *Малахачка, що сама січе, сама і крає.* Мнж. 22. *Малахачка-дротяночка.* КС. 1882. V. 362.

Малѣзний, а, е. Малий, пустячный, ничтожный. Желех.

Малѣнечкий, а, е. Ум. отъ малий.

Малѣньство, ва, с. 1) Малолѣтство. **З малѣньства**. Съ малолѣтства. *З малѣньства він слабів.* НВолын. у. 2) Малютка, крошка.

Малѣсечкий, а, е. Ум. отъ малий.

Малѣча, чі, ж. соб. Малыя дѣти. Ковотоп. у.

Малигуватий, а, е. Съ вогнутою спиною (о животныхъ). *Як здохне, борони Боже, малигувата скотина в дворі: чи овечка, чи свиня, чи корова, до вже не буде добра.* *Малигуватий кін.*

Мализна, ни, ж. Малость.

Малий, ѣ, ё. 1) Малий, маленькій, небольшой. *З малої іскри великий огонь буває.* Ном. *Мала дитина. Мала вербочка. Мали чоботи на мене. На їх сем'ю се мала хата. Хоч він малий серед панів чоловік, та великий розум має. Ой цукну я на малою: сидлай коня вороного!* Мет. 73. **Час малий**. Короткое время. *Літа ж мої, мта,*

та ви молодії, де ж я вас поділа за часи мамі. Г. Барв. 411. 2) У гуцуловъ употребляється для названія различныхъ животныхъ: малимъ называють волка, малюю—овцу; призивають теленка: малé! малé! Шух. I. 22, 211. Kolb. I. 65. Сравн. ст. Мѣнший. По-мáлу. См. Помалу. Ум. Малéнечкий, малéнький, малéсенький, малéсечный, манéнький, манéсенький, маниóний, маниóсенький, маниóсенький, маниóсенький. Ой ти, галочко чорная, маленькая! Скажи, галочко, де моя миленькая? Мет. 48. Ще нема двох маленьких коробочок: одна маленька, а друга малесенька. Левиц. Там хатина малесенька, там дівчина гарнесенька. Федьк. I. 7. Голівка в його була така малесечка, як зернятко. МВ. II. 163. Вилися між деревами якісь сіресенькі пташечки малесечкі. МВ. (О. 1862. I. 72). Жінка маненька, коротесенька. МВ. II. 132. Горобчикок манісенький, на ніженьку кривісенький. Нп. Ти ж моя маниосюнечка! Г. Барв. 100.

Мали́к, ка́, м.—Гамалик.

Маликува́тий, а, е—Малигуватий. **Маликува́тий** від. Волъ съ ямкой между ребрами.

Мали́на, ни, ж. 1) Малина, *Rubus idaeus*. Під горою малина. Чуб. Личко як малина. Чуб. 2) Красный флагъ на воротахъ свадебнаго двора, выставляемый въ Черниг. г., какъ удостовѣреніе дѣломудрія новобрачной. То-же, что и *норогва́* въ свадебномъ обрядѣ. МУЕ. III. 158. Ум. Малинка, малинонька, малиночка. Чуб. V. 805. 1047.

Малини́вка, ки, ж. Наливка малиновая.

Мали́нка, ки, ж. Ум. отъ мали́на.

Мали́нник, ка, м. Малиновый медъ, квась.

Мали́новий, а, е. Малиновый.

Малинонька и **малиночка, ки, ж.** Ум. отъ мали́на.

Малина́к, бу́, м.—Малинівка.

Мали́ти, лю́, ли́ш, м. Умалять, уменьшать.

Мали́тися, лю́ся, ли́шся, м. 1) Умаляться, становиться меньше. 2) Поступать по дѣтска. *І так звані старші між дѣтворою хочай би ї не повинні вже малитися, бо вуса мали... про те не відрізнялись від дітей... і ласощів забагали і все.* Св. Л. 136.

Мали́шко, ка, м. Малютка. Левч. 68.

Мали́сенький, а, е. Чрезвычайно маленькій, крошечный.

Мали́сть, лости, ж. Дѣтство, дѣтскій возрастъ. *Оддав старий своє... серце малій дитині. Старість побраталась з малістю.* Мир. ХРВ. 90.

Мали́ти, лію, вш, м. Умаляться, уменьшаться. *Той мусить рости, я ж маліти.* Ев. I. III. 30.

Мали́ч, чи, ж. Мелочь, все маленькое, мелкое. Вх. Зн. 34.

Мáло, нар. Мало, немного. *Розуму багато, а грошей мало.* Ном. № 1553. *А діти на тоє і мало не дбають.* КС. 1883. II. 469. **Мáло не, мало-мало не, máло що не.** Чуть не, чуть-чуть не, едва не. *За ним ідуть маломало не три тисячі.* Макс. *Мені мало рук не вломили, а ти мовчиш.* МВ. (О. 1862. III. 70). *Боже мій! мало коромисла не впустила і слова не промовлю — зраділа.* МВ. I. 19. **За máло.** Слишкомъ мало. **Ні máло не.** Нисколько. *Ой ви ж мені в злій годині ні мало не важкі.* Мет. Сравн. ст. **Мѣнше.** *Менше вкусиш, борше минеш.* Ном. № 5588.

Малова́жнiti, жу, жиш (собі щось, когось), м. Не придавать значенія, не дѣвнiti. Желех.

Малова́жний, а, е. Не имѣющій значенія, незначительный. Желех.

Малова́жність, ности, ж. Незначительность. Желех.

Малові́р, ра, м. Маловѣръ. *Комі Бог траву так зодягає, то як більше вас, маловіри.* Ев. Л. XII. 28.

Малові́рний, а, е. Маловѣрный. *Бог зодягатиме вас, маловірни.* Ев. Мт. VI. 30.

Малодосві́дний, я, е. Малоопытный. *Діти малодосвідні.* К. ЦН. 192.

Малоземѣ́лля, ля, с. Малоземелье.

Малоземѣ́льний, а, е. Малоземельный.

Малолі́т, та, м.—Малоліток. *В мене діти-малоліти не здужають в степ летіти.* Чуб. V. 827.

Малолі́тка, ки, об. Несовершеннолѣтній. *На що на горі вродила, малоліткою женила.* Чуб. V. 668.

Малолі́тній, я, е—Малоліток. *Ще малолітній, тільки ще сімнадцять літ.* Г. Барв. 402. Ум. Малолітенький. Грин. III. 339.

Малолі́ток, тева, м. Малолѣтній, несовершеннолѣтній. *А у вдови дочка росла і син малоліток.* Шевч. 586.

Малолі́чний, а, е. Малочисленный. (Татари) *що-весни по свіжій наші пускали свої залоги скрізь по нашихъ осадахъ, ха-*

паючи людей необачних, або малолічних. К. Грам. 35.

Малолюддя, дя, с. Малолюддіє.

Малолюдний, а, е. Малолюдный. К. Гр. Кв.

Малолюдно, нар. Малолюдно. *Тепер у полі малолюдно*. Волч. у.

Маломовний, а, е. Неразговорчивый, молчаливый. Желех.

Маломовність, ности, ж. Неразговорчивость, молчаливость. Желех.

Маломощний, а, е. Малосильный.

Малорослий, а, е. Малорослый.

Малосильний, а, е. Малосильный. *І про тебе, старче малосильний, ніхто й слова не промовить*. Шевч. 668.

Малосильця, ля, с. Малосиліє.

Малосильний, а, е = Малосильий.

Оженю мене малолітнього, малолітнього, малосильного. Грин. III. 339.

Мальований, а, е. 1) Расписанный, раскрашенный. *В нього хата з сосни, з ялини, вся мальована*. Чуб. III. 416. *Купи ж мені, мати, мальовані п'яльця*. Мет. 2) Цвітний, озукрашений. *Прилетіла пташица—мальовані крильця*. Мет. 103. *Ой із города із Трапезонта виступала илєра трьома цвітми процвітана, мальована: ой першим цвітм процвітана—златосиніми киндяками побивана; а другим цвітм процвітана—арматами арештована; третім цвітм процвітана—турецькою білою іабою покровена*. Лукаш. 15. 3) Красивый (о чоловікѣ); выхолєнный, красивый. *Іде було собі як мальована: очі у землю спущєні, і не дивитьсє*. МВ. *Та й поберемосє, моя крає мальована*. Шевч. 621. *Не пускайте до нас ваших мальованих паничів, що вміють дівочим розумом і серцем, як палуцєю квіточкою, що-дня мінючи, забавлятисє*. К. (О. 1861. I. 313). *Мальованим конєм не далеко в'їдеи*. Ном. № 5248.

Мальовка, ки, ж. Раскрашивание, расписывание. Вас. 183, 184.

Мальовний и **мальовничий**, а, е. Живописный. *Леонид иланув з човна на ту мальовничу групу і осмілювсє*. Левци. *Прозою мальовничою нам їх (думки) переказано*. К. (О. 1861. II. 231).

Мальство, ва, с. Малолѣтство, дѣтство. *Тертіла з мальства всєке зло*. Мкр. Г. 18.

Мальовання, ня, с. 1) Писаніє красками, рисованіє. 2) Живопись. *Дивне мальовання ожило на полотні*. Левци. 3) Картина. *Послав юнця до бомаза, щоб мальовання накупив*. Котл. Ен. IV. 24. *Гарним*

мальованням стінни обвішані. К. Д. Сер. 31. *Ой ти, дівчино, мое мальовання!* Нп. 4) Окраска. 5) Изображеніє, описаніє (словесное). *(Квітка) почувавсє на силах, що здолає дойти ширшої правди в мальованні*. К. Гр. Кв. XIX.

Мальовати, люю, еш, и. 1) Писать (красками), живописать; рисовать. *Не такий страшний чорт, як його малюють*. Ном. № 4233. 2) Красить, малевать, расписывать. *Ой там на горі, мальовали малярі, мальовали, рисували чорні брови мої*. Чуб. V. 15. 3) Изображать. *Омзі здавалосє, що той вечір буде якийсь не простий, буде такий веселий, яким його мальовала її молода фантазія*. Левци. Пов. 141. 4) Оставлять знаки отъ ударовъ. *Нагай малює вдовж жидівську спину*. Шевч. 136.

Мальоватисє, лбюєсє, епсє, и. 1) Изображаться. *На кимли дуже ясно мальовавсє здоровий лєв з пустою гривою*. Левци. 2) Румянитисє. *Червоніла як камина, хоть не мальоваласє*. Мкр. Н. 4.

Мальює, кá, м. Мальчикѣ, маленький. *Може тепер і не так: я ще малюком туди заглядав*. Св. Л. 24.

Мальюнок, неа, м. Картина; рисунокъ. *Я обіцяла школярці передати при нагоді книжку з малюнками*. Г. Барв. 42. Употребляется также для обозначенія картины природы или словеснаго изображенія. *Мій повоз швидче покотивсє, малюнок зближувавсє до нас*. Щог. Сл. 103.

Мальюсєнький, а, е = Малєсєнький. Крошечный. Левч. 62.

Мальюта, ти, м. Малышѣ. Стор. II. 112.

Мальюхний, а, е. Крошечный, очень маленький. Левч. 62.

Мальюцький и **мальючкий**, а, е = Малюхний. Уг. Лем. 433.

Малєя, лєти, с. Малютка, малышѣ. *Нашому малєтї лишє слинку ковтати*. Ном. № 1038. Ум. Малєтно.

Малєр, рá, м. Живописецѣ, художникѣ. *Коли б же мені тий малярї,—вмалювала б милою собі*. Мет. 52 *Там маляр продає образи*. Левци. Ум. Малєри. *То я б собі була малярика мала, я б свое личенько тодї змалювала*. Чуб. V. 100.

Малярєнко, ка, м. Сынъ живописца, маляра.

Малярик, ка, м. Ум. отъ малєр.

Малярїха, хи, ж. = Малярка 2.

Малярівна, ни, ж. Дочь живописца, маляра.

Малярка, ки, ж. 1) Женщина-живописець. 2) Жена живописца, маляра.

Малярня, ні ж. Мастерская живописца.

Малярство, ва, с. Живопись. *Він велику силу у малярстві знає.* Кв.

Малярський, а, е. 1) Приналежачий живописцу. 2) Малярный, малярский.

Малярувати, рую, еш, и. Заниматься живописью, малярством.

Малярчук, ка, м. Ученик живописца, маляра.

Маляса, си, ж. Свекловичная патока.

Малясковий, а, е. Изъ свекловичной патоки. *Маляскова юрлка.*

Малятко, ка, с. Ум. отъ маля.

Мама, ми, ж. Мама. *З бідю, як з рідною мамою.* Ном. № 2226. Ум. **Мамка, мамонька, мамочка, мамунечка, мамуня, мамусенька, мамусечка, мамуся.** *Ой, мамочко, ой, мамочко! ви не бийте мене, ви не лайте мене,—коли я вам докучила, то одайте мене.* Грин. III. 192. *Ой таточку наш, таточку, де ти подів мамочку?* Грин. III. 366. *Як дочка стеміла, легенько здихнула: „щоб моя мамуня здорова заснула!“* Грин. III. 691. *Мамунечко, я коло вас.* Мир. Пов. I. 171. *Мамуню ж мої рідненькі, мамусенько! Дайте ж мені раду!* Грин. III. 375.

Мамай, мамая, м. Каменная статуя въ степи. См. Баба. КС. 1882. V. 348.

Мамалиґа, ги, ж. Родъ кушанья изъ кукурузной муки. Чуб. VII. 442.

Мамни, на, не. Маминь. *Я маминих (чобіт) не звував, бо без підків і пришов.* Чуб. V. 1126.

Мамій, ми́я, м. Матушкинъ сынокъ. *Нам таких маміів не треба. К. А мовчи, мамію! доки ти рвтимеш?* Черк. у.

Мамка, ки, ж. 1) Ум. отъ ма́ма. *Люблю, мамко, Івана. Та нема тих городянок, що продають рідних мамок.* Мил. 192. 2) Мамка, кормилица.

Мамкати, каю, еш, и. Часто говорить: „мама!“ звать мать.

Мамкувати, кую, еш, и. Быть кормилицей. Желех.

Мамонька и мамочка, ки, ж. Ум. отъ ма́ма.

Мамрати, раю, еш, и. 1) Шарить, разыскивать ошупью. *Він мамра, мамра,—так не нйде, бо сліпий.* Новомоск. у. 2) Говорить непонятное. *Мамре в гарячці.* Бредить. Вх. Лем. 433.

Мамрик, ка, м.—Мамій.

Маму́ла, ли, об. Неповоротливый человекъ, увалець. Мнж. 185.

Маму́лити, лю, лиш, и. Пачкать, гадить.

Маму́н, на, м. Злой духъ, уводящий женщину, морочащий людей и пр. Шух. I. 43.

Маму́на, ни, ж. Закрытая, замаскированная фигура. Вх. Лем. 433.

Маму́нечка, ки, ж. Ум. отъ ма́ма.

Маму́нка, ки, ж. Кукла. Вх. Лем. 434.

Маму́ня, ні, ж. Ум. отъ ма́ма.

Маму́сенька и маму́сечка, ки, ж. Ум. отъ ма́ма.

Маму́ся, сі, ж. Ум. отъ ма́ма.

Мамця, ці, ж.—Мамуня. *Запорожець, мамцю, запорожець водив босу на морозець.* Мет. 238. *Сядай, мамцю, коло мене!* Грин. III. 680.

Мамчин, на, не, 1) Маминь. 2) Мамкинъ.

Мамчиги, чу, чиги, и.—Мамкувати.

Мамчич, ча, м. Сынъ мамки.

Мана́, ні, ж. Призракъ, обольщеніе, иллюзія. *Се не мана—перед очима твоїми матінка твоя.* Греб. 342. *Ману пуснати, напуснати.* Морочить, дурачить, отводить глаза. *Еней пустив на нас ману.* Котл. Ев. I. 16. *Пускають між народ ману.* Греб. 328. *Хвалиться: хазяйка добра модина, а про те—Бог його знає! Може таку ману пуска.* Мир. Пов. II. 89.

Манастири́ще, ща, с. 1) Мѣсто, гдѣ былъ монастырь. 2) Мѣсто, принадлежащее или принадлежавшее монастырю.

Манастирський, а, е. Монастырский.

Манасти́рь, ря, м. Монастырь. *Посадили на покуту в манастирь.* Левиц. *Підвести під манастирь.* Одурачить. *Обдурив цет нас старий; так підвів під манастиря.*

Манатка, ки, ж. Платокъ. *Втерла чорні очі писанов манатков.* Федьк. I. 100.

Манатки, ків. а) Пожитки. *Микола вдосвіта забрав свої манатки і пристав до другої ватаги.* Левиц. б) Одежда плохая. *Жиди посхотмовались, да піднявши манатки, так і майнули.* Рудч. Ск. II. 194.

Манаття́, тя, с. соб. Лохмотье, тряпки.

Манахво́йка, ки, ж. Родъ игры въ карты. КС. 1887. VI. 471.

Мандебу́рка, ки, ж. Порода картофеля, распространившаяся преимущественно изъ г. Магдебурга. Вх. Зн. 34.

Мандебуря́ник, ка, м. Хлѣбъ изъ муки и картофеля, называемаго мандебурка. Вх. Зн. 34. Желех.

Мандель, длю, м. М'бра при складванні сноповъ, горстей конопли и пр. въ 15 (Желех.) или 50 штукъ. (Гол. Од. 35).

Манджае, ка, м. Нас'к. тараванъ. *Blatta orientalis*. Вх. Пч. I. 5.

Манджаѣти, жаю, еш, м. Посп'бно ийти. *Я п'ять грошей розміню, десять пожичаю, на Вкраїні дівчинонька, до неї манджаю.* Чуб. V. 1125.

Мандра, ри, ж. Раст. ? КС. 1893. VII. 79.

Мандри, рив, мн. Бродяжничество. *В домівці вже нудяться, за господарство не беруться: мандри пахнуть.* Г. Барв. 438. *Ще мало у мандрах пропало, мов їх земля прогинула!* Мир. ХРВ. 51. *Пішов у мандри.*

Мандріба, ки, ж. Лепешка изъ сыру, муки и яйць, родъ сырника, приготовляемаго на разговор'нне посл' петровоєъ,—29 іюня. *Зозуля мандрикою вдавлялась.* Ном. № 471. Ум. **Мандрічка.**

Мандрівецъ, вц'я, м. Странникъ; путешественникъ.

Мандрівка, ки, ж. Странствіе; путешествіе. *Заберу дітей я та, піду в мандрівку.* Мет. 243. Ум. **Мандрівочка.** *Як узяв милий милу да за білу ручку да повів її да в мандрівочку.* Грин. III. 263. *А нашою Василечку мандрівочка пахне.* Мет. 300.

Мандрівний, а, е. Странствующій; заохій.

Мандрівочка, ки, ж. Ум. отъ мандрівка.

Мандрівський, а, е = Мандрівний. *Примандрує (встаровину піп) не знать вітки,—от було й кажуть: мандрівський піп служив.* О. 1861. XI. 8.

Мандрування, ня, с. Странствіе.

Мандрувати, р'ю, еш, м. 1) Странствовать, путешествовать, ѣздить. *Де то моя Катерина з Івасем мандрує?* Шевч. 79. *Я ї даю мандрувати.* 2) Отправляться, ѣхать, уходить. *Ой не плачте ви, карії очі, од роду мандруючи.* Чуб. V. 888. *Сватай мене, Марку, чи не оддасть мати. Як не оддасть мати, будем мандрувати.* Мет. 99.

Мандрьба, хн, ж. Бродяга, потаскуха. *Квартал єсть цілий волоцюг, моргул, мандрьох, ярижниць, п'яниць.* Котл. Ен.

Маніти, н'б, ниш, м. 1) Манить, заманивать, завлекать. *Манить, як котка мишкою.* Ном. № 3100. *Молода дівчина нечаче манили до себе молодого хлопця з дру-*

гою човна. Левиц. 2) *Обманывать. Привела сина додому та й не довго втішалась. Попереду манила, хто питає, нечаче б то вона одпросила свого сина.* Левиц. I. 64. *А не маните ж? Справді зробите?* Константиногр. у. *Манять брехнями народи.* К. ЦН. 286.

Манівецъ, вц'я, м. Путь не по проложенной дорог'ї, а минуя ее. *Хоч би спустився я і в смертну долину, з тобою, Боже мій, і там я не залину: і звідти манівецъ твоїй жеєзл мені покаже, і палиця твоя дороу правди вкаже.* К. Псалт. 54. *Мов божевильний дрегнув із поля додому. Не гледів і дороги, манівцем так і стрибає.* Г. Барв. 198. *Що ти пійдеш да до ріжкою, а я піду манівцем.* Чуб. V. 286. *Бери, сестро, срібло-злото та йди маніцями, щоб ми тебе не догнали, щоб ми тебе не вбили.* Чуб. V. 912.

Маніжити, жу, жиш, м. Бить. *Я б її до стовпа на цілий місяць, як ту собаку, прив'язала... що-дня сирицею маніжила.* Мир. Пов. П. 95. *Маніжис-маніжис (вовкулаку) стілко йому схотілось, та тоді вже тілко пустив.* Мвж. 139.

Маніжитися, жуся, жишся, м. Жеманиться; н'жничать.

Манір, ру, м. Манеръ, образецъ. *У нас ютки не на такий манір шитють.* Київ. у.

Маніра, ри, ж. Манера? *Не турбуїся, бо то думок пакосна маніра.* Мкр. Н. 12.

Маніритися, рюся, ришся, м. Жеманиться.

Манірний, а, е. Манерный. *Наші вельможні пани такі манірні.* К.

Манісінький, а, е = Малісінький. Мил. 216.

Манія, иїї, ж. 1)=**Мана.** *Причепився, як тая манія.* Чуб. I. 196. 2) Кошениль, сурикъ. *Щоки терли манією, а блейвасом і ніс, і лоб.* Котл. Ен. III. 49.

Манлівий, а, е. Соблазнительный, обманчивый.

Манна, ни, ж. 1) Манна. Чуб. I. 74. *І манна на народ посипалася в'рядом.* К. Псал. 178. 2) Раст. *Glyceria fluitans*. ЗЮЗО. I. 124. 3) Молоко? *Як би вігці на сукровиці попасли, зараз би їм уняло манну—вони утратили би молоко.* Шух. I. 210.

Манок, неу, м. Достояніе, имущество.

Маноцівник, ка, м. Волшебникъ, колдунъ. *Запорожці маноцівники були, такії лицарі були—страшне діло! Оце розстемють бурку по воді, та сядуть по вулях*

чотирі чоловіка, та й пливуть. КС. 1882. XII. 591. Ум. Маноцівничок. Ів. 592.

Манта, ти, ж. Родъ суконого плаща, світи, шитою м'бшкомъ. Чуб. VII. 420. Шух. I. 138. *Ой сижу я, сижу, на палах приперся, манта мі широка, полами утерся.* Федьв. I. 42.

Мантáчити, чу, чип, м. 1) Точить косу мантáчною. Мнж. 185. *Косу мантáчити.* Черниг. у. 2) Тратить, мотать.

Мантáчка, ки, ж. Родъ узкой лопапочки, намазанной смолою съ пескомъ и служащей для остренія косы. Мнж. 185.

Мантíляти, лáю, еш, м. Болтать, махать. *А він іде та свиткою мантíляе.* Мирг. у. Слов. Д. Эварн.

Мантíти, чу, тиш, м. Выманивать, выклянчивать, выпрашивать.

Мантúли, тúл, ж. мн. 1) Подачки, собранныя колядниками или нищими. Лебед. у. 2) Родъ пирога изъ кукурузной муки съ сыромъ. Вх. Зн. 35.

Мантúлнти, лю, лиш, м. Выманивать подачки.

Мантúлки, ків, м. мн. Лакомства, сласти, также баранки, булки, привозимые съ ярмарки и пр. О. 1862. IX. 127. *Була оце на ярмарку та купила дітям мантулків.* Мирг. у. Слов. Д. Эварн. Иногда употребляется въ значеніи: разнообразный, неоднородный товаръ, преимущественно мелкій. *Показує на суздальців, що зайняли (на ярмарку) рядъ з образами, ложками, поясами і иншими мантулками.* О. 1862. IX. 63. *Крамарь з усякими мантулками, склада усе, що лучиться купити по вилоді: вощину, старі чоботи, віск, муку, пир'я, щетину, полотна.* О. 1862. IX. 69.

Мантáр, ра, м. Обманщикъ, мошенникъ. Вх. Зн. 35.

Манúрія, ріі, ж. Пожитки? *Ну, оце вже всю манурию свою поскладала, то можна й їзати.* Хорольск. у. Слов. Д. Эварн.

Манúти, ну, ниш, м. Манить, приманивать. Змієв. у.

Манúтися, нéться, м. безл. Тянуть (къ чему), хотѣть, хотѣться. *Каже: „як мати схочуть“.* — *Хиба самій не манеться?* МВ. II. 101.

Манúшочка и манúшка, ки, ж. Малютка. *Та воно манушечка,—не бий його.* Волч. у.

Манька, ки, ж. Лъвая рука, шуйца.

Манькó, кá, м.—Манькут,

Манькúт, та, м. Лъвша.

Маню́ній, маню́нький, маню́се(і)нький, маню́сёньонький и маню́сёньечкий, а, е. Ум. отъ малій. Очень маленькій, крошечный.

Маня́к, кá м. и маня́ка, ки, ж. 1) Чучело. *А ще б'ють тетерюків на маняк.* 2) Вѣха. *Багацько снігу, але дарма! Маняки є шляхом, то потрапмо.* Канев. у. 3) Призракъ, привидѣніе. *Боюсь сіх відьом да маняк.* ЗОЮР. II. 42. 4) Статуя? *Баня (церковна) виведена зкругла - гранчаста,—одна гранка більша, а друга менша, і на кожній більшій гранці вікно, а на меншій—замість вікна, маняк з чорною мармуру.* Св. Л. 25.

Маня́чити, чу, чип, м.—Маячить. *Далеко над Россю манячив якийсь магазин з чорною цемлі.* Левиц. *Образ за образом манячать, минаються, десть зникають.* Левиц.

Ма́па, пи, ж. Географическая карта. Гал.

Марá, ріі, ж. 1) Призракъ, привидѣніе. *Вони ж, бачилиши його, що ходить по морю, думає, що се мара.* Єв. Мр. VI. 49. *Василина з'явилась і зчезла, як мара.* Левиц. *Що ж се таке? Се не мара, моя се мати і сестра.* Шевч. 340. 2) Злой духъ, разновидность чорта, обморочивающій людей, затемняющій имъ рассудокъ, чтобы завести ихъ въ опасное мѣсто. Чуб. I. 196. *Туди мене мара несе, де грають музики.* Гол. IV. 460. *Убрався в сажу, як мара.* *А марá його знає, де він ся подів!* А чортъ его знаєть, куда онъ дѣвался! Каменец. у. 3) Сонъ, сновидѣніе, греза. *Сон—мара, Бог—віра.* Ном. № 11345. *Чаще во мн. ч.: мáри. Ой місляю-місяченьку! не світи нікому, тільки мойму миленькому, як іде додому. Світи йому вдень і вночі і розаняй мари.* ЗОЮР. II. 240. У Левицкаго употребл. въ значеніи: мечты. *Не зросла вона в розкоші. Мари об тихих хатах раскішних здались їй пустими.*

Марáнча, чи, ж. Множество. *Маранча пусениц на капусті.* Вх. Лем. 434.

Мараст, ту, м.—Морест 1. Вх. Уг. 251.

Марвáвкати, каю, еш, м.—Мнявкати.

Мáрга, ги, ж.—Маржина. Вх. Зн. 35.

Мáрево, ва, с. 1) Сухой туманъ, волнующійся испаренія. *Сонце піднялось висоенько, роса висохла; над ставками, над садками затремтіло ясне марево.* Левиц. I. 9. 2) Миражъ, обманчивое видѣніе. *Ма-*

рево, паноче, увесь світ мороче. *Ном. № 3059.*
Мареве тріється, неначе діється. *Ном. № 13431.*

Марéна, ни, ж. 1) Чучело, которое дѣлають въ праздникъ Ивана Купала. Чуб. III. 193. 2) Раст. *Rubia tinctorum*. ЗЮЗО. I. 134. Ум. **Марéнна.** **Марéнна пахуча.** Раст. *Asperula odorata*. ЗЮЗО. I. 113.

Мáрець, рця, м. Мартъ (мѣсяць). *В марей ще змерзне старець.* *Ном. стр. 282, № 413.*

Маржі́на, ни, ж. Скотина. Вх. Зн. 35. *Тітка... завела його (пастушка) до багача, чи не взяв би до маржини.* Федьк. Ум. **Маржинна.**

Мáри, мар, ми. 1) Носилки (для умершихъ). *Несли труну на марах бояре.* Кв. I. 114. *Щоб тебе на марах вінесло! Желая тебе смерти.* (Проклятіе). *Ном. № 3791.* 2) См. **Мара З.**

Марі́на, ни, ж. 1) Раст.: а) *Pyrethrum corymbosum*. ЗЮЗО. I. 133. б) *Anthiems nobilis*. ЗЮЗО. I. 111. 2) Рыба *Barbus fluviatilis*. Браун. 25. Шух. I. 24.

Мáрити, рю, риш, и. Грезить, мечтать. *Поетична душа марила.* Левиц. Пов. 11.

Мáритися, риться, и. безл. Грезиться, представляться, спиться.

Мари́шка, ки, ж. Раст. *Origanum vulgare*=**матері́нна.** Лв. 100.

Мáрище, ца, с.=**Мара.**

Мари́'ята, ти, ж. Раст. *Tanacetum balsamita*. Вх. Лем. 434.

Маркі́тний, а, в. 1) Скучный, невеселый, недовольный, огорченный. 2) Жуткій.

Маркі́тно, нар. 1) Скучно, невесело. 2) Жутко.

Марко́та, ти, ж. Тревога, безпокойство; дурное расположение духа.

Мармазі́ка, ки, ж. Шапка изъ снѣга или краснаго сукна, съ загнутою мѣховою опушкою. Гол. Од. 70.

Мармі́за, ви, ж. Презрительно о лицѣ: морда, рожа. *Однѣс уже товсту мармизу!*

Мáрмор и **мáрмур, ру, м.** Мраморъ. *З мрамору вироблена постать.* Мир. ХРВ. 388. *Якого там срібла, золота, квіток, мрамору!* Левиц. I. 223. *Широкий ганок з білою мрамурю.* Федьк.

Мáрморóвий и **мáрмурóвий.** Мраморный. *Ой у полю край дороги стоить камінь мáрмурóвий.* Ушиц. у. *Цілий день сном жертвям міцним спиш ти в гробі мáрмурóвім.* К.

Мармо́с, са, м.=**Марміза**=**Мармуза.** Ув. **Мармося́на.** Херс. Екатер. Слов. Д. Эварн.

Мáрмотáти, чу́, чеш, и. Бормотать.

Марму́за, зи, об. 1)=**Марміза.** 2) Нетеса, грубый человекъ? *На вгороді гарбузи,—нема мою мармузи (о парцѣ).* *Мет. 101.*

Мáрмур, ру, м. 1) См. **Мáрмор.** 2)= Птица Кропивник. Вх. Пч. II. 7.

Мáрмурник, ка, м. Раст. *Sathyrgus silvestris*. Лв. 99.

Мáрмурóвий. См. **Мáрморóвий.**

Мáрму́рок, рку, м. Родъ глины. Шух. I. 95.

Мáрно, нар.=**Марно.** *Ой плачу я, плачу, свої літа марне трачу.* *Мет. Ум. Марненько. Ой і як нам (літам) не марненько йти: нікому нас шанувати.* О. 1862. VI. 30.

Мáрні́й, а, в. 1) Пустой; тщетный, напрасный. *У мене син марного слова не скаже.* НВолын. у. *Розмівався мій миленький та за марне діло.* Чуб. *Та я прокляв його осело марну.* К. Іов. 11. 2) Худой, болѣзненный на видѣ. *Сестро ж моя, сестро, сестро дорожня! Ой чою ж ти, сестро, на личку марная?* Грин. III. 401.

Мáрник, ка, м. Бѣсъ. Вх. Лем. 434.

Мáрні́ця, ці, ж. Пустякъ, ничтожная вещь. Желех.

Мáрні́сть, ностя, ж. 1) Суета, тщета, суетность. 2) Ничтожность, пустота.

Мáрні́ти, нію, вш, и. Чахнуть, худѣть, вянуть. *Марніє та й марніє Парася моя.* МВ. II. 25. *А щоб личко не марніло з чорними бровами,—до схід сонця в темнім лісі умийся сльозами.* Шевч. 81.

Мáрно, нар. Попусту, напрасно, безъ пользы; тщетно. *Літа мої молодії марно пропадають.* Шевч. 43. *Як марно нажив, так марно й піде.* *Ном. № 7213.* *Марно перегоріло і перетліло мое життя.* Левиц. Ум. **Марненько.** *Як батька покинеш, марненько закинеш.* Лукаш. 10.

Марнові́рство, ва, с. Суевѣріе. Желех.

Марноду́мець, мця, м. Пустодумъ.

Марномóвець, вця, м. Пустословъ.

Марнотá, ті, ж. 1) Суета, суетность. Угор. 2) Малость, ничтожная вещь.

Марнотра́в, ва, м.=**Марнотравець.**

Марнотра́вець, вця, м. Расточитель, мотъ.

Марнотра́вити, влю, вш, и. Мотать, расточать.

Марнотра́виця, ці, ж. Мотовка, расточительница. Гол. III. 167.

Марнотравний, а, е. Расточительный.
Марнотравство, ва, с. Мотовство, расточительности.

Марнотрат, та, м. Расточитель. Черн.

Марнотрата, ти, ж. Расточительность, мотовство.

Марнотратити, чу, тиш, ил. = **Марнотравити.**

Марнотратка, ки, ж. Расточительница.

Марнотратний, а, е. Расточительный.

Марнотратник, ка, м. = **Марнотрат.** Вх. Уг. 251.

Марнування, ня, с. Напрасная трата, потеря.

Марнувати, ну́ю, еш, ил. Попусту, безъ толку растрачивать, истреблять. *Марнують ліс пани: ще молодий, ріс би та ріс, а вони їмть увесь вирубали.* Каменец. у. *Марнує чоловіка: бере великих у вардію, а вони не вертаються і дітей від них нема.* Каменец. у. **Марнувати час.** Попусту терять время.

Марнуватися, ну́юся, ешся, ил. Попусту пропадать, приходитъ въ упадокъ. *Господарство марнується.* Левиц.

Мароква́, ві, ж. Трясина, топъ, болото. Угор.

Мартин, на, м. Птица: мартынь, рыболовъ. *В небі крутилися білі мартини і чайки.* Левиц.

Мартовий, а, е = **Марцовий.**

Мартовійк, ка, м. Родившійся въ мартѣ. См. **Марчун.**

Мартоплас, са, м. Вертопрахъ, фигляръ. *Там мартоплас кричав, сміявся.* Котл. Ен. III. 53.

Мартюк, ка, м. Заяць, родившійся въ мартѣ. Ум. **Мартючок.**

Маруда, ди, об. Копотунъ, копотунья, мямля, мѣшкотный.

Марудитися, джуся, дшся, ил. Копаться, возитися, мѣшкотно дѣлать.

Марудний, а, е. Копотливый, медленный, мѣшкотный.

Марудність, ности, ж. Копотливость, мѣшкотность.

Марудно, нар. Копотливо, медленно, мѣшкотно.

Маруна, ни, ж. Раст. Маточная трава. *Matricaria, Pyrethrum parthenium.* Вх. Пч. I. 12. *А маруна походила та пополовіла.* Гол. I. 290.

Маручати, чу́, чи́ш, ил. = **Мурчати.** Вх. Лем. 434.

Марфа, фи, ж. У гуцульскихъ древо-

рубовъ: дерево, сбиваемое въ плоты для сплава по рѣкѣ. Шух. I. 181.

Мархотка, ки, ж. Махорка. Ум. **Мархотчна.** *Ой курив я мархоточку, а тепер легхий табак.* Грин. III. 244.

Марцязки, зок, ж. Раст. *Aster chinensis* L. ЗЮЗО. I. 171.

Марципан, ну, м. Родъ пирожного. *Обійдеться цуканське весілля і без марципанів.* Чуб. I. 300.

Марцівкѣ, вѣк, ж. Цыплята, вылупившіеся въ мартѣ.

Марцовий, а, е. Мартовский. *Нема з нього нічого, як з снігу марцового,* Чуб. I. 272.

Марчити, чу, чиш, ил. = **Марнувати, марнотратити.** *Він не марчив свого добра, а так з добрими людьми прогуляв та пороздарював убожі.* Канев. у. *Марче мое добро.* Канев. у. *Хуба він приведе до добра? Одно худобу марчить та й юді.* Лубен. у.

Марчіти, чію, еш, ил. Стариться, дряхлѣть; приходитъ въ упадокъ. *Воже й дід марчів й пасіка марчів.* Вас. 208.

Марчук, ка, м. Щенокъ, родившійся въ мартѣ.

Маршал, ла, м. 1) Маршалъ. 2) = **Маршалок** 1. *Одрій Степанович ще й маршалом був* О. 1862. V. 105.

Маршаленко, ка, м. Сынъ маршала.

Маршалівна, ни, ж. Дочь маршала.

Маршалкувати, ку́ю, еш, ил. Занимать должность маршала.

Маршалок, леа, м. 1) Предводитель дворянства. *Маршалок повітовий.* К. МБ. II. 121. 2) Староста въ свадебномъ обрядѣ. *Не дивуйтеся, маршалки, що коротенькі подарки.* Мет. 190. 3) Дворецкій.

Маршлак, ка, м. Родъ черной краски (у гончаровъ). Канев. у.

Маршувати, шу́ю, еш, ил. Маршировать. КС. 1882. V. 353.

Марь, рі, ж. Раст. *Chenopodium Botrys* L. ЗЮЗО. I. 116.

Марюка, ки, ж. Ув. отъ **марá.** Привракъ, привидѣніе, злой духъ. *Зинь ти, марюко!* Мир. ХРВ. 10.

Марянка, ки, ж. — **пахуча.** Раст. Смолка пахучая, *Asperula odorata.* См. **Марена.**

Масали́га, ги, ж. Мотъ, плуть. Змиев. у.

Маслак, ка, м. Кость. *Хоч рябо на виду, так маслаки до ладу.* Ном. № 7313. *Полапають його за бок: чи багато поросло сала; як до маслака долапають, то значить худий.* Драг. 2. Ум. **Маслачок.**

Маслакуватий, а, е. Ширококостный.

Маслячок, чкв, м. 1) Ум. отъ масляк. 2) Кость пальца, Falanga.

Масляччя, чя, с. соб. Кости. *Масляччя болить після того, як упав. У одного, кажуть, пана є чоловік, такий мертвяк, що без шкіри і без м'яса, саме масляччя.* Лубен. у.

Масліна, ни, ж. Оливка, плодъ маслячнаго дерева, Olea europaea L.

Маслити, лю, лиш, г. Маслить.

Масличко, ка, с. 1) Ум. отъ масло. 2) Родъ игры. Ив. 46.

Масло, ла, с. 1) Масло (коровье). *Плаває, як вареник у маслі.* Ном. № 1721. **Масло робити.** Пахтать, сбивать масло. *Сонце світить, дощик кропить, чарівниця масло робить.* 2) Елей, муро. 3) **Муравине масло.** См. Муравиний. 4) Родъ игры. Мил. 56. Ив. 29. 5)—вороняче. Раст. а) Convalaria polygonatum. Лв. 98. б) Liliium martagon. Лв. 99.

Масловій м'яч. Родъ игры въ мячъ. Ив. 33.

Маслосвѣтити, чу, тиш, г. Соборовать, совершать елеосвященіе. *Учора його маслосвѣтили.* Харьк.

Маслосвѣття, тя, с. Елеосвященіе. *Занедужала небога. Уже її причащали й маслосвѣтє служили—ні, не поминало.* Шевч. 115.

Маслувати, лу́ю, еш. г.—**Маслосвѣтити.** *Хто у вас хворий?—Дід, та дуже трудний; так учора маслували.* Канев. у.

Масльони, льон, ж. мн.—**Сластьони.**

Масльонити, ню, ниш, г. Муслить.

Масльє, кв, м.—**Масляк 1 и 2.**

Масляк, кв, м. 1) Масленикъ (грибъ). Радом. у. Раст. Boletus luteus. ЗЮЗО. I. 114. 2) Слизень, улитка, Limax. 3)—**Маслянка 5.** Вас. 182.

Масляна, ної, ж. Масленица. Св. Л. 222.

Масляний, а, є. Масляный. **За масляні вишварки не помирілись.** **Поссорились за ничто.** Ном. № 3513.

Масляниця, ці, ж.—**Масниця.** *Масляниця—баламутка: обіщала масла й сиру та не хутко.* Ном. № 526.

Маслянка, ви, ж. 1) Пахтанье, творожистая сыворотка, остающаяся послѣ отдѣленія масла. *Не прийшла я до тебе по воду, іно по шрубий сир і густу сметану і густу маслянку.* Чуб. I. 56. Також и родъ кашицы, сваренной изъ такой сыворотки. *Іде шлан вечеряти... випив пів бляшанки, та як муха до потоки притав до мас-*

лянки. Рудан. I. 68. 2) Пахталка, ручная маслобойня. 3) Маслянка, посуда для масла. *На столі... тарілка з гарячими пирогами і маслянка з маслом.* Левец. I. 157. 4) Раст. а) Liliium martagon L. ЗЮЗО. I. 157. б) Lathraea squamaria L. ЗЮЗО. I. 126. 5) Жирная бѣлая мергельная глина. Вас. 182. Ум. **Масляночка.**

Масляно, нар. Много масла. *Сиряно, масляно.* Ном. № 6485.

Масляночка, ки, ж. Ум. отъ маслянка.

Масляр, ра, м. Продавецъ масла.

Маслярка, ви, ж. Продащица масла.

Масній, а, є. 1) Масляный. **Масна недѣля.** Воскресенье на сырной недѣль. 2) Жирный, пропитанный жиромъ, масломъ (о кушаньяхъ). *Масні пироги.* 3) Замасленный, засаленный. 4) Переносно (о словахъ). Усиленно ласковый, усиленно привѣтливый, но въ то-же время неискренній. *Слова масні, а пироги пісні.* Нп. *Масної бесіди чоловік.* Ном. № 12918.

Масниця, ці, ж. Масленица. Каменец. у. *Почекайте, вареники, прийде на вас масниця!* Чуб. I. 265. Ум. **Масничка.**

Масничка, ки, ж. 1) Ум. отъ масниця. *Ой, масничко, яка ти була! Як би тебе сім недѣль, а посту одна.* Грин. I. 240. 2) Маслянка (посуда для масла). 3) Кадка съ масломъ. 4) Маслобойка.

Масно, нар. 1) Масляно, жирно. **Масно їсти.** Жирно їсть, їсть скоромное. Желех. 2) (О словахъ). Лъстиво, преувеличенно ласково.

Мастѣк, кв, м.—**Мистѣць.** *От я до жалю не мастак.* Котл. Ен. VI. 49.

Мастило, ла, с. 1) Кисть для смазки. *І сокира, і мастило, що від воза сь лишило.* Чуб. V. 1061. 2) Мазь; масло. *Піддайте ще трохи до вареників мастила.*

Мастити, мацѣ, тиш, г. 1) Мазать, намазывать, смазывать масломъ и вообще маслянистымъ веществомъ, умащать. *Хто мастить, тому віз не скрипить.* Чуб. I. 280. **Мастити голову.** Мир. Пов. II. 73. *Серета піст, не треба зуби мастить.* Ном. № 534. *Моїм маслом та мене й мастить. Чоботи, закурені пилем, дістав... і почав їх мастити добрим дьотем проти огню.* Г. Барв. 164. 2) Мазать глиной. *Щоб ніколи цього куточка не мастила, то тобі буде добре.* Чуб. I. 4. 3) Пачкать, загризнять. *Продай, милий, рабі бички, купи мені черевички, щоб я боса не ходила, щоб ніженьки не мастила.* Грин. III. 684. 4) Тасовать (карты). 5) **Словами**

мастити. Услаждати, утїшати, обольщати. *Мої слова мастили моєму душі.* К. Іов. *Як стали говорити, словами мастити, мусив же я з коня встати, горілки купити.*

Мастільниця, ці, ж. Мазальщица. Св. Л. 314.

Масткий, á, ё. Жирный, масляный, маслянистый. *Мастке сало. Мастка глина.* **Мастне** полотно. Плотное полотно. Ум. **Масткєнийий.**

Масткєсловий, а, е. Сладкорїчний.

Масткєсловити, влю, виш, гл. Умасливать, ублажать.

Масть, тї и масць, ці, ж. 1) Мазь. *Треба масти шукати від пальця.* Київ. г. 2) Мазь, цвїть животного. 3) Мазь (въ картахъ). *До всякої масти козирь.* Ном. № 13551.

Масїонєнийий и масїонїнийий, а, е. Крохотный, чрезвычайно малый.

Мáта, ти, ж. Родъ толстой рогажи изъ соломы.

Матаржїн, ну, м. Родъ хлїба изъ кукурузной муки съ зеленю. Шух. I. 144.

Матєрбáс, су, м. Пестрядь (матерія), Гол. Од. 13. *Серед базару торували жиди стрїчками, ситцем, матербасом.* Левец.

Матєрзãнка, ки, ж. Раст. *Thymus serpyllum.*

Матєрїзна, ни, ж. Наслїдство, полученное послѣ матери. *Князь прогайнував усю батьківщину, зоставив їй (жінці) тільки будинок невеличкий у місті з садочком і двором, бо то була їй матерїзна,— того вже не зміг прогайнувати.* МВ. II. 32.

Матєрїзнєнийий, а, е. Изъ наслїдства, доставшагося отъ матери. *Се у мене плахта матерїзнєна.* Волч. у.

Матєрїк, вá, м. Подпочва, нетронутая земля подъ почвою. *Допопамися до матерїка, либонь і вода буде.*

Мáтерин, на не, Материнь. *Отцєви і материна молитва зо дна моря рятує.* Ном. № 9373.

Матєрїнка, ки, ж. 1) Раст.: а) Душица, *Origanum vulgare* L. ЗЮЗО. I. 130. б) *Chenopodium vulgare.* Шух. I. 21. в) *Thymus serpyllum.* Анн. 354. Лв. 102. *Ой у полі нивка, на нїй матерїнка.* Чуб. V. 96. 2) мн. Материнни—Матїрна 2. ЗЮЗО. I. 115.

Матєрїнський, а, е.—**Матєрнїй.** *Привернися до мене своїм добрим і материнським серцем.* Чуб. I. 92.

Матєрїя, рїй и матєрїя, рїй, ж. 1) Матерія, ткань. *То пасмо проміння обливало... крїсла, оббиті рябою недорогою матерїєю.*

Левец. *Так кравець крав, як матерїй став.* Чуб. I. 259. 2) Вещество, матерія. 3) Предметъ, матерїя, содержанїе. *Взяв він найнижчу матерїю до оповідання.* К. Гр. Кв. ХХ.

Матєрїял, лу, м. Матерьяль. Желех.

Матєркувáти, кую, еш, гл. Бранить по матери. Вх. Лем. 434.

Матєрнїй, á, ё. Заматєрїлий. *Матєрна дївка.* НВолын. у.

Мáтернїй, я, е. Материнский. *Матєрне молоко.* Мнж. 46. *Обнови у серцї матерню радїсть.* Чуб. II. 16. **Мáтерня** мова. Родной языкъ.

Мáтерно, нар. По матери, по материнь. *Даяти матерно.*

Матєрєвáти, рїю, еш, гл. Быть посаженной матерєю. Черк. у.

Матєр'янка, ки, ж. Вїнонь изъ разноцвїтнихъ бумажныхъ цвїтовъ у дївушекъ. Нїжинск. у. КС. 1893. V. 283.

Мáти, терї, мн. матерї, ж. Мать. *Єсть у мене батько і рїдна я мати.* Мет. 94. *Тїлько в свїті правди, що рїдна я мати.* Нп. **Мáти Бóжа.** Богоматерь. **Головáта мáти.** Мать на свадьбї. Маркев. 108, 109. **Стáрша мáти.** Настоятельница монастыря. К. ПС. 118. **Снарбовá мáти.** Монахиня, завїдувальная монастырскимъ хозяйствомъ. К. ПС. 108. Ум. **Мáтна, мáтїнна, мáтїноньна, мáтїночка, мáтоньна, мáточна, мáтїня, мáтїся, мáтїсєньна, мáтїсєчка.** Мил. 200. *Поклонися матоньцї низенько у нїжки.* Мет. См. также: **Мама, мамка, мамуня, мамуся, мамусєньна, неня, ненєчна, нєньна.**

Мáти, маю, еш, гл. 1) Имѣть. *Ой мала вдова сина сокола.* Макс. *І любив, і кохав, собї дївчину мав.* Мет. 25. *Отже мати-мємо зятя!* Левец. *Яка коса глас довгий мав, здає—ота ї муча.* Харьк. у. *Тєрїи, тїло: мави, що-сь хотїло.* Ном. № 7073. *Ой мати, мати, ти жамо не маєш!* Мет. 70. *Ой повїнь, вїтроньку, а з гори в долину, де маю родину.* Мет. 244. *Маєш що їсти? Ну ї їж мовчки! Ось, маєш книгу! На, возьми книгу! От тобі й маєш! Вотъ тебѣ на! Мáтимеш із їм клопоту (роббту)! Будеть тебѣ съ нимъ хлопоты! Дїдона ж мала раз роботу, як з нимъ побїла на охоту.* Котл. Ен. I. 25. **Бог має.** Нїть. *За Ганною навїть нїп не їшов, бо ховати Бог мало зацо.* Левец. I. 76. **Чорт-має, ма.** Нїть. *Є прошї? Чорт-ма ї копїйки!* Въ слѣд. примѣрѣ **мáти** знач. родить; *Кажуть люде,—чою я така южа? Мене мати тоді мама, як зацїла рожка.* Грин. III. 156. 2) Намѣреваться, быть, намѣреннымъ,

предполагать. *Щось маю казати тобі— іди сюди! Кому Господь має що дати, то дасть і в хаті.* Ном. *Козак дівку вірно любить,—заняти не сміє: тим я їй не займаю, що святати маю.* Мет. 105. *А се сі воли за що маєте продати? Каменец. у. Голуб юлубоньку да покинути має.* Мет. 78. *Я мав заколоти свиню, та шкода, бо молода ще.* Черк. у. *Він... зараз постері, що то його мають виряжати з дому.* Левиц. I. 245. *Через тиждень Леонид Семенович мав вийхати до Київ.* Левиц. *Ой мала я журилася,—нехай на Петрівку.* Макс. 3) **БЫТЬ** должнымъ. *Як вас, паничу, маємо звати? Харьк. у. Маєш робити, то роби по правді, не вилай. Чи зійшло сонце? Мало зійти вже.* Каменец. у. 4) **Съ** неопредѣл. накл. глагола переводится безличной формой: *придется. Ой знаю, знаю, кою я кохаю, тільки не знаю, з ким жити маю.* Мет. 78. *А ти маєш з їм укуті робити.* 5) **Мати** за нѣго, за що. Считать кого кѣмъ, чѣмъ. *Жінка, що сама відбувала б жнива, мала б себе за вдову і народ би ганяв за се чоловіка, що він хмба святою вкуті не заробляв із жінкою.* Г. Барв. 147. *Мене моде за дурного мають.* Г. Барв. 343. *Він не мав мене за матір.* НВолын. у. *Він не має мене за устілку.* Онъ считаетъ меня ни во что. НВолын. у. 6) **Мас-бути**==**Мабути**. *Маєбути панич прости.* МВ. I. 55. 7) **Манючи** звичай. Соблюдая приличіе. 8) **Мати** злість на нѣго. Злобствовать на кого. *Злість на мене мав Кость.* НВолын. у. 9) **Мати** на мислі. Предполагать, думать. *Скажи, мені, серце моє, що маєш на мислі?* Мет. 63. 10) **Мати** на пеньку. Помнить, держать въ памяти. *Я на пеньку собі маю, що він казав мені, той ворожбит-циган.* Каменец. у. 11) **Мати** на оці. Не спускати съ глазъ. Св. Л. 70.

Матися, маюся, епся, и. 1) **БЫТЬ**, находится, имѣться. *А третя (частина війська) де ся має? В Чорному морі по-нає.* АД. *Як би так малось, як не мається, так що б то було!* Ном. № 5373. *А малась воля, малась сила!* Шевч. *Як би малась сила!* Шевч. 46. *День той малось свято.* Мер. Н. 15. 2) **Поживать**, чувствовать себя. *Здоров, Еоле, пане свату! Ой як ся маєш, як живєш?* Котл. Ен. *Иногда вмѣсто ся—себѣ: Там сидів сокіл,—смутно себе мав.* АД. **Матимешся!** *Будеть тебѣ! Як фельдфебер тебе захопить, то матимешся!* Федьк. 3) **О** матерiальной обезпе-

ченности: *Як він мається? Насколько онъ состоятеленъ? Добре мається, злѣ мається.* Онъ состоятеленъ, онъ не состоятеленъ. *Роспитує про його, як він собі мається, та й напимала, що в його хутір є.* МВ. (О. 1862. III. 48). *А як він собі мається добре, то й бояре... і тії за його тянуть руку.* К. ЧР. 4) **Долженствовать**, предполагаться. *Скоро вже й весілля малось бути.* Грин. I. 66. *Подай, мила, білу руку, щоб бачили моде, що малася чужа бути,—тепер моя буде.* Грин. III. 213. *Малося йти в город, та дощ не пустив.* Змієв. у. 5) **Разсчитывать**, предполагать. *Нехай сей козак, бідний нетяла, не маєсь в тебе сеї заставичини выкупляти.* ЗОЮР. I. 206.

Матиця, ці, ж. 1) **Матка**, Uterus. 2) **Дикая свинья**. Вх. Пч. II. 7. 3) **Пчеламатка**. Вх. Уг. 251. 4) **Claviceps purpurea** (Sclerotium). Вх. Лем. 434. 5) **Втулка** въ мельничномъ колесѣ.

Матінка, ки, ж. Ум. отъ **мати**. **Матушка**. *Журба не матінка.* Ном. № 2259. Въ разговорѣ женщинъ между собою употребляется какъ слово обращенія. *Ох, моя матінко, як утомилась!* Шевч. *Як здаю, що стояв він гордий та спокійний такий,—матінко!.. ні, не піду!..* МВ. II. 27. Ум. **Матінонька**, **матіночка**. *А приходить додомоньку, б'є і має матіноньку.* Грин. III. 380. *А нема роду найвірнійшою над ту матіночку.* Мет. 243.

Мятінкувати, к'юу, еш, и. Часто говорить: *ох, матінко! Ох, матінко!*—тут шепче, *оха матінкує* (баба-шептуха), а там на здобич погляда. Лохв. у. Слов. Д. Эварн.

Матінчин, на, но. **Матушкинъ**.

Матір, тері, ж. **Матеръ**, мать. *А мені здається, що ви моя матір.* Левиц. *Як рдивсь Сус Христос, до Матір Божя покляла Його в яслах.* Чуб. I. 49. *Матері кожної дитини жал.* Ном. № 9216. *Потребували батька уп'ять на службу, а син остався з матерею.*

Матірка, ки, ж. 1) **Мать**. *Оттак всі матірки нападають на дочок.* Кв. II. 178. *Добре, що матірки тут нічого не кажуть.* Федьк. 2) **Конопля**, дающая сѣмена, замашка, *Cannabis sativa* L. Вас. 199.

Матіркувати, к'юу, еш, и. **Ругаться** по матери. *Іде ніп, а він матіркує, сказано, п'яний.* Каменец. у. *Став мене матіркувати.* НВолын. у.

Матірний, а, о. Сдѣланный изъ **матір-**

им. См. Матірна 2. *Матірне прядіво*. КС. 1893. VII. 80. *Матірне полотно*. Волч. у.

Матірчатий, а, в. = **Матірий**. Желех.

Матіхна, ни, ж. = **Матінка**. *На тобі кошульку, моя матіхно*. Мет. 177.

Матка, ви, ж. 1) = **Мати**. *Який те пер світ настав, що син матки не пізнав*. Чуб. *На те циан матку б'є, щоб його жінка боялась*. Ном. № 3906. 2) **Пані-матна**. а) Хозяйка дома. б) Попадья, матушка. *А як твоя думка, пані-матко, спитав о. Хведір у жінки*. Левиц. I. 405. 3) Самка, ім'ющая дѣтей. *Ласкає телятко дві матки ссе*. Ном. № 3302. 4) Пчела—самка, матка. *А за ним повалило козацтво, як за маткою бжолы*. К. 5) = **Матірна 2**. *Жінкам же треба було ще й коноплі брати, мочити матки, щоб терти за літньою сонця*. Г. Барв. 147. 6) Ум. оть **мата**. *Давай матки плести, ну запинати вікна, щоб не перся мороз у хату*. Мир. ХРВ. 126. 7) Родь игры въ мячѣ. Ив. 28. КС. 1887. VI. 458. 8) — **жітна** = **Матица 4**. Вх. Лем. 434.

Матковій, а, в. **Матковій м'яч, гілка маткова** = **Матка 7**. Ив. 28. КС. 1887. VI. 458.

Матланка, ви, ж. **Матланки дати**. Выдрать, потрепать за волоса. Грин. I. 238.

Матній, а, в. Состоятельный, зажиточный. Вх. Уг. 251.

Матністий, а, в. Им'юцій большую матнію. Чуб. VII. 416.

Матніа, ні, ж. 1) Средняя часть шароварь, приходящаяся между ногами, длинная и широкая внизу. *В червоних штаних оксамитних матнею умцю мене—іде козак*. Шевч. 369. 2) Средняя углубленная часть невода. Вас. 186. *Далеко на берег ползла мережа двома рядами, а за нею показала з зоди широка матня*. Левиц. *Попастися в матнію*. Очутиться въ безвыходномъ положеніи.

Матовий, а, в. Матовый. *Глянуло з дзеркала неначе її широке матове, трохи смуляве лице*. Левиц.

Матонька, ви, ж. Ум. оть **мати**.

Маторжѣник, ка, м. = **Маворжѣник**. Желех.

Маточина, ни, ж. Ступица въ колесѣ. Вас. 147. *Балагула засіла в врязь по саміськи маточини*. Левиц. Пов. 99. *Резнув мов у маточину*. Ном. № 12445.

Маточка, ви, ж. 1) Ум. оть **мати**. *Та немає тих крамарок, що продають ріднесеньких маточок*. Мид. 265. 2) Крест-

ная мать. Угор. 3) Пестивъ (у цвѣтка). 4) Ум. оть **матна**.

Маточник, ка, м. 1) Лчейка въ сотахъ для вывода матки-пчелы. 2) Приборъ, въ которомъ въ ульѣ помѣщаются временно матку-пчелу, пока пчелы къ ней привыкнутъ. Представляетъ или кѣлочку изъ прутьевъ, или цилиндрической кусокъ дерева, нижняя часть котораго снабжена зубринами, съ помощью которыхъ устанавливается приборъ на перекладинахъ, а въ верхней укрѣплена часть камышины, въ которой и помѣщается матка. 3) Раст.: а) *Petasites vulgaris*. ЗЮЗО. I. 131. б) *Ballota nigra*. ЗЮЗО. I. 114. *Dracoscephalum moldavica*. ЗЮЗО. I. 121. *Nepeta nuda*. ЗЮЗО. I. 129.

Матриган, ну, м. Раст. *Atropa Belladonna*. Шух. I. 21.

Матрос, са, м. Матросъ. *Що поміж тими караблями та матроси гуляють*. Нп. Ум. **Матроси**. *Ой, матросики, ви, голубчики, та верніте до броду!* Грин. III. 262.

Матроський, а, в. Матросский.

Матузка, ви, ж. = **Мотузка**.

Матула, ли, ж. Вся сѣть невода, кромѣ матні. Браун. 9.

Матуня, ні, ж. = **Матуся**.

Матусенька, ви, ж. Ум. оть **матуся**. *Матусенька своєю сина вечеряти просить*. Мет. 10.

Матусин, на, не. Маменькинъ. *Та найшла в полі билину, та матусину її мому*. Чуб. V. 453.

Матуся, оі, ж. Ласк. оть **мати**. Матушка. Ум. **Матусенька**.

Матушечка, ви, ж. Ум. оть **матушка**.

Матушка, ви, ж. 1) Попадья. *Вона була дуже схожа на сельську матушку*. Левиц. 2) Игуменья, начальница въ монастырѣ. Ум. **Матушечка**.

Матушчин, на, не. Принадлежацій попадѣ, игуменѣ.

Матчаній, а, в. Сдѣланный изъ **матірки**. См. **Матірка 2**. *Матчана пряжа*. Сумск. у.

Матчин, на, не = **Материн**. *Коли б нас, браття, могла отцева її матчина молитва відсіля визволяти*. Дума. *Тобі уся матчина худоба досталась*. О. 1862. VIII. 8.

Мать, нар. = **Мабуть**. Лебед. у.

Матюб, ка, м. Брань въ мать. **Матюні гнѣти**. Ругаться по матери:

Матюкати(ся), кати(ся), еш(ся), сов. в. **матюкнѣти(ся), нѣти(ся), нѣш(ся), м.** Ругать(ся), выругать(ся) по матери.

Матюнка, ки, ж. = **Матінка**. А дочечки хустки на піл, матінці до піл. Мет.

I. Мах, маху, м. Взмахъ, размахъ. За їден мах голову зрубав. Так махнув шапкою, мов душа його з тим махом вилинула. Г. Барв. 126. Так зо всьою маху і сунув ночви з дяком додому. Драг. У мах. Быстро, сразу.

II. Мах! меж. отъ гл. **махати**. Сюди мах! туди мах! та й вискочив з неї лях! Правда, 1868, 423.

Маха, хи, ж. Бревно, вставленное въ валь вѣтряной мельницы, къ которому придѣлываются крылья. НВолын. у.

Махан, ну, м. Баранье мясо, мясо вообще. „Добийте вола того, котрий мучиться, поділіться та зваримо кулішу“. Вони так і зробили: добили вола, поділили його, наварили кулішу з маханом і давай їсти. Драг. 238. Уже і н'є, і їсть чабан, чою не пив, не їв ізроду: сїк з винограду ма за воду, шербу, оладдя і махан. Мкр. Г. 22.

Маханья, ня, с. Маханіє. Маханья за биття не рахується. Ном. № 3884.

Махати, хяю, еш, одн. в. махнути, ну, нѣш, гл. 1) Махать, махнуть. Він ішов позад їх до клуні, тихо махаючи батогом. Левиц. Ой як зійшов серед моря та й став потопати, червоною хустиною на бері махати. Нп. Рукою (на молитві) махаєш, а думкою скрізь літаєш. Ном. № 177. Летить орел через море, крилечками маше. Мет. 64. Мечем махнув. 2) Быстро бѣжать, побѣжать, ѣхать, поѣхать, плыть, поплыть, мчаться, помчаться, отправиться. Треба коблугу запрягати та на село махати. Драг. Махай додому, бравий мій козаче! К. МБ. X. 16. А тоді за грєблю от'ять човнами махають. О. 1861. XI. 8. А як же пан Шрам махне за Дніпро? К. ЧР. Про диво сєє як почувли, то люде зараз в степ махнули. Греб. 372. І в ростич хто куди махнули. Котл. Ен. III. 59. За море махнули. Грин. III. 601.

Махіна, ни и махіня, ні, ж. Громадина, громада. У нас на хуторі надивовижку віл: здоровенна махіна. Стор. II. 41. Церква чимала махіня. Св. Л. 25.

Махітка, ки, ж. Махотка, малый горшочекъ. Вас. 181.

Махлювати, лѣю, еш, гл. Обманывать, плутовать, мошенничать.

Махляр, рá, м. Плуть, мошенникъ. Та воно матъ є такі махляри, що не тільки

таскають гроші з кишень, а й роблять їх. Лебед. у.

Махлярити, рю, риш, гл. = **Махлювати**.

Махлярка, ки, ж. Плутовка, обманщица. Ум. Махлярочна. Да цианочка-махлярочка тєє поробила. Рк. Макс.

Махнути. См. **Махати**.

Маховій, á, ё. Маховой. Махові віла. Длинныя вилы для метанія сѣна на вершину стога. Маховій сáмень. Мѣра длины, насколько можно разставить руки въ противоположныя стороны.

Маховік, кá, м. Маятникъ. Мнж. 185.

Махом, нар. Быстро. Прийшло махом і пішло прахом. Ном. № 11835.

Махонуги, ну, нѣш, гл. 1) Сильно махнуть. 2) Помчаться.

Махорнути, ну, нѣш, гл. = **Махонуги**. До світа встав та що єсть мочи у довгий ліс і махорнув. Алв. 91.

Махота, ти, ж. Колебание, качание.

Мац! меж. Щупь! Мац-мац по лавиці, найшов можнавиці. Чуб. I. 314.

Мацá, цá, ж. Опрѣсноки у євреєвъ.

Мацання, ня, с. Ощупывание.

Мацапура, ри, об. Неуклюжий, неповоротливый человекъ. Чортова мацапура. Ном. № 3562.

Мацапурів, рова, во. Принадлежащий мацапури. Мацапурова невіра (брань). Ном. № 3562.

Мацати, цаю, еш, одн. в. мацнути, ну, нѣш, гл. Щупать, ощупывать. Усі кинулись шукати. Мацали-мацали по долівці—нема (перстіня). Г. Барв. 206.

Мацатися, юся, ешся, гл. 1) Ощупывать. Еней все мацався рукою, щоб не валилися куди. Котл. Ен. 2) Копаться, медленно дѣлать. Мацався, мацався мацько, доки вечер спобі. Черк. у.

Мацѣнький, а, е = **Мацінький**. Мацѣньке горнятко. Вх. Зн. 35.

Мацєня, няти и мацінчá чáти, с. Очень маленькій горшокъ. Ум. Мацєнятко.

Маціненський, мацінький, маціпкий, маціцький, а, е. Крошечный. Желех. Вх. Лем. 434.

Мацінчá. См. **Мацєня**.

Маціпкий. См. **Маціненський**.

Маціпура, ри, об. = **Мацапура**. К. МБ. II. 123.

Маціцький. См. **Маціненський**.

Мацкувати, кую, еш, гл. Искать ощу-

пью. *Поночі у хаті, а я по лаві й мацкую.* НВолын. у.

Мацнути. См. **Мацати.**

Мацбѣка, кѣ, об. Косноязычный? *Отше хто розкаже,—це Кузьма! Як почне телитися, як почне скоржати та пиржати, та пловатися!..—Та він же мацока.* Тамъ же говорять: *Цока-мацока, борщу не їсти, а каші не дамо.* Харьк. у. Слов. Д. Эварн. **Мацү!** меж.=**Мац!** *Мацу-мацу по лавицю, обмацаю мохнатицю.* Ном., стр. 303.

Мацүн, нѣ, м. Любящій щупать.

Мацур, ра, м. Котъ. Гол. II. 559. Вх. Пч. II. 6.

Маць, ці, ж. 1) Все маленькое. Вх. Лем. 434. 2) Маленькія дѣти, маленькіе люди. Вх. Лем. 434.

Мацькѣ, кѣ, м. Нерѣшительный человекъ, человекъ, идущій ощупью.

Маціпѣнький, а, е.—**Маціенъкий.** Борз. у. Желех.

Мацюрѣ, рѣ, ж. Палка толстая. *Він мене оперезав сучковатою мацюророю по спині, отакою—в руку завтовикки.* Александров. у.

Маця, ці, ж. 1)=**Маца.** 2) Недотрога, важная особа. *Дивись, яка маця! Буцїм ї доторкнутись до неї не можна, пручається.* Подольск. г.

Мацяти, цяю, еш, гл.=**Мацати.** Вх. Лем. 434.

Мачѣ, чѣти, с. Зернышко мака. **Булѣ тогѣ** як мачѣт. Было очень много. Вх. Лем. 434.

Мачанка, кѣ, ж. Родъ пици: смѣсь сыра со сметаной. Желех.

Мачѣти, чѣю, еш, гл. Мочить, намачивать. *Копай, доню, коринці, мачай, доню, в горільці.* Чуб. V. 417.

Мачѣтко, кѣ, с. 1) Молодая кошечка. Вх. Уг. 251. 2) Сережка дерева (ивы, вербы и пр.). Вх. Уг. 251.

Маченъко, кѣ, с. Ласк. отъ мак.

Мачїна, нѣ, ж.=**Мача.** Ум. **Мачїнна,** **мачїночна.** О. 1861. III. Гул.-Арт. 106.

Мачѣка, кѣ, ж. 1) Кошка. Гол. II. 559. Вх. Пч. II. 6. 2)=**Бага.** Шух. I. 277. См. **Омачна.**

Мачкѣтий, а, е. О дождѣ: мелкій? *Мачкѣтий дощ.* Шух. I. 212.

Мачкувати, кую, еш, гл. 1) Рырывать руками просо, гречу. *Доведеться ї йому мачкувати своє просо.* Брац. у. 2) Идти

мелкимъ шагомъ (о гуцульской лошади). Шух. I. 80

Мачкуватися, куюся, ешя, гл. Карбаться. *Перекинулись з возами у яр та ї мачкуються там; та поки вимачкувалися, я далеко відїхав.* Волч. у.

Мачѣк, чкү, м. 1) Ум. отъ мак. 2) Раст. *Paraver Rhodas.* ЗЮЗО. I. 130. 3) мн. **Мачнї.** Вѣнокъ изъ цвѣтовъ мака. *Вбїрається в мачки, в добре намисто, в стрїчки.* Г. Барв. 205.

Мачѣха, хѣ, ж.=**Мачуха.** Желех.

Мачула, лѣ, ж. 1) Рогожка, мочала. *Ми, бач, не бачили ї не чули, а плели мачули.* *Василева борода мачулами увита, а смолою улита.* Мет. 2) об.=**Маштула.** *Там такий мачула.* Екат. у. Слов. Д. Эварн.

Мачуха, хѣ, ж. Мачеха. *Горїлка не дївка, а мачуха не мати.* Ном. № 9378. *Добре тому жити, в кою рїдна я мати, в мене молодѣю мачуха михая.* Чуб. V. 565.

Мачухївна, нѣ, ж. Дочь мачехи, сестра по отцу, но не по матери. Черк. у.

Мачушенъко, кѣ, м. Сынъ мачехи, братъ по отцу, но не по матери. Черк. у.

Мачушин, на, нѣ. Принадлежащій мачехѣ. *Зїмне сонце, як мачушине серце, зїмне тепло, як мачушине добро.* Ном. № 619.

Машерувати, рую, еш, гл. Маршировать, идти. Желех. *Въ пїснї о вѣтрї въ знач. дуть. 3-за гори високої вїтер машерує.* Грин. III. 530.

Машїна, нѣ, ж. Машина. *Директорї заводїв мали право од себе ставити до машин робїтників.* Левич. *Є на морї така машина, що сама меле, сама мїсить, сама пече.* Рудч. Ск. I. 136. Ум. **Машїнна.**

Машинїстїй, того, м. Машинистъ. Мнж. 143.

Машїнка, кѣ, ж. Ум. отъ машїна.

Машїнник, кѣ, м. = **Машинистїй.** *Отто естъ машини бїгають, то ті машинники, шо на їх.* Мнж. 143.

Машѣка, кѣ, ж. Ласкательное название женщины. *Кажки, мацко! Чого ти соромилися?* О. 1861. XI. Кух. 28.

Машкара, рѣ, ж. 1) Маскѣ. Канев. и Каменец. уу. Мил. 61. *А в нас є машкара.* Левич. *Хто ж його обїкрав?—Бої його знав. Якїсь, каже, замурдованї люде. Понадївали машкари, повїзали горазденъко всїх, та ї забрали шо знайшли.* Мир. ХРВ. 214. 2) Харя, роза, уродина. *Бо ти тою любиш, шо красний їз тварї; по-*

чкай, може достанеш страшную машкару. Чуб. V. 253.

Машкѣра, ри, ж. Лягушечья шкурка зачарованной царевны, которую царевна может снимать (въ сказкѣ). Радомысл. у.

Машляк, кá, м. СМѢСЬ водяныхъ растворовъ красокъ съ свинцомъ и пескомъ (при раскрашиваніи посуды). Вас. 183.

Маштак, кá, м.—**Мастак.** *Всяк маштак свое зна.* Ном. № 10415. У Мирнаго казагаъ называетъ маштанами крѣпостныхъ. Мир. ХРВ. 267.

Машталір, ра, м. Конюхъ; кучерь.

Машталірський, а, е. Конюшенный.

Маштула, ли, об. Неотеса (о человѣкѣ). *Прийшов у банок такий маштула, що й слова не вмѣ вимовити, а проши як витяг, так аж усі члени жажнулись.* Херсон. Слов. Д. Эварн. См. Мачула 2.

Мáщбиий, а, е. Масляный, облитый масломъ или саломъ. *Ів там пироги з сиром, картоплю мащену.* Екатеринбург. г.

Мáючий, а, е. Состоятельный, зажиточный. Каменец. у.

Мáявка, ки, ж. 1)—**Мавка.** Желех. 2)—**сiня.** Раст. *Monilia coeuguba.*

Мáяк, кá, м. 1) Призракъ? *Ой иде якийсь маяк; ангели десь то, не люде за свѣтили так всюди.* Чуб. III. 328. 2) Дерево, оставленное при порубкѣ лѣса. *Ворони... сiли на маяку, що на горі посеред лiсу.* Шевч.

Мáяння, ня, с. Развѣваніе.

Мáяти, мáю, еш, м. 1) Развѣваться. *Через улицю гай, гай, моя кісочка май, май!* Чуб. *Стрiчки мають в синьому небі.* Левиц. 2) Колыхать, колыхаться. *Вiтер вiв, iлля має.* Рудч. Чп. 216. *Ой високо клен-дерево мав.* Мет. 115. 3) Махать. *Соловейко летить, крильцями мав.* Грин. III. 410. 4) Виднѣться; мелькать. *Орися росла собі, як та квітка в городі: повна да хороша на виду, маяла то сям, то там по господі в старого сотника.* К. Оряся.

Мáятися, мáюся, ешся, м. 1) Качаться, колебаться отъ вѣтра. *Мається, як юрох при дорозі.* Ном. № 2095. 2) О сердцѣ: биться слегка. *Приложила я руку до її серця,—ще трошечки мається.* Г. Барв. 116.

Мáятний, а, е. Замѣтный, видный, цѣнный. *Ото й маятна рiч, що стiл, а то все порошня.* Лебед. у.

Мáячення, ня, с. 1) Мельбаніе, мерцаніе. 2) Бредъ, галлюцинація.

Мáячити, чу, чиш, м. Виднѣться

вдали; быть на виду. *Ой вийду я на вулицю,—маячу, маячу.* Грин. III. 679. *Нехай мене той забачить, що в полі маячить.* Чуб.

Мáячлiвий, а, е. Мечтательный.

Мáячний, а, е. Видный, замѣтный. *То вид маячніший, завидніший був, поки не стрись, а як чуба збув, то таке юстро-нике стало.* Лубен. у.

Мáгiчка, ки, ж. Мелкій дождь.

Мáгла, ли, ж. Мгла. *Людей на зеленому полі як мги: провозжають своїх родичів.* Г. Барв. 239.

Мé! меж. Выражающее бленіе овцы. *Прийде коза до воза да й скаже: ме!* Ном. № Ні гу, ні ме. Ничего не можетъ связать. Мнж. 163.

Мéбель, белі, ж. Мебель. *Мебель така гарна, така гарна! Чи й мебель уже купили?* Левиц.

Мед, ду, м. 1) Медъ. *Нуте ви, бджоли!.. приносите густіи меду і рiвнiй воски.* Чуб. III. 9. *На солодніи меду обiзвáтися.* Заговорить сладкорѣчиво. *І шумить, і уде, дрибен дощик иде,—ой это ж мене молодую та й додому доведе? Обiзвався козак на солодкіи меду: „Гуляй, гуляй, чорнобрива, я додому доведу!“* Нп. 2) Медъ (напитокъ). *Один сидить конецъ столу медвино кружав.* Мет. 8. Ум. **Медѣць.** Грин. III. 106. **Медóи, медóчон.** *В першому кубіи медок-солодок.* Чуб. III. 416.

Медáля, лі, ж. Медаль.

Медвѣдця, медвѣдник, медвiдъ и пр. См. Вѣдмедія и пр.

Медолян, на, м. Ирландская собака, *Canis molossus.*

Медóць, дiю, м. Ум. отъ мед.

Мѣджи, пред.—**Мiж.**

Медитувáти, тiю, еш, м.—**Мотивувати.** *Думаютъ кожен свое. Пан лежить, дивиться на небо, та й медитує.* КС. 1883. III. 671.

Медiвеа, ки, ж. 1) Подслащенная медомъ водка? 2) Раст. *Lotus corniculatus.* Лв. 99. Ум. **Медiвочна.** *Будем пити медiвочку у жиди на шеньку.* Гол. II. 438.

Медiвнiк, кá, м. 1)—**Медяник** 1. 2) Название различныхъ растений. а) *Galium verum.* Вх. Пч. I. 10. б) *Galeopsis versicolor.* ЗЮЗО. I. 123. в) *Dracoscephalum Moldavica.* ЗЮЗО. I. 121. См. **Медяник** 2.

Медляк, ка, м.—**Медолян.** Желех.

Меднiй, á, в. Обильный медомъ; медоносный. *Меднiй рiк.* О. 1861. XI. Свид. 60.

Щоб ваши бджола все медна була. О. 1861. Свнд. 62.

Медовий, а, е. Медовый, медвяный. *Браю ж моя, бражечко медоая, з ким я тебе пими буду молодая?* Чуб. V. 51.

Медовійк, ка, м.—Медівник.

Медовчик, ка, м. Пчеловодъ. Закр.

Медок, джү и медчок, чжу, м. Ум. отъ мед.

Медуница, ці, ж. Раст. а) = **Медунка** 1. ЗЮЗО. I. 133. б) *Spiraea Filipendula*. ЗЮЗО. I. 137. *Thalictrum angustifolium*. ЗЮЗО. I. 138.

Меду́нка, ки, ж. 1) Раст. а) *Pulmonaria angustifolia* L. ЗЮЗО. I. 133. б) *Pulm. azurea* Bess. Ibid. в) *Pulm. officinalis* L. Ibid. г) *Cytissus nigricans*. Лв. 98. д) *Lychnis*. Лв. 100. 2) Родъ сладкой груши. Вх. Зн. 36. 3) Ласковая женщина. *Не медунку ведуть, та не медунка й в коноплях сидить* (та злюща, а та ще гірша). Ном. № 2903. **Дівна мідунна.** Хорошая и милая дѣвушка. Вх. Зн. 36.

Медя, ді, ж. Дѣтс. 1) Медъ. 2) Все сладкое.

Медянийк, ка, м. Раст. *Galium verum* L. ЗЮЗО. I. 171. См. **Медівник** 2.

Медяний, а, е. Медовый. *В нас ріки медяній, в нас верби труки родять.* Чуб. V. 335.

Медянік, ка, м. 1) Медовый пряникъ. *Той купує горілку, той медяників.* Левиц. 2) Раст. а) *Galium verum* L. ЗЮЗО. I. 123. б) *Prīmula officinalis*. L. ЗЮЗО. I. 132.—*Veris*. ЗЮЗО. I. 171. Ум. **Медяничок**.

Медянішний, а, е.—**Медяний**.

Медянка, ки, ж. Берестянка для меду.

Медяно, нар. 1) Сладко. 2) Сладко, легко, приятно. *Та й мені не медяно гроші достаються. Не стало Пилипа, то й Прісци не медяно прийдеться.* Мир. Пов. I. 141.

Меж, межі, пред. Между. а) Съ родит. и творит. на вопрос: гдѣ? *Межи білих хаток.* О. 1861. I. 9. *Знаєте нас самих, знайте й меж людми.* Ном. № 14108. б) Съ винит. на вопрос: куда? *Вліз межі молот і ковадло.* Ном. № 1817. *Ох, ідеши ти, доню, меж чужій люде.* Мет. *Мені очі (вдарили, плінути).* Въ глаза.

Межа, жі, ж. Межа, граница, предѣлъ. *На полю тишениченка через межу похилляється.* Чуб. *Хто росміряв по всій землі ірляниці, натягував верівку на тіх межах?* К. Псалт. 84. Ум. **Мѣжна**.

Мѣже, пред.—**Межи.** *Пусти уха меже люде, то чимало почуєш.* Ном. № 6994.

Меженій, а, е. 1) Средній; обычный; какъ разъ такой, какъ должно быть. *Косарь саме меженій.* Харьк. г. *Чи зелений хліб?—Ні, він тепер саме меженій.* Лубен. у. *То була прибутна, а то вже стала межена вода.* Кременч. у. 2) Лѣтній. *Добич (у рибалок): весняна—до Тройці, межена—до Покрови, просол—до заювін або до Миколая, поки льод стане.* Азовск. побереж. 3) Вяленый? маринованный? *Межені осятри до хрину.* Мкр. Г. 60.

Мѣжень и мѣжинь, ні, ж. Средина лѣта, лѣто. *Добич (у рибалок): весняна—до Тройці, межена—до Покрови, просол—до заювін, або до Миколая... Настояща добич—то мѣжинь.* Сказано—літо: на все хороше: чи хліб упорать, чи в рибальстві зарибалить. Азовск. побереж. Залубовск. Въ Хорольск. у. **Мѣмень, жня, м.** Люде казали, що сей год на гречки добрий мѣмень буде, на проси не так, а на гречки добрий.

Межі. См. **Меж**.

Межігірець, рця, м. Живущій между горами.

Межігірря, ря, с. Долина между горъ, ущелье.

Межігірський, а, е. Находящійся между горами.

Межимір, ра, м. Землемѣръ. Желех.

Межинародний, а, е. и —ній, я, е. Международный. Желех.

Межіріччя, чя, с. Водороздѣлъ, междурѣчье.

Межісітка, ки, ж. Остатокъ послѣ сѣянія муки, мелкіе отруби. *Сяка-така межисітка.* Ном. № 13868.

Межіти, жү, жіш, гл. Мариновать? вылить?

Межівка, ки, ж. Размежеваніе. Желех.

Мѣжеа, ки, ж. Ум. отъ **межа**.

Мѣжнік, ка, м. 1) Полоса незасѣянной земли между двумя нивами. Харьк. у. 2) Промежность, рѣгіонаш. Пятигор. окр.

Межовий, а, и. Землемѣрскій, межевой. *Межовий шнур.* *Покладеш їх, звоювавши, цуго серед поля і межовий шнур покаже, яка кому доля.* К. Псалт. 49.

Межування, ня, с. Межеваніе.

Межувати, жүю, еш, гл. 1) Межевать. *Ой уступив москаль у запорозьку землю та й став межувати, де слободи, де городи добре буде сажати.* Нп. 2) Граничить.

Черніївська губернія межусе з київською.
Черниг. у.

Межуватися, жу́ся, ешя, г. Размежуватися.

Мозга́, га́, ж. Мягкая кора подь твердой на соснѣ.

Мозі́нець, нця, и пр. См. **Мизи́нець** и пр.

Мокати, каю, еш, одн. в. мѣкнути, ну, неш, г. Блеять.

Мокѣкати, кѣчу, чш, г.==**Мокати.** Або нявчить по котлячи, або мекече по янчачи. Гліб. 87.

Мокѣкѣ! меж. Крикъ ягненка, овцы, козы. *От біжить баран: „мекеке, мекеке!“.* Рудч. Ск. I. 40. *Коли це приходе один вовк та й став біля кози, а вона: „мекеке!“.* Грин. I. 116.

Мокѣкѣкати, каю, еш, г. Издавать звукъ: „мененѣ“, блеять. *Дружко аж озрип мекекекаючи.* Кв. 16.

Мѣкнути. См. **Мокати.**

Мекотіти, кочу́, тіш, г.==**Мекати.** Вх. Зн. 35.

Мелай, лаю, м. 1)==**Малай.** 2) Кукуруза. Угор.

Мелайник, ка м. 1) Хлѣбъ изъ кукурузы. 2) Ломкая порода шифернаго камня. Вх. Зн. 35.

Меланка, ки, ж., также и мн. **Меланки.** Канувъ новаго года. **Ходіти з Меланкою.** Компания парубковъ, среди которыхъ одинъ, называемый **Меланкою**, одѣтъ въ женскую одежду, а другіе переодѣты цыганомъ, старикомъ, козою и пр., ходитъ вечеромъ подь новый годъ изъ хаты въ хату, поетъ обрядовыя пѣсни и пр. О. 1861. XI. Свид. 66. См. **Коза 5.**

Мѣливо, ва, с.==**Мливо.**

Мелікати, каю, еш, г. Издавать звукъ. *Яка там тварь мелікає?*

Мелій, лія, м. Человѣкъ, привезшій хлѣбъ для помола. Міуск. окр.

Мелун, на́, м. Болтунъ, пустомеля. **Утнѣти мелуна́.** Солгать. Ном. № 6930.

Мелькати, каю, еш, одн. в. мелькнѣти, ну́, нѣш, г. Мелькать, мелькнуть. *І хвіст мелькнув.* Ном. № 1890.

Мелькатися, каюся, ешся, г. Касаться, соприкасаться. *Пола з полою мелькається, побратим з побратимом на здо́ров'є питається.* Лукаш. 61.

Мелькнѣти. См. **Мелькати.**

Мельник, ка, м. Мельникъ. *Ой мельнику, мельниченьку, змем мені пшениченьку.* Чуб. **Мельника піти.** Полетѣтъ кувиркомъ.

Я його як ударила (гуся), так воно мельника й пішло. Ромен. у. Ум. **Мельничок, мельниченько.**

Мельничка, ки, ж. Жена мельника. *Ой мельничко, круподерничко, позич мені ступки, обідрати кружки.* Грин. III. 654.

Мельничок, чеа, м. Ум. отъ **мельник.**

Мельничу́ж, ка́, м. Сынъ мельника, помощникъ мельника.

Мельну́ти, ну́, нѣш, г. одн. в. отъ **молѣти.** *Язичок мельне, та й у кут, а ступку наточуть.* Ном. № 1122.

Мельчѣом, нар. Мелькомъ. *І в голову йому не клалось, щоб з ним так бачитись мельчком.* Котл. Ен.

Мелюс, са, м. Искаженіе собственнаго имени: **Миус**—рѣка и прилегающее къ ней урочище. Въ думѣ: *І до байраків, до мелюсів добиали, і тернові віття, верхи стинали... Далі з байраків, із мелюсів вибиали.* АД. I. 108. Въ другихъ вариантахъ: **Міюс** или **Миус.** *Стали вони до Міуса, до байрака добиати* и т. д. Потебня. III. 122.

Мелючий, а, е. Мук. мольный. *Мелючий млин.* Вас. 172.

Меляний и мелятий, а, е. Молотый. НВолын. у.

Меліа, си, ж. Свекловичная патока.

Меліати, лаю, еш, г. Вилять, вертѣтъ. *Моє теля хвостом меля.*

Мелятий. См. **Меляний.**

Мемель, ля, м. ? *Бідний батько схватив удрує мемеля од парубка* (=побито його) *і пішов плачучи додому.* Грин. II. 172.

Мендель, ля, м. Маленькій снопи́гъ хлѣба. Ум. **Мендли.** См. **Мандель.**

Менджигувати, гу́ю, еш, г.==**Манджувати.** Козел. у.

Менджувати, джю́ю, еш, г. Постоянно мѣняться; барышничать посредствомъ промѣна. *Менджує, як циан кіньми.*

Менджу́н, на́, м. Барышникъ, занимающийся мѣной лошадей. *Найшов менджуна: продавай, кажю, мою коня аби кому.* Лебед. у.

Мендивѣша, ки, ж. Насѣк. вошь. Вх. Пч. I. 7.

Мендли, ка, м. Ум. отъ **мендель.**

Менѣний, а, е. Поименованный, названный. *У мененому селі жінка вдова зля билась з парубком.* О. 1862. II. 57.

Мензѣря, рі, ж. Дойная овца. Херс. г.

Мензирь, ря, м. Родъ овечьяго сыра.

Меніни, нін, ж. мн. Именины. Мир. ХРВ. 109. *У пана менини.* Мнж. 107.

Менініник, ка, м. 1) Именинникъ. 2) День ангела. *Прийшов менинник багатого; він називав повну хату гостей.* Грин. I. 179.

Менінилиця, ці, ж. Именинница.

Менкѣт, ту, м. Манжета. Сборки на рукавахъ женской сорочки у кисти руки. Гол. Од. 20. Желех.

Мення, ня, с. Имя. *На мення.* По имени. *На мення не знаю, як його звать.* Конотоп. у. Ум. *Меннячко.* *Та два сини зродила, сама меннячко дала.* Чуб. V. 923.

Менняти, няю, еш, г. Именовать. *Як вони себе менняли, чи святыми, чи як,—не знаю.* Павлогр. у.

Мент, ту, м. Мягъ. **У-мент.** Вмигъ. *Сів на хазайського коня, в-мент придув із юрількою.* Драг. *В один мент одно за'дним переминяється.* Г. Барв. 466.

Мента, ти, ж. Родъ мѣхового женскаго полушубка, окаймленнаго тесемками. Гол. Од. 81.

Менталик, ка, м. Родъ медальона у женщинъ. См. *Дунач.* Гол. Од. 50.

Ментрѣга, ги, ж. Бунтъ, безпорядокъ, замѣшательство.

Ментрѣжитися, жуся, жишся, г. Волноваться, бунтоваться. *Оттоді то народ почав ментрѣжитись проти панів.* Киев. у.

Ментуъ, за, м. Рыба налиимъ, *Gadus lota.*

Менувати, ную, еш, г. Именовать.

Менуватися, нуюся, ешся, г. Именоваться.

Менчий, а, е = Менший и пр. *На світі вже давно ведеться, що нижчий перед вищим гнеться, а більший менчою куцає та ще й б'є.* Гліб. 22.

Менчир, ра, м. Раст. *Egisa.* Лв. 98.

Меншати, шаю, еш, г. Уменьшаться.

Менше, нар. Меньше, менше. *Менше окусиш, борше литнеш.* *Ном. № 5588.* *Менше з тим.* Это не важно! пустяки! *Побила?—Побила!—Менше з тим!* НВолын. у. Ум. *Меншенько.*

Менший, а, е. Меньшой; младшій. *Менша сестра літ не дійшла.* Нп. *Старший не буде меншим.* Чуб. *Сами, моваля, і старші, й менші.* *Ном. № 10404.* Ум. *Меншенький.* Чуб. V. 862. МВ. II. 10.

Меншіти, шу, шіш, г. Уменьшать.

Меншість, шости, ж. Меньшинство. Желех.

Мень, ня, м. Рыба налиимъ, *Gadus lota.*

Менька, ки, ж. Рыба: конь, конекъ, *Syngnatus Hyprosampus.*

Меньок, нька, м. = Мень. Котл. Ен. IV. 9.

Мѣрва, ви, ж. 1) Мятая, тертая негодная солома. *На городі мерва.* Грин. III. 659. 2) Дрянь, негодное. 3) *мн.* = *Морва.*

Мервістий, а, е. Измятый, помятый. *Мервіста солома.*

Мѣрвисько, ка, с. = *Мерва.*

Мѣрвити, влю, виш, г. Комкать, мять.

Мервіти, вію, еш, г. Приходить въ негодность (о соломе).

Мергаснути, сну, нѣш, г. Стенгѣть, сдѣлаться пасмурнымъ. Вх. Зн. 35.

Мерѣгий, а, е. Бурый съ темными полосами (о масти).

Мерѣжа, жі, ж. Неводъ съ большими очками. Браун. 11. *Над вечір отаман звелів готувати здорову мережу.* Левиц.

Мерѣжаний, а, е. 1) Съ ажурными узорами; узорчатый. *Мережана сорочка, плахта.* 2) Украшенный рѣзбой. *Старий воли випрягає, занози ховає мережані.* Шевч. 117. *Мережані ярма.* Рудч. Чп. 129. 3) Изукрашенный. *Не для людей і не для слави мережані та кучеряві оці вірші віршую я.* Шевч. 442. *І там степи, і тут степи, та тут не такі: руді, руді, аж червоні, а там юлюбії, зеленій, мережані нивами-ланами, високими могилами, темними луками.* Шевч. 378.

Мерѣжати, жаю, еш, г. 1) Дѣлать ажурные узоры. *Ой стрічечка до стрічечки, мережаю три нічечки, мережаю, вишиваю.* Шевч. 375. 2) Украшать рѣзбой деревянные вещи. 3) Исписывать, испещрять. *І довелось знов мені на старість з віршами ховатись, мережати книжечки.* Шевч. 376.

Мерѣжонка, ки, ж. ? *Угадай, Ганно, приличная панно, на чий руці на мереженій перстень ував.* Чуб. III. 99.

Мерѣжити, жу, жиш, г. 1) = *Мерѣжати.* 2) Колотить. *Грода козак мережив кием як собаку.* Мкр. Н. 34.

Мерѣжка, ки, ж. 1) Ажурный узоръ, получаемый помощью выдергиванія нитей изъ полотна и закрѣпленія оставшихся бѣлыми нитками. Вас. 192. Название частей: отверстия—*дірочки*; узкія полосы полотна, раздѣляющія отверстия, стоящія въ группѣ,—*стовпці*; болѣе широкія полосы, раздѣляющія группы отверстій—*полотѣнця*; рубецъ, который идетъ по краю мерѣжки или рядъ мелкихъ отверстій тамъ-же—*прутик.* Харьк. (Залюб.). *У нашої да Ганночки в подолі мережки.* Чуб. III. 131. *Горлата мерѣжна—съ слишкомъ большими*

отверстіями, а сліпа—съ слишкомъ малыми. Славяносерб. у. Крімъ того мережки носять дѣлйй рядъ различныхъ названій, смотря по узору или способу шитья: безчїсна, збан, колїсчá, колїсчáтна, кóса, крúгла, лѣхївна, моснóвна, переплутáнначно, трїйчáтна, хрещáта, черв'ячóк, з чїсницями и пр. Залюбóвск. Чуб. VII. 415. Сорóчна-мерéжна. Рубаха съ ажурными узорами. *А в нашої бондарівни сорочка-мережка.* Гол. 2) Узорныя украшенія цвѣтными нитками сверхъ канта по талїи полусубка. Вас. 155. 3) Узору въ ожерельї изъ цвѣтныхъ бусъ. „Въ нѣкоторыхъ мѣстахъ, на правой сторонѣ Днѣпра, изъ мелкаго разноцвѣтнаго намїста приготавлиють узорчатое ожерелье, на кот. употребляется больше всего чернаго и бѣлаго намїста: „*чорне для поля, а бїле, червоне і юлубе, чи там друге яке небудь, для мережок*“. См. Лучка. Чуб. VII. 426. 4) Рѣзьба на деревѣ. Чуб. VII. 404. 5) Орнаментъ на металлическихъ частяхъ курительной трубки, а также и стальной шаблонъ для выбиванія его. Вас. 149. Ум. Мерéмечка.

Мерéжуваний, а, е=Мережаний.

Мерéжуватий, а, е. У кожевниковъ, о кожѣ: покрытый мелкими пятнами, — *„наче горохом побита“.* Вас. 157.

Мерéжчатий, а, е.=Мережаний. О. 1862. VIII. 16.

Мереконїти, нїе, гл. безл. Мерещиться. Угор.

Мерéна, нн, ж. Рыба: многоусачка рѣчная (Угор.), чебакъ, *Surginus barbatus.*

Мерéндати и мерéндзати, джу, джш, гл. Пережовывать, отгрызть жвачку. Угор. *Вїл мерендже.* Вх. Зн. 35.

Мерéндя, ді, ж. Приготовленная пища. *У пїчках стоїть мерендя (готовий харч).* Шух. I. 96.

Мерéнька, кн, ж. = Мерест 1. Вх. Лем. 435.

Мерест, ту, м. 1) Лягушечья икра. Вх. Лем. 435. 2) Низкія болотныя травы. Вх. Лем. 435.

Мерзá, зї, ж. Гадость, мерзость. Вх. Зн. 35. Угор.

Мерзєнѣнькїй, а, е. Плохой, гадкїй. *Мерзєнєнка дорога.* Черниг. у.

Мерзєний, а, е. Мерзкїй, гадкїй, отвратительный, омерзительный. *Таке ж бридже, таке мерзєне, поржавїло, від жабуру зелєне (болото).* Греб. 369. *Ой на чужїй на улицї верба не зелєна, ой тим вона не зе-*

лена, що челядь мерзєна. Нп. Ум. **Мерзєнєний.**

Мерзєник, ка, м. Мерзкїй человекъ, мерзавецъ. *Ти, мерзєнику!* Вх. Лем. 435.

Мерзєно, нар. Гадко, мерзко, омерзительно. *Як вїсть така прїїшла до Турна, то так мерзєно їскривїась, що тварь зробилась нечєпурна.* Котл. Ея. VI. 63.

Мерзєнитися, нюся, нишєся, гл. Мараться, пакоститься. *Чи менї треба мерзєнитися? Нащо менї сєй клопїт?* НВолын. у.

Мерзєнство, ва, с. Пакость, мерзость. *А мерзєнства скїльки!* НВолын. у.

Мерзєнєць, нцїя, м. Плохая, гадкая вещь. *Ой а вїнєць-мерзєнєць, а хусточка мати, треба єй шанувати.* Гол. IV. 392.

Мерзїти, зїть, гл. безл. Возбуждать отвращенїе, омерзенїе.

Мерзлий, а, е. 1) Мерзлый, замерзшїй. *Захотїлось мерзлого в Петрївку.* Ном. № 5344. 2) Чувствительный къ холоду. Ум. **Мерзлєнький.**

Мерзалувáтий, а, е. Немного примерзшїй.

Мерзлѣк, ка, м. 1) Что-либо замерзшее. 2) Чувствительный къ холоду. Ум. **Мерзлѣчбн.**

Мерзлѣкувáтий, а, е. Чувствительный къ холоду.

Мерзлѣчбк, чкѣ, м. Ум. отъ мерзлѣк.

Мерзосвїтнїй, а, е. Очень мерзкїй. *Ах ти мерзосвїтня!* Харьк. г.

Мерз(ну)ти, зну, неш, гл. Мерзнуть, забнуть. *Не купи батко шапки,—нехай ухо мерзєне.* Ном. № 5911. *Ластївки на зиму не летять у вирїї, а мерзнуть у водї.* Чуб.

Мерин, на, м. Меринъ, холощенный жеребець. *Вернулись із добрим мерином... жєребця такого доскочили, що так і їрав на поводї.* К. ЧР. 115. Ум. **Меринєць.** Ном. № 770.

Мерковєя, веї, ж. Раст. *Senecio jacobaea.* ЗЮЗО. I. 136.

Меркнути и меркєти, кну, неш, гл. Меркнуть. *І пожарище не вїсало, і мерк за димом Божїй свїт.* Шевч. 437. *Вже зорї поперед нього меркнуть.* МВ.

Меркúрия, рїї, ж. Ртуть, меркурїй. *Як напав курдюк, уже чою не робили: і меркурїєю терли язык, і цїноброю, і занудували—зинула таки.* Киев. у.

Мерлий, а, е. Мертвый. *Не pomoже*

воронів мило, а мерлому кадило. *Ном. № 5668. Олянув мерлу.* МВ. (О. 1862. I. 91).

Мерліни, лін, ж. мн. Отбываніе церемоніи по смерти кого. *НВолын. у. Ум. Мерлінки. Родинки й мерлинки не глядять милої юдинки.* *Ном. № 9499.*

Мерліця, ці, ж. Шкура дохлой овцы.

Мёрло, нар. Мертво.

Мерляк, ка, м. Трупу, мертвецъ.

Мерлятина, ни, ж. 1) Специфическій запахъ животного: собачій, козлийый. *Мнж. 185.* 2) Мездра, мездрина. *Мнж. 185.*

Мертвѣць, цѣ. м. = Мрець. *Місяць світе, мертвецъ їде.* Чуб.

Мертвѣцький, а, е. Мертвецкій. *Прийшов Нечипір на мертвецкій великдень.* *Кв. I. 263.*

Мертвѣчина, мертвѣщина, ни, ж. Мертвечина.

Мертвий, а, е. 1) Мертвий. *Ні живий, ні мертвий.* *Ном. № 4394.* 2) Употребляющийся при похоронахъ? траурный? *Понесми: поперед усього хрест святий з коровами, далі криши з мар сукном мертвим покрита.* *Кв. I. 114.* 3) **Мертва** кропива. *Раст. Lamium album.* *ЗЮЗО. I. 126.* 4) **Мертва кістна.** Наростъ на тѣлѣ. Чуб. *III. 15.*

Мертвіти, вліб, віш, м. 1) Умерщвлять. (Смерть) *три годи мертвила саме середніх людей.* *Мнж. 63.* *Старих людей турки мертвили.* *Волч. у.* 2) Желать смерти кому. *Вона свого сина все мертвила, аж той умер.* *Зміев. у.*

Мертвіти, вію, еш, м. Мертвѣть. *Старий дожидав—як дожидав! і мертвів, і оживав.* *МВ. II. 195.*

Мёртво, нар. Мертво. *Було якось тихо й мертво на світі, ніби само небо вже дрімало.* *Левнц. Пов. 155.*

Мертв'як, ка, м. Мертвецъ. *Труна розкривається і мертв'як вилазить з труни.* *Грин. II. 104.*

Мертв'яків, кова, ве. Мертвецу приналежащій. *Все тіло мертв'якове було поколоте та порізане косою.* *Грин. II. 99.*

Мертв'ячка, ки, ж. Епидемія, морь. *Тоді була мертв'ячка скрізь, люде здорово мерли.* *Залюбовск. Екатер. у.*

Мертв'ящий, а, е. Умертвляющій, убивающій. *Цілюща та мертв'яща вода.* *Живая и мертвая вода (въ сказкахъ).* *Рудч. Ск. I. 130.*

Мёрти, мру, мрѣш, м. 1) Умирать, мереть. *З щастя не мруть.* *Ном. № 1710.* *У Горбоносики мерли діти.* *Г. Барв. 421.*

2) Замирать. *Чоюсь сумно і боязно, аж мое серце мре.* *МВ.*

Мерущий, а, е. Умирающій. *Бжолі (снятъся)... проти мерущого.* *Мнж. 161.*

Мёрхнути и мёрхти, хну, неш, м. = Мерети. *Зорі мерхнуть.* *МВ. II. 44.*

Мерцва, вѣти, с. Мертвецъ. *Встрѣчено только у Гребинки въ переводѣ Пушкинскої Полтавы: І дівка блиснула в подушки зовсім, мовляють, як мерця.* *Греб. 343.*

Мерцв'як, ка, м. = Мертв'як. *Греб. 358.*

Мёрча, чи, мерчачка, ки, ж. = Мжа. *Желех. Вх. Зн. 35.*

Мёрчик, ка, м. Маленькій покойникъ, трупикъ. *Желех.*

Мерчуж, ка, м. Мертворожденный.

Мерша, ші, ж. Падаль. *Шух. I. 22.* *Вх. Зн. 35.*

Мершавиця, ці, ж. Мертвоядъ, Silpha. *Желех. Вх. Зн. 35.*

Мершаник, ка, м. 1) Быкъ. 2) = Мершавиця. *Желех. Вх. Зн. 35.*

Мершанка, ки, ж. Корова. *Желех. Вх. Зн. 35.*

Мерщѣнко, нар. Ум. отъ мерщій.

Мерщій, нар. Скорѣй, поскорѣй. *Діли мерщій!* *Кв. Ум. Мерщѣнко.* *Чуб. VII. 576.*

Мерявий, а, е. Жесткій, упрямый. *Угор.*

Местя, мету, тѣш, м. 1) Мести. *Піднялась така хуга: світу не видно,—мете.* *Рудч. Ск. II. 206.* 2) Мести, выметать. *Три дні хати не мела, не вмивалася.* *Чуб.*

Мѣстный, а, е. Мстительный.

Мѣстник, ка, м. Мститель. *Підпалу жде, як той местник часу дожидав.* *Шевч. 236.*

Мѣстница, ці, ж. Мстительница.

Мет, ту, м. = Мент. *В один мет.* *Ном. № 7741.*

Метá, тѣ, ж. 1) Цѣль. *Я тільки одно мав на меті: щоб книжку видати яко мога скоріше.* *Ном. II. Очевидячки досягла до своєї мети.* *Левнц. На близьку мету.* *Въ близкомъ разстояніи.* *Волын. г. 2) Родъ игры въ мячъ.*

Метáл, лу, м. Металлъ. *Дещо. К. Бай. 153. Ком. II. 65.*

Металевій, а, е. Металлическій. *Желех.*

Метáлец, лця, м. Сказочный змѣй, берущій хвостъ въ ротъ и катящійся колесомъ и свистящій предъ дождемъ. *Вх. Лем. 435.*

Металічний, а, е = Металевній. *Пор-*

фирій... причесав свої коси рідким металічним грєбінцем. Левиц.

Металь, дя, м. Клинь въ мельничномъ валу для поднятія песта, падающаго въ толчею. Лебед. у.

Метальня, ні, ж.—Металь. Лебед. у. Залюбовск.

Метаніна, ни, ж. Суета. *Настала після своєю велика метанина по селу.* Г. Барв. 171.

Метаритися, рюся, рнся, м. Сується. *Лидки... метарились, де б набір закурити у панів шльонську вовну.* О. 1861. VII. 6.

Метати, таяо, еш, м. 1) Метать, бросать. *Камнем на Степана метали.* Чуб. 2) Наливать. *Дорогого напитка метае, по два, по три кубки в руки наливае.* Лукаш. 19.

Метатися, таяося, ешся, м. Бросаться, метаться. *Лютим онем, яростію палають без міри, метаються ось як на мене, як лотій звіри.* Чуб. V. 448.

Метєлик, ка, м. Мотылекъ, бабочка. **Ловить білі метєлики.** Забавляється какъ дитя. *Ном. № 6260.* 2) Родъ ажурнаго узора мерєнки. *КС. 1893. V. 181.* Чуб. VII. 427. 3) Гарусное украшеніе въ видѣ кисточки на женскомъ полшубкѣ. *Вас. 155.* 4) Небольшая брошюрка. 5) *мн. Метєлики.* *Раст. Spargula arvensis L. ЗЮЗО. I. 171.* Ум. **Метєличок.**

Метєлиця, ці, ж. 1) Мятель. *Бодай того коваля метєлиця замела.* Нп. *Метєлиця засипала як піском землю снігом.* Левиц. 2) Родъ танца, также музыка и пѣсня къ этому танцу. 3) Болѣзнь: овечій вертежь—**Мотилиця 1.** 4)—**Мотилиця 2.** 5) *Раст. Agrostis alba L. ЗОЗО. I. 110.* 6) **Метєлиці давати.** Трепать за волосы. *Мужик погнав коваля за верхів'я і давай йому метєлиці давати.* Грин. I. 109.

Метєличок, чеа, м. Ум. отъ метєлик.

Метєллюгати, гаяо, еш, м. Переносно: вилить, изворачиваться? *Ї питають, де діла те, що вкрали, а вона метєллюгае сюди-туди, не каже, де дівала.* Новомоск. у. Залюбовск.

Метєлочки, чок, ж. *Раст. Lepidium ruderale L. ЗЮЗО. I. 126.*

Метєний, а, в. Выметенный. *Без хазійки хата не метєна.* *Ном. № 10098.*

Метєніця, ці, ж. Вошинная моль.

Метєць, тця, м. Проворный, мастеръ, мастаць.

Метєкувати, кую, еш, м. Размышлять, соображать.

Метєкуватий, а, в. Замысловатый.

Метїж, жу, м. Смятеніе, шумъ. *Метїж пішов, як почали битись, то я й почув, а то не бачив нічого до тієї пори і не чув.* Новомоск. у.

I. Метїль, тєлі, ж.—**Метєлиця 1.** *Ой на зятя та метїль мете.* *Мет. 185.* *Не метїль з моря піднімалася, а то цуси сірі, лебеді білі.* Чуб. V. 939.

II. Метїль, дя, м. 1)—**Метєлик.** *Рубанок тільки дж-ж-ж, дж-ж-ж! а стружки як метєлі здійслюються.* Г. Барв. 51. 2) Названіе рубля, который дарится новобрачнымъ на свадьбѣ. *Борз. у. Грин. III. 454.*

Метїльник, ка, м. Метельщикъ. *Метїльники хату замїтають.* Харьк. у.

Метїльниця, ці, ж. Метельщица. Ум. **Метїльнична.** *Я б до хати куховарочку наняв, а до груби та топїльничку, а до хати та метїльничку.* Харьк. у.

Мєтка, ки, ж. Нанизанный рядъ (рыбы, напр.). *В юнів мєтками продають.* Богодух. у. Переносно: *У старшого нема дітей, а у меншого ціла мєтка, аж п'ятїрко.* Г. Барв. 130. *Завернув старий Кривинський з цілою мєткою старих дочок.* Мир. ХРВ. 108.

Мєткій, а, в. Шустрый, проворный, ловкій, живой, скорый, бойкій. *Ота смїлива мєткая Катря немов перелякалась чою.* МВ. II. 91. *А до роботи ж яка мєтка й берка!* Г. Барв. 448. *О, миша мєтка!* Каменец. у.

Мєтко, нар. Скоро, бойко, ловко. *Мєтко пробїти.* Борз. у. *Там снопи кладу мєтко, там кубахи ростуть, тільки махну сапою—аж курїе земля.* Г. Барв. 535.

Мєтла, дя, ж.—**Мїтла.** *Тільки явиться на небї мєтла, то буде війна.* Чуб. I. 18.

Мєтластий, а, в.—**Мїтластий.** *Мєтласта борода.* К. ЦН. 224.

Мєтліця, ці, ж.—**Мїтлиця.** *Мої гроші не мєтлиця.* Чуб. V. 58. Ум. **Мєтлична.** *А вроди, Боже, жито, пшеницю, всяку пшеницю без куколю, без мєтлички, щоб родилися бички, тєлички.* Чуб. III. 451.

Мєтліще, ца, с. Палка, къ мєтлѣ.

Мєтло, дя, с. Мѣсто удобное для охоты. Лебед. у.

Мєтлюг, га, м. *Раст. "Apera Spica venti. P. Beauv. ЗЮЗО. I. 111.*

Мєтлятися, дяюся, ешся, м. Болтаться. *Довга одежа на їй мєтлялась, як*

на паличках. Левиц. Пов. 313. Аж намітка метляється. Левиц.

Метну́ти, ну́, не́ш, и. одн. в. отъ метати.

Метну́тися, ну́ся, не́шся, и. одн. в. отъ метати́ся. Броситься, устремиться. Метнулася я та двері всі попричиняла. МВ. (О. 1862. III. 56). До яса мов ляхи метнулись. Котл. Ен. Бог не попустив великого гріха, так ви метнулись тоді старого чоловіка обіжати. МВ. I. 134.

Мето́, та, с. Шумъ, гамъ. Собаки таке мето зчинили. Борз. у.

Метрика, ки, ж. Метрическая запись, метрическое свидѣтельство. Се купимо попові гостиниць, то він у метрику не так буде дозиратись. Г. Барв. 184. А тут метрики не позаписувані! Левиц.

Метри́чний, а, о. Метрический.

Мету́шиться, шу́ся, ші́шся, и. Сується. Як ні лав, як ні кричить на неї пані,—бабуся не лякається, не метушиться: іде тихо, говорить спокійно, дивиться ясно своїми очима ясними. МВ. (О. 1862. III. 61).

Метчи́й, нар. сравн. ст. отъ метно. Скорѣй. Я метчи́й до Марусі. МВ. II. 189.

Меть, ті, ж.—**Мент.** Як заграв (Соломон) в третю соплку, чорне вісько в одну меть прилетіло. Драг.

Мецька, ки, ж. Названіе овцы. Kolb. I. 65.

Меч и міч, меча́, м. 1) Мечъ. Яким мечем махає, такою путтю й погибає. Ном. I наши ясен міч твоєї оловоньки не йме. АД. Голій як міч, острій як бритва. Ном. № 1526. А позад війська мечем махає. Чуб. Під меч положіти. Изрубить. Скочу-поскочу за тими турки, гої як здоюно—під меч положу. Kolb. I. 101. 2) Сабля, украшенная цвѣтами, шумихой, пучкомъ калины, съ горящей свѣчей, обвязанная платкомъ,—употребляется въ свадебномъ обрядѣ и находится въ рукахъ світілим. Иногда сама сабля отсутствуєть. Світілочці зробили меч, як таки водиться на весіллі: нав'язали ласкавців, васильків і позолоченої шумихою камини і свічечку ярою воску засвітили і меч обв'язали, і світілочку перев'язали рушниками. Кв. I. 111. Ум. Мечин.

Мечвѣдок, дѣа, м.—**Кажан.** Вх. Пч. I. 16.

Мѣчет, ту, м. 1) Печь для хлѣба (у черноморскихъ рыбаковъ). Поставили ме-

чет, чи піч для хлѣба. Левиц. ПЙО. I. 86. 2) Лѣсокъ въ степи. Хорольск. у.

Мѣчень, (ти, ж?)=Мѣчет 1. Оце ви-копа (запорожець на землянку) яму, обставє ії, чим там попало, обліне, обмаже, поставє мечеть (хлѣб пекти), зрєе кабію (страву варити) та й живе. КС. 1883. XI, 504.

Мѣчень, ти, ж. Мечеть. Буде наши пан турецький до мечети від'їжджати. ЗОЮР. I. 212,

Мѣчик, ка, м. 1) Ум. отъ меч. 2) Деревянный ножъ у терлиці; на немъ летаютъ вѣдьмы на лысую гору, откуда выраженіе, обозначающее слишкомъ скорое возвращеніе кого-либо: Ти, мабути, на мечику літає. Ном. № 5771. 3) Часть п'ял. См. П'яла. Шух. I. 254.

Мѣчник, ка, м. Меченосецъ.

Мешіни, шин, ж. мн. Кожаные штаны изъ кожуха, шерстю внутрь (у пастуховъ и табунщиковъ). Херсон. г.

Мешканенько, ка, с. Ум. отъ мешканя.

Мешканець, нця, м. Житель, жилецъ.

Мешканка, ки, ж. Жительница, жилица.

Мешканя, ня, с. Жительство, помѣщеніе, жильє; мѣстопребываніе. У домівці на мешканні. Грин. III. 693. Підемо до Бендеру мешкання глядіти. Гол. I. 79. Ум. Мешканенько, мешканнячко. Ой покидаю сивого голубка і дрібненькі діти, а сама лечу, сама полечу мешканенька глядіти. Грин. III. 483.

Мѣшти, мешт, ж. мн. Татарскія туфли, легкіє башмаки. Желех.

Мжа, мжі, ж. Мелкій частій дождь.

Мжіти, мжить, и. безл. Морсять (о дождѣ).

Мжіця и мжічка, ки, ж.—**Мжа.** Вх. Зн. 35.

Ми, мьст. Мы.

Миг, га, м. 1) Мигъ, мгновеніе. А Радюк уже в три мига вилетів на улицю. Левиц. Пов. 246. 2) мн. Перемигиванія.

Мігавка, ки, ж. 1) Миганіє. 2) Мельканіє.

Миганя, ня, с.—**Мигавка.**

Мигати, гаю, вш, одн. в. мигну́ти, ну́, не́ш, и. 1) Мигать, мигнуть. Зорі... мигали і бризкали світом в сухому прозорому повітрі. Левиц. Пов. 165. 2) Мелькать, мелькнуть. 3) Только одн. в. Ударить. Мигнув попід бороду бурсака. Св. Л. 220.

Мигáтися, гáюся, ешся, одн. в. **мигнóтися, нóся, нéшся**, м. Мерещитися, виднѣтися, мелькати, мелькнути. *Мигається мені та Ориха, мов у тумані* МВ. I. 122. *Він хутенько вбіжить. Яка з нас під той час минеться: „Здорова була, дівчино!“* МВ. (О. 1862. III. 46).

Мигдалéвий, а, е. Миндальный. *Три мисочки зроблені взором гори́ха мидалевого на одній віті*. К.

Мигда́ль, лю, м. Миндаль.

Мигі́вати, чу, чеш, м.—**Мугикати**. *Стала буцім то пісеньку мигикати*. Кв. I. 41.

Мигі́чка, ки, ж.—**Мжа**.

Мі́гкати, каю, еш, м.—**Мигтіти**.

Миге́ом, нар. 1) Мелькомъ. *Мижком я його бачила*. 2) Мгновенно.

Мигну́ти, ся, см. Мигати, ся.

Мигонóти, ну, нéш, м.—**Мигнути**.

Мионула в мене цішна думка. Г. Барв. 466.

Миготáти, миготі́ти и мигті́ти, чу, тіш, м. Сверкати, мерцати, мелькати. *Над ставками, над садками миготіло, грало, млюся хвилями золоте марево*. Левец. I. 25. *В очах миготить, а в голові свистить*. Ном. № 6329. *Зірки мигтять собі, блимають*. Подольск. г. *Аж в очах мигтять*. МВ. I. 157. *Миготіла в очах дорога горорі́зба*. К.

Миготі́ння и мигті́ння, ня, с. Мерцаніє, дрожащій свѣтъ. Желех.

Миготі́ти. См. **Миготати**.

Миготлі́вий, а, е. Блещущій. Желех.

Мигті́ння, ня. См. **Миготі́ння**.

Мигті́ти. См. **Миготати**.

Мигунéць, нця́, м. Падающая звѣзда.

Мигу́шка, ки, ж. Зарница, молнія.

Мі́га, ги, ж. Пантомима. *Він йому нічого не казав, а так на мигах, що вони нічого й не думали, а той все знав*.

Мигдалéвий, а, е—**Мигдалевий**.

Мигда́ль, лю, м.—**Мигдаль**.

Мі́гза, зи, ж.—**Мідза**. Лохв. у.

Мі́гла, ли, ж. Куча сложеннаго дерева. Шух. I. 180. См. **Миглювати**.

Мигла́ш, ша́, м. Сортировщикъ срубленнаго дерева, складаваюцій его въ мі́гли. *Ті що миглюють дерево, називаються миглаші*. Шух. I. 180.

Миглюва́ти, люю, еш, м. Сортировать срубленне дерево и складывать въ кучи. *Над рікою бляють (перевірають) і миглюють ковбки, значить складають осібно третяки, осібно четвертячі і т. и. у мигли (купи)*. Шух. I. 180.

Мі́дза, зи, ж. Морда, толстое лицо.

Мідза́тий, а, е. Съ толстыми отвислыми щеками, мордастый. Мнж. 185.

Мизгáтися, гáюся, ешся, м. Любезничати, повѣсничати. *Женизився, мизався, бісики пускав*.

Мизгíръ, ра́, м. Гарантуль. Левч.

Мизéльний, а, е—**Мизинний**. *Ломить ручки і мизельні пальці*. Лукаш. 123.

Мизéрія, ріі, ж. 1) Бѣдность, убожество. *Мизерія на сім світі мені молодому*. Гол. III. 374. 2) Имущество бѣдняка, вообще движимое имущество. *У бодні мизерія, а доброго нема*. НВолын. у. *Мизеріі наклав дві скриньки*. Котл. Ен. *Як би взяти і всю мизерію з собою, дідами крадене добро*. Шевч. 211.

Мизéрність, ности, ж. 1) Бѣдность, убожество. 2) Жалкій видъ. 3) Ничтожество. *Я знав свою мизерність перед Богом*. К. Іов. *Скажи, Господи, чи довою ще на світі мені жити? Дай мені мое безсилля і мизерність зрозуміти*. К. Псалт. 95.

Мизерні́ти, нію, еш, м. 1) Бѣднѣти, нищати. 2) Худѣти, тощати, приходити въ болѣзненное состояніє. *Оце й захиріє дитина, стоїне, мизерніє*. *Думаю: от-от умре*. Левец. I. 139.

Мизéрний, а, е 1) Убогий, бѣдный. *Смиренно возности на високість, мизерного із нужди визвляє*. К. Іов. 12. 2) Жалкій, несчастный, бѣдственный; ничтожный. *Приїхало сюди воно на окономію недавно, таке муршаве, обшартане, мизерне, замліє*. Левец. I. 143. 3) Болѣзненный, худой, тощій. *Ніде не видно було ні одного блідого, мизерного мця*. Левец. I. 348.

Мизéрно, нар. 1) Убого, бѣдно. 2) Жалко.

Мизéрство, ва, с. 1) Бѣдность, убожество. 2) Имущество бѣдняка. *Єсть у мене деяке хазяйство—мизерство: овечки, свині*. Борз. у. 3) Ничтожество. 4) Бѣдный народъ.

Мизеря́ка, ки, ж. Мелкія вещи? Хламъ? *Бере сакви, висипав з них мизеряку, знаходить гроші в торбинці*. О. 1861. XI. Кух. 39.

Мизі́нець, нця́, м. 1) Мизинець, меньшей палець. *Ой іскиньте золот перстень із мизинця пальця*. Мет. 19. 2) Самый младшій ребенокъ. Ум. **Мизинчик**.

Мизі́нка, ки, ж. Наименьшая дочь. Харьк. г.

Мизі́нний, а, е. Самый меньшій, младшій, послѣдній. —**палець**. Мизинець. *Ой*

не мамми, дівчинонько, мизинного пальця. Чуб. V. 309. Мизинне дитя. Младшее въ семьѣ дитя. *Що ж ви нам продасте? Мизиннее дитя.* Чуб. III. 39. Мизинний день. Суббота. Мизинний день да суботонька. Рк. Макс.

Мизинник, ка, м. = Мизинець 2. Харьк. г.

Мизинюк, нка, м. = Мизинець. Каменец. у. Була як мизинюк і зосталась знов одна як шмечка. Г. Барв. 361.

Мизинчя, чяти, с. = Мизинець 2. Каменец. у.

Мизинчий, а, е. Самый младшій. Мизинче, поки буде инче. Каменец. у.

Мизинчик, ка, м. Ум. отъ мизинець.

Мизка, ки, ж. Мездра на кожѣ. Сумск. у.

Мизкати, каю, еш, г. Объ одеждѣ: занашивать, затаскивать, употреблять безъ береженія, истрепывать. *Мизкай, мизкай одежу!—все мене мати було лають.—Тобі що ні дай, то ти зараз замизкаєш. Хоч і платок новий даси,—зараз і змизкаєш.* Черниг. у.

Мизкатися, каюся, епся, г. 1) Занашиваться, затаскиваться, истрепываться (объ одеждѣ). *Як усякому свою одежу дати, так вона ж не новиться, а все мизкається та мизкається.* Черниг. у. 2) — з ним. Заигрывать съ кѣмъ. См. Мизгатися.

Мизя, зі, об. Плакса.

Мійка, ки, ж. Тряпка или мочалка для мытья посуды. Уман. и Каменец. у.

Мійниця, ці, ж. Умывальникъ, умывальный тазъ. Желех.

Мик! меж., выражающее быстрое движение. *Обступлять удвох барана, а він мик! та й утік.* НВолын. у.

Микавка, ки, ж. Палка съ крючкомъ для выдергиванія сѣна изъ середины стога. Каменец. у.

Миканець, нця, м. Расчесанные и надерганные изъ мички части пеньки, которыя наворачиваютъ на мижилку для приденія. Гол. Од. 36.

Миканка, ки, ж. Худшій сортъ пряжи.

Микати, каю, еш, г. 1) Дергать, врать, таскать; вырывать, выдергивать съ корнемъ. *Здається... микав би за коси. Люде бачим, що вони микали пшеницю, та й досвідчили.* Каменец. у. *Такий уродив маленький ячмінь, що косою не зачепиш,—доводиться микати.* Аңан. у. 2) Мыкать, чесать пеньку или ленъ для пряжи. *Микати*

мичку. Вас. 200. 3) Микати губами. Шевельть губами.

Микатися, каюся(чуся), кашся(чешся), г. Бросаться. Вх. Лем. 435. 2) Слоняться, шататься, бродить, носиться. *На Марусю, що тут микалась то в кімнату, то в хату, то з хати в сѣни, то з сѣней знов у хату, і не дививсь.* Кв. I. 49. *Коло рота мичється, та в рот не попаде.* Ном. № 1772. 3) — у що. Лѣзть, соваться. *Коли не піп, не микайся у ризи.* Ном. № 9571.

Микатити, кячу, тиш, г. Изворачиваться, искать отговорокъ, нечисто дѣйствовать. Желех.

Микитѣн, ну, м. Демикитонъ.

Микитѣновий, а, е. Демикитоновый.

Микнѣти, нѣ, нѣш, г. Умчать, помчать. *Москалі микнули його аж до Київѣ.*

Миколайки, ків, м. мн. Раст. Eriogonum planum. Вх. Пч. I. 10.

Миколайці, ців, м. мн. Раст. Neottia nidus avis. ЗЮЗО. I. 129.

Миколайчики, ків, м. мн. Раст. = Миколайки. ЗЮЗО. I. 122.

Микѣлити, лю, лиш, г. Хитрить, вилать. *І чого тобі микумити? Сказав би просто, що винен.* Волын. г.

Микѣлитися, люся, липся, г. Мятся; вилать; хитрить. *Усі боляться, микуляться,—чи йти, чи ні?* Г. Барв. 427. *Ич бисова коняка! шоб же рівно йти по дорозі,—ні, вона микулиться туди та сюди та й край!* Херс. у. Слов. Д. Эварн.

Микѣляти, ляю, еш, г. — очима. Смотрѣть, избѣгая встрѣчаться глазами, чувствуя себя неловко. *Микуляе очима, як кіт на млині.* Ном. № 3187. Въ другомъ случаѣ: *Не микуляй очима, бо не твоя дівчина.* Слѣдитъ глазами? Поворачивать глаза слѣдомъ за чѣмъ? Мил. 103.

Милай, лая, м. Родъ хлѣба. Ном. № 7570.

Милий, а, е. 1) Милый, любезный. *Батько милий, мати мила, дівчина милища.* Чуб. V. 110. *По-під сам милий Біг просіти ногѣ.* Молить, заклинать. Желех. 2) Милый, возлюбленный. *Милий милу покидає,—вороги раденькі.* Нп. *Нехай милий подивиться, що на серці діється.* Мет. 15. 3) Приятный, любезный. Ум. Миленький, милесенький. *Миленький, милесенький мій!* Мет. *Моя мила милесенька, голубка сивесенька* Чуб. V. 13.

Миляни, лин, ж. мн. Мыльная вода, остающаяся послѣ стирки. У милянах вперу катанку. НВолын. у.

Милі́ти, **лю́**, **лиш**, *гл.* Мылить, намыливать. *Йона шие, друга мие, третя помиває, а четверта милом милить, п'ята помиляє.* Чуб. V. 395.

Милі́тися, **лю́ся**, **лишся**, *гл.* 1) Мылиться, намыливаться. *Не милися, бо не будеш голитися.* *Ном. № 5479.* 2) Ошибаться. *В тім собі милши.* КС. 1882. X. 23

Мі́лиця, **ці**, *ж.* Костыль, деревяшка, деревянная нога. *Щоб ти на милицях пішов.* *Ном. 3720.* *Коло пуськи на милиці москаль шкандибає.* Шевч. 398.

Милі́йбн, **на**, *м.*—Миліон. Харьк.

Милі́н, **на**, *м.* Рукоятка у ручной мельниці. НВолын. у.

Милі́ння, **ня**, *с.* Мыльная вода. *Підмочене у Вислі мило зібрав, розпустив на миління, злив у бочку.* *Ном.*

Милі́бн, **ну**, *м.* Милліонъ. *Сонце завбільшки таке, що з ньою можна б зробити смиве півтора миліони наших земель.* Дешо, 25.

Мі́лість, **лостя**, *ж.* Приятность. Левиц. (Пр. 1868, стр. 519).

Миле́йй, **а́**, *б.* Хорошо мылящійся.

I. Мі́ло, **ла**, *с.* 1) Мыло. *Чуже й мило голило, а моя бритва не бере.* *Ном. 2)*—соба́че. Раст. *Herniaria glabra.* L. ЗЮЗО. I. 124. Ум. **Мі́льце.**

II. Мі́ло, *нар.* Мило, приятно; любезно; хорошо. *На тебе дивитися мило.* *Мет. Не бачила миленького,—і діло не мило.* *Мет. 83.* *Не там щастя, не там доля, де багаті мюде—як злучаться по любови, то все мило буде.* Чуб. V. 141. **Мі́ло віта́ти.** Любезно приймать. Чуб. III. 356. Ум. **Миле́нько.** *Миленько Ганна подивлялась на пам'янку.* Св. Л. 39.

Милова́нець, **нця**, *м.* Фаворитъ, любимець.

Милова́д, **да**, *м.* Красавець? Г. Барв. 280.

Милова́ння, **ня**, *с.*—Милини. Вх. Зн. 35.

Милода́н, **на**, *м.* Возлюбленный. *Сіла б, полетіла на чужую сторонку шукать своєю милодана.* Чуб. V. 811.

Милода́нка, **ки**, *ж.* Возлюбленная.

Милолі́ций, **а**, *в.* Милостивый, красивый. *Пеклись тут гарні молодії... чорняві, повні, милолиці.* Котл. Ен. III. 48.

Милосе́рд(н)ий, **а**, *в.* Милосердный. *Дав єсь волю серцю мому, милосердий Боже!* Чуб. V. 3. *Приручаю тебе, серденьатко мое, милосердному Богу.* Мет. 25.

Милосе́рдник, **ка**, *м.* Милосердный, сострадательный человекъ. *Смієшся, зробивши милосердника тираном.* К. Бай. 84.

Милосе́рдя, **дя**, *с.* Милосердіє. *Хоч одно ж ви милосердя майте! Дума. Чи схоче він, то покарає грішних, чи схоче він,—покаже милосердя.* К. Іов. 82.

Милості́вий, **а**, *в.* Милостивый. *Господи милостивий.* *Ном. № 3544.* *Пані милостива! будьте ласкаві, скажіть мені, що мій чоловік на чужині, як проживає.* МВ. I. 49. *Блаженні милостиві, бо такі будуть помилувані.* Єв. Мт. V. 7.

Милості́нник, **ка**, *м.* Раздающій милостыню.

Мі́лостинька, **ки**, *ж.* Ум. отъ мілостиня.

Мі́лостиня, **ні**, *ж.* Милостыня. *Багато й старцям милостині подавали.* Кв. I. 117. *Який монастирь, така милостиня.* *Посл. Ум. Мілостинька.* *Мала милостинька, та варт за велику.*

Мі́лость, **тя**, *ж.* 1) Милость, милосердіє. *Що день хвалили Бога за його милость.* Кв. I. **Мі́лость на ко́го кла́сти.** Милувать кого, прощать кому изъ сожалѣнія. *Це ще я милость на його кладу, що не позиваю, а то було б йому.* *Константиногр. у. 2)* Любо́в. *О Боже мій несконченний! що ся тепер стало! Як то віра, так то віра, а милости мало.* Нп. *Як бишь знала, що то милость може, казала б сь: оженися.* Гол. III. 289. 3) **Ва́ша мі́лость.** Ваша милость (титуль). *Просимо вашої милости і на обід.* Левиц. 4) **Мі́лость Б́ожа.** Раст. *Myosotis palustris.* Шух. I. 21.

Мі́лощі, **щей** и **щів**, *ж.* мн. Ласки, любовныя ласки. *Ні лобощам, ні милощам не йму віри.* К. Досв. *Добрідень тобі, сонечко яснее.. освіти мене, рабу божу... добротю, красотою, лобощами й милощами.* Чуб. I. 93.

Мі́лування, **ня**, *с.* Помилуваніє, прощення, пощада. *Бог не без милування.* *Ном. № 4872.* *До милування нема силування.* *Ном. № 4979.*

Милува́ння, **ня**, *с.* Ласки.

Мі́лувати, **люю**, **еш**, *гл.* Милувать, щадить, беречь. *Нас ще Господь до якою часу милує.* МВ. II. 83. *Нехай Бог милує.* *Ном. № 8388.*

Милува́ти, **лю́ю**, **еш**, *гл.* Ласкать. *Не цілуй, не милуй, коли хисту нема.* Чуб. V. 9. *Як де попаде чужу дитину, то вже цілує і милує.* МВ. I. 97. *Холодок ніби лащися до мшия, милував його.* Левиц.

Милуватися, луюся, епся, г. 1) Ласкати друг друга. *Вони собі цілувались, цілувались, милувались.* Мет. 25. 2) Любуватисяся. *Знайшла очима свого сина і милувалася ним.* Левиц. I. 269. *Милувався такою вродливою красою.* Мир. ХРВ. 61.

Милун, на, м. 1) Возлюбленный, любовникъ. 2) Милый, любимецъ. *Удала мама милуна (т. е. родила сына).* Черк. у.

Миль-мил! меж. Выражающее мельканіе. *Миль-мил, як у Петрівку ягода (де-не-де побачиш).* Ном. № 7697.

Мілька, ки, ж. Ум. отъ міля.

Мильний, а, е. 1) Ошибочный. *Мильна твоя думка. Зведить його на мильну дорогу.* КС. 1883. III. 546. 2) Сѣрый. *Були й свити простого уразівського і мильного сукна.* Кв. I. 137. *Мильна свита.*

Мильник, ка, м. Банщикъ? *Коноводи, воловоди, люлешники, табашники, шильники, мильники, селяне, городяне, міщане, крамарі, шинкарі... А сходьтєсь, сходьтєсь, сходьтєсь!.. я щось скажу.* (Формула ярмарочнаго зазыванія). КС. 1882. III. 600. Ср. стар. *Мильня, баня* (см. Житецкій, Словарь княжной малорусской рѣчи по рукописи XVII в. Прилож. къ „Кіев. Старины“ 1888 г.), а также подобную-же формулу стар. казацкаго зазыванія: *Ой ви, грубники, ви, лазники, ви, броварники! Годі вам по винницях ірїлок курити, по лазнях лазьє топити* и т. д. (Уман., Слов., т. I. 14).

Мильон, на, м. = Миліон. НВолын. у.

Мильце, ця, с. Ум. отъ міло.

I. Міля, лі, ж. Мила. *Та збудила мене мати в обідню годину, як відійшли козаченьки від села за мило.* Мет. 20. Ум. *Мильна.* Рудч. Ск. I. 119.

II. Міля, лі, ж. Обрядовое умываніе изъ рѣки или колодца новобрачныхъ въ понедѣльникъ, по возвращеніи новобрачной изъ церкви, гдѣ ее покривають. Мил. 124, 125.

Миляр, ра, м. Выдѣлывающій мыло; торпонецъ мыломъ. Желех.

Мимика, ки, ж. Мимика. *Тульчинський тим часом говорить Катрусі мимикою про любовці.* К. Бай. 13.

Мимикувати, кую, еш, г. Выражать, при помощи мимики, пантомимы. *Ignotus ignov даремне мимикуюе.* К. ЦН. 210.

Мимка, ки, ж. 1) Жѣнщина, имѣющая одну грудь или обѣ съ атрофированными

млечными желѣзами. 2) Корова, доющая не на всѣ дойки, или совсѣмъ не дающая молока. *Мимка на одну дойку, на дві, на всі.*

Мімо, нар. и пред. Мимо. *Мимо церкви ідьте, а тоді уліво повернете. Мимо церкви святої проїзжали, за гордостю, за пишностю з глави шльчка не здіймали. Мимо колодизь ішли.*

Мимоївдом, нар. Проївдомъ. *Ось заїдьмо буцім води напитись мимоївдом до тої вдовиці.* Г. Барв. 12.

Мимохід, хѣду, м. Конвульсія у дѣтей. КС. 1893. VII. 80.

Мимохідень, дня, м. Прохожій. *І мимохідень: помагай-бі на діло праведне, не скаже.* К. Псал. 297.

Мимохідний, а, е = Мимохідень. К. Псал. 187.

Мимохідь, нар. Мимоходомъ.

Мимрати, раю, еш, г. Медленно дѣлать. Вх. Зн. 36.

Мимрити, рю, рип, г. Говорить невнятно, бормотать. *Було часто... мимрить (уже гласу не було): „Ой хто миха не знає“... Г. Барв. 357. І слухав я, як мимрило щось тизо.* К. Іов. 10.

Мимрїй, рія, м. Бормотунъ, невнятно говорящій.

Мимря, рі, об. = Мимрїй.

Минати, наю, еш, сов. в. минути, ну, нѣщ, г. 1) Проходить, пройти, миновать. *Що буває, те й минає.* Ном. *Минають дні, минають ночі, минає літо; шелестить пожовкле мистя.* Шевч. 224. *Як усе світове минає! І кохання, і радости, і горе—як усе минає! МВ. II. 151. Не зазнаю я роскоші,—вже й літа минають.* Мет. 106. *Минули ті роки, що роспірали боки.* Посл. 2) Проходить, пройти мимо. *Хто іде, то минає, бо роду немає.* Мет. 244. *Минули вже село,—знову поле. Не минай корчма* (употребляется какъ существительное). Пянипа. Ном. № 11694. 3)

Пропускати, пропустити. *Сього не читай—минай. Богородицю так було постіль прокажу, не мину й слова.* Г. Барв. 356. *Де був багатий жид і того не минали.* Лукаш. 56. *Бодай мого сина на первій потребі першая куля не минула.* Лукаш. 39. 4) Обносить (чаркой). *Як горілку п'ють, то мене минають, а як ся б'ють, то від мене починають.* Ном. № 2093. 5) Избѣ-

гать, избѣгать. *Що Бог навине, того ніхто не мине.* Ном. № 55.

Миня́тися, наюся, епся, сов. в. **ми-нѹ́тися, нѹся, нѣпся,** гл. 1) Проходить, пройти, миновать; кончатся, кончиться; исчезать, исчезнуть. *Час іде, минається.* МВ. II. 117. *Минулась котові масничка.* Ном. № 1839. *Ой уже ж наше вірне жезнихання, вже минається.* Мет. 67. *Розійдеться їх слава як той дим, і панство тишнее минеться.* Гліб. 18. *Ужсе й літо минулося.* Шевч. 518. *Давно і плем'я те минулось.* Греб. 359. 2) Отходить, отойти (о плодахъ, овощахъ и пр.). *Хоть минулися в садку яблущка, не минаються думки.* Мет. 121. *Минаються яюди полуниці... Минаються Марусі вечорниці.* Мил. 132. *Жита минулись.* 3) Проходить, пройти даромъ, безнаказанно. *Се йому так не минеться. Хто сміється, тому не минеться.* Ном. № 12689. 4) Истрачиваться, истратиться. *Який гріш заробиш,—минеться в дорозі.* Лукаш. 141. 5) Умирать, умереть. *Минаюся з боло.* Млак. 12.

Минерáл, лу, м. Минераль.

Минерáльний, а, е. Минеральный. Дещо. 71.

Минту́с, са, м. Ломоть, кусокъ хлѣба, полученный нищимъ (Левч. 66), вообще всякая съѣдобная подачка нищему; отсюда **минтуси**—просто подачки, остатки пици, даваемые нищимъ и пр. *Там би мати минтусами краденими годувала.* Черниг. у. См. Мантули, мантулки.

Минувáти, вѹю, еш, гл.==**Минути** 4. *Не журися, моя мати, вже того не минувати.* Чуб. V. 864.

Мину́лий, а, е. Прошедшій, минувшій.

Мину́лий, лости, ж. Прошлое.

Мину́та, ти, ж. Минута. *А хто любить та покине,—не дїжде минути.* Мет. 70.

Мину́ти, ся. См. **Минати, ся.**

Минутíна, ни, ж.==**Минута.** *За одну минутину зладив кочержильно.* Харьк.

Минут́ний, а, е. Минутный. К. Гр. Кв. XVIII.

Мину́шка, ви, ж. Скоропреходящая. *Грушка—минушка: буде та й минеться.* Ном. № 12396.

Мину́щий, а, е. Скоропреходящій, тлѣнный. *Усе тїнь минуца, одна рїч живуща—світ з Богом.* Ном. № 393.

Мíня, ні, ж. Дѣтск. Корова, вольт,

теленокъ. О. 1862. IX. 119. *Знай, миня, стійло.* Ном. № 990.

Мíр, ру, м. 1)==**Світ.** *Хто ж тепер буде миром управляти?* Драг. 2) Народъ. *Цілий день у суботу миру-миру до їх приходило прощатися.* ЗОЮР. II. 285. *Одходило й приходило до хати миру—хто хотів.* МВ. (О. 1862. I. 91). *На пристані миру такою, що страх.* Канев. у. 3) Миръ, спокойствие. *Помирились так, що миру не стало й до вечора.* Левц. 4) **На мирѹ.** Среди людей, въ свѣтѣ. *Не чуть і на миру.* Ном. № 7872. 5) **Мíром.** Миром і Богу добре молитися. Ном. № 10734. 6) **Мíром!** Привѣтствие гуцуловъ, обозначающее пожелание мира. *Міром! ек ся маеш? чи здоров, братчику?—Дякувать! миром! А у вас, братчику, мирно?—Мирно, Богу дякувать!* Вх. Зн. 36. 7) **Мир-зілля.** Раст. а) *Geranium sanguineum.* ЗЮЗО. I. 124. б) *Dracoccephalum Ruyschiana L.* ЗЮЗО. I. 121.

Мíрати, раю, еш, гл.==**Мимрати.** Вх. Зн. 36.

Мирдати, даю, еш и джу, диш, гл. Вилать (хвостомъ). *Пес мирдат олоном.* Вх. Лем. 435.

Мирíти, рѹ, рíш, гл. 1) Мирить, примирать. 2) Мириться (съ кѣмъ, чѣмъ). **Не миріти.** Ссориться. *За кису світ увесь не мирить.* Г. Барв. 448.

Мирíтися, рѹся, рíшся, гл. Мириться. *Ми тут сварились і миримись.* МВ. I. 30.

Мирíння, ня, с. Примиреніе. *Видно, яке буде мирíння: сьогодні помирилось, а завтра буде вп'ять тїєї ж.* Павлогр. у.

Мíрєання, ня, с. 1) Бормотаніе. 2) Ропотъ. К. ЦН. 259. 3) Попрошайничество.

Мíрєати, каю, еш, сов. в. мíрєну-ти, ну, нош, гл. 1) Говорить невнятно, бормотать, пробормотать. *Миркав, миркав коло його голова з писарем, та бачать, що ні в чім до його присікались, так і одпустив.* Кв. II. 17. *Плете свою вінка і словечка йому не миркне.* МВ. I. 143. *І слова не промовив, не миркнув.* Борз. у. 2) Только несов. в. Роптать на кого. *За те й козацтво на його миркало, мов на ляха.* К. ПС. 90. 3) Только несов. в. Попрошайничать, влянчить. *Циан коваль, а жінка ходє, миркає: дайте пшоня, самця.* Лебед. у.

Миркотáти, кочѹ, чѹш, гл. Бормотать. *Миркоче собі під нїс.*

Миркóти, кóт, ж. мн. Особенный за-

пахъ овецъ во время течки. *Вівчарь вісці ганяє, миркотами воняє.* Чуб. V. 1087.

Мирлуга, ги, ж. Берлога. Левч. 4. (Черняг.).

Мирна, нбі, ж. Мирная. *Ну, годі, помирилось!—яка ж у нас буде мирна?—Оддай мені гроші мої, то й помирилось.* Верхнедніпр. у.

Мірний, а, е. Мирный. *Дай же, Боже, щоб ваша спілка була мирна і жила в ладу та в мирі.* Левец.

Мірність, ности, ж. Миръ, спокойствие. *Щоби-сте сі свята відправили і дружи дочекали в мирності, радості і веселості.* Kolb. I. 131. *Люде, що уміють з собою в мирності жити.* Шух. I. 189.

Міро, ра, с. Мир. ЗОЮР. I. 161. *Іду меж мир, миром мированая.* Чуб. I. 132.

Мировий, а, б. Мировой. *Вже що ніп ізв'язав, того ніхто не розв'яже,—хиба мировий розлуку дасть.* Г. Барв. 498.

Миролюбний, а, е. Миролюбивый. *Миролюбним людям Бог помагає і дома й на полі.* Г. Барв. 345.

Миротворець, рця, м. Миротворецъ, примиритель. *Блаженні миротворці, бо такі синами Божими зватимуться.* Єв. Мт. V. 9.

Миротворний, а, е. Примиряющий. Желех.

Миротворниця, ці, ж. Примирительница, носительница мира. *Світи, поки вселенну осияє світило миротворниці-науки.* К. ЦН. 185.

Мирський, а, б. Мірской, свѣтскій. *Тісно було нашому юноші в монастирі і не до вподоби серед мирського товариства.* К. Гр. Кв. XII.

Мірта, ти, ж. Миртъ. *Коло тераси цвітуть померанці, мirti.* Левец.

Мирування, ня, с. Помазаніе елеємъ, муромъ.

Мирувати, рую, еш, гл. Мазать муромъ. *Другий царь святим миром мирував.* Чуб. III. 326.

Мирчати, чў, чїш, гл. = Мурчати. Вх. Лем. 435.

Міршавий, а, е. Болѣзненный, чахлый, захудалый, невзрачный, паршивый. *Миршава голова.* Ном. № 5313. *Приїхало воно сюди на окономію недавно, таке миршаве, обшарпане, мізерне.* Левец. I. 143. *Коровки погані, кудлаті, бички миршаві.* Левец.

Міршавіти, вію, еш, гл. Принимають бо-

лѣзненный, невзрачный видъ; вырождаться; паршивѣть.

Мірявий, а, е. Медленно дѣлающий, мѣшкотный, лѣнливый. Желех. Вх. Зн. 36.

Мирянін, на, м. Мирянинъ. *Гаразд дзвонити попереду як миряне зійшлись.* Ном. № 13723. *Усякому мирянину по семеро жидовинів.* Ном. № 900.

Мірянський, а, е. Общественный. *Всі мірянські знаєш лиха.* Котл. Ен. III. 27.

Мірячіти, чў, чїш, гл. = Мрячити. *Дощик мірячить.* Змієв. у.

Міса, си, ж. Миса, родъ большой глубокой тарелки. *Винесли йому мису золота, а другу срібла.* Гол. II. 54. *З полиці миси, миски й мисочки і зелені й червоні, і жовті... викрашаються.* МВ. (О. 1862. III. 57).

Міска, ки, ж. 1) Миска, родъ глубокой тарелки. *Хоч того самого, аби в другу миску.* Ном. № 2681. *Із нехочу зів три миски борщу.* Ном. № 5060. 2) Въ масляной посуді: посуда, въ которую стекаетъ выжатое конопляное масло. Шух. I. 163. Ум. **Місочна.**

Міскоробство, ва, с. Изготовление мисокъ. *Промисляють вони мискоробством і зовуться полив'яниками; між ними тільки один гончар.* О. 1862. V. 20.

Місленька, ки, ж. Ум. отъ мысль.

Мисливець, вця, м. 1) Охотникъ. *Він був мисливець; знай було на охоту їздить.* Рудч. Ск. II. 202. 2) Любитель. *Він мисливець мольки палити.* Борз. у. 3) Умникъ, умница. *Молодий, та ба: мисливець.* Мкр. Н. 7. 4) Гордець, своенравный. *Вона як ганила чоловіків - мисливців, так ще тірше їй було хазяйку, мовляла, непутящу ба-чити в сем'ї.* МВ. II. 84.

Мисливий, а, е. 1) Любящий заниматься охотою. 2) = **Мисливець 1.** *Гукнув, щоб скоріш мисливі збирались—на полювання поїде.* Рудч. Ск. II. 116. 3) Способный. Мнж. 185. Умный, находчивый. *Пилипиха усю природу нашу знала, а ради не знаходила, хоч яка була мисльба собі.* МВ. II. 148. 4) Гордый, неприступный, своенравный. Ум. **Мисливенний.** *Ні ради в вас, ні поради не счита, не шукає; поводитьсь, як той пан з підданками.—Що 'тсе ти, любко, що 'тсе? Може він трохи і мисливенний собі вдавсь, та він же на те і розумний у нас.* МВ. II. 80.

Мислиство, ва, с. Охота на звѣрей.

Мисливський, а, е. Охотничий.

Міслити, лю, лиш, гл. 1) Мыслить, думать. *Чоловік мислить, а Бог радить.*

Ном. № 82. *Я люблю дівчину та й мислю її взяти.* Чуб. V. 137. *І дерево якусь надію має: хоч зрубане, ще мислить зеленити.* К. Іов. 30. 2) **Добра мислити.** Доброжелательствовать. *Добра мисливий й люблячи щиро.* МВ. II. 81. **Лиха мислити.** Недоброжелательствовать, желать зла. *Свій своєму лиха не мислить.* Ном. № 9443.

Мисліте, с. нескл. 1) Церк.-слав. названіє буквы М. 2) **Писати мисліте.** Шататься въ пьяномъ видѣ. *Було на світі все не мило, мисліте по землі писав.* Котл. Ен. II. 32.

Мислонька, ки, ж. = **Мисленька.**

Мисль, мисля, лі, ж. Мысль. *Мислі до суду не позивають.* Ном. № 5805. *Що з голови, то з мислі.* Ном. № 5804. *Ой думало та гадаю, а що моя мисля зносить.* Грин. III. 297. **На мислі мати.** Думать, предполагать, намѣреваться. *Скажи мені, серце мое, що маеш на мислі.* Мет. 63. **У мислях.** Въ умѣ. **До мислі, під мислі.** Правится, по вкусу, по натурѣ. *А як же її любити, коли не до мислі?* Мет. 82. *Вибірай, вибірай, молода дівчино, которий під мислі.* Мет. 114. *Не добере Самсониха невістки до мислі.* Мил. 98. Ум. **Мисленьна, мислоньна.** *І не до любови, і не до розмови, і не до мислоньки моєї.* Чуб. V. 401. *Ой горе, горе, нещаслива доля, виорала дівчинонька мисленьками поле.* Чуб. V. 243. *Ой я сиджу коло стола, мислоньки мене зносять.* Грин. III. 246.

Мисник, ка, м. Полки для посуды, посудный шкафъ, буфетъ. Чуб. VII. 386. *Після вечері вона кинулась до посуду, переміла й перетерла і розставила на миснику.* Левиц.

Мисочка, ки, ж. 1) Ум. отъ миска. 2) Блюде. *Ватя... почала виставляти на стіл стакани та мисочки.* Левиц.

Мисопник, ка, м. Гончаръ, изготовляющій миски съ глазурью. Вас. 177.

Мистецъ, тця, м. Мастеръ, мастакъ. О. 1862. I. 65.

Мистецьки, нар. Мастерски.

Мистецький, а, е. Мастерской.

Мистецтво, ва, с. Мастерство, мастерское умѣнье, искусство. О. 1862. I. 66.

Мистюк, ка, м. = **Мистецъ.** *Він мистюк зайців стріляти.* Лебед. у.

Мисча, чати, с. Маленькая мисочка.

Мисчина, ни, ж. Маленькая или плохая мисна. *Вклав пан-отець пів буханця хліба та мисчину сметани з сиром.* Св. Л. 17.

Мистчівка, ки, ж. Синяя глина, изъ которой дѣлаются миски. Шух. I. 260.

Мисюрка, ки, ж. Шлемъ, желѣзная шапка съ кольчатою сѣткою, которая накладывалась на лицо, шею и плечи. К. ЧР. 425. *Усі в панцерах і мисюрках, з шаблями й келепами.* К. ЧР. 335.

І Мися, сі, ж. дѣтск. = **Миска.** О. 1862. IX. 119.

II. Мися, сати, с. = **Мисча.** Желех.

III. Мися, сати, с. Мышенюкъ. Ум. **Мисятко.** Вх. Лем. 435.

Мит, ту, м. Болѣзнь скота: воспаление подчелюстныхъ железъ.

Митель, лю, м. Теплая вода для мытья головы. *Приготуй мені мителю, хочу голову змити.* Конотоп. у. *В ночви налила мителю, щоб змити голову, бо була субота.* Левиц. I. 54. Также щелочная вода для бѣленія полотна. Вас. 169.

Митецъ, тця, м. = **Метецъ.** *Рибалонька, митець усе в воді ловити.* Греб. 369. *Хлопець ручий і на всі випадки митець.* Св. Л. 159.

Мити, мійю, еш, и. Мыть. *Рука руку мие.* Ном. № 7404.

Митий, а, е. О хатѣ: съ гладко выструганной внутренней поверхностью стѣнъ, которая не покрывается глиной, но моятся. Шух. I. 93. *Хату митую построй.* Мкр. Н. 41.

Митикувати, кую, еш, и. в пр. = **Метивувати** и пр.

Митися, мійюся, ешся, и. 1) Мыться. *Марусю, дусю, мийся, чешися.* Ном. № 11261. 2) Имѣть регулы. *Що мені робити: білми году, як не мійюсь.*

Митіль, лю, м. = **Митель.** О. 1861. XI. Свид. 59.

Митний, а, е. Таможенный, мытный, пошлинный.

Митник, ка, м. Мытарь; сборщикъ пошлины, таможенный сборщикъ. Вх. Лем. 435. *Посідало з Ісусом багато митників.* Ев. Мр. II. 15.

Митниця, ці, ж. 1) Мытный дворъ, таможня. *Побачив митника на ім'я Левию, сидячою на митниці.* Ев. Л. V. 27. 2) Прачка, судомойка. *Ой зоре моя, зоре!.. Тожесь мі присвітила: до дому митницю, до поля робітницю, до комори ключницю.* (Свекровь о невісткѣ). Лукаш. 161. Гол. IV. 243.

Міто, та, с. Пошлина на товары, плата за право торговать. *На славній Україні (жиди) всі козацькі торги заоран-довали, да брали мито-промито: од возо-*

вого по пів-золотого, од нішого пішениці по три денежки мита брали. АД. II. 21.

Мітра, ри, ж. Митра.

Митрополіт, та, м. Митрополить.

Може буде їхать котрий архиерей або митрополит? Левиц.

Мітусь, митусѣм, нар. О растеніяхъ: комлями внутрь, а верхушками въ противоположныя стороны (лежать). Вас. 176. Мнж. 185. О людяхъ: въ разныя стороны головами (лежать). Мнж. 185. *Ми звечора полями як треба, а вранці митусем лежали, бо вночі дуже ворочались.* Козел. у.

Митутя, ті, ж. ? Отто ще митутя: ні дома, ні тута (дурне і дома, і тута). Ном. № 6311.

Мить, ті, ж. Мигъ, мгновеніе. *Як махнув, так у одну мить і набрав води.* Рудч. Ск. II. 82. *Все змішалось в одну мить і змилось докупн.* Левиц. *Коми хто випалять з рущиниці, ти в ту ж мить побачиши світ.* Ком. II. **Міттю.** Мигомъ. *Міттю подала на стіл гарячих млинчиків.* К. ЧР. 242. *І міттю осідлавши рака, схвативсь на його як бурлака.* Котл. Ен. I. 6. **Говорити міттю.** Говорить скороговоркой. Александров. у.

Мітьма, нар.==**Митусь.** Вх. Зн. 36.

Мих, ху, м. Родъ ядовитого растенія. *Ой спи, діду, ой спи з михом, я принесу борщу з михом.* Чуб. V. 1134.

Михайлик, ка, м. Маленькій деревяный ковшикъ для питья водки. *Корячки, по запорозькій Михайлики, бо в Січі тіх чарок і шклянок не знали.* Стор. II. 150.

Міцька, ки, ж. 1) Шерсть молодыхъ ягнятъ. Шух. I. 152. 2) Кусокъ дерна. Вх. Зн. 36. 3) Киска. Желех. 4) Чайка. Вх. Зн. 36.

Мицьковій, а, б. Сдѣланный изъ шерсти молодыхъ ягнятъ, **мицьки.** Шух. I. 152.

Мицьковіна, ни, ж. Сукно изъ шерсти молодыхъ овецъ. *З мицьковини як би пошив опанчу, то носив би.* Каменец. у.

Мицьо, ця, м. Толстощекоє дитя. Вх. Лем. 435.

Мічка, ки, ж. 1) Связка льну, пеньки, приготовленная для пряжи. *Баба сиділа дома, мички пряла.* Рудч. Ск. II. 13. 2) Прядь волосъ, выбившаяся изъ подъ платка. *Сховала під кибалку мичку, щоб не світилася коса.* Котл. Ен. 3) Волосы у лошади надъ заднею частью копыта, щетка. *Коні худі, миришаві, з запалыми бочками, з сухими ребрами, з кудлатими гри-*

вами, пелехатими мичками. Левиц. I. 323. 4) Раст. *Naradus stricta* L. ЗЮЗО. I. 129.

Міччу, нар. Нараспѣвъ (говорить). Мнж. 185.

Міш, ші, ж.==**Миша.** *Голой як миш.* Ном. № 1519. **Миш виточна.** Лѣсная мышъ, *Mus silvaticus.* Вх. Уг. 252. **Миш-пиргач**==**Каман.** Вх. Пч. II. 7.

Міша, ші, ж. Мышь. *Коми мишей боішся, на воротах повіся.* Ном. № 8767. *Миша у стозі, а ніп у селі ніколи не заинути.* Ном. № 8068. **Годі тобі мишѣй топтати!**—Говорять тому, кто ходить, топчется безъ дѣла. Грин. I. 233. Ум. **Мішка.**

Мишак, ка, м. 1) Лошадь сѣрой масти. 2) Трава тимофеевка. Борз. у. 3) *мн.* Мышиный пометъ. 4) Род. п.—*нѹ.* Мышьякъ. Котл. Ен. III. 48. Ум. **Мишачон.**

Мишар, ра, м. Мѣсто заросшее сорной травой.

Мишастенький, а, е. 1) Ум. отъ **мишастий.** 2) Малорослый, съ мелкими чертами лица (о чловѣкѣ). Мнж. 186.

Мишастий и мишатий, а, е. Мышиного цвѣта, пепельный. *Мишатий кінь.* НВолын. у.

Мишатина, ни, ж.==**Мишак 3.** Харьковск. г.

Мішачий, а, е. 1) Мышиный. 2)—огонь. Фосфорическій свѣтъ гнилого дерева. Котоп. у.

Мишачок, чек, м. 1) Ум. отъ **мишак.** 2) Зоол.=**Мишокрѣлик.** Вх. Уг. 252.

Мишва, ві, ж. *соб.* Мыши. *Мишва притихла.* Гліб. 80.

Мишеня, няті, с. Мышенокъ. *Дивись: миша, миша... Несе у Київ мишенят.* Шевч. 351. Ум. **Мишенятко.** *А мишенятко під вербою почуло, що мясце пахтить.* Гліб. 62.

Мишіна, ни, ж. 1) Тонкій сафьянъ. Канев. у. Полт. г.: сафьянъ изъ испанскихъ овецъ. Вас. 158. 2) Сафьянные зеленые сапоги. Вас. 162. 3) *мн.* Кожаные штаны изъ овчины молодой овцы. Каменец. у.

Мишія, шію, м. Раст. а) *Setaria glauca.* ЗЮЗО. I. 136. б) *Setaria viridis.* ЗЮЗО. I. 136.

Мішка, ки, ж. 1) Ум. отъ **миша.** 2) Непроизвольное подергиваніе мускуловъ. *В Оршкы... збігала по виду мишка.* Мир. ХРВ. 18. *Верхню губу мишка тіпала.* Мир. ХРВ. 52. 3)—**Мишокрѣлик.** Вх. Лем. 435.

Мішкати, каю, еш, гл.==**Мишеувати 3.** Чуб. VII. 576.

Мишкувати, кую, еш, гл. 1) Охотиться на мышей (о лиснапахъ). 2) Разыскивать, разыскывать, стараться добыть. Мнж. 186. 3) Ъсть выбирая (преимущественно о скотѣ, выбирающемъ среди негодной травы съѣдобную). *Тепер скотина не ѣсть, а мишкує.* Чуб. VII. 576.

Мишовій, вія, м. и **мишовійка, ки, ж.**—**Мишокрілик.** Вх. Лем. 435.

Мишодів, ва, м. Название кота. *Хвостаті мишодави.* Мир. ХРВ. 112.

Мишоїд, ду, м. 1) Мышиный объѣдокъ. 2) Орѣхъ изъ зимнихъ запасовъ мышей и бѣлокъ.

Мишокрілик, ка, м. Зоол. Крапивникъ, *Troglodytes parvulus.* Вх. Лем. 435.

Мишолівка и мишолівка, ки, ж. 1) Название кошки. 2) Птица пустельга. *Tipunculus alaudarius.* Вх. Лем. 251. Ум. **Мишолівочка.** *Кишечка-мишоловочка.* Кон-стантиногр. у.

Мівний, а, е. Рѣчистый, говорливый, многорѣчивый. *Кит лівний, хлоп мівний всюди поживиться.* Ном. № 1257.

Мід, меду, м.—**Мед.** *На язичі мід, а під язиком лід.* Ном. № 3055. *Ти й ми в батька були, мед, горівочку тими.* Нп.

Мідень, дня, м. Мѣдный котелъ, мѣдный горшокъ, мѣдный самоваръ. *Так в мідні клетотить гарячий.* Котл. Ен. V. 63.

Мідие, ка, м. Землеройка, *Sorex.* Желех.

Мідиця, ці, ж. 1)—**Мідие.** Вх. Пч. II. 7. 2) Зоол. *Myoxus avellanarius.* Шух. I. 22.

Мідний, а, е. 1) Мѣдный. *Знаю, як мідний щеля.* Ном. № 2887. *Ой напе вам, рибалочки, мідну копу грошей.* Мет. 181. Ум. **Мідненький.** *Кухличок мідненький водичі повненький.* Грин. III. 400.

Мідніця, ці, ж. Мѣдный тазъ. НВолын. у.; 2) Деньги. *Получила вона дару три мідніці (три гривні).* Драг.

Мідняк, ка, м.—**Мідень.** Черк. у.

Мідунка, ки, см. **Медунка 3.**

Мідушиця, ці, ж. Раст. *Salvia glutinosa.* Шух. I. 22.

Мідь, мѣди и міді, ж. 1) Мѣдь. *І гуляли вони собі день як золото, другий як срібло, третій як мідь, хоч і додому їдъ.* Ном. № 11648. *Хто б і не письменний був, так двилась... що повироблювано горорізобою з міді.. так і той би догадився.* К. ЧР. *А ворітечка з жовтої мѣді.* 2) Апоплексической ударъ у лошади.

Мідяк, ка, м. Мѣдная монета. Сим. 208.

Мідяній, а, б. Мѣдный. *На мідяні гроші слави добувалм.* Ном. № 7585. *Дзвонить над ним сайдак і лук мідяний.* К. Іов.

Мідяніця, ці, ж.—**Мідянка 2.**

Мідянка, ки, ж. 1) Яръ, зеленая краска. 2) Змѣя мѣяница. *Anguis fragilis.*

Мідянич, ка, м. Долгоносикъ, *Bluschilis cirpeus.*

Мідяр, ра, м. Мѣдникъ. Желех.

Мідярня, ні, ж. Мастерская мѣдныхъ издѣлій. Желех.

Мідярство, ва, с. Ремесло мѣдника. Желех.

Між, пред.—**Межи.** *Між вовками по вовчий і вий.* Ном. *Інше упало між тернину.* Ев. Мр. IV. 7. *Нема між чим вибрати.* Не изъ чего выбрать. *Нема між чим вибрати: волів мало.* Черк. у.

Міждо, пред.—**Межи.** *Отаке як завелось міждо старшими головами, то й козаки пішли один против одного.* К. ЧР.

Міз, пред.—**Між.** *Горе жити між ярами, між лизими ворогами.* Грин. III. 270.

Міздрі, ра, с. и **міздря, рі, ж.** Мездра. Вас. 157.

Мізєрія и пр.—**Мизєрія и пр.**

Мізєка, ка, ж. Мездра на кожѣ, мякоть во внутренности тыквы.

Мізєатися, каюся, ешся, гл.—**Мізєатися 2.** *Чи з ким иншим мізєається з нудиш, та з поємілля.* Шевч. 621.

Мізєбвня, ні, ж. Черешъ, голова.

Мізкування, ня, с. Размышление. К. ЧР. 237.

Мізкувати, кую, еш, гл. Соображать, размышлять. *Було їм вольно розмовляти про всякій свої діла і думати, і мізкувати.* Котл. Ен. III. 53. *Я вже й сам не раз про се мізкував.* К. *Чого воно так було,— не моє діло мізкувати.* Г. Барв. 19.

Мізок, зку, м. Мозгъ. *Курячий же в тебе, пане Петре, мізок.* К. ЧР. *Любить її, наче кошецим мізком наодувала його.* Ном. № 8747.

Мізчіти, чу, чіш, гл. Мозжить. *Мізчив мене.* НВолын. у.

Мізька, ки, ж. Мезга. Шух. I. 252.

Мізюк, ка, м. Сосокъ для кормления дѣтей и маленькихъ домашнихъ животныхъ, рожекъ. Уман. у.

Мій, могб (моєго), моєму, (мою, мой-му), мьст. Мой.

Мійсце, ця, с.—**Місце.** *Як припече, то він з того місця втече.* Ном.

Мійськый, á, é=Міськый. Я по своїй адчачі мійська людина. Левиц.

Міліна, ні, ж. Мель на р'єкѣ. Каменец. у.

Міліти, лію, еш, л. Мелѣть.

Мілкый, á, é. Мелкій, неглибокій. Ум. Міленький.

Мілко, нар. Мелко. *Наори мілко, а посій рідко, то вродить дідько.* Ном. № 7170. Ум. Міленько.

Мілководдя, дя, с. Мелководье. По мілководді скрізь розлялося широколисте латаття. Левиц. I. 63.

Міло, нар.=Дрібно. (Порубано) біле тіло, як мак міло. Гол. I. 24.

Мілоч, ці, ж. Мель. Черномор.

Міль, шбі, ж. Моль. А я лежу, валяюсь порохию, одежою, що міль попродала. К. Іов. 30. — пчільна. Насѣк. (Galleria serella). Вх. Пч. I. 6.

Мільга, гі и мільга, кі, ж. Мелюзга, мелкая рыба. Мілкі натяг на двадцять карбованців з озера. Лебед. у.

Міна, ни, ж. 1) Мѣна. 2) Предметъ мѣны. Єдному міна—шовкова хустка, другому міна—золотий перстень, третьому міна—сама молода. Чуб. III. 300.

Мінджувати и пр.=Монджувати и пр.

Мініти, нію, ниш, л. Мѣнять, промѣнювати. *Що ж ти нам міниш, красная панно?—Єдному міна—шовкова хустка, другому міна—золотий перстень, третьому міна—сама молода.* Чуб. III. 300.

Мінітися, ніюся, нишся, л. 1) Измѣняться, перемѣняться. *День минав мінився на вечір.* МВ. (О. 1862. I. 82). *Тут я став мінитися... вже в мене (вовкулаки) і шкура вовча виросла.* Грин. I. 46. *Ой має воно (серце) чою ся мінити.* Чуб. *Голова болить, аж світ мені міниться.* Лебед. у. *Сердитися, аж міниться.* Ном. № 14262. *Аж іскри з очей скакнули, на лиці мінитися.* МВ. (О. 1862. III. 53). 2) Затмѣвлятися, меркнутъ. *Міниться сонце, місяць.* *Як сонце міниться,—не можна на його дивитися: очі болітимуть.* Мнж. 155. *Ой учора ізвечора, як місяць мінився, ішов Яким до відьонки, а сусід дивився.* Нп. *Моя сонечко праведне тоді мінилося.* Ном.

Мінілівний, а, е. Мѣняючийся, измѣнчивий.

Міньба, бі, ж. Мѣна, размѣн.

Мінька и міньки, нар. Вѣ выраж. *Давай мінька! Ходім міньки! Давай мѣнять-*

ся. Давай лишень мінька на одержу та виходь із сій пакосної ямки. К. ЧР. 396. *Ходім міньки на крашанки.*

Міньма, нар. Мѣняся, вѣ обмѣнѣ. Я єму дав того міньма. Вх. Зп. 36.

Міняйло, ла, м. Мѣняло. *Тут всякії були пронози... жиди, міняйли, шинкарі.* Котл. Ен. (Вид. Корейво 1890, стр. 88).

Міняк, ка, м. Зробіти міняка. Помѣнятися. Мир. ХРВ. 364. См. Міньна, міньки.

Міняти, нію, еш, л. 1) Мѣнять. *Міняли тихо, та й виміняли лихо.* Ном. № 10605. *У Київі не женись, а в Ромні кобили не міняй.* Ном. № 723. 2) О деньгахъ: мѣнять, размѣнювати. *Не буду я міняти сих грошей.* Мир. Пов. II. 102. *Є гроші, та не міняні.* Грин. I. 91.

Мінятися, ніюся, ешся, л. Мѣнятися, обмѣнюватися. *Кайданами міняються, правдою торують.* Шевч. 210.

Мір, міру, м. Морѣ, смертність. *Батько й мати повмірала від якогось мору.* Г. Барв. 172. *Торік був у Київі великий мір на людєй.* Київ. у. *Чом воно на панів та на попів мору нема?* Лебед. у.

Міра, ри, ж. 1) Мѣра. *Якою мірою міряете,—відміряється вам.* Єв. Мр. IV. 24. *У самою хазяїна ключ... мірою й одситає.* Г. Барв. 93. *Жартуйте та й міру знайте.* Левиц. *Міри нема.* Безмѣрно. *Вона змалку начулась, що вона хороша—міри нема.* Кв. *До міри.* Вѣ мѣру, умѣренно. *Як почувашися по силі та п'єш до міри, то горілка панує чоловікові.* Полт. г. *На одній мірі.* На одномъ уровнѣ. *Цього року вода у ставку раз-у-раз на одній мірі.* Київ. г. *Над міру.* Черезмѣрно; сверхъ силъ. *Не в мою міру міряючи.* Первоначальное значеніє: не ко мнѣ примѣряя. Обыкновенно говорится, когда показывают на своемъ тѣлѣ мѣсто чужой болѣзни, и выражаетъ пожеланіє, чтобы показываемая болѣзнь не случилась у говорящаго. *Аж отак, не в мою міру міряючи, рознесло йому щоку.* Харьк. г. *Жадною мірою.* Никакъ, никакимъ образомъ. *Не отпускають (прощальники) од себе жадною мірою.* К. ЧР. 2) Мѣрка. *Міру брати.* Снимать мѣрку. 3) Мѣра длины для полотна; вѣ Галиціи равна 30 дюймамъ. *А подзвінному дам сім мір полотна, шоби мені дзвонив цілий тиждень до дня; а дякові дам п'ять мір полотна, шоби мені псалтирь читав до дня.* Грин. III. 285. *Вироблене полотно мірить ткач мірою. Є то досить груба,*

звичайно чотиригранна пам'ятка, що без іоловки має тридцять цалів. МУЕ. III. 22. Ум. Мірка, мірочка.

Мірити, рю, риш, гл.—Міряти.

Мірка, ки, ж. 1) Ум. оть міра. 2) Мбра сылучихъ тѣль въ 8 гарнцевъ, четверикъ. *Він мірку іороху насипав.* Рудч. Ск. I. 86. 3) Плата за помоль зерномъ. Ум. Мірочна. *І мірочки не бере, як на крути подере.* Нп.

Міркований, а, е. Умѣренный, воздержанный.

Міркування, ня, с. Соображеніе, розмішленіе, расчетъ. *Оце тобі розумне міркування, збани його, користуйся ним, друже.* К. Іов. 13.

Міркувати, кую, еш, гл. Думать, соображать, рассчитывать, рассуждать. *Не все ж Бг дарує, про що люд міркує.* Ном. № 71. *Міркує той, хто нужду знає.* Гліб. 1. *Сам оце як почну міркувати та й складу до ладу.* Левиц.

Міркуватися, куюся, ешся, гл. 1) Соображаться съ чѣмъ, примѣняться къ чому. 2) Удерживаться, воздерживаться.

Мірний, а, е. Умѣренный, средний. *Оце мірні оірки—саме добре квасити.* Каменец. у.

Мірник, ка, м. 1) Землемѣръ. 2) Мбра сылучихъ тѣль въ 4 четверика. Зміев. у.

Мірницький, а, е. Землемѣрскій.

Мірність, ности, ж. Умѣренность. Желех.

Мірно, нар. Умѣренно.

Мірочка, ки, ж. Ум. оть мірка.

Мірошник, ка, м. Мельникъ. *Мірошник мав хорошиій млин.* Гліб. 82.

Мірошниківна, ни, ж. Дочь мельника.

Мірошникувати, кую, еш, гл. Быть мельникомъ.

Мірошницький, а, е. Относящійся къ мельнику. *Мое діло, як кажуть, мірошницьке: запусти та й мовчи.* Ном. № 3114.

Мірошниченко, ка, м. Сынъ мельника.

Мірошничка, ки, ж. Жена мельника.

Міртук, ка, м. 1) Родъ ведра, вмѣстимостью около 1 литра, для мѣрания удоя (у гуцульскихъ пастуховъ). Шух. I. 205. 2) Родъ ковша для набирания муки. Шух. I. 251.

Мірчий, чого, м. 1) Землемѣръ, мѣжевщикъ. Радом. у. 2) Приемщикъ сукна на водяной сукновальнѣ. Вас. 173.

Мірчити, чу, чиш, гл. Брать часть зерна за помоль. Вх. Зн. 36.

Мірчук, ка, м. Мбра зерна, получаемая за помоль.

Міряний, а, е. Измѣренный. *Мое лихо, мое іорювання зовсім иншою мірою міряне.* Г. Барв. 226. *Там не мірянї милї.* Чуб.

Міряник, ка, м. Землемѣръ. Вх. Зн. 36.

Міряти, ряю, еш, гл. 1) Мѣрять, измѣрять. *Якою мірою міряєш, такою тобі одміряють.* Ном. № 7069. 2) Цѣлить, прицѣливаться, мѣтитъ.

Мірятися, ряюся, ешся, гл. 1) Мѣряться. *Була колїсь шляхетчина вельможная панї; мірялася з москалями, з ордою, з султаном.* Шевч. 130. *З панами не міряйся чубами.* Ном. № 1204. 2) Силиться, стараться, пытаться. *Коми ж чує—ніби квартиру хтос міряється відсунути.* Г. Барв. 167. *Дитина вже коло неї лазила на травї й дїбки мірялась.* Г. Барв. 145.

Місиво, ва, с. Мѣсиво.

Місіти, шү, сяш, гл. Мѣситъ. *Прійшов кум до куми, а кума місить тісто.* Чуб. I. 41. *Тихо ходить, та густо місить.* Ном. № 7315.

Місітися, шүся, сяшся, гл. Мѣсится. *Пил земний заипався, наче тісто, і оранка місилася як глина.* К. Іов. 87. *Як дїжа не міситься, то сім'я біситься.* Ном. № 14117.

Місній, а, б=Міцний. *Та й місне сукно.* Харьк. г.

Місно, нар.=Міцно. Рудч. Ск. II. 152.

Міснотá, тá, ж.=Міцнота. *Біли вапною—біле буде полотно, а місноти дазьбі, так і розлізеться.* Лебед. у.

Міст, мбсту, м. 1) Мость. *Оце пропав, як з мосту впав.* Ном. № 1875. 2) Поль дерев'янный. *Молодцям по світлицях мости шарувати.* О. 1862. IV. 107. *А в милїй вась двір на помостї. Ой для кого, мила, сі мости мостила?* Грин. III. 263. Ум. **Містїон**, **містїочон**, **мбстонько**. *Каміновий мостоньку, гнися, не ломися.* Грин. III. 526.

Містѣць и пр.=Мистѣць и пр.

I. Містѣчко, ка, с. Ум. оть місто.

II. Містѣчко, ка, с. Мѣстечко (населенный пунктъ). *Круї містечка Берестечка на чотири милї мене славіні запорожцї своїм трупом окрили.* Шевч. 491. *Жив собі в містечку круї своїй родини.* Чуб. V. 328.

Містіна, ни, ж. Мѣсто. Черк. у. *Добряча містіна отам на леваді: чи бач яка трава!* Харьк. г. Ум. **Містінна**, **містіночка**.

Містіти, шү, стáш, гл. Мѣститъ, по-

мѣщать. *Де він те все містив,—Боги його святий знає.* О. 1862. I. 29.

Міститися, щуся, стихся, и. Помѣщаться. *Та нічою поститись, коли єсть іде? міститись.* Ном. № 11547.

Містище, ща, с. Дѣтскій послѣдъ, младенческое мѣсто, placenta. Вх. Зн. 36.

Містниця, ці, ж. Доска въ полу, мосту. *Містниця випала.* Черк. у.

І. Місто, та, с. 1) Мѣсто. 2) Базаръ, торговая площадь, рынокъ. *Ой піду я, мамо, на місто та куплю я, мамо, намісто.* Шевч. 3) Городъ. *Багато сіл, багато міст на Україні минули бурлаки.* Левци. *Ні до села, ні до міста.* Ном. № 7650. *Пані тим часом село продала та перейшла у місто жити.* МВ. Ум. **Містѣчно, містонько.** *Іди тепер, матінко, од мене,—нема в мене містонька для тебе.* Грин. III. 376. *А дівочкам усе волечка: за юпочку да на улочку, за намистечко да на містечко.* Чуб. III. 59.

II. Місто, пред. Вмѣсто. *Він бере стовпи: одного повісив на плечі місто ружжя, а другого повісив коло боку місто шаблі.* Рудч. Ск. I. 109.

Містовѣ, вѣго, с. Пошлина за право торговли на базарѣ.

Містѣк, містѣа, м. 1) Ум. отъ міст. Мостикъ. 2) Средняя часть днѣпровской лодки (дуба). Мнж. 179.

Містонько, ка, с. Ум. отъ місто.

Містѣчок, чеа, м. Ум. отъ міст.

Містѣ, пред.—II Місто.

Містянин, на, м. Горожанинъ. Левч. 28.

Містѣк, ка, м.—Містѣць. Мкр. Г. 16.

Місце, ця, с. Мѣсто. *По тричі в однім місці бідною невольника затинали.* Макс. *Як намальовані встали передо мною всі місця.* Левци. **Місцем, місцями.** а) Мѣстами, въ нѣкоторыхъ мѣстахъ. *Місцем такі були здоровенні та глибокі байраки, що Боже-світе!* Грин. II. 169. *Місцями й гарна трава—низом, а по суробках погана.* Зміев. у. б) Иногда, по временамъ. *Місцями й я їм рибу.* Зміев. у.

Місцѣвий, а, е. Мѣстный.

Місцѣвість, вости, ж. Мѣстность. Желех.

Місцѣво, нар. Мѣстно.

Місцїна, ни, ж.—Містина. *Найшли таку місцину, що можно перейти яр.* Зміев. у.

Міськаво, нар. Грязно, топко. Шух. I. 81.

Місьбий, а, б. Городской. *Розумніше міське теля, як сімська дитина.* Чуб. I. 242.

Місяцѣвий, а, е. Относящійся къ лунѣ, лунный. *Квартирь місяцевих чотирі.* Децо.

Місяць, ця, м. 1) Луна, мѣсяць. *Із-за хмари, з-за байраків місяць вилядає.* Хата, 16. *Не подоба зірці без місяця та зиходити.* Мет. 81. *Ой місяцю-місяцю! Світими та не врієш: даремне в Бога хлїб їси.* Ном. № 596. Употребляется для ласкательнаго названія возлюбленнаго. *І місяця своєю зараз забуду, своєю Сергієчка?* Г. Барв. 205. 2) Мѣсяць. *Я ж місяці і дні лічу журбою.* К. Юв. 15. **Що-місяця.** Ежемѣсячно. **Моснѣвський місяць.** Долгое время. *Попождеи з московський місяць!* 3) Родъ дѣтской игры. Ив. 36. Ум. **Місячѣнно, місячко, місячок.** Вх. Уг. 252. *Ой місяцю-місяченку, і ти, зоре ясна, ой світить там на подвіррі, де дівчина красна.* Чуб. V. 53.

Місячка, ки, ж. Менструація, мѣсячне.

Місячко, ка, м. Ум. отъ місяць.

Місячний и місяшний, а, е. 1) Лунный, мѣсячный. *Місячна ніч.* 2) Совершенство въ теченіи мѣсяца. *Редька маненька—місячина, а велика—зімня.* Лебед. у. 3) **Місячне.** Регулы (у женщ.). Мнж. 152.

Місячник и місяшник, ка, м. Лунатикъ. Ев. Мт. XVII. 15.

Місячно и місяшно, нар. 1) Мѣсячно, лунно. *Так місячно, хоч голки збирай.* Ном. № 592. 2) Помѣсячно. *А чи нема тут такої молодниці, щоб місячно зодилась?* МВ. I. 24.

Місячок, чеа, м. Ум. отъ місяць.

Місяшний, місяшний, місяшно. См. Місячний, місячник, місячно.

Міта, ти, ж. Мѣтка, знакъ.

Мітати, тѣю, еш, и.—Мести. *Сива пава мітала, крилами двір мітала.* Чуб. III. 251.

Мітець и пр.—Мятець и пр.

Міти, мію, еш, и.—Мати. *То самий був Сава, котрий мів розбойників на Савур-мошлї.* Драг. *В лісі було, містя міло.* Чуб. I. 310.

Мітися, міюся, ешся, и.—Матися.

Мітити, чу, тиш, и. Намѣчать, мѣтити.

Міткій, а, б. Замѣтный, примѣтный.

Мітла, лі, ж. 1) Метла. *Ой я тую далекую мітлами помечу, а до сеї близенької соколом полечу.* Чуб. V. 26. 2) Комета. Мнж. 148. 3) Раст.—Мітлиця ж. Вх. Пч. I. 8.

Мітластий, а, е. Похожий на метлу, шпирокій (о бородѣ). *Із-за борід, мов кущ лози, мітластив.* К. МВ. II. 123.

Мітліця, ці, ж. Названіє нѣсколькихъ растеній: а) *Festuca pratensis*. ЗЮЗО. I. 123. б) *Dactylis glomerata* L. ЗЮЗО. I. 120. в) *Avena pubesceus* L. ЗЮЗО. I. 171. г) *Bromus mollis* L. ЗЮЗО. I. 171. д) *Agrostis vulgaris*. Шух. I. 20. е)—біла. *Agrostis alba*. Шух. I. 20. ж) *Aira spica venti*. Вх. Пч. I. 8.

Мітлічина, ни, ж.—**Мітлиця**, ж. Вх. Пч. I. 8.

Мітліще, ща, с. Древо для метлы.

Міток, тка, м. Мѣра нитокъ въ 40 или 50 пасомъ. Чуб. VII. 408 и Залубовск. *Мітки бувають круті, в якихъ одно пасмо має 60 ниток і чиноваті, в якихъ одно пасмо має лиш 30 ниток*. МУЕ. III. 13, 24. *Міток із матірнього прядіва*. КС. 1893. VII. 80. *Ізстаріли мене, немько моя, та чужій мітки*. Чуб. V. 553. *Хто мені буде чужі мітки одрядать?* Мил. 219.

Міттю, нар.—**Миттю**.

Міть, ті, ж.—**Мить**. В одну міть Бога знівите.

I. Міх, мѡху, м.—**Мох**. *Стара, старезна, аж її міх покрив*. МВ. II. 65.

II. Міх, міха, м. 1) Мѣшокъ. *Збувся батько лиха: збувся грошею з міха*. Ном. № 1808. *Пішов з пустим міхом по порожні клуні*. Ном. № 11043. 2) Мѣхъ для раздуванія. *Здихнув тяжко та важко, мов ковальський міх*. Ном. № 2277.

Міховіна, ни, ж. Грубая ткань для мѣшка. Каменец. у.

Міхоніша, ші, м. 1) Провожатый слѣпца, носящій мѣшокъ съ подаяніємъ. *Хто йде, йде—не минає: хто бублик, хто гроші, хто старому, а дівчата шажок міхоніші*. Шевч. 89. 2) Носящій мѣшокъ при колядованіи и пр. *Василь все за ними ходить та, як той міхоніша у колядці, носить Марусин кошук*. Кв. I. 34.

Міхуватий, а, е. Мѣшковатый. *Ото це Іван міхуватий*. Черк. у.

Міхур, ра, м. Волдырь, водяной пузырь отъ обжога и пр. Камен. у. Ум. **Міхурець**.

Міцній, ѓ, ѓ. 1) Мощный, сильный, крѣпкій. *Скарай мене, міцний Боже, коли тя забуду*. Чуб. V. 57. *Під сивим волосем притаїлась здорова, міцна, запекла і правдива душа*. Левци. *Осаула спав міцним сном*. Левци. *Міцного напитку не питиме*. Єв. Л. I. 15. 2) Прочный. *Міцний, як з ключа батіг*. Ном. № 13135.

Міцність, ности, ж. Крѣпость, прочность. *Для міцности зашито двічі*. Константиногр. у.

Міцніти, нію, еш, и. Крѣпнуть. *Міцніє лук в мойй руці потужній*. К. Іов.

Міцно, нар. 1) Крѣпко, сильно. *Він її приторнув до серця міцно, понілував*. Кв. I. 65. *Міцно нездужає*. О. 1862. VI. 109. 2) Прочно.

Міцносѣрдий, а, е. Съ твердымъ сердцемъ. *Мій князю й батьку, Байдо міцносѣрди*. К. Бай. 37.

Міцносійлий, а, е. Сильный, крѣпкій. *Вона знала, що у неї не такий міцносійлий голос*. Левци.

Міць, мѡці, ж. Сила, крѣпость, мощь. *Де ж та сила, де ж та міць?* Г. Барв. 411. *Яксь незвичайна сміливість і духова міць*. Мир. ХРВ. 4. **Міць узяти**. Приобрѣсть силу, власть. *Таку міць узяв наш волосний, що й мирового не слуха*. Канев. у. *Тепер жиди вже панують, бо таку велику міць узяли, що ї панів посіли*. Лубен. у.

Міцька, міцьковий и пр.—**Міцька**, мицьковий и пр.

I. Міч. См. Меч.

II. Міч, мѡчі, ж.—**Міць**. *Нема мочи*. Ном. **Стати у мочах**. Войти въ силу, сдѣлаться сильнымъ. *Сидить черв'як у тому гнідечку, а як стане у мочах, то й вилізе*. Волч. у.

Мічний, ка, м.—**Мечник**.

Мішаний, а, е. Смѣшанный.

Мішаніє, ка, м. Крестьянинъ, дающій вмѣстѣ съ другими, свои овцы на выпасъ на чужомъ пастбищѣ. Вх. Зн. 36. Шух. I. 197.

Мішаніна, ни, ж. 1) Смѣсь. 2) Сумятица, замѣшательство. *Кинулись шукати його по табору, да не так то його й знайти у такій мішаніні*. К. ЧР. 308.

Мішанка, ки, ж. Смѣсь сѣна съ соломомъ для корма скота. *Мішанку робим*. Чуб. I. 8.

Мішати, шѡю, еш, и. Мѣшати, смѣшивать, перемѣшивать. *Мішай кашу*. *Пане гетьмане!.. старого пса непристойно мішати в нашу компанію*. К. ЧР.

Мішатися, шѡюся, ешся, и. 1) Мѣшаться, смѣшиваться, путаться. *Ох, і в голі мені мішається*. МВ. (О. 1862. I. 90).

Мішечок, чка, м. Ум. отъ мішѡк.

Мішка, ки, ж. 1) Палка для мѣшанія жидкости. 2) Смѣсь. *Сіно—так: не чисте, а мішка: було там змішано і степове, і з м'якою нив'я*. Новомоск. у. *Це життє не чисте, то й піде на мішку в дерть з ячменем*. Новомоск. у.

Мішканець и пр.—**Мешканець** и пр.

Мішма, нар. Въ перемезку, смѣшанно. *Ідуть мішма,—дигіт-но ся: москалі й селяне з ними, а не мишень москалі сами.* Каменец. у.

Мішбѣ, шкѣ, м. 1) Мѣшокъ. *Сьогодні з мішком, а завтра з торбинкою.* Ном. № 4736. Ум. **Мішбѣчок**. *Пишечком з мішечком.* Ном. № 11373. 2) = **Міх 2**. *Як почнеш розводити огонь у горні, як почнеш мішком подувати та залізо роснікати.* Грин. II. 210.

Мішча, щати, с. Мѣшочекъ.

Міщанин, на, м. Мѣщанинъ. *Не пішла б я за селянина, а пішла б я за міщанина.* Чуб. III. 472.

Міщанка, ки, ж. Мѣщанка. Ум. **Міщаночка**. *Ой ти знав, на що брав міщаночку з міста.* Нп.

Міщанство, ва, с. Мѣщанство, мѣщане. Желех.

Міщанський, а, о. Мѣщанскій. *Тодішніми часами міщанських і мужичих дітей не приймали в імназію.* Левиц. I. 241.

Міщанчук, кѣ, м. Сынъ мѣщанина. Левиц.

Мла, мли, ж. Мгла.

Млѣка, ки, ж. Топь, трясина. *Вилетіло потя з міс у сіло на мляку.* Гол. II. 782. Ум. **Млѣчка**. *Он іде мій милований там домі млачками.* Гол. II. 411.

Млѣчівка, ки, ж. Жижга навозная. Вх. Уг. 252.

Млѣчка, ки, ж. Ум. отъ млѣка.

Млен, ну, м. = **Млін**. Вас. 183.

Мліво, ва, с. 1) Зерно, приготовленое для помола. *І вітер добрий, так мляча нема. Оце змело мішок, то усього млива.* Канев. у. У млин я з мливом раз прийшов. Млак. 41. 2) Мука вообще. *Нема млива, треба до млина йти.* Каменец. у. *У нас і жмені млива немав.* Каменец. у. 3) Молотъе. *Тепер вітер хороший, мливо гарне.* Г. Барв. 393.

Млин, нѣ, м. Мельница водяная. *На низу млин крутив усіма колесами. Проти сонця на темних колесах ясно блищали нові приставляні лопатки, хапаючи за кожним покругом колеса срібні проміння сонця, ніби облиті блискучою водою.* Левиц. I. 373. Млин корѣчний, наплавний, підсубійний. См. эти слова. Ручний млин. Ручная мельница устройства болѣе сложнаго, чѣмъ жорна (см. жорно). Названіе частей (сравни жорна): на нижнемъ ѳрмі нѣрба для вращения колеса съ пальнями, которое вращается на валі; надъ колесомъ находят-

ся два жернова: спідник и повѣрхник, въ срединѣ повѣрхника желѣзный веретинник, проходящій сквозь спідник, подъ которымъ есть желѣзное веретено; надъ жерновами верхнее ѳрмо, меньшее, называемое кошевѣ, въ которомъ вверху укрѣпленъ ніш для зерна, подъ нимъ коритце з вухом; колесо, вращаемое при помощи рукоятки (нѣрби), цѣпляется пальнями за спиці веретѣна (родъ шестерни), которое, при помощи веретинника, вращаетъ верхній жерновъ (повѣрхник); спружина, имѣющаяся при верхнемъ жерновѣ, толкаетъ вухо з коритця и вытряхиваетъ изъ него зерно, падающее въ прогѣрницю (дыру въ центрѣ верхняго жернова); изъ подъ жернова мука проходитъ мучникомъ въ корито; при помощи зѣврутки можно поднять или опустить ніш. Шух. I. 103, 104. Ум. **Млинок**, **млиночок**.

Млинарка, ки, ж. Мельничиха. *На тім ставку млиночок, а в тім млиночку млинарка.* Чуб. V. 1068.

Млинарський, а, о. Мельничій.

Млинаръ, рѣ, м. Мельникъ. У млині з млинарем став. Гол. III. 528.

Млинець, нѣя, м. 1) Блинъ. *Видно, що Ганна млиніці пекла, бо її ворота в тісті.* Ном. № 7336. *Вона своїм носом чує, як на небі млинці печуть.* Посл. 2) Родъ вѣтряной мельнички съ двумя крыльями для отпугиванія птицъ. Шух. I. 167. Ум. **Млинчик**.

Млинісько, ка, с. = **Млинице**.

Млиніця, ці, ж. Небольшая водяная мельница. Гол. III. 252.

Млінице, ща, с. Мѣсто, бывшее подъ мельницею.

Млинівка, ки, ж. Канава, по которой направлена вода изъ рѣки на мельницу, если послѣдняя помѣщена въ сторонѣ отъ русла рѣки. Каменец. у. Шух. I. 113.

Млинкувати, вѣю, вш, г. Очущать зерновой хлѣбъ на вѣялкѣ. Винниц. у.

Млиновѣ, вѣго, с. Мельничный сборъ.

Млиновій, ѳ, ѳ. Мельничный. *Ой зійди, зійди, ясен місяцю, як млинове коло.* Нп. **Млиновій камінь**. Жерновъ. *Тоді я, мати, приїду до вас, як павине пир'я на спід потоне, а млиновій камінь на верх виплине.* Чуб.

Млинок, нѣя, м. 1) Ум. отъ млин. **Млинкомъ піти**. Вертѣться, двигаясь. (Листочок) пішов млинкомъ за вітром. Св. Л. 273. 2) Вѣялка. У кою є більше збіжи,

той має до чищення куплений млинок. Шух. I. 166 Ум. **Млиночок**.

Млинський, ь, ь. Мельничный. Гол.

Млинчівка, ки, ж. = Млін. Вх. Уг. 252.

Млістий, а, е. Мглистый.

Мліця, ці, ж. Лопнонокъ, родившийся во время цвітєнія ранней гречихи. Вх. Пч. II. 6.

Мліг, (род.?), м. Мигъ. *На мліг ока був рижий розідланий.* Федьк.

Млійка, ки, ж. ? *Ристю, кониченьки, ристю! Ідемо за користю червоною да млійкою з молодого да невісткою.* Маркев. 135.

Млілий, а, е. Хилый, слабый. *Хазяйство, дивлячись на мене, що собі я такий млілий та сухий, не дуже в роботу приймають.* Кв. II. 288.

Млін, мльбну, м. Въ ручной мельниці: палка, которой врацають жерновъ. Тоже, что и жорнівна, погонач. Козел. у.

Млість, млбсти и пр. = **Млость и пр.** *Мене така млість напала, що аж сам собі важкий зробився.* Київ. у.

Мліти, млію, еш, гл. 1) Млѣть, замирать, изнывать. *Не житиму тепер, а млітиму.* Г. Барв. 253. *Глянув я направо, там росли і мліли на сонці роскішні сади.* Левец. *Світить місяць да не віє, до дівчини серце мліє.* Чуб. V. 24. *Чи всім людям із кохання так ся діє? Очі не сплять, серце стоїне, душа мліє.* Мет. 28. *Коли б чого не забути, щоб дитина не мліла голодом.* Св. Л. 60. 2) Прѣть, увариваться. *Каши вже давно мліє.* Богодух. у.

Млбти, гть, гл. безл. Тошнить. *Млбть мене та й млбть.* Каменец. у.

Млбсний, а, е. 1) Располагающий къ истомѣ, томительный, душный (о днѣ): *Сьогодні день дуже млосний.* Київ. у. 2) Тошний, обморочный.

Млбсно, нар. 1) Располагающе къ истомѣ. 2) Тошно, обморочно, дурно. *Чогось їй стало млосно й нудно.* Кв.

Млбстити, стить, гл. безл. Дѣлаться дурно.

Млбсть, сти, ж. Истема, обморокъ, нѣга. *Млость пішла по всьому тілу.* Котл. Ен. V. 9. *Так у млость укине.* Млбсті обняли. *Закружилась голова, упавъ въ обморокъ. Як побачив пироги, його млості обняли та й упав.* Чуб. III. 425.

Млѣва, ви, ж. Жара, неподвижный воздухъ, паръ. Харьк. у.

Млѣвий, а, е. Вялый, слабый. *Й...*

организм був зроду нервовий, млѣвий і втомливий. Левец. *Він дав мені знарошне серце млѣє.* К. Іов. 52. — **водѣ.** Неосвѣжающая вода. Каменец. у.

Млѣвість, вости, ж. Вялость, слабость.

Млѣво, нар. Вяло, слабо.

Мнець, мнеця, м. Кожемяка.

Мніха, хи, об. Вялый, неповоротливый человекъ. Харьк. г. Мжн. 185. *Іде штрих-мніха з обідом нерано.* Грин. III. 662.

Мнішки, шок, ж. мн. Варення лепешки изъ сыра съ мукой, сырникъ.

Многий, а, е. Многий. *Даруй, Боже, многі літа цьому господарю.* Чуб. III. 69.

Многість, гости, ж. Множество, многочисленность.

Много, нар. = **Багато.** *Да побіжи в чисте поле, чи іде ляхів много.* Макс. *Не у мнозі.* *Не во множествѣ.* *Не тівайся, тество! не у мнозі зять іде.* Мет.

Многоббжя, жя, с. Многобожіє. К. Іов.

Многомвний, а, е. Многорѣчивый. *Не многомовний, а коли вже розговориться, то паще його кожне слово полом'ям.* МВ. (О. 1861. I. 71).

Множество, ва, с. Множество. Стор II. 126. Чуб. III. 323.

Множити, жу, жиш, гл. Умножать, множить, размножать. *Було пани множать вівицю шльонку.* Каменец. у.

Множитися, жуся, жишся, гл. Размножаться, множиться. Чуб. I. 75.

Мнюх, ха, м. Рыба *Lota vulgaris*. Шух. I. 24.

Мня, мєнна, с. Имя. *Давайте з'їмо того, у кого поане мня.* Мжн. 4.

Мнявкати, ваю, еш, гл. 1) Мнякати. 2) Невнятно и плохо говорить. *Так що же бо наш Уласович? Ні пари з уст.* Далі прийняся, мнякав-мнякав, та й начне про воли, кінчає про голуби... Кв. II. 56.

Мнякий. См. М'який.

Мнякіна. См. М'якіна.

Мнякотѣ. См. М'якота.

Мнялиця. См. М'ялиця.

Мняло. См. М'яло.

Мнясо. См. М'ясо.

Мнята. См. М'ята.

Мняти. См. М'яти.

Мняч. См. М'яч.

Мняшкурити. См. М'яшкурити.

Мо, нар. = **Може.** *Чорт... ніс ту кобилу, мо ступнів два проніс та запінився і покинув.* Рудч. Ск. I. 69. *Да такий здо-*

ровий дуб був, що мо'б і втрох не обняв. Драг.

Мов, нар. Точно, будто. Сніг мов з рукава. Ном. № 625. Чи чуєш? щось плаче за ворітьми... мов дитина. Шевч. 101. Мов іт'манського роду. Ном. № 8444.

Мова, ви, ж. 1) Язык, р'чь. Всі мови слав'янською мовою, всі знаєте, а своєї дасть-Бі... Шевч. Квітка першої довів українців до сліз мовою українською... Шевченко, воздвижи з упадку юлосну мову українську, назмаенав широкі ґряниці нашому духу народньому. К. Листи з хут. III. „Шекспірові твори з мови британської мовою українською поперекладав П. А. Куліш“. 2) Р'чь; разговор. Умер козак, умер козак і козацька мова. Лукаш. 123. Таке личко, така й мова, тільки не така чорноброва. Мет. 11. Мова мовиться, а хліб їсться. Чуб. I. 261. А далі, після сеї мови, троянням він так всім сказав. Котл. Ен. II. 7. Не про те мова мовиться. Левиц. Староста... промовляє до їх до трох раз так... По третій мові, як молада втретє до нії вклониться, дівчата співають знову. О. 1862. IV. 10. Без мови. Молча, безмолвно. Мову найти. Разговориться, найти предмет для разговора. Рідна сестра у юсті прийшла, у юсті прийшла, це й мову найшла. Мет. Витив чарку й мова найшлася. НВолын. у. Мову перебити. Прервать, перебить кого (в' р'чи). Вибачайте, мову переб'ю: а ви ж коли бачили його? НВолын. у. На мові бути з ним. Бес'довать, разговоривать. Не до мови бути кому. Быть кому неприятным собеседником. Пішла заміж до любови, а свекорку не до мови. Грин. III. 306. Ум. Мовна, мовонья, мовоча. За возка мовка, а возк у хату. Ном. № 5769. Коли правдива мовонька твоя, так будеш, серденько, на вік ти моя. Чуб.

Мовдь, ді, ж. Раст. Peucedanum Oreoselinum. Moench. ЗЮЗО. I. 131.

Мовити, влю, виш, м. Говорить. Мовивши слово, треба бути паном. Ном. № 10671. Казала б, та уста не мовлять. Г. Барв. 72. Раз то мовить по грецьки, удруге по турецьки. Лукаш. 43. Він дожидав, не мовлячи слова, духу не зводлячи, блідий. МВ. II. 190. З великого жаму, я слова не мовлю. Лукаш. 83.

Мовитися, тся, м. безл. Говориться. Не так швидко робиться, як мовиться. Ном. № 5603. Мова мовиться. Идеть разговор, говорится. Батько промовив ті слова так спокійно, немаче мова мовилась

про когось иншого, а не про його. Левиц. Пов. 114. Мова не мовиться. Разговор не клеється. Сумно стало, мова не мовилась. МВ. II. 184.

Мовва, ви, ж. Ум. оть мова.

Моввенути, ну, неш, м. Умолкать.

Мовляв, нар. Такъ сказать, моль, дескать. Прийшлось сусідові, мовляв, хоч сядь та й плач. Греб. 382. Хоч спасти, мовляв, аби з доброго коня. Литин. у.

Мовляти, ляю, еш, м. Говорить, молвить. Чи се ж тобі інвитуєся на Бога, і до його такі слова мовляти? К. Іов. Дидоні низько в ноги впали, а вставили, йї мовляли так. Котл. Ен. I. 16.

Мовний, а, е. Говорливый, разговорчивый, словоохотливый; р'чистый. Вх. Лем. 436. Товариш мовний в дорозі стоїть за віз шмаровний. Ном. № 11383. Маєш же старости мовні. Гол.

Мовність, ности, ж. Словоохотливость, говорливость; р'чистость.

Мовно, нар. Говорливо, разговорчиво, словоохотливо; р'чисто.

Мовчазливий, а, ё.—**Мовчазний**.

Мовчазливо, нар.—**Мовчазно**.

Мовчазний, а, ё. Молчаливый. Щоб спогадати нам про таку дорогу душу у мовчазній молитві до Бога.

Мовчаність, ности, ж. Молчаливость; молчаніє. Мир. Пов. I. 160.

Мовчазно, нар. Молчально.

Мовчак, ка, м. Молчаливый, безответный человек. НВолын. у.

Мовчан, на, м. 1)=**Мовчак**. О. 1861. X. Шевч. 16. 2)=**Мовчанна**. У мовчані грати. Молчать. І знов почили ми у мовчана грати, журилось. Г. Барв. 50.

Мовчанка, ки, ж. Молчаніє, молчанка. Мовчанка не пищить, головки не сунити. Ном. № 1117. Хоч що вона його питає, він буїм то не дочуває. Мовчанка йї надопекла. Греб. 331.

Мовчанія, ня, с. Молчаніє. Христия і рада тому мовчанню: ніщо йї неaborняє думати. Мир. Пов. II 84.

Мовчати, ч'ї, чїш, м. Молчать. Хто мовчить, той двох навчить. Ном. № 5054. Нужда мовчати не вмє. Ном. № 9772. Слухає Наталя та мовчки мовчить. О. 1862. VIII. 24.

Мовчки, нар. Молча, втихомолку. Стоями мовчки всі смутні. Котл. Ен. II. 6. Вийшла мовчки з хати. Шевч. Самі в покою сидять мовчки, без цуку, без юмону. МВ. I. 46.

Мовчлівий, а, е = **Мовчазливий**. Черк. у. Вх. Зн. 36.

Мовчѳк, чкѳ, м. Молчокъ, молчаніе. *Мовчок: розбив тато юрщок; а мати й два, та ніхто не зна.* *Ном. № 5949.* **Мовчѳом** = **Мовчки**.

Мовчѳн, нѳ, м. Молчальникъ, неразговорчивый человекъ. *Левиц. I. 138.*

Мовчѳций, а, е = **Мовчазвий**. *Мовчуций був такий, тільки зо мною... розмоває.* Г. Барв. 355. *Мовчуци як земля.* *МВ. (O. 1862. I. 98).*

Мога, гѳ, ж. Возможность. *Скільки нашої моги, дбаємо про добро рідного нашого краю.* *O. 1862. III. К. 29.* *У Боги все мога.* *Ном. № 21.* **Ян**, яно **мога**. *Наскільки можливо, по возможности.* *Як мога швидче утікай!* *Котл. Ен. Горілки чарку дають яко мога більшу.* *Грин. III. 537.*

Могіла, ли, ж. 1) Могильная насыпь надъ похороненнымъ. *Ой викопай, мати, глибокую яму, та поховай, мати, сю славу пару... Та й висип же, мати, високу могилу, та й посади, мати, червону калину, щоб сказали моде: на всю й Україну.* *Мет. 96.* *Ой робіте труну та широкую, викопайте яму та глибокую, висипте могилу та високу.* *Нп. Ой по тих могилах юрці високих, по тих гробовищах, у землі глибоких, лежить мого роду без ліку.* *К. Досв. 2)* **Курганъ**. *Уполі могила з вітром юворила.* *Бал. 51.* **Рѳблені могили**. Курганы, насыпаные для сокрытія чого-либо. *Згадав про рѳблені могили, которі близько слободи... Як Україну воювали татари, різали людей, всі бувайці там ховали жінок, худобу і дітей.* *Алв. 67.* 3) У гуцуловъ-древорубовъ: обрубленныя верхушки и вѳтви деревевъ, сложенныя въ кучу. *Шух. I. 178.* 4) При отливкѳ предметовъ: двѳ половини глиняной формы, сложенныя вмѳстѳ одна надъ другою. *Шух. I. 281.* **Ум.** **Могілна**, **могілоньна**, **могілочка**. **Мн.** **Могилни**. *Кладбище.* *Прийшов Кирик на могилку, ямку починає.* *ЗОЮР. II. 89.*

Могільний, а, е. Курганний.

Могільнийе, ка, м. Насыпающій насыпь, курганъ.

Мѳглици, цѳ, ж. *мн.* = **Могилки**. *Чуб. VII. 551.*

Могоріч, чѳ, м. Магарычъ, угощеніе при сдѳлкѳ. *Могорич—любозна річ.* *Ном. № 14063.* *Пане-отамане, справляй могорич.* *Левиц. Могоріч заплілі.* *Окончили сдѳлку и устроили магарычъ.*

Могорічтити, чу, чѳш, *л.* Угощать для какой-нибудь цѳли, располагать въ свою пользу угощеніемъ. *Треба прохати сусідів... та ще й могоричтити.* *O. 1862. I. 72.* *Могоричив, могоричив, поки сказав.* *Ном.*

Могорічний, а, е. Любящій братъ **могоріч**. *Ох, який ти могоричний!*

Могорічнийе, ка, м. Свидѳтель сдѳлки, получающій отъ обѳихъ договаривающихся сторонъ угощеніе и потомъ, въ случаѳ недоразумѳній, судья между ними.

Могті, мѳжу, жѳш, *л.* Мочъ. *Ніколи він не мі явно ввійти в юрод.* *Єв. Мр. Ніхто не може світа пережити.* *Ном. № 389.*

Могтіся, жѳться, *л.* *безл.* Мочься. *Не так жей, як хочеться, а так, як можеться.* *Чуб. I. 251.*

Могүний, а, е. Могушественный.

Могүчий, **могүчий**, а, е. Могучий, сильный. *Не завидуй могучому, бо той заставляє.* *Шевч. 227.* *Моуцый він і мудрий спротивник.* *К. Іов. Моуцую чоловіка з десятку не викинеш.* *Ном. № 13467.*

Могүчість, чѳсти, ж. Могушество. **Желех.**

Могчі, *л.* = **Могти**. **Желех.**

Могүля, лі, ж. = **Гүля**. **Черном.**

Мѳда, дя, ж. *Мода*; *обычай.* *Що за мода, що за мода—всі шанки рогачки.* *Нп. Чорт плаче, що моди не настаче.* *Чуб. I. 267.* *Купіть мені, бабусічко, по новій моді убрань хороших.* *МВ. (O. 1862. III. 37).* *У мене нема тієї моди, щоб по обіді спати лягати.* *Харьк. г. Брати на мѳду.* *Братъ за образецъ.*

Моджѳра, рѳ, ж. *Мортира.*

Мѳдло, ла, с. 1) *Модель*; *образецъ*; *шаблонъ.* *Мнж. 185.* *Криводушною прихильности ви модло.* *К. Дз. 57.* 2) *мн.* **Мѳдла**. *Снарядъ, которымъ отмѳчаютъ пальчики или плотники толщину имѳющей быть выпиленной доски.* *Миргор. у. Слов. Д. Эварн.*

Модлувѳти, лүю, еш, *л.* *Прилаживать, пригонять, примѳрять.* *Я модлю перечку в цовні.* *Павлогр. у. Мнж. 185.*

Мѳдній, я, е. *Модный.* *Сукня була дуже дорога й модня.* *Левиц. Пов. 56.*

Модрѳнь, ні, ж. = **Модрина**. *Вх. Уг. 436.*

Модрина, ни, ж. *Раст. Larix decidua.* *Вх. Уг. 252.*

Модря, рі, ж. = **Заполоч**. *Угор.*

Мѳже, нар. 1) *Можеть* *быть, можеть.*

Синові може й жалко стало. Драг. Треба слухать: може й справді не так сонце сходит, як письменні начитали. Шевч. 123.
2) Неужели. Я продал воли за 120 карбованців.—*Може?*—А Бигме! Каменец. у.

Можебилиця, ці, ж. Возможное, вѣроятное. Подольск. г.

Можєбний, а, е. Возможный. О, се можебна річ! К. ПС. 76.

Можлівий, а, е. Возможный. Неможливе у людей, можливе у Бога. Єв. Л. XVIII. 27.

Можлівість, вости, ж. Возможность. Желех.

Можліво, нар. Возможно. Аже знаєш, що се неможливо. Федьк.

Можна, нар. Можно, возможно. Де можна лантух, там торби не треба. Пом. № 1370. Є сало, та не можна достати: високо висить. Пом. № 4729.

Можний, а, е. 1) Могущественный, сильный. *Можний панонько.* Чуб. *Між иншим злом, яке чинили тоді можні люди, закопували вони межі.* К. 2) Богатый. 3)=**Можливий**. Се можна, не можна річ. Это возможно, невозможно.

Можній, я, е=**Можливий**. *Неможня річ... сталася можливою.* К. XII. 17.

Можнісенько, нар. Ум. отъ **можно**. Совершенно возможно. Лубны. *Можнісенько вам без коня бути.* Волч. у.

Можність, ности, ж. 1) Возможность. 2) Могущество, власть, сила. 3) Средства. *Що не здарить можність, наша, най порче ласка ваца.* Гол. III. 505.

Можніти, нію, еш, г. 1) Дѣляться могущественнымъ, сильнымъ. 2) Богатѣть.

Можно, нар.=**можна**. *Теперенька дитина підбілшала, то мені можлише буде на роботу йти.* Волч. у.

Можновладець, дця, м. Вельможа. *Своє давняшнє руське княже право оддав король неситим можновладцям.* К. Бай. 73.

Можновладний, а, е. Могущественный. *Як можновладний пан запанував.* К. ПС. I. 30.

Можновладник, ка, м. Вельможа, аристократъ. Желех.

Можновладницький, а, е. Вельможескій, могущественный. К. ПС. 39.

Можновладство, ва, с. 1) Могущество, всевластїе. *Над усяку честь і славу ждала можновладства да скарбів.* К. ПС. 7. 2) Вельможи. *Все католицьке і наше можновладство.* К. ЦН. 168.

Можновладський, а, е.=**Можновладницький**.

Мівок, зву, м.=**Мівок**.

Мозолений, а, е. Мозольный, трудовой, рабочий. *Старенькі що зберуть... од своєї праці, мозолених рук, то і одишуть москалеві, меншому синові.* Г. Барв. 488. *Своїми мозоляними руками набрав те, що має в господі.* Мир. ХРВ. 350.

Мозольований и **мозольовий**, а, е. Заработанный тяжелымъ трудомъ. Рудч. II. 173. *Щирая праця мозолованая.* Пом. № 9982.

Мозоля, лі, ж. Мозоль. *Три ниточки тоненьких напярала, три мозолі на долоні намуляла.* Чуб. V. 669.

Мозоляти, лю, лиш, г. Мозолить, утруджати, обременять.

Мозуль, ля, м.=**Мозоля**. Вх. Лем. 436.

Мозулька, ки, ж. 1) Ум. отъ **мозуля**. 2) Возвышеніе, оставшееся на мѣстѣ срѣзаннаго сучка дерева. *На стеблї мозульки, де були сучки.* Новомоск. у.

Мозуля, лі, ж.=**Мозоля**.

Мозчіти, чў, чїш, г. = **Мізчяти**. *Мозчили голови і спини.* Котл. Ен.

Моква, ві, ж. 1) Низменное, заливаемое водою мѣсто. 2) Слякоть, мокрая погода. Міус. окр. *Настала осїнь, почалась моква.* Волч. у. 3) Мокрота, сырость. *Ганчар цілий день у мокві робе.* Волч. у.

Мокліця, ці, ж. Раздавленное вишное яичко.

Мокляк, ка, м. 1) Все мокрое. *Солоний мокляк у штанях заляк.* Загадка: *огірби.* 2) Болотистое мѣсто. Желех. 3) Трухлый предметъ. 4) Пустой орѣхъ. *Свого року нема горіхів, а як є де який, то все мокляки.* Подольск. г. *Лісковий орїх, що нема в нїм зерна; коли на Івана дожджє іде, то вимокне.* Вх. Зн. 36.

Мокнути, ну, неш, г.=**Мокти**.

Мокотїря, рі, ж. Сильно обстриженная голова. Также **гїря-мокотїря**. *Гиря-мокотїря собаки дражнила.* Пом. № 9281.

Мокотя, ті, ж.=**Мокотїря**. *Стришмокотя.* Чуб. III. 107. *Гиря-мокотя сидить моркотя.* Пом. № 9281.

Мокравина, ни, ж.=**Мокрина**. Вх. Лем. 436.

Мокравник, ка, м. Раст. Stellaria. Вх. Пч. I. 13.

Мокрець, ця, м. 1) Мокрець, болѣзнь лошадей. 2) Мокрѣя дрова. Рудч. Ск. I. 140. 3) Раст. а) *Asperugo procumbeus* L;

б) Galium Aparine. ЗЮЗО. I. 171; в) Sagina procumbens L.

Мокрий, а, е. Мокрый. **Мокрий дощ** не боїться. Голому разбой не страшень. **Ном. № Накрив мокрим рядном.** Набрисся на кого-либо нежданно (словесно), огорошилъ кого словеснымъ нападеніемъ. **Ном. № 3420. Рбіть**— як **мокре горіть.** Дѣлаєть медленно и плохо. Ум. **Мокрѣньний, мокрѣсеньний.**

Мокрина, ни, ж. Мокрое мѣсто, болото. Вх. Уг. 252.

Мокринець, нця, м. Раст.=**Мокравник.** Вх. Пч. I. 13.

Мокриця, ці, ж. 1) Раст. Alsine media. Лв. 96. 2)=**Мокрина.** Вх. Уг. 252.

Мокрісінський, а, е. Совершенно мокрый.

Мокрісінько, нар. Совершенно мокро.

Мокріті, рію, еш, г. Дѣлаться мокрымъ. *Уже мокріє сніг.* НВолын. у.

Мокро, нар. Мокро. Ум. **Мокрѣньо, мокрѣсенько.**

Мокротѣча, чі, ж. Мокрая погода. Сосниц. у.

Мокруха, хи, ж. Водка.

Мокривий, а, е. Влажный, сырой. *Земля мокрива, ще не висохла.* Бкатер.

Мокряк, ка, м. 1) Все мокрое. Желех. 2) Сырые дрова. Вх. Зн. 36. 3) Болото. топъ. Вх. Зн. 36.

Мокти, вну, неш, г. 1) Мокнуть. *Стоїть коник на дощі і сидѣльце мокне.* Пч. *Була колись собі жаба та мокла у ставку. Мокне, мокне та скік на колоду.* 2) Переносно: горѣть. Въ Подольской губ. существуетъ обычай, согласно которому, при видѣ пожара для ослабленія силы огня слѣдуетъ говорить: „*Онде щось мокне*“, а не „горить“.

Молдава и молдѣва, ви, ж. Молдавія. Каменец. у.

Молдаван и молдован, на, м. Молдаванинъ. *Од молдована аж до фінна на всіх язиках все мовчить.* Шевч. II. 58.

Молдавський, а, е. Молдавскій, принадлежащій молдавину. Левиц. Пов. 207.

Молдавка, ки, ж. 1) Молдаванка. 2) Названіе овчины, привозной въ Полтавск. губ. изъ Бессарабіи или Подоліи. Вас. 154.

Молдавський, а, е. Молдавскій. *Еї, Василью молдавський, господарю волосський!* АД. II. 100.

Молебень, бня, м. Молебень. *Дав би на молебень, ти й собі потрібен.* Ном. № 4770.

Молебний, а, е. Молитвенный, посвященный молитвѣ. *На святой день, на великдень, або на который празник роковий, на молебний, люде до церкви йдуть.* Чуб. V. 469.

Молиститися, лищуся, стишся, г. Проситься. *Він єго бив, а той так молиститися.* Вх. Зн. 36.

Моли́тва, ви, ж. Молитва. *Се то отцеві молитва й материна нас видимо карає.* Дума. *Аж ось за отцевські й материнські молитви дав їм Бог і дочечку.* Кв. I. 5. **Ви́читати моли́тву.** Пожурить, побранить. *Я ж тобі дома ви́читаю молитву!* Левиц. Ум. **Моли́твочка.** МВ. (КС. 1902. X. 156. **Моли́товна.**

Моли́твати, ваю, еш, г. Читать молитву и давать имя новорожденному. *Дитину моли́твати.* Каменец. у.

Моли́твѣний, а, е. Надъ которымъ прочтена очистительная молитва. *Ви дали нам рожденного, не моли́твеного, не хрещеного, а ми принесли вам моли́твеного і хрещеного.* (Слова кума, отдающаго ребенка послѣ крещенія). ХС. VII. 433.

Моли́твенне, ка, м. Молитель. *Помолись святому Миколаю моли́твеннику.*

Моли́твини, вин, ж. мн. Обрядъ чтенія очистительной молитвы надъ новорожденнымъ и нареченія ему имени. Каменец. у.

Моли́твѣваний, а, е=**Моли́твѣний.**

Моли́твочка, ки, ж. Ум. отъ моли́тва.

Моли́твувати, вую, еш, г.=**Моли́твати.**

Моли́твуватися, вуюся, ешся, г. Подвергаться обряду моли́твин.

Моли́твятий, а, е=**Моли́твѣний.** *Моли́твяна дитина.* НВолын. у.

Моли́ти, лю, лиш, г. Молить. *Ой я б, мамо, не тужила, а Бога молила.* Мет.

Моли́тня, лѣся, лишся, г. Молиться. *Богу молись, а до берегу грѣбись.* Ном. № 160. *Розумний моли́тня, а дурень плаче.* Ном. № 141.

Моли́товка, ки, ж. Ум. отъ моли́тва.

Моли́твник, ка, м. Молитвенникъ. Котл. Ен. III. 47. *Зося... схилила голову над моли́товником.* Левиц. I. 272.

Моли́тов, тви, ж.=**Моли́тва.** *Ой могла б мене отцева-пані-матчина моли́тов на Чорному морі рятувати, уже б я знав, як свою матір шанувати-поважати.* АД.

Моли́тяний, а, е=**Моли́твѣний.** *Воно у нас моли́тяне, хрещене.* Васильк. у.

Моління, ня, с. Моленіє, молитва. *Яке вже там і моління.* Сям. 174.

Мблод, ду, м. Молодость. Только въ вираз. з пѣрвого мблodu. Въ ранней молодости. *Старий мій ще з пѣрвого мблodu та був такий, що як скаже слово, або два. то так уже й буде.* Харьк. г.

Молодѣ, дбі, ж. См. Молодій.

Молодѣя, на, м. 1) Молодчикъ. *Козаченьку, де ти, молодане?* Мкр. Н. 10. *Ой у мою молодана біле личко, як у пана.* Чуб. V. 15. 2) Молодоженъ. Черк. у.

Молодѣнь, дня, м. Раст. *Sedum acre.* L. 3030. I. 136.

Молодѣнький, молодѣсенький, а, е. Ум. отъ молодій.

Молодѣцтво, ва, с. Жизнь парня, юношество, состояніє юношества. *Покличте мені найменшого братіка, нех я йому здам молодецтво своє і коника вороного, і сідельце золотее.* Рк. Макс. *Ой слухайте, бояре, де юлubeць гуде, там наш Андрієчко молодецтво здає.* Маркев. 137.

Молодѣць, дцѣ, м. 1) Юноша, парень. *І рече: молодче, тобі глатюлю, встань.* Ев. Л. VII. 14. *Ой удовець не молодець: всі порови знає,—ой він твое біле мичко із своїм зривняє, ой він твою русу косу під нош зобяє.* Нп. *Вдовець, чи молодець буде сужений?* О. 1861. XI. Свид. 54. 2) Молодець. **Панове молбдці.** Обычное обращеніє къ козакамъ запорожскаго войска. *Не в Синопу, отамаши, панове-молодці, а у Царьград, до султана поїдемо в гості.* Шевч. 50. 3) Названіє представляющаго жениха парня въ весенней хороводной игрѣ и названіє этой игры. Грин. III. 108.

Молодѣцький, а, е. 1) Юношескій, принадлежащій и относящійся къ парню. *Василь їх (дівчат) попережас: звісно вже, молодецька походка против дівчачої.* Кв. I. 32. *Урочу я тебе й коня твого, коня вороного, тебе молодого, збрую твою да козацькую, красу твою молодецькую.* Чуб. *Молодецька колядка.* О. 1861. XI. Свид. 57. 2) Молодцеватый, удалой.

Молодѣча, ці, ж. соб. Юноши, парни-молодежь.

Молодѣчий, а, е=Молодецький. По-молодѣчи. По молодецки. *Та по-молодечи будеш Богу молитися, а не по-чернечи харамаркать.* Шевч. 246.

Мблodi и мблodі, дів, мн. Небольшіє облачка на небѣ. Мнж. 185. *Мблodi встають, а Бог дощу має.* Ном. № 568. Мо-

лоді високо ходять. (Признакъ хорошей погоды).

Молодій, ѣ, ѣ. 1) Молодой. *Двічи молодим не бути. Ном. № 13753. Хоч і молодий ще, а старечий розум має.* Ном. № 5691. *Щука-риба грає, да й та пару має, а я козак молод пароньки не маю.* Мет. 2) Молодій. Женихъ и новобрачный во время свадьбы. **Молодѣ.** Невѣста и новобрачная во время свадьбы. **Молоді.** Женихъ и не-вѣста вмѣстѣ, также новобрачные во время свадьбы. Ум. **Молодѣнький, молодѣсенький!** *Ой ти, Байдо молодесенький!* Грин. III. 582.

Молодіє, кѣ, м. 1) Молодой неженатый человекъ. *Веселий, ручий молодик.* Мкр. Г. 7. *Чи не лучше було молодиком жити?* Грин. III. 295. 2) Молодой мѣсяць, первая четверть луны, новолуніє. **На молодину.** Въ новолуніє. *Треба на молодика вийти на двір і іворить до місяця тричи.* Чуб. I. 92.

Молодикувати, кую, еш, и. Жить холостымъ. *Грицько, молодикуючи, був собі звичливий, моторний, жартувливий з усіма.* Г. Барв. 463.

Молоділо, ла, Раст. *Sedum telephium.* ЗЮЗО. I. 137.

Молодіна, ни, ж. Сливки. Вх. Зн. 37.

Молодіти, джѣ, діш, и. Молодить, придавать видъ молодости. *Ні літ вона, ні спеки не боїться, бо молодить її пекельна тьма.* К. ПС. 123.

Молодітися, джѣся, дишся, и. 1) Молодиться. *Не вагаючи на свою дохожалість, вона любила молодитися.* Лев. Пов. 168. 2) безл. Молбдиться. Собираются тучи; то тучи, то снова прояснятся. *Молодиться на дощ.* НВолын. у. *Молодиться-молодиться, та й дощ не піде.* Ном. № 568. *Воно ся молодить,—може дощ буде.* Каменец. у. 3) Покрываются сыпью красной или пузырчатой. *Дитина ивіте, тільке молодиться.* Мил. 32.

Молодіця, ці, ж. Молодая замужняя женщина. *Коли хочеш з доні молодці, то держи в іжових рукавицях.* Ном. № 9315. Ум. Молодична.

Молодичий, а, е. Женскій, замужней женщины. *Гірке молодиче життя за ледачим чоловіком та за старою свекрушиною головою.* Г. Барв. 437.

Молодичина, ни, ж. Молодая дѣвушка. *Зарай мені, музиченько, під осичиною,—нехай же я погуляю з молодичиною.* Грин. III. 648.

Молоді́чка, ви, ж. Ум. отъ молоді́ця.
Мблодіж, жі, ж. Молодежь. *Вся молодіж пустилась у танець.* Левиц. I. 187.

Молодісінькей, а, е. Очень молодой.

Мблодість, достя, ж. Молодость. *Молодість-буїність, а старість не радість.* Ном. № 8716.

Молодіти, дію, еш, гл. 1) Молодѣть. *Пишається калмицька, явір молодів.* Шевч. 660. 2) Быть молодім или молодю в дни свадебныхъ торжествъ, также отъ дня вѣнчанія и до дня свадебнаго обряда, такъ какъ послѣдній совершается часто черезъ значительный промежутокъ времени послѣ церковнаго вѣнчанія, приче́мъ обвѣнчанные живутъ отдѣльно и все это время молодіють. Мил. 125. *Саме тоді я молодів: уже нас повинчано, та весілля ще не було.—А дово ж ви молодім?—Ні, тільки тиждень, а як хто, то й довше бував.* Екатер. г.

Молоднѣча и молоднѣча, чі, ж. 1) = Молодеча. *Молоднеча спершу реготалася.* О. 1862. IX. 70, 71. *Хлопці-молоднеча.* 2) = Молодник. Константиногр. у.

Молодніе, кў, м. 1) Молодой садъ, лѣсъ. *Вирубай старий садок та насади молоднику, то й матимеш користь.* 2) Молодой скотъ, птицы.

Молоднѣча. См. Молоднеча.

Молоднѣгá, гí, ж. = Молодник 1. Екатер. г. Слово Д. Эварн.

Молоднѣк, кў, м. = Молодник.

Мблодо, нар. Въ молодости. *Не кайся рано встати, а молодю учитись.* Ном. № 6005.

Молодовѣк, кá, м. Молодой скотъ. Херс. г.

Молодожби, на, м. Молодоженъ. *Старий, та перевернувся на молодожона.* Черк. у.

Молодбѣка, ви, ж. Родъ кушанья: кукурузная мука, свареная въ сладкомъ молокѣ. Вх Зн. 37.

Молодбѣці, шів, ж. Молодая лѣта. *Пом'яніте дні нашої слави, нашихъ веселихъ молодощів.* Левиц. I. 154.

Молодѣха, хи, ж. = Молода. *Ой дайте нам стільця, дайте нам ще й гробинця, дайте ще й кожуха, щоб сіла молодуха.* Грин. III. 508.

Молодцѣвати, цѣю, еш, гл. Молодецествовать.

Молбдчати и молбдшати, чаю(шאו), еш, гл. Дѣлаться моложе.

Молбдчик, кá, м. Ум. отъ молодѣць.

Ой добрий молодчик по уличках сам блукав, ой він собі радість-дівку викликав. Чуб. V. 131.

Мблодь, ді, ж. Молодежь. *Нехай гуляє молодь, більши копи лиха не буде.* Ном. № 12565. *А зосталась дома тільки молодь, що літати не вмів.* К.

Молодѣк, кá, м. Младенець. *Рисю, рисю, молодюк плаче, молодюк плаче—їсти хоче.* Рудч. Ск. II. 53.

Молодѣ, дѣти, с. Юноша или дѣвушка. Употребляется преимущественно во мн. ч. Молодѣта. 1) Молодые люди. 2) Женихъ и невѣста, молодые; новобрачные, вообще молодое супружество. *Вік вам довший і розум добрий, красні молодята.* МВ. *Ой ви молодята, молодята! не дово житимете вкупуї!..* МВ. (О. 1862. III. 75).

Молодѣвий, а, е. Молодой, моложавый. ЗЮЗО. II. 452.

Молодѣтник, кá, м. Волокита, дѣвущникъ. Харьк. у.

Молодѣк, кá, м. 1) Молокосось. Желех. 2) Холостякъ, неженатый. Желех. Вх. Зн. 37.

Молбзиво, ва, с. Первое молоко послѣ родовъ у женщины, коровы и пр. *Іті до ного на молбзиво.* Идти поздравлять съ новорожденнымъ. Полт.

Молокб, кá, с. 1) Молоко. *Захотів молока від бика.* Ном. № 4686. 2) *Бугаѣве молонб.* Название молока, приготовленнаго изъ коноплянаго сѣмени или маку. Kolb. I. 54. 3) *Пѣсаче молонб.* Раст. Euphresia. Вх. Пч. I. 10.

Молокосбс, са, м. Молокосось.

Молосувати, сѣю, еш, гл. Бить, колотить. *Вони повставали да й його молосувать там, бить.* Рудч. Ск. I. 40.

Мблот, та, м. 1) Молотъ. *Вліз межі молот і ковадло.* Ном. № 1817. 2) Пивная гуща. *Ой за той пивний молот зробили козаки з ляхами превеликий колот.* Макс. 3) Свекловичная масса, изъ которой выжать сокъ сахара. Каменец. у. 4) Разваренная мякоть ягодъ (для киселя). Шух. I. 143. *Посікти на мблот.* Очень мелко изрубить.

Молотáрка, ки и молотáрня, ні, ж. Молотилка, молотильная машина. Змiev. у. Каменец. у. *Цього року багато понаймалось людей до молотарні.* Васильк. у.

Молбти, мелю, леш, гл. 1) Молотъ. *Ой на горі, на Самборі крутий камінь меле. Молов батько не віочи, некла мати не сіочи.* Ном. № 6057. 2) Молотъ, бол-

тать, нести вздорь. *Ка-зна що меле, аби не мовчати. Таке меле, що і купи не держиться*. Чуб. I. 248. 3) **Молоти хвостом**. Махати хвостомъ. *Кабан закопався в землю да й хвостиком меле*. Рудч. Ск. I. 22.

Молотися, мелюся, лешся, м. Молоться. *Нехай твое мелеться, не вибірай*. Ном.

Молотіти, чў, тип, м. 1) Молотить. *Прийшов брат до брата кликати молотити: „Не здужаю, брате, ціна піднімати“*. Чуб. V. 364. 2) Колотить, бить кого. *Губи та опенечки,—заходився старий коло ненечки: як став молотить, так аж пірря летить*. Ном. № 3988.

Молотіння, ня, с. Молотьба, молоченіе. Мир. ХРВ. 125. *З твоім молотінням будемо без насіння*. Київ. у.

Молотник, ка, м. Молотильщикъ.

Молотня, ні, ж. Молотилка. Вх. Зн. 37.

Молотобіць, бійця, м. Помощникъ кузнеца, бьющій молотомъ. Харьк. г.

Молоток, тьа, м. Молотокъ. *Добре ковадло не боїться молотка*. Ном. № 7357. Ум. Молоточок.

Молоття, тя, с. Молка, молотье. НВолын. у. *Мука одній пшениці і одного молоття*. Лебед. у.

Мблоч горбодвий, м. Раст. *Leontodon taraxacum*. Шух. I. 21.

Молбча, чі, ж. Молотьба. *Молочі у вдови було чимало*. Г. Барв. 305. *У пиливіку скрізь зайшла молоча*. Київ. у.

Молочай, чай и молочій, чію, м. Раст. а) *Euphorbia cyparissias*, б) *E. Esula*, в) *E. procera*, г) *E. villosa*, д)—степовій. *E. nicaensis*. ЗЮЗО. I. 122. е) *Sonchus asper*. Шух. I. 22, ж)—свинський,—горбодній. *Sonchus oleraceus*. Шух. I. 22. Вх. Пч. I. 13. з) *Sonchus arvensis* L. ЗЮЗО. I. 171. См. Молочан, молочна.

Молочак, ка, м. Раст. а) *Euphorbia esula* L. б) *Sonchus arvensis* L. ЗЮЗО. I. 122, 137. См. Молочай.

Молочаніе, ка, м. Рыба-самецъ. Вх. Зн. 37. Желех.

Молочіна, ни, ж. Молочное; молочное кушанье. Лебед. у.

Молочій, чію, м. Раст. а) См. Молочай, б) *Leontodon taraxacum*. Вх. Пч. 11. См. Молоч.

Молочіння, ня, с.—Молотіння.

Молочка, ки, ж. Раст. а) *Euphorbia cyparissias* L. б) *Euphorbia procera*, в) *Lactuca scariola*. ЗЮЗО. I. 126. См. Молочай, молоко песяче, молочко котяче.

Молочко, ка, с. 1) Ум. отъ молокоб. 2) Женское сѣмя пчель. *У н'ятку матка кладе молочко, а поверх його трутні кладуть назілки*. Лебед. у. 3) Мужское сѣмя рыбъ. 4) Раст. *Lactuca scariola* L. 5)—котяче. Раст.—Молоко песяче. Вх. Пч. I. 10.

Молочлівий, а, е. Дающій много молока, обильный молокомъ. Чуб. III. 266.

Молочник, ка, м.—Молочаник. Вх. Зн. 37.

Молочний, а, е. 1) Молочный, изъ молока. *Молошина каша упріла*. Рудч. Ск. 2) Молочный, дающій молоко. *Корівка молошина*. Г. Барв. 258. *Молоко. . з усякого звіру, котрий молошиний*. Мнж. 134. 3)—Молочливий.

Молочник, ка, м. 1) Молочникъ. 2) Раст. *Leontodon taraxacum*. Радом. у. См. Молочай. Ум. Молочничок.

Молочниця, ці, ж. Молочница. Левиц. I. 466.

Молочничок, чка, м. Ум. отъ молочшник.

Молошняк, ка, м. Лошенокъ или теленокъ и вообще молодое животное, во время питанія молокомъ матери. Зміев. у.

Мбльниця, ці, ж. Вымоина, водомой на послѣ сильного дождя. Вх. Зн. 37.

Мольфарь, ря, м. Злой духъ, разнovidность чорта. *Мольфарі накликають усяке лихо на людей, на їх маржину, на їх майно*. Шух. I. 43.

Мбмот, та, м. 1) Зайка. 2) Бормотунь.

Момотати, чў, тїш, м. Неясно произносить, бормотать

Момотлівий, а, е. Неясно, нечисто выговаривающій. Гол. II. 732.

Мбмрати, раю, еш, м.—Мимрити. Вх. Уг. 252.

Мбмсатися, саюся, ешся, м. Возить-ся, долго что-либо дѣлать. *Чи довго, чи не довго з ногою тею момсалась вона*. Грин. II. 167. *Пишов у комору та й момсається там,—што його зна що й робить так довго*. Новомоск. у.

Мбмсиє, ка, м. Матушкинъ сынокъ, баловень.

Монада, ди, ж. Монада. *Мудрець же физику провадив і толкував якихсь монадів і думав, відкіль взявся світ*. Котл. Ев. III. 53.

Монарх, ха, монарха, хи, м. Монархъ. *Монарха повідав, же все готово. Драг. Звізди бачуть короля далеко від шопи, б'ють поклони монархові, як прості хлопц*. Чуб. III. 352.

Монархія, ні, ж. Монархія. *А цариця-монархія не могла ся втішити, що її діти, яко князи, казав Ірод побити.* Чуб. III. 378.

Монастірь и пр. = **Манастірь** и пр.

Монах, ха и **монаха**, хи, м. = **Чернець**. *Очнувся монах, аж смерть в голову.* Ном. № 6452. *Приїзжающий Гирман, монаха.* Драг.

Монахія, ні, ж. = **Черниця**.

Монечка, ки, ж. Ум. отъ **моня**.

Мономахія, хи, ж. Единоборство. К. ЧР. 167.

Монтеляти, ляю, еш, ил. = **Майталан**. *Вітер дерево монтеля.* Миргор. у. Слов. Д. Эварн.

Монька, ки, ж. Ум. отъ **моня**.

Монькати, каю, еш, ил. Часто говорить **моня**, просить молока (о дѣтяхъ).

Моня, ні, ж. Дѣтск. Молоко. О. 1861. VIII. 8. Ум. **Монечка**, **монька**.

Монятися, юся, ешся, ил. Мятся, воститься, копатся.

Моравія, ці, ж. = **Муравія 2**. *І ну щипать муця. Нащипала... на муцях аж синці знати, наче моравія повиступала.* Св. Л. 14.

Мораль, лі, ж. Нравственность. Левиц. Пов. 72. *Про мораль башицько по книжках читали.* О. 1861. XI. 101.

Моральний, а, е. Нравственный. *Не зупиняймося й моральним занепадом наших українців.* К. XII. 133. *Од моральної стони він не зміг стояти.* Левиц. Пов. 68.

Моральність, ности, ж. Нравственность. Желех.

Морально, нар. Нравственно.

Морва, ви, ж. Тутовое дерево, *Morus nigra, alba*.

I. **Морг**, меж. Выражающее миганіе, морганіе. *Кив, мори на його.* Ном. № 8764.

II. **Морг**, га, м. Миганіе, морганіе. *На кивах та на моргах розмовляти.* Разговаривать мимкой.

III. **Морг**, га и **морґ**, га, м. **Моргъ**, межевая мѣра = 0.57546 гектаровъ. *Мав він кілька морів земельки.* Стор. Голка. *Чи багато нагорав?—Три морги до полудня.* Грин. III. 327.

Морґавка, ки, ж. Название молніи, данное ей цыганомъ (въ анекдотѣ): *Морґавко, морґавко, морґавко ще! нехай я собі ойрочка пун'яночка знайду.* Ном. № 566.

Морґай, гяю, м. Въ загадкѣ: *глазъ. Стоить гай, під гаєм морґай, під морґаєм сопай, під сопаєм хапай.*

Морґаніна, ни, ж. Постоянное морганіе, миганіе.

Морґання, ня, с. Морганіе, миганіе.

Морґати, гяю, еш, одн. в. **морґути**, нѣ, нѣш, ил. **Морґать**, **морґнуть**, **миґать**, **миґнуть**. *От зараз світова зірниця на небі зачала морґать.* Котл. Ен. VI. 50. *Морґани, сліпа, коржа дам.* Ном. № 6482. *Ніч була темна, хоч око викоми, тільки ком-неколи морґне блискавка.* О. 1862. X. 36. **Морґати усами, бровами.** *Шевелить усами, бровами. І усом не морґне.* Ном. № 4220. *Зевес морґнув, як кріль, усами.* Котл. Ен. VI. 5. *Я на тебе морґала і очима, і бровами.* Левиц. **Морґати на нѣго.** *Подмигивать кому-либо, кокетничая, строить глазки. Гей хороша молодичка морґала на мене.* Лукаш. *На петрушку копала, на Петруся морґала.* Нп.

Морґовий и **морґовий**, а, е. **Морґовый**.

Морґосліпий, а, е. Мигающий глазами чаще обыкновеннаго. Новомоск.

Морґулець, лья, м. Въ загадкѣ: *глазъ. Стоить хапун (рот), над хапуном—сопун (ніс), над сопунном морґульці, над морґульцями—поляна, над поляною ліс.* Чуб.

Морґун, на, м. 1) Часто мигающий глазами, **миґунъ**, **морґунъ**. 2) Волокита.

Морґуха, хи, ж. 1) Морґунья, часто мигающая глазами. 2) Кокетка, женщина, заигрывающая съ мужчинами. *Латин дочку мав чепуруху, проворну, гарну і морґуху.* Котл. Ен. IV. 15. *Була морґуха та очиями поводила чи на парубків, чи хоть і на нашого бртчика та жодному нищечком признавалась, що тільки його одною любить, а зо всяким женигалась.* Кв. I. 253.

Морґ и **морґовий**. См. III. **Морг** и **морґовий**.

Морґувати, г'юю, еш, ил. Дѣлать на морги.

Морґулька, ки, ж. Ум. отъ **морґуля**.

Морґуля, лі, ж. Шишка; опухоль. Ум. **Морґульна**.

Морда, ди, ж. Морда, рыло. *Підняв морду так, що й кочерюю носу не достави.* Ном. № 2462. *З свинячою мордою у бублишній ряд.* Ном. № 1037. Ум. **Мордочна**. *Лисичка і виткнула мордочку.* Рудч. Ск. II. 15.

Мордас, су, м. Пощечина, оплеуха. *Лясь його по щочи!.. Дав і ще скільки мордасів.* Св. Л. 224.

Морд́атий, а, е. Мордастый. Ум. Морд́атенький.

Мордочка, вк, ж. Ум. отъ морда.

Мордува́вець, вця, м. Мучитель. *Завезуть дитину ... в чужу сторону і покинуть на Божу волю в руках учителя-мордувавіця.* Св. Л. 22.

Мордува́ння, ня, с. Мученіе, истязаніе, пытка.

Мордува́ти, д́ую, еш, м. Мучить, истязать, пытать. *Ляхи його мордували, щоб пристав на унію: жар за халави сипали і на колесо тягли.* ЗОЮР. I. 263. *Ріж і бий! Мордуї невіру бусурмана!* Шевч. 59. *Катувала, мордувала, та не помагало.* Шевч. {22. *Щоб тобі маму мордувало!* (Брань). Чуб. I. 89.

Мордува́тися, д́уюся, ешся, м. 1) Мучиться, терзаться. *Будуть вони довіку мучитися, до суду мордуватися.* Мир. ХРВ. 279. *А я ї не сказала, як була я людиною, як я мордувалася.* Шевч. 2) Силиться, стараться, выбиваясь изъ силъ. *Мордувався-мордувався,—так і покинув воза, не витягнувши з багнюки.* {3) Бѣсноваться. *Мордується, як чорт в лотках.* Ном. № 3123.

Морд́уля, лі, ж.—Морѓуля.

М́бре, ря, с. Море. *Як Божя воля, то вирнеш з моря.* Ном. № 18. Ум. М́бречко. *А на моречку четверо суден плаває.* Грин. III. 382.

Морб́левий, а, е. Абрикосовий.

Морб́ля, лі, ж. Абрикосъ, мореля, *Prunus cerasus juliana.* Мкр. Г. 22.

Морб́мух, ха, м. Мухоморъ. Каме-нецк. у.

М́брений, а, е. Усталый, изнуренный. *Мореній кін.*

М́бречко, ка, с. Ум. отъ м́бре.

Морш́муха, хи, ж. Раст. мухоморъ, *Aparita muscarica.* Вх. Лем. 436.

Морі́ти, рію, риш, м. Морить. *Бо-знав, коли будуть бити, а тим часом голодом морять.* Ном.

Морі́г, рогу́, м. Мурава, трава. *На двір, паняночки, на двір, на зеленій морі.* Гол. IV. 194. *На морозі добре лежати.* НВолын. у. *В темному лузі морі зелененький, на морогу явір височенький.* Нп. Ум. Морі́жон. (Вівця) *прежоюм почесала з шляху до зеленою моріжку влопити свіжої травиці.* Мир. ХРВ 39.

Морб́ва, ви, ж. 1) Морковь, *Daucus Carota L.* *Унадився, як свиня у моркву.* Ном. № 2740. *Хатня морб́ва.* Ссора домаш-

няя между мужемъ и женой. *А там купами капуста, буряки, морква огородня, а хатньої наші жінки не продають, держать про нужду на нашу олову... цур їй!* Кв. I. 137. *Морб́ву скромадити, стругати комю.* Ссориться (о домашнихъ, преимущественно о женѣ съ мужемъ). 2) **Гад́юча морб́ва.** Раст. *Peucedanum Oreoselinum Moench.* ЗЮЗО. I. 131. Ум. Морб́вна.

Моркв́асити, шу, сиш, м. Ссориться. (о домашнихъ). Подольск. г.

Моркв́иця, ці, ж.—Морква 1. *У ґородах чою там немає?.. капуста, моркв́иця, оирочки, строчечки...* О. 1862. IX. 111.

Моркв́'яний, а, б. Морковный. *Їхав ляшок моркв́'яний, коник буряковий.* Чуб. V. 1161.

Моркв́івеа, вк, ж. Ум. отъ моркв́ва.

Моркв́овий, а, б.—Моркв́'яний. Kolb. I. 144.

Моркв́ові́ння, ня, с. Морковная ботва.

Моркв́ові́ця, ці, ж.—Морква 1. *Обізва-валася морковиця, гарбузова сестриця.* Чуб.

Моркв́'ять, ти, ж. Раст. *Achillea millefolium.* Лв. 96.

Моркв́отіти, кочу́, тіш, м. Бормотать. *Жид хату закладає, то моркв́отить (Богу все молиться).* Ном. № 898.

Моркв́отя, ті, ж. Ворчунья? *Гиря-мочкя сидить моркв́отя.* Ном. № 9281.

Морв́овий, а, б. Моровой. Моровá губна. Трутть для удержанія кровотечения. Подольск. г.

Морв́ові́ця, ці, ж. Морв́, моровая язва.

Морб́в, зу, м. Морозъ, стужа, холодъ. *Розвивайся, сухий дубе,—завтра мороз буде.* Мет. *Морб́в з очима, козакъний—, —аж скрипѣть, аж шелестить,—аж скалки (іскри, збрї) сначуть,—аж шпáри (зáшпáри) зайшли.* Сильный морозъ. Ном. № 629—636. **Морб́ви беруться, взялись.** Морозъ, починається, ударилъ морозъ. **Морб́в піде по ко́му.** Бросить кого въ холодъ. *Що, коли його нема на світі—подумаю собі, а мороз так по мені і піде.* О. 1862. X. 6. Ум. **Морб́зець, морб́зоньно.** Є морозець, та не шупкий. Мир. Пов. I. 136.

Морб́визити, жу, виш, м. Морозить. *Що день пилати ростинають, морозять, шкварять на оні.* Шевч. 634.

Морб́визитися, жуся, вишся, м. 1) Морозиться. 2) Мерзнуть, забнуть.

Морб́вний, а, е, Холодный.

Морозв́вий, а, е. Холодный, обильный морозами, морозный. *Ой зима, зима моро-*

зовая, прошу ж я тебе,—не морозь мене. Лавр. 120.

Морбóвк, зка, м. Иней. *Морозок по травах.* Вх. Лем. 436.

Морбóвонько, ка, м. Ум. отъ морбóв.

Морбáуватий, а, е. Серебристый (двѣтъ).

Морозóк, ка, м.—птица Водомороз. Вх. Пч. II. 8.

Морбóзний, а, е—Морозовий. *Як будуть морозяні зими, то це дерево вклякне.*

Морбóзано, нар. Морозно, холодно. Харьк. г. Каменец. у. *Сьогодні морозяно.* Волч. у.

Мбрóк, ку, м. 1) Мракъ. *Обгорнув (Оврама) морок великий.* К. *Густий морок скрізь по хатах, густіший в будинках, що нема душі живої в сестрах українках.* К. Досв. 40. *Нехай йою густий обійме морок.* К. Іов. 2) Чортъ, нечистая сила. См. Морока 2. Чуб. I. 196.

Морбóка, ки, ж. 1) Хлопоты, затруднение, возня. *Та й набрались ми мороки коло ней!* Левиц. *Багато мені мороки буде!* 2) Темная сила. *Побила б їх морока!* Ном. № 3741. *Морока йою знав.* Ном. № 7843. 3) Игра въ шесть палочекъ, сложенныхъ такъ, что трудно ихъ разнять. 4) мн. **Морóни беруть (ногó).** Приходить въ безпаятство. *Мороки вже беруть слабою.*

Морозвá, вй, ж. Трясина. Гол. Вх. Зн. 37.

Морокувáти, кúю, еш (на кóго), ил. Сердиться, ворчать на кого. Вх. Зн. 37.

Морóкувáтий, а, е. Затруднительный; хлопотный. *Справа була не морокувата.* К. XII. 18.

Морокувáтися, кúюся, ешся, ил.—**Морочитися** 1. *Перевернувся з сiном та й морокувалися коло воза, та ото й порушив собі житт.* Лебед. у.

Мбрóх, ху, м. Пльсень, мохъ. Мнж. 185. *У москалів так кладуть стіжки, що як піде дощ, та постов стіжок, то так морохом і обросте.* Волч. у.

Морбóха, хи, ж.—**Моруха.**

Морбóчити, чу, чипш, ил. 1) Одурять, лишать сознания. *Марезо, паноче, увесь світ мороче.* Ном. № 3059. 2) Забывать голову, надóдать приставами. *Не мороч мені голови, бо вже й так обертом ходе.* Подольск. г.

Морбóчитися, чуся, чипшся, ил. 1) Кружиться (о голови). *Чогось моя головонька морочиться.* Чуб. V. 71. 2) Хлопотать, возиться. *Морочивсь, морочивсь, нічого не вдіє.*

Драг. *Страх мені не хочеться з старим дідом морочитися.* Шевч. 159.

Морбóчливий, а, е. Хлопотный, затруднительный, головоломный. *Це морочлива траця.* Подольск. г.

Морбóчний, а, е. 1) Темный, мрачный. 2)—**Морочливий.**

Мбрóскати, каю, еш, ил. Хлестать, бить. *А тут лях за чуб хватав і скляницею межси очі морскав.* Макс.

Мбрóскатися, каюся, ешся, ил. Шататься, слоняться. *Старий уже встав та по двору морскається.* Зміев. у.

Морснúти, нú, нóш, ил. Одн. в. отъ **мбрóскати.** *Як морснеш кою, то й ноги за дере.* Грин. I. 231. *Ось і мене таки добре морснуло по носі.* Левиц.

I. Морськйй, á, ё. 1) Морской. *Промиває карі очі морською водою.* Чуб. V. 320. 2) **Морськá свиня.** Дельфинъ. *Там страшно борсався дельфин, чи морська свиня.* Левиц. 3) **Морськє залізо.** Магнитъ.

II. Морськйй, á, ё. Хлесткій (о вѣтвяхъ дерева). *Морське дерево.*

Мортíра, ри, ж. Мортира. *Мортира бомбова.* К. Досв. 233.

Морúгий, а, е. Рыжій или темно-сѣрый съ темными полосами. *Васильк. у. Киця моруа.* ХС. II. 192.

Морúха, хи, ж. Грибъ 'дождевикъ. Харьк. у. См. Моруха.

Мбрóхлий, а, е. Сморщенный, морщинистый (о плодахъ). *Морхле яблуко, морхлі оірки.* Черк. у. **Мбрóхле зёрно.** Зерно, за-сохшее въ колосѣ, недоразвившееся.

Мбрóхнути, ну, нóш, ил. Покриваться морщинами (о плодахъ).

Мбрóшень, пня, м. Башмакъ, сдѣланный изъ цѣльнаго кусьа кожи. Сумск. у.

Моршбóк, шкá, м. Морщинка. *Тоненький моршок між бровами.* Левиц. Пов. 50.

Морщá, щáти, с.—**Морщак.** Вх. Лем. 436.

Морщáк, кá м.—**Порося морське.** Вх. Пч. II. 5.

Мбрóщина, ни, ж. Морщина. МВ. II. 43. Ум. **Мбрóщинка.**

Морщинéць, нцá, м.—**Моршень.**

Мбрóщинка, ки, ж. 1) Ум. отъ **мбрóщина.** *Я йому морщинки розладжую на лобі.* Г. Барв. 359. 2) Часть рукава женской сорочки у галицкихъ 'покутанъ: вставка,вшитая подъ ўставною. Kolb. I. 39.

Мбрóщити, щу, щипш, ил. Морщить, сморщивать. *Морщина своє молоде лице.* Левиц. I. 219. *Морщина чомо. Мбрóщити постолі.*

Дѣлать бапмаки (постоїи, моршні) изъ цѣльнаго куска кожи.

Мбрщитися, щуса, щисся, ил. Морщиться. *Як не морщусь, не стараюсь.* Котл. **Морщѹн, нѹ, ж.** = Моршень. *Дїдови морщуни на печі зогнили.*

Морюха, хн, ж. 1) Дождевикъ, *Vovista gigantea.* См. Моруха. 2) Гнилушка для подкуриванія пчель.

Мбсїнж, жу, м. и пр. = Мосязж и пр.

Мбсїр, ру, ж. Солонка, сдѣланная изъ цѣльнаго куска дерева. Вх. Зн. 37.

Москалѣнко, ка, м. 1) Сынъ великоросса. 2) Сынъ солдата.

Москаленя, нѹти, с. 1) Ребенокъ-великороссь. 2) Ребенокъ солдата.

Москалик, ка, м. 1) Ум. отъ москаль. 2) Родъ морской рыбы. *Потїм поситались з матнї на берег здоровї лакерди... забмщамл червоно-золотї москалики.* Левиц. 3) Жучокъ *Coccinella quinquempunctata.*

Москалитися, люся, лншся, ил. 1) Обрусѣвать. *Уже почав москалитися!* Константиногр. у. 2) Осолдатчиваться.

Москалнчок, чка, м. Ум. отъ москаль.

Москалїв, лѣва, во. 1) Принадлежащїй великороссу. 2) Принадлежащїй солдату.

Москалївна, нн, ж. 1) Дочь великоросса. 2) Дочь солдата. *Чи не москалївна? так же, казали, у москаля дочка вмерла.* Мир. ХРВ. 8.

Москаль, лѹ, м. 1) Великороссь. *Москаль ликом в'язаний, у ликах ходе та й всїх у ликах воде.* Ном. № 849. **Пїдпуснѹти, пїдвїзити москалѹ.** Лгать, надувать, обманывать. *Не слухайте, батьки, сього ледащици: пїдвезе вїн вам москалѹ!.. Не москаля я вам пїдвїз, а роблю все по правдї.* К. ЧР. 376. 2) Солдат. *Пам постановив оддати Миколу в москалї.* Левиц. 3) Сортъ льна, сѣмя котораго не вылуцивается само собой. Полт. 4) Сортъ чесноку. Вас. 204. 5) Насѣк. *Rugrhocoris apterus.* Вх. Пч. I. 7. Ум. **Москалин, москалнчок, москалнчин.** *Роскажить миш, дядечку-москалнчку, якї два ви бачили.* О. 1862. V. 29. Ув. **Москалѹга.** К. Дз. 79.

Москалннѹ, нї, ж. соб. 1) Великороссы. Желех. 2) Солдаты.

Москальство, ва, с. 1) Соб. отъ москаль. 2) Обрусѣлость. *Українську натуру я добре знаю. Все се москальство лежить на їх, як на волу сїдла.* Левиц. I. 313.

Москальчѹ, чѹти, с. = Москаленя.

Москальчик, ка, м. Ум. отъ москаль.

Москальчѹк, кѹ, м. 1) Ребенокъ-великороссь. 2) Сынъ солдата.

Москалѹга, ги, м. Ув. отъ москаль.

Москати, кѹю, вш, ил. Бить; стучать. *Коваль москав молотком.* Вх. Зн. 37.

Москѹва, вї, ж. 1) Москва (городъ). 2) = Мосналь. *Москаль, що якесь старе залїзо продавав... і не чув, що жвавий мїщанин у чемерцї штовзга його: „Москва, москва, чи продави залїзо?“* МВ. I. 24.

Москвофїл, ла, м. Сторонникъ великорусскаго языка въ Галицїи. Желех.

Москвофїльство, ва, с. Любовь къ великорусскому языку и пр. Желех.

Москвофїльскїй, а, е. Принадлежащїй москвофилу.

Москївщїна и Московщїна, нн, ж. Великороссїя. *Москаль любить жартуючи, жартуючи кине, пїде в свою Московщину, а дївчина шне.* Шевч. 65.

Москбвещ, вцѹ, м. = Москаль I. К. Дз. 115.

Москбвца, кї, ж. 1) Великороссїянка. 2) Жена солдата, солдатка. 3) Сортъ меремни. Ум. **Москбвочна.**

Москбвскїй, а, е. 1) Великорусскїй. 2) Солдатскїй. *Дївчино ядо! Якїй у тебе кришталъ пїд носом—як москбвскїй патрон.* Ном. **Пеня москбвсьна.** Безпричинная придирка; человекъ безъ причины и сильно придирающїйся.

Москбвщєнѹ, нѹти, с. = Москаленя. *Титарївна-Немирївна гантує хустину та колише москбвщєнѹ, малую дитину.* Шевч. 655.

Москбвщина, нн, ж. 1) = Московство. *Москбвщина вкупї з французиною прибивали його (українське слово) к землї.* К. XII. 16. 2) **Москбвщїна.** См. **Москбвщина.**

Москбта, ти, ж. Неясный выговоръ. Вх. Уг. 252.

Москотѹти, чѹ, чєш, ил. Говорить неясно, плохо выговаривая. Вх. Уг. 252.

Мостївїй, а, е. 1) Милостивый. *Мостивїй пане!* 2) Именитый, знатный. *Орудують пани мостивї людьми, як бидлом.* К. МБ. XI. 152. *Не царевї мостивому, не пану в палатї, а тобі, єдиний друже, хочу одспївати мою думу...* Федьк. III. 103.

Мбстнє, ка, м. Ум. отъ мїст.

Мостїна, нн, ж. 1) Половица. *Ой зїрви, синку, в коморї мостину, сховай, синку, чужую дитину.* Чуб. V. 729. 2) **Поль.** Гал.

Мостїнцї, цїв, м. мн. Доски, положен-

ння на лодкахъ для составленія парома. Сим. 99.

Мостіти, моцфу, стиш, м. 1) Стлатъ, настилать, мостить, укладывать. *Ой позовь, пане, землю міряти, землю міряти, мости мостити.* Чуб. III. 295. *Мати почала мостити сіно в кутку на столі.* Левиц. I. 400. Переносно: стараться уладити дѣло. *Бачить чоловік, що не перемки: уже і сьяк, і так мостить, щоб одкасулась причена.* Грин. I. 293. Также переносно: твердитъ то-же самое. „*Розумний не стратить надії*“,—я йому,— „*треба сподіватись, живши*“.—*Поки не зражать,*—знов мостить він. МВ. II. 117. 2) Вить, устраиать гнѣздо. *Журку, журку, та малий жайворонку, не мости гнізда кою бистрою Дніпра.* Грин. III. 594. *Ось на липині й гніздечко мостить Божа птичка.* О. 1861. VIII. 48. *Миша... гніздо мостить.* Грин. I. 254. 3) Колотить, бить. *Як почне мостить, то й міся живого не зоставить.* 4) Мостіти постолі. Дѣлать постолі, сандаліи. *Сіла собі на столці, мостить собі постолці.* КС. 1884. I. 28. *Ой у тій хижці парубочки сидять, постолці мостять.* Мет.

Мостітися, моцфуса, стишся, м. 1) Моститься, умащиваться, усаживаться, примащиваться, прилаживаться. *Моститься, як то й сісти.* Св. Л. 14. *Все моститься, щоб поживитись.* Гліб. 75. *Панувати мостяться над нами.* К. ЦН. 190. 2) Вить гнѣзда. *Горобці мостяться під стріхою, а ворони на дереві.*

Мостіще, ша, м. 1) Ув. отъ мѣст. 2) с. Мѣсто гдѣ былъ мость.

Мостівка, ки, ж. Жижя навозна. Вх. Зн. 37.

Мостніця, ці, ж. Толстая доска, половница. НВолын. у.

Мостовѣ, вѣго, с. Сборъ за проѣздъ по мосту.

Мостовій, а, б. 1) Вымощенный досками. *Ой Олено, сестро моя, помий двори мостовій.* Лукаш. 111. 2) Собирающій пошлину за проѣздъ черезъ мость.

Мостовничій, чога, м. Смотритель мостовѣ.

Мостовіна, ни, ж. Доска въ мосту, въ полу, въ деревянной настилкѣ. Ум. **Мостовиночка.** *Мостять мости-мостовиночки за для вірною дружка; мостовиночка поломилася, вірний дружок затонув.* Чуб. V. 370.

Мбсть, ти, ж. Милость (употребляется въ титулахъ). *Його мбсть.* Его милость.

Мосувати, сѣю, еш, м. Укрѣплять.

Мосцівий, а, е.—**Мостивий.** *Не лучше б нам з ляхами, мосцівими панами, мирно пробувати.* Нп.

Мосць, ці, ж.—**Мость.**

Мосяж, жа, м. Желтая мѣдъ. Шух. I. 283.

Мосяжний, а, е. Изъ желтой мѣди. Шух. I. 285.

Мосяжник, ка, м. Мастеръ, изготовляющій изъ мѣди различные предметы—отливающій ихъ или выдѣлывающій изъ мѣдной проволоки, мѣдныхъ листовъ; обыкновенно это кресты и небольшіе предметы: пряжки, цѣпочки, шипцы, ножи, топирці, кѣлефи и пр. Шух. I. 272, 318.

Мосяжництво, ва, с. Выдѣлка различныхъ вещей изъ желтой мѣди. Шух. I. 272.

Мотаніна, ни, ж. Суета, бѣганье. *Піднявся крик людський, збіглася дворня... Шатаніна-мотаніна.* Мир. ХРВ. 130.

Мотати, тѣю, еш, одн. в. мотнѣти, нѣ, нѣш, м. 1) Мотать, наматывать, мотнуть. *Мотати нитки на клубок. На ус мотати.* Замѣчать, принимать къ свѣдѣнію. *Слухав та на ус мотав.* Чуб. I. 289. 2) Болтать, болтнуть, качать, качнуть, махать, махнуть. *Увійде москаль у хату, мотне патлами.* Греб. 405.

Мотатися, тѣюся, ешся, одн. в. мотнѣтися, нѣся, нѣшся, м. 1) Мотаться, мотнуться, болтаться. *А ти, хвуст, що робиш?.. Мотався да чеплявся то за куци, то за пеньок.* Рудч. Ск. I. 18. 2) Шататься, ходить, дѣлая то одно, то другое; хлопотать, суетиться. *Бабуся мотався по своїй хаті, як клубок, да все робить.* Г. Барв. 501. „*Світи світло! сип вечеряти!*“. *Чоловік схопився, мотався, кинувся до печі, юрики витлає.* Грин. I. 295. **Мотнѣтися**—броситься, то-же, что и **метнѣтися.**

Моташка, ки, ж. Мотокъ (нитокъ). Харьк. г.

Мотика, ки, ж. Кирка. *А ні лопата, а ні мотика їх не розлучить.* Ном. № 9519. *Сокира остра, мотика йї сестра.* Ном. № 7995.

Мотиліця, ці, ж. 1) Болѣзнь: овечій вертежь. См. **Метелиця.** 2) Вошинная моль. *Та й сього року мотиліці багато: котрий ні відкреш вулії, в кожнім найдеш.* Уман. у.

Мотіличний, а, е. Заражений овечьимъ вертежемъ. Угор.

Мотилівка, ви, ж. Названіе особаго рода плахти. КС. 1893. XII. 448.

Мотіаль, ля, м. Мотылекъ. Шведкий, як мотиль. Ном. № 5757. *Щось у тебе буде: хоч мотиль, хоч бабка.* Ном. № 9232.

Мотиляк, ва, м. = Мотилъ. Вх. Уг. 252.

Мотліця, ці, ж. Болѣзнъ: Tabes heralis.

Мотлох, ху, м. 1) Хламъ, тряпье, обломки, клочки. *М'ясо розварилось на мотлох. Побив змія на мотлох.* Мнж. 22. *Сніг на мотлох побив.* Черк. у. 2) Сбродъ, сволочь. *Зоставайся ж із жидами та з мотлохом панським.* К. Досв. 219. *А то ж добре, що ти там на городі балакаєш із політницями, з усяким мотлохом?* Левц. I. 485.

Мотлошн, шў, шїш, г. 1) Превращать въ хламъ, въ куски. 2) Колотить. *Мотлошив мене.* НВолын. у.

Мотлятися, ляюся, ешся, г. 1) Мотаться, болтаться. *Танцює, аж волокни на ногах розплутались, мотляються.* О. 1862. V. Кух. 34. 2) Болтаться, слоняться. *Чумаки мотляються поміж возами.* О. 1862. X. 22.

Мотнути, ся, см. Мотати, ся.

Мотовілочко, ва, с. Ум. отъ мотовіло.

Мотовіло, ла, с. 1) Снарядъ для наматыванія нитокъ съ веретена. Представляетъ изъ себя палку, раздвоенную въ видѣ вилокъ на одномъ концѣ, а другой, болѣе толстый, конецъ оканчивается перекладиной. Вас. 201. Чуб. VII. 410. Гол. Од. 36. Части: палка—дѣржівно, раздвоеніе—вілиці з ріжніами (ріжніи. Константиногр. у.), перекладина—вилон (перехрѣстя. Констан. у.). Шух. I. 150. *Накупи веретен, нема мотовила.* Чуб. 2) Названіе вола, имѣющаго привычку мотать головою во время запряганія. КС. 1898. VII. 47. Ум. Мотовільце, мотовілочко.

Мотовільце, ця, с. 1) Ум. отъ мотовіло. 2) Родъ писанки. КС. 1891. VI. 380. Ум. Мотовілочко.

Міток, тка, м. = Міток. *Як же мені, сестро, такий бути... чужі мітки одрядуючи.* Чуб. V. 917. Ум. Мотічок, мітошон. *Мотошок ниток.* Зміев. у.

Моторжѣник, ва, м. = Маворжѣник. Сим. 209.

Мотбрнти, рю, рш, г. Дѣлатъ, по-

дѣлывать. *А тим часом місяць пливе олядять і небо, і зорі, і землю, і море, та глянуть на мене, що вони моторять, щоб Богові вранці про те розказать.* Шевч. 162.

Мотбрнний, а, е. Проворный, бойкій, живой, ловкій. *Хоч чорна, да моторна, а біла дуже ніжна.* Ном. № 8534. *З того ледачого парубка та став такий моторний та гарний козак, що не здумать, ні сказать.* Рудч. Ск. II. 109. *Моторніі сини й онуки! читайте байку для науки.* Гліб. Ум. Моторнѣнный.

Мотбрність, ностн, ж. Проворство, бойкость, живость. *Де ж той огонь, де та моторність, жвавність, де ті троянди, що жастіли-цвіли на її цоках?* Г. Барв. 537.

Мотбрно, нар. Проворно, бойко, живо. Ум. Моторнѣнко.

Мбророшно, нар. 1) Не по себѣ, нездорово. *Прокимувся я,—холодно мені так, моторошно.* Зміев. у. 2) Страшно, жутко. *Жінко! мені щось моторошно,—чи пити, чи не пити?* Котл. МЧ. 372.

Моторувати, рую, еш, г. = Моторити. *Покійний наш батько по всяк час моторував собі. Сказано—моторяча людина була.* Харьк. г.

Моторун, на, м. Дѣятельный, проворный человекъ.

Моторуха, хи, ж. Живая, дѣятельная женщина, воструха. Константиногр. у.

Моторяка, ви, м. = Моторун. *Та й моторяка ж з вас!—сміюся.* МВ. (КС. 1902. X. 152).

Моторячий, а, е = Моторний. *Старий, а моторячий чоловік.*

Мотрошїти, шў, шїш, г. Порошить. *Проти Варвари почало мотрошїти сніжком.* Мир. Пов. I. 112. *На дворі сніжок мотрошїть.* Ковотоп. у.

Мотуз, ва, м. Веревка. *Стали-сьмо на попас, я коні мотузом добрим до воза прив'язав.* Литин. у. *Слабий, як учетверо мотуз.* Ном. № 8132. *Мотуз въ ткацкомъ станкѣ—см. Верстат.* Шух. I. 256. Ум. Мотузѳн, мотузѳочн.

Мотузарь, рѣ, м. Веревочникъ, дѣлающий веревки, бечевки. Угор.

Мотуззя, зя, с. соб. Веревки. *Гмиле мотуззя. Гей, гей, рятуйте і мотуззя ютуйте.* Чуб. III. 326.

Мотузїти, жу, виш, г. 1) Увязывать, скручивать. 2) Мучить увертками, водить за носъ. НВолын. у.

Мотузка, ки, ж. Веревка, тонкая бечевка. *Зачепила собі мотузкою за шию*

(гличик) *да й понесла топить.* Рудч. Ск. I. 18. Ум. **Мотузочна.**

Мотузник, ва, м. Веревоочный мастеръ, канатный мастеръ. Вх. Зн. 37.

Мотузѳк, зѳа, м. = **Мотузка.** *Смика за мотузок.* Левиц. Ум. **Мотузѳоч.**

Мотузѳочка, ки, ж. Ум. отъ **мотузѳка.**

Мотузѳочок, чѳа, м. Ум. отъ **мотузѳѳк.**

Мотузѳяний, а, е. Веревоочный. *Мотузѳяна шлея.* Левиц. *Залізна кобила, мотузѳяний хвѳст.* (Заг. юлка з ниткою). Ном., стр. 300, № 352.

Мотузѳати, шѳаю, еш, и. Шевелить. *І тѳлько й видно, що живий, бо раз-у-раз руками мотузѳаѳ.* Ромен. у.

Мотузѳатися, шѳаюся, ешся, и. = **Мѳтушѳатися.** *Було ще дуже рано, але вже народ став мотузѳатися.* Новомоск. у.

Мох, ху, м. 1) Мохъ. *Він такий уже старий, що увесь мохом обрѳс.* Рудч. Ск. II. 61. *Намавав м'який мох, а під мохом твердий камѳнь.* Левиц. *Вам іти на мѳа, на темні луи.* Маркев. 89. 2) Очески овечьей шерсти. Гол. Од. 39. Ум. **Мошѳб.**

Мохнѳавці, вець, ж. мн. = **Мохнатипці** = **Рукавиці** въ загадѳкѳ: *Мац-мац по лавці, найшов мохнатий.* Чуб. I. 314. См. **Мохнатия.**

Мохнатий, а, е. Мохнатый; пушной. *Звір мохнатий. Яка вона мохната, така невістка бабата* О. 1862. IV. 37.

Мохнатия, ці, ж. Въ загадѳкѳ: рукавица. *Мацу-мацу по лавиці, обмацую мохнатияци (мохнатияцю).* Ном., стр. 300, № 457.

Мохнатити, тѳю, еш, и. Обростать мохомъ, шерстью, волосами. *Лежачи і камѳнь мохнатіѳ.* Ном. № 10844.

Мохнаток, тѳа, м. — **білавіий.** Раст. *Lurula alba.* Шух. I. 20.

Моховѳий, а, е. Моховой. **Моховѳа вода.** Болотная, тиnistая вода. Ном. № 744.

Моховѳіѳк, ка, м. Раст. *Boletus subtomentosus.* ЗЮОР. I. 114.

Моховѳтний, а, е. Обросшій мхомъ. Вх. Уг. 252.

Мохтѳаль, лѳя, м. Мѳбра нитокъ въ 10 и 5 насомъ. (Залюбовск.).

Мохуѳнеа, ки, ж. 1) Листки, въ которыхъ заключено зерно хлѳбнаго растенія. *Трудно молотить сю осѳнь пшееницю: дуже туга, не скоро вибивається зерно, дуже сидить у мохунках, бо недорѳдна, припалена.* Новомоск. у. 2) мн. Раст. *Physalis Alkekengi* L. ЗЮЗО. I. 131.

Моцѳак, ка и моцѳака, ки, м. 1) Ся-

лачь, крѳпышь. *Там парубок моцѳака, ніхто його не зборѳ.* Черниг. г. 2) Крѳпкое яйцо, битокъ.

Моцѳарство, ва, с. Могущество.

Моцѳарь, рѳа, м. Силачь. *Сідмай мі коня, того моцѳаря.* Kolb. I. 101.

Моцѳний, а, е. и пр. = **Міцѳний** и пр. *Моцѳний Боже допоможе, дасть з любви користь.* Чуб. V. 2.

Моцувѳатися, цѳюся, ешся, и. 1) Стараться, силиться, крѳпиться. 2) — з ним. Бороться, мѳряться силами съ кѳмъ. Желѳх.

Моцѳуля, лі, ж. = **Морѳуля.** *А він таки добряче черкнув тебе по голові: ач, яка моцѳуля.* Черном.

Моцѳѳѳ, цѳя, с. Дѳтск. = **Моня.** Вх. Лем. 436.

Моцѳѳвати, цѳю, еш, и. Усиливать, напрягать, укрѳплять.

Моцѳѳатися, цѳюся, ешся, и. = **Моцувѳатися.**

Моцѳѳоголов, ва, м. Большой деревянный гвоздь.

Мѳочар, ра, м. Топь, низменное съ подпочвенной водой мѳсто. *Через мѳочар до мене іти.* Канев. у. *На мѳочарі віви ходять.* Канев. у. *Рузя... трохи не зарязма на мѳочарі.* Левиц. I. 305.

Мѳочарѳистий, а, е. = **Мѳочаруватий.** Хотинск. у.

Мѳочарувѳатий, а, е. О почивѳ: болотистый, мокрый. *Мѳочарувате поле.* Каменец. у.

Мѳочѳати, чѳаю, еш, и. Мокать. *А не хочеш — вибачай: ложечки не мочай.* Чуб.

Мѳочѳа, ви, ж. Слякоть. Черниг. у.

Мѳочѳна, ної, ж. Настоенная водка. *Будем мочѳну пити.* Зміѳв. у. Кв. II. 158.

Мѳочерѳѳ, ту, м. = **Мѳочар.** Лубен. у.

Мѳочѳі, мѳѳжу, жѳш, и. = **Мѳогти.** Желѳх.

Мѳочѳивий, а, е. = **Мѳочливий.** *Мѳочивѳе літа.* Вх. Зн. 37.

Мѳочилиніѳка, ки, ж. = **Мѳочѳило.** *Покладу я колопенку та в мѳочилиніѳку.* Гол. III. 378.

Мѳочѳило, ла с. Водой наполненная яма, въ которой мочѳать коноплю. Шух. I. 147.

Мѳочѳити, чѳу, чиш, и. Мочить, смачивать. *Треба мочити сорочки. Я вчѳора мочила коноплі. Не хочу мочити руки. Мочила березівкою виразку, та й загоїлось.*

Мѳочѳитися, чѳуся, чишся, и. Мочиться, смачиваться. *Познімай сорочки, а то мочѳатся на дощі.*

Мѳочѳка, ки, ж. = **Мачѳка** 2. Вх. Уг. 252.

- Мочлівий, а, в.** Мокрий, дождливий. *Мочливе літо було сей год.*
- Мобний, а, в.** = Мочливий. *Мочная весна була.* Сосниц. у.
- Мошенство, ва, с.** Мошенничество. *А на торювиці, де коней та волів продають,— скільки там мошенства, неправди!* О. 1861. VI. 76.
- Мошенський, а, в.** Мошеннический.
- Мошечка, ки, ж.** Ум. отъ мошка.
- Мошка, ки, ж.** Мошка. *Мошки, комарі, мухи... завелась з попелу.* Ном. № 314. Ум. Мошечна.
- Мошкя, кі, ж.** соб. Мошки. *Мошки багато на городі,— усі руки й лице покусала.*
- Мошнйч, ча, м.** Раст. *Sedum acre* L. 3030. I. 136.
- Мошнұхи, нух, м. мн.** Раст. = Мохунки.
- Мошюк, шкү, м.** Ум. отъ мох.
- Мошонька, ки, ж.** Кошелек. Желех.
- Мошцйр, ря, м.** = Мушцйр.
- Мошці, щей, ж.** мн. Мошці, останки. *Ой я ж кажу—в саду лежу, аж я в нехворощі, ізсушилась, ізв'ямлась, тільки мої мошці.* Нп.
- Мрзаниця, ці, ж.** Тонкое, болотистое м'сто въ л'су. Шух. I. 81.
- Мрака, ки, ж.** = Мряка. *Мрака йшла.* О. 1861. X. 49. *Мраки заляли, мраки йдут.* Вх. Зн. 37.
- Мрево, ва, с.** = Марево. *Та то ще, гляди, мрево.* Ном. № 3058.
- Мрець, мерця, м.** Мертвець. Єв. I. XI. 41. *Він дуже боявся мерців.* Левиц. *Як у мерця очі не заплющені—на вміруцю.* Ном. 312.
- Мрйгати, гаю, еш, гл.** 1) Моргати (глазами). *Тільки мрйга, нічого не говоре.* Новомоск. у. 2) = Ремигати. *Не їсть, а тільки мрйга.* Черк. у.
- Мрйний, а, в.** Мечтательный. *Наші жінки дівоцтво своє вважають більше за якесь невиразне й мрйне русалкування, аніж справжнім життям.* Г. Бар. 377.
- Мрйник, ка, м.** Мечтатель. Желех.
- Мрйниця, ці, ж.** Мечтательница. Желех.
- Мрїти, мрїю, еш, гл.** Чуть виднїться (вдали), неясно виднїться. *А під лісом, край дороги либонь курїнь мрїє.* Шевч. 82. *За мошолою мошля, а там тільки мрїє.* Шевч. 8. *Мрїє, мрїє ясен місяць у неділю рано.* Нп. *Діти мрїли в сутінку.* Левиц.
- Мрїтися, мрїюся, ешя, гл.** 1) = Мрї-
- ти.** *По степу росяному шлях мрївся.* МВ. (О. 1862. I. 77). 2) Мерещиться, грезиться. *Небозі сонечко мрїється,— воно ж зрадніло, та й справді врїється.* Ном. № 6402.
- Мрїтно, нар.** Чуть-чуть замїтно вдали. *А там щось мрїтно: чи то люде, чи то коні, а може копиці сіна.*
- Мрїя, мрїї, ж.** Мечта, греза. *Ох, мрїї мої, мрїї золотїї.* Левиц. *Все те ви-кликали веселі мрїї, веселі думи.* Левиц. I. 195. *Пропало мое й дівування, всі радости, мої мрїї, мої надїї.* Г. Барв. 223.
- Мрїяти, рїю, еш, гл.** Мечтать. Желех.
- Мрўжити, жу, жиш, гл.** Смыкать (глаза), жмурить. *Болишь мені чоловонька, оченьками мрўжу.* Гол. I. 251. *Хоть я ляжу спати,— сон очей не мрўжить.* Гол. I. 349.
- Мрук, ка, м.** Ворчливый человек. Желех. *Темного мрўна грати.* *Играть въ жмурки.* Желех.
- Мрўка, ки, м.** Мурлыка.
- Мрўкати, каю, еш, гл.** Мурлыкать. *Кїт мурий, на сонці потягаючись, мрукая з свою доброю талану.* МВ. II. 134.
- Мряка, ки, ж.** Густой туманъ съ мелкимъ дождемъ. *Вночі і ожеледь, і мряка, і сніг, і холод.* Шевч. 657. Ум. Мрячка.
- Мряч, чї, ж.** = Мряка. *Мряч упала.* Вх. Зн. 38. Желех.
- Мрячїти, чў, чїш, гл.** 1) Моросить. *Дош став мрячїти.* 2) безл. Мрячїть. *Стоить туманная, съ мелкимъ дождемъ, погода. Все мрячїть та й мрячїть.* Каменец. у.
- Мрячка, ки, ж.** Ум. отъ мряка.
- Мрячний, а, в.** Туманный, дождливый.
- Мрячно, нар.** Туманно, дождливо.
- Мстївий, а, в.** Мстительный. *Суддя не мстивий, а всім страшилвий. Але сі ніжні істоти мстиві. Вони мстяться над людьми за їх лихі почування.* Г. Барв. 400.
- Мстївість, вости, ж.** Мстительность. Желех.
- Мстїво, нар.** Мстительно. *Його серце мстиво якось стрепенулося у грудях.* МВ. (О. 1862. I. 87).
- Мстїти, мшчу, мстиш, гл.** Мстить. *Встрїчено въ фальсифицированной исторической пїснї: Вовкулакам, кателикам, мсточи зраду здала.* Срезн. Запорожск. Ст. Часть. I. 38.
- Мстїтися, мшўся, мстишся, гл.** Мстить за себя, отомщать. *Огонь святий мститься, як його не шануєш.* Ном. № 10305. *Як*

вийде злодій з тюрми, то ще їри буде мститися. НВолын. у. То вона мститься на Хведорові за дочку. Мир. Пов. I. 165.

I. Му, меж. Выражаєть мычаніе ко-
ровы.

II. Му, сокр. мьст. йому. Най тога зрадить, котра му ладна. Чуб. V. 16.

Мугікати, каю, еш, л. Пѣть подь нось, мурлыкать. Гуляя собі пренеповинний в саду та арію якусь муликав стиха. Шевч. 556.

Мугірь, ря, м. Неотеса, грубий про-
стой челоуѣвъ, мужикъ. Мнж. 83. Така завелась смілость у вражит муирів, що йде значний козак улицею,—ніхто й шапки не ламає. К. ЧР. 214. Ув. Мугиряна. Зміев. у.

Мугірька, ки, ж. Неотеса, мужичка,
грубая женщина.

Мугиряка, ки, м. Ув. отъ мугірь.

Мудёрний, мудёрський, а, е. Искус-
ный. Желех. Вх. Зн. 38.

Мудаўля, лі, ж. Большая мозоль,
шишка, нарость. Мнж. 185.

Мудики, вів, м. мн. Раст. Glechoma
hederacea. Вх. Пч. I. 10. ЗЮЗО. I. 172.

Мудник, ка, м. Раст. Parnassia pa-
lustris. Лв. 100.

Мудо, да, с. Ядро (у мужчины, самца).
Желех.

Мудрагѣль и мудрагѣль, ля, м. 1)
Умникъ, лукавецъ, хитрецъ. *Мудрагѣль!
куроу'я ззів, а сказав, що само вирзлося.*
Ном. № 3067. 2) Большая бабочка ноч-
ная. *Ой не літай, мудрагѣлю, попід стелю,
не пороши миленькому на постелю.* Нп.

Мудрак, ка, м. Смышленный, разум-
ный челоуѣкъ; мудрствующій. *Е, та він
у мене мудрак на всячину.*

Мудрація, ції, ж. Мудренность, за-
мысловатость, искусство. *А ми втнемо ру-
кавця і нові, хйба мудрація велика.* Гліб. 39.

Мудронець, нця и мудрень, ня, м.
Раст. Larix decidua. Вх. Уг. 252. Вх.
Лем. 436.

Мудрець, ця, м. Мудрецъ. *Ідумейські
Таманні... славні були своїми мудрецями.*
К. Іов. V. *Мудрець там фізику провадив.*
Котл. Ен. III. 53.

Мудрий, а, е. 1) Мудрый, умный.
Чому чорт мудрий?—Бо старий. Посл.
Мудрий поляк по шкодї. 2) Мудренный, за-
мысловатый. *Невелика штучка, та мудра.*
Чуб. I. 268. *Нашичалась, витравлялась,
взявшись у боки, голубиями личкувала де-іде
мудрі скоки.* Мкр. Н. 29. 3) Хорошій по-

своимъ качествамъ: красивый, вкусный и
пр. *Росчесав кудрі, росчесав мудрі, і сам
до милої пішов.* Чуб. V. 370. *Мудре де-
рево.* Шух. I. 88. *Мудрою борщу наварила.*

Мудрик, ка, м. 1) = **Мудрак.** Черниг. г.
2) = **Мудронець.** Вх. Лем. 436.

Мудрина, ни, ж. Раст. Larix europaea.
Шух. I. 18.

Мудрість, рости, ж. Мудрость. *Кожда
пригода до мудрости дорота.* Ном. № 1752.

Мудріти, рію, еш, л. Умгѣть.

Мудрішеи, шок, ж. мн. Выдумки; ис-
кусно, мудрено, замысловато сдѣланныя
вещи. *Прегарна природа гуцульских ір під-
держує його (гуцулову) фантазію і робить
його способнішим до усіюких мудрішок.*
Шух. I. 294.

Мудо, нар. 1) Мудро, умно. *Хто по
кладї мудро ступає, той ся в болотї не
купає.* Ном. № 5883. 2) Хитро, мудрено. *А
сам, говорючи так, збоку якось на неї дивиться
мудро.* МВ. II. 81. 3) Искусно, затѣйливо.
Мудро співа. Шевч. 154. *Два рушники
дових та мудро вишитих.* Кв. I. 77.

Мудрований, а, е. Замысловатый. *Мова
сієї поеми аж геть мудрована і випробу-
вана на інших словесних творах.* К.
Іов. IV.

Мудрота, ти, ж. = **Мудрощі 2.** Федьк.

Мудрощі, щей и щів, ж. мн. 1) Хитро-
умныя затѣи, хитрыє приємы; мудрствованія.
Хитрощі та мудрощі. Ном. № 2969. 2) Муд-
ренныя вещи, что-либо затруднительное для
пониманія или исполненія. *Не великі тут
мудрощі.* 3) Заповѣди. *Десять Божих
мудрощей.* Киев. г.

Мудрування, ня, с. Умствование, мудр-
ствование.

Мудрувати, рую, еш, л. Умствовать,
мудрити, мудрствовать. *Будемо якось хитру-
вати та мудрувати і таки добудемо того
щастя.* Левиц. I. 201. *Як не мудруй, а
вмерти треба.* О. 1861. III. Гул.-Арт. 111.

Мудруватися, руюся, ешся, л. Быть
въ затруднительныхъ хлопотахъ? *Муд-
рується, як сучка перед перевозом.* Ном. №
10958.

Мудряха, хи, ж. Название одного изъ
родовъ плáхти. Черниг. у.

Мудь, дя, м. 1) Неотеса, грубий че-
лоуѣвъ, мужикъ. *Та що й говорити з та-
кими глечиками, з такими мудьями.* Левиц.
Пов. 182. 2) = **Мудо.** *Як я... стягну з коня
цього черкеса, так хватайте його прямо
за мудя, то він буде наш... Хватили його*

тільки за мудя, той зараз і ослаб. СХО. VIII. 315.

Муж, жа, м. 1) Мужъ. *Ой там стояла мужів громада, мужів громада, велика рада.* Чуб. 2) Мужъ, супругъ. *Ти не будеш мені мужем, я тобі женою.* Мет. 70.

Мужва, ві, ж. соб. Мужичье. *Яксь мужва обідрана.* Рудч. Ск. II. 82. *Сказано мужва—не розчовте, що піп у церкві скаже, та й торочить, що робити гріх.* Купян. у. *Убирайтесь ік нечистій матері, мужва невмивана.* К. ЧР. 354.

Мужик, ка, м. 1) Простолюдинъ, мужикъ. *До панів пан, а до мужиків мужик.* Ном. № 5879. 2) Мужъ. *Жінка-голубочка пече млинці з полубочка, а мужик, щоб здоров, білши муки намолов.* Ном. № 12359. Ум. Мужичіи. *Хоч у мене мужичок з кулачок, а я таки мужикова жінка.* Нп. Ув. Мужичище. *А той мужичище взявся за боцище.* Чуб. V. 686.

Мужників, кова, ве. 1) Мужику приналежачій. 2) Мужиниъ. *Тільки гріє мое здоров'є мужикове подвор'є.* Мет. 332.

Мужикувати, вую, еш, л. Быть крестьяниномъ, мужикомъ. *Тут мужикував, там пануватимеш.* Мир. Пов. I. 123. *Ми, мужикуючи по хуторах і селах... К.* (О. 1861. I. 312).

Мужіцтво, ва. 1) Крестьянство. *Він, ще оженившись, послухав жінки. од мужицтва одстав і збивався трошки на купецький лад.* Кв. II. 196. 2) соб. Мужики. *А найбільш преться того мужицтва.* К. ЧР. 332. 3) Мужичество, грубия привычки, замашки.

Мужичий, а, е. 1) Крестьянскій, мужичій. *Бувало дають ляхам одержу мужичку.* Драг. *В їз усе по панській, любе й миле, а в нас усе по мужичькому.* МВ. I. 26. 2) Мужескій, мужній. *Очищаеш ти, водо явлена; нарожденою од позору: надуманого, нагаданого, зустрічного, водяного, вітряного, жіноцького, мужичького, парубочького, дівоцького.* Чуб. I. 132.

Мужичий, а, е. Крестьянскій; мужичій. *Мужича правда есть колюча, а панська на всі боки туча.* Котл. Ен. VI. 53.

Мужичити, чу, чиш, л. Говорить мужичьимъ язкомъ (объ ученикахъ бурси, употребляющихъ украинскій языкъ). *Кожною, хто „мужичив“, записують в журнал і за кару назначають вивчити скільки десять латинських слів.* Св. Л. 29.

Мужичаще, ша, м. Ув. отъ мужів.

Мужичка, ки, ж. Крестьянка, му-

жичка. *Де таки сьому статись, щоб пан та взяв мужичку?* Кв. I. 224.

Мужній, а, е=Мужній 3 и 4.

Мужній, я, е. 1) Мужній, принадлежачій мужу. *Хто такий у світі зору засилає: чи молода дівоцьонька, чи бідная удівонька, чи мужня жона?* Чуб. V. 486. 2) ж. Замужняя. *Сі баришні як би були мужні, то б їм землі треба.* Донск. обл. 3) Мужественный. *З молодого хлопця починає виходити мужній, досростий чоловік.* Левиц. *Вона почула його гарячу мужню руку під своєю рукою.* Левиц. 4) Мужественный, смѣлый, обладающий мужествомъ.

Мужність, ности, ж. 1) Мужественность. 2) Мужество, смѣлость. Желех.

Мужно, нар. Мужественно.

Мужчір, ра, м.=Мощирь.

Муза, ви, ж. Муза. *Возлюбленнику муз і грацій.* Шевч. 599.

Музика, ки, ж. 1) ж. Музыка. *Троїста музика йграє що в духу.* Кв. I. 12. 2) м. Музыкантъ. *Пропустить, пропустить—музики йдуть.* Шевч. 305. 3) м. Охотникъ. *О, я замолоду був великий музика до юрліки.* Волын. г. Ум. Музиченька. *Наймай музиченьки.* Чуб. V. 304.

Музикант, та, м.=Музика 2. *Музиканти мої, ви заграйте мені!* Нп.

Музіцтво, ва, с. Игра на музыкальномъ инструментѣ. *Веселе ремесло музичтво... легким хлбом забавляють.* Ном. № 12467.

Музиченько, ка, м. Ласк. отъ музика 2. Чуб. V. 304. *Заграй мені, музиченько, під осичиною.* Грин. III. 648.

Музичка, ки, м. 1) Плохой музыкантъ. 2) Жукъ скрипунъ, Dorgadion. Мнж. 185.

Музичний, а, е. Музыкальный. *Музичні вар'яції.* Левиц. *Музичний і читальний вечір.* О. 1862. III. 26.

Музьки, зьок, ж. мн. Начасы. (К. П. Михальчукъ).

Музьок, ка, м.=Мізьок. Козелец. у.

Мука, ки, ж. Мука, мученіе, страданіе. *Він тертів муку од свого кохання.* Левиц. *Жили наші діди—не знали біди; стали жити онуки—набралися муки.* Ном. № 683. *На муки давати.* Мучить, терзати. *Били мене, били, на муки давали.* Гол. IV. 492.

Мука, кі, ж.=Ворошно.

Мукати, каю, еш, л. Мычать. *Мукає корова.* Каменец. у. *Чоось телята мукають.* Драг.

І. Мул, лу, м. 1) Иль. *Твої білі ребра піском занесу, у мул поховая.* Шевч. 58.

2) Урина. *То вельзевул попустив мул, з ляку омовився.* КС. 1882. IV. 170.

II. Мул, ла, м. Муль, лошаць.

Мулистий, а, е. Илстий.

Мулити, лю, лиш, ил. 1) Жать, давить, тереть. *І червоні чоботи мулять.* *Ном. № 1998. Чобіт мулить ногу, подушка мулить в голову.* *Ном. № 11310.* 2) Не давати покою. *Се то йому худобина мулить.* *Ном. № 10820.*

Муліти(ся), лю(ся), ліш(ся), ил. Заносить вломъ.

Мулітися, люся, лишся, ил. Мятся, переминаяся. *Микита дово чоось муляся і не хотів против ночі виїздити.* О. 1861. XI. 10. *Та оце було мулюсь, мулюсь, а на дворі холодно; треба йти.* Черниг. г.

Мулір, ра, м. Муляр. *Там муліри мур мурують.* АД.

Мулькйй, а, ё. 1) Илстий. 2) — брус. Мягкій точильный камень. Канев. у.

Мулька, ки, ж. Мілька.

Мулькйй, а, ё. Жесткій, давящій, змушщій, мозолящій.

Мулько, нар. 1) Жестко. 2) Неудобно, неловко, плохо. *Попереду у їх було по шість десятин, а тепера як поділили подушно, то по одній,—так їм і мулько.* Черниг. г. *І в того (сина) старому хутко стало мулько.* Драг. 178.

Мульнивуватий, а, е = Мулкйй 1. *Мульникувата земля.* Вх. Уг. 252.

Мулювати, люю, еш, ил. = Малювати. *Мулює брови синьою ожиною.* Чуб. V. 693. *Мулюваний коромисел тувся, не вломався.* Чуб.

Мулявка, ки, ж. Мілька. Вас. 188.

Муляний, а, е. Мозольный, натертый, нажатый.

Муляр, ра, м. 1) Каменщикъ. *Муляр додому, а мур додолу.* Канев. у. 2) = Маляр. *Треба мені, друг мій, муляра нанять, твоє біле личенько та й намалювать.* Чуб. V. 100.

Мулярник, ка, м. = Маляр. Ум. Мулярничок. *Вичорнили брівки да мулярнички.* Чуб. III. 145.

Мулярство, ва, с. Ремесло каменщика. Желех.

Мулярський, а, е. Каменщицькій. Желех.

Мулярчуб, ка, м. Ученикъ каменщика. Желех.

Муляти, ляю, еш, ил. 1) = Мулити. *Муляє чобіт.* *Щось муляє під коліном: я*

лап,—і намацав каблучку. Г. Барв. 213. 2) — очіма. *Мигать глазами, то закрывають, то открывають глаза. Ходить та все муляє очима, все заплющає.* Київ. у.

Мулятися, ляюся, ешся, ил. = Мулятися. *Кажки, не муляйся.* НВолын. у.

Му́жа, жи, ж. Мумія. Єлипецька мума. *Ном. № 2901.*

Мундёр, мундір, ру и мундур, ра, м. Мундиръ. Ум. **Мундэ(й, ў) рин, мундэ(й, ў) рчик, мундуронько.** *Другий в однім мундирчикку дрижить увесь.* О. 1861. XI. 69.

Муниця, ці, муниція, ціі, ж. Амуніція. *Дадуть тобі, синку, салдатську муницю.* Нп. *Москаль закусив, подякував Богу... да за муницю та й пішов собі.* Драг.

Муничитися, чуся, чисся, ил. Церемонитися. *Бери бо мускай насіння; це й муничитися.* Черном.

Мур, ру, м. Каменная, кирпичная стѣна. Вх. Уг. 253. *Перебіли вони міст, з'їхали на острів, поїхали попід самим садовим муром.* Левниц. I. 218. *Золота швайка мур пробиває.* *Ном. № 1394.*

Муравá, ві, ж. 1) = Муріг. *Прикрив ном осокою, накрив оці муравою, жовте тіло рокитною.* Чуб. V. 942. 2) соб. Муравьи. *У дворах, по улицах, коло церкви, як мурави народу.* Мир. Пов. I. 136. Ум. **Муравна, муравоньна, муравочна.** *Кладу я кладку через муравку.* Чуб. III. 209. *В її ложки під пороюм заросли муромом, а тарілочки під лавкою заросли муричкою.* МУЕ. III. 77. *Ой стежка да маленькая, муравочка зелененькая.* Мет. 163. *Найшов купу муравки.* Грин. II. 222.

Муравель, вля, м. Муравей. Желех. **Муравельний, а, е.** Муравьяний. Желех.

Муравій, вія, м. Муравей. *Мураві обточат.* Драг. 34.

Муравиний, а, е. Муравьяний. **Муравіне масло.** Раст. *Aetium Septicum Fries.*

Муравіця, ці, ж. 1) = Мурава. 2) Желтя и синія пятна на тѣлѣ умираючого. Мил. 165. *Коли вже муравіця виїшла на тіло, то умре дитина.* Каменец. у. *Прихожу, а в неї дитина слаба. Що в неї? Кажє: кір. Коли я гляну, аж у єї вже червона муравіця виступила. Умре, кажє. Коли так: до вечора й умерло.* Маріуп.

Муравіще, ща, с. = Муравник. *Забрав би в торбу оце муравіще, було б на юржи.* Золотон. у.

Муравіння, ня, с. Муравейникъ. Желех.

Муравка, ки, ж. Ум. отъ муравá.
Муравліний, а, е=Муравинний.
Муравління, ня, с.=Муравіння. Желех.

Муравнік, ка, м. Муравейникъ. Мнж. 116. *Посади кажана в муравник та тікай, щоб не чув його свисту.* Драг. 34.

Муравчаний, а, е=Муравиний. Вх. Лем. 436.

Мура́ль, ля, м.=Муравель. Вх. Лем. 436.

Муранділь, ля, м. Муравей. Вх. Зн. 38.

Мура́р, ра, м.=Муляр 1. Гол. II. 710.

Мурашва́, ві, ж. соб. Муравья. У *Пріськи наче мурашва бігла по тілу.* Мир. Пов. I. 170.

Мураші́нник, ка, м.=Мурашник.

Мура́шка, ки, ж. Муравей. *Мурашки, мурашки! поховайте подушки, бо татари йдуть.* Ном. № 339.

Мурашкóвина, ни, ж. Муравейникъ. Шух. I. 88.

Мураші́к, ка, м. Муравейникъ. НВолын. у.

Мурашні́я, ні, ж. соб.=Мурашва. *Люде, що та мурашнія, купки собі понатортали і живуть.* Св. Л. 213.

Мураша́нь, ня, м.=Мурашка. Вх. Уг. 252.

Му́рга, ги, ж. Мбра поверхности: три морга. Киев. у.

Му́ргій, гія, м. Волъ почти черной масти. См. Смаглій. КС. 1898. VII. 42.

Му́рда, ди, ж. Овца, черная вокругъ глазъ. Вх. Лем. 436.

Му́рѣй, рѣя, м. Сермяжникъ. ЗОЮР. I. 252. *Козак мураями нас уживає (міських людей).* К. ЦН. 249.

Му́рва, ви, м. 1) Мурза, татарскій князь. *Всіх мурз із куренів вечеряти позвати.* К. МБ. X. 19. 2) Запачкавое, немумтое лицо.

Му́рва́к, ка, м. Татаринъ. *А вже ж мурзак, мурзак Супрунові да назад руки в'яже.* Грин. III. 585.

Му́рва́лець, льця, м.=Мурзак? *Уже ж мені, превражїї мурзалці, та й Вкраїна не мила.* Мет.

Му́рвати, заю, еш, ил. Пачкать, марать (лицо, руви).

Му́рва́тій, а, е. Съ испачканнымъ лицомъ, грязный, испачканный. *Поанїї, мурзатїї з пилїї побїли.* Грин. III. 92.

Му́рва́тися, заюся, ешся, ил. Пачкаться, мараться, муслиться. *Їж, та не мурзайся.*

Му́рій, а, е. 1) Темнобрыій, испещренный пятнами (о масти). *Кїт мурїй.* МВ. II. 139. *Три голови мав сей пес мурїй.* Котл. Ен. 2) Смуглый. *А зась, мурїй негрещений! целму їж, а не хлїб печений.* Ном. № 13695. Ум. **Му́рѣний**. У цюю Марка були пара мурѣньких бичків. Рудч. Ск. I. 6.

Му́рін, на, м. 1) Мавръ. *Отелмо, венецький мурин.* (Шекспірові твори... поперекладав П. Куліш, I). 2) Кличка собаки. Вх. Лем. 436.

Му́ріна, ня, ж. Болотце, остающееся послѣ половодья. Грайвор. у.

Му́ринка, ки, ж. Мавританка.

Му́ринський, а, е. Мавританскій.

Му́рївчик, ка, м.=Муляр 1. Черк. у.

Му́рїг, рóгу, м.=Морїг. *Зелений як мурї.* Ном. № 13157. *І двір його мурою зарїс.* Ум. Муромон.

Му́рвати, каю, еш, одн. в. **му́рвнути**, ну, неш, ил. 1) Мурлыкать, мурлыкнуть. *Кїт сидить та муркає.* Мирг. у. Слов. Д. Эварн. 2) Бормотать, разъ забормотать. *Муркнув щось таке, що й не розбереш, та й пішов.*

Му́рва́ч, ча, м. Баранъ. НВолын. у.

Му́ркіт, коту, м. Мурлыкание. Желех.

Му́ркотáти, кочú, чеш и **муркотіти**, кочú, тіш, ил. Мурлыкать. *Бач, як кїт муркотить.*

Му́ркотáло, ла, м.=Муркотій. Желех.

Му́ркоті́й, тія, м. Ворчунъ. Желех.

Му́ркоті́ти. См. Муркотати.

Му́ркотні́я, ні, ж. Мурлыкание.

Му́рло, ла, с. 1) Неотеса, грубый чедовѣкъ. 2) Харя, рыло.

Му́рманька, ки, ж.=Мурвань. Вх. Уг. 253.

Му́рманьчий, а, е=Муравиний. Вх. Уг. 253. **Му́рманьча** громадна.=Мурашник. Вх. Уг. 253.

Му́рміло, ла, м.=Мурло. *Чи чуєш ти, мурміло?* Гул.-Арт. (О. 1861. III. 94.).

Му́рмотáти, мочú, чеш, ил. 1) Бормотать. *Народ... мурмотав: паноч, зинь.* Котл. Ен. VI. 44. 2) Роптать. 3) Журчать.

Му́рно-ка́мінь, ня, м. Встрѣчается въ пѣснѣ для обозначенія драгоцѣннаго камня въ перстнѣ. *На тїй ручїї златїй перстень, на перстенї мурно-камінь.* Гол. III. 121.

Му́рований, а, е. Построенный изъ камня или кирпича, каменный. МВ. I. 150. *А нащо ж ти мене покидаєш у мурованім замку?* Мет. 14.

Мурованиця, ці, ж. Каменный домъ. Вх. Зн. 38.

Муролѣбний, а, е. Стѣнобитный.

Муровання, ня, с. 1) Постройка каменной стѣны, каменнаго зданія. 2) Каменная постройка.

Мурувати, рую, еш, м. Возводитъ каменную стѣну, класть кирпичи.

Муруга, гн, м. Воль сѣро-бѣлой масти съ продольными узкими полосами другого, болѣе темнаго цвѣта. Ум. **Муружна**. КС. 1898. VII. 42.

Муругий, а, е=**Моругий**. *Муруги або чорні свити*. О. 1862. IX. 68. *Ой ну, коте муругий!* Мил. 42. *Лежав у бур'яні бровко муругий!* Котл. Ен. III. 38.

Мурчак и **мурчѣк**, ка, м. Морская свинка, *Cavia sobaga* Pall. Вх. Зн. 38. Желех.

Мурчати, чѣ, чѣш. м.=**Мурмотати**. *Смузаю я—і борсук у норі мурчить*. Берд. у.

Муранка, ки, ж. = **Мурашка**. Вх. Уг. 253.

Муранчаний и **мурнчий**, а, е=**Мурманьчий**. Вх. Уг. 253.

Мурѣх, ха, м. Муравей. Каменец. у.

Мус, су, м. Принужденіе. *Мус—великий пан*. Посл. *Через мус*. По принужденію. Желех.

Мусѣк, кѣ, м. Кусокъ выточенной стали, которымъ косецъ выравниваетъ остріе косы. Шух. I. 169.

Муселѣць, льцѣ, м. 1) Напитокъ: вареный медъ, также разведенный медъ, постоянный на ягодахъ, съ которыхъ слита наливка. Маркев. 170.

Мусити, шу, ситш, м. 1) Долженствовать, быть должнымъ, вынужденнымъ. *Не рада коза торгу, а кури весілю, та мусять*. Ном. № 1075. *Просим—не хотів, казали—мусив*. Ном. № 1076. **Мусить бути**. Должно быть, вѣроятно. *Іде шляхом молодшия, мусить бути з проці*. Шевч. 79. **Не мусити**. Не быть въ состояннїи. *Полубила козаченька, не мушу забути*. Мет. *Нїяк не мусе достати грошей*. ХС. IV. 17.

Мусіти, шу, ситш, м. = **Мусити**. О. *Порфирій мусів навідався до о. благочинного*. Левец. *Мусіла свій грїх у церкві спокутувати*. Левец.

Мускати, каю, еш, м. Приглаживать. Гол. Од. 73.

Мускота, ти, ж. Слякоть. Угор.

Мускотіти, чѣ, тѣш, м. Издавать шорохъ, шуршать. *Пішов з хати і запер за собою двері; вертаюсь—відчинені двері і*

чуть—шось у хаті мускотить, аж там оцей чоловік. Александров. у.

Муст, ту, м. Навозная жижа. Вх. Зн. 37.

Мусування, ня, с. 1) Измышленіе, придумываніе. 2) Броженіе.

Мусувати, сѣю, еш, м. 1) Раздумывать, соображать, измышлять. *Мені дай зараз за роботу, то я приймуся мусувати, як нам у пекло довалитись*. Котл. Ен. III. 18. *Дово він мусував про своє безталання*. Полт. г.

Мусуватися, сѣюся, ешся, м. Воззѣться. *Я їй додому почав уже повертати, а він одно мусувався і панькався біля своєї кобили*. Харьк. г.

Мусулес, су и **мусулець**, льцѣ, м. = **Муселець** 1.

Мусульманин, на, м. Мусульманинъ. К. Кр. 14. *Правовірні наші мусульмане*. К. МБ. X. 18.

Мусульманка, ки, ж. Мусульманка.

Мусульманський, а, е. Мусульманскій. *Гареми мусульманські*. К. МБ. XI. 152.

Мусяндровий, а, е. ? *Скільки бідні школяри муки приймуть, поки вивчать сі мусяндрові вірші*. О. 1862. VI. Зѣ нар. уст. 53.

Мутіти, мучѣ, тиш, м. 1) Мутить, возмущать. 2) Производить беспорядокъ. *Мутив, як на селі москаль*. Котл. Ен. I. 25. *Доти лях мутив, доки не найвѣся*. Ном. № 876.

Мутітися, чѣся, тишся, м. 1) Мутиться. 2) Смущаться; волноваться. *Отсе не їде Катря!—мутітися мати: хто же мене оплаче?* МВ. II. 197.

Мутній, ѣ, ѣ. Мутный. *Ой чою ж ти, мила, така, як водиченька мутная?* Нп.

Мутник, ка, м. Мутный ручей. Вх. Лем. 436.

Мутно, нар. Мутно.

Мутушати, шѣю, еш, м. Поворачивать, двигать туда и сюда. *Ілія вже не боїться зубів, да як взвятий його за язык, дак змії і не може дальше Ілію промунти... Став його ще сюди і туди, на всі боки ним крутить, а Ілія все йому за язык чавить. Та змії мутушав їм, мутушав, кидав, кидав...* Драг. 249.

Муха, хи, ж. Муха. *До Спасівки мухи на пана роблять, а в Спасівку на себе*. Ном. № 482. *Аж он дві мухи сидить. Лубен. у. Крутиться як муха в окропі*. Завалень хлопотами, безъ отдыха въ хло-

потахъ. **Муха ясіньова.** Насѣк. = **Майна.** Вх. Пч. I. 7. Ум. **Мушка.**

Мушавка, ки, ж. Насѣк. м.:кряца. *Oniscus murarius.* Вх. Уг. 253.

Мухариця, ці, ж. Насѣк. *Culex ripiens.* Шух. I. 23.

Мухомор, ру, м. 1) *Agaricus muscarius* L. ЗЮЗО. I. 110. 2) *Delphinium elatum* L. ЗЮЗО. I. 121.

Мухорка, ки, ж. и **мухорѣ, рѣа, м.** Въ колоскѣ хлѣбнаго растенія гнѣздо, въ которомъ сидитъ зерно, также плюска у орѣха, чашечка подъ ягодой земляники, клубники и пр. *Як хороше жито, то так і визирає зерно з мухорків.* Волч. у.

Муц, ца, м. 1) Малорослая лошадь. 2) Мопсъ. Ум. **Муцин.**

Муцик, ка, м. 1) = **Муц 2.** У няньки був біленький муцик... Не дуже простий—родом муцик. Котл. Ен. IV. 43. 2) мн. **Муцини.** Волоса, зачесанные и завитые на вискахъ. Вх. Лем. 436.

Муцанка, ки, ж. 1) Родъ кушанья: смѣсь муки, молока и овечьего сыру. См. **Мачанка.** Желех. 2) Порода разсыпчастыхъ грушъ. Вх. Лем. 437.

Мученик, ка, м. Мученикъ. *Щоб розкрились високі могили перед вашими очима, щоб ви роститали мучеників: кого, коли й за що ростинали.* Шевч. 216.

Мученицький, а, е. Мученический.

Мученицьтво, ва, с. Мученичество. Желех.

Мучениця, ці, ж. Мученица. *Святая Барваро, мученице великая, допоможи мені.* Чуб. I. 114.

Мучення, ня, с. 1) Мученіе. 2) — **Бѣме.** Страсти Господни. *Одну пісню о Божім рожденню, другу—о Божім мученню.* Гол.

Мучитель, дя, м. Истязатель, мучитель. *Пан передав його мучителям.* Ев. Мт. XVII. 34.

Мучителька, ки, ж. Мучительница. Желех.

Мучити, чу, чиш, гл. Мучить. *На тім крижі Христа мучено.* Чуб. III. 354.

Мучитися, чуся, чишся, гл. Мучиться. МВ. I. 100. *Я вже не живу, а тільки мучуся.* Левиц.

Мучийк, ка, м. 1) Желобокъ, проводящій муку изъ подъ жернова. Шух. I. 104, 146. 2) Ящикъ, въ который падаетъ мука изъ подъ камня. Черниг. у.

Мучийця, ці, ж. 1) Раст. *Arctostaphylos Uva ursi* Spreng. ЗЮЗО. I. 112. 2) Отверстіе, сквозь которое проходитъ мука

изъ подъ мельничнаго камня въ ящикъ. Мивол. 481.

Мушара, ри, ж. Тля, травяная вошь, *Arhis.* Вх. Лем. 437.

Мушарка, ки, ж. Раст. Мухоморъ, *Agaricus muscarius* L. Вх. Зн. 38.

Мушва, ві, ж. соб. Мухи. *І де ця мушва береться?* Харьк.

Мушія, шії, ж. Имущество. Шух. I. 107.

Мушкѣ, кі, ж. соб. Мошки. *Мушка не дає скотині пастися.* Зміев. у.

Мушка, ки, ж. 1) Ум. отъ **муха.** *Ой був комар оженився та з мушкою не нажився.* Чуб. V. 1169. *Вилетіла мушка з хати.* Грин. III. 665. 2) Въ цвѣтѣ трави: пятнышки, разбросанныя по фону иного цвѣта. *Зелена байова керсетка з червоними мушками.* Мир. ХРВ. 6. 3) Въ женской прическѣ: напущенные на виски пальца на два шириною волосы, идущіе потомъ за уши. О. 1861. Свид. XI. 29. 4) Родъ дѣтской игры. Ив. 24.

Мушкет, та, м. Мушкетъ. *Іде козак в Україну, мушкет за плечима.* Чуб. V. 86. Ув. **Мушкетюга.**

Мушкетний, а, е. Мушкетный.

Мушкетюга, ги, Ув. отъ **мушкет.**

Мушковій, а, б. Съ крапинками. *Хустки повелись мушкови микитонові.* Борз. у.

Мушлин, ну, м. Кисея, муслинъ.

Мушляти, ляю, еш, гл. = **Мотигувати.** Канев. у.

Муштай, таія, м. Мохнатая лошадь. Мнж. 185.

Муштатий, а, е. Мохнатый. Александров. у. Мнж. 185.

Муштер, тра, м. Обучающій военнымъ приемамъ. *А пан муштер таки добре москалів попомуштрував.* Васильк. у.

Муштра, ри, ж. Военное ученіе. Шевч. 68. *Москалі на муширі.* Левиц. I. 493. *Дивилась з дівчатами на москалів. Що то як гарно муширу викидають.* Кв. I. 169.

Муштровий, а, е. Имѣющій военную выправку. *Затне голову, як муштровий кінь.* МВ. I. 27.

Муштравина, ни, ж. Военная служба. Шевч.

Муштрування, ня, с. Обучение военнымъ приемамъ, дрессировка.

Муштрувати, рую, еш, гл. 1) Обучать военнымъ приемамъ. *Тоді ну військо муштрувати.* Котл. Ен. IV. 59. 2) Школить, дрессировать. *Муштровани, бодай їх: зав-*

кають у зализті, а очей не покажуть. Греб. 408. *І стару памію почне муштрувати було з самою ранку: Що се ви, мамінька, без чепчика вийшли?* МВ. I. 131.

Муштрува́тися, ру́юся, вшся, гл. 1) Быть на ученіи (о солд.), обучаться военнымъ пріемамъ. *Поки салдати муштрувались, то капитан частісінько поглядав на Оксану.* Кв. I. 173. 2) Возиться. *Муштруйся перед дзеркалом цілий день.* Левин. I. 500.

Мущеніи, на и муціна, ни, м. Мужчина. Шух. I. 32.

Муцінський, а, е. Мужской. Шух. I. 120.

Муцірний, а, е. Мортирный.

Муцірь, ря, м. 1) Мортира. *Густо заставлені гарматами і муцирями.* Стор. Оп. II. 134. 2) Ступка, толчея. *В муцири сіль товче.* Г. Барв. 448.

Мчала, ки, ж. Вѣстница. Встрѣчено у Котляревскаго: *Грися цюхля проклятуца... Олимпська мчала неситуца.* Котл. Ен. IV. 53.

Мчати, мчу, мчиш, гл. Мчатъ. *Проклятий мчить як вовк оveckу.* К. *Куди їх мчить Анхизів син?* Котл. Ен. **Не раз сучна сани мчала**—пословица, приводимая въ отвѣтъ на вранье или хвастовство и равнозначущая выраженію: ты рассказываешь небывлицы, ты хвастаешься. Грин. I. 240.

Мчатися, мчуса, мчійся. Мчатся. *Коли чує Наталка—за нею женуться. Озирнулась—се Данило мчитья.* МВ. I. 157. *К Еолу мчалась як оса.* Котл. Ен. I. 4.

Мша, мші, ж. Католическая обѣдня. Стор. МПр. 104.

Мшаль, дя, м. Раст. *Heracleum sphondylium.* Вх. Лем. 437.

Мшаніє, ба, м.—Омшаниє.

Мшедь, ді, ж. Раст. лишайникъ. Вх. Зн. 38.

Мшіти, мшу, мшиш, гл. Конопатить мхомъ. Желех.

Мшітися, мшуса, мшішся, гл. Расти густо подобно мху, быть мохнатымъ. Желех.

Мшіця, ці, ж. Насѣк.: тля, травяная вошь, *Aphis.* Вх. Пч. I. 5.

М'я, мѣння, с. Имя. *Дали йому м'я—святого Христа.* Нп.

М'явкати, каю, еш, м'явчати и м'явучати, вчу, чійш, одн. в. м'явкнути, кну, неш, гл.—**Нявкати, нявчати, нявкнути.** Желех. *Будеш м'якав як той*

кіт. Грин. III. 653. *Кунци кричать, м'явучать.* Св. Л. 295.

М'ягкій, м'яго и пр. = **М'який, м'яко** и пр.

М'язі, зів, м. мн. Мускулы. Вх. Пч. I. 14.

М'якій и мнякій, а, б. Мякий; не суровый, уступчивый. *Я такий, як хліб м'який.* Ном. № 3234. *Учора дуже холодно було, а тепер м'який вітер віє.* Каменец. у. Ум. **М'янієний, мнякєний, м'якєсенкий и мнякєсенкий.** *У зайчика шкурка м'якєнка.* Рудч. Ск. II. 15.

М'якіна и мнякіна, ни, ж. Мякина. Сим. 226. *Скале зуби, як собака на м'якинї.* Звенигор. у. Ум. **М'якинна и мнякинна.** *І се слово не м'якинна.* Ном. № 13040.

М'якість и мнякість, кости, ж. Мякость.

М'яко и мняко, нар. Мяго. Ум. **М'якєньо, мнякєньо, м'якєсеньо и мнякєсеньо.**

М'якотá и мнякотá, ти, ж. 1) съ удар. на послѣднемъ слогѣ. Мякость. *Як постелю сїна, то м'якота спати.* Лебед. у. 2) съ удар. на первомъ слогѣ. Мякотъ мяса. Черк. у.

М'якуватий и мнякуватий, а, е. Мягковатый. Павлогр. у.

М'якуш и мнякуш, ша, м. 1) Мякія части мяса. Каменец. у. 2) Раст. *Roentilla anserina.* Вх. Пч. I. 12.

М'якушечка и мнякушечка, ки, ж. Ум. отъ м'якушка.

М'якушка и мнякушка, ки, ж. 1) Мякішъ хлѣбный. *Син на снідання наризав беззубому батькові самих шкурунок, а собі брав м'якушку.* Грин. I. 296. 2) О человекѣ: мягкосердечный, добрый. *Я, бачте, такий чоловік—м'якушка, що не хаї де яка пригода або журба, або смуток, то зараз там мої й жєлощі.* МВ. (КС. 1902. X. 155). Ум. **М'якушечна и мнякушечна.**

М'якчїти. См. **М'якшити.**

М'якшати и мнякшати, шаю, еш, гл. Дѣлаться мягче. *Залїзо в огні і під молотом м'якає.* Драг.

М'якшіти, мнякшіти, шу, шїш и м'якчїти, мнякчїти, чу, чїш, гл. Размягчать. *Сей вітер м'якшить сніг. М'якшить суху рілля на полі.* К. Псалт. 144.

М'ялиця и мнялиця, ці, ж. 1) Мядка для льна и конопли. Богод. у. 2) Мятая солома. Остер. у. 3) Потасовка. *Підї, це й тобі м'ялиці дадуть.* НВолнн. у.

М'яло и **мняло**, лз, с. 1) Деревянный песть. *Як ухвачу м'яло, виб'ю тобі зуби.* Чуб. V. 696. 2) Мямля.

М'яльниця, ці, ж. Ручной приборъ для мяття кожъ. Части его: **стопн**—деревянный столбъ, вставленный въ колоду—постаментъ съ пяткой,—на которой столбъ вращается; **надб'тый** на столбъ **круг**—деревянный дискъ съ **крилами**—рукоятками; **шпилі з рогачинами**—палки съ головками, вставленными въ дыры на кругъ для зажиманія кожи; **ривчак**—каналъ въ столбѣ, въ который вкладывается кожа и прижимается сверху вторымъ кругомъ. Вас. 159.

М'ясарь, ря, м. Мясникъ. Вх. Уг. 253.

М'ясиво и **мясиво**, ва, с. Мясное; мясная пища, кушанье. *Столи його попилились від м'ясива.* К. Іов. 47. *На обід у запорожців мало подавали м'ясива, а все тільки рибу.* К. ЧР. 285.

М'ясній и **мясній**, а, б. Мясной.

М'ясніці и **мясніці**, ць, ж. мн. Мясоѣдъ. *Ой все пости, та все пости та будуть м'ясніці.* Нп. Ум. **М'ясніченьни**, **мясніченьни**. Чуб. V. 158.

М'ясо и **мясо**, са, с. Мясо. *Не буде з тої кози м'яса.* Ном. № 5647. *Коза наша й м'ясо наше.* Ном. № 7462. Ум. **М'ясцѣ**, **мясцѣ**.

М'ясовій, а, б. Мясной. *Лізу, лізу по залізу на м'ясову гору.* (Загадка: кінъ). Чуб. I. 310.

М'ясожѣрець, рця, м. Плотоядное животное. Желех.

М'ясожѣрний, а, е. Плотоядный. Желех.

М'ясцѣ и **мясцѣ**, ця, с. Ум. отъ м'ясо.

М'ята и **мята**, ти, ж. Мята: а) *Mentha*

officinalis; б)—**вѣдяна**. *Mentha aquatica* L. Анн. 214; в)—**кучерява**. *Mentha piperita* L. Var. *crispa*; г)—**холѳдна**. *Mentha piperita* L. д)—**польовá**. *Mentha arvensis*. ЗЮЗО. I. 128; е) **Пѣсяча м'ятна**. *Nepeta cataria*. Вх. Пч. I. 11. Ум. **М'ятна**, **мятна**.

М'яти и **мяти**, мну, мнеш, гл. 1) Мять. *Не терши, не мнявши, не їсти калача.* Ном. № 6033. *Я не буду хустиноньки ні терти, ні мняти.* Мет. 23. 2) Бить. *Лягла не клята, встала не мнята.* Ном. № 8909. 3)—**шнурі**. Заниматься выдѣлкою кожъ. 4) Не рѣшатся, колебаться. *Мне та й мене,—коли не продаси, то так і кажси.* Каменец. у.

М'ятися и **мятися**, мнуса, мнѣшся, гл. 1) Мяться. *Терлось та м'ялось.* Чуб. 2) Мяться, не рѣшатся. *Молоденький козаченько під оконечком мнється.* Чуб. III. 173.

М'ятка и **мятка**, ки, ж. Ум. отъ м'ята.

М'яткій, а, б. Мягкий. Вх. Зн. 38.

М'ятліця, ці, ж. Раст.=**Метлиця**. ЗЮЗО. I. 110.

М'ятний, а, е. Мятный.

М'яжвій, а, б. и пр.=**М'який** и пр.

М'яцкати, каю, еш, гл. Мять. *Сир коцують і мцкають у руках, аж вироблю з нею палилицу.* Шух. I. 216.

М'яч и **мяч**, ча, м. Мячь. *Полетили, як м'яч.* Ном. № 4319. *Стріляють було у них, а вони як м'ячі кулі ловлять та назад себе кидають.* Мнж. 133.

М'ячка, ки, ж. Раст. *Typha latifolia*. ЗЮЗО. I. 140.

М'яшкурити и **мяшкурити**, рю, риш, гл. Мять.



Н.

На, пред. 1) Съ винительнымъ падежемъ: а) Указываетъ на предметъ, къ которому направляется движеніе: на, въ. *Ой я з роду чумакою, на юру йду—не бичую, а з юри йду—не гальмую.* Бал. I. *Запалака Морозиха, ідуци на місто.* Грин. III. 588. *Роспитаю шлях на Московщину.* Шевч. 78. *Ой полети, галко, ой полети, чорна, на Дін риби їсти.* Нп. *Визволь, Господи, всіх бідних невольників з тяжкої неволи турецької... На тихі води, на ясні зорі, на простій дорож, на руський бері, на край веселій, меж мир хрещений. Пішов на низ. Повернувся на схід сонця.* б) Указываетъ распространеніе по извѣстному пространству: на, въ, по. *Стала слава на все село, стали й поговори та про тую дівчиноньку, що чорні брови.* Нп. *На всю Україну голосна була його слава.* в) Указываетъ предметъ, на который обращено дѣйствіе: на. *Прийшов чужоземець, татарин, і ото вже на Вишгород б'є.* ЗОЮР. I. 3. *З одним Богом на сто ворог.* Ном. № 12. *На слухи свої, на турки-яничари зо-зла цукає.* АД. I. 89. *Ой важу, важу на ту дівчину вражу.* Нп. *Тоді царь сказав на того чоловіка: іди сюди!* Грин. I. 175. *Напосівся на мене, щоб дав йому грошей. Пам'ятати (забу́тися) на н́о́го, на щ́о.* Помнить (забыть) о комъ, о чемъ. *А ти на мене забулася.* Г. Барв. 529. *Питати на щ́о.* Спрашивать о чемъ. *На здоров'я тебе, брате, буду питати.* ЗОЮР. I. 26. *Налягати на н́о́гу.* Хромать. Желех. *Ждати на н́о́го.* Ждать кого. *Час не жде на нас.* Св. Л. 295. *Вірити на н́о́го, на́ що.* Довѣрять кому, вѣрять чему. *Ой вір же ти, дівко молода, на козацьке слово.* Нп. *На його пан вірив... як на рідного батька.* Грин. I. 92. г) Указываетъ предметъ, для котораго чого-либо сдѣлано или дѣлається въ смыслѣ для:

На мірошника вода робить. Посл. *Тут на вовків привілля: ліс великий та густий, та яри.* Волч. у. *Мішок на жито.* Як на мене. По моему мнѣнію. *Як на мене, то се дурниця.* Если бы это со мной, если бы такъ мнѣ. *Як на мене, то я б його й вымав за се.* д) Указываетъ цѣль дѣйствія: на, въ, для. *Раз у-осени пан поїхав на лови.* Рудч. Ск. II. 75. *Людей на паницину женуть.* *На заріз людей ведуть.* АД. I. 75. *Ходімо в близькі містечка, щоб і там проповідував: на те бо вийшов я* Ев. Мр. I. 38. *На те й мати родила, щоб дівчина любила хорошого челядина.* Рудч. Чп. 184. *А Бог людям на науку поставив їх в полі.* Шевч. 474. *Треба ж, юлубко, ії на розум навчити: се дурні оловы.* МВ. (О. 1862. III. 38). *На лихо вчити.* *На попи вчитися.* *Рушило Півпівника в дорож, стрепенуло кримцем і трейчи заспівало на знак свого одходу.* К. (О. 1861. IV. 40). *Віти тернові рубайше, по шляху покидайте, мені, брату, пішому піхотинцю, на при знаку давайте.* АД. I. 115. *На пожиток.* На пользу, въ пользу. Желех. е) Указываетъ орудіе или средство дѣйствія: на, о, объ. *Дай заграю я на дудку, а то давно вже грав.* Драг. 341. *Не на те козак н'є, що є, а на те, що буде.* Посл. *Проміняв на личко ремінець.* Посл. *Присягати на Євангеліє.* Желех. *А третій брат, менший, піша пішаниця, за кінними братами уаняє і на біле каміння, на сире коріння свої ніжки козацькі-молодецькі побиває.* АД. I. 107. *Бачив чорта на свої власні очі,—отсе як вас бачу.* МВ. (КС. 1902. X. 141). ж) Указываетъ признакъ предмета, составлющей одно логическое цѣлое съ опредѣляемымъ словомъ или сказуемымъ: на, по. *На н́о́гу кривий.* Хромой. *Горобичок мани-сінкий, на ніженьку кривісінкий.* Грин.

III. 662. **На красу (врѳду) гърний.** Красивий. *Ти, козаче молоденький, на врѳду прекрасний.* Грин. III. 175. **На масть рудий.** Така ж тиха, така й мова, тільки на бривоньки чорноброва, а на личенько ще й білійша, тільки на словечкс не вірнійша. Лавр. 39. **Були** (шовковиці) всякі: і червоні, і білі на лядки. О. 1862. V. 98. **Рости, рости ти, черемхо...** тонка, тонка та висока і на лист широка. Грин. III. 199. **Був священник на ім'я Захарія.** Єв. Л. I. 5. **Єсть у Київі чоловік, на ймення Кирило, на прізвище Кожем'яка.** ЗОЮР. II. 28. 3) Указуєть образъ или способъ дѣйствія: на, вѣ. **Кричати на весь рот.** Желех. **На смерть порубав.** Желех. **На превелику силу зробив.** Желех. **Діждавшися другого дня, баба на тще серце так і рушила до пошти.** Г. Барв. 497. и) Указуєть то, во что измѣняется предметъ: на, вѣ. **Порубали козаченька на мѣлку дробину.** Нп. **Побив на мотлох.** Желех. **Помололи тиеницю на борошно.** i) Указуєть моментъ, вѣ, воторый совершается дѣйствіе, или продолжительность времени: на, вѣ. **На Великдень, на соломі проти сонця, діти грались собі крашанками.** Шевч. 461. **На той час він був дома. Хоч би на раянок сні перестав.** **На Пѣтра.** Вѣ день св. Петра. **А як прийде нудьга в юсті та й на ніч засяде.** Шевч. 446. **На рік пішов з дому. На Дону по два карбованці, мовляв, косареві на день.** Г. Барв. 438. к) Указуєть количество или мѣру: на. **На три карбованці купи.** **Круг містечка Берестечка на чотири милі мене слави запорожці своїм трупом вкрим.** Шевч. 491. **На новий рік прибавилось дня на залчий скік.** Ном. № 513. 2) Сѣ мѣстнымъ падежемъ: а) Указуєть мѣсто, на которомъ или близъ котораго что-нибудь находится или происходитъ: на, вѣ. **І в хаті не чутъ, і на дворі не видно.** МВ. II. 8. **Ой на горі та жєнці жнуть.** Закр. I. 65. **Стоїть той дід на воротях із кийком.** Рудч. Ск. I. 43. **І на місті була, і горілку пила.** Нп. **На сонці полотно сушили.** **Багацько у його добра... на видночі і під замками.** Греб. 317. **На рушнину стати.** Обвѣнчатся. **Іа помози, Боже, на рушнику стати,—тоді не розлучить ні батько, ні мати.** Нп. б) То, что имѣетъ значеніе по отношенію къ предметамъ вѣ пространствѣ, переносится на лица, дѣйствія и состоянія: на, вѣ. **На обіді в його був.** **Він уже на підпитку.** **Васюринський козарюга на меду**

гуляе. О. 1862. X. **Скажи мені, моя мила, що маєш на мислі?** Нп. **А в мене не те на думці.** Г. Барв. 211. **Я не була з вами на розмові.** Каменец. у. в) Указуєть время, вѣ теченіе котораго что-либо происходитъ: на, вѣ, при. **На тѣм тиждні се було.** **На весні.** Весною. **А на третю нічку виїшла на зорі.** Грин. III. **На днях ходити.** Быть вѣ послѣднихъ дняхъ беременности. КС. 1883. II. 394. **На смерті побивавсь цілу ніч.** Черк. у. г) Указуєть орудіе или средство, при помощи котораго что-нибудь происходитъ: на. **Прийшов пан Палій додому да й сів у наміті, на бандурці виравав:** „Лихо жити в світі“. ЗОЮР. I. 190. **Покайтеся, християне, на мені, як матері не шанувати.** Грин. I. 84. д) Указуєть образъ или способъ дѣйствія: вѣ. **Чим вони не люде? І добрі, й заможні, усі їх на повазі мають.** МВ. II. 111. **На переходи вона йому стала.** **Йому вже й мухи на заваді.** Посл. е) Указуєть причини или основаніе дѣйствія: на, изъ-за. **Маючи надію на твоім слові.** **Не треба ся на дівчат бити.** ж) Указуєть признакъ предмета, составляющій одно логическое цѣлое сѣ опредѣляемымъ словомъ или сказуемымъ,—не переводится; по-русски вѣ этомъ случаѣ ставится творительный падежъ: **Моя мила миленька, на личеньку біленька.** Нп. **Придавлено його й примучено на тілі, ослаблено його й скалічено на дуці.** К. XII. 130.

На, нате, меж. На, возьми, возьмите. **Ластівко, ластівко! на тобі веснянки, дай мені білянки.** Ном. № 266. **Ой нате вам, рибалочки, горілки напитись.** Мет. 18.

Набáбити, блю, биш, л. Принять нѣсколько душъ дѣтей. **Я собі набавила онуків,—аж п'ятеро.** Харьк. г. **Ось тобі й набавила, що Мотря аж ноги простягла.**

Набáвити, ся. См **Набавляти, ся.**

Набáвка, кн, ж. Прибавка (къ цѣнѣ).

Набавля́ти, ляю, еш, сов. в. набáвити, влю, виш, л. 1) Прибавлять, прибавить, добавлять, добавитъ. **Іднак я горілки набавлю, як вип'ю, зараз поставлю.** Чуб. V. 1088. 2) Наводить, навести, навлекать, навлечь, причинять, причинитъ. **Сусіди, що нас набавили нужди і бід.** Гол. I. 127. **Набавити лиха, страху, хороби...**

Набавля́тися, ляюся, ешся, сов. в. набáвитися, влюся, вишся, л. Вдоволь веселиться,—повеселиться. **Нім вони ся набавили, штири свічки спалаю.** Гол. I. 81.

Набагнѣти. См **Набагнати.**

Набагнути, гну, неш, *м.* 1) Припомнить, выдумать. *На всячину я набала.* Вх. Зн. 38. 2) Сильно пожелать. Вх. Зн. 38.

Набагнутися, нуся, нешся, *м.* = **Набагнути** 2. *Набагся того.* Зн. Вх. 38.

Набагнати, няю, еш, сов. в. **набагнати**, гнѣю, нѣш, *м.* Нагрязнять, нагрязнить.

Набажѣтися, жаюся, ешся, *м.* Испытать много желаній, нажелать себѣ многого.

Набажний, а, е. Сильно желающій. Вх. Зн. 38.

Набазаруватися, руюся, ешся, *м.* Вдоволь поторговать или побыть на базарѣ. *Ну що, набазарувалися?* (Спрашиваютъ возвращающихся съ базара). Сошниц. у.

Набазграги, раю, еш, *м.* Напачкать, написать каракули.

Набазікати, ся. См. **Набазікувати**, ся.

Набазікувати, кую, еш, сов. в. **набазікати**, каю, еш, *м.* Наговаривать, наговорить, набалтывать, наболтать.

Набазікуватися, куюся, ешся сов. в. **набазікати**, каюся, ешся, *м.* Наговариваться, наговориться, набалтываться, наболтаться.

Набакіръ и **набакірь**, нар. Набекрень. *Браво сидів, закинувши набакіръ смурешу шапку.* Стор. *Взяв набакірь писарь шапку.* Г.-Арт. (О. 1861. III. 103).

Набалакати, ся. См. **Набалакувати**, ся.

Набалакувати, кую, еш, сов. в. **набалакати**, каю, еш, *м.* Наговаривать, наговорить. *Набалакав багато, а слухати нічою.* Харьк. у.

Набалакуватися, куюся, ешся. сов. в. **набалакати**, каюся, ешся, *м.* Наговариваться, наговориться. *Набалакайся, коли не завізно.* Ном. № 12992.

Набаламѣтити. См. **Набаламучувати**.

Набаламѣчувати, чую, еш, сов. в. **набаламѣтити**, мѣчу, тиш, *м.* 1) Набалтывать, наболтать (о жидкости). 2) Производить, произвести смуту, беспорядокъ. 3) Наобольщать, насоблазнять многихъ.

Набалиндрасити, рашу, сиш, *м.* Наболтать, наговорить чепухи.

Набалиндраситися, шуся, сишся, *м.* Наговориться вдоволь о пустякахъ.

Набарложити, жу, жиш, *м.* Нагрязнить.

Набарложитися, жуся, жишся, *м.* Налезаться въ грязи (о свиньѣ).

Набасуватися, сѣюся, ешся *м.* Вдоволь наскакаться (о конѣ).

Набатувати, тѣю, еш, *м.* 1) Навьючить, нагузить. 2) Нарѣзать большими ломтями.

Набахтѣрити, рю, риш, *м.* Набить вздоромъ, пустяками (голову). *Набахтѣрило йому голову.*

Набачати, чаю, еш, сов. в. **набачити**, чу, чиш, *м.* Примѣчать, примѣтить, замѣтить. *Пішли салдати колядувати та ї набачили, що у сінях під стріхою само висить.* Мнж. 108. *Хома ходив, витріщав баньки, ніяк не набачить шкапи.* Рудч. Ск. II. 175.

Набачитися, чуся, чишся, *м.* Вдоволь насмотрѣться. Желех.

Набгати, гаю, еш, *м.* 1) Многое согнуть, свернуть. 2) Набивать, набить въ большомъ количествѣ; напичкать. *Набгав повну кишню іоріхів.*

Набгом, нар. Биткомъ. *Набгали мішок конопель набгом.*

Набѣдра, нар. Сидѣти, іхати набѣдра. Сидѣть, іхать на лошади верхомъ на бедрахъ (позади обыкновеннаго сѣдока на спинѣ).

На-бѣзбаш, нар. Безъ пастыря, безъ пастуха.

На-бѣзрік, нар. Никогда; безъ срока. **Віддасть на-бѣзрік.** Никогда не отдасть. Ном. № 10634.

Набелькотати, чу, чеш, *м.* 1) Набормотать, наговорить невнятно. 2) Наболтать, наговорить много.

Набендѣжитися, жуся, жишся, *м.* Надуться. *Чою то вже так набендѣжився?*

Набенкетуватися, тѣюся, ешся, *м.* Напироваться.

Набербѣрити, рю, риш, *м.* Намѣшать, наболтать чего.

Набесідувати, дую, еш, *м.* Наговорить, бесѣдѣя. *Набесідувала, наговорила,-- взяла мазницю, за медом пішла.* Ном. № 12996.

Набѣхтатися, таюся, ешся, *м.* Нажратся.

Набивати, ваю, еш, *м.* сов. в. **набити**, б'ю, б'еш, *м.* 1) Набивать, набить, наколачивать, наколотить. *Бондарь відра набивав.* Шевч. 540. 2) Набивать, набить, наполнять, наполнить. *Як києм набито жидів в хаті.* Чуб. I. 252. 3) Заряжать, зарядить. *Набивати рушницю.* 4)—**черінь.** Дѣлать подѣ печи изъ глины или изъ глины со щепнемъ. Сим. 129. 5) Только въ

сов. в. Побить, поколотить. *За наше життя та ще нас і набито.* Ном. № 4057.

Набива́тися, ваюся, ешся, сов. в. **набі́тися, б'юся, б'єшся,** гл. Набиваться, набиться. *Не набивається сей обруч на діжку.* 2) Набиваться, набиться, наполниться. *Само в мішки набивається.* Рудч. I. 23. 3) Заряжаться, зарядиться. 4) Вдоволь бити, побити. *Птиця з птицею не наб'ється, а козак з дівчиною не наживється.* Ном. № 784. *Мужик дурно набовися, а пан його ще й набовися.* Грин. III. 639. 5) Навязываться, навязаться. *Не навивайтесь, щоб я купувала. Хиба я їх просив? Самі навимся.* Мир. Пов. II. 66.

Набівач, ча, м. 1) Палка, которой въ мельницахъ набивають муку въ мѣшки. Новомоск. у. 2) Бондарскій инструментъ для набиванія обруча на бочку. Сумск. у.

Набівачка, ки, жс.—**Набівач** 1. Мнж. 104.

Набірати, ся—**Набірати, ся.**

Набіти, ся. См. **Набивати, ся.**

Набіток, тку, м.—**Набуток** 1. *Набиток змий не стірний.* Ном. № 10374.

Набівеа, ки, ж Верхня половина ляди (см.) въ Стрыйск. у. МУЕ. III. 24.

Набіг, гү, м. **Набѣгъ.**

Набігати, гаю, еш, гл. **Набѣгати, бѣгати** получать. *Набігав собі пранців.*

Набігати, гаю, еш, сов. в. **набігти, біжү, жиш,** гл. 1) **Набѣгати, набѣжати.** *Пішла вдова в поле жати, стала хмара набігати.* Мет. 291. *Вовки сіроманці набігали.* Мет. 7. *А татарва як набігала, то вже я замужем була.* Котл. Ен. III. 12. **На очі набігати.** Мелькать предъ глазами. *Шлях митить, заї та ліси на очі набігають.* **Як набіжить.** Какъ придется. *Треба жити, як набіжить.* Чуб. I. 251. 2)—**на щб.** Наскакивать, насвочить съ разбѣга на что-либо. *Чого ти не дивився? Набіг на чоловіка!* 3) Находить, найти. *Його найшли татари, набігли його сонною.* КС. 1882. XII. 508. *Як набіжиши, то й купи.* **Набігти тропі.** Найти дорогу, попасть на дорогу. *Є доля у всякого, та не набіжить чоловік тропи.* Г. Барв. 416. 4) Натекать, натечь. *Набігла вода в покріб.* 5) **Серце набігá.** Він чоловік нічою, а так на його иноді серце набіга, т. е. иногда онъ сердится. Павлогр. у.

Набігатися, гаюся, ешся, гл. **Набѣгаться.** *Набігався, пійду ляжу спати.* Чуб.

Набігти. См. **Набігати.**

Набідкаться, каюся, ешся, гл. **Наговориться** о своей бѣдѣ, о своемъ горѣ.

Набідуватися, дуюся, ешся, гл. **Много вытерпѣть, вдоволь побѣдствовать.**

Набіжка, ки, жс. Барышъ, прибыль. *Як по котійці набіжки, то й то гаразд.* Лубен. у.

Набіжний, а, е. Прижитой внѣ брака (о ребенкѣ). *Це дитя набіжнеє у неї: вона покритка.* Екатер. у.

Набі́й, ббю, м. 1) Зарядъ. *У ладівниці ні однісінького набою.* ЗОЮР. I. 186. 2) Наваль снѣга на дорогѣ. 3) Утоптанная снѣговая дорога (Шух. I. 81), а также слѣды санной дороги, замѣтные изъ подъ наметеннаго снѣга. (Конот. у.) 4) Гусеница насѣкомаго Argctia. Вх. Пч. I. 5.

Набік, нар. Прочь съ дороги, въ сторону. *Набік, хлопці, набік, хлопці, бо чорт мужа несе.* Чуб. V. 648.

Набіл, лу, м. Молочные продукты.

Набіліти, лю́, лиш, гл. **Набѣлить.**

Набілітися, лю́ся, лишся, гл. **Набѣлиться.** *Прийде неділенька, набілися, пойді до церкви, помолися.* Чуб. V. 781.

Набілки, ків, м. мн. 1)—**Ляда** или = **лядобійці.** (Угорск.). МУЕ. III. 24. 2) Сплетни. **Набілки набіти.** Пустить сплетни. *Люде вже набілки навимли, що Мотря завайтніла.*

Набілля, ля, с. Бѣлье? *Вберімоє, бабусеньку, у біле набілле да й ходімо, бабусеньку, на час на весілле.* Грин. III. 340. См. **Білля.**

Набіляти, ляю, еш, гл. **Намекать.** *Так мені набіляла, аж не вимовляла.*

Набір, нар. Въ долгъ. *Набрив набір багато, а коли то гроші платитиме.*

Набір, ббру, м. **Наборъ.** *Бути ж мені у неволі, у некруцькому наборі.* Нп.

Набіраний, а, е. Изъ покупной матеріи сшитый. КС. 1893. V. 279.

Набірати, раю, еш, сов. в. **набрати, берү, рѣш,** гл. 1) **Набирать, набрать.** *Уже човник води набіра.* Чуб. V. 505. *Було глек варенухи наберуть та сидичи п'ють.* Ном. *Набрив хліби скільки схотів.* *Набери мішок борошна.* 2)—**хүру.** Накладывать, наложить возъ *Ой ти тебе пусто з чумаками чумакувати: ой ти будеш хүру набірати, а я буду гроші одбірати.* Грин. III. 572. 3)—**невід.** Укладывать, уложить неводъ въ лодку такимъ образомъ, чтобы верхъ невода складывать въ строго

послѣдовательномъ порядкѣ въ одну сторону, нижнее крыло—въ другую, а **матню**—особо,—тогда при забрасываніи всѣ части невода быстро и правильно спускаются въ воду. Вас. 186. 4)—**прямю**. Натягивать нити основы въ ткацкомъ станкѣ, пропуская ихъ сквозь начинія и блят (см.) Конст. у. 5) Покупать, купить матерію. *Набрала плису собі на керсетку та черкасиу Грицькові на штани.* Харьк. 6)—**тіла**. Поплнѣть, пополнѣть, толстѣть, потолстѣть.

Набіраться, рѣюся, ешся, сов. в. **набратися, беруся, рѣшся**, *м.* 1) Набираться, набратися. *Набралося в чобіт води. Як набереється води в ухо, то перехиле голову та й скаче.* Ном. № 336. 2) Брать, взять достаточно, много. *Набрався стільки, що й не донесеш.* *Набравсь чорт багатих, то вбоих кдає.* Ном. № 1446. 3) Наполняться, наполниться. *Глек став набіратися.* Рудч. Ск. I. 18. 4) Приобрѣтать, приобрести, получать, получить. *Сили й розуму од його всяка тварь набралась.* К. ПС. 74. *Набравшись науки в сивоусиз.* К. Іов. 33. **Набратися біді, ліха.** Претерпѣть бѣдствія. *Тоді набрались всі сто лих.* Котл. Ен. — **на шію**. Залѣзать въ долги. *Приїдеться випити з людьми, —знос набірається на шію.* О. 1862. 73. —**рбзуму**. Поумнѣть. *Набрайся розуму! — охоти.* Воодушевиться. *Випив чарку, набравсь охоти та й пішов уночі лісом.* НВолын. у. — **слави**. Подвергаться сплетнямъ. *Нема втину вдовиному сину, що звів з ума дівку сиротину. Ой ізвівши, на коника сівши: зоставайся, слави набірайся.* Мет. 15. —**страху**. Напугаться. 5) Напиваться, напѣться пьянмъ. *Набрався, як свиня муму.* НВолын. у. 6) Сходиться, сойтися. *Багато народу набралось.*

Набісїтися, шуся, сншся, *м.* **Набсїтисься.**

Наблажити, жу, жиш, *м.* Принести добро, благо. *Декувати Тобі, Господи, за дар Божий, с'етій землі, мамі нашої, за твою росицу, за твій дар, за твою благодать, що єс нам наблажила.* (Гуц. молитва). Шух. I. 38.

Наближати, жѣю, еш, сов. в. **наблизити, жу, виш**, *м.* Приближать, приблизить.

Наближатися, жѣюся, ешся, сов. в. **наблизитися, жуся, вишся**, *м.* Приближаться, приблизиться. *Зрадїла, що панство таке наближалося до неї.* Левци. I. 210. *Наблизилось до вас царство Боже.* Ев. Л.

Х. 9. *Смерть наближається.* Мир. ХРВ. 313. *Підждидать, поки наблизяться (гуси), бо цілісїнький табун ходив.* Сим. 217.

Набліжувати, жуу, еш, *м.*—**Наближати.** *Наближує пальці ті до дитинки.* Чуб. III. 84.

Набліжуватися, жуося, ешся, *м.*—**Наближатися.**

Наблізити, ся. См. **Наближати, наближатися.**

Наблішкатися, каюся, ешся, *м.* **Набратися, нахвататься.** *Вона наближалася з ним такою грїха, що як уже й одвїчатиме на тїм світі.* Змієв. у.

Наблукатися, каюся, ешся, *м.* **Нашпляться** вдоволь.

Наблѣвувати, вую, еш, сов. в. **наблѣвати, блѣю, бш**, *м.* **Наблевывать, наблевать.** Желех.

Наблагувати, каю, еш, *м.* **Наболтать** пошлостей, вздору; наврять чепухи, напустословить.

Наблѣвати. См. **Наблѣвувати.**

Наббтувати, тую, еш, сов. в. **наббтати, таю, еш**, *м.* **Наплескивать, наплескать, насливать, наболтать.** *Набовтала помий повне відро.*

Набоженство, ва, с. Богослуженіе. *Любо було в церкві постояти, набоженства послухати.* Св. Л. 7. **Набоженство** відправляти. Служить обѣдню.

Наббжний, а, е. **Набожный, благочестивый.** *Набожний, як жид подорожній.* Чуб. I. 268.

Наббжник, ка, м. Полотенце (выпитое или тканое съ узорами), надѣваемое, для украшенія, на иконы. Черниг. г.

Наббжність, ности, ж. **Набожность, благочестіе.** *Нехай же пан не трївозить моєї набожности.* Левци.

Наббжно, нар. **Набожно, благочестиво.**

Наббйчик, ка, м. Шомполь. Лебед. у.

Наббкуватий, а, е. 1) Наклоненный въ одну сторону. *Набокувата дорога.* 2) Имѣюшій выпуклость съ одной стороны (о деревѣ), стянугый съ одной стороны (о шарѣ). *Набокувате яблуко.* Харьк.

Наббкувати, нар. **Навлонно** въ одну сторону. *Набокувати зроблений віз.* Черк. у.

Наболілий, а, е. **Измученный, много болѣвший.** *Тїє під землю твоє наболієє тіло.* Мир. ХРВ. 55.

Наболіти, лію, еш, *м.* **Наболѣть.** *На боліло серденько від жалю.*

Набор, нар.—**Набір.**

Набористий, а, е. Наборный. *Над ліжком висіло набористе сідло.* Стор.

Наборошніти. См. **Наборошнювати**.

Наборошнювати, нюю, еш, сов. в. **наборошніти**, ню, ніш, м. — тісто. Посыпать мукой тісто, чтобы оно не липло к столу. Конст. у.

Набрэати, саю, еш, м. 1) Нанизать. Шух. I. 130. 2) Напутать (нитокъ). *Ото скільки ниток набрэала.* Харьк. г.

Набрэжитися, жуся, жншся, м. Напиться. *Набрэжився, як п'яниця.* Ном. № 11747.

Набрэти, ся. См. **Набрэати**, ся.

Набрэвкати, каюся, ешся, м. Накраться.

Набрэвглий, а, е. О молокѣ: скисшій (Галиц.). Желех.

Набрэсті. См. **Набрэджувати**.

Набрэхати. См. **Набрэхувати**.

Набрэхатися, шүся, шешся, м. 1) Наговорить лжи. *Хотя и душа невинная, люде набрэхуться.* Гол. I. 261. 2) Налаяться (о собакѣ).

Набрэдати, даю, еш, сов. в. **набрэднути**, дну, неш, м. Надоѣдать, надоѣсть, наскучать, наскучить. *Не брэши, спасибі тобі—і своя брэхня набрэда.* Ном. № 6873.

Набрэдлиий, а, е. Надоѣдливый.

Набрэднути. См. **Набрэдати**.

Набрэжжувати, жую, еш и **набрэжжувати**, жую, еш, м. Морщить, стягивать въ складки. **Набрэжжувати** чоботи. Такъ сдвигать голенища, чтобы они были въ складкахъ. Харьк. у.

Набрэжкати. См. **Набрэжжувати**.

Набрэжжувати, жую, еш, сов. в. **набрэжкати**, каю, еш, м. Набрэжживать, набрэжжывать.

Набрэтатися, таюся, ешся, м. Навхвататься, набраться. *Набрэтавсь довів.* Мнж. 186.

Набрівник, ка, м. Дѣвичій головної уборъ изъ краснаго или чернаго плису или бархату, также изъ парчи,—родъ широкаго обруча, расширеннаго спереди, охватывающаго голову. Лохв. и Гадац. у. Сл. Д. Эварн.

Набрід, роду, м. Пришельцы, сбродъ.

Набрідъ, рѣдя, м. Въ сказкѣ—эпитетъ медвѣдя, набрешаго на рукавицу, полную звѣрей: *ведмідь - набрідъ.* Рудч. Ск. II. 1.

Набрэхувати, хую, еш, сов. в. **набрэхати**, шү, шеш, м. 1) Лгать, налгать на кого нибудь, клеветать, наклеветать. *Знов*

почали сестри набрэхувати на женишу. Стор. *Люде—собаки,—чою не набрэхуть.* Ном. № 7805. *Да се набрэхано.* Это враки. 2) Говорить, наговорить пустяковъ, врать, наврять. *Хтось мужам набрэхав, що на чужині краще жити.* Гліб.

Набрѣд, рѣду, м.—**Набрід**. *Всі кухарі і ввесь набрѣд, побрѣвшись за руки, ходили.* Котл. Ен.

Набрѣджувати, джую, еш, сов. в. **набрѣсті**, дү, дѣш, м. Попадать, попасть, наталкиваться, натолкнуться, набрести. *Дайте мені набрести на стежку.* Ном. № 4903. *Брели вони то... межами, то сулоговами, як набрели купу шотю.* Св. Л. 140. *Набрела я и хатку таку, що наймалась.* МВ. (О. 1862. III. 72). *Коли це набрели цициана,—веде пару коней.* Мнж. 28.

Набрѣдїтися, джүся, дишся, м. Набрѣдїться, утомиться ходьбой. *Ой зірочи по змарочці да и не набрѣдїться.* Чуб. III. 179.

Набрѣїти, рѣю, їш, м. Накуралесить, надѣлать глупостей. *Тепер же на мене звертає, сама набрѣївши бідю.* Котл. Ен. VI. 13.

Набрѣстатися, таюся, ешся, м.—**Набрѣстїтися**.

Набрѣстїтися. См. **Набрѣщуватися**.

Набрѣщуватися, щуюся, ешся, сов. в. **набрѣстїтися**, щүся, стїшся, м. Пусть почки (о деревѣ), налиться (о колосѣ). *Ліс набрѣстївся.* Черк. у. *У ячмені колос набрѣстївся.* Мил. 93.

Набрудніти, ню, ніш, м. Напачкать, нагрязнить. Желех.

Набрунїтися, нюся, нишся, м. Пусть почки. *Вже дерево набрунїлось.* НВолынск. у.

Набрунѣбжуватися, вуюся, ешся, сов. в. **набрунѣжуватися**, куюся, ешся, м. Пускать, пустить почки (о деревѣ). Мнж. 186. *Вишні добре вже набрунѣжувалися,—тіль-тіль не розів'ється листочок.* Новомоск. у.

Набрякати, каю, еш, сов. в. **набряк(ну)ти**, кну, неш, м. 1) Набухать, набухнуть. *Набрякнуть (шкуру) водою в Дніпрі.* ЗОЮР. II. 28. 2) Напухать, напухнуть. *Чірка дуже болить,—бач як набрякла.* Зміев. у.

Набряклиий, а, е. 1) Разбухшій. 2) Вспухшій. *Лупала набряклими віями.* Мир. Пов. I. 121. *Набрякли жижи кидалися—бились.* Мир. Пов. II. 99.

Набряк(ну)ти. См. **Набрякати**.

Набу́ніти, нію, еш, гл. 1) Набухнуть, разбухнуть (о зернахъ). *Кукуруза набу́ніла.* 2) *безл.* Надуть, вздуть (животь). *Поласувався на сироватку та й давай їй хлєп(т)ать, так уже нахлєстався, що аж набу́ніло його.* Рудч. Ск. II. 191.

Набу́нявіти, вію, еш, гл. 1)—**Набу́ніти.** *Уже горох добре набу́нявів,—пора садити.* Новомоск. у. 2) О древесныхъ почкахъ: раздуться предъ тѣмъ какъ распуститься. *Бруньки набу́нявіли на вишні, а де-не-де і мисточки розпускає.* Новомоск. у.

Набу́оніти, ню́, ніш, гл. Наговорить много, говоря невнятно. *Чисто набу́оніє мені голову.*

I. Набу́вати, ва́ю, еш, сов. в. набу́ти, б́уду, деш, гл. 1) Приобрѣтать, приобрѣсть, наживать, нажить. *Як я жив буду, то все набуду: воли, вози покуплю.* Нп. *Тѣю силою ми собі б́льше добра набудемо.* О. 1861. VI. 33. (Кулишъ). *А хоч і покинеш—платити не буду, а я, молодая, другою набуду.* Грин. III. 321. *Гроші—набута річ.* Ном. № 1442. 2) Отслуживать, отслужить прогульные дни. *Йще йоду треба набути—тиждень, бач, лежала.*

II. Набу́вати, ва́ю, еш, сов. в. набу́ти, б́ю, еш, гл. Обувать, обуть, надѣть обувь. *Набула без панчох патимки.* Котл. Ен. II. 25. *Чоботи набуває.* Мир. ХРВ. 49.

I. Набу́ватися, ва́юся, ешся, сов. в. набу́тися, б́дуся, дешся, гл. 1) Приобрѣтаться, приобрѣсться. 2) Преимущественно только въ с. в.: Прожить, пробыть достаточно долго. *Ні я нажилася, ні я набулася.* Грин. III. 397. *Не довго я у своєю батечка набувся.* Федьк. *Вже ж я на полі набувся, буйного вітру начувся.* Грин. III. 671. 3) Въ посл.: **По́ни хвалько нахв́алитися, будько набудеться,**—т. е. долго ожидать, пока обѣщанное сдѣлается. Ном. № 5680. 4) Пить, напиться (водки). Шух. I. 41.

II. Набу́ватися, ва́юся, ешся, сов. в. набу́тися, б́юся, ешся, гл. Надѣваться, надѣться (объ обуви). *Чобіт малий,—не набувається.*

Набуду́вати, ву́ю, еш, сов. в. набуду́вати, д́ю, еш, гл. Настраи́вать, настраи́ть (о зданіяхъ).

Набунду́чити, чу, чиш, гл. Надуть, растопырить. *Набунду́чити губи.* *Набунду́чити спідницю.*

Набунду́читися, чуся, чишся, гл. 1) Растопыриться, взъерошиться. 2) Возгордиться; надуться съ важностью.

Набу́рити, рю, риш, гл. Налить много. *Вона туди дво́стю набурила.* Мнж. 93.

Набурку́вати, ќю, еш, гл. Нанести снѣгу. *Екатерин. у. Сл. Д. Эварн.*

Набу́ти, ся. См. **Набувати, ся.**

Набу́тний, а, е. Благоприобрѣтенный.

Набу́ток, тку, м. 1) Благоприобрѣтеное имущество. 2) Служба сверхъ срока въ возмѣщеніе прогульныхъ дней.

Набуття́, т́я, с. Приобрѣтеніе.

Набу́хати, хаю, еш, гл. 1) Наколотить. *Набухали кумачьям по спині.* 2) Налить или наложить слишкомъ много.

Набу́хатися, хаюся, ешся, гл. 1) Вдоволь поколотить (чѣмъ). *Намахався я косою, набухався ціпом.* КС. 1883. XI. 522. 2) Наѣсться, нажратъся. *На тобі, сину, рака, набухайся та молоти.* Ном. № 921.

Набу́хикатися, каюся, ешся, гл. Накашляться.

Набу́чавіти, вію, еш, гл. Набухнуть, пропитавшись сыростью.

Нава́бити. См. **Наваблювати.**

Нава́блювати, блюю, еш, сов. в. нава́бити, блю, биш, гл. Приманивать, приманить, привлекать, привлечь (многихъ).

Нава́жити, ся. См. **Наважувати, ся.**

Наважні́й, а́, ё. Склонный къ чему-либо. *Не беріть цього чоловіка до себе: та він такий наважний до горілки, що все переносить до жида.* Киевск. г.

Нава́жувати, жу́ю, еш, сов. в. нава́жити, жу, жиш, гл. 1) Взвѣшивать, взвѣсить. *Наважили чумаченьки та три вози соли.* Чуб. V. 1037. 2) Налегать, налечь. *А як наважу, двері виважу.* Гол. I. 147. *Не наважуй дуже на цей б́к, а то перекинеш.* Киев. г. 3) Рѣшать, рѣшить. *Майорша здавна вже наважила такому не суперечити.* Г. Барв. 335. *Наважили злі вороги утопити мою душу.* Нп. *Коли вже ти (вовк) наважив мене їсти, то починай мене з хвоста.* Рудч. Ск. I. 1. 4) Научать, научить, наставлять, наставить. *Другого дня тиши панам поклонитись... Пани такі якісь сердиті; а горді—аж надимаються.* „Будь покірна“—*наважують,—„та до роботи панської щира“.* МВ. I. 43. 5)—**ру́ку.** Набивать, набить руку, приучаться приучиться. *Тільки наважиши руку до якої роботи (на заводі), а він тебе взяв та й на друге місце переставив,—от знов починай наважувати руку.* Киев. г.

Нава́жуватися, жу́юся, ешся, сов. в. нава́житися, жуся, жишся, гл. 1) Осмѣливаться, осмѣлиться. 2) Рѣшатся, рѣ-

шитися. *Вона на таке наважилась, аби його привернути до себе.* Г. Барв. 454. *Ще Сомко не наваживсь, що в таку трудну митину чинити.* К. ЧР. 344. —на ніго, на що. *Вознаїриваться, вознаїряться что-либо сдѣлать съ кѣмъ, съ чѣмъ. Я наваживсь на того коня, то й буде мій.* Новомоск. у. *Наважмость, браття, на спасенну річ.* К. Пс. 66. 3) Пристрачатися, пристраститися. *Був і нічого собі чоловік, але як наважився до юрїлочки, то,—бачите,—все до жидів переносив.* Київ. г.

Навал, лу, м. 1) Напоръ воды. *Іде він, аж лонує страшенний сплав, ріка, ніби море, шуміє, а повинь все ірше бутніє; приходить на місце, де міст стояв, а навал і в'язи, і міст урвав.* Федьк. Поезії, I. 91. 2) Наклонъ (стоячого столба). Волч. у.

Наваліти. См. **Навалювати.**

Навалувати, лую, еш, гл. Набѣжать, найти толпой. *Ті миші, що в степену багито, не тут наплодились; вони відкились навалували.* Новомоск. у.

Навальний, а, е. 1) Стремительный, порывистый. 2) —зіма. Снѣжная зима. Лебед. и НВолын. у.

Навальність, иости, ж. 1) Множество, толпа. *Торік у Лебедині навальність була москалів.* 2) Проливной дождь съ бурей.

Навалювати, лую, еш, сов. в. наваліти, лю, лиш, гл. 1) Наваливать, навалить. 2) Въ игрѣ въ карты (въ „віз“ и пр.) класть одну лишню карту сверхъ той, которая покрыла. КС. 1887. VI. 464. 3) **Навалити валу.** Приготовить толстыхъ витокъ изъ пакли. (См. Вал.). *Дочки валу навалими.* МУЕ. III. 155.

Наваліти, лая, еш, гл. Напачкать. *Півень на жердочці сидить, да все... все..., ді купу таку навалая, таку здорову.* Рудч. Ск. I. 40.

Навантажений, а, е. Нагруженный. *Фура навантажена бочками з дьогтьом.* Балт. у.

Навантажити. См. **Навантажувати.**

Навантажувати, жу, еш, сов. в. навантажити, жу, жиш, гл. Нагружать, нагружить, навьючивать, навьючить, накладывать, наложить. *Хоч як було навантажили віз снопами, чи на гору, чи в долину, їй (кобилі) усе одно, що по рівному.* К. (Хата. 65).

Наваріти. См. **Наварювати.**

Наварювати, рюю, еш, сов. в. наваріти, рю, риш, гл. 1) Наваривать, нава-

ривать. *Ой вечеряй, моя мати, коли наварила.* Мет. 10. *Не в такому наварювали, та виїдали.* Ном. № 4236. 2) Приваривать, приварить желѣзо.

Навбѣжир, нар. Навыворотъ, наоборотъ. *Вони прийняли мої слова як раз навбѣжир.*

Навбѣч, нар. Съ виду, на видъ.

Навбѣтки, нар. Въ выраж.: гуляти навбѣтми. Игра на праздникъ Пасхи крашеними яйцами: бьютъ яйцо о яйцо, и тотъ, чье яйцо выдержитъ, забираетъ разбитое яйцо своего партнера. Чуб. IV. 43.

Навбѣльшки, нар.=Завбѣльшки.

Наверлѣ, нар. 1) Наоборотъ. 2) Напрямикъ, не держась дороги (пойти); грубо напрямикъ (сказать). *Сказати наверхле.*

Наввипередки, нар. Въ перегонку, взапуски. *Біжать жидки наввипередки, один другого не дожсене.* (Загадка: колеса).

Наввипинки, нар. На вытяжку. *Іван стоїть наввипинки перед командиром.* Стор. Оп. II. 83.

Наввіринки, нар. Выныря. *Бризнув в воду..., наввіринки пішла душа.* Котл. II. 42.

Наввішки, нар.=Заввішки.

Навгадь, нар. Наугадъ, наобумъ. *Загубив мірку клятий жид та так нагадъ і зробив, через те й малі двері.* Камен. у.

Навглібшки, нар.=Завглібшки.

Навгуд, нар. Огуломъ. Угор.

Навдак, навдаку, нар. Едва-ли, врядъ-ли. *Чи батько дома?—Навдак.* Полт. г.

Навдѣри, навдѣранці, нар. На-ударъ, на-убѣгъ. *Вони тоді кинули і барана того та на вдери.* Рудч. Ск. I. 174.

Навдивовіжжю, нар. На удивленіе. *Мені навдивовіжжю, як ще його козаки слухають.* Шевч. 280.

Навдіранці, нар.=Навдѣри. *Давай навдіранці!* О. 1862. VI. 45.

Навдогад, нар. Чтобы догадальсь. *Навдогад буряків, щоб капусту дали.* Ном. № 5700.

Навдоболю, навдобола, нар. Вокругъ. *Земля ходить навдокола сонця.* Ком. Розм. I. 14.

Навдѣри, нар.=Навдѣри. *Бач,—добра: матір покинула, а сама навдѣри.* Мир. Пов. II. 90.

Навезті. См. **Навозити.**

Навербувати, бую, еш, гл. Навербовать. *Пан Пулявський навербував полк шляхти.* Стор.

Наверещати, щу, щіш, гл. Накричать, наговорить рѣзкимъ крикливымъ голосомъ.

Наверецала повну хату, та все чорт-зна-що!

Навертѣти, вѣ, зѣш, и. Наговорить вздора.

Навертѣтися, вѣся, зѣшся, и. Представиться, привидѣться, понастѣся. *Як навертѣтися на очі, то й куплю.* Черк. у.

Наверлѣ, нар.=Наверле. 1) Дивись що ти робили: наверле становиши стовпа,—товцим краєм утору! Треба товцим у землю. Волч. у. 2) Харько наш потяг ярами й тинами наверле. Сумск. у.

Навернений, а, о. 1) Обращенный, повороченный. 2) Наваленый. *Прийшов, аж там змій камнем навернений.* Рудч. Ск. I. 86. 3) Обращенный (въ вѣру). *Баба такаж, як і вона, видѣма, а дочка ше не навернена.* Мнж. 138.

Навернѣти, ся. См. **Навертати, ся.**

Навертати, тѣю, еш, сов. в. навернѣти, нѣ, неш, и. 1) Поворачивать, поворотить. *Сірі воми навертае.* Рудч. Чп. 89. *Хусткою махнув, вісько навернув: „А рушай, вісько, під Бендер-місто!“* О. 1861. XI. 56. 2) Наваливать, навалить. *Зіма замети навертае.* Мир. ХРВ. 125. *Було мене притопити й камень навернути, а щоб же я не зринула й цюго мишенька не знала.* Грин. III. 312. 3) Рѣдко появляться, разъ появиться. *То те він робить, то те, то йде, то йде,—як ість додому навертае.* МВ. I. 44. *Хиба обідати та на ніч наверне додому, а то все на базарі.* Мир. Пов. II. 78. 4) Обращать, обратить. *Синів із райлевих наверне до Бога.* Єв. Л. I. 16. *Вона довго молилась до Бога, щоб навернув чоловікове серце знов до любови.* Левич. I. 497. *Наверни мене на жидівську віру.* Мнж. 122. 5) Сворачивать, своротить на кого. *На друною навертати не годиться: це не я, а він зробив.* Черниг. г. 6) Наверстывать, наверстать. *Стара хоче у хазяйстві навернути, що дочка витратила.* МВ. I. 28. *Він хоч і прогуля, так він і наверне.* Миргор. у. Слов. Д. Эварн.

Навертѣтися, тѣюся, ешся, сов. в. навернѣтися, нѣся, нешся, и. 1) Поворачиваться, поворотиться. 2) Наваливаться, навалиться. 3) Заходить, зайти, заѣзжать, заѣхать. *Почали й старостя навертатись.* Св. Л. 13. *Навернувся в хату. Одна ж біда минулась, а друга незабаром навернулась.* КС. 1882. X. 36. *Навернеться було хто з панночок сусідок, допитуються.* МВ. (О. 1862. III. 47). *Ви увечері навернітьсья.* О. 1862. VII. 37. 4) Обращаться,

обратиться. *До Христа навернувся.* 5) Душі не навертѣється. Противно (кому). *Як то його душа навернеться у п'ятницю скоромне істи.* Ном. № 537. 6) *Навертѣтися на очі.* Попадаться на глаза. *А як Парася навернеться на його очі юрді та смутні,—одвертає од неї очі.* МВ. II. 27. 7)—на думку. *Приходить на умъ. І пані моя тож мені на думку навертається.* МВ. (О. 1862. III. 59).

Навертѣти. См. **Навірчувати.**

Навертом, нар. Пѣршим навертом, другим навертом и т. д. (**зайтѣ, заѣхати**). Въ первый разъ, во второй разъ и т. д. (**зайти, заѣхать**).

Навершияк, кѣ, м. Верхняя крышка у маслобойной кадки. Вх. Зн. 35.

Навеселѣтися, лѣся, лѣшся, и. Навеселиться.

Навесом, нар. Небрежно, лишь-бы сбыть съ рукъ. *Навесом робити.* Харьк. у.

Навестѣ. См. **Наводити.**

Наветѣ, нар.=Навітѣ.

Навзавод, нар.=Навзаводи. *Народ би навзавод, а инший трюхи.* КС. 1882. IV. 171.

Навзаводах, нар. Встрѣчается только въ фальсифицированной думѣ „На побѣду Чигиринскую“, напеч. сперва у Срезневскаго („Запор. Старина“), а потомъ у Максимовича (1849). *Коей день і ніч навзаводах держали, до гетьмана Наливайка до рогу вертали.* Макс. 54. Ошибочно употреблено въ такой формѣ вмѣсто навзаводи.

Навзаводи, нар. Во весь опоръ, въ карьеръ, во всю прыть, взапуски. *За мцарем тим возводи що тѣху навзаводи летять.* Котл. Ен. VI. 74. *З парубками літати навзаводи,—ото були його забавки.* К. ДС. 4.

Навзавѣм, нар. Обоюдно, взаимно. *Взиваючи себе навзавѣм Христовими противниками, обидѣ...* К. Кр. 13.

Навзаклад, нар. Объ закладъ. *Побився Максим навзаклад.* Мир. ХРВ. 145.

Навзѣходи, нар. На закатѣ, на заходѣ. *Питаєте, у якій добі поанка буває? У мене саме під обіди, а в хлотиця мого, то так, як навзѣходи сонце.* Лубен. у.

Навзбѣч, нар. Стороною. *Не поїхав навпростець, а навзбѣч.*

Навзвизч, нар. Выше.

Навздогін, нар. Въ погоню, въ догонку. *Як ухватить юрмиця макоин да побіжить за припутнем навздогін.* Чуб. V. 1155.

Навздогінці, нар.—Навздогін. *Навздогінці не націмуватъся.* Ном. № 5265.

Навзнак, нар. Навзначъ. *Він так і став навзнак.* ЗОЮР. I. 260.

Навзнак, нар. 1) = **Навзнак**. 2) — даватися, датися. а) Показуватъся, показаться. *Як були ми колись панськими, крипаками, так вона така була, що було і навзнаки не дається; а тепер сама забалакала, така туга та добра до людей.* Новомоск. у. б) Давать, дать себя знать. *Дались мені навзнаки чоловічі кулаки.* Нп.

Навбирати, вію, еш, гл. Выбить, выколотить (многое).

Навбирати, раю, еш, гл. Навыбирать.

Навивати, вію, еш, сов. в. навинути, ну, нѣш и навѣти, в'ю, в'ѣш, гл. Навивать, навѣть, наматывать, намотать. *Основа приготовлена, починає ткач навивати її на верстат.* МУЕ. III. 20. *В четвертой мила рано встала, навинула кужемину, та й не прjala.* Грин. III. 325.

Навворит, нар. Наизнанку, навыворотъ.

Навиглядити, джу, диш, гл. Научиться, привыкнуть, имѣть успѣхъ. Мнж. 186.

Навидатися, даюся, ешся, гл. Наглядѣться, насмотрѣться. *З ким люблюся—не наповорюся, з ким кохаюся—не навидаюся.* Чуб. V. 150.

Навидирати, раю, еш, гл. 1) Повыдирать во множествѣ. 2) Отнять во множествѣ.

I. Навидити, джу, диш, гл. Любить. *Він навидить цю дівчину.* Борз. у. *Вони його дуже навиділи зроду.* Федьк.

II. Навідити, джу, диш, гл. Насмотрѣть, усмотрѣть. *А в печі пироги кипіли, а його очі навиділи.* Чуб. III. 425.

Навидітися, джуся, дишся, гл. Любить другъ друга. *Нені наші дуже обі навиділися.* Федьк.

Навиднаці, навидноті и навидноці, нар. На виду, на открытомъ мѣстѣ; на свѣтѣ. *На що ти поставив у потемку? постав на виднаці, на вікні, абощо.* Канев. у. *Та покинули навидноті: сто не йде, всякому видно, що шось лежить.* Харьк. г.

Навивати, вію, еш, сов. в. навѣ(ну)ти, ну, нѣш, гл. Привыкать, привыкнуть. *Чою бик навик, того і вночі реве.* Чуб. I. 286.

Навилок, леа, м. навѣльник, ка, м. навѣльня, ні, ж. Количество сѣна, подпятое на вилахъ.

Навилядити, дію, еш, гл. = **Вилюдніти**. *Нічою, він навилядіє,—то й будуть*

моде. Коб. у. *Дівчина ця виросте, то навилядіє.* Коб. у.

Навинути. См. **Навивати**.

Навинутися, нуся, нѣшся, гл. Навернуться, подвернуться, случайно встрѣтяться.

Навиняний, а, е. Навитый, намотанный. *На кийочку навиняний льон.* Мет. 263.

Навипередки, нар. = **Навипередки**.

Навис, су, м. Снѣгъ, нависшій на вѣтвяхъ. *Як великий навис на лісі, то врожай буде.* Волч. у.

Нависати, вію, еш, сов. в. навѣснати, ну, нѣш, гл. 1) Нависать, нависнуть, свѣшиватися, свѣситься. *Волосся на лоба нависав. Ой час-пора до куріня, бо вже хмара нависла.* Чуб. V. 292. 2) Собиратися, собраться во множествѣ. *Людей хмарою нависло.* Г. Барв. 207.

Навіслий, а, е. Нависшій. *Під навислими скелями стояли мраморні статуї.* Левид. I. 221.

Навіснати. См. **Нависати**.

Навись, сі, ж. = **Навис**.

Навіти. См. **Навивати**.

Навитребнѣкуватися, куюся, ешся, гл. Напрхотничатися, накапризничатися.

Навихнутися, нуся, нѣшся, гл. Навѣдаться, завернуть куда. *Ніколи до нас і не навихнешся.*

Навічка, ки, ж. Привычка; навикъ.

Навшуквати, кую, еш, гл. Выискать (многое).

Навивати, вію, еш, гл. Навѣвать, навѣять. *Ой, вітрику, наші миліи друже, навій нам дощичку мерціи.* Гліб. 105.

Навід, воду, м. 1) Указаніе, наущеніе. 2) Дати навід. Дать указаніе, навести на путь, научить, какъ сдѣлать что-нибудь. Ном. № 13757.

Навідати, ся. См. **Навідувати**, ся.

Навідвечір, нар. Передъ вечеромъ. Гал.

Навідворит, нар. 1) Обратно. 2) — сказати. Возразить.

Навіджати, джаю, еш, гл. = **Навідувати**. *Кою Бог любить, того й навіджає.* Ном. № 42.

Навіджаний, а, е = **Навіджений**. *Навіджена синиця щигля покидає.* Чуб. V. 1124.

Навіднии, дин, ж. мн. Посѣщеніе, визитъ.

Навідити, віджу, диш, гл. 1) = **Навідати** 1. Желех. 2) **Навідило** його. Онъ обезумѣлъ, одурѣлъ. *Ким... побі дорогою*

назад у село. Чоловік переймає, а він, — як навідило його, — все не дається перенняти. Драг. 143. Чи навідило твою маму? Що ти робиш? НВолынск. у. См. Навіженство, навіжений, навіджений.

Навідлі, навідлів, навідліг, нар. Наотмашь. Х. С. VII. 451.

Навідувати, дую, еш, сов. в. навідати, даю, еш, гл. 1) Навѣщать, навѣстити; посѣщать, посѣтити, провѣдывать, провѣдать. *Кого Бог любить, того й навідує.* Ном. № 42. 2) Узнавать, узнать, гдѣ находится что-либо. *Навідала кубелечко, де вутка несеться.* Мет. 86. *Ой на току, на току молотили хлопці, навідали куріночку, накриту в коробці.* Мил. 107.

Навідуватися, дуюся, ешся, сов. в. навідатися, даюся, ешся, гл. Навѣдываться, навѣдаться. *От моде уже свое косять, а цей чоловік до свого і не навідується.* Рудч. Ск. I. 54. *Ти б, кажуть, хоть би коли небудь до нас навідався.* Рудч. Ск. II. 115.

Навідшибі, нар. Особнякомъ, въ сторонѣ, отдѣльно. *Хата стоїть навідшибі. Мій син Андрій навідшибі живе, а Петро зо мною.* Черк. у.

Навідьмувати, му́ю, еш, гл. Наколадывать.

Навіжений, а, е. Безумный, сумасшедший. *Юпітер, тівом розпалений, влетів до них мов навіжений.* Котл. Ен. VI. 5.

Навіженство, ва, с. Безуміє, сумасбродство.

Навіжен давати. Предупреждать, предостерегать, предувѣдомлять. *Барана стрижуть, а козлу навіженки дають.* Ном. № 3905.

Навіз, возу, м. Подвозъ, привозъ. *На ярмарку не купив кавунів, бо навозу не було.* Лебед. у. *Не було великою навозу у сей ярмарок.* Волч. у.

Навій, во́ю, м. Навой, валъ въ ткацкомъ станкѣ. **Навѣт** два; **вѣрхній, горішній** — находится сзади, — **спідній, долішній** — помѣщается ближе къ ткачу, въ нижней части станка, оба идуть параллельно спідньому ткача; у обоихъ на правомъ концѣ по зубчатому колесу, которое называется въ Галиціи также **сучна** или **триб**; галицкій **триб** (въ долішньому навѣт) для поворачиванія своего имѣеть еще четыре рѣчки; для того, чтобы **навій** удерживался неподвижно, въ зубцы колеса упирается ходящій на винтѣ, искривленный брусокъ дерева, различн. формы, назыв. **цѣга**, а въ

Галиціи **пѣсин** или (въ горішньому навѣт) **сучна**. Въ каждомъ навѣтѣ есть выдолбленный желобокъ, называемый **гара, жолобѣц**; въ эти желобки, при помощи особаго снаряда, наз. **яштруб, ляшток, прут**, прикрѣпляются куски полотна, къ которымъ привязывается обоими концами **основа**; послѣдняя навита на **вѣрхній навій**, отъ котораго проходить сквозь начиння и **бѣрдо** (блят) черезъ **магіль** (гал.) подъ штапомъ къ **спідньому навѣт**; поворачиваясь по направленію къ ткачу, **вѣрхній навій** разматываетъ **основу**, которая, уже въ видѣ полотна, наматывается на **спідній навій**. См. **Варстат, Крѣсна**. Первыя названія изъ помѣщенныхъ здѣсь — изъ Полтавской губ. (Константиногр. у. Б. Г.), вторыя и третьи — изъ Галиціи (Шух. I, 255; МУЕ. III, 17). Ум. **Навійчик**. Мет. 213.

Навік, навіки, нар. 1) Навѣки, навсегда. *Навік замовкло.* Шевч. *Навіки покинув мене.* Макс. *Як пійду я за нелюба, то й навіки зашну.* Мет. 259. У Шевченка еще: *заснути навік-віки.* 225. 2) Употребляется въ смыслѣ: въ высшей степени, чрезвычайно. *Серцем був пажий навіки.* МВ. (О. 1862. I. 71).

Навінути, ну́, нѣш, гл. Навѣять. *Що Бог навіне, того нікто не мине.* Ном. № 55.

Навірати. См. **Навірати**.

Навірток, теа, м. Коловертъ, сверло съ вращающейся кривой ручкой?

Навірчувати, чую, еш, сов. в. наворотіти, чу́, тіш, гл. 1) Насверливать, насверлить дыръ. 2) Наматывать, наматать. *Забоміла юловонька, забоміла, що велику куделицю навертіла.* Нп. О. 1862. VI. 62.

Навірати, ра́ю, еш, сов. в. навірити, рю, рипш, гл. Давать, дать въ долгъ. *Шинкарочки мене знає, на сто рублів навіряє.* Бал. 2.

Навіса, си, жс. Свѣсившійся съ деревьевъ и пр. свѣгъ. Желех. См. **Навісочна**.

Навісити. См. **Навішувати**.

Навісній, а́, ё = Навіжений. *Оженився навісний та взяв біскупату, не знаючи, що робити — запам'яли хату.* Нп. *Люд навісний нехай скаженіє.* Шевч.

Навісникъ, ка, м. Испорченное **намісник** (см.). Ум. **Навісничок**. *Братіку-навісничку, сядь собі на крилечку, не продавай сестри за руб за чотирі.* Грин. III. 543.

Навісоголівий, а, е = Навісний. *Тютю на тебе, навісоголівий!* Ном. № 6364.

Навісом, нар. Нахально, силой. *Треба*

уперед довідатися, чи дасть він хату, чи ні, землемірам, а навісом не можна. Черн. г.

Навісочка, ки, ж. Украшення, подв'шенное на обрядовомъ свадебномъ деревцѣ,—гільці. *Що в нашому гільці сребрянні навісочки.* Мил. 141. См. **Навіса**.

Навістітн. См. **Навіщати**.

Навіт, **навіть**, нар. Даже. *Пошнуми депутати шляхетної ероди, навіт тая дрібна шляхта, тий хлібороби.* Нп. *Навіть в Ізраїля такої віри не знайшов я.* Єв. Л. VII. 9.

Навітати, тая, еш, гл. Зайти. *У сей двір Бог навітав, Ісус Христос народився.* Чуб. III. 321.

Навітній, я, в. Захожий, чужой; недавно явившийся. *Це чоловік навітній, він здалека відкільсь.* Канев. у. *У його були воли навітні й коні навітні: часто мінались то по одній, то по кілька штук,—сьогодня прибудуть, приведуть їх до його, а завтра й нема.* Верхнедніпр. у.

Навітритися, рюся, ршся (на ко́го), гл. Попасть подъ вѣтеръ, дующій отъ тебя на кого-либо. *А вже коли навітритися на кнура, то хоч як будеш від його далеко, то він почує духом і втече.* Черном.

Навіть, нар. См. **Навіт**.

Навіч (кому), нар. Предъ глазами, на глаза. *Покликали судді Івана Процькові навіч.*

І. Навічний, а, в. Вѣчный. *Нема... не переходячою на божому світі, нема повсїчасного, навічною — або перейде, або привикнеш.* МВ. (КС. 1902. X. 149).

II. Навічний, а, в. = **Навіжений**. *А він на нього так як навічний, так і кинувсь.* Миргор. у. Слов. Д. Эварн.

Навічник, ка, м. Испорченное намісники. См. **Навісник**,—въ другомъ варіантѣ приведенной тамъ пѣсня стоитъ: **Навічник**. Грин. III. 432.

Навіщати, шаю, еш, гл. **Навѣшать**. *Навіщав на плече лик.* Рудч. Ск. I. 80. *Скрізь по селам шибениці, навіщано трупу.* Шевч.

Навішений, а, в. Покрытый чѣмъ-либо повѣшеннымъ на немъ. *Божничок, вишнваним рушником навішений.* МВ. (О. 1862. III. 57).

Навішки, нар. = **Навіжки**. Ном. № 3905.

Навішний, я, в. ? *Навішний царенко.* Рудч. Ск. I. 118.

Навішувати, шую, еш, сов. в. **навісити**, шу, снш, гл. **Навѣшивать**, навѣсить.

Навіщати, щая, еш, сов. в. **навістіти**, щу, стіш, гл. = **Навідувати**, навідати 1.

Навіщо, нар. Для чего, зачѣмъ. *Навіщо сліпцеві дзеркало?* Ном. № 5227.

Навішувати, щую, еш, гл. Предсказать, многое предсказать. *Дурні були цигане: що вони мені навішували!* Г. Барв. 250.

Навіятн. См. **Навівати**.

Навка, ки, ж. = **Мавка**. Желех.

Навкідки, **навейдьки**, **навейдя**, **навейдачя**, нар. Бросая, бросивъ. *Вдарив кийком навкідки.* Харьк. г. *Хтось буде шанувати: коли не зруч. то навкідя.* Ном. № 11371. *Не догнав, так навкідяча кийка за їм кинув.* Зміев. у.

Навкір и **навейрки**, нар. Наперекоръ, на зло. Желех. *То мі навкір робили.* Гол. III. 389.

Навкіс, нар. = **Навкося**. Желех. См. **Навскіс**.

Навколінці, нар. = **Навколішки**.

Навколішках, нар. На колѣняхъ. *Навколішках Галя перед образами стоїть, як дитина, та іркими плаче.* Хата, 14.

Навколішки, нар. На колѣни. *Вона так і тала навколішки.* Кв.

Навко́ло, нар. Вокругъ, кругомъ. *В Луцьку все не по людську: навколо вода, а в середині біда.* Ном. № 720.

Навко́льки, нар. На колѣни, на колѣняхъ. Мнж. 186. *Вони його цілують та навко́льки перед ним падають.* Мнж. 139.

Навко́пцять, нар. Рикошетомъ. *Дай камінь, я кину навкопцять.* Полт. г.

Навко́си, **навко́ся**, нар. **Навкось**, **косо**. См. **Навскоси**. *Катерина навкоси перетянула свій рот.* Левиц.

Навкотка́ грѣти. Игра въ дни праздника Пасхи: катають яйца по желобку изъ лубка, иногда просто съ бугорка, и чье яйцо, катясь, ударится о другое, тотъ выигрываетъ. Ив. 41.

Наверу́г, **навкру́гі**, нар. Вокругъ, кругомъ. *В неї домик біленький, навкру́г тополі.* Чуб. V. 328. *Хату... своїм військом у три ряди навкру́ги обставив.* Рудч. Ск. I. 151. *Куди понесем його: чи через город, чи навкру́ги?* Рудч. Ск. I. 167.

Навкулáчки, нар. На кулачки. *Виходъ же завтра навкулáчки.* Котл. Ен. IV. 47.

Навлéжачки, нар. Лежа, въ лежачемъ положеніи.

Навманá, **навманí**, **навманці́**, **навманя́**, нар. Наобумъ; куда попало, наугадъ.

Навмани Лазара співати. Ном. № 1335. *От, буде навмана стрибати.* Рудч. Ск. I. 64. *Навманя розказую.* Шевч.

Навманякі́й, нар. Наменя. *Навманяки буряків, щоб капуста дали.* Ном. № 5700.

Навмісно́, нар. Нарочно, умышленно, намірено.

Навмір, нар. Какъ попало безъ разбора. *Іван навмір б'є цуят.*

Навміру́ще, нар. На смерть. *Так йому вже навміруще і йшло.*

Навнува́ти, м. Надо́всть. *Рубай, рубай, не поставкуй, як нарубаши, домій вандруй! Біда би то вандрувала, коли м уже навнувала.* Гол. II. 553. Вх. Зн. 38.

Наво́дити, джу, диш, сов. в. **наво́дїти**, веду́, дѣш, м. 1) Наводить, навесть. 2)

Направлять, направить. *Учительку розумну матимеш,—наведе на добро.* Св. Л. 83.

Молоді хазяї, думає, чому й на туття не навести. Св. Л. 244. 3) О животнохъ: родить, народить. *Собака навели цуценят.*

4) Много наваривать, наварить. *Щоб невеликий був юрчик: нащо його наводити у такому великому,—хиба вони пойдять?*

5)—оном (на кого, на що). *Взглядывать, взглянуть (на кого, что). Як тільки оком наведу, то і гадаю, де співака.* Греб. 389.

6) **Наво́дити** лично. См. Лично.

Наво́зяти, жу, виш, сов. в. **наво́зїти**, зу́, зѣш, м. Навозить, навесть. *Дідова діва навезла усякої всячини.* Рудч. Ск. II. 58.

Наво́зяти, жу́, виш, м.—**Понавозити**.

Зо всьою світу навозили у замок найдорожчих нитків. Стор. МПр. 67.

Наволо́кання, ня, с. Родъ вышивки на тулупахъ гарусомъ. Камен. у.

Наволо́кати, каю, еш, сов. в. **наволо́кїти**, лочу́, чиш, м. 1) Натягивать, натянуть. 2) Нанизывать, нанизать на нитку. Желех. 3) Вышивать особымъ способомъ. 4) Навлекать, навлечь. *Од Бога помсту наволикає.* **Наволо́кїти** пеню́ на ко́го. Обвинить напрасно. Борз. у. Ном. № 13545.

Наволо́кїтися, каюся, ешся, сов. в. **наволо́кїтися**, чу́ся, чешся, м. 1) Натягиваться, натянуться; стягиваться, стягнуться. 2) Нанизываться, нанизаться.

Наволо́кїти, м.—**Наволо́кїти**. Желех.

Наволо́кїний, а, е. Посвянный „наволо́кїном“. *Чою се житю таке рідке?—Е, воно наволо́кїчне, то й рідко зійшло.* Павлогр. у.

Наво́лок, ку, м. Жнивье, по которому посіянь подь борону хлѣбъ (безъ вспаш-

ки). *На наволоку бува часом хлѣб кращій, як на ораному.* Камен. у. См. **Наволоком**.

Наво́лока, ки, ж. = **Волока**. Гол. Од. 75.

Наво́локом, нар. Сїяти **наволо́ком**. Сїять на жнивье подь борону или рало. СХО. XIII (2), 196. *Як посїєши наволоком, то і вродить ненароком, а як посїєши цусто, то не буде цусто.* Харьк. у.

Наволо́кїти, ся. См. **Наволо́кїтися**, ся.

Наво́лоч, чи, ж. Сволочь, сбродъ.

Наво́лочїти, чу́, чиш, м. 1) = **Наво́локїти**. 2) Надѣть (о наволо́кїтї). *Три нову наволо́кїтити пішешку.* НВолынск. у. 3) Пройти извѣстное количество пахоти бороною.

Наво́лочїтися, чу́ся, чишся, м. Вдоволь побродяжничать.

Наво́нїти, нїю, еш, м. **Наво́нїти**. Желех.

Наворо́жїти, жу́, жиш, м. **Наво́рїжїти**, нагадать.

Наво́рот, ту, м. 1) Поворотъ. Желех. 2) Возвращеніе; повтореніе. Желех. **Другим, третім** etc. **наво́ротом**. Во второй, въ третій etc. разъ. Желех.

Наво́ротень, тїя, м. Раст. *Alchemilla vulgaris*. Вх. Пч. I. 8.

Наво́роти, нар. Возвращаясь снова. *Пак підємо навороти Моченюка драги.* Гол. I. 160.

Наво́ротник, ка, м. Раст. = **Наворотень** *Alchemilla vulgaris*. Лв. 96.

Наворо́чїти, чаю, еш, м. = **Навертати**. *Бий, сину, бий, бий, научай,—на свій розум наворочай.* Грин. III. 308.

Наворо́чувати, чую, еш, м. = **Навертати**.

Навоску́вати, ку́ю, еш, м. **Навоскїти**. Желех.

Навоскїти, щу́, щїш, м. = **Навоскувати**.

Навпїак, **навпїакї**, нар. Наоборотъ, на-противъ, въ противную сторону. *Дарма, що вкупї почували, а тільки одно туди, а друге туди, головами навпїаки.* Г. Барв. 392. *Покотила паляницю навпїаки сонця.* Кв. I. 133. *Я дала (хлїба), та мабуть паляницї тоді їй забажалось. Воно взяло й кинуло навпїаки.* Г. Барв. 439.

Навпїашки, нар. На опашку. *Надїє свиту навпїашки.* НВолынск. у.

Навперева́ги, нар. Кто кого переви́ситъ, колеблясь въ ту и другую сторону. **Гратися навперева́ги**. Кладуть доску средною на какую-либо подставку такъ, чтобы концы ея оставались свободными и могли

балансировать; на каждомъ концѣ садится по играющему, которые и приводятъ въ колебательное движение доску. Отсюда взятое, выражение это употребляется въ значеніи: бороться съ кѣмъ—чьа возьметь, чье преимущество будетъ. **Грався він з дблею напереваги.** То попадалъ въ несчастье, то снова побѣждалъ препятствія.

Навперёд, нар. 1) Впредь. 2) Впередъ, ранѣе. *Я наперед сніу дрова з лісу привіз.* Каменец. у.

Навперейни, нар. Навстрѣчу, на перерѣзъ. *Чечуа побігла, а наперейми вибі з дрючком чоловік.* Св. Л. 3.

Навперемінки и навперемінку, нар. Поперемѣнно. *Помогають їй полоти, то одна, то друга навперемінку.* Г. Барв. 57.

Навпіл, нар. Пополамъ.

Навпір, нар. Наперекоръ, въ пику. *Навпір робе.* НВолынск. у.

Навпісля, нар. Впослѣдствіи; потомъ, послѣ. *Навпісля чую—мій пан аж заслаб.* Левиц. I. 147. *Навпісля дає вона молодому два хліби.* О. 1862. IV. 27.

Навпімацки, нар. Ощупью. *Ми не хочемо йти навпімацки.* Левиц. I. 163.

Навпімірки, нар.—**нести.** Нести ведро вдвоємъ, поддерживая коромысло съ двухъ сторонъ въ то время, какъ ведро находится посрединѣ коромысла. *Он малі дівчата несуть відро води навпімірки.*

Навпіслі и навпісля, нар. = **Навпісля.** *Коб мені той розум наперед, що тепер навпіслі.* НВолынск. у. *Оце вже навпісля... то ще й його вчу.* Г. Барв. 5.

Навпрачкѣй, нар. Напрямикъ, напрямкомъ, прямо. Екатеринбург. у. Слов. Д. Эварн. См. **Навпростецъ.**

Навприсідки, навприсядки, нар. Въ присядку. *Навприсідки і колесом крутився.* Мкр. Н. *Пани ну гарцювать, да хто, каже, навприсядки, хто на столах.* Рудч. Ск. I. 75.

Навпростецъ, нар. Напрямикъ, напрямкомъ. *Від серця до Бога навпростецъ дорога.* Ном. № 94. *Навпростецъ тільки ворони літають.* Посл. *Хиба він знає, куди до раю навпростецъ?* Св. Л. 57.

Навпроті, нар. 1) Противъ, напротивъ. *Исус сів навпроти скарбони.* Єв. Мр. XII. 41. 2) **Навпроті ночі.** Предъ наступленіємъ ночи. 3) **Навпроті їхати, йти.** Їхати, йти на встрѣчу. *Іде навпроти його чоловік конячкою.* Рудч. Ск. I. 90. *Іде дорогою, коли йде чоловік навпроти його.* Рудч. Ск. I. 89.

Навпрошкѣй, нар.—**Навпростецъ.** Ном. № 11406. *Як поїхав кругом, так сьогодні*

буде, а як навпрошки, то хиба завтра. О. 1861. V. 71.

Навпрямѣць, навпрямкѣй, нар. 1) = **Навпростецъ.** 2) Прямо, напрямикъ, откровенно. *То такий чоловік, що ти йому все навпрямѣць кажеш: гаразд буде.*

Наврѣтитися, чуся, тишся, и. 1) Пристать, привязаться. *Наврѣтивсь, як собака.* Мнж. 186. 2) Упереться, заупрямиться. *Як наврѣтивсь та й наврѣтивсь: не оддає та й не оддає грошей.* Мнж. 186.

Наврѣтливий, а, е. Привязчивый, надобдливый. Васильк. у.

Наврѣкті, чѣ, чѣш, и.—**Наврочити.**

Наврочувати, кую, еш, и.—**Наврочувати.** *Як неба й землі нам не міряти, так і мені вам не наврочувати.*

Навротин, на, м. Раст. *Sanicula europaea.* Лв. 101.

Наврочити. См. **Наврочувати.**

Наврочувати, чую, еш, сов. в. наврочити, чу, чиш, и. Причиняє, причинить несчастье, порчу, болѣзнь посредствомъ словеснаго пожеланія, завистливой или неумѣстной похвалы. *Головонька моя бідна,—хтось жінку наврочив. Чи не той то її врік, що допіро з хати втік? Либонь то ті наврочили, що мак потолочили.* Грин. III. 360. *А вже нашу худобоньку наврочили люде.* Чуб. V. 1131.

Наврѣд, нар. Едва-ли, врядъ-ли. *Наврѣд, чи є в Кузьми гроші.* Ном. № 5617.

Навсидячки, нар. Сидя. *Виріє, як кіт навсидячки.* Ном. № 8600.

Навскѣч, нар. Въ галопъ.

Навскіє, нар. Наискось. Желех. Зміевск. у. См. **Навніє, навноси.**

Навскосі, нар.—**Навскіє.** Харьк.

Навслѣтися, плѣбися, плѣшся, и. Наслаться. *Ледачим наробишся, лививим навшлешся.* Ном. № 10841. (Не опечатка-ли вм. навшлешся?).

Навсонні, нар. На солнечной сторонѣ, на освѣщенномъ солнцемъ мѣстѣ. *Посіяв гречку навсонні.* Харьк.

Навспѣк, нар.—**Навпек.**

Навспіньки, навспінячки, нар. На цыпочкахъ. *Аж навспіньки стає, вилядає дівчину.* Черк. у. *Потюпав наш пан писарь, ходючи перед стравником навспінячки.* Кв. II. 217.

Навспіл, нар. 1) Пополамъ. *Посіяли поле навспіл з сусідом.* 2) Насквозъ. *Ця пляма навспіл сукна пройшла.*

Навсправжжє, навспражжє, навспражжє, нар. Дѣйствительно, подлинно, въ са-

момъ дѣлѣ. *Сестру Дідона мала Ганну, навсправжски дівку хоч куди.* Котл. Ен. I. 19.

Навстѣжонь и **навстѣж**, нар. Настежь.

Навстопужитися, **жуся**, **жишся**, гл. Наежиться, стать дыбомъ. *Волося в мене на голові... навстопужилося.* О. 1861. VII. 4.

Навсторч, нар. Стойма, отвѣсно.

Навстоячен, нар. Стоя, въ стоячемъ положеніи. Мнж. 154.

Навстріч, нар. 1) Навстрѣчу. *Гаду, гаду, а він навстріч.* Ном. № 5769. 2) При первой встрѣчѣ, съ перваго раза, по первому впечатлѣнію. *Єсть у нас сестронька Маруся, шлется до неї зі Львова воевода. Вона йому навстріч не любила, забачивши його, ворітечка замкнула. Шлется до неї Степаночко єї: вона йому навстріч полюбила, забачивши його, ворітечки одчинила.* Рв. Макс.

Навстяж, **навстяжі**, нар.—**Навстіж**. *Навстяже двері одчинили.* Котл. Ен. *Всі навстяжи ворота одперли.* КС. 1882. IV. 169.

Навсупор, нар. Наперекорь, въ пику. **Навський**, а, е. Мертвецкій. Встрѣчається только въ выраженіи: **Навський Великдень**—Пасха мертвцовъ, по народнымъ вѣрованіямъ, въ четвергъ на послѣдней недѣлѣ великаго поста. Чуб. III. 14. См. **Мертвѣцкій Великдень** и **Мавський Великдень**. См. **Мавський**. Ном. № 361.

Навтѣк, **навтѣки**, **навтікача**, **навтіки**, нар. Убѣгая, убѣгать. *Ми до його, а він зразу від нас на толоку навтек, та й не знайшли.* Новомоск. у. *А він навтеки.* Черниг. г. *Він через тин так і перескочив та навтікача.* Рудч. Ск. II. 152. *Як кажуть—підбравши клунки, а ну! чим тьху навтіки драць.* Котл. Ен. VI. 83.

Навтикати, **каю**, **еш**, гл. Воткнуть (во множествѣ).

Навтинати, **наю**, **еш**, гл. 1) Отрубить (во множествѣ). 2) Наурѣзывать.

Навтікача, **навтіки**, нар. См. **Навтѣк**.

Навтішатися, **шajúся**, **ешся**, гл. Натѣшиться, нарадоваться. *Хоч бачила, хоч не бачила—навтішалася.* Мет. 50.

Навтрюхи, нар. Бѣгомъ. *Махнув в те місце навтрюхи.* КС. 1882. XII. 625.

Навтѣки, нар.—**Навтіки**.

Навтякі, нар. Наめкая. *Навтяки буряки, щоб капусту дали.* Чуб. I. 269.

Навўся, **ся**, с. Едва пробивающієся усы. *Дарма, що був молодиком безвусим, ніхто з його молитви не сміявся, бо серед братиї, з своїм навўсям русим, в стояннї*

був рівен монахам доволусим. К. МВ. II. 132.

Навхильки, нар.—**Нахильці**.

Навхрест, нар. Крестообразно, накрестъ. *Обмахнулись два ляшеньки навхрест шабельками.* Нп. *Навхрест руки держить.* Нп.

Навчання, **ня**, с. 1) Обучение, преподаваніе. *В самому методі навчання не видно... навіть і помислу про те, щоб знанне в голові... організувалось у думанне.* К. Кр. 34. 2) Науськиваніе, подзадориваніе.

Навчати, **чаю**, **еш**, сов. в. **навчѣти**, **чў**, **чїш**, гл. 1) Учитъ, поучать, поучить, научать, научить. *Навчай мене, моя матінко, як свекорку їодити.* Мет. 222. *Увійшовши в школу, навчав.* Єв. Мр. I. 21. **На добрий розум навчати.** Поучать, наставлять. *Заберу обойко (снів) до себе на коліна, та почну на добрий розум навчати—як умію, так і навчаю.* МВ. II. 9. 2) Науськивать, науськать, подговаривать, подговорить.

Навчатися, **чаюся**, **ешся**, сов. в. **навчѣтися**, **чўся**, **чїшся**. гл. Научаться, научиться, учиться. *Перед экзаменом не навчатися.* Ном. № 184. *Лучше ж йому в батька та в матері простого господарства навчитись.* К. (О. 1861. I. 313).

Навчѣний, а, е. Обученный; приобрѣтенный наукою. *Краще розум прирожденний, ніж навчєний.*

Навчѣння, **ня**, с. Ученіе. *Навчєння св. церкви.* Левци.

Навчѣтель, **ля**, м. Учитель.

Навчѣтелька, **ки**, ж. Учительница. Левци. I. 277.

Навчѣти, **ся**. См. **Навчати**, **ся**.

Навчўнку, нар. Вслухъ.

Навшірки и **навшіршки**, нар.—**Завшірки**.

Нав'язати, **ся**. См. **Нав'язувати**, **ся**.

Нав'язкуватий, а, е. Навязчивый, назойливый, надобдливый. Константиногр. у.

Нав'язливий, а, е—**Нав'язкуватий**.

Нав'яз(ну)ти, **зну**, **неш**, гл. Набѣться, завязнуть. *М'ясо у зуби, нав'язло. Він їм у зуби нав'яз.* Они его не спускають съ языка.

Нав'язувати, **зую**, **еш**, сов. в. **нав'язати**, **жў**, **жеш**, гл. 1) Навязывать, навязать, связывать, связать. *Нав'язала снопів з двадцять.* 2) Привязывать, привязать. *Виявились і баитани в ступу з нав'язаним по тичках пір'ям, щоб то хижку полахати птицю.* О. 1862. IX. 62.

Нав'язуватися, **зуюся**, **ешся**, сов. в.

нав'язатися, жуся, жешся, и. Приставать, пристать, привязываться, привязаться. *Раз прийшлося йому йти уночі вулицею, а відьма нав'язалась на його собакою.* Драг. 394.

Нав'язь, зі, ж. Навязчивость, привязыванье. *Не йдімо повз корчму, бо там куми та побратими, то буде нав'язі багато.* Канев. у.

Нага, ги, ж. Позоръ, стыдъ. *Не сором і не нага, що тебе сусіди не люблять?* Волянск. г. Слов. Д. Эварн.

Нагабати, баю, еш, и. Преслѣдовать, нападать; трогать. *Яструб нагабає всілякі птахи.* Вх. Зн. 38.

Нагавиці, ж. мн.—Ногавиці. Шух. I. 153. *Не видав Гриць нагавиць: то ся обірає, то розбірає.* Ном. № 2594.

Нагавкати, каю, еш, и. Налаять.

Нагавкатися, каюся, ешся, и. Налаяться.

Нагавки, вов, ж. мн.—Ногавиці. Гол. Од. 75.

Нагадати, ся. См. Нагадувати, ся.

Нагадування, ня, с. Напоминаніє.

Нагадувати, дую, еш, сов. в. нагадати, даю, еш, и. 1) Напоминать, напомнить. *Нагадаєш же мені, щоб я не забула зробити, що мати веліли.* Харьк. у. 2) Вспоминать, вспомнить, припоминать, припомнить. *Не нагадаю цієї пісні.*

Нагадуватися, дуося, ешся, сов. в. нагадатися, даюся, ешся, и. Вспоминаться, вспомниться, припоминаться, припомниться. *Йому нагадалося.* Ему пришло въ голову. *Нагадалось вражій бабі молодою бути.* Нп.

Нагаечка, ки, ж. Ум. отъ нагайка.

Нагайще, а, м. Ув. отъ нагай.

Нагай, гай, м. Нагайка, плеть. *Як візьме нагая в руки, як почне періциць жидів!* Рудч. Ск. II. 194. *Донським нагаєм підіаняє.* Котл. Ув. *Нагайще. Кулачище під боцище, нагайще в головище.* Чуб. V. 482.

Нагайка, ки, ж.—Нагай. *Коваль ізробив дротяну нагайку.* Рудч. Ск. I. 60. Ум. **Нагаєчна.** *Шумить-гуде нагаєчка коло мою тіла.* Чуб. V. 128.

Нагайний, а, е.—Нагальний. *Бо вже йому миленькому нагайна робота.* Чуб. V. 268.

Нагалунити, ню, ниш, и. Вымочить въ квасцахъ. *Я вже яець нагалунила на крашанки.* Харьк.

Нагалунитися, нюся, нишся, и. Напитися (пьянымъ). *Нагалунивсь так, що*

ні тітка, ні мамка не пізна. Екатер. г. Слов. Д. Эварн.

Нагальний, а, е. 1) Спѣшний. *Нагальна робота.* 2) Внезапный. *Нагальна смерть. Як хмара на нас іспала (михо нагальне).* Ном. № 2096. 3) Бурный, порывистый. *Нагальний вітер.*

Нагальність, ности, ж. 1) Спѣшность. 2) Внезапность. 3) Бурность, порывистость.

Нагально, нар. 1) Спѣшно. 2) Внезапно. 3) Бурно, порывисто. *Нагально дшиє.*

Нагаи, ни, ж. 1) Выговоръ. 2) Порицаніє, хула. **Нагаи дати—догати дати.** *Тобі нагаи не дадуть, ти сам багатий.* МВ. II. 92.

Наганити, ню, ниш, и. Упрекнуть.

Наганути, ну, неш, и. 1) Вспомнить. НВолын. у. 2) Напомнить. *Добре, що я це й наганув.*

Наганьбіти, блю, біш, и. Обругать, осрамить.

Наганяти, няю, еш, сов. в. нагнати, жену, неш, и. 1) Нагонять, нагнать куда-либо, на что-либо. *Та повій, вітре, та буйнессенький, та нажени хмару чорнессеньку.* Нп. **Холоду нагнати.** Напугать, накричать на кого-либо. *Чому пані-матка не нажене їй холоду?* Св. Л. 60. *А що, начала я вам холоду?* Черниг. г. 2) Согнать, согнать въ одно мѣсто многихъ. *Вставай, невіжно, та вставай, молодая! Дій ті корови, що од батька начала.* Мет. 49. 3) Прогонять, прогнать. Желех. 4) Догонять, догнать. *Догнав їй аж ґеть за селом.* 5)—горілки. Выкуривать, выкурить много водки.

Нагарбати, баю, еш, и. Набрать много, нахватать. *Помрутъ,—та нічого нагарбано не візьмуть з собою.* Мир. Пов. II. 42.

Нагарікати, каю, еш, и. Наворчать.

Нагарікатися, каюся, ешся, и. Наворчатися.

Нагартувати, тую, еш, и. Закалить (много предметовъ).

Нагарцюватися, цююся, ешся, и. Нагарповаться.

Нагарчати, чу, чіш, и. Наворчать (о собакѣ и сердитомъ человекѣ).

Нагарчатися, чуся, чішся, и. Наворчатися (о собакѣ и сердитомъ человекѣ).

Нагатіти, чу, тиш, и. 1) Сдѣлать запруду. 2) Наложить много. *Нагатила пшона в куліш, що й ложкою не повернеш.*

Нагейкатися, каюся, ешся, и. Накричатися: „гей!“

Нагетьмануватися, ну́юся, ешся, гл. Долго побыть гетманомъ.

Нагібати, баю, еш, гл. Найти, набрести на что. *Ходив, ходив і нагибав десь у куточку ляду, що він їй досі й не примічав.* Мнж. 13. *Іхав козак з України да нагибав дівчину край долини.* Грин. III. 193.

Нагібка, ки, ж. Находка.

Нагібнутися, нуся, нешся, гл. Много претерпѣть. *Доле моя... Я ся з тобов не набула, та лишень нагибла.* Гол. I. 238.

Нагий, а, в. Нагой, голый. *Аби душа сита та тіло не наго.* Ном. № 9891.

Нагиліти, лю, лиш, гл. 1) Набрать, наложить много. *Чимало налил на віз усякого збіжжя.* 2) Нагилити. Доставить, предоставить, набрать. *Ватаг має нагилити депутатові людей.* Шух. I. 189.

Нагинання, ня, с. Нагибаніе. Желех.

Нагинати, наю, еш, сов. в. нагну́ти, ну́, неш, гл. 1) Нагибать, нагнуть, наклонять, наклонить. *Нагинай ілляку, доки молода.* Ном. № 6006. 2) Склонять, склонить, покорять, покорить. *Не диво багатим скарбом трясти і золотом людей під своєю волю нагинати.* К. (О. 1862. III. 23).

Нагинатися, наюся, ешся, сов. в. нагну́тися, ну́ся, нешся, гл. Нагибаться, нагнуться, наклоняться, наклониться. *Аж верби нагинались слухать тую мову.* Шевч. 146. *Що робити—не прибити, жати—не нагнеться.* Мет. 40.

Нагіркати, каю, еш, гл. = Нагарчати.

Нагіркатися, каюся, ешся, гл. = Нагарчатися.

Нагідей, дбе, м. мн. Раст. Ноготки, *Calendula officinalis.* Вх. Пч. I. 9. *Ой на горі, на горі завітали наїдки.* Грин. III. 232.

Нагідний, а, в. Удобный для совершения чего-либо (о времени, случаѣ и пр.). *Як же настав день наїдний, коли Ірод на свої родини бенкет справив..* Ев. Мр. VI. 21.

Нагірний, я, в. Горный, находящийся на горѣ. *Живе не дома він, а в замку десь нагірньому старому.* К. ПС. 36.

Нагірчіти, чу́, чіш, гл. Сдѣлать горькимъ.

Нагле, нар. = Нагло. Котл. Ев. *Нагле вмер.* НВольнск. у.

Нагледіти. См. Наглядати.

Наглий, а, в. 1) Скорый, быстрый. 2) Внезапный, неожиданный. *Тут матінку уже не страх, а нагла радість стрепенула.* Мкр. Г. 56. *...Божий суд правдивий, наглий, серед иллягу тебе осудить.*

Шевч. 606. **Нагла смерть.** Скоропостижная смерть. *Боронь, Боже, від наглої смерти.*

Наглити, лю, лиш, гл. Торопить, попускать. Желех.

Наглисть, ости, ж. 1) Спѣшность. 2) Внезапность. Желех.

Нагло, нар. 1) Скоро, быстро. 2) Внезапно. *Бодай нагло злиз.* Ном. № 3781. **Нагло вмерти.** Скоропостижно умереть. Ум. **Нагленю.** *Дякуємо попомькові: нагленю нас одправив.* Гол. IV. 439.

Наглузувати, зу́ю, еш, гл. — з ко́го. Насмѣяться, наиздѣваться.

Наглумітися. См. Наглумлятися.

Наглумлятися, ляюся, ешся, сов. в. наглумітися, млю́ся, мійся, гл. Глумиться, наглумиться, насмѣяться. *Наглумився з мене, да ще й перед людьми.* Г. Барв. 111.

Нагляд, ду, м. Присмотрѣ. Желех.

Наглядання, ня, с. = Нагляд. Желех.

Наглядатель, ля, м. Присмотрщикъ. *Як я поїду, хай він буде наглядатель до моєї хати.* Васильк. у.

Наглядати, даю, еш, гл. I сов. в. наглядіти и нагледіти, джу, диш, гл. Насматривать, насмотрѣть, увидѣть. *Здобив нагледівши певну, жде не джедется поживи.* К. Псал. *Вона вже давно йому нагляділа.* Мир. ХРВ. 174. — II сов. в. наглянути, ну, неш. а) Увидѣть, замѣтить. *Тут не страшно, моє серце,—люде не наглянуть.* Г. Барв. 75. б) — ко́го, що. Надзирать, присматривать, присмотрѣть (за кѣмъ, чѣмъ). *Дітей наглянути.* Луваш. 84. *Пійдем, пообідавши, наглядати, як сіно скидатимуть.* Г. Барв. 108. *Боже!.. ти все бачиш, все знаєш... ти один нагадаєш над землею.* Мир. ХРВ. 55. в) — до ко́го. Заходить, зайти мимоходомъ, навѣдываться, навѣдаться.

Наглядітися, жу́ся, дішся, гл. Насмотрѣться. *З рук наробитись, з нії нагодитись, а з очей наглядітись.* Ном. № 4560.

Наглядом, нар. Не выпуская изъ виду, слѣдомъ. *Чоловік їй... хутенько з дому, та за нею зараз і поїшов наглядом: куди вона піде.* Рудч. Ск. I. 172.

Нагладувати, дую, еш, гл. = Наглядати. *Заковуєш в кайдани мої ноги, нагладуєш ступні мої мизерні.* К. Іов. 29.

Наглядці, нар. Не выпуская изъ виду. *Сей наглядці ходив за батькушкою.* Св. Л. 69.

Наглянути. См. Наглядати II.

Нагляти, ляю, еш, гл. = Наглити.

Нагнати. См. Наганяти.

Нагніватися, ваюся, епся, *гл.* Разсердиться, разгнів'яться. *Нагнівався мій миленькій та й до мене не говорить.* Чуб. V. 1189.

Нагніт, ту, *м.* Натискъ, давление. Желех.

Нагнітити. См. **Нагнічувати.**

Нагнічувати, чую, еш, сов. в. **нагнітити**, чу́, тиш, *гл.* Нажимать, нажати, надавливать, надавить, придавливать, придавить. *Повалив мене та ще й коліном нагнітив.* Лебед. у. *Язик отерт, замерзла мова, мов камінь сердечко нагнів.* Мкр. Г. 24.

Нагноїти, ною́, їш, *гл.* Унавозить.

Нагноїтися, ною́ся, їшся, *гл.* Унавозиться.

Нагну́здувати, дую, еш, сов. в. **нагнуздати**, даю, еш, *гл.* Зануздывать, зануздать. *Він бере... уздечку золоту, нагнуздує нею коня.* Рудч. Ск. I. 108.

Нагну́ти, ся. См. **Нагинати**, ся.

Наго, нар. Наго, голо.

Наговоріти, ся. См. **Наговорювати**, ся.

Наговорювати, рюю, еш, сов. в. **наговоріти**, рю, риш, *гл.* 1) Наговаривать, наговорить. 2) Наклеветывать, клеветать. *Що уже не робили, як з неї не знущались, що дідові не наговорювали, а їй усе байдуже: робить собі мовчки.* Рудч. Ск. II. 55. *Наговорив на його сім міхів іоріхів.* Св. Л. 299.

Наговорюватися, рююся, епся, сов. в. **наговорітися**, ріюся, ришся, *гл.* Наговариваться, наговориться. *З ким вірно люблюся,—не наговорюся.* Мет. 29.

Нагобшитися, шуся, шишся, *гл.* Нахохлиться, надуться. *Чого сидиш да напилилася, чого сидиш—нагобшилася?* Рк. Макс.

Нагода, ди, *ж.* Случай, удобное время. (Юда) *шукав нагоди, щоб видати Його їм без народу.* Єв. Л. XXII. 6.

Нагодіти, джу́, діш, *гл.* 1)—но́го. Случиться кому быть. *Послався (до дівчини), хотів її взяти, нагодила дідач мати товариша в хаті.* Гол. I. 252. 2) безл. Во-время явиться кому. *Воно б і вкрив був, коли Семена швидко нагодило.* НВолын. у.

Нагодітися, джу́ся, дішся, *гл.* 1) Прийти во-время, поспіть, попасть. *Вчора пороши пала, а к білому світу старости на слід наодилися.* Мет. 123. *Прийшов дячок молоденький, прийшов, не барився; чумаченько із дороги на те й нагодився.* Нп. 2) Случиться, зустрітись, попасться. *Що... наняма?—Ось іде за мною. Якась селючка нагодила.* МВ. I. 25.

Нагодівувати, вую, еш, сов. в. **нагодувати**, дую́, еш, *гл.* Накармливать, накормить. *Попа одним обідом не нагодуєш.* Ном. № 218.

Наголо́, нар. Всѣ совершенно. *Жінки наголо всі цокотухи.* Шевч. *В мене тільки нара щупелят, а то все один уюн наголо.* Сим. 150.

Наголо́ватен, ток, *ж. мн.* Раст. 1) *Cirsium arvense Scop.* 2) *Jurinea cyanooides Dec.* ЗЮЗО. I. 118, 125.

Наголо́вач, ча, *м.* Оглавь (у узды).

Наго́ловов, веа, *м.* Тулья шляпы. Гол. Од. 57, 69.

Наго́лос, су, *м.* Удареніє. Желех. **Наго́лос положити.** Поставить удареніє.

Наго́лосіти. См. **Наго́лошувати.**

Наго́лосітися, шу́ся, сишся, *гл.* Наплакаться громко.

Наго́лошувати, шую, еш, сов. в. **наго́лосіти**, шу́, сиш, *гл.* 1) Провозглашать, провозгласить. *Як би я знав, то наго́лосив би тебе доктором на сході.* Ромен. у. 2) Дѣлать, сдѣлать удареніє въ словѣ. Желех. 3) Только въ сов. в. Навопить, напричитывать. *Наго́лосила повну голову.*

Наго́лубитися, блюся, бишся, *гл.* Наласкаться вдоволь.

Нагомо́ніти, ню́, ниш, *гл.* 1) Наговорить много. *Нагомонів стільки, що і в три мішки не забереш.* Часто въ значеніи: нашумѣть, накричать. 2)—на ко́го. Накричать на кого. *Нагомонів добре на свою жінку.* Драг. 111.

Нагомо́нітися, ню́ся, нишся, *гл.* Наговориться.

Наго́нцем, нар. Вдогонку. *Я нагонцем побі моїм конем крилатим.* К. М. і X. 37.

Наго́бнити, ню, ниш, *гл.*—**Наганяти.** *Поїхав староста на лови в темній ліси, дуброви, там його дробний дощ нагонив, лисі шубоньки помочив.* Лукаш. 151.

Наго́бня, ні, *ж.* Погоня. *Бачимо, що вже нас нагоня знагоняє.* Борз. у.

Нагоріти. См. **Нагоряти.**

Нагорну́ти. См. **Нагортати.**

Нагорба́да, ди, *ж.* Награда. *Нагорода ваша велика ни небі.* Єв. Л. VI. 23. *Лопата — заплава, а Бог — нагорода.* Ном. № 4608.

Нагоро́джувати, джую, еш, сов. в. **нагородіти**, джу́, диш, *гл.* 1) Награждать, наградить. *А хто ж мені нагородить за мої труди?* Гол. I. 280. *Я б думав нагородити його послугу тям, щоб настановити титарем.* Г. Барв. 170. 2) Наго-

раживать, нагородять. *Нагородив хмівів за для овець, а овець чорт-ма.*

Нагорбджуватися, джуюся, ешся, сов. в. **нагорбдітися**, джуся, дншся, *гл.* Награждатися, наградитися. *Все може нагородитися, іно страх ніколи.* Ном. № 4399.

Нагорожати, жаю, еш, *гл.*—**Нагороджувати**.

Нагортати, таю, еш, сов. в. **нагорнути**, нў, неш, *гл.* Нагребать, нагрести. *Взяв ціпа... і наорнув проса під сніп.* Рудч. Ск. I. 56.

Нагорь, рі, ж. Нагарь. *Нагорь на гнотові.* Константиногр. у.

Нагорюватися, рююся, ешся, *гл.* Нагореватися. *Я ж уже нагорювалась і наскиталась із тобою.* Мил. 207.

Нагоряний, а, е—**Нагірній**. *Нагоряна земля.* Миргор. у. Слов. Д. Эварн.

Нагоряти, раю, еш, сов. в. **нагоріти**, рю, ріш, *гл.* Нагорать, нагорѣть.

Нагосподарювати, ррюю, еш, *гл.* Нахозяйничать.

Наготá, ті, ж. Нагота. *Половяний хліб не голод, а начогня сорочка не наюта.* Ном. № 5355.

Наготовити, влю, виш, *гл.* Наготовить, приготовить. *А сама наготовила їй повнісіньку скриню усякої худоби.* Рудч. Ск. II. 57.

Наготові, нар. Наготовѣ. *Стояла постеля наготові для проїзжих панів.* Стор.

Наготувати, тую, еш, *гл.*—**Наготовити**. *Наютуй шабельку та й воюй зі мною.* Чуб. V. 425.

Награватися, ваюся (граюся), ёшся, сов. в. **награтися**, раюся, ешся, *гл.* 1) Наигриватися, наигратися. *Е, там буде чим Кузьмі награтися.* Ном. 7667. 2) Издѣваться, наиздѣваться, насмѣхаться. *Жиди з Христа награвалися.*

Нагребати, баю, еш, сов. в. **нагребсті** и **нагребті**, бў, бѣш, *гл.* Нагребать, нагресть, сгребать, сгресть. *Нагріб купу сміття, а вивезти нічим.*

Нагрімтися, млюся, мшся, *гл.* Нагремѣться. *Настучитъся, нагрімтися, дрібен дощик зійде.* Чуб. V. 144.

Нагрізати, заю, еш, сов. в. **нагрізти**, зў, зѣш, *гл.* Нагрызать, нагрызть. Желех.

Нагрівання, ня, с. Нагрѣваніе. *Вода од нагрівання буртється парюю.* О. 1862. III. 32.

Нагрівати, ваю, еш, сов. в. **нагріти**, рію, еш, *гл.* Нагрѣвать, нагрѣть. *Ну, то й*

справді нагривай окрону. Рудч. Ск. I. 123. **Нагріти** чуприну. Поработать до пота.

Нагріватися, ваюся, ешся, сов. в. **нагрітися**, гріюся, ешся, *гл.* Нагрѣваться, нагрѣться, согрѣваться, согрѣться. *Як їсть, так нагріється, а як робить, так ізмрзне.* Ном. № 10839.

I. Нагрімати, маю, еш, *гл.* Погрозить, накричать на кого. Желех.

II. Нагрімати, маю, еш, *гл.* Гремѣть слегка. *Грім нагріма—дощ буде.* Катерин. г.

Нагріти, ся. См. **Нагрівати**, ся.

Нагрішити, шў, шш, *гл.* Нагрѣшить, *Нагрішили та й покаємося.* Стор.

Нагробок, бка, м. 1) Надгробный камень, памятникъ надгробный. 2) Эпитафія, надгробная надпись.

Нагромáджувати, джую, еш, сов. в. **нагромáдити**, джу, дш, *гл.* 1) Сгребать, насгребать. *Нагромадили сіна чимало.* 2) Громоздить, нагромоздить. *Я намножив беззаконня... нагромадив їх без ліку.* К. Псал. 98.

Нагромáджуватися, джуюся, ешся, сов. в. **нагромáдитися**, джуся, дшся, *гл.* 1) Грести, нагрестись вдоволь. 2) Громоздиться, нагромоздиться. 3) Набираться, набратися, насобириаться. *Там засіли всі мої папери і рукописи, які в мене нагромадились до 1847 року.* К. XII. 12.

Нагрўбка, ки, ж. Нападѣи, поклепъ. *То нагрўбка була на мене та й іоді, а я зовсім не брав.* Новомоск. у.

Нагрўдник, ка, м. 1) Нагрудникъ. 2) Лифъ безъ рукавовъ, пришитый къ юбкѣ. Черниг. г.

Нагружати, жаю, еш, сов. в. **нагрувити**, жў, зш, *гл.* Намащивать, намощать щецбнемъ.

Нагрукати, ся—**Нагрюкати**, ся.

Нагрущати, щаю, еш, *гл.* Уговаривать, наставлять, научать. *Давай вока йою нагрющати, щоб як приїздить він до нї, то щоб своїх собак дома кидав.* Мнж. 39. *Скільки ні нагрющай дітей, а як неслух'яні, то й не хотять добре робити.* Волч. у.

Нагрюкати, каю, еш, *гл.* 1) Настучать, нашумѣть, нагремѣть. 2) Захватить гдѣ-либо, встрѣтити, напасть. *Як де нагрюкають якого жиди,—там йому й капець.* Катер. у. Слов. Д. Эварн.

Нагрюкатися, каю(чў)ся, каш(чш)ся, *гл.* Настучать, нагремѣть, нашумѣться.

Нагуготіти, чў, тіш, *гл.* Нагудѣть, нашумѣть.

Нагукати, каю, еш, м. 1) Окликнуть, позвать кого. *Трохе зодом біжить і півень. „А, сякі-такі,—кричить,—як я, де не найду зернятко, сам не їм та вас скликаю; а ви на мене так і не нагукали“.* Мнж. 73. *Наукай його!* 2) Накричать. *Наукай на його!*

Нагуд, лу, м. 1) Жиръ у скота. 2) Приволье. *Дід Семен як поживе ще у нагулі сторожем на хуторі, то помолодшає.* Волч. у.

Нагулити, лю, лиш, м. Случайно найти, наткнутися на что. Вх. Зн. 39.

Нагулювати, люю, еш, м.—снотіну. Пасть на хорошемъ подножномъ корму для откармливанія. Волч. у.

Нагуляти, ляю, еш, м. Нагулять, накутить. *Ой літа ж мої молоденькі, все ви те нагуляли.* Чуб. V. 275. 2)—**сала.** Раздобрѣть, растолстѣть.

Нагулятися, ляюся, ешся, м. Нагуляться; наигратися; накутить. *От нагулялись і полягали спать усі.* Рудч. Ск. II. 152. *Не нагулялось мені, дівчині.* Нп.

Нагуркати, каю, еш, нагуркотіти, кочу, тиш, м. Нагремѣть, настучать, нашумѣть. *Прибігла, нагуркала, налестала, як у корчмі.* Левиц. I. 225.

Нагусті, дү, дѣш, м. Нагудѣть.

Нагустіся, дүся, дѣшся, м. Нагудѣться. *Уже ж тая дівчиночка як голубка гуде,—нехай гуде, нехай гуде, вона нагудеться.* Грин. III. 188.

Нагуторити, рю, риш, м. Наболтать, наговорить пустяковъ.

Нагучати, чу, чіш, м. Накричать, выбранить. Вх. Зн. 39.

Нагвалтувати, тую, еш, м. Надѣлать шуму, крику.

Награмуляти, ляю, еш, м. Написать каракулями, грязно.

Нагунадити, джу, диш, м. 1) Набить шишку кому. Мнж. 186. 2) Навертѣть на голову что-либо чалмообразное. Мнж. 182.

Над, пред. 1) Съ творит. пад.: *Надъ. Стоить явір над водою.* Нп. *Зозуля літала над нами куючи. Протяг, віє руки над полум'ям червоним.* МВ. II. 26. *І царюватиме він над домом.* Єв. Л. I. 33. 2) Съ винит. пад., при означеніи времени: *подъ, къ.* *В п'ятницю над вечір мати і кликнули нас.* ЗОЮР. II. 283. 3) Съ винит. пад. при означеніи предмета, къ которому направлено дѣйствіе: *къ.* *Ой вийду я над річенку та й стану думати.* Гол. I.

Над, пред. 1) Съ творит. пад.: *Надъ. Стоить явір над водою.* Нп. *Зозуля літала над нами куючи. Протяг, віє руки над полум'ям червоним.* МВ. II. 26. *І царюватиме він над домом.* Єв. Л. I. 33. 2) Съ винит. пад., при означеніи времени: *подъ, къ.* *В п'ятницю над вечір мати і кликнули нас.* ЗОЮР. II. 283. 3) Съ винит. пад. при означеніи предмета, къ которому направлено дѣйствіе: *къ.* *Ой вийду я над річенку та й стану думати.* Гол. I.

Надавати, даю, еш, м. 1) *Надавати, даю.* *Видати три талари, що мі златом викупити.* МВ. V. 1163. *Всякої всячини мати у вас.* Сим. 203. *Надає їй безбелів.* Служ. 2. *Надавати, придати.* 3) *Давать, дати.* *Дати даное.* *А що, вже оженився?—Оженився.* *А надано що за нею?* Драг. 373. 4) *Надавати, дати достаточно, удовлетворити чѣмъ.* *Узявсь возити у ту піч орони, та ніяк не надасть: тільки укине, -- вже і нема.* Мнж. 72. *А морю широченному, глибокому, смисленному води не надаси.* Гліб. 108. 5) *Назначать, назначить.* *Нового попа надано до нашої церкви.* Кіев. у. 6) *Жаловати, пожаловать, даровать.* 7) *Надвигать, надвинуть на какую-либо сторону.* *Клади сіно, та на борозенний бік (у возі) надали.* 8) *Угораздить.* *Надала мені нечиста встряп у се діло!* Ном. № 1846.

Надаватися, даюся, ешся, сов. в. надатися, дамся, сися (до чого), м. Идти къ чему, быть годнымъ для чего. Желех.

Надавць, вця, м. и надавця, ці, м. 1) Датель, даритель, жертвователь. 2) Учредитель, основатель.

Надавити. См. **Надавлювати.**

Надавлювати, люю, еш, сов. в. надавити, вліб, виш, м. Надавливать, надавить, придавливать, придавить. *Земля надавила йому груди.* Левиц. I. 389.

Надавця, ці, м.—Надавець.

Надالی, надальше, нар. На будущее время. *Хотілось би показяйнувати і надати дещо заробити.* Левиц. I. 500. *Дано псу м'ясо,—хоч їж, хоч надальше остав.* Ном. № 13673.

Наданий, а, е. Способный къ чему, годный для чего. О. 1862. I. 72. (Олельк.).

Надання, ня, с. Пожалованіе. *Коро-*

лівське наданне володимерського і берестейською владицтва отцеві... Жовковського. К. XII. 65.

Надаремне, нар. Напрасно, тщетно.

Надаремний, а, о. Напрасный, тщетный. *Без твого призначення надаремна твоя, сама даєш, вибіраєш, ах нелюба друга!* Гол. I. 372.

Надарити. См. **Надаряти**.

Надаряти, ряю, еш, сов. в. **надарити**, рю, риш, гл. Одарить, одарить. *Сидить поруч із нею і надаря її тим щастям.* Левиц. I. 515. *Дарями надарити.* Мет. 376. *Мати Божя не возлюбила, не возлюбила, не надарила.* Чуб. III. 334. *Надаря Бог зайця хвостом.* Ном. № 2489.

Надати, ся. См. **Надавати**, ся.

Над́ача, чи, ж. Прирѣзка, земли кѣ уже имѣющомуся надѣлу. НВолын. у.

Надбання, ня, с. Приобрѣтенное имущество. *І все твоє надбання пожакують.* К. ЦН. 263. *Неділене між нами все надбання наше.* К. XII. 62.

Надбанок, нку, м. Все благоприобрѣтенное, нажитое.

Надбати, баю, еш, гл. Пажить, приобрѣсть, благоприобрѣсть, заработать. *Запряга пучками та надбала ручками.* Ном. № 9963.

Надберѣжка, жа, с. Берегъ рѣки, озера.

Надберѣжний, а, о. Береговой, набережний. Желех.

Надбивати, ваю, еш, сов. в. **надб́ити**, наді́ю, еш, гл. Надбивать, надбить, отбивать, отбить кусокъ отъ чего-либо.

Надбиватися, ваюся, ешся, гл. сов. в. **надб́итися**, наді́юся, ешся, гл. Надбиваться, надб́иться.

Надб́ити, ся. См. **Надбивати**, ся.

Надб́игати, гаю, еш, сов. в. **надб́игти**, біжу́, жи́ш, гл. Приб́игать, приб́ижать, подб́игать, подб́ижать. Желех. *Нас дівчат усіх заптувати посадила. Сама й учитъ та раз-по-раз надб́ига, чи шиемо.* МВ. (О. 1862. III. 41).

Надб́ирати, раю, еш, сов. в. **надб́ирати**, беру́, рѣш, гл. Надб́ирать, надоб́рять часть чего.

Надб́ичи, гл. = **Надб́игти**. Желех.

Надб́лижати, ся, жаюся, ешся, сов. в. **надб́лизитися**, жуся, вишся, гл. Приб́лижаться, приблизитися.

Надб́оркати, каю, еш, гл. Подрѣзати немного крылья у птиці.

Надв́езти. См. **Надвозити**.

Надверѣжати, жаю, еш, сов. в. **надверѣдити**, джу́, діш, гл. Повреждать, повредить (о здоров'ї).

Надверѣжатися, жаюся, ешся, сов. в. **надверѣдитися**, джу́ся, дішся, гл. Надверѣжаться, надорваться (при подъемѣ тяжести).

На́двечір, **надвечорі́**, нар. Подъ вечеръ. Предъ вечеромъ. *Надвечір увійшли ми в село і розбрелись прочане улицями.* МВ. I. 17. *Зостанься з нами, бо вже надвечір.* Єв. Л. XXIV. 29. *Сонце вже стало надвечорі́.* Солнце было на закатѣ. Левиц.

Надв́ідний, а, о. Надводный, Грин. III. 604. *Лягає він по холодках надв́ідних.* К. Іов.

Надв́ірний, я, о. 1) Надворный, находящийся на дворѣ. *В надв́ірній хаті вона готувала печиво.* Левиц. I. 118. **Надв́ірне діло**,—робота—работа, производимая, въ дворѣ, въ огородѣ, въ полѣ. Мир. Пов. I. 111. Сим. 201. 2) Внѣшний, наружный. *Сини царства будуть повикидані у темряву надв́ірню.* Єв. Мт. VIII. 12. *Христя кинулась до надв́ірніх дверей.* Мир. ХРВ. 216. **Надв́ірне колесо**. То колесо въ мельницѣ, на которое падаетъ вода. Міус. окр. 3) Придворный, состоящий при дворѣ господина. *Надв́ірне козацтво князя Острозького.* К. ЦН. 157. *Даремне на землі і під землею надв́ірня шляхта памія шукала.* К. ЦН. 172. **Надв́ірна корогва́**. Надворная милиція. 4)—**наб́ан**, **свиня́**. Неоткармливаемый кабанъ, н—я свинья. *Надв́ірніх і три водиться, та юдованих нема.*

Надв́ірняк, ка́, м. Боровъ, не посаженный въ особе помѣщеніе для откармливанія. Брацл. у.

Надв́ір'я, р'я, с. Надворье. *Діти бігали по надв́ір'ю.* ЗОЮР. II. 28. *Пусти, Юрасю, із застілля, да погляжу я по надв́ір'ю.* Мет. 175.

Надв́оє, нар. Надвое, на двѣ части. *Завіса церковна роздерлась надв́оє.* Єв. Мр. XV. 38. *Вони собі хату збудували надв́оє у одній молоді, а в другій мати.* МВ. *Обію їде надв́оє: в хаті, а хто бідніший і старці—на дворі.* Сим. 235.

Надв́озити, в́ожу, в́ошиш, сов. в. **надв́езти**, везу́, вѣш, гл. Подвозить, подвезти, привозить, привезти еще.

Надв́озити, вожу́, вѣзѣш, гл. Свезти часть чего. *Уже надвозили трохи життя з лану.*

Надв́орі, нар. Внѣ дома, подъ откры-

тымъ небомъ, на дворѣ. *Хиба тільки світу, що у вікні? Єсть іще й на дворі.* Ном. № 5529. *Мати твоя та брати твої стоять на дворі.* Ев. Л. VIII. 20.

Надгинати, наю, еш, сов. в. наді(о)-гнути, гну́, неш, м. Пригинать, пригнуть немного.

Надгнівати, ваю, еш, сов. в. надгніти, нию́, еш, м. Надгивать, надгнить. Желех.

Надгнілий, а, е. Надгивший. Желех.
Надгніти. См. **Надгивати**.

Надголодь, нар. Впроголодь. *Усе, було старий їсть небагато, надголодь, щоб ще їсти хотілось.* Лебед. у.

Надгнати, ню, ниш, сов. в. надгнати, жену́, неш, м. 1) Подгонять, подогнать къ чему. *Помав він уже козу і тільки надгнав на дорогу...* Рудч. Ск. I. 44. 2) Гнаться, погнаться, догонять, догнать. *За мной турки надгнали, пана мого з мене (коня) зняли.* Гол. I. 98.

Надгоріти. См. **Надгоряти**.

Надгорну́ти. См. **Надгортати**.

Надгортати, таю, еш, сов. в. надгорну́ти, рну́, неш, м. Отгребать, отгрестъ часть. *Надгорни трошки жару.*

Надгоря́ти, ряю, еш, сов. в. надгоріти, рю, ріш, м. Надгорать, надгорѣть.

Надгребати, баю, еш, сов. в. надгребти́, бу́, беш, м. Отгребать, отгрестъ часть.

Надгривати, ваю, еш, сов. в. надгривти, зу́, зеш, м. Отгрызать, отгрызть часть.

Надгробок, бка, м. = **Нагробок**. *Вистоявши службу, Шрам ходив із своїми од одного надгробка до другою.* К. ЧР. 100.

Наддѣрти. См. **Наддирати**.

Наддѣртий, а, е. Надодранный, надорванный.

Наддзюбати. См. **Наддзюбувати**.

Наддзюбувати, бую, еш, сов. в. наддзюбати, баю, еш, м. Надклеивать, надклевать.

Наддирати, раю, еш, сов. в. наддѣрти, ддеру́, реш, м. 1) Надрывать, надорвать, наддирать, надодрать. 2) Сдирать, сдрать часть шкуры съ животнаго. *Ідну козу наддер, та вона вирвалася та побігла.* Уманск. у.

Наддніпровий, а, е. Находящийся, стоящий надъ Днѣпромъ. *Не судилось, як хотілось, щоб у своїй хаті, на тій горі наддніпровій життя зазначати.* О. 1861. VI. 18.

Наддніпрінець, нця, м. Житель приднѣпровья. Желех.

Наддніпріанський, а, е. Приднѣпровскій.

Наддніпріанщина, ни, ж. Приднѣпровье.

Наддністрінець, нця, м. Житель Приднѣстровья. Желех.

Наддністріанка, ки, ж. Жительница Приднѣстровья. Желех.

Наддністріанський, а, е. Приднѣстровскій. Желех.

Наддовбати. См. **Наддовбувати**.

Наддовбувати, бую, еш, сов. в. наддовбати, баю, еш, м. Наддалбливать, наддолбить.

Наддо́ти. См. **Наддоювати**.

Наддоювати, юю, еш, сов. в. наддо́ти, ддою́, до́ш, м. Надаивать, наддоить.

Наддуристий, а, е. Вспыльчивый, горячий (о человекѣ). Вх. Зн. 39.

Наддягтіся, гну́ся, нешся, м. Снять верхнее платье. *Приїде, склонила голову, добридень... і наперед уською з хустини і на стил її (пальницю), а вже потім і привітатися і щоб там наддягтись.* Сим. 231.

Надегати, гаю, еш, сов. в. надегну́ти, ну́, неш, м. —иглу́. Вдѣвать, вдѣть нитку въ игольное ушко. Вх. Зн. 39.

Надѣржувати, жую, еш, м. Держать, править (лошадью). *Надѣржуй, Петре, юлюбемну вліво.* О. 1861. V. 66.

Надѣрти. См. **Надирати**.

Наджати. См. **Наджинати**.

Наджидати, даю, еш, сов. в. наді(о)-ждати, жду́, деш, м. Ждать, обождать; поджидать, подождать. *Братики мої рідненькі, сизокрилі орли, юсті мої премилі, хоч мало ви мене надождять...* Дума про братів оз. КС. 1882. XII. 502.

Наджинати, наю, еш, сов. в. наджати, надіжну́, жнеш, м. Начинать, начать жать, немного нажать.

Наджулітися, люся, лишся, м. Напиться пьянымъ, нагрузиться. Харьк.

Надзвичайний, а, е. Необычайный, чрезвычайный. *Сталось щось надзвичайне, диковинне—такє, чою ніколи не буває.* Ном., стр. 288, № 7910.

Надзвичайність, ности, ж. Необычайность, чрезвычайность; нѣчто выходящее изъ ряда вонъ. Желех.

Надзвичайно, нар. Наобычайно, чрезвычайно.

Надзвоніти, ню́, ниш, г. 1) Назвонить. 2) Наговорить чепухи.

Надзвонітися, ню́ся, нишся, г. Назвонитися.

Надзелень, нар. Недозр'ялимъ. *Жаги жито ще надзелень.*

Надзёмний, а, е. Небесный. *В Аллаховій обителі надзёмній.* К. М. X. 46.

Надзірній, я, е. Надъ зівздами находящийся, небесный. *Моя надія райська надзірня.* К. МБ. XI. 161.

Надзіювати. См. Надзюбувати.

Надзіюбувати, бую еш, сов. в. надзіювати, баю, еш, г. Наклеивать, наклевать.

Надзюріти, рю́, ріш, г. Натечь струйкою. *Діжка тече,—лянь, скільки надзюріло.*

Надібати, баю, еш, г. Найти, встрѣтить. *Лихая доля й під землею надібає.* *Ном. № 1728. Гей їхав козак з України, надібав дівчину край долини.* Лукаш. 120.

Надивітися. См. Надивлятися.

Надивлятися, ляюся, ешся, сов. в. надивітися, вляюся, вишся, г. Насматриваться, насмотрѣться. *Годі надивлятися на нього. Я по тобі, муже, не назожуся, кою вірно люблю,—не надивлюся.* Нп. *Він на неї не надивиться.* Мил. 97.

Надивувати, дивую, еш, г. Надивить.

Надивуватися, вуюся, ешся, г. Надивиться. *Вже й надивувався, вже й намілувався.* Чуб. V. 283.

Надимати, маю, еш, сов. в. надути, дму́, мѣш, г. Надувать, надуть.

Надиматися, маюся, ешся, сов. в. надутися, дму́ся, дмѣшся, г. Надуваться, надуться.

Надіми, мів, м. мн. Паховая грыжа. Желех. Вх. Зн. 39.

Надирати, раю, еш, сов. в. надѣрти, деру́, рѣш, г. Надирать, надрать.

Надісати, саю, еш, г. Наткнутися на что-либо, набрестъ, найти. *Шукав своєї зуби ти оце насилу надисав єї.* Берд. у.

Надіти, джу, диш, г. 1) Привлекать, приманивать. *Те надє, що ваде.* *Ном. № 2693. (Річки) наділи дівчат у чисту воду.* К. МХ. 31. *То вже надить стара дівка молодих парубків до залляння.* Г. Барв. 250. *Там здобиччу ти надив козака.* К. ПС. 65. *Старосвітські співаки, надючи ирним словом ухо людське, на добро, на милосерде наставляли.* Г. Барв. 452.

2) Ловить удочкой рыбу. *Не надь, рибако*

молоденький, на зрадний гак ні шуки, ні лина. Гул.-Арт. (О. 1861. III. 109).

Надітися, джуся, дишся, г. Быть привлекаемымъ чѣмъ, кѣмъ. *Люде вбої, а дівка друа піросла,—на друого приймака наділись.* Г. Барв. 175. *Панас до неї надітися та й надітися.* Г. Барв. 518. *Чи не тою еси така величина, що надивсь до тебе потужний пан?* К. ПС. 19.

Надіх, ху, м. Вдохновение, наитіє. *Надіх правдивої релгії.* К. Кр. 23. *Ми всі під надихом твоім, як струни, ірмим-рокочемо мицарські думи.* К. Бай. 72. *Повинуло тоді по хуторах поетичнім надихом.* К. XII. 19.

Надіхання, ня, с.=Надіх. *А ти, мов надиханне спасенне, моя ти музо в образі любови!* К. Дз. 191.

I. Надіхати, хаю, еш, сов. в. надіхнути и надхнути, хну́, нѣш, г. 1) Вдыхать, вдохнуть (во что), вдувать, вдунуть. 2) Вдохновлять, вдохновить. *(Нас) надихали думкою михою.* К. Дз. 31.

II. Надіхати, ся. См. Надихувати, ся. **Надіхувати, хую, еш, сов. в. надіхати, хаю, еш, г.** 1) Дышать, надыхать много въ одномъ мѣстѣ или на одно мѣсто. Желех. 2)=**Надіхати.** *Надихала їх вірою святою.* К. М. X. 35.

Надіхуватися, хуюся, ешся, сов. в. надіхатися, хаюся, ешся, г. Вдыхать много, надыхаться. *Надихався чаду, а тепер голова болить.*

Наді, пред.=Надо=Над.

Надіба, б'я, с. Вещи, имущество. *Того дня хто буде на криші, а надіб'є його в хаті, нехай не злизить узяти його.* Єв. Л. XVII. 31.

Надібка, ки, ж. Яйцо сказочное? К. Дз. 150. Ум. **Надібочна.** *Ось на ралець тобі куріпочку приніс,—вона знесе колись яечко золотеньке, знесе надібочку, незнану між цульвіс: замкнене царство в ній, гарненьке, хоч маленьке.* К. Дз. 151.

Надібок, бка, м. 1) Кусокъ дерева или желѣза, годный въ дѣло. Мнж. 186. 2) Хозяйственная принадлежности. **Надібок у піч.** Никуда негодная вещь. Лебед. у.

Надібочка, ки, ж. Ум. отъ надібка.

Надібрати. См. Надірати.

Надівати, ваю, еш, сов. в. надіти, діну, нѣш, г. Надѣвать, надѣть, одѣвать, одѣть. *Ой надів, милий, лягну сорочку.* Мет. 266. *Надівши сині окуляри, він сидів під грушею.* Левиц. Пов. 22. *Въ думѣ про Ганджу Андибера надіє вм. надіває.*

Шати дорогий несе, на його козацькі плечі надіє. Мет. 380.

Надіва́тися, ваюся, ешся, м.—**Сподіва́тися.** *Братчика з війська ся надівав.* Голов. IV. 548. *А ти б на чуже не надівалась, а коло свого дбала.* Миргор. у. Слов. Д. Эварн.

Наді́вувати́ся, ву́юся, ешся, м. Достаточо пожить вь дьвицахь.

Наді́гну́ти. См. **Надгонити.**

Наді́гну́ти. См. **Надгинати.**

Наді́драти, наддеру́, рьш, м.—**Наддерти.**

Наді́енька, ки, ж. Ум. оть надія.

Наді(о)ждати́. См. **Надждати.**

Наді́жна (корова). Стельная. *Бугаї... скачуть на корови... від чою корови стають надіжні.* Шух. I. 211.

Наді́ця, ці, ж. Ум. оть надія.

Наді́йний, а, е. Надежный.

Наді́йність, ности, ж. Надежность; увьренность. Желех.

Наді́йно, нар. Надежно. **Не наді́йно.** *Ньт надежды. Не наді́йно, щоб сі любози скоренити.* Г. Барв. 536.

Наді́сь, нар. Чай, вьроятно. *Люде дивуються, що я весела: наді́сь горя-биди не знала.* МВ. (О. 1862. III. 34).

Наді́йти. См. **Надходити.**

Наді́л, лу, м. Удѣль, награда. *Нехай буде маскавий привіт щирого серця наді́лом мойї праці.* Полт. у.

Наді́ляти. См. **Наділяти.**

Наді́ляти, м.—**Надлити.** Желех.

Наді́лок? лку? м. Ножны для сабли? *Тоді козаки шаблями да наді́лками сужоділ котами Лукаш.* 44.

Наді́ляти, ляю, еш, сов. в. наді́ляти, лю́, лиш, м. Снабжать, снабдить, давать, дать кому что, одарять, одарить. *Я здохула (картоплі) аж із Батурина та й добрим людям наді́ляла.* Г. Барв. 419. *Зроби мені коробочку солом'яну, дак я тобі наді́лю в'юнів і карасів.* Г. Барв. 502. *Я тебе, сестрице, покриваю, щастям з долею наді́ляю.* Грин. III. 489. *Усе добре, чим наді́ля Господь чоловіка.* Стор.

Наді́рвати, ся. См. **Надривати, ся.**

Наді́слати. См. **Надсилати.**

Наді́сь, нар.—**Надісь.** О. 1862. IV. 107. *Та моя хвороба наді́сь не скоро мене покине.* Київ. у.

Наді́ти. См. **Надівати.**

Наді́ходити и надхі́дити, джу, диш, сов. в. наді́йти, ді́ду, деш, м. 1) Подходить, подойти, приближаться, прибли-

зиться; наставать, настать. *Тим часом наді́шили і молоді.* Стор. МПр. 53. *Надходить вовк.* Рудч. Ск. I. 22. *Наді́йшли жнива, достигла Василева пшениця.* МВ. *Надходить осінь.* МВ. I. 89. *Звідусюди наді́ходять непотішні вісти.* К. ЧР. 2) Иногда посѣщать, посѣтить, иногда бывать, быть.

Наді́я, ді́, ж. Надежда. *Козак у дорозі, а надія в Бозі.* Ном. № 778. **Наді́я певна.** Твердая надежда, увьренность. **Бу́ти при наді́ї.** Быть беременной, ожидать родовь. **Вольнь.** Ум. **Наді́сьня, наді́ця.** *Маю в Бога наді́еньку, що і сам марно не згинеш.* Чуб. *Не в мою миленького, моею сокола, уже моя наді́ця інеем припала.* Гол. II. 405.

Наді́яння, ня, с. Надежда, ожидание. *Ех, братіку! наді́ялись було ми, та й те наді́яння уже пропало.* Іер. Гал. Переясл. ніч.

Наді́ятися, ді́юся, ешся, м. Вь Лохвиц. у.: **наді́ятися, ді́юся, ешся, м.** Надѣяться. *Наче ви схожі з нашим паничем, так не наді́яюсь, щоб були панич.* Слов. Д. Эварн.

Наді́дати, даю, еш, сов. в. наді́сти, їм, їси, м. Съѣдать, съѣсть часть. Желех.

Наді́здати, зджу́, ді́ш, сов. в. наді́хати, їду, деш, м. Подѣзжать, подѣхать. Желех.

Надкла́дати, даю, еш, сов. в. надкла́сти, кладу́, дьш, м. Откладывать, отложить часть.

Надко́лоти. См. **Надколювати.**

Надко́лупати, паю, еш, м. Надковырять.

Надко́лювати, люю, еш, сов. в. надколоти, лю́, леш, м. Надкалывать, надколоть.

Надкороті́ти. См. **Надкорочувати.**

Надкоробчу́вати, чуо, еш, сов. в. надкороті́ти, рочу́, тиш, м. Укорачивать, укоротить.

Надкосо́йти. См. **Надкочувати.**

Надкочу́вати, шуо, еш, сов. в. надкосо́йти, кошу́, сиш, м. Надкашивать, надкосить.

Надкра́ювати, раюю, еш, сов. в. надкра́яти, раю, еш и надкербювати, рбюю, юеш, сов. в. надкербі́ти, рбю, їш, м. Надрѣзывать, надрѣзать, урѣзывать, урѣзати, укорачивать, укоротить. *Як би ви мекі трошки надкребі́ли чумарчину оцю, а то дуже довга.* Миргор. у. Слов. Д. Эварн.

Надкусо́йти. См. **Надкушувати.**

Надкушувати, шую, еш, сов. в. надкусѣти, шѹ, сѣш, *гл.* Надкушивать, надкусить.

Надламѣти. См. Надламувати.

Надламувати, мую, еш, сов. в. надламѣти, маю, еш, *гл.* Надламывать, надломить.

Надлетѣти. См. Надлітати.

Надливѣти, вѣю, еш, сов. в. надліти, надлілю, надлілеш, *гл.* Надливать, надлить, отливать, отлить.

Надлінути, ну, неш, *гл.* Подлетѣть.

Надліти. См. Надливати.

Надлітати, тѣю, еш, сов. в. надлетѣти, летѹ, тѣш, *гл.* Подлетать, подлетѣть, прилетать, прилетѣть. *Надлетѣли тучи з броду, сколотили з піском воду.* Чуб. V. 138.

Надложѣти, жѹ, жиш, *гл.* = Надкласти.

Надломѣти, млѹ, миш, *гл.* Надломить. *Щоб тучи, де не надломить.* О. 1861. IV. 34.

Надлѹвати, баю, еш, *гл.* Наковырять.

Надлюдський, а, е. Сверхчеловѣческий. *Йому, а не мені надлюдську силу дала природа.* К. ЦН. 267. *Надлюдська сила в його слові дикім.* К. ЦН. 174.

Надліти, *гл.* = Надлити.

Надменшіти, шѹ, шѣш, *гл.* Уменьшить, умалить.

Недменшітисся, шѹся, шѣшся, *гл.* Уменьшиться, умалиться.

I. Надмір, ру, *м.* 1) Чрезмѣрность. 2) Высокомѣрие, гордость. *Прислухались... до красомовних сеймових докорів „можним панам, земним богам“, за їх безумний надмір.* К. Кр. 28.

II. Надмір, надміру, *нар.* Чрезмѣрно.

Надмірний, а, е. Чрезмѣрный. Желех.

Надміряти, ряю, еш, *гл.* Отиѣрить немного.

Надмолотѣти. См. Надмолочувати.

Надмолѹвати, чую, еш, сов. в. надмолотѣти, чѹ, тиш, *гл.* Вымолачивать, вымолотить часть.

Наднести. См. Надносити.

Наднѣсити, нѣшу, сѣш, сов. в. наднести, сѹ, сѣш, *гл.* Подносить, поднести, принести, принести.

Надо, *пред.* = Над = Наді. *А надо дверми сам Господь стоїть.* О. 1862. IV. 22.

Надоба, би, *ж.* Нужда, необходимость. *По надобі, то найдеш і в кадобі.* Г. Барв. 15.

Надобѣтисся, блѣся, бѣшся, *гл.* Быть угоднымъ кому. *А за мноюцами Богу не*

молюся,—чим я Богу надоблюся? Чуб. V. 442.

Надобѣгти, бѣжѹ, жѣш, *гл.* = Надбѣгти. *Ой надобі брат до неї: що ж ти собі ізробила?* Гол. I. 39.

Надобѣддя, дя, *с.* Предобѣденное время. Полт. г. Слов. Д. Эварн.

Надобний, а, е. Прелестный, привлекательный, красивый. *Ой на день добрий, Ясеню надобний, уже я не тая.* Чуб. V. 205.

Надобно, *нар.* Красиво, прелестно.

Надобок, добка, *м.* = Надібок.

Надовбѣти, бѣю, еш, *гл.* Наковырять, надолбить.

Надовбѣтисся, бѣюся, ешся, *гл.* Наковыряться; вдоволь надолбить.

Надовбень, бня, *м.* 1) Надолбокъ? 2) Болванъ, дубина (о человѣкѣ).

Надовбѣти, бѹ, бѣш, *гл.* = Надовбати.

Надовго, *нар.* Надолго. *Хиба надовго старій женитися: або сам умре, або жінка покине.* ЗОЮР. I. 148.

Надовжниця, ці, *ж.* Нѣсколько (меньше 20) плотовъ сплаваемого дерева (талъб), соединенныхъ вмѣстѣ, одинъ за другимъ. Шух. I. 181. См. Нашириця.

Надогад, *нар.* Намекая на что. *Надогад буряків, щоб дали капусту.* Ном. № 5700. См. Догад.

Надогнѹти, гнѹ, неш, *гл.* = Надігнути.

Надождѣти. См. Надждидати.

Надоволѣти, лѹ, лѣш, *гл.* Донять. *Надозомила мені катова дзундуриха.* МВ. (КС. 1902. X. 147). *Дуже вже ви нам надозолили.* Стор.

Надоѣти. См. Надовувати.

Надѹколо, *нар.* Вокругъ, кругомъ. *Кам'янець вінець: надоколо вода, а в середині біда.* Ном. № 710.

Надокучѣти, чѹю, еш, сов. в. надокучѣти, чу, чиш, *гл.* Надѹдѣть, надѹѣсть, наскучать, наскучить. *А вже ж тіі кучері мені надокучили.* Ном. № 2085.

Надолобень, бня, *м.* = Надовбень.

Надолок, леу, *м.* Нижняя часть платья. Желех.

Надолонка, ки, *ж.* Нашивка изъ кожи или сукна на всю ладонь, чтобы не терлись рукавицы.

Надолѹчити, чу, чиш, *гл.* Нашить надолонки. Мнж. 186. См. Надолонка.

Надолужати, жаю, еш, сов. в. надолужити, жу, жиш, *гл.* 1) Наверстывать, наверстать, возмѣщать, возмѣстить, пополнять, пополнить. *Я те надолужу, як жи-*

вий буду. НВолын. у. *Хоче своє надолужити: рано встав, дак тепер качається.* 2) Насаливать, насолить кому; надоѣдать, надоѣсть. *Уже як він мені надолужив, то я рад би його у ложці води утопити.* Київ. у. *А тут ще і Грицько надолужає: що-дня іде подушине правити.* Мир. Пов. I. 119. *Цей юд щось не надолужають подушним,—може царь простив.* Волч. у. 2) Употреблять много, часто. *Він по нашому все надолужа.* Харьк. у. *Він юрілку дуже надолужа.* Харьк. у.

Надопрати, пчу, пчеш, ил. = Наздопрати.

Надошник, ка, м. Водяная губка, бодряга, *Spongia fluviatilis*. L. ЗЮЗО. I. 137.

Надоювати, дбою, еш, сов. в. надойти, дою, їш, ил. Надаивать, надойть.

Надпаліти. См. Надпалювати.

Надпалювати, люю, еш, сов. в. надпаліти, лю, лиш, ил. Сжигать, сжечь часть. *Надпалена свічка воскова.* Сим. 232.

Надпивати, ваю, еш, сов. в. надпіти, надп'ю, п'еш, ил. Отпивать, отпить, выпивать, выпить небольшую часть чего. *Він надпивав трохи. Тоді вона несе надпитую чарку молодій.* Грин. III. 431.

Надпилювати, люю, еш, сов. в. надпиляти, ляю, еш, ил. Надпиливать, надпилить.

Надпіти. См. Надпивати.

Надпізь, нар. Поздновато. *Ото учора надпізь пішли ми додому.* Левч. 110.

Надпливати, ваю, еш, сов. в. надпливти и надплисті, в'у, в'еш, ил. Подпльвать, подплыть.

Надповзати, заю, еш, сов. в. надповзти, взу, зеш, ил. Подползать, подползти.

Надполовинити. См. Надполовинювати.

Надполовинювати, нюю, еш, сов. в. надполовинити, ню, ниш, ил. Уменьшать, уменьшить на половину.

Надпоріти. См. Надпорювати.

Надпорювати, рюю, еш, сов. в. надпоріти, рю, реш, ил. Распарывать, распороть часть.

Надприродній, я, в. Сверхъестественный, чудесный. *Сяєво його дуга було чимсь надприроднім.* К. XII. 15.

Надпустішати. См. Надпустошувати.

Надпустошувати, шую, еш, сов. в. надпустішати, шу, шиш, ил. Опустошать,

опустошить часть чего. *Гетьманове... переїшли річку Рось коло Корсуня, надпустішили міста, потяли мимо.* К. Хм. 56.

Надрати, деру, р'еш, ил. = Надерти.

Надривати, ваю, еш, сов. в. надірвати, в'у, в'еш, ил. Надрывать, надорвать. *Тихо-тихо Дунай воду колише, а ще й тихіш Маруся косу чеше, а що начеше, то на Дунай однесе, а що надриває, то її на Дунай пускає.* КС. 1883. II. 379.

Надриватися, ваюся, ешся, сов. в. надіріватися, в'уся, в'ешся, ил. Надрываться, надорваться.

Надриганчик, ка, м. Щеголь, франтъ. *То шевчики, такі є надриганчики,—як у місті.* Ном. № 10838.

Надрігатися, г'аюся, ешся, ил. Надергаться, наболтаться ногами. *Як повісили запорожці жиду, то він надригався, поки одубів.*

Надрізати. См. Надрізувати.

Надрізувати, зую, еш, сов. в. надрізати, ріжу, жеш, ил. Надр'язувать, надр'язать.

Надро, ра, с. 1) Нѣдра, лоно. *Нехай Господь її прийме, мою юлубоньку, на своє надро.* МВ. I. 79. *Не приймеш кісточок моїх у рідне надро, де лежить старенький батечко.* О. 1862. IV. 91. 2) Пазуха. *Хмб десь за надром лежав.*

Надробіти, блю, биш, ил. Нар'язать кусочками. Желех.

Надрочіти. См. Надрочувати.

Надрочувати, чую, еш, сов. в. надрочіти, ч'у, чиш, ил. 1) Науськивать, науськать. *Надрочив собак на мене.* 2) У Стороженка надрочіти употреблено въ значені: быстро написать. *Намаюжусь писать...,—нічого в олову не лізе. Приміряєсь-приміряєсь, а далі й думаю: він дуже ласий до дівчат,—нехай же посміється,—взяв та й надрочив...* Стор., Вуси.

Надрубати. См. Надрубувати.

Надрубувати, бую, еш, сов. в. надрубати, баю, еш, ил. 1) Надрубывать, надрубить, подрубывать, подрубить. *Як вже надрубав дуже,—дуб похилився.* О. 1862. V. 82. 2) Надс'кать, надс'ечь.

Надрукувати, к'юю, еш, ил. Напечатать. *Надруковано сю книгу вже давно. Оттут він весь, хоч надрукуй.* Шевч. 463.

Надрігнути, гну, неш, ил. Высохнуть, просохнуть. Угор.

Надрянати, паю, еш, ил. 1) Расдара-

пать, нацарапать. 2) Нацарапать, написать некрасиво.

Надсада, ди, ж. Болѣзнь, повреждение отъ тяжелой работы; надорванность. *З великою худобою животу надсада, з хорошою дружиною серденьку відрада.* Чуб. V. 532.

Надсаджувати, джую, еш, сов. в. надсадити, джу́, диш, и. 1) Надорвать, причинить вредъ здоровью тяжелой работой и пр. 2)—*бѣбехи, печини́.* Колотить, поколотить, отбивать, отбить бока, внутренности. *Ном. № 8176. Насилу десять чоловік його подужали,—деяким таки добре надсадив бѣбехи.* Стор. МПр. 84. *Гей, хто зо мною вийде битись?.. Я бѣбехів вам надсажу.* Котл. Ен. II. 15.

Надсаджуватися, джуюся, ешся, сов. в. надсадитися, джу́ся, дишся, и. Надрываться, надорваться.

Надсилати, лаю, еш, сов. в. надіслати, дішлю́, шлеш, и. Присылать, прислать. *Лист надіслав просто у волость.* Г. Барв. 410.

Надсипати, паю, еш, сов. в. надсипати, плюю, плеш, и. Отсыпать, отсыпать часть.

Надсихати, хаю, еш, сов. в. надсохнуть, ну, неш, и. Подсыхать, подсохнуть.

Надсідати, даю, еш, сов. в. надсісти, сяду, деш, и. Осідать, осість немного. *Гора надсіла й завалила хату.*

Надсідатися, даюся, ешся, сов. в. надсістися, сядуся, дешся, и. Надрываться, надорваться. *Не надсівишся, не вмерти.* *Ном. № 7183. Як збрешеш, то хоча надсядся.* Котл. Ен.

Надсікати, каю, еш, сов. в. надсікти, січу́, чѣш, и. 1) Надсѣкать, надсѣчь. 2) О лошади: сбивать, сбить, оцарапывать, оцарапать. *Кінь надсік собі ногу.*

Надсісти, ся. См. **Надсідати**, ся.

Надскакувати, кую, еш, сов. в. надскакати, чу, чиш, и. 1) Подбѣгать, подбѣжать. 2)—*ному́, перед ним.* Подслуживаться, подольщаться къ кому.

Надсмикати. См. **Надсмикувати**.

Надсмикувати, кую, еш, сов. в. надсмикати, каю, еш, и. Надергивать, надергать немного. *Надсмикали з скирти сіна чимало.*

Надсмоктати. См. **Надсмоктувати**.

Надсмоктувати, тую, еш, сов. в. надсмоктати, кчу́, чѣш, и. Надсасывать, надсосать.

Надсохнути. См. **Надсихати**.

Надсувати, ваю, еш, сов. в. надсунути, ну, неш, и. Пододвигать, пододвинуть

Надтєкті́. См. **Надтікати**.

Надтєсати́. См. **Надтісувати**.

Надтинати, ваю, еш, сов. в. надтяти, надітну́, неш, и. Надрубливать, надрубить, подрубливать, подрубить, надрѣзывать, надрѣзать.

Надтїнини́к, ка, м. Раст. *Solanum Dulcamara* L. ЗЮЗО. I. 136.

Надтихати, хаю, еш, сов. в. надтихнути, хну, неш, и. Притихнуть, нѣсколько стихнуть. *Може надтихне трохи вітєр.* Камен. у.

Надтікати, каю, еш, сов. в. надтєкті́, тєчу́, чѣш, и. Утекать, утечь немного. *Надтєкло з повної бочки трохи ірїлки.*

Надтісувати, сую, еш, сов. в. надтєсати, тєшу́, шєш, и. Надтєсывать, надтєсать. Желєх.

Надтїчка, ки, ж. = **Підтїчка**. Гол. Од. 20.

Надто, нар. 1) Слишкомъ, излишне, слишкомъ много, черезчуръ. *Люде надто вже стали ірїсини.* Г. Барв. 456. *Іден надто має, а друшїй нічого.* Камен. у. *Надто знай, да це тїта!* 2) Сверхъ того, къ тому-же; особенно. *А надто вам розказать би, як козак чорнявий під вербою над водою, обнявшись, сумує.* Шевч. Гайд. *А за лихо... та цур йому! Хто його не знав!.. А надто той, що дивиться на людей душею.* Шевч.

3) Еще больше. *І наказав їм, щоб нікому не говорили. Що ж більше він наказував, то надто більше вони проповідували.* Ев. Мр. VII. 36. *Я його прошу: мовчи; а він надто іолосить.* Канєв. у.

Надтоба, ки, об. Тотъ, кто „надточив“ что-либо. Александровск. у.

Надторчїти, чу́, чїш, и. Надрѣзать немного. *Коли б я знала, которий іолуб мїй, то я б його назначила... Я б йому хвостик надторчила.* Рк. Макс.

Надточїти. См. **Надточувати**.

Надточувати, чую, еш, сов. в. надточїти, чу́, чиш, и. 1) Прибавлять, прибавить, добавлять, добавить. *Треба розуму надточити, де сила не візьме.* *Ном. № 5843.* 2) Выцѣживать, выцѣдить, выточить часть (жидкости).

Надтяти. См. **Надтинати**.

Надубити, блю́, биш, и. Набрать, захватить. *Як усковив, так зміеню орізів і надубив.* Борз. у.

Надуваний, а, е. Надутый. *Племи віночок з чистою злата, а хочь не злотий, та злотою надуваний.* Чуб. V. 300.

Надувати, ваю, еш, и. = Надимати.

Надуватися, ваюся, ешся, и. = Надиматися.

Надудкуватий, а, е. Съ полнымъ стеблемъ. *Очерет устий та й надудкуватий.* Мил. 105.

Надуживання, ня, с. 1) Злоупотребленіе. 2) Излишество, неумѣренность, пользование чѣмъ-либо сверхъ возможности. *Яке безрозумне надуживанне святих любови прав і жизни занедбанне.* К. Дз. 218.

Надуживати, ваю, еш, сов. в. надужити, живу, вѣш, и. Злоупотреблять, злоупотребить.

Надужиток, тку, м. Злоупотребленіе. Желех.

Надукбла, нар. = Надокола. *Я засадила садом-виноградом надукбла увесь двір.* Чуб. V. 419.

Надуліся, ся, с. Мѣсто возлѣ лѣса, опушка лѣса. *А що то ти, чоловіче, робиш? Защо ти нашою німого старця б'єш?—обізвався до нього чоловік із надуліся, та й цукнув на товариство, а ті так і вискочили з лісу.* Кв. Пов. (изд. 1887, т. II. 9).

Надумати, маю, еш, и. 1) Вздумать, придумать. 2) Вспомнить.

Надуматися, маюся, ешся, и. Задумать, надуматься. *Надумалась іти в Київ.* МВ. I. 22.

Надуріти, рю, рш (кого), и. 1) Обмануть. Желех. 2) Наобманывать многихъ.

Надуріти, рю, еш, и. Надѣлать глупостей, накуролесить.

Надусатися, саюся, ешся, и. Надуваться, важничать. *Богослов переважно розляжеться, підійме плечі, щоб ширшій здавались, надусається...* Св. Л. 229.

Надуть, ся. См. Надимати, ся.

Надушити. См. Надушувати.

Надушувати, шую, еш, сов. в. надушити, шю, шш, и. Надавливать, надавить. Харьк. у. *Нащо ж тобі, моя мила, так тяжко робити, на пальчиках піхурчики надушити?* Грин. III. 325.

Надха, хн, ж. Отрыжка съ неприятнымъ запахомъ. *Ізів десять яєць.—Що ж тебе і надха не напала?* Мир. у. Слов. Д. Эварн.

Надхмарний, а, е. Заоблачный. Желех.

Надхнбний, а, е. Вдохновенный; вдохновенный.

Надхнбня, ня, с. Вдохновение.

Надхнути. См. Надихати.

Надхбдити. См. Надіходити.

Надходіти, джу, дш, и. Повредить немного отъ хождения обувь, одежду.

Надцідзувати, джую, еш, сов. в. надцідіти, джу, дш, и. Отливать, отлить часть, цѣдл. *Надцідзати треба юрщика.* Константиногр. у.

Надцбкати, каю, еш, и. Надрубить, надсѣчь.

Надчалистий, а, е = Наддурний. Вх. Зн. 39.

Надчухрати, раю, еш, и. Срубить часть вѣтвей съ дерева.

Надшівати, ваю, еш, сов. в. надшити, шію, еш, и. Пришивать, пришить.

Надягання, ня, с. Надѣвание на себя.

Надягати, гаю, еш, сов. в. надягти, гну, неш, и. Надѣвать, надѣть. *Став він свиту надягати.* Гліб. 46.

Надякуватися, куюся, ешся, и. Достаточно поблагодарить. *Радіють та Богові не надякуються.* Мир. ХРВ. 46.

Надякувати, куюся, ешся, и. Побить достаточно долго дьячкомъ.

Нае́мець, мця, м. Наемникъ, въ частности—наемный рабочий у собственника полонини, присматривающій за скотомъ. Шух. I. 189. См. Найо́мець.

Нажа́битися, бляюся, бишся, и. Надуться, напыжиться. *Нажабиться кожен, напидючиться.* Св. Л. 291.

Нажалкуватися, куюся, ешся, и. Наплакаться, насѣтоваться. 2) Нажаловаться, наябедничать.

Нажарити. См. Нажарювати.

Нажартуватися, туюся, ешся, и. Нашутиться, наиграться.

Нажарювати, рюю, еш, сов. в. нажарити, рю, рш, и. Нажаривать, нажарить; напалывать, напалить. *От нажарили два надцять биків.* Рудч. Ск. II. 83.

Нажати. См. Нажинати.

Нажахатися, хаюся, ешся, и. Набраться страха.

Нажвакати, каюся, ешся, и. Нажеваться, наѣсться.

Нажбрати, раю, еш, и. Добыть ничемствомъ, напросить милостыни.

Нажбкати, каю, еш, и. Напугать. Мнж. 186.

Нажбртися. См. Нажиратися.

Нажива, ви, ж. Пожива. У нашому селі є нажива старшині. Волч. у.

Наживати, ваю, еш, сов. в. **нажити**, живу́, вѣш, гл. Наживать, нажить, приобрѣтати, приобрѣсть. *Добро наживати.* Рудч. Ск. I. 20. *Вже не нажити йому другої такої дружини.* МВ. (О. 1862. I. 92). *Не напоївши, не нагодувавши, ворога не наживеш.* Ном. № 9549.

Наживатися, ваюся, ешся, сов. в. **нажитися**, живу́ся, вѣшся, гл. Достаточного проживати, прожити. *А тяжче-важче молоденькій не нажившись помірати.* Чуб. V. 146. *Тепереньки, думаю, наші дівчата наживуться без моєї пані.* МВ. (О. 1862. III. 56).

Наживіти, влю́, виш, гл. Приметати, сметати (о шитьї). НВолын. у.

Наживній, а́, б́. Благоприобрѣтений. У його земля наживна, а не батьківщина або дідищина. Волч. у.

Наживо, нар. На жизнь. *Пив горілку не наживо, а на смерть.* О. 1861. X. 32.

Нажилювати, люю, еш, гл. Заставлять чрезмѣрно работати. *Було лучче за старих панів: думали, що і за молодих так буде, а молоді як стали нажилювати!.* О. 1861. X. 32.

Нажин, ну, м. Количество сжатаго хлѣба.

Нажинати, наю, еш, сов. в. **нажати**, жну́, нѣш, гл. Нажинать, нажати. *Помі Бог нажати сині; коли б Бог поміг нажати сто кіп.* Ном. № 10167.

Нажиратися, раюся, ешся, сов. в. **нажертися**, рѣся, рѣшся, гл. Нажираться, нажратися. *Ніяк не нажереться.* НВолын. у.

Нажити, ся. См. **Наживати**, ся.

Нажитній, а́, б́. Благоприобрѣтений, наживной. *То все нажитне, — ізнов розживемося. Як піїде на добро, то й купимо.* Г. Барв. 285. **Нажитна дитина.** Ребенокъ рожденный внѣ брака. *Людське око на мене юстро дивилось, і на мене, і на мое нажитне, на мое неблагословенне.* Г. Барв. 484. См. **Наживний**.

Назавжди, нар. Навсегда. Ном. № 13421.

Назавлеги, нар. = **В-обляги**. Желех.

Назавміру, нар. Чрезмѣрно, слишкомъ. См. **Назауміру**.

Назавтра и **назавтре**, нар. На слѣдующій день. *Назавтра лагодився ярмарок у близькому містечку.* Левиц. I. 273. *Назавтре, як розвиднило, піїшов до моря.* Рудч. Ск. I. 136.

Назавше, нар. = **Назавжди**. *Тя назавше шире кохаю.* Голов. I. 347.

Назад, нар. 1) Назадъ. *Назад руки пов'язали. Молоди з жахом одступила назад.* Стор. МПр. 54. *Надїть сорочку назадю назад.* Ном. № 285. 2) Обратно. *Нехай не вертається назад.* Єв. Мр. XIII. 16.

Назаді, нар. Сзади; прежде. *Коли б (той) розум наперед, що потім назаді знайдеться.* Ном. № 5406.

Назапасити, па́шу, сиш, гл. Припасити. *Погнали наші сіна: мало хто назапасив на зиму.* О. 1862. I. 59.

Назаранці, нар. На разсвѣтъ.

Назарів, нар. На убой.

Назауміру, нар. = **Назавміру**. МВ. II. 80.

Назбивати, ваю, еш, гл. 1) Сбитъ нѣсколько штукъ. 2) Напахтати масла. *Жінка назбивала джечку масла.* Рудч. Ск. II. 167. 3) **Назбивати** грѣшей. Собрать денегъ. Желех.

Назбігатися, гаюся, ешся, гл. Сбѣжаться. *Тут назбігалось народу.* Рудч. Ск. II. 13.

Назбірати, раю, еш, гл. Насобирать. *Пішло, дровецъ назбірало да протопило хату.* Рудч. Ск. I. 39.

Назбіратися, раюся, ешся, гл. Собраться. *Баацько назбіралось того люду.* Стор. МПр. 75.

Назва, ви, ж. Названіе, наименованіе. К. Бай. 34.

Названий, а, е. 1) Названный. 2) Названный (о родственникѣ). *Чужий отецъ, названий, чуже дитя клеє-проклінає.* Н. Дума. *Прикликав названого сина свого.* Г. Барв. 196. **Названа родина.** Свойственники, не кровные родственники. *А як пристигла нещасна година, названа і кривна відреклась родина.* Нп. 3) Именованный (о числѣ). К. Грам. 112.

Назвати, ся. См. **Називати**, ся.

I. **Назвище**, ца, с. Названіе.

II. **Назвище**, нар. 1) Сверхъ, свѣше. *Два клубки підкання пішло назвище од основи.* Константиногр. у. 2) Болѣе, чѣмъ нужно. Желех.

Назволікати, каю, еш, гл. Стянуть много, многихъ въ одно мѣсто.

Назворот, нар. Навыворотъ, наоборотъ. *І все робили назворот.* Котл. Ен. IV. 64.

Назгяд, нар. Напамять.

Назганяти, наю, еш и **назгбнити**, ню, ниш, гл. Согнати вмѣстѣ.

Наздавати, даю́, еш, гл. Надавати, надарити.

Наздиб, нар. Навстрѣчу.

Наздив, нар. На удивленіє.

Наздірати, р'яю, ёш, м. 1) Насдирать, надрать. 2) Надрать, награвить. *Грошеї наздірали з нашою брата, багатіють*. Мир. Пов. I. 142.

Наздобувати, в'яю, еш, м. Достать, добыть во множествѣ.

Наздбвж, нар. Вь длину. Свидн. (О. 1861. XI. 34).

Наздогад, нар. = Надогад.

Наздоганяти, няю, еш, сов. в. наздогнати, жену, нёш, м. Догонять, догнать, настигать, настигнуть. *Біи, бач, дак не випередить і не наздожене*. Рудч. Ск. II. 186.

Наздогін, наздогінці, нар. Вь догонку; вь погоню. *Наздогін не націлюваться*. Ном. № 5265. *Пани ж наші, пани голоколінци: як ми в шинок, то й ви наздогінці*. Ном. № 1190.

Наздогнати. См. Наздоганяти.

Наздогнати, гоноу, ниш, м. = Наздоганяти. *Запрягайте, слухи мої, коні вороній, наздогоньте літа мої, літа молодії*. Мет. 253.

Наздоптати. См. Наздоптувати.

Наздоптувати, тую, еш, сов. в. наздоптати, пчу, чеш, м. Наступать, наступить ногой. *До Дмитра—„а мошки, бо ты перескочу“! а по Дмитрі—„а ката, бо ты наздопту“*. Ном. № 497.

Наздоробватися, каюся, ешся, м. Наздравствоваться. *На всяк чмих не наздоробкаешся*. Ном. № 4714.

Наздріти, р'ю, р'іш, м. 1) Замѣтить, усмотрѣть. 2) Заглянуть. *Не можна і в хату наздріти*.

Наздрітися, р'ёся, р'ішся, м. Осмотрѣться. *Як прийду додому, то свекруха не дає й наздрітися, все мене лає*. Міус. окр.

Називати, в'яю, еш, сов. в. назвати, зву, звёш, м. Называть, назвать. *Та нічого не сказала, тільки серденьком назвала*. Мет. 75.

Називатися, в'яюся, ешся, сов. в. назватися, зв'юся, звёшся, м. Называться, назваться. *А та паниця—пан називається*. Ном. № 1140.

Назімий, а, е = Назімий.

Назімковатиця, ці, ж. = Назімковатиця.

Назімок, мка, м. = Назімок.

Назірати, р'яю, еш, сов. в. назирнути, рну, нёш, м. 1) Наблюдать, наблюдать, присматривать, присмотрѣть. *І назірали його, чи зійлеть у субату*. Єв. Мр.

III. 2. *Назірай орлиним оком сирітську хату*. К. Досв. 105. *Цікава Масюківна назірала юстя з вікна*. Лениц. Пов. 196. 2) Видѣть, увидѣть. *Що оком назірне,—пліндрус*. К. ЦН. 253. 3) Навѣдываться, навѣдаться.

Назірнати, рю, р'іш, м. Насмотрѣть, усмотрѣть. *Назірив він конея на ярмарку*. Рудч. Ск. II. 175. *Стемніло. Назірив я в полі—огонь кладуть хлопці, почувють*. К. (О. 1861. IV. 151).

Назірком, нар. Слѣдомъ, не выпуская изъ виду. *Пішов, а я за ним назірком: до яких се знакомих людей він ходить*. МВ. I. 62.

Назірнути. См. Назирати.

Назірцем, назірці, нар. = Назірком. *Пішов він назірцем за Марусею*. Кв. I. 22. *Я за нею назірці до самих небожесвих воріт*. Лениц. Пов. 343.

Назічати, ч'яю, еш, сов. в. назічати, чу, чш, м. 1) = Позичати, позичити. *Ну, я тобі назичу хліба*. Рудч. Ск. 2) Только сов. в. Насказать много пожеланій. *Назічили йому товариші усякою добра: і щастя, і здоров'я, і довгих літ*.

Назілки, (ків?), мн. Мужское сѣмя у пчель. *Як на молочко в матки трутні накидають назілки, то й вилупляться бджоли*. Лебед. у.

Назімий, а, е. Озвмий. *Ми віночки плетемо не з золота,—з яриці, з назімої пшениці*. Чуб. III. 233.

Назімкуватиця, ці, ж. Корова, дающая молоко съ „назімком“.

Назімок, мка, м. Годовалый бычокъ. **Назімватися**, дж'юся, д'ішся, м. Сѣхаться многимъ. Желех.

Назілітатися, т'яюся, ешся, м. Слѣтѣться во множествѣ. *Назіліталось їх така сила, що Господи!..* Рудч. Ск. II. 110.

Назімагатися, г'яюся, ешся, м. Наспориться вдоволь.

Назітати, т'яю, еш, м. Смести (въ одно мѣсто), собрать. *Назітай у засіці борошення*. Рудч. Ск. II. 2.

Назінамонати, няю, еш, м. Обозначить. *Чого на місяці тії плями?..—То це як Кайн убив Авеля, то Бог назінаменов на місяці той гріх своєю рукою*. К. ЧР. 148.

Назінарбшки, назінарбшне, нар. Нарочно, съ умысломъ.

Назіпати, няю, еш, м. Узнать о существованіи въ данномъ мѣстѣ, открыть. *Я назіпає зайчицю з зайчєнятами*. Мнж.

30. *Деся назнала лисиця у лісі пастку.* Рудч. Ск. I. 21.

Назнатися, наюся, ешся, м. Знать многохъ. *Чи то ж усіх назнатися?* МВ. (О. 1862. I. 78).

Назначати, чаю, еш, сов. в. назначати, чу, чийш, м. Отмѣчать, отмѣтить, намѣчать, намѣтить; обозначать, обозначить. Шух. I. 182. *Піймуть поля, скільки їм назначиш.* К. Псал. 236. *Бог назначив, то й здохла ялівка.* Каменец. у.

Назнованятися, жаюся, ешся (надчим), м. Повздѣваться надъ чѣмъ. *Ти ж над чужим ділечком назнованялась.* Мил. 205.

Навола, жи, об. Причиняющій много хлопотъ. НВолын. у. *Це не корова, а просто навола. У хлів її поставиш,—не їсть нічого й не п'є, на нашу випустиш,—теж толку нема.* Борз. у.

Наволистый, а, е. Надовдливый.

Наволяти(ся), лю(ся), лиш(ся), м. 1) Надовѣсть, досадить. *Ти мені назолив(ся).* НВолын. у. 2) Нашелочить, набучить.

Наворіти, рю, ріш, м. Усмотрѣть, замѣтить. *Він їх ще уперед назорив, що вони прийшли туди.* Константиногр. у. *Впамя вона мені добре в око, ледві я її назорив.* МВ. (КС. 1902. X. 150). *Вони (злодії) і назорили, що у батюшки така добренька патерниця з срібною юловкою.* Мнж. 107.

Наворітися, ріюся, ешся, м. Посвѣтить сколько желалось. *Зійшла зоря, зійшла зоря, та й не назорілася.* Чуб. V. 354.

Назривати, ваю, еш, м. Нарвать. *Хайлочок на віночок назриваю.* Мет. 138.

Назубіти, ся. См. Назублювати, ся.

Назублювати, блюю, еш, сов. в. зубіти, блю, биш, м. О пилѣ, серпѣ: натачивать, наточить, нарѣзывая зубья. Вас. 164. *Назублювати пилку.*

Назублюватися, блююся, ешся, сов. в. зубітися, блюся, бишся, м. Пустить ростки. *Уже котре зерно на мокрій землі, те назубилося.* Міус. окр.

Назувати, ваю, еш, сов. в. назути, зую, еш, м. Надѣвать, надѣть на ноги, обувать, обуть. *Бери цобит, назувай! На ногах черевички нові..., ще не назувані.* Св. Л. 74.

Назукісь, нар. Навскось.

Назустріч, нар. Навстрѣчу. *А москалі їй назустріч, як один верхали.* Шевч. 88.

Назути. См. Назувати.

Наідати, даю, еш, сов. в. наісти,

наім, наісі, м. 1) Съѣдать, съѣсть известное количество. 2) Только сов. в. Преслѣдовать. *Оце наідають цюю чоловіка.* Черном.

Наідатися, даюся, ешся, сов. в. наістися, їмся, їсися, м. Наѣдаться, наѣсться. *Чи мало, то наідаються, чи багато, то пойдять.* Ном. № 783.

Наідений и наіжений, а, е. Навор-мленный, сытый. *Я буду що-дня і наідена, і напита.* Мнж. 7.

Наідок, джу, м. 1) Яство. *Перед дівчиною наітки, наідки.* Мет. 95. 2) Насыщеніе. *Наідну, ян з хроноу.* Этимъ нельзя наістися. Мнж. 168. *По кавунах малий наідок.* Лебед. у. *Не ходиться о наідок, але о покушання.* Ном. № 12116.

Наізджати, джаю, еш, м.—**Наіздити.**

Наіжитися. См. Наіжуватися.

Наіжуватися, жуся, ешся, сов. в. наіжитися, жуся, жишся, м. Наѣживаться, наежиться.

Наізд, ду, м. Съѣздъ, наѣздъ. Мир. ХРВ. 108. *Наізд був великий у цей ярмарок: здалека понаїздили купці.* Волч. у.—МВ. (О. 1862. III. 45).

Наіздити, джу, діш, сов. в. наіхати, їду, деш, м. 1) Наѣзжать, наѣхать, съѣзжаться, съѣхаться куда-либо. *Наіхали подоляне з Подолу.* Мет. 161. 2) Наѣзжать, наѣхать на что-либо. *Іхали, іхали і наіхали, де дороги розходяться.* Мнж. 28.

Наіздитися, джуся, дишся, м. Наѣздиться. *Дарованим конем не наіздитися.* Ном. № 4614.

Наізжий, а, е. Приѣзжий, заѣзжий. *Дав приказ, щоб наізжі купці йшли їй обчитувати.* Рудч. Ск. II. 29.

Наімліти, лю, ліш, м.—**Наіжлити.** *Наіммила у Н. грошей.* Зміев. у.

Наісти, ся. См. Наідати, ся.

Наіхати. См. Наіздити.

Най, нар. 1)—**Нехай=хай.** *Хто не уміє молитися, най іде на море учитися.* Ном. № 145. *Зачекай ти хоть ідинокую малую, та най я постелю постелю білую.* Гол. 2) Приставка къ прилагательнымъ и нарѣчіямъ въ формѣ сравнительной степени для образования превосходной степени: *найбіднійший, найбільше.* *Ой сину мій, сину, сину найвірнійший.* Грин. III. 689. *Се надило до вдови найуродливіших ти найпрацовитіших дівчат із села.* Г. Барв. 305.

Найграти, граю, еш, м. Поиграть. Рудч. Ск. I. 76.

Найда, ди, ж. **Найденышъ**.

Найдух, ха, м. **Найденышъ** муж. пола. Вх. Зн. 39.

Найдушка, ки, ж. **Найденышъ** женскаго пола. Желех.

Найманка, ки, ж. Спросъ на наемъ, наемъ. *Як що в найманка де, а в тебе й шкана є, то заробиш.* Лебед. у.

Наймання, ня, с. Наемъ, напиманіє.

Наймати, маю, еш, сов. в. **найма́ти** и **наня́ти**, йму́, меш, м. Нанимать, нанять. *Він пішов наймати наймита.* Рудч. Ск. I. 170. *Наймав майстрив.* Рудч. Ск.

Найма́тися; **маюся**, ешся, сов. в. **найма́тися** и **наня́тися**, йму́ся, мешся, м. 1) Наниматься, наняться. *Наймався,—продався.* Посл. 2) Понагужиться, налечь. Въ этомъ значеніи встрѣчается въ выраженіи: **Наймайся!** т. е. наляжь на весло, сильнѣе гребі!—окликъ, которымъ рудевоу приказываетъ гребцамъ усилить ходъ лодки. Вас. 189.

Найма́нувати, ную, еш, м. 1) Наименовать, называть. 2) Назначить.

Найма́нуватися, нуюся, ешся, м. Наименоваться, называться.

Найми, мів, м. мн. Наемъ; служба по найму. *Нехай вона сердешина од наймів трохи отдохине.* О. 1862. III. 11. (Шевч.). *Піти в найми.* *Наняться.* *Матінко наша! Не журися ти нами: як поростемо, підемо в найми.* Нп.

Найма́ти, та, м. Наемникъ, нанятый работникъ. Ум. **Найма́тио**, **найма́тионо** (Желех.), **найма́тиочо**. *Чою ти, наймитку, так рано встаєш?—Та я то обуванничком, то одланничком надолужу.* Ном. № 10851. *Іде наймит із панцини, на воли зуква; а хазяйка з усіх мисок вечерю зливає: „Отсе ж тобі, наймиточку, вечеря з обідом,—не дойси вечерю, то додай хлібом; та не берись, наймиточку, до хліба м'якою,—взьми собі на полиці сухаря цілою“.* Нп. Ув. **Найма́тище**, **найма́тиога**. *Приймай, жінко, та вареники, бо вже йде наймитище.* Грин. III. 557. *Доорався бідний наймитиога до вечірнього втруа.* Грин. III. 558.

Найма́тський, а, е. Принадлежащій наемному рабочему. *Поб'ють тебе, господине, наймитській сльози.* Грин. III. 556.

Найма́ття, тя, соб. Прислуга. *Ой рад же б я ходити (парубок до дівчини), в тебе наймиття миге.* Нп.

Найма́тувати, тую, еш, м. Служить по найму. *Буде вже мені, каже, наймиту-*

вати,—може, каже, своє хазяйствечко заведу. Рудч. Ск. I. 149.

Найма́тича, ча́ти, с. Мальчикъ нанятый. *Гонивши волики свої без наймитчати сам на пашу.* Мкр. Г. 58.

Найма́тичу́к, ка́, м. Нанятый для услугъ мальчикъ. *Послав наймитчука по юрїлку.* Черк. у.

Найма́тиога, ги, м. Ув. отъ **найма́ти**.

Найма́тиця, ці, ж. Наемъ, наемная плата. *Балакають про те, скільки кому коштує наша за мто та зиму; один каже, що він купив уже на 9 карбованців, а друий каже: „а мені оце з наймицею (т. е. съ тѣмъ, что стоило нанятое сѣво на лугу) стало вже карбованців 15“.* Лебед. у.

Найма́тичка, ки, ж. Наемница, наемная работница. *Чи я в тебе, мій миленький, за наймитчку робила?* Нп.

Найма́тичува́ти, чу́ю, еш, м. Быть наемной работницей, служанкой. Г. Барв. 131, 526.

Найма́тиччи, а, е. Принадлежащій наемной работницѣ. *Найма́тичина дитина.*

Найма́ти, ся. См. **Найма́ти**, ся.

Найма́тоць, мця, м. Наниматель. *Хто то поїхав?—Та то наймоць од рудою пана наймати на молотилку.* Миргор. у. Слов. Д. Эварн. 2) Подставной рекрутъ, по найму идущій за кого либо, наемщикъ. О. 1862. V. 92. См. **Насмець**.

Найма́к, нар.=**Найма́че**. Желех.

Найма́че, нар. Наболѣе, особенно, въ особенности. *У нас сей год ярина хороша, а найма́че просо.* Черк. у. Сив. 227.

Найма́рше, нар. Прежде всего.

Найма́сперед, нар.=**Насамперед**.

Найма́ство, ва, с. Напасть? Встрѣчается въ заговорѣ, произносимомъ, когда идти на судъ: *„Вовчими зубами одризуся, ведмежою силою одборюся,—я цього найства нічого не боюся“.* Чуб. I. 95.

Найма́ти, ся. См. **Найма́ти**, ся.

Найма́тичанка, ки, ж. Родъ брячки. *Найма́тичанка запряжена у триконь.* Стор.

Найма́уперед, **найма́упереді**, нар. Прежде всего. *Ще нікого не примітила, а його найма́упереді.* Миргор. у. Слов. Д. Эварн.

Найма́ясніший, а, е. Августѣйший (употребл. въ титулѣ). *Королю шведський, добродію, найясніший мій пане!* Макс. 89.

Найма́дѣти, джу́, диш, м. Накадѣть.

Найма́з, зу, м. 1) Распоряженіє, при-

казь. *А тут і наказ: у поход мандитись.* МВ. (О. 1862. III. 76). *Прозьба панська рівно з наказом ходить.* Ном. № 1209. 2) Водяная болѣзнь у овець. Угор.

Наказати. См. **Наказувати.**

Наказітисся, жуся, вишся, м. 1) Набѣситисся. 2) Получить водяную болѣзнь (объ овпахъ или рогат. скотѣ). Угор.

Наказній, а, е. Исправляющій должность. *Наказний ґетьман, отаман. Я збудив свого наказного, передав йому отаманство та й вернувся додому.* Г. Барв. 143.

Наказувати, зуу, еш, сов. в. **наказати, кажѣ, жеш, м.** 1) Приказывать приказать. 2) Передавать, передать словесно. *Накажи братові, щоб він приніс граблі. Да далеченько мій миленький,—ніким наказать... Да накажу я своему милому хоть рідним братком.* Грин. III. 166. *Ой накажи, галко, ой накажи, чорна, од кошового вісти.* Грин. III. 602. Говорить, наговорить много. *Наказав стільки, що й не переслухави.* **Наказав на вербі груш.** (Ном. № 6891) или: **Наказав три мішми гречаної вівни.** Наговорилъ невозможнаго, несбыточнаго, несообразностей.

Наказати, каю, еш, м. 1) Дѣтск.: Испражниться. 2) О великороссахъ: наговорить слова какъ: *Прийшов кацап, подивися, накакав, накакав та й пішов.*

Накалати, цаю, еш, м. Намѣщать, наболтать. *Накидала усичини у помийницю та накалатуцала, накалатуцала, та й винесла,—поїли і похапали все.* Звенигор. у. Слов. Д. Эварн.

Накаляти, ляю, еш, м. Напачкать, нагадить. *Да таку купу накаляв здорову, як хата.* Рудч. Ск. I. 39.

Накапати, ся. См. **Накапувати, ся.**

Накапостити, капоцу, стиш, м. Напачкостить.

Накапування, ня, с. Въ рисунокѣ раскрашенныхъ мисѣхъ: одиночныя круглыя точки. Вас. 184.

Накапувати, пуу, еш, сов. в. **накапати, цаю, еш, м.** Накапывать, накапать. *Ой у полі критиченька повна води та й накапала.* Чуб. V. 986.

Накапуватися, пуося, ешся, сов. в. накапатися, паюся, ешся, м. По каплямъ увеличиваться, увеличиться.

Накаракатися, каюся, ешся, м. Навязаться, пристать.

Накарати, раю, еш, м. Наказать, покарать. *От накарав мене Бог таким чоло-*

віком! Г. Барв. 100. *Накарав мѣ, то ї торби страшно.* Ном. № 5794.

Накаратися, раюся, ешся, м. Перенести наказание, кару; претерпѣть несчастье, горе.

Накарбувати, бѣю, еш, м. 1) Нарѣзывать, настѣчь, сдѣлать настѣчки на чемъ. *Накарбував мов пуою по воді.* Ном. № 3938. 2)—**на кобу.** Записать нарѣзками на комъ-либо долгъ. *На тобі... бѣгми накарбовано, ніжж у тебе волосся на голові.* К. Бай. 44.

Накарпати, су, м. Потасовка. *Пішли кулачні накарпати, в ески і в зуби ступами.* Котл. Еп. V. 70. *Дали рутульям накарпас.* Котл. Еп. V. 52.

Накарувати, рѣю, еш, м. О глазахъ: сдѣлать карими, нарисовать карими. Встрѣчено въ пѣснѣ: *Ой голубе сив, коли б ти ожив... Я б твої крила позолотила, я б твої очіи накарувала, тебе самого намамувала.* Бал. 82. См. **Карувати.**

Накасатися. См. **Накасуватися.**

Накасуватися, суося, ешся, сов. в. накасатися, саюся, ешся, м. Налѣзать, налѣзть, нападать, напастъ, придиратися, придираться. *Він на мене накісується та й накасується. Вже я й мовчу, нічою йому не кажу, а він усе накісується на мене,—так я і вдарив його.* Верхнеднѣпр. у. *Ти чою ти накасаєшся на мене?* Харьк. у. *Жінка як накасалась: „Біжи та й біжи за околицю“.* Г. Барв. 458. *Накасивсь, як юлий на улицю.* Ном. № 5093.

Накатати, тѣю, еш, м. Сдѣлать чего-либо много. *Ой натив, нагуляв, на сто рублів накатав.* Чуб. V. 1091.

Накашничок, чека, м. Небольшой ухватъ, которымъ вынимается кашничок (см.). Мнж. 186.

Накацювати, цѣю, еш, м. 1) Намазать сильною. *Накацював цоботи, аж дьотють тече.* 2) Намазать, наляпать. *Накацювала баба комін, аж швидко лягнути.*

Накапкятися, каюся, ешся, м. Нажраться. *Накенткався, як свиня брани.* Ном. № 12249.

Накервѣнитися, влюся, вишся, м. Стать полнокровнымъ. *Накервѣнилася худоба,—треба кров пустити.* Вх. Зн. 39.

Накерувати, рѣю, еш, м. Направить, навести. *Всі сили накерували.*

Накивати, ваю, еш, м. 1) Накивать, покивать. *Накивав на мене та й пішов.* *Накивала жінка дякові, щоб прийшов.* Мнж. 94. 2)—**на кого.** Пригрозить кому. 3)—

п'ятами. Удрать, уб'язать. *Пятами накивав, аж залопотіло.* Ном. № 4418.

Накидальний, а, е. Употребляющийся для набрасывания (объ арканѣ). *Накидальний повалець.* О. 1862. I. Ревяк. 20.

Накидати, даю, еш, и. I. сов. в. **накидати, даю, еш.** 1) Набрасывать, набросать, **накидать.** *Не кидай стілки дров у ніч, — кидає такою, що на двічі стало б. А мисичка... все кида по рибиці на дорогу, все кида.* От, як кидала вже багато, тоді нишком і сама зміла. Рудч. Ск. II. 8. 2) Оставлять, оставить многих. *На що ж ви, таточку, сиріт кидали?* (изъ причитанья по умершемъ отцѣ). Мил. 186.

II. сов. в. **накиннути, ну, неш.** 3) Набрасывать, набросить что-либо сверху чего-либо. *Накинула рядно на ніч на переріз, щоб висохло.* Черниг. у. *Накинувши свою одежу на ося, посадили Ісуса.* Єв. Л. XIX. 35.

4) Навивать, навить, наматывать. *Накинуть основу на верстат.* Вас. 166. 5) Налагать наложить. *Хижі сусіди часто нападали на їх і кидали на їх податі.* Левиц. К. К. 6. 3а той гріх, *накинуто на його покуту.*

6) Навязывать, навязать. *Ніхто її не бере, даж ви її на мою шию кидаєте.* Г. Барв. 202. *Сестра моя мала, а вони на її й кинули двох юд хлопця ледіть.* Г. Барв. 52. 7) Прибавлять, прибавить. *Мало буде, — кидай ще хоч трохи.* **Кругу кидаати.** Дѣлать кругъ, обходить (въ пути). *Ходім напрямець, — чого нам стілки кругу кидаати.* Зміев. у.

8) **оном.** Посматривать, бросать взгляды, взглянуть, примѣтить, замѣтить. *Ходє Іванко по-над током, кидає чорним оком: ой чи жива, чи здорова та Сохвійка чорноброва.* Грин. III. 154. *Ішла дівка по-над током, кинула хлопця оком: там то хлопець, там то гарний.* Грин. III. 154. Въ переносномъ смыслѣ: обратить вниманіе на кого-либо. *І хороший, і заможний, і вони давненько кидали оком одне на 'дного.* Г. Барв. 105.

Накидатися, даюся, ешся, и. I. сов. в. **накидатися, даюся, ешся.** 1) Набрасываться, набросаться. II. сов. в. **накиннутися, нуся, нешся.** 2) Набрасываться, наброситься сверху чего-либо. 3) Налагаться, быть наложеннымъ. 4) Навязываться, навязаться (кому). 5) Прибавляться, прибавиться.

Накидка, ки, ж. 1) Прибавка, набавка. 2) а) Сѣть, имѣющая видъ круга, окружность котораго 8—12 саж. Подвѣтая за центръ, сѣть принимаетъ видъ колокола. Окружность сѣти обвѣшана свинцомъ

(15—20 фун.); отъ центра идетъ перевка. Сѣтка бросается распущенной и накрываетъ рыбу, плавающую у дна; испуганная рыба бросается вверхъ; при вытягиваніи окружность сѣтки, тяжелая отъ груза, сходится въ одну кучу, п рыба не можетъ выйти изъ сѣти. б) Сѣть на желѣзномъ обручѣ (діаметръ 1 арш.), который посредствомъ двухъ вертикальныхъ полосокъ желѣза прикрѣпленъ къ деревянной ручкѣ. Сѣть имѣетъ видъ конуса съ отверстиемъ въ вершинѣ вершка въ 3 въ діаметрѣ; накрываютъ на мели карпа и вынимаютъ чрезъ малое отверстие сверху. Браун., 13. 3) **У намідну.** Въ наброску. *Надів коужу у кидаку.* Валк. у.

Накидом, нар. Насильно, по принужденію. *Робота кидом.*

Накиннути, ся. См. **Накидати, ся.**

Накипати, паю, еш, сов. в. кипати, плію, піш, и. Кипать, кипатѣть. *Чим горієць кипатя, тим буде смердіти.* Чуб. I. 238.

Накипѣлий, а, е. Кипѣвшій.

Накипати. См. **Кипати.**

Накипчасто, нар. О варящемся: много послѣ кипѣнія получается. *Як наситчасто, то й кипчасто* (Ном. № 12309),—значить: если много положить въ горшокъ, то много послѣ варки и получится. См. еще: *Хоць ненаситчасто, аби кипчасто* (Чуб. I. 256), т. е.: хотя на видъ и немного кладется, но получается много.

Накільчитися. См. **Накільчуватися.**

Накільчуватися, чуюся, ешся, сов. в. накільчитися, чуся, чишся, и. Проростать, прорости.

Накіпвіювати, віюю, еш, и. Набрать много. *Накіпвіював грошей на свою шию.* Зміев. у.

Накіска, ки, ж. Полный конецъ гусиного пера, обрѣзанный и вставленный въ тонкій конецъ рога (см. **Рімон**), въ которомъ находится краска для раскрашивания гончарныхъ издѣлій,—чрезъ каналъ пера изливается краска во время раскрашиванія. Вас. 183.

Накісток, тка, м. Рыбакъ.: перышко въ поплавокѣ.

Накіт, бѣту, м. Дорога, высланная брусьями (**лагунями**), а на нихъ сверху толстыми досками (**мостницами**),—тамъ, гдѣ она проходитъ черезъ топкое мѣсто. НВолынск. у.

Накітча, чати, с. Обыкн. во мн. ч.: **накітчата.** Ягнята вообще, а специально—

ягнята, родившіся поздно, послѣ подсчета приплода. Так як найдуться в шматках віви такі ще, що котяться після щоту їх (їх бува мало), то ягнята ті зуть накітчати або цур-неки. О. 1862. V. Кухар. 33.

Наклад, ду, м. 1) Издержки, расходъ; иждивеніе. Без накладу зиску не буде. *Ном. № 10578.* 2) Налогъ. За моеї пам'яті, одколи живу на світі, не затамлю такого накладу: що-юду багато великий наклад проти давнього; та усе, кажеть, угору йде. *Васильк. у.* 3) Высверленное въ кускѣ дерева, изъ котораго дѣлается трубка, вмѣстилище для табаку. *Вас. 148.*

Накладання, ня, с. Накладываніе, возложеніе.

Накладати, даю, еш, сов. в. накласти, ладѣ, дѣш, и. 1) Накладывать, налагать, наложить. *Ярмо накладає, воли запрягає.* *Нп. На вулиці та в перевулку накладала та Марушка Василькові мольку.* *Грин. III. 650.* Голова як маківка, а в неї розуму як наклано. *Ном. № 5707.* 2) Возлагать, возложить. *Батюшка їм (молодим) накладає на голови віниці.* *Грин. III. 516.* 3) Шапку накладати. Надѣвать шапку. *КС. 1883. XI. 500.* 4) При мазаньї земляного пола въ сельскихъ хатахъ: заполнять, заполнить глиной выбившіяся углубленныя мѣста. *Сим. 130.* 5) Только несов. в. Дѣйствовать за одно, имѣть сношенія. *Буде з лягами, мостивими панами, накладати.* *Мет. 397.* *Злі люде, накладаючи з нечистою силою, можуть уставати з домовини.* *Левец. Ворожка з бісом накладає.* *Ном. № 232.* 6) Жертвовать, пожертвовать. *На церкві святії нічою не накладав.* *Голов. III. 262.* 7) — головою (только съ сов. в.). Сложить голову. *Бодай ти своєю головою наклала.* *Левец. Через тії коні воронії наклав козак головою.* *Грин. III. 281.* 8) Накласти дядьна. Паренутать основу во время снованія. *А я слухаю, що вона балака, та й наклала дядька.—Оксана в мене сьогодні снувала, так аж двоє дядків наклала. Одною ж я змотала, а друшій зостався. За дядків ткачі лають, як направляють полотно.* *Черниг. у.*

Накладувати, дую, еш, и. = Накладати.

Накланятися, няюся, ешся, и. Накланяться, вдоволь поклоняться. *Поки накланяється! Поки хто оглянеться на вдову!.* *Г. Барв. 263.*

Накласти. См. Накладати.

Накластися, кладуся, дѣшся, и. Наѣсться, напиться, нажратся. *А я горілки так наклався.* *Алв. 24.*

Наклеп, пу, м. Поклепъ, клевета.

Наклепати, паю, еш и плю, плеш, и. Отбить (косу). *Він наклепав косу.* *Рудч. Ск. I. 54.*

Накликати, каю, еш, сов. в. накликати, клічу, чеш, и. 1) Призывать, призвать. *Журбою не накличу собі долі.* *Шевч. 2)* Называть, назвать, созывать, созвать. *Накличу веселих гостей.* *Левец. I. 202.* *Наклітайте, воріженьки,—сам вас накликаю.* *К. ЦН. 308.* 3) При помощи чародѣйства заставлять, заставить появиться. *Стара (відьма) молоко наклика, а дочка посуду підставля.* *Мнж. 134.*

Накликатися, чуся, чешся, и. Назваться, напроситься.

Наклинцовати, цюю, еш, и. Набить колышками (стѣну).

Наклопотати, почу, чеш, и. — голову кому. Причинить заботы, хлопоты, наложитъ приставами по всякимъ поводамъ. *Не судіте, голуби, не клопочіть голови, бо я вдова молода, наклопочу я й сама.* *Мет. 274.* *Ще ти голови моєї не нахлопотала!* *Мир. Пов. II. 47.*

Наклопотатися, почуся, чешся, и. Нахлопотаться.

Наклонуватися, вуюся, ешся, сов. в. наклонутися, нуся, нешся, и. 1) О яйцѣ съ птенцомъ: наклеиваться, наклонуться, пробиваться, пробиться сквозь стѣнку яйца передъ вылупкой. *Коли наклонувась, то й вилупиться.* *Ном. № 4890.* 2) Начинаться, начаться, зарождається, зародиться. *У нас наклонувась наче на хороше життя.* *Г. Барв. 282.* (Думка) тільки наклонувалась у його. *Левец. I. 470.* *Наше слово заартоване в устах Олейв, Святославів, Володимерів іще тоді, як Москва й не наклонувалась.* *К. XII. 128.*

Наклонуватися, лююся, ешся, и. Наклеваться. *Він пшениці наклонувється, водичі нап'ється.* *Чуб. V. 68.*

Наклонутися, ву, сов. в. наклонуватися. Наклочїтися, чуся, чїшся, и. О зернѣ: пустить ростокъ. *Вже наклонувалось зерно.* *Черк. у.*

Наковань, ні, ж. Маленькая наковальня. *Вх. Зн. 39.*

Наковувати, вую, еш, сов. в. накувати, кую, еш, и. 1) Наковывать, наковать, сковывать, сковать. *Чою Бог не дасть, того коваль не накує.* *Ном. № 4284.* 2) О

жерновахъ: дѣлать, сдѣлать насѣчки. 3) О кукушкѣ: куковать, накуковать. *Зозуля накувала.* *Ном. № 14032. Ось повернется з москалів!.. Він їй замість зозулі накуе одудом.* Г. Барв. 121.

Наковчати, чу, чиш, м. Наговорить много безъ толку. *Пані й почала: й обікрала їй стара, і всі хотіли їй душі—такого вже наковчила!* МВ. (О. 1862. III. 70).

Наковжати, лів, мн.—Наковжні? Привезете бабі чоботи, а мені капелюху та наковжамі. Х. С. VII. 426.

Наковжні, нів, мн. Кожанья рукавицы.

Наковіти, кою, Іш, м. Надѣлать, на-творять (преимущественно чего-либо дурного).

Накові, нар. Едва, лишь только. *Накой брат миш одну мишку всербав, вже му одно личко злізло.* Голов. I. 209.

Наковкати, каю, еш, м. Настричь (пре-мущ. овечьей шерсти). Мнж. 182.

Наковлі, нар. Когда, если. Вх. Зн. 39.

Наковліниця, ці, ж. Обыкн. ю мн. ч. наковліниці. Родъ камашъ изъ бѣлой шер-сти, надѣваемыхъ зимой гупульскими жен-щинами и завязываемыхъ выше колѣнъ. Шух. I. 139.

Наковлоти, ся. Накोलювати, ся.

Наковлотіти. См. Наколочувати.

Наковлочувати, чую, еш, сов. в. на-колоти, лочу, тиш, м. Набалтывать, наболтать, намѣшивать, намѣшать. *Нако-лотила сажі та й маже йому шию.* Рудч. Ск. I. 183. *Наковлотіли горбоху з напүстою.* Наговорили или надѣлали пустяковъ.

Наковлупати, пюю, еш, м. Наковырять. *Піди, старий, старесенький, наковлупай меду.* Чуб. V. 650.

Наковлювати, люю, еш, сов. в. на-колоти, лю, леш, м. 1) Накалывать, на-колоть (остріемъ). 2) Надкалывать, над-колоть, раскалывать, расколоть немного съ конца. 3) Щепить, нащепить. *Накови трісок.*

Наковлюватися, лююся, ешся, сов. в. на-колотися, люся, лешся, м. 1) Нака-лываться, наколотиться. 2) Надкалываться, надколотиться; трескаться, треснуть. *Ото вже лід наковловсь. Горщик наковловсь.*

Наковлядувати, дую, еш, м. 1) Спѣть много колядн. 2) Заработать колядуваннямъ.

Наковпонувати, ную, еш, м. Насо-чинять.

Наковдубачитися, чуся, чишся, м. Нахмуриться (о небѣ въ тучахъ). *Мерщій, маничу, збирайтесь, а то дивіться, як небо*

наковдубачилось,—мабуть моква буде. Гадяч. у. Слов. Д. Эварн.

Наковбчник, ка, м. Наконечникъ.

Наковпати. См. Накочувати.

Наковпатися, паюся, ешся, м. 1) На-копаться. *Наковпаяся я сьогодні на вгороді грядок,—аж спина болить.* 2) Навязаться, придратися. *Я й не хотів іти туди, так вона наковпалась: іди та й іди!* Екатер. у. *Старшина на мене наковпався, щоб мене струтити з місця.* Уман. у.

Наковпичувати, чую, еш, сов. в. на-ковпичити, чу, чиш, м. Набрасывать, на-бросать въ кучу, подобную копнѣ. Желех.

Наковпювати, пюю, еш, м. Насоби-рать, накопить. *Наковпювам грошей бага-то.* Зміев. у.

Наковпувати, пую, еш, сов. в. на-ко-пати, паю, еш, м. Накапывать наковать; нарывать, нарыть.

Наковренок, нва, м. 1) Отростокъ. 2) Отродіе; потомство. *Щоб йому дихать не дало з його нацядком, наковренком!* *Ном. № 3768.*

Наковржонь, жня, м.—Наковржонь. Ко-зелец. у.

Наковркуватий, а, е. Съ большими кабуками. *Черевик, черевик да наковркува-тий,—чи ти мене не пізнав пришлопоку-ватий?* Нп.

Наковрміти, млю, миш, м.—Накову-вати. *Ворога не міняй: напій, наковрми і на дорож хліба-соли дай.* *Ном. № 9550.*

Наковсіти. См. Накочувати.

Наковсь, нар.—Инаковсь. Иначе. *Яковсь наковсь, а все, бач, не так.* *Ном. № 13866.*

Наковтистий, а, е. Укатанный. *Нако-тиста дорога.* Канев. у.

I. Накотіти, ся. См. Накочувати, ся.

II. Накотітися, вочүся, тишся, м. Родиться (о многихъ котятахъ, ягнятахъ). *Що наковтяться за ніч,—ранком ягнятка зносяться... до якої небудь стінки.* О. 1862. V. Кух. 32.

Наковхати, хаю, еш, м. Взлелѣять, возрастить, воспитать многихъ (о дѣтяхъ, животныхъ, растеніяхъ). *Навищо ж ти наковхав того скоту, коли не хочеш сам глядіти?* Мир. ХРВ. 332.

Наковхатися, хаюся, ешся, м. Налю-биться, насытиться вдоволь любовью. *Я й не наковхалась.* Левиц. I. 49.

Наковчувати, чую, еш, м. Прикоче-вать. *Наковчувала сарана* (про діти). *Ном. № 9247.*

Наковчувати, чую, еш, сов. в. на-ко-

тїти, кочу́, тиш, м. 1) Прикативать, прикатить многое на извѣстное мѣсто. *Багато каміння туди накотили.* 2) Паковать, накатить (дорогу). 3) Приваливать, привалить. *Високу могилу насипали, дорожнім камінням накотили.* Чуб. V. 779.

Накочуватися, чуюся, ешся, сов. в. накотїтися, чўся, тишся, м. 1) Прикатываться, прикатиться на извѣстное мѣсто; наваливаться, навалиться; набираться, набраться. *Сказала: „рубайсь, дерево, возись, дерево, й кладись, дерево!“.* *От як сказала вона, так тут як зачало рубитися, котитися, складатися, — така купа накопилася... всмика!* Рудч. Ск. I. 91. *Рубили дубину, дак дуб і накопився йому ни коу і потрощив у праг.* О. 1861. X. 38. 2) Набрасываться, наброситься съ укорами, бранью. *Як вернувся додому без грошей (емен, як накопиться на його жінка: ти пішов між чужі люде з грїшми та почав пїячити!..* Волч. у.

Накочувати, шую, еш, сов. в. накосити, кошў, сїш, м. Накашивать, накосить.

Накпїти(ся), кплїю(ся), пїш(ся), м. Насмѣяться, вдоволь поиздѣваться. *І колько ся з нього накпїли.* Федьк. *Не на тебе мене мати родила, щоб Маруся з козака накпїла.* Грин. III. 239.

Накрїй, нар. На краю, въ концѣ. *Жїмь вдова накрай села.* Нп.

Накрамарювати, рїю, еш, м. Наторговать.

Накрапайчик, ка, Названіе дождя. *Ой, дощичку, крапайчику, крапай!* Ном. № 13389.

Накрапати, пїю, еш, м. Накрапывать. *Не буйні вітри шумїли, не дрібні дощички крапали.* Нп.

Накрапати, пїюся, ешся, м. 1) Падать каплями. *Дрібен дощик іде, крапається.* Чуб. V. 565. 2) Въ одномъ случаѣ употреблено въ значеніи: быть орошеннымъ дождемъ. *Вже я на полі набувся, буйною вітру начувся, дрібною дощичку крапався.* Грин. III. 671.

Накрапїяти, лїю, еш, м. Дѣлать крапинки. *Шовком вишивати, злотом крапїяти.* Голов. I. 158.

Накрапувати, пую, еш, м. = **Накрапати.** *Дощик іде, крапує.* Чуб. V. 723.

Накрасїти, ся. См. **Накрасувати, ся.**

Накрасбуватися, вуюся, ешся, сов. в. накрусуватися, сўюся, ешся, м. Румяниться, нарумяниться. Константиногр. у.

Накрасїти, вїраду, деш, м. Наворовать. *Хотїв груш накрусти.* Ном. № 7689.

Накрусуватися, сўюся, ешся, м. 1) Покрасоваться вдоволь. *Старша дочка... іще не озмається й замїж: я, каже, татусю, поцїляю в тебе, надїваюсь і накрусуюсь.* Г. Барв. 9. 2) Зацвѣсти (о хлѣбныхъ злакахъ). *Вже жито накрусувалося.* 3) См. **Накрусовуватися.**

Накрушувати, шую, еш, сов. в. накрусити, шў, сїш, м. Накрашивать, накрусить. Желех.

Накрушуватися, шуюся, ешся, сов. в. накруситися, шўся, сїшся, м. Накрашиваться, накруситься.

Накри, рїв, м. мн. Музык. INSTR.: бубны.

Накривати, вїю, еш, сов. в. накрїти, крїю, еш, м. 1) Накрывать, накрыть, покрывать, покрыть. *Поцїмував мертвих в очі, христить, накриває червоною китайкою голови козачі.* Шевч. 203. **Накрив мїкрим ряднїм.** Сразу и неожиданно набросился, напалъ на кого-либо, преимущественно словесно. Ном., стр. 68. 2) Облчай: покрывать, покрыть голову новобрачной или утратившей дѣвство. См. **Покривати.** *Пішов москаль в Туреччину, Катрусю накрили.* Шевч. *Вже ж Тетяни не дївочка, вже накрита голівочка.* Грин. III. 270.

Накриватися, вїюся, ешся, сов. в. накрїтися, крїюся, ешся, м. Накрываться, накрываться. *Стоїть дївка з козаком, накриваєся рукавом.* Нп.

Накрївка, ки, ж. Покрышка.

Накрїво, нар. 1) Въ сторону, вкривь. *Накриво цїмиш.* ЗОЮР. I. 317. 2) **Говорїти накриво.** Противорѣчить. *І не говори накриво, — вона зараз на цабе.* Ном. № 2675.

I. Накрїжник, ка, м. Въ шлеѣ: нахребетникъ, продольная полоса на крупѣ лошади, пришитая къ откоснымъ ремнямъ и къ круговому. Вас. 160.

II. Накрїжник, ка, м. Ледорѣзь (у моста). *Чи ж моста цього люд не зїве осною? — Ні, він ще не кончений; ще накрїжники будуть робити, щоб кїну здержувати.* Верхнеднїпр. у.

Накрїкувати, кую, еш, сов. в. накрїкнути, кну, неш, м. Дѣлать, сдѣлать удареніе на словѣ, выкрикивать, выкрикнуть слово. — *Час їхати! — Та вона ж голїдна, серце... Дивись, як змерзла! — Я змерзла, я, я! — та так уже на те я накрикує.* МВ. (О. 1862. III. 52).

Накрїти, ся. См. **Накривати, ся.**

Накрїтка, ки, ж. = **Покрїтка.** *Честь*

моді святилась дуже: накриток карамі.
Мкр. Н. 35.

Накритий, а, б. Крытый, покрытый.
Накритні крамниці. Полт. г. Слов. Д. Эварн.

Накриття, тя, с. 1) Крыша, кровля.
Під ідним накриттям дві хати. Камен. у.
2) Покрывало.

Накричати, чу, чийш, г. Накричать.
Як накричить на дітей! Рудч. Ск. II. 130.

Накричатися, чуся, чийся, г. Накричатся.

Накришити. См. **Накришувати.**

Накришка, ки, ж. 1) = **Накривка.**
Накришка на діжку. Константиногр. у.
2) Квадратная сѣтка (каждая сторона 1½—3 арш), натянута на два взаимно перекрещивающіеся деревянные обруча, прикрѣпленные къ ручкѣ (держану); опускается въ воду въ горизонтальномъ положеніи и употребляется для накрыванія карповъ въ то время, когда они трутся по мелямъ. Браун. 15.

Накришувати, шую, еш, сов. в. накришити, шу, шиш, г. Крошить, накрошить. *Ой сип сівець та накриши зрину.* Шевч. 188.

Накривати, влю, виш, г. Напачкать кровью. *Не ріже курчат у хаті, а то накривавши.* Константиногр. у.

Накріоти, крѳю, іш, г. = **Накраяти.**

Накропити, плѳю, пиш, г. Накропить.
Піи накропив святою водою.

Накротити, чу, тиш, г. О кротѣ: взрыть. *Крѳт землі накротив.*

Накрутити. См. **Накручувати.**

Накрутка, ки, ж. 1) Валь съ зубчатвой. 2) Скрученные вмѣстѣ нѣсколько (сколько рука захватить) стеблей растенія,—съ цѣлю отмѣтить мѣсто. *Зробивши скільки накруток на кожущі, щоб після можна було знайти (убитого звіра), іде далше.* О. 1862. II. Кух. 63.

Накручувати, чую, еш, сов. в. накрутити, чу, тиш, г. 1) Накручивать, накрутить, наворачивать, наворотить. *Наше діло мірошницьке: накрути та й сядь.* Ном. № 3114. 2) Заводить, завести (о пружинахъ, напр., въ часахъ). 3) Нарывать, нарывать (о нарывѣ).

Накрушати, шаю, еш, сов. в. накрушити, шу, шиш, г. Причинять, причинить ущербъ, убытокъ. *Купіть, каже, крашаночку!—А шо тобі за неї?—Та мене не обіжайте і себе не накрушайте.* Мнж. 52.

Накрѳкати, каю, еш, г. Много набрать, навалить. *Там же й віз накрѳкав (дров із панського лісу)! ледве кобила проти гори вивезла.* Харьк. у. Слов. Д. Эварн.

Накувати. См. **Накувовати.**

Накуватися, куѳюся, ешся, г. О кукушкѣ: накуковаться. *Та уже насиділась, та уже накувалась.* Мет. 257.

Накульгувати, гую, еш, г. Прихрамывать. *Вона трошки кривенька: на праву ногу накульгує.* Черниг. г.

Накупати, пѳю, еш, сов. в. накупити, плѳю, пиш, г. Накупать, накупить. *Як твоя, доню, доля, то накупить чоловік і поля.* Ном. № 1661.

I. Накупатися, пѳюся, ешся, сов. в. накупитися, плѳюся, пишся, г. Накупать, накупить достаточно. *Чи скоро ви накупитеся? Увесь базарь хочете закупити.* Богод. у.

II. Накупатися, пѳюся, ешся, г. Накупаться. *Син купається, не накупается.* Левиц. I. 63.

Накупити. См. **Накупати.**

Накупитися. См. **I. Накупатися.**

Накупляти, лѳю, еш, г. = **Накупити.**
Багато чою накупляли на ярмарку. Черниговск. у.

Накуповувати, вую, еш, г. = **Накупати.**

Накупувати, пѳю, еш, г. = **Накупити.**
Накупували вони вина всякого. Рудч. Ск. I. 200.

Накурити. См. **Накурювати.**

Накурювати, рѳю, еш, сов. в. накурити, рѳю, рийш, г. 1) Дымить, надымить. *Накурила димом.* 2) Накуривать, накурить (о табакѣ). 3) Пылить, напылить, поднимать, поднять пыль. 4) Накуривать, накурить. *Горівки накурити.* Лукаш. 130. *Наши пан ся журиш, як тива накурити, жєнчиків напоїти.* Грин. III. 139. 5) Кадить, накадить. *Ладаном накурено.* Харьк. у. 6) Окуривать, окурить. *Да причаруй ти да козаченька, що цуляє зо мною! А цианочка да ворожечка мою волю волила: ой урїзала русої коси да козака накурила.* Мет. 88.

Накурятися, рѳюся, ешся, сов. в. накуритися, рѳюся, рийся, г. Накуриваться, накуриться вдоволь. *Кури, кури, та, Василько, кури, накурайсь.* Грин. III. 650.

Накучити, чу, чийш, г. Наскучить, надоѳсть.

Накущитися, щуся, щийся, г. Растикустомъ. *Накущилось житю.*

Налабзюкати, каю, еш, гл. Напопрошайничать.

Налагоджувати, джую, еш, сов. в. **налагодити**, джу, диш, гл. 1) Приготовлять, приготовить. *Налагодила Приська і обідати, а його нема.* Кв. I. 239. 2) Чинить, починить, исправлять, исправить, приводить, привести въ надлежащій видъ. *Налагоджували неводи свої.* Єв. Мт. IV. 21. *Віз поламався,—треба налагодити.* 3) Налаживать, наладить, устраивать, устроить. *Чи не налагодить він того діла?* Стор.

Налагоджуватися, джуюся, ешся, сов. в. **налагодитися**, джуся, дишся, гл. 1) Приготовляться, приготовиться, собираться, собраться. *Налагодилась князівна до кляштору.* Стор. МІр. 69. *Серединський налагодився їти до князя.* Левиц. I. 221. 2) Починяться, починиться, снаряжаться, снаряжаться.

Наладнати, джу, диш, **наладнати**, наю, еш, **наладнувати**, ную, еш, гл. = **Налагодити**. *Наладив дід хижку для бабки.* Ном. № 7580.

Наладувати, дую, еш, гл. Нагрузить; навьючить.

Налазити, лажу, зиш, сов. в. **налізти**, зу, зеш, гл. 1) Налазить, налізть. 2) Надоѣдать, надоѣсть, привязываться, привязаться. *На нас налазитъ як шайтан.* Котл. Ен. V. 44.

Налазитися, лажуся, зишся гл. Вдоль полазить. *Було налазися по тих високых скелях.* Левиц. I. 100.

Налазливий, а, е. Назойливый, навзчивый.

Наламати. См. **Наламувати**.

Наламувати, мую, еш, сов. в. **наламати**, маю еш, гл. Наламывать, наламаты. *Наламай трошки сухеньких дровець! Наламали коржів на шулики.* Богодух. у. *Та наламеним квіточок, та забавим діточок.* Мил. 45.

Налапати, ся. См. **Налапувати**, ся.

Налапувати, пую, еш, сов. в. **налапати**, паю, еш, гл. 1) Нащупывать, нащупать, находить, найти ощуью. *Тільки мацають по столу (слізі), ніяк не налапають тієї миски.* Мнж. 92. 2) Ловить, наловить, хватать, нахватать. *Пошли дурня по раки, а він жаб налапа.* Ном. № 6577.

Налапуватися, пуюся, ешся, сов. в. **налапатися**, паюся, ешся, гл. Нащупываться, нащупаться.

Наласуватися, суюся, ешся, гл. Налякомиться.

Налатати. См. **Налатувати**.

Налатити, лачу, тиш, гл. Прибить къ стропиламъ лати (см. лата).

Налатувати, тую, еш, сов. в. **налапати**, таю, еш, гл. Нашивать, нашить заплату.

Налаштувати, тую, еш, гл. Приготовить, снарядить. *З вечора було ще налаштувати віз.*

Налаяти, лаяу, еш, гл. Выбранить. *Хто намає старою.* Ном. № 8713.

Налаятися, лаяюся, ешся, гл. Набраниться. *Се така завзята баба, що поки не намається до-схочу,—не покине.* Харьк. у.

Налєжати, жу, жиш, гл. 1) Налєжать, отлєжать. *Так собі налєжав боки, що аж болять.* 2) Принадлєжать. *Увесь край налєжав Вишинцевцким.* Стор. МІр. 62. 3) Надлєжать, слѣдовать, причитаться. *Ціх грошей від його мені не налєжить.* 4) Кататься. *То до мене не налєжить.*

Налєжатися, жуся, жишся, гл. 1) Налєжаться. *Уже ти в садочку та й налєжався.* Чуб. V. 802. 2) = **Налєжати** 2—4. *Се мені налєжиться.* Это мнѣ принадлежить, это мнѣ слѣдуетъ.

Налєжитий, а, е = **Налєжний**. В налєжиту годіну. Въ надлєжащее, въ условленное время.

Налєжитість, тости, ж. Долгъ, должное, причитающаяся сумма.

Налєжито, нар. = **Налєжно**. *Ой гуляти налєжито, доки було в мішку жито.* Гол. IV. 478.

Налєжний, а, е. 1) (до нѳго). Принадлєжаній. 2) (ному). Слѣдуемый, должный. 3) Надлєжаній, приличный.

Налєжність, ности, ж. 1) Принадлєжность. 2) Слѣдуемое, надлєжащее. 3) Должная, слѣдуемая сумма, причитающаяся деньги. Галиц.

Налєжно, нар. Надлєжащимъ образомъ, какъ слѣдуетъ, какъ должно.

Налєментуватися, туюся, ешся, гл. Накричатся, наплакаться. *Налєментувалися наші баби, аж погризли.*

Налєнути, лєну, нєш, гл. = **Налинути**. **Налєпетати**, печу, чєш, гл. Наболтать. *Прибігла, напуркала, налєпетала, як у кормі.* Левиц. I. 225.

Налєтити. См. **Налітати**.

Наливайко, ка, м. 1) Наливатель, наливальщикъ. 2) Названіе хлѣбнаго жучка, появляющагося, когда рожь наливається. Сумск. у.

Налива́ти, ва́ю, еш, сов. в. **налі́ти, ллю́, ллє́ш, и.** 1) Наливать, налить. *Ніхто не наливає вина нового в бурдюки старі.* Єв. Л. V. 37. 2) Наполнять, наполнить. *По два, по три кубки... наливає.* АД. I. 213. *Раз добром налите серце вік не прохолоне.* Шевч. 3) О вымени коровы: наполняться молокомъ. *Як має корова телитися, то наливає тучі.* 4) Поливать, полить токъ для лучшей утрамбовки. *Тут за слободою вистружимо та наллемо тік, тут і змолотим.* Мнж. 127. 5) Встрѣчено только въ несов. в.: бить. *А зовиця, пудбіає да й по щоках наливає.* Грин. III. 307.

Налива́тися, ва́юся, ешся, сов. в. **налі́тися, ллю́ся, ллє́ся, и.** 1) Наливаться, налиться. 2) Наполняться, наполниться. 3) Напиваться, напиться (пьянымъ). *Дай, Боже, гостя, то й наллюся.* Чуб. I. 243. 4) Наливаться, налиться (о плодахъ и хлѣбѣ). *Вже жита наливаються.* О лицѣ: полнѣть. *Лицо наливається, як яблучко.* Левиц. I. 58.

Нали́вка, ки, ж. Наливка. *Отаман вичяв пляску юрліки, другу наливки.* Рудч. Ск. II. 151. Ум. **Нали́вочка.** *Не я її з ума звожу, зводе її темна нічка, солодкий мед, налибочка.* Грин. III. 271.

Нали́ганий, а, е. 1) Съ надѣтымъ на рога **нали́гачем** (о рог. скотѣ). 2) Пьяный. *Любив Бога хвалити, та любив і в юрло лити. Так і вмер налиганий.* Єв. Л. 26. 3) Обѣзвѣшійся.

Нали́гати. См. **Налигувати.**

Нали́гати́ся, га́юся, ешся, и. Нажратися (о ѣдѣ и спиртныхъ напиткахъ). *Оттак налигайся, що й мене не пізнали.* Стор. МПр. 53. *Налигався, як Мартин мила.* Ном. № 12193.

Нали́гач, ча, м. Веревка, которою привязываютъ за рога рогатый скотъ. *Ой на волики та налигачі, а на коники пута.* Мет. 56. Ум. **Нали́гачик.**

Нали́гачка, ки, ж. = **Налигач.** *Зімою, під дові вечорі, налигачку сплете або обротъ.* О. 1861. X. 41. *Бере, було, на налигачку хлопця, щоб не втік, і знов тарбанить його до міста.* Г. Барв. 486.

Нали́гувати, гу́ю, еш, сов. в. **нали́гати, га́ю, еш, и.** Набрасывать веревку на рога (быка, коровы). *Налигай воли та веди суди.* Харьк. у.

Налива́тися, жу́ся, жешся, и. Нализаться. *Чим не найсися, тим не налижесися.* Ном. № 12117.

Нали́зник, ка, м. Родъ женской одеж-

ды. *Вона по донському нализники носить.* О. 1862. VIII. 33.

Нали́катися, каюся, ешся, и. Наглотаться. Черном.

Налимарюва́ти, рю́ю, еш, и. Нароботать (о шорникѣ).

Нали́нути, ну, неш, и. Налетѣть. *Палинули голуби із чужої сторони.* Чуб. V. 452.

Налипа́ти, па́ю, еш, сов. в. **нали́пнути, лі́пну, неш, и.** Налипать, налипнуть.

Нали́плий, а, е. Налипшій.

Нали́пнути. См. **Налипати.**

Нали́сник, ка, м. 1) Блинчикъ. *Божі онучі розводяться на молоці—нестемнісінько, як налисники московські.* Ном. № 457. 2) **Да́ти нали́сника.** Въ переносномъ смыслѣ: ударить (по лыснѣ, головѣ?). *Не їди, бідю, по мисках! а б'ють бідю по висках! Пішла бідю до мисника, і там дано налисника; пішла бідю до груби,—і там дано у груди* и т. д. КС. 1884. I. 28.

Нали́ти, ся. См. **Наливати, ся.**

Налихосло́вити, влю, виш, и. Наквернословить, набранить.

Налица́тися, ца́юся, ешся, и. Налюбезничаться; наухаживать.

Нали́шний, я, е. Лишний. *Як єсть у тебе налишня курка, то даси попові.* Полт. г. Слов. Д. Эварн.

Нали́гати, га́ю, еш, и. = **Налигати.** На ногу налигати. Прихрамывать. *На ніженьку налигає, топирем ся підпірає.* Гол. I. 152.

Нали́ти. См. **Нализити.**

Нали́пати. См. **Налиплювати.**

Нали́плювати, плюю, еш, сов. в. **нали́пати, плію, пиш, и.** Лѣпить, налѣпить, прилѣплять, прилѣпить; наклеивать, наклеить.

Нали́гати, та́ю, еш, сов. в. **налеті́ти, лєчú, тїш, и.** 1) Налетать, налетѣть, прилетать, прилетѣть. *Прошу вас, орли, тоді налітати, як я не стану світу Божого видати.* Дума про брата оз. *Налетіло птаство небесне.* Єв. Мр. IV. 4. 2) **Набѣгати, набѣжати, дѣлать, сдѣлать на бѣгъ.**

Нали́гати́ся, та́юся, ешся, и. Налетаться.

Нали́гувати, ту́ю, еш, и. = **Налітати.** *Налигували голуби бо зна відкіля.* Харьк. у.

Нали́чити. См. **Налічувати.**

Нали́чувати, чу́ю, еш, сов. в. **нали́чити, чу́, чїш, и.** Насчитывать, насчи-

тять. *Як великий мороз, треба налічити 12 листів.* *Ном. № 264.*

Налляти, ляю, еш, г.—Налити.

Наллятися, ляюся, лешся, г.—Налитися.

Наловіти, влю, виш, г. Наловить. *Паловими... риби.* *Ном. № 6019.*

Наловітися, влюся, вишся, г. Наловитися. *Рибка сама не наловитися.* *Рудч. Ск. II. 8.*

Налоба, ги, ж. 1) Привычка, обыкновеніе, повадка. У нього налога пити горілку. 2) Отягощеніе, притяженіе. (Чорт у пеклі) *мучив дармо, у всіх ярма з шії не змізали, струп на плечах, бо по печач в ад дрова возили... Щоб скакали, не брикали,—кладуть в рот удили, сікуть пліттю, щоб там миттю стурпою ходили. Всю налогу скоро Богу донесли во уші: не забарив, ад розорив, випустив всі душі.* *Пасх. вірша. КС. 1882. IV. 171. 3) Толпа, давка; напорь, натискь. Там налога така, що трохи пана не звалим, так налягм.* *Черк. у.*

Наложіти, жу, жиш, г. 1) Наложить. *Моя кісонька. віночком наложена.* *Чуб. 2) Надѣти (о шапкѣ). Як наложив шапку, то він уже і козак.* *КС. 1883. XI. 500. 3)—головю, душею.* Пожертвовать жизнью, душой, погубить жизнь, душу; сложить голову. *Наложила, моя доню, за всіх головою.* *Макс. Прийде ще з туди головою наложити.* *Лукаш. 128. Хто ворожить, той душею наложит.* *Ном. № 232.*

Налобіти, лбо, іш, г. Намазати бараньимъ жиромъ. *Закр.*

Налобі, лбо, м. Аналой. *Після мольби метнувся Павлюга і підійшов до налою.* *Стор. МІр. 149.*

Налокшіти, шу, шіш, г. Нарѣзати (лапши).

Наломіти, маю, еш, г.—Наламати.

Наломіти, млю, миш, г. 1) Наломити. 2) Приспособити.

Наломітися, млюся, мишся, г. 1) Надломитися. *Вісь наломилася.* 2) Приучитися, приспособитися. *Привчив його і читати і все став робити як слід. Я його не силував, не намагався дуже. Він по троху і наломився.* *Г. Барв. 407. Тепер таки наломивсь балакати по козацьки, а скоро прийшов до нас, то насмішив братчиків своєю мовою.* *К. ЧР. 117.*

Налобатися. *См. Налопуватися.*

Налобом, нар. Нахально. *Налобом увійшли у латю.*

Налопотіти, почу, тіш, г. Нашестять бумагой или лощеною матеріей.

Налопуватися, пуося, ешся, сов. в. **налопатися, паюся, ешся, г.** **Нажиратися, нажратися.** *Налопався, як Мартин мила.* *Ном. № 12193.*

Налоскотати, кочу, чеш, г. **Нащекотать.**

Налощіти, шу, щіш, г. **Налакировать, наглянцевать.**

Налу́да, ди, ж. Бѣльмо. *Тепер панніці не бачат, бо мают налуду.* *ЗЮЗО. I. 57. См. Полу́да (на очах).*

Налу́зати, заю, еш, г. **Налуцить.** *А це хто тут налузав?* *Черниг. г.*

Налупати, паю, еш, г. 1) **Наколоть, наотбивать (камней).** 2) **Наковырять.**

Налу́патися, паюся, ешся, г. **(очима).** **Нахлопать (глазами).**

Налу́пати, плю, пиш, г. **Начистить.**

Налу́патися, плюся, пишся, г. 1) **Налупитися.** *Вже як налупилось, то й випунитися.* *Ном. № 1341. 2) Нажратися.* *Налупись, як рябок дерти.* *Мнж. 166.*

Налучати, чаю, еш, сов. в. **налучити, чу, чиш, г.** **Нацѣливать, нацѣлить, прицѣливаться, прицѣлиться, направлять, направить.** *Не налучу ніяк ниткою у вушко.* *Константиногр. у. 2) Попадать, попасть на что.* *Налучила (царівна) на скелю, проломилла корабель.* *Александров. у. Слов. Д. Эварн.*

Налучатися, чуся, чишся, г. **Прицѣливаться, прицѣлиться.** *Ото він прикривсь та рушницю налучається на качки.* *Полтавск. г.*

Налу́шник, ка, м.—**Налушник.**

Нальнувати, нуо, еш, г. **Собирать льнувавши.** *См. Льнувати.*

Налюбітися, блюся, бишся, г. **Налюбится.** *Коли тя ся налюбити, молодий Василю.* *Гол. IV. 491.*

Налюбувати, бую, еш, г. **Налюбоваться.** *Вродила йому така цречка, що на все поле... Піп не налюбює тію цречкою.* *Рудч. Ск. I. 208.*

Налюбуватися, буюся, ешся, г.—**Налюбувати.**

Налюдніти, ню, ніш, г. **Заселить, наполнить народомъ.**

Налюдніти, нію, еш, г. 1) **Увеличиться населенію.** 2) **Сдѣлаться похожимъ на человекъ.** *Хлопецъ змалку був злодійкуватий, а як пішов мѣжи людей, то і налюднів.*

Налютувати, тую, еш, гл. 1) Напаять. 2) = **Налютуватися**.

Налютуватися, туюся, ешся, гл. Налобствоваться.

Налюшник, ва, м., налюшня, ні, ж. Веребочное, кожаное или скрученное изъ дерева кольцо, которымъ привязывается люшня къ полудрабну. Чуб. VII. 413. Рудч. Чп. 250.

Налягати, гаяю, еш, сов. в. налягті, ляжу, жеш, гл. 1) Налегать, налечь. 2) Давить, придавить; угнетать, тѣснить, притѣснить. *Стали ляжи дуже вже налягати на козаків.* ЗОЮР. I. 166. 3) Ложиться, лечь поверхъ чего-либо. *Ой туман ярма та налягає.* Грин. III. 382. 4) Охватывать, охватить; одолѣвать, одолѣть (о снѣ, печали). *Сон налі.* *Сидить дівчина край віконечка і сон її налягає.* Мил. 150. *Стала к їх серцям велика тура налягати.* Макс. (1849), 23. *Уже на нашу молоду журба налягла.* КС. 1883. II. 378. 5) Напирати; надвигаться, надвинуться. *Щось дуже злая хуртовина, на нас налягає.* Макс. (1849), 50. *Налі (вітер) на козака, одержу з його цупить.* Греб. 376. 6) Только сов. в.? Догонять (охотничій терминъ о собакѣ). *Як дуже Дойда налягає, —... мис хвостом виляє.* Котл. Ен. IV. 10. 7) **Налягати на ногу.** Прихрамывать. У Мирнаго налягати на ноги значитъ—поспѣшно ийти: *Христя... налягає на ноги: не йде, а підтюпцем трюха.* Мир. Пов. II. 42. *Цінка тільки вийшов з двору, так і налі на свої ноги.* Мир. ХРВ. 174. 8) Наставать, настоять. *Пани налягають на своему, а мужики на своему.* 9) Приставать, пристать. *Що ти, причето, налягаєш на мене?*

Налягати, ся. См. **Налякувати, ся.**

Налякувати, кую, еш, сов. в. налявати, каяю, еш, гл. Пугать, напугать. *Налякав мих, що й торби страшно.* Ном. № 5794. *Іде чоловік і дуже журиться, і такий наляканий!* Г. Барв. 326.

Налякуватися, куюся, ешся, сов. в. наляватися, каяюся, ешся, гл. Пугаться, напугаться.

Наляпати. См. **Наляпувати.**

Наляпотіти, почу, тиш, гл. = **Наляпати.**

Наляпувати, пую, еш, сов. в. наляпати, паю, еш, гл. 1) Напачкивать, напачкать, накапывать, накапать. 2) Только сов. в.: Нахлопать, наступать. 3) Набалтывать, наболтать (языкомъ).

Наляскати, каяю, еш, гл. 1) Нахло-

пать, нащелкать. 2) Надавать пощечинъ. 3) Наболтать языкомъ.

Налясувати, сую, еш, гл. ? *Омельченкові не налясував дощ: година стала.* Змієв. у.

Наляти, ляю, еш, гл. = **Налити.** *Наляє... чарку горілки.* Грин. III. 592. *Лил як пани, а наляли як свині.* Чуб. I. 235.

Налящати, щу, щіш, гл. Накричать, прозвительно крича.

Намаврати, раю, еш, гл. = **Намаврати.** *Хто його зна, як він уночі його намаврав, те збіжжя, а вже ж узяв.* Новомоск. у.

Намагання, ня, ср. Стремленіе. Желех.

Намагати, гаяю, еш, гл. 1) Стремиться къ чему-либо, порываться. *Через гору високою вітрець намагає.* Гол. IV. 460. 2) **Одолѣвать.** *Сидить Маруся край оконечка, сон її намагає.* МУГ. III. 132.

Намагатися, гаяюся, ешся, сов. в. намогтіся, можуся, жешся, гл. Домогаться, домогься чего-либо; добиваться, добиться; просить усиленно, допроситься; стремиться къ чему-либо. *Як наможуться, до мущи.* КС. 1882. X. 26. *Ви всі проти мене... намоглися зістти,—ну й їжте!* Мир. Пов. I. 170. *Хлопець намагається у город їхати.* Змієв. у.

Намазати, ся. См. **Намазувати, ся.**

Намазувати, зую, еш, сов. в. намазати, мажу, жеш, гл. 1) Намазывать, намазывать. *То я тобі шлю намазала.* Рудч. Ск. I. 18. 2) Плохо писать, написать (красками).

Намазуватися, зуюся, ешся, сов. с. намазатися, мажуся, жешся, гл. Намазываться, намазаться.

Намаїтися, маюся, ешся, гл. Украситься (зеленью). *Волила ся намаїти тов ротов зеленю, ніж мі мали світ в'язати тов бідов мерзенов.* Гол. II. 784.

Намайструвати, рую, еш, гл. Намастерить.

Намалі и намаль, нар. Маловато. *Намалі вже стало люду.* О. 1862. IV. 87. *У нишому селі намаль землі.* Харьк. у.

Намалювати, лбую, еш, гл. 1) Написать (красками), нарисовать. *Твоє біле личко да й намалювать.* Чуб. **Гарний, ян намальований.** Очень красивъ. *Ходить булб, як намальована.* Очень хорошо одѣвается. МВ. II. 31. 2) Изобразить картину въ словахъ. *Та ба! не всякий так змудрує, як сам Верілий намалює.* Котл. Ен. VI. 49.

Намаврати, раю, еш, гл. Нащупать.

Наманити. См. **Наманювати.**

Наманта́чити, чу, чийш, г. Наточити косу (**манта́чкою**).

Нама́нювати, нюю, еш, сов. в. нама́нїти, манїю, нїш, г. Приманювати, приманити, наманювати, наманювати. *Нарвав квіточок, наманив дівочок.* Грин. III. 553. *Я закличу музики та наманю хлопців.* Левиц. I. 49. *Давай до себе наманювати людей.* Мнж. 133.

Намастїр, ра, м.—**Манастир**.

Намастїти, ся. См. **Намащувати, ся.**

Намахати, хāju, еш, г. Намахати. *Що цілом намахаеш, то музики наймаеш.* Чуб.

Намахатися, хājuся, ешся, г. Намахатися, намахати вдоволь. *Намахався я косою, набухався цілом.* КС. 1883. X. 522.

Намахлювати, лїю, еш, г. Сдїлати що-нибудь дурно.

Нама́цати. См. **Намащувати.**

Нама́щувати, щую, еш, сов. в. нама́цати, цаю, еш, г. Нащувати, нащувати, пощувати, пощувати. Рудч. Ск. II. 195. *Намащавши самого Рема, потиснув як Хому Ярема.* Котл. Ен. V. 49.

Намащати, щāju, еш, г.—**Намащувати.** *Чимсь треба намащати оцю виразку, то вона швидко загойтється,—лоєм, чи що б то.* Канев. у.

Нама́щувати, щую, еш, сов. в. намастїти, мащї, стїш, г. 1) Намастити, намастити. *Намастила вареничків не з солоним маслом.* Мил. 73. 2) Намащувати, намащувати. *Ой дівчино милостива, чим ти брови намастила? Намастила кукурвасом.* Нп. 3) Помащувати, помащувати. *Дух Господень на менї, котрого ради намастив мене.* Єв. Л. IV. 18.

Нама́щуватися, щājuся, ешся, сов. в. намастїтися, щїся, стїшся, г. 1) Намащуватися, намащуватися. *Так мало масла, що й не намастилися машинї.* 2) Намащуватися, намащуватися. *Намастився дяк оливою.*

Намекотати, кечї, чеш, г. Накричати по-козьби.

Наменїти, нїю, нїш, г. Наименовати. *Син батькові не „тату“, чи як инак, сказав, а менням наменив.* Пом. № 13549.

Намено, на, с. Имя. Желех.

Наменувати, нїю, еш, г.—**Наименовати.**

Наменути, нї, нїш, г. Намекнути, напозити; вспоминати. *Далї вже й намекути на сю річ боявся,—мов не бачити нічого, не чує.* МВ. (О. 1862. III. 60). *На-*

мене ни те, що не йди за його,—унучечка у нїв та у плач. МВ. (О. 1862. III. 47).

Намену́тися, нїся, нїшся, г. Начати говорити, открыть рот, завкнутися. *Менї слова промовити не вільно при батьку: тільки наменує—усї моргають, що треба менї за язык вкуситися.* МВ. II. 86.

Намерєжити. См. **Намерєжувати.**

Намерєжувати, жу, жиш, г. 1) Украшати, украсити рїзьбою нїсколько деревяних вещей. 2) Дїлати, сдїлати сколько-нибудь вышивок—**мерєжон**.

Намерз, зу, м. Иней, ледяныя сосульки. *Він іде—увесь як біль білий: іть намерзом намерз.* Радом. у.

Намерзати, зāju, еш, сов. в. намерзати, зну, неш, г. Намерзати, намерзнути.

Намерзлий, а, е. 1) Мерзлий, замерзлий. 2) Намерзший сверху льдом, снїгом. *У вікна, крізь намерзлі шибки, ледве-ледве пробивався світ.* Мир. Пов. I. 114.

Намерзтися, знуся, нешся, г. Намерзнутися, смерзнути. *Нелов, жінко, я намерзся трохи.* Рудч. Ск. II. 166.

Намеркати, кāju, еш, г. Смеркаться. *Тільки стало намеркати.* Мил. 90. *Було уже пізенько, стало уже намеркати.* Александровск. у.

Намєсті. См. **Намітати.**

Намєт, ту, м. Палатка, шатер, ставка. *А в полі, полі біленький намет.* Мет. 337. *Ой нап'яли козаченьки голубий намет.* Нп. **Стати намєтом.** Разбити шатри. *Ой пішов з ними я в гор на війну... Стали наметом там під горою.* Колб. I. 109.

Намєтний, а, е. Шатерный.

Намєшкатися, каюся, ешся, г. Нажитися, пожити вь каком-либо мїстї.

Намивати, вāju, еш, сов. в. нами́ти, мїю, еш, г. Намивати, намивати.

Намигну́ти, гнї, нїш, г. Бросити взгляд, мигнуть. *А на лежалє весь базар не злочє й оком намигнути.*

I. Намікати, каю, еш, г.—**мичок.** Приготовити для пряденія мичї (см.).

II. Намікати, кāju, еш, г. 1) Намитывать, навивати. *Челядина, що стоїть на вершкї стога, намикає (намотує) той колач (довге перевесло з сїна) на вершок острови, що вистає із стога.* Шух. I. 170. 2) Накладувати пластє шерсти на щетку сь проволочными крючками,—для расчесыванія шерсти. Вас. 152.

Намилїти, ся. См. **Намилювати, ся.** **Намилуватися, лїюся, ешся, г.** На-

любуваться; наласкаться. *Я ж націлувався, я ж намилувався.* Чуб. V. 79.

Намілювати, люю, еш, сов. в. **наміліти**, лю́, ліш, гл. Намыливать, намылить.

Намілюватися, лююся, ешся, сов. в. **намілітися**, лю́ся, лішся, гл. Намыливаться, намылиться. *Прості люди у нас пречаною половою намилуються.* Борз. у.

Намімрити, рю, риш, гл. Наговорить невнятно.

Намінати, наю, еш, сов. в. **наміяти**, мнѹ, нѣш, гл. 1) Мять, помять; наминать, намять. *В руках жуша аж пом'якшала,—так її наминає.* Св. Л. 205. **Намінати чуба**. Выдрать за волоса. 2) Только несов. в. Жадно їсть. *Голодний,—так наминає!* Черниг.

Наміначка, ки, ж. Потасовка.

Наміслити. См. **Намислювати**.

Наміслювати, люю, еш, сов. в. **наміслити**, слю, лиш, гл. Придумывать, придумать, выдумывать, выдумать. *Що там намислити, чи зробити,—мати удосі похваляється.* МВ. II. 79.

Намісник, ка, м. Посудная полка или небольшой шкапчик для посуды надъ дверью гуцульской хаты. Шух. I. 101.

Намістечко, ка, с. 1) Ум. отъ **намісто**. *Купи мені намістечко на білу шю.* Чуб. V. 105. 2) При кипѣнні воды пузырьки возлѣ краевъ посуды. *Перше намістечко у чавуні по-над краями, то вже вода починає закипати.* Волч. у. 3) **Намістечко кувати**. О кукушкѣ: куковать. *Зозуленька... живе собі як панна, цуляє у садку, нічою не псує, по плевках намістечко кує да скільки літ кому прожити віщує.* Греб. 365.

Намістіна, ни, ж. Одно зерно мониста. Ум. **Намистинка**, **намістіночка**.

Намісто, та, с. 1) Монисто, ожерелье. *Куплю тобі намісто та на шії повішу.* Мет. 7. **Добре намісто**. Монисто изъ красныхъ коралловъ. **У його багачню наміста на шії**. У него много долговъ. 2) Наросты на шеѣ у индюка. Ум. **Намістечко**.

Наміти. См. **Намивати**.

Намінати, наю, еш, гл. Намѣнять. *Він наміня дрібних шавів.*

Намір, ру, м. Намѣреніе. *Своїх намірів він не сповіряв дома нікому.* Мир. Пов. I. 161. **Без наміру**. Ненамѣренно.

Наміритися. См. **Наміряться**.

Наміркуватися, кѹюся, ешся, гл. Надуматься.

Наміряться, рѹюся, ешся, сов. в. **наміритися**, рюся, ришся, гл. 1) Нацѣливаться, нацѣлиться. *Стрѣлець ще намірився в третій раз.* Рудч. Ск. I. 142. 2) Замахиваться, замахнуться. *Він уже намірився мене вдарити.* 3) Вознамѣриваться, вознамѣряться.

Намісіти. См. **Намішувати**.

Намісник, ка, м. 1) Намѣстникъ. Мет. 199. *Шановні гості, славних потентатів намісники і речники достойні (про послы).* К. Бай. 23. *Команда ж рушила в Смілу, а намісник... у Кам'янку, бо там він жив і були там у його сотня лейстрових козаків.* ЗОЮР. I. 282. *Братіку-намісничку, сядь собі на крісечку.* Нп. 2) Приходскій священникъ.

Намістіти, міщѹ, стиш, гл. Помѣстить много, наставить.

Намість, **намісьць**, нар. Вмѣсто. Желех.

Наміт, мѣту, м.—**Намет**. *Наступила чорна змара, став дощ накрапати; ой стали наші козаки в наміт утікати.* О. 1861. VIII. 100.

Намітати, тѹю, еш, сов. в. **намістїти**, мѣтѹ, тѣш, гл. Наметать, наместь.

Намітити. См. **Намічувати**.

Намітка, ки, ж. 1) Женскій головной уборъ: покрывало изъ простой самодѣльной кисей, которымъ повязываются замужнія женщины поверхъ очіпка. Чуб. VII. 424. 2) Ткань; родъ грубой кисей. Мил. 168. Ум. **Наміточка**.

Намітчаній, а, е. Сдѣланный изъ ткани для **наміти**.

Намітчина, ни, ж.—**Намітка** (пловхватая). *Завернула нані білу намітчину.* Чуб. V. 1069. Ум. **Намітчинка**.

На-міць, нар. Накрѣшко. *Це на-міць робилось.*

Намічувати, чую, еш, сов. в. **намітити**, мічу, тиш, гл. 1) Намѣчать, намѣтить, отмѣчать, отмѣтить. 2) Намѣчать, замѣтить. примѣчать, примѣтить.

Намішати. См. **Намішувати**.

Намішуваник, ка, м. Родъ хлѣба. *Було, що понатїкаємо наляниць, намішуваників!* Г. Барв. 42.

Намішувати, шую, еш, гл. 1) сов. в. **намісіти**, міщѹ, сиш, гл. Намѣшивать, намѣсить. 2) сов. в. **Намішати**, шѹю, еш. Намѣшивать, намѣшать. *Тільки зерну чисте зерно, а в середині з поговою намішане.* О. 1861. VI. 75.

Намліти, лію, еш, гл. Намлѣть, взне-

мочь; претерить багато. *Що то душа наболіла, серце намліло!* Г. Барв. 96.

Намлітися, ліюся, есія, г. Голодом намлітися. Голодати. *Голодом не раз намлівся, і всякої нужди натерпівся, і чого не було.* Св. Л. 37.

Намножити, жу, жиш, г. Умножить, расплодити. *А він же то намножив їм господи.* К. Тов. 50.

Намножитися, жуся, жишся, г. Умножитися, размножитися.

Намняти г.—**Нам'яти.**

Намняшкурити г.—**Нам'яшкурити.**

Намова, ви, ж. 1) Наушення, внушення, подговор, подстрекательство. *То намова доконче була, бо він сам не їде ти робити.* Камен. у. 3 **намови.** По наушенняю. 2) Уговор, соглашеніє. *У нас з ним була намова спалити того за те, що обізвав.* Катериносл. г. Ум. **Намовонька.** *Я тебе любив не з людської намовоньки.* Гол. І. 271.

Намовина, ни, ж.—**Намова 1.** *Не любив Роман жони із людської намовини.* Гол. III. 28.

Намовити, ся. См. **Намовляти, ся.**

Намовка, ки, ж.—**Намова.** *Може в них була така намовка, Бог їм зна.* Александров. у.

Намовляти, ляю, еш, сов. в. намовити, влю, виш, г. 1) Уговаривать, уговорить, убѣждать, убѣдить, склонить, склонить. *Намовили її, щоб випросила собі Одарку.* МВ. І. 74. *Їе в кормі, чуяє, дівча намовляє: „Ходи, дівча, з нами, з нами двораками“.* К. 1883. IV. 906. 2) Наговаривать, наговорить, клеветать, наклеветать.

Намовлятися, ляюся, ешся, сов. в. намовитися, влюся, вишся, г. Уговариваться, уговориться, сговариваться, сговориться. Мир. ХРВ. 57. *Так намовились між себе, щоб ужє всіма голосами Сомка обрати.* К. ЧР. 303.

Намовонька, ки. Ум. оть **намова.**

Намогтіся. См. **Намагатися.**

Намогати, кбю, еш, сов. в. намокнути и намобети, кну, неш, г. Намокать, намокнуть.

Намолітися, лбюся, лишся, г. Намолитися. *Надивитись, намолитись і заснуть навки.* Шевч. 328.

Намолоти, мелю, леш, г. Намолоть, смолоть. *Нажвав, намолотив, намолов.* Рудч. Ск. II. 120.

Намолбтися, мелюся, лешся, г. Намолотиться.

Намолотіти. См. **Намолочувати.**

Намолотітися, лочуся, тишся, г. Намолотитися.

Намолбчувати, чую, еш, сов. в. намолотіти, лочу, тиш, г. Намолачивать, намолотить. *Нажвав, намолотив, намолов.* Рудч. Ск. II. 120.

Намобнятися, няюся, есія, г. 1) Натрудиться, устать. *Так за день намобнялась, що крий, Боже! аж кісточки всі болять.* О. 1861. XI. Кух. 26. *Я оце так за ранок намобнясь, тільки хотів супочити.* 2) Напитися пьянымъ, налимониться. *Намобнявся так, що ні татка, ні матки,—нічого не тямле.* Мирг. у. Слов. Д. Эварн.

Намордень, дня, м. Оплеуха, пощечина.

Намордуватися, дуюся, есія, г. Намучиться, устать.

Наморжень, жня, м. Толстая жердь, идущая параллельно съ полозомъ саней, выше его, къ которой прикрѣпляется верхній конецъ копилів. Сумск. у.

Наморозень, зня, м.—**Наморжень.** Желех. Новомоск. у. (Залибовскій).

Наморозки, ів, м. мн. Намерзшіи на окнѣ ледъ и снѣгъ. *Наморозки на вікні.* Константиногр. у.

Намоскалітися, люся, лишся, г. Приобрѣсть солдатскія замашки, привычки. *Він так намоскалявся, що з-під живою п'яти ріже.* Ном. № 2926.

Намостіти. См. **Намощувати.**

Намотати. См. **Намотувати.**

Намотувати, тую, еш, сов. в. намотати, тбю, еш, г. Наматывать, намотать. Желех.

Намочіти. См. **Намочувати.**

Намбчувати, чую, еш, сов. в. намочіти, чу, чиш, г. Намачивать, намочить. *Не бий, не пещи,—тільки язик намочи.* Ном. № 11448. *Щоб тебе дощ намочив!* Посл. *Намочила сорочки.*

Намощувати, щую, еш, сов. в. намостіти, мощу, стиш, г. 1) Намачивать, намостить. 2) Настилать, настлать. *Дурень намостив колючок під яблунек.* Рудч. Ск. II. 156.

Намугбкаться, каюся, есія, г. Намурлыкаться.

Намудрувати, рую, еш, г. Намудрить.

Намул, лу, м. Иль.

Намулити. См. **Намулювати.**

Намулювати, люю, еш и намуляти, ляю, еш, сов. в. намулити, лю, лиш, намуляти, ляю, еш, г. 1) Заносить, за-

нести плоть. 2) Натереть, пажать. *Нащо ж тобі, моя мила, так тяжко працювати, на пальчиках піхурчики намуляти.* Грин. III. 325. *Три тузирі криваві намуляла.* Чуб. V. 668.

Намуляти, ляю, еш, г. = **Намулити.**

Намуркотати, кочу́, чеш, г. Намурлыкать.

Намуркотатися, кочу́ся, чешся, г. Намурлыкаться.

Намурмоситися, мбшуся, сншся, г. Надуться, нахмуриться. *Ну, вже намурмосилась.* Ном. № 3366.

Намурувати, рую, еш, г. Настроить (о камен. постройкахъ).

Наму́рхатися, хаюся, ешся и намурхатитися, хачуся, тишся, г. Натоптаться. *За день намурхатилися (намургаєшся), то й ніг не чуєш.* Луб. и Мирь. у. Слов. Д. Эварн.

Наму́чити, чу, чнш, г. Намучить, измучить.

Наму́читися, чуся, чншся, г. Намучиться, измучиться. *Доки не намучитися, доти не научитися.* Ном. № 6032.

Намуштрувати́ся, руюся, ешся, г. 1) Достаточно долго пробыть на ученьи (о солдат.). 2) Дисциплинироваться.

Нам'яти. См. **Наминати.**

Нам'яшкүрити, рю, рнш, г. Намять, надрать. *Нам'яшкүрити чуби. Мене перестригла да за ухо, да так добре нам'яшкүрила.* Г. Барв. 47.

Нанадити, джу, днш, г. Наловить рыбы удочкой. Желех.

Нана́шка, ки, ж. Крестная мать. О. 1861. X. Свидн. 65.

Нана́шко, а, м. Крестный отецъ. О. 1861. X. Свидн. 55.

Нана́забудь, нар. На память.

Нанёсти́. См. **Наносити.**

Нані́з, нар. Внизъ. Пливé нані́з. Плыветъ внизъ по рѣкѣ.

Нанизати́. См. **Нанизувати.**

Нані́зувати, зую, еш, сов. в. нанизати́, нижу́, жеш, г. Нанизывать, нанизать.

Нані́мати, маю, еш, г. = **Наймати.** *Та не буду нані́мати нямки.* Чуб. V. 866.

Нані́с, нбсу, м. Наност.

Нанні́ати, наньмаю, еш, г. = **Найняти.** *Ще й музики нанні́ала і беседу привела.* Грин. III. 332.

Нанбснті, нбшу, снш, сов. в. нанбснті́, несу́, сбш, г. Наносить, нанести, приносить, принести. *Нанеси, Боже, куд-*

матою, щоб було за що скубити. Ном. Люде нанесли породіллі м'яса, пакки, зто яєць, зто молока. Г. Барв. 530.

Наносі́ти. См. **Наносувати.**

Нано́шувати, шую, еш, сов. в. наносі́ти, носу́, снш, г. Нанашивать, наносить. *Соломи в сіни наносила.* Шевч. 435. *Ой пий, мати, тую воду, що я наносила.* Мет. 72.

Наньма́ти, маю, еш, г. = **Наймати.** Желех.

Наню́хати, хаю, еш, г. Пронюхать. *Нанюхали, що коло вікна близько лежить сало.* Рудч. Ск. I. 195.

Наню́хатися, хаюся, ешся, г. Нанюхаться. *Добре нанюхався.* Ном. № 12618.

Наня́ти, ся. См. **Наймати, ся.**

Наобі́датися, даюся, ешся, г. Наобідаться.

Наобі́цувати, цую, еш и наобі́цяти, цяю, еш, г. Наобіцать.

Наобрі́днути, дну, неш, г. Надобѣсть. Константиногр. у.

Набді́в, нар. = **Навіддів.**

Наодлү́ці, нар. Отдѣлившись. **Жіти наодлү́ці.** Выдѣлиться хозяйствомъ. *Другий син наодлү́ці, а цей з батьком живе.*

Наодрі́зі и наодрі́зні, нар. Отдѣльно, выдѣлившись. *Я тепер живу від батьки наодрі́зі, окроме.* Екатерин. у. *Мій син живе наодрі́зні в мене: що в його робиться в хаті,—я не знаю.* Новомоск. у.

Наодши́бі, нар. Въ сторонѣ, особнякомъ.

Наокб́ло, нар. Вокругъ. *Наоколо того села були ліси, юри.*

Наокрү́г, нар. = **Наоколо.** Галиц.

Наопаќ, нар. Навыворотъ, въ противоположную сторону. *Написав писмо наopak.* Волян. г.

Наопач́, нар. = **На-опак.**

Наопаш́, наопашки и наопашку, нар. Въ накидку. *Драночка на йому і наопаш латана свитина.* Г. Барв. 353. *Хоч в рядніні, аби наопашки (о шляхетской снбси).* *Узяв кожую наопашку, пішов в корчму пити.* Грин. III. 555. *Ой чи се ж той Микита, що наопашку свита.* Нп.

Наопові́дати, даю, еш, г. Наразеказывать много. *Такою нам наопові́дав, що весь день слухали.*

Наопу́ль, нар. На половинну. Чуб. VII. 551.

Наоблі́п, нар. Слѣпо, не глядя.

Наорати́. См. **Наорювати.**

Наорудувати, дую, еш, *гл.* Сдѣлать, устроить, распорядиться.

На-оружку, *нар.* Снаружи. *Винеси ясла, постав на-оружку, бо в оборі тісно.* Мис. окр.

Набрювати, рюю, еш, *сов. в.* **наорати**, орю, рещ, *гл.* Вспахивать, вспахать. *На-ори мілко та посій рідко, то і вродить дідько.* *Ном. № 7170.*

Набслаб, **на-бслабі**, *нар.* Не натянуто, свободно. *І ланцюг на-ослабі. Накиньте мені латочку на чобіт та на-ослаб, щоб натягаючи чобіт не тее.* Лебед. у.

Наостанку, **наостанці**, *нар.* Наконець; въ концѣ. *Можже б ще я здужав наостанку віку вам зарати, голосно заспівати.* ЗОЮР. I. 187.

Набхляп, *нар.* 1) Мѣшкомъ. *На неї плаття наохляп стоїть.* 2) Безъ сѣдла. *Іхати конем наохляп.*

Набчно, *нар.* 1) Видимо, очевидно, явно. 2) Своими глазами.

Набчний, *а, е.* 1) Очевидный, явный. 2) Находящийся на глазахъ. 3) **Набчний свідок.** Свидѣтель-очевидецъ. Желех.

Напад, ду, *м.* 1) Нападеніе, атака. *Два напади ляжи оббили.* Стор. *Опанували б ми були Крим за одним нападом.* К. ЦН. 221. 2) Пароксизмъ. 3) **Двомá, трьомá** **нападами.** Въ два, три приема; два, три раза. *Третім нападом роблю.* *Ном. Трома нападами сіяли ліс.* Звенигор. у. *Двома нападами дощ ішов. Аж трьома нападами били його. І трьомá нападами не озьмеш.* Никакъ не возьмешъ. Мнж. 169. 4) Топнота, болѣзнь у скота отъ обжорства. Угор.

I. Нападати, даю, еш, *гл.* Нападать (о многихъ). *Після бурі такого багато напало в саду груш та яблук.*

II. Нападати, даю, еш, *сов. в.* **напасти**, паду́, дѣш, *гл.* 1) Нападать, напасть. *Кожне оббивається, як нападають.* *Ном. № 3293.* *На лубенському шляху напали гайдамаки.* Стор. МПр. 97. **Напа́ла на його пропáсниця, на́шель.** Онъ заболѣлъ лихорадкой, кашлемъ и пр. 2) Встрѣчать, встрѣтить, наталкиваться, натолкнуться. *Ходив, ходив і таки напав на таких...* Стор. МПр. 41.

I. Нападатися, даюся, ешся, *гл.* Много разъ падать. *Поки натрапиш на їх—що нападаєшся да напотикаєшся.* О. 1862. VI. 57.

II. Нападатися, даюся, ешся, *сов. в.*

напа́стися, паду́ся, дѣшся, *гл.* Накидываться, накинуться, нападать, напасть, придираться, придратися. *Всі нападаються.* *Ном. Нападись на кого багатшого.* *Ном. № 2804.*

Нападень, дня, *м.* Рыболовный снарядъ, вентеръ, натянутый на большой обручъ на длинномъ шестѣ. *Вас. 189.*

Нападка, *кн, ж.* Рыболовный снарядъ, родъ сака. Шух. I. 227.

Нападкуватий, *а, е.* Придирчивый, привязчивый.

Напа́док, дку, *м.* Напасть. *І заступайте од вражди, од бід, напраслими, нападку.* Котл. Ен. V. 46.

Нападъ, ді, *ж.*—**Нападок.**

Напа́ковувати, ко́вую, еш, *сов. в.* **напа́кувати**, кую́, еш, *гл.* Накладывать, наложить, напаковать, напаковать, набивать, набить. *Всякими напакували: і курей, і цусей—все печених,—і печене порося начинене, і масла, і всього, всього.* Св. Л. 9 *Напакували цілу мажу хлібом та паляницями, тиранню, чехонню та всякими харчами.* Г. Барв. 145. *А положи нам, Остапе, спасибі тобі, дров у рубу!*—*Напакую, напакую!*—*сказив увічливо Остап.* Г. Барв. 24.

Напаліти, ся. См. **Напалювати**, ся.

Напа́лок, **лєи** и **напа́льок**, **льєу**, *м.* 1) Палець перчатки. 2) Перевязка на больномъ пальцѣ. 3) Наперстокъ съ желѣзнымъ крючкомъ, надѣваемый на палець рѣшетникомъ,—крючкомъ раздраетъ полосу лыка на части. *Вас. 175.*

Напа́лювати, люю, еш, *сов. в.* **напаліти**, лю́, лиш, *гл.* 1) Натапливать, натопить, накальвать, накалять. *Напалили ніч.* 2) Нажигать, нажечь. *Треба замазувати на сволоці хреста, що напалюється у стрижинній четверг.* ХС. VII. 419.

Напа́люватися, лююся, ешся, *сов. в.* **напалітися**, лю́ся, лишся, *гл.* 1) Натапливаться, натопиться, сильно нагрѣться. *Напалилися груба добре.* 2) Нажигаться, нажечься.

Напам'ятатися, тajúся, ешся, *гл.* Удерживать въ памяти, постоянно помнить. *У мене діти дрібні, то я не можу напам'ятатися.*

Напам'ять, *нар.* Наизусть.

Напануватися, ну́юся, ешся, *гл.* 1) Достаточно погосподствовать. 2) Достаточно побарствовать.

Напанькатися, каюся, ешся, *гл.* Напаничаться, навозиться съ кѣмъ.

Напа́рити, рю, рш, м. Напарить.

Напа́ряться, рюся, ршся, м. Напариться.

Напаросіти, рошú, сш, м.—**Напарусити**. **Напарошений вітряк**. Вѣтряная мельница, на крыльяхъ которой натянуто полотно.

Напартóлити, тóлю, лиш, м. Плохо сдѣлать, навахлять, напачкать.

Напарубкувáтися, кúюся, ешся, м. Пробыть долго парнемъ.

Напарусіти, рушú, сш, м. Натянуть полотно. *Треба крила (у вітряку) напарусити*. Канев. у.

Напасáти, сáю, еш, сов. в. **напа́сти**, сý, сѣш, м. Пасты досыта, напасти (скотъ). *Сьогодні добре напасла корову. Напа́сти óчи*. Вдоволь насмотрѣться. *Не напасу своіх очей, на їх глядячи*. Г. Барв. 294. (Пливучи) *в-останнє рідними луками й берегами, дід очі приязні пасе й не напасе*. К. Дз. 155.

Напасáтися, сáюся, ешся, сов. в. **напа́стися**, сýся, сѣшся, м. Напасаться, напасться. *Попід мостом трава ростом, що й кінь напасеться*. Мет. Волики *напасаются*. Грин. III. 50. *Чужим добром не напасешся,—свое обай*. Г. Барв. 428.

Напаскúдити, джу, дш, м. Нагадить, напакостить; испражниться. *Наклав-наклав, напаскудив, ледве сопє*. Ном. № 14280. *Шось на току напаскудило*. Мжж. 123.

Напасній, á, б. Нападающій, придиричивый, задорный.

Напасник, ка, м. Нападающій, задира, обидчикъ. НВолын. у. *Одчепися, напаснику, я не була на празнику*. Нп. Закр. *Видчепися, напаснику, маеш ти дівчат без ліку*. Грин. III. 242. *Напасник на культурних людей Острякин*. К. Кр. 11.

Напасниця, ці, ж. Нападающая, задирица, обидчица.

Напасочка, ки, Пастьба. *Утка иде, утятята веде на напасочку, на порясочку*. Чуб. III. 180.

I. **Напа́сти**, ся. См. **Нападати**, ся.

II. **Напа́сти**, ся. См. **Напасати**, ся.

Напастувáння, ня, с. Нападеніе, припѣвка, придирка.

Напастувáти, тúю, еш, м. Нападать, задѣвать, зацѣплять. *Не напастуй, не напастуй, суца дочко*. Канев. у.

Напа́сть, сти, ж. 1) Напасть, придирка. *Хто хоче напасти, най того Бог поб'є*. Камен. у. 2) Бѣда, несчастіе. *Чи довожити у сій напасті? Що Бог дасть, то*

не напасть. Ном. № 60. 3) Штрафъ, пеня. *Мені оце присудив мировий платити 40 р. напасти*. Остер. у. 4) **Напа́сть** **натягáти** **на нóго**. Взводити напаслину. *Напа́сть* *натягає на мене*. НВолын. у. 5) **До на́пасти**. Пропасть, много. *Курей тут до напасти*. Миргор. у. Слов. Д. Эварн.

Напа́трати, раю, еш, м. О птицахъ: опципать нѣсколькихъ и приготовить для варки или жаренья.

Напахáти, хáю, еш, м. Накурить чѣмъ-либо благовоннымъ, надушить. *Оце як напахали! Чим це ви? Чи не тим, що отто продають венгерці? Курильні листки, чи як на їх казати?* Александров. у. Слов. Д. Эварн.

Напахáтися, хáюся, ешся, м. Надушиться, пропитаться запахомъ. *У садочок пйду,—васильками напахажься*. Нп. *Напахажешся зіллячка розмаринового, нацлмуешся личенька рум'яною* Нп. *Ти по чужих степах находився, руської кости напахався, то вона коло тебе й паже*. Рудч. Ск. I. 85. *Москаль, напахався московського духу*. О. 1862. V. 40.

Напа́шити, шу, шш, м.—II **Напа́сти**. Скотина *напашена*.

Напа́шитися, шуся, шшся, м.—II **Напа́стися**. *Воли вже напашилися*. Ковельск. у.

Напащигувáти, кúю, еш, м. Рѣзко накричать.

Напéвно, нар. Навѣрное.

Напекарювáти, рюю, еш, м. Напечь (хлѣба).

Напекти́, ся. См. **Напекати**, ся.

Напелéхати, хáю, еш, м. Нарвать, набрать много. *Дивись, напелєхала цілу запаску яблук. Напелєхала повну тарілку вишень*. Левид. Пов. 216.

Напелéшеатися, каюся, ешся, м. Набраться.

Наперобесá, нар.—**несті́**. Нести что-либо какъ **беса́ги**, т. е. перекинуть черезъ руку, черезъ плечо. Желєх.

Наперéд, нар. 1) Напередъ, впередъ. *Побіиши наперед, зліз на шовковицю*. Ев. Л. XIX. 4. 2) Впередъ, сначала, прежде всего. *Наперед усіх благословення прогав*. Макс. *Нехай дадутъ мені наперед гроші*. МВ. I. 31. 3) Впредь. *Дай, Боже, наперед лучче*. Ном. № 375.

Наперéді, нар. Впереди. *Хай ваша річ напереді*.

Напередóвець, вця, м. Передовой, впереди идущій.

Наперекір, нар. Наперекорь, вопреки. *Певесела думка наполяла на її чоло, наперекір веселій природі.* Левид. I. 339.

Наперекіс, нар. Напекось. *Беріться лиш дручками наперекіс.*

Напереміжку, нар. Поперембно. *Напереміжку: то дош, то виляється.* Ном. № 568.

Напёрстник, ка, м. 1) Раст.: Digitalis. 2) Маленькая мягкая сукожная онучна, которою гуцулы и верховинцы обворачивают при обуванні пальцы ногъ. Гол. Од. 67.

Напёр(т)ниця, ці, ж. = **Наперстник** 2. Шух. I. 138.

Напёрсток, тка, м. 1) Наперстокъ. 2) Желѣзное кольцо, которымъ коса прикрѣпляется къ косовищу.

Напёрти, ся. См. **Напірати**, ся.

Наперчіти, чу, чіш, г. Приправитъ перцемъ. Желех. *Пироги добрі, та начинку дуже наперчили.* Харьк. г.

Напёртуватися, туюся, ешся, г. Напёржиться, напьянчиться.

Напетлювати, лрюю, еш, г. Намолоть пеклеванной муки. *Він намеле й напетлює, він обійме й поцілує.* Чуб. V. 529.

Напечатати, таю, еш, г. = **Надрукувати**.

Напечі, чу, чіш, г. = **Напекти**. Желех.

Напивати, врюю, еш, сов. в. **напіти**, п'ю, п'еш, г. Выпивать, выпить на известную сумму.

Напиватися, врюся, ешся, сов. в. **напйтися**, п'юся, п'ешся, г. 1) Напиваться, напиться. *Хай солодкою меду напивається.* Мет. 257. 2) **Напйтися до кого.** Выпить за здоровье кого. *Стань, батеньку, проти мене та напйтися до мене повною повненькою, доброю доленькою.* О. 1862. IV. 22.

Напйзитися, пйжуся, зшся, г. 1) Надуться, напйжиться, важно держать себя. *Чогось наша сваха надулася, надулася... й напйзися.* Грин. III. 493. *І так же то (півень) напйзиться тобі, надметься... і виступа так тишно.* Сим. 212. 2) Оттопыряться. *Все коло неї напйжене, оддулось.* Св. Л. 89.

Напйлий, а, е. Пьяный, хмѣльной. НВолын. у. *То безбожні бесурмени тебе зачували, напйлого козака зараз познавали.* Макс. (1849), 86.

Напйліти. См. **Напйлювати**.

Напйлок, леа, м. Напйльникъ, терпугъ. I. **Напйлювати**, лрюю, еш, сов. в. **напйліти**, лрю, лиш, г. Пылить, напылеть.

II. **Напйлювати**, лрюю, еш, сов. в. на-

пйліти, лрюю, еш, г. Пылить, напылеть. *Напйляв дров.*

Напйнати, нрюю, еш, сов. в. **напйнути** и **напйясті**, пнйу, нѣш, г. 1) Напйливать, напылеть, натягивать, натянуть, покрывать, покрыть, надѣвать, надѣть. *Скинув з себе синій жупан та над ними і напйяв.* Чуб. V. 956. *Блаюслови, отамане, намет напйясти.* Мет. 449. *Лізе на лавку, напйняе бойв.* Грин. III. 446. *Виходить мати з життям, напйята кождузом навиворот.* Грин. III. 442. *Панни хустку! Я ж тебе, сестрице, напйняю (наміткою).* Мет. 208. *Уздечки не напйнуть на його (на коня).* Греб. 382. **Напйнути мокрим рядном.** = **Накрити мокрим рядном.** *Батько напйнув його мокрим рядном.* Левиц. К. С. 2) Натягивать, натянуть (струну, веревку и пр.). *Напйнати лука. Як напйне стрілець тетівку.* Рудч. Ск. II. 83. 3) Нападать, напасть, наброситься на кого. *Напйи вовк на табун туртових свиней; вони його як напйями, одна поінчила, дак того вовка і розірвали... вовки.* О. 1861. V. 68. Въ переносн. смыслѣ: становить, настоять, прижимать, прижать къ стѣнѣ. *Напйнув жидка, щоб повернув гроші.* *Напйнали його, щоб розказав, що він дума.* Павлогр. у. 4) Догонять изо всѣхъ силъ. *Шість чололовіка вовків як напйями одною зайця: один біжить, а другі одстануть; а далі другий як уляже—от-от дожене.* О. 1861. V. 69. 5) **Напйнати пупа.** = **Напйнатися** 3. Ном. № 10018.

Напйнатися, нрюся, ешся, сов. в. **напйнутися** и **напйятися**, пнйуса, нѣшся, г. 1) Покрываться, покрыться. *Вона напйнулася хусткою.* Харьк. Кобыняком напйявся. Рудч. Ск. II. 206. 2) Натягиваться, натянуться. *Струна напйнається.* 3) Натужиться, понатужиться. *Напйясь, за ілечку смикнув, аж дерево те затрйцало..* Котл. Ен. III. 21. *Черв'як плазує... аж напйнається, аж звивається, поспйняючи.* Мир. ХРВ. 48.

Напйндйчитися, чюся, чшся, г. Надуться. *Нажабитися кожен, напйндйчиться.* Св. Л. 291.

Напйрйати, ррюю, еш, г. Натащитъ, набросать. *Бач, напйрйав стоів сіна скілько.* Новомоск. у.

Напйис, су, м. Надпись. *Хмельницький отакій напйис зробив.* Ном. № 8099. *Зробити такий напйис, що сто знайде (скарб), нехай в грамотку запише мое ім'я.* КС. 1883. IX. 232.

Напйсйти, пшйу, шеш, г. 1) Напй-

сать. *Напиши оце слово. Написав до його такий лист, щоб вертався додому. Написав в законі Господньому.* Єв. Л. II. 23. **Як написаний.** Очень красивый. *Ой oddайте мене та за тисяря, щоб я була молода як написана.* Грин. III. 192. 2) Написать, сочинить (книгу, статью и пр.) *Чорна рада, зроніка 1663 року. Написав П. Куліш.*

Напитати, таяю, еш, гл. Найти кого-нибудь разспрашивая. **Напитати клопоту (біді, ліха).** Нажить хлопоть (бѣды, горя).

Напити, ся. См. **Напивати, ся.**

Напитий, а, е. 1) Напоенный. *Я буду що-дня і найдена, і напита.* Мнж. 7. 2) Пьяный. *Ти тверезий, я — напита.* Грин. III. 657.

Напиток, тка, тку, м. Напитокъ. *То Хмельницький тебе зачував, те луччих напитків подавав.* АД. II. 9. *Дорогою напитка мстає, по два, по два, по три кубки в руки наливає.* АД. I. 213. Ум. **Напиточн.**

Напахати, хаяю, еш, сов. в. напахати, хаяю, еш, гл. Набивать, набить. *Лисичка... за пирі та з хати... Виїла маюк з середини, а туди напхала сміттячка.* Рудч. Ск. II. 6.

Напахатися, хаяюся, ешся, сов. в. напахатися, хаяюся, ешся, гл. 1) Набиваться, набиться. 2) Нажираться, нажратися.

Напахатися, пахуюся, ешся, гл. 1) Вдоволь поважничать. 2) Накрасоватися, покрасоватися вдоволь.

Напівперекі, нар. Поперегъ. Вх. Зп. 39. Желех.

Напідпитку, нар. Навеселѣ. *Мати сина силою женила, напідпитку невістку судила.* Чуб. V. 727.

Напідпівні, нар. Во время второй четверти луны. *Святять воду на молодика, напідпівні.*

Напідслухи, нар. Для подслушванія, шпіонить. *Двох турчинів на підслухи послає.* АД. I. 211.

Напій, пою, м. Напитокъ. *Ой куме мій молодий, то ваш напій дорогий.* Гол. IV. 442. *Я то буду тим вітати, тим напоєм частувати.* Гол. I. 207.

Напекати, каю, еш, сов. в. напекти, печу, чеш, гл. 1) Напекать, запечь. *А де ж ти діла паляницю, чи може ще не напекла?* Шевч. *Я не знаю, чи багато напекати (пасок).* Мир. Пов. II. 54. 2) На жаривать, нажарить. *Напекла багато бараники.* 3) **Напекти ранів.** Покрасить, сконфузить

Напекатися, каюся, ешся, сов. в. на-

пектїся, печуся, чешся, гл. 1) Напекаться, запечься. *Лице напеклося біля печі.* Левиц. 2) На жариваться, нажариться.

Напільжити, жу, жиш, гл. При устроїстві сплавного плота гуцулами: на два дерева, положення около берега поперег рѣки, уложитъ одно возлѣ другого деревья, которыя затѣмъ сбиваются въ плотъ. Шух. I. 181.

Напільний, а, е. Въ украинской хатѣ **напільна стїна** та, къ которой прилегаеть печь и піл (нары), т. е. стѣна, находящаяся налѣво отъ входа. **Напільне віно.** Окно, помѣщающееся въ помянутой стѣнѣ. Вас. 193. *Чи ти чула, матусенько, як я в тебе була, під напільним віконечком як голубка гула.* Мет. 275.

Напір, пору, м. Ступица колеса. Вх. Зп. 39.

Напірати, раю, еш, сов. в. наперти, пру, преш, гл. Напирать, напереть. *Напер на мя, як дуч на теля.* Пом. № 13245. *Із-за Дніпра напірає дурний Самойлович.* Шевч. *Як на осипі лист, тремтить маюк од хвилі. Вода напре,—дивись—то вискочив віздок, то паля трїснула, то заставку розбило, а далі і знесло маюк.* Греб. 384.

Напіратися, раюся, ешся, сов. в. напертїся, пруся, решся, гл. 1) Напираться, напереться, набираться, набратися. *Наперлося багато народу.* 2) Упрямитися, заупрямитися, упереться. *Чоловік її не пускав із хати, а вона таки наперлася і пішла.*

Напірити, рю, риж, гл. 1) Намочить (о дождѣ). *Оце дощ Івана як напіриш.* Харьк. у. 2) Отхлестать, нахлестать.

Напірнач, ча, м. 1) Та часть старинной чернильницы, въ которую вкладывались перья, родъ пенала, составлявшого одно цѣлое съ чернильницей. 2) = **Напірник.**

Напірний, а, е. О дождѣ: проливной. Ум. **Напірненький.** *Іде дождик напірненький.* Гол. II. 438.

Напірник, ка, м. 1) Исподняя наволока пуховика, подушки. Сим. 133. Вас. 192. 2) Пеналь.

Напичний, а, е. Напичне віно. Небольшое окошко, находящееся въ той стѣнѣ хаты, къ которой прилегаеть печь, помѣщающееся надъ печью. Сим. VIII. Вас. 150. См. **Напільний.**

Наплаватися, ваюся, ешся, гл. Наплаваться. *Досі ж мої лебеді та й наплавалися.* Грин. III. 498. *Гіля, пля, сірі*

гуси, та вже ж ви наплавались. Чуб. V. 274.

Наплавистий, а, е == Наддуристий. Вх. Зн. 39.

Наплавний, а, б. Пловучий. *Наплавний млин, міст.* КС. 1883. IV. 743.

Наплакати, лачу, чеш, м. 1) Наплакати. Як ніт наплавав. Очень мало. Ном. № 7695. 2) Навлечь плачемъ. *Нехай уже Мати Божя прощає мене грішну, що я своєюм рідному братіку лихо наплакала.* МВ. I. 29.

Наплакатися, лачуся, чешся, м. Наплакаться. *Як зійдуся з ким любила, наплачуся стиха.* Чуб. V. 224.

Наплескати, плещу, щеш, м. 1) Наплескати, набрызгати. 2) Нахлопать, наплепать. 3) Насплетничать, наболтать. *Такого наплескала, що й матінко! Не пласи язиком!*

Наплесті. См. **Наплітати.**

Напливати, ваю, еш, сов. в. напливти, ву, веш, м. 1) Напливать, наплыть, натекать, натечь. *Неначе хвилі напливали.* Шевч. 519. 2) Натыкаться, наткнуться, на что-либо, плывя.

Наплигатися, гаюся, ешся, м. Напрыгаться, наскакаться.

Наплинок, нуу, м. Наносъ рѣчнаго ила, наносный песокъ. 2) Слѣдъ, впливіе. *Латинська мова мишии в людській великий наплинок.*

Наплинути, ліну, неш, м. = Напливти.

Наплисті, ливу, веш, м. = Напливти.

Наплід, лоду, м. Приплодъ; потомки. *Щоб ви самі... околіи, превражі дуки, з своїми жінками і з усім наплідом.* К. Бай. 43.

Напліндрувати, рую, еш, м. Награбить. *Золото, що ми напліндрували.* К. Бай. 91.

Наплітати, тваю, еш, сов. в. наплесті, лету, теш, м. 1) Паплетать, наплесть. 2) Наплесті язиком. Выдумать, наболтать, насплетничать. *Ти уже чого не наплетеш своїм безкостим язиком.* Ном. № 12989.

Наплодіти, джу, диш, м. Наплодить, народить, размножить. *Ніде мені мізда звити, ніде мені діток наплодити.* Мет. 211. *Баляцько хлопців там наплодить.* Котл. Ен.

Наплодітися, джуся, дишся, м. Наплодиться, размножиться. *У неї як пішли діти, так істино як сарани наплодилось.* Г. Барв. 276. *І наплодилось в тім болоті чортяк до врана.* Рудч. Ск. I. 63.

Наплутати. См. **Наплутувати.**

Наплутувати, тую, еш, сов. в. наплутати, таю, еш, м. 1) Напутывать, напутать. *Наплутала ниток та й пішла, а мені треба росплутувати.* Харьк. 2) Путаться, спутаться въ словахъ. *Щось казав, казав, наплутав, я й не розібрала.*

Наплювати, люю, еш, м. Наплевать. *Наплюю я багачу, коли хліб свій молочу.* Ном. № 2559. *І в хату не наплює.* И на минутку не заглянетъ, не зайдетъ. *Як до чужих, то і на увесь день, а до мене— і в хату не наплювала.* Мир. Пов. II. 92.

Наплюгавити, влю, виш, м. Напачкати, нагадить, насквернить, напакостить.

Наплюскатися, каюся, ешся, м. Наплескаться вволю.

Наплюмкати, каю, еш, м. Начавкати.

Напну́ти, ся. См. **Напинати, ся.**

Наповажитися, жуся, жишся, м. Приложить усилія, старанія. *Як не наповажитися, то не буде з того нічого.* Ном. № 7192.

Напованка, ки, ж. = Напування.

Наповзати, заю, еш, сов. в. наповзти, взу, зеш, м. Наползати, наползти.

Наповнити, ся. См. **Наповняти, ся.**

Наповняти, няю, еш, сов. в. наповнити, ню, ниш, м. Наполнять, наполнить. *Тут тобі, серденько, в степу погубити... Червоною кров'ю річки наповняти.* Мет. 94. а) *Кубочки наповняти.* Мил. 181. б) *Нехай вам Бог наповняє!* Пожеланіе: пусть Богъ увеличитъ ваше благосостояніе. Ном. № 4553.

Наповнятися, няюся, ешся, сов. в. наповнитися, нюся, нишся, м. Наполняться, наполниться.

Наповорітма, нар. На обратномъ пути.

Наповперёд, нар. Впереді всего; прежде всего. Вх. Зн. 39.

Наповпереджати, джаю, еш, сов. в. наповпередити, джу, диш, м. = **Попереджати, попередити.** Вх. Зн. 39.

Напоганити. См. **Напоганювати.**

Напоганювати, нюю, еш, сов. в. напоганити, ню, ниш, м. Нагаживать, нагадить.

Напоготові, нар. Наготовѣ, въ готовности. *Прийдуть гості— вона на поготові, привітає їх.* МВ. (О. 1862. III. 41). *У Бога все напоготові.* Ном. № 22.

Напожиткуватися, куюся, ешся, м. Попользоваться; накопить (имущества).

Напозичати(ся), чаю(ся), еш(ся), м. 1) Набрать взаймы. *Ніхто вже не дає: у всіх напозичалися.* Харьк. 2) Надавать

взаймы. *Напозичав людям багато, та як то люде отдаватимуть.* Харьк.

Напоїти. См. Напувати.

Наполегати, гаю, еш, гл. = Наполягати. *Одначе таки наполегли на їх, щоб узяти.* Г. Барв. 43. *А я все наполеглио: скажи та скажи!* МВ. II. 20.

Наполіскувати, кую, еш, сов. в. наполоскати, лошү, щеш, гл. 1) Наполаскивать, наполоскать. 2) Прз обработкѣ овчинъ: періодически переворачивать овчиня въ квасильномъ чану, перекладывая верхня внизъ чана и обратно. Вас. 153. Также при дубленіи кожъ: обмывать кожу дубильнымъ растворомъ нѣсколько разъ, пока кожа станетъ мяккою и гибкою. Вас. 158.

Наполоскатися, лошүся, щешся, гл. Вдоволь наполоскаться.

Наполбхати, хаю, еш, гл. Напугать.

Наполумити, млю, миш, гл. Убѣдить, уговорить. *Я зовсім не хотів його позивати, та Грицько як лачав, як зачав, та таки наполумив мене позиватися.* Киев. у. *Не хотілось їхати у Київ, але батько наполумив мене,—бач, тепер заробітки добрі від людом.* Киев. у.

Наполумитися, млюся, мишся, гл. Твердо рѣшиться на что. *Він як наполумитися на що небудь, то нічим його не зіб'єш.* Киев. у.

Наполювати, люю, еш, гл. Достать охотой, поймать на охотѣ.

Наполягати, гаю, еш, сов. в. наплягати, ляжу, жеш, гл. Налегать, налечь, настаивать, настоять. *Наполяли сини, щоб подімити їх усім, так я мусив тее.* Каневск. у.

Наполягтіся, ляжуся, жешся, гл. Твердо рѣшиться. *Наполіся пан одібрати у мене землю.* НВолын. у.

Напонадзрити, здрю, риш, гл. Высмотрѣть что-либо, открыть, найти. Мнж. 186.

Напопріти, рю, ріш, гл. Наперчить. *І печена, і варена, і неприком напопрена.* Гол. IV. 530.

Напрати, раю, еш, гл. Надѣлать, наготовить.

Напратися, раюся, ешся, гл. Натрудиться, устать отъ работы.

Напороти. См. Напорювати.

Напоротися, рюся, решся, гл. 1) Наткнуться на что-либо острое. *Напоровся на вила.* 2) Нажраться. *Оце я напоровся борцу.* Змiev. у. 3) Нароботаться, распарывая что-либо.

Напорошити, шү, шиш, гл. 1) Напылить. 2) Посыпать, насыпаться. *Напорошив сні.*

Напорудити, джү, діш, гл. Научить, наставить. Мнж. 186.

Напорювати, рюю, еш, сов. в. напороти, рю, реш, гл. 1) Предъ очищеніемъ срубленнаго дерева отъ коры: прорѣзывать, прорѣзать вдоль всего дерева остриемъ топора кору. Шух. I. 177. 2) Шарывать, нарвать въ большомъ количествѣ.

Напорядкувати, кюю, еш, гл. Распорядиться.

Напосідати, даю, еш, сов. в. напосісти, сяду, деш, гл. Насѣдять, насѣсть, налегать, налечь, настаивать, настоять. *Тоді б ми з москалем так на злочестий костюли напосіли, як ляги на наші благодестий церквѣ.* К. ЦН. 276. *Я таки на ньою напосяду, то він оддасть.* Миргор. у. Слов. Д. Эварн.

Напосідатися, даюся, ешся, сов. в. напосістися, сядуся, дешся, гл. 1) Приставать, пристать, навязываться навязаться, нападать, напасть. *Напосілася жінка, щоб таки їхати у ярмарок.* 2) Твердо вознамѣриться что-либо сдѣлать. *Напосімся на тое, щоб тужило серце мое.* Чуб. V. 248. *Напосівся хату будувати.*

Напосідливий, а, о. Настоячивый.

Напосісти, ся. См. Напосідати, ся.

На-послідок, нар. Въ ковицѣ.

На-поступи, нар. Предъ родами, въ ожиданіи родовъ. *Тут косовиця заходе, а жінка на-поступи,—треба на родини та на хрестини трошій, а де їх узяти.* Павлоград. у.

Напосудити, джу, диш, гл. Настроить, наладить, приготовить, направить. *Я вже тобі напосудила, сїдай да ти.* Канев. у. *Напосудив млина таки як треба, а вітру немає.* Канев. у.

Напосудитися, джуся, дишся, гл. Собраться, наладиться, наготовиться. *Дочка оце вмерла, та її син щось напосудився,—лагодиться вмірати.* Канев. у.

На-поталу. См. Потала.

Напбгім, нар. Послѣ, на послѣ.

Напотрошити, шү, шиш, гл. Напотрошить.

Напоумити. См. Напоумляти.

Напоумляти, ляю, еш, сов. в. напоумити, млю, миш, гл. Вразумлять, вразумить, научать, научить, надоумливать, надоумить, наставлять, наставить на добрый путь. *Напоумте... Скажіть, будь*

ласка, як би ви мійому лиху запобігли. МВ. (КС. 1902. X. 150).

На-пóхвaті, нар. Подъ рукою. *Дежала сокира на-пóхвaті, а він узяв та й пішов.* НВолын. у.

На-пóхoпі, нар. = **На-пóхвaті**. *Стояв на-пóхoпі заступ, а він його заступив.* НВолын. у.

Нап́рaвa, ви, ж. 1) Наущення. подущеніе. *Як би не було од старих нап́рaви, то й діти б не дражили острожежником.* Харьк. у. 3 **нап́рaви**. По наущенію. 2) Починка, поправка, исправленіе.

Нап́рaвeць, нар. Направо. Вх. Зн. 40. **Нап́рaвити**. См. **Нап́рaвляти**.

Нап́рaвкa, ки, ? *Ні швeць, ні мнeць, ні нап́рaвкa.* Ном. № 2965.

Нап́рaвляти, ляю, еш, сов. в. **нап́рaвити**, влю, виш, гл. 1) Направлять, направить, наводитъ, навести. *Нап́рaвляли їх темними лісами.* Стор. МПр. 60. *Став лучок нап́рaвляти.* Рудч. Ск. I. 139. 2) Наущати, наущати, подстрекать, подстрекнуть. 3) Починять, починити, поправлять, поправити. *Дочке дружечка, дочке, черевички видочке, дружби ся поставити, — черевички нап́рaвити.* О. 1862. IV. 18. *Буду тебе наче всіх невольників доглядати, старій і новій кайдани нап́рaвляти, залицями за попереk втрое буду тебе брати.* АД. I. 212. 4) Исправлять, исправити. *Жид мовить: хрест не зогнуєть, ні нап́рaвить.* Ном. № 899. 5) **Нап́рaвляти пряжу**. Навертывати нитки на навою въ ткацкомъ станкѣ. Константиногр. у.

Нап́рaвник, ка, м. 1) Руководитель. 2) Подстрекатель, подувствитель. *То такий порадики, тільки на зле нап́рaвник.* Черк. у.

Нап́рaсний, а, е. 1) Несправедливый. *А на мене, молодю, нап́расная слава.* Мет. 87. 2) Дерзкій, обижакующій, задорливый. 3) Внезапный, скоропостижный.

Нап́рaсник, ка, м. Обидчикъ, задира. *Одчепися, нап́раснику, я не була на празнику.* Ном. № 2805.

Нап́рaсниця, ці, ж. Обидчица, задира. *Мисниця-нап́расниця.* Ном. № 527.

Нап́рaсно(е), нар. 1) Несправедливо. 2) Задорно, дерзко, обижая. 3) Внезапно, скоропостижно. *Нап́расне умер Іван: ураниці робив, а ввечір умер.* Камен. у.

Нап́расувати, сую, еш, гл. Наглядити.

Нап́расуватися, суюся, ешся, гл. Устать отъ глаженія.

Нап́рати, перу́, рeш, гл. Настирать.

Нап́рацювати, цюю, еш, гл. Наррабо-

тать. *Чи багати він нап́рацює?* О. 1862. III. 35.

Нап́рацювати, цююся, ешся, гл. Натрудитися, наработаться. *Нап́рацювавсь добре, поки постяив каміння докупи.*

Нап́рeчудo, нар. = **Нап́рoчуд**.

Нап́ривóзити, вóжу, вóзши, гл. Навозити, много привезти.

Нап́ривóбити, бóю, еш, гл. Пріобрѣсть. Неправильная форма вмѣсто **надбати**. Встрѣчена только у Котляревскаго: *Всяких всяких нап́ривóбала.* Котл. Ен. IV. 17.

Нап́ривóмати, мáю, еш, гл. Принять много.

Нап́ривóклад, нар. Напримѣрь.

Нап́ривóкритися. См. **Нап́ривóкритися**.

Нап́ривóкритися, рюся, ешся, сов. в. **нап́ривóкритися**, рюся, рюся, гл. Надобѣдать, надобѣсть.

Нап́ривóдити, джу, диш, гл. Надуть, выпучить. *Нап́ривóдив боки з дивування.*

Нап́ривóдитися, джуся, дишся, гл. Надуться, напыжиться. *Нап́ривóдилася, надумася, чому в кожух не вдяглася.* Нп.

Нап́ривóдки, нар. = **Нап́ривóсядки**. Вх. Зн. 40.

Нап́ривóчуд, нар. = **Нап́рoчуд**.

Нап́ривóкуватий, а, е. Дерзкій, буйный. Кіев. у.

Нап́ривóджувати, джую, еш, сов. в. **нап́ривóдити**, джу, диш, гл. 1) Наводить, навести, направлять, направить на что. *Нап́ривóдив його на п'яну дорогу.* Закр. 2) Наводить, навести много. *Нап́ривóдив гостей повну лату.* 3) Наговорить многое. *Язиком намов та нап́ривóдив узякої ніснїтшиці.*

На-п́ривóснї, нар. Въ началѣ весны.

Нап́рово, нар. Наскоро, на скорую руку. *Як шкoда буде нап́рово продати злїб, то я заставлю у брата, або що.* Павлогр. у.

Нап́рoкóдити, джу, диш, гл. Напроказити. *Мабуть добре нап́рoкóдив, що вже й очей не поже.*

Нап́рoпадїме, нар. На погибель. *Хто їде на Сїбір, то певне не на добро, а нап́рoпадїме.* Камен. у.

Нап́рoпуд, нар. Напроломъ, напрямкѣ. Мпж. 186.

Нап́рoрокóвати, кую, еш, гл. Напророчить. *По даремне таке нап́рoрокóвав стратий.* Г. Барв. 461.

Нап́рoсїти, ся. См. **Нап́рoшувати**, ся.

Нап́рoстати, таю, еш, гл. Выравниять, выпрямить. *Нап́рoстати цвях.* Камен. у.

Напростець, нар.—**Навпростець**. *Воюна напростець літає*. Ном. № 11405.

Напроті́я, напротів, нар. Напротив. *Повиставляло напроти сонця свої боки*. Левиц. I. 89. *Сіла собі напротив віконця*. Чуб. V. 621. См. **Напроти**.

Напроті́ти, рочу́, ти́ш, гл. Напречь. См. **Напрутити** 1. *Дикий кабан зімою рие землю—рило в його м'яке, а він його так напротить, що рие краще, як лопаткою*. Терс. об.

Напрохати́. См. **Напрохувати**.

Напрохувати, хую, еш, сов. в. **напрохати́, хаяю, еш**, гл.—**Напрошувати**.

Напрочуд, нар. На удивленіє. *Сон дивен, барзо дивен напрочуд*. Макс.

Напрошкі́, нар. Напрямикъ, прямої дорогою. Вх. Зн. 40.

Напрощувати, шую, еш, сов. в. **напросіти, рошу́, сиш**, гл. Напрашивать, попросити; созывать, созвать, приглашати, пригласити многихъ. *Напросили старців і вбоих*. Левиц.

Напрощуватися, шуюся, ешся, сов. в. **напросітися, шўся, сишся**, гл. (ногò про що). Долго просити кого о чьомъ. *Тебе я тільки напросився*. Федьк.

Напру́га, ги, ж. Напряженіє.

Напру́гий, а, е. 1) Плотный, крѣпкій тѣломъ, упругій. 2) Напряженный.

Напруго и **напругом**, нар. 1) Крѣпко; напряженно. *Не задрімав і на волосок напругом*. 2) Скоропостижно. *Напругом умер*. 3) Стремительно (о теченіи). *Вода напрую пішла*. Вас. 189. *Вода напругом пішла*. Вас. 212.

Напру́джувати, джую, еш, сов. в. **напру́дити, джу, диш**, гл. 1) = **Напрумувати**. *Напрудив свої сили*. Левиц. КС. 2) Напускати, напустити (о блохахъ).

Напру́дитися, джўся, дишся, гл. Навоняти (испустивъ вѣтры). *Напрудилася гадова свинота—бодай тобі реннуло!* Ном. № 12407.

Напру́жувати, жую, еш, сов. в. **напру́жити, жу, жиш**, гл. Напрягать, напречь; натягивати, натянуть. *Він напружив ноги, наче доганяв злодія*. Мир. ХРВ. 65.

Напру́жуватися, жуюся, ешся, сов. в. **напру́житися, жуся, жишся**, гл. Напрягаться, напречься.

Напруті́ти. См. **Напручувати**.

Напру́чувати, чую, еш, сов. в. **напруті́ти, рочу́, тиш**, гл. 1) Напрягати, напречь, натягивати, натянуть. *Напрутити*

косу (що косять), або тилку. 2) **Напрутіти вўса**. Закрутити усь.

Напру́гті́, ряжу́, жеш, гл. Нажарити. *Загадав жінці напругити сала*. Рудч. Ск. I. 195.

I. Напру́дати, даю, еш, сов. в. **напру́яти, ряду́, деш**, гл. Выпрядывати, выпрясти. *По два починки напрудаю*. Чуб. V. 916.

II. Напру́дати, даю, еш, сов. в. **напру́(е)нўти, нў, неш**, гл. Покрывать, покрывать, накрывать, накрыть; напяливати, напялитель. *Ти хоч би напрунула на себе хустку, чи шо*. Александр. у. Слов. Д. Эварн. *Напрудати віз (рядниною, повстю, шкурою)*.

I. Напру́датися, даюся, ешся, сов. в. **напру́ятися, дўся, дешся**, гл. Напрудаться, напруяться, попруять вдоволь. *Поки багата наспалась, убогая-небогая напрулась*. Чуб. V. 916.

II. Напру́датися, даюся, ешся, сов. в. **напру́(е)нўтися, нўся, нешся**, гл. Покрываться, покрываться, накрываться, накрыться; напяливаться, напялиться. *Один рукав подстелю, другим напрунуса*. Грин. III. 133.

Напру́дка, ки, ж. Брезентъ, покрывало для телѣги изъ кожи, войлока или ряднини, вымоченной въ дегтю.

Напру́ям, му, м. Направление. *Воно б можно це зробити (читальню), та як би всі такого напруям, як я*. Славяносерб. у.

Напру́мець, нар.—**Навпростець**. *Напрумець тільки орони літають*. Ном. № 11405.

Напру́міти, ся. См. **Напрумяти, ся**.

Напру́мяти, ляю, еш, сов. в. **напру́мітися, млю́ся, ми́шся**, гл. Напрумяться, направиться. *Вийшли дівчата з Очкурово двору і напрумилися до батюшки*. Мир. Пов. I. 147. *Очі напрумилися на його*. Мир. ХРВ. 140.

Напру́мок, мку, м.—**Напруям**. *Грицько... з усім напруямкою своєю тихого пахарського життя*. Мир. ХРВ. 391.

Напру́мувати, му́ю, еш, гл.—**Напрумяти**. *Іван, ще дитиною напрумований по хліборобській дорозі, так її й держався*. Мир. ХРВ. 125.

Напру́яти, ся. См. **Напрудати, ся**.

Напру́тити, сѣчу, тиш, гл. Навоняти (о животныхъ, человекѣхъ). *Брень, брень, шаповал, напрутити, наваняв, у кишеню поховав*. Ном. № 14174.

Напру́увати, су́ю, еш, гл. Напортити. **Напру́вання, ня**, с. Напаваніє. **Напру́вати, ваю**, еш, сов. в. **напру́вати**,

пою́, їш, *гл.* 1) Поить, напивать, напоить. *Напувала нас солодкими медами.* Мет. 188. *Козак коня напував.* Чуб. V. 135. *Напій, напій, чорнявая, сірій воли!* Чуб. V. 106. 2) Пропитывать, пропитать что-либо жидкостью. *Я вже ремінь добре напував дво-тем.* Борз. у.

Напудити, джу, диш, *гл.* 1) Налить. *Багато бочок напудили.* 2) Намочить. *От напудив, як той віл!* 3) Напугать.

Напудитися, джуся, дишся, *гл.* Напугаться, испугаться.

Напужитися. См. Напужуватися.

Напужуватися, жуся, ешся, сов. в. напужитися, жуся, жишся, *гл.* 1) Надуваться, надуться, напыжиться. *Шаровари напужились.* Кв. II. 125. 2) Принимать, принять надменный видъ.

Напужатися, каюся, ешся, *гл.* Настучаться (въ дверь).

Напундучитися, чуся, чишся, *гл.* = Набундучитися 2.

Напуск, ку, *м.* = Напуст.

Напускати, каю, еш, сов. в. напустити, пущу́, стиш, *гл.* 1) Напускать, напустить. *Хто це напустив собак у хату?* 2) Напускать, напустить сверху внизъ, свѣшивать, свѣсить сверху внизъ. *Начосів не напускай.* Ном. № 11264. 3) Нахмуривать, нахмурить. *Напустила брови, як сова.* 4) **Напуст напустити.** Послать наказаніе. *На нас таки Господь напуст напустив.* Г. Барв. 430. См. **Напуст.**

Напускатися, каюся, ешся, сов. в. напуститися, пущу́ся, стишся, *гл.* Нападать, напасть, набрасываться, наброситься. *На його напустилась розсержена молодиця.* Мир. ХРВ. 9. *Чорти як напустяться на його.* Мнж. 127.

Напуст, ту, *м.*, напусть, ти, *ж.* Попущеніе, наказаніе. *Ти, цариче, наша мати, напуст напустила: славне військо за-порожське та й занастимила.* Нп. *Бог напусть напустив, діти так і вмирають.* Борз. у. *Господь напусть напустив: гадюки набралось у нас такого багато.* О. 1862. V. 79.

Напустити, ся. См. Напускати, ся.

Напустошити. См. Напустошувати.

Напустошувати, шую, еш, сов. в. напустошити, шу, шиш, *гл.* Опустошать, опустошить много чего.

Напустуватися, туюся, ешся, *гл.* Нашалиться.

Напутити. См. Напучувати.

Напутниця, ці, *ж.* Наставниця. *По-*

радо мимля моя, напутнице моя і мати. Мкр. Г. 25.

Напухати, хаю, еш, сов. в. напухти и напухнути, хну, неш, *гл.* Напухать, напухнуть.

Напучати, чаю, еш и напучувати, чую, еш, сов. в. напучити, пучу́, тиш, *гл.* Указывать, указать путь, надоумливать, надоумить. *Хиба я напучав їх красти? Сами зробили, а на мене клепають.* Ново-мокс. у. *Я тебе розважала, напучала, як рідна мати.* Г. Барв. 246. *Тепер я тебе напучу, як помиритися з жінкою.* Г. Барв. 343. *Мабуть нечистий напучив його.* К. ЧР. 29.

Напхати, ся. См. Напихати, ся.

Напхкатися, каюся, ешся, *гл.* Нахныкаться.

Напхом, нар. Биткомъ. Народу напхом налізло. Напхом понабивані скрині.

Напшкати, каю, еш, *гл.* 1) Навонять (испуская вѣтры). 2) Наговорить, употребляя звуки пш (о полякахъ). *Прийшов мях, напшкав, напшкав ти й пішов собі.* См. **Нананати.**

Напшотити, шбчу, тин, *гл.* = **Напсегтети.**

Нап'ясті, ся. См. Напінати, ся.

Нап'ятнувати, н'ю, еш, *гл.* Заклеймить, отмѣтить. *Нап'ятнуймо його, щоб і діти його знали, що за цяця був їх татуньо.* Св. Л. 222.

Нарабувати, бую, еш, *гл.* Награбить.

Нарада, ди, *ж.* Совѣщаніе.

Нараджувати, джую, еш, сов. в. наредити, джу, диш, *гл.* Совѣтовать, посо-вѣтовать. *Вже вони мені пороги позбивали, ходячи да нараджуючи, щоб я притьмом брався.* Г. Барв. 413. *Хороше нарадив.* Ном. № 6122. *Ії чоловіка хтось і нарадив.* Мнж. 9.

Нараджуватися, джуюся, ешся, сов. в. наредитися, джуся, дишся, *гл.* Совѣтоваться, посовѣтоватися, совѣщатися.

Наражатися, жаюся, ешся, *гл.* = **Нараджуватися.** *Ой там Михалюк умивається, із своїм таточком наражається.* Грин. III. 43.

Нараз, нар. Вдругъ, сразу. Хто нараз, буде зараз. Ном. № 5596.

Наразитися, жуся, зішся, *гл.* 1) Наткнутися на что-либо острое. 2) — **кому.** Навлечь на себя чье нибудь неудовольстіе.

Нараквиця, ці, *ж.* 1) Поручь (у священника). 2) Шерстяныя или овчинныя манжеты. Вх. Зн. 40. Шух. I. 130.

Нарáлити, лю, лиш, г. Напахать рáлом.

Нарáльнийк, ка, м. Желѣзная часть рáла, одѣвающая копѣсть, родъ сошника. Чуб. VII. 401.

Нарамíнныйк, ка, м. Наплечникъ.

Нарахувáти, хую, еш, г. Насчитать.

Нарáяти, рáю, еш, г. Насовѣтовать, посовѣтовать; указать, порекомендовать. *Нарай, нарай, брате, де дівчину взяти.* Нп. *Нараяв я до баби добрих людців.*

Нарвáти, ся. См. Наривати, ся.

Нáрвина, ни, ж. Деревянная палка, которою удерживають полозъ саней вЪ изогнутомъ положеніи при его приготвленіи. Сумск. у.

Наревтí, реву́, вѣш, г. Наревѣть. *А нам про се пороги наші інші надії й міркування наревли.* К. ПС. 136.

Нареготáтися, гочу́ся, чѣшся, г. Нахотѣться.

Наректí. См. Нарікати.

Нáремний, а, е. Внезапный, скоропостижный. Угор.

Нарѣпатися, паюся, ешся, г. = Нарѣпкаться.

Нарѣпкаться, каюся, ешся, г. Нажраться. *Нарѣпкався, як свиня брани.* Ном. № 12249.

Нарѣчений, а, е. Нареченный. *Робимо вкупі, молотимо і в гаях рубаємо з нареченим тестем.* Г. Барв. 178. *Вийди, мати, з хати, познавати дитяти: вчора було наречене, а тепер повінчане.* Мет. 171. **Нарѣчена.** Невѣста. **Нарѣчений.** Женихъ. *А ось і моя наречена! сказав Сомко, обернувшись до Лесі.* К. ЧР. 103.

Наречí, чу́, чѣш, г. = Наректи. Желех.

Нарѣштí, нар. Наконецъ. *А нарѣштí піп Кирика кулаком у спину: пішов геть з моєї хати, еретичий сину!* ЗОЮР. II. 86. *Ой пив мед і горілку, ще й музики водив, а нарѣштí досталося, що в поліції сидів.* Руд. Чп. 237.

І. Наривáти, вáю, еш, сов. в. нарвáти, рву́, вѣш, г. 1) Нарывать, нарвать. *Ой нарвала дівчина лободи, лободи.* Нп. 2) Надрывать, надорвать частью. *Віжки були цілі, не наравні, а як потяг, — так і перервали.* Волч. у. 3) Прикрѣплять ярмо къ дышлу, и вообще приводит его въ надлежащій порядокъ для запряжки. Рудч. Чп. 251. *Гей вози мажете, ярма наривайте, сиві воли запрягайте!* Рудч. Чп. 97. У Кулиша: *надѣть ярмо на воловъ: Вижке ярмо... нарвати кротороим.* К.

Дз. 12. **Наривáти бики.** Запрягать воловъ. Вх. Зн. 40.

II. Наривáти, вáю, еш, сов. в. нарíти, рíю, еш, г. Нарывать, наруть. *Клята свиня нарила на городі такою, що хоч плач!*

Наривáтися, вáюся, ешся, сов. в. нарвáтися, вўся, вѣшся, г. Набрасываться, наброситься на ѣду, съ жадностью ѣсть. *Літо, зробилось вдень жарко. Отара цілий день на тирлі недалеко води... Сонце на захід; отара наривається на пащу.* О. 1862. V. Кух. 33.

Нариг'лювáти, г'люю, еш, и нариг'увáти, г'ую, еш, г. Плохо написать, нацарапать. *Бач, як нариглював письмо.* Волч. у.

Наримарювáти, рíю, еш, г. = Налимарювати.

Наринáти, нáю, еш, сов. в. нари́нути, рíну, неш, и нарнўти, рнў, нѣш, г. Литься въ большемъ количествѣ, налиться, нахлынуть. *Як нарнуло води з моря, весь день не спадає.* Мил. 67.

Нарíпатися, паюся, ешся, г. 1) Много разъ отворить и затворить дверь, часто ухдѣть и снова входитъ, отворяя и затворяя дверь. *І коли ти вже нариваєшся? То з хати, то в хату!* 2) Навязаться, привязаться. *Чоловік кабана смазив, циган і наривався: дай та й дай йому м'яса.* Ном. № 938.

Нарíти. См. II. Наривати.

Нарíтники, ків, м. мн. Шлея. *Пристало, як свині наритники.* Ном. № 11207.

Нарихтувáти, тўю, еш, г. Направить, нацѣлить, навести (пушку). *Велів гармати нариштувати, на Вирвин город стріли пускати.* АД. I. 19.

Нарíчити, чу, чиш, г. Слишкомъ много наложить, навалить, навьючить. *Думаю, що усе забрали з баштана, а я іще такий віз наричив, що медве воли довели.*

Нариштувáти, тўю, еш, г. 1) = Нарихтувати. *Нариштуйте джерела огняні на Чорне море.* К. Бай. 93. 2) Наложить. *Нариштували повніі мажи (харчу).* ЗОЮР. I. 289.

Нáрівні, нар. Наравнѣ.

Нáрівно, нар. Одинаково. *Нарівно жалко (усіх діток).* Ном. № 9215.

Нарів'ячко, а, с. ? *Молодая та дівчинонько, куди тебе батько оддає?.. Чи в чужую землю, чи в велику сем'ю? Чужа земля під коріннячком, чужа сем'я під нарів'ячком.* Мет. 222.

Нарід, роду, м.—**Народ**. *Любить бо нарід наш*. Єв. Л. VII. 5.

Наріжний, а, е. Угольний, краєугольний. *Копай наріжню яму на слуп наріжний*. Київ. г. *Хто положив наріжний камінь*. К. Іов. 84.

Наріжник, ка, м. 1) Уголь крыши, угловое стропило. Залюбовск. 2) Оковка листовимъ желѣзомъ угла сундука (на крышкѣ и внизу). Вас. 150. 3) Часть ключа, прибора для ношенія сѣна. См. **Ключ**. Шух. I. 171.

Наріжниці, ниць, ж. мн. 1)—**Наріжник** 1. Чуб. VII. 378. 2) Снопы, которые кладуть на углахъ крыши.

Нарізати. См. **Нарізувати**.

Нарізно, нар. Отдѣльно, порознь. *Нарізно од нас*. Левиц. КС. *Ми з братом нарізно живемо*.

Нарізути, знѹ, нѣш, гл. Одн. в. отъ **нарізувати**. *Візьме стручечок да нарізне і спустить меду туди*. Г. Барв. 425.

Нарізувати, зую, еш, сов. в. **нарізати**, ріжу, жещ, гл. 1) Нарѣзывать, нарѣзати. 2) Усердно играть. *В шинку нарізують тобі цимбали, кобза і сопілка*. О. 1861. III. Гул.-Арт. 111. *Нарізує на скрипці*.

Нарізуватися, зуюся, ешся, сов. в. **нарізатися**, ріжуся, жещся, гл. Наткаться, наткнуться. *Інший (черкес) наріжеться на пластуна, то й аминь йому*. О. 1862. II. Кух. 64.

Нарік, нар. На будущій г. дѣ. *Бог його знає, що нарік буде*. Камен. у.

Нарікання, ня, с. Ропоть, жалоба. *Поситались кепкування й нарікання і на Павлючу*. Стор. МПР.

Нарікати, каю, еш, сов. в. **наректі**, речѹ, чѣш, гл. Соверш. видъ употребляется только при двухъ первыхъ значеніяхъ. 1) Называть, назвати. *Свое дитя без соррома байстрял нарікає*. Шевч. 21. 2) **Нарѣчено**. Назначено, суждено. *Ти вже коли наречено вірвати, і знахури не відшепчуть*. ЗОЮР. II. 289. 3) Горевать, сѣтовать. *Потім будеш нарікати, що з бідною оженився*. Нп. 4) Попрекать, упрекать. *Не весів отець і мати за молодого сина подружжя поняти,—а зараз стане (син) слѣбом-сілля нарікати*. Мет. 349. *Ой мені батько так нарікає*. Мет. 44. *Жінка вже поприбрала, кленучи чоловіка ти нарікаючи*. Рудч. Ск. II. 128. 5)—**на ко́го, на що**. Жаловаться, ронтати. *Ми своїх будем жен науцати, щоб на тебе не нарікати*. Нп.

Нарістка, ж. Телка. Екатер. у.

Нарість, рости, ж. Нарость. НВолын. у.

Нарнѹти. См. **Наринати**.

Наробіти, ся. См. **Наробляти**, ся.

Наробляти, ляю, еш, сов. в. **наробіти**, блю́, биш, гл. 1) Дѣлать, надѣлать. *Прости мені, мій батечку, що я наробила!* Шевч. 73. *Пинчуки багачко лиха нам наробили*. Стор. *Та жало наробила, та серце засмутила*. Грин. III. 230. 2) Наробывать, наработать.

Нароблятися, ляюся, ешся, сов. в. **наробітися**, блюся, бишся, гл. 1) Наробываться, наработаться, устать работать. *З рук наробитись, з ніг находитись*. Ном. № 4560. *Хоч як за день наробитишся, а вечір прийде,—кортить ни вулицю*. 2) О выдѣльваемой кожѣ: утолщаться, утолститься отъ долгаго лежанія въ зольномъ чану. Вас. 158.

Наров, ву, м.—**Норов**.

Наровлівий, а, е—**Норовливий**. Мет. 141.

Народ, ду, м. Народъ.

Народжувати, джую, еш, сов. в. **народіти**, джѹ, диш, гл. Раждать, родить. *Так його мати народила*. Ном. № 2917.

Народжуватися, джуюся, ешся, сов. в. **народітися**, джѹся, дишся, гл. Раждаться, родиться. *Народивсь Ісус у Віфлиемі Юдейському*. Єв. Мт. II. 1. **Місяць (молодик) народився**. Появилась молодая луна.

Народина, ни, ж. Презр.: человекъ, народъ. *Проклята народина в'язку сина взяла*.

Народіти, ся. См. **Народжувати**, ся.

Народний, а, е и **народній**, я, е. Народный.

Народник, ка, м. Ученикъ народного (уѣзднаго) училища во вторую четверть XIX. в. Сим. 72.

Народність, ности, ж. Народность.

Народовець, вця, м. Народникъ. *Ми... носимо народню свиту, бо ми, народовці, стаємо на бік народа*. Левиц. Пов. 159.

Народовий, а, е. Народный.

Народок, джу, м. Народъ. *А тут і всякого иншого народку намножилося*. КС. 1883. III. 670.

Народолюбець, бця, м. Любящій народъ; народникъ. К. МХ. 33. *Українським... народолубцям забороняли сповіщати рідний край про все, чим би освітілась його темрява*. К. XII. 125.

Народолюбний, а, е. Любящій народъ. Желех.

Народжати, даю, еш, гл.—**Народжу**

вати. *А як мене нарождала,— свою кров проливала.* Грин. III. 690.

Нарожденець, нця, м. 1) Новорожденный. 2) Уроженець. *Ми його знаємо, він з нашого села, у нас і родився—наш нарожденець.* Екатер. у. Залюбовск.

На-розвідні, нар. На развѣтъ. *Це було на-розвідні, як стало світати.* Новомосковск. у. Залюбовск.

На-роздріб, нар. Въ розницу, по мелочамъ. *Четвертей сто вапни продав я в-гурт, а останню, четвертей тридцять, на-роздріб.* Екатер. у.

Нарозмовлятися, дяюся, ешся, гл. Наговориться. *З ким люблюся, то й не наговорюся, з ким кохаюся, то й не нарозмовляюся.* Грин. III. 387.

Нарозуміти, млю, міш, гл.—**Напоумити.** *Нарозумив би тебе Бо.* Вх. Зн. 40.

Нарозуміти, мію, еш, гл. Взять въ толкъ, набратися умѣнья. *Пани нарозуміли од мужиків, як хазяйнувати треба.* Волч. у.

Нароїти, роїю, їш, гл. Нароить, навести молодыхъ роевъ. *Нароїть роїв.* К. ПС. 113.

Нароїтися, роїюся, їшся, гл. Нароиться. *Чи багато в тебе свого літа роїв нароїлося?*

Нароком, нар. Нарочно, умышленно. *Заволоком—уродиться, як нароком.* Ном. 7169. *Чи ти вже мене узався нароком за-напастити?* МВ. (О. 1862. I. 101).

Нароніти, нію, ниш, гл. Уронить много. *Та летіла зозулечка через сад, наронила пір'ечка повен сад.* Kolb. I. 292.

Наросказувати, зую, еш, гл. Наговорить, рассказать много. *Наросказував м'я, торбу і три оберемки.* Ном. № 13045.

Наросказуватися, зуюся, ешся, гл. Вдоволь рассказать. *І не наросказується опісля, які дива там бачив.* Св. Л. 268.

Наросля, лі, ж. Нарость вокругъ ствола дерева. НВолын. у.

Нароспальці, нар. Въ сердцахъ.

Наростати, таяю, еш, сов. в. нарості, туй, теш, гл. Наростать, нарости. *Стрижчи пана, як візцю,—на йому шерсть наросте.* Ном. № 1234. **Сало наростає.** Отлагается жиръ.

Наростень, тня, м. 1) Нарость. Звенигор. у. Вас. 157. 2) Мозоль. *Наростеня просто не можна зрізати, а треба перше роспарити, до він і вилізе.* Подольск. г.

Нарості. См. **Наростати.**

Наросток, тва, м.—**Назімок.**

Нарошне, нар. Нарочно. Рудч.

Нарощинати, няю, еш, гл. О тѣстѣ: заквасить много. *Нарощиняв, а чим замисити?* Ном. № 3523.

Нарти, тів, м. мн. Костяные коньки изъ реберъ животныхъ. Св. Л. 40.

Нарубати, баю, еш, гл. Нарубить. *А ну, синку, розкидаймо хлівець та нарубаємо дровець.* Ном. № 10289.

Нарубатися, баюся, ешся, гл. Нарубиться.

Нарубень, нар. Ребромъ. *Клади його нарубень.*

Нарубі, нар. Назнанку, назворотъ. Угор.

Наруга, ги, ж. Издѣвка, посмѣяніе, позоръ. *Од матері сороба і наруги при-няла.* АД. I. 215. *Пришли, пришли, мій миленький, хоч нароком моде, нехай мені од батенька наруги не буде.* Нп. *Почне перед панночками наругу на його зводити.* МВ. (О. 1862. III. 48).

Наругати, гаю, еш, гл. Укорять, корить. *Він (писарь) був і мої гроші не оддавав, так я став наругати, то він і оддав.* Новомоск. у. (Залюбовск.).

Наругач, ча, м. Ругатель, насмѣшникъ.

Наругувати, гую, еш, гл.—**Наругати.** *Став мене батько наругувати за ту кражу, то мені вже не можна було дома жити,—я й пішов з дому.* Новомоск. у. (Залюбовск.).

Наругуватися, гуюся, ешся, гл.—**на кого.** Задѣвать, затрогивать. *Він часто на мою брата наругується і на мене, то я йому змовчую, а брат не змовчав,—оп він і лаявся.* Новомосковск. (Залюбовск.).

Наруч, нар. На-руку, съ руки, кстати. *А йому се й наруч.*

Нарушати, шаю, еш, гл. Двигать, шевелить. *Ой у полі билина, вітер нею хитає, та й найменша пташина і та нарушає.* Чуб.

Нарюмсатися, саюся, ешся, гл. Наплакаться, нахныкаться.

Наряд, ду, м. 1) Нарядъ, убранство. *Я їй дорой наряди справила.* Чуб. V. 720. *Вивела вдова, вивела небога свою дочку у наряді.* Грин. III. 207. 2) Сбруя. *Ой у саді, саді, саді-винограді, стояв кінь вороний у наряді.* Мет. 98. Ум. **Нарядонько.** *Як удасться твій миленький та ревнивий,—не дасть тобі нарядоньку поносити.* МУЕ. III. 131.

Наряддя, дя, с., соб. Орудіе. *Дає Іванові шість волів, плуг, віз, рало, все господарне наряддя.* Чуб. II. 523.

Наряджати, джаю, еш, сов. в. **нарядіти, джѹ, дш,** *гл.* 1) Приготовлять, приготовить, приводить, привести въ порядокъ, устроить. *Нарядив він новий серп пшениченьку жати.* Нп. *Ми йому ланки нарядили.* Борз. у. 2) Убирать, убрать, нарядать, нарядить. *Не за для тебе сю калину садили, а за для тебе дівку нарядили.* Грин. III. 488. 3) Снаряжать, снарядить, назначать, назначить. 4) **Нарядіти дитину.** Выраженіе, имѣющее смыслъ: сдѣлать ребенка. *Було й цілуємось, захилившись за двері, а тут не стямилась, як і дитину нарядили.* Г. Барв. 476. 5) **Нарядіти перекір.** Сдѣлать наперекоръ, сдѣлать вопреки чему. *А я тобі, моя мати, перекір наряджу: повну хату, ще й кімнату женихів наведу.* Нп. 6) **Нарядіти ціну.** Назначить цѣну. *Взяли тому коню ціну нарядили, півторака карбованців та й чотирі.* Нп.

Наряджатися, джаюся, ешся, сов. в. **нарядітися, джуся, дшся,** *гл.* 1) Нарядаться, нарядиться. *Умилася, причепурилась і як в неділю нарядилась.* Котл. Ён. 2) Приготовляться, приготовитьсь. *Гуслі пудуть, до двору йдуть: та наряджайся, Марусю, бо возьмуть тебе.* КС. 1883. II. 385.

Нарядонько, ка, м. Ум. отъ наряд.

Наряджати, жаяю, еш, *гл.* = Наряджати.

Наряджатися, жаяюся, ешся, *гл.* = Наряджатися.

Насад, ду, м. 1) Часть телѣги: подушка поверхъ оси. Рудч. Чп. 249. *Садися ж іззаду та не поламай насаду.* Чуб. V. 635. 2) Часть саней (нерчуг), которыми гупулы свозять срубленныя деревья: перекладна, лежащая на попилахъ и связывающая полозья; такихъ перекладныхъ въ саняхъ двѣ. Шух. I. 180.

Насаджати, джаю, еш, *гл.* Посадить много, многихъ. *Ото насаджала на віз,—насилу коні йдуть.*

Насаджувати, джую, еш, сов. в. **насадіти, джѹ, дш,** *гл.* 1) Насаживать, насадить. *Один чоловік насадив виноградник.* Ев. Л. XX. 9. 2) Надѣвать, надѣть, насаживать, насадить. (Вітряк) *видумав чорт. Чорт уже все поставив, тільки крил, що вони хрестом, не почепе та каміння не насаде, бо й там хрест.* Драг. 17. 3) Разложить на току хлѣбъ для молотбы. *Домолочував жита: півкони було насажено.* Зміев. у.

Насадіти. См. Насаджувати.

Насадовити, влю, виш, *гл.* Насадить,

разсадить. *Насадовила гостей, що сісти не можна.*

Насажати, жаяю, еш, *гл.* = Насаджати.

Насажувати, жуо, еш, *гл.* = Насаджувати.

Насалити, лю, лиш, *гл.* Насалить. *Губи насалить.* Ном. № 8791.

На-самоті, нар. Наединѣ, съ глазу на глазъ. *Дівчача натура усюди однаковісінька: проміж людей так і соромиться, нехай же на самоті, так ну!* Кв. I. 248.

Насамперёд, нар. Прежде всего. *Вони ж його насамперед барзо привітали.* Нп.

Насваріти, рю, рш, *гл.* Погрозить—словами или дѣйствіемъ. *Я йому казав, щоб він не бунтувався у холодній, а він давай мене лаяти та ще й палицею насварив, піднявши її вгору.* Новомоск. у. (Залюбовск.). *Віт насварив на мене.* Федьк.

Насварітися, рюся, ршся, *гл.* 1) Разсердиться на кого, погрозить кому. 2) Вдоволь нассориться, набраниться.

Насвѣтати. См. Насвѣтувати.

Насвѣтувати, тую, еш, сов. в. **насвѣтати, таю, еш,** *гл.* Высвѣтывать, высвѣтывать. *Насвѣтав батька свого лисою, от і сиди тепер з гарбузом.*

Насвѣтуватися, туюся, ешся, *гл.* При-свѣтываться. *Насвѣтується до мене Петру. Насвѣтувався якийсь кийвський, та вона... (не схотіла).* Св. Л. 133. *Пан Кулінський почав на Масю насвѣтуватись.* Св. Л. 275.

Насвѣтитися, чюся, тишся, *гл.* Вдоволь посвѣтитъ. *Тобі, місяцю, насвѣтитися, мені по світу надивитися.* Марк. 91.

Насв'ятіти. См. Насв'ячувати.

Насв'ячувати, чую, еш, сов. в. **на-св'ятіти, в'ячѹ, тиш,** *гл.* Насв'ячивать, насв'ятить.

Насердний, а, в. Сердечный. *Ти мої рани насердні заюла, замовила рідним словом, рідною піснюю.* Г. Барв. 492. *Не діло мене крушило, а туй насердна.* Г. Барв. 119.

Насербд, нар. Посреди; на средину. *З чужим і насеред села розставайся.* Ном. № 9690.

Насидітися, джуся, дшся, *гл.* Насидѣться. *Коло неї не насидиться.* Мил. 97.

Насилати, ляю, еш, сов. в. **наслати, шлю, шлеш,** *гл.* Насылатъ, насылать. *Наслаю до нас чужих людей! Се Господь мені лихо наслав!* МВ. (О. 1862. III. 47). **Се не-лічче наславо.** Какъ будто-бы кто-тоумышленно причинилъ (это несчастіе). Ном. № 2133. **Насланий.** Причиненный чужой

злой волей (о болѣзни, какомъ-либо несчастіи). Мил. 34.

Насилкомъ, нар. Насильно. *І не хотів, так насилком проміяли кобилу.* Терск. об.

Насилу, нар. Съ трудомъ, едва. *Насилу десять чоловік його подужали.* Стор. *Насилу ноги волочу.* Мет. 167.

Насильно, нар. Насильно. *Мене мати насильно женила.* Чуб. V. 728.

Насильний, а, е. Сдѣланный, совершенный по принужденію, насильно. *Він їй не буде насильною роботою морити, на панщину ганяти.* Мир. ХРВ. 98. *З насильного колодязя води не пийть.* Ном. № 1088.

Насильно, нар. Насильно. *Насильно колодязь копати—води не пийть.* Ном. № 1088.

Насильство, ва, с. Насиліе. *Насильство і тиранство.* К. XII. 127.

Насильці, нар. Насильно.

Насиніти. См. **Насинювати**.

Насинювати, нюю, еш, сов. в. **насиніти**, **нію**, **ниш**, гл. Насинивать, насинить.

Насипати, паяю, еш, сов. в. **насипати**, **плю**, **пlesh**, гл. 1) Насыпать, насыпать. *Пам'ятатиме до судної дошки, поки аж порошу на очі насиплють.* Ном. № 3646. *Казав собі насипати високу могилу.* Нп. 2) Наливать, наливать. *Насипай швидче борщу,—їсти хочеться, аж шкура болить!* Харьк. г. *Насип мені ще чарочку!* Харьк. *Насипмо оливи.* Рудч. Ск. II. 150.

Насипом, нар. Насыпавъ просто (на возъ, напр.), не помѣстивъ предварительно въ мѣшокъ или что-либо подобное. *Насипали віз насипом.* *Показав тютюн... потертий, бо насипом його в кишені носив.* Св. Л. 235.

Насипчасто, нар. Насыпано обильно. *Як насипчасто, то й накупчасто.* Ном. № 12309.

Насит, ту, м. Насыщеніе. *Вкинутись... у ту ідолюску роскш, що нема їй ні міри, ні впику, ні наситу.* О. 1861. I. Куліш, 317.

Наситіти, ся. См. **Насищати**, ся.

Насищати, щаяю, еш, сов. в. **наситіти**, **сичу**, **тіш**, гл. 1) Насыщать, насытить. *Із ним на суд стати, правди не зиськати, тільки сріблом-золотом панів нисцищати.* ЗОЮР. II. 102. *Дірявого мішка не наситиш.* Ном. № 4754. 2) Сварить меду (для пѣтя). *Бочку меду наситимо.* Грин. III. 104. У Котляревскаго употреблено въ знач.: подсластить медомъ воду. *Сити із меду наситили.* Котл. Ен.

Насищатися, щаяюся, ешся, сов. в.

наситітися, **сищуся**, **тішся**, гл. Насыщаться, насытиться.

Насивати, ваяю, еш, сов. в. **насіяти**, **сію**, **еш**, гл. Насѣвать, насѣять. *Насіяла борошна на хлѣб.* *Насіяла василечків у зеленому саду.* Нп.

Насідати, даяю, еш, сов. в. **насісти**, **насіду**, **деш**, гл. 1) Насѣдать, насѣсть, садиться, сѣсть на что. *Та до його сизокрили орли налітали, в головах насідали.* КС. 1882. XII. 502. 2) Налегать, налечь, притѣснять, притѣснить. *Нехий Бог скарає того, хто насідає на кою.* Ном. № 1084. *Покинь... горілку пити; се на тебе й нудьки з похмілля насідає.* О. 1862. VII. 45.

Насідатися, даяюся, ешся, гл. Нападать, напускаться. *Чою ти насідавися на мене?*

Насідок, два, м. Насиженное яйцо.

Насікати, каяю, еш, сов. в. **насікти**, **сичу**, **чѣш**, гл. 1) Насѣкать, насѣчь, нарубливать, нарубить мелко. *Кабанові кропиви насікла.* Г. Барв. 370. *Уже б та молодичка насікла-нарубала,—т. е. много и скоро говорить.* Ном. № 13050. 2) Только несов. в. Обвинять. *На мене тим насікають, що був раз під судом, ну через те і кажуть, а я не брав їньої скотини.* Новомоск. у. (Залюбовск.).

Насініна, ни, ж. Одно сѣмячко, одно зерно. Константиногр. у.

Насіний, а, е. Сѣменной, сѣменистый. Мнж. 186.

Насіניים, ка, м. 1) Плодъ, оставленный на сѣмена. 2) Дерево, оставленное при порубкѣ лѣса.

Насіння, ня, с. 1) Сѣмя, сѣмена. *Що ж бо то за зілля—чорнее да насіння?* Мет. 230. *Оце добула собі насіння з круглих буряків.* 2) Сѣмячки (подсолнечника и пр.) *Дівчата лузали насіння.* 3) Сѣмя, потомство; отродье. *Промовив Авраамові і насінню його.* Ев. Л. I. 55. *Пускали колоддя, каміння і враже так товкали насіння, що у рупулців хляв і дух.* Котл. Ен. V. 64. Ум. **Насіннячко**. Сим. 225.

Насіпати, паяю, еш, гл. 1) Надергать. *Такий уже з тебе возниця,—тільки насіпав коня.* 2) Натомить дерганіємъ. *Смикаючи сіно, насіпав собі руки.*

Насіпатися, паяюся, ешся, гл. Надергаться.

Насісти. См. **Насідати**.

Насічі, чу, чѣш, гл. = **Насікти**. Желех.

Насічка, ки, ж. ? *Коли коні їдять січку, держи й насічку.* Ном. № 13229.

Насіяти. См. Насівати.

Наскака́ти, наскачу́, чеш, *г.* Наскакать. *Аби болото, а жаби наскачуть.* *Ном. № 5419.*

Наска́увати, кую, еш, *сов. в. наскóчити, чу, чиш,* *г.* Наскакивать, наскочить. *Тут їм назустріч і коні наскочили.* *Стор. Не кінь наніс, але сам молодець наскочив.* *Ном. № 7046. Оттут би наскочить на його налюю смертю.* *К. ЦН. 227. Мовчи!—писнула пані, наскакуючи.* *МВ. (О. 1862. III. 70).*

Наскарбля́тися, ляюся, ешся, *г.* Приобрѣтать деньги, наживаться. *Корчми жиди взяли, порон теж у їх руках,—наскарбляються вражі жиди.* *Канев. у.*

Наскида́ти, даю, еш, *г.* Набросать. *Наскидали самих денежок стільки!* *ЗОЮР. I. 153. Як заспіваю пісень козацьких під кобзу, дак наскидають геть у шапку цюшей.* *К. ЦН. 307.*

Наскита́тися, таяюся, ешся, *г.* Наскитаться. *Я ж уже наюрювалась і наскиталась із тобою.* *Мил. 207.*

Наскінчу́, нар. Вь концѣ, наконець. *Наскінчу схопила себе обіруч за лиця.* *Св. Л. 93. Бути наскінчу.* *Приходить кь концу. А на дворі тим часом січень... був наскінчу.* *Св. Л. 94.*

Наскіпати. См. Наскіпувати.

Наскіпа́тися, паюся, ешся и **наскіпуватися, пуюся, ешся,** *сов. в. наскіпати, паюся, ешся,* *г.* Набрасываться, наброситься, нападати, напасть; пристаивать, пристать. *Доля... як михоманка,—не розбира, на кого наскіпається; чоловік, чи пан,—їй все однаково.* *О. 1861. III. 13. Як наскіпався на мене, так куди тобі!* *Мир. Пов. I. 142. Наскіпався, мов на батька.* *Ном. № 3465.*

Наскладати, даю, еш, *г.* Сложить много. *Желех.*

Насклясь, *нар.* Косо, наклонно.

Наскляка́ти, каю, еш, *г.* Созвать многих. *Гультайства силу насклякав.* *К. ПС. 102.*

Наскось, *нар.* Наикось. *О. 1861. XI. Свид. 34.*

Наскóчити. См. Наскакувати.

Наскрада́ти, даю, еш, *г.* Накрасть. *Як возив він ліс жидівський, то наскрадав лісу чимало.* *Канев. у.*

Наскрипі́ти, плю, піш, *г.* Наскрипѣть.

Наскрізь, *нар.* Насквозь. *А сей спи-*

сом наскрізь пробив і до землі врага пришив. *Котл. Ен. VI. 32.*

Наскрізьний, а, е. Сквозной. *Ні, ті двері не наскрізьні були,—вони були забиті і замазані; ходили тільки в перві двері.* *Александров. у. (Залюбовск.).*

Наскуба́ти, баю, еш, *сов. в. наскубти, бу́, бѣш,* *г.* 1) Надирать, надрать. *Наскуб чуба йому.* 2) Надергивать, надергать. *Наскубла пір'я. Наскуб сіна з стога.*

Наскуба́тися, баюся, ешся, *сов. в. наскубтися, буса, бѣшся,* *г.* 1) Надирать, надрать. *Добре наскубь (хлопця).* *Мнж. 122.* 2) Вдоволь надергиваться, надергаться. *(У півня) пір'я покострубачен; а наскубся, стрепенувся... і пішов.* *Сям. 211.*

Наскупóувати, вую, еш, *г.* Накупать. *Наскупував свиней десяток.* *О. 1862. IV. 82.*

Наскуча́ти, чаю, еш, *сов. в. наскучити, чу, чиш,* *г.* Наскучать, наскучить. *Да вже ж мені наскучило.* *Чуб.*

Насля́ти. См. Насялати.

Насля́тися, шля́ся, шлѣшся, *г.* Насляться.

Наслі́нити. См. Наслинювати.

Наслі́нювати, нюю, еш, *сов. в. наслі́нити, ню, ииш,* *г.* 1) Наслюивать, наслюить, смачивать, смочить слюной. *Желех.* 2) Слюнявить, наслюнявить.

Наслі́ддя, дя, с. Наслѣдіе. *Таке мукавому наслі́ддя.* *К. Іов. 45.*

Наслі́дній, я, е. Наслѣдственный. *Земля наслі́дня.* *К. Бай. 24.*

Наслі́док, дку, м. Слѣдствие, послѣдствие. *К. XII. 13.*

Наслі́дство, ва, с. Наслѣдство. *Я приїхав оглядати своє наслі́дство.* *Левец. I. 66.*

Наслі́дування, ня, с. Подражаніе. *Желех.*

Наслі́дувати, дую, еш, *г.* 1) Наслѣдовать. *Що робити мені, щоб життя вічне наслі́дувати?* *Єв. Мр. X. 17.* 2)—*но́го, що.* *Подражать.* *Желех.*

Наслі́дувач, ча, м. Подражатель. *Желех.*

Наслу́хати, хаю, еш, *г.* Услышать, прослышать. *Наслухав я, що там добре живеться.*

Наслуха́ти, хаю, еш, *г.* Прислушиваться. *Я вже давно наслухаю, до чою воно дійде.* *О. 1861. XI. Кух. 27. Як вітер подихає, зашепестить комиш, пластун іде ходом сміло, а як вітер оддихає, то він стоя наслухає.* *О. 1862. II. 63.*

Наслу́хатися, хаюся, ешся, гл. Наслушаться. *Наслухався вже всюю.* Рудч.

Насма́жити. См. **Насмажувати.**

Насма́жувати, жую, еш, сов. в. насма́жити, жу, жиш, гл. На жаривать, на жарить. *Дожидаючи гостей, насмажили гусей, поросят по двое.*

Насма́лити, лю́, лиш, гл. 1) Опалить во множествѣ. *Насмалили аж трьох кабанів.* 2) На жарить шерстю.

Насма́льцьовувати, вую, еш, сов. в. насма́льцьова́ти, дрю́, еш, гл. Намазывать, намазати жиромъ, саломъ.

Насме́рдити, джу́, діш, гл. Навонять.

Насмі́кати. См. **Насмикувати.**

Насмі́кувати, кую, еш, сов. в. насмі́кати, каю, еш, гл. На дергивать, на дергати. *Ворона напряде, сорока насмиче.* Чуб. V. 1144.

Насмі́литися, люся, лишся, гл. Осмѣлиться. МВ. II. 121.

Насмі́ти, смію, еш, гл. Осмѣлиться, посмѣть. *Оце прийду з роботи пізно, дак і світла не засвітять і не озвуться. А жінка не насміє.* Г. Барв. 321.

Насмі́тити. См. **Насмічувати.**

Насмі́х, ха, м. Насмѣшникъ. *Женише мій, насміше мій, на сміх мене любиш.* Грин. III. 72. См. **Насмішон.**

Насмі́хання, ня, с. Насмѣшка. Левинц. Пов. 118.

Насмі́хати, хаю, еш, гл. Насмѣхаться. *Стали з їх сусіди насміхати.* Мет. 348.

Насмі́хатися, хаюся, ешся, гл. = **Насміхати.** *Насміхалися з його.* Ев. Мр. V. 40. *Із матки старенької насміхається.* Макс.

Насмі́чувати, чую, еш, сов. в. насмі́тити, мічу́, тиш, гл. Насаривать, насорить. *А хто се насмітив?* Канев. у. *Те смітте, що батьки з дідами насмітили.* К. Дз. 29.

Насмі́шити, шу́, шіш, гл. Насмѣшить. Мнж. 4.

Насмі́шка, ки, ж. = **Смішки.** *Уже ми наються дівочкі насмішки.* Чуб.

Насмі́шко, ка, м. = **Насмішок.** *Буде з нас того, що я та жінка моя чесні,—каже. А там та був Іван Насмішко. „Які, каже, ви чесні, що я з твоєю жінкою ту ніч ночував“.* Мнж. 51.

Насмі́шкуватий, а, е. Насмѣшливий. Чуб. I. 269.

Насмі́шкувато, нар. Насмѣшливо. Левяц. МВ. 78.

Насмі́шок, шка, м. Насмѣшникъ. *Ти,*

женише, ти женише, ти чортів насмішку, коли мене не сватаєш, сватай мою кішку. Нп. См. **Насміх, насмішко.**

Насмі́яти(ся), смію(ся), смієш(ся), гл. Насмѣяться. *Хотів я, мати, з сироти насміяти.* Чуб. V. 409. *Щоб ви нашому пісному борцеві не насміялися.* Змієвск. у. *Було б тобі та й не дати з себе насміялись.* Нп.

Насмо́кѣтатися. См. **Насмокуватися.**

Насмо́ктуватися, туюся, ешся, сов. в. насмо́кѣтатися, кчу́ся, чешся, гл. 1) Вдоволь насасываться, насосаться. 2) Напиваться, напиться пьянымъ. Сим. 100.

Насмо́лити. См. **Насмолювати.**

Насмо́лювати, люю, еш, сов. в. насмо́лити, лю́, лиш, гл. Насмаливать, насмолить, осмаливать, осмолить. *Насмолює коси шевською смолою.* Рудч. Ск. I. 174.

Насну́вати, ну́ю, еш, гл. Натянуть извѣстное количество нитей на оснѣвницю. *Желех. Вчора багато наснувала, а сьогодні дитина не дала.* Константиногр. у.

Насо́літи. См. **Насолювати.**

Насоло́дити. См. **Насолоджувати.**

Насоло́джувати, джую, еш, сов. в. насоло́дити, джу́, діш, гл. Наслащивать, насластить.

Насо́лювати, люю, еш, сов. в. насо́літи, лю́, лиш, гл. Насаливать, насолить.

Насо́бник, ка, м. Подсолнечникъ. Лохвиц. у. Слов. Д. Эварн.

Насору́га, ги, ж. Задоръ? Навязчивость? Придиригъ? *Комись було зберутся сусіди і почнуть йомоніти без клопоту та насоруи.* Лохв. у. Слов. Д. Эварн.

Наспа, пи, ж. Количество сыпучаго тѣла, насыпанное сверхъ мѣры. **З наспою.** Съ верхомъ. *Брав у-щертъ, а віддав з наспою.*

Наспа́к, нар. = **Навспає.** Угор.

Наспа́тися, сплю́ся, спішся, гл. Наспаться.

Наспіва́ти, ваю, еш, сов. в. наспі́ти, пію, еш и наспі́нути, ну, неш, гл. 1) Поспѣвать, поспѣть, подоспѣвать, подоспѣть. *Аж ось наспіли святки.* Ком. I. 16. *Раненько вийду, на обід наспіну.* Мир. Пов. II. 79. 2) Настигать, настичь, догонять, догнать. *Оглядав, чи не наспіва поголя.* Стор. МІр. 109. *Тут їх доля зла наспіла.* Котл. Ен. VI. 33. 3) Созрѣвать, созрѣть (о многихъ). *Полуниці вже наспіли.* Харьк. у.

Наспіва́тися, ваюся, ешся, гл. На-

п'ється. *Наспівавшись і натанцювавшись, кинулись до їжі.* Левиц. I. 350.

Наспід, нар. Подъ низъ, внизъ, на павъ, на дно. *Сховала в скриню аж наспід.*

Наспід, нар. Пополамъ съ кѣмъ-нибудь, съ половини. *Баба засадила гурод наспід з... Своєї землі мало,—беремо в пана наспід.*

Наспінуги, **наспіти**. См. **Наспівати**.

Наспіді, нар. Внизу, подъ низомъ, на днѣ.

Наспорожняти, **няю**, **еш**, **л**. Поопорожнювати.

Наспоріти. См. **Наспоряти**.

Наспоріти, **рїю**, **еш**, **сов. в. наспоріти**, **рїю**, **рїш**, **л**. 1) Приобрітати, приобрісти, запасати, призапасити. Желех. 2) Доставляти, доставити, снабжати, снабдити въ изобиліи. Вх. Зн. 40.

Наспотікати, **кїюся**, **ешся**, **л**. Устати, утомитися, спотыкаєся. *Поки натрапиш на їх,—що нападешся да наспотикаєшся.* О. 1862. VI. 57. *Я по чужих нивах наспотикалась.* Мил. 205.

Наспоти, **наспотичи**, нар. Спотыкаєся. *Як займу з двора, то наспотич летітимеш.*

Наспочивати, **вїюся**, **ешся**, **л**. Вдоволь отдохнуть.

Насправляти, **лїю**, **еш**, **л**. 1) Надблати, накупити. *Насправляла Зося суконь.* Левиц. I. 410. 2) Наготовити, устроити. *Насправляли в селі багато обідів за померли душі. Весілля насправляли.*

Наспати, **сеїся**, **сеїшся**, **л**. Наспати вдоволь. *Іде комар із своїм військом... „Ей, Іване Голику, дай моему війську крові напитися.“... Він зараз сорочку з себе... Комарі наспались і полетіли.* ЗОЮР. II. 62.

Наставати, **стаю**, **еш**, **сов. в. настати**, **стаю**, **неш**, **л**. Наставати, настати, наступати, наступити. *Треба зачинати шаткувати на сьогодні, як молодик настане.* Ном. № 300. *Що дали на світі, біли біда настає.* Ном. № 961. *Поляжемо,—по нас настануть люди, що прах німий наш воскресять ділами.* К. ЦН. 241.

Наставити, **ся**. См. **Наставляти**, **ся**.

Наставляти, **лїю**, **еш**, **сов. в. наставити**, **влїю**, **виш**, **л**. 1) Наставляти, наставляти. *Крулом наставили мисок.* Котл. Ен. 2) Ставити, поставити, наставляти, направляти, направити. *Марта, дивлюсь, припинилась, наставила голову, мов ти перепілочка, і слухає—не дише.* МВ. 3) Дблати, едблати (кого-либо, чѣмъ-либо).

Ви ж (мати) було раненько встаєте, та нас розбуджаєте, нас газяєвами наставляєте. Мил. 200. 4) Опредбляти, опредблитель, назначати, назначити, избирати, избрати (на должность). *Січовики давали войськову пораду, збивали народ докупи і наставляли сотників.* Стор. МПр 60. 5) **Наставляти маю**. Гуляти въ саду или въ лѣсу 1-го мая съ угощеніємъ. Х. С. I. 76. Подобно этому также наставляють бабі петрівку, т. е. устраиваютъ угощеніе въ первый день петровскаго поста. 6) **Наставляти 5**. *Хто його й на розум добрий наставля?* МВ. II. 10.

Наставляти, **влїю**, **еш**, **л**. Тоже, что и наставити 1, 2, 3, 4, но только въ приложеніи ко многимъ предметамъ. *лицамъ Наставляв колок, як на небі зірок.* Грин. III. 18. *Наставляла повну хату, що ніде й ступнути.* *Яких у нас наставляли владик!* К. ПС. 30.

Наставлятися, **лїюся**, **ешся**, **сов. в. наставлятися**, **влїюся**, **вишся**, **л**. 1) Наставлятися, наставлятися. 2) Назначаться, назначитися (на службу). 3) Устремлятися, устремитися къ чему-либо, намбриватися; намбритися, мбтити куда-либо. *Наставилася вовкові в зуби.* Ном. № 10245.

Наставний, **а**, **е**. Назначенный (на должность)? *Буть мені тепер у Білій Церкві наставним равом!* ЗОЮР. I. 59.

Наставник, **ка**, **м**. Надсмотрщикъ надъ рабочими. *У нашого наставника найай за плечима.* Грин. III. 128.

Наставниця, **ці**, **ж**. Надсмотрщица надъ работницами. *А в нашій наставниці рьябая спідниця, тоді ж вона нас пускає, як зіде зірниця.* (Пѣсня подольщиці) Грин. III. 128.

Насталіти. См. **Насталювати**.

Насталювання, **ня**, **с**. Насталенье, наварка сталью. Желех. У Марка Вовчка употреблено какъ названіе насталеннаго мѣста инструмента. *Павло на ході взяв сокиру, що з під лави насталюванням блищали.* МВ. (О. 1862. I. 89).

Насталювати, **лїю**, **еш**, **сов. в. насталіти**, **лїю**, **лиш**, **л**. Насталивать, насталиять. *Він пішов до коваля ніж наставляти.* Рудч. Ск. I. 44.

Настання, **ня**, **с**. Возникновение. *Ще до настання в Польщі ізуйтства, ляхи в наших владик-архирейв були „бісові пекельники“, а Русь у римського прелатства не прекладалася над жидову.* К. Кр. 9. **Настання світу.** Созданіе міра. Желех.

Настановіти, ся. См. **Настановляти, ся.**

Настановляти, вляю, еш, сов. в. настановіти, влю, виш, г. 1) и 2) = Наставляти 1 и 2. 3) = Наставляти 3. Він обох нас хазяїнами настановив, за його доглядом повно в нас і в дворі, і в полі. Г. Барв. 196. 4) = **Наставляти 4.** Його козаки злюбили, до себе в курінь пустили, ще й отаманом настановили. ЗОЮР. I. 216. Його громада титарем настановила. Г. Барв. 424. 5) — на щб. Вообщє значить — сдїлать обладателемъ чєго-либo. **Настановити на хлїб.** Дать кусокъ хлїба, т. е. обезпечить матеріально. Прожили ми так десять років і стали ідати, щоб іще на сей шматок хлїба, що ми маємо, да кого-небудь настановити і по нашій смерті. Г. Барв. 415. Прохала свою приятельку настановити її на хлїб, пошукати службу. Г. Барв. 511. Употребляється и по отношению кь другимъ предметамъ: хозяйка, у которой не держались свиньи, покупаетъ свинью у другой и чрезъ нїсколько времени благодарить: „Спасибі Богові та й вам,—тепер у мене гуком свиней. Уже що правда, дак правда: не жалуете, продаючи, ведуться добре... Ви мене, буйте здорові, настановили на свині“. Г. Барв. 420. **Настановіти на рбазум, на добрий рбазум.** Надумить, направити на путь истинный; развить, научити путемъ воспитанія. 6) Установливать, установити. Закон?... Ви сами настановили такий закон. Мир. ХРВ. 261.

Настановлятися, вляюся, ешся, сов. в. настановітися, влюся, вишся, г. = Наставлятися 1 и 2.

Настарчати, чаю, еш, г. = Настачати. А я зілля настарчаю, їх із миха виручаю. Стор. МПр. 159.

Настати. См. **Наставати.**

Настачати, чаю, еш, сов. в. настачити, чу, чиш, г. Припасать, припасти, приготовить, доставлять, доставить вдоволь. Усе то настачили... ніженські міщане. К. ЧР. 258. По десять разів на день їси і хлїба тобі не настачиш! Не настачуть мої руки на трьох дітей і на його. Г. Барв. 284. — Чого чорт плаче? — Що панам людей не настаче. Пом. № 1141.

Настачитися, чуся, чишся, г. = Настачити. Прядєва на вірвовки не настачишся. Стор. МПр. 81.

Настеж, настєжїнь, настєжїр, нар. = Настїж. Вх. Зн. 40.

Настелїти. См. **Настелювати.**

Настелювати, люю, еш, сов. в. настелїти, лю, лєш, г. Настилать, настелать. Поміст шклом настеляний. Рудч. Ск. II. 105.

Настєрїгати, гяю, еш, сов. в. настєрегтї, режї, жбш, г. Подстерегать, подстеречь, подкарауливать, подкараулить.

Настєрти, ся. См. **Настирати, ся.**

Настїгати, гяю, еш, сов. в. настїгнути и настїгтти, гну, нєш, г. 1) Догонять, догнать, настїгать, настичь. В село із лісу вовк забї... Проклятий люд з собаками настїти. Глїб. 40. 2) Приходить, прїйти; являться, явиться; приближаться, приблизиться; прибывать, прибыть; поспївать, поспїть. А за тим настїли сестри, куми та зовиці. Мкр. Н. 18. Настїлає й весна. Г. Барв. 374. Темна нічка настїшала. Мкр. Н. 35. Ти в дорозі не счуєшся, як спасївка настїше. Кв. I. 84. Бої мені помїг: настїнув в пору на весїлля. Мкр. Н. 31. Настїли в город Таганрог. Мкр. Г. 64. 3) Созрївать, созрїть (о многомъ) Настїли груші, яблука. Левиц. Пов. 236. Настїли ягоди. Рудч. Ск. I. 146.

Настил, лу, м. Слой снїга на корї деревевь, крышахъ зданій и пр. Борз. у.

Настїлати, ляю, еш, г. Вышивать гладью.

Настїлування, ня, с. Вышиванье и вышивка гладью. Чуб. VII. 415.

Настїнати, няю, еш, г. Срубить много, убить многихъ рїжущимъ орудїемъ. Повен двір і сад їх настїнато та навїшано горопах. К. ЦН. 274.

Настїрати, сов. в. настєрти. Встрїчено только въ безличной формї: Настєрло: припало, загорїлось, приспичило, захотїлось. Мнж. 186.

Настїрїтися, ряюся, ешся, сов. в. настєрїтися, стєрїся, рєшся, г. Домогаться, добиваться, добиться, настаивать, настоять. А щоб „Положеніє“ читати, так цюю нема. Як роздали „Положеніє“, так воно і спочиває чистеньке у волості, чи там де: нема такїг., щоб йому настїрались. О. 1862. VI. 95. Це вже я настєрся, щоб бїльшу (хату) робили, а то б це менча була. Миргор. у. Слов. Д. Эварн.

Настїрїтися. См. **Настирюватися.**

Настїрїливий и настїрїний, а, е. Надоўдливый. Настїрїлива муха. Харьк. у. Слов. Д. Эварн. Настїрна дитина.

Настїрюватися, ряюся, ешся, сов. в. настїрїтися, рюся, рїшся, г. Надоўдать,

надо́брь, опротивіть кому своєю навязчивістю. Так уже настирилась мені, що вже не знаю, як од тебе одчепитись. Левиц. К. С. 60. Старшина настирився людім, крий Боже! бо не одного й не другою скривдив. Канев. у. Настирився людім, то й віддали в москалі, бо як стері ліса, то все людей був своїх. Канев. у.

Настіж, нар. Настежъ. І сіни й хата перед тобою настіж. К. ЧР. 222.

Настільник, ка, Скатерть. НВолын. у. Стіл застелений чистим настільником. О. 1862. V. 77. Дівчата несуть сорочки, шиті рушники, настільники. К. Ория.

Настобурчати, ся и **настовбурчати**, ся. См. Настобурчувати, ся и **настовбурчувати**, ся.

Настобурчувати п **настовбурчувати**, чую, еш, сов. в. **настобурчати** в **настовбурчати**, рчу, чиш, гл. Наеживать, наежить, приподнимать, приподнять (волоса, шерсть). Величезний звір ... підняв спину і настобурчив на спині темну сизу шерсть. Левиц. Пов. 98.

Насто(в)бурчуватися, чуюся, ешся, сов. в. **насто(в)бурчитися**, чуся, чишся, гл. Приподниматися, приподнятися, становитися, стать дьбомъ (о волосахъ, шерсті). На голові волосся настобурчилося як щетина. Левиц.

Настовпужити, ся. См. Настовпужувати, ся.

Настовпужувати, жую, еш, сов. в. **настовпужити**, жу, жиш, гл.=**Настовбурчувати**.

Настовпужуватися, жуюся, ешся, сов. в. **настовпужитися**, жуся, жишся, гл.=**Настовбурчуватися**.

Настоло́чити. См. Настоло́чувати.

Настоло́чувати, чую, еш, сов. в. **настоло́чити**, чу, чиш, гл.=**Настоптувати**, **настоптати**. Ногою настолочив хробака. Вх. Зн. 40.

Настопірити, рю, риш, гл.=**Насторошити**.

Настоптати. См. Настоптувати.

Настоптувати, тую, еш, сов. в. **настоптати**, пчу, чеш, гл. Наступать, наступить. Турн злобно сильною п'ятою на труп Паламта настоптав. Котл. Ен. VI. 30.

Насторожати, жаю, еш, сов. в. **насторожати**, жу, жиш, гл. Настораживать, насторожить, готовить, приготовить къ чому-либо. **Насторожити ноги**. Напречь ноги къ усиленному бѣгу. Ми свої ніженьки на-

сторожали, щоб хорт не догнав. Рудч. Ск. I. 16.

Насторбчувати, чую, еш, сов. в. **насторбчити**, чу, чиш, гл. 1) Наставлять, наставить, поднимать, поднять. *Насторбила свиня щетину мов їжак.* 2)—вуха. *Навострять уши. Еней наш насторочив уха.* Котл. Ен. III. 73.

Насторбшити. См. **Насторошувати**.

Насторбшувати, шую, еш, сов. в. **насторбшити**, шу, шиш, гл.=**Насторочувати**. *Маруся так уши й насторошила, щоб чути все, що будуть говорити.* Кв. I. 72. (Кіт) *уши насторошив.* Сим. 230.

Насторч, нар. 1) Вертикально. 2)—назати. Противорѣчить, спорить. *Така добра вдалася, що ніколи й слова насторч не скаже.* Мир. ХРВ. 336.

Настобювати, юю, еш, сов. в. **настобювати**, тою, іш, гл. Наставять, настоять (жидкость на чемъ-либо).

Настобянка, ки, ж. Настойка.

Настобяти. См. **Настоювати**.

Настоящий, а, е=**Справжній**. *Настояща козачка.* МВ.

Настрахати, хаю, еш, гл. Напугать, испугать.

Настрахатися, хаюся, ешся, гл. Напугаться, испугаться. Г. Барв. 518.

Настрашити. См. **Настрашувати**.

Настрашитися, шуюся, шишся, гл. Напугаться. Желех.

Настрашка, ки, ж. Устрашеніе. **Зробити настрашну**. Постращать, поугать словами или дѣйствіемъ. *Я б йому зробив настрашку, як би він був зостався з хлопцями, так утік бо.* Екаторин. у. (Залковск.).

Настрашувати, шую, еш, сов. в. **настрашити**, шў, шиш, гл. Напугивать, напугать. *Цю ніч так мене настрашило: ходитъ та й ходитъ щось попід вікнами.* Черниг. у. *Я тепер так дивлюся, щоб не було іскри в поелі, бо мене вже настрашило: виспала попіл під пліт та й байдуже; аж вихожу, а з-під плоту курить,—уже займається.* Черниг. г. *Я свою дочку собаками настрашила, щоб на вулицю не вибігала.* Черниг. у.

Настремець, мця, м. Наслѣдникъ. Ананьев. у.

Настренчити. См. **Настренчувати**.

Настренчувати, чую, еш, сов. в. **настренчити**, чу чиш, гл. Настривать, настраивать, возбуждать, возбудить. *Проклята Параска настренчила всіх дітей трітти*

менс. Левиц. ПЙО. I. 381. *Так настренчила її против чоловіка, що вона його зненавдила.* См. **Наструнчити** и **настріючити**.

Настріляти, ляю, еш, гл. Настрілять. *Наш стрілець сьогодні багато качок настріляв.*

Настрібіти, ся См. **Настроювати, ся**.

Настроміти, ся См. **Настромлювати, ся**.

Настромлювати, млюю, еш, сов. в. настроміти, млю, миш, гл. Натыкать, наткнута, надбвати, надбть. *Одинчика убили і настромили на віху його козацьку юловку.* Котл. Ен. V. 61.

Настромлюватися, лююся, ешся, сов. в. настромітися, млюся, мишся, гл. Натыкаться, наткнутися.

Настроювати, юю, еш, сов. в. настрібіти, рбю, іш, гл. Настраиывать, настроить. *Настройте музики.* Чуб. V. 1125. *Як дудку настроїш, так вона грає.* Чуб. I. 253.

Настроюватися, ююся, ешся, сов. в. настрібітися, рбюся, ішся, гл. 1) Настраиваться, настроиться. 2) Приготовляться, подготовиться. *Настроїться на баталію.*

Настругати. См. **Настругувати.**

Настругувати, гую, еш, сов. в. настругати, гаю, еш, гл. Настругивать, настругать. Желех.

Наструнчити. См. **Наструнчувати.**

Наструнчувати, чую, еш, сов. в. наструнчити, чу, чш, гл.—**Настренчувати, настренчити.** *Наструнчили їх, щоб уже в один голос співали.* Мир. ХРВ. 278.

Настріючити, чу, чш, гл.—**Настренчити.** Пирят. у. Слов. Д. Эварн.

Настріюок, меу, м. Небольшое количество, небольшой возъ сѣна, соломы, дровъ. *Набрив дров настріюок.* *Сторгував настріюок сѣна.* Харьк. у. Ум. **Настріюочон.**

Наступ, пу, м. Наступленіе. *Тяжкі рїги впили предків наших від наступу на землі християнські.* К. МБ. X. 18.

Наступати, пюю, пиш, гл. 1) Наступать, наступить на что. *Даю вам силу наступати на гадюки.* Єв. Л. X. 19. 2) Надвигаться, надвигнуться, подходить, подойти. *Наступає чорна хмара.* Нп. 3) Наступать, наступить, нападать, напастъ. 4) Наставать, настать. *Весна наступає.*

Наступник, ка, м. Преемникъ.

Наступница, ці, ж. Преемница. Желех.

Наступцем, нар. Наступательно, рѣшительно.

Настягати, гаюся, ешся, гл. 1) На-

браться съ нѣкоторымъ затрудненіемъ (о многомъ). *Настягалося рублів на кільки грошей.* Мир. ХРВ. 59. 2) Насобирать, набрать (многое и съ трудомъ). *Ви тут з матір'ю то сим, то тим боком настягається на зіму.* Мир. ХРВ. 16. 3) Насобираться, сойтись (о людяхъ). *Як де лучиться весілля, чи празник, чи що, то юстей настягається, що й юлці не впасти.* Св. Л. 201.

Насувати, ваю, еш, сов. в. насунути, суну, еш, гл. 1) Надвигать, надвинуть. *І шапку на очі насунув.* Котл. Ен. V. 39. 2) Надвигаться, надвинуться. *Ніч насунути темна.* Г. Барв. 462. 3) Появляться, появиться во множествѣ. *Весь город насунув у світлиці.* Левиц. I. 263.

Насуватися, ваюся, ешся, сов. в. насунутися, нуся, ешся, гл. 1) Надвигаться, надвинуться. 2) Появляться, появиться во множествѣ. *Насунулось миха до бісового батька.* Ном. № 2022.

Насукати, каю, еш, гл. 1) Насучить. *До я її своєю поведоу, із лик мутузок насукавши.* Чуб. V. 529. 2)—**бублинів.** *Надблать баранокъ.* Новомоск. у. (Залюбовск).

Насумритися, рюся, ршся, гл. Нахмуриться. Зміен. у.

Насунути, ся. См. **Насувати, ся.**

Насуперекі, нар. Наперекоръ, въ пику. *Він все тобі насуперекі робе.* Черк. у.

Насупити, ся. См. **Насуплювати, ся.**

Насуплювати, плюю, еш, сов. в. насупити, пюю, пиш, гл. Нахмуривать, нахмурить. *Насупити брови.* *І Данило инший став, як одружився: вже не насуплені чорні брови і на устах мискавий усміх.* МВ. I. *Насупило,—аж світу Божого не видно.*

Насуплюватися, плююся, ешся, сов. в. насупитися, плюся, пишся, гл. Нахмуриваться, нахмуриться. *Один з троянської громади, насупившись, все мочав.* Котл. Ен. II. 34. *Лемішка сидів насупившись.* Левиц. I. 275. *А тут хмара насупилась і зразу така темрява!* Г. Барв. 236.

Насупонитися, нюся, нишся, гл.—**Насупитися.** *Насупонивсь як той сич.* Ном. № 3374.

Насупуватий, а, е. Имѣющій суровый видъ.

Насушити. См. **Насушувати.**

Насушувати, шую, еш, сов. в. насушити, шу, шш, гл. Насушивать, насушить. *Ми сухарів насушим.* Ном.

Насущний, а, е. Насущный. *Як то тяжко той насущний люде добувають.* Шевч.

Насущник, ка, м. Насущный хлѣбъ. *Він... кривавицею добува той насущник.* Сим. 217.

Насхил, насхиль, нар. Склонясь, наклонившись, полу-лежа; наклонно. *Усю ніч насхил проседіла.* Муус. окр. *Насхиль стіл стоїть.* Константиногр. у.

Наській, а, е. Нашъ, намъ принадлежаций, а не иностраный. Сим. 53. *Чи щире воно там все насъке, чи тільки насъким помазалось?* О. 1862. I. 76. *Це корова не насъка, а чорноморська.* О. 1861. VI. 165. *Насъких пироїв ляхи не печуть.* Ном. № 862.

Насяти, сяю, еш, г. = **Насіяти.** *Насяла миленька білої лелії.* Гол.

Натаврити, рю, рш, г. Поклеймить, наложить клеймо.

Натагбнити, ню, ниш, г. 1) Много наложить. Васильк. у. 2) Много наготовить.

Натантірити, рю, рш, г. Наговорить, надѣлать? *Се він натантирив, Левашову щось сказав, мужів той йому повірить, да весь город розчурав.* КС. 1882. V. 534.

Натанцюватися, цююся, ешся, г. Натанцюваться. *Натанцюєтесь іще, поки до трепіх.* Шевч. 308.

Натарабанити, ню, ниш, г. Набарабанить. *Мені у млині вуха натарабанило.*

Натасувати, сую, еш, г. 1) Набить, наколотить. *І боки так натасувала...* Котл. Ен. VI. 65. 2) Набить, наполнить что-либо. *Натасувати в горне бульби.* Вх. Зн. 40.

Натвори́ти, ріо, рш, г. Надѣлать, натворить. *Бачите ви, ловці-молоді, чого ви натворили.* Шевч. 289.

Нате. См. **На.**

Натекті. См. **Натікати.**

Натенькі, ків, м. мн. Давати натенькі. Дѣлать намеки.

Натерменувати, ную, еш, г. Обозначить; записать.

Натерпітися, плюся, пішся, г. Натерпѣться. *Вже михою ми натерпілись доволі.* Левиц. I. 282.

Натѣрти, ся. См. **Натирати, ся.**

Натѣрть, ти, ж. Измельчившаяся отъ тренія солома. Камен. у.

Натесати. См. **Натісувати.**

Натечі, чу, чѣш, г. = **Натекти.** Желех.

Натіканий, а, е. Съ вытканными узорами (о тканяхъ). *Купила на ярмарку на-*

божник, заполочку натіканий. Спідниця натікана. Черниг. у.

I. Натікати, каю, еш, сов. в. натікати, тчу, тчѣш, г. 1) Только въ с. в.: наткаты известное количество. 2) Ткацкимъ способомъ дѣлать, сдѣлать узоры на ткани. *Натікати квітки.* Лебед. у.

II. Натікати, каю, еш, сов. в. натікати, каю, еш, г. 1) Натыкаты, натыкаты. *Натікала за намітку зеленої рупи.* Чуб. V. 1132. 2) Натыкаты, наткнуты на что. *Мухариці дрібненької не наток би на удку.* Вх. Зн. 40.

Натіна, ни, ж. 1) Раст.: дикая лебеда, *Chenopodium album.* Шух. I. 21. 2) Кушанье изъ лебеды. Kolb. I. 54.

Натіпати, наю, еш, сов. в. натіпати, тну, нѣш, г. Нарубливать, нарубить, нарѣзывать, нарѣзывать.

Натіпатися, наюся, ешся, сов. в. натіпатися, тнуся, нѣшся, г. 1) Натыкаться, наткнуться на острое и обрѣзаться, накалываться, наколоться. *Натіявся на косу.* 2) Натужиться, понатужиться. *Я іще як натнуся, дак іще й тебе переживу.*

Натініна, ни, ж. Овечья шерсть, снятая съ годовалой овцы. Шух. I. 196.

Натінія, ні, ж. Стебель, ботва (картофельная). Угор.

Натірати, раю, еш, сов. в. натірати, тру, трѣш, г. 1) Натирать, натереть. *Знаїшла ріну, натерла на тертушку.* Мир. Нов. II. 52. 2) Напирать, напереть. *Козаки на ніготу міню натірали.* Гол. I. 34. 3) Наставать, докучать. *Не натірай, бо бачиш, що ніколи.* Брацл. у.

Натіратися, раюся, ешся, сов. в. натіратися, труся, рѣшся, г. Натираться, натереться.

Натірачка, ки, ж. У сапожн.: деревянный брусокъ для приглаживанія каблукъ. Сумск. у.

Натірити, рю, рш, г. Натанцать. *Вже нову холодну натірили і людей, і жінок, і дівчат, і малих дітей.* Кв. II. 286.

Натіск, ку, м. 1) Надавливаніе, натискиваніе. 2) Давка, толпа. *Натіск такий, що й пройти не можна, свічки поставити.* Канев. у.

Натіскати, каю, еш, сов. в. натіскати, ну, нѣш, г. 1) Натискивать, натиснуть, надавливать, надавить, нажимать, нажать. 2) Налегать, налечь. *Мировий натіскає, щоб школа була.*

Натіски, нар. Нажимая, натискывая,

давя. *Натися...* Доброму коню натиски налягає. Лукаш. 43.

Натіснути. См. Натискати.

Натіснутися, нуся, нешся, гл. Натіснитися, натолпитися.

Натичка, ки, ж. Короткій коць, вбитий не въ землю, а въ плетень, возлѣ большого кола, если послѣдній окажется короткимъ и не дасть возможности продолжать городить. Мнж. 186.

Натівати, ваю, еш, гл. Начинать? за-тѣвать? *Оце вже на ишчу н.тїва* (о ребенкѣ, сперва смѣявшемся, а потомъ навчавшемъ плакать). Змiev. y.

Натікати, каю, еш, сов. в. натекти, течу, чеш, гл. Натекать, натечь. *Водиця сама в хату натече.* Чуб. V. 897.

Натісувати, сую, еш, сов. в. натесати, тешу, шеш, гл. Натесывать, натесать. Желех.

Натішнитися, шуся, шисся, гл. Натішнитися, насладитися. *Та нехай же я перше сама тобою натішусь, рибко, нехай на тебе надивлюся.* МВ. (О. 1862. III. 39). *От приходять до церкви та ї не натішались.* Рудч. Ск. II. 197.

Наткати. См. I Натикати.

Наткятися, тчуса, чешся, гл. Наткаться.

Наткнути, ну, неш, гл. = **Настромити.**

Наткнутися, нуся, нешся, гл. Наткнуться, натолнуться. *Шукаю, шукаю... Господи б хотілось задати хоть що небудь! Та оце ї наткнувся на таке погане, що так ї заснув, Богу не молившись...* Шевч. 563.

Натнути, тну, неш, гл. = **Натягнути.** *Ти натни мені тоді, щоб я задав.* Александров. y. Слов. Д. Эварн.

Натовемачити. См. **Натовемачувати.**

Натовемачувати, чую, еш, сов. в. натовемачити, мачу, чиш, гл. Набивать, набить, напихать. *Натовемаче було туди сугарів житних.* О. 1861. XI. 27.

Натовети, вчу, чеш, гл. 1) Натолочь. 2) Побить. *Не раз, не два головонокку натовече.* Чуб. V. 638.

Натовктися, вчуся, чешся, гл. Натолчься.

Натовп, пу, м. Стечение, скопление народа, толпа. *За тим натовпом (що гости на весіллі), клопотом та трусом, то я не урвала ї годинки з людьми попуцатись.* МВ. (О. 1862. III. 50).

Натівнитися, плюся, пишся, гл. На-

биться, натіснитися, столпиться. *Людей натопилось повнісінька хата.* Левиц. I. 21.

Натовчі, чу, чеш, гл. = **Натовети.** Желех.

Натовемачувати, чую, еш, гл. и пр. = **Натовемачувати** и пр

Натолбчити. См. **Натолочувати.**

Натолбчувати, чую, еш, сов. в. натолбчити, чу, чиш, гл. Много вытаптывать, вытоптать (о травѣ, хлѣбѣ). Желех.

Натоміти, ся. См. **Натомлювати, ся.**

Натомість, натомісь, натомісь, нар. Вмѣсто того, за то. *Він скуний, так жінка натомісь шедра.* Лебед. y.

Натомлювати, люю, еш, сов. в. натоміти, млю, миш, гл. Утомлять, утомить.

Натомлюватися, лююся, ешся, сов. в. натомітися, млюся, мишся, гл. Утомляться, утомиться. *Я не натомивсь.* Рудч. Ск.

Натопіти. См. **Натоплювати.**

Натопеуваний, а, е = **Натоптуваний.**

Натоплювати, люю, еш, сов. в. натопіти, плю, пиш, гл. 1) Натапливать, натопить. *Натопи хату.* Ном. 2) Расплавлять, расплавить (о металлѣ), натапливать, натопить (о жирѣ, салѣ).

Натоптаний, а, е. 1) Плотно набитый. 2) О головѣ: полная ума и знаний. *Їй мобо було одкривати світ його очім, утішно думати: з якою натоптаною головою виросте її онуча.* Мир. ХРВ. 30.

Натоптати. См. **Натоптувати.**

Натоптень, тня, м. Ледь, образовавшийся отъ слезавшагося снѣга.

Натоптуваний, а, е. 1) Плотно набитый. 2) Плотный, крѣпкій; о человекѣ: толстый, плотный. *Мамий дуб, та натоптуваний.* Ном. № 6342. *Товста натоптувана жінка.* Мир. ХРВ. 65.

Натоптувати, тую, еш, сов. в. натоптати, пчу, чеш, гл. 1) Натаптывать, натоптать (ногами грязи). 2) Набивать, набить плотно.

Наторгувати, гую, еш, гл. Наторговать.

Наторгуватися, гуюся, ешся, гл. Наторговаться.

Наторбчити, чу, чиш, гл. 1) Надергать (нитокѣ). *Натороч ниток з панчохи.* 2) Наболтать пустяков. *Це вам смілось, а ви ї панові наторочили.* К.

Наточіти. См. **Наточувати.**

Наточка, ки, ж. Надставка.

Наточувати, чую, еш, сов. в. нато-

ча́ти, чу́, чиш, и. 1) Нацѣживать, нацѣдить (изъ бочки). *У нас у дворі є багато бочок з оливою, пійшла та й наточила.* Рудч. Ск. II. 151. 2) Просѣивать, просѣять сквозь решето (зерно).

Натра́вка, ки, ж. Полка въ кремневомъ ружьѣ.

Натра́пити, ся. См. **Натрапляти, натраплюватися.**

На-трапкѹ, нар. Гдѣ ни попало, гдѣ найдешь.

Натрапля́ти, ляю, еш, сов. в. натра́пити, плю, пиш, и. Попадать, попасть на что, находить, найти, наталкиваться, натолкнуться; встрѣчать, встрѣтить. *Натрапила коса на камінь.* *Ном. № 4142.* *Прийшли вони в село да й натрапили як раз на того діда.* *ЗОЮР. II. 21.* *Ми сміялись із радощів, що натрапили таких гарних людей.* *Г. Барв. 43.*

Натра́плюватися, плююся, ешся, сов. в. натра́питися, плюся, пишся, и. Случайно приходиться, прийти. *У головонькає росте травиця, нікто до тіла не натрапитися.* *Нп.*

Натро́щити, щу́, щіш, и. Наломать; раздавить (многое).

Натро́удити, джу, диш, и. Наговорить неправды или съ цѣлью настроить извѣстнымъ образомъ. *Вона йому натроудила шо знала.* *Брехала, брехала, та вже й нікуди.* *Миргор. у. Слов. Д. Эварн. См. Натруудити.*

Натруді́ти, джу́, диш, и. 1) Утомить работой. *Вона не натрудила своїх білих ручок.* *Мир. ХРВ. 71.* 2) = **Намуляти.**

Натрудова́тити, ва́тію, еш, и. 1) Сдѣлаться шелудивымъ. *Вх. Зн. 40.* 2) Сдѣлаться въ лицѣ брызглимъ и мѣднокраснаго цвѣта. *Шяк натрудоватіє.* *Вх. Зн. 40.*

Натру́шник, ка, м. Покрывало для гроба.

Натру́шник, ка, м. = **Натрушник.** *Вх. Зн. 40.*

Натрус, су, м. = **Натруска 1.**

Натрусі́ти. См. **Натрушувати.**

Натруска, ки, ж. 1) Зерна хлѣба, смѣшанныя съ битой (послѣ молотбы) соломой. 2) Рогъ съ порохомъ для насыпки на полку ружья пороху.

Натрусом, нар. О мѣрянніи сыпучихъ тѣлъ: не набивая, не натискивая сверху, а довольствуясь тѣмъ, сколько войдетъ при простомъ насыпаніи. *Натрусом міряти овес, жито.*

Натру́тити. См. **Натручувати.**

Натру́чувати, чую, еш, сов. в. натру́тити, рѹчу, тиш, и. Наталкивать, натолкнуть.

Натру́шувати, шую, еш, сов. в. натрусі́ти, рушѹ, сиш, и. 1) Натрясать, натрясти. *Натрусил яблук.* 2) Разсыпать, насыпать, насаривать, насорить. 3) Встряхивать, встряхнуть мѣшкомъ, набивая его сыпучимъ тѣломъ.

Натру́удити, джу, диш, и. = **Натроудити.** *Нехай би стара, а то й доня: і тій мати натруудила, чою знала,—довелось Миколі й од Христини терпіти і речі недобрії, і зневагу.* *О. 1861. VIII.* *Кузьм. 23.*

Натрясті́, су́, сѣш, и. Встряхнуть, натрясти. *Натряс його за чуба.*

Натрясті́ся, су́ся, сѣшся, и. Натрястись.

Нату́га, ги, ж. Напряжение, усиліе. **Нату́гою.** Съ усиліемъ. *Дірка така була, що влізти можна було натугою, а так не влізеш.* *Новомоск. у.*

Натужа́ти, жаю́, еш, и. Гнать лошадь сверхъ силъ ея. *Ми, їдучи, не натужали коня.* *Волч. у. (Лободовск.).*

Натужі́ти, жу, жиш, и. Напрягать, натягивать.

Натужно, нар. Усиленно. *Сказавши, в Йовиша вп'ялася і обняла за попереk і так натужно простяглася, що світ в очах обох померк.* *Котл. Ен. VI. 37.*

Натужува́тися, жуюся, ешся, и. Силиться. *Аж натужується, щоб не сміяться, та ніяк не здержиться.* *Мир. Пов. II. 64.*

Нату́пати, паю, еш, и. 1) Нагрязнить ногами. 2) Пригрозить, топая ногами.

Нату́патися, паюся, ешся, и. Утомиться хожденіемъ, натоптаться. *Натунались старенька.* *Сим. 205.*

Нату́пкати́ся, каюся, ешся, и. = **Натупатися.**

Натупо́тити, почу́, тіш, и. = **Натупати 2.**

Нату́ра, ри, ж. 1) Природа. *Вовча натура тягне до лісу.* *Чуб. I. 239.* 2) **Натура, характеръ.** *Гарний хлопець на натуру, гарно грає на бандуру.* *Нп. Нехай сердиться, коли в його така сердита натура.* *Шевч. (О. 1862. VI. 17).* *Перестану вже жінки слухать, покажу натуру.* *ЗОЮР. II. 95.* *Не змагаюсь із матіррю, хоч що мені каже, а все знаю і роблю собі мовчки. Не показую натури, а її в мене стільки, як у них обох.* *Г. Барв. 283.*

3) У натурі. Наяву.—*Чи це вам так снилось? — Еге, снилось! — у натурі!* Любеч. Ум. **Натуроньна**. Таку собі, моя мила, натуроньку маю, що як сяду близько тебе, то все забуваю. Мет. 64.

Натурбуватися, **б'юся**, **ешся**, *гл.* Побезпокоїться много.

Натуристий, **а**, **е**. Капризний, упрямий. *Такий хлопець натуристий. Чи ми його малим так спотворили? А тепер як чою схотів, так щоб по його було.* Черниговск. у.

Натуркати. См. **Натуркувати**.

Натуркотати, **коч'у**, **чеш**, *гл.* = **Натуркати**.

Натуркування, **ня**, *с.* Наущення, наговоры.

Натуркувати, **кую**, **еш**, *сов. в.* **натуркати**, **каю**, **еш**, *гл.* 1) Наговоривать, наговорить очень много, натараторить. *Натурками мені повні вуха, — вже я не знаю що й до чою.* 2) Наговоривать, наговорить на кого-либо.

Натуронька, **ки**, **ж**. Ум. отъ натура.

Натурчати, **ч'у**, **ч'иш**, *гл.* = **Натуркати**.

Натурчиритися, **рюся**, **ришся**, *гл.* Наежитися, встать (о перьяхъ, волосахъ). Шух. I. 23.

Натушкувати, **к'ю**, **еш**, *гл.* Наложить много, закрыть что-либо наложеннымъ. *Натушковано на його зверху кожу хів, подушок.* Мир. ХРВ. 249.

Натха, **хи**, **ж**. = **Надха**. *От мені халена: натха напала, та вже днів з чотирі.* Лебед. у.

Натхнаний, **а**, **е** = **Надхнений**. *Воми ж мою натхнену з неба волю.* К. ЦН. 269.

Натхнання, **ня**, *с.* = **Надхнення**.

Натхнути, **хн'у**, **неш**, *гл.* = **Надхнути**.

1) *Старий січовик натхнув свою душу в молодісінку душу онука.* Мир. ХРВ. 90.

2) *Українська пісня і неписана словесність народу українського натхнули молоді уми в Києві спасенною думкою.* К. XII. 7. *Натхни ж нас правдою, о Музо Мельпомено!* К. ПС. 6.

Натхорити, **р'ю**, **р'иш**, *гл.* Навонять. *А бодай би вас чорти взяли! Ич, як натхорили!* Миргор. у. Слов. Д. Эварн.

Натще, *нар.* 1) Натощакъ. 2) Напрасно. *Не натще зветься той ліс Чичисбевим.* О. 1861. XI. 28.

Нать, **ти**, **ж**. Усикъ, прищ'пка на ретенія. Угор.

Натьопатися, **паюся**, **ешся** и **натьоп-**

каться, **п'аюся**, **ешся**, *гл.* **Нажратися**. *Зм'з на мене та й натъопайся.* Ном. № 161 (ст. 295). *Уже натъопкався кваши.*

Натьожитися, **жуся**, **жишся**, *гл.* Напитесь пьянымъ.

Натьюкати, **каю**, **еш**, *гл.* **Натравить**. *Натьюкав його собаками. — Де се ти був? — Звіря тюкав. — Натьюкав такого звіря, що тобі й бачить не доводилось.* О. 1862. I. 35.

Натьюпати, **паю**, **еш**, *гл.* **Наб'ггати**, **доставать**. *Тюпала, тюпала, та й пранців натюпала.*

Натьюпатися, **паюся**, **ешся**, *гл.* **Наб'ггаться**, **натошггаться**.

Натягати, **г'аю**, **еш**, *сов. в.* **натягті**, **гн'у**, **неш**, *гл.* 1) Натягивать, натянуть. *Не натягай так віжок. Шину натягли на колесо. Як не натянете свого лука, то становіться на баталію.* ЗОЮР. I. 163. 2) Напяливать, напялить, натягивать, натянуть поверхъ чего-либо. *Натягли, Боже, на кісіль шкурку, поки мати з міста прийде.* Чуб. I. 247. 3) Натаскивать, натащить. *Нащо ти сюди мішків такого багато натягав?* 4) Оттаскать. *Добре за чуби натягають.* ЗОЮР. I. 106. 5) Взводити, взвести. *Ці моде напасть на нас натягають.* НВолын. у. 6) Наверстывать, навестать. *Да чою там хвататься? Все равно два дні будуть. — Да лучче йдте, ви вже там своє натянете.* Грин. III. 450.

Натягатися, **г'аюся**, **ешся**, *сов. в.* **натягтіся**, **гн'уся**, **нешся**, *гл.* 1) Натягиваться, натянуться. 2) Напяливаться, напялиться. 3) Натужиться, понатужиться. *Натягається, як пес до роботи.* Ном. № 13730. *Конячка натяглася і покотила візок.* Левци. I. 38. 4) Напитываться, напиться. *Вишні вже натягаються горілкою.* 5) Только сов. в. Натаскаться. *Натягалися за чуба.* 6) Только сов. в. Упереться, заупрямиться. *Натягся та й натягся: 22 рублі та й 22 рублі.* Волч. у.

Натягач, **ч'а**, *м.* 1) Инструментъ: а) у бочара—для натягиванія обручей на бочку; б) у колесника—для натягиванія обода на спицы. 2) Веребочка, составляющая часть шерстобитнаго луна (см.). Черниг. у. 3) Раст.: а) *Paris quadrifolia* L. б) *Ranunculus lingua* L. в) *Silene noctiflora* L. ЗЮЗО. I. 130, 133, 136.

Натягті, **ся**. См. **Натягати**, **ся**.

Нат'яж, **жа**, *м.* Раст. *Ranunculus lingua* L. ЗЮЗО. I. 133. См. **Натягач** 2б.

Нат'як, **ку**, *м.* Намекъ. Чуб. II. 561. Ном. № 5700.

Натя́кання, ня, с. Намекъ, намека́ніе.

Натя́кати, ба́ю, еш, сов. в. **натякну́ти**. **кнѹ**, нѣш, *гл.* Намекать, намека́ють. *Ге! сказав він: ви обидві дещо проминули: тільки про їду й напйток сяк-так натякнули.* Мкр. Н. 34.

Натя́кувати, **кую**, еш, *гл.* = **Натяка́ти**. *Я йому разів зо два натякував.* Черк. у. *Він оце йому про гроші натякував.* Каневск. у.

Натя́ти, ся. См. **Натинати**, ся.

Наўбо́чі, **наўбочу**, *нар.* Въ сторонѣ.

Наўверті, *нар.* Обиняками. Угор.

Наўди́ти, **джу**, **диш**, *гл.* Наудить. *Рибн не наудив, а лусту спудив.* Ном. № 9860.

Наўзбі́ч, *нар.* Въ сторонѣ.

Нау́вкра́й, *нар.* На краю, на концѣ. *Нау́вкрай ниви курився димок.*

Нау́ка, **ки**, *ж.* 1) Наука. *Люде, освічені наукою.* К. XII. 134. *Зинула наука, вмила провіта, зоставиш тільки в схоластичних латинських духовних школах. Університетська наука була тільки азбука європейської провіти.* Левиц. I. 259. 2) Ученіе. *І в школу хлопця одвела до п'яного дяка в науку.* Шевч. 3) Урокъ, поученіе, наставленіе. *Оце тобі наука, не ходи в міс без друка.* Ном. № 7094.

Науко́вий, а, е. Научный. *Взявся він освітити науковим світлом ту голівку.* К. ДС. 33. *Визволення народу з крпацтваа дороюю провіти разом і християнської, і наукової.* К. XII. 8.

Науко́вість, **востн**, *ж.* Научность. Желех.

Нау́жір, *нар.* = **Навмір**.

Нау́бно, *нар.* Настоячиво. *Хочу оце їти нау́бно, свою не попушу ні за що.* Павлогр. у.

Нау́стити. См. **Наущати**.

Нау́чати, ча́ю, еш, *гл.* = **Навчати**. *Я не буду научати, будем чарувати.* Чуб. V. 93.

Нау́шник, **ка**, *м.* Наушникъ (у шапки).

Нау́щати, ща́ю, еш, сов. в. **наусті́ти**, **у́щѹ**, **стіш**, *гл.* 1) Научать, наставлять. *Не було в її ні батька, ні матері, — нікому було оборонити або наустити.* О. 1861. IX. 76. 2) Подучать, подучить, подговаривать, подговорить; подстрекать. *Дявол наустив його, і поміг йому.* О. 1862. II. 72.

Наха́ба, **би**, *ж.* 1) Бѣда, напасть. *От, відкіля ся нахаба на мене!* 2) Нахальство.

Наха́бний, а, е. Нахальный, наглый.

Наха́бність, **ностн**, *ж.* Нахальство, наглость.

Нахамарка́ти, **каю**, еш, *гл.* Прочестъ невнятно.

Нахапа́ти, па́ю, еш, *гл.* Нахватать, набрать много; накрасть. *Xin, xin! Нахапав чужих гусенят за пазуху четверо.* Г. Барв. 314.

Нахарамарка́ти, **каю**, еш, *гл.* = **Нахамарка́ти**.

Наха́ркати, **каю**, еш, *гл.* Нахаркать, наплевать. Драг. 1.

Нахваля́тися, **лю́ся**, **лишся**, *гл.* Нахвалиться, нахвастаться. *Поки хвалюко нахвалиться, будько набудеться.* Ном. № 5680.

На́хвалка, **ки**, *ж.* Угроза. *Перед нею Грицько з його нахвалками.* Мир. Пов. I. 142. *Почув я, що на неї нахвалки — бити би то її.* Екатер. у.

Нахвальшувати, шу́ю, еш, *гл.* Сфальшивить.

Нахва́люватися, **лююся**, **ешся**, *гл.* = **Нахвалятися**.

Нахваля́тися, **ла́юся**, **ешся**, *гл.* Угрожать. *Нахвалялись обікрасти.* Рудч. Ск. I. 202. *Вилаяв Хведора, трохи не бив і нахвалявся, що... з світу зжене.* Мир. Пов. I. 119.

Нахварбува́ти, бу́ю, еш, *гл.* Накрасить.

Нахвасува́ти, су́ю, еш, *гл.* О колесѣ: обтянуть ободомъ.

Нахвата́ти, та́ю, еш, *гл.* = **Нахапати**.

Нахвата́тися, **хвачу́ся**, **тишся**, *гл.* Быстро явиться, подоспіть. *Нахватувся до моєї, та обі оці.* Ном. № 13247. *Ам тут і світ нахватувся.* Начало сїбтать. *Світова зірочка нахватулася.* Нп.

Нахи́лий, а, е. 1) Наклонный, покатый. 2) Сгорбленный, согнутый. 3) Склонный, податливый.

Нахилі́ти, ся. См. **Нахиляти**, ся.

Нахі́лки, *нар.* = **Нахильцем**. *Пють горілку не з чарки, а прямо нахилки.* Ном. № 11566. *Шукати чарки я не став... ковтати нахилки почав.* Алв. 19.

Нахі́ло, *нар.* Наклонно, покато.

Нахі́льний, а, е. Склонный.

Нахі́льність, **ностн**, *ж.* Склонность. Левиц.

Нахі́льцем, **нахі́льці** (пі́ти). Просто изъ сосуда безъ помощи рюмки или стакана (пить). *Взяв пляшку та й почав пити горілку нахильці.*

Нахилі́ти, **ля́ю**, еш, сов. в. **нахилі́ти**, **лю́**, **лиш**, *гл.* 1) Наклонять, наклонить. *Як дуба не нахилиш, так великого*

сина на добре не навчиш. *Ном. № 6006.*
2) Склоняють, склонить (кого къ чему). *Не нахилив (її) на свою стежку.* Г. Барв. 343.

Нахилѣтися, лѣюся, ешся, сов. в. нахилѣтися, лѣюся, лишся, и. 1) Наклоняться, наклониться. *От нахилився, а він взяв мене за бороду.* Рудч. Ск. I. 117. 2) Склоняться, склониться (къ чему).

Нахід, ходу, м. Нашествіе.

Нахідка, ки, ж. Находка. *Учишь, сину, на старість буде як нахідка.* Посл.

Нахідний, а, е = Навіжений? *От, мов нахідного!* *Ном. № 3384. Тож нахідна!* *Ном. № 3384.*

Нахлѣтѣтися, пчѣся, чѣшся, и. = Нахлѣськатися.

Нахлѣстѣтися, щѣся, щѣшся, и. = Нахлѣськатися. *Нахлещуь борщу.* О. 1862. II. 39.

Нахлѣськатися, каюся, ешся, и. Налокаться. *А що вже собаки нахлѣськалися?*

Нахливці, нар. = Нахильці. *Випив юрілку нахливці.* Змiev. у.

Нахліпатися, паюся, ешся, и. Наплакаться всхлипывая.

Нахлюпати. См. **Нахлюпувати.**

Нахлюпувати, пую, еш, сов. в. нахлюпати, паю, еш, и. Наплескивать, наплекать.

Нахлявкати, каю, еш, и. Наболтать. *Нахлявала чор-зна-що та й пішла.* Змiev. у.

Нахмарити, и. безл. Покрыться (тучами), заволочь (тучами). *Нехай мишень виясниться, бач, як нахмарило.*

Нахмурити, рю, риш, и. Нахмурить.

Нахмуритися, рюся, ришся, и. Нахмуриться.

Нахмурний, а, е. Пасмурный, сумрачный. *І проясни чоло нахмурне.* Котл. Ен. VI. 58.

Нахнюпити, плю, пиш, и. Потупить. *Вона ж нахнютила у землю очі.*

Нахнюпитися, плюся, пишся, и. Потупиться. *Молоді сиділи нахнюпились.* Левиц. I. 182.

Наховати, ваю, еш, и. 1) Напрягать. 2) Схоронить, похоронить, нахоронить.

Находити, джу, диш, сов. в. найти, йдѣ, деш, и. Находить, найти. *Багатому чорт діти колише, а убогий і няньки не найдє.* *Ном. № 1420.* 2) Находить, найти, наступать, наступить; нападать, напасть. *Найдуть купю у хату.* МВ. (О. 1862. I. 95). *За наші грѣхи наводять ляхи.* *Ном. № 865.* *Находими на неї якісь страхи.* *Найшла буря вітряна.* Ев. Л. VIII. 23. *Чом на*

тебе не находе лиха юдина та нечиста сила? Подольск. г. *Як найду я з своїми боярами, то я тебе візьму од рідного батенька.* Рк. Макс. 3) Только сов. в.—дитину. Родить ребенка. *Найшла собі дочку.*

Находѣти, джѣ, диш, и. 1) Пройти много, извѣстное разстояніе. 2) Сдѣлать извѣстное количество работы, во время которой приходится ходить. *Поспішаюся, бігаю, коли полчила, аж тівасма млиного находити (=нашувала на оснівницю).* Чернигов. г.

Находѣтися, джуся, дишся, сов. в. найтѣся, йдѣся, дешся, и. 1) Находиться, найтися. *Може найдеться дівоче серце, карі очі, що заплачуть на сі.думи...* Шевч. 2) Только сов. в. Родиться. *Хлопчик найшовся в них, такий чорнявий, у батька вдався.* МВ. *Вернувь додома, аж у його дома вже гин найшовсь.* Мгж. 128. 3) Только сов. в. Найти возможность, время для чего-либо. *Засніть... поки найдусь сюди прийти.* Мкр. Г. 67.

Находѣтися, джѣся, дишся, и. Находиться, устать отъ ходьбы. *З рук наробитись, з ніг находитись.* *Ном. № 4560.* *Та вже ж мої ніженьки находилися.*

Нахожѣлий, а, е. Пришлый, захожий. *Він не тутешній; у нас таки сіх жидів чимало, а се так якийсь нахожамий, хто його зна, відкіля він.* Киев. у.

Нахожий, а, е. Пришлый; пришедший въ гости. *Молодички нахожі його... вітають.* МВ. (О. 1862. I. 84).

Нахолѣджувати, джую, еш, сов. в. нахолѣдити, джѣ, диш, и. Остуживать, остудять.

Нахолѣджуватися, джуюся, ешся, сов. в. нахолѣдитися, джѣся, дишся, и. Охлаждаться, охладиться.

Нахолѣнути, лѣну, неш, и. Охлаждаться. *За ніч вода у річці нахолонула.* Лебед. у.

Нахопѣти, ся. См. **Нахопляти, ся.**

Нахоплѣти, плѣю, еш, сов. в. нахопѣти, плѣю, пиш, и. Накидывать, накинуть. *Одежину якусь нахопѣть, що аж ялянути чудно.* *Ном. № 11140.*

Нахоплѣтися, плѣюся, ешся, сов. в. нахопѣтися, плѣюся, пишся, и. 1) Подосіѣвать, подоспѣть. *А тут день уже нахопляється, треба на панцину йти.* МВ. I. 100. *На той саме час нахопився Чіпка.* Мир. ХРВ. 330. 2) Натыкаться, наткнуться, встрѣчаться, встрѣтиться. *На їх розмову нахопилася з-за хати старенька*

жінка. Мир. ХРВ. 12. *Нахопився в лісі на вовків.*

Нахра́пом, нар. Дерзко, нахально, безцеремонно, насильно.

Нахрест, нар. = **Навхрест**. *Б'є нахрест палкою по дверях.* Грин. III. 442.

Нахромі́тися, млю́ся, ми́ся, м. Наткнутися. *Чоловік із скирди упав, та на вила ї нахромився.* Борз. у.

Нахра́кати, каю, еш, м. = **Нахаркати**.

На́хта, тн, ж. Нефть. См Нехта.

Нахт́овий, а, е. Нефтяной. **Нахт́ова** лямпа. Керосинная лампа. Шух. I. 104.

Наху́кати, каю, еш, м. Надышать вь руки (по время холода, на холодное стекло и пр.).

Нахурува́ти, ру́ю, еш, м. Нагрузить возы кладью.

Нацві́рінкати, каю, еш, м. Начирикат.

Наці́джувати, джую, еш, сов. в. **наці́дити**, джу́, диш, м. Наці́жувати, наці́ждити.

Наці́литися. См. **Націляти**, ся.

Наці́лува́тися, лу́юся, ешся, м. Наці́ловаться. *Навздоїниці не наці́луваться.* *Ном. № 5265. Вже ї наці́лувався, вже ї намі́лувався, як у саду соловей да ї нащебетався.* Грин. III. 171.

Наці́ляти, ля́ю, еш, сов. в. **наці́лити**, лю, лиш, м. Наці́лявати, наці́лвити.

Наці́лятися, ля́юся, ешся, сов. в. **наці́литися**, люся, лишся, м. 1) Наці́люватися, наці́люється, приці́люватися, приці́люється. *Що тільки наці́люється* (стрілець),— *завець і є.* ЗОЮР. II. 36. 2) **Намі́ренатися**, **вознамі́рватися**. *Наці́мився їхати, аж тут дощ.*

Націо́нал, ла, м. Національ. Левиц. Пов. 159.

Націо́нальний, а, е. Національний. *Наші вельможні предки... не вхопили своєї націо́нальної тропи.* К. XII. 116. *Се вже був не кобзарь, а націо́нальний пророк.* К. XII. 115. *Націо́нальний шмн.* К. Бай. 158. *Націо́нальний убір.* Левиц. Пов. 202.

Націо́нальність, **ности**, ж. Національність. *Зрозуміла дороге право своєї націо́нальності.* К. КР. 35. *Її батько ї мати, люде з дрібною панства, але... близькі до народа, чесні хлібороби, не одірвані од націо́нальності.* Левиц. Пов. 225.

На́ція, ці́ї, ж. Нація. *Зібрані з усяких націй, студенти не могли ніяк погодитись між собою.* Левиц. Пов. 6. *Знялись...*

втору до великого задуму воздви́гнутти рідну націю з духовною занепаду. К. XII. 9.

Нацмо́кати, каюся, ешся, м. Нацмокатися.

Нацокот́ати и **нацокот́іти**, **кочу́**, **тіш**, м. Наболгати, наговорить (о жєнщинахъ, дѣтяхъ). *Нацокотали тїї верхоумки... а ти віри поняла.* МВ. (О. 1862. III. 45).

Нацокот́ітися, **кочу́ся**, **тішся**, м. Нащебетатися, наболгатися.

Нацу́пити. См. **Нацуплювати**.

Нацу́плювати, плюю, еш, сов. в. **нацу́пити**, плю, пиш, м. 1) Надѣвати, надѣть, напяливати, напялить, натягивати, натянуть. *Постоми як же поссихались!.. на силу нацупив.* О. 1862. II. 26.

Нацько́увати, ко́вую, еш, сов. в. **нацькува́ти**, ку́ю, еш, м. Нацькивати, нацькати, натравливати, натравити. *Нацькувала б мене всіми собаками на селі.* Левиц. ЦЮ. I. 374.

Нацю́кати, каю, еш, м. 1) Нарубить (мелко). *Нацюкай дровець.* 2) Нарубить зарубокъ.

Нацю́няти, няю, еш, м. Дѣтск. = **Нацюцяти**.

Нацю́цяти, цяю, еш, м. Дѣтск. Намочить. Змієв. у.

Начаві́ти, влю́, виш, м. 1) Нажати, надавить. 2) Надавить чєго (во множествѣ).

Нача́льник, ка, м. Начальникъ.

Начальни́кува́ти, ку́ю, еш, м. Начальствовати. Харьк. у.

Нача́льницький, а, е. Начальниковъ, начальнический. Желех.

Нача́льниця, ці, ж. Начальница. Левиц. Пов. 122.

Нача́льство, ва, с. Начальство. *Тебе... вибрали за начальство.* Рудч. Ск. I. 3.

Начарува́ти, ру́ю, еш, м. 1) Накладовати, наворожити. 2) Приколдовати, приворожити. *Дівчина козаченька та ї начарувала.* Нп.

Начастува́ти, ту́ю, еш, м. Напоити, угостити, употчивать. *Начастували мене добре.*

Начастува́тися, ту́юся, ешся, м. Напитися, наугощаться. *Начастувались ми так, що ї поспули.* О. 1862. VII. 44.

Нача́ти, ся. См. **Начинати**, ся.

Начахоб́ити, лю, лиш, м. Нарубить (хворосту). Вх. Зн 40.

Начвал́атися, ла́юся, ешся, м. Устать, медленно ходивши.

Наче, нар. Будто, какъ будто, точно, словно. *Як я почула, наче мене холодом обняло. Наче б пахнуть першої жони сльози.* Рудч. Ск. I. 84.

Начекáтися, кáюся, епся, г. Начеждаться.

Начепáти, ся. См. **Начіплювати, ся.**

Начеплáти, лáю, еш, г. Начіплять во множествѣ. Рудч. Ск. I. 189. *Начепляла собі такого багато намиста, що їй шия винаяється. Начепляла кораликів, щоб її любими.* Чуб.

Начепурáти, рáю, рáш, г. Принарядить.

Начепурáтися, рáюся, рáшся, г. Принарядиться. *Захотіла дідча мати начепуритися, поставила-сь брижєнята, ні притулитися.* Гол. I. 252.

Начервонáти, нáю, нáш, г. Сдѣлать краснымъ.

Начерémшити, шу, шиш, г. Во множествѣ дать. *Ти мені тільки сповів начеремшив, що не дам сі з тим радн.* Вх. Зн. 40.

Нáчерк, ку, м. Набросокъ. *Тут уже критика вбачає начерк літератури поважнійшої.* К. XII. 124.

Начервáти, кáю, еш, г. Набросать (о литературномъ произведеніи). *От брат його Чванько слабкий уже на се: що начеркав, то так в дрокарню і несє.* О. 1861. III. Гул.-Арт. 101.

Начернáти, нáю, нáш, г. Начернить. *Чим ти брови начернила?* Чуб. V. 1114.

Начерпáти, пáю, еш, одн. в. начерпнúти, пнú, нéш, и начерти, чрú, рéш, г. Начерпнуть. *Приходить жінка начерпати води.* Єв. Іо. IV. 7. *Ой пішла ж она з двома ведерці, в едно начерла, з другим ся верла.* Гол. II. 90.

Начесáти. См. **Начісувати.**

Начикрáжити, жу, жиш, г. Нарѣзать, накромсать.

Начíн, ну, м. Начало. *Се який начин пісні?* Борз. у.

Начинáти, нáю, еш, сов. в. начáти, чнú, нéш, г. Начинать, начать. *Як начнеш постить, то нічого буде хрестить.* Ном. № 131.

Начинáтися, нáюся епся, сов. в. начáтися, чнúся, нéшся, г. Начинаться, начаться. *Рожа одцвілася, а калина начася.* Мет. 19.

I. Начинáти. См. **Начиняти.**

II. Начинáти, нáю, нéш, г. 1) Надѣлать, сдѣлать. *Ниварив пива, начинив дива.*

Ном. № 7572. 2) О лисицѣ: родить дѣтенышей. *Лисичка начинить дітей.* Шух. I. 212.

Нáчиння, ки, ж. Фаршъ, начинка. Чуб. I. 256. *Буває добрий борщ із м'ясом та з начинкою пироги.* Гліб. 33.

Нáчиння, ня, с. 1) Сосудъ, посуда. *І не злянулася: мила по обіді начиння, коли це трапилось.* 2) Инструментъ, орудіє. 3) Часть ткацкаго станка. (См. **Верстат**). Состоить изъ двухъ длинныхъ и узкихъ деревянныхъ пластинокъ, расположенныхъ параллельно одна надъ другою

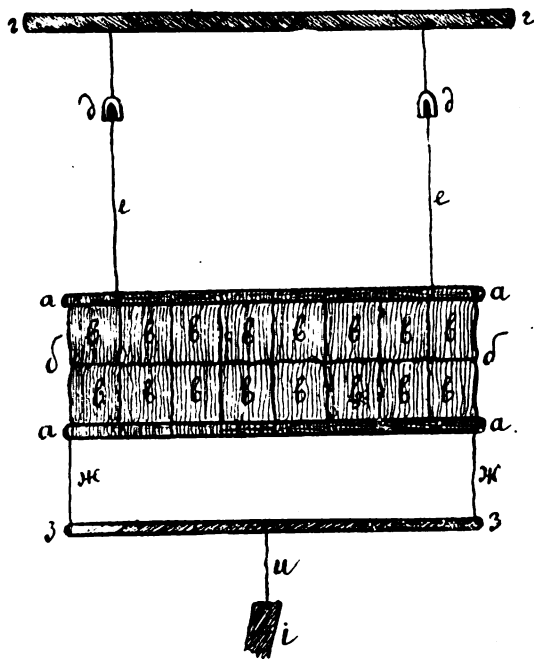

и называемыхъ шóхти (а) (галицкое: шóфти, ціпкі); шóхти соединены нитянымъ рукавомъ (б). Въ константиноградскомъ уѣздѣ нити рукава называются **ничениці**, каждая **ничениця** состоитъ изъ двухъ равныхъ частей, заходящихъ одна въ другую какъ кольца; рукавъ дѣлится на части, называемыя **гáнками** (в), а въ каждомъ **гáнну** по 15 **ничениць**. (Въ Галиціи **рукáв** называется **ничениця**, **ничельница**; нити его состоятъ каждая изъ трехъ частей, заходящихъ одна въ другую какъ кольца: верхняя **кóник**, нижняя **кóбилна** и средняя (малая) **очко**). Сквозь **ничениці** проходятъ нити **основи**. **Начиння** подвѣшено къ одной изъ **жéртон** (г): на **жéртці** на веревочкахъ, два блока — **жабні** (д) (гал. **нарпúльці, скралі**), черезъ **колицáта** которыхъ ходять **мóтузи** (е), а на нихъ уже висить **начиння**. Въ константиноградскомъ у. отъ нижней шóх-

ти идуть два мѣтузи (ж), къ которымъ привязана цилиндрическая деревянная палка—**байцарна** (з) (иначе **барцьбшна**), отъ середины которой идетъ внизъ мѣтуз (и) до підніж-на (і). **Начиннѣ** въ станкѣ должно быть не менѣе четырехъ (гал.: **чотірі стіні**). Константиногр. у. Полт. г. Б. Гринч.—МУЕ. III. 18.—Шух. I. 255, 256.—Особое **начиння** имѣется и въ **кросонкахъ**—небольшомъ станкѣ для тканья ситъ. Вас. 152.

Начинати, няю, еш, сов. в. начинити, ню, ниш, м. Начинять, начинить, нафаршировывать, нафаршировать; набивать, набить. *Пирог, начинені голубцями. Печене пороса начинене.* Св. Л. 9. *Ковбасу начинити. Під цим куцем картоплі як начинено.* Харьк. у. **Голова...** **неначе** клѣччям **начинена.** Глупая голова. О. 1862. III. Шевч. 7.

Начисто, нар. Совершенно, вполнѣ. *От буде снідання начисто гетьманське!* Шевч. 318.

Начитати, тая, еш, м. 1) Вычитать. *Не так сонце сходить, як письменні начитали.* Шевч. 123. 2) Много прочесть.

Начитатися, таюся, ешся, м. Начитаться.

Начіплювати, плюю, еш, сов. в. начіпяти, плю, пиш, м. Нацѣплять, нацѣпить, навѣшивать, навѣсить. *І начіпила ланцюжок.* Котл. Ен. *Да й зробимо, братця, півтора ста ми возів, да начіпим, начіпим півтора ста ми ярем.* КС. 1882. IX. 415.

Начіплюватися, плююся, ешся, сов. в. начіпатися, плюся, пишся, м. 1) Нацѣпляться, нацѣпиться, навѣшиваться, навѣситься. 2) Навязываться, навязаться. *Христия дуже голінна до хлопців, начіпилася на Хведора.* Мир. Пов. I. 165.

Начісувати, сую, еш, сов. в. начісати, чешу, шеш, м. Начесывать, начесать. *Тихо дівча косу чеше, що начеше, на Дунай несе.* Чуб. V. 275. *На тім'ї начесав аж струн.* Котл. Ен.

Начорнити, ню, ниш, м. = **Начернити.**

Начбси, сів, м. мн. Волосы, спущенные на лобъ, начесы. Чуб. VII. 422. *Покриткуй, або начогів не напускай.* Ном. № 11264.

Начубити, блю, биш, м. Надрать за волосы.

Начуватися, ваюся, ешся, сов. в. начу́тисся, чу́юся, ешся, м. 1) Наслушиваться, послушаться. *Багато я дечого там начуваюся. Вже ж я на полі набувся, буйного вітру начуваюся.* Грин. III. 671. 2) Только

несов. в. Ожидать бѣды, мести. *Стережіться ж тепер!.. Начувайтесь!* Мир. ХРВ. 279.

Начудний, а, е. Чудесный, удивительный. *Ой розсуди, бабусенько, сей начудний сон.* Чуб. V. 775.

Начурити, рю, рїш, м. = **Надзюрити.** *Доц не начури в по остроу у сіно.* Шух. I. 170.

Начу́стрити, рю, рїш, м. Высѣчь розгами.

Начу́ти, чу́ю, еш, м. Прослышать, узнать.

Начу́тисся. См. **Начуватися.**

Начухрати, раю, еш, м. 1) О листьяхъ: нарвать, сразу сдергивая рядъ листьевъ съ вѣтви. 2) О деревьяхъ: нарубить со многихъ деревьевъ тонкихъ вѣтвей. 3) О шерсти: начесать. *Начухрав вовни.*

Начхати, хая, еш, м. Начихать. **Начхати мені на тебе!** Плевать мнѣ на тебя! *Начхав йому!*

Наш, а, е. Нашъ. *Нашим салом та по нашій шкурі.* Ном. № 4780. *Пішли наші вору!* Ном.

Нашарпати, паю, еш, м. Надергать, нарвать.

Нашаткувати, вую, еш, м. Нашинковать (капусты).

Нашвидку, нар. Наскоро; на короткое время. *Я оце прибіл нашвидку у Полтаву.*

Нашівкаться, каюся, ешся, м. Налѣзть, найти толпой (о людяхъ). Сим. 176.

Нашелестіти, щу, стїш, м. 1) Нашелестѣть. 2) Нашумѣть.

Нашепт, ту, м. 1) Наушничанье, наговоръ. 2) Наговоръ, заговоръ знахарскій на какой либо вещи, а также и самая эта вещь послѣ произнесения надъ ней заговора. *Не хотів він брати відьомського нашепту..., та взяв нехотя, бо нечиста сила, як бачите, взяла юру.* Г. Барв. 451.

Нашептати. См. **Нашіптувати.**

Нашеретувати, тую, еш, м. Очистить зерно на решетѣ.

Нашеретуватися, туюся, ешся, м. Набраться, найти во множествѣ. *Та як нашеретується їх у зату, так чорти його батька!* Миргор. у. Слов. Д. Эварн.

Нашіванка, ки, ж. Родъ узора на мужской сорочкѣ. Чуб. VII. 415.

Нашивати, ваю, еш, сов. в. нашїти, шїю, еш, м. 1) Нашивать, нашить извѣстное количество. *Бери, тату, ті кожухи, що я нашїю.* Левиц. 2) Нашивать, нашить сверху на чемъ либо.

Нашивка, ки, ж. Кусокъ холста, котрымъ подшивається спина и плечи сорочки для прочности. Гол. Од. 65. Желех.

Нашійник, ка, м. 1) Ошейникъ. 2) Притѣснитель. *Ви, може, думаете, що я так, як ваші нашійники, стану ортис з вас шкуру?* К. ЧР. 267. *А ти завзявся муром нерушимим проти голоти вбогої стояти і від її непохибного суду людських нашійників обороняти.* К. ЦН. 177.

Нашійниця, ці, ж. 1) Ожерельє, монисто. 2) То, что взято на шею; говорит-ся о долгахъ, денежныхъ обязательствахъ и пр. *У його бідолахи багато нашійниць.*

Нашільник, ка, м. Нашилникъ (въ дышловой упряжи).

Нашіриця, ці, ж. Два плота силавляемаго дерева (дві тальби), сбитые вмѣстѣ одинъ рядомъ съ другимъ. Шух. I. 182. См. Надовжниця.

Нашіти. См. **Нашивати.**

Нашіптувати, тую, еш, сов. в. нашептати, пчу, чеш, м. 1) Нашептывать, нашептать. *Серце моє мені нашиптує, що так.* Шевч. (О. 1862. IV. 21). *Співать тобі думу, що ти ж нашептав.* Шевч. 121. 2) Наушничать, наговаривать, наговорить. 3) Наговаривать, наговорить (воду, зельє—о знахаряхъ).

Нашкбодити, джу, диш, м. 1) Навредитъ, причинитъ вредъ. *Ти гірше тільки тим нашкбодиш: усіх ляців поводиш.* Гліб. 79. 2) Напроказничать, напакостить.

Нашкрѣбати, баю, еш, м. 1) Нацарапать, начесать. *Нашкрѣбав собі руку.* 2) Наскрестъ. 3) Дурно написать.

Нашмагати, гاہю, еш, м. Нахлестать. *За шага хтось уші нашмага.* Ном. № 14332.

Нашмаркати, каю, еш, м. Насморкать.

Нашмарбувати, рбуую, еш, сов. в. нашмарувати, рую, еш, м. Намазывать, намазывать (чѣмъ либо маслянымъ, смолистымъ).

Нашмарбуватися, рбууюся, ешся, сов. в. нашмаруватися, руюся, ешся, м. Намазываться, намазаться (чѣмъ либо маслянымъ, смолистымъ). *Нашмаруюся солониною.* О. 1861. XI. 10.

Нашматовувати, товую, еш, сов. в. нашматувати, тую, еш, м. Нарывать, нарывать кусковъ, нарѣзывать, нарѣзывать кусковъ.

Нашорбшити. См. **Нашоршувати.**

Нашорбшувати, шую, еш, сов. в. нашорбшити, рбушу, шиш, м. Настораживать, сторожить. *Еней нашашороршив вуха.* Котл. Ен. *А Залізник попереду нашашороршив уха.* Шевч. 171.

Нашпинати, нاہю, еш, м. 1) Исколотъ? 2) Много укорять. *Чорти як напустяться на його: „що це ти наробиш? Іди, сякий-такий, зараз одслужи йому той шматочок!“ Так його нашпиняли, що треба йому йти.* Меж. 127.

Нашпурлати, лاہю, еш, м. Набросать.

Нашпрітка, ки, ж. Снарядъ для дѣланія дробя.

Наштірити, рю, рш, м. 1) Подбить, подговорить. *Я його нашитирую, хай приїде, щоб купив півкварти.* Лебед. у. 2) Погнать сильно. *Він і утретє її прогнав, та як нашитирє,—вона у дворєць.* Мнж. 15.

Наштбпатися, паюся, ешся, м. Наброситься, накинуться, напасть. *Почув, що драча завелась, прибіг туди і він і зараз наштопавсь на Семена, та й давай його удвох місить.* Новомоск. у. (Залюбовск.).

Наштрикати. См. **Наштрикувати.**

Наштрикнүти, ся. См. **Наштрикувати, ся.**

Наштрікувати, кую, еш, сов. в. наштрикнүти, кнү, неш, м. 1) Накалывать, наколотъ, натыкать, наткнуть. *Наштрикнүв картоплину на ціпок, а тоді як кине нею.* 2) сов. в. **наштрикати, нاہю, еш.** Втыкать, повтыкать во множествѣ. *Наштрикає скрізь у стіну голок, а тоді й сама не знайде, де вони.* 3) сов. в. **наштрикати, нاہю, еш.** Толкать, натолкать (палкою). *Словав він його у подушки, а соцьких намовив, ті ось прибігають, ну шукати та ціпками у подушки, у падушки,—добре таки наштрикали старому боки.* Мнж. 102.

Наштрікуватися, куюся, ешся, сов. в. наштрикнүтися, кнүся, нешся, м. Накалываться, наколоться, натыкаться, наткнуться. *Тут він заточився і трохи не наштрикнувся на її ніс.* Левиц. I. 479.

Наштричка, ки, ж. = **Натичка.** Волч. у. Лободовск.

Наштукувати, кую, еш, м. Прибавить, надставить.

Наштірити, рю, рш, м. = **Наштурити.** Уман. у.

Наштірхати, хаю, еш, м. Натолкать. *На базарі наштурхали мені боки.*

Нашукати. См. **Нашукувати.**

Нашукувати, кую, еш, сов. в. напу-

в́ати, в́аю, еш, гл. Выискивать, выискать, находить, найти.

Нашурбу́рити, рю, риш, гл. Набулвнть, набвдоуврть. *Таке з́лля, як парубок... раз би в раз на умцю, ще нашурбурить.* Сѣм. 178.

Нащад́итися, дж́уся, д́шся, гл. Родиться. *Видколи нащадилась, не маю щастя.*

Нащадок, дку, м. 1) Потомство. *Щоб йому дихать не дало з його нащадком, накорснком!* Ном. № 3768. *Песцоловецъ—певно циклопський нащадок.* Ном. 4081. 2) Имущество, добро (движимое). *Я довідався, чою се козаки озочи пропинають у шинкарки нащадки ж́ночи.* К. МВ. X. 6.

Нащ́е, нащ́е́серце, нар.=Натщ́е.

Нащ́еб́ати, беч́у, чеш, гл. 1) Нащ́ебетать. 2) Наговорить много. *Дв́чата приб́жять, нащ́ебечуть.* МВ. I. 36.

Нащ́еб́атися, беч́уся, чешся, гл. 1) Нащ́ебетаться. *Як у садку соловейко та й нащ́ебетався.* Грин. III. 171. 2) Наговориться (о веселомъ женскомъ разговорѣ).

Нащ́еп́ати, пл́ю, пиш, гл. Привнть (нвсколко). *А сад який хорошиий у нас був: сам нащ́епив.* Г. Барв. 471.

Нащ́ер́бити, бл́ю, быш, гл. Выщ́ербить немного, вызубрить немного. О. 1862. XI. Свид. 54.

Нащ́ип́ати, п́аю, еш, гл. Нащ́ипать.

Нащ́о, нар. Зач́мъ, для чего, почему. *Нащ́о мені чорні брови, нащ́о карі очі, нащ́о літа молоді́й, веселі д́воци?* Шевч. 40. *Нащ́о в Бога й день, як у козака м́сяць.* Ном. № 781.

Нащ́о́ка, кн, ж. Клинообразная накладка, которая прикр́пляется сн́о́зами къ ключ́у въ плуѓѣ. Подольск. губ.

Нащ́о́серце, нар.=Наш́е́серце.

Нащ́у́лити, лю, лиш, гл.=Наш́у́рити.

Нащ́у́рити, рю, риш, гл. Насторожить. *Сидить зайчик за п́ичу і уха нашурив.* Рк. Макс. *Розморив чоло, п́идн́е брови і нашурив уха.* О. 1862. I. 109.

Наял́ожувати, жу́ю, еш, сов. в. наял́овити, л́ожу, виш, гл. Ж́рно намазывать, намазать, насаливать, насалить.

Наял́ити, ж́лю, ж́л́ш, гл. Набрать, закупить много. *Що в господі не знайшлося, зараз купувала: наялмила труш сушений, терну, слив в базарі.* Мкр. Н. 20. *Наялмив яблуц.* Черк. у. См. **Найм́лити.**

Наяч́ати, ч́у, ч́ш, гл. Накричать (о лебедяхъ).

Не, нар. Не. *Гр́х не мичком зав'язати,*

та п́ид мавку сховати. Ном. № 101. *Не ходи, не люби, не замиц́айся, не п́иду за тебе, не сподивайся.* Нп.

Неб́авком, неб́авом, неб́авци, нар. Вскорѣ, скоро. Желех. *Вже соние небавом кончае путь.* Федьк.

Небаѓатий, а, е. Небогатый, б́дний. **На р́озум неб́аѓатий.** Глупый. *Ой, тата-рине, ой сидий же ти, бородатий, либонъ же ти на розум неб́аѓатий: ще ти козака у руки не взяв, а вже за його й гроші пощитав.* ЗОЮР I. 17.

Небаѓато, нар. Немного, мало.

Неб́ачний, а, е=Необ́ачний.

Неб́ачучий, а, е. Невидящій; неграмотный, необразованный. *Уносили письма читать, а я й кажу їм: ідть до мого хлопця, бо я чоловик неб́ачучий, а він письмениий.* Лубенск. у.

Небезп́е́ка, кн, ж. Опасность. *Найшла буря вітряна на озеро, і були вони в небезп́еци.* Єв. Л. VIII. 23.

Небезп́е́чний, а, е. Опасный. *Пмакали й тужили..., виряжали в далеку небезп́ешну дорогу.* Левиц. I. 37.

Небезп́е́чність, ности, ж. Опасность.

Небезп́е́чно, нар. Опасно.

Небезп́ре́мі́нно, нар. Непремѣнно. Мнж. 186.

Небереж́ений, а, е. Неосторожный. *Небереженою і чорт не стереже.* Ном. № 4297.

Неб́есний, а, е. 1) Небесный. *Царство небесне, пером земля над ним.* Ном. № 252. *Настїло птаство небесне.* Єв. Мр. IV. 4. 2) **Неб́есна дор́ога.** Млечный путь.

Неб́есник, кн, м. Астрономъ Встрѣчено только у Кулиша. *Вечеряти ж усмак годиться й нам, постам, да й вам, небесникам, не вельми б то було приємно лзити молодним по планетах.* К. Дз. 144.

Неб́есський, а, е=Небесний. *От знів небесський настае.* Мкр. Г. 5.

Неб́ил́и́ця, ці, ж. Небылица; рассказы; прибаутки. *Каже небиллиці.* Ном. № 14339.

Небіж, б́ж́а, м. 1) Племяникъ. 2) Б́дникъ, горемыка. *Роби, небоже, то й Бог поможе.* Ном. № 69. 3) Часто такъ называеъ старшій л́татами или положеніемъ младшаго: старикъ—парня, хозяйнв—работника. У Шевченка (*„Не журюсь я, а не спиться“*) такъ называеъ женщина влюбленнаго въ нее. *Усе світять ті блискучі твої чорні очі, мов говорять ти-хесенько: „Хоч, небоже, рай?“* Шевч.

Небі(б)жечка, **кн**, **ж**. Ум. оть не-бі(б)жжа.

Небі(б)жжа, **кн**, **ж**. 1) Б'днтяжка. 2) Покойница. Ум. **Небі(б)жечка**; **небі(б)жеченьна**. *Говорили небіжечка до самої смерти*. *Ном. № 13061. Десь наша сестра, що з нами жила, либонь вона, небожечка, давно померла*. Грин. III. 285.

Небі(б)жчик, **ка**, **м**. 1) Покойникъ. 2) Б'днтяжка.

Небі(б)жчиця, **ці**, **ж**. Покойница. *Молодичі небожчицю убірали*. МВ. (О. 1862. I. 91).

Небій, **ббд**, **м**. Безстрашний. *І небога совки йдять*. Чуб. I. 270.

Небіль, **лю**, **м**. Крупний камінь пещаникъ (не битий). Мнж. 186.

Небір, **ра**, **м**. = **Небіж**. Ум. **Неборейко**. Вх. Зн. 41.

Небірка, **кн**, **ж**. = **Небога**. Вх. Зн. 41.

Небо, **ба**, **с**. Небо. *Бачить Бог з неба, що кому треба*. *Ном. № 73. (Мн.: небеса и неба)*.

Небога, **га**, **ж**. 1) Племянница. *Була в мене небога, при мені вона й зросла, бо сиротою осталася малку*. МВ. II. 19. 2) Б'днтяжка. *Була комсь Гандзя, каліка небога*. Шевч. 138. *Ой біда, біда чайці небозі, що вивела дітки при битій дорозі*. Нп. 3) Голубушка, милая. *Ой поклонітесь дівчині небозі, а що мені добре в далекій дорозі*. Нп. *Скарай мене, Боже, на гладкій дорозі, коц я помислю об другій небозі*. Нп. Ум. **Небіжжа**.

Небгій, **а**, **е**. Б'дний. Угор.

Небожа, **жати**, **с**. 1) Племянникъ, племянница (ребенокъ). *Зайдіть, лишень, то я небожатам якого юстинця дам*. Скажете: *тітка прислала*. МВ. I. 19. 2) мн. Голубчики, милые. *Хтіла б бранцями, небожатами, цілий світ звоювати*. Гол. I. 133. 3) мн. Употребляется подобно слову **небіж**. *Такий мені, небожата, сон приснився* (Алканъ-паша къ янычарамъ и рабамъ). Лукаш. 16. *Не дуріте дітей ваших, що вони на світі на те тільки, щоб пакувати... Дознаються небожата, чия на вас шкура!..* Шевч. 212. Ум. **Небожато**, **небожатоchno**.

Небжів, **ева**, **еве**. Племянниковъ. *На небожевому возі ми вдвох і поїхали*. Г. Барв. 11.

Небжжа, **кн** и пр. **ж**. = **Небіжжа** и пр.

Неборак, **ка**, **неборака**, **кн**, **м**. Б'днтяга. *Ти, козаче-небораче, тяжко зажурився*. Нп.

Неборачка, **кн**, **об**. Б'днтяжка. *Як поїхав козак у військо охотне, а козачку-неборачку у домівці покидає*. Нп. *Наші неборачки один пішки, друшій рачки*. Чуб. I. 281.

Неборейко, **ка**. Ум. оть **небір**.

Небойн, **на**, **м**. = **Небій**. *То було комсь усяке боїтсья попа, а тепер настали такі небояни, що й лихо*. Кобел. у.

Небув́алий, **а**, **е**. 1) Небывалый. 2) Малоопытный, не знающий людей. Чуб. I. 270. *Посилає козака молодого, небувалою*. О. 1862. II. 96.

Небув́алість, **лости**, **ж**. То, чего небыло. *Гнівими Тройцю й гюрювали за небувалість і обман*. Мкр. Г. 59.

Небудь, **Нябудь**. *Хто-небудь, що-небудь*.

Нева́да, **ди**, **ж**. Безвредность.

Нева́ра, **ри**, **ж**. Плохая хозяйка, неумѣющая и сварить. *Нетона й неваря* (про жінку). *Ном. № 10781*.

Невбача́й, **нар**. Невзначай, неожиданно. *Бач, невбачай, та й попав*. *Ном. № 7912*.

Невблаганій, **а**, **е**. Неумолимый.

Невва́га, **га**, **ж**. Невниманіє. *Воздвиженський не вважав на увагу, чи невагу своїх слухачів*. Левец. Пов. 52.

Невва́жливий, **а**, **е** = **Невважний**.

Невва́жливість, **вості**, **ж**. = **Невважність**. Левец. Пов. 261.

Невва́жливо, **нар**. = **Невважно**. *Кивала головою ... невважливо, як ті, що дуже куди поспішаються*. МВ. (О. 1862. I. 105).

Невва́жний, **а**, **е**. Невнимательный.

Невва́жність, **ности**, **ж**. Невнимательность.

Невва́жно, **нар**. Невнимательно.

Невгавати, **ваю**, **еш**, **л**. Не переставать, не уставать. *Сидить у норі і невгавючи усе їсть дітей*. Шевч. 309.

Невгавний, **а**, **е** = **Невгавучий**. *Вдови з своєї світлички довію чула веселий невгавний сміх убогих людей*. Г. Барв. 308.

Невгаву́чий, **невгаву́щий**. Неустанный, неугомонный.

Невга́дно, **нар**. 1) Неизвестно. *Невгадно куди стрибать, чи туди, чи туди*. Полт. г. Слов. Д. Эварн. 2) Незаметно, непримѣтно, неслышно. *Дітей невгадно в хаті*.

Невгамований, **а**, **е**. Неудержимый. *Нашою втіхою буде сила нашою духу невгамованого*. К. (О. 1861. VI. 33).

Невгамонний, **а**, **е**. 1) Неспokoйный, безпokoйный, неугомонный. 2) Неутѣшний,

которого нельзя успокоить. *Удалась дівчина в журбу невгамонну.* Полт. г.

Невгамонність, ности, ж. Безпокойство, неугамонность.

Невгарáзд, нар. Невпопадъ, ни къ селу, ни къ городу.

Невгарен, невгáрний, а, е. Не способный. *Неварен розказати, як вiрно та щиро тебе люблю.* О. 1861. VIII. 20. *Неварен і мольки запалить.* Прилуц. у.

Невгóдний, а, е. Неудачный. *Сердита хазяйка — тiкаю, невiодна — кидаю.* Ном. № 79.

Невгожáй, жáя, м. Человѣкъ, неудачный кому-либо, нелюбимый. Жена говорить нелюбимому мужу: *Пусти ж мене, невiожай, на улщку—погуляю!*—*Ой коли я невiожай,—сиди дома та й гуляй.* Грин. III. 686.

Невдалекú, нар. Неподалеку.

Невдáлий, а, е. Неудачный, неудавшийся. *Не лихо журить і чужа сторона, а невдала жiнка.* Ном. № 9112.

Невдáлиця, ці, об. Неумѣлый, неумѣлая, неспособный, неспособная ни къ чему. Ном. № 10786.

Невдалюга, ги, об. Совершенно ни къ чему неспособный человекъ. *Підчепури, донечко любя, нашу хатину... і люде таки не скажуть, що тут невдалюги живуть.* О. 1862. IV. 71.

Невдáний, а, е. Не способный ни къ чему.

Невдáник, ка, м. Что-либо неудавшееся, неумѣло, неудачно сдѣланная вещь. *Гоп, мої гречаники! гоп, мої невданики!* Г. Барв. 489.

Невданиóчий, а, е. Ув. отъ невдáний. Рѣшительно ни къ чему неспособный. Константиногр. у.

Невдáтний, а, е. Неудачный, неудавшийся, неумѣлый.

Невдáтник, ка, м. = **Невданик.** *Гоп, мої гречаники, гоп, мої невдатники!* Чуб. V. 1173.

Невдáтність, ности, ж. Неумѣлость, неспособность.

Невдáтно, нар. Неумѣло, неудачно.

Невдáха, хи, об. 1) Неудачникъ,—ница. *Невдáха безталанний.* 2) Неспособный, ая, неумѣлый, ая. Ум. **Невдáшенька, невдáшечка, невдáшка.** *Да ти невдáха, да ти невдáха, да ти невдáшенька моя! Ти ні спекти, ні зварити, ні з моїм родом говорити.* Грин. III. 368.

Невдáча, чi, ж. Неудача.

Невдáчий, а, е = **Невдалий.** *Ледáча невiстка, ледáча, та й до роботи невдáча.* Нн.

Невдáчний, а, е = **Невдалий.** *Напечу хлiба — невдáчний, наварю борщу — несмашний.* ХС. III. 37.

Невдáшенька, ки, невдáшечка, ки, невдáшка, ки, ж. Ум. отъ невдáха.

Невдéржка, ки, ж. Невозможность выдержать, удержаться. *Вони давай на мене кричать; я бачу, що вже невдéржка, та й давай тiкати.* Екатер. у.

Невдогáд, нар. Невдомекъ.

Невдáяка, ки, ж. Неблагодарность.

Невдáчний, а, е. Неблагодарный. *Ой невдáчна ж, чи то ж мило, щоб ся серце так смутило.* Чуб. V. 302.

Невдáчник, ка, м. Неблагодарный.

Невдáчниця, ці, ж. Неблагодарная. *Нащо ж, невдáчнице, на зьос нарикати?* Чуб. V. 172.

Невдáчність, ности, ж. Неблагодарность. К. XII. 84.

Невдáчно, нар. Неблагодарно.

Невели́кий, а, е. Небольшой, малый. *Хитро, мудро та невеликим коштом.* Ном. № 3116. Ум. **Невеличений.** Грин. III. 94. **Невеличений, невеликий.** *В мене нiжки невеличеські.* Мил. 137. *Шумить рiчка невеличка да й шумить як з лука.* Нн.

Невередь, нар. Немного. Харьк. у.

Невжé, нар. Неужели.

Невжiточно, нар. Нельзя ужиться. *Покiйниця боялась жити у тiм дворi, боялась брата чоловікового, все було каже: „менi невжиточно там жити“, бо він напiдавсь усе на неї і на її чоловіка. А далi, бач, її й убито.* Новомоск. у.

Невзабарi, нар. = **Незабаром.**

Невзаворóтi, нар. Не по дорогi.

Невзáдовзi, нар. Въ непродолжительномъ времени.

Невзамiру, нар. Несравненно, непомѣрно. *Товариства зiбралося невзамiру бiльш.*

Невзамiту, нар. Незамѣтно, непримѣтно.

Невзгодiна, ни, ж. Невзгода. *От же й пройшли-зiйшли злиї невзгодини.* Слово это находится въ фальсифицированной думѣ „Битва Чигиринская“, напечатанной впервые Срезневскимъ (Запорожск. Стар., ч. I. 86).

Невибiрний, á, é. Неизбирательный.

Невиводний, а, е и **невиводний, а, е.**
1) Неисчерпаемый, постоянно имѣющийся.
2) Постоянный, всегдашний. *У нас цуляня*

невиводня. О. 1862. VII. 40. *Невиводний ість*.

Невиворотний, а, в. Трудний для проізношенія, неудопопроізносимый. *Невиворотна мова*. Нѣжин. у.

Невиворотно, нар. Трудно для проізношенія. *У вас так невиворотно говорять*.

Невигідний, а, в. Неудобный.

Невигідно, нар. Неудобно.

Невигода, ди, ж. Неудобство. *Не так шкода, як невиода*. Ном. № 2300.

Невидальце, ця, с. Невидадь. *Чого б я дуся? Що попович? Ова! яке ж невидальце!* Св. Л. 168.

Невіданий, а, в. Невиданный. *Вижені мні звіря неслуханого й невиданого*. Рудч. Ск. I. 44.

Невиданський, а, в. Невиданный. *Невиданське діло, щоб семинарист так довго не забував коханої*. Св. Л. 269.

Невідний, а, в. Темный, непроглядный. Ум. **Невиднєнний**. *Ой темна, темна, ой та невиднєнка та, пане-брате, ніч*. Грин. III. 362.

Невідомий, а, в. Темный, непроглядный. *Темна нічка, невидома*. Гол. III. 440.

Невидющий, а, в. Не видящий, слѣпой. *Невидющими очима мов сонце побачив*. Шевч. 257.

Невилізний, а, в. Непроходимый, невылазний, изъ котораго выбраться, вылѣзть нельзя. *Невилазне болото*. Черк. у.

Невимовний, а, в. Невыразимый, неказанный, неизреченный.

Невимовно, нар. 1) Невыразимо, неказанно, неизреченно. *Левец. Пов. 139*. 2) Безотговорочно, безусловно. *Говів, Богу невимовно*. Ном. № 132. *Богу невимовно—свічку купила, панахиду поставила, та й усі гріші розійшлись*. Ном. № 8377.

Невінний, а, в. Невинный. **За невинного Бѳга**. Безъ всякой вины. *Так і пішов чоловік на поселення за невинного Бѳга*. Мнж. 134.

Невінничати, чаю, еш, г. Навинничать. Встрѣчено у Котляревскаго. *Невинничав мов Сугани, не займана ніколи панна, що в хutorі зжила весь вік*. Котл. Ен. VI. 13.

Невінність, ности, ж. Невинность. *Невинности моєї не зречуся*. К. Юв. 57.

Невінно, нар. Невинно.

Невинуватий, а, в. 1) Невиноватый, невинный. 2) Не долженъ.

Невирізний, а, в. Неясный, неотчетливый; невнятный.

Невирізно, нар. Неясно, неотчетливо; невнятно. *Щось вона ще говорила йому, та вже невіразно, нішком: очі заплющились, ручки опали*. МВ. (О. 1862. I. 83).

Невістачка, ки, ж. Недостача. *Як невістачка дров, то я йому дам хуру там, чи дві*. Канев. у.

Невіглас, са, м. Невѣжда. Борз. у. *З грішми дурня-невігласа почитують*. Ном. № 1431.

Невід, вода, м. Неводъ. *Наперед не вода рибою не хвалиться*. Ном. № 2603.

Невідник, ка, м. Рыболовъ, ловящий рыбу неводомъ. Ум. **Невідничон**. *Мої три невіднички, три молодчики, роспустіте ж ви шовковий невод!* Чуб. III. 300.

Невідничий, чого, м. = **Невідник**. *Земли ти своїм невідничим,—хай вловлять рибку*. Мнж. 33.

Невідничок, чка, м. Ум. отъ невідник.

Невідомий, а, в. Незвѣстный.

Невідомість, мости, ж. 1) Невѣдѣніе, незнаніе. *Невідомість гріха не чинить*. Ном. № 106. 2) Незвѣстность. *Нема у світі гріше, як та невідомість, непевність*. МВ. II. 162.

Невідомо, нар. Незвѣстно.

Невідхідно, нар. Неотступно, безотлучно. *Тішиться тим, що він усе тут невідхідно*. МВ. (О. 1861. I. 84).

Не-відь-що, Нелѣпость, Богъ знаєть что.

Невільний, а, в. Несвободный.

Невільник, ка, м. Невольникъ, рабъ; заключенный въ торьму. *Ість—невільник: де посадять, там і сиди*. Ном. № 11943. Ум. **Невільничон**.

Невільницький, а, в. Невольнический, рабскій.

Невільниця, ці, ж. Невольница, рабыня. *Слухай, пані турчинова, привізем ті невільницю, аж із Польщі робитимемо*. АД. I. 290.

Невільничий и невольничий, а, в. = **Невільницький**. *І помолються на волі невольничі діти*. Шевч.

Невільничка, ки, ж. = **Невільниця**. *Чує Остап любії слова й пізнає козачку дівчину з русою косою, невільничку турецьку*. МВ. III. 59.

Невільничок, чка, м. Ум. отъ не-вільник.

Невільно, нар. Нельзя; запрещено; непозволительно. *Люблю, люблю, дівчиноньку, да невільно взяти*. Пп.

Невінчаний, а, в. Невѣнчанный, не-

обв'язаний. Це той коваль, що з невинною жінкою живе. Лебед. у.

Невіра, ри, об. 1) Недовірчивий. 2) Невбруючий, атеистъ. 3) Невбрний, не християнинъ. Та добре було, та добре було та під Турчином жити, та як же нам, запорозцям за невіру служити? Нп. Ця, бачте, невіра то й темниці доладу не вмів змурувати,—не то що ми, християне. МВ. III. 59. 4) Недовірие. До панів народ має давню историчну невіру. О. 1862. II. 52. Ум. Невіронька. КС. 1882. V. 361.

Невір-земля, лі, ж. Нехристиянская земля. АД. I. 9.

Невірненький, а, е. Ум. отъ невірний.

Невірний, а, е. 1) Недовірчивий. Ой ти, невірний-невірниченько, не віриш мені й мому личеньку. Чуб. V. 683. 2) Невбрний, не заслуживаючий довірія, измѣнчивий. З невірною оружиною куди піду, то зашну. Нп. 3) Невбруючий. Невірний іри жида або турка. Ном. № 2. 4) Невбрний, не християнинъ. 5) Плохой, дурной. 6) Худой, болѣзненный. Сухий, невірний, як шкелет. Котл. Ен. VI. 19. Ум. Невірненький. Перше було ходити у невірненькій свиточці, а тепер вже на йому жуван. ЗОЮР. I. 294.

Невірник, ка, м. Недовірчивий чоловікъ. Ум. Невірниченько. Ой ти, невірний-невірниченько, не віриш мені й мому личеньку. Чуб. V. 683.

Невірниця, ці, ж. Невбрна жєнщина. Ой коні ж мої вороненькіі, бодай ви поздихали: ой як я їздив до невірничі, чому не заржали? Гол. I. 262. Ум. Невірничка.

Невірниченько, ка, м. Ум. отъ невірник.

Невірничка, ки, ж. Ум. отъ невірниця.

Невірно, нар. 1) Невбрно. Невірно він живе з жінкою. 2) Плохо, дурно. І од людей сміх, і Господь карме, і самим невірно. О. 1861. VI. 77.

Невіронька, ки, ж. Ум. отъ невіра.

Невіста, ти, ж. Жєнщина. А котрий козаченько буде з вас у місті: поклоніться моїй жінці, нещасній невісті. АД. II. 57. Деся, да й сама Череваниха насилу змогли дивитись без сліз на нещасливу невісту. К. ЧР. 221.

Невістиця, ці, ж.—Невістка. Вийди, матинокъ стара, привів ем ті невістицю—красна, молода. Гол. I. 75.

Невістка, ки, ж. 1) Невѣстка. 2) мн.

Раст. *Chrysanthemum leucanthemum*. Шух. I. 21. Вх. Зн. 41. Ум. Невістоньна, невісточка.

Невістний, а, е. Незвѣстний. Він слухив і одмовляв, наче б так про кого юворилося невістною, невідомою. МВ. (О. 1861. I. 100).

Невістонька, ки и невісточка, ки, ж. Ум. отъ невістка.

Невістувлькї, кїв, ж. мн. Раст. *Chrysanthemum leucanthemum*. Шух. I. 20. Вх. Зн. 41. См. Невістка 2.

Невістчаний, а, е. Приналежащій невісткѣ или невісткамъ. У нас три невістки, так то невістчана худоба. Черниг. У.

Невістчин, на, не. Невѣсткѣнъ. Не невістка, так невістчина плахта. Ном. № 2820.

Невістюк, ка, м.—Вабій.

Не-віть-що—Не-відь-що.

Невіхна, ни, ж.—Невістка. Прийшла свекруха невіхну побужати. Мет. 265. Мамочка каже: мій синок їде, мій синок їде, невіхну везе. Грин. III. 11. Ум. Невіхноньна, невіхночка. Вставай, невіхнонько, час до череди мати. Чуб. V. 694.

Невіч, нар.—Нівець. Він усе у невіч змінив. Чуб.

Невкміту, нар. Не въ примѣту, не замѣтилъ. Невкміту мені—чи вони були його, чи ні: чув тільки, що кричало щось, а нічою не бачив. Новомоск. у.

Невлад, нар. Некстати, не підходить. Коли моє тобі невлад,—я з своїм назад. Посл.

Невладущий, а, е. Безсильний, безпомощний. З купелі саджали в купіль, як малу дитину, полумертву, невладущу, не-тямну людину. К. МВ. XI. 146.

Невмивака, ки, ж. Неумытый. Ном. № 7134. Замурзаний грязю невимивака. К. Бай. 52.

Невмиваний, а, е. Неумытый. Якийсь москаль сидить: головач роскошаний, невмиваний. МВ. II. 13.

Невмісно, нар. Неумышленно, невначо.

Невмілий, а, е. Неумѣлый. У невмілоу руки болять. Ном. № 6021.

Невмілість, лости, ж. Неумѣлость. Чуб. I. 270.

Невміло, нар. Неумѣло.

Невміння, ня, с. Неумѣнье. За невміння деруть реміння. Посл.

Невмірайко, ка, м. = Невмірака. К. ПС. 113.

Невмірака, ки, ж. Безсмертний; неумираючий. О. 1862. I. 19. *Забуми й лицарів тих невмірак, що ворогів козацьких дивували, по дев'ять раз із мертвих уставали.* К. Дз. 33.

Невмірущий, а, е. Безсмертний, неумираючий. *Я вічний образ ваш, я дух ваш невмірущий.* К. XII. 75. *Слово наше ховалось тільки по невмірущих піснях.* К. XII. 135. *Наша слава невміруща.* К. ПС. 31.

Невмітно, нар. Мені невмітно. Я не замітив, не припомню. *Сього невмітно мені, щоб таке було в його рало.* Верхвднїпр. у.

Невмолот, ту, м. Плохой умолотъ. *Коли нерод, так і невмолот.* Ном. № 7134.

Неводній, а, е. Относящийся къ неводу.

Невбленька, невблечка, ки, ж. Ум. отъ невбля.

Невблити, лю, лиш, л. Принуждать, насильно заставлять. *Невблити нікого не можна.* НВолын. у.

Невбльний, а, е = Невільний.

Невбля, лі, ж. 1) Зависимое состояние; невозможность поступать по своему усмотрѣнію. *Ох і рада б я вийти, дак неволя моя: не пускає мати, що я молода.* Мет. 54. 3 *невблі робити.* По неволѣ дбать. Константиногр. у. 2) Неволя, рабство. *У святу неділю не сизі орми заклотами, як то бідні невольники у тяжкій неволі заплакали, уюру руки підіймали, кайданами забряжчали.* АД. I. 88. 3) Плбнъ. *Татарва побрала в неволю.* Стор. МПр. 162. 4) Падучая болѣзнь. Угор. 5) Чортъ, бѣсъ. Угор. Ум. *Невбленька, невблечна.* Здорова була, моя донечко, що попалась у неволечку. Чуб. V. 699.

Невбра, ри, ж. Овца (нестриженная).

Невпам'ятку, нар. Не помнится. *Мені се непам'ятку.*

Невпід, нар. Больше, чѣмъ нужно для прокормленія; столько, что поѣсть нельзя. *Було торік картоплі невоід.* Волч. у.

Невпокій, ебо, м. Безпокойство; волнения, тревоги. *За дурною головою і ногами невпокій.* Ном. № 6681. *Загинула його проба пера серед невпокою життя громадського.* К. XII. 124. *Поривало хлопця до сваволі, до невпокою.* Мир. ХРВ. 127.

Непокійний, а, е. Безпокойный; тревожный. *Батько й мати якіся невпокійні стали.* Г. Барв. 238. *Сни невпокійні сляться.* МВ. II. 9. *В малому серці ворухилося щось недобре, невпокійне.* Мир. ХРВ. 35.

Невпокійно, нар. Безпокойно, тревожно. *Хоч як було мені невпокійно, хоч як тужило мое серденько, а я всміхнулась.* МВ. (О. 1862. III. 72).

Невпобму, нар. = Невпам'ятку.

Невпράвка, ки, ж. Невозможно справитися съ чѣмъ.

Невпрікливий, а, е. Не подвергающийся болѣзни отъ урбнів. *Щоб невпрікливе було,—умивають із помийниці.* ХС. VII. 420.

Неврід, ду, м. Неурожай. *Вдарив неврод рік по року.* Вх. Зп. 41.

Неврожай, жаю, м. = Неврод.

Неврбнений, а, е. Неузвимый. *Коли Матір Бажа знала, що Спаситель неврбнений буде, та й то убивалась за ним, а то ж ми! Як же його так спокійно бути?* Павлогр. у.

Неврбчливий, а, е = Невпрікливий. *Щоб тому хазяїну корожки були й овечки молодшії, неврбчливий.* Грин. III. 55.

Невсидючий, а, е. Непосѣда.

Невсипущий, а, е. 1) Неусыпный, неутомимый. Бдительный. *Хазяїком зробилась невсипущою на все село.* Рудч. Ск. I. 179. *Наградив тебе Бог жінкою, до тебе доброю, щирою, хазяїкою невсипущою.* Кв. I. 2. 2) Постоянный, безпрестанный. *От же все мені туа невсипуща.* МВ. I. 18. *Чи то нудья невсипуща його з ніг замила?* Шевч.

Невстаха, хи, ж. Раст. *Thalictrum.* Мнж. 186.

Невстід, ду, м. Безстыдство.

Невстідливий, а, е. Не стыдливый. *А ти, Євро невстидлива!* Год. IV. 522.

Невстидливість, вости, ж. Безстыдство.

Невстріливий, а, е. Безпокойный, шаловливый. *Ну, та й невстріливі діти в Оліхвера! Вскочили в город, потоптали оудину.* Волч. у. *Став припадувати пісню за пісню, що бабусі й дівчата йому, дитині, шепотали замість котки, аби спало, аби вимувалось невстріливе.* Г. Барв. 439.

Невструїливий, а, е = Невстріливий.

Невтєклий, а, е. Который не уйдетъ, не избѣжитъ чего. *Аду грішники невтєклі.*

Невтерпучий, а, е. Нестерпимый. В

невтертучих муках стогами. Стор. МПр. 129.

Невтомлівий, а, е = Невтомний. *Наче благодать Божя допмагає невтомлива, невсипуща.* МВ. (О. 1862. III. 62).

Невтомний, а, е. Неутомимый. *З його косарь такий жвавий, такий робочий-невтомний.* Мир. ХРВ. 14.

Невтомно, нар. Неутомимо.

Невук, ка, м. = Неук 1 и 2. Мж. 58.

Невчас, нар. Не вовремя.

Невчасний, а, е. Несвоевременный.

Невчасно, нар. Несвоевременн.

Невчений, а, е. Неученый, необразованный.

Негадано, нар. Не предполагая, сверх ожидания.

Негадки, нар. = Нігадки.

Негайний, а, е. Спѣшний, экстренный. *Десь у мого миленького та негайна робота.* Нп.

Негайно, нар. Немедленно, спѣшно, экстренно. *Негайно приведіть посли до мене.* К. Бай. 18.

Негамузний, а, е. ? *Рябий та негамузний він.* Мир. Пов. II. 63.

Негарбзд, нар. Нехорошо, неладно. *Ой негарбзд заторожці, негарбзд зробили: степ широкий, край веселий та й занатастли.* Нп.

Негарний, а, е. Нехороший; некрасивый.

Негарно, нар. Нехорошо; некрасиво.

Негіда, ди, об. Негодникъ, негодница. *Я казала, що Семен чоловік, а Семен публіка, ще й неіда на весь світ.* Чуб. V. 338.

Негідний, а, е. 1) Недостойный. 2) Негодный, мерзкій. *Бодай миш не мати дитину негідну.* Гол. III. 454.

Негідник, ка, м. Негодяй, мерзавецъ. *Ти сам негідник, ти сам обридник, що жінки не маєш.* Гол. I. 262.

Негідність, ности, ж. Недостойность Желех.

Негідь, годі, ж. Дрянъ, негодное, мерзкое. *І покинули вони яко неідь багатства свої.* К. Грам. 54.

Неглядка, ки, ж. Нерадивая, незаботливая. *Взяв невістку та й кається. Чим же вона неюжа? Хай правда, що вона нелядка та ледаченька, ну так і син їхній такий же; та й самі старі такі. Що ж, що вона не хоче нічою глядіть? І вони ж такі!* Новомосковскъ.

Негнівливий, а, е. Несердитый. Ве-

селий і негнівливий був собі пан. К. ЧР. 122.

Неговіркий, а, б. Неразговорчивый.

Негода, ди, ж. Непогода, ненастье. Борз. у. *А дорожа й неюда крий Боже яка!* Ум. **Негодна, негодоньна.** *І сніг іде, і неюдонька.* Грин. III. 498.

Негоднця, ці и негодь, ді, ж. = Негода. Екктер. у.

Негодка, ки, ж. Ум. отъ негода.

Негодня, ні, ж. Хламъ, негодная вещи. *Усе викрадено із скрині, усе забрато, осталась тільки сама неюдня—то рване, то плане.* Новомоск. у.

Негодонька, ки, ж. Ум. отъ негода.

Негодяй, дяя, м. О человекъ: негодный, неспособный къ дѣйствіямъ. Жена говорить старому мужу: *Ой ти, старий неюдяю, пусти ж мене, поцуляю!*—*Ой коли ж я неюдяй,—сиди дома та й гуляй!* Грин. III. 309. Быть можетъ слѣд.: **Негодяй = Невгомай?** (см.).

Негодяний, а, е. Ненастный. *Пішли неюди, ударили холоди, — неюдяна осінь.* Васильк. у.

Негодящий, а, е. Негодный.

Негоже, нар. Не слѣдуетъ, неприлично, нехорошо. *В неділеньку прийти та до тебе неюже.* Грин. III. 164. *Та й плакати мені неюже.* МВ. I. 29.

Негожий, а, е. Негодный, нехороший. *Ой неюжа в кутку вода.* Чуб. V. 58. *На тобі, небоже, що мені неюже.* Ном. № 4779.

Негобістий, а, е. Плохо заживаюцій (о ранѣ).

Негр, ра, м. Негръ. *Над товстими, як у негрів, губами стерчали руді вуси.* Левиц. Пов. 179.

Негрунтівий, а, е. Безземельный.

Негувати, гую, вш, м. Не признавать кого, пренебрегать кѣмъ. *За що ж мене негувать, за що ж волочити, коли стали панями уже й мої діти?* КС. 1882. I. 225.

Негрѣчий, а, е. Неучтивый, невѣжливый.

Негрѣчність, ности, ж. Неучтивость, невѣжливость.

Негрѣчно, нар. Неучтиво, невѣжливо.

Негура, ри, ж. Густой туманъ въ горахъ. *Ранки в полонинах звичайно дуже гарні, але холодні, часто застає негура—налягає по горах така мрака, що не видно на десять кроків перед собою, а як мрака осідає, то показуються мише найвищі шпиглі гір, а під ногами уповите усе немов*

у сивім морі... вітер зачне колисати тим сивим морем. Шух. I. 209—210.

Неда́ва, **вн**, **об**. Не даючий, не дающа чого либо; скупой, скупа. Новомоск. у.

Неда́вній, **я**, **в**. Недавній. *Так ти ще й битись!*—скрикнула крамариха на недавно свою товаришку. Мир. Пов. II. 70.

Неда́вно, **нар**. Недавно. *Сиротою та невеликою недавно зостався*. Чуб. V. 263. Ум. **Неда́внечко**.

Недале́кий, **а**, **е**. Недалекій, близький.

Недале́ко, **нар**. Недалеко. Ум. **Недале́чно**. *Сказав би словечко, та вояк недалечко*. Ном. № 3584. *Недалечко села пається свиня*. Рудч. Ск. I. 3.

Недале́нний, **а**, **е**. Недалекій, ближайший. *Доїздимо до шинку недаленного,—гульк, аж там чоловік завісився*. Харьк. у.

Неда́ром, **нар**. Не напрасно, не безъ причини. *Бо вже недаром козацький кінь по табору гуляе, мабуть Івася Коновченка на світі немає*. Макс. (1834), 56.

Недба́йли́вий, **а**, **е** = **Недбалій**.

Недба́йли́вість, **вості**, **ж**. = **Недба́лість**.

Недба́йли́во, **нар**. = **Недбало**.

Недба́йли́ця, **ці**, **об**. и **недба́йличок**, **чка**, **м**. Нерадивець, беззаботний чоловік. *Наші парубки недбайлиці* Рк. Макс. *Оддав мене мій батенько за п'яницю, за недбаймичка*. Чуб. V. 591.

Недба́лий, **а**, **е**. 1) Нерадивий, небрежний, нерачительный. 2) Беззаботный.

Недба́лиця, **ці**, **об**. = **Недбайлиця**. Ном. № 10786. *П'яниця да недбалниця цілий тиждень в корчмі п'є, гуляе*. Нп. *Недбалниця ірше п'яниці*. Чуб. I. 270.

Недба́лість, **лості**, **ж**. 1) Нерадивість, нерачительність, небрежність. *Аже ж Петро своєю недбалістю пропав*. Канев. у. 2) Беззаботність, безпечность. Чуб. I. 270.

Недба́ло, **нар**. 1) Нерадиво, нерачительно, небрежно. 2) Беззаботно.

Недба́льниця, **ці**, **об**. = **Недбайлиця**. *Оддала заміж за п'яницю, за недбалницю*. Чуб. V. 592.

Недба́льство, **ва**, **с**. = **Недбалість**. *Через твоє недбалство дожились до того, що нічого й їсти*. О. 1862. II. 25.

Недба́ння, **ня**, **с**. = **Недбалість**.

Недба́ха, **хи**, **об**. = **Недбайлиця**. *Була собі непряха й недбаха, да що матка дала, поносила усе чисто і придбать нічого не придбала*. Рудч. Ск. I. 176. *Бідою й голодом недбах вона карає*. К. Дз. 150.

Недві́га, **ги**, **об**. Неподвижное суще-

ство. (Имя сказочной собаки. Рудч. Ск. I. 120).

Неда́зка! **меж**. Крикъ для сзыванія овець. Kolb. I. 65.

Неда́вний, **а**, **е**. Неудивительный. *Недивним річам не дивуйся*. Ном. № 7815.

Неда́йшлий, **а**, **е**. Неспѣлый, незрѣлый, молодой. *Ще ти дитя молоде, розумом не дійшло*. Мет. 419.

Неді́ленька, **ки**, **неді́лочка**, **ки**, **ж**. Ум. отъ **неді́ля**.

Неді́лешній, **я**, **в**. = **Неді́льний**. *А хто буде панотцевого неділешнього обідю дождати*. Макс. (1849). 82.

Неді́лонька, **ки**, **ж**. Ум. отъ **неді́ля**. **Неді́льний**, **а**, **е**. Воскресный. *Субітнім шляхом на неді́льний торг*. Ном. № 6654.

Неді́ля, **лі**, **ж**. Воскресенье. *Ще як прийде суботонька, я змиюся, рочешуся, а в неділю приберуся*. Мет. 76. *Породила мене мати у святу неділю*. Мет. Ум. **Неді́ленька**, **неді́лечка**, **неді́лонька**. 3 **неді́лі**. Сь понедѣльника начина. *Ні, на сьому тиждні вже не ткати му, з неді́лі почну*. Черниг. у. *А з неді́лі вже й Петра*. Св. Л. 130.

Неді́шлий, **а**, **е**. Слабый, болѣзненный. *Прийшов собі дідусь, такий неді́шлий, та все кашляє*. Киев. у.

Недн́аковий, **а**, **е** = **Неоднаковий**.

Недоба́чливий, **а**, **е**. Сь слабымъ зрѣніемъ.

Недоба́чливість, **вості**, **ж**. Недальновидность. Левиц. I. 279.

Недоба́чати, **чаю**, **еш**, **гл**. Плохо видѣть, имѣть слабое зрѣніе; не замѣчать.

Недоба́чити, **чу**, **чиш**, **гл**. 1) Не досмотри́ть. 2) Не замѣтити.

Недобі́ток, **тка**, **м**. 1) Не совсѣмъ добытый, не совсѣмъ замученный. *Старий недобіток, варнак*. Шевч. 2) **мн**. Остатки (войска послѣ пораженія)

Недобі́р, **ббру**, **м**. 1) Недоборъ, недочетъ. 2) **Місяць-недобі́р**. Неполная луна. *Ой місяцю-недобору, зайди, зайди за коморю*. Чуб. V. 129.

Недobre, **нар**. 1) Нехорошо, дурно. *Недobre, як на сонних дітей місяць ситле промінням*. МВ. II. 9. 2) Зло. 3) Невкусно.

Недобри́й, **а**, **е**. 1) Нехороший, дурной. 2) Недобрый, злой. 3) Невкусный.

Недовгі́й, **а**, **е**. Короткій, не длинный; (о времени): недолгий.

Недовго, **нар**. Недолго. *Велетню у світі недовго жити*. Ном. № 5826.

Недовѣршений, а, е. Съ невыведеннымъ до конца верхомъ.

Недовѣрший, а, е. Недорослый. *Хотіла мене мати за першого дати; а той перший малий, недоверший.* Гол. III. 472.

Недовідомий, а, е. Неіѣдомый; неисповѣдимый. *Щось побачив страшно, недоіѣдоме.* Борз. у. *Тополі, ростучи уряд, про його децо шепотять недоіѣдомими річями.* Греб. 340. *Славили в іах і на житах недоіѣдомого їм ласкавого і щедрою Бога.* К. (О. 1861. II. 228). *Недоіѣдома глубиня морська.* К. ЦН. 242.

Недовіркуватий, а, е. Недовѣрчивый. Вольнь. Слов. Д. Эварн.

Недовірок, рка, м. Ренегать; маловерный. *Лях Бутурлак, кмошник галерський, сотник Переяславський, недоіѣрок християнський.* АД. 210.

Недовольність, ности, ж. Неудовольствие. *Така між ними недовольність пішла.*

Недовчѣний, а, е. Недоученный.

Недогарок, рка, м. Огарокъ. *Недогарки пойдуть, а сами поночі сидять.* Ном. № 4567. Ум. **Недогарочон.**

Недогів, гону, м. Остатокъ въ кубѣ послѣ перегона водки.

Недогляд, ду, м. Недосмотръ. Сим. 198.

Недогѣда, ди, ж. Неудовлетвореніе. Употребляется въ выраженіи: **Мені недогѣда.** Я не удовлетворенъ, мнѣ не достаетъ чего-либо. *Яка йому ще недогѣда? все має! А яка тобі недогѣда в Зосі?* Левиц. I. 315.

Недогѣдний, а, е. Неудовлетворяющий, негодный. *Вона йому недогѣдного стала.* Левиц. I. 488.

Недогѣдно, нар. — **кожу.** Недостаетъ (кому).

Недогривок, зка, м. Огрывокъ.

Недовір, збру, м. Плохо видящий. Черк. у.

Недоіѣдок, дка, м. Обѣдокъ. *На столі стояли недоіѣдки вечері.* Левиц. I. 248.

Недоіѣкур, рка, м. Окурокъ. Харьк. у.

Недоладний, а, е. 1) Неуклюжий, нескладный. 2) Неумѣстный, несвязный, нескладный; вздорный. *Зовсім таки недоладні речі чули про се велике діло.* Децо. 3) О человекѣ: не совсѣмъ порядочный, неосновательный. *Здається і час заміж, та все якісь недоладні люде трапляються.* Левиц. Кож. 12. 4) Плохой, нехороший.

Не-до-ладу, нар. Не такъ какъ слѣ-

дуетъ; нестати. Чуб. I. 271. *Не-до-ладу що зробив.* Ном. № 7579.

Недоленька, ки, недоблечка, ки, ж. Ум. отъ **недоля.**

Недоливок, вку, м. Недолитое до полной мѣры.

Недолімок, мку, м. Чекавъ (ручное оружіе). *Из під поли позлотистий недоіѣмок виньмає.* ЗОЮР. I. 206.

Недолік, ку, м. Недочетъ.

Недолітній, а, е. Несовершеннолѣтній.

Недоліток, теа, об. Несовершеннолѣтній, недоросль. *А панич не знає, з даццятою недоіѣток душі пропиває.* Шевч. 220. *Текля ще недоіѣток* Св. Л. 133.

Недоломок, жка, м. 1) Предметъ не совсѣмъ сломанный, надломленный. Миусск. окр. 2) Употребляется какъ презрительное названіе людей, потерявшихъ отчасти свою національность подъ натискомъ чужой: *Гетьманцы дразнять Подолянъ недоляшками, а Подоляне гетьманцевъ московскими недоломками.* (О. 1861. X. Свид. 44). *Буми (пани) москалі й московські недоломки.* Мир. ХРВ. 356.

Недолуга, ги, об. Слабосильный, немошный человекъ. Екатер. у.

Недолугий, недолужний, а, е. Безсильный, слабый, немошный. *Перша мені туга—сама недолуга.* Мет. 26. *А которі старі-недолуги, то й навіки попропадали.* Нп. *Недолуга жінка.* Вас. 209.

Недолужність, ности, ж. Безсиліе, слабость.

Недолужно, нар. Безсильно, слабо, немошно.

Недолюд, да, м. = **Недолюдок.** Шевч. 184. *Добивають воки мене, недолюди, не боячися Бога.* Шевч. (О. 1862. III. 7).

Недолюдок, дка, м. Недостойный имени человекъ. *Схаменіться, недолюдки, діти кородиві.* Шевч. 210.

Недоля, лі, Злополучіе, бѣда. *Його жінка кляла-проклинала: „Бодай тебе, козаче сіромаго, побыло в чистому полі три недолі: перша недоля—щоб під тобою добрий кінь пристав, друга недоля—щоб ти козаків не догнав, третя недоля—щоб тебе козакі не злюбили і в курінь не пустили.“* ЗОЮР. I. 215—216. *Недолю стівало козацького краю.* Шевч. 163. Ум. **Недоленька, недоблечка.**

Недоляшок, шка, м. Ополячившийся украинець. О. 1861. X. Свид. 44. *Шарнав з козаками шляхетних лятів і недоляшків.* К. ЧР. 4. *Недоляшок! чукать козаки. Не-*

довірок! шеп. *чуть поляки* (про Ад. Кисіля). К. ПС. 26.

Недѣмисел, слуг, м. Недомыслие, непониманіе. З історією треба за все *ракуватись* *Мусимо з нею ракуватись і за наші недомисли*. К. Краш. 8. *Позад нас—тьма завзятого недомислу; перед нами—світ миролюбивої науки*. К. Краш. 33.

Недѣмірок, рѣка, м. Рыба менше середньої величини. Черном.

Недомѣва, ви, об. Неумѣючий говорити, косноязычний, зайка. *Не іудиться він у святове затим, що недомова*. Старод. у. *Куди йому іршиному! там така з його недомова*. Старод. у.

Недомѣвлий, а, в. Косноязычний. *Хотіла мене мати за сьомою дати; аж той сьомий такий недомѣвлий*. Чуб. V. 497.

Недомѣка, ки, ж. Недостаточно вымоченное волокно конопли и потому грубое и жесткое. Вас. 200.

Недомѣнос, су, м. 1) Недоносъ, роды прежде времени. *Русалки. . жстяться над людьми за недонос, за те, що їх мати зверла*. Г. Барв. 350. 2) При сведеніи торговыхъ счетовъ, часть непогашенныхъ торговцу долговъ. Вас. 191.

Недомѣсок, сѣка, м. Рожденный ранѣе 9 мѣсяцевъ, недоносокъ.

Недомѣшеница, ці, ж. Недоносокъ женскаго пола. Шух. I. 34.

Недѣпал, лу, м. Нехорошо обожженный кирпичъ.

Недѣпанок, нѣка, м. Разыгрывающій баряна.

Недѣпивок, вѣка, м. Недопитое. *Роскидано всякі недоїдки, валяються в пляшках недопивки*. Г. Барв. 239.

Недѣпиток, тѣка, м.—Недопивок. *Оце як п'ють у шинку люде та позоставляють недопитки, то вони (шинкари) позмивають у чарку та й підсунуть чоловікові*. Г. Барв. 291.

Недѣпичка, ки, ж. Недонеченное.

Недорѣчний, а, в. Некстати сказанный или сдѣланный, неумѣстный, излишний. К. ПС. 127.

Недорід, рѣду, м. 1) Неурожай. 2) Недоносокъ; выкидышъ. *Зникне собі, мов той недорід, що йому не судилося й на світі жити*. К. XII. 128.

Недорідний, а, в. 1) Неурожайный. 2) Не рослый, не крупный (о зернѣ и пр.).

Недоріка, ки, об.—Недомова. *Повести за віком, за німцями недоріку, сліную каліку*. Шевч. 215.

Недорікий, а, в. Косноязычный. *Вони собі невеликії, шепелявії, недорікії*. Рк. Макс.

Недорісток, тѣка, м. 1) Недоросль. 2) Карликъ.

Недорѣзум, му, м. Неразуміе, недомыслие К. ЦН. 311. *Я з долею та й з людьми боролась, та ніби й ірку долю поборола і модський недорѣзум*. Г. Барв. 442. *От що виходить із материного недорѣзуму, що не вчила мати ділечка робити*. Г. Барв. 437.

Недорѣслий, а, в. Недорослый. *Нічим обуть паняг недорѣслих*. Шевч. 219.

Недорѣсток, тѣка, м.—Недорісток.

Недорубок, бѣка, м. Не до смерти изрубленный, раненый. *Хто то? питає Максим недорубків, що один був без уха, другий без пальців*. Мир. ХРВ. 160.

Недорѣвід, ду, м. Неопытность. (Нажива) з людського недорѣвду і лежодумства. К. XII. 125. См. Недорѣвденість.

Недорѣвѣдний, а, в. Неузнанный по опыту, неузнанный въ точности. *Усе недодумане і недорѣвѣдме з неї* (Шевченкової пісні) *посчезло; зосталось тільки саме сьєво*. К. XII. 130.

Недорѣвѣчений, а, в. Неопытный.

Недорѣвѣченість, ности, ж. Неопытность. Желех. См. Недорѣвѣд.

Недорѣвіт, ту, м. Утренний морозъ. *Барвінок цвів і зеленів, слався, розстилався,—та недорѣвіт перед-світом в садочок украся. Потоптав веселі квіти, побив, поморозив...* Шевч. 651.

Недорѣсиль, нар. Недостаточно.

Недорѣсід, сѣлу, м. Недосоль. *Недорѣсід на столі, пересід на голові*. Ном. № 12381.

Недорѣспів, ву, м. Недопѣтое. *Недорѣспів твій доспівую, мій брате*. К. Дз. 25.

Недорѣспіл, лу, м. Недозрѣлость.

Недорѣсталь, лі, ж.—Недостача.

Недорѣстаток, тѣку, м. Нужда, нищета, недостатокъ. *Недостатки гонять з хатки*. Ном. № 1544. *Сушать мене, в'ялять мене мої недостатки*. Грин. III. 220.

Недорѣстача, чи, ж. 1) Недостающее количество, недостатокъ. *Сього-того треба, жінка не вважає: тільки чого недорѣстача,—в батька-матір має*. Грин. III. 296. *Давай більше грошей, щоб не було недорѣстачі*. 2) = Недостаток. *Виростав у голоді та в холоді, у злиднях та недорѣстачах*. Мир. ХРВ. 35.

Надоступ, пу, м. Конь или волъ, ко-

торого задніа ноги не покрывають слѣда переднихъ. Александровск. у. Мнж. 186.

Недотѣпа, пи, об. Неспособный, неумѣлый человекъ. *Така недотепа, нічого робить не вміє.* Рудч. Ск. II. 107.

Недотѣпний, а, е. Неспособный, неумѣлый. *Е, бісів сину, і того недотепний.* Рудч. Ск. II. 7.

Недотѣпність, ности, ж. Неспособность, неумѣлость. Чуб. I. 272.

Недотѣпно, нар. Неумѣло.

Недотѣпа, ки, ж. 1) Недотрога. *Отто яка недотѣпа.* Шевч. 2) Раст.: *Impatiens noli me tangere.*

Недотѣркливий, а, е = Недоторкливий.

Недотѣрканний и недотѣркливий, а, е. Недотрога. *Дувид штовгнув жартовливо плечем одного чоловіка.—Геть, псявіро, не пхайся!—одказав чоловік.—Оце недотѣрканний дядько, неначе молодиця.* Левиц. Пов. 179.

Недоуздох, джа, м. Родъ уздечки безъ удиль. *Батько веде того коня за недоуздох.* Рудч. Ск. II. 112.

Недоуц, ва, м. Недоучка. *Народе мій, недоуку латинський!* К. XII. 58.

Недоум, ма, м. Незрѣлый умомъ, глуповатый. *Старий промовив: недоуми, занипастили божий рай.* Шевч. 408.

Недоумкуватий, а, е. Неосмысленный, глуповатый. *Як хто вкоїть що недоумкувате, грімають.* Ном. № 421.

Недоумок, мва, м.—**Недоум.** *Недоумки усе регочуть та цукають проти чоловіка мудрячого.* К.

Недохід, хбду, м.—**Дохід 2.** *Пішли салдати колядувать.... (Поколядувавши) узяв недохід та й пішов.* Мнж. 109.

Не-до-чміги, нар.—**Не-до-шмиги.** *Усе не-до-чмиги, куди не глянь.* Полт.

Недочувати, ваю, вш, сов. в. недо-чүти, чүю, вш, гл. 1) Быть тугимъ на ухо. (Съ этимъ значеніемъ употребляется только несов. видъ). 2) Не слышать, не услышать.

Недошкүлкий, а, ё. Не донимающий, не понимающий. *Я ж думала, що нагаечка недошкүлка: як ударить, то розсядеться шкүрка.* Нп.

Не-до-шміги, нар. Не идетъ, не ладно, не подходит, нестати. *Де їм не-до-шмиги, то й уржуть.* Кв.

Недруг, га, м. Недругъ, врагъ. *Піднявся на ляхів і на всіх недругів отчизни батько Хмельницький.* К. ЧР. 12.

Недряпүха, хи, ж.—**Нечоса?** *Там дівчина нетьопуза записку зубила: нетьопуха, недряпүха, нерублені поли.* Мил. 77.

Недүга, ги, ж. Болѣзнь, недугъ. *Не смерть страшна, а недуга.* Ном. № 8154. **У недүзі лежати.** Быть, лежать больной. *Там Маруся в недүзі лежала.* Грин. III. 234. *Я аж два дні пролежала в недүзі.* Г. Барв. 299.

Недүгий, а, е—**Недужий.** *Бо я жєнчик недужий, треба до мене другий.* Рк. Макс.

Недугування, ня, с. Болѣзнь.

Недүгувати, гую, вш, гл.—**Нездужати.** *Зостался сама самісінька нездужючи.* МВ. II. 14. *Недугувала з місяць.* Мир. Пов. II. 78.

Недүжий, а, е. 1) Больной. *Всі в кою, були недужі на всякі недуги, приводили до його.* Єв. Л. IV. 40. *Пійшов ізнов до недужої Кв.* I. 95. 2) Безильный.

Недякуваний, а, е. Оставшийся безъ благодарности. *Прійшов непроганий, підеи недякуваний.* Посл.

Неж, сз.—**Ніж.** *Вона білми розливала, неж наливала.* Левиц. I. 393.

Нежалісливий, а, е. Несострадательный; безжалостный. *Ой мати моя ти не жалувала, що ти мене оддала ти й не жалувала, що ти мене оддала у чужу сторону, у чужу сторону та в велику семью.* Грин. III. 304.

Нежар, ра, м.—**Нежеръ.**

Неже, сз.—**Ніж.** *Лити би не знатися, неже зараз і розстрятися.* Ном. № 8783.

Нежеръ, рі, ж. Прошлогодняя трава, несѣденная скотомъ и перезимовавшая на корнѣ. *Косить тоді було дуже трудно, бо між травою була нежеръ (стара трава).* Драг. 241. Несѣдобная трава. У сьому сїні нежері бацто. Лубен. у.

Неживий а, ё. Неживой, мертвый.

Нежид, да, м. Насморкъ. *Нежид напис.* Ном. № 12223.

Нежир, ру, м.—**Нежеръ.** Волч. у.

Нежит, та, м.—**Нежид.**

Нежить, ті, ж.—**Нежид.** *Після кішки як нап'єшся,—буде нежить.* Мнж. 154. *Напала мене нежить.* Лебедин. у.

Нежонатий. Нежонатый. *Ой я в тебе, моя мати, нежонатий хожу.* Грин. III. 200. **Чай нежонатий.** Чай безъ хлѣба. Змієв. у.

Нежурблівий, а, е=Нежурливий.
Веселий, нежурблівий, та й він зиклоптався тією подією. МВ. I. 38.

Нежурлівий, а, е. Безпечальний, беззаботний. *Добре, що ти нежурливий удався.*

Незабавки, незабавно, незабавом, нар.
Вскорѣ, въ скоромъ времени. *Зажурився, що в мене грошей нема: незабавом і в тебе не буде.* Ном. № 6465. *Незабавом прийде й Семен.* НВолын. у. *З того жалю стара незабавом і випростала місце на сім світі.* Г. Барв. 114.

Незабарній, а, ё. 1) Не медлительный, скорый. 2) Не требующий много времени. *У такі дні незабарни служба (в церкві).* Мир. Пов. II. 58.

Незабаром, нар.=Незабавом. *Як воно (совечко, Coccinella septempunctata) скоро зніметься й полетить--незабаром сояшино буде.* Ном. № 337. *Незабаром після свого вернувся з війни мій батько.* Стор. МПр. 30.

Незаборонний, а, е. Невозбранний.

Незаборбно, нар. Невозбранно.

Незабудь, ді, ж. 1) **На незабудь.** На память. 2) Раст. *Myosotis palustris.* Вх. Пч. I. 11.

Незабутий, а, е=Незабутній. *Що ти римляне зуби! Чорзна що, не Брути! У нас Брути і Коклеси славні, забути.* Шевч. 215.

Незабутний, а, е и—ній, я, в. Незабвенный. *Марку, коханячко мое незабутне.* Федьк. *Сей незабутний час.* К. ХП. 16.

Незавадний, а, е. Безвредный.

Незавважливо, нар.=Незавважно. *Пісенька якось незавважливо ввірветься..., а Галя засипа в меншого брата на руках.* МВ. III. 68.

Незавважно, нар. Незамѣтно. *Тут і незавважно, що ідеши над безоднею, бо ігра з горою тим мостом зведена, тільки вода шумить під ногами.* Св. Л. 214.

Незагнузданий, а, е=Незанузданий.

Незадрій, а, е. 1) Независтливый. 2) Неревниый.

Незанузданий, а, е. 1) О лошади: безъ удиль во рту. 2) Необузданный. *І гарний хлопець здається, та занузданий.* Кобеляк. у.

Незбіраний, а, е. О молокѣ: цѣльное. Хотив. у.

Незбожний, а, е. Безбожный.

Незбожність, ности, ж. Безбожность.

Незбожно, нар. Безбожно.

Незборбно, нар. Безпреступно.

Незбўтний, а, е. Несбыточный.

Незвѣга, ги, ж. 1)=Зневага. 2)=Неувага.

Незвѣжати, жѣю, еш, и.=Зневажати. Подольск. у.

Незвѣжений, а, е. 1) Не взвѣшенный. 2) Необдуманный, неразумительный (о словахъ). *Се вперше чула такі незвѣжені речі.* Г. Барв. 107.

Незвѣклий, а, е. Непривыкший.

Незвѣтяжний, а, е. Непобѣдимый.

Незвичайний, а, е. 1) Необыкновенный, необычайный, необычный. *Яксь незвичайна смѣливість і духова міць.* Мир. ХРВ. 4. *Тільки він'є що незвичайне—то й знову хвороба.* 2) Невѣжливый, неприличный. *А за рід їх хто тут скаже незвичайне слово?* Мкр. II.

Незвичайність, ности, ж. 1) Необыкновенность, необычайность. 2) Невѣжливость, неприличие. *Велику незвичайність серед людей учинила.* К. Дів. С. 10.

Незвичайно, нар. 1) Необыкновенно, необычайно, необычно. 2) Невѣжливо, неприлично.

Незвѣчний, а, е=Незвиклий.

Незвѣсно, нар. Незвѣстно.

Незгірш, незгірше, нар. 1) Не хуже. *Взнала й я незгірш старенької моєї, почім на світі ківши миха.* Г. Барв. 372. 2) Не особенно худо, сносно. *В свого хазяїна було мені незгірш.* Г. Барв. 243.

Незгірший, а, е. Не плохой, довольно хороший. *І дівка була незгірша, хоч і не нашого роду, і заможенька.* Г. Барв. 407.

Незгода, ди, ж. Несогласіє. *Згода буде, а незгода руйнує.* Ном. Ум. Незгодоньна.

Незгодина, ни, ж. То-же, что и Незгодина (см.) изъ фальсифицированной думы „Битва Чигиринская“: (Запор. Стар. I, 86); перепечатавая ее, Максимович (1849, стр. 53) выбросилъ „в“.

Незгодливий, а, е. Вздорный, сварливый.

Незгодний, а, е. Несогласный, нестройный.

Незгодно, нар. 1) Несогласно; нестройно. 2) Невыгодно; вредно. *З янятими при доброму обкоті отара вдвоє більшав, і такій великій колоді ходити буде важко і ни яняток незодно: янята вийдуть худі, мришаві.* О. 1862. V. Кух. 33.

Незгодонька, ки, ж. Ум. отъ незгода.

Незграба, би, об. Неловкій, неуклюжий человекъ.

Незграбний, а, в. Неловкий, неуклюжий, неповоротливый.

Незграбність, ности, ж. Неловкость, неуклюжесть.

Незграбно, нар. Неловко, неуклюже.

Нездатний, а, в. 1) Неспособный. 2) Непригодный.

Нездатність, ности, ж. 1) Неспособность. 2) непригодность, неудовлетворительность.

Недвижбний, нездвижий, а, в. неподвижный. *На дух-мару вона походить з своїм нездвиженням обличчям.* МВ. II. 199.

Нездібний, а, в. Неспособный. Желех.

Нездібність, ности, ж. Неспособность. Желех.

Нездільний, нездільний, а, в. Неудливаемый. Вх. Зн. 41.

Нездобіти, дію, еш, м. Болеть. Борз. у.

Нездобний, а, в. Неспособный, слабый, бессильный что-либо сдѣлать.

Нездобність, ности, ж. Неспособность, слабость, бессилие или невозможность сдѣлать что-либо. Чуб. I. 272.

Нездолящий, а, в. Слабосильный *Йї матері жаль кидати, що така вона дуже нездоляща.* Черниг. у.

Нездоробкуватий, а, в. Болѣзненный, хилый.

Нездоров'я, в'я, с. Нездоровье. *Моя дочка ніколи тебе обіжати не буде: се вона так щось із нездоров'я.* МВ. I. 31.

Нездужати, жаю, еш, м. 1) Не имѣть силъ, быть не въ силахъ. *Конфедерат п'яний нездужа встать.* Шевч. 140. *Четвертинський нездужав білями боротися з своїм козанням.* Стор. МПр. 72. 2) Быть больнымъ, болѣть, хворать.

Нездужатися, етсья, м. безл. Нездоривиться. *Так щось нездужається мені.*

Незістино, мпр. Въ выраженіи: **Як незістино.** Точно, точь-въ-точь. **Як незістино таний.** Точно такой, точь-въ-точь такой. Лубен. у.

Незичливіий, а, в. Недоброжелательный. *Співають наші селяне про таємничу, часом незичливу долю.* Г. Барв. 377.

Незичливість, вости, ж. Недоброжелательство.

Незичливо, нар. Недоброжелательно.

Незлагі(о)дний, а, в. Неуживчивый, сварливый.

Незлагода, дн. Несогласіе, разладъ. *Бо ти старий, а я молода, то буде між нами незлагода.* Грин. III. 419.

Незлічений, а, в. Безчисленный, не-

смітний. *Килва незлічені гроші має.* Каменец. у.

Незліченне и незлічено, нар. Безчисленно, несмітно; безъ счету. *Дай горівки незміренне, бери грошей незліченне.* Гол. I. 171.

Незлюблівий, а, в. Незлобный.

Незлюблівість, вости, ж. Незлобіе.

Незлюбливо, нар. Незлобиво.

Незлостівий, а, в. Незлобный.

Незлостівість, вости, ж. Незлобіе.

Незлостиво, нар. Незлобно.

Незлюбіти, блю, биш, м. Незлюбить.

Незмагати, гаю, еш, м. Слабѣть. *Здоров'я незмагає; сила незмамає.* Черк. у.

Незмилитися, люся, лишся, м.== **Знемилитися, її горе зліло... світ її незмилитися.** Г. Барв. 113.

Незмир, ру, м. Ссора, вражда. *Незмир між їх пішов.*

Незмислений, а, в. Безмысленный. *Мали вони нас за скот незмислений.* К. ЧР. 196.

Незмінний, а, в. Незмѣняемый; неизмѣнный.

Незмінно, нар. Незмѣняемо; неизмѣнно.

Незмірениий, незмірний, а, в. Незмѣримый.

Незміренне и незмірено, незмірно, нар. Незмѣримо; безъ мѣры. *Дай горівки незміренне, бери грошей незліченне.* Гол. I. 171.

Незмовлений, а, в. Невыразимый, несказанный.

Незмовлено, нар. Невыразимо, несказанно.

Незмога, ги, ж. Невозможность. *Сінеших (дверей) незмога й відчинити.* Г. Барв. 21.

Незнавидіти, джу, дши, м.== **Зненавидіти.** *Незнавидів хлопця та й незнавидів і пронав.* Канев. у.

Незнай, наю, м. Незнаніе. *Незнай гроха не чинить.* Ном. № 106.

Незнайко, ка, м. Незнайка. Мж. 40.

Незнайомецъ, мця, м. Незнакомецъ. *Стрів її чуждоземць, чуждоземць, незнайомецъ.* Гол. I. 208.

Незнайомий, а, в. Незнакомый, неизвѣстный.

Незнайомість, мости, ж. 1) Незнакомство. 2) Незнаніе. *Незнайомість гроха не творить.* Ном. № 106.

Незнакомито, нар. Незамѣтно. *Як*

твоїх сїтей незнакомито при зеленій діброві, так моїх діток незнакомито при молодій вдові. Гол. II. 587.

Незнáрошно, нар. Безъ умысла, пенарочно.

Незначний, а, е. Незначительный. Левиц. Пов. 280.

Незнáчність, ности, ж. Незначительность. Желех.

Незнóсний, а, е. Нестерпимый. *Годі млїти серцю моему з незносною туш.* КС. 1882. VIII. 281.

Незобúтий, а, е. Необутый *Посилає рано по воду незобуту, незодянуту.* Мет. 273.

Незодáгнутий, а, е. Неодѣтый. Мет. 273.

Незрахований, а, е. Ненсчислимый. несчетный. *Скарб великий, незрахований.* К. (О. 1861. VI. 30).

Незрýмий, а, е. Незримый. *І зробився я знову незримий.* Шевч.

Незрýмо, нар. Незримо.

Незрозумілий, а, е. Непонятный. Желех.

Незрозумілість, лости, ж. Непонятность. Желех.

Незрозуміло, нар. Неповнятно.

Незрúчний, а, е. 1) Неловкий, неукусный. 2) Несподручний.

Незрúчність, ности, ж. 1) Неловкость. 2) Несподручность.

Незрúчно, нар. 1) Неловко. 2) Несподручно.

Незрýчий, а, е. Слѣпой, невидящий; невѣжественный. *Знову шкуру дерете з братів незрých, грекостів.* Шевч. 211.

Незугáрний, а, е. Неспособный, не мастеръ. *Незугарний козакувати. Незугарний до роботи.* Левиц. Пов. 229.

Незчислénний, а, е. Безчисленный. *Оттоді то Черевань доскочив собі незчисленногю скарбу.* К. ЧР.

Незчислénно, нар. Безчисленно.

Незчúтєся, чúюся, вшєся, гл. Не опомниться, не замѣтитъ какъ... *Незчумєся, як смерклося.* Шевч. 249. *Незчумєсь вона, як кинулась йому назустріч.* Стор. МПр. 56.

Неіднáковий, а, е=Неоднаковий.

Неіднáковість, вости, ж.=Неоднаковість.

Неіднáково, нар.=Неоднаково.

Неїзджáлий, а, е. Необвѣзженный. невѣзженный. *Дали йому коня неїзджалою.* Чуб.

Ней, нар.=Най. *Ней іде, ней іде, ней ся забанує.* Гол. I. 337.

Нейминúй, нар. Непремѣнно. *Це нейминуй до мене.* Мнж. 187.

Неймовіра, ри, об. Недовѣрчивый человекъ.

Неймовірний, а, е. Недовѣрчивый. *У мене такий чоловік неймовірний, що до всякою мене приклада.* Уманск. у. *В мене матінка нерідня, а дружина неймовірна.* Грин. III. 305.

Неймовірність, ности, ж. Недовѣрчивость, недовѣріє. Мир. ХРВ. 177.

Неймовірно, нар. Недовѣрчиво, съ недовѣріємъ. *Секретарь неймовірно глянув на Утку.* Мир. ХРВ. 190.

Неймовірство, ва, с.=Неймовірність. НВолын. у.

Неквáря, рі, ж. Плохо сваренное кушанье. Вх. Зн. 32.

Неквé, нар. Неужели, развѣ. *Неке ж ви йому даєте грошей?* Борз. у.

Неклáдений, а, е. 1) Неположенный. 2) Неоскопленный. *Кінь некладений.*

Неклáн, на, м. Сказочный эпитетъ бора: *Кабán-неклán* Рудч. Ск. II. 2. Испорченное вмѣсто *іклán*, т. е. имѣющій большіе ікла (клыки).

Неклéба, би, об.=Нетямуха. *Неклéба ще з тебе!* Миргор. у. Слов. Д. Эварн.

Неклéн, на, м. 1) Раст.: Черноклентъ, сержникъ, *Acer tataricum*. 2) *Acer campestre*. L. ЗЮЗО. I. 109.

Неколи, нар. Кое-когда, изрѣдка. *Було прийде неколи, чуєш, а до нас не іде.* Верхнеднѣпр. у.

Некрúт, та, м. Рекрутъ. *Сказано мені, що на черзі Андри́ко у некрути.* МВ. II. 11. *А Оникій нехай здоров буде, бо я учора заплакала за його, як почула, що у некрути братимуть.* О. 1862. IX. 114. *По над садом зелененьким доріжка лежала, молодая туди пані некрут виряжала.* Нп. Ум. **Некрúтик.** *Сидя, леже некрутики в кованих кайданах.* Чуб. V. 969.

Некрúтка, ки, ж. Жена рекрута.

Некрúтство, ва, с. Рекрутская повинность. *Хлопці, тікаючи од некрутства, розбілись.* Ном. № 972.

Некрúтський, а, е. Рекрутскій. *А що бути у неволі, у некрутському наборі.* Чуб. V. 988.

Некрúтчина, ни, ж. Рекрутскій наборъ. *Пройшла в нас чутка—некрутчина сього року буде.* МВ. II. 11.

Некукібниця, ці, ж. О женицнѣ:

незаботящаяся о порядку, нестарательная. *Устайай, невістко, неробітнице, ти нащому добру некукібнице.* Мет. 305.

Нелáгода, ди, ж. 1) Несогласіе. *Ой ти старий, я молода, тим між нами нелагода.* Нп. 2) Неудача. *Здається ї роботячий чоловік, але йому все нелагода.*

Нелáд, ду, м. Безладница; безпорядокъ.

Нелáден, нелáдний, а, е. Безпорядочный; нехорошій, некрасивый. *У кого дочок сім, то ї доля всім, а в мене одна, та ї та неладна.* Ном. № 1739. *Будь він тричі неладен!* (брань). Ном. № 5136.

Нелáдно, нар. Безпорядочно; нехорошо; некрасиво. *Будь воно неладно!* Ном. № 5136.

Нелáска, ки, ж. Немилость, неблаговоленіе. Желех.

Нелíнь, ня, м. Дубъ, не теряющій листьєвъ на зиму. Чуб. I. 132.

Нелівний, а, е. Плохо ловящій. *Кіт нелівний, хлоп немівний—обоє ледащо.* Ном. № 1257.

Неліпáшка, ки, ж. Нелѣпившая. *Свамка-неліпáшка шишок не літла.* Грин. III. 486.

Нелітка, ки, ж. Корова, еще не имѣвшая теленка. Вх. Пч. II. 5.

Нелюб, ба, м. Нелюбимый мужчина, немилый. *Хоче мене мати за нелюба дати.* Нп. Ум. **Нелюбонько, нелюбочко.** Грин. III. 329.

Нелюбий, а, е. 1) Немилый, нелюбимый. *Поховаю сина та під церквою, нелюбу невістку під дзвіницею.* Нп. 2) Неприятный.

Нелюббв, ви, ж. Нелюбовь, неприязнь. *Ці річі здаються нам луною од тієї великої нелюбови, яку виказують нам німецькі писання.* О. 1862. IX. 26.

Нелюбонько и нелюбочко, ка, м. Ум. отъ нелюб.

Нелюд, да, м. Безчеловѣчный, жестокий, свирѣпный человекъ.

Нелюда, ди, об. Нелюдимъ, нелюдимка.

Нелюдний, а, е. 1) Малолюдный, 2) Нелюдимый. *Якийсь нелюдний, неговіркий, який тума з його.* Мир. ХРВ. 35.

Нелюдський, а, е. 1) Нечеловѣческий. *В неї щось у очал нелюдське світитися... У людей такого погляду не буває.* Г. Барв. 375. 2) Безчеловѣчный, жестокий. *І ти нелюдської дознала муки.* К. XII. 53. 3) Необходительный.

Нелюдський, кости, ж. 1) Безчеловѣчність. 2) Необходительность.

Нелюдько, ка, м. Нелюдимъ.

Нелюдяний, а, е. 1) Нечеловѣческий, безчеловѣчный; злой, недобрый. *Бодай той непрощений був, хто вдумав таку нелюдяну науку.* Св. Л. 62. *Який він добрий був для вас, а ви для його сиріт такі нелюдяні.* Св. Л. 127. 2) Необходительный, непривѣтливый.

Нелюдяність, ности, ж.—**Нелюдськість.** Желех.

Нема́, немáе, нар. 1) Нѣтъ, не имѣется. *Нема в саду соловейка, нема цибетання: нема мого миленького,—не буде ї гуляння.* Нп. *В мене батька немає, а матуся вмирає.* Нп. *Оттак ходя попід гаєм, Ярема співає, виладає, а Оксани немає, немає.* Шевч. 141. 2) Не хочетъ, не желаетъ. *А покоритись батькові ї нені нема.* Черном. *А нема щоб піти до сусіди.* Черном. 3) **Нема́ в світі над..., нема́ в світі, як...** Нѣтъ выше, лучше... *Нема в світі над Бога.* Ном. № 5. *Нема в світі, як у злагоді жити. Нема цвіту білішого та над ожиконьку, нема роду ріднішого та над дружиньку.* Нп. 4) **Нема́ де.** Негдѣ; некуда. 5) **Нема́ ногó, кому́ и т. д.** Некого, некому и т. д. *Нема кому розказати, чою плачуть очі, нема кому розказати, чою серце хоче.* Шевч. 6) **Нема́ колі.** Некогда. 7) **Нема́ нуді.** Некуда. 8) **Нема́ чо́го, чо́му́ и т. д.** Нечего, нечему и т. д. 9) **Нема́-що.** Нечего. *Зіма—кожузи нема, чоботи ледащо,—і йти нема-що.* 10) **Нема́ за́що.** Не за что. Ум. **Нема́счки.**

Нема́ть, нар.—**Нема.**

Немоткй, á, ё. Неловкій, нешустрий; нескорый.

Немжитися, жуся, жишся, и. Ежиться, мяться. *У школі холодно, а баби зайшли погріться,—спасенний,—та так немжаться баби, що холодно в хаті.* Канев. у.

Немілий, а, е. 1)—**Нелюбий.** *Світ мені став немилій. Усе немиле, як здоров'я нема.* 2)—**Нелюб.** *Лучше ж умерти, ніж з немилім жити.* Мет. 71.

Неміло, нар. Неприятно.

Немилосѣрдний, а, е. Немилосердный, безжалостный, жестокий. *Таке молоде, а таке немилосердне.* МВ. (О. 1862. III. 42). *Немилосердні, котрі нас розлучать.* Чуб. V. 117.

Немилосѣрдно, нар. Безжалостно, жестоко.

Немилостівий, а, е. Немилостивый, безжалостный. *Серце таке немилостиве.*

Немилостиво, нар. Безжалостно.

Не-минай-корчма, мї, об. Прозваніе п'яниці. *Ном. № 11694.*

Немину́че, нар. Неминуемо, неизб'жно, неперем'нно. *Немину́че коли не після Покрови, то вже після Дмитра засватани буде.* Г. Барв. 305.

Немину́чий, а, в. Неминуемый, неизб'жний. *Бїду побачив немину́чу.* Котл. Ен. IV. 12.

Немину́чість, чостн, ж. Неминуемость, неизб'жність. Желех.

Немину́ще, нар. = **Немину́че.** *Вже ж його немину́ще отдавати.* ХС. VII. 421.

Немину́щий, а, в = Немину́чий. *Смерть — немину́ца дороа.* Посл.

Немі́вний, а, в. Неразговорчивий, молчаливий. *Кїт немі́вний, хлор немі́вний — обоє ледащо.* *Ном. № 1257.*

Немі́рний, а, в. Непом'рний, не в' м'ру.

Немі́ряно, нар. Неизм'римо, очень много. *У них було землі немі́ряно.* Мир. ХРВ. 92.

Немі́ч, мочи, ж. 1) Безсиліе, слабость. *Жамує, було, мене дїдусь: „Ти, каже, звеселила мою немі́ч, юмубко“.* Г. Барв. 358. 2) Немоць, нездоров'є. *Я б і робила, та — лишко тяжке — немі́ч моя.* Кобеляк. у.

Немі́ний, а, в. Непроворний, неповоротливий. *Якї тї немїа.* *Ном. № 10953.*

Немо́в, нар. Словно, будто, точно. *Немо́в би дав Бог.* *Ном. № 7522.*

Немовля́, ляти, с. Младенець, не говорящий еще ребенок. Ум. **Немовля́тко, немовля́точно.**

Немовля́чий, а, в. Неговорящий.

Немо́га, ги, ж. 1) = **Невозмо́га.** *І розказати немо́га, що зі мною діється.* 2) = **Знемо́га.** *Хоче встати, в немо́зі пада.* Г. Барв. 537.

Немо́гу́щий, а, в. Б'дний, несостоятельный. *Немо́гу́ці не платять подушино.* Волч. у.

Невозмо́гливий, а, в. Невозможный. *Не буде неможливе у Бога всяке слово.* Єв. Л. I. 37.

Невозмо́гливість, вости, ж. Невозможность. Желех.

Невозмо́жливо, нар. Невозможно.

Невозмо́жний, а, в. 1) Невозможный. 2) Безсильный, слабый. *Доля харає й вельможного й неможного.* *Ном. № 1729.*

Немо́бла, ли. 1) об. Тотъ, который не молится. *Ном. № 10781.* 2) ж. Иль. Галиц. Желех.

Немо́цєнний, а, в. Превышающий силы. *У неї була немо́цєнна болїсть.* Лохв. у.

Немо́шний и немо́цний, а, в. Немо́цный, бессильный. *Нападає її якийсь тїв немо́шний.* МВ. (О. 1862. I. 100). *Думки... підрізують немо́цну силу.* Мир. Пов. I. 27. *І немо́цну мою душу за світ посилаю.* Шевч. 263. *Руки у нас немо́цні уже... не працюють, як колись.* Г. Барв. 502.

Немо́ці, щей и щів, ж. мн. Бол'зні, немо́ці. *Ви, любощі, ви, немо́ці, хуже тої ви болещі.* Чуб. V. 58.

Немру́щий, а, в = Невміру́щий.

Нему́дрий, а, в. 1) Глупый, безтолковый. 2) Немудренный. *Привїтай же в своїй славі і мою убогу лепту — думу немудрую.* Шевч.

Нена́видець, дя, м. = Нена́видник *Прихилить до нас душі нена́видців наших.* К. МБ. XII. 266.

Нена́видіти, джу, диш, гл. Ненавид'ть. *Блаженні, коли нена́видітимуть вас люде.* Єв. Л. VI. 22.

Нена́видний, а, в. Ненавистный. К. Бай. 82. *Нена́виден той нам, хто нас підвів на віх.* К. Дз. 154.

Нена́видник, ка, м. Ненавистникъ. *Спасення од ворогів наших і з руки всіх нена́видників наших.* Єв. Л. I. 71. *Такою нена́видника жидівського... мені ще не доводилось бачити.* Г. Барв. 19.

Нена́висливий, а, в. Недоброжелательный. *У нас люде нена́висливі, — хліба шматка старцеві не дадутъ.* Волч. у.

Нена́висний, а, в. Ненавистный. *Зосталось тільки нена́висне життя.* Стор. МПр. 145.

Нена́висть, ти, ж. Ненависть. *Нехай мене Бог боронить від лихої напасти, від панської карности, від людської ненависти.* *Ном. № 152.* *Узя́ти нена́висть на нїго.* *Возненавид'ть кого.* *Яке мое життя буде? та й її, як я візьму на неї ненависть?* Г. Барв. 201.

Нена́дія, дії, ж. Безнадежность, отчаяніе.

Нена́жеря, ри и нена́жеря, рі, об. Обжора, ненасытный человекъ. Мир. ХРВ. 9. *Оттой нена́жеря, скільки йому не дай, — нікому не зоставить (усе поїсть).* Новомосков. у.

Нена́жерливий, а, в. Ненасытный, обжорливый. *Скатертїна душа нена́жерлива.* *Ном. № 12126.*

Нена́же(в)рний, а, в = Нена́жерливий. НВолын. у. *Щоб своєму нена́жерному сер-*

цеві водити, він із світу хоче звести дві душі. Г. Барв. 454.

Ненажир, ру. м. Обжорство, постійний похвбъ къ їдѣ. *Ненажир напав.* Пом. № 12222.

Ненаїдний, ненаїсний, а, е. Ненасытний, прожорливий. НВолын. у. и Камен. у.

Ненаїсть, ти, ж. Ненасытність. Камен. у.

Неналежно, нар. Неналежащимъ образомъ.

Ненарѣком, нар. Нечаянно, неумышленно. *Коли кому й лучалось ненарѣком зблизитися до того острова, то з ляком тікали від його.* Стор. МПр. 13.

Ненасит, ту, м. = **Ненажир**.

Ненаситець, тцю, м. Раст. *Astragalus glaucophylos* L. ЗЮЗО. I. 113.

Ненаситний, а, е. Ненасытний, алчнй. НВолын. у. и Лебедин. у.

Ненаський а, е. Не нашъ, чужой, чужестранний. *Цього тепер не можна сказати, бо в хаті в ненаські люди.* Козелец. у.

Ненатлий, а, е. Ненасытний. *Ненатлому чоловікові дай хоч увесь мир, то мало.* Миргор. у. Слов. Д. Эварн.

Ненатля, лі, ж. Ненасытність, жадність. Миргор. у. Слов. Д. Эварн.

Неначе, нар. Будчо, точно. *Вискочив з землі неначе овражок.* Стор. МПр. 44. *Він тільки розглядає її, неначе їсть її очима.* Кв. I. 38. См. Наче.

Нендворі, рів, м. Осенніе ягнята. Лохв. у.

Ненечка, ки, ж. Ум. отъ нѣня.

Неніла, ли, об. Высокій, неповоротливый чоловікъ. Мнж. 187.

Ненін, а, е. Матушкинъ, материнъ.

Ненуж, сз. = **Ниж**. *Лучше хлѣб їсти з водою, ненуж буханецъ з бѣдою.* Пом. № 7288.

Ненька, ки, ж. Ум. отъ нѣня.

Неньо, ня, м. Отець, батюшка. Галиц. Желех.

Неньчин, а, е. Матушкинъ, материнъ.

Нѣня, ні, ж. ласк. Мать, родимая. — *Сину мій, коли приїдеш до нас? „Тоді я, мене, приїду до вас, як павине пір'я наспід потоне, а млиновий камінь наверх витірне.* Макс. (1849) 107. Ум. **Нѣнечка, нѣнна**.

Необавки, нар. Немедля, сейчасъ. Угор.

Необачка, ки, ж. Безпечность, неосмотрительность.

Необачний, а, е. Безпечный, неосмотрительный.

Необачність, ности, ж. Безпечность, неосмотрительность. *Складається недоюди або необачність яка, то він шукає та махав їм, де що робитися.* Стор. МПр. 166.

Необачно, нар. Безпечно, неосмотрительно. *Живе хто в світі необачно, тому ніде не буде смачно.* Котл. Ен. VI. 90.

Необережний, а, е. Неосторожный. *Вхотила вода човен з необережним дідом та й потерла в шум.* Левиц. I. 127. *Русалки залоскочуть необережною, а часом і в воду потягнуть.* Г. Барв. 350.

Необережність, ности, ж. Неосторожность.

Необережно, нар. Неосторожно.

Необзир, нар. Безъ оглядки. *Давай на Гуджаки необзир утікати.* К. Дз. 15. *А чортяка з-за ліси: кух-кух-кух! Баба необзир додому!* Г. Барв. 195.

Необлудний, а, е. Чистосердечный, нелицебный. Волын.

Необлудність, ности, ж. Чистосердечіе, нелицепріятіе. Волын. г.

Необлудно, нар. Чистосердечно, нелицепріятно. Волын. г.

Необмильний, а, е = **Неомильний**.

Необорний, а, е. Неодолимый, непреодолимый.

Необорність, ности, ж. Непреодолимость.

Неободіний, а, е. Такой, котораго нельзя обойти. *Як пійдуть дощі, дак грязь буде необходима.* Борз. у.

Неоглядки, неоглядкою, нар. Безъ оглядки. *Біжить неоглядки.* Рудч. Ск. I. 137. *Пішло все к чорту неоглядкою.* Котл. Ен. IV. 61. См. **Необзир**.

Неоглядно, нар. И конца невидно; неозорно. *Горя тою за нею і поперед нею — неозорно, неоглядно.* Мир. Пов. I. 127.

Неодинѣкий, а, б. Неодинокій. *Там неодинокій з нею був би я.* Шевч. 37.

Неодіжний, а, б. Плохо одѣтый. *Так собі, чоловік неодіжний, бідний.* Мир. у. Слов. Д. Эварн.

Неодмінне и **неодмінно**, нар. Непремѣнно. Кв. *Треба неодмінне ті колеса купити.* МВ. (КС. 1902. X. 143).

Неодмінний, а, е. Непремѣнный.

Неодмѣвний, а, е. Безотговорочный.

Неодмѣвно, нар. Безотговорочно.

Неодіаковий, а, е. Неодинаковий, несходный, различный. См. **Неіднаковий**.

Неоднаковість, вости, ж. Несходство, различіє. См. Неіднановість.

Неоднаково, нар. Неодинаково, несходно, различно. См. Неіднаново.

Неодухобаний, а, в. Невѣжественный, незнающий, необразованный. *Сам крепак, неодухований сирак.* Шевч. 513.

Неозбрний, а, в. Неозбримый.

Неозбрно, нар. Неозбримо, безъ конца. *Зайвої землі лежало неозбрно перед тобою і за тобою.* Мир. ХРВ. 80.

Неокаєний, а, в. Окаянный. Харьк. г.

Неоковёрний и неоковірний, а, в. Неповоротливый, неловкій. *Ти вона така неокверна.* Вас. 209. *Був у вдови хлопчик та такий неоковірний: всі його було б'ють.* Миж. 9.

Неомільний, а, в. Безошибочный.

Неомірний, а, в. Неизмѣримый.

Неопалий, а, в. Неопавший. Стор. МПр. 105.

Неопантровність, вости, ж. Необдуманность, неосмотрительность, опрометчивость. *Що то за неопантровність: їхав по воду, переїхав цуску.* Могил. у.

Неоружний, а, в. Безоружный. К. ЧР. 9.

Неосвітний, а, в. Непросвѣщенный. *Розвелось письменство між нашим модом неосвітним.* Децко. 15.

Неосудливий, а, в. Не осуждающий другихъ, не говорящий о другихъ дурного. *Пані моя, пані моя, пані влюблена, неревнивая моя, неосудлива!* Мет. 122.

Неосудний, а, в. Не подлежащий осужденію. *Голод, що рідний батько—злодія неосудним робить.* Волян. г.

Неосіяжний, а, в. 1) Необъятный. 2) Недостижимый.

Неосіяжно, нар. 1) Необъятно. 2) Недостижимо.

Неотѣса, си, об. Неуклюжий, неповоротливый, некрасивый человекъ. *Чи такому ж брідкому, як ти, женитися з Марусею? Подивись на себе, неотѣсо! адже ж ти поганіший від...* О. 1861. XI. Кух. 15.

Неофіт, та, м. Неофитъ, *Не неофит новий, а апостол великого Христового слова.* Шевч. 610.

Неохайний, а, в. Неопратный.

Неохайність, вости, ж. Неопратность. *Жиди все біднійші, все більше неохайности.* Св. Л. 23. *Хата вдарила Чіпці в вічі своєю неохайністю. Стіни пооблупували...* Мир. ХРВ. 177.

Неохайно, нар. Неопратно.

Неохая, хай, об. Неряха.

Неохота, ти, ж. Неохота, нежеланіє. *Яким з більшою неохотою одвітував йому.* Левиц. I.

Неоцінітний, а, в. Безціфный. *Ця корова неоцінітна, відро молока дав.* Міус. окр.

Неошанований, а, в. Неоцѣненный по достоинству.

Неошатний, а, в. Ненарядный.

Неошатно, нар. Ненарядно: *Гей корчмо, корчмо-княжине! Чом то в тобі козацького добра багато шине? І сама вси неошатно ходиш, і нас козаків-нетя, під случай, без свиток водиш.* ЗОЮР. I. 220.

Неощадний, а, в. Небережливый.

Неощадність, вости, ж. Небережливость. Желех.

Неощадно, нар. Не бережливо.

Непам'ятвий, непам'ятлівий, непам'ятущий, а, в. Забывчивый.

Непам'ять, ти, ж. Забвеніє. *Піті в непам'ять. Быть забытымъ.* *Ми, селяне та хуторяне, нічого не записуємо,—тим воно й пішло все те в непам'ять.* К. (О. 1861. II. 227). *Пустити у непам'ять.* Предать забвенію. *Все те пускають наші земляки в непам'ять.* К. Гр. Кв. XXXII.

Непѣвно, нар. 1) Невѣрно, ненадежно, сомнительно. 2) Неувѣренно. 3) Подозрительно; не внушая довѣрія; странно. 4) Опасно.

Непѣвний, а, в. 1) Невѣрный, ненадежный, сомнительный. *Та се ще непевна річ: може воно буде, а може й ні.* 2) Неувѣренный. 3) Подозрительный, не внушающий довѣрія. *Сей бачить хитрость тут непевну.* Котл. Ен. VI. 75. *Сказано,—знахарка: зараз почула щось непевне.* ЗОЮР. II. 34. *Марусе, кажю, щось мені той чоловік непевен.* МВ. II. 128. 4) Опасный, ненадежный. *Тепер нічки да темненькії, доріженьки да непевнії.* Мет. 217. *Підпалу жде, як той местник, часу дождиде непевного.* Шевч., (пражск. изд.) I. 178 и 180. 5) Знающий ся съ сверхъестественными силами; демоническій. *Дріжу з переляку, що бачив чорта і що моя жінка з ним дружить. От я вам і кажу: непевна моя жінка, зовсім непевна.* Кв. II. 97. *Упир і непевний—усім відьмам родич кривий.* Ном. № 239 и 240. *Минає неясний день мій; вже смеркає; над головою вже несе свою некланяную косу косарь непевний... мовчки скотить.* Шевч. 241.

Непѣвність, вости, ж. 1) Невѣрность, ненадежность. 2) Неувѣренность, сомнѣніє,

колебаніє. 3) Подозрительность, сомнительность. 4) Опасность, ненадежность.

Непереможний, а, е. Непреодолимый, неодолимый, непобѣдимый.

Непереможно, нар. Непреодолимо, неодолимо, непобѣдимо.

Неписаний, а, е. 1) Не писанный, не написанный. 2) Устный. *Українська пісня і неписана словесність народу українською.* К. XII. 7.

Неписьменний, а, е. Неграмотный.

Неписьменність, вості. Неграмотность.

Непитущий, а, е. Непьющий. *Непитущий зроду.* Мир. Пов. I. 157.

Непішній, а, е. Въ выраж.: як **непішний.** Сконфуженный. *Виляла йому, а він поклінав очима і вийшов з хати, як непішний.*

Непідвладність, вості, ж. Независимость. Желех.

Непідвладний, а, е. Независимый. *Непідвладна воля духи.* К. XII. 23.

Непідвладність, вості, ж. Независимость.

Непідхильність, вості, ж. Неуступчивость, непокорность. Левиц. I. 307.

Неплідний, а, е. Непогодливый, бесплодный. *Елизавета була неплідна.* Ев. Л. I. 7. *Перва його жінка була неплідна, а се вже з другою дав йому Господь на старість утіху.* Г. Барв. 163.

Неплідниця, ці, ж. Непогодливая, бесплодная.

Неповбага, ги, ж. Непочтение, неуважение.

Неповідний, а, е. Неказистый. *Вот (сіно) даром що неповідне, а їстовне.* Черк. у.

Неповинний, а, е. 1) Невинный, неповинный. *Карайте мене, а неповинного пустить на волю.* Стор. МПр. 84. 2) Не должный.

Неповинно, нар. 1) Безъ вины. *Кров християнську повинно проливали.* Чуб. V. 933. 2) Не должно.

Неповороткий, а, е. Неудобный для пользования по своей большой величинѣ, громоздкости и пр. *Вима неповороткі; бо дуже довгі й товсті.* Волч. у.

Неповоротний, а, е. Неповоротливый. НВолын. у. Левиц. Пов. 10.

Неповорушно, нар. Неподвижно, не шевелясь. *О. Мойсей сидів неповорушно.* Левиц. I.

Непогамований, а, е. 1) Неукротимый; невоздержный, неумѣренный; необузданный. 2) Неукротенный, недержанный.

Непогодливий, а, е. Ненастный.

Непогодливий, а, е. 1) Неблагоприятный. 2) Ненастный, непогодливый. *Виходила хмара чорная і другая непогожая.* Чуб. V. 764. 3) **Непогода вода.** Несиѣжая вода.

Неподалеку, неподалеці и неподалець, нар. Недалекѣ; недалеко другъ отъ друга. *Чується йому, наче хто сильно ридає неподалеку.* МВ. (О. 1861. I. 73). *Хатка була неподалеці від місу.* Верхнеднѣпр. у. *Ми неподалеці з ними живемо.* Новомоск. у.

Неподоба, нар. Неприлично, не слѣдуетъ, не подобаєть. *Неподоба зірці без місяця ізходити: неподоба дівці до козацька виходити.* Нп.

Неподобний, а, е. 1) Несходный, непохожий. 2) Несообразный, не такой какъ слѣдуетъ. *Пусти ж мене, пусти ж мене, подоялко, на піч!— „Ой не пуцу, ой не пуцу: неподобная річ.“* Нп. *Бо зна' що кажеш, Іване, неподобне!* Лохв. у. Слов. Д. Эварн. 3) **Неподобними словами лається.** Бранится скверными словами.

Неподобно, нар. 1) Не сходно, не похоже. 2) Не такъ, какъ нужно, плохо.

Непоказний, а, е. Невидный, неказистый.

Непокій, вбою, м. Безпокойство, смущеніє, тревога. *Красне личко серцю непокій.* Ном. № 8917.

Непокірливий, а, е. Непокорный. *Доводилось не один раз не послухати вас і промивати непокірливим словом.* О. 1862. IV. 10.

Непокірливість, вості, ж. Непокорность.

Непокірливо, нар. Непокорно.

Непокірний, а, е, непокірність, вості, ж., непокірно, нар.—**Непокірливий, непокірливість, непокірливо.**

Непокірниця, ці, ж. Непокорная. *Ти ж, (невѣстка), моему роду непокірниця.* Грин. III. 84.

Непокладній, а, е. Громоздкій.

Непокобти, вбою, іш, гл. Безпокоить, тревожить.

Непокобра, ри, ж. Непокорность.

Неполюдський, нар. Не такъ, какъ слѣдуетъ. *Так сяк, на косяк, неполюдський.* Ном. № 7586.

Непомилешний, непомилешний, а, е. Безошибочный.

Непомилешно, непомилешно, нар. Безошибочно. *Твердо й непомилешно темний привить службу божеу.* МВ. I. 16.

Непомилність, ности, ж. Безошибочность. Желех.

Непоміркваний, а, в. 1) Неумѣренный. 2) Невоздержный; запальчивый.

Непомірквано, нар. 1) Неумѣренно. 2) Невоздержно; запальчиво.

Непорядний, а, в. Бессильный, немогущий справиться. *Йому наказали, щоб не лякав дитини, бо... як заслабне, то хоч з світа втікай: і з одним неспорядна голова, а з двома й не кажи.* Св. Л. 101.

Непоробний, а, в. 1) Не пустой. 2) О самкахъ и женщинахъ: беременная. *Е, шкода тепер з сорочками: моя жінка непоробля—шити нікому.*

Непоробки, вів, мн. Худая слава? *Чим вони не моде? І добрі, й заможні; усі їх на повазі мають... Знали б моде,—чулись би непороки на їх, а то усі шанують.* МВ. II. 111.

Непорошний, а, в. Не пыльный? *Будь же ти, хато, непорошина, хазяїну дорога і мила.* (Заклинаніє при закладкѣ хаты). ХС. III. 39.

Непорухомий, а, в.=Нерухомий.

Непорухомо, нар.—Нерухомо.

Непорушний, а, в. Неподвижный, недвижимый. *Скелі стояли непорушні над водою.* Левиц. I. 96.

Непорушно, нар. Неподвижно, недвижно.

Непорядний, а, в. Беспорядочный. *Всі вони, сі нехворощане, якісь завязі та неспорядні. Скотину б'ють, не доглядають зімою.* Г. Барв. 154.

Непорядно, нар. Беспорядочно.

Непосид(ю)щий, непосидячий, а, в. Подвижной, непосѣда. *Непосидющий як чорт.* Ном. № 3133.

Непосидячка, ви, ж. Нетерпимость, не дающая и на мѣстѣ усидѣть. **Непосидячна берѣ.** Не сидится отъ нетерпѣнія. Иногда прилагается къ человѣку и употребляется въ смыслѣ: непосѣда. *Ну, та й непосидячка з тебе! Тільки прийшов,—уже й біжить.*

Непослух, ху, м. Ослушаніє, непослушность.

Непотайний, а, в. Не скрытный, откровенный. *Помилась їх розмова щира, непотайна.* Левиц. I. 138.

Непотрѣба, би, ж.=Непотрѣб.

Непотрѣбний, а, в.=Непотрѣбний. Гол. I. 33.

Непотрѣб, ба, м. 1) Все ненужное, негодное, плохое. 2) Негодникъ. Желех.

Непотрѣбний, а, в. Ненужный. *Хто бідний, той нікому непотрѣбний.* Ном. № 1602.

Непохібний, а, в. Безошибочный, вѣрный. *Він правдою непохибною дише.* К. ЦН. 193. *Непохибну тобі про це дам раду.* К. ЦН. 270.

Непохибно, нар. Безошибочно, вѣрно.

Непохитний, а, в. Стойкий. Желех.

Непохитність, ности, ж. Стойкость. Желех.

Непохитно, нар. Стойко.

Непочатий, а, в. Неначатый, нетронутый. *Непочатою водою мийте біле тіло.* Мкр. Н.

Неправда, ди, ж. 1) Неправда, ложь. *А неправда ж! я того не казав.* 2) Несправедливость. *Уступіться від мене всі, що робите неправду.* Єв. Л. XIII. 27. *Всяка неправда—гірх.* Ном. № 102. Ум. **Неправдоньна.** *Неправдонька ваша.* Рудч. Чп. 90.

Неправдивий, а, в. 1) Лживый, неправдивый. *Моя доле неправдива.* Шевч. 2) Притворный. 3) Не настоящий, поддѣльный.

Неправдивість, вости, ж. 1) Лживость. Желех. 2) Сомнительность происхождения, поддѣльность.

Неправдиво, нар. 1) Лживо, неправдиво. 2) Притворно.

Неправдувати, дую, еш, м. Жить неправдой. *М. з давнього давня панує, бо неправдує.* Посл.

Неправий, а, в. 1) Несправедливый. 2) Неправосудный.

Неправість, вости, ж. 1) Несправедливость. 2) Неправосудіє, беззаконіє.

Неправо, нар. 1) Несправедливо. 2) Неправосудно.

Непривітний, а, в. Непривѣтливый.

Непривітниця, ці. Непривѣтливая женщина. *Нашому роду непривітниця.* Нп.

Неприятний, а, в. Неприятный.

Неприятність, ности, ж. Неприятность.

Неприятно, нар. Неприятно.

Неприкаяний, а, в. 1) Нераскаявшийся. *Зробивсь великим грішником та з журби по грошах і вмер без причастя неприкаяний.* Г. Барв. 459. 2) Окаянный, отчужденный отъ людей, не находящий себѣ мѣста. *Доле ж моя неприкаяна.* Св. Л. 319.

Неприпінний, а, в. 1) Неудержимый, неукротимый. 2) Безпрепятственный.

Неприродний, а, в. Неестественный, ненатуральный.

Неприродність, ности, ж. Неестественность, ненатуральность. Желех.

Неприродно, нар. Неестественно, ненатурально.

Неприроджений, а, е. Не врожденный, приобретенный. *Неприроджена відьма.*

Непристойний, а, е. Неприличный. Желех.

Непристойність, ности. Неприличие. Желех.

Непристойно, нар. Неприлично.

Неприступний, а, б. Недоступный, неприступный. *Неприступна панна сама заповила Четвертинського.* Стор. МІПр. 70.

Неприступно, нар. Недоступно.

Непритама́ний, а, е. Ненормальный въ психическомъ отношеніи, невмѣняемый. *Та шо там у нього титати? Він непритаманий.* Мирг. у. Слов. Д. Эварн.

Непритя́ка, ки, об. Безпріютный, бродяга. Встрѣчено только у Кулиша, гдѣ говорится о юродивомъ. *По світу шведяє ся непритика,—ні хати в бідолаци, ні двора.* К. ПС. 113.

Непритомний, а, е. Безсознательный, безпамятный. Г. Барв. 386. **Непритомним б́вши.** Въ безпамятствѣ.

Непритореній, а, е. 1) Настояцій, чистокровный. *Ці віви неприторені басарабські.* 2) Совершенный, неисравимый, отчаянный. *Непритореній злодій. Наведе із собою п'яниць неприторених.* О. 1862. VII. 22. См. **Непротореній.**

Неприту́льний, а, е. Неудобоприложимый.

Неприхі́льний, а, е. Нерасположенный, неблагоклонный; неприязненный, недружелюбный.

Неприхі́льник, ка, м. Противникъ, неприязненный. Желех.

Неприхі́льність, ности, ж. Нерасположенность, неблагоклонность; неприязненность.

Неприхі́льно, нар. Неблагоклонно; недружелюбно.

Непричѣтний, а, е. Непричастный. *Вони сами крали, а возили сюди непричѣтні.* Міус. окр.

Непри́чком и непри́чком, нар. Точно, будто, сказать-бы. Желех. *Купив, пане, коняку, а у неї під хвостом, непричком, як панська шапка.* Канев. у.

Неприя́зний, а, е. Неприязненный, недружелюбный. *Прощай, світе, прощай, земле, неприязний краю!* Шевч. *Де вона й*

вродилась така неприязна. МВ. (О. 1862. III. 58).

Неприя́зно, нар. Неприязненно, недружелюбно.

Неприя́тель, ля, м. 1) Недругъ, неприятель. 2) Чортъ. Грин. I. 9.

Неприя́тельство, ва, с. Вражда, неприязнь.

Непровори́ака, ки, об. Непроворный человекъ. *Гула роззяляка, а йгав непроворняка.* Ном. № 6594.

Непроторе́ний, а, е==**Непритореній.** *Непроторені дурні.* МВ. (КС. 1902. X. 153). *Непротореній злодій.* Ном. № 11062.

Непроба́, хи, об. Не просяцій. Ном. № 1357.

Непроще́ний, а, е. Котораго простить нельзя. *Непрощений гріх.* Волч. у. *Щоб твоя кість непрощена була!* Ном. № 3081.

Непря́ха, хи, ж. Неумѣющая или не желающая пряхть. *Була собі непряха і недбаха.* Рудч. Ск. I. 176.

Непутити, чу, тиш, м. 1) Мѣшати, быть помѣхой, стоять на дорогѣ, сбивать съ пути, съ толку. *Любов... і мозок непутить, і кров.* Мкр. Г. 17. *Це мені непутить отой Улас голватий, а то б не взяли сина у москалі. Воно б можна до паламарки тсе—нема що! але ж батько непутить, а сина чортма.* Канев. у. 2) Портить, развращать. *Багато нашого брата юрїлка непутить.* Васильк. у. 3) Съ отрицаніемъ безлично. **Не непутить.** Не мѣшаеть. *Хоч би й десятку дали, то воно не непутило б.* Мирг. у. Слов. Д. Эварн.

Непу́тній, я, е. Безпорядочный, непорядочный.

Непу́тно, нар. Не такъ, какъ слѣдуетъ, плохо. *А будь тобі непутно!* Ном. № 3696.

Нераді́сний, а, е. Безотрадный. *Всѣ думки нерадісні клопочуть голову.* Мир. Пов. I. 139.

Нераді́сно, нар. Безотрадно, нерадостно. *Нерадісно і смутно гляділа стара на свого сина.* Стор. МІПр. 56.

Неране́нько, нар. Ум. отъ **нерано.**

Нера́но, нар. Поздно. *Калино-малино, чом нерано завила?* Чуб. V. 1008. Ум. **Неране́нько.**

Нере́ститися, щуся, стишся, м. Совокупляться (о рыбахъ, змѣяхъ). *Гадюки як нерестяться, то звиваються у клубок.* Киевск. у.

Нере́сть, ти, ж. 1) Совокупленіе у рыбъ, змѣй. 2) Семейные раздоры, несогласія. *Як лобляться собі, не робиться*

між ними нерести, то й добре. Канев. у. См. **Неристь**.

Нѣрет, та, м. Родь рыболовной сѣти. Як погнався у нерет, то ні взад, ні вперед. Ном.

Нѣрнсть, сти ж. Вражда. Та таки ж неристь у нього до мене... ненависть. Миргор. у. Він неристь положив на мене. Звенигор. у. Слов. Д. Эварн. Люде неристь накладали оце на мене. Екатер. г. См. **Нересть**.

Нѣрівень, вня, м. Неравный. *Вельможная пані нерівня кохала.* Чуб. V. 1068.

Нѣрівний, а, е. Неравный.

Нѣрівно, нар. Неравно. *Бог нерівно ділить: jede, щоб сами ділилися.* Ном. № 81.

Нѣрівня, ні, об. Не пара; неровни. *Зв'язе руку з Опанасом, хоч йому й нерівня.* Мкр. Н.

Нѣрнсть, рости, ж. Все земное (кромѣ воды), что не растеть и что не создано искусственно: земля, камни, металлы, т. е. вообще минералы. *Водниця Йорданниця, очищаєш каміння, креміння і всякую нернсть.* См. **Нерость**.

Нѣробітний, а, е. Не рабочий, во время котораго не работаютъ.

Нѣробітник, ка, м. Не работникъ. *Сьогодні св. Івана неробітника.*

Нѣробітниця, ці, ж. Неумѣющая работать, не работница. *Узяли невістку неробітницю.* Чуб. V. 723.

Нѣрѣд, ду, м. Неурожай. *Коли нерѣд, то й невмолат.* Ном. № 7134.

Нѣрѣда, ди, ж. Бездѣтная женщина. Мнж. 140.

Нѣродючий, а, е. Бесплодный, не родящій. *Тепер поля неродючіє.* Грин. III. 434.

Нѣроженъ, жня, м. Родь дикой утки.

Нѣрозбѣрливий, а, е. Непонимающій. Харьк. г. *Я жінка нерозборлива, та й то бачу, що не так.* Змієв. у.

Нѣрозвѣжний, а, е. 1) Неутѣшный. *Плакала нерозважними дрібними сльозами.* Мир. ХРВ. 233. 2) Неразсудительный, легкомысленный. *Нѣрозважній дячиче на підмову дався.* Гол. III. 475.

Нѣрозвѣжно, нар. 1) Безутѣшно. *Нѣрозважно плакала.* Мир. ХРВ. 317. 2) Неразсудительно, легкомысленно.

Нѣрозвѣтний, а, е. Не развившійся, не распустившійся. *Іно жалъ мені на отця свого: оженив мене малолѣтнього, нерозумного, нерозвитого.* Грин. III. 335.

Нѣрозгужений, а, е. Вѣрный, не поддающійся стараніямъ разлучить его съ лю-

бимю особою путемъ наговорѣвъ. *Сужений-нерозгужений, йди до мене вечерати.* О. 1861. XI. Свидн. 57.

Нѣровень, вня, м. = **Нѣроженъ**.

Нѣрѣзнака, ки, об. Несвѣдущій чело-вѣкъ, незнающій. *Звісно, ми люде нерѣзнаки, не знаєм як; то й пішли до волосного писаря порадитися, що нам робити.* Верхнеднѣпр. у.

Нѣрѣзуж, му, м. Неразуміе, глуцость. Желех.

Нѣровѣжний, а, е. Неумный, глупый. *Дурна дівчина, нерозумная по козаченьку плаче.* Мет. 56.

Нѣрость, сти, ж. = **Нѣрнсть**. Лиццы, Харьк. губ. Слов. Д. Эварн.

Нѣрухѣний, а, е. Неподвижный, недвижимый. *Над водсю сидить нерухомо свий дід на камені, а там стоять нерухомі дівчата.* К. Ор. Обомліла й заніміла, нерухома стала. К. МБ. III. 253. **Нѣрухѣе добрѣ, майно.** Недвижимое имущество.

Нѣрухѣмо, нар. Неподвижно. *Звелі стояти, кажси?—Нѣрухѣмо!* К. ЦН. 261. *Ціліснський день пролежить нерухѣмо.* МВ. II. 8.

Нѣрушѣме, нар. Не двигаєсь съ мѣста, постоянно. *Ми з прадіда живемо тут нерушѣме.* Борз. у.

Нѣсамовѣтний, а, е. 1) Изступленный, самъ не свой. *Зробився Турк несамовѣтний, явився, мотував неситий.* Котл. Ен. V. 30. 2) Въ приложеніи къ челоувѣческимъ дѣйствіямъ, кромѣ прямого значенія, значить еще: въ высшей степени сильный. *Нѣсамовѣтний реїт несеється вулицею.* Мир. Нов. II. 57.

Нѣсамовѣто, нар. 1) Изступленно. 2) Въ высшей степени сильно. *Рве, сіна, горить, та хоч не так болить несамовѣто.* Мир. Нов. II. 52

Нѣсвѣдѣний, а, е. 1) Незвѣстный, невѣдомый. *Це діло мені овсі несвѣдоме. Голос... вливався в душу якимсь несвѣдомим шастям.* Мир. ХРВ. 5. 2) Не знающій чего. *Вербусе... крутом себе ватагу модѣй несвѣдомих речі і ширить між ними свої... мрії.* К. КР. 36. 3) Безсознательный. *Я обачала в її несвѣдомого поета.* Г. Барв. 372.

Нѣсвѣдѣмость, мости, ж. 1) Невѣдѣніе. Чуб. I. 273. 2) Безсознательность.

Нѣсвѣдѣмо, нар. 1) Не знає; безъ вѣдома. 2) Безсознательно.

Нѣсвѣтний, я, е, несвѣтський, а, е. Необыкновенный, небывалый, неестественный, сверхъестественный. *Щоб же тебе*

побив невітський сором. К. ЧР. 379. Це вже невітський сором сидіти в острожі. Харьк.

Несіла, ли, ж. Безсиліє, немочь. **Несіла мені це зробити.** Я не въ силахъ это сдѣлать. Така її досада гризе, що вони вкупі, а розлучити несила. МВ. (О. 1862. III. 46).

Несітий, а, е. Пенаситный. *Неситі ксьондзи, магнути нас роз'єдали, розвели.* Шевч.

Несітство, ва, с.—Несить.

Нєсить, ти, ж. Пенаситность.

Нєсів, ву, м. Часть поля, по недосмотру незасѣянная. *Якось чудно житю зійшло: там є і пусто, а там пусто, мов несів.* Новомоск. у.

Нєсказанний, а, е. Невыразимый, неизъяснимый. *Крик, галас зчинили несказанний.* К. ЧР. 370.

Нєсказанно, нар. Невыразиво. *Сей лїс пустий був несказанно.* Котл. Ен. *Нєсказанно тяжко слухати, як плаче оттакий чоловік.* Сим. 223.

Нєскінченний, а, е. Безконечный. К. Кр. 15. *О, Боже мій, нескінченний! дивитися горж, що тепера на сім світі віра віру борж.* Нп.

Нєскінченно, нар. Безконечно.

Нєскладно, нар. Нескладно. *А бреше так нескладно.*

Нєсконченний, а, е—Нєскінченний.

Нєскрєба, би, об. Неотеса. *Ой виїду я за ворота—нема мого злата, тільки стоїть той нескрєба, що мені не треба.* Нп.

Нєскрєбений, а, е. Невычищенный; почищенный. *Казив би, як свиня нескрєбена поперед ухом веде. Дума. Подають їм рибу нескрєбену.* Грин. III. 452.

Нєслáva, ви, ж. Безславіє, позоръ; дурная репутація. *Погубиши їх, і їх слава стане їм в неславу.* Шевч. *Ой він її не зиймає, бо сватати має, він до неї не горнется, неслави боїться.* КС. 1887. VIII. 774. *Любив я дівчину, любив я свою, а люде говорять неславу на нюю.* Грин. III. 185. **У неслáві б́ути.** Быть обезславленнымъ; пользоваться дурной репутаціей. *Наши піддружбо хорошиї, поживи дружбї грошей, бо наши дружба в неславі, того шапка в заставі.* О. 1862. IV. 19. **У неслáву вв́одити.** Подвергать пересудамъ, безславить кого. *Святий мене, козаченку, не вводи у неславу.* Мет. 83. **У неслáву вх́одити.** Безславить себя, подвергать себя пересудамъ. *Сама ж бо ти, дівчинонько, у неславу захо-*

диши, що тізенько-нераненько із юлиці ходиши. Мет. 83. Ум. **Нєслáвонька.** *Не тра було мойї рідні неславоньки наробити.* Грин. III. 248.

Нєсл́иханий, а, е. Неслыханный. *Ви жени мені звїря неслыханого і невиданого.* Рудч. Ск. I. 44.

Нєсл́ихано, нар. Неслыханно.

Нєсл́ід, нар. Не слѣдуетъ, неприлично.

Нєслух, ха, м. Непослушный человекъ.

Нєслуханий, а, е—Нєслуханий. *Сказано, що неслухняні.* Ном.

Нєслух'аний, а, е. Непослушный.

Нєсл́ушний, а, е. 1) Ненадлежащій. 2) Несвоевременный. **В несл́ушний час.** Несвоевременно. 3) Несправедливый.

Нєсл́ушно, нар. 1) Ненадлежаще. 2) Несправедливо.

Нєсмаж, ку, м. 1) Неприятный вкусъ. 2) Безвкусіє.

Нєсмáчний, а, е. Невкусный, безвкусный.

Нєсмєртéльний, а, е. Безсмертный.

Нєсмєртéльність, ности, ж. Безсмертіє.

Нєсм́іливий, несм́ілий, а, е. Несмѣлый.

Нєсм́іливість, несм́ілість, ости, ж. Несмѣлость. *Казав Василь, задихаючись од несм́ілости.* Кв. I. 21.

Нєсм́іливо, несм́іло, нар. Несмѣло. *Дівчина несм́іливо поглядала на Василя.* Левиц. I.

Нєсм́іляк, ка, м. Несмѣлый человекъ.

Нєсоѓірше, нар.—Нєзѓірше.

Нєсоѓірший, а, е—Нєзѓірший. Угор.

Нєспєрєчливий, а, е. Уступчивый, покладистый. *Я чоловік неспєрєчливий.* НВольнск. у.

Нєсп́ірний, а, е. Неспорный. *Робота несп́ірна.*

Нєспл́ячки, чок, ж. мн. Безсонница (у дѣтей). КС. 1883. VII. 588.

Нєсп́овна, нар. Не исполнѣ; не сполна. **Нєсп́овна рб́озуму.** Полоумный. *Моя жінки несп́овна розуму.* Рудч. Ск. I. 187.

Нєспоѓаданий, а, е. 1) Неожиданный. 2) Невообразимый, неизъяснимый.

Нєспоѓадано, нар. 1) Неожиданно. 2) Невообразимо, неизъяснимо.

Нєспод́іваний, а, е. Неожиданный; нечаянный. *Нєспод́іванє лихо.* Ном. № 2059.

Нєспод́іваність, ности, ж. Неожиданность.

Нєспод́іванка, ки, ж. Неожиданность; сюрпризъ.

Несподівано, нар. Неожиданно; нечаянно.

Несподіяність, ности, ж. = **Несподіваність**.

Неспокій, ко́ю, м. Безпокойство. *А що, нажили собі неспокій? В старій житні маю неспокій теріти.* Чуб.

Неспокійний, а, е. Безпокойный, неспокойный. *Чою вона така неспокійна стала?* МВ. II. 24.

Неспокійник, ка, м. Безпокойный человекъ.

Неспокійно, нар. Неспкойно, безпокойно.

Неспокѹтуваний, а, е. Неотомлимый, неотмоленный; непокаянный.

Неспосі(б)бний, а, е. 1) Непригодный. 2) Находящійся не въ силахъ, не въ состоянн сдѣлать что.

Неспосі(о)бнісінький, а, е. Находящійся совершенно не въ силахъ, рѣшительно не въ состоянн сдѣлать что. *Та вони (діти) малісінькі, та вони дрібнісінькі, та вони неспосібнісінькі.* Мил. 222.

Несправа, ви и **несправка, ки**, ж. Неаккуратность, неисправность. *За це мені малий клопіт, бо то, правду сказавши, його тіло. Одколи загод був—і досі ще несправлені гроші. Ой, та попросиде він на вежі за свої несправки!* Васильк. у.

Несправний, а, е. Неаккуратный, неисправный.

Несправуватися, вѹюся, ешся, гл. Быть неаккуратнымъ.

Неспромѹга, ги, ж. 1) Невозможность. *Неспромѹга мені се зробити.* 2) Несостоятельность, недостатокъ средствъ. *Неспромѹмош моя наймита держати.* Г. Барв. 192.

Неспромѹжний, а, е. Не имѹющій возможности, не въ состоянн, несостоятельный.

Неспромѹжність, ности, ж. = **Неспромѹга**. *Неспромѹжність іркая.* МВ. (КС. 1902. X. 45).

Нестак, нар. Не столько; не такъ то. *Нестак то зробив, а що втопився.*

Несталий, а, е. Непостоянный, измѣнчивый.

Нестанівкий, а, б. Непостоянный, неустановившійся.

Нестатѹчний, а, е. 1) Не зажиточный, бѣдный. 2) Непостоянный, неположительный, легкомысленный, вѣтренный.

Нестатѹчність, ности, ж. 1) Бѣдность. 2) Непостоянство.

Нестаток, тку и **тка**, м. 1) Нужда, недостатокъ. *Прийшов нестаток - винив остаток.* Чуб. I. 233. 2) = **Нестатечний**. *Дала матка за нестатки, та й навѣки-м пропала.* Грин. III. 323.

Нестелѣпа, пи, об. Неповоротливый, неповорный человекъ. *Ном. № 13950 и 13951. Така вже вдалась нестелѣпа, розваа.* Г. Барв. 365.

Нестемѣний, а, е. Точь-въ-точь таковой. *Нестемѣний покойний батько.* Мир. Пов. II. 95

Нестемѣнісінько, нар. Точнехонько. *Нестемѣнісінько така.* О. 1862. I. 78.

Нестемѣнно, нар. Точь-въ-точь *Окунів* небѣж та й *Окунів*,—*нестемѣнно Окунів.* Мир. ХРВ. 16.

Нестемѣй, нар. = **Нестемѣнно**.

Нестемнісінько, нар. = **Нестемѣнісінько**. *Натисн біля приказок я робив нестемнісінько такі, які були у Марковича.* *Ном., Передм. III.*

Нестѣпний, а, е = **Недотѣпний**, Александрійск. у. Слов. Д. Эварн.

Нестерпѹчий, а, е. Нестерпимый.

Нестерпѹчо, нар. Нестерпимо.

Несті, сѹ, сѹш, гл. 1) Нести. *І чобітки в рукаг несе.* *Мет. 27. Ти, кленовий листоньку, кудь тебе вітер несе?* *Мет. Голову вгору несе, дивитися сміливо.* Г. Барв. 293. 2) Нести (о птицахъ). *Курка яйця несе.*

Нестідник, ка, м. Раст. *Sithospermum officinale.* Вх. Пч. I. 11.

Нестіяся, несѹся, сѹшся, гл. 1) Нестись, быстро двигаться. 2) Нестись, нести яйця. *Навідама кубажико, де вутка нестися.* *Мет. 86.* 3) **Високо нестіся, вгѹру нестіся.** Заноситься, важничать. *Чи ти багатий, чи гордуватий, чи високо несешия?* *Нп. Кожен, хто нестиметься вгѹру,—прикизиться.* *Єв. I. XIV. 11.*

Нестѹтно, нар. Точь-въ-точь. *Лохв. у.*

Нестѹтнісінько, нар. Точнехонько. *Нестѹтнісінько у такому ходять котелвські дівчата.* *ХС. II. 129.*

Нестравний, а, е. Несваримый, недобоваримый.

Нестравність, ности, ж. Несвареніе желудка.

Нестѹла, ли, об. Неумѣлый человекъ, неспособный къ самому простому дѣлу, а также и къ разговору. *Верхнедѣбр. у. Залюбовск.*

Нестям, му, м. = **Нестяма**. *Мир. ХРВ. 307.*

Нестяма, ми, ж. Растерянность, само-забвение.

Нестямитися, млюся, мишся, гл. Не опомниться; быть внѣ себя. *Козак од радости нестямивсь, що князь виходе битись з ним.* Котл. Ен. VI. 82.

Нестямка, ки, ж.—**Нестяма.** Христя з нестямки добігла аж до комори. Мир. Пов. II. 74. У нестямках не знав що робити. З нестямки повернули уростич драла. Полт. **Нестямки напали.** Растерялся, растерялись; забылся, забылись.

Нестямний, а, е. 1) Растерянный; находящийся внѣ себя. 2) О дѣйствіяхъ: дикій; въ высшей степени сильный. *Нестямний реїт.* Мир. Пов. I. 138. *Долітали до їх гати нестямні крики та гуки* (бито людей). Мир. ХРВ. 285.

Нестямно, нар. Растерянно; внѣ себя. *О мій батечку, мій таточку! нестямно скрикнула вона.* Мир. Пов. I. 122.

Несудній, а, е. Негодный. *Цей кінь нікуди несудний.*

Несущій, а, е. О птицахъ: дающій много яицъ. *Химини кури несущі були.* Посл. *Несущі ці кури придались.* Константиногр. у.

Несхвалітися, люся, лишся, гл. Не хвалиться. *Там моя стара несхвалітєся, такий добрий пан отой.* Лебедин. у.

Несходімо, нар. Не сходя. *День-у-день сидить собі на печі несходимо.* Кобел. у.

Неталан, ну, м. Несчастіе, неудача. *І неталан наш, і талан, як кажуть люде все од Бога.* Шевч. 525.

Нетварь, рі, ж.—**Нетваря.** Вх. Зн. 32.

Нетерпій, пія, м. Нетерпѣніе. **Йому нетерпій.** Ему нетерпежь. *Як оце у шинку сидять та п'ють горляку люди, то вже йому нетерпій,—і собі купе.* Волч. у.

Нетерпляче, нар. Нетерпѣливо.

Нетерплячий, а, е. Нетерпѣливый. *Пускай дочку на юлицю, бо я нетерплячий.* Нп. **Нетерпляча берє**—**Нетерплячна берє.** О. 1862. IX. 27.

Нетерплячка, ки, ж. Нетерпѣніе. *Зося з великою нетерплячкою дивилась на далекий ній.* Левиц. I. 357. **Берє його нетерплячна.** Ему нетерпежь, онъ не можетъ утерпѣть. Мир. ХРВ. 190.

Нетесаний, а, е. 1) Неотесанный. 2) Неуклюжій, неповоротливый. *Витесав нетесано тєсана.* Ном. № 13127.

Нетеч и нетѣча, чі, нетѣчина, ни, ж. Стоячая вода, болото. Желех. Въ нѣкоторыхъ выраженіяхъ употребляется вмѣс-

то: нечїста сила, чорт. **Нетѣча дала занятъ!** Черть дернулъ тронуть! Ном. № 13526. Въ „Степових думах та співах“ Манджуря (стр. 20): *Чого мені журитися, якої нетечі?*

Нетіпанка, ки, ж. Неопрятная, неряха. *В мене жуїнка нетіпанка і жуїсту не має.* Чуб. V. 1137.

Нетіпаха, хи, ж.—**Нетіпанка.** *Топи, нетіпахо!* Рудч. Ск. II. 45.

Нетѣха, хи, ж. Не умѣющая или лѣнящаяся ткать. *Да сказали: Марусенька непряха, а матінка (в) Марусеньки нетѣха.* Маркев. 119.

Нетля, лі, ж. 1) Насѣк. Lithocolletis fritellella. Вх. Пч. I. 6. 2) Ночная бабочка (каждая изъ меньшихъ). Вх. Пч. I. 6.

Нетѣпа, пи, ж. Не топящая печи (о лѣнливой женщинѣ). Ном. № 10781.

Нетра, ри, ж. Употребляется преимущ. во мн. ч.: **Нетрі.** 1) Непроходимая заросль, лѣсъ, дебрь. 2) Переносно: захолустье, трудноба. *Я живу на Україні у таких нетрах, де нема шкїл.* О. 1862. I. 71.

Нетружений, а, е. Не трудовой. *В його хлїб нетружений.*

Нетра, рі, ж.—**Нетра.**

Нетрянний, а, е. Покрытый непроходимымъ лѣсомъ. *Оце ж втікаймо, царю Наливаю, за нетряну тіснину.* К. ЦН. 242.

Нетюпуха, хи, ж.—**Нетіпанка.** Там дівчина нетюпуха запаску зубила. Мил. 77.

Нетяга, ги, м. Бобыль, бѣдняга. *Чи нема де якого нетяги?* Рудч. Ск. II. 9. *На козаку, бідному нетязі три сиром'язі, опанчина роюзова, поясина хмелювая. На козаку, бідному нетязі, сап'янци—видні п'яти й палці, де ступить—босої ноги слїд тише. А це на козаку, бідному нетязі, шапка-бирка—зверху дїрка, хутро голе, околці Біг має; вона дощем покрита, а вітром на славу козацьку підбита.* ЗОЮР. I. 200—201. Ум. **Нетяженъна.** *Нетляю, нетляю, нетяженъко моя! де засмужчина твоя?* Грин. III. 206. Ув. **Нетяжище.** *Струни мої, струни золотї! заграйте мнї стиха, а цей козак нетяжище позабуде лиха.* ЗОЮР. I. 316.

Нетязський, а, е. Принадлежащій нетязі и нетягам. *У музі у Базавмузі був курїнь нетязський.* КС. 1882. XII. 505.

Нетям, му, м. Непониманіе. *Мрячить їм нетям пам'ять.* К. ПС. 40. *Відадалась їй безсильна в нетямї людина.* К. МБ. XII. 262.

Нетяма, ми, ж. 1)—**Нетям.** *Наука,*

із невдячності осліпши, з нетямомо по брацьки обмялись. К. XII. 84. 2) об. Несмыслящий человекъ; профанъ.

Нетямки, нар. Не понимая, бессознательно. Пускали нетямки великі добра з руц. К. Дз. 99.

Нетямній, а, в. Безчувственный, находящийся въ бессознательномъ состояніи. Та й повинчала нетямну вже мертвоу. К. ПС. 21. З купели саджали в купіль, як малу дитину, полумертву, невладошу нетямну людину. К. МБ. XI. 146.

Нетямуха, хн, об.—**Нетяма** 2. Миргор. у. Слов. Д. Эварн.

Нетямущий, а, в. Несмыслящий, непонимающий.

Неу... Слова, начинающіяся этими буквами и не помѣщенные ниже, см. на Нев...

Неубк, ка, м. 1) Неучъ. *Г між дівок сих посадив як неубка.* Котл. Ен. III 71. 2) Необъѣзженный конь.

Неубкий, а, в. 1) Необученный. 2) О лошади: необъѣзженный. *Коничок неубкий вирве мі ся з руки.* Гол.

Неубцтво, ва, с. Невѣжество. Г. Барв. 437.

Нех, нар.—**Нехай.** *Котрі нас розлучать—нех їх Бог карає.* Чуб. V. 315.

Нехай, нар. Пусть, пускай. *Ой не спляйте у ставу води, нехай вода рине: ой не пійду я за п'яниченьку, нехай він ізине.* Нп.

Нехар, ра и нехара, ри, м. 1) Пачкунъ. Желех. 2) Волкъ; крупный звѣрь. Желех. Вх. Зн. 41.

Нехаринець, иця, м. Волкъ. Вх. Зн. 41.

Нехарний, а, в. Неопрятный, нечистый, грязный; безобразный. *Як покладуть на голову нехарний чепище, то не пустить погуляти проклятий мужище.* Гол. II. 447.

Нехарність, ности, ж. Неопрятность, неряшливость, грязь. Желех.

Нехарь, рі, ж. 1) Нечистота, неопрятность. Шух. I. 31. 2) соб. Волки. *Нехарь пошкодила худобу.* Вх. Зн. 41.

Нехати, хая, еш, ил. Не трогать. *Нехайте, нехайте,—шо з нього буде!* Екатер. у. Слов. Д. Эварн.

Нехаяти, хая, еш, ил. 1) Не радѣть о чемъ. 2) Пренебрегать чѣмъ. Мпр. ХРВ. 260.

Нехвалитний, а, в. Не хвалений. *Та воно часом з нехвалитного та бува добре.*

Нехворощ, нехвороща, щі, ж. Раст. Artemisia vulgaris, чернобыльникъ. Польо-

ва нехвороща. Scoraria. ЗЮЗО. I. 112. *Ой як тій дитині в нехворощі, то так мені чулять у тій Польщі.* Чуб. V. 609.

Нехибкій, а, в. Стойкій. *А не помувся, як твердий дуб, Тарас Шевченко, встояв на своїх ногах до кінця щирим нехибким українцем.* Хата. XXI.

Нехйбне, нар. 1) Безошибочно. 2) Неуклонно.

Нехибний, а, в. 1) Безошибочный, безпорочный. *Я ж за правду за нехибну буду Бога прославляти.* 2) Неуклонный.

Нехитъ, хоти, ж. Нежеланіе, неохота. *Він з нехиттю це робить.*

Нехлюйство, ва, с. Неряшливость. Желех.

Нехлюя, люі, ж. Неряха.

Нехотя, нехотячи, нар. Нехотя. *П'яні а діти і нехотя правду скажуть.* Ном. № 8079. *Хиба я зумисне його бив у ніс: нехотячи—ми боролися, я його й тее, а він носом об ослин.* Канев. у.

Нехрещений, а, в. Некрещенный. *Мене мати породила, нехрещену положила.* Шевч. 28.

Нехрист, та, м. Нехристь, не христіанинъ. *Із своїм хоробрим ісьманом Серпягою Іваном тяжко нехриста розбивати.* Макс. (1849). 30.

Нехта, ти, ж.—**Нахта.**

Нехтування, ня, с. 1) Незаботливость о сохраненіи чего. 2) Пренебреженіе.

Нехтувати, тую, еш, ил. 1) Не беречь, небрежно относиться. *От оджега в його й гарна, коли ж він нехтує нею!* Галач. у. *Нехтувать оджежину.* Ном. № 11133. *Вона прошила нехтує.* Борз. у. 2) Пренебрегать.

Нехтяній, а, в. Нефтяной. *Набралась нехтяного духу.* Стор. МПр. 168.

Нехтянка, ки, ж. 1) Нефтяной колодезь. 2) Сосудъ для нефти.

Нехупавний, а, в. Неграціозный, некрасивый. Ном. № 6649.

Нехуткий, а, в. Нескорый.

Нехутко, нар. Нескоро. *Як мокре горить, так нехутко робить.* Ном. № 10909.

Нецвічений, а, в. Непокрытый цвѣтами. *Ой у лузі каминька нецвіченая,—туди пішла дівчинька невінчаная.* Мил. Св. 7.

Нецнота, ти, ж. Порокъ. *Лучче цнота у болоті, як нецнота у золоті.* Ном. № 4447.

Нецьки, цюк, ж. мн.—**Ночви.** Прокурор. у.

Нечай, чаї, ж. Круглое отверстие въ центрѣ мельничнаго жернова. Черниг. у.

Нечѣвля, вля и нечѣв'я, в'я, с. Употребляется только съ предлогомъ з: **З нечѣв'я.** Изъ ничего. *З нечѣв'я, а базар в степу як треба став.* Греб. 372. У Кулиша это слово имѣеть болѣе самостоятельное положеніе и употреблено въ значеніи: ничтожество. *У нас на Україні, серед забутих степових могил, мужицька мова піднялась із нечевля до високости всенароднього жалю, плачу, піднялась до погорджування великою гординею і до погрожування великій потузі.* К. XII. 129. См. **Знечев'я.**

Нечепура, ри, об. Неряха. *Та то, каже, така нетіпаха, нечепура—куди йй.* Рудч. Ск. II. 48.

Нечепурний, а, б. 1) Некрасивый, нехороший. *Як річ така прийшла до Турна, то так мерзено іскрививсь, що тварь зробилась нечепурна.* Котл. Ен. VI. 63. 2) Неряшливый.

Нечепурно, нар. 1) Некрасиво; нехорошо. 2) Неряшливо. 3) Плохо, нехорошо. *Отто тільки нечепурно, що москаль взявся по нашому і про нас писати, не бачивши зроду краю і не знавши звичаїв і повір'я нашою.* Котл. НП. 400.

Нечесаний, а, в. 1) Непричесанный. 2) **Нечесані панночній.** Раст. *Nigela damascepa*, двѣца въ зелени.

Нечесний, а, в. Нечестный.

Нечесність, ности, ж. Нечестность.

Нечесно, нар. Нечестно.

Нечеть, ті, ж. У товарищества овчинниковъ при дѣлежѣ ими овчинъ: кожа, оставшаяся безъ пары. Вас 156.

Нечистий, а, в. 1) Нечистый, грязный. 2) Чертъ. **Нечиста сіла.** Злые духи. **Нечиста мати.** Чертова мать, чертовка. *Яка нечиста мати тебе сюди занесла?* Стор

Нечистість, тости, ж. = **Нечистота.** Желех.

Нечисто, нар. Нечисто, грязно.

Нечистотá, ті, ж. Нечистота.

Нечисть, ти, ж. Нечистота, грязь. (Свина) *усяку нечисть жере.* Мнж. 149. *Лопатю нечисть відкидають.* Ном. № 8059.

Нечіпáй-зілля, ля, с. Раст. *Viguonia alba*.

Нечіпати, плю, пиш, г. Хворать, болѣть. *І на людей було нездорово се літо, так що й тепер нечоплють.*

Нечóса, си, об. Непричесанный, непричесанная.

Нечу́й-вітер, тру, м. 1) Раст. *Niegatium Filosella.* *Ой поріс чебер під нечуїв-вітром.* Нп. 2) Раст. *Bellis perennis.* Шух. I. 21.

Нечу́лий, а, в. Безчувственный, нечувствительный. К. МВ. X. 17.

Нечу́лість, лости, ж. Безчувственность, нечувствительность.

Нечупáйда, ди, об. = **Нечупара.** Желех.

Нечупáра, ри, об. = **Нечепура.**

Нечупáрний, а, в. Безобразный; неряшливый. *Я б її й забрав (за себе), так вона дуже нечупарна.* Кобел. у.

Нечупáрно, нар. Безобразно; неряшливо.

Нечу́ствéнний, а, в. = **Нечулий.** Васильк. у. *Робила й не спала, поки аж нечуственний сон обняв її коло коліски.* МВ. (О. 1862. III. 62). *Упав зразу на землю і став нечуственний, а потім очуняв та й прохворів півтора місяця.* Екатер. у.

Нечу́тний, а, в. Неслышный.

Нечу́тно, нар. Неслышно.

Нешеретóваний, а, в. 1) О зернѣ: неочищенный отъ шелухи передъ помоломъ. 2) **Нешеретóвана шляхта.** Захудалая, обѣднѣвшая, необразованная шляхта. *Пан Кулинський був собі шляхтич з тієї дрібної нешеретованої шляхти, що крізь шаблі влітав.* Св. Л. 275.

Нешлю́бний, а, в. Внѣбрачный (о ребенкѣ), невнѣчаный (о супругѣ).

Нешпóтний, а, в. Изрядный. *Один був Турн царьок нештетний.* Котл. Ен. IV. 17.

Нещадíм, му, м. Пустыня ши. Мнж. 187.

Нещадíмий, а, в. Никуда не годный, ничего не стоящий. *Голь нещадима.* Ном. № 1513.

Нещаслівий, а, в. Несчастливый, несчастный. *Прости мене нещасливу, я од тебе одрікаюсь.* Стор. МПр. 55.

Нещаслівість, вости, ж. Неудача, горе. *Нещасливість світа—збавлюся літа.* Ном. № 10179.

Нещасліво, нар. Несчастливо; неудачно.

Нещасний, а, в. Несчастный. *Ой я нещасний, що маю діяти? Помовив дівчину, та не можу взяти.* Нп.

Нещасник, ка, м. Несчастный мужчина. (Маркіянъ Шашкевичъ. Желех.)

Нещасніця, ці, ж. Несчастливая женщина. *Ой де ж наша нещасниця, що до*

нас немає? Чуб. V. 628. Ум. **Нещаснічка**.
Моя й дочко, моя й нещасничко! Мил. 219.

Нещастя, тя, с. Несчастье. *Багацтво дме, а нещастя те.* Ном. № 1592.

Нещірий, а, в. 1) Неискренній. 2) Не настоящій. *Нещире то золото, хоть і світитися.*

Нещірість, ростн, ж. Неискренность. *Що то політика? — Нещирість.* Ном. № 950.

Нещіро (о), нар. Неискренне. *Покинь нещире мене кохати.* Чуб.

Нещільно, нар. Неплотно.

Не-щоб, нар. Не очень, не особенно, не такъ. *Не-що дово. Не-що давно.* См. **Що**.

Неякійсь, м'ст. Какой-нибудь. *Стала трястись, думала спастись неякимсь порядком.* КС. 1882. IV. 170.

Неясний, а, в. Неясный, темный.

Неясно, нар. Неясно, темно.

Ніва, ви, ж. Вспаханное поле. *Орися ж ти, моя ніво, долом та горою, та засійся, чорна ніво, волею ясною.* Шевч. 652. Ум. **Нівка, нівоньна.** *Ой ми нівку виорем, виорем, й а ми просо засієм, засієм.* Мет. 297.

Нівний, а, в. Полевой.

Нівонька, ки, ж. Ум. отъ нівка.

Нівора, ри, ж. Овца, родившаяся въ прошломъ году и перезимовавшая уже зиму. Херс.

Нів'я, в'я, с. Пахотное поле, пахоть. *Переорovali панське нив'я.* Мир. ХРВ. 106. *Довго розлядав зелене нив'я.* Мир. ХРВ. 5. *Жайворонки... залівають ся собі по-над нив'ям.* О. 1862. IV. 62. *Тепер саме дикі качки по нив'ях пасуться.* Черном. *По нив'ю погана дорога.* Міус. окр.

Нідіти, дію, вш, м. Прозябать, изнывать, скучать. *Та ти пішов би між хлопці, погрався б! Чою нидіси у хаті?* Св. Л. 39. *Нидієте, а не живете.* Мир. ХРВ. 87.

Нижник, ка, м. 1) Въ картахъ: вальць. 2) **Нижній.** Одиць изъ распилюючихъ дерево на доски, стоящій внизу.

Нижній, я, в. Нижній. *Не витрохав нижньою, не витросиш вищою.* Ном. № 981.

Нижняк, ка, м. 1) = **Нижник 2.** Борз. у. 2) Южный вѣтеръ, вѣтеръ съ низу рѣки. См. **Низовий 2, Низовна.**

Низ, зу, м. 1) Низъ, ниже лежащее мѣсто. *Він і покотився на низ.* 2) Долина. *Пішли низами.* 3) Земли Войска Запорожскаго. *Славна Чута товстими дубами, ще славніша Низом, козаками.* Нп. 4) **мн. Низі.** **Нижній** край невода. Азовск. Стрижевск.

Низати, нижу́, жеш, м. 1) Низать, нанизывать. *Низала, низала намисто, та нанизала тільки один разочок, а он ще скільки не низаного.* 2) **Очіма низати.** Провожать взглядами, разсматривать, пронизывая глазами. *Ти мені сорому наробила... Тепер мене нарубоцтво очима буде низати і вдови і впоперек; просвітку мені не буде.* Г. Барв. 105.

Низбнький, низбсенький, а, в. Ум. отъ **низькій.**

Низбнько, низбсенько, нар. Ум. отъ **низько.**

Низина, ні, ж. = **Низовина.** *На той рік треба й низини виорати.*

Низити, ніжу, виш, м. Понижать. **Рушниця низить.** Ружье беретъ ниже цѣли.

Низійті, йду́, дѣш, м. Снизойти. *З святою неба низійшла твоя і доля, і недоля.* Шевч. 426.

Низка, ки, ж. 1) Связка чого-нибудь нанизаннаго. 2) Рядъ. *Стояли ті рашавці, як вартовики, низкою.* О. 1862. IX. 63.

Низовѣць, вця́, м. Запорожскій казакъ. К. ЧР. 137.

Низовій, а, в. 1) Расположенный по нижнему теченію рѣки. 2) = **Низовна.** Мнж. 148. У Кухаренка: Юго-западный вѣтеръ. О. 1862. V. Кух. 38. *Низовий вѣтер відки не повійне, то самим долом котиться.* Черк. у.

Низовина, ни, ж. Низьменность, луговое мѣсто.

Низовка, ки, ж. Южный вѣтеръ. Браун. 6. Мнж. 148. См. **Низовий 2.**

Низов'я, в'я, с. Низовье. *Ой попливли наші славні запорожці та по-над низов'ями широкими та глибокими, та по-над лиманами.* Нп.

Низота, ти, ж. соб. Низшіе. *Ось то я богослов, то треба дати почути низоті,— щоб вона проти мене!* Св. Л. 291.

Низькій, а, в. 1) Низкій. *Через низький тин усі собаки скачуть.* Ном. № 4077. 2) **Низький на очі.** Близорукій. Ном. № 8537. Ум. **Низбнький, низькенький.**

Низько, нар. Низко. Ум. **Низбнько, низькенько.** *Сонце низенько, вечір близенько.* Чуб. V. 39.

Низькоділ, дб́лу, м. Низьменность, низкое мѣсто. *За високими горами, десь на низькодолі.* Мкр. Н. 12.

Низькобгий, а, в. Близорукій. Лебед. у. Канев. у. Васильк. у. Мнж. 187.

Низькорослий, а, в. 1) Низкорослий, малорослий. *Комши низькорослий.* О. 1862.

V. 30. 2) Низкій. *Сю старосвітську низькорослу хату.* К. МБ. X. 9.

Низькостеблиця, ці, ж. О капустѣ: съ короткимъ стеблемъ, съ кочнемъ, сидящимъ низко при землѣ. *Капуста моя низькостеблиця.* Грин. III. 229.

Низянин, на, м. 1) Живущій въ нижней части села. 2) Живущій въ бассейні нижняго теченія рѣки.

Ние! меж. отъ **никати**; гляды! *Ник, аж там бик.* Ном. № 7892. *Ник! як сучка в шек.* Ном. № 3040. *Сидимо тут і балакаємо. А тут у хату ник старий, побачив стару та й пішов.*

Никання, ня, с. Шатанье, хождение, блужданье съ мѣста на мѣсто.

Никати, каю, еш, гл. Ходить, бродить, слоняться, всюду заглядывая. *Никає понід постаттю, а діла не робить—і спона досі не вжала.* Бердич. у. *За тим вовк не мняє, що в кошару частенько никає.* Ном. № 7208.

Никлий, а, в. Поникшій, съ опущеной головой, а переносно: печальный. *Никлі ходять (води), і їм погано, так як і мені.* Г. Барв. 338.

Никнути, кну, неш, гл. Клониться, наклоняться. *Никли трави жалоцями, шулось древо з туш.* К. Досв. *А голова никне набік, никне.* Г. Барв. 116. *Никнув аж до землі з туш.* Г. Барв. 345.

Никнути, кну, неш, гл. одн. в. отъ **никати**. Завернуть, заглянуть. *Гі тепер як тому чоловікові, що у степу заблудився: і туди ткнися—пусто, і туди никни—голо.* Мир. Пов. II. 101.

Николієць, лійця, м. Раст. Eryngium planum Лв. 98.

Никони, нів, м. мн. 1) Третій день послѣ праздникова. Балт. у. 2) **Ніони ловити**=**Никати**. *Що його робить?—Никони ловить.* Ном. № 10345.

Нинечеа (и), нар = **Нині**. Вх. Зн. 41.

Нині, нар Сегодня. *Бодай мій ворог знав, що нині за день.* Ном. № 4037. *Від нині бачитимете небо відкрите.* Єв. I. I. 51.

Нинька, нар.=**Нині**. Вх. Зн. 41.

Нинішній, я, в. Сегодняшній. *Нехай я од нинішньої динки належу до вашої дружчини.* Федьк. I. 96.

Нинька, нар.=**Нині**. Вх. Зн. 41.

Ниньки, нар.=**Нині**. *Ниньки живеш, а завтра тиєш.* Ном. № 8262.

Нирця, ці, ж. Рана, послѣ того, какъ прорветъ нарывъ.

Нирка, ки, ж. Почка (у животного и человека).

Нирнути. См. **Ниряти**.

Нирок, река, м. Ниряние. **Нирка дати**. Нирнуть.

Нирѣм, нар. Ниряя.

Ниряти, ряю, еш, сов. в. **нирнути**, рну, неш, гл. Нирять, нирнуть.

I. **Нити**, нию, еш, гл. Нить. *Вийшла з села—серце ние.* Шевч. 75.

II. **Ниті**. См. **Нить**. 2.

Нититися, ничуся, тишся, гл. Истрепываться. *Ткацьке начиння нититься.* Киев. у.

Нитка, ки, ж. 1) Нитка. *Баті не нитка, не увірветься.* Ном. № 1286. *По нитці дійти до клубочка.* 2) Вертикально стоящая палка в витущі: нижний ея конецъ вдолбленъ въ основаніе снаряда. См. **Штомпель**. Чуб. VII. 410. Ум. **Ниточка**.

Ниткоплут, та, м. Путающій нитки (презрительное прозвание ткача). *Ой ти ткач, ниткоплут, а я королюки.* Нп.

Нитота, ти, ж. Раст. Lycopodium selago Шух. I. 20.

Ниточка, ки, ж. Ум. отъ **нитка**.

Нить, ті, ж. 1) Нитки. *Купить ту нить, ... а тоді найміть рибалок, хай з тії ниті та вив'яжуть невід.* Мнж. 24. 2) мн. **Ниті**. Часть ткацкаго станка, сквозь которую проходитъ основа. *Тобі, мати, нити й бердечко, мені давай полотечко.* Мет. 212.

Нитяний, а, в. Нитяный.

Ницає, ка, м. Низкій душою человекъ; низкопоклонный льстець. К. Бай. 75. *Покиньте зараз римських ницаків.* К. ПС. 95.

Нидолів, ву, м. Раст. Salix repens. ЗЮЗО. I. 134.

Нидий, а, в. Подлый, низкій, пошлый. *Як ница собака, знижку рве.* Ном. № 3039. *Дітки мої!—каже тоненьким ницим юлоском.* К. ЧР. 262. *Чортяці ницу душу продаєш.* К. ПС. 85.

Нидість, цости, ж. Низость, подлость. К. Дз. 40.

I. **Ниць**, нар. Ниць, ничкомъ. *Він так ниць і генився.* Мнж. 131.

II. **Ниць**, ці, ж. = **Нить** 1. *Сидить дівка в темниці, шие чепець без ниці.* Ном. № 145 (стр. 295).

Ницько, ка, м. ? *Грицько-ницько по болоту літав, жабенята хватав.* Пог.

Ницьма, нар.=I. **Ниць**. *Бо лежали на*

землі ницьма, підложивши руки під голову. Новомоск. у.

Ницювати, цюю, еш, гл. Выворачивать на изнанку.

Ничольниця и ничениця, ці, ж. См. **Начиння 3.**

Нішкавка, ки, ж. Провыра, пролаза.

Нішкати, каяу, еш, гл. Шнырять.

Нішкнути, кяу, неш, гл. Молчать.

Нішком, нар. Потихоньку, украдкою, шепотомъ. *Щось нишком балакали.* Ном. № 12832. *Ой брат сестру завертає, а невістка нишком лає.* Нп. *Я, мамо, нишком прийшли.* МВ. I. 72. *Як хто хоче, так по своїй матері й плаче: їден нишком, другий в голос.* НВолын. у. Ум. **Ніщечком.** *Ой випиймо, кумо моя, собі нищечком.* Грин. III. 655.

Нішпорити, рю, риш, гл. Шарить, искать. *По кишенях нишпорити, обшукувати наче злодія.* Г. Барв. 441. *Чого ти нишпориш у соломі?* Берд. у.

Нішпорка, ки, об. 1) Человѣкъ. постоянно чего-то ищущій, во все сущій свой носъ для развѣдыванія. *Годі нишпоркою ходити на довідки до нас.* 2) ж. Шареніє, исканіє. **Піти по нишпорках.** Начать выискивать, шарить.

Ніщечком, нар. Ум. отъ **нішком.**

Ніщій, а, е. = **Староць.** *Оддай нищим, а собі ні з чим.* Ном. № 4758.

Ніщити, щу, щиш, гл. Разорять, уничтожать.

Ніщитися, щуся, щишся, гл. Разоряться, уничтожаться.

Нищотá, ті, ж. Нищета. Лебед. у.

Нищун, ва, м. Нищій; попрошайка. *Як пробузали вік свій нищунами, так з году та з нужди й помрете.* К. ПС. 84.

Нищунство, ва, с. Нищенство; попрошайничество. *Я нищуном при церкві був. Покинув і я своє нищунство та на Січ!* К. ПС. 94.

Ні, нар. 1) Нѣтъ, не. *Підеши ти до його?—Ні. Скажи приведу ти мені, а чи любиш мене, а чи ні?* Нп. *Ні з ким мені розмовляти до білою світа.* Нп. *Ні на кого жалкувати.* Мет. 259. 2) Ни. *Нічого не брали: ні торбини, ні хліба.* Єв. Мр. VI. 8. **Ні в сіх, ні в тіх.** Въ недоумѣніи, въ нерѣшимости, растерявшись. *Сам Турн стоїть ні в сіх, ні в тіх і репетує на своїх.* Котл. Еп. **Ні сіло, ні впадо.** Безъ всякаго повода, совершенно неожиданно. *Одного разу сей дурень їй каже так—ні сіло, ні впадо: добродійко, чи ви б мене не*

одружили? Г. Барв. 306. *То було ніколи й не заяляє в нашу хату, обминає наш двір десятою вулицею, ... а це колись одного дня, ні сіло, ні впадо, Параска рип нашими сітешними дверима.* Левци. ПЙО. I. 378. **Ні сюді, ні туді.** Для означенія неловкаго или затруднительнаго положенія. Чуб. I. 275. *Тепер мені там, що ні сюді, ні туді. Я тепер въ крайне неловкомъ (затруднительномъ, безвыходномъ) положеніи.* *Найхали юсті, вона (пані) й покликкала якоюсь там Микиту, що рубає там дрова... і звеліла розносити чай... Раз по раз смик та смик за поли:—„Сюди, Микито! Туди, Микито!“... Пани якось не потрапила за полу, та за очкур і смикнула, а він, іспидів, та був заиморіом... Зоставсь Микита з чаями посеред хати, мов кінъ спутаний, та повернувшись до пані: „Сюди, Микито! Туди, Микито! Оттепер вже ні сюди Микиті, ні туді!“.* Весел. Оповідач, № 42. 3) **Ні на віщо и ні на що.** Ни къ чему. *Оддасте мені те, що вам у дворі ні на віщо не потрібне.* Г. Барв. 196. **Ні на що звівся.** а) Разорился, обѣднѣлъ, прожился. б) Обезсилѣлъ, исхудаль отъ болѣзни, горя и пр. 4) **Ні в світі.** Ни за что, никогда. *От же, було, й плаче, і тужить, і нарікає на долю, а матері ні в світі не пожаліється.* Г. Барв. 112. 5) **Ні за віщо.** За ничто. *Старі проші підуть ні за віщо.* Лебед. у.

Ніб, Ніби, нар. Будто, точно, словно; молъ; такъ сказать. *Ніби русавки Клечаними святками виукують.* Ном. № 280. *Та й торкнув свого молодого: примічай ніби.* МВ. I. 110. *Отсе же він ніби його син, та був, бачте, у школі.*

Нів, ніву, м. Новодуніє. Гайсин. у. и Желех.

Нівець. Употребляется въ выраженіяхъ: 1) **Пішло в нівець.** Пошло прахомъ. *Пішло ж твое усе добро в нівець.* Нп. 2) **В нівець повернути.** Обратить въ ничто. *Жид, пан та німець—усе повернуть у нівець.*

Нівечиння, ня, с. Порча; уничтоженіє, разореніє

Нівечити, чу, чиш, гл. 1) Портить, уничтожать, обращать въ ничто, разорять. *Свою одержиму нестуге, скот нівечить.* Ном. № 10779. 2) Мучить, издѣваться, жестоко обращаться. *Дитино моя, чого ж твій тато мене нівечить?* Г. Барв. 109. *Робили музи їм досадні, ірици нівечили, як циан.* Котл. Еп. V. 32.

Нівроку, нар. Не сглазить бы. Бач як поправивсь, нівроку йому.

Нігде, нар.=Ніде.

Нігдѣ, нар.=Нідѣ.

Нігди, нар.=Нікобли. Відному ніди нічого не мати. Ном. № 1471.

Нігич, нар. Ничего, нісколько. На стіл вона схилившись плаче, нінич одвіту не дав. Алв. 40. По лівий бік Дніпра міста нінич не походять на тоболицькі. Св. Л. 72.

Ніготь, гтя, м. Ноготь. Правди на ніють, а прибавиться на лікоть. Ном. № 7018. Ум. Нігтик. І на нігтик не дав. Ничего не даль. Челядників, челядок держав, свої плугатарі були; а нам і на нігтик нічого не зоставив. Г. Барв. 174.

Ніде, нар. 1) Негдѣ. 2) Некуда. Йому ніде дітись.

Нідѣ, нар. Нигдѣ. Хоч голій біжи, то нідѣ нема нікою. Ном. № 1918.

Нідра, дер, с. мн. Встрѣчено въ выраженіи: Пійти по нідрах=Піти по нішпорнах. См. Нишпорни. Мнж. 168.

Ніж, ножá, м. 1) Ножъ. Складаний нім. Карманний, складной ножъ. Левец. Пов. 228. Ум. Ножик. 2) — у плузі = Чересло. Шух. I. 165.

Ніж, сз. Нежели, чѣмъ. Бог має більше, ніж роздасть. Ном. № 58. Лучче було дівчиною, ніж тепера молодлицею. Мет.

Ніжѣ-ні, нар. Рѣшительно никавъ, рѣшительно ничѣмъ. Щоб ти ніже-ні не сміла мішатись у суд мій. О. 1862. VI. Костомар. 59.

Ніженька, ки и ніжочка, ки, ж. Ум. отъ ногá.

Ніжи, сз.=Ніж. Воліла би-сь в мене той ніж вгородити, ніжи-сь мала то до мене слово вимовити. Грин. III. 214.

Ніжитися, жуся, жишся, м. Нѣжится. Чому не йде до свого діла? Що вона ніжится, мов пані з Басані? МВ. (О. 1862. III. 43).

Ніжка, ки, ж. 1) Ум. отъ ногá. 2) Ножка мебели, снаряда.

Ніжли, сз.=Ніж. Галиц.

Ніжна, жен, мн. Ножъ и суган (см.) въ кожанихъ ножнахъ, привѣшываемые гуцуломъ къ поясу. Шух. I. 126.

Ніжний, а, е. Нѣжний. Хоч чорна, та моторна, а біла—дуже ніжна. Ном. № 8534. Ум. Ніжнінький. Притупивши до рта ніжніньку пучечку, вона думала. Левец. I. 534.

Ніжно, нар. Нѣжно. Ум. Ніжнінько.

Нівідкіля, нар. Неоткуда. Нам нів-

відкіля сподіватись грошей великих. К. (О. 1862. III. 23).

Нівдрá(á), рі(і), ж. Мездра. Мнж. 187.

Нівдрувáтий, а, е. Ноздреватий, пористий. Хліб такий нівдруватий.

Нівдря, рі, ж. Ноздря. Так з нівдер полум'я і наше. Ном. № 10227.

Нівіне і **нівіне** у стріть. Роды гуцульской вышивки. Шух. I. 157—159.

Нівка, ки, ж. 1) Мякоть въ тыквѣ. Шух. I. 142. 2) Въ деревѣ: слой, находящийся непосредственно подъ корою, sam-bium. Шух. I. 176

Нівчímний(ній), а, е(я, в). Безъ всего, безъ приправы. Нівчímний борщ, немаче нійло. Ном. № 12313. Нівчímня страва. Г. Барв. 441.

Нікогісінько, мѣст. Рѣшительно никто. Г. Барв. 352.

Ніколи, нар. Некогда, нѣтъ времени.

Нікобли, нар. Никогда. Такий мені, небожата, сон приснився, бодай ніколи не явився. АД I. 210.

Ніколитися, литься, м. безл. Не хватать, не доставать времени. Я б тобі й радніший побити, так і мені так ніколиться. Волч. у.

Нікольство, ва, с. Недосугъ, отсутствіе свободнаго времени. Сив. 198. За оцим нікольством і отченашу не прочитає.

Нікуди, нар. Некуда. Наставляй ширше, а то, бач, нікуди сипать. Ном. № 4735.

Нікуди, нар. Никуда.

Нікудью, нар. Некуда, нѣтъ пути (употребляется только, когда говорится о дорогѣ). От ти вже назад не вийдеш, бо нікудою. Рудч. Ск. II. 97.

Нічѣмний, а, е. Ничтожный, ни къ чему не годный. Нікчемно ви роду. Ном.

Нічѣмник, ка, м. Негодный, ни къ чему неспособный человекъ. Мир. ХРВ. 87.

Нічѣмниця, ці, ж. 1) Ни къ чему негодная вещь; бездѣлица. На шо це воно вам оці наші пісні? Нікчемниця! Александров. у. Слов. Д. Эварн. 2) Негодная, ни къ чему неспособная женщина.

Нічѣмність, ности, ж. Ничтожность, ничтожество. К. Грам. 46.

Нічѣмніти, нію, вш, м. 1) Портиться, вырождаться, превращаться въ ничтожество. Забували Бога, нікчемніми в трихах і роскошах. К. Грам. 72. 2) Оскудѣвать, бѣднѣть.

Нічѣмно, нар. Ничтожно; ни къ чему не годно.

Нільга, нар. Нельзя. *Одно я серце маю,—німа ним ділиться.* Мкр. Н. 39.

Нім. сз. *Прежде чѣмъ, пока. Три свѣчки іспало, нім ся нарадили.* Гол. I. 62.

Німець, мця, м. 1) Нѣмецъ. 2) Родъ дѣтской игры. О. 1861. XI. Свид. 37. Ум. **Німчик.**

Німѣцькій, а, е. Нѣмецкій, *А тут є якась німецька штука.* Рудч. Ск. II. 150.

Німѣччина и **Німѣщина**, ни, ж. Нѣмецкая земля. *Бо це разів три женюся в Німеччині, в Туреччині.* Чуб. *В далекій стороні, в якій,—про те не знаю,—мабути в Німещині, а може і в Китаю.* Греб. 379.

Німій, а, в. Нѣмой; безгласный. *Глухого а німою справи не допитаєшся.* Ном. № 8568. *Подімося моїми сльозами, ти не з братом, не з сестрою,—з німими стінами.* Шевч. 135. *А щоб тебе в німі дошки положили!* Проклатіє: пожеланіє смерти. Г. Барв. 225. Ум. **Німєнький.** *Ой постіль біленька, а стіна німенька.* Чуб. V. 1.

Німїця, ці, ж. Раст. *Datura stramonium* L. ЗЮЗО. I. 121.

Німїти, мію, еш, г. Нѣмѣть. *Мати дивиться на неї, од злости німіє.* Шевч. 23. *Пом німіє.* Шевч. *Біль німіє трохи.*

Німка, ки, ж.—**Німкєня.**

Німкєня, ні, ж. 1) Нѣмая. 2) Нѣмка.

Німо, нар. Нѣмо; безгласно; молчаливо.

У хаті сумно, німо. Мир. Пов. I. 134. *На мене мати якось прилядається, наче що вишитує німо.* Г. Барв. 238.

Німѣта, ти, ж. I) Нѣмота. *Мов поніміли усі. І збоку дивлячись, видно, як та німоти кожною митить.* Мир. Пов. I. 131. 2) соб. Нѣмыє. 3) соб. Нѣмцы. *Мірялися з москалями, з ордою, з султаном, з німтою.* Шевч. 130.

Німтур, рá и **німтурá**, рá, м. Нѣмой.

Німувати, мую, еш, г. 1) Быть нѣмымъ. 2) Безмолвствовать. *Німує все, мошла могилою.* Г. Барв. 467. *Німує розум, серце замірав.* К. ЦН. 187. *Аж подумати ірко, як ото модина гарна зникла німуючи з-посеред миру Божого.* Хата. 64.

Німуватий, а, е. 1) Зайкаюційся. 2) Молчаливий.

Німфа, фи, ж. Нимфа. *Ти вітаєш, як у того Нуми тая німфа Егерія.* Шевч. 240.

Німців, цєва, е. Принадлежачій нѣмцу.

Німчá, чáти, с. Маленькій нѣмецъ. Желех.

Німчáй, чáй, м. Нѣмецъ. *Ой дай, жінко, нагая, проучити німчая.* Ном. № 943.

Німчáк, кá, м. 1) Нѣмой человекъ. 2) Нѣмецъ.

Німчик, ка, м. Ум. отъ нѣмецъ.

Німчин, ва, м.—**Німець** 1. *З ким я буду сю ніч почувати? Чи з турчином, чи з німчином, ой чи з поляком?* Чуб. V. 885.

Німчити, мчу, чиш, г. Онѣмечивать. Желех.

Нірка, ки, ж. 1) Ум. отъ норá. 2) = **Нирка.** Ном. № 1722.

Ніс, нѣса, м. 1) Носъ. **Нѣсом** *закрутитъ.* Быть недовольнымъ, выразять неудовольствіє. *Та й закрутив же носом наш Кузьма Трохимович, неначе тертого хрину понюхав!* *З біса бо йому досадно стало.* Кв. I. 149. **Ніс під себе.** Сконфузиться, оробѣть. *Не що бо що, наче й чоловік щирий, а як прийдеться до діла, то й ніс під себе.* **Нѣса втєрти.** Убавить спѣси, осадить. 2) Клявъ птицы. 3) Носокъ обуни. Шух. I. 121. 4) Родъ игры въ карты. КС. 1887. VI. 470. Ум. **Нѣсин**, **нѣсичок**, **носѣн.** Ув. **Нѣсюра**, **носяна**

Нісенітниця, ці, ж. Чепуха, вздоръ. *Вигадує нісенітничі.*

Ніт, нар.—**Ні** 1. Галиц. *Там моде добрі, де мене ніт.* Гол. III. 84.

Нітїтися, чуся, тишся, г. Жãться, сѣживаться. *І нітївся в сусіда під дверма.* К. Іов. 66.

Нітїник, ка, м. Раст. *Helianthemum vulgare.*

Ніхтѣ, ніхѣго, мѣст. Никто. *Ніхто з Богом контракту не брав.* Ном. № 36.

Ніхтогісінько, мѣст. нескл. Рѣшительно никто. *Це ти брєхню провадиш, бо ніхтогісінько не чув і не бачив такого.* Старод. у.

Ніц, мѣст.—**Нічого.** *Панич не знав ніц.* Ном. № 1164.

Ніцїтися, цуся, цишся, г. Жãться, сѣживаться; прикидываться бѣднымъ. *Усяк буде щумитись та ніцїтись, що грошеї нема.* См. **Нітїтися.**

Ніцувати, цую, еш, г. Уничтожать. *Хто собі що обіцує, тоє Бог ніцує.* Ном. № 19.

Ніцька, прилаг. Въ выраженіи. **Ніч** ніцьку. *Всю ночь.* Ном. № 7789.

Ніч, нѣчі, ж. Ночь. *Плачуть мої очі теменької ночі.* Мет. 92. **Ніч-у-ніч.** *Каждую ночь. День-у-день, ніч-у-ніч не переставала мати плакати.* Мир. Пов. II. 44. **Ніч** ніцьку. *Всю ночь. І сидить він так на призбі, часу не мірючи,—коли сидить го-*

дину, коли і ніч нічку. МВ. (О. 1862. I. 98). **Ніч зоріти.** Не спать ночью. У-ночі, Ночью. Ум. **Ніченька, нічна.** *Аж застигла її нічка в дорозі.* Рудч. Ск. I. 15.

Нічвидний, а, е. Непривлекательный, некрасивый. *Яка вона стала нічвидна.* Уман. у.

Нічонька, нічка, кя, ж. Ум. отъ ніч.

Нічий, чий, в. мѣст. Ничей.

Ніччирк! *межд.* Ні-гу-гу! Цыць! *Кажу ти, Яремо, а ти, Хоמו, ніччирк!* О. 1862. VI. Костомар. 45.

Нічліг, гу, м.==**Ночівля.** *В вечерній зорі тримаєш нічліг.* Федьк.

Нічліжання, на, м. Ночлежникъ. Лебеднв. у.

Нічний, а, б. Ночной.

Нічийє, кá, м. Въ жилищѣ горныхъ гуцульскихъ пастуховъ тогъ изъ нихъ, на обязанности котораго лежить поддерживать ночной огонь, варя на немъ завтракъ, и сторожить всю стоянку. Шух. I. 216, 190. См. **Ночник 3.**

Нічнийця, ці, ж. 1) Родъ большой удочки, которая ставится на ночь. Вх. Зн. 41. 2) Одинъ изъ злыхъ духовъ (по вѣрованіямъ гуцуловъ). Шух. I. 43. 3) *мн.* Безсонница. *Нічнийці напали, та казав би ніч, дві, а то ось тиждень вже такою буде.*

Нічб, мѣст.==**Нічбго.** Галиц.

Нічобнький, а, е. Посредственный. Подольск. г.

Нічбгий, а, е. 1) Плоховатый. *Брати взяли собі мучих (коней), а дурню остався най(й)ршиий, нічбгий.* Чуб. II. 409. 2) Сносный. *Наш господарь чоловік собі нічбгий.*

Нічогісінько, мѣст. Рѣшительно ничего. *Хотів йому щось і подарувати, та дідусь нічогісінько не взяв.* Г. Барв. 360.

Нічого, мѣст. Нечего. *Нічого робити.*

Нічбго, мѣст. Ничего. *Нічбго не знає.* **Без нічбго.** Ни съ чѣмъ, съ пустыми руками. *Пішов без нічбго.* Грин. III. 167.

Ніччу, нар. Ночью.

Ніщб, мѣст. Ничто, нечего. *А до серця ніщо мені не доходить.* МВ. II. 12. *Позичте п'ятак срібла на сливи! ніщо з вами робить.* Лебед. у. **Нічим.** Ничего, не бѣда. *Нічим, що в нашого господаря мало паши,— е ще в його озеред соломи.* Драг. 3.

І. Ніяк, нар. Нѣтъ возможности. *Ніяк мені пою взяти,—далеко лежить.* *Ніяк їй з дому піти, бо ніякого дитину кичути*

II. Ніяє, нар. Никакъ. *Вона ніяк не підбіжить.* Рудч. Ск. I. 1.

Ніякий, а, е. Никакой. *Ніяким боюм*

не допросишся. **Ном. № 4680.** *Не буде з цього пива ніякою дива.* **Ном. № 5650.** **Без ніякого.** Безъ всякаго.

Ніяко, ніяково, нар. Неловко, не по себѣ. *Ні, Марку, ніяко мені матіррю сидіти.* Шевч. 113. *Тому й зовсім ніяково стало.* **Ном. 880.**

Но, сз. 1) Только, лишь. *Чи всім людям таке горе, чи не мені молоденькій?* Грин. III. 248. *Так і на всьому, що но ідол робив.* Драг. 15. *Гляди ж, прийди, а но тільки не прийдеш, то буду на тебе тіватись.* Грин. III. 502. 2) **Же, ка.** *Гляди-но! Слухай-но!* 3)=**Але.** (Рѣдко употребляется и только нѣкоторыми писателями). 4) *межд.*==**Ньо.**

Новак, кá, м. 1) Новичекъ. К. ПС. 106. 2) Луна въ новолуніе, молодой мѣсяць. Подольск. г.

Новенький, а, е. Ум. отъ новій.

Новій, а, б. Новый. **Новій рік.** Новый годъ. *На щастя, на здоров'я, на той Новий рік, щоб було мпше, як торік.* **Ном. № 347.**

Новіє, ка, м.==**Новак 2.** *Зійшов місяць ще й новик.* Чуб. V. 18.

Новіна, ні, ж. 1) Новость. 2) Недавнее происшествіе. *Тоді козак у війську пробуває, свою новину козакам отовідає.* ЗОЮР. I. 217. *В славіні місті Ботушанях сталася новина: підмовила Катерина бабичького сина.* Гол. I. 79. 3) Новь, новина (земля въ первый разъ вспаханная). *Поореш років три та й пускаєш знов на перелі, а ореш новину.* ЗОЮР. I. 144. *Да багат, Юрасько, батько твій, цисто тиєниці на новині.* Мет. 165. 4) Новое платье. **Ном. № 4912.** 5) Новый хлѣбъ, новья овощи, новая пища въ данномъ году. *Позичений?—каже Павло, краючи хлѣб.—Оддамо, серце, оддамо новиною.* МВ. (О. 1862. I. 74). *Діти! попаде!.. новина! а йдїть по суди!—Яка там новина?—Кавун, диня.* Св. Л. 21. *Як що небудь уперве починають їсти (курчи, яблуко, оирок), то пересинають за голову руку і задовурють: нова новина, щоб не болів ні живїт, ні юлва.* Константиногр. у. Ум. **Новинка.**

Новінний, а, е. Новинный. *Новинне поле.*

Новіти, влю, віш, гл. Обновлять, заново отдѣлывать.

Новітися, влюся, вішся, гл. Обновляться. *Як усякому свою одєжу давати, так вона ж не новитися, а все мизкається та мизкається.* Черниг. у.

Новиця, ці, ж. ? Будемо ми (пчоли) при саду рої роїти і меди носити у пана господаря у його бортях і в його новицях. Чуб. III. 392.

Новісінький, а, в. Новехонькій.

Новітній, я, в. Недавно появившийся, новий. Це новітня пісня. Це новітній пан. Уман. у.

Нбво, нар. Вновь. Ново населюся село, а давнш не було. Черк. у.

Новобранець, нця, м. Новобранець. Випроважала матусенька сина да у тий новобранці. Лукаш. 72.

Новобранка, ки, ж. Новенькая, новичекъ-женщина. Дітвора сипнула з хати зустрічати новобранку-товаришку. Св. Д. 79.

Нововірець, рця, м. Послѣдователь новаго ученія, новой вѣры. К. ЦН. 297.

Нововірний, а, в. Относящийся къ новому ученію. Нововірні оповідання про світ широкий, про науку правди. К. Бай. 135.

Нововірство, ва, с. Новое ученіе, слѣдованіе новому ученію. К. Бай. 81. Поспільство... стало взивати ляхами... прозелитів чесько-німецького нововірства. К. XII. 115.

Новодранка, ки, ж. Изорванная рубаха. (Насмѣшка: вмѣсто—новая рубаха). Що-вечора і що-ранку то й надінеш новодранку. Ном. № 11241.

Новоженець, нця, м. Новобрачный.

Новоження, ня, с. Свадьба? новолуніе? Як хто хоче, щоб свірки в хаті не водились, то... каже: Свірки-молодці, ходіть сюди, кличе вас місяць на новоження. Чуб. I. 68.

Новолітувати, тую, еш, м. Поздравлять съ новымъ годомъ (1-го января), совершая при этомъ обрядовый посѣвъ зерень въ хатѣ. Чуб. III. 1 н 2.

Новомлінка, ки, ж. Родъ водки. КС. 1883. VII. 497.

Новомодній, я, в. Новомодный. Вас. 210.

Новонастáвлений, а, в. Вновь назначенный.

Новонастáння, ня, с. Пакибытіе. Пийшовши слідом за Мною, у новонастанню... сядете також на дванадцяти престолах. Єв. Мт. XIX. 28.

Новопристáнный, а, в. Вновь вступивший (въ общину). Що ж ви скажете новопристанному, як прийде до вас? Хоч сих ви не мутіть. Павлогр. у.

Новоприхбжий, а, в. Недавно пришедший, поселившийся.

Новбрілля, лі, ж. Вспаханное весной поле для ярового посѣва. Вас. 196.

Новорічний, а, в. Новогодній. Желех.

Новорожденець, нця, м. Новорожденный сынъ. Клянюсь і хлібом, і вином, і сином новорожденцем. Чуб. IV. 8.

Новорбчник, ка, м. Альманахъ. Сніп, український новорбчник. Зкрутив Александр Корсун. Рік пергий. Харьк. 1841.

Новосвіт, ту, м. Новья вѣка. Встрѣчено у Кулиша: Шекспіре, батьку наш, усім народам рідний!... Світло творчества, Гомере новосвіту. К. XII. 70.

Новоселоць, лця, м. Вновь поселившийся, новопоселенець.

Новосілля, ля, с. Новоселье. Кв. I. 113.

Новохрещенець, нця, м. Неофитъ, новокрещенный. Шевч. 605.

Новохрещений, а, в. Новокрещенный.

Ногá, гá, ж., мн. нóги и нóзі. 1) Нога. Вовка ноги годують. Ном. № 7207. Приїхавши до владки, стала на порозі, вклонилася низенько аж в самий носі. Закр. I. 117. Скриплять чоботи на носіх. МУЕ. III. 89. В нóги. Дать тягу, удрать. Которі в плач, а што в ноги,—тільки залоптіло. МВ. (О. 1862. III. 62). Він мене камушком, а я в ноги. Канев. у. Ногá за ногóю іті. Медленно ийти. Ішов захожий тихо, нога за ногою. Мир. ХРВ. 11. Обое, позногившись, мовчки тягли нога за ногою. Мир. Пов. II. 49. Придáти ході в нóги. Поспѣшить. Чим дуж придав ходи в ноги. Мир. ХРВ. 9. До ніг упасти. Упасть въ ноги. КС. 1882. XII. 498. До ногі вірізати. Истребить до послѣдняго челоуька. Три дні різали усіх липован, геть чисто, до нош вірізали... і нош не осталось. КС. 1883. I. 60. Також: до ногі попрóдати—рѣшительно все продать (о домашнихъ животныхъ). Потрòдали худобу до нош. О. 1862. X. 114. До ногі чóботи шіти. Шить сапоги на каждую ногу на особую колодку, а не оба на одну. Гол. Од. 15. Догорі ногáми. Вверхъ дномъ. Желех. Усе догори ногами поперевертав. Задѣрти нóги. Окочуриться, околѣть. Желех. 2) Сорóчі нóги. Раст.—Остріжна. Вх. Пч. I. 10. Ум. Німенька, німечка, ніжка. Літом ніжкою, а зімою ручкою. Ном. № 559.

Ногавіця, ці, ж. 1) Штанина. 2) мн. Штаны суконные. Kolb. I. 41. Дівки вінки

погубим, а парубки ногавиці. Чуб. V. 1113.

Ногавки, **вок**, **ж.** **мн.** Штаны изъ холста. Угор.

Нбді, **нар.** Сокращенное **иноді**.

Ножак, **кн**, **м.** Большой ножъ. *Ріжуть мене ножакю і б'ють мене ломакою.* **Ном.** № 505.

Ножаний и **ножений**, **а**, **б.** Ножной; къ ногамъ относящійся, на ногахъ находящійся. *Ножана ступа.* **Сим.** 139. *Ножені пальці.* **Мнж.** 42.

Ноженя, **нати**, **с.** Маленькая ножка. *Обідрана, ледве, ледве несе ноженята.* **Шевч.** 266.

Ножик, **ка**, **м.** Ум. отъ **ніж**.

Нбжиці, **ць**, **м.** **мн.** Ножницы. *Вдарь у стил—ножиці обізвуться.* **Ном.** № 6799.

Ножиний, **а**, **б**—**Ножаний**. *Ножина ступа.* **Шух.** I. 161, 162.

Ножовий, **а**, **б.**—**пущення**. Заговѣнье передъ масляницею, когда б'дять студень изъ свиныхъ ногъ. **Марк.** 153.

Нбжні, **нів**, **м.** **мн.** Ножницы для р'занія жел'за. **Вернедн'пр.** у.

Ноздрятій, **а**, **е**—**Ніздруватій**. **Пирятин.** у. **Слов.** Д. **Эварн.**

Нбвя, **зі**, **ж.** дѣтск. Нога, ножка.

Нбкати, **каю**, **еш**, **г.** Понукать (лошадь), кричать **но**.

Норá, **рá**, **ж.** 1) Нора. 2) **Жив.** *Nuridaens glareolus* **Шух.** I. 22. **См.** **Нориця 2**, **Ум.** **Нірна.** Ув. **Норóха.** **Мнж.** 69.

Норéць, **рцá**, **м.** 1) Водолазъ. *Посилав той купецъ норля, щоб пурнув у море та подививсь, за що він (корабель) там зачепився.* **Чуб.** II. 17. 2) Родъ утки: нырокъ, *Mergus albellsus.*

Норáти, **рá**, **рáш**, **г.** Рыть норы.

Норáця **ці**, **ж.** 1) Фистула. *Нориціноянки поробилися та течуть.* **Херсон.** у. *Щоб тебе норіці сточили.* **Ном.** № 13626. 2) Полевая мышъ, *Nuridaeus arvalis.* **Желех.**

Норáчуватій, **а**, **е.** Большой фистулой.

Норівоньки, **ків**, **м.** **мн.** Ум. отъ **норови**. **См.** **Норов.**

Нбров, **ва**, **м.** 1) **Нравъ.** *У тебе не такий норов і зроду був.* **Г.** **Барв.** 502. 2) **мн.** Капризы, прихоти. *Ой сідай, Марусенько, на возч, да кидай батькові норови: що первій норови—попрядки, а друїї норови—досвітки.* **Нп.** *А я твої норови добре знав, тим я тебе аж ніколи не займав.* **Грин.**

III. 208. Ум. **мн.** **Норівоньки.** *Десь ти, мила, норівоньки мої знаєш.* **Чуб.** V. 593.

Норовістий, **а**, **е.** Капризный, прихотливый; упрямый. *На вгороді бузина коренистая, чорнявая дівчинонька норовистая.* **Нп.** *Норовистий кінъ.*

Норовітися, **влюся**, **вішся**, **г.** Капризначать, упрямиться. *Недоросток, моя й мати, норовиться.* **Чуб.** V. 661.

Норовлівий, **а**, **е**—**Норовистий**.

Норóха, **хи**, **ж.** Ув. отъ **норá**. **Мнж.** 69, 40.

Нороцовий, **норцовий**, **а**, **е.** Испорченное вм. **марцовий**, **мартовскій.** **ЗОЮР.** I. 203. **Мет.** 378.

Носáй, **са́й**, **м.** Жукъ длинноносикъ.

Носáк, **ка́**, **м.** 1) Носокъ сапога. *Вдарив його носакю.* 2) Ударъ по носу 3) Носильщикъ. **Рост.-на-Дону.**

Носáль, **ля**, **м.** 1)—**Носай.** 2) Молотокъ съ длиннымъ концомъ.

Носатéнький, **а**, **е.** Ум. отъ **носáтий**.

Носатізна, **ни**, **ж.** Сапъ. **Галиц.**

Носáтий, **а**, **е.** 1) Носатый, длинноносый. *Яка ти носата!* **Грин.** III. 645. 2) Большой сапомъ. *Міняй, свату, сліну кобилу на носату.* **Ном.** № 12800. Ум. **Носатéнький.**

Носáтка, **ка**, **ж.** 1) Мѣра емкости въ 3 и болѣе ведра. 2) Родъ кувшина съ длиннымъ носкомъ. *Барильця, пляшечки, носатку, сулії, тикви, боклажки все висушили без остатку.* **Котл. Ен.** IV. 20. 3) У **Василенка:** старинный умывальникъ висячий, съ носкомъ и тремя ручками. **Вас.** 182. 4) Чайникъ. *Ото так у нас його дряжнять: у панів чайник, а у нас носатка. Я оце як ходив у Комшине та як зайшов у чайну, так аж дві носатки висив того чаю.* **Мир.** у. **Слов.** Д. **Эварн.**

Носáч, **ча́**, **м.** Имѣющій большой носъ. **Мнж.** 26.

Нбсиж, **ка**, **м.** 1) Ум. отъ **ніс**. 2) **мн.** **Нбсики** **комарéви.** **Раст.** *Delphinium consolida.* **ЗЮЗО.** I. 121.

Носáли, **сил**, **с.** **мн.** Носилки. *Ледве на носилах донесли.*

Носиланка, **ка**, **ж.** Одна изъ пары большихъ жердей для переноски сѣна. **Вх.** **Зн.** 42. **Шух.** I. 170

Носáти, **шú**, **сиш**, **г.** 1) Носить. *Хто ж тобі, мое сердечко, обідати носить?* **Нп.** *Ой Василя, Василечка тихий Дунай носить.* **Мет.** 19. 2) Носить одежду, обувь.

Носáтися, **шúся**, **сишся**, **г.** Носиться.

Носиться, як дурень з ступою. **Ном.** № 2592.

Носичок, чеа, м. Ум. отъ ніс.

Носій, сія, м. Носильщикъ. Міус. окр.

Носільниє, ка, м.—Носій. *А носільнички—хлопці-молодці, а кладильнички—середні люде.* Гол. II. 13. Ум. Носільничок.

Носіння, ня, с. Ношеніє, носка. НВолын. у.

Носок, скá, м. Ум. отъ ніс. 1) Носикъ. *У моєї мамі носок довгий.* Г. Барв. 504. 2) Клювъ птицы. *Рання пташка носок чистить.* Чуб. I. 261. 3) Носокъ (обуви). *Перебуйся назад носками.* Ном. 4) У яйця: острый конецъ. 5) Передняя часть, передній уголъ лезвья топора. Сим. 24. Шух. I. 175, 182. 6) мн. Игра: носки.

Носоробжець, жця, м. Сказочная птица съ рогомъ на носу, погибающая во время потопа, такъ какъ она, полагаясь на свою силу, не захотѣла войти въ ковчегъ. Драг. 95.

Носюра, ри, м. Ув. отъ ніс.

Нбся, сі, м. дѣтск. Носъ.

Носыка, ки, м. Ув. отъ ніс.

Нотáція, ці, ж. Урокъ, который не забудеться. *Спасибі вам, дячку, що повчили(=попобили). Ви мені добру нотацию дали.* Осн. 1862. VIII. 3 нар. уст., 28.

Нбчви, чбв, ж. мн. Корыто (для стирки бѣлья). Ум. Нобчви, нобчовчи.

I. Ночівля, лі, ж. Ночлегъ.

II. Ночівля, ля, с. Ночной отдыхъ. *Як тебе забрали в москалі..,—ні одною спокійною ночівля не мали ми, поки тебе визволили.* Г. Барв. 133.

Ночліг, гу, м. 1)—I. Ночівля. 2) мн. Ночная пастьба скота пастухами. *Підемо на ночліг.* 3) мн. Въ черниговскомъ свадебномъ ритуалѣ обрядъ жаренья сала: послѣ удостовѣренія въ невинности новобрачной и отпранки извѣщенія объ этомъ къ матери послѣдней, свекоръ оставшимся на свадьбѣ женатымъ мужчинамъ даетъ по куску сала, по щепкѣ для вертела и снопъ соломы со словами: „ідьте, добрі люде, на ночліг; хто вернеться з добром, тому почот буде“. Гости уходятъ въ пустое мѣсто и жарятъ на огнѣ сало, старающъ свое сохранить, а чужое съѣсть, а затѣмъ снова возвращаются къ свекру для продолженія пирушки. МУФ. III. 157.

Ночлігування, ня, с. 1) Пребываніє на ночлегѣ. *Товариш оледів у корчмі хатину про наше ночлігування.* Г. Барв. 20. 2) Ночная пастьба скота.

Ночлігувати, гую, еш, гл. 1) Ночевать, быть на ночлегѣ. *Дико й сумно нам було в дорозі. Ще дикше й сумніше було ночлігувати.* Г. Барв. 19. 2) Пасты ночью скотъ.

Ночліжаня, ня, м.—Ночліжники. *По над шляхом ночліжане чумаки постами. Полягали та й не спали, мовчки сумували.* К. (Степові квітки, 89).

Ночліжник, ка, м. 1) Ночлежникъ. 2) Ночной пастухъ. *Ночліжники бачили, що такі то коло тих коней ворожили.* Ном. № 12823.

Ночній, á, б. Ночной.

Ночнік, кá, м. 1) Луна. Сосниц. у. Чуб. I. 9. 2) Бѣсъ. *Ночник тебе уплодив.* Ном. № 3578. 3) Ночной сторожъ возлѣ лошадиного табуна. Маріупольск. у. Залюбовск. См. Нічний.

Ночніця, ці, ж. 1)—Нічнийця 3. *Нате вам ночниці, oddайте нам сонниці.* Грин. I. 29. КС. 1883. VII. 588. 2) Летучая мышь. 3) Сказочная слѣпая птица, которую водить малая птичка; въ лѣтнюю ночь ночніця жалобно кричить. Драг. 10.

Ночовід, да, м.—Кажан. Вх. Пч. I. 16.

Нобчви, вок и нобчовчи, чок, ж. мн. Ум. отъ нбчви. 1) Малое корыто. 2) Родъ узора въ вышивкѣ. Залюбовск.

Ночувальник, ка, м. Ночлежникъ, ночевальщикъ. Константиногр. у.

Ночувальниця, ці, ж. Ночлежница, ночевальщица. Константиногр. у.

Ночування, ня, с. Ночевка, ночеваніє.

Ночувати, чую, еш, гл. 1) Ночевать. *Питається сон дрімоти: де ти будеш ночувати? Там, де хата тепленькая, де дитина маленькая,—там я буду ночувати дитиночку колихати.* Мет. 2. **Чи здорові ночували?** Хорошо-ли провели ночь? (Утреннее привѣтствіє). О. 1862. V. 84. 2) Спать вмѣстѣ дѣвушкѣ и парню. *Уже Василь одкинувся од Марини,—ночує з Галькою.* Полт. г.

Нбша, ші, ж. Платье. Одежда. Вх. Зн. 42. Шух. I. 120.

Нбші, шош, ж. мн. Носилки.

Ну. 1) меж. *Ну, їсть! нівроку!* Ном. **Та ну бо наміть!** Да говорите же! 2) Передъ глаголомъ неопр. накл. употребляется въ смыслѣ: началъ, давай. *А прокинувся він... і жуком його в хаті аж сохи движать!* *Ну бігать, юмоніть, гайнувати, аж усе піде жуужмом.* МВ. II. 10. 3)—**Не 2.** (Послѣ глагола въ повелит. накл.): *А вийдїть-ну*

сюди, дядьку Трохиме, ходіть-ну з нами. Рудч. Ск. I. 78.

Нуд, ду, м. 1) Скука, тоска, томленіє. МВ. (О. 1862. III. 35) *З нуду прав на балабайку, брався до сонілки.* Мкр. Г. 2) Тошнота. *Швидко кинувся із хати, щоб холодною водою нуд угамувати.* Мкр. Н. 9.

Нудá, дí, ж. 1) = Нуд 1. *Де моде, там нуди.* Ном. № 2453. *Що там розказувати? Нуда така!* МВ. (О. 1862. III. 36). *Коли б я була така погана, як оце дзеркало показує, то я б з нуди вмерла б.* Подольск. г. 2) = Нуд 2. *Серце б'ється, дак нуда така візьме.*

Нудíти, джý, диш. гл. 1) Наводить, нагоняє скуку. 2) Томить, мучить. *Сюди блудить, туди блудить, під собою коня нудить.* Нп. 3) Принуждать. *Учора у росправі нудили хлопців, щоб призналися, хто вкрав гроші у Грицька.* Волч. у. *Став ізнов Грицько нудити Настусиною батька (щоб Настусю за його віддав).* Г. Барв. 455. 4) безл. Тошнить. 5) = Нудитися. *Ходжу, нуджу по садочку, милою не бачу.* Чуб. V. 5. 6) **Нудити світом.** Томиться. *А Василь собі нудить світом і не знає, на яку ступити.* Кв. I. 11. *Вечір стою, світом нуджу, тебе не видати.* Мет. 38.

Нудíтися, джýся, дишся, гл. Тосковать, скучать; томиться. *Ой не пряди, моя мила, не нудися: прийде весна, святе літо, приберися.* Нп. *Він з юлоду ніколи не нудися.* Греб. 364.

Нудкíй, á, é = Нудний.

Нудко, нар. = Нудно. *Нудко мені, тяжко мені,—ні з ким розмовляти.* Чуб. V. 234.

Нудний, á, é. 1) Скучний; томительний. *Бодай же кінець ваш був нудний та іркий!* Ном. № 3710. *Нудна моя у полі робота.* Г-ин. III. 276. 2) Приторний. 3) Тошний.

Нудність, ности, ж. = Нудота.

Нудно, нар. 1) Скучно; томительно. *Нудно без роботи.* МВ. (О. 1862. III. 40). *Так мені, дівчинонько, да без тебе нудно.* Нп. 2) Приторно. 3) Тошно.

Нудота, ти, ж. Скука, тоска, томленіє. *Нудота мені така стала дома сидіти.* См. Нуд, нудьга.

Нудьга, гі, ж. 1) Тоска, скука. Г. Барв. 431. 2) **Нудьга-чоловік.** Скучний чоловік. *Семен це нудья-чоловік.* Міус. окр. См. Нуд, нудота.

Нудьгувати, гýю, еш. гл. = Нудитися.

Нужа, жі, ж. соб. 1) Вши. *Коли не*

н'є, так нужу б'є, а все не чуляє. Ном. № 769. *Убрання, постолі порвалися і нужі повна очкурня.* Котл. Ен. 2) **Мухи.** *Тут, біля залонів, нужа б'є скотину дуже.* Слов. Д. Эварв. *Воли... ішли нехутко по дорозі да знай хвостами нужу проаняли.* Рудч. Ск. II. 171.

Нужда, дя, ж. 1) Нужда, недостаток. 2) Надобность, необходимость. *Надумались збирати гроші про таку народню нужду.* К. (О. 1862. III. 22). Ум. **Нуждонья, нуждочна.**

Нуждати, даю, еш, гл. Принуждать признаться, добиваться признанія. *За гроші (що вкрадено) нуждають парубка в росправі.* Волч. у.

Нуждений, а, е. 1) Крайне нуждающийся. 2) Плохой, жалкій. *Коли на тім нужденім полі забачуся в щасливій долі?* Грин. III. 632. 3) Измученный. *Розважає душу вбогу, нуждене серденько.* К. Дз. 130.

Нуждати, ждý, диш, гл. Принуждать. *Коли слоге син женитись, то не помішаєм і нуждити його не будем.* Мкр. Н.

Нуждонья, ки, ж. Ум. отъ нужда.

Нуждота, ти, ж. 1) = Нужда. 2) Болѣзнь. *Бог дасть нуждоту, Бог дасть, що й оздоровит.* Посл.

Нуждочка, ки, ж. 1) Ум. отъ нужда.

2) Родимчикъ у дѣтей. Канев. у.

Нужний, а, е. 1) Изможденный, истомленный. 2) = Нумдений 1. *Горє мені нужному, що я винен кожному.*

Нуздá, дí, ж. Узда. Ум. **Нуздéчна.** *Пан і посадить його верхи на свої коліна... а воно тільки: „но, кося, но!..“ та за панові вуси й візьметься, наче за нуздечку.* О. 1862. X. 5.

Нуздати, даю, еш, гл. Зануздывать, надѣвать узду.

Нуздéчка, ки, ж. Ум. отъ нуздá.

Нузати, каю, еш, гл. Кричать: ну! понукать. *Не запріі, що нукаєш.* Ном. № 10347.

Нуль, лá, м. Нуль. *Нулі минаються при складуванні.* К. Грам. 101.

Нум, ну́мо, ну́мте (мн.), меж. Ну, станемъ, давайте. *Нумо, браття, нумо, товариство, нумо коні сидляйте!* Грин. III. 603. *Нумо, діти, нумо, нумо припильмуймо!* Нп. *Нум, діти, паску їсти!* Ном. № 593. *Он де, братці, сидить кравець на дубі. Ох, нумте, братці, як би його до-стати.* Рудч. Ск. I. 6.

Нурець, рцá, м. ? Животн. Шух. 22.

Нурка, ки, ж. Зоол. Норка, *Mustela lutreola*. Вх. Пч. I. 16.

Нурт, та, м. Водоворотъ, омутъ. *Всіх німців нуртам Дніпровим оддано.*

Нурта, ти, ж. Пучина, бездна.

Нуте, меж. Нуте. *Гей, нуте, косарі!* Ном. № 9999.

Нутрішній, я, в. Внутренній.

Нутрѣ, рѣ, с. Нутро, внутренность. *Неначе замізом палим мов нутро.* Стор. МПр. 34.

Нутрости, стів, ж. мн. Внутренности. Черк. у.

Нутряк, кѣ, м. 1) Нутренное сало. Хотин. у. 2) Животное, у котораго шулята находятся внутри, а не въ мошонкѣ. *Як болять зуби, то найди невиложеного жеребця - нутряка здолого, одірви підкову, з угналів скуй перстень та й носи.* Мнж. 157.

Нутряній, ѣ, ѣ. Внутренній, нутревой. *Кров нутряню замовить.* Мнж. 150.

Ньо! меж. Но! *Ньо, ньо, ураюва!* О. 1862. VI. Костомар. 63.

Ньѣкати, каю, еш, сов. в. ньѣкнути, кну, неш, л. Понукать, понудить лошадь словомъ ньо. *Ньѣкни на сіру, бо зовсім не везе.*

Нюнка, ки, ж. Раст. 1) *Sparganium simplex* L. 2) *Sparganium ramosum* L. ЗЮЗО. I. 137.

Нюня, ні, ж. Плакса. Ум. **Нюньна.** Гол. IV. 480.

Нюнявий, а, в. Плаксивый.

Нюта, ти, ж. Заклепка; спайка. **Взѣти в нюти.** Заклепать.

Нютувати, тую, еш, л. Заклепывать, спаивать.

Нюх, ху, м. 1) Чутье, обоняніе. Переносно: носъ. *Бережи нюха.* Ном. № 3626. 2) Понюшка табаку.

Нюханья, ня, с. Нюханіе.

Нюхарь, рѣ, м. Нюхатель (нюхающий табакъ). Мнж. 173.

Нюхати, хаю, еш, л. Нюхать. *Нюхала квітку. Я здорово нюхав табак.* Кв. I. 252.

Нюхач, чѣ, м.—**Нюхарь.** *Нюхачів багачко, та табаки нема.* Ном. № 4760.

Нюхнути, хну, неш, л. Однокр. в. отъ **нюхати.** *Тільки що нюхнув—та ахци!* Рудч. Ск. I. 4.

Нюшати, шу, шіш, л. Нюхать воз-

духъ (о животномъ). *Собака нюшить.* Черк. у.

Нюшеувати, вую, еш, л.—**Нюшити.** *Нющикує пес.* Камен. у.

Ня, ня-ня! меж. Зовъ собаки. КС. 1882. VIII. 386.

Няв! меж. Мяу! *А котичок няв-няв-няв!* Рудч. Ск. I. 51.

Нявк, ку, м.—**Нявканья.** Св. Л. 132.

Нявка, ки, ж. Одинъ изъ злыхъ духовъ (по вѣрованіямъ гуцуловъ) = **мавна?** Шух. I. 43.

Нявканья, ня, с. Мяуканье.

Нявкати, каю, еш, л. 1) Мяукать. 2) Кричать (о совѣ).

Нявнути, кну, неш, л. Мяукнуть.

Нявчати, чу, чіш, л. Мяукать. *І в золос, мов кішки, нявчать.* Котл. Ен. VI. 21.

Нягѣй, нар—**Нехай.** Гол. III. 261.

Няй, нар.—**Най.** *Няй слівце промовить.* Гол. IV. 372.

Няквало, ла, Дѣтская игра въ бросаніе палокъ. Тоже, что и **шюпирта.** Ив. 20.

Няньо, ня, м. Отець. Гол. II. 43.

Нянька, ки, ж. Нянька. *Багатому чорт діти колише, а убогий і няньки не найде.* Ном. № 1420.

Нянько, ка, м.—**Няньо.** *Поколь би-ла'м в свою нянька, коровачки'м пасла.* Гол. II. 444.

Нянькувати, вую, еш, л. Быть, служить нянькою. *Нянькувала у нас коло меншою брата.* Свм. 209.

Няньчити, чу, чіш, л. Няньчить. *Не ти ж мене колихав, не ти ж мене няньчив.* Чуб.

Няньчитися, чуся, чішся, л. Няньчитися.

Няня, ні, ж. 1) Дѣтск. Няня, нянька. О. 1861. VIII. 8. 2) Ласкательное названіе коровы. *Як виженеш корову у череду, озми її за хвіст та кажі: „Іди, няня, по цусте молоко, по білий сир, по жовте масло“.* Мнж. 135.

Няти, ймѣ, ймѣш, л. 1) Братъ. 2) Братъ (о рѣжущемъ орудіи). *Твоєї ший мѣч не йме.* АД. I. 133. 3) **Няти віри.** Вѣрить. *З брехні не мрутъ, та вдруж віри не ймутъ.* Ном. № 6805.

Нятися, ймѣся, ймѣшся, л. 1) Братся. *Нявся, як на стіну дрався.* Ном. № 3070. 2) **Не ймѣться віри.** Не вѣрится. 3) **Не ймѣться мені.** Не дается въ руки, не спорится.



Помічені друкарські помилки.

Сторінка	Шпалта	Рядок згори	Надруковано	Треба				
1	—	2	—	25	—	кимъ	—	ким.
33	—	2	—	36	—	м.	—	об.
199	—	1	—	42	—	Ір	—	Їр
212	—	1	—	6	—	то	—	То
225	—	в г о р і		—	—	Кятаржний	—	Катаржний
285	—	2	—	15	—	Короваїв	—	Короваїв.
—	—	2	—	40	—	Коров'як, ка	—	Коров'як, кў,
318	—	1	—	44	—	меж	—	меж,
545	—	2	—	55	—	Надбступ,	—	Недбступ,



Date Due



PRINTED IN U. S. A.

PG 3893

R8H8

1907

v.2



3 2000 007 914 551

